

# NOVES APORTACIONS AL PROCÉS DE ROMANITZACIÓ DEL CURS BAIX DEL RIU EBRE: LA COMARCA DEL MONTSIÀ<sup>1</sup>

Montsià, curs baix de l'Ebre, poblament ibèric, romanització, territori.

**David Garcia i Rubert<sup>2</sup>**

*Los recientes trabajos de prospección realizados en la comarca del Montsià (Catalunya) han permitido proponer una nueva visión del proceso seguido por las comunidades de los últimos momentos del periodo ibérico cuando se establece el contacto con la administración y el sistema romano de explotación del territorio. En este trabajo se detallan primero las evidencias arqueológicas para, posteriormente, realizar una propuesta explicativa del proceso general mencionado.*

Montsià, curso inferior del Ebro, poblamiento ibérico, romanización, territorio.

*The recent prospection works at the zone of Montsià (south of Tarragona, Catalonia, Spain) allow us to propose a new point of view of the process followed by the communities of the last moments of iberian periode, when these communities contact with the roman administration and the roman land system of exploitation. In this work, first we present the archaeological evidences and after that, we attempt to do an interpretation of the general process.*

Montsià, lower Ebro area, iberic settlement, romanisation, territory.

*Les derniers travaux sur le territoire dans le periode iberique a l'aire du Montsià (sud de la Tarragone, Catalogne, Espagne) font possible l'interpretation du proces du peuplement des communautes indigenes du Illeme et du Illeme siècles av. J. C., sa relation avec la conquête romaine et le bouleversement derivé de la nouvelle administration politique romaine. Dans ce travaux on analyse d'abord les données archéologiques dans le cadre de l'ensemble interpretative du periode.*

Montsià, bassin inferieur du Ebre, peuplement iberique, romanisation, territoire.

137

## INTRODUCCIÓ

Qualsevol intent de plantejar una proposta explicativa de l'evolució del poblament en època antiga en un territori requereix d'un treball previ de prospecció. Com més intensa sigui aquesta tasca de camp disposarem de més informació real i, en conseqüència, ens podrem apropar més a la realitat socioeconòmica del moment històric objecte de l'estudi. Desgraciadament, els programes d'investigació arqueològica que inclouen tasques intensives de prospecció del territori no abunden pas al nostre país. En el cas de la comarca del Montsià aquest fet esdevé especialment greu a causa de diversos factors. Entre aquests factors destaca, per exemple, l'excepcional riquesa arqueològica que

han demostrat altres comarques adjacents quan s'hi han realitzat treballs de camp tendents al descobriment de jaciments arqueològics inèdits, destacant especialment els casos de la Ribera d'Ebre i el Baix Maestrat, fet que fa pensar en una riquesa similar en el cas de la nostra comarca. Per altra banda, la situació geoestratègica del Montsià també planteja l'alta probabilitat d'èxit en el cas de dur-hi a terme tasques de prospecció, ja que és ben conegut l'important paper que des del Bronze Final fins a època romana van jugar les boques del riu Ebre. Per últim, també resulta especialment rellevant el fet que allà on han existit iniciatives individuals de cerca portades a terme per grups d'aficionats o persones individuals els resultats han estat sempre força interessants, fins i tot en algun cas

1.- Aquest treball s'ha realitzat dins del projecte CICYT PB-95-1130.

2.- Becari FPI del MEC. Universitat de Barcelona. Departament de Prehistòria, Història Antiga i Arqueologia.

catalogables com a espectaculars, i han estat sovint punt de partença de posteriors tasques d'investigació dirigides ja a partir d'una activitat científica programada.

## EL MARC GEOGRÀFIC

La comarca del Montsià és la més meridional de les comarques catalanes. Limita al nord amb el riu Ebre i les comarques del Baix Ebre i la Ribera d'Ebre i al sud amb el riu Sénia i la comarca del Baix Maestrat (Castelló, País Valencià). Es troba situada en el punt on entren en contacte la part final de la Serralada Prelitoral Catalana (orientada NE-SW) i el Sistema Ibèric (orientat NW-SE), i aquest fet, conjuntament amb la formació relativament recent del Delta de l'Ebre, determina l'orografia i el caràcter físic d'aquesta comarca.

Sent aquesta una comarca relativament mal coneguda, i valorant la forta influència dels trets geomorfològics de l'entorn en l'evolució i tipus de poblament en cadascun dels períodes històrics, resulta d'especial interès realitzar una aproximació general a les principals característiques de la zona. La comarca s'estructura d'oest a est a partir d'una successió d'elevacions paral·leles (Ports de Beseit, Serra de Godall o Serra Grossa i la Serra del Montsià, el punt més alt de la qual el constitueix la Tenda, de 765 m d'altura), separades per planes de superfícies diverses (Plana de la Galera, Foia d'Ulldecona-Freginals). A això cal afegir la gran formació deltaica a la desembocadura de l'Ebre, que es presenta com una unitat singular, diferenciada i importantíssima, de la comarca.

El fet hidrogràfic més important de la comarca és el riu Ebre. Des de poc abans d'arribar a la torre de la Carrova (Amposta) i fins a la seva desembocadura es constitueix en frontera entre el Montsià i la comarca del Baix Ebre. Des d'Amposta el seu recorregut és plenament deltaic. Deixant de banda l'Ebre, però, en el sector meridional és també un altre curs fluvial, el Sénia, el que fa les funcions de limit entre la comarca del Montsià i la del Baix Maestrat, ja al País Valencià. No es tracta ni molt menys d'un riu amb les mateixes dimensions i cabal que l'Ebre: al llarg del seu recorregut deixa constància de la seva condició de riu típicament mediterrani: com els del llevant, té el seu origen a la serralada paral·lela i pròxima a la costa, té un curs torrencial i un cabdal escàs (1,5 metres cúbics per segon). Desemboca al lloc anomenat Sol de Riu, a la costa canareva. El fenomen dels barrancs és molt important a la comarca, com ja hem deixat entreveure al principi d'aquest apartat. La resta de barrancs de la comarca, però, són molt irregulars (Barranc de la Galera, Barranc de Valdebous, etc.), i l'aigua corre molt esporàdicament pels seus llits pedregosos.

En general es tracta d'una regió seca, tot i que puntualment apareixen aigües subterrànies en forma d'aiguaneixos, a la muntanya, i pous i sinies, estesos per tota la plana.

Des del punt de vista edafològic, i sense voler entrar en disquisicions massa detallades, es poden distingir tres grans unitats fisiogràfiques comarcals, que en certa manera es poden considerar unitats edafològiques: els al·luvions recents (es troben al Delta i a la terrassa dreta contigua al riu. Són excel·lents per al regadiu a causa del bon airejament i de la proximitat de l'aigua, i evidentment són ara com ara els millors sòls de la comarca), la plana quaternària (amb uns sòls rojos i bruns, generalment de gruix alt, rics en argila i que retenen nutrients i aigua, per la qual cosa constitueixen uns sòls excel·lents per al secà) i els relleus muntanyosos (on trobem molts litosòls, constituïts per la roca que aflora o bé formen sòls incipients amb moltes pedres soltes, sense humus ni terra).

No s'observa en general a la comarca cap tasca minera, ni tan sols de petita importància, en l'actualitat. Això és conseqüència, evidentment, del fet que les mineralitzacions trobades són de molt poca importància. Tan sols ha estat possible d'observar impregnacions d'òxids ferroso-fèrrics i limonita, localitzades, pel que a nosaltres ens interessa, al voltant de la partida de l'Antic i de la partida de la Ferradura i, de manera més extrema, a les falles de direcció ibèrica com les de Bell, la Talaiola i la del Tossal de Canet, al Baix Maestrat (situades en els llocs on s'assenten els jaciments dels voltants de Rosell). Aquestes impregnacions no poden ser explotades de forma continuada i a gran escala, però sí és possible de fer-ho de forma ocasional i en magnituds minses, tot i que no es faci en l'actualitat (MGE 1973a i b).

Per finalitzar és del tot obligat fer algun comentari sobre el Delta de l'Ebre i específicament sobre la seva formació. La seva existència és, en realitat, un fenomen relativament recent, tot i que ara com ara no es poden confirmar amb la necessària precisió les etapes de la seva evolució. Segons A. Maldonado, la plana deltaica actual es començà a desenvolupar des de l'últim ascens eustàtic postglacial, fa uns 5.180 ± 350 anys, en un moment que el mar s'havia estabilitzat a una alçada de 5 m sota el nivell actual. Aquest desenvolupament ha continuat fins a l'actualitat. Els estudis d'aquest investigador, que combinaven la presa de mostres sobre el terreny amb l'anàlisi de la planimetria antiga, no detallen els passos d'aquest creixement, tot i que les imatges dels mapes antics deixaven entreveure que durant el segle XVI dC el delta no mostrava un excés de desenvolupament (Maldonado 1972). La conclusió de molts historiadors va ser, en general, que el Delta no existia en època ibèrica.

Amb tot, darrerament han aparegut notícies, no concretades encara pel que sabem, en un treball d'inves-

tigació concret, segons les quals el Delta tindria una antiguitat aproximada d'uns 5.745 anys. Efectivament, els estudis dirigits per l'hidròleg Antoni Canicio, en col·laboració amb el departament d'Ecologia de la Universitat de Barcelona, s'han centrat en la datació per mitjà del mètode del C-14 dels fòssils autòctons al laboratori de Química Analítica de la U. B. Els resultats, versemblantment força fiables, semblen demostrar que fa més de 5.500 anys ja existia un petit delta, cosa que desmentiria la imatge generalment admesa d'una època ibèrica amb la desembocadura de l'Ebre justament a l'alçada de l'actual ciutat d'Amposta (Sorribes 1998).

### ESTUDIS PREVIS SOBRE EL PROCÉS DE ROMANITZACIÓ DE LA COMARCA

Fins al moment no s'havia posat prou intensitat en l'estudi d'aquest interessantíssim període històric durant el qual es produeix, d'una forma molt marcada i molt intensa, el pas de les estructures socioeconòmiques ibèriques a les de tipus romà. Si els estudis de caràcter general sobre el referit procés no poden aprofundir prou en la riquesa que s'espera d'un fenomen d'aquest tipus, la més que evident especificitat regional (fins i tot comarcal en algun cas) d'aquest fenomen que *grosso modo* anomenem romanització agreuja el problema i les reflexions sobre aquest.

El cert és que els treballs d'investigació realitzats a la comarca s'han centrat molt en els estudis d'època pròpiament ibèrica i -temporalment encara a més distància del tema que ens ocupa- en les mostres d'art llevantí de la Serra de la Pietat, recentment declarades patrimoni de la Humanitat, mentre que els vestigis romans han despertat fins ara molt poc la curiositat dels investigadors. Com a conseqüència, l'explicació general sobre el procés de romanització quedava desnaturalitzada: alguna proposta explicativa intentava apropar-se a aquesta problemàtica des de la perspectiva dels darrers moments pròpiament ibèrics (ibèric tardà), però l'argumentació general quedava mancada del contrapès que hauria aportat al procés la visió del moment immediatament posterior en el temps, és a dir, l'assentament definitiu de l'administració romana i les estructures socials i econòmiques que aquesta portava lligades. En aquest sentit, el procés general de transformació de la comarca del Montsià en el pas de les darreres estructures socioeconòmiques ibèriques a les pròpiament romanes no ha estat mai explicat prou satisfactòriament.

### MÈTODE I OBJECTIUS

La base d'aquest treball és la campanya de prospecció realitzada l'any 1998, la qual no va estar orientada a la recerca de noves estacions arqueològiques sinó a la localització i visita dels jaciments mencionats a la Carta Arqueològica (Carta Arqueològica 1989), així com a la recollida d'informació *in situ*. Aquesta tasca va esdevenir absolutament necessària des del començament de la nostra feina, ja que les informacions que la Carta aportava no eren ni de bon tros suficients com per a efectuar una mínima anàlisi històrica de conjunt, ja fos en l'aspecte cronològic, territorial o tipològic. La feina de prospecció va permetre erradicar en part aquestes mancances i va proporcionar una base ferma a partir de la qual treballar sobre els jaciments, en el cas que ens ocupa les estacions d'època romana. No cal dir que en alguns dels casos es disposava ja d'un bon volum d'informació com a resultat dels treballs d'investigació previs que s'hi havien realitzat. En aquests casos (com per exemple el poblat de la Moleta del Remei) la informació principal ve donada per les referències bibliogràfiques existents.

### L'EVIDÈNCIA ARQUEOLÒGICA: ELS JACIMENTS<sup>3</sup>

ELS JACIMENTS D'ÈPOCA TARDO-REPUBLICANA - IBÈRIC TARDÀ (FINALS DEL SEGLE III AC - MITJANS DELS SEGLE I AC) (Fig. 1)

139

#### La Moleta del Remei (Alcanar)

Durant la primera meitat d'aquest període, l'*oppidum* d'Alcanar, ocupat des dels darrers moments del Bronze Final, continuarà en plena activitat, si hem de jutjar per la presència en el registre arqueològic de fragments de Campaniana A (Morel 1122 a.4, 2646 a.1, 2784 d.3, 2788 f.1, primera meitat del segle II aC) i Campaniana B (formes Morel 2251 a.1, segona meitat del II aC) (Gracia/Munilla/Pallarès 1988). El final del segle II aC, però, suposarà també el final de l'ocupació d'aquest poblat, tal com sembla que succeeix en la resta d'assentaments ibèrics de la zona.

#### Enterrament ibèric de la Carrova (Amposta)

La Carrova és un jaciment amb una gran entitat des del punt de vista de la multiplicitat de períodes en què ha de ser mencionat i la diversitat del tipus de resta documentada. La pròpia Carta Arqueològica deixa constància d'aquesta excepcional riquesa quan dedica dues entrades a aquest sector del municipi d'Amposta (Carta Arqueo-

3.- Cal advertir que pel que fa a les làmines de material dels diversos jaciments aquestes inclouen en la seva majoria la totalitat del material producte de la prospecció, i per tant els conjunts presenten en molts casos una certa disparitat cronològica. Nosaltres tan sols utilitzem per al nostre treball els materials que aporten una cronologia enquadrible dins de l'ibèric Tardà i el període romà alt-imperial, obviant la resta d'elements presentats, els quals seran estudiats en altres treballs posteriors.

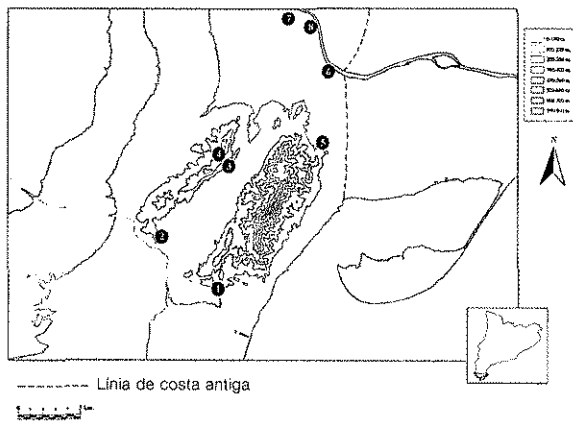

**Figura 1.** Poblament a la comarca del Montsià durant l'ibèric tardà. Jaciments: 1, la Moleta del Remei (Alcanar); 2, Castell (Ulldesona); 3, Esquarterades (Ulldesona); 4, Castell dels Moros (Godall); 5, l'antic (Amposta); 6, Castell (Amposta); 7, Assentament de Mianes (Santa Bàrbara); 8, Enterrament ibèric de la Carrova (Amposta).

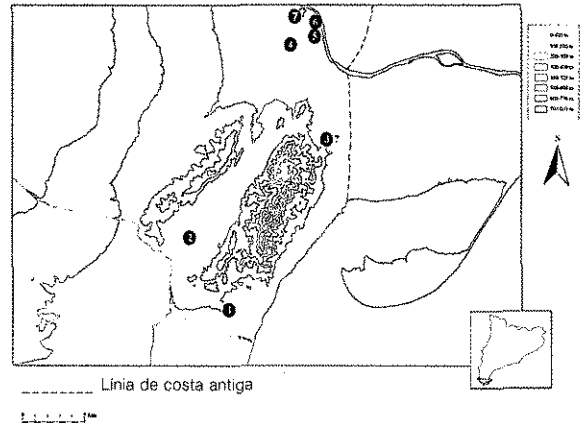

**Figura 2.** Poblament a la comarca del Montsià durant el període romà alt-imperial. Jaciments: 1, Vil·la del Cementiri (Alcanar); 2, Vil·la de la Torreta (Ulldesona); 3, l'antic (Amposta); 4, Vil·la del Mas de Sant Pau (Masdenverge); 5, Necròpolis romana de la Carrova (Amposta); 6, Vil·la de la Carrova (Amposta); 7, Assentament de Mianes (Santa Bàrbara).

lògica 1989, 33 i 35). Ni l'acció combinada de tres punts diferenciats d'extracció d'argiles i de pedra no ha pogut eliminar la totalitat de la riquesa arqueològica d'una zona que, a més, ha vist com l'acció combinada de diverses forces destructores en forma de furtius foradaven, aquí i allà, una terra ja de per si prou malmesa, arqueològicament i orogràficament parlant. Des d'època prehistòrica fins a l'actualitat s'hi han succeït les ocupacions humanes, deixant restes de cadascun dels períodes. Algunes han estat destruïdes, d'altres estan en procés de desaparèixer irremediablment i d'altres, de moment, gaudeixen d'un relatiu bon estat de salut.

El lloc de la Carrova és fàcilment reconeixible des de la carretera TV-3443 entre Amposta i Tortosa a causa de la superba torre medieval restaurada situada a uns 4 km de la ciutat d'Amposta (Almuni/Bonet/Curto 1995). La partida queda situada justa a la riba dreta de l'Ebre, del qual la separen en l'actualitat tan sols la carretera i el canal de la dreta de l'Ebre, exactament uns 500 m. El principal element definidor des del punt de vista geològic és un morrot o massís que sobresurt de la terrassa quaternària de l'Ebre en direcció a aquest, d'uns 15 m s. n. m., i damunt del qual s'alça la torre medieval. Des d'aquí, i en direcció sud, compartimentades pel riu

per una banda i per la terrassa quaternària per l'altra, en una longitud de gairebé 500 m trobem les diverses restes arqueològiques de la zona.

No queda gens clara la localització d'un poblat o assentament ibèric a la zona. Tot i que diverses notícies, sobretot per boca de F. Esteve Gàlvez, aporten referències de la possible existència d'estructures ibèriques a la Carrova (Esteve Gàlvez 1999), el cert és que ara com ara no se n'ha descobert cap, i l'avançat estat de degradació a causa de les extraccions de terra i pedra dels sectors de la Carrova on podria haver-se produït aquesta ocupació, bàsicament els vessants i la part superior de la terrassa quaternària, al lloc anomenat la Coma, fan pensar que ja no serà possible comprovar aquesta afirmació.

No succeeix el mateix amb altres notícies que parlaven de la probable existència d'una necròpolis, també d'època ibèrica, a la mateixa partida. Sense entrar ara com ara en d'altres consideracions, diverses troballes circumstancials produïdes darrerament a la zona han permès detectar, abans de la seva destrucció, un petit sector en el qual en un moment ibèric tardà s'havien dut a terme tasques relacionades amb els ritus mortuoris d'època ibèrica, i àdhuc es pot parlar de, com a mínim, una deposició funerària amb aixovar.<sup>4</sup> Rigo-

4.- Volem agrair al Sr. Rigoberto González, aficionat a l'arqueologia i veí d'Amposta, les facilitats que ens va brindar en tot moment per dibuixar i fotografiar els elements metàl·lics recuperats en el lloc de la troballa, així com per la gratificant hospitalitat que ens va mostrar. Així mateix també volem agrair, una altra vegada, a la M. Mar Vilaibí, conservadora del MCM, les dades referents al conjunt ceràmic que acompanyava aquestes restes metàl·liques, el qual es troba actualment en procés d'estudi per part d'aquesta investigadora. Per la nostra part, vam poder recollir en el lloc de l'enterrament dos fragments informes de vernís negre que han pogut ser atribuïts un a les produccions del Taller de les Petites Estampilles, amb una cronologia de segle III aC, i l'altre, molt recremat, molt possiblement a una pàtera de Campaniana A, probablement una forma Lamb. 27 ab. No podem acabar aquesta explicació sense mostrar el nostre agraïment al Dr. J. Principal, de la Universitat de Barcelona, pel seu ajut en la correcta caracterització tant d'aquests com d'altres fragments de ceràmica de vernís negre.

berto González, veí d'Amposta, detalla com van ser localitzades diverses restes metàl·liques i ceràmiques a l'interior d'un ample retall a la roca, formant part d'un conjunt que es trobava cobert (i també reomplert, en el cas dels vasos ceràmics) d'abundant terra cendrosa de color gris negrós. La probable cremació de l'individu s'hauria dut a terme segurament en el mateix lloc de la deposició, a jutjar per les intenses i clares mostres d'haver estat en contacte amb el foc que mostrava el forat ample i de forma ovalada irregular realitzat a la roca on havia estat dipositat. El lloc exacte de la deposició es trobava situat a mitja vessant de la muntanya de la Coma, a molt poca alçada sobre el nivell del mar i amb una excel·lent visibilitat sobre el riu Ebre. La zona es troba en l'actualitat absolutament destruïda a causa dels rebaixos de terra.

Del conjunt metàl·lic recuperat destaquen tres fragments de bronze pertanyents a un casc de tipus *Montefortino*, també anomenat de "gorra d'hoquei" (Figs. 3 i 4) (Garcia i Rubert 1999). El primer fragment pertany a la part superior del casc (Fig. 3, a), i conserva el botó terminal, de forma ovoïdal, truncat en la seva part superior per un orifici. És massís, i presenta una decoració formada per una doble filera d'oves incises, separades per diverses línies paral·leles igualment incises. El fragment pertanyent al terç inferior del casc (Fig. 3, b) mostra una decoració seriada horitzontal que, de dalt a baix, està constituïda per dos grups de tres línies incises paral·leles, un altre grup format per una línia incisa i una banda amb decoració d'espiga o de fines ziga-zagues, i finalment una revora ampla decorada amb línies incises paral·leles, col·locades obliquament i a distàncies similars, tradicionalment conegut com a "cablejat". Conserva mitja frontissa, unida al cos principal del casc mitjançant un parell de reblons; aniria en relació amb una altra peça similar col·locada a la galtera. El tercer fragment, que versemblantment ha de pertànyer a la *paragnatide* (Fig. 3, c), element que rarament es conserva en els exemplars de la Península Ibèrica (Quesada 1992, 65), mostra una decoració de tres acanalats primets, els quals insinuen un dibuix corbat, i els dos forats que haurien servit per fixar aquestes proteccions a la cara amb l'ajut d'una cinta/corda passada per sota de la barbeta. La decoració és en conjunt de molt bona qualitat, i està feta amb molta cura i homogeneïtat. L'estat de conservació de la peça, però, no és gaire bo, amb tota seguretat com a conseqüència del contacte directe amb el foc, del qual presenta evidents mostres.

El tipus de decoració del botó terminal és bastant habitual, amb paral·lels directes a Benicarló (Castelló) (Oliver 1987/88), Tomba 146 del Cabecico del Tesoro (Verdolay, Múrcia) o Pago de Gorrita (Valladolid). La decoració de la revora de la part inferior del casc la podem trobar exemplificada en els cascos d'Aljezur (Varcea de Misericòrdia, Algarve, Portugal), Tomba 428 del Cabecico del Tesoro (Verdolay, Múrcia), Caldelos de Tuy (Pontevedra), Tombes 1, 2, 3 i 4 de Galera (Granada), Lacimurga (Navalvillar de Pela-Puebla de Alcocer, Badajoz) (Aguilar/Guichard 1993, 36), Tombes 7, 31 i 110 de la necròpolis de les Corts (Empúries, Girona), Ses Païses (Artà, Mallorca), i Villaricos-C (Almeria). Per últim, la combinació dels dos tipus de decoració la trobem, per exemple, als exemplars d'Alarcos (Ciudad Real), Pozo Moro (Chinchilla, Albacete), Almaciles (Granada) (Quesada 1992) i molt especialment al de la tomba O de la Hoya de Santa Ana (Albacete). García Mauriño i F. Quesada han anat recopilant la majoria d'aquests cascos peninsulars (Quesada 1992; García Mauriño 1993). En tot cas, cal afirmar que l'exemplar de la Hoya de Santa és el més similar al de la Carrova.

García Mauriño classifica aquest tipus de casc com a tipus I (de forma general semiesfèrica, guardanuques inclinat, botó troncocònic massís i perforat predominant, dos reblons per a la frontissa, decoració generalitzada i revora inferior amb decoració cablejada). El que estem estudiant hauria d'enquadrar-se específicament en el subtipus Ia, ja que, com aquells, el botó presenta una decoració d'oves i la decoració de la part inferior del casc està formada per una línia d'espiga o en ziga-zaga. La cronologia que aquest autor proposa per al tipus I és de final del segle III-II aC (García Mauriño 1993), coincidint amb la cronologia proposada per altres autors (Quesada 1989, 19). Altres classificacions l'englobarien en el tipus B de Robinson (Robinson 1975) o en el B d'Abásolo y Pérez (Abásolo/Pérez 1980; 1985).

En el conjunt de la Península Ibèrica existeixen, com ja hem vist, diversos cascos del tipus *Montefortino* que presenten una decoració del botó terminal o remat superior similar o pràcticament idèntic al de la Carrova.<sup>5</sup> F. Quesada, per exemple, en documenta un de molt similar a la sepultura 146 de la necròpolis del Cabecico del Tesoro (Múrcia), datat, per la seva associació amb un *guttus* campanià, forma Morel 8151/Lamb. 46, cap a final del segle III o principi del II aC (Quesada 1989, 18-19, làm. IV). Molt més proper al Montsià és la recupe-

5.- Com a curiositat, destaquem el casc *Montefortino* que durant anys va formar part de la col·lecció de referència de l'Institut d'Arqueologia de la Universitat de Barcelona. Es desconeixia totalment la seva procedència, tot i que va ser atribuït a la necròpolis de la Galera (Granada), sense gaires fonaments. Es tractava d'un casc que havia estat clarament incinerat, i plegat amb posterioritat sobre si mateix. En ser restaurat va poder-se constatar la seva tipologia. La decoració de línies paral·leles obliques present a la part terminal inferior l'apropa també al casc documentat a la Carrova (Maluquer de Motes 1987h).

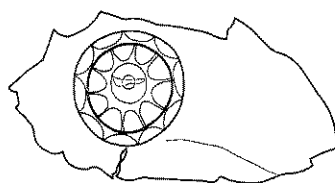
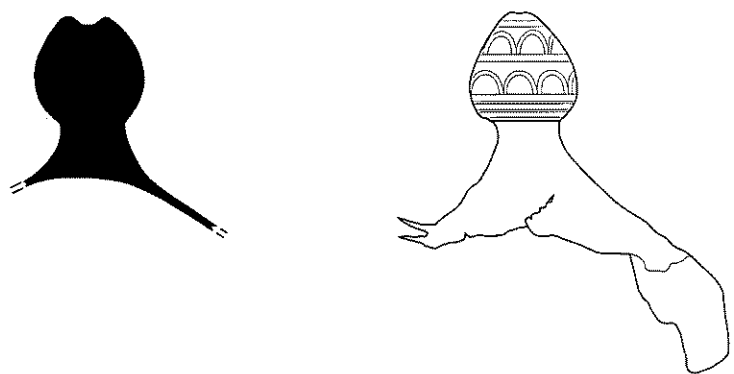

a

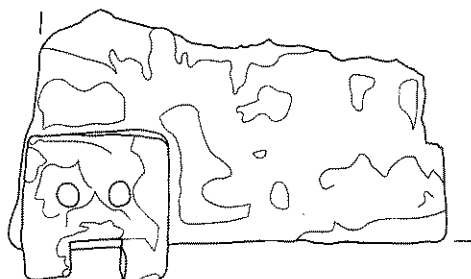
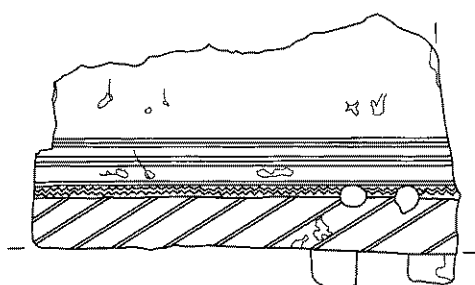

b

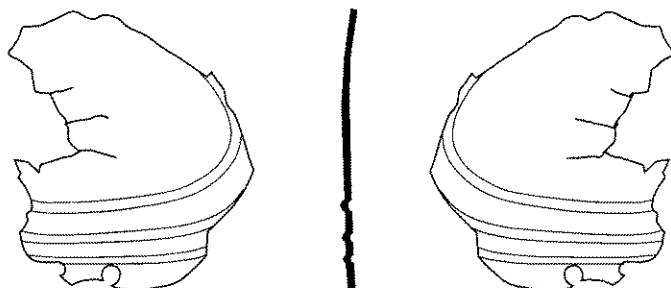

c



Figura 3. Enterrament ibèric de la Carriva. Casc tinus Montefortino

ració fortuïta de tres cascos d'aquesta mateixa tipologia que van ser localitzats sota les aigües de la costa de Benicarló (Castelló), en les proximitats d'un antic lloc d'ancoratge, actualment cobert per les aigües. Un d'ells presenta la mateixa decoració de dues línies paral·leles d'oves incises en el remat superior massís, i en base a aquest motiu l'autor proposa una classificació tipològica dintre de la categorització Monterfortino B, peces més evolucionades dins de la gran família que formen aquestes peces. La cronologia proposada se situa entre els segles III i I aC, en base al material ceràmic amfòric recuperat a la mateixa zona del fondejador (Oliver 1987/88, 207).

La majoria dels cascos de tipus *Monterfortino* localitzats a la Península Ibèrica han estat trobats en contextos de necròpolis, i aquestes pràcticament són sempre d'incineració (García Mauriño 1993). Quan apareix en aquests tipus de context, normalment es troba fragmentat o presenta forts cops, ja sigui per l'acció del foc o per una intencionalitat destructiva prèvia conseqüència del ritual emprat (Quesada 1989 17).

L'origen d'aquest tipus de peces s'havia buscat tradicionalment en un ambient cèltic, nord-europeu (Blázquez 1959-60; Stary 1982). Amb tot, els darrers treballs proposen un origen italià, i en època romana, per a la majoria de cascos de la Península, tret dels exemplars catalans de la Pedrera (Lleida), Can Miralles (Barcelona) i les Corts (Empúries, Girona), de característiques fortament cèltiques tant des del punt de vista formal com, de vegades, pel context. La resta de cascos peninsulars s'ha trobat, però, en contextos clarament ibèrics, concentrats principalment en el sud-est i, en menor quantitat, al Llevant (Quesada 1992, 68-71).

Resumint, considerem que la cronologia d'aquest casc ha de xifrar-se a final del segle III aC o principi de la següent centúria,<sup>6</sup> fet que per altra banda ve a coincidir bastant amb la datació de la majoria de cascos d'aquests tipus presents a la Península Ibèrica, (García Mauriño 1986; 1993; Quesada 1992). El seu context és clarament ibèric, pel tipus d'aixovar documentat en l'enterrament d'incineració. Desconeixem, evidentment, la seva possible relació amb el conflicte de la segona guerra púnica, tot i que la possible atribució del seu ús a agents púnics i mercenaris ibèrics al servei de Cartago durant aquest conflicte, tesi proposada per F. Quesada (Quesada 1995a, 168; 1992, 71), obre les portes a la possibilitat d'establir aquesta connexió.

De la resta del conjunt metàl·lic present al dipòsit funeràri cal esmentar encara una nanseta de gerra realitzada en bronze, amb una decoració formada pel cap i

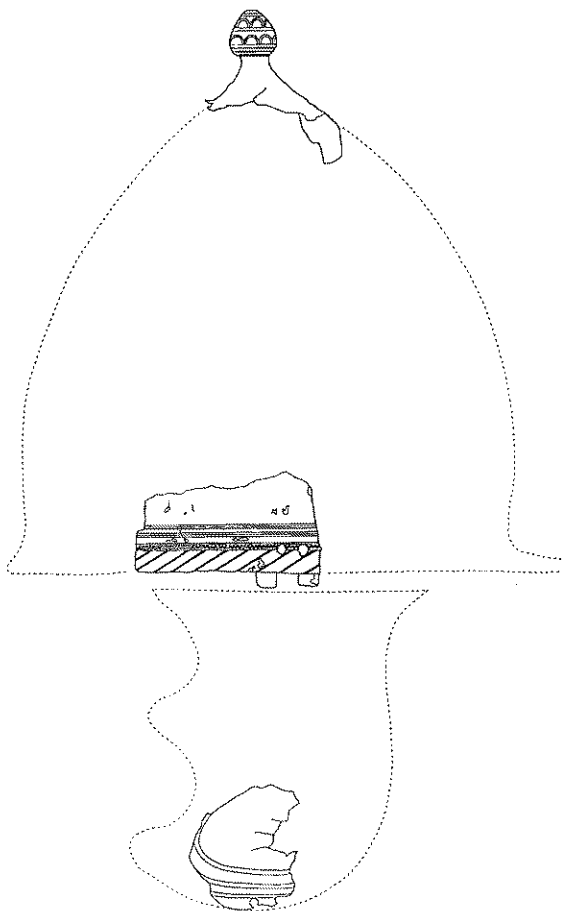

**Figura 4.** Enterrament ibèric de la Carrova. Casc tipus *Monterfortino* (reconstrucció).

part del tors d'un home barbut (Fig. 5, f). També es documenta l'existència d'almenys un parell de campanetes (Fig. 5, c, d), un clau del mateix metall (Fig. 5, c) i una moneda indeterminada.

Entre el conjunt ceràmic que acompanyava el lot de metalls cal destacar un *kalathos* de forma troncocònica amb decoració pintada de formes naturals estilitzades de color roig vinós, un *oinochoe* amb una decoració molt similar a la de la peça anterior i amb un ull pintat a cadascun dels dos lòbuls del broc, i un bon nombre de gerretes bicòniques de ceràmica grisa, de diferents grandàries, conjunt que es pot datar *grosso modo* a partir de la tipologia general decorativa, entre mitjan segle III i mitjan II aC. Ara bé, la forma general del *kalathos*, amb més tendència a un perfil troncocònic que no pas cilíndric, i el tipus de decoració apropen altra vegada el conjunt a un moment estrictament de traspàs entre el segle III aC i el II aC.<sup>7</sup>

6.- Agraïm les apreciacions que sobre aquest aspecte ens ha aportat el Dr. Fernando Quesada, de la Universitat Autònoma de Madrid.

7.- Volem agrair molt especialment a la dra. M. J. Conde, de la Universitat de Barcelona, tant el seu ajut en la correcta caracterització d'aquests materials com les interessants apreciacions realitzades sobre la ceràmica ibèrica amb decoració pintada.

Els conjunts *kalathos-oinochoe* en contextos de necròpolis són relativament freqüents al sud-est de la península i sud del Llevant, amb diversos exemples: tombes 213 i 316 del Cabecico del Tesoro (Verdolay, Múrcia) (Nieto 1947, làms. XVI i XVIIb) (Menéndez 1988, 532) (Conde 1990, 157). En altres casos es produeix l'associació entre el *kalathos* i un plat, com a la tomba O de la Hoya de Santa Ana (Chinchilla, Albacete) (Blánquez 1990, fig. 3a i 3b), o *kalathos* i *guttus*, com a la sepultura 197 de la necròpolis de Verdolay (Múrcia) (Menéndez 1988, 530). A més, es dona la circumstància que en molts casos s'aprecia la clara intenció que totes dues peces presentin una decoració similar o, preferentment, idèntica, pràcticament sortides del mateix taller, aspecte aquest que també és clarament constatable en els exemples de la Carrova,

tant per la decoració com pel tipus d'argila. Una de les hipòtesis per a explicar aquesta circumstància seria que aquests tipus de conjunts responguessin a un encàrrec concret, per tal de formar part específica del ritual de deposició funerària del moment (Olmos 1987) (Conde 1990, 158-159) (Conde, e. p.). A més, el tipus de decoració pintada que mostren els individus de la Carrova no troba paral·lels en els motius típics d'aquest tipus de peces d'aquest moment al sud de Catalunya, constituïts en general per fulles d'heura, palmetes i triangles oposats (Conde, e.p.). Tampoc no trobem paral·lels en altres àrees properes, i hem de recórrer al sud-est peninsular on, ara sí, trobem exemples extraordinàriament similars en el tipus de decoració que, en un moment posterior, ha de donar origen molt possiblement a l'estil més cuidat i desenvolupat d'Elx-Arxena, ja dels segles II-I aC. En concret ens estem referint a algun un petit motiu en concret (conjunt brot/espiral/fulles de *smilax* (Tortosa Rocamora 1997)) que es documenta formant part de la decoració general d'altres peces en cronologies similars i immediatament posteriors, com algunes del Cabecico del Tesoro (Verdolay, Múrcia) (específicament el *kalathos* de la tomba 10, associat com ja hem dit abans amb un *oinochoe*) (Conde 1990, fig. 4 i 5), de l'Alcúdia (Elx) (Menéndez 1988, 478-479, 483, 491; Tortosa Rocamora 1997, fig. 2 i 3) o l'*oinochoe* de la sepultura 316 de la necròpolis de Verdolay (Múrcia) (Menéndez 1988, 532).

Per últim, cal destacar les similituds que hem anat veient entre l'enterrament de la Carrova i el conjunt documentat a la Tomba O de la necròpolis de la Hoya de Santa Ana (Chinchilla, Albacete). Efectivament, els exemplars de casc Montefortino localitzat en totes dues deposicions són extraordinàriament similars, i el mateix succeeix amb alguns elements de l'aixovar funeràri que els acompanya (associació *kalathos-oinochoe* en el cas català i *kalathos*-plat en el manxec, presència de fusaioles en tots dos conjunts) (Blánquez 1990, fig. 3a i 3b). En un altre ordre de coses és interessant també la relació a l'aixovar de la tomba 586 del Cabecico del Tesoro d'un gran conjunt de fusaioles (58) i una moneda, entre d'altres elements (Quesada/Sánchez Meseguer 1990, 367), similar a l'associació de quatre fusaioles i una moneda de la sepultura de la Carrova. Cal destacar que, com expliquen els mateixos autors, l'associació de fusaioles i elements de la panòpia militar en aquesta necròpolis és molt freqüent (20 sepultures), així com la presència única del primer element en tombes que no disposen d'armes (93 sepultures). L'explicació i el significat d'aquest tipus d'aixovar s'han de buscar, evidentment, en una sèrie de rituals que ara com ara se'ns escapen. Potser es podria apuntar que la fusaiola, com a element associat amb la tècnica tèxtil del filat i el desfilat, podria tenir la seva raó de ser a l'interior de l'enterrament formant part d'un ritual que

Figura 5. Enterrament ibèric de la Carrova.

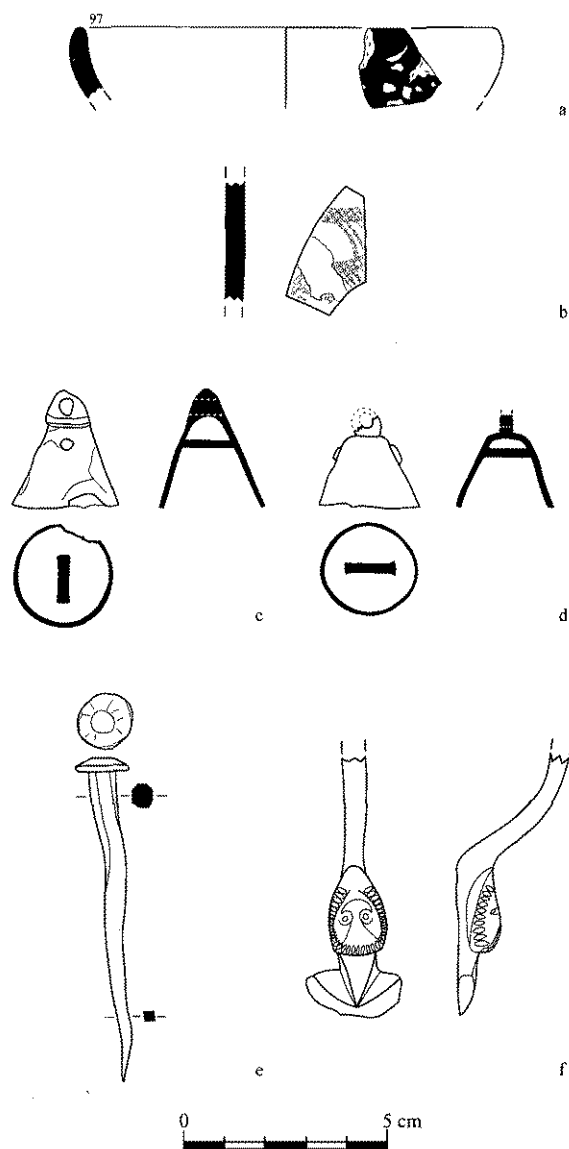



tindria, com a origen primer, una assimilació del mite grec de les Parques, tot i que no disposem ara com ara de cap element que pugui demostrar aquesta associació. Caldria, en aquest sentit, valorar la possibilitat que no es dipositi a la tomba tan sols la fusaiola, sinó el conjunt fusaiola-tija de fusta i, molt possiblement, també el cabdell de fil.

La importància d'aquest possible enterrament rau, entre d'altres aspectes, en el fet de ser un dels pocs exemples de deposició funerària d'època tardana que trobem a Catalunya, ja que en aquesta època aquests tipus de troballes són pràcticament nul·les (Sanmartí 1992, 96). Efectivament, pel casc i per la tipologia ceràmica general la cronologia general del conjunt s'ha de portar a un període a cavall entre el final del segle III aC i el principi de la segona centúria, tot i que podem proposar específicament una datació dins dels primers moments del segle II aC. Tanmateix, tot i que els enterraments de cremació dipositats dins d'un forat a la roca són generals a tota l'àrea ibèrica en aquest moment, la tipologia material del conjunt l'apropa, com hem vist, a conjunts similars documentats a la zona del sud-est i sud del llevant peninsular, aspecte que planteja la possibilitat de l'arribada d'aquests elements de cultura material a través d'un comerç intern del món ibèric o l'arribada a les nostres terres d'un/uns individus procedents del sud-est peninsular (una família? un soldat/mercenari?) que portarien amb ells les seves pertinences i que en el moment de ser enterrat utilitzaria el ritual i els objectes propis del seu territori de procedència, conjuntament amb l'ús d'altres vasos/objectes que hauria pogut obtenir per mitjans comercials a la zona de l'Ebre (per exemple les gerretes de ceràmica grisa). El caràcter presumiblement únic d'aquest enterrament a la zona de la Carrova, no havent-se registrat en els subsegüents moviments de terra altres tombes, podria venir a avalar l'especificitat d'aquest enterrament.

### L'Antic (Amposta)

L'assentament de l'Antic sembla que s'inicià a final del segle V aC o principi del segle IV aC, o almenys així ho semblen indicar ara com ara les troballes superficials. La troballa superficial de diversos fragments informes de Campaniana A, així com alguns fragments que per les característiques macrovisuales cal atribuir a algun tipus d'àmfora itàlica, fa pensar en la continuïtat de la seva ocupació durant la primera meitat d'aquest període. Evidentment, amb l'actual estat de coneixements no estem en disposició de valorar la importància relativa, tant urbanística com geoestratègica, d'aquest assentament durant aquest període. Ens hem de limitar, per tant, a detallar aquells elements que ens indiquen que en el lloc hi ha hagut algun tipus d'ocupació, sense entrar en altres disquisicions, que tan sols podran portar a conclusions fermes en el cas de realitzar-se una intervenció arqueològica a l'indret.

Quant al material estrictament ibèric cal mencionar tota una sèrie dels vasos contenidors tradicionalment anomenats de "coll de cigne" (Fig. 6, a), els de vora exvasada (Fig. 6, b) i les àmfores ibèriques (Fig. 6, c), de difícil atribució cronològica, i que fàcilment podrien correspondre també, en algun cas, a aquest moment. Sembla, per tant, que tot i les convulsions de la Segona Guerra Púnica l'assentament de l'Antic continuarà ocupat, tot i que no sabem amb quina intensitat. Amb tota probabilitat, però, no passarà de final del segle II aC, i és significativa en aquest sentit l'absència de fragments de campaniana B entre la ceràmica prospectada.

### Castell (Amposta)

Les úniques estructures que es poden considerar pròpiament ibèriques documentades al Castell d'Amposta se situen cronològicament dins de l'ibèric Tardà, tot i que el poblament a la zona pot encara allargar-se més fins al primer període pròpiament romà, ja que en el nivell d'abandonament de les sitges estudiades s'ha pogut documentar la presència de ceràmica *sigillata* (Villalbi/Forcadell 1994; Villalbi/Forcadell/Artigues 1994, 189). Es tracta d'un conjunt de set sitges, situades en el punt de més alçada de la roca mare i colmatades durant l'ocupació àrab del lloc, però que presenten uns nivells inferiors amb material exclusivament d'època ibèrica, constituït per abundant ceràmica campaniana, àmfora púnica i itàlica, així com ceràmica a mà (en molt poca quantitat), i ceràmica a torn ibèrica d'una especial qualitat (Villalbi/Forcadell 1994). De la mateixa manera, un mur excavat en la campanya d'excavació de 1993 és probable que pugui datar-se en el mateix període. Tanmateix, no és menyspreable la possibilitat de poder localitzar en un futur noves sitges -es té constància oral de com a mínim tres més- així com altres estructures.

Les sitges estan excavades al tapàs i tenen forma globular, amb una boca ovalada i un revestiment interior d'argila humida a manera d'aïllant. Cadascuna d'elles presenta una capacitat al voltant de les tres tones, i això permet inferir un objectiu comercial, de col·locació en el mercat d'un excedent produït, i no tan sols un emmagatzematge pensat exclusivament per a l'autoconsum (Villalbi/Forcadell/Artigues 1994, 189).

Els excavadors proposen a partir d'aquesta evidència l'existència d'un poblat dins del qual restarien protegides aquestes estructures, tot i ser conscients de les poques evidències existents de disposicions estructurals similars al llarg de la geografia catalana. Com a evidències d'aquest fet adueixen la superfície ocupada pel conjunt de sitges conegut (56 metres quadrats), major que la d'habitatges coneguts durant el període. Això limita per tant la possibilitat que es tractés d'estructures a l'interior d'una habitació. (Villalbi/Forcadell 1994). Es tractaria, segons ells, d'un poblat de petites dimensions que controlaria l'entrada de l'Ebre, i que compliria la funció d'absorbir l'excedent de producció

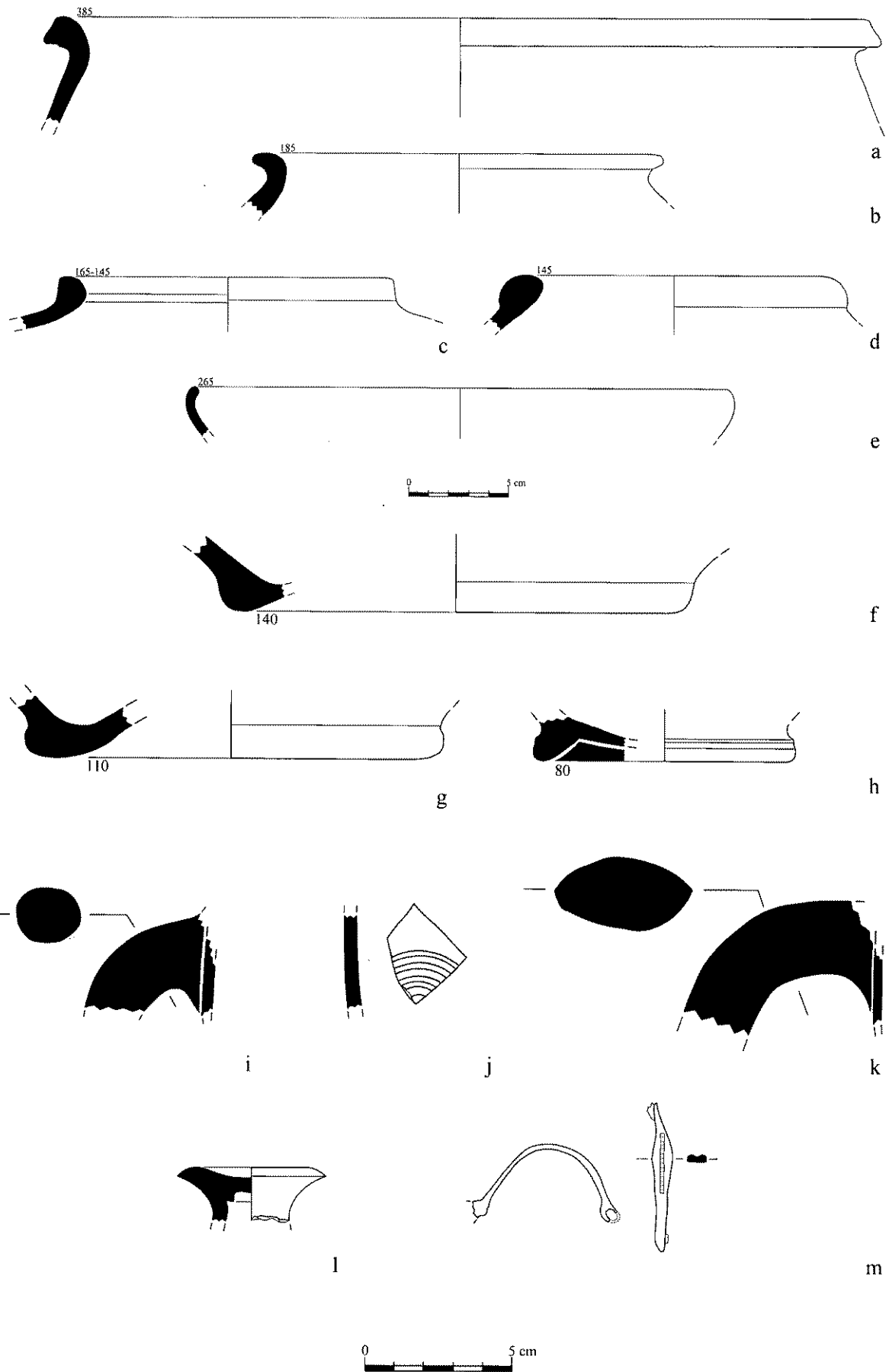

146

Figura 6. Material ceràmic i metàl·lic del poblat de l'Antic.

cerealística de terres endins, de la plana (les terres del voltant, entre aiguamolls i tapàs, no serien en principi gaire productives), i canalitzar-ho cap al comerç exterior a partir de l'existència d'un més que probable fondejador fluviomarítim (Villalbí/Forcadell/Artigues 1994, 189).

### Les Esquarterades (Uldecona)

L'única dada cronològica certa de què disposem per a aquest assentament és la que proporciona una vora d'àmfora grecoitàlica (Fig. 7, e). Ara bé, entre el material que hem pogut recollir en prospecció volem posar l'atenció en una sèrie de vores de grans contenidors ibèric tipus *dolium* (Fig. 7, c i d). La cronologia d'aquests grans vasos contenidors, caracteritzats per un llavi pla i per disposar d'unes nanses geminades, és bastant àmplia, però darrerament han estat caracteritzats bastant bé en una sèrie de jaciments de la Ribera d'Ebre, on s'ha pogut constatar la seva associació tant a jaciments de l'ibèric Tardà com d'època romana alt-imperial (Noguera 1997). Per tot això, considerem que les Esquarterades continua habitat almenys durant els primers moments de l'ibèric Tardà, i si hem de jutjar per la quantitat de fragments corresponents a aquesta tipologia vascular, caldria parlar d'una activitat comercial, molt probablement de base agrària, bastant intensa.

### Castell (Uldecona)

Pei que sembla, és en aquest període quan el Castell d'Uldecona, ocupat des de moments anteriors, presenta una intensitat de poblament més gran. Tot i que, evidentment, no disposem ni d'estructures ni d'estratigrafies, els materials documentats i els seus volums mostren el que s'intueix com un augment de l'activitat habitacional, amb consonància amb el que també sembla intuir-se, amb caràcter general, en el conjunt de la comarca. Seguint amb la tònica, vista la situació geogràfica del Puig, hem de mantenir els condicionants geoestratègics i econòmics relacionats amb la producció agropecuària com a determinants de l'hàbitat que ocupa el cim. Amb tot, el possible augment demogràfic que sembla poder-se intuir com a conseqüència del major volum de material ceràmic que es pot adscriure a aquest període, pensem que ha de considerar-se en part conseqüència de l'èxit econòmic i social d'aquest jaciment, en relació directa, en gran part, a l'explotació del seu entorn.

Entre els elements de cultura material, hi ha diversos aspectes destacables. Per exemple, entre la ceràmica a torn indígena destaquen les imitacions de la vaixel·la fina de taula del període, concretament bols i plats imitant formes 1 i 5/7 de la Campaniana B amb una cronologia posterior a la segona meitat del II aC, i d'altres que imiten formes L. 26/27 i 31. La presència d'elements com el *kalathos* sembla incidir en aquesta cronologia tardana (Fig. 19, g-k). Quant a la ceràmica

d'importació, hi són presents diversos elements representatius, com per exemple diversos fragments atribuïbles a contenidors amfòrics d'origen exogen que es poden englobar *grosso modo* entre els segles II i I aC (grecoitàlica (Fig. 16, m), Dressel 1b (Fig. 16, n), Dressel 2/4, P.E. 17...), i fragments ceràmics atribuïbles a les formes Lamb. 5/7 (Fig. 17, j), Lamb. 8 (Fig. 17, k) i Lamb.1 (Fig. 17, b-d i f) de Campaniana B, i a formes Lamb. 5/7, Lamb. 26 i Lamb. 28 de Campaniana A (Fig. 17, g).

A banda d'això, destaquen altres produccions ceràmiques que, dins d'aquest període, han de situar-se en cronologies més properes al moment estricte del canvi d'era. Ens estem referint a la ceràmica africana de cuina present al jaciment (formes Vegas 4, 16, 4 i 7), així com la ceràmica de parets fines. En aquesta darrera producció destaca el tipus Mayet II, representat al jaciment per tres fragments (dues vores i una base) (Fig. 18, a-c), que constitueix el tipus més representatiu de les produccions tardo-republicanes de parets fines, amb una cronologia entre el primer quart del II aC i mitjan segle I aC per a les produccions originals, i entre el darrer quart del segle II aC i l'època augústea per a les imitacions locals o ibèriques. Es documenta la seva presència en moments tardans d'alguns poblats ibèrics com Montpalau (Pineda de Mar), Burriac (Cabrera de Mar) (López 1989, 100-101). Per altra banda, entre el registre ceràmic d'aquest moment també es documenten unes poques evidències de ceràmica aretina llisa, *sigillata* hispànica (forma Drag. 29/37) i *sigillata* sudgal·lica (Fig. 17, n). Juntament amb els grans vasos contenidors de ceràmica ibèrica tipus *dolium* (Fig. 16, g, i), extraordinàriament presents tant en els jaciments ibèrics d'aquest període com en els moments més antics de les primeres vil·les romanes del tram final del riu Ebre, i els quals també documentem al Castell d'Uldecona, constitueixen un conjunt ceràmic força interessant que ens endinsaria en la difícil tasca de precisar com es produeix el trànsit entre el sistema econòmic i social ibèric i el romà que, almenys en aquesta zona, sembla que han d'experimentar un solapament relativament durador. En tot cas, és una problemàtica encara pendent d'un tractament específic i aprofundit, i sobre la qual tornarem a parlar en el capítol dedicat a les conclusions.

Com a element significatiu cal esmentar també la troballa d'un as de bronze de la seca de Kese, amb la figura d'un cap masculí mirant a la dreta a l'anvers i un genet amb palma a la dreta. La datació d'aquest element proposada pels seus excavadors és del segle II aC (Álvarez/López 1991). Aquesta troballa s'afegeix a la d'altres monedes similars localitzades al mateix assentament (Villalbí 1994).

Per acabar, cal indicar tan sols que l'assentament d'Uldecona sembla que és abandonat, a partir del registre ceràmic, entre el tercer quart del segle I aC i el canvi d'era (Álvarez/López 1991).



Figura 7. Material ceràmic del poblat d'Esquarterades.

### **Assentament de Mianes (Santa Bàrbara)**

Aquest assentament es troba situat al costat mateix de la necròpolis de Mianes, amb la qual no guarda cap tipus de relació ja que les cronologies de cadascun dels jaciments no se superposen. Tot i no aparèixer a la Carta Arqueològica de la comarca, tenim les primeres referències a partir dels treballs del F. Esteve Gàlvez.<sup>8</sup> Aquest investigador detalla com els treballs de rompuda dels camps havien tret a la llum (i destruït) diverses estructures d'habitació (parets de pedra). També es van poder localitzar un total de vuit sitges i abundants materials mobles, entre els quals destaca un nombre elevat de fragments de molins (de sorrenca, de granit gris i de basalt), ceràmica ibèrica de diversa tipologia, i alguns fragments de ceràmica *sigillata*, un parell de *pondera*, i una fusaiola bitroncocònica (Esteve 1999, 106). Amb posterioritat es va realitzar una nova actuació (Lorente *et alii* 1984) (Genera/Peiret 1984) que va poder documentar en un sector del jaciment, molt arrasat per les extraccions d'àrids, una zona d'empedrats, retalls constructius efectuats a la roca, sitges (tot i que sense material) i ceràmica d'ús domèstic d'època ibèrica, a torn i a mà. Com a elements destacables es menciona la troballa de dos fragments informes de vernís negre, una vora de ceràmica àtica i diversos fragments amb formes de ceràmica grisa emporitana, així com la sensació que el jaciment havia quedat pràcticament destruït. L'assentament de Mianes mostra una dispersió de materials en superfície d'uns 450 metres quadrats. Es troba situat en una molt lleugera vessant que domina la gran plana de la Galera, d'una gran importància agrícola. Les preocupacions defensives són poques, per no dir nul·les, almenys pel que té a veure amb la situació. La seva extrema proximitat amb el riu Ebre i, a través del Barranc de la Galera, amb la Plana que porta aquest mateix nom i amb la zona de Freginals/Foia d'Uldecona, li aporta un valor afegit des del punt de vista de les comunicacions. La nostra prospecció ha permès comprovar que en el lloc del jaciment es documenta abundant quantitat de materials en superfície. Com explica F. Esteve, són evidents les proves del treball agrícola, concretades en diversos fragments de molins. Les mostres de ceràmica ibèrica inclouen vasos contenidors del tipus de "coll de cigne" (Fig. 8, a), àmfores (Fig. 8, c, d), i grans vasos contenidors tipus *dolium* (Fig. 8, b). Aquest darrer element, combinat amb la localització de la base d'una patera forma Lam. 26 de les produccions del Taller de Roses, amb una cronologia de mitjan segle III aC, així

com de diversos fragments informes de Campaniana A, emmarca aquest jaciment en l'ibèric Tardà. Amb tot, també hem pogut determinar l'existència d'uns pocs fragments informes de ceràmica *sigillata*, la qual cosa fa pensar en una certa perduració durant els primers moments de l'Alt Imperi.

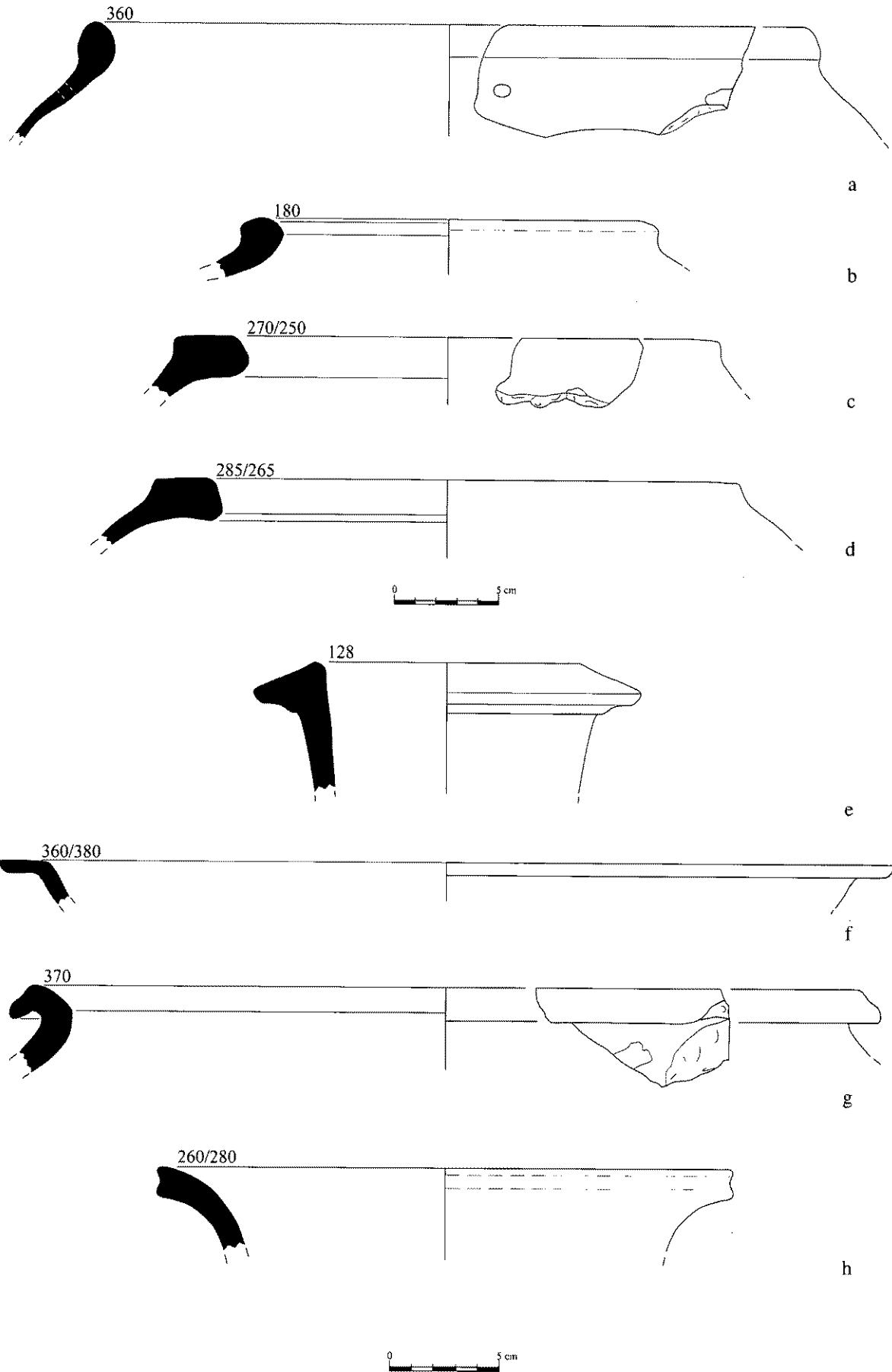
El tipus d'estructures del qual dóna referències F. Esteve i la resta d'investigadors (especialment les sitges, les quals no hem pogut documentar), la poca superfície que sembla mostrar l'assentament, la situació en pla, la troballa de diversos fragments de molins, i els tipus vasculars documentats, en els quals predominen els grans vasos contenidors, ens porten a propugnar que en aquest lloc es va edificar una estructura tipus casa de camp/mas en època ibèrica tardana, destinada a l'explotació agrària (conreu, tractament i emmagatzematge) de les terres de l'entorn (Pla de Mianes). La seva estructura general, així com la seva situació i la cronologia que aporten els materials, apropa aquest jaciment a d'altres assentaments ibèrics situats en plana que continuen ocupats en època romana alt-imperial, com és el cas per exemple de l'assentament del Camí Vell del Llor, amb una cronologia que va de final del segle IV aC a l'I dC (Molist 1998).

### **ELS JACIMENTS DE L'ALT IMPERI<sup>9</sup> (MITJAN I AC – INICI DEL III DC) (Fig. 2)**

#### **L'Antic (Amposta)**

Com és ben sabut, entrem a l'Alt Imperi amb un canvi social molt important, conseqüència d'un canvi econòmic no menys important propiciat per la implantació de la nova administració romana. Com a conseqüència del procés esmentat, els poblats ibèrics són abandonats. No és estrany que sorprengui, per tant, la presència d'un poblat com l'Antic en el capítol dedicat a aquest període. No tenim, però, la intenció de donar cap sorpresa, sinó tan sols fer menció d'una troballa esporàdica al lloc d'aquest assentament, la qual ha pogut ser estudiada arran de la seva localització als fons del Museu Comarcal del Montsià.

Efectivament, entre el fons del Museu es va poder localitzar un fragment de fíbula recuperat per un aficionat d'Amposta al lloc de l'Antic (Fig. 6, h). Es tracta del pont d'una fíbula de bronze amb decoració incisa i secció rectangular, clarament assimilable al tipus 19.5.b de Erice Lacabe (Erice 1995, lám. 20, fig. 163-165, amb una similitud especial concretament amb aquesta

8.- El dr. F. Esteve Gàlvez es refereix a aquest jaciment com a "poblat de Mianes". Nosaltres hem preferit variar aquesta denominació, canviant-la per la de "assentament", ja que aquest mot, més generalista, no comporta una qualificació de poblat, de la qual dubtem.

9.- Volem agrair l'ajut inestimable de la Dra. Mercè Roca Roumens, catedràtica d'Arqueologia de la Universitat de Barcelona, en la correcta classificació del material ceràmic d'època romana producte de la prospecció, específicament en el que pertoca a la ceràmica *sigillata*.

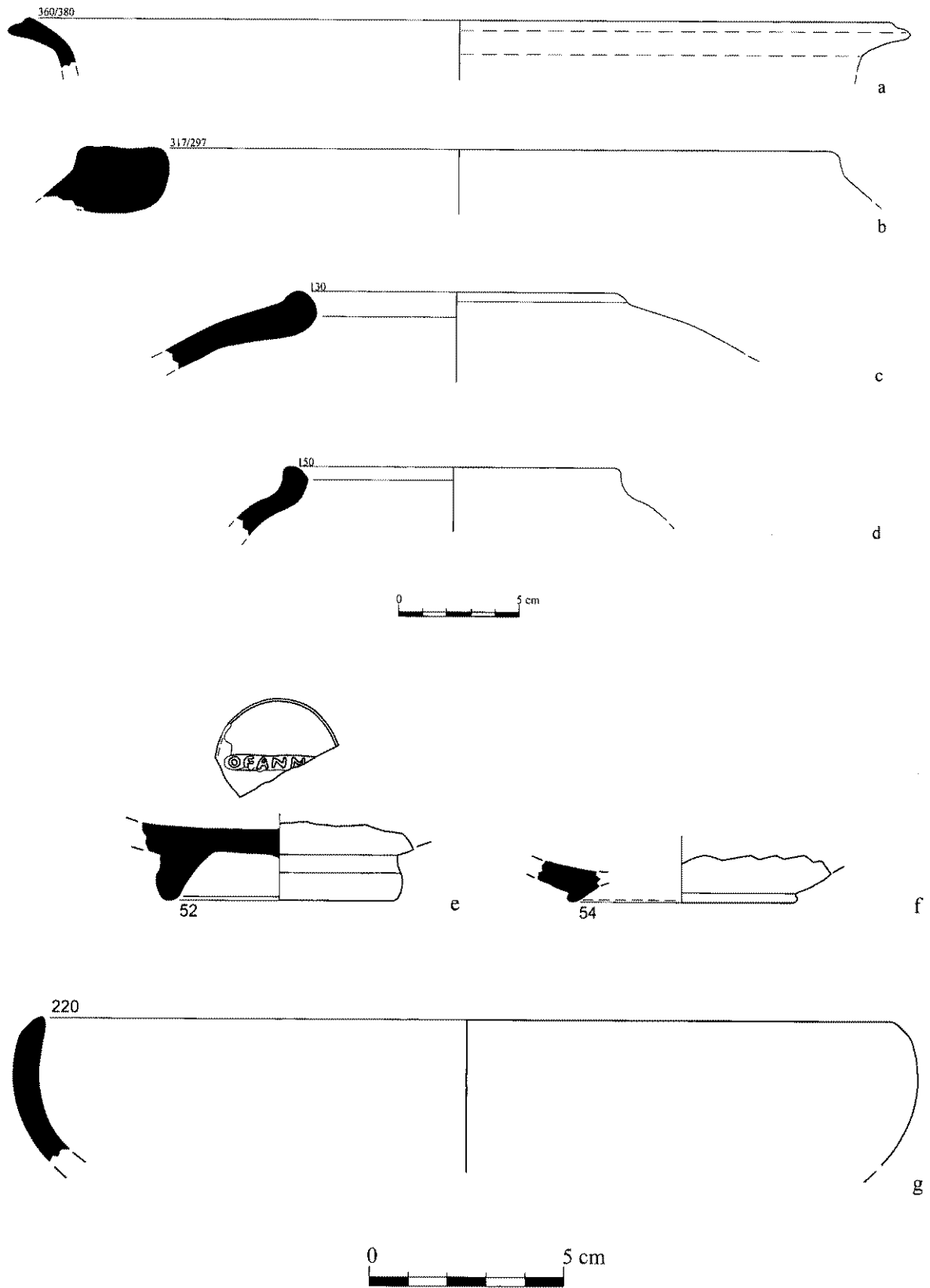

150

**Figura 8.** Material ceràmic de l'assentament de Mianes (a-d) i del Mas de Sant Pau (e-g).

darrera figura). Segons l'autora es tractaria d'una fibula típicament tardo-republicana, molt abundant a la Gàl·lia meridional i d'altres punts de França, i present també en diferents punts de la vall de l'Ebre (Erice 1995, 98). En concret, a la Gàl·lia meridional apareixen molt freqüentment en hàbitats indígenes (tombes i *oppida* gals) (Erice 1995, 98). La cronologia proposada per aquesta autora aniria des del darrer quart del segle I aC, sent substituïdes a poc a poc per d'altres fibules posteriors. El lloc de producció és controvertit i gens clar, i es proposen diversos orígens: en concret, per al cas d'algunes variants de la 19.5.b l'autora proposa un origen en algun taller d'*Arcobriga* (Monreal de Ariza, Saragossa) o en algun punt no gaire llunyà, en base a l'alta concentració de fibules d'aquest tipus que apareixen a la zona.

En tot cas, la presència d'aquest element a l'Antic ha de valorar-se amb tota seguretat com una inclusió excepcional, posterior possiblement al final de l'ocupació habitacional del turó que es produeix, com ja hem explicat, durant el període Ibèric Tardà, i que es podria relacionar amb visites esporàdiques tardanes amb intencions que, ara com ara, són impossibles d'escatir.

#### **Vil·la de la Torreta (Ulldecona)**

Molt a prop de l'actual Ulldecona, entre aquesta i l'autopista, una molt lleugera elevació del terreny al mig d'un paisatge planer com és el de la foia delata el lloc on s'alçava el que en l'actualitat anomenem Vil·la de la Torreta. Malgrat l'ambiciosa definició que es fa del lloc on se situa aquest jaciment a la Carta Arqueològica (Carta Arqueològica 1989, 115), el cert és que no es pot fer servir el mot "altiplà" per a parlar d'una elevació orogràfica que en realitat és molt i molt lleu, la qual destaca més de l'entorn pel simple fet d'estar envoltada en molts quilòmetres quadrats de les terres planes de la foia d'Ulldecona. Això sí, era tan evident que aquesta lleugera elevació tenia la capacitat de protegir qualsevol construcció d'una possible inundació circumstancial dels voltants que en l'actualitat encara s'hi pot observar al damunt una petita casa de camp, ara ja abandonada. Deixant de banda la Carta, la Vil·la de la Torreta no ha merescut l'atenció de cap altra publicació amb caràcter científic, i en general, com passa amb la resta de jaciments romans de la comarca, es presenta com un veritable desconegut. Es troba envoltada arreu de terres que agrícolament garanteixen una producció abundant i de qualitat, i tampoc no ha de faltar l'aigua en un entorn plenament calcari (tot i que evidentment la foia, estric-

tament, reomplena de sediments quaternaris, no està formada per aquest material) i prop d'una gran cubeta natural situada una mica més al nord de l'actual vila d'Ulldecona.

La visibilitat sobre l'entorn és evidentment molt relativa, ja que en situar-se en pla es redueix. Amb tot, la seva situació centrada li permet seguir tenint una molt bona perspectiva de la foia, tant pel seu cantó nord com pel sud, mentre que cap a l'est i l'oest la vista ràpidament topa amb les dues parets de la depressió (Serra de Godall i Serra del Montsià). Pensem, però, que el fet d'aprofitar el lloc d'aquesta lleu elevació no és fortuït. Amb tota seguretat va ser un factor important en el moment de decidir la ubicació de la vil·la, tenint en compte que aquesta amb tota seguretat es podria haver edificat en altres zones del voltant on també existeixen terres de bona qualitat. Suposem que aquesta petita cota va decantar la decisió final del propietari i/o l'arquitecte, precisament per factors de tipus secundari, com la visibilitat i el relatiu aïllament hídric en relació a l'entorn.

Les restes que hem pogut documentar es troben disperses en una superfície de 150 per 200 metres (uns 30.000 metres quadrats aproximadament) que té com a punt central l'elevació del terreny (i per tant l'actual edificació abans esmentada). El material, bàsicament ceràmica i *tegula*, apareix en una alta densitat (5-6 fragments per metre quadrat), tot i que la Carta Arqueològica ja menciona que el propietari dels terrenys recollia aquells fragments que li semblaven especialment interessants (Carta Arqueològica 1989, 115). A més, i com vam poder constatar personalment, el lloc és conegut per diversos furtius de la comarca, els quals sovint visiten el jaciment equipats amb els seus detectors de metalls.<sup>10</sup> La densitat de troballes superficials és especialment alta a mida que ens aproximem al punt més elevat, i és evident que existeix una gran dispersió del material causada en part per una acció mecànica natural propiciada pels factors meteorològics, i en part per l'acció antròpica dels propis treballs del camp que han remogut durant decennis unes terres ara com ara ermes. Per últim, volem destacar alguna línia llarga que s'intueix sobre el terreny i que podria correspondre a algun dels murs principals de la vil·la. Considerem que el jaciment encara presenta un estat de conservació acceptable, i que seria d'especial interès el seu estudi en profunditat atesa la manca de coneixements que sobre el món romà a la comarca del Montsià patim en l'actualitat.

10.- En aquest sentit és especialment curiós i significatiu el consell d'un pastor de la zona, que normalment porta a pasturar el ramat de cabres al jaciment. La primera vegada que ens va veure apàreixer pel lloc, i després d'explicar-li qui érem i què fèiem, ens va recomanar que no busquéssim res, que res no trobaríem ja que, poques hores abans, uns furtius, un detector i un pic havien passat ja per allà. Uns forats al terra ens van permetre confirmar la notícia del pastor.

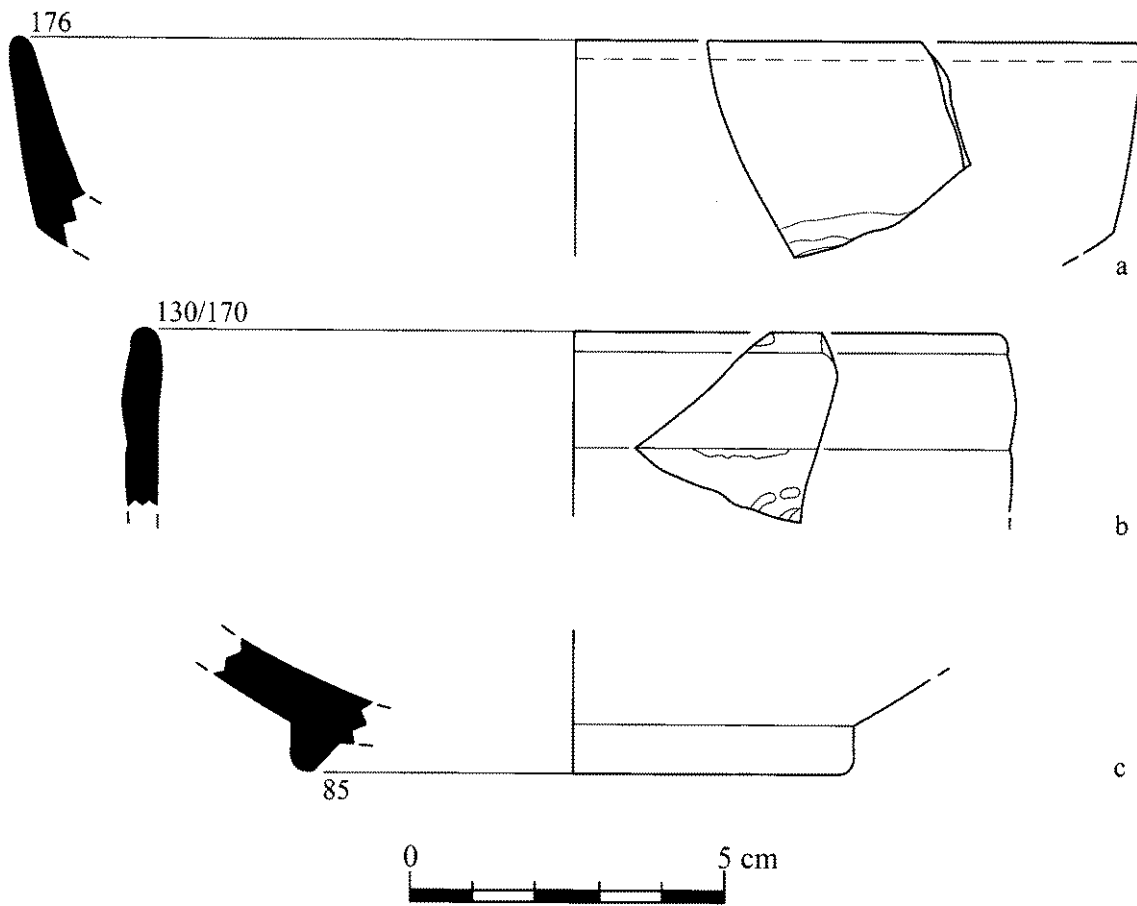

152



Figura 9. Material ceràmic de la Vila de la Torreta



Quant als materials recuperats, trobem una abundant presència d'elements utilitzats en la construcció, és a dir, la típica *tegula* romana. Per altra banda, tenim la ceràmica. Aquesta proporciona una datació general centrada en l'Alt Imperi, destacant la presència d'una majoria de fragments corresponents a *sigillates* hispàniques, en concret diversos fragments atribuïbles a les formes Drag. 15/17 i Drag. 37 (Fig. 9, b). També trobem petits fragments atribuïbles a produccions sudgàliques (un fragment en concret atribuïble a una forma Drag. 15/17 o 18) (Fig. 9, a), així com ceràmica de cuina africana (entre elles les cassoles forma Hayes 197/Ostia III 267) de llarga durada durant tot el període romà. Entre el material amfòric destaquen un fragment de part del cos i de l'arrencament de la nansa i un altre fragment pertanyent a la vora d'una mateixa àmfora Dressel 2-4, amb una cronologia centrada en els segles I-II aC (Fig. 9, f, g). En concret, la pasta d'aquesta peça demostra la seva fabricació local, possiblement en alguna de les terrisseries properes que les van produir, com per exemple la de l'Aumedina (Revilla 1993). Per tant, a la vista dels resultats hem de suposar que la implantació d'aquesta vil·la es produeix durant l'Alt Imperi. La presència d'alguns fragments amfòrics de clara adscripció baix-imperial (en concret, fragments de llavis d'àmfores africanes tipus Keay VI, datada entre els segles III i IV dC (Fig. 9, d), i Keay XXVB, segles IV-V aC (Fig. 9, e) demostra la perduració d'aquesta vil·la durant el següent període històric.

### **Vil·la del Cementiri (Alcanar)<sup>11</sup>**

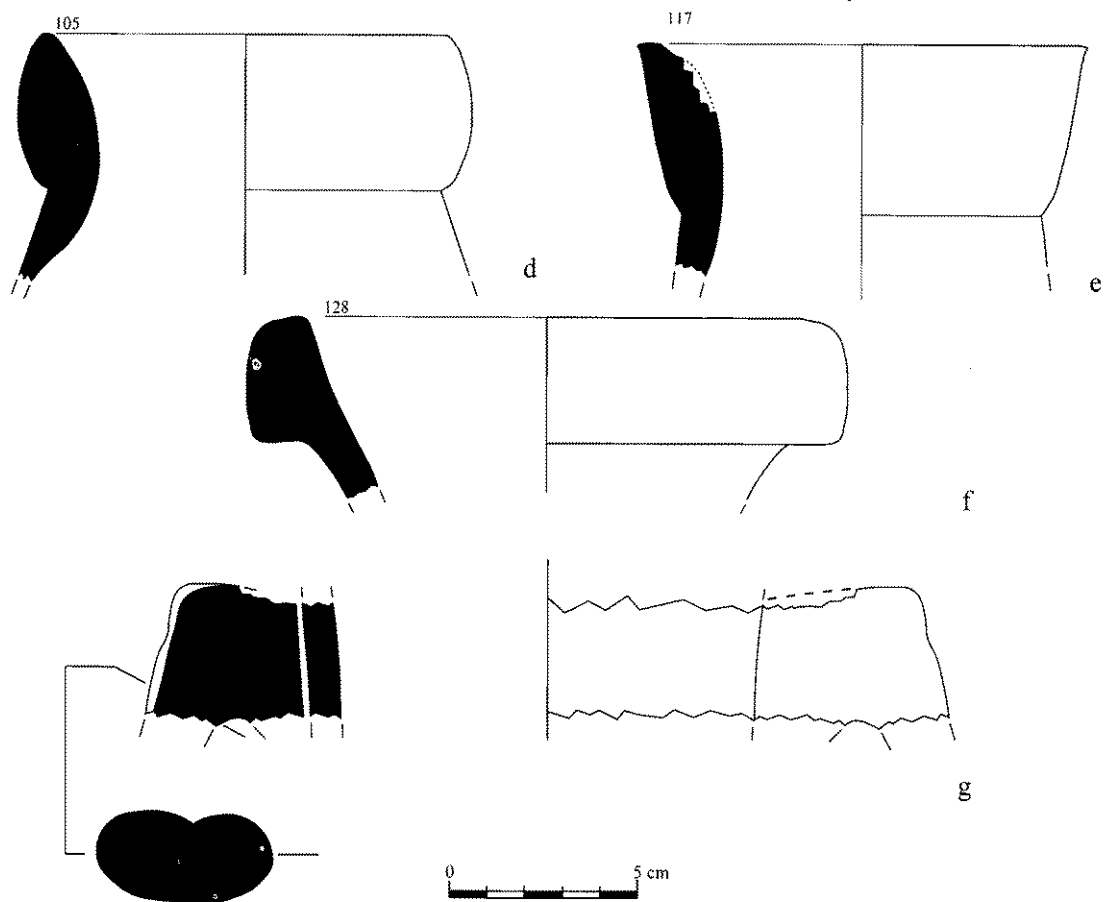
La Vil·la del Cementiri d'Alcanar és un cas lleugerament diferent al de la vil·la d'Ulldecona. A l'inrevés d'aquella, la seva situació no és en plana sinó en un lleuger pendent que, des d'una de les darreres estribacions del sector meridional de la serra del Montsià, a la partida de lo Pedregal, baixa suaument fins a enllaçar directament amb la plana costanera. Per tant és evident que la seva visibilitat es troba directament enfocada cap al sud-est, cap a les terres baixes de la plana, la qual gaudeix d'un potencial agrícola molt important encara avui en dia, i cap a la línia de costa, la qual es retalla davant per davant fins arribar a la zona de Peníscola i Vinaròs.

A la Carta Arqueològica,<sup>12</sup> apareix referenciada com una vil·la d'època tardorepublicana i altimperial, definida per

la troballa d'abundant quantitat de material ceràmic i *tegulae* així com per unes estructures (concretament unes parets i un safareig) (Carta Arqueològica 1989, 13). També ha estat relacionada amb el poblat ibèric de la Moleta del Remei, situat a molt poca distància (1,5 km en línia recta), com el punt de la zona que ocuparia, econòmicament parlant, el lloc que ocupava aquest poblat, absorbint també possiblement part de la població d'aquest després de l'ensorrament del sistema econòmic del món ibèric (Gracia/Munilla 1993, 236).

Actualment les restes es troben dispersades per la superfície de les tres feixes d'una finca de suau pendent (aprox. una àrea rectangular d'uns 5.000 metres quadrats); s'hi accedeix per la part superior, a partir de la via asfaltada coneguda com a Camí de les Calafes, a la sortida d'Alcanar i prop del cementiri d'aquesta vil·la. Les obres de condicionament de la finca i de construcció de les feixes van afectar necessàriament les restes de la vil·la que, a jutjar pels materials recollits en el seu moment per R. Esteban, aficionat canareu i antic regidor de l'Ajuntament, havia de tenir una certa entitat. Ara com ara es veuen ja pocs fragments ceràmics al nivell superficial en uns terrenys pels quals han passat al llarg dels anys diverses persones recollint aquest tipus de material. És per això que, tot i ser evident, com hem dit abans, que les restes han estat afectades amb tota seguretat, també han de ser força importants encara les restes conservades.

La manca d'estructures en el nivell superficial no sembla, però, total. A la part baixa d'un dels murs de la feixa superior, a nivell de terra de la segona feixa però formant part estructuralment del mur, sobresurten dos petits murets baixos, paral·lels, construïts amb pedra petita lligada amb algun tipus de morter. Semblen haver format part d'algun tipus de canalització, i sent evident l'existència d'una vil·la al lloc és estimulants pensar en la relació directa entre un i altre fet. Així i tot no existeix cap dada fefaent que recolzi aquesta afirmació, la qual quedarà pendent d'una hipotètica futura actuació a la zona.

Les troballes de cultura material, com ja hem dit, són tradicionals a la zona i conegudes de fa temps. Entre elles destaca, per la seva espectacularitat, una ara de pedra anepígrafa recuperada pel mateix propietari de la finca<sup>13</sup> (Fig. 10). Es tracta d'una peça realitzada

153

11.- Volem agrair molt especialment en aquest punt tant les informacions com els dibuixos amablement cedits per part del Dr. Francesc Gracia, corresponents al material recollit en el seu moment pel Sr. R. Esteban. De la mateixa manera, també volem agrair a aquest aficionat de la vila d'Alcanar la gentilesa d'haver-nos acompanyat al lloc del jaciment i d'haver-nos presentat el propietari de la finca, així com l'hospitalitat que ens va demostrar en tot moment.

12.- El nom que es fa servir a la Carta és el de "Antiga finca del Marquès". Aquesta denominació fa referència a un fet real, i és que la finca on es troben les restes romanes, i actualment propietat del Sr. Miguel González Roig, es trobava abans, veritablement, en mans d'un marquès: el Marquès de las Atalayuelas.

13.- Novament hem de fer un agraïment, en aquest cas al propietari d'aquesta finca, Sr. Miguel González Roig, per les facilitats posades per poder fotografiar aquesta peça.



Figura 10. Ara de pedra procedent de la Vil·la del Cementiri.

amb pedra calcària local, amb unes dimensions aproximades de 22 x 21 x 33,5 cm. Aquest tipus d'ares és força freqüent al llarg de tota la Mediterrània, i en concret a la ciutat de *Tarraco* n'han estat localitzats diversos exemplars. Com a conseqüència d'aquestes troballes es va realitzar una classificació tipològica (Montón 1996), la qual ha permès assignar l'exemple d'Alcanar, per les seves característiques, al tipus I de Montón: coronament amb *pulini*, base recta i cos diferenciat. Es tracta, per altra banda, del tipus més nombrós dels recuperats a *Tarraco*, amb paral·lels formals pràcticament idèntics, i realitzats també amb pedra calcària: la nº 3 del catàleg (nº inv. 349), localitzada a *Tarraco* i amb unes dimensions de 10 x 8,2 x 7,2 cm, i la nº 14 (nº inv. 338) de procedència desconeguda i amb unes dimensions de 21,5 x 11,6 x 13 cm (Montón 1996, 31 i 35). Els propietaris originals d'aquesta ara domèstica, seguint la classificació d'aquest investigador, la utilitzarien amb una finalitat ritual, per tal de suportar ofrenes, fer-hi libacions o bé, simplement, com un element simbòlic amb valor per ella mateixa. Fóra possible de pensar que aquesta peça anés en connexió amb

unes altres peces localitzades al mateix jaciment, amb forma de canelobre massís, i de funció ara com ara indeterminada (Fig. 11, i-k). La cronologia d'aquest tipus d'ares és incerta atesa la seva perduració, que ocupa un gran arc cronològic durant gran part del període romà, fins al IV-V dC. Cal destacar, per últim, que la troballa d'aquest tipus d'ares en àmbits rurals, com és el cas, és força insignificant, i la majoria s'han localitzat en contextos urbans. (Montón 1996, 24).

Quant a la ceràmica, trobem una diversitat de produccions. Pel que fa a les produccions hispàniques de *sigillata* destaquen diversos representants de la forma Drag. 37 (Fig. 11, b), així com exemples de la Rit. 8 i la 29 (Fig. 11, e). També la *sigillata* itàlica es troba representada en aquest conjunt per la forma 29, amb una cronologia centrada en el període Tiberi-Claudi (DD.AA 1990, 104) (Fig. 11, f) entre d'altres. Així mateix anotem la presència abundant de formes ben típiques de la ceràmica de cuina africana, com les tapadores/plats (*opercula*), forma Ostia III 332, i un fragment informe de *sigillata* Clara. Per tot això, cal atribuir una cronologia plenament alt-imperial a la Vil·la del Cementiri, sense perduració constatable durant el Baix Imperi.

#### Vil·la del Mas de Sant Pau (Masdenverge)

Segons la Carta, el Mas de Sant Pau va ser descobert pel fet que, en el decurs dels treballs agrícoles, van sortir a la llum abundants restes antigues, bàsicament *tegulae* i ceràmica d'època romana (Carta Arqueològica 1989, 83). En l'actualitat les tasques agrícoles s'han abandonat en un dels sectors on apareixen les restes, mentre que continua en un altre l'explotació tradicional dels ametllers. Quant a les referències dins de la literatura científica hem de dir que el jaciment, igual com passa amb la resta dels assentaments romans de la comarca, hi ha deixat d'aparèixer després de ser enregistrat a la Carta Arqueològica.

El terreny on s'assenta el jaciment baixa en suau pendent des de la part superior de la terrassa quaternària del riu Ebre, assolint progressivament una major horitzontalitat fins arribar a la llera estricta del Barranc de la Galera. Més enllà, la Plana de la Galera apareix oberta en tota la seva amplitud. Efectivament, d'una forma similar al que passa amb la vil·la del Cementiri d'Alcanar, el jaciment que ens ocupa s'aixecava, almenys en part, en un suau pendent, al damunt d'una superfície que, si hem de jutjar per la dispersió de les restes de cultura material recuperades, era com a mínim d'uns 20.000 metres quadrats.<sup>14</sup> Tot i això, la sedimentació del propi barranc de la Galera ha cobert amb tota segu-

14.- Evidentment aquesta dada ha de ser passada pel tamis dels factors agressius que han pogut afectar el jaciment i ajudar en la dispersió dels materials, és a dir, l'erosió d'origen natural i les actuacions antròpiques, tant les derivades de les feines agrícoles com les que tenen com a punt de partida l'actuació d'excavadors il·legals.



Figura 11. Material ceràmic de la Vil·la del Cementiri.

retat part de les estructures i de les restes de la vil·la, sobretot en la seva part més baixa, i per tant la superfície real de les restes és ara com ara indeterminable. El jaciment es troba situat en una via de comunicació de primer ordre dins d'aquest sector de la comarca com és el Barranc de la Galera. Es tracta d'un barranc de gran longitud, ja que recorre longitudinalment gran part de la Plana de la Galera, i és tributari principal de l'Ebre, en el qual desemboca just a tocar del Pla de Mianes. Comunica per tant la zona de Mianes i la del Mas de Sant Pau amb les vessants nord-occidentals de la Serra de Godall per una banda i, gràcies a l'enllaç amb el barranc de Solsó, també amb el sector dels Freginals al sud-est, punt d'entrada a la foia d'Ulldecona. Les terres per les quals discorre el barranc són les primeres terres planeres que s'esmunyen des de la terrassa quaternària del riu Ebre per aquest sector, terres que continuaran amb una horitzontalitat molt més que acceptable per tota la plana de la Galera, autèntic dipòsit sedimentari d'origen quaternari que descansa entre les falques de la Serra de Godall a l'est i dels Ports de Beseit a l'oest. Tota aquesta perspectiva és la que s'observa, per tant, des del Mas de Sant Pau en direcció sud/sud-oest: la llera del Barranc de la Galera, creuant just per davant del lloc del jaciment i, tot al davant i al fons, baixant en un pendent molt suau, pràcticament inapreciable, tota la Plana de la Galera. Amb tota seguretat s'ha de relacionar aquest enclavament amb unes terres bastant riques i amb el seu control visual, així com amb unes xarxes de comunicació encara per determinar, però de les quals el Barranc de la Galera ha de formar part important. Pel que fa a la resta de perspectives, sobretot pel que fa al nord, la pròpia terrassa quaternària fa de pantalla, i un hipotètic romà hi hauria de pujar per poder veure alguna cosa més enllà de 8-10 metres.

El Mas de Sant Pau no ha estat especialment agraït quant als materials recollits en superfície, ja que es limiten a uns pocs fragments de *tegulae* i de ceràmica sigillata, en general petits i informes. Tampoc el MCM (Museu Comarcal del Montsià, Amposta) no disposa entre els seus fons de gaire material d'aquest jaciment. En la nostra opinió això pot ser degut en part a l'acció antròpica, tot i que considerem que, en base a la densitat dels materials i de la superfície investigada, així com de l'orografia de la zona, la vil·la del Mas de Sant Pau havia de ser amb tota seguretat un establiment de segona magnitud dins del context general de la comarca.

Tal com ja hem comentat, les troballes de ceràmica en superfície són ben escadusseres. Tot i això, hem tingut la sort que aquests pocs fragments recollits siguin plenament representatius d'unes cronologies ben concretes. Específicament, ens estem referint a un fragment de base d'un bol de *sigillata* hispànica, probablement una forma 27 o 15/17, assignable a les pro-

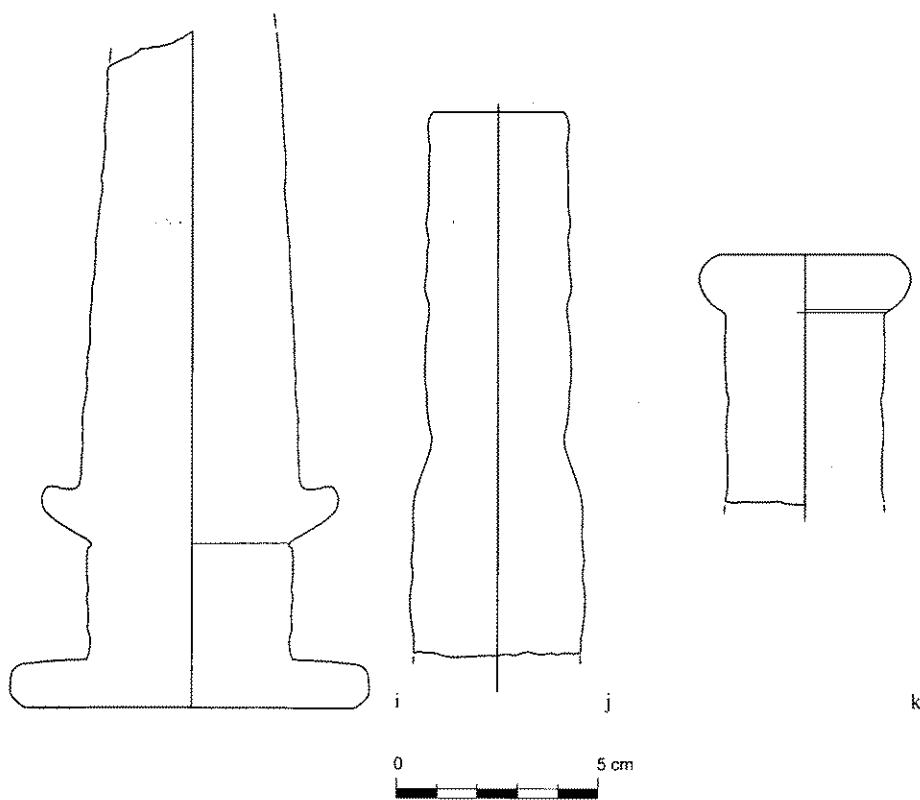
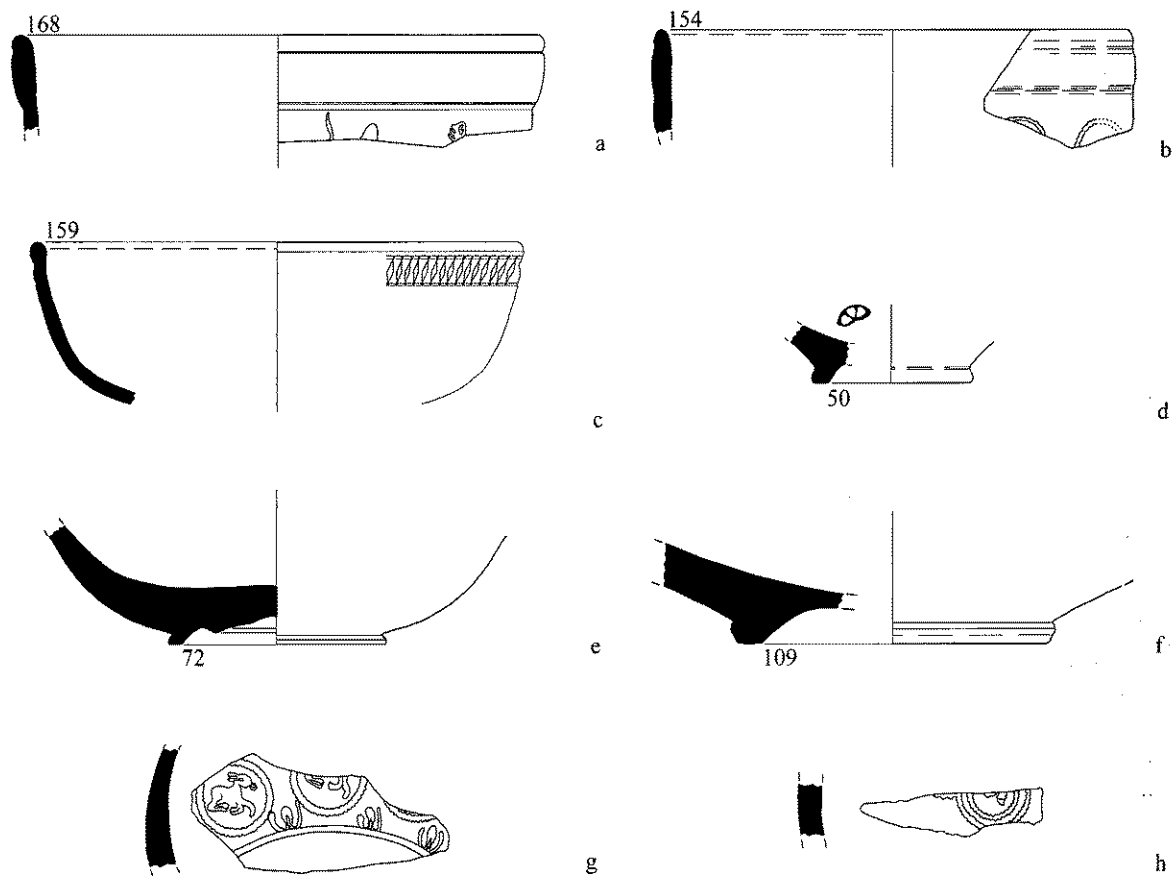
duccions dels tallers de *Tritium Magallum*, a la vall del Najerilla (La Rioja) (Fig. 8, e). L'inici de la producció de ceràmica *sigillata* en aquests tallers es xifra a mitjan segle I dC, finalitzant al voltant dels segles IV-V dC. La seva difusió es produeix majoritàriament a la vall de l'Ebre, tot i que es localitzen també exemples d'aquesta a la resta de la Península Ibèrica, el sud de la Gàl·lia i fins i tot al nord d'Àfrica. En concret, el fragment localitzat al Mas de Sant Pau, el qual porta la inscripció OF.AN.M[-], s'ha d'assignar a una *oficina* producte de l'associació de dos terrissaires: *Annius*, que ja produeix des d'un primer moment (segona meitat del segle I dC) i *Mart[-]*. El fenomen de les associacions de terrissaires es produeix en un segon moment dins de les produccions d'aquests tallers riojans, i es pot datar al voltant del segle II dC (Fernández 1998). A banda d'aquest excepcional fragment, documentem també la presència de *sigillata* Clara A africana (probablement, una forma Lamb. 8, que es pot datar des de la segona meitat del segle II dC i, preferentment, la primera meitat del III dC (DD.AA 1981, pàg. 34, làm XVII, 7)) (Fig. 8, g). La cronologia del Mas de Sant Pau ha de centrar-se, per tant, al llarg de l'Alt Imperi, entre els segles I i III dC.

#### Vil·la de la Carrova (Amposta)

Tornem a fer referència a la Carrova, en aquest cas per a parlar d'una vil·la que en els darrers temps ha donat mostres de ser força important. No és necessari que tornem a descriure el lloc, i només direm que el lloc del jaciment es troba perfectament delimitat pel morrot on s'aixeca la torre medieval i la carretera. Tasques de prospecció antigues havien proporcionat una primera aproximació a la superfície del jaciment a partir de la dispersió del material ceràmic, xifrada llavors en uns 5.500 metres quadrats. Però aquesta proposta va quedar ràpidament desfasada, com explicarem més endavant.

Les referències a l'existència d'un jaciment d'època romana tipus vil·la al lloc de la Carrova són antigues (Esteve Gálvez 1956a; 1956b; 1999). El que fa la Carta és recollir tota aquesta informació bibliogràfica (Carta Arqueològica 1989, 33)

Evidentment el jaciment és també conegut d'antic per part de diversos aficionats i furtius d'Amposta, que l'han "visitat" en múltiples ocasions. Part de les troballes han estat dipositades progressivament al MCM, constituint un petit fons que hem tingut l'oportunitat de consultar i estudiar. Aquest lot, conjuntament amb el material que hem recollit en el decurs dels nostres treballs de prospecció, ens permet afirmar que la Vil·la de la Carrova presenta una llarga perduració en el temps. Efectivament, documentem material clarament atribuïble als darrers moments del període ibèric (grans contenidors tipus *dolium* (Fig. 12, b), "colls de cigne", fragments de Campaniana A), i d'altres enquadrables plenament en l'Alt Imperi, com és el cas d'alguns fragments corres-



Figura 12. Material ceràmic de la Vil·la de la Carrova.

ponents a formes Drag. 27, 37 i 15/17 de *sigillata* hispànica (Fig. 12, f) i d'algunes produccions africanes antigues, concretament una forma Lamb. 8, datada a final del II i principi del III dC (DD.AA 1981, pàg. 34, lám. XVII, 7) (Fig. 12, c), i una 4/36, així com fragments de ceràmica de parets fines (Fig. 12, d). I per altra banda també trobem representat material baix-imperial, en concret alguns fragments de Clara D, datables durant els segles IV-V dC. A més d'això es troben abundantment representades diverses formes de ceràmica africana de cuina, producció majoritària com succeeix en altres *villae* com la de la Torre Andreu (la Bordeta, Lleida) (Pérez/Rafel 1993, 72). Destaquen sobretot els plats/tapadores (*opercula*), forma Ostia III 332 (Fig. 12, a), tot i que documentem també la presència de cassoles, forma Hayes 197/Ostia III 267, amb una perduració molt gran dins de tot el període romà. La cronologia per tant abraçaria des del mateix moment del canvi d'era fins a un moment del Baix Imperi, encara per determinar.

El jaciment romà de la vil·la de la Carrova ha estat recentment revaloritzat com a conseqüència dels treballs que darrerament s'hi han realitzat. Efectivament, el novembre de 1998, i davant de les intencions dels nous propietaris de la finca de dur a terme intenses i profundes extraccions de terra a la zona estricta del jaciment, s'hi van dur a terme una sèrie de sondejos, llargs i paral·lels, que van donar com a resultat l'aparició, a banda d'abundants fragments de ceràmica, de la cara superior d'una sèrie d'estructures força interessants, a uns 60 cm escassos de la superfície. Es tracta de diversos murs, d'uns 50 cm d'ample en general (tot i que alguns presenten ostensiblement una major amplada,) els quals s'encreuen uns amb els altres en angle recte formant una retícula en la qual es poden intuir tant diverses estances com algunes estructures més petites, tipus cisterna o similars. Les estructures es documenten en una gran superfície rectangular d'uns 20.000 metres quadrats, paral·lela a l'Ebre i abraçant la totalitat de la zona en la qual es documentava la ceràmica en superfície.

En un sondeig realitzat en el punt d'encreuament de dos murs, és a dir, en una cantonada, es va poder constatar tant la intensa acció sedimentària del riu amb posterioritat a l'abandonament de la vil·la com l'excel·lent

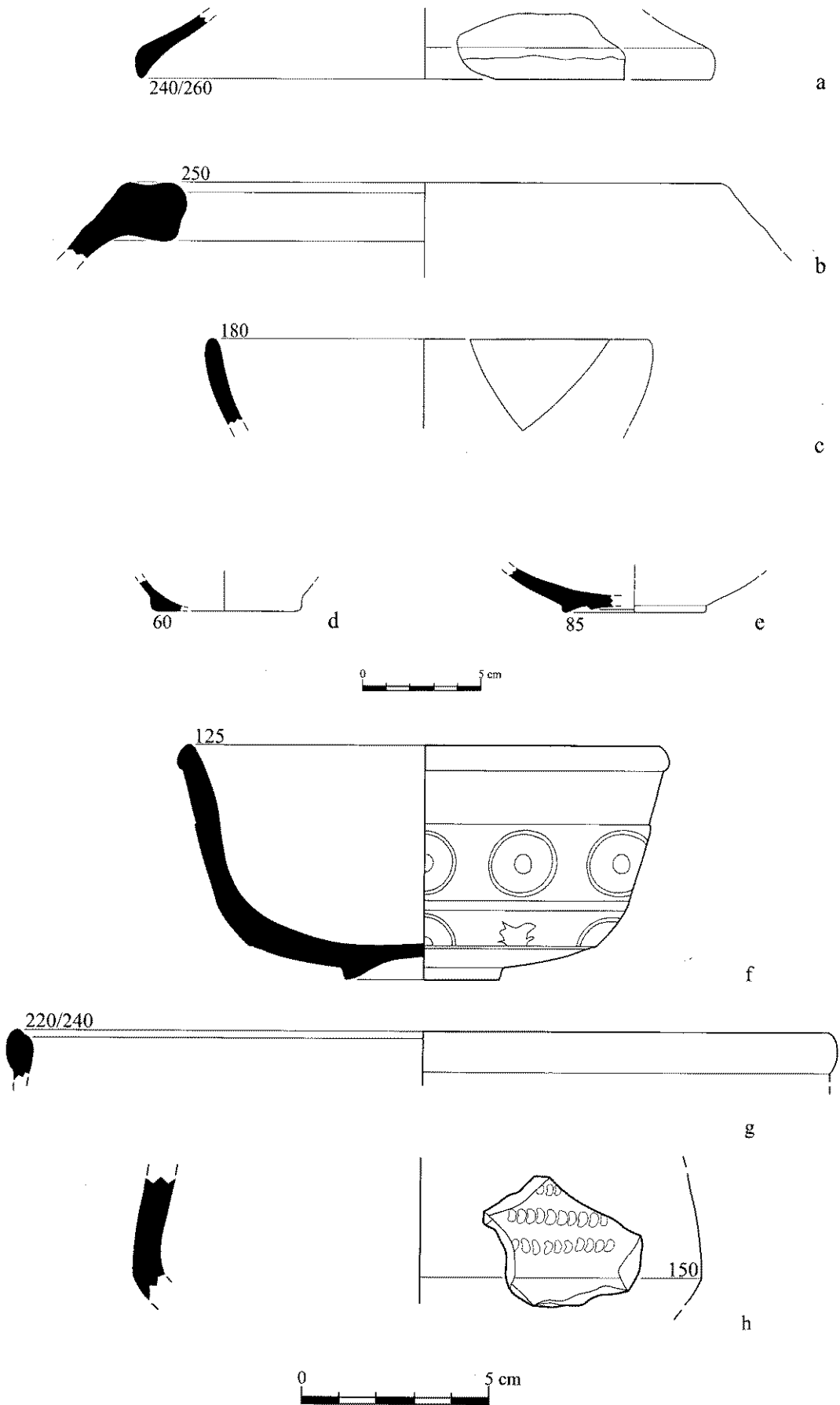
estat de conservació de les restes que aquest fet havia propiciat. Efectivament, es va poder documentar una potència d'1,5 m, aproximadament, de mur conservat i, així mateix, en aquest sondeig en concret es comprovà el magnífic estat de conservació dels revestiments dels murs. Cal esperar, davant de la cota general del terreny i la cota de sorgiment dels murs, que les estructures conservin, en general, aquesta alçada, o superior, al llarg de tot el jaciment. Per últim, cal esmentar l'existència, entre les restes recuperades, d'un petit lot de monedes l'estudi de les quals, combinat amb el de la ceràmica, aportarà encara més precisió a la cronologia de la vil·la, que s'intueix, com ja hem vist, bastant perllongada en el temps.

En definitiva, doncs, ens trobem davant d'un jaciment senzillament espectacular, amb una conservació excepcional i formidable, el qual ha de passar a constituir-se en punt de referència dels estudis sobre el poblament d'època romana a la part baixa del riu Ebre en tant que s'hi duguin a terme treballs d'excavació.

#### **Necròpolis romana de la Carrova (Amposta)**

Atesa la complexitat que presenta l'anàlisi en profunditat dels diversos sectors de la necròpolis d'època romana existents a la partida de la Carrova, i el fet que en l'actualitat la sra. M. Mar Villabí està duent a terme un treball de revisió dels textos i els materials provinents de les excavacions que el Dr. F. Esteve realitzà en aquesta zona,<sup>15</sup> ens limitarem en aquest apartat a donar-hi unes breus referències de tipus cronològic. No entrarem així a aprofundir en qüestions tipològiques i cronològiques en relació al material, sinó que ens limitarem a presentar de fet tan sols una part dels materials a tall d'exemple (Fig. 13 i 14).

Molt a prop del lloc on es troba la Vil·la de la Carrova, a les vessants oriental i meridional del petit turonet anomenat la Coma, el qual actualment està gairebé perdut en tres quartes parts a causa del treball de diverses canteres, el Dr. Esteve Gálvez hi va excavar l'any 1955 diversos sectors d'una necròpolis romana.<sup>16</sup> Menciona el mateix professor que la necròpolis havia hagut d'ésser molt més extensa, però se'n documenten destruccions des de temps antics (específicament dels vasos ceràmics que la rella de l'arada anava traient) com

15.- Les informacions que ens ha aportat la Sra. M. Mar Villabí, derivades dels seus treballs d'investigació sobre els materials de les excavacions de F. Esteve, ens porta a agrair de nou a aquesta investigadora la col·laboració total amb la nostra feina. També volem agrair tant a ella com al director del Museu Comarcal del Montsià, Sr. Àlex Farnós, les facilitats posades per a redibuixar part d'aquests materials, dels quals presentem un exemple en aquest treball (Fig. 13 i 14).

16.- Per a accedir a la zona del jaciment la millor manera és seguir les mateixes indicacions que havíem realitzat en el cas de la Vil·la de la Carrova. Des d'aquí, tan sols cal seguir la mateixa pista asfaltada per la qual ens hem desviat de la carretera, i continuar-la durant uns 400/500 m. La zona queda a la dreta del camí. Tot i això, cal esmentar que el sector ha variat totalment des del moment de la seva excavació, a causa de les intenses tasques d'extracció d'àrids realitzades. Per tot això, en l'actualitat el lloc no té res a veure amb l'aspecte que devia presentar el paisatge en època romana, ni com a tal paisatge ni tan sols quant a l'orografia.

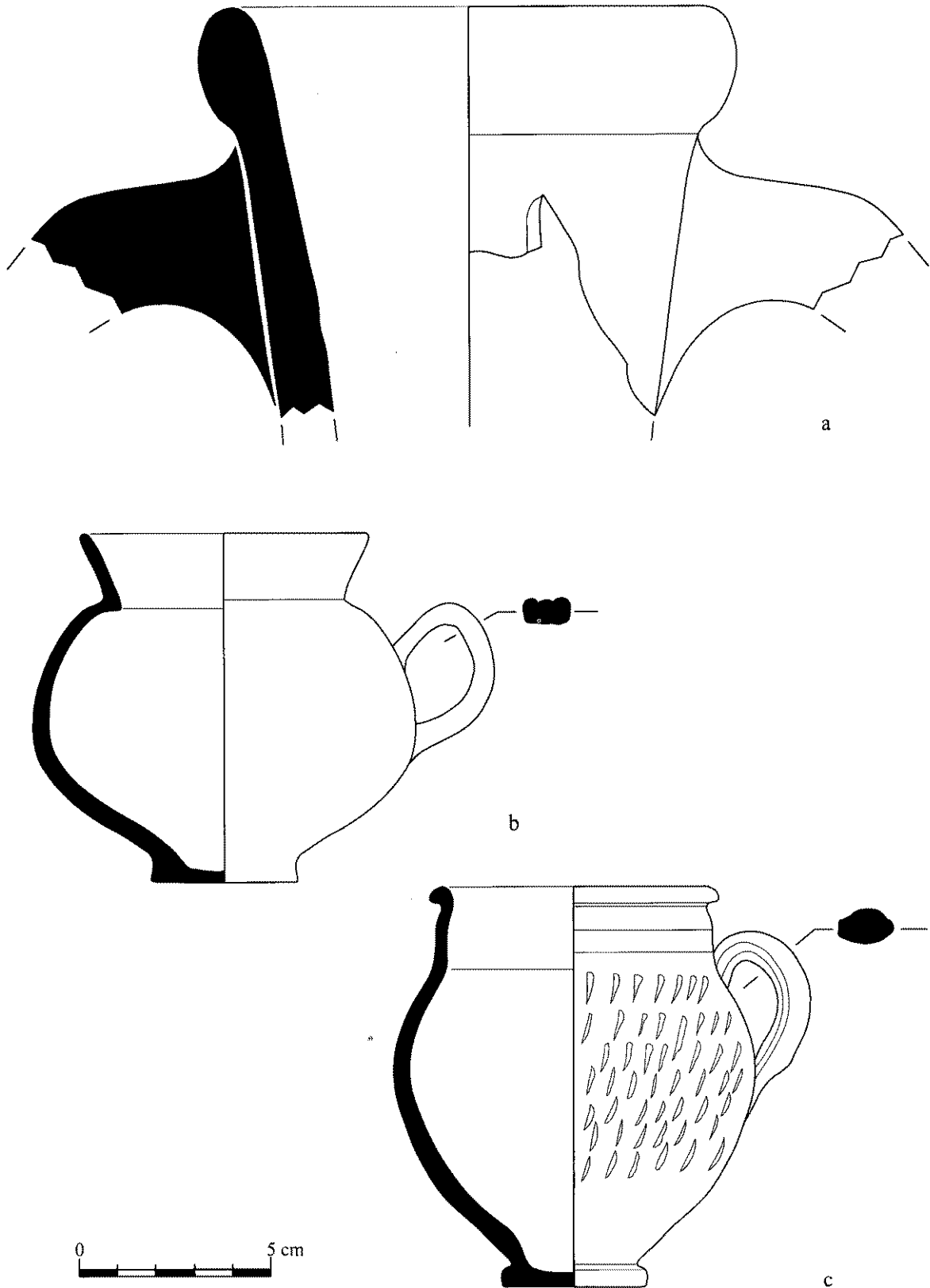

**Figura 13.** Material ceràmic de la necròpolis romana de la Carrova.

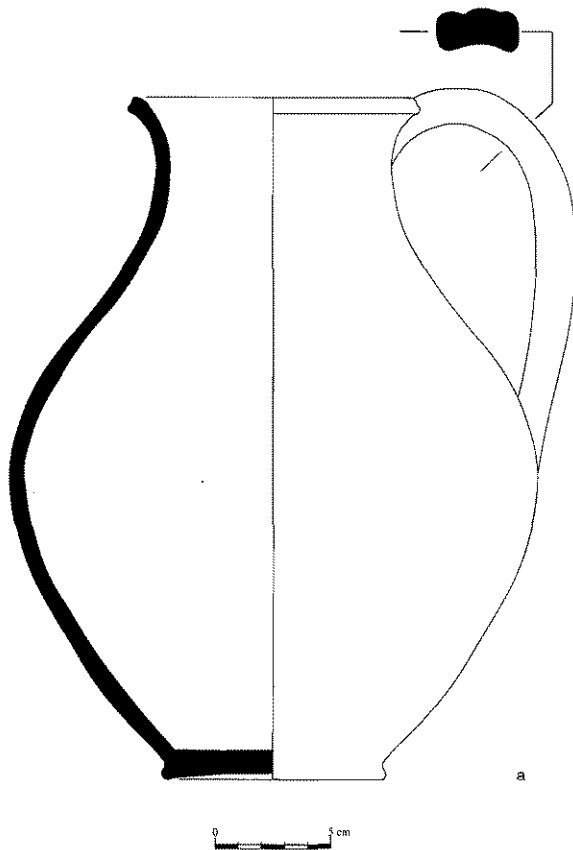

**Figura 14.** Material ceràmic de la necròpolis romana de la Carrova.

160

a conseqüència dels treballs agrícoles. A més, parla de dos sectors de necròpolis, un darrera del Mas del Hierro i un altre més a prop de la pròpia Torre de la Carrova (Esteve 1999, 170), amb la qual cosa es pot afirmar que gran part de la vessant de la Coma, tant la que mira al riu com la que, més al sud, gira i mira cap a Amposta, hauria estat ocupada per un cementiri d'època romana, amb tota seguretat amb una cronologia extensa.

La primera zona és la que porta el nom del "Terrer vell", és a dir, la corresponent a la primera zona on es van produir extraccions d'argila, a la banda oriental de la Coma, argilera ja abandonada. Hi van ser excavades les restes de dues sepultures en fossa, sense cap mena de revestiment, testimoniades per les ofrenes dipositades al damunt. Aquestes estaven constituïdes per l'associació recurrent d'una gerra de ceràmica comuna romana (Fig. 14), un vaset de parets fines tipus gobelet (similars als de la fig. 13, b i c) i una llàntia de vernís negre. La cronologia del conjunt sembla apuntar, a partir de l'estudi del material realitzat per la Sra. M. Mar

Villalbi, cap a la segona meitat del segle I dC o principi del II dC (Esteve 1999, 181). Era el sector on s'havien documentat les troballes des d'antic, i a partir de les inspeccions que s'hi van realitzar es va poder veure que com a conseqüència d'aquestes i de l'acció de les excavadores de l'argilera no en quedava cap més despulla. La segona zona que menciona el dr. Esteve és la de la banda de Ponent, ràpidament rebaixada per les màquines extractores d'argila. Aquest investigador hi parla de dos sectors, el del Mas del Hierro i el de Dalt la Coma. En el primer es trobava en el lloc on l'empresa d'extraccions havia començat l'obertura d'una nova argilera, darrera del Mas del Hierro, argilera que actualment, igual que passa amb la del terrer vell, es troba abandonada. Deixant de banda un enllosat circular de set metres de diàmetre, de funció desconeguda i pràcticament destruït ja en el moment del seu descobriment, en aquest sector van aparèixer diverses sepultures més, similars a les anteriors troballes en el sentit que es tractava d'enterraments en fosses que no presentaven cap tipus de revestiment, però sense mencionar la troballa de conjunts ceràmics similars als anteriors. S'apunta la destrucció sistemàtica, per part dels obrers de l'empresa, d'un mínim de 24 sepultures amb aquestes característiques. Amb posterioritat, al mateix lloc, va començar a aparèixer un altre tipus d'enterraments, en aquest cas en àmfora, els quals sí que van poder ser investigats pel Dr. Gàlvez i el seu equip. En aquest cas l'associació de material que es documentava estava constituït per una àmfora on s'havia dipositat el cadàver i, a l'exterior i a ambdós costats d'aquesta, com passava en el cas del terrer vell, un vaset de parets fines tipus gobelet i una llàntia de vernís negre. En total es parla d'unes sis àmfores, la majoria d'elles acompanyades dels vasos esmentats. També es deixa ben clar que, pels voltants, es veïen restes de molts altres enterraments d'aquest mateix (Esteve 1999, 173-174). La cronologia proposada per la M. Mar Villalbi per a aquest sector a partir de l'estudi dels tipus ceràmics abraça, *grosso modo*, des de final o segona meitat del segle I dC fins a la segona meitat del II dC o, com a molt, principi del segle III dC (Esteve 1999, 182-184). Per últim, el darrer sector d'aquesta zona és el que en F. Esteve anomena el sector de Dalt la Coma, en plena vessant d'aquest turó, també desapareguda en l'actualitat. Allà es van poder documentar quatre enterraments en cista, realitzats amb lloses primes i que contenien al seu interior les restes d'uns esquelets sense aixovar de cap tipus,<sup>17</sup> i restes d'un altre enterrament amb les mateixes característiques. Per a aquest sector la investigadora proposa una cronologia de voltants del segle IV o V dC (Esteve 1999, 184).

17.- F. Esteve explica que una d'elles contenia dos cadàvers (Esteve 1999, 175)



En definitiva, la necròpolis romana de la Carrova es data dins d'un arc cronològic que va entre final del segle I dC fins al segle V dC, amb un gruix principal dels enterraments centrat en el segle II dC, proposant-se per part de la seva investigadora un creixement horitzontal sense que s'hagin pogut documentar reutilitzacions o superposicions de sepulcres. Volem destacar especialment la localització d'un mínim de set gobelets tipus Mayet XXB, així com un nombre indeterminat de fragments pertanyents a vasos similars, segurament de producció local, els quals es daten entre el 50 i el 70 dC. Aquesta tipologia era considerada fins ara un tipus anecdòtic, no present en el repertori de la ceràmica de parets fines documentat a Catalunya (López 1989, 145-146), però la presència d'aquests exemplars ha de venir a canviar necessàriament la perspectiva que fins ara se'n tenia.

### PROPOSTA EXPLICATIVA: EL PROCÉS DE ROMANITZACIÓ A LA COMARCA DEL MONTSIÀ

L'Ibèric Tardà es caracteritza de manera general per l'augment gradual de la influència romana, i està marcat des del seu principi pel punt d'inflexió que sembla marcar el desenllaç de la confrontació bèl·lica romano-cartaginesa de la Segona Guerra Púnica, a final del segle III aC.

Al Castell d'Uldecona les excavacions han documentat l'existència d'imitacions de formes de Campaniana B, fragments ceràmics atribuïbles directament a aquesta producció de vernís negre i també a Campaniana A, així com diversos fragments atribuïbles a contenidors amfòrics englobats entre els segles II i I aC (greco-itàlica, Dressel 1b, Dressel 2/4, P.E. 17...) (Álvarez, López 1991). A la Moleta el panorama és molt similar. El Castell dels Moros presenta, entre la ceràmica recuperada, algun fragment informe de ceràmica campaniana A, que permet la seva inclusió durant aquest període. En el cas del que sembla l'assentament principal del sector nord de la foia d'Uldecona, les Esquarterades, la investigació no ha aportat ni un sol fragment de ceràmica campaniana, i la datació a partir del material d'importació tan sols pot ser establerta gràcies a un llavi d'àmfora greco-itàlica. La resta del material documentat en aquest assentament correspon a grans contenidors pròpiament ibèrics: àmfores,<sup>18</sup> *dolia/pithoi*,<sup>19</sup> i vasos de "coll de cigne".<sup>20</sup> A més, es dona la circumstància de l'especial abundància d'aquest tipus de material. L'Antic ha estat més generós amb els fragments de vernís negre, i s'hi documenta la presència de diversos fragments informes de Campaniana A. A final del segle III aC, com dèiem, el conflicte romancartaginès tindrà greus conseqüències pel que fa al territori ibèric dels voltants del curs baix del riu Ebre. La derrota de l'exèrcit cartaginès deixa els territoris del nord-

18.- L'àmfora ibèrica de boca plana està poc documentada en aquesta zona pel que fa a l'Ibèric Tardà. Al Castellet de Banyoles, per exemple, es documenta un únic individu al qual s'assigna una possible procedència laietana (Asensio, Cela, Ferrer, 1996, 170-173). A la mateixa zona de la foia de Móra tenim exemplars d'àmfora de boca plana, també molt escassos, al barranc de Rasquera 1 (Rasquera) (un exemplar), i el Mas de Molló 1 (Móra la Nova) (un exemplar) (Noguera 1997). En el cas del Montsià els treballs de prospecció han aportat exemples significatius al Castell dels Moros (Godall) (un exemplar) i l'Assentament de Mianes (Santa Bàrbara) (un exemplar) (Fig. 8, c). Per altra banda, hi ha tota una sèrie d'exemplars amfòrics els quals no és possible d'assignar a la tipologia d'àmfores de boca plana perquè presenten un llavi més o menys realçat. En aquest sentit, podem documentar exemplars de diversa tipologia possiblement englobables en aquestes cronologies a Barranc de Rasquera 1, l'Antic (Fig. 6, b), Assentament de Mianes (Fig. 8, d), i Esquarterades (Fig. 7, a, b). Es poden consultar treballs recents sobre aquesta tipologia vasculiar a (Sanmartí/Bruguera, 1998) i (Sanmartí/Bruguera/Morer 1998).

19.- Es tracta d'un tipus de peça que ha rebut tant l'apel·latiu de *dolium* (Noguera, 1997,) com de *pithos* (Asensio/Cela/Ferrer 1996, 173), i que, amb lleugeres variants, correspon a una mateixa forma general, constituïda per un gran cos piriforme, fons normalment còncav, llavi pla i dues nanses verticals de secció geminada. La seva difusió queda restringida, en principi, a l'àrea nord ilercavona, completada ara amb els exemplars documentats als assentaments del Montsià, i l'àrea ilerget. Els diàmetres de la boca (descartant el gruix del llavi) varien segons l'exemple que agafem: en els exemplars de les Esquarterades, van entre els 270 i els 300 mm (Fig. 7, c i d) i a l'Assentament de Mianes l'únic exemplar documentat fa uns 300 mm (Fig. 8, b). Els exemplars de Castellet de Banyoles, amb diferències morfològiques significatives en els llavis en comparació amb els d'Esquarterades i Mianes, oscil·len entre els 260 i els 280 mm (Asensio/Cela/Ferrer 1996, fig. 6). En cronologies similars també els documentem en altres jaciments de la resta del curs baix de l'Ebre, com Barranc de Rasquera 1 (Rasquera) (186-276 mm) o Mas de Molló 1 (Móra la Nova), (200-260 mm) (Noguera, 1997). Amb tot, és un tipus de peça de llarga perduració, ja que elements extraordinàriament similars han estat localitzats en jaciments datats ja en època altimperial, com és el cas de la vil·la romana de la Carrova (Amposta) (Fig. 12, b) (250 mm), o els jaciments del Corriol de Corb (Rasquera) (220 mm), les Planes (Móra la Nova) (240-400 mm), i Mas de Molló 2 (Móra la Nova) (300 mm) (Noguera, 1997). En darrer terme la seva presència es documenta també en forns de ceràmica de la zona, com a l'Aumedina (Tivissa) (Revilla 1993, 109, lám. 47, 7-8).

20.- Definits també com a "olles globulars amb llavi girat vers l'exterior", presenten també una llarga durada cronològica, i sovint presenten decoració pintada de tipus geomètric, com en el cas dels exemplars de Castellet de Banyoles (Asensio/Cela/Ferrer 1996, 173). Versemblantment han de pertànyer a la mateixa tipologia els individus documentats en cronologies similars a la mateixa foia de Mora (Barranc de Rasquera 1) (Noguera 1997) i al Montsià (Castell dels Moros, Esquarterades, l'Antic (Fig. 6, a), i l'Assentament de Mianes (Fig. 8, a).

est peninsular sota el control de l'administració romana. S'ha intentat lligar aquesta fita històrica amb la fi del poblament en alguns dels nuclis urbans més importants d'aquesta zona, com per exemple el Castellet de Banyoles (Tivissa) (Noguera 1997, 87) (Principal 1996, 311), tot i que es documenti una ocupació residual fins al segle II aC (Asensio/Cela/Ferrer 1996). També s'estableix quelcom de similar a la Moleta del Remei, amb un final que es produeix durant el segle II aC (Gracia/Munilla/Pallarès 1988, 173) (Gracia/Munilla 1993, 236).

Amb el registre proporcionat per la prospecció es fa difícil determinar si el poblat d'Esquarterades, que versemblantment sembla que ha d'ocupar el punt més alt de l'escala jeràrquica territorial del sector nord de la foia d'Uldecona, traspasa la fita marcada pel final del segle III aC i principi del II aC, en una dinàmica similar a la que sembla documentar-se a Castellet de Banyoles. El material no és prou representatiu, ja que en general es tracta de tipologies ceràmiques que *grosso modo* podrien englobar-se en una forquilla cronològica que abraçaria el període entre el segle IV aC i l'I aC. El mateix es podria dir del cas del Castell dels Moros. Tan sols en el cas l'Assentament de Mianes i el Castell d'Amposta és possible de confirmar la pervivència de l'ocupació més enllà del segle III aC. El fet significatiu que aquests dos darrers jaciments estiguin situats a la plana i que els altres dos hagin complert possiblement fins aquest moment funcions de centre territorial un i de talaia de control l'altre, combinat amb les poques dades de què disposem, ens permet proposar la possibilitat que Esquarterades sigui neutralitzat en el mateix procés general pel qual és neutralitzat Castellet de Banyoles, tot i que segurament no de la mateixa forma. En cas d'haver succeït així, no disposem de prou informació com per a saber si tota aquesta dinàmica va acompanyada d'un assalt militar o bé, davant de l'empenta militar romana, el sector dirigent ibèric simplement s'avé a cedir el control sobre el territori. La dinàmica general de la zona durant aquest període de traspàs entre el segle III aC i el II aC podria haver funcionat, doncs, en base a una voluntat lògica de l'exèrcit romà d'acabar amb el poder exercit per les élites locals, versemblantment ubicades en els poblats centrals de cada territori (Castellet de Banyoles, Esquarterades, Moleta del Remei).<sup>21</sup> No sabem tampoc si aquest escapçament de la classe dirigent ibèrica a la zona va tenir en tots els casos una causa

última violenta o si, al contrari, va anar en relació directa al poder i control efectiu que exercien aquestes a cada lloc: així, per exemple, la notícia de la possible caiguda militar de Castellet de Banyoles, versemblantment el poblat més gran de la regió, podria haver afectat "ànimicament" la resta de poblats centrals englobables en la mateixa comunitat zonal/ètnica del curs baix del riu Ebre, tenint com a conseqüència quelcom semblant a una rendició davant del poder militar romà (com si es produís una espècie d'*efecte dominó*), i per tant un abandonament pacífic dels poblats,<sup>22</sup> o en tot cas una renúncia al poder que fins llavors exercien aquestes élites. A la zona interior de l'Ebre sembla documentar-se un abandonament progressiu dels poblats durant el segle II aC (Sanmartí 1984, 171) (Principal 1995, 623) que es pot posar en relació amb el que estem constatant en el cas del Montsià.

La dinàmica que hem explicat anteriorment i que proposa un escapçament de la "classe" dirigent ibèrica per part de l'exèrcit romà no sembla implicar, al nostre entendre, una conflagració bèl·lica general a la zona<sup>23</sup> (almenys pel que fa al Montsià), ja que sembla clar que els assentaments que podríem anomenar secundaris continuen en funcionament durant el II i el I aC, i fins i tot es pot parlar d'una rêmora de població que encara ocuparia part dels grans poblats, en base als elements residuals postguerra púnica que s'hi documenten. Aquest conjunt d'assentaments que continuarien ocupats haurien de fer front molt possiblement a una altra sèrie de problemes, deixant de banda els propis de l'escapçament del sistema polític. Des del punt de vista de l'economia, per exemple, la conquesta per part de Roma de Sicília i les Illes Lípari a principi del segle III, conseqüència de la derrota cartaginesa a la Primera Guerra Púnica, hauria comportat versemblantment un canvi dels punts d'aprovisionament de cereal en detriment del nord-est peninsular. Aquest fet es podria relacionar amb l'augment de la importància del vi en la dieta romana, i en conseqüència en un canvi d'orientació del tipus de conreu del sector que estem estudiant o, versemblantment, en una combinació dels dos tipus de conreus (Oliver 1996, 130-131).

Els darrers moments del període ibèric presenten, com totes les èpoques de grans canvis, problemes gravíssims, difícils de solucionar sobretot per la falta d'excavacions. No podem afirmar amb rotunditat, com ja

21.- Evidentment, no entrarem aquí a parlar del poder efectiu de cadascun d'aquests poblats. Pensem que és prou evident que el Castellet de Banyoles, per exemple, ha de tenir un pes específic molt important en el conjunt de la regió (Ilercavònia?), a jutjar per la superfície que ocupa i per les potents defenses avançades de què disposa.

22.- La Moleta del Remei sembla que fou abandonada de forma pacífica, i no s'hi documenten nivells de destrucció violenta (Gracia/Munilla/Pallarès 1988, 173) (Gracia/Munilla 1993, 236).

23.- Tot i que sí implica, com hem vist, unes transformacions radicals i vertiginoses en l'estructura sociopolítica i econòmica de la zona, absolutament irreversibles (Principal 1996, 597).



Figura 15. Material ceràmic del Castell d'Ulldecona (dibuixos: R. Álvarez).

hem dit anteriorment, que els poblats són abandonats en general de manera pacífica, ja que no disposem de registres arqueològics clars a la zona tret dels de la Moleta (que no mostra cap nivell de destrucció i/o incendi), però s'intueix que el procés pot anar més o menys per aquí. Amb aquestes poques dades tan sols podem proposar un abandonament dels assentaments graduals, el que podríem anomenar una mort natural. Els conjunts ceràmics corresponents als darrers moments dels assentaments i els documentats en algunes de les vil·les romanes més antigues presenten algunes sospitoses i interessants coincidències<sup>24</sup> (tot i que les dades, repetim, són ara com ara molt i molt escadusseres), fins al punt que s'apunta la possibilitat de la convivència (durant un curt període de temps i amb una dinàmica específica per a cada jaciment) entre el poblament als poblats i l'establiment de les primeres vil·les. En el cas del Castell d'Ulldecona, per exemple, es proposa un abandonament del jaciment entre el tercer quart del segle I aC i el canvi d'era (Álvarez/López 1991), i les evidències de l'assentament de Mianes són molt significatives en aquest sentit. Aquest darrer jaciment, l'únic documentat en plana que tenim a la zona, permet proposar una possible perduració de les estructures habitacionals més properes als camps de conreus, amb una intensitat major que no pas en els poblats. Aquesta estructura, en cas de confirmar-se, reproduiria una dinàmica ja proposada per a la zona nord de la costa de Tarragona, amb una perduració poblacional de menor magnitud en els establiments de primer i segon ordre en l'escala de la jerarquia de nuclis i un manteniment gairebé generalitzat del poblament de tercer ordre al

llarg de tot el segle II aC (Miret/Sanmartí/Santacana 1986, 82).

La dinàmica poblacional que aquestes comunitats experimentaran amb posterioritat a la fi de la Segona Guerra Púnica i l'establiment de l'administració romana a la zona podria haver funcionat en el sentit d'una implantació progressiva del nou sistema d'explotació econòmica que acabaria culminant, en darrer terme, amb la implantació de les *villae*, les quals concretaran el procés final de l'apropiació de la terra. Aquest fet, desenvolupat segurament al llarg d'aquest període de forma progressiva, desmuntaria per la base el sistema econòmic ibèric, que després de les convulsions postbèliques seria incapaç de dur a terme, almenys pel que fa a l'àrea sud de la llercavònia, una resposta contundent, perquè el seu sistema social s'hauria vist ressentit de manera definitiva. La vil·la, en canvi, disposaria de la cobertura que li donaria l'administració romana. En darrer terme, doncs, l'apropiació de la terra i en conseqüència la fi del sistema econòmic ibèric comportaria la inutilitat de la xarxa de poblats/assentaments en alçada i emmurallats que aquest sistema havia produït, i d'aquesta manera els poblats i assentaments serien progressivament abandonats, en una clara relació de causa-efecte documentada també en àrees properes (Miret/Sanmartí/Santacana 1986, 83). Tot plegat, i com ha passat en múltiples ocasions al llarg de la Història, la fi del món ibèric podria tenir en aquest sector com a primer element determinant el canvi de fonaments del sistema econòmic dominant,<sup>25</sup> i com a conseqüència, potser a més llarg termini, també la fi del sistema social. El polític, com hem vist, hauria estat desmuntat ja feia temps.

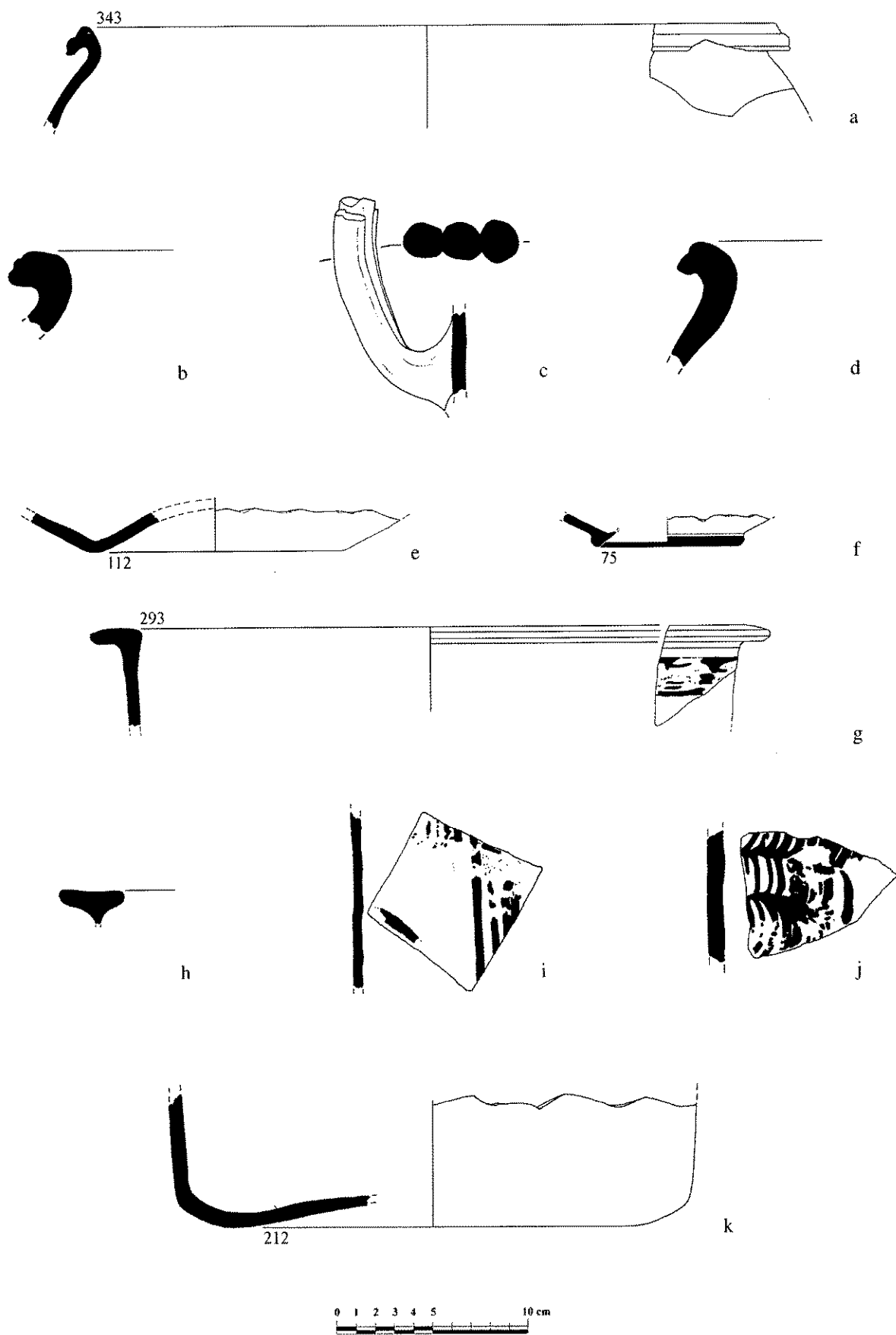
24.- Destaca en aquest apartat de forma clara el conjunt ceràmic del Castell d'Ulldecona, en el qual es documenten produccions ceràmiques que, dins d'aquest període, semblen poder situar-se en cronologies més properes al moment estricte del canvi d'era: ceràmica africana de cuina, ceràmica de parets fines, i mínimes evidències de ceràmica aretina llisa, *sigillata* hispànica i *sigillata* sudgàlica (Fig. 17, n). A la Vil·la del Cementiri, propera a la Moleta del Remei, s'ha documentat la troballa de ceràmica Campaniana A, documentada també al poblat ibèric. A més cal destacar la presència a les vil·les de la Carrova i de la Torreta de grans vasos contenidors ibèrics, tipus *dolium*, dels qual cal esmentar que, tot i que presenten una llarga perduració, són presents en els principals jaciments ibèrics de la comarca durant els seus darrers moments (l'Antic, Esquarterades, Moleta i Castell d'Ulldecona). I un darrer apunt encara l'aporta la fibula tipus 19.5.b de Ericé Lacabe recuperada a l'Antic, amb una datació centrada en el darrer quart del segle I aC o principi de l'I dC, amb tota seguretat, però, un element anecdòtic. A partir de determinats conjunts es pot intuir, en definitiva, un abandonament "lànguid" d'algun dels assentaments ibèrics, un abandonament lent. A la zona castellonenca les darreres ocupacions als assentaments ibèrics es documenten durant la primera meitat del segle I aC.

25.- Evidentment, Roma no hauria pogut implantar el seu sistema econòmic sense haver obtingut abans un control efectiu (=militar) sobre aquest mateix territori. Però el control sobre aquest sector concret del sud de l'Ebre no sembla haver-se produït, com ja hem explicat, com a conseqüència directa d'una acció militar a la zona del Montsià, sinó que en tot cas aquest control efectiu sembla tenir com a origen primer una acció militar en zones properes que, com a conseqüència, deixa aquesta àrea sense cobertura efectiva, no sabem de quin tipus, per part del món indígena. Amb les dades que tenim ara com ara -repetim- tan sols podem defensar la implantació "pacífica" en aquesta zona del sistema econòmic romà, el qual porta a la mort i desaparició del sistema econòmic ibèric i, en conseqüència, també el social, de forma també "pacífica". La definició tan sols pot ser, per tant, la de mort natural. Tanmateix, no es pot descartar del tot la possibilitat que l'administració romana utilitzés durant els primers moments la xarxa de relacions socials i de dependència de la societat ibèrica: és evident que no li interessaria destruir de bones a primeres el sistema econòmic/productiu de la zona, i per tant és força suggeridora la possibilitat que un petit control militar a la zona, després de destruïda tota resistència, establís algun tipus de relació amb un segon nivell de la jerarquia social de la zona, és a dir, el que habitaria poblats com Esquarterades o Moleta del Remei, per tal de controlar aquestes xarxes productives.



Figura 16. Material ceràmic del Castell d'Ulldecona (dibuixos: R. Álvarez).

Si ens endinsem a poc a poc en l'època altimperial, cal dir que aquesta, i en general tot el període romà, constitueix un dels períodes més foscos i desconeguts de la comarca, si no el que més. Aquest fet contrasta amb el coneixement que tenim d'altres àrees, sobretot les properes al riu Ebre, com la foia de Móra (Revilla 1993) (Noguera 1997) tot i que s'adiu amb el que succeeix en altres zones com el nord del País Valencià, on les excavacions i les dades fermes pertanyents a aquest moment són ben escasses (Oliver 1998, 441-442). És força significatiu, per exemple, el desconeixement total del traçat de la Via Augusta al seu pas pel Montsià, la qual, si bé ha estat objecte de disquisicions i entelèquies amb més o menys fonament (Morote 1979) no ha aportat fins al moment el més mínim rastre de la seva existència: el darrer mil·lari localitzat, venint des del nord, és el de l'Aldea (Baix Ebre) (Mayer/Rodà 1985), i des d'aquí la via sembla fer un salt fins que documentem un altre mil·lari a Traiguera (Baix Maestrat), més enllà del riu Sénia (Rosas 1987; Arasa 1990, 21-23; Esteve Gálvez 1994).

Amb la desaparició de l'estructura política ibèrica, la ciutat de Dertosa passa a exercir de nucli principal de la zona. Tot i que reiteradament s'ha intentat veure en aquest fet un reflex del període anterior, no existeixen en l'actualitat evidències prou fonamentades com per pensar que aquesta era també la situació de la ja gairebé mítica capital de la Il·lircavònia, la ciutat d'*Hibera*. En tot cas cal dir que el lloc és especialment indicat per a un assentament poblacional important, i a més disposa d'excel·lents comunicacions, sobretot fluvials, ja que l'Ebre seria possiblement navegable durant aquest període fins a l'alçada d'aquesta ciutat. A més, l'administració romana, sobretot en època d'August, comportaria una reorganització general del territori, amb repartiments de terres, parcel·lacions etc. Aquestes actuacions, però, són encara impossibles de determinar en profunditat pel que fa a la nostra comarca.

Els treballs de prospecció duts a terme al Montsià han permès confirmar l'existència de diversos nuclis rurals d'època romana alt-imperial, els quals són l'evidència més clara del procés de colonització agrària endegat per Roma en aquesta zona, basat en un sistema d'explotació excendentària el nucli del qual és la *villa*. Tots ells són apuntats ja a la Carta Arqueològica, tot i que és ara quan per primer cop disposem d'una primera aproximació gràfica, tipològica i cronològica a partir de l'estudi del seu material de superfície. El poblament romà documentat a la comarca segueix unes pautes comunes, com són la d'una situació en pla o en lleu-

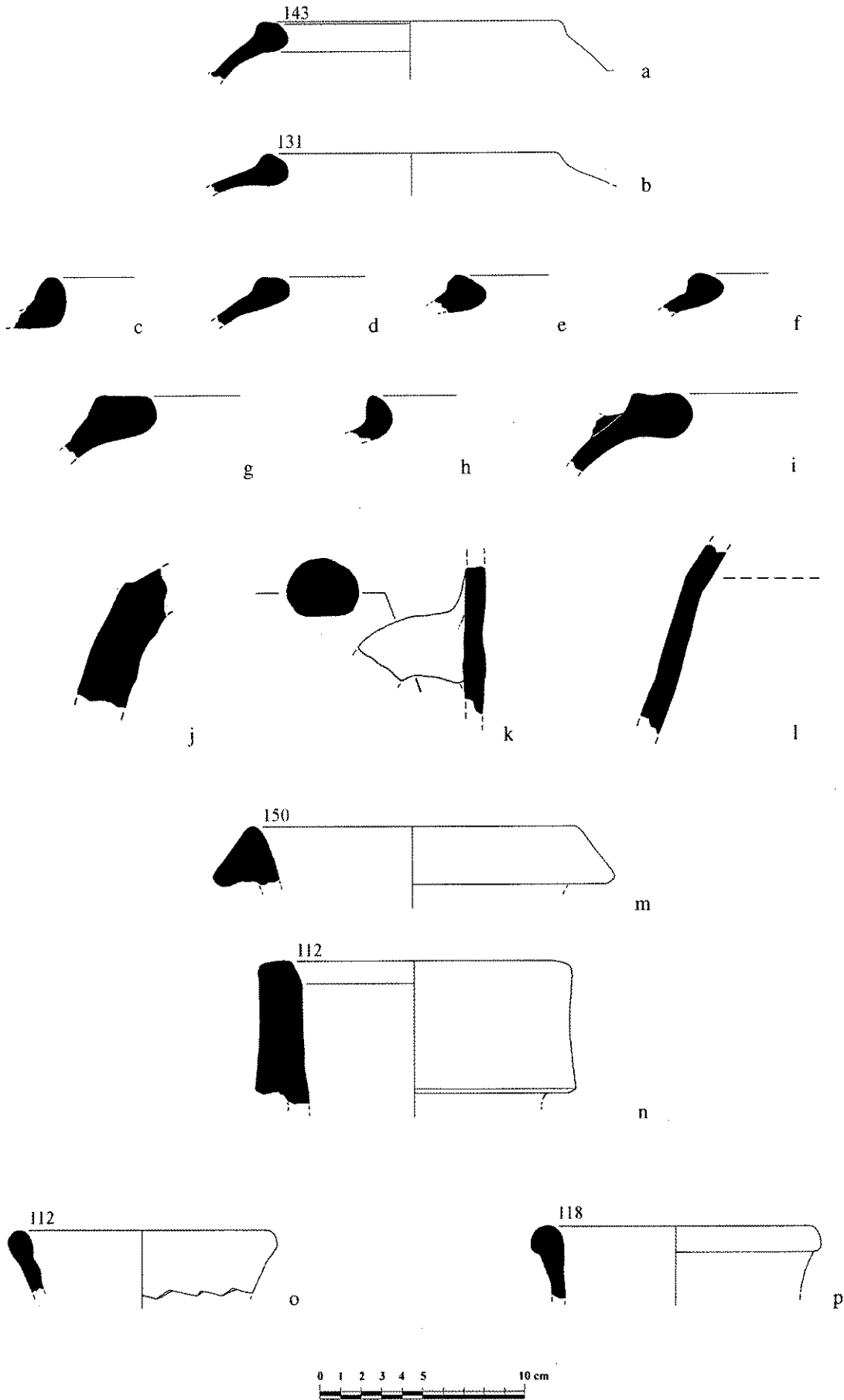
gera vessant, amb una poca o nul·la preocupació per l'aspecte defensiu però sí per una certa visibilitat sobre l'entorn més proper, la proximitat total a una gran extensió de terra d'un alt o mitjà potencial agrícola la qual és conreada i administrada, sovint en relació amb zones d'un alt nivell aquífer, i l'accés ràpid i fàcil a les que han de ser les vies de comunicació principal de la zona. Aquestes pautes segueixen models de poblament similars documentats en àrees properes la vall de l'Ebre (Noguera 1997, 91-92) (Revilla 1993, 137). En el cas de la vil·la de la Torreta (Ulldecona), datada en aquest període a partir de la ceràmica *sigillata* hispànica i sudgàlica i la ceràmica de cuina africana, i la del Cementiri (Alcanar), amb idèntics elements de datació, es constata la proximitat a sengles poblats ibèrics (Moleta del Remei i Castell d'Ulldecona), en una relació encara pendent d'explicació, però que pot tenir com a fonament una comunitat d'interessos: en tots dos casos s'intenta explotar, des de sistemes socioeconòmics i cronoculturals diferents, terres d'una alta productivitat agrícola. En tot cas, s'evita clarament assentar-se en el mateix lloc de l'antic poblament, en el que s'ha de veure una mostra clara de la diferent estratègia d'establiment sobre el territori, entre d'altres factors secundaris.

La importància relativa d'un o altre jaciment és difícil de determinar. La dispersió de materials és, en aquests casos, un factor de valoració força espinós a l'hora d'introduir-lo en l'anàlisi ja que els treballs agrícoles els han afectat d'una manera molt important. Així i tot, una combinació d'aquesta dada amb els condicionants geogràfics de l'entorn ens porta a proposar un tractament propi de *villae* en els casos de la Torreta (Ulldecona), que documenta la presència de ceràmica *sigillata* hispànica i produccions africanes antigues, la vil·la del Cementiri (Alcanar) i la Carrova (Amposta), mentre que en el cas del Mas de Sant Pau, en el qual s'han pogut recuperar alguns fragments de *sigillata* hispànica, podria tractar-se d'un assentament de menor entitat.<sup>26</sup> La probable existència d'un model jeràrquic en el sistema de poblament rural d'època romana a la zona de l'Ebre ja havia estat proposat amb anterioritat (Revilla 1993, 144). En darrer terme es troba la necròpolis de la Carrova, clarament depenent de la gran vil·la riberenca que porta el mateix nom, i amb una datació que s'iniciaria en el segle I dC per a perdurar, igual que la vil·la, fins al Baix Imperi. Amb tot, en el cas de la Vil·la del Cementiri i, sobretot, de la Vil·la de la Torreta, és possible de pensar en unes estructures certament importants, ja que potencialment disposen de grans extensions de terreny per poder explotar, i es produeix un fenomen

26.- L'assentament de Mianes podria entrar perfectament en aquesta segona categoria de nuclis, en cas de confirmar-se el seu funcionament durant aquest període, però la seva condició plenament ibèrica fa necessari un tractament especial, diferenciat dels altres assentaments que són producte d'un establiment *ex novo* a partir d'una iniciativa que, en principi, ha de considerar-se plenament romana.

diferent al que es dona a la vall de l'Ebre, on la proximitat de les muntanyes al curs del riu només permet el cultiu extensiu en uns llocs molt determinats, impedit la implantació de grans *villae* (Noguera 1997, 92).

La vil·la de la Carrova podria ser el darrer representant del tipus d'explotació documentat a la vall baixa de l'Ebre, tot i que la possible connexió amb el jaciment del Mas de Sant Pau, que explotaria com veurem més

Figura 17. Material ceràmic del Castell d'Ulldecona (dibuixos: R. Álvarez).

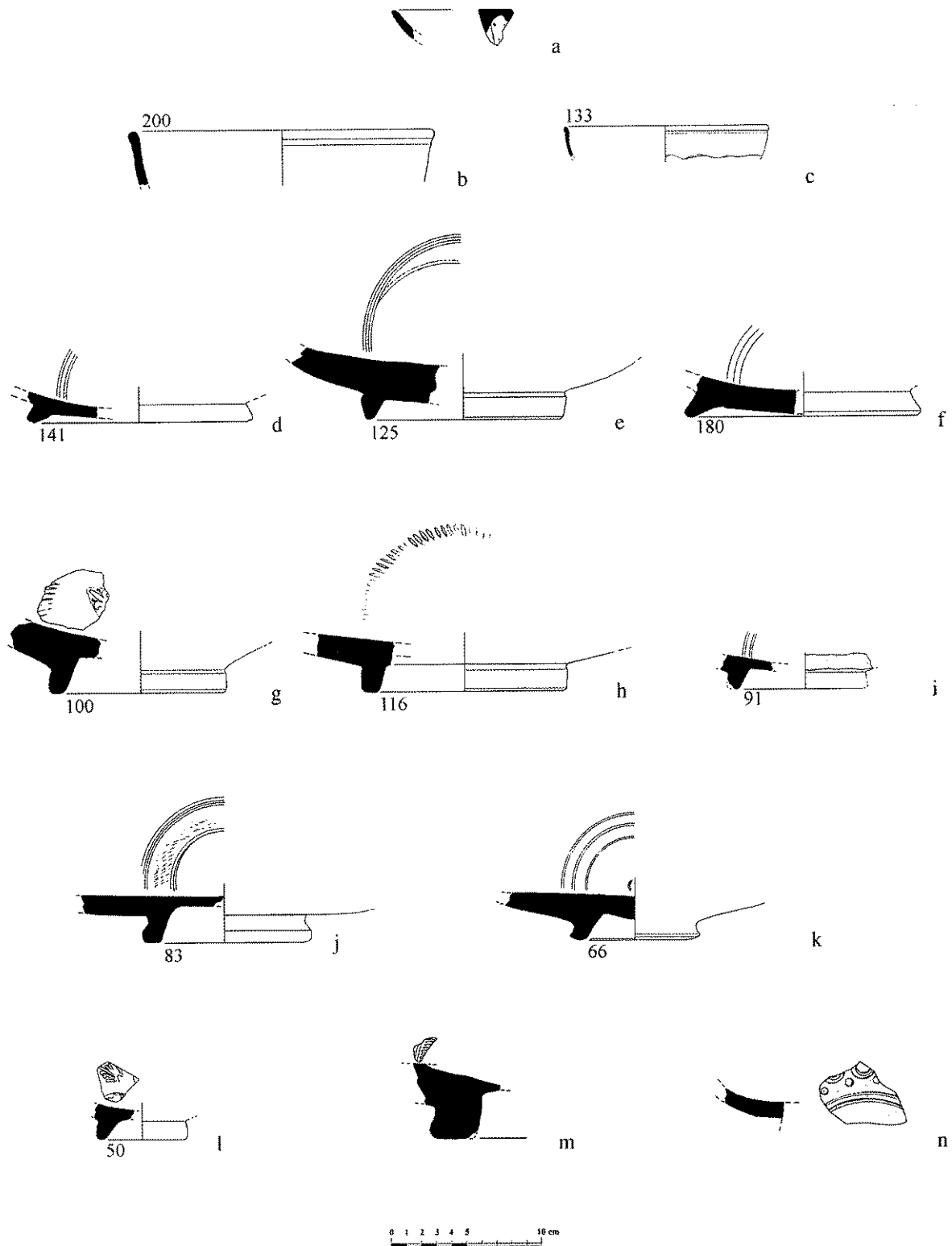

endavant el sector nord-est de la plana de la Galera, faria pensar en un híbrid entre els dos sistemes d'implantació territorial, amb una lògica adaptació a l'orografia de cada zona.

Tret de la necròpolis de la Carrova, que s'ha de relacionar de forma clara, com ja hem dit, amb la gran vil·la que duu el mateix nom, es documenten ben pocs elements de caràcter funerari relacionats amb el món romà a la comarca. Tan sols podem destacar la troballa fortuïta d'una estela de gairebé 1,70 m d'alçada en un punt proper a la necròpolis paleoibèrica de Mianes, que per la seva inscripció ha de pertànyer a un membre de la família *Porci Serà*, la qual va jugar un paper important en el govern municipal de la ciutat de Dertosa (Mayer/Rodà 1985). Amb tot, va ser impossible de determinar la procedència exacta de l'estela, i per tant no s'ha pogut establir la possible existència d'una altra necròpolis pels voltants, ni tan sols la connexió amb algun dels tres jaciments que mostren ocupació a la zona en època romana (Assentament de Mianes, Vil·la de la Carrova i Vil·la del Mas de Sant Pau).

A l'hora d'establir les rutes viàries de la comarca durant aquest moment, la situació de les vil·les podria ser de gran ajut. Segons aquesta perspectiva, la Torreta podria estar en relació amb l'antiga via longitudinal de la foia d'Ulldecona, i qui sap si és per aquest punt per on discorria la Via Augusta. La localització d'una creu metàl·lica de terme al damunt d'un gran pedra cilíndrica amb base quadrangular a la sortida nord de l'actual poble d'Ulldecona ens ha fet pensar en la possibilitat que aquest element es tractés, en origen, d'un mil·liari.<sup>27</sup> Malauradament es tracta d'una peça anepígrafa, i per tant, tot i que les característiques generals recorden les dels mil·liaris, és impossible de determinar la seva veritable atribució.<sup>28</sup> La Vil·la del Cementiri queda relativament distanciada d'aquesta probable via principal, tot i que per la seva situació ha d'estar clarament en connexió amb l'antiga via transversal que unia la costa amb la zona del Castell d'Ulldecona. L'existència d'una via o ramal costaner, connectat amb l'interior mitjançant el darrer camí que hem comentat, completaria per aquest cantó una xarxa viària reticular, idèntica estrictament a la que s'utilitzava durant el període ibèric, i en la qual queden per determinar els possibles treballs de condicionament realitzats per l'administració romana i

que haurien aportat major o menor entitat a una via o una altra. Per últim, hi ha la possibilitat que la via principal que vindria des de Dertosa travessés la comarca pel Pla de la Galera, en direcció al riu Sénia, que seria creuat a l'alçada de Sant Joan del Pas, però no n'hi ha cap evidència. Podria ser també perfectament viable que aquesta via accedís a l'anterior de la foia d'Ulldecona pel pas dels Freginals, o fins i tot que existissin dos ramals. El conjunt de Mas de Sant Pau, Carrova i l'Assentament de Mianes no ajuda gaire a establir el pas exacte de la via romana, ja que aquests enclavaments es troben situats en un punt pel qual necessàriament hauria de passar aquesta, independentment de cap on es dirigís amb posterioritat. Per acabar, la troballa de la làpida que abans hem comentat podria estar en darrer terme en relació amb aquesta via, de la qual no tenim de moment més evidències.

Pel que fa al nord de la comarca, el panorama viari es presenta encara més desolador. No disposem ara com ara de cap vil·la o assentament romà en el sector central i est d'aquesta zona, ja que el poblament es concentra en el sector oest. En el cas de la vil·la de la Carrova, la seva situació és immillorable: l'Ebre constitueix una via de comunicació principal de primer ordre (seria molt i molt estrany que aquesta vil·la no disposés d'un petit embarcador fluvial), que es complementaria per una banda amb un més que probable camí paral·lel a la riba dreta del riu, que enllaçaria, així mateix, amb la zona del Castell d'Amposta per l'est, on cal esperar l'arrencament d'una via en direcció sud, cap als Freginals i d'aquí a la foia d'Ulldecona. Per altra banda, la xarxa de comunicacions de la Carrova es veuria complementada pel Barranc de la Galera a l'oest, via de comunicació d'una importància cabdal que, dirigint-se en direcció sud, mena per una banda cap als Freginals i la depressió d'Ulldecona i per altra cap a les vessants occidentals de la Serra de Godall. Pel mig, i riberenc amb aquest barranc, es troba el Mas de Sant Pau, en una posició que, conjugada amb la possibilitat de tractar-se d'un establiment de segona categoria, fa pensar en la possibilitat d'una dependència d'aquest assentament respecte la Carrova. En aquest sentit, resulta estimulant la idea d'un mateix conjunt habitacional format per un sector riberenc, encarregat de canalitzar gràcies al riu els excedents produïts per l'enclavament inte-

27.- Volem en aquest punt expressar el nostre sincer agraïment al sr. Toni Forcadell per haver-nos comunicat l'existència d'aquest possible mil·liari i haver-nos apuntat la possibilitat que es tractés d'aquesta categoria de marcadors viaris.

28.- Els mil·liaris anepígrafs, per una o altra raó, no són estranys. A Catalunya, per exemple, podem citar, entre d'altres, els casos dels mil·liaris de Medinyà i de Cervià de Ter (Girona), el de Sants (Barcelona), un del Museu arqueològic de Catalunya sense procedència, el de les Gunyoles (Avinyonet), el del Vendrell, el de Sant Vicenç de Calduïes, el localitzat entre Tarragona i Altafulla (Restaurant el Trull) i els dos de Cambrils (Mayer/Rodà 1997, 116). El d'Ulldecona, en concret, és molt similar morfològicament al del Restaurant el Trull, prop d'Altafulla (Mayer/Rodà 1985, 177, lám. 16) i a un altre localitzat a l'Aldea, prop del lligallo de les Veles (Baix Ebre) (Esteve Gálvez 1956, lám. XXII, 2).



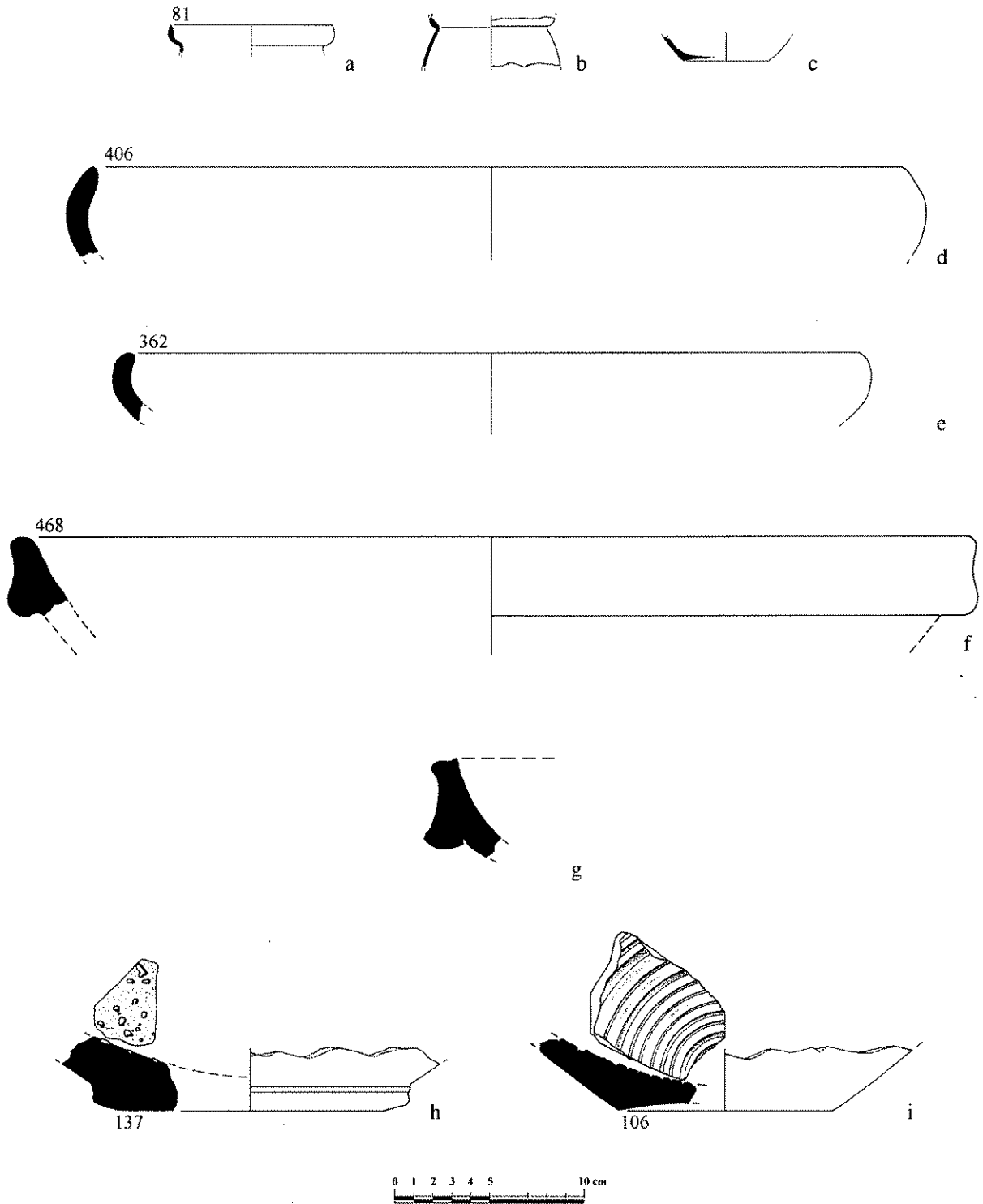

**Figura 18.** Material ceràmic del Castell d'Ulldecona (dibuixos: R. Álvarez).

rior, el qual està en clara relació amb les fèrtils terres dels voltants del barranc de la Galera. Entre ells dos, tan sols trobem el talús de la terrassa quaternària, però la comunicació resulta tot i així extraordinàriament senzilla. Aquest esquema seria el darrer exemple del sistema d'explotació que recentment s'ha pogut determinar a la cubeta de Mora (Noguera 1997, 94), i diferiria

del sistema utilitzat a la resta de la comarca basat en l'explotació de grans territoris directament a partir del nucli agrari principal.

Almenys en un parell de casos es pot establir una relació clara entre un assentament ibèric i una vil·la romana, tots dos en el sector sud de la comarca (Castell d'Ulldecona-Vil·la de la Torreta, Moleta del Remei-Vil·la del

Cementiri, tot i que la relació és extraordinàriament més estreta quant a distància i cronologia en el primer cas). A la província de Castelló es documenten associacions similars (Puig de la Misericòrdia-la Closa, Tossalets de Coves de Vinromà-V. dels Tossalets de Coves de Vinromà, la Picoso-Mas d'Aragó, Tossalets d'Alcalà de Xivert-V. dels Tossalets d'Alcalà de Xivert, Forques de Borriol-el Palmar, Tossal de l'Assud de Borriol-V. del Tossal de l'Assud de Borriol, Punta d'Orley-la Punta), interpretades com una acció intencionada de la nova administració romana, amb la voluntat de fer baixar la població ibèrica dels seus poblats (Oliver 1998, 448-119). Com ja hem explicat, ens decanem personalment no per una acció despobladora intencionada per part de l'administració romana sinó per una defenestració del sistema econòmic ibèric des de la base, a partir de l'apropiació de les terres, fet que comportaria la inutilitat del sistema de poblament antic en poblats.<sup>29</sup> Això no negaria la possibilitat, prou raonable, que els antics habitants dels poblats passessin (continuessin?) a treballar les terres de les *villae*, però en tot cas sí que estaria en contra d'una implantació territorial d'aquestes *villae* en relació directa als poblats i al que ells havien representat, és a dir, per una raó principalment política. Ans al contrari, les vil·les s'instal·laren en els llocs més ben situats en relació als recursos agrícoles (terres més fèrtils) i en relació a les principals vies de comunicació del territori: no és estrany, doncs, que acabin coincidint en zones properes a la majoria de poblats ibèrics.

És difícil de determinar el tipus d'explotació agrària que durien a terme aquestes *villae*. La proposta general de la zona de la Tarraconense aniria en la direcció d'una producció majoritàriament vinària que seria canalitzada principalment cap al sud de la Gàl·lia i al *limes* germànic, i en menor quantitat a Itàlia (Noguera 1997, 91-98). Amb tot, en el cas del Montsià almenys, aquesta proposta és difícil de contrastar ateses les ínfimes evidències amfòriques recuperades en els jaciments. A més, aquesta proposta hauria de ser complementada amb una explicació del procés pel qual unes terres que suposadament han estat produint cereal fins poc abans de la implantació del sistema de *villae* comencen de cop a produir vi. Amb tota seguretat el procés és gradual i, en cas de produir-se, és factible de pensar en uns moments primerencs durant els quals aquestes *villae* continuessin amb la producció cerealística tradicional fins que la vinya plantada pogués començar a produir raïm en quantitats prou rendibles. Una altra explicació vindria donada per una implantació de la vinya ja durant el segle II aC, un cop que la influència de l'administració romana a la zona comença a fer-

se més evident. Aquesta darrera proposta, recolzada per les evidències del conreu de la vinya a la zona durant els darrers moments de l'ibèric Tardà (Oliver 1996, 130), demostraria que el sistema de les *villae*, almenys en aquesta zona, ve a implantar-se sobre unes terres que ja estan duent a terme la producció amb la qual després comerciaran. En tot cas, com hem esmentat ja anteriorment, la posada en funcionament de les *villae* no es podria haver dut a terme sense la pervivència i el subministrament d'excedents agraris durant un cert temps en alguns dels nuclis rurals tradicionals de la zona (Miret/Sanmartí, Santacana 1986, 83).

Cal destacar la troballa d'un bol de *sigillata* hispànica procedent dels tallers de la Rioja localitzat al Mas de Sant Pau (Fig. 8, e). Aquest petit element no deixa de ser una evidència de les intenses relacions comercials existents entre la zona dels tallers ceràmics de la Rioja i la resta de la Vall de l'Ebre, fins a la seva desembocadura, zona natural primerenca de dispersió dels vasos de *sigillata* que produeixen.

Les evidències materials demostren l'abandonament de la majoria d'assentaments rurals de la comarca, excepte la vil·la de la Carrova, en el moment de traspàs de l'Alt al Baix Imperi, una època tradicionalment considerada de crisi. Aquest fet, contrastat en la resta de sectors de la Tarraconense, s'ha intentat explicar com el resultat de la competència directa en la producció vitivinícola exercida per la Gàl·lia, la qual s'hauria fet notar ja des del segle I dC per l'ocupació dels mateixos mercats (Revilla 1993, 174). El resultat hauria estat l'abandonament d'un bon nombre de centres agrícoles a causa d'un fenomen de concentració parcel·l·lària, i la creació de grans i suntuoses vil·les residencials. Tot i que el primer efecte sí que es deixa notar en aquestes terres, el segon no, i tret de la vil·la de la Carrova les evidències de què disposem ens porten a inferir un despoblament general del conjunt de la comarca durant el període que va entre el segle II i el III dC. No cal ni dir que està per determinar la veritable realitat d'aquesta evidència, possiblement deguda a una nova mancança de la investigació, i en tot cas caldria intentar explicar un fenomen d'aquesta magnitud. Aquest fenomen, per exemple, contrasta amb la continuïtat d'un cert poblament al curs baix de l'Ebre, tot i els canvis produïts, ja que les vil·les excavades (Casa Blanca, Barrugat, Mas del Carrotxo) i els treballs derivats de prospeccions mostren una clara continuïtat d'ocupació en molts dels jaciments (Noguera 1997, 98).

Com succeeix en la resta de períodes, la Plana de la Galera apareix com la gran desconeguda o la gran despoblada, segons la perspectiva que escollim per tal de fer l'anàlisi. La nostra opinió és, com ja apuntàvem anteriorment, que

29.- S'ha proposat un assentament general de colons italícs a la zona del curs baix del riu Ebre durant els segle II-I aC a partir de l'anàlisi dels noms sobre les àmfores localitzades a assentaments com l'Aumedina (Tivissa) o el Mas del Carrotxo (Benifallet) (Revilla 1993, 149).

com a conseqüència d'una falta de poblament intens a la zona en l'actualitat (tan sols el petit poble de la Galera, al centre de la plana, i els pobles de Godall, a l'interior de la Serra de Godall, i el de Mas de Barberans, als contraforts dels Ports de Beseit, són localitzables en la gran plana), el reconeixement de les restes antigues, de tots els perio-

des, no ha estat possible. Pensem, doncs, que, sobretot pel que fa a l'època romana, aquest sector ha de presentar una ocupació molt més intensa del que ara com ara sembla intuir-se i, per tant, els treballs de prospecció en curs de realització aportaran, amb tota seguretat, nombroses i gratificants sorpreses en un futur proper.

## BIBLIOGRAFIA

ABÁSOLO, J.A., PÉREZ RODRÍGUEZ, F. 1980, El casco céltico de Gorrita (Valladolid), *Boletín del Seminario de Estudios de Arte y Arqueología* XLVI, 93-119.

ABÁSOLO, J.A., PÉREZ RODRÍGUEZ, F. 1985, El casco celtoitàlico de Gorrita (Valladolid) y sus paralelos europeos, *Primer Congreso Internacional de Historia Militar*, vol. II, Zaragoza, 41-55.

AGUILAR, A., GUICHARD, P. 1993, Lacimurga. La ciudad antigua y su entorno, *Revista de Arqueología* 144, 32-38.

ALMUNI, V., BONET, M., CURTO, A. 1995, *De l'Edat Mitjana al Montsià. Els Castells*, Museu del Montsià 1995, Amposta.

ALVAREZ, R., LÓPEZ, A. 1991, L'assentament ibèric i el poblat medieval del Puig del Castell d'Ulldecona (campanya de 1985), *XXXVII Assemblea Intercomarcal d'Estudiosos, Amposta*, en premsa.

ARASA, F. 1990, Los miliarios de la Vía Augusta en el País Valenciano, *Simposio sobre la red viaria en la Hispania romana*, Zaragoza, 21-23.

ASENSIO, D., CELA, X., FERRER, C. 1996, Els materials ceràmics del poblat ibèric del Castellet de Banyoles (Tivissa), *Pyrenae* 27, 163-191.

BLÁNQUEZ, J. 1990, Las necrópolis ibéricas en el sureste de la Meseta, *Congreso de Arqueología ibérica: las necrópolis*, Serie Varia 1, Madrid, 235-278.

BLÁZQUEZ, J. M. 1959-69, Cascos celtas inéditos. Notas sobre los cascos hispánicos, *Boletín de la comisión de monumentos de Orense* XX, 371-387.

CARTA ARQUEOLÒGICA 1989, *Comarca: Montsià. Barcelona*, Generalitat de Catalunya. Servei d'Arqueologia.

CONDE, M<sup>a</sup>. J. 1990, Los kalathoi "sombbrero de copa" de la necrópolis del Cabecico del Tesoro de Verdolay (Murcia), *Verdolay 2, Homenaje a Emeterio Cuadrado*, Murcia, 149-160.

CONDE, M<sup>a</sup>. J. en premsa, Estado actual de la investigación sobre la cerámica ibérica pintada de época plena y tardía, *Revista de Estudios Ibéricos* 3, U.A.M., Madrid.

DD.AA. 1981, *Atlante delle forme ceramiche I*, Roma.

DD.AA. 1985, *Atlante delle forme ceramiche II*, Roma.

DD.AA. 1990, *Conspectus formarum Terrae Sigillatae modo italico confectae*, Bonn.

ESTEVE GÁLVEZ, F. 1956a, Investigaciones arqueológicas en las terrazas cuaternarias del curso inferior

del Ebro. Itinerario I: de Amposta a la Carrova y Camp Redó, *Noticiario Arqueológico Hispánico* III-IV.

ESTEVE GÁLVEZ, F. 1956b, La Carrova, Amposta, *Boletín informativo del Instituto laboral Ramon Berenguer IV de Amposta* 1.

ESTEVE GÁLVEZ, F. 1994, Els miliaris de Traiguera, *Full informatiu del Museu del Montsià* 26, setembre-desembre, 5-6.

ESTEVE GÁLVEZ, F. 1999, *Recerques arqueològiques a la Ribera Baixa de l'Ebre (Montsià i Baix Ebre)*, Museu Comarcal del Montsià (Amposta).

FERNÁNDEZ GARCIA, M<sup>a</sup>. 1998, *Terra Sigillata Hispanica. Estado actual de la investigación*, Universidad de Jaén, Colección Martínez de Mazos, Serie Estudios.

GARCIA MAURIÑO, J. 1986, *Los cascos de La Tène en la Península Ibérica*, Memoria de licenciatura, Universidad Complutense de Madrid, Madrid, inédita.

GARCIA MAURIÑO, J. 1993, Los cascos de tipo Montefortino en la Península Ibérica, *Complutum* 4, 95-146.

GARCIA i RUBERT, D. en premsa, Un casco de tipo Montefortino localizado en la partida de La Carrova Amposta, Montsià, Tarragona, *Gladius*.

GENERA, M., PEIRET, J. 1984, *Memòria de la intervenció arqueològica a la partida de Mianes Baix Ebre*, Inventari Patrimoni Arqueològic 327.

GRACIA, F., MUNILLA, G., 1993, Estructuración cronocupacional del poblamiento ibérico en las comarcas del Ebro, *Laietania* 8, Mataró.

LÓPEZ, A. 1989, Las cerámicas romanas de paredes finas de Cataluña, *Quaderns científics i teòrics* 2, 2 volums, Barcelona, Diputació de Barcelona.

LORENTE, A., ROS, E., CURTO, A., MARTÍNEZ, E. 1984, Memòria de l'excavació d'urgència a Mianes Baix Ebre, Campaña de 1984, *Inventari Patrimoni Arqueològic*, 315.

MALDONADO, A. 1972, *El Delta del Ebro. Estudio sedimentológico y estratigráfico*, Tesis Doctoral, Boletín de estratigrafía 1, vol. extra.

MALUQUER DE MOTES, J. 1987, Un casco ibérico probablemente de la necrópolis de Galera (Granada) en el Instituto de Arqueología de la Universidad de Barcelona, *Archivo de Prehistoria Levantina, Homenaje a D. Domingo Fletcher*, Tomo I, vol. XVII, Valencia, 257-260.

MAYER, M., RODÀ, I. 1985, L'epigrafia romana a Catalunya, estat de la qüestió i darreres novetats, *Fonaments* 5, 161-186.

- MAYER, M., RODÀ, I. 1997, Presentation, Voies romaines du Rhône à l'Ebre: Via Domitia et Via Augusta, *Documents d'Archéologie Française* 61, 114-125.
- MENÉNDEZ, M. 1988, *La cerámica ibérica de estilo de Elche-Archena*, Madrid.
- MGE, 1973a, *Mapa Geológico de España, 547-32-21, Alcanar, esc. 1:50.000*, segona sèrie, primera edició, Servicio de Publicaciones del Ministerio de Industria.
- MGE, 1973b, *Mapa Geológico de España, 547-32-21, Ulldecona, esc. 1:50.000*, segona sèrie, primera edició, Servicio de Publicaciones del Ministerio de Industria.
- MOLIST, N. 1998, El camí vell del Llor: el procés de romanització d'un assentament ibèric al pla, in Mayer, M., Nolla, J.M., Pardo, J. (eds.), *Ítaca, Annexos 1, De les estructures indígenes a l'organització provincial romana de la Hispània Citerior*, 391-402.
- MONTÓN, F. J. 1996, *Las ámulas de Tárraco*, *Forum, temes d'història i d'arqueologia tarragonines*, Museu Nacional d'Arqueologia de Tarragona, Tarragona.
- MOROTE, J. G. 1979, El trazado de la Via Augusta desde Tarracone a la Carthagine Spartaria. Una aproximación a su estudio, *Saguntum* 14, 139-160.
- NIETO, G. 1947, La necrópolis hispánica del Cabecico del Tesoro, Verdolay (Murcia), *III Congreso Arqueológico del S.E.*, Murcia, 176-183.
- NOGUERA, J. 1997, *Evolució del poblament de la foia de Mora des del Bronze Final a l'Antiguitat Tardana: Anàlisi i evolució del territori*, Tesi de Llicenciatura, 2 volums, Barcelona, inèdita.
- OLIVER, A. 1987/88, Tres yelmos tipo Montefortino hallados en Benicarló (Castellón), *Cuadernos de Prehistoria y Arqueología Castellonenses* 13, Castelló, 205-212.
- OLIVER, A. 1996, *Poblamiento y territorio protohistóricos en el llano litoral del Baix Maestrat (Castellón)*, S.C.C., Castelló.
- OLIVER, A. 1998, El poblamiento ibérico en Castellón ante la romanización, in Mayer, M., Nolla, J.M., Pardo, J. (eds.), *Ítaca, Annexos 1, De les estructures indígenes a l'organització provincial romana de la Hispània Citerior*, 441-450.
- OLMOS ROMERA, R. 1990, Posibles vasos de encargo en la cerámica ibérica del sureste, *Archivo Español de Arqueología* 60, 21-42.
- PÉREZ, A.; RAFEL, N. 1993, *La vil·la romana de Torre Andreu (La Bordeta, Lleida) Un establiment suburbà dels segles II-III d.C.*, Monografies d'Arqueologia Urbana 5, Lleida.
- PRINCIPAL, J. 1995, *Les importacions de vaixel·la fina de vernís negre a la Catalunya sud i occidental durant el segle III a.n.e.: comerç i dinàmica d'adquisició en les societats indígenes*, Tesi Doctoral, Barcelona, Universitat de Barcelona, inèdita.
- QUESADA, F. 1989, *Armamento, guerra y sociedad en la necrópolis ibérica de El Cabecico del Tesoro (Murcia, España)*, 2 volums, BAR International Series.
- QUESADA, F. 1992, El casco de Almaciles (Granada) y la cuestión de los cascos de tipo "Montefortino" en la Península Ibérica, *Verdolay* 4, 65-73.
- QUESADA, F. 1995, Las armas en la sociedad ibérica: 10 preguntas fundamentales, *El mundo ibérico: una nueva imagen en los albores del año 2000*, Catalogo de la exposición, Junta de Comunidades de Castilla-La Mancha, 159-169.
- QUESADA, F., SÁNCHEZ MESEGUER, J.L. 1990, La necrópolis ibérica del Cabecico del Tesoro (Verdolay, Murcia), *Congreso de Arqueología ibérica: las necrópolis, Serie Varia 1*, Madrid, 349-396.
- REVILLA, V. 1993, *Producción cerámica y economía rural en el Bajo Ebro en época romana. El alfar de l'Aumèdina (Tarragona)*, *Col·lecció Instrumenta 1*, Publicacions de la Universitat de Barcelona.
- ROBINSON, H. R. 1975, *The armour of imperial armor*, Londres.
- ROSAS, M. 1987, Les troballes arqueològiques de Traiguera. Aportació a l'estudi de la romanització al Baix Maestrat, *Congrés d'Història del Maestrat*, Vinaròs, 153-162.
- SANMARTÍ-GREGO, E. 1984, Observaciones acerca del poblado ibérico de San Antonio de Calaceite en relación a su funcionalidad rectora en el poblamiento de su área de influencia, *Arqueología Espacial* 4, Seminario de Arqueología y Etnología Turolense-Colegio Universitario de Teruel, Terol, 161-171.
- SANMARTÍ-GREGO, J. 1990, Las necrópolis ibéricas en el area catalana, *Congreso de Arqueología ibérica: las necrópolis, Serie Varia 1*, Madrid, 77 a 108.
- SANMARTÍ, J., BRUGUERA, R. 1998, Les àmfors ibèriques del "celler" del Puig de Sant Andreu (Ullastret, Baix Empordà), *Cypselà* 12, Museu d'Arqueologia de Catalunya, Girona, 183-194.
- SANMARTÍ, J., BRUGUERA, R., MORER, J. 1998, Les àmfors ibèriques a la Catalunya meridional, *Quaderns de Prehistòria i Arqueologia de Castelló* 19, Castelló, 267-289.
- SORRIBES, V. 1998, El Delta del Ebro tiene una antigüedad de casi seis mil años, *La Vanguardia*, dilluns 6 de juliol de 1998, 27.
- STARY, P. 1982, Keltische waffen auf der Iberischen Halbinsel, *Madrider Mitteilungen* 23, 114-144.
- TORTOSA ROCAMORA, T. 1996, Los signos vegetales en la cerámica ibérica de la zona alicantina, *Coloquio Internacional: Iconografía Ibérica, Iconografía itálica: propuestas de interpretación y lectura, Serie Varia 3*, Madrid, 177 - 191.
- VILLALBÍ, M<sup>a</sup>. M. 1994, Monedes ibèriques del Castell d'Ulldecona, *Full Informatiu del Museu Comarcal del Montsià* 25, juliol de 1994, 7.
- VILLALBÍ, M<sup>a</sup>. M., FORCADELL, T. 1994, *Estructures domèstiques al Castell d'Amposta*, treball de doctorat, inèdit.
- VILLALBÍ, M<sup>a</sup>. M., FORCADELL, T., ARTIGUES, P.LI. 1994, El Castell d'Amposta. Nota preliminar, *Quaderns d'Història Tarraconense* XIII, 185-198.