

УНИВЕРЗИТЕТ У БЕОГРАДУ

ФИЛОЗОФСКИ ФАКУЛТЕТ

Милица Н. Васић

**КАТЕГОРИЗАЦИЈА ПОРНОГРАФСКИХ  
ВИДЕО ИСЕЧАКА НА ИНТЕРНЕТУ:  
КОГНИТИВНО АНТРОПОЛОШКИ  
ПРИСТУП**

докторска дисертација

Београд, 2013.

UNIVERSITY OF BELGRADE

FACULTY OF PHILOSOPHY

Milica N. Vasic

**CATEGORIZATION OF PORNOGRAPHIC  
VIDEO CLIPS ON THE INTERNET:  
A COGNITIVE ANTHROPOLOGICAL  
APPROACH**

PhD Dissertation

Belgrade, 2013



## Резиме:

Антрополошко проучавање Интернет порнографије може да се односи на културну комуникацију између твораца садржаја и аутора порнографских сајтова, као и између аутора сајтова и корисника, при чему је, у случају овог рада, потоња битнија, пошто подразумева надкултурно деловање на Интернету и обухвата кориснике Интернет порнографије као посебну популацију. Циљ овог истраживања је да се кроз категоризације порнографских исечака на Интернету одреде когнитивне шеме и културни модели који објашњавају принципе таквог класификовања и носе информацију о културној мисли, која стоји иза тумачења Интернет порнографије приликом организовања тог дела виртуелне стварности од стране аутора порнографских сајтова и корисника. Као методолошка средства, примењена су етнотаксономска анализа и Дандрадеов фолк модел ума. Категорије на сајтовима нису хијерархијски организоване, тако да су међусобне релације проналажене. Резултати показују да категорије саме по себи не носе довољно значење, већ помоћу блиских категорија учествују у опису концепата, а сами концепти своје значење често одређују у поређењу са осталим концептима. Корисници, такође, врше поделу овог простора, користећи сличне веће сегменте, док су категорије преференције унутар сегмента коме је тренутно посвећена пажња. Једно од уочених понашања корисника које утиче на њихово одређење према категоријама је представа о односу *реално-спектакуларно*. Већину исечака корисници посматрају као одглумљену фикцију за коју учесници имају интерес да је спроводе, што са једне стране, имплицира већу компетенцију популације корисника, а са друге је повезано са потребом да се представа о личној сексуалности дефинише, оправда и нађе у друштвено прихватљивим оквирима, уз тврдњу: „ниједна животиња није повређена приликом снимања филма“, што донекле одговара контексту изван порнографије у коме је легитимно било које понашање на Интернету, зато што је све виртуелно, те се као вредносни параметри јављају естетска компонента и физичка неугроженост, а све има своју цену. Интернет порнографија представља конзистентан наставак историје порнографије, зато што понашање приликом њеног коришћења, такође, представља бочни ефекат културног окружења групе која је користи.

**Кључне речи:** порнографија, Интернет, категорије, когнитивна антропологија, таксономија, модел ума, историја порнографије, историја Интернета, надкултурна комуникација, корисници порнографије

**Научна област:** Антропологија

**Ужа научна област:** Когнитивна антропологија

**УДК број:** 343.542.1:004.738.5]:39  
316.472.42:004.738.5

**Abstract:**

Anthropological study of the Internet pornography can refer to the cultural communication between the creators of the contents and authors of pornographic sites, as well as between the authors of sites and users, the latter being more relevant to this work as it assumes supracultural activities on the Internet and comprises the pornography users as a distinct population. The aim of this study is to determine, through the categorization of porn clips in the Internet, cognitive schemes and cultural models which explain the principles of such classification and provide the information on the cultural thought that lies behind the interpretation of the Internet pornography during the organization of that particular part of virtual reality by the pornographic sites' authors and their users. Following methodological means have been applied: ethno-taxonomic analysis and D'Andrade's folk model of the mind. Categories which appear on web sites are not organized in hierarchies, which means their interrelations had to be inferred. Results showed that categories do not carry sufficient meaning by themselves. Rather, related categories are used to describe concepts, and those concepts frequently derive their meaning from their relation with other concepts. Users also perform the partition of this space by using similar larger segments, whereas the categories themselves are merely preferences within the segment which is currently in focus. One of the observed user behaviours which affects their approach to categorization is their perception of the realistic-spectacular relationship. The users perceive most clips as a staged fiction whose actors take part in it for reasons of self-interest. On one hand, this implies a higher competence of users population; on the other, this relates to the need to define, justify and place the perception of one's own sexuality within the framework of what is socially acceptable supporting it with the assertion that "no animal was harmed during the making of this movie", which to a certain extent corresponds to the context outside the pornography in which any behaviour on the Internet is believed to be legitimate just because it is virtual, making the evaluation parameters appear to come down to the esthetic element and the physical safety, while everything has its price. The Internet pornography represents a consistent continuation of the history of pornography because the behaviour exhibited during its use also represents a side effect of a cultural environment of the group using it.

**Keywords:** pornography, the Internet, categories, cognitive anthropology, taxonomy, model of the mind, the history of pornography, the history of the Internet, supracultural communication, pornography users

**Scientific discipline:** Anthropology

**Subfield:** Cognitive anthropology

**UDC number:** 343.542.1:004.738.5]:39  
316.472.42:004.738.5

Желела бих да се пре свега захвалим својим родитељима, Недељку и Надежди Васић, на помоћи и подршци коју су ми пружали током целокупног школовања. Додатно хвала Јованки Илић, покојној баки, на мудрости у пресудним тренуцима.

Изразила бих велико поштовање и захвалност свом ментору професору др Бојану Жикићу чији су савети, подршка и научно дело били непроцењиви.

Посебно бих се захвалила и професору др Ивану Ковачевићу који ми је предложио идеју за тему овог рада, као и професорима др Милошу Миленковићу, др Душану Старчевићу, др Драгани Антонијевић и др Слободану Наумовићу који су након одбране предлога тезе указали на битне чињенице које су помогле у наставку истраживања.

Захвална сам Прим. др. Марку Драговићу, специјалисти неуропсихијатрије и судске психијатрије на свим стручним саветима и литератури којима ми је појаснио знања из своје области.

Хвала катедри за етнологију и антропологију на колегијалности и ефикасности.

Хвала Марку и Дарку Вучуровићу на личној подршци и техничкој помоћи.



## САДРЖАЈ

I УВОД.....	1
II ПРЕДМЕТ ИСТРАЖИВАЊА .....	6
II 1. ИСТОРИЈСКИ ПРЕГЛЕД РАЗВОЈА ИНТЕРНЕТА И ПОРНОГРАФИЈЕ.....	6
II 1. а ИСТОРИЈА ИНТЕРНЕТА.....	6
II 1. а.1. Увод.....	6
II 1. а.2. Почети Интернета.....	7
II 1. а.3. Интернет седамдесетих година двадесетог века.....	9
II 1. а.4. Интернет осамдесетих година двадесетог века.....	10
II 1. а.5. Савремени Интернет.....	12
II 1. а.6. Иновације које су популаризовале Интернет.....	15
II 1. б ИСТОРИЈА ПОРНОГРАФИЈЕ.....	19
II 1. б.1. Појам „порнографија”, његово значење и употреба.....	21
II 1. б.2. Литерарна порнографија.....	25
II 1. б.3. Визуелна порнографија.....	31
II 1. б.4. Мултимедијална порнографија.....	37
II 2. ПОРНОГРАФИЈА У ИНТЕРНЕТ ОКРУЖЕЊУ. АНТРОПОЛОШКА ПЕРСПЕКТИВА.....	47
III ТЕОРИЈСКО МЕТОДОЛОШКИ ОКВИР.....	62
III 1. КОГНИТИВНА АНТРОПОЛОГИЈА.....	62
III 1. а. Когнитивне науке.....	62
III 1. б. Когнитивна антропологија.....	64

III 2. ИСТОРИЈАТ КАТЕГОРИЗАЦИЈА.....	87
III 2. а. Биљни и животињски свет.....	88
III 2. б. Еволуција друштва.....	92
III 2. в. Типови људског карактера.....	94
III 2. г. Типови људи.....	96
III 2. д. Опште класификације у друштвеним наукама.....	100
III 3. ТАКСОНОМИЈЕ И ЕТНОТАКСОНОМИЈЕ.....	110
IV ЕТНОГРАФИЈА У ВИРТУЕЛНОМ СВЕТУ.....	127
V АНАЛИЗА И ИНТЕРПРЕТАЦИЈА.....	150
V 1. ЕТНОТАКСОНОМСКА АНАЛИЗА ПОРНОГРАФСКИХ САДРЖАЈА.....	150
V 1. а. Анализа уочених таксономија.....	153
V 1.а.1. Уочена таксономија формирана на основу листе категорија приказаних на сајту.....	153
V 1.а.1.1. Правила формирања.....	153
V 1.а.1.2. Неколико примера који се налазе међу категоријама.....	154
V 1.а.2. Уочена таксономија формирана на основу „сличних“ категорија.....	158
V 1.а.2.1. Метод одређивања хијерархије.....	158
V 1.а.2.2. Нивои и класе уочене таксономије.....	159
V 1.а.2.2.1. Раса, боја коже и нација („какв/одакле“) (форма живора).....	160
V 1. а.2.2.2. Тема, заплет и концепт („о чему“) (форма живота).....	164
V 1.а.2.2.2.1. „Кориснички полно наглашена“ група.....	168
V 1.а.2.2.2.2. „Квантитативна“ полно наглашена група.....	169
V 1.а.2.2.2.3. „Пријатно-изазивачка“ група.....	169
V 1.а.2.2.2.4. „Фетиш“ група.....	170
V 1.а.2.2.2.5. „Фантазија“ група.....	170
V 1.а.2.2.2.6. „Улога“.....	170
V 1.а.2.2.2.7. „Насилна“ група.....	171

V 1.a.2.2.3. Број учесника - „колико“ (форма живота).....	173
V 1.a.2.2.4. Место радње и амбијент - „где“ (форма живота).....	176
V 1.a.2.2.5. Врста снимања - „како видим“ (форма живота).....	180
V 1.a.2.2.6. Помагала и костими - „чиме“ (форма живота).....	182
V 1.a.2.2.7. Врста сексуалног односа - „како“ (форма живота).....	185
V 1.a.2.2.7.1. „Чинови“.....	188
V 1.a.2.2.7.2. „Предигре или континуирани пропратни ефекти“.....	190
V 1.a.2.2.7.3. „Анална“ и „секс“ група.....	190
V 1.a.2.2.7.4. „Задовољавања“ и „орални секс“.....	193
V 1.a.2.2.8. Део тела - „шта“- (форма живота).....	194
V 1.a.2.2.9. Главни учесник („ко“) (форма живота).....	195
V 1.a.2.2.10. Телесне излучевине („уз шта“) (форма живота).....	198
V 1.a.2.2.11. Сексуална оријентација („с ким“) (форма живота).....	199
V 1.a.2.2.11.1. Остале парафилије (не налазе се под тим именом и најчешће ни под тим концептом).....	201
V 1.б Истраживачка логичка корекција.....	203
V 1.б.1. Шема категорија „насиља“.....	204
V 1.б.2. Шема категорија „сексуалних техника“.....	214
V 1.б.3. Шема категорија „сексуалних фантазија“.....	223
V 1.в. Завршна разматрања овом поглављу.....	231
V 2. ПРИМЕНА МОДЕЛА УМА КАО ИНТЕРПРЕТАТИВНОГ СРЕДСТВА ЗА КУЛТУРНЕ УСЛОВЉЕНОСТИ ПРИНЦИПА ОДРЕЂИВАЊЕ КЛАСИФИКАЦИЈЕ.....	233
V 2.а. Премет, метод, циљ.....	233
V 2.б. Корисници порнографије као популација и примена културног модела ума на њихову претрагу исечака.....	243
V 2.б.1. Понашање корисника порнографије.....	245
V 2.б.2. Примена културног модела ума корисника на претрагу исечака.....	251

V 2.в Когнитивни образац.....	256
VI ЗАКЉУЧАК.....	264
VII ЛИТЕРАТУРА.....	269
Прилог 1: Списак „тагова“ на сајту <a href="http://www.empflix.com/tag_list.php/">http://www.empflix.com/tag_list.php/</a> .....	280
Прилог 2: Списак „тагова“ на сајту <a href="http://www.xvideos.com/tags/">http://www.xvideos.com/tags/</a> .....	285
Прилог 3: Списак коришћених порнографских сајтова .....	303
Биографија.....	306
Изјава о ауторству.....	308
Изјава о истоветности штампане и електронске верзије докторског рада верзије.....	309
Изјава о коришћењу.....	310

## I УВОД

Промене које се дешавају у савременом свету, а које су везане за технолошке иновације и њихово имплементирање у свакодневни живот су обележиле другу половину двадесетог и почетак двадесет првог века. За друштвене науке и студије културе је најзначајнији огроман прогрес на пољу технологија везаних за телекомуникације. Радио, телевизија и слични изуми су дали моћан подстицај глобализацији, али се међу начинима за комуникацију на даљину, Интернету посвећује највише пажње.

Интернет је овако значајно место заслужио из више разлога: не само да представља револуционаран начин двосмерне (и вишесмерне) комуникације на даљину, већ је и по својој природи повезан са информатичким технологијама, које су у веома кратком року напредовале. Интернет није само технолошка алатка модерног света. Он је постао и културни феномен који има утицај на скоро све аспекте људског деловања и на животе стотина милиона људи. Ако се анализирају бројке корисника Интернета, може се видети да је број корисника у периоду између 2000. и 2012. године порастао за више од 560%<sup>1</sup>. Прецизан број корисника је тешко срачунати, али се процењује на више од две ипо милијарде.

Са развојем Интернета повећава се количина и доступност информација, док анонимност мреже пружа корисницима слободу да без бојазни приступају и садржајима који су друштвено табуисани. Према статистикама из 2009. године, 12%<sup>2</sup> свих веб сајтова је порнографског садржаја. Претрага порнографије на дневном нивоу чини 25% свих претрага, што порнографске садржаје чини појединачно најбројнијим на Интернету и самим тим изучавање Интернет порнографије као друштвеног феномена има антрополошки значај.

Креатори сајтова порнографске садржаје често деле у категорије и жанрове, који нису јединствени за све сајтове, већ варирају од сајта до сајта. Са друге стране, већина порнографских сајтова омогућава опцију коментарисања конкретног видео записа као и „таговање“, односно означавање записа називом преко кога се потом може приступити записима који су истоветно „означени“, па

---

<sup>1</sup><http://www.internetworldstats.com/stats.htm> (приступљено 4.5.2013.)

<sup>2</sup>Статистички подаци су преузети са странице <http://internet-filter-review.toptenreviews.com/internet-pornography-statistics.html> из рецензије у којој су наведени резултати акредитованих агенција и медијских кућа: ABC, Associated Press, AsiaMedia, AVN, BBC, CATW, U.S. Census, Central Intelligence Agency, China Daily, итд. (приступљено 4.5.2013.)

сами корисници коментарима и означавањем појединачних садржаја могу да праве сопствене категорије, чиме врше деловање које је културно условљено дотадашњим искуством и поимањем саме порнографије. У овом контексту, од значаја је питање категоризације порнографских садржаја на Интернету.

Предмет истраживања ове докторске тезе су порнографски исечци (клипови), Интернет стране (сајтови) које садрже те исечке, подаци везани за њихов контекст и категорије порнографских садржаја на Интернету.

Због чега је важно разумети начин на који корисници Интернета категоризују овакве садржаје? Способност одабира одређених елемената из физичке реалности уместо других и њихово хијерархијско груписање у концептуалне целине је природна и културно условљена особина која људима омогућава да разумеју и предвиде појаве у свету око нас (Medin and Aguilar et al, 1999:104-105) У когнитивно-антрополошком смислу, начин на који категоризујемо ентитете детерминисан је културом којој припадамо и одражава оно што је у нас „утиснуто“ - вредности, знања и веровања. Стога, начин на који људи категоризују порнографске садржаје представља културну манифестацију и открива ставове и убеђења чланова неке заједнице о људској сексуалности. Као методолошка средства биће примењене етнотаксономије и културни модела ума.

Имајући све ово у виду, циљ ове докторске дисертације је откривање правила и логике конструисања знања чија се концептуализација читава у моделима који су последица категоризације порнографских исечака на Интернету, односно културно условљено и научено знање које је условило такву логику стварања.

Порнографија заузима значајан део предмета комуникације на Интернету. Како људи представљају и категоришу сексуалност кроз порнографске исечке је посредно и доказ о начину на који мисле о томе, а значај ове тезе огледа се управо у примењивању познатих метода из когнитивне антропологије за проналажење и објашњавање узрока и принципа који кроје то мишљење, што, такође, представља и пионирски корак на пољу когнитивне антропологије, када је у питању културна условљеност класификационих принципа у Интернет порнографији.

У досадашњим истраживањима порнографије и у предлозима закона о цензури, честа су питања да ли порнографија изазива адикцију, да ли поспешује криминал, да ли води до неравноправности полова (Corsianos, 2007:863-885) (Shibata, 2008:4-7), на који начин је цензурисати (Waltman, 2010:228-231) итд.

Паралелно са тим, у медијима се појављује и задржава стереотип о Интернет порнографији као средству отуђивања и развоју девијантних склоности, а у појединим радовима је полазна тачка убеђење да порнографија мења сексуалност и перцепцију реалности, негативно утиче на брак, породицу и личну срећу (Fagan, 2011:1-17). Сам утицај Интернет порнографије се поистовећује са негативним утицајем Интернета на продуктивност, активност и ментално здравље као што је нпр. такозвана „Интернет зависност“ (Young, 2004:402-415), или оспорен Римов закључак да је 83,5% фотографија са Интернета порнографског карактера, а да су креатори Интернета естаблишмент са јасно договореном стратегијом манипулације (Rimm,1995:1867) (Hoffman et al, 1995). Вести у медијима указују на свеprisутност гледања порнографије (по неким вестима и у Ватикану гледају порнографске садржајеса Интернета<sup>3</sup>). Са друге стране, нека од најновијих истраживања указују на корисност порнографије, као и практиковање одређених сексуалних активности (нпр. истраживање да су испитаници који практикују БДСМ – садо-мазо показивали мање неуротични, растерећенији, отворенији и екстравертнији (Wismeijer et al, 2013).

Почетак тезе односиће се на предмет истраживања, односно прво ће бити изложен историјски развој Интернета, од његових почетака, као научног и војног пројекта, до ствари опште примене, при чему је је за његову овако широку примену одговоран и потенцијал за комерцијализацију, који се испољио деведесетих година прошлог века. Затим ће бити посвећена пажња историјском развоју порнографије.

Порнографија је динамична појава коју од античких почетака детерминишу друштвена пракса, веровања и норме карактеристичне за одређену заједницу у датом историјском тренутку, биле то еротске фреске нађене у Помпеји (Moulton, 2000: 6) или представе *камасутре* на источњачким храмовима (Williams, 1989:9) или Бокачови радови који се везују за почетке модерне порнографије (Eisner et al, 2009:817). Мултон порнографију дефинише као културну продукцију активности људске сексуалности, презентоване у релативно експлицитном облику, која за неке од посматрача може бити увредљива и вредна моралне осуде. Овај аутор својој дефиницији порнографије додаје реч забава, која у овом случају представља скуп њених лексичких варијатета који указују на

---

<sup>3</sup><http://torrentfreak.com/priests-watch-dvd-screeners-while-pirates-download-filth-in-the-vatican-130407/> (приступљено 9.4.2013.)

интимне и личне импресије конзумента (Moulton, 2000: 5). У деветнаестом веку говорило се и о законској регулативи и цензури ове области људског стваралаштва, али без обзира на цензуру и саму оспораваност, и ранији истраживачи су придавали значај порнографији као својеврсном културном когнитивном апарату који припаднике дате културе оријентише у погледу промене навика и ставова, као и стицању знања из области сексуалне хигијене и сексуалног образовања (Hyde, 1965:9). У поглављу о историји порнографије биће дати и примери исказивања порнографије кроз историју порнографских елемената у оквиру литерарних, визуелних и мултимедијалних садржаја.

На крају одељка који се односи на предмет истраживања биће посвећена пажња порнографији у Интернет окружењу, тј. њене специфичности у односу на остале медијуме, као и на претежно антрополошка тумачења порнографије.

Прво поглавље одељка који се односи на теоријско-методолошки оквир односиће се на когнитивну антропологију, са освртом на корене исте, затим родбинску терминологију, етнотаксономије, прототипове и слагање боја, шеме, културне моделе, као и нека новија истраживања, формирања и испитивања културних модела.

Затим следи преглед историјата категоризација, значај научних класификација, историјат класификације живих бића, предеволуционе и еволуционе таксономије. Потом осврт на различите теорије о класификацији друштава, људских карактера, као и (понекад расистичке) класификације самих људи. Потом ће бити посвећена пажња категоризацији у друштвеним наукама, почевши од Аристотеловких категорија, Кантових, Диркемовских итд, са Шмаусовим тумачењем и конотирањем било које класификације.

У поглављу о таксономијама и етнотаксономијама биће објашњена разлика између научних и народних класификација, на основу тога какве врсте таксономија постоје, са објашњавањем логике формирања библишких и небибличких етнотаксономија у радовима Берлина Брента, Атрана и других.

Следећи део тезе односиће се на поглавље о етнографији у виртуелном свету. С обзиром на то да се користи Интернет као виртуелни терен, редефинисаће се појмови терена и прикупљања етнографске грађе, а приказаће се основни елементи неколико стандардних порнографских сајтова, са освртом на то шта је за порнографске сајтове специфично у односу сајтове опште намене који, такође, „поседују“ видео записе.



На крају ће се анализирати и интерпретирати прикупљен материјал и добијени резултати. У поглављу о етнотаксономијама ће на основу садржаја и „блиских“ категорија код исечака који првенствено одговарају одређеним категоријама бити формирана етнотаксономија прикупљених категорија. Након формирања етнотаксономије, из анализе релација између категорија и претпостављене културне позадине која важи за одређене категорије, биће утврђивана логика категоризовања.

У поглављу које се тиче културног модела ума, биће формиран културни модел ума понашања корисника, тумаченог на основу именована „тагова”, коментара на сајтовима, као и механизма који утичу на формирање класификација, а добијени резултати из поглавља о етнотаксономској анализи ће се такође испитати преко модела ума, како би се потврдили и коришћењем другачијег метода.

## II ПРЕДМЕТ ИСТРАЖИВАЊА

### II 1. ИСТОРИЈСКИ ПРЕГЛЕД РАЗВОЈА ИНТЕРНЕТА И ПОРНОГРАФИЈЕ

#### II 1.a ИСТОРИЈА ИНТЕРНЕТА

##### II 1.a. 1. Увод

Бројна антрополошка проучавања Интернета треба за свој основ да имају важније чињенице које дефинишу Интернет од технолошке. Та проучавања се не баве самом технологијом Интернета али у тумачење феномена које истражују би требало да укључују и факте који произилазе из саме информационе технологије на којој је Интернет заснован. Интернет је глобални информационо-комуникациони систем, који чине мреже које слободно размењују информације. То је комуникациона технологија коју користе милијарде људи широм света и без које би живот какав данас познајемо био немогућ. Само име је скраћеница техничког термина *међумрежа (internetwork)*, мада га не треба поистовећивати са *мрежом над мрежама* (енгл. World Wide Web) о чијим ће разликама бити помена касније. Због своје сложености и раширености Интернет може да се посматра кроз бар три аспекта који осликавају његова лица. Технолошки аспект је отпочео разним истраживањима везаним за пребацивање пакета информација и АРПАНЕТ-ом (енгл. Advanced Research Projects Agency Network) и уско је везан за развитак рачунарске технологије, коју прати кроз све генерације рачунара. Неизоставно уз технолошки аспект стоје и аспекти управљања глобалном и комплексном инфраструктуром и оперативности. Затим, ту је и социјални аспект који би се бавио широким друштвом “интернаута”<sup>4</sup>, који утичу на развитак, усавршавање и популарисање технологија. То је друштво које одликују године искуства на мрежи, уз темељно знање коришћења претраживача и критеријума за претраживање, затим редовно учествовање на форумима и у дискусионим групама, као и основно знање Интернет програмирања због чега су незаменљив део брзе и ефикасне експанзије мреже. За њих се везује термин *Сајберсвет* и *Сајбереалност* који се односе на нефизичку средину коју чине умрежени рачунари, а коју одликује имитирање физичке средине. Не треба занемарити ни

---

<sup>4</sup> Интернаут је израз који се у Интернет жаргону користи за техничким знањем поткованог корисника Интернета. Синоними: Сајбернаут и Нетизен.

комерцијални аспект у виду Интернет маркетинга који се базира на рекламирању производа и услуга коришћењем Интернета као медија. Нижи трошкови ширења информација и глобална публика су његове главне предности. Њему је циљ да обухвати се податке у дигиталном облику потенцијалних купаца и да њима манипулише у циљу прављења стратегије за боље пословање (Васић, 2010:80-81).

## II 1.a. 2. Почети Интернета

Идеја Интернета развила се још у педесетим годинама двадесетог века. Током хладног рата, у индиректном сукобу између два блока, Западног и Источног, Сједињене Државе је стратешки забринуло совјетско освајање свемира и лансирање Спутњика у свемир 1957. године. Као реакцију на лансирање Спутњика, Сједињене Државе, покренуле су неколико пројеката који су имали за циљ да их заштите од потенцијалне претње СССР-а и умање њихове стратешке предности. Један од пројеката који је тада био покренут јесте и АРПА (Advanced Research Project Agency)<sup>5</sup>. АРПА данас позната као ДАРПА (DefenseAdvanced Research Project Agency)<sup>6</sup>, била је агенција којој је постављен циљ да креира технологије које ће војсци Сједињених Држава омогућити да поново поведу у трци у наоружању, као и да повећају безбедност саме земље (Naughton, 2000.).

ДАРПА је представљена крајем педесетих година двадесетог века, а прве идеје о вебу, односно о мрежи повезаних рачунара се јавила 1961. године. Џ. К. Р. Ликлајдер<sup>7</sup> је 1961. године похранио неколико белешки у оно што је називао „Галактичком мрежом“<sup>8</sup>, која је требала је да омогући електронски приступ, како подацима, тако и програмима из велике мреже рачунара. Кључ замисли је био да сви рачунари ове мреже буду на неки начин међусобно повезани<sup>9</sup>.

---

<sup>55</sup> <http://www.darpa.mil/About/History/History.aspx> (приступљено 15.5.2013.)

<sup>6</sup> Поред развоја Интернета, АРПА/ДАРПА је дала велики допринос и развоју ГПС-а. Она је истраживачка агенција Министарства одбране САД-а, која је независна од осталих агенција истог министарства и која са око 240 запослених има буџет од преко две милијарде америчких долара. АРПА/ДАРПА је након лансирања Спутњика била концентрисана на програме у области истраживања свемира, но временом ће се усредсредити на истраживања у области информатике и ту ће постићи највеће успехе. (<http://www.wired.com/dangerroom/2012/02/darpa-budget-death-ray/>, приступљено 15.5.2013.)

<sup>7</sup> Ликлајдер је амерички информатичар и психолог и данас се са правом сматра једном од неколицине особа која је највише допринела развоју информатике у двадесетом веку.

<sup>8</sup> Термин је насто кад је Ликлајдер своје колеге назвао “члановима и припадницима интергалактичке рачунарске мреже”.

<sup>9</sup> <http://www.internet-society.org/internet/what-internet/history-internet/brief-history-internet> (приступљено 15.5.2013)

У суштини, војска је желела да добије најефикасније начине за стварање децентрализоване комуникационе мреже, како би била у могућности да покрене сваки огранак војске за време и након нуклеарног напада. Чак и сами реализатори мреже признају да је као резултат добијена велика и нескладна али отпорна мрежа која је у стању да поднесе губитак великог дела мрежне инфраструктуре<sup>10</sup>. Оригинална студија наручена је код Пола Берана, члана РАНД корпорације.<sup>11</sup> (Banks, 2008.). Када је РАНД корпорација завршила свој коначни извештај у студији, Пол Беран, вођа пројекта, предложио је, као један од начина постизања децентрализације и осталих циљева које је поставила војска, покретање технологије коју је дефинисао као „packet switching in a network“<sup>12</sup>.

Изузев Ликлајдера и Берана постоји још неколико битних истраживача који су допринели развоју раног Интернета. Име које би свакако требало поменути јесте име Ленарда Клинка<sup>13</sup>, који је са својом теоријом пакетног преноса (*packet switching theory*, PST) на МИТ-у, дао значајан допринос овој идеји. Идеја пакетног преноса сводила се на то да се порука која се шаље дели у пакете. Сваки пакет носи адресу одредишта. Сви пакети путују независно кроз мрежу што доводи до ефикасније, брже и безбедније размене, јер је слање преко више канала практично онемогућило пресретање порука.

Идеја о комуникацији између две удаљене мреже је такође била битна. Један такав експеримент спроведен је 1965. године, када је рачунар који се користио у Масачусетсу<sup>14</sup> повезан са рачунаром који се налазио у Калифорнији<sup>15</sup>. Експеримент је конкретно доказао да је могуће повезати два рачунара, један са другим, односно да је између њих могућа размена података. Но, иако је експеримент био успешан, било је сасвим јасно и у том тренутку, да постојећа телефонска кола која су се користила нису најпогоднија и да ће технологија пакетног преноса морати да унапреди постојећу технологију. (Banks, 2008.)

---

<sup>10</sup><http://www.darpa.mil/About/History/History.aspx> (приступљено 15.5.2013.)

<sup>11</sup>RAND Corporation (Research and Development, односно истраживање и развој) је глобална приватна непрофитна организација која је иницијално била формирана како би вршила истраживања и стручне анализе намењене Оружаним снагама Сједињених Америчких Држава.

<sup>12</sup><http://www.rand.org/about/history/baran.list.html> (приступљено 10.5.2013.)

<sup>13</sup>Клинрок (Њујорк, 1934.) је један од оснивача АРПАНЕТ-а, и сматра се оцем интрнета.

<sup>14</sup>Овај рачунар је један од кључних рачунара на МИТ-у шездесетих година прошлог века и познат је по својој улози у развоју вештачке интелигенције и интеракције између човека и рачунара.

<sup>15</sup>Ово је био ИБМ-ов рачунар израђен за потребе ваздушних снага Сједињених Америчких Држава 1960.године. Био је израђен само један примерак и тежио је 250 тона.

Успостављање мреже АРПАНЕТ почело је 1966. Развој је финансирала ДАРПА. Као четири чвора АРПАНЕТ-а изабрани су рачунари четири одвојена универзитета у Сједињеним Државама: рачунари у калифорнијском Универзитету у Лос Анђелесу (УКЛА), рачунар у Станфордском истраживачком институту (СРИ)<sup>16</sup>, затим калифорнијски Универзитет у Санта Барбери (УЦСБ) и Универзитет у Јути на којима се радило на развоју апликација које су везане за визуелизацију на мрежи (приказ математичких функција, и тродимензионих графика) (Васић, 2010:81).

### II 1.a. 3. Интернет седамдесетих година двадесетог века

Кључна новина, која се догодила током седамдесетих година развоја Интернета, била је популарна апликација - електронска пошта, чији је творац Рој Томлинсон 1972. Такође се доста експериментисало са АРПАНЕТ-ом током седамдесетих година двадесетог века. Још додатних рачунара је било прикључено на АРПАНЕТ. Док су додатни рачунари умрежавани, брзина је остала иста – 50 kbps. Развијани су и други протоколи. Почетни протокол који је био креиран звао се НЦП или *Network Control Protocol*. Данас, кад укључите рачунар и повежете га са Интернетом, бивате повезани са више милиона људи. Недостатак АРПАНЕТ-овог НЦП (*Network Control Protocol*) протокла је била у томе што је могао да ради само са одређеним типом рачунара и што није подразумевао адресирање између више различитих мрежа (АРПАНЕТ је био једина мрежа). Тако су се пионири развоја Интернета окренули развијању нових протокола. Винт Церф и Боб Кан су 1973. развили ТЦП/ИП (енгл. *TCP/IP*) протокол који је заменио НЦП<sup>17</sup>.

Од посебне важности за експанзију *ТЦП/ИП* су четири карактеристике:

- Свака мрежа постоји засебно за себе и нису неопходне промене како би се прикључила на Интернет.
- Не постоји глобална контрола оперативности на Интернету.
- Комуникација се обавља по принципу највеће ефикасности.

---

<sup>16</sup> Истраживачи из СРИ бавили су се питањима из области вештачке интелигенције, пре свега кроз развој система НЛС (енгл. *Natural Language System*) који је био прототип хипертекстуалног система који је основа данашње Мреже (WWW). Овде је и организован први мрежни информациони центар (енгл. *Newtwork Information Center*) који је био задужен за обављање функција као што су одржавање табела имена хостова (рачунар повезан на мрежу) и мапирање адреса Интернет страница (Васић, 2010:81).

<sup>17</sup> <http://www.internetsociety.org/internet/what-internet/history-internet/brief-history-internet> (приступљено 15.6.2013)

- За повезивање мрежа се користе рутери (Ђуричић, 2011.).

Док су се ране седамдесете године показале као формативне за Интернет, касне седамдесете прошириле су Интернет и изван граница Сједињених Држава. АРПАНЕТ се први пут проширио без коришћења фиксне линије, коришћењем сателитских радио таласа за пренос података. Ова прва сателитска веза, звала се САТНЕТ и повезала је Европу на мрежу рачунара. АРПАНЕТ, који је започет као пројекат војске, већ одавно је превазишао домете једног војног пројекта. Тако су сателити који су коришћени у пројекту САТНЕТ били у власништву конзорцијума неколико земаља, а не само Оружаних снага Сједињених Држава<sup>18</sup>

Док су АРПАНЕТ и САТНЕТ проширили домет Интернета, повезивање рачунара на мрежу и даље је било проблематично. Рад на бољој организацији у овом пољу, довео је до стварања *етернет* (енгл. *Ethernet*)<sup>19</sup> кабла који се и данас користи. *Етернет* је у суштини омогућио да се на једноставан и економичан начин пошаљу подаци са једног рачунара на други. Ово је омогућило лакше повезивање на локалну мрежу, али и повећало брзину којом су рачунари међусобно комуницирали. Поред *етернета*, за период седамдесетих је важна још једна иновација. То је био УУЦП (Unix to Unix copy) којег је креирао Стив Беловин. То је протокол који је развијен за рачунаре који раде на *Јуникс* (Unix) платформи. Током седамдесетих година двадесетог века, оперативни системи налик Windows и Mac нису постојали. Постојало је више различитих платформи, а Јуникс је био једна од њих. *Јуникс* (енгл. *Unix*) је користио УУЦП, да би лакше и једноставније слао и примао податке. УУЦП се развио током година у оно што је данас познато као *јузнет* (енгл. Usenet). То је и даље позната мрежа коју користе милиони људи како би размењивали податке, вести и електронску пошту путем Интернета.

#### **II 1.a. 4. Интернет осамдесетих година двадесетог века**

Почетком осамдесетих су и неке друге мреже осим АРПАНЕТ-а бележиле раст. Такође су и сам АРПАНЕТ, иницијално војни пројекат, почеле да користе разне научно-истраживачке установе. Једна од установа која је користила

<sup>18</sup> <http://www.investintech.com/content/historyinternet/> (приступљено 15.6.2013)

<sup>19</sup> То је до данас најчешће коришћена технологија за локалне мреже (LAN). Развијен је у ксероксовим (Хероx) лабораторијама седамдесетих година, а према неким подацима, само до 1994. године у свету је било инсталирано преко 40 милиона етернет (Ethernet) чворова у свету.

АРПАНЕТ била је и Национална фондација за науку. Они су нешто касније развили и сопствену мрежу ЦСНЕТ (Computer Science Network). Циљ ове мреже био је да афирмише умрежавање одељења за рачунарске науке на академским и истраживачким институцијама које нису могле бити повезане на АРПАНЕТ. Крајем 1984. године омогућено је повезивање ове две мреже. (Ryan, 2010.).

Почетком осамдесетих година дошло је и до наглог ширења ЛАН-ова (енгл. *Local Area Network*), употребе *личних рачунара* (енгл. PC) и радних станица<sup>20</sup> и тада почиње такозвана PC Ера – Ера личних рачунара. Ову еру одликује прво појављивање и рапидни раст Интернета као и адресирање рачунара. Појава великог броја независних наменских локалних мрежа прво у САД, а затим и широм света за потребе рачунарских истраживања на универзитетима и у индустрији, за ограничену популацију научника, без намере да буду међу собом компатибилне, допринеле су развоју отворене архитектуре Интернета. Средином осамдесетих година XX века целокупна високо-школска популација, без обзира на дисциплину којом се бави, широм света добија дозволу да приступи (Васић, 2010:81).

Створен је и ДНС (Domain Name System) (Ryan, 2010.). Већ поменуто адресирање се односи на то да сваки рачунар на Интернету мора имати јединствену адресу. Та адреса састоји се од четири броја која се раздвајају тачкама. Први од ових бројева дефинише државу, или регион унутар државе док последњи одређује рачунар који прима поруку (Васић, 2010:81). ДНС је омогућио да корисник уместо да памти адресу неког сајта као низ бројева, куца име у Интернет претраживач, те је побољшао услове у којима су појединци комуницирали једни са другима, или са другим серверима на Интернету. Ово је касније омогућило популаризацију и комерцијализацију Интернета.

1985. је одлучено да се АРПАНЕТ подели на два дела - један део АРПАНЕТ-а, наставио је да се користи у војне сврхе и звао се МИЛНЕТ, а други део је је наставио да се зове АРПАНЕТ и више није садржао војну компоненту, иако је Министарство одбране наставило да га финансијски подржава. (Naughton, 2010.). Поред раздвајања АРПАНЕТ-а на два дела, још једна важна ствар се десила 1985. године. Наиме, ЦСНЕТ унајмио је МЦИ корпорацију да ради на унапређењу мреже. Брзина која је у најранијим данима износила 50 kbps, до 1985.

---

<sup>20</sup> Радна станица је микрорачунар дизајниран у техничке или научне сврхе.

године порасла је на свега 56 kbps, али се указивала прилика да се са новим иновацијама у технологијама брзина повећа за чак 25 пута. Нове линије које су тада спроведене звале су се T-1 линије и оне су омогућавале брзину од 1.5 Mbps. Но, да би се ове линије користиле, било је потребно увођење нове хардверске технологије. Архитектура глобалне мреже је захтевала једну велику и темељну реформу. Тако је Национална фондација за науку, одлучила да финансира развој пројекта магистралне мреже рачунара, као срж глобалне комуникационе мреже. Та реформа се заснивала на повезивању шест, у том тренутку најмоћнијих универзитетских рачунара у јединствену мрежу која би била повезана са АРПАНЕТ-ом. ИБМ је за ову мрежу створио напредније рутере које су назвали Мерит. Нова унапређена мрежа ће започети са радом 1986. године. Звала се НСФНЕТ (National Science Foundation Network)<sup>21</sup> и постала је једна од главних саобраћајних магистрала Интернета, при чему се капацитет стално увећавао. Но, битно је напоменути да стара мрежа ЦСНЕТ, која је имала брзину од свега 56 kbps, није стављена ван функције, те да је наставила да функционише полунезависно<sup>22</sup>.

АРПАНЕТ је тако изгубио лидерску позицију од НСФНЕТ-а. Гурање у други план АРПАНЕТ-а, довело је до његовог гашења већ крајем 1989. године. (Banks, 2008.) Случајно или не, исте године је срушен и Берлински зид, симбол Хладног рата који је био својеврсни узрок настанка АРПАНЕТ-а. Колико су ови догађаји важни, најбоље говори податак да 1987. постојало десет хиљада умрежених рачунара, а 1989. преко сто хиљада. Поред тога, појединци и организације, могли су да комуницирају много брже, јер се већ крајем те декаде, појавила и нова, бржа T-3 линија која је, када је коначно пуштена у промет 1991. године, дозвољавала корисницима пренос података од 45 Mbps.

## **II 1.a. 5. Савремени Интернет**

Интернет је свој потенцијал открио тек крајем осамдесетих година, готово двадесет година након свог настанка. Ипак, прогрес који је доживео током деведесетих није нико могао да предвиди. У тих десет година, Интернет се од

---

<sup>21</sup>У преводу „мрежа националне фондације за науку”. Ова мрежа је била програм координисаних развојних пројеката које је финансирала Национална фондација за науку која је од 1985. године почела да промовише напредне образовне и истраживачке мреже у САД-у.

<sup>22</sup> <http://www.historyofthings.com/history-of-the-internet> (приступљено 15.6.2013.)



мреже која се користила углавном у научним и истраживачким круговима, проширио у готово сва домаћинства. Како се развијао, тако је захтевао и квалитетније компоненте, а пре свега моћније рачунаре и употребљивије софтвере, односно захтевао такав технолошки развој који ће омогућити његову приступачност широкој популацији. Током деведесетих, било је мноштво иновација које су учиниле Интернет функционалнијим и приступачним широкој популацији. Како му је расла популарност, отварале су се и нове сфере интересовања и примене. Мисли се пре свега на његову социјалну и комерцијалну страну, а то је привукло новац који је био неопходан за даљи развој Интернета. Са новом Т-3 линијом, тежи и спорији ЦСНЕТ више није био потребан и коначно је престао са функционисањем 1991. године (Banks, 2008.).



Слика 1: Број рачунара повезаних на глобалну мрежу  
(Internet Systems Consortium, <https://www.isc.org/services/survey/>,  
приступљено 1.4.2013.)

На слици се види да се почетком деведесетих број Интернет корисника био је око три стотине хиљада. Крајем те деценије мерио се стотинама милиона, а данас та бројка прелази милијарду корисника. За свега четрдесетак година, број од десет умрежених рачунара је порастао на неколико милијарди. Он је заувек трансформисао наш свет и битно је утицао и утиче на готово све аспекте нашег живота (научно, технолошки, социјално, културно).

## Број корисника интернета на сто становника

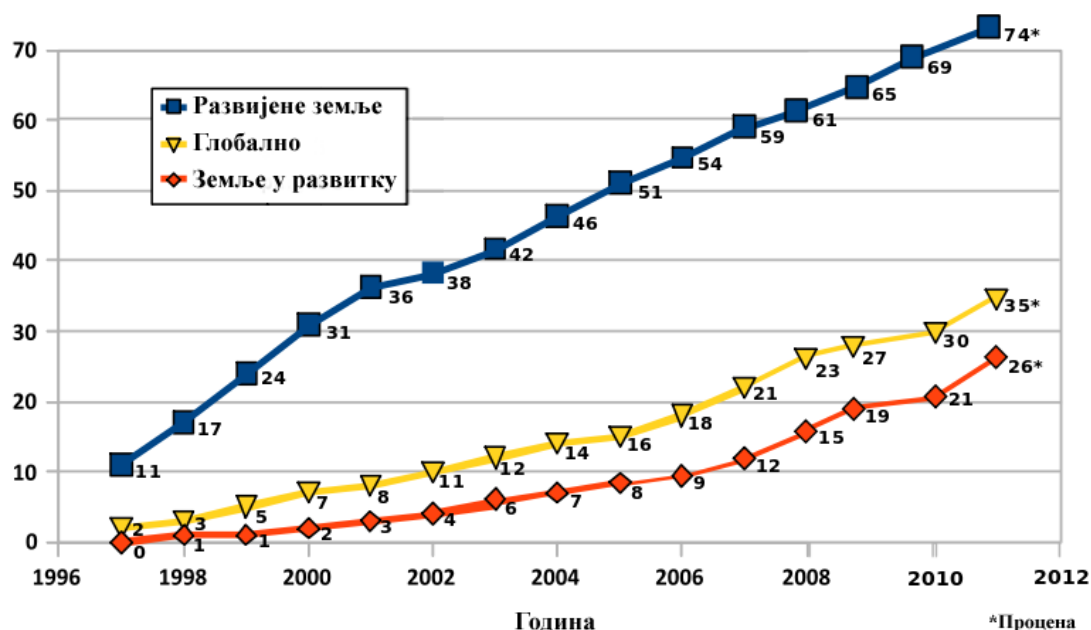

Слика 2: Број корисника Интернета на сто становника – у развијеним и земљама у развоју.

(International Telecommunications Union,

[http://www.itu.int/ITU-D/ict/statistics/material/excel/2011/Internet\\_users\\_01-11.xls](http://www.itu.int/ITU-D/ict/statistics/material/excel/2011/Internet_users_01-11.xls),  
приступљено 1.4.2013.)

У периоду од гашења АРПАНЕТ-а до 1995. године, федерална влада САД-а покривала је део трошкова заједничке инфраструктуре, какве су на пример, прекоокеанске везе. Истовремено, Национална фондација за науку је охрабривала своје регионалне, односно академске, мреже, да траже комерцијалне, односно неакадемске кориснике како би прошириле своје капацитете, а тиме и посредно смањиле цене коришћења Интернета. Са друге стране, за НСФНЕТ је установљена таква политика да је коришћење ове мреже било дозвољено само за истраживање и развој, тј. на НСФНЕТ се нису могле прикључивати комерцијалне мреже. То је индиректно довело до развоја приватних „backbone” мрежа.<sup>23</sup>

Готово експоненцијални развој оваквих приватних мрежа, у потпуности је одговарао Националној фондацији за науку. Приватне компаније су изградиле своје „backbone” мреже, које су ради сарадње са академским институцијама повезиване на НСФНЕТ, прихватајући уз то услове и стандард које је Национална

<sup>23</sup> „Backbone” је у буквалном преводу кичма.

фондација за науку постављала. Национална фондација за науку је 1988. године укинула ограничења која је поставила. Паралелно са овим укидањем, појавиле су се специјализоване фирме које су почеле да заинтересованим корисницима нуде услугу повезивања на Интернет, чиме је започела финална фаза у развоје глобалне мреже, која траје и данас. (Ryan, 2010)

Даваоце ових Интернет услуга називамо „Интернет провајдерима” (Internet service providers) односно „Интернет посредницима“. Година 1994. представљала је годину почетка транзиције академских центара са НСФНЕТ-а ка мрежама Интернет провајдера, а то је довело до гашења НСФНЕТ-а 1995. године. Мреже су се развијале и изван Сједињених Америчких Држава. У Великој Британији функционисала је мрежа ЈАНЕТ, која је имала за циљ повезивање академске заједнице. У Немачкој је била активна ДФН мрежа, а у Француској Минител. У самој Европи од великог је значаја за развој Интернета била ЕАРН (European Academic and Research Network) мрежа која је, такође, следила концепт повезивања малог броја великих мрежа, а године 1990. укључивала је 35 земаља, односно преко 950 рачунара и преко 600 институција широм Европе. ЕАРН мрежи је тадашња Југославија приступила 1989. године (Ђуричић, 2011.)<sup>24</sup>.

### **II 1.a. 6. Иновације које су популаризовале Интернет**

Корисници Интернета се данас не пријављују на АРПАНЕТ, или сличне мреже како би приступили Интернету. Они обично отварају Интернет прегледач (browser) и укуцавају за почетак скраћеницу *www*. која долази од речи World Wide Web, а *Мрежа над мрежама* (енгл. World Wide Web) је једна од најзначајнијих новина у релативно краткој историји Интернета. *WWW* је информациони сервис на Интернету који се појавио 1993. године и који је врло брзо преузео функције многих других сервиса Интернета и постао најпопуларнији од свих. Мрежа је систем који омогућава да странице које садрже текст, слике, звук, анимацију и видео запис буду објављене и прочитане од стране рачунара који је повезан на Интернет. Замишљена је као свет без граница у коме би се свим информацијама из било ког извора могло приступити на конзистентан и приступачан начин и не треба га поистивећивати са Интернетом, јер је Интернет шири појам од Мреже и

---

<sup>24</sup>Интернет се у Србији, односно Савезној Републици Југославији појавио фебруара 1996. године. Тада је национална академска мрежа преко БеоТелНет-а спојена на Интернет, а исте године су са радом почели и приватни комерцијални Интернет провајдери. (Ђуричић, 2011.)

обухвата мреже које нису део "Мреже над мрежама"<sup>25</sup>. WWW је заправо настао још 1989. године када су га осмислили Тим Бернерс Ли и Роберт Кале који су радили на истраживањима у ЦЕРН-у (Европској организацији за нуклеарна истраживања). Но, ипак званично је представљен тек 1991. године кад је и покренут<sup>26</sup>.

*Мрежа над мрежама* (енгл. World wide web) је пуштена у јавност 1993. године. Ера последње деценије 20. века се назива Ера Web 1.0 јер је карактеришу прве верзије, што претраживача Мозаик<sup>27</sup>, што и саме мреже. У то доба се развијају и прве апликације на иначе статичним страницама и како је Дел Бруто указао, њихов улазак на Интернет па и у сферу приватности је довео до револуције живота корисника. ИРЦ (енгл. Internet Relay chat), форум и блог су зачетници ове промене. ИРЦ је био намењен вишеструким корисницима са многобројним каналима за разговор у реалном времену (без физичког или визуелног контакта), на бази текстуалних порука. Форум датира још од 1995. године, и садржи живу дискусију на унапред постављену тему, а блог је први пут написан 1994. године од стране Џастина Хола и имао је форму новинског чланка, или извода из нечијег личног дневника (Васић, 2010:82).

Покретање читача Мозаик унело је револуцију у приступу информацијама и подацима на Интернету и то је дефинитивно помогло да Интернет прерасте у ово што видимо данас. Пројекат је растао и убрзо је променио име у Нетскејп (Netscape). Ово је свакако био најраспрострањенији Интернет читач током деведесетих година двадесетог века (Весић, 2010.). Ипак, крајем деведесетих година, Мајкрософтов софтвер – „Интернет експлорер“ је преузео примат, али данас губи утакмицу од читача Фајерфокса (Firefox), Гугловог Хрома (Chrome), Опере и др.

Иако су читачи омогућавали да лако и једноставно видите странице на светској мрежи, друге компоненте за навигацију су постале неопходне. Пре свега количина информација на Интернету је нагло порасла, па се тиме јавила потреба за лакшим претраживањем информација и њиховим преузимањем. Ову потребу су омогућиле прве машине за претрагу (search engine), а прва од њих је била Јаху

---

<sup>25</sup> <http://www.wisegeek.com/are-the-internet-and-the-world-wide-web-the-same-thing.htm> (приступљено 20.6.2013.)

<sup>26</sup> <http://home.web.cern.ch/about/birth-web> (приступљено 20.6.2013.)

<sup>27</sup> Мозаик (Mosaic) је био једноставни читач који је покренула НЦСА (National Center for Supercomputing Applications)

(Yahoo). Посматрано из перспективе раних деведесетих, Интернет је био мање или више, само једно огромно складиште информација. Тада није постојао једноставан начин да милиони корисника приступајући мрежи лако пронађу жељене информације. Yahoo (Јаху) су креирала двојица студената, а један од њих је био Цери Јанг. Он је јануара 1994. године креирао својеврсну претечу Јахуа „Церијев водич кроз World Wide Web“, а сам Јаху је покренуо марта 1995. године. Јаху је креиран као својеврсни директоријум сајтова, иако се данас сматра да је настао као класични претраживач. Данас је Јаху Интернет портал који нуди мноштво услуга оријентисаних на веб, као што су електронска пошта, вести и сл. На месту „Јаху-а“, неколико година касније појавио се Google (Гугл). Гугл је такође започео функционисање на универзитету. Започео је као истраживачки пројекат који је требало да омогући лакше и једноставније функционисање Интернета. Током раних и средњих деведестих, Интернет претраживачи су функционисали тако што су користили мета тагове и податке са страница да укључе и рангирају веб странице. Нажалост, овај систем није омогућавао кориснику да прегледа релевантне резултате, па се јавила потреба за развијањем новог начина претраге. Гугл је развио оно што је и данас познато као „ранг стране“ (енгл. „Page rank“). То је алгоритам који заснива значај веб странице на пондерисаној суми ранжираних страница које су повезане са одговарајућим страницама и садржајима. Што је веб страница више повезана са темом, то је више релевантна, па ће високо бити рангирана за тај специфични упит<sup>28</sup>.

Нови миленијум доноси и нову Интернет еру – Еру Web 2.0 која се заснива на омогућавању корисницима да сами креирају садржај Интернета. Карактеришу је велика повезаност, активност и све већа компатибилност корисника међу собом. Развој рачунарске технологије је омогућио Интернет програмерима да поставе само костур странице и да препусте корисницима да га испуне садржајем. Интернет се развио у платформу која помоћу низа разноврсних механизма и технологија корисницима олакшава комуникацију и тако омогућава задовољење њихових интереса и потреба. Логика којом се повезују контакти једног корисника са контактима другог корисника стално се усавршава, а самим тим повећава се и могућност да ће нас контактирати особа која дели идентичне интересе из одређене области, или пак да ми сами пронађемо контакт који нам може

---

<sup>28</sup> <http://www.historyofthings.com/history-of-the-internet> (приступљено 2.6.2013.)

користити у одређеној ситуацији. У овој фази је посебно доминантан модел Интернет апликација усмерених на издаваштво са динамичним и флексибилним сервисима који су осетљивији на корисничке акције (Васић, 2010:82-83).

Посебно је одјекнула појава појма „Семантичке мреже“ (енгл. Semantic Web) који означава групу метода и технологија које омогућавају машини да схвати значење информације којом располаже. Ендру Кин сматра семантичку мрежу неизводљивом апстракцијом и сматра да Web 3.0 Ера никада неће наступити, док Маној Шарма тврди да ће нова ера донети потпуно интегрисан свет. За сада, једно је сигурно, ера Web 3.0 остаје у домену научне фантастике, раме уз раме са Сајберсветом, што не спречава Тима Бернерса Лија, творца „Мреже над мрежама“, да најави и Web 4.0 као јединствен спој оперативног система и мреже (Васић, 2010:84).

## II 1.6 ИСТОРИЈА ПОРНОГРАФИЈЕ

Може се рећи да је порнографија данас доступнија, него што је икад била. Пут њеног развоја од литерарног до визуелног, од еротског до опсценог, вероватно је почео у тренутку када је човек први пут репродуковао слику нагог људског тела. Жеља за поновним доживљавањем телесног задовољства, у недостатку партнера, упућује хомо сапиенса на властито биће. Став аутора је да постојање еротских и порнографских садржаја указује на то да пројекција сопствене сексуалности на спољашње визуелне и аудиовизуелне садржаје чини саставни део људског сексуалног идентитета.

Еротско-порнографски садржаји су присутни у различитим историјским периодима у различитим културама света, тако да се не може рећи да су еротика и порнографија нешто што је *differentia specifica* западних култура. Од старих јужноамеричких цивилизација, преко Далеког Истока и Европе до данашњих Сједињених Америчких Држава, прикази људске сексуалности вековима опстају и фасцинирају. Интеркултурна раширеност и временски континуитет представа сексуалног чина и нагог тела, као манифестације својеврсне естетике сексуалног, указују на то да су данашњи порнографски садржаји само један облик инхерентне људске тежње ка екстериоризацији властите сексуалности, која представља само један аспект сложеног сексуалног бића човека. Она је само обликована временом и културом у којој се испољава, представља универзалну тежњу човека ка већој доступности чулног. На пример, еротска скулптура цивилизације Моће, поред тога што често има вишеструку употребу, показује сасвим другачије испољавање сексуалности и сексуално понашање од јапанске еротске графике. Али, оно што им је заједничко јесте испољавање људске сексуалности и њено претварање у доступан визуелни медиј који се може употребљавати по жељи.

Порнографски материјал данашњице показује сасвим другачије виђење људске сексуалности у поређењу са еротским разгледницама у Великој Британији с краја деветнаестог века. Ипак, све четири визуелне инкарнације људске сексуалности имају заједничку карактеристику, а то је испољавање и трансфер културних идеја о сексуалном на медиј, било да је у питању уметност (скулптура цивилизације Моће), или садржај америчке порнографије из седамдесетих година двадесетог века. Порнографија је средство којим култура испољава своје идеје о сексуалности путем приказивања сексуалних пракси. Дубље значење које

човечанство даје порнографији као медијуму сексуалности се може уочити у сагледавању сличности и разлика у сексуалној пракси, које порнографија документује. Тако се порнографија може посматрати у контексту културног филтера који на себи својствен начин приказује сексуално, при чему је она својеврстан документ.

Под појмом порнографија се најчешће подразумева медиј који у себи садржи визуелни елемент. Најчешће се подразумева да се ради, или о филму, или о фотографији. Ипак, промене кроз које је порнографија прошла говоре да се порнографијом не могу сматрати искључиво фотографија и филм. Постоји изобиље порнографске литературе, која својим експлицитним садржајем ствара јасну слику сексуалног чина у машти читаоца. У случају порнографске литературе конзумент сам ствара визуелни садржај на основу текста, тако да он више није само пасивни пријемник чулних надражаја, те се и коришћење појма конзумент доводи у питање. Читалац порнографске литературе активно учествује у њеној реализацији, док је у случају порнографског филма и фотографије посматрач је само рецептор стимулуса. Ова специфичност порнографске литературе је ставља на засебно место у групи порнографских садржаја.

Детаљан преглед порнографије кроз време и различите културе превазилази оквире овог рада. Истраживање и документација приказа сексуалних пракси сваке познате културе, као и њихово научно проучавање, представља преобиман и сувише амбициозан подухват. Уколико је приказ сексуалног чина у некој култури табуисан на било који начин, поставља се питање да ли је истраживач уопште у могућности да дође до релевантних и поузданих података о предмету свог проучавања. Уколико се припадници неке културе осећају угрожено због истраживања њихове сексуалности, па самим тим и садржаја који ту сексуалност документују, посао истраживача постаје немогућ. Упутније је направити општи преглед већ забележених еротско-порнографских садржаја у различитим културама и дотаћи се онога што им је заједничко, или по чему се разликују. Важно је уочити и карактеристике порнографије унутар различитих друштава и у различитим историјским периодима.



## II 1.6. 1. Појам „порнографија”, његово значење и употреба

Само порекло речи „порнографија” нас упућује на прве изворе о одређеним сексуалним праксама. Реч „порнографија” је сложеница грчких речи „порно” и „графија”. Реч „порно” служи да означи проститутку, док реч „графија” означава писање (Shibata, 2008: 3). Дакле, ради се о писаном опису проститутки и њиховог занимања. Овакво, *sensu stricto* схватање порнографије ограничава истраживача на проучавање литерарних описа живота проститутки, што не задовољава данашње значење појма.

Друго схватање овог појма подразумева „записе и представе експлицитне сексуалне активности, како би се сексуално узбудио други” (Younger 2004: 157). Ова дефиниција порнографије је свеобухватнија и може се применити на данашње поимање порнографије. Сам термин је први пут употребљен како би описао чисто визуелни садржај без литерарног елемента (Younger, 2005: 157), те за потребе овог рада употреба термина „порнографија” у значењу литерарних, визуелних и мултимедијалних садржаја који приказују експлицитни сексуални садржај са намером да сексуално узбуди, није проблематична.

Термин „порнографија” је ушао у вокабулар енглеског језика тек 1850. године. Јавио се као израз за књижевна и уметничка дела која имају експлицитан сексуални садржај (Colette Colligan, 2002: 33). До тада је уобичајени атрибут за описивање таквих дела био „еротски” или „забрањен”. Термин „порнографија” је ушао у ширу међународну употребу почетком осамдесетих година 19. века (Colette Colligan, 2002: 33).

Разлика између значења термина „порнографија” и „еротика” је проблематично питање. Као *differentia specofica* се може поставити степен експлицитности приказаног сексуалног садржаја. Проблем који се јавља приликом оваквог успостављања разлике између два поменута термина је културом условљена релативност саме перцепције експлицитности и сексуализације одређених делова тела. Оно што је за западноевропску културу сексуализовани део људског тела није за неку другу културу (Sigel, 2005: 2). Пример који добро показује културну релативност на нивоу експлицитности сексуалног је слика „Јутарња тоалета” из 1893. године јапанског уметника Курода Сеикија. У питању је женски акт који је у Француској добио похвале. Иста слика је изложена у Јапану где је окарактерисана као порнографија – до тада женски акт

у Јапану није био јавно приказан (Mason, 2004: 374). За припадника западне културе са краја 19. века женски акт не представља порнографију, већ уобичајени жанр уметничког израза. Као могући разлог се може сматрати одсуство приказа самог сексуалног чина. Да је модел са Куродине слике представљен током мастурбације, сексуална активност би несумњиво постојала, а само дело би се уклопило у данас сасвим уобичајен и популаран порнографски поджанр соло мастурбације.

Термин „порнографија“ се данас користи за означавање „представе сексуалног понашања у књигама, на сликама, статуама, филму и другим медијима, који за циљ има изазивање сексуалног узбуђења“<sup>29</sup>. Једна од потешкоћа која се јавља при дефинисању порнографије је чињеница да је граница између порнографије и еротике крајње субјективна и да „одражава променљиве стандарде заједнице“.<sup>30</sup> Еротика има блажи карактер. Сексуално у еротским материјалима је често само назначено, а уколико је приказан сексуални чин, тај приказ није експлицитан. То значи да се у еротски приказаном сексуалном чину не могу јасно видети полни органи. У контексту порнографије, под „еротским“ се често заправо подразумева „порнографско“, али се употребом првог наведеног термина избегава стигма коју би са собом могао носити други. У случају чисто еротске, односно „меке“ порнографије постоји јасна разлика, а она је одсуство приказивања локуса сексуалне активности – полних органа. Проблем експлицитног приказа сексуалног односа у еротској кинематографији се најчешће решава пажљивим кадрирањем.

Посебан случај представља јапанска порнографија. Полни органи у јапанској порнографији су у највећем броју случајева цензурисани (постоје и нецензурисане верзије јапанских порно филмова). Важно је уочити да се посматрање нагог тела или сексуалног чина „уживо“ не може сматрати порнографијом, јер се не ради о представљању путем медија. Тако су из корпуса порнографије искључени стриптиз и сличне активности.

За потребе овог рада порнографски садржајиће се класификовати у три групе. Ради лакшег прегледа, медијум је узет као критеријум поделе, те ће бити приказан преглед сваког од њих у различитим временским периодима у неким културама.

---

<sup>29</sup>[http://www.britannica.com/EBchecked/topic/470645/pornography\\_](http://www.britannica.com/EBchecked/topic/470645/pornography_) (приступљено 29.4.2013. )

<sup>30</sup>*Ibd.*

Детаљан интеркултурно-интерпериодални преглед захтева искључив фокус на историји сексуалних садржаја, стога је нужно определили за одређене културе и временске периоде, како би се дао општи приказ, а да том приликом се не упадне у замку преопширности и претеране површности.

Прву групу порнографског материјала чини писана порнографија. У ову групу спадају све представе сексуалног чина изражене путем писаног медија. Памфлети, стрипови, романи и слична литература спадају у ову групу. Међу најпознатије представнике литерарне порнографије без сумње спада и опус маркиза од Сада, као и и „Једанаест хиљада буздована“ Гијома Аполинера.

Другу групу чини визуелна порнографија. У њу спадају све визуелне представе сексуалног чина – графике, цртежи, фотографије, било који визуелни медиј, који бележи сексуални чин.

Трећу групу чини мултимедијална порнографија. У ову групу спадају порнографски филмови, видео игре, визуелни романи и други порнографски садржаји који обухватају више од једног медија (најчешће је у питању комбинација звучног и визуелног, или визуелног и текстуалног). У оквиру ове групе, посебну врсту порнографије представља порнографија која захтева учешће посматрача тј. корисника у реализацији порнографског садржаја. Најрепрезентативнији жанр ове врсте је свакако порнографска видео игра, због недвосмисленог учешћа које корисник има у реализацији садржаја. Специфичност, чак се може рећи главни елемент, порнографске игре је у томе што се без учешћа корисника порнографски садржај не реализује у потпуности, или се не реализује уопште, зависно од тога о којој игри се ради.

У извесном степену се јавља непостојање јасних граница између ове три групе. Порнографски стрип прелази границе чисто визуелног јер у њему постоје и текстуални садржаји који доприносе реализацији сексуалног. У случају порнографског стрипа, текстуални елемент јесте важан, али није неизоставан, будући да сам визуелни приказ сексуалног чина представља порнографски израз. Међутим, текстуални садржај даје дубљи контекст визуелном, тако да се у случају стрипа ради о својеврсној синтези текстуалног и визуелног приказивања сексуалног акта. Јапански порнографски визуелни роман је тешко сврстати, јер се ослања на текст. Визуелни садржај је ретко анимиран, а урађен је у форми стрипског цртежа. Порнографске видео игре је исто тако тешко класификовати, будући да је њихов главни елемент заправо активно учешће играча. Оне јесу

мултимедијалне, али конзумент у овом случају није само посматрач, већ су у реализацију садржаја укључене и друге активности. Писана порнографија, такође, захтева активно учешће конзумента, али се овде реализација садржаја одвија у посматрачевој свести, за разлику од порнографских видео игара које често захтевају неку врсту избора посматрача унутар виртуелне стварности у коју га игра смешта.

Важно је истаћи колико је лако упасти у замку неопрезне оцене неког садржаја као порнографског, без обзира да ли је реч о литерарном, визуелном или мултимедијалном садржају. Примера ради, еротска грнчарија перуанске културе Моће. Еротске керамичке посуде се у Перуу појављују током првог миленијума пре нове ере, у периоду од 500. до 800. године пре нове ере (Hoyle, 1968: 65). На овим посудама су приказани бројни сексуални чинови, као што су фелацио, кунилингус, анални секс и разне сексуалне позицијеове ере (Hoyle, 1986: 72). Обрађене су и теме сексуалних односа између животиња (бестијалност није приказана, што говори да у друштву Моћика ова пракса није постојала као општеприхваћена и раширена, упркос извештајима мисионара и колонизатора који говоре супротно), као и морализаторске теме које приказују пропадање тела и духа услед сексуалне необузданости (Hoyle, 1968: 79). Сексуалност садржаја који приказује керамика културе Моће је очигледна. Међутим, постоји више разлога зашто се на њу не може гледати као на медијум за изражавање порнографског садржаја. Један од њих је и практична употреба предмета са сексуалним представама. Посуде су очигледно предвиђене за одређену намену – чување и испијање течности, на шта указују грллић посуде и посебни отвори који су направљени како би ваздух могао да улази у посуду уместо воде коју пије корисник. Други разлог је чињеница да су ове керамичке посуде биле сахрањиване са мртвима и да су представљале неку врсту „посмртних поклона” (Hoyle, 1968: 42). Посебно су занимљиве морализаторске посуде на којима су приказане телесне казне које прате сексуално претеривање, због своје дидактичке компоненте. На основу наведеног, може се извести закључак да примарна намена керамичке посуде културе Моће није изазивање сексуалног узбуђења онога ко посматра посуду. На примеру грнчарије Моћика се може уочити да сексуално може послужити као тема уметничког израза који приказује сексуално као уобичајену појаву, без намере да се посматрач сексуално стимулише. Ово

представља кључну разлику између грнчарије културе Моће и савремене порнографије.

## II 1.6. 2. Литерарна порнографија

Литерарна баштина широм света садржи бројне приказе сексуалног понашања, уобичајених и неуобичајених, општеприхваћених у многим културама и крајње насилних и, за поједине културе или појединце, неприхватљивих. Биће приказана само нека књижевна дела која се могу окарактерисати као порнографска. У литератури је граница између порнографског и еротског у неким случајевима нејасна. Она постаје још тежа за одређивање, уколико се у обзир узме и културом одређено виђење сексуалности и експлицитности приказа сексуалног. Оно што западна култура може сматрати еротиком, дакле приказом благе, или само наговештене сексуалности, у другим културама може бити перципирано као опсцено. С друге стране, културе су динамичне и пролазе кроз промене на разним нивоима. Неко сексуално експлицитно књижевно дело је можда у неком историјском тренутку било сасвим прихватљиво, док би данас било жигосано као најекстремнија порнографија, и обрнуто. Тако је сасвим упитно какав став имају данашња друштва арапских народа по питању старе еротске, односно порнографске књижевности.

Филолози 9. века су сачували бројна сведочанства о предисламском арапском друштву. Тачност ових сведочанстава је тешко утврдити, због одсуства прецизних писаних извора и ширења ислама, које је дало повода за негативно перципирање и описивање преисламске прошлости Арапа. Ова предања садрже описе преисламске проституције у арапском свету и спискове познатих блудника и хомосексуалаца. Арапско друштво се променило појавом ислама, и од тада су односи између полова стриктно формализовани, дефинисани су могући облици брака, одређена су законита и незаконита понашања у браку, а хомосексуално понашање је проказано.

За разлику од самог сексуалног понашања, писање и говор о сексуалном се ретко помиње у хадисима и Курану. После смрти пророка Мухамеда долази до драстичне трансформације арапског друштва. Када се говори о књижевности, те трансформације се огледају у појави нових литерарних жанрова. Тако се јавља поезија са тематиком злостављања, која као грађу за сижејно обликовање узима

сексуалне нападе на жене у војничким походима. У исто време, љубавна поезија се издваја као посебан жанр (Brulotte et al, 2006: 44).

Екстремније иновације у литерарној порнографији арапског света долазе из пера багдаског песника Абу Нуваса (умро око 815. године). Једна од највећих новина коју Абу Нувас уводи у арапску књижевност је установљење хомоеротске поезије као легитимног литерарног жанра. Његове песме се могу поделити на хетеросексуалне, хомосексуалне и либертинске. Абу Нувас је начинио и заокрет по питању експлицитности поезије, и до тада уобичајени наговештај љубави претвара у експлицитни и сексуализовани приказ, а једна од његових омиљених тема је завођење хришћанског дечака у некаквој крчми или манастиру (Brulotte et al, 2006: 45).

У случају Далеког Истока, занимљив је сексуализовани опус кинеских писаца. Већ поменути проблем разликовања еротског и порнографског и, понекад врло танка, граница између ова два појма нису нова питања. Ово показује случај првог кинеског романа са кохезивним наративом под насловом „Ђин Пинг Меи“, који је први пут штампан 1618. године. Ово дело је значајно и због тога што у исто време представља и прво оригинално дело кинеског књижевног стваралаштва које је написано од стране само једног аутора (Brulotte et al, 2006: 698). У роману „Ђин Пинг Меи“ су обрађене теме освете и љубоморе, а грађа је узета махом из кинеских медицинских и сексуалних текстова са почетка 17. века. Роман садржи делове претходних књижевних дела кинеске фикције, посебно делове који описују тело, као и садржај сексуалних уџбеника. „Ђин Пинг Меи“ је осуђиван као порнографија, због описа сексуалних чинова које садржи. Једино што је послужило за одбрану овог дела је лирски језик којим су сексуални прикази написани (Brulotte et al, 2006: 699). Још једна одбрана овог дела је била прерана смрт себичних и ласцивних ликова, чиме се наглашава њихово одступање од конфучијанских идеја. На примеру романа „Ђин Пинг Меи“ видимо да начин на који се сексуални садржај саопштава може послужити као критеријум за разликовање еротике и порнографије. Упркос томе, овај роман према некима и данас важи за дело књижевне порнографије.

Као што смо видели, граница између еротике и порнографије се може померати. Међутим, постоје сексуализовани литерарни садржаји који су, због нескривене експлицитности и приказаног сексуалног понашања, несумњиво порнографске природе. Оваквих дела има у изобиљу у енглеском литерарном

делу. Међутим, у овом случају се не ради о засебном жанру порнографије, већ о порнографском садржају унутар литерарног садржаја (Toulalan, 2007:278) који припада другом жанру са другом темом као доминантном. Зато у случају порнографије у Енглеској у 16. и 17. веку термин „порнографија” употребљава се у значењу литерарних дела различитих жанрова и обима у којима су присутни сексуално експлицитни садржаји. Често се сматра да се порнографија у Енглеској јавља после рестаурације монархије и повратка Чарлса II на енглески престо. Ипак, порнографски садржаји су били присутни и пре 1660. године. „Вешта курва”, штампана 1658. године, рађена по узору на дијалог „Животи курви” из дела „Разговори” Пјетра Аретина (Toulalan, 2007:37). Џон Тејлор је писао кратке текстове који, такође, спадају у литературу о проституткама. Неколико оваквих текстова је недвосмислено посвећено женама као средство за сексуално образовање. У порнографској књижевности су дела која се баве сексуалним представљана као штиво намењено женама, и то пре свега због свог едукативног карактера. Ова литература је препоручивана женама на исти начин као и литература за чување чедности, побожности и скромности. Заправо, тврдња да се ради о образовном штиву када је у питању порнографска литература је најлакши начин да се аутор ограда од осуде за неморалност, пошто је крајња сврха ове сексуалне едукације боље обављање дужности супруге (Toulalan, 2007:55-56). Такође, аутор оваквом тврдњом ставља сексуално у контекст женског образовања и повезује учење жене са сексуалним знањем. Без обзира на оправдање аутора и потенцијалну друштвену осуду, порнографија је могла неометано доћи до женских руку под маском сексуалног образовања. Порнографија седамнаестог века је тако могла доћи у посед различитих појединаца, било да су у питању мушкарци или жене, писмени или неписмени. Узрок томе је велика разноликост текстова, њихова доступност и слободнији канали дистрибуције (Toulalan, 2007:66). У овим књижевним порнографским представама у фокусу се налази хетеросексуални однос са мушком ејакулацијом и истовременим оргазмом оба партнера. Посебно је наглашен спој мушких и женских гениталија као локус сексуалног задовољства.

Еротски и порнографски литерарни садржаји 17. века су садржали илустрације. Илустрације су се могле наћи у самом тексту, или као фронтиспис. За разлику од текста, илустрације су ретко биле експлицитне. Међутим, оне садрже метафоре и симболе путем којих се шаље сексуална порука (Toulalan,

2007: 233). Саме илустрације су се развијале у више различитих стилова на више различитих места, а на стил израде су утицали локални уметници. До краја 15. века је техника гравирања бакарних плоча за штампање илустрација доведена до високог квалитета, али је штампа помоћу дрвених плоча и даље остала омиљено средство, јер је омогућавала истовремено штампање текста и слика по нижој цени. Од краја 16. века се прелази на све чешћу употребу бакарних гравура због прецизности самих илустрација. Ово је подигло цену штампања ликовних елемената у публикацијама, па су илустрације углавном свођене на фронтиспис, или мали број илустрација које нису интегрисане у сам текст, већ су биле издвојене. Сам квалитет и тема илустрација су зависили од тога да ли се радило о обичном памфлету или делу већег обима (Toulalan, 2007: 234-235).

Савремена историја западне литерарне порнографије почиње током 18. века са развојем штампарске технологије. У овом периоду је масовнија репродукција визелног и текстуалног материјала постала могућа. У Енглеској током 18. века долази до формирања канала тајне размене порнографског материјала мањег опсега. Током 1748. и 1749. године је из штампе изашла чувена „Фени Хил” (Fanny Hill), из пера Џона Клиленда. Ова књига у два тома описује авантуре девојке са села која постаје проститутка. Клилендово дело наводи на закључак да се изворно значење термина „порнографија” као описа живота проститутки односи и на порнографске садржаје у 18. веку.

До 1880. године је порнографија у Великој Британији претежно била литерарног типа и није била широко доступна. У понуди су била дела различитог обима, од правих књижевних дела до врло једноставних памфлета. Оно што је ограничавало доступност литерарне порнографије у Великој Британији била је висока цена. Због тога је порнографија била недоступна радничкој класи (Sigel, 2000:860). Додатни проблем је представљала писменост потенцијалног читаоца. Британска порнографска литература из овог периода обилује фразама на латинском и старогрчком језику, као и митолошким алузијама, што ју је чинило непријемчивом за необразоване слојеве друштва. На крају, начин дистрибуције порнографије је био уређен према одређеној друштвеној класи, тако да радници, чак и када би могли да приуште и најјефтини порнографски памфлет, нису имали начин да до њега дођу (Sigel, 2000:860). Дакле, неписменост и недостатак образовања су додатно удаљили порнографију од руку припадника радничке класе и жена. Такође, доступност порнографије је била и расно детерминисана.



Намеће се закључак да је порнографија у Великој Британији у овом периоду била врста луксузне робе, а њено поседовање привилегија.

Једна од тема која се појавила у енглеској порнографској литератури осамдесетих година 19. века је сексуализовано робовласништво (Colligan, 2005:73). Вилијам Лазенби је у већ постојећи порнографски жанр флагелације увео елемент ропства и расе, како би освежио тај жанр. У периоду од 1879. до 1881. године је издавао и уређивао часопис „Бисер” (The Pearl), а понекад је и објављивао своје приче у њему. Овај часопис је један од најпознатијих примера викторијанске порнографске литературе. У магазину су објављиване сексуално експлицитне приче у наставцима, песме, анегдоте и хромофотографије, са честим мотивом флагелације. Једна од прича у наставцима садржи и наратив о сексуалним ексцесима и флагелацији на робовласничкој плантажи у Санта Крузу. Прва прича у поменутом часопису која уводи тему ропства је објављена између 1880. и 1881. године. Та прича, под насловом „Прича моје баке” (My Grandmother’s Tale) експлицитно приказује разне сексуалне активности, од лезбијских и међукласних сексуалних односа, војерства, аналног секса до групног секса и инцеста са оцем. У овој причи је посвећена пажња и робовласничком насиљу (Colligan, 2005: 73-74).

Када је у питању британска порнографија са темом инцеста, до великих промена је дошло током позног 19. века. У претходном периоду је оваква врста порнографије служила за стварање скандала (Sigel, 2005:104). Литерарна порнографија инцеста у Енглеској није писана по узору на Де Садово дело. Ова, за Енглеску нова врста порнографије, сместила је инцест у домен сексуалних задовољстава средње класе, што представља промену у односу на ранију праксу стављања инцеста у контекст скандала. У случају енглеског инцеста у порнографији, долази до замене аристократије са средњом класом. Занимљиво је да је инцест у једној породици средње класе остао тема и у модерној порнографији, међу којима је најпознатији представник филм „Табу” (Taboo), са познатом америчком глумицом Кеј Паркер у главној улози<sup>31</sup>.

Насилни порнографски садржаји који изазивају општу констернацију и згражавање, ипак нису само ствар енглеских писаца. Једно од свакако најпознатијих дела француске књижевне порнографије је Садова „Филозофија у

---

<sup>31</sup> <http://www.imdb.com/name/nm0662403/filmoyear> (приступљено 30.4.2013.)

будоару” (пуно име: Донатијен Алфонс Франсоа, Маркиз од Сада). Дело је написано у форми драмског дијалога. Иако у самом делу постоје елементи друштвено-политичке филозофије, овде ће се узимати у обзир само порнографски елементи, који су несумњиво присутни. Анализа филозофских идеја које излаже Де Сад, нису предмет овог рада.

Током драме су приказани разни сексуални чинови, од уобичајених до оних који се сматрају перверзним и изузетно насилним, као што су инцест и силовање. Требало би напоменути да је термин „садизам”, који означава појаву сексуалног узбуђења приликом доношења бола или понижавања<sup>32</sup>, изведен из маркизовог имена. О самој окрутности и изазивању бола Де Сад говори кроз уста једног од својих главних ликова, Долмансеа:

*Задовољства проистекла из окрутности су трећа по реду која смо обећали да испитамо. Ова врста уживања је данас веома позната међу мушкарцима, а ево разлога којима се они служе да их оправдају. Хоћемо да се узбудимо, кажу, то је циљ сваког мушкарца који се одаје сладострашћу, и то да нас узбуди најјача средства... Треба се, дакле, определити за бол, чије дејство не може преварити и чија су струјања јача (Де Сад 1980: 65-66).*

Током драме Де Сад даје приказе разних сексуалних пракси, од уобичајених до инцеста, садизма и силовања. Драстичан пример екстремних сексуалних пракси приказаних у „Филозофији у будоару” представља последњи дијалог, у коме је описана сцена групног силовања и шибања. Врхунац насиља приказаног на крају драме је, када један од ликова који учествује у групном силовању жртву намерно зарази сифилисом (Де Сад, 1980: 162-165). Цела драма обилује приказима сексуалног и гротескног.

Без обзира на друштвено-политичку димензију Садовога дела, експлицитни прикази детаљно описаног сексуалног чина недвосмислено показују порнографски карактер дела. Порнографија је овде употребљена као средство и не представља сама себи циљ, а саме сексуалне праксе представљају грађу за примену књижевног поступка и саопштавање одређене поруке. Садово дело „Сто двадесет дана Содоме” садржи још драстичније представе сексуалних екстрема, укључујући педофилију, копрофагију, мучење, па чак и убиство.

---

<sup>32</sup><http://www.behavenet.com/sexual-sadism#301> (приступљено 30.4.2013.)

Крајем осамнаестог века и епохе Садовог либертинажа долази до колапса монархије и цркве током Француске револуције, услед чега порнографија силази у подземље. Репресивне мере које је увео Робеспјер су означиле почетак дугог раздобља потискивања сексуалног.

Усвајање наполеонских норми и, доцније, повратак монархије подстакли су општи пад у производњи порнографске литературе. Тако Аполинерово дело више подсећа на благу пародију Де Садовог, него на обнову либертинске порнографије.

Велики део француске порнографске литературе двадесетог века обнавља структуре либертинских писаца. Модерни писци су великим делом инспирисани новооткривеним текстовима осамнаестог века, доспевши до њих након више од једног века цензуре. Такође, многи модерни француски писци еротског романа у фабулама чувају дуготрајну конвенцију увођења младих јунакиња својих прича и романа у сексуална искуства од стране старијих и сексуално искуснијих мушкараца и жена.

### **II 1.6. 3. Визуелна порнографија**

Визуелни медији су изузетно подесни за представљање људске сексуалности, јер до детаља могу покрити и најскривеније елементе сексуалног и пружити егзактно виђење сексуалног понашања, без бојазни да ће неки детаљ бити пропуштен. Ликовни израз се лако прилагођава сексуалним темама, што се може уочити при проучавању сексуализованих визуелних приакза у различитим културама и у различитим временским периодима.

Једна од најстаријих визуелних представа сексуалног је египатски еротски папирус из Торина. На њему је приказано дванест сцена. Мушке фигуре на папирусу имају пренаглашене гениталије, док су женске фигуре приказане у складу са естетским принципима древног Египта. Мушке фигуре представљају јединствени лик. На папирусу се такође налазе и прикази животиња које обављају људске активности. Ово је вероватно сатиричан приказ људског понашања и није у вези са сексуалним садржајем папируса. Сцене са људским фигурама садрже и

коментаре, који изражавају уживање актера током сексуалног чина<sup>33</sup>. Тачна намена еротског папируса из Торина још увек није сасвим прецизно одређена.

У Старом Риму је ситуација много јаснија. Међу прве визуелне порнографске садржаје спадају и римске преносиве табле са сексуално експлицитним приказима, које су се могле користити по потреби (Younger, 2005: 157). Овидије тврди да је Октавијан Август поседовао овакве табле, а постоје тврдње да је порнографске табле поседовао и Тиберије (Younger, 2005: 23, 192). Табле (tabellae) су заправо преносиве слике израђене на повезаним, дрвеним плочама. Постоје сачувани примерци, а овековечене су и у римској уметности (Younger, 2005:192).

Присутна је извесна сличност између античких порнографских приказа и савремених порнографских садржаја, јер се у оба случаја води рачуна о презентацији публици – да се цео приказ обраћа посматрачу или посматрачима, што наговештава употреба сценографије и свесно постављен положај тела приказаних актера, да би сексуални чин био перципиран. Тако се положај руке на боку данашњег порно глумца и поза мушкарца на порнографским зидним сликама античког Рима мало разликују – и један и други положај су намерни, како би посматрач добро видео сексуални чин (Younger, 2005: 158).

Визуелно на Далеком Истоку је чест предмет научног проучавања. Оно се односи и на специфично јапанске сексуалне представе. За проучавање представа сексуалног у Јапану је неопходно посветити пажњу и нечему што би се могло сматрати претходницом порнографског манга стрипа, анимираних филмова и еротско-порнографских видео игара. Ради се о жанру јапанског сликарства и графике. Сам жанр се зове „шунга“, што значи „слике пролећа“ (Grosbois, 1969:8).

Асоцијација пролећа, годишњег доба када се природа буди, на еротско и сексуално у термину „шунга“ је јасна, али се у случају Јапана заправо ради о наговештају лепоте и животне енергије (Grosbois, 1969:8). Шунга као жанр обилује приказима експлицитних сексуалних односа и у доба њеног настанка је сматрана порнографијом за приватну употребу. Поред хетеросексуалних приказа присутни су и групни, хомосексуални, па чак и митолошке теме. Када је у питању хомосексуалност, у шунги она није табуисана и носи сасвим другачије значење од

---

<sup>33</sup><http://www.nature.com/ijir/journal/v16/n5/full/3901195a.html> (приступљено 30.4.2013.)

хомосексуалности у модерној западној порнографији. Анални секс је посматран као један од могућих видова сексуалног задовољства, за разлику од ранијег европског становишта који га назива „италијанским пороком”(Grosbois, 1969: 48).

Бројне слике представљају односе између монаха, а постоје и оне са ратничком темом. „Посебно пријатељство” између ратника, који су се гнушали жена, говори да присуство хомосексуалних тема у шунги није било ништа страно јапанском друштву 16. и 17. века. Занимљиво је одсуство приказа искључиво лезбејских односа на познатијим графикама, изузев неколико приказа оргија (Grosbois, 1969: 54). Представе преувеличаних сексуалних органа су типичне за шунгу. На шунга графикама су најчешће приказани обични људи – трговци, сељаци, обичне градске жене и рибари. Мањи број графика приказује ратнике, странце, кабуки глумце и куртизане. Током 18. века су се десили бројни покушаји да се шунга забрани, што није уродило плодом. Тек доласком порнографске фотографије са запада, шунга губи на значају и престаје да буде живи порнографски жанр. Шунга је важна за проучавање јапанске визуелне порнографије због тога што је послужила као инспирација за модерну визуелну порнографију у Јапану, пре свега стрипску. Она представља неку врсту континуитета у јапанској порнографији.

Прва асоцијација на помен речи „хентаи” је свакако јапански анимирани порно филм. У контексту порнографије, он означава посебан жанр у оквиру јапанског стрипа (манга) и јапанских анимираних филмова. Сама реч има значење „перверзњак”, и означава особу чије сексуално понашање одступа од прихваћених норми. У Јапану „хентаи“ није посебна категорија порнографског материјала, већ приказ сексуалног чина који се сматра неуобичајним и перверзним, али и екстремним. Тако се под хентаијем у Јапану подразумева представљање хомосексуалног односа и хетеросексуалног односа у коме постоји елемент перверзије и екстрема. У складу са овим, анимирани филм који приказује сексуални однос пунолетне девојке и пунолетног младића без икаквог елемента сексуалног фетиша се не може сматрати хентаијем, за разлику од садомазохистичке сцене са истим актерима. Уколико би приказ био сцена хетеросексуалног силовања или сексуалног односа између људског и митолошког или ванземаљског бића, он би несумњиво спадао у хентаи. „Хентаи“ заправо представља подгрупу много шире категорије порнографског стрипа и анимираног филма, који се у Јапану означава као „еро” (McLelland, 2005).

У ширем контексту јапанске порнографије, „хентаи“ представља перверзну сексуалност. Она је у жижу интересовања у Јапану дошла током двадесетих година двадесетог века. Термин који приказује занимање за перверзно и представе перверзне сексуалности је „еро гуро нансенсу“. У Јапану од 1926. до 1989. године долази до развоја знатног броја публикација на тему перверзне сексуалности. Само у периоду од 1920. до 1930. године је настало чак десет публикација које су се бавиле овом тематиком. Неки од ових часописа су „Hentai shiryō“ (1926), „Kama shasutora“ (1927), „Kisho“ (1928), „Gurotesuku“ (1928) (McLelland, 2005:4). У овим часописима су се често водиле расправе о перверзној сексуалности. Једна од тема је било и љубавно самоубиство. Самоубиство због партнера се сматрало хентаијем, у смислу перверзије, чак и када је партнер супротног пола (McLelland, 2005:5).

Услед припрема за рат, током тридесетих година 20. века у Јапану долази до пораста цензуре ових часописа, а већина њих је престала да излази због реквизиције папира од стране државе. Непосредно после рата се развија „касатори“, који је представљао неку врсту „ниске“ културе. Сама реч означава неквалитетно, алкохолно пиће које обара после три чашице, а часописи који припадају култури „касатори“ су се често затварали после само три издања (McLelland, 2005).

Пошто је рат био завршен, јапанска штампа је могла да се упусти у истраживање декадентнијих тема. Јавна сексуалност постаје уочљива и прихватљива на, у Јапану, до сада невиђен начин. Нискобуџетни касатори часописи су допринели ширењу и популаризацији нових модуса хетеросексуалног понашања. Почетком педесетих година 20. века у Јапану се јавио нови поджанр који се фокусирао на перверзије, и он је обухватао и мушку и женску хомосексуалност, као и различите облике фетишизма, укључујући и љубавно самоубиство и за Јапан карактеристичан „сепуку“. Крајем шездесетих година 20. века у Јапану долази до новог процвата порнографског материјала који приказује и праксе које се сматрају хентаијем.

Необични и, врло често насилни, сексуални односи представљају лајтмотив који прожима јапанско порнографско дело. Један од посебно занимљивих поджанрова јапанске порнографије, како у компјутерским играма и визуелним новелама, тако и у стрипу, јесте *yaoi* (чест назив је и „BL“, скраћено од „boy love“, енгл. „момачка љубав“). Сам термин означава еротске приказе

хомосексуалних односа, а представља акроним израза „*yama nashi, ochi nashi, imi nashi*”, што значи „нема врхунца, нема смисла, нема значења” (Pesimo, 2004: 140). Међутим, специфичност овог поджанра лежи у чињеници да је главна публика оваквих визуелних садржаја женска популација. Специфично је и то што су аутори стрипова *yaoi* поджанра углавном жене. Сам *yaoi* је настао раних седамдесетих година 20. века из јапанског женског стрипа. Популарност овог поджанра се заснива на обилним приказима сексуалног, и то чак до те мере да је фабула готово непостојећа. Још неке од карактеристика *yaoi* стрипова су: згодни, млади мушки ликови, круте родне улоге приказане у сексуалним позама, силовање или нека друга врста сексуалног односа са сумњивим пристанком, недостатак идентификације и ознаке хомосексуалног идентитета<sup>34</sup>.

Као што се може видети, јапанска порнографија садржи широк спектар порнографског садржаја. Ипак, за јапанску порнографију су специфичне представе сексуалног односа између жене и октопода. Овај поджанр спаја елементе хорора и научне фантастике са елементима традиционалне порнографије. Главна инспирација за порнографију са овом тематиком је „Сан рибареве жене“, графика из 1814. године, дело јапанског уметника Кацушике Хокусаија. Графика приказује сексуални однос жене и два октопода. Ова тема је честа и у савременој јапанској порнографији. У западној култури се чак и у контексту уметности сматра порнографском, што се може приметити у случају једне уметничке изложбе у Аустралији<sup>35</sup>.

Током осамдесетих година 19. века, у Енглеској долази до појаве нових порнографских садржаја који су били радничкој класи доступнији од литерарне порнографије. Појава порнографских разгледница је омогућила конзумацију порнографије без познавања до тада уобичајених митолошких референци и познавања латинског, француског или старогрчког језика (Sigel, 2000: 860). Осим слике, на разгледницама се налазио и текстуални садржај. Разгледнице су биле јефтине, а пошто су биле и средство за комуникацију, њихова употреба је могла бити вишеструка. Оне су постале општеприхваћено средство за комуникацију 1886. године, и од тада су почеле да се све чешће користе и на међународном нивоу.

---

<sup>34</sup> <http://division-maiden.livejournal.com/33330.html> (приступљено 30.4.2013.)

<sup>35</sup> <http://www.guardian.co.uk/world/2003/oct/22/arts.australia> (приступљено 2.5.2013.)

Визуелне теме на порнографским разгледницама су варирале од гротескног, сексуализованих представа хране, сцена завођења, лепих жена до грчких статуа. Те теме су се често ослањале на постојећу литерарну и визуелну порнографску грађу. Ова поновна употреба материјала и идеја је представљала својеврсну реформулацију у овој форми „масовне комуникације” (Sigel, 2000: 861). Порнографске разгледнице су у својој суштини биле врста инкарнација друштвених идеја викторијанског и едвардијанског доба (Sigel, 2000: 861). Неке од порнографских разгледница су као новину у сексуалне приказе увеле сексуализоване расне представе домородаца у британским колонијама, као и представе других етничких група. Жене су представљане као пасивни сексуални објекти.

Већина ових разгледница се могла слати поштом. Постојале су и неке чије је слање било противзаконито. Легалне разгледнице су испуњавале одређене стандарде, те њихова употреба није била санкционисана. На њима су представе женских гениталија, брадавица на грудима и стидних длака биле на неки начин прикривене. Оне су давале само наговештај онога што је на илегалним разгледницама експлицитно приказивано. Мушке фигуре су ретко приказиване. Разликовале су се представе припадника енглеског друштва од „колонијалних” и „страних” представа, посебно када представљени ликови припадају другој раси. Уколико је на разгледници представљен домородац, а посебно домородац друге расе, приказивање мушких ликова је било дозвољено. На оваквим разгледницама су приказивани домороци са подручја Азије, Карипских острва, Индије и Јужне Америке. Велики број представа је био са темама из Јапана. Домороци су приказивани у „природном станишту”, што је подразумевало пејзаже, колибе и сцене из харема.

Представе Алжирки се нису заснивале на потпуној нагости. Уместо потпуно наге представе, алжирске жене су фотографисане са велом, полунаге или потпуно наге, али покривене главе. Разлог за овакво приказивање јесте чињеница да су алжирске жене своје свакодневне активности обављале потпуно покривене. Елементи егзотике на представама Алжирки су најчешће биле наргиле (Sigel, 2000: 862).

Занимљив пример визуелне порнографије са литерарним елементима јесте „шталаг“ порнографија. Термин „шталаг” (нем. Stalag) потиче од немачког израза „Stammlager”, који означава нацистички концентрациони логор. Шталаг као жанр



настаје почетком шездесетих година 20. века у Израелу. Први пут се појављује у порнографским стриповима са темом сексуалне експлоатације у нацистичким логорима. Шталаг порнографија садржи наративе о сексуалном злостављању над савезничким војницима од стране нацистичких официрки. Низ злостављања би се често завршавао осветом заробљеника, и то у виду силовања и убиства. Шталаг стрипови су садржали изузетно насилне порнографске приказе. Они су уједно били и једина врста порнографије могла наћи у Израелу током шездесетих година двадесетог века<sup>36</sup>.

Имајући у виду порнографске памфлете, часописе и разгледнице Велике Британије, савремене порнографске часописе можемо сматрати фузијом визуелних и литерарних порнографских садржаја, као и својеврсном кулминацијом већ постојећих литерарних облика порнографије.

Ове публикације се најчешће употребљавају као визуелни стимуланс при мастурбацији. По експлицитности садржаја се могу поделити на „меке” и „тврде”, дакле, на исти начин као и порнографски филм. Развој порно часописа се пре свега везује за часописе „Плејбој” (Playboy) и „Хастлер” (Hustler).

„Плејбој” се не може сматрати порнографским часописом, јер не садржи експлицитне приказе сексуалног чина, за разлику од „Хастлера”, који је због свог садржаја често био мета критика у америчком друштву. Часопис „Пентхаус” (Penthouse) је од почетка издавања 1965. године из „меког” еволуирао у „тврди” током деведесетих година 20. века, вероватно због продора „тврде” порнографије на тржишту. Наведени часописи се сматрају неком врстом модела по коме се обликују данашњи порнографски часописи, изузев „Плејбоја”, који садржи приказе нагог женског тела, али не и експлицитно приказану сексуалну активност. Садржаји порнографских часописа обухватају велики број тема, од хетеросексуалних односа до фетишизма. „Пентхаус”, такође, поседује и телевизијски канал<sup>37</sup>, на коме се приказују експлицитни сексуални садржаји.

#### **II 1.6. 4. Мултимедијална порнографија**

Посебан облик сексуализоване забаве у античком добу су били сексуално експлицитни театарски комади извођени у античком добу, било да је у питању

<sup>36</sup>[http://www.nytimes.com/2007/09/06/world/middleeast/06stalags.html?\\_r=0](http://www.nytimes.com/2007/09/06/world/middleeast/06stalags.html?_r=0). (приступљено 3.5.2013.)

<sup>37</sup><http://www.penthousetv.com/content.php> (приступљено 3.5.2013.)

драматизација или поезија (Younger, 2005: 157). Иако се у театру нису одвијали прави сексуални акти, комади су садржали велики број сексуално експлицитних шала, костима и симулација сексуалног понашања. Сексуализовани театар се тешко може сврстати у порнографију, будући да се ради о непосредном искуству, а не рецепцији садржаја путем медија. Ипак, ово је занимљив феномен јер постоји сексуализовани садржај представљен на сцени уз присуство глумца, а садржај је усмерен према публици која не учествује, тако да се може рећи да је сексуално експлицитно позориште нешто најближе „softcore”, одн. меканом порнографском филму античког доба. Анимирани порнографски филм представља посебну врсту порнографског материјала. Почети анимиране порнографије сежу до почетка 20. века, а данас су један од уобичајених приказа сексуалног.

Историја савремене филмске порнографије је често непоуздана и фрагментарна. У истој мери је чине поуздани подаци, полуистине и урбане легенде. Ово отежава потпуну ретроспективу развоја порнографског филма током двадесетог века. Најпоузданији су подаци о савременој порнографији. Ипак, сматрамо да је неопходно направити преглед развоја порнографског филма од његове експанзије шездесетих година, преко „златног доба” седамдесетих и осамдесетих, до савремене Интернет порнографије 21. века. Током шездесетих година 20. века на тржиште су се пробиле нискобуџетни меки порнографски филмови са темом сексуалне експлоатације. Ови филмови су у великој мери били инспирисани приказима нагих жена у часопису „Плејбој”. Око 1967. године филм сексуалне експлоатације је достигао свој врхунац. Отприлике у исто време у Сан Франциску се у мејнстрим порнографију пробијају кратки филмови који су приказивали потпуну женску голотињу са посебним нагласком на гениталијама.

У периоду од 1969. до 1970. године се појављују и инструкциони филмови за „брачну употребу”, који су под плаштом образовног садржаја експлицитно приказивали различите сексуалне положаје. Филм „Мона, девица нимфа” (Mona: The Virgin Nymph) појавио се 1970. године. Овај филм представља први „тврди” порнографски наратив. Потом је 1972. године следио филм „Дубоко грло” (Deep Throat), чија је радња делимично инспирисана радњом „Моне”. Оба филма су експлицитна, а на њима се може приметити постепено повећавање експлицитности сексуалних приказа и трансформација претходних порнографских филмова у комплетне наративе. Крајњи резултат постепеног

повећавања експлицитности порнографског филма је наративни приказ несимулираног сексуалног чина (Schaefer, 2004: 371).

Током осамдесетих година 20. века долази до експанзије такозваних „кућних” порнографских филмова (Shibata, 2008: 5). Прелазак порнографије са филмског платна на видео касете и, самим тим, прелазак порнографије из посебних биоскопа у домове је омогућио смањење трошкова продукције и, у исто време, формирање поджанрова, такозваних „ниша”, у оквиру порнографске кинематографије. Потражња порнографских филмова на ДВД медијуму је посебно велика у земљама где је приказивање порнографије путем телевизијских програма забрањено, те експанзија ДВД порнографије и даље траје. У Јужној Африци је отворено преко 300 продавница са порнографским материјалом, а доступан је и широм афричког континента.

Ова интерконтинентална експанзија порнографије на ДВД медијуму је омогућила и развој пиратерије. У јужној Кини је у јуну 2000. године заплењено 5 200 000 милиона пиратских ДВД дискова са порнографским филмовима. Црна берза порнографског материјала постоји и на Блиском Истоку (Milter et al, 2005:174), а због верског конзервативизма ју је тешко пратити. Посебан облик пиратерије представљају кратки делови филма постављених на различитим странама на Интернету.

Што се тиче Европе, Мађарска је извозила своје порнографске филмове већ 1910. године, да би се десетак година касније у посао дистрибуције укључиле и Аустрија и Француска, а ван Европе и Сједињене Америчке Државе и Аргентина. У том периоду Мађарска губи примат у производњи и дистрибуцији порнографских филмова. У скорије време Мађарска је повратила свој статус „центра порнографског света” (Milter et al, 2005: 173). Произвођачи порнографије широм Европе су, убеђени да је Мађарска постала центар европске порнографије, преселили читав арсенал за снимање у Будимпешту. Ово је довело и до развоја локалних филмских кућа у Будимпешти. Тренутно скоро четвртина укупне масе порнографског материјала Европе долази из Будимпеште или њене околине, а већина европских порно дива су Мађарице. Мађарска порнографија представља пример преобликовања филмске порнографије у Европи и тиме је постала својеврстан бренд на светском тржишту порнографије, створивши сопствену иконографију аналног секса и обликовања порнографских садржаја.

Развој порнографског филма у САД-у, као што смо већ навели, почиње са филмом „Мона”. Први следећи велики хит је био „Дубоко грло”, са Линдом Лавлејс у главној улози. Овај контроверзни филм је дошао у центар пажње због начина на који је обрадио тему оралног секса. Начин на који је „Дубоко грло” ставио фокус на приказе оралног секса га је учинио контроверзним. Ипак, ово није зауставило развој америчког порно филма. „Ђаво у госпођици Џонс” се појавио 1973. године и доживео укупно шест наставака, у периоду од 1982. до 1999. године. Велики хит на тржишту је био и филм „Деби обрађује Далас” са Бамби Вудс у главној улози.

Са развојем технологије видео рекордера крајем седамдесетих и почетком осамдесетих година 20. века долази до нове експанзије америчког порно филма. У исто време се појављују и нове мушке и женске звезде порно филма, попут Рона Церемија, Кристи Кењон, Трејси Лордс, Џона Холмса, Џинцер Лин, Ђине Фајн, Нине Хартли и бројних других. Из овог периода потиче и један од класика америчке филмске порнографије. Филм „Незасита” из 1980. године са Мерилин Чемберс у главној улози представља типичан порнографски хит филм са почетка осамдесетих година 20. века.

У овом периоду долази и до коначног правног сагледавања порнографије као легалне појаве у САД-у. Такође, током осамдесетих година 20. века се оснивају и први велики студији, као што су: „Хомграун видео“ (Homegrown Video), „Вивид“ (Vivid), „Ивл Ејнџел“ (Evil Angel) и други. Компанија „Вивид ентертејнмент“ (Vivid Entertainment) је из Холивуда, по коме се глумци и глумице везују ексклузивним уговором, имају гарантоване плате и посебне агенте за наступе у јавности и ангажмане (Milter et al, 2005: 185).

Крајем осамдесетих и почетком деведесетих година 20. века стилске новине у порнографску кинематографију уводи режисер Ендрју Блејк. Блејков приступ порнографији је уметнички, а његове филмове карактеришу уметничка техника и стилизација.

Тренд експанзије порнографских филмова у САД је трајао и почетком деведесетих година 20. века, иако не истим интензитетом. Појава видео касета и, касније дискова као порнографских медијума је означила крај доба високобуџетних порнографских филмова. Разлог томе је било смањење трошкова приказивања, а бржа и лакша дистрибуција је довела до велике понуде на тржишту, те и мањег профита. Потребно је истаћи да данашњи порнографски

филмови нису нискобуџетни, али је са развојем технологије видео рекордера и снимања филмова дошло до смањења неопходног буџета. Како би оствариле што већи профит, америчке продукцијске куће су створиле нову понуду у виду порно филмова са одређеним фетишима као темом, а као медијум су послужиле видео касете. Као нови жанр се појављују и компилације сцена из већ снимљених филмова. Компилације сцена се не могу сматрати посебним жанром, јер се њихов садржај врло често уклапа у неку од већ постојећих „ниша”, односно већ постојећи поджанр или фетиш. Ипак, компилације су значајне за проучавање Интернет порнографије због тога што се фокусирају на прецизно одређен садржај и веома су раширене на Интернету.

Све већа раширеност „тврдих” порнографских садржаја је довела у питање исплативости „меке” порнографије. Услед продора „тврде” порнографије многе компаније чији је фокус била „мека” порнографија се опредељују да у своју понуду уврсте и експлицитне садржаје. „Плејбој“ је 2001. године купио три експлицитна сателитска ТВ програма и тиме се приључио емитерима експлицитне „тврде” порнографије (Milter et al, 2005: 174). Ово не значи да је „мека” порнографија ствар прошлости, већ да су понуђачи искључиво „меке” порнографије принуђени да прошире своје поље пословања и на „тврду” порнографију, како не би заостајали за конкуренцијом у понуди.

Занимљив је случај Француске. Почетком седамдесетих година 20. века, појава америчких порно филмова је у великој мери учинила француску порнографију превазиђеном управо у тренутку када се она преоријентисала са „меких” на „тврде” садржаје. Недостатак иницијативе у свету француске порнографије током осамдесетих година 20. века је готово довео до нестанка француског порно филма. У наредних десет година је у Француској радило двадесетак продуцената порно филмова, али је услед лошег плана дистрибуције, упркос повећаној производњи, француска порнографија и даље у стагнацији. Закасна реакција француских порнографа на продор „тврде” порнографије из САД-а је произвела последице које се и данас осећају у свету француске порнографије.

Неоспорно је да америчка порно индустрија и даље држи примат, када је у питању продукција и покривеност тржишта. Разне порнографске конвенције служе као ефикасно маркетиншко оруђе. Једна од највећих порнографских конвенција у САД-у је тродневна „ЕХХХОТИСА“ конвенција, први пут одржана

2006. године. Ова конвенција се одржава неколико пута у току године и траје три дана. На порнографским конвенцијама љубитељи порнографије се, поред набавке порнографских садржаја, могу сликати са познатим глумицама и глумцима, поставити питања глумцима у оквиру организованих сесија за публику и добити аутограм. Европски сајмови еротике (иако се заправо ради о сајмовима порнографије, користи се термин „еротика“) представљају пандан америчким конвенцијама. Упркос својој популарности, овакве манифестације нису увек прихваћене. Тако је у америчком граду Едисон 2008. године одржавање једне конвенције било критиковано од стране градоначелника, а постојала је и могућност да се конвенција не одржи услед притисака<sup>38</sup>.

Упркос раширености порнографског материјала и великих профита филмских компанија, мишљења о данашњем стању у америчкој индустрији порно филмова се разликују. Главни разлог за забринутост продуцената порнографских филмова су пиратизовани садржаји и бесплатни садржаји на Интернету. Порнографска индустрија је претрпела ударце и од светске економске кризе, питање обавезне употребе кондома је и даље предмет расправа, случајеви заразе ХИВ-ом се повремено појављују упркос предострожностима, а тржиште је презасићено. Према неким тврдњама, профит порно индустрије је опао за чак 30% до 50%<sup>39</sup>. Ипак, амерички порнографски филм није мртав. Велики број жанрова и тема, од класичних хетеросексуалних, преко хомосексуалних, садомазохизма, разних фетиша, до „меких“ садржаја и порнографије из „првог лица“ (POV, односно „point-of-view“ порнографија) и даље задовољава потребе публике. Награде за најбољи порно филм (AVN Award) у више категорија се и даље додељују, и то на посебно организованим манифестацијама. Иако је „златно доба“ америчког порнографског филма прошло, део гламура који окружује животе порно звезда, конвенције и порно културу уопште је и данас присутан.

Једна од нових појава у порнографској кинематографији је употреба 3Д технологија. После успеха филма „Аватар“, у порнографској индустрији се јавило интересовање за покушајем примене 3Д технологије за потребе порнографског филма. Августа 2010. године група продуцената из Хонг Конга је објавила да ће

---

<sup>38</sup>[http://www.mycentraljersey.com/article/20080909/NEWS/80909029/UPDATE-Despite-criticism-from-mayor-porn-convention-moves-to-Edison-after-Secaucus-opposition.?nclick\\_check=1](http://www.mycentraljersey.com/article/20080909/NEWS/80909029/UPDATE-Despite-criticism-from-mayor-porn-convention-moves-to-Edison-after-Secaucus-opposition.?nclick_check=1). (приступљено 5.5.2013.)

<sup>39</sup><http://www.forbes.com/sites/susannahbreslin/2012/07/11/how-porn-went-from-boom-to-bust/>. (приступљено 5.5.2013)

снимити „први 3Д порнографски филм на свету“<sup>40</sup>. Радња филма је инспирисана „Простирком за телесну молитву“, делом класичне кинеске књижевности из 17. века. У исто време, италијански режисер порно филмова Тинто Брас је најавио да ће урадити римејк свог филма „Калигула“ из 1979. године у 3Д технологији. Амерички часопис „Хастлер“ (Hustler) је такође показао интересовање за 3Д технологију, овога пута на порнографској пародији филма „Аватар“.

Порнографске видео игре представљају посебну врсту мултимедијалне порнографије. Оно што карактерише видео игре са порнографским садржајима је учешће конзумента/играча у реализацији порнографског елемента. Степен учешћа варира, од једноставних инструкција за промену садржаја до комплетног играчког искуства. Порнографска видео игра је било која врста видео игре која садржи порнографију као један од главних елемената игре. Јапански термин за порнографску видео игру је *eroge* (скраћено од „erotic game“). Могу бити направљене од стране појединаца или компаније. Већина порнографских видео игара садржи уобичајене порнографске представе, као што су хетеросексуални и хомосексуални односи, мастурбација, разни фетиши или анални секс. Међутим, један број садржи и контроверзни материјал, као што су сцене силовања, мучења и инцеста. Овакве игре су често забрањиване због свог садржаја. Развијеност комуникације и размене порнографских материјала путем Интернета омогућава несметану циркулацију неприхватљивих игара, као што је игра „RapeLay“. У Јапану је на снази цензура приказа полних органа, али не постоји цензура тема и садржаја, тако да власти у Јапану немају моћ да одреде које теме се смеју обрађивати у видео играма и анимираним филмовима. „RapeLay“ је један од примера како видео игра може изазвати прави скандал на више континената, будући да се игра може пронаћи на Интернету, па чак и бесплатно<sup>41</sup>.

Употреба различитих медијума за приказивање порнографских садржаја, интеркултурне разлике, контекст друштвених промена и развоја технологије чине порнографију сложеним предметом проучавања. Тешко је рећи да ли је свеобухватна сума порнографије уопште могућа. Такав подухват захтева детаљан приказ великог броја порнографских материјала у различитим временским периодима и различитим културама, као и истраживање могућег постојања

<sup>40</sup><http://www.asiansexgazette.com/asg/china/china07news20.htm> (приступљено 5.5.2013.)

<sup>41</sup><http://edition.cnn.com/2010/WORLD/asiapcf/03/30/japan.video.game.rape/index.html> (приступљено 6.5.2013.)

интеркултурних сличности порнографског, при томе узимајући у обзир разлике у природи медијума који приказује порнографско, и уважавајући специфичности перцепције сексуалности сваке од проучаваних култура. Уочавање структуре порнографског представља посебно питање, које захтева детаљније проучавање порнографије. У овом потпоглављу је дат општи приказ порнографских садржаја у различитим културама и временским периодима. Извлачење општих закључака о људској сексуалности на основу сексуалног понашања приказаног путем порнографског материјала захтева посебну обазривост приликом утврђивања порнографског унутар неког садржаја. Било да се ради о порнографским таблицама Старог Рима, јапанској шунги 17. века, енглеским порнографским памфлетима 19. века, или порнографским филмовима 20. века, може се уочити континуитет у постојању порнографских садржаја у сва три поменути медијума – литерарним, визуелним и мултимедијалним. Док су литерарни и визуелни порнографски садржаји доживели експанзију током историје широм света, мултимедијална порнографија је свој врхунац достигла у Сједињеним Америчким Државама, и то посебно током седамдесетих и осамдесетих година 20. века. Врхунац мултимедијалне порнографије свакако представља приказивање сексуалног путем филмске 3Д технологије и настанак порнографских игара са великим степеном интерактивности. Тиме се посматрач све више „увлачи“ у стварност коју пројектује порнографски садржај, како би чулни утисци били што уверљивији и, самим тим, изазвано стање узбуђености било што интензивније. Психолошко проучавање могуће хиперреалности коју стварају 3Д и интерактивни порнографски садржаји би могло одговорити на питање да ли високотехнолошка порнографија оставља интензивнији утисак на посматрача од реалног сексуалног искуства. У контексту ширења порнографије путем Интернета, није тешко замислити све већу експанзију 3Д порнографије. Интернет порнографија се може посматрати као врхунац саме порнографије, будући да је њена интеркултурна дистрибутивност, захваљујући Интернет технологијама достигла до сада невиђене размере. Тако порнографски садржаји, настали под утицајем једне културе, долазе у поље перцепције друге културе, која их прихвата или одбацује. Такође, интеркултурна размена порнографије може утицати на само поимање еротског и порнографског од стране неке културе, што може довести до промене у перцепцији неке појаве. Ово се може уочити у развоју порнографије у Јапану, која се из обучених ликова на графикама шунге трансформисала у интернационално



познату порнографију, препознатљиву по специфичним експлицитним порнографским жанровима, упркос цензури. Такође, промена перцепције порнографског у јапанском друштву почиње са доласком акта из западњачког сликарства, што је само један од аспеката промене јапанске културе услед контакта са западом, почев од сликарства 19. века до утицаја америчке културе у двадесетом веку.

На основу прегледа сексуалних садржаја широм света и кроз историју се може закључити да је схватање сексуализованог садржаја као порнографског одређено културом. Не постоје докази да су сексуално експлицитни прикази у античкој Грчкој били схватани као порнографија. Грчарија Моћика користи сексуално као тему за уметничко представљање, док је Садова „Филозофија у будоару“ препуна експлицитних сцена сексуалних односа које самим обимом потискују филозофску компоненту дела у други план.

Однос друштва према сексуалном се може мењати и један је од пресудних фактора при дефинисању порнографије, те се може рећи да је порнографију могуће дефинисати само у контексту одређеног времена и културе. „Дубоко грло“ је у Великој Британији доживело своју прву биоскопску пројекцију тек 2005. године, чак 33 године после америчке премијере, иако су га многи видели путем пиратизованих видео касета<sup>42</sup>. Овај случај показује да су и у савременим друштвима присутни различити погледи на порнографско, а ти погледи су у вези са друштвеном прихватљивошћу порнографских садржаја одређене врсте и ставовима о сексуалном понашању.

Улазак порнографије у сајбер простор означава ново доба порнографије. Циркулација порнографског материјала путем Интернета је све лакша, услед све бржег протока података и све већег броја Интернет страна на којима се могу наћи целовити порно филмови, од класика из осамдесетих година 20. века, па до најновијих филмова у 3Д технологији. Данашњем кориснику Интернета је довољно да у неки од претраживача унесе кључне речи да би му тренутно постало доступно обиље садржаја. Овако велика доступност порнографије у савременом добу је сасвим различита од ограничених канала дистрибуције у Енглеској током 19. века. Појава Интернета је неповратно изменила саму порнографију. Током

---

<sup>42</sup><http://www.guardian.co.uk/uk/2005/jun/11/film.filmnews> (приступљено 6.5.2013.)

деведесетих година 20. века долази до развоја технологије Интернета и, самим тим, до развоја дистрибуције порнографског материјала путем Интернета.

## II 2. ПОРНОГРАФИЈА У ИНТЕРНЕТ ОКРУЖЕЊУ. АНТРОПОЛОШКА ПЕРСПЕКТИВА

Поставља се питање како информатичка ера, која не јењава, а чија је главна карактеристика брзина информације, интерреагује са терминима као што су сексуалност и порнографија? У овој тези историја порнографије је подељена према медијуму који је носилац порнографског садржаја. Управо Интернет порнографија има неколико карактеристика које су и биле услов за интересовање за ову тематику. Наиме, с обзиром на бурну историју порнографских садржаја, на различите реакције различитих култура на појмове људског тела, сексуалности или, пак опсцености, до настанка Интернета су се искристалисале легалност, распрострањеност и упознатост људи са оваквим садржајима, а притом и Интернет као весник глобализацијских тенденција има релативно мало културних наслага које су спречавале или кочиле развој порнографије на Интернету. С обзиром на то да је Интернет суперсистем који се користи на сличан начин независно од корисника или културног обрасца у коме он живи (Chen et al. 2008:1), посматраћемо унутрашњу логику коју он генерише на примеру порнографије.

Када је Интернет постао плодно тло за порнографију? На ово питање није једноставно дати одговор, али се чини да је појефтињење рачунара, које је омогућило да просечан корисник има приступ овој, раније изузетно скупој технологији, упарено са откривањем потенцијала Интернета за размену информација, омогућило глобално испољавање сексуалности кроз порнографију. На исти начин на који су технолошке иновације, као што су фотоапарати или камере (некада исто изузетно скупе технологије) омогућили напредак у комуникацији и преносу садржаја (па и порнографских), исто је урадила и информатичка револуција. Однос порнографије и технологије је увек био однос симбиозе и мутуализма (Pornography The Secret History Of Civilization 6, 1999). Домен „sex.com“ је први пут на Интернету регистрован 1994. године. То је био комерцијални сајт, који је због непостојања модерних претраживача сматран за један од домена који може извршити револуцију у свету ране Интернет економије. Гери Кремен, Интернет предузимач, није користио или развијао домен који је регистровао, али му је он ипак доносио између 50 и 500 хиљада долара месечно

само од огласног простора који се налазио на овом сајту<sup>43</sup>. Већ податак о овоме што се десило на самом зачетку комерцијалног Интернета, говори о потенцијалу који је Интернет омогућио порнографским садржајима.

Интернет и *Usenet*, који је већ помињани у одељку о историјском развоју Интернета, веома рано постају платформе за разне облике литерарне и текстуалне порнографије. *Usenet*, у облику у ком је постојао од раних осамдесетих година двадесетог века, са својом децентрализованом структуром и савршеном анонимношћу је био идеална платформа за ову форму порнографије. Са напретком технологије долази до могућности дељења и слика односно фотографија. Већ тада настају студије које примећују важност структуралне анализе материјала везаног за порнографију на Интернету. Једна од тих студија је већ 1994. године објашњавала да чак 40.8% материјала постављено на најпосећенијим *Usenet* страницама има насилну компоненту<sup>44</sup>. Ова чињеница ће дати повода за дебате о потреби за изучавањем порнографије у научном контексту, дебати која је довела до пролиферације истраживања на тему порнографије у друштвеном миљеу феминизма и постмодерне.

Како расте број корисника и могућности Интернета, увећава се и број сајтова посвећених порнографији. У првој години новог миленијума процењивано је да између 20-30% корисника Интернета је имало „он лајн” сексуалну активност (Cooper et al, 2003). Порнографија у капиталистичком културном обрасцу нема одлике субверзивног или антсистемског деловања, већ она постаје роба. Овакво виђење порнографије је релативно скора појава, а између осталог је омогућено и перципираном неутралношћу Интернета.

Интернет порнографија је занимљива због неколико аспеката који су њена *differentia specifica* у односу на друге медије. Као прво, Интернет порнографија даје приступ огромном избору преференција које може имати свакодневни корисник. Могућност појединца да преко Интернета контактира људе сличних интересовања је једна од карактеристика такозване „сајбер-културе” (или кибер-културе) која обележава све аспекте коришћења Интернета. Сајбер култура<sup>45</sup> представља поље мултидисциплинарних интересовања. У свету постоје студије сајбер културе (cyber culture studies) као засебна научна грана. Многи аутори се

---

<sup>43</sup><http://www.guardian.co.uk/technology/2003/jun/26/newmedia.media1> (приступљено 7.6.2013.)

<sup>44</sup><http://www.sociology.org/content/vol003.001/boeringer.html> (приступљено 8.6.2013.)

<sup>45</sup>Синоними за овај термин, поред кибер-културе, су: виртуелна култура, дигитална култура, култура мреже и сл.

слажу да је приликом проучавања сајбер културе потребно узети у обзир релативност поделе на виртуелно и реално (Благојевић, 2011:17-27). О сајберкултури се мора рећи да је за антропологе, социологе и психологе важна, зато што представља образац комуникације без преседана у историји човечанства.

Овде би требало направити отклон од других друштвених појава који могу доћи до изражаја на Интернету, па ћемо се осврнути искључиво на испољавање сексуалности. Ако уважимо податке о уделу Интернет порнографије у укупној величини Интернета, схватићемо да је понуда порнографског садржаја у информатичкој ери заиста већа него у целокупној историји човечанства. Појединац може изразити своје сексуалне преференције и, с обзиром на количину садржаја, пронаћи или произвести сексуални садржај који веома детаљно сликава поменути преференцију.

Истраживање сексуалности пре Интернета је имало неколико веома значајних препрека: институционализована табуизација одређених сексуалних тема и дисперзираност људи који су имали атипичне сексуалне преференције. Интернет нуди једну потпуно другачију верзију интимности (Ross, 2005: 342). Интернет као комуникацијско средство омогућава да се људи са великих удаљености групишу и формирају заједнице различитих величина и степена хијерархизације. На тај начин се могу испољавати сексуане фантазије или парафилије<sup>46</sup>, које би у другим културним моделима били кажњени стигматизовањем, изопштавањем, па чак и насиљем. У сајбер простору је могуће остварити контакт са људима сличних сексуалних преференција на пољу где се сусрећу „стварно“ и „виртуелно“, што опет омогућава испуњавање сексуалних прохтева и формирање сексуалних идентитета. Стварни су сами корисници са својим жељама и понашањима, али простор и садржаји на Интернету су виртуелни, а комуникација је посредована Интернетом као медијумом, при чему постоји много мања бојазан по физички интегритет корисника.

На Интернету се, дакле, могу остварити сексуалне слободе и самоодређење сексуалних идентитета који би ван Интернета, или без њега, били немогући. Овде се може поставити питање колико је сексуални идентитет културно или

---

<sup>46</sup> Парафилија је реч састављена од старогрчког *παρά* што значи „поред“ и *φιλία* што значи пријатељ или љубав, а означава појаву јаког сексуалног узбуђења које изазивају атипични објекти или ситуације (више на: <http://behavenet.com/paraphilias> и <http://dsm.psychiatryonline.org/book.aspx?bookid=22> (приступљено 8.6.2013.))

историјски условљен, и у којој мери може бити редефинисан информацијама или стимулусима који се могу наћи и на Интернету, с обзиром на бујицу информација којој је изложен савремени човек.

Као другу значајну карактеристику Интернет порнографије морамо навести доступност. Интернет порнографију може конзумирати свако ко има рачунар (у последње време и „паметни телефон” или таблет) и приступ Интернету. Умножавање бесплатних порнографских садржаја која се дистрибуира путем Интернета је ствар логике, ако се урачуна цена протока информација на Интернету, која се смањује са технолошким развојем.

Производња порнографских садржаја има и културну али и економску димензију. С обзиром да креирање и постављање сајта представља мали трошак, те да он, ако има квалитет који привлачи посетиоце, може генерисати профит од Интернет-рекламирања, долазимо до настанка велике количине сајтова који производе, копирају или дистрибуирају порнографске садржаје. Питање на које ће се покушати одговорити у следећем одељку, гласи: зашто и да ли постоји реална потреба за толиком количином порнографских садржаја? Сама карактеристика информатичке епохе (фантастичне количине информација) омогућена је технолошким напретком, сталном тенденцијом која је предвиђена још 1965. године, а концизно је представљена као Муров закон<sup>47</sup>, али и успоном средње класе, која због свог образовања постаје најбројнији корисник Интернета<sup>48</sup>.

Трећа чињеница која је помогла бујање Интернет порнографије је анонимност која је прати. Осећај анонимности, када се дода доступности Интернет порнографије, карактеристика је Интернет порнографије, која је различита од других, класичних форма и приказивања еротско-порнографских садржаја. У овој тачки се поставља антрополошко питање везано за људску комуникацију. У којој мери анонимност производи специфичан дух Интернет порнографије, и да ли се репродукује и на друге видове понашања на Интернету? Ово представља потенцијалан правац који, нажалост, није обухваћен овим истраживањем, али сматрам да ћу резултатима свог истраживања дати подстицај проналажењу и антрополошког одговора на ово питање.

---

<sup>47</sup>Као што је напоменуто у потпоглављу о историји Интернета, Гордон Мур 1965 је поставио предикцију да се број транзистора, који може да се постави на квадратни инч силиконског чипа, дуплира сваке године. Данас се Муров закон односи на дуплирање броја транзистора на сваких 18 месеци <http://www.britannica.com/EBchecked/topic/705881/Moores-law> (приступљено 26.8.2013).

<sup>48</sup><http://www.economist.com/node/15557443> (приступљено 8.6.2013.)

Пре освртања на последице анонимности, требало би споменути занимљив случај који се јавља у дескрипцији Интернет порнографије, због могућности за вишесмерну комуникацију коју овај медиј нуди. Као што је у одељку који се бавио историјом саме порнографије речено, појаве као што су стриптиз или проституција су искључени из скупа испољавања порнофских садржаја, зато што захтевају директну комуникацију две индивидуе, као и физички контакт. Насупрот тога, да ли екстернализовање сексуалних потреба, испосредовано Интернетом или другим обликом комуникације, може да се подведе под порнографију? Одговор већине истраживача је да може и да би га требало укључити у ову класификацију. Претеча овог вида порнографије је телефонска порнографија или „телефонски секс”, која је исто била омогућена (у овом случају и ограничена) двосмерном комуникацијом.

Визуелно представљање у порнографији је увек имало примат над другим формама које су ограничене на само једно чуло (нпр. слух), а она је, опет, била инфериорна у односу на мултимедијалну порнографију (Ogas et al, 2011: 58). Оги Огас и Саи Гадам, аутори вероватно највећег истраживања у домену Интернет порнографије, који су га преточили у књигу *Милијарду безобразних мисли*<sup>49</sup> свакако сматрају да је тако, с обзиром да износе податак да је модеран порнографски сајт са највећим протоком корисника на свету *livejasmin.com*, који месечно посети око 32 милиона људи, што чини око 2.5% светских Интернет корисника. Овај сајт пружа услуге тзв. *webcamming-a*, што представља систем у коме корисници са једне стране плаћају да би комуницирали са особом која је са друге стране веб камере. Са њом могу да се дописују у реалном времену и да јој упућују инструкције. Огас, који је информатичким техникама анализирао резултате и доносио закључке, каже да је занимљиво што сајт који не нуди „тврдокорну”<sup>50</sup> порнографију, већ напротив, само обнављање жена или мушкараца, уз могућност да се изразе преференце и оствари комуникација са њима, има убедљиво највише корисника на Интернету<sup>51</sup>. У сваком случају, интерактивна природа рачунара, насупрот статичној природи слике, филма или

---

<sup>49</sup> слободан превод

<sup>50</sup> *Хардкор (Hardcore)* или тврдокорна порнографија је порнографија са експлицитним сексуалним чином, пенетрације, оралног, аналног секса и сл.

<sup>51</sup> <http://www.forbes.com/sites/julieruvolo/2011/09/07/how-much-of-the-internet-is-actually-for-porn/> (приступљено 10.6.2013.)

текста, чини се да је компонента која појачава осећај стимулације приликом конзумирања порнографских садржаја<sup>52</sup>.

Овде ваља напоменути да је научна методологија коју су користили Огас и Гадам често јавно оспоравана и да је била предмет контроверзи<sup>53</sup>. С обзиром да изузетно широке студије не могу ограничити спољашње факторе, и да су у опасности да, покушавајући да створе суперсистем избегну многе финесе, поготово у друштвеним наукама, ово и не би требало до се сматра чудним. Они су истраживали податке са инернета информатичким методама, које су им омогућавале стварање и упоређивање огромних база података са корисницима. Резултати нису задовољили културни аспект сексуалности, тако да се њихов рад са правом доводи у питање. Ипак, овај покушај информатичког приступа, који је у много чему био револуционаран, представља будућност анализе друштвених феномена у сајбер простору, због схватања да се морају користити савремене информатичке технологије, како би истраживачи уопште били у стању да доносе закључке из велике количине информација која је доступна на Интернету. Изучавање претрага на Интернету (не само сексуалних садржаја) може пружити помоћ при објашњавању многих друштвених трендова.

Што се порнографије тиче, на Интернет сајту *pornmd*<sup>54</sup>, Интернет претраживачу специјализованом за порнографију, објављене су листе од топ 10 најпретраживанијих термина по државама. С обзиром да у новом хиперглобализованом и Интернетом премреженом свету енглески језик има доминантан положај, енглески је језик преко кога се најчешће и траже порнографски садржаји. Ово је имало одраза и на науку: већина студија (коришћених у овој дисертацији) које изучавају Интернет порнографију са антрополошког, комуникацијског нивоа су принуђене да се концентришу на државе које су англофоне, или које имају висок проценат становништва које се служи енглеским језиком (углавном развијене земље Западне Европе). *Pornhub* је такође приказао статистичке податке само за државе САД, што је прецизније него код *pornmd*, а на сајту могу да се виде за сваку америчку државу прве три

---

<sup>52</sup><http://www.sociology.org/content/vol003.001/boeringer.html> (приступљено 10.6.2013.)

<sup>53</sup>Погледати оцене на: <http://www.psychologytoday.com/blog/sexualitytoday/201105/sexual-science-meets-billion-wicked-thoughts> , [http://obsidianwings.blogs.com/obsidian\\_wings/2011/05/a-billion-made-up-conclusions.html](http://obsidianwings.blogs.com/obsidian_wings/2011/05/a-billion-made-up-conclusions.html) (приступљено 10.6.2013.)

<sup>54</sup><http://www.pornmd.com> (приступљено 10.6.2013.)



категорије, као и просечно време боравка корисника на сајту, које је око једанаест минута<sup>55</sup>. На сликама су приказани резултати најчешће претраживаних категорија у Америци, на сајтовима *pornmd* и *pornhub*. Нажалост, за *pornhub* је за сад само урађена статистика за САД, а на *pornmd*-у постоје примери за већину држава, али не и за Бугарску и Албанију државе бивше СФРЈ. Види се да су категорије *милф*, *тинејџерке*, *колеџ* и *кримпај* (ејакулација у вагину или анус) приутне у оба случаја, али да би ови подаци могли да се користе као релевантни, потребно је да постоје иста мерења више цише сајтова како би постојала контрола тачности резултата, а питање и да ли ће аутори сајта да наведу тачно време боравка ако би оно било превелико. Што се самих категорија тиче, питање је да ли постоји рекламни удео како би се оставило утисак на кориснике да дискутују о статистикама и наводном сексуалном идентитету житља држава. Но свакако у случају *pornmd*-а, за већину држава су најпопуларније категорије те државе у стрејт или геј конотацији, или нпр. *мама и син* у случају Румуније. И на *pornhub*-овој мапи америке може да се направи релација сликом порекла житеља. Тако и случају категорија у САД ситуација одговара етничкој расподели приказаној на слици 5, тако да присуство Американца мексичког и енглеског порекла кореспондира са преферирањем *компилација*, Афроамериканци са *црнцима*, мешовита популација са *тинејџерима*, а Американци немачког и италијанског порекла са *кримпајем*.

---

<sup>55</sup> [http://public.tableausoftware.com/shared/HR9SZ66TW?:display\\_count=yes](http://public.tableausoftware.com/shared/HR9SZ66TW?:display_count=yes) (приступљено 2.9.2013.)

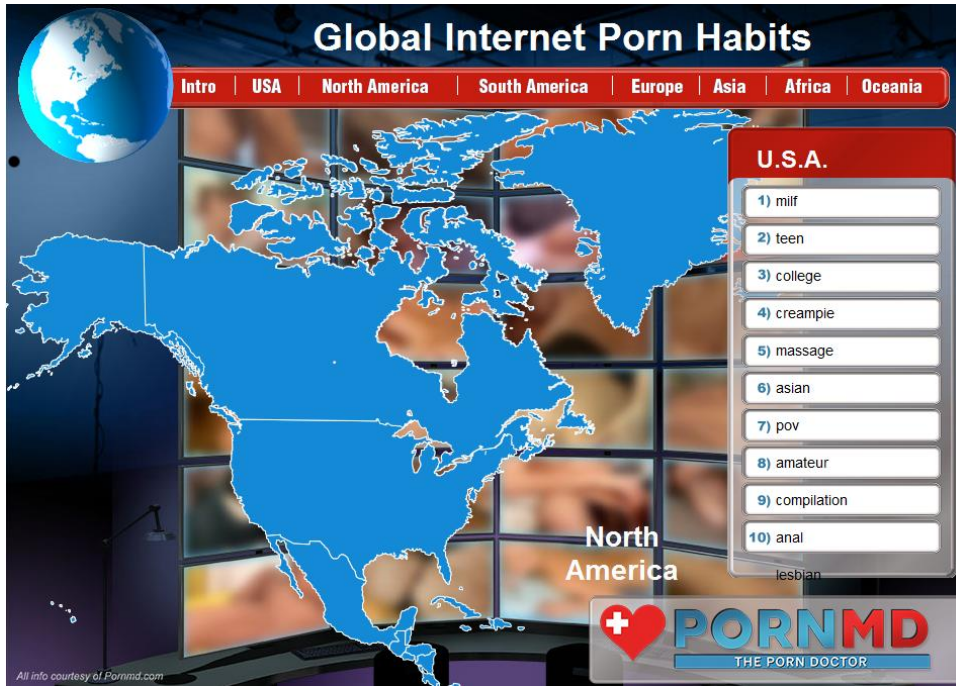

Слика 3: Приказ најчешће претраживаних категорија у Америци, на сајту *pornmd* (<http://www.pornmd.com/sex-search>, приступљено 2.9.2013.)

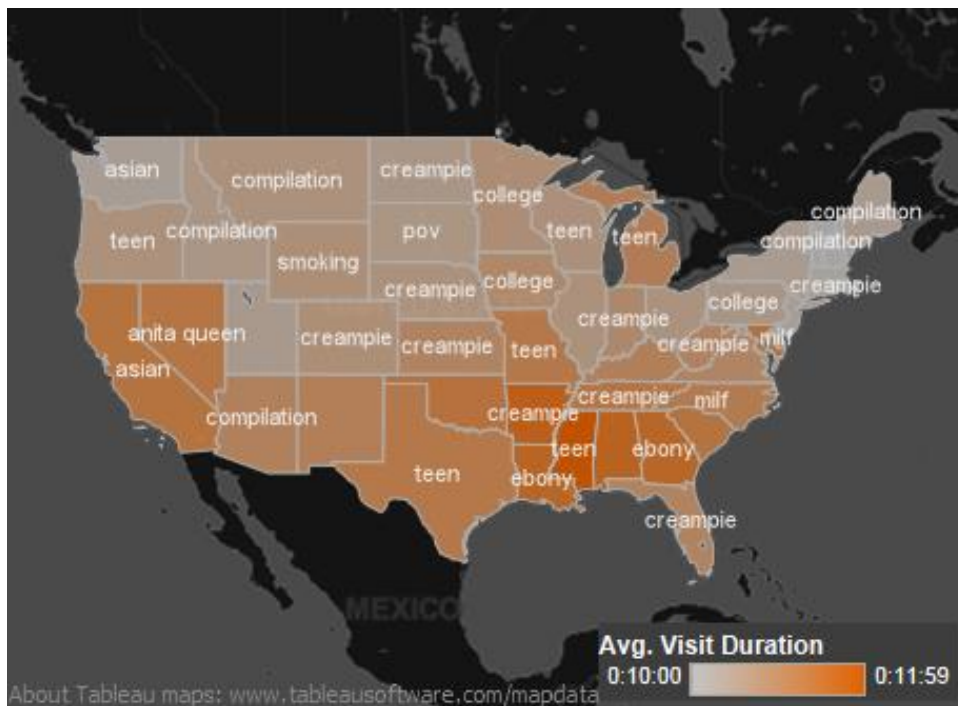

Слика 4: Приказ најчешће претраживаних категорија у Америци, на сајту *pornhub* ([http://public.tableausoftware.com/shared/HR9SZ66TW?:display\\_count=yes](http://public.tableausoftware.com/shared/HR9SZ66TW?:display_count=yes), приступљено 2.9.2013.)

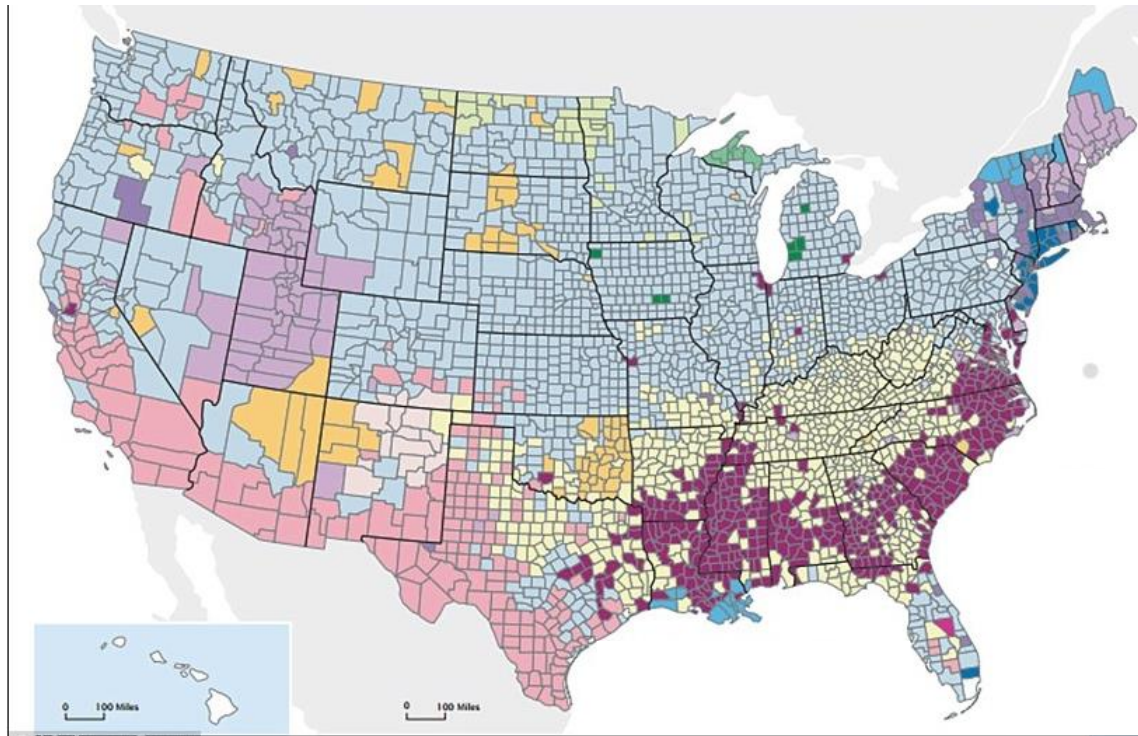

Слика 5: Приказ пописа порекла становништва у САД из 2000. Жутом бојом су обележени Американци, љубичастом Американци енглеског порекла, розе су Американци мексичког порекла, тамно плавом Американци италијанског порекла, а светло плавом немачког порекла (<http://www.dailymail.co.uk/news/article-2408591/American-ethnicity-map-shows-melting-pot-ethnicities-make-USA-today.html>, приступљено 4.9.2013.).

Што се помињане анонимности на Интернету тиче, мора се рећи да је она много више перципирана него реална. Наравно, Интернет сајтови често воде своју евиденцију ИП адреса, постоје начини да се прати ко је какву акцију преузео у сајбер простору, тако да се анонимност односи на друге кориснике са којима може, али не мора, постојати интеракција.

Док је у време класичних медија било неопходно купити материјални носач порноског садржаја, у каквом год да је облику био, Интернет порнографију могу гледати стотине хиљада корисника који уопште не морају да ступају у међусобни однос. Са друге стране, корисници имају потпуну слободу да се придружују групама за дискусију и да посредовани псеудонимима или конструисаним и преузетим Интернет идентитетима коментаришу или размењују порнографске садржаје. О деловању појединаца на форумима или приликом

обележавања („таговања”) порнографскиц видео снимака биће више речи у следећим поглављима.

Осим порнографских садржаја на Интернету, изражена је и брзина њихове дифузије. Примери фотографија, или снимака који доспеју на Интернет и онда се буду истовремено преузети од стране броја корисника, тако да, у случају да су питању нелегални садржаји (нпр. педофилија), искључивањем првобитног извора или сервера се не може зауставити процес ширења онога што се већ на Интернету налази (што проистиче из технологије Интернета која је базирана на децентрализацији система), а што представља релативно честе случајеве. Ако су такви материјали инкриминишући, или крше законе о интелектуалној својини, могу створити проблеме који могу бити и друштвени и приватни. Проблеми који су везани за ово су тема за законодавце, али и коментаторе друштвене стварности.

Прво и основно питање је: да ли је уопште могуће цензурисати Интернет, а са друге стране, да ли је то упутно? Позиви за регулацију или цензуру долазе са многих страна: феминистичког покрета (који опет није јединствен у свом ставу према порнографији), преко религиозних и моралих удружења до психолога који су своје истраживање усмерили ка откривању везе између порнографије и насиља или других облика асоцијалног понашања. Закони који доносе неке облике праћења садржаја на Интернету донети су у већини земаља света (Litan, 2001: 22). Поставља се питање когнитивног развоја деце и адолесцената који су изложени порнографији. Симон Луј Лажинус, који је спроводио истраживање ефеката порнографије за Универзитет у Монреалу, није могао да на научни начин спроведе своје истраживање о ефектима порнографије, због једноставне чињенице састављања контролне групе мушкараца старијих од двадесет година који никада нису гледали порнографске филмове на Интернету<sup>56</sup>. Студија Јошен Петера и Пати Валкенбург са Универзитета у Амстердаму изучава две карактеристике адолесцената: сексуалне, ауто-сексуалне несигурности и ставове према сексуалном експериментисању и испитује да ли су ове карактеристике потенцијални корелати са изложеношћу сексуално експлицитним материјалима на Интернету код адолесцената. Из анализе по узорку од 2.343 холандских адолесцената узраста од 13 до 20 година, аутори су индуковали да чешће излагање сексуално експлицитном материјалу (наравно, најчешће на Интернету) јесте

---

<sup>56</sup><http://www.nouvelles.umontreal.ca/udem-news/news/20091201-are-the-effects-of-pornography-negligible.html> (приступљено 4.5.2013.)

повезано са већом несигурношћу у перцепцији свог тела, социјалне интеракције и више позитивних ставова према сексуалном експериментисању (већи промискуитет, нпр.) (Peter et al, 2008:579-601).

Осамдесетих година прошлог века отворило се питање релације између конзумације порнографије и насиља, нарочито над женама. Феминистички аутори попут Андреје Дворкин и Катарине Мек Кинон упозоравали су да са све већом доступношћу Интернета расте степен насиља над женама кроз порнографију. Аутори наглашавају да се порнографија генерално одликује родном асиметричношћу, јер је углавном произведена од стране мушкараца за мушку публику, па и када је у питању хомосексуална порнографија, јер се хомосексуалан мушкарац примарно посматра као женски објекат (Hardy, 2009:5).

Постоје и супротна мишљења од ових, која не полазе од вредносних становишта да ли је неко сексуално понашање прихватљиво или не, а тврде да гледају начине да се људска цивилизација прилагоди информатичкој ери. Пример је студија која указује да су конзумирање порнографије (па и насилне) је обрнуто сразмерно са бројем насилних сексуалних злочина. (D`Amato, 2006:91). Са друге стране, не би требало заборавити да је сексуално насиље (силовање и сл.) понајмање ствар сексуалног задовољства (Недељковић, 2011: 129-133)<sup>57</sup>. Истраживање на 1023 потрошача порнографије у Аустралији, постављајући питање кроз систем анкете: да ли они сматрају да је порнографија имала било какав утицај на њихове ставове према сексуалности, уз оцену тог ефекта, показује да: 58,8% испитаника мисли да је порнографија имала веома позитиван или позитиван ефекат на њихове ставове према сексуалности, 34,6% сматра да није имала ефекта и 6,8% је сматрало да је порнографија имала негативан или веома негативан утицај. Главни, навођени, позитивни ефекти, по учесталости пријављивања, били су: мања потиснутост приликом сексуалних односа, разбијање предрасуда у сексу, повећавање толеранција према другачијим сексуалностима; пружање задовољства потрошачима; сексуално образовање; одржавање сексуалног интересовања за партнера у дуготрајним везама; пажљивији однос потрошача према сексуалним жељама партнера; помоћ приликом проналажења идентитета или заједнице, и поспешивање разговара са својим партнерима о сексу (McKee, 2007: 87-104).

---

<sup>57</sup><http://www.psychologytoday.com/blog/inside-the-criminal-mind/201106/sex-crimes-are-not-about-sex> (приступљено 7.6.2013.)

До недавно, порнографија је за научнике била практично „езотерична тема” (Heartney, 1991: 16-17). Разлог за ово је био једноставан: порнографски садржаји су били у сфери приватног. Интернет је са својом специфичном комбинацијом особина створио потпуно другачију сексуалну револуцију, учинивши порнографију свима доступном робом. Ово је створило експлозију садржаја, те сада изучавање порнографије или сексуалности на Интернету, има субстантиван научни значај. Иако је очигледно да је порнографија изгубила стигму коју је имала у ранијем периоду, ако посматрамо европско културно подручје, и даље је она „универзално презрена” (Arcand, 1993:58).

Интернет порнографија као културна појава је наставак културе из седамдесетих година двадесетог века, када се порнографија пробила као један од производа који се нуди на тржишту забаве. Парадоксално, иако порнографије, углавном захваљујући капацитетима Интернета, никада није ни квантитативно ни квалитативно било више, иако је јефтино коришћење комуникационе технологије и немогуће ефикасно практиковање закона о ауторским правима, профити у производњи и дистрибуцији професионалне порнографије константно опадају<sup>58</sup>.

Због саме природе Интернета, због своје величине и динамичности, веома је тешко одредити број порнографских сајтова или њихове капацитете (у квантитативном смислу) на Интернету. Сви покушаји анализе се морају ограничити на једну или скуп култура, с обзиром на богатство сленга и културних карактеристика који улазе у обзир због природе теме, која је повезана са сексуалношћу. Вртоглави развој технологије, константно убрзавање комуникација, процеси нераскидиво повезани са глобализацијом, на друштвене научнике имају ефекат да своје оцене и анализе о понашању људима на Интернету и морају се држати у процесу сталне корекције. Ставови и подаци се константно ревидирају, тако да није чудно што смо износили и супротстављене ставове стручњака, који дају позитивне или негативне оцене неке друштвене појаве.

Што се тиче антрополошке перспективе, иако смо се овлаш дотакли те теме у претходна два поглавља, поставља се питање зашто је у прошлости било тако мало интересовања за изучавање било ког аспекта порнографије? Указали смо на то да је порнографија на Интернету била окидач и за увећање културног

---

<sup>58</sup>[http://www.familysafemedia.com/pornography\\_statistics.html](http://www.familysafemedia.com/pornography_statistics.html) (приступљено 11.6.2013.)

значаја и за интересовање академске заједнице за ефекте порнографије. У сваком случају, у тренутку када је порнографија пробила баријере ћутње око себе, испоставило се да је, као и сваки глобални, надкултурни феномен, вишеслојна и вишезначна.

За значај порнографије није задужена само симболичка, психолошка или биолошка компонента, већ амалгам свих фактора који могу сачињавати једну друштвену појаву. Проблем је што, ако покушамо извршити анализу ових компоненти одвојено, каснија синтеза делова у хипотезу или логичку целину можда неће кореспондирати стварности коју покушава да објасни.

У оквиру одговора на прво питање морамо анализирати порнографију у комуникационом кључу, одвојеном од партикуларне, појединачне културе. Познато је да је информатичка револуција смањила утицај националних култура, такође је утврђено да се Интернет (због својих чисто материјалних карактеристика – технологија и стандардизација производње), посредован рачунаром или другим телекомуникационим уређајем, оруђе које се користи на сличан, или истоветан начин независно од културе. Још један од фактора који је споменут је превалентност енглеског језика, глобалног језика технологије на Интернету. Ови фактори стапају Интернет или порно културу у глобалну, надкултурну целину.

Опет морамо направити отклон да потреба за сексом или сексуалношћу (и то једном врло специфичном и предодређеном сексуалношћу) није пука биолошка или психолошка потреба. У систему где сексуалност има вредност, почињу да се вреднују појединци који имају највише успеха у њему. Предетерминисане социјалне норме обично имају веома различите улоге додељене мушкарцима и женама. Порнографски материјали, као и било који други материјали нису средства просте, једносмерне и једнозначне комуникације (Shah, 2005:31). Порнографија, иако дифузна и издиференцирана (како би задовољила сваки укус и попунила сваку нишу) има неке улоге које су подељене и који су биле предмет анализе, претежно феминисткиња. Порнографски садржај је истовремено и естетски објекат и социо-политичка реликвија и систем визуелног представљања (Schroeder, 2005: 5). Визуелна фаворизација непосредног телесног ужитка смањује значај традиционалне политике интимности. Полазећи од становишта да љубавни односи и емотивна партнерства не би требало да буду део друштвених аранжмана, него последица личног избора утемељеног на равнотежи привлачности, пожуде,

поверења, компатибилности и слично, закључујемо да Интернет порнографија убрзава процес десупстанцијализације интимности започет у режиму „традиционалних“ информационих технологија (Филиповић, 2010:369).

Феминисткиње се интересују за представљање женског тела у порнографским садржајима, као и импликације таквих приказа на родне односе. У овом случају, с обзиром да су главни потрошачи порнографије мушкарци, а да је хетеросексуално представљање сексуалног чина најчешће, веома често долази до фетишизације женског тела. Стејси Горман, Елизабет Монк-Тарнер и Џенифер Фиш су направиле компаративну анализу садржаја са 45 порнографских сајта и дошле су до закључка да се у већини видео снимака у узорку приказује више женске него мушке голотиње, као да се и знатно чешће мушкарци представљају у сексуално доминантним позама. Распрострањености насиља у овом узорку видео и присуство разних аката (вербалног понижавања, ејакулације на лице, итд.) су такође садржински анализирани и искоришћени за успостављање превалентне теме. Ова студија доприноси литератури о полу и порнографији испитујући питања деградације и односа моћи у контексту који се рапидно шири индустрију Интернет порнографије (Gorman et al, 2010:131-145).

Поставља се питање у којој мери су жене у стању да утичу на промену у порнографским трендовима (Corsianos, 2007:863-885). Са друге стране, чињеница је да све више жена почиње да конзумира порнографију осликава дискурс у коме се приближавамо балансу између мушких и женских корисника, којима савремена порнографска индустрија онда мора да се прилагоди, из пуких економских разлога (Williams, 1989). Одређени, па чак и феминистички аутори, у анализи се све чешће ослањају и на социо-економску компоненту порно индустрије у својим анализама, тако да не инсистирају на једнакој родној представљености као услову за истинску једнакост (Chung et al, 2008: 312-325).

Након рушења многих табуа, а паралелно са помагањем сексуалних револуција којима су претходила прва два таласа феминизма, стварају се услови за настанак потрошачке културе какву данас познајемо, а којој је једна од одлика хиперсензуалност и гесло „секс се продаје“. Самим тим постоји економски интерес очувања тренутног поретка. Овоме, такође, доприноси и то да, ако су филм и ВХС учинили порно индустрију веома профитабилном, Интернет ју је учинио „неуништивом“. Против бојкота или цензурисања порнографије увек ће постојати аргумент да се то, или коси са правом на слободно изражавање, или



аргумент да на Интернету ништа од података не може у потпуности бити сузбијено, те је самим тим свака иницијатива излишна. Но, увек остаје простор за додатно разумевање овог феномена, како због едукације, тако и због превенције штетних деловања.

Интернет порнографија може да представља културни систем са одређеним правилима и начином комуницирања, од којих категорисање представља једну од манифестација те комуникације, а видећемо да се тумачење порнографских садржаја у контексту категорисања се не слаже увек са настојањима аутора самих исечака, тако да између произвођача видео записа и корисника постоји слој сајтова који преноси мало измењену поруку. Самим тим је од значаја разумевање логике стварања и удруживања тих категорија. Сами порнографски сајтови представљају огромне базе података сировог материјала, које се стално увећавају и прате неке неписане конвенције начина на који су устројени (из економских разлога једноставније навигације корисника, сајтови донекле налазе један другом), али би порнографске садржаје свакако требало библиотечки каталогизирати као релевантну грађу, зарад једноставнијег праћења и разумевања.

## III ТЕОРИЈСКО МЕТОДОЛОШКИ ОКВИР

### III 1. КОГНИТИВНА АНТРОПОЛОГИЈА

#### III 1.a Когнитивне науке

Когниција представља процес учења, размишљања и стицања знања (Webster). Предмет је проучавања различитих когнитивних наука: филозофије, психологије, антропологије, лингвистике, неуронауке (neuro science) и вештачке интелигенције. „Когнитивна антропологија је студија о релацијама између људског друштва и људске мисли“ (D’Andrade, 1995:1) и проучава како људи из различитих друштвених група размишљају о објектима и догађајима који их окружују.

Средишња хипотеза сваке когнитивне науке је да мишљење може да се разуме у терминима репрезентационих структура у уму и рачунарских процеса којима њима оперишемо. Већи део рада у експерименталним доменама когнитивних наука се концентрише око идеје да се су менталне представе нашег ума аналогне структурама рачунарских података, а да су рачунске процедуре нашег ума сличне алгоритмима рачунара, док сам ум перципира само менталне представе објеката, а не саме објекте. (Жикић, 2008:119)

Одређена знања се могу илустровати правилима, као што су *ако-онда* исказ или формална логика, тако да се неки процеси размишљања могу представити преко система правила. Људи користе системе правила, како би решили одређене проблеме, или како би измислили нова правила, што опет ствара понашање. Рачунарски модели, базирани на правилима, могу послужити за побољшање неког система учења, или за развијање „интелигентних“ машинских система.

У формирању менталних представа, важан део представљају концепти. Уместо стриктних дефиниција концепата, узима се поглед по коме концепт има неке типичне карактеристике, а концептна апликација представља апроксимативно поклапање између концепта и његовог пандана у реалном свету. Правила (процедуре) придружена концептима заједно стварају понашање. (Thagard, 2012)

Аналогије представљају битан сегмент у размишљању. Постоје рачунарски модели који симулирају како људи праве мапу аналогија и како их примењују у одређеним ситуацијама. (Thagard, 2012).

Психолошки и неуролошки експерименти су показали да постоји блиска спона између размишљања, менталних слика и перцепције. Људи користе визуелне слике за памћење неких ситуација. Конструкција и манипулисање слика ствара одређено понашање. Понекад је сликовна репрезентација много кориснија од вербалних описа. Рачунарске процедуре које симулирају визуелне репрезентације омогућавају проналажења, зумирања, ротације и различите трансформације слика (Thagard, 2012)

Конекционизам је идеја да се мозак математички представи помоћу једноставних чворова (неурона), који су међусобно повезани и који преношењем сигнала једних на друге стварају функције, представљајући способност ума да паралелно процесира информације, како би се истренирао да ради нешто без директног симболичког размишљања (нпр. да вози бицикл). Неуралне мреже представљају рачунарску имплементацију конекционистичких мрежа (Thagard, 2012).

Теоретска неуронаука настоји да направи математичке и рачунарске теорије структура и процеса, како би мозак могао да функционише, а за разлику од конекционизма настоји да направи модел који је више базиран на биолошком функционисању мозга, симулирањем рада синапси и неурона из различитих регија мозга. Из перспективе неуронаука, менталне репрезентације су обрасци настали неуралном активношћу (Thagard, 2012).

### III 1. 6. Когнитивна антропологија

Когнитивна антропологија, усредсређена на односе између људске културе и људске мисли, не посматра културу као материјални феномен, као што је раније чинила антропологија, већ је посматра као когнитивни систем знања, веровања и вредности који постоји у умовима чланова неког друштва, при чему се култура схвата као ментално средство које чланови друштва користе. Когнитивну антропологију занимају начини на који људи разумеју и организују материјале објекте, догађаје и искуства, како осмишљавају стварност према сопственим когнитивним категоријама, а не према категоријама антрополога који их проучавају, поуздано представљајући логичке системе мишљења практиковане у одређеној култури, засноване на идејама људског ума. Когнитивна антропологија не тврди да је у стању да предвиди људско понашање, већ описује шта се сматра културно очекиваним у датим контекстима. Она описује правила понашања, али не и понашање само по себи (Жикић, 2008:118-122).

Корени ове подобласти антропологије налазе се у Боасовом културном релативизму – свака култура би требало да се тумачи за себе, а не из наше перспективе, узимајући у обзир да је имала специфичан развој. Редклиф Браун, Малиновски и Боас су се залагали за функционализам, односно да етнографија не разматра историју неког народа, већ тренутно стање веровања и обичаја. Франц Боас је код Ескимана истраживао њихову перцепцију леда и воде и закључио је да људи из различитих култура другачије концептуализују свет који их окружује, а касније се посветио разумевању релација између ума и окружења (Shore, 1996:19). У својим делима „Психолошки проблеми у антропологији“ и „Ум примитивног човека“ Боас објашњава како припадници примитивних култура перципирају свет и колика је повезаност између наследних особина и културног развоја, а противи се ставовима о повезаности расе и инелигенције, тврдећи да: „директна релација између станишта и менталних карактеристика припадника не постији“, а да је по културном детерминизму сам човек табула раза са понашањем условљеним културом у којој се развијао. Боасова антропологија је промовисала студије идеја, веровања, вредности и космологија. Претходницом когнитивне антропологије се сматра рад Руте Бенедикт и њене ученице Маргарет Мид. Узимајући у обзир ове студије, као и Бастијанов концепт физичке једнакости свих људи, долази се до закључка да се когнитивна антропологија бави културно условљеним понашањем

различитих група, док се физиологија самог ума постајатра као заједнички конструкт.

На настанак когнитивне антропологије утицале су и антрополошка лингвистика и когнитивна психологија, са којима је блиско повезана. Значајни лингвисти су: Кребер, Соушур, Чомски, Блумфилд итд. Боасов ученик, Едвард Сапир, и његов ученик и колега Бенџамин Ворф су тврдили да језици обликују размишљање и поглед на свет. Из ове премисе, у лингвистици је настало стнаовиште названо „Сапир-Ворфова хипотеза“ (Кау et al, 1984:66). Ворф је истраживао језик Хопи Индијанаца који не садржи изразе за време као димензију, која се равномерно континуално мења и у чијој се функцији све посматра од прошлости, преко садашњости до будућности, тако да је Ворф сматрао да Хопи Индијанац који зна само властити језик не може имати исто поимање простора и времена као говорници индоевропских језика, што имплицира: „да наше поимање простора и времена није ни интуитивно ни универзално“ (Жикић, 2008:123).

Модеран приступ у етнонауци почиње педесетих година двадесетог века са радовима Гудинафа (1956), Лонсбурија (1956), Конклина (1955), Фрејка (1961), Ленгберга и Робертса (1956), Френча (1956), Мецгера и Вилијамса (1963) и Воласа и Еткинса (1960) (Colby et al, 1981). Когнитивна револуција није била изражена у антропологији, као у психологији и лингвистици, зато што је антропологија била мање бихевиористичка, те су се бихевиористичке теорије мање оповргавале у антропологији. Независно од бихевиоризма, антропологија је постајала више когнитивна наука, истражујући идеје, веровања, вредности и космологије (D'Andrade, 1995:12).

Први когнитивни антрополози су покушали да повећају валидност етнографија тако што су користили технике интервјуа и аналитичке процесе у којима би користили категорије и размишљања самих урођеника, уместо културног система самог аналитичара. (Colby, 1996:211). Флојд Лонсбури и Ворд Гудинаф су 1956. године одвојено издали радове о семантичкој анализи родбинских односа. Лонсбури је истраживао америчке Индијанце, а Гудинаф Труке са Пацифика. Ова два рада су имала велики утицај на каснији развој когнитивне антропологије. Обојица су покушали да разложе језичке семантичке структуре на елементарне јединице – семе, аналогно фонемима као елементарним јединицама говора, покушавајући да одреде струкутуру значења иза речи које испитаници користе у језичком дефинисању родбинских релација. Гудинаф је за

испитивање термина примењивао компоненталну анализу (Goodenough, 1956). У одређеним речима се проналазе димензије, тј. компоненте које имају значење, а које се потом хијерархијски организују. Гудинаф је, као и већина когнитивних антрополога, тврдио да култура није матерјалан феномен, и да се не састоји од људи, предмета, понашања и емоција, већ да је продукт знања и начина како је то знање организовано. Етнографија по Гудинафу би требало да представи теорију концептуалних модела које људи користе, пре него да описује њихово понашање, представљајући тако граматику правила како да неко размишља као урођеник. Адекватност етнографије би требало тестирати на исти начин као што је Туринг замишљао да би требало тестирати вештачку интелигенцију, што имплицира да је етнографија задовољавајућа уколико некоме омогућава да размишља као урођеник (Booster, 2005:95).

Уместо једноставног етнографовог описа шта је све истраживач приметио, истраживања су се померила ка проналажењу структура у људским концепцијама света, приказујући „културу као знање“. У овој фази су коришћене методе које су већ постојале у психологији, лингвистици и другим наукама, као што су компонентална (анализа или фонемски системи; модели из биологије које су Конклин и Фрејк користили за анализирање таксономских релација у етноботаници). У том периоду је предмет истраживања у већини случајева био анализирање речи (етносемантика) (D'Andrade, 1995:41, 245).

Волас и Еткинс су 1960. године навели да се примењивање компоненталне анализе на родбинску терминологију састоји од пет корака и то прикупљања целог скупа термина – дефинисања термина помоћу типова родбинске релације; идентификовања једне или више карактеристичних димензија чије су вредности или компоненте применљиве на те термине; дефинисања термина помоћу тих карактеристика; навођења семантичке структуре целог скупа родбинских термина. Почели су са терминима у енглеском језику, а у својој дискусији су навели да је потребно пронаћи систем који је најближи „психолошкој реалности“ људи из посматране културе. Формирали су систем који посматра релацију у односу на субјекат, тј. его (табела 1). Прва компонента је генерација која представља удаљеност од субјекта, где је отац удаљен једну генерацију, син минус једну генерацију, а брат представља нула генерацију (табела 1, *б* параметар). Друга компонента је пол који може бити мушки и женски (рођак, енгл. *Cousin* је недефинисан) (табела 1, *а* параметар), а трећа компонента

се односи на врсту релације која може бити линеана (нпр. отац) (табела 1, ц1), колонеална (нпр. ујак), (табела 1, ц2), или аблинеална (рођак) (табела 1, ц3); при чему ујак и нећак захватају по две генерације, а рођак може бити било које релације (Wallace et al, 1960:59-63).

Табела 1: Компонетална анализа основних америчких и енглеских родбинских термина у раду Воласа и Еткинса (Wallace et al, 1960:6)

	ц <sub>1</sub>		ц <sub>2</sub>		ц <sub>3</sub>	
	а <sub>1</sub>	а <sub>2</sub>	а <sub>1</sub>	а <sub>2</sub>	а <sub>1</sub>	а <sub>2</sub>
б <sub>1</sub>	деда	баба	стриц	стрина	рођак	
			Ујак	ујна		
б <sub>2</sub>	отац	мајка	тетак	тетка		
б <sub>3</sub>	[его]		брат	сестра		
б <sub>4</sub>	син	ћерка	братанац	братаница		
б <sub>5</sub>	унук	унука	сестрић	сестричина		

Ромни и Дандраде су 1964. год. направили наизглед сличан систем у коме постоје директна и колатерална релација, пол и генерација. Генерација више није једна апсолутна вредност удаљености у односу на субјекат, већ се састоји од удаљености и знака плус и минус у зависности да ли је у питању родитељство или потомак, а постоје две различите врсте релација уместо три. Тако баба и унука, мајка и ћерка имају сличне атрибуте, само раздаљину од једне и две генерације. Поред тога, Ромни и Дандраде су увели нотационе операторе. „м“ за мушкарца, „а“ за било који пол, „ф“ за жену, „+“ за родитељство, „-“ за потомка и број за удаљеност генерације, „=“ за брак. Тако је нпр. од мајчиног брата син обележен са „+ф0м-м“ (једна генерација су родитељ који је жена, њен брат мушкарац, његов потомак који је мушкарац) (Romney et al, 1964:146-150). Предност такве нотације је у томе што се било каква релација може описати једним изразом. Због

испитивања психолошке валидности представљеног модела и колико је у том смислу ближи од модела Воласа и Еткинса, испитано је 116 средњошколаца – задатак је био да направе тријажу који елемент најмање припада у односу на друга два и тако за све могуће триплете. Открили су да су термини који су код Воласа и Еткинса били реципрочни по генерацији, нпр. деда и унук, заправо су међусобно ближи, него нпр. деда и отац– баш као што су и предвидели у свом моделу. Међутим, уколико се пажња помери са релација на саме индивидуе, када се релација отац или деда примени на то ко је конкретном субјекту отац или деда, тј. ако би требало да се уради тријажа који термин најмање одговара код израза мој деда, мој отац и мој син, мој син би био елиминисан и добило би се решење које више одговара компоненталној анализи Воласа и Еткинса. Стање да је неко неком деда или отац је међусобно сличније од стања када је неко син. Без обзира на то, за когнитивну антропологију је битније што су Ромни и Дандраде користили психолошке, статистичке и алгебарске методе у односу на до тада присутне лингвистичке методе. Након њиховог рада, истраживачи су почињали да примењују расуђивања по сличности, анкете и друге методе. Веома је битно и то што су се Ромни и Дандраде одвојили од стриктног културног релативизма који су имали рани когнитивни антрополози и што су вршили међукултурна поређења, постаљајући основу за међукултурна поређења у категоризацијама (Booster, 2005:102-105).



Табела 2: Компонентална анализа основних америчких и енглеских родбинских термина у раду Ромнија и Дандраде. Плус минус бројеви значе генерацију, а скраћенице су: *отац (Fa)*, *син (So)*, *мајка (Mo)*, *ћерка (Da)*, *деда (GrFa)*, *унук (GrSo)*, *баба (GrMo)*, *унука (GrDa)*, *ујак/стриц (Un)*, *нећак (Ne)*, *ујна/тетка (Au)*, *нећака (Ni)*, *рођак (Co)*. Испрекиданим линијама су раздвојени семантички ближи изрази, а пуним даљи (Romney et al, 1964:146-150)

	Директна		Колатерална		
	мушко	женско	мушко	женско	
+2	GrFa	GrMo			
	-----		Un	Au	+
-2	GrSo	GrDa			
+1	Fa	Mo			
	-----		Ne	Ni	-
-1	So	Da			
0	Br	Si		Co	0

Харолд Конклин је 1962. године проучавао Хануно, хортикултурални народ са Филипина и показао да се компоненталом анализом њихових личних заменица долази до три бинарне димензије: присутности-неприсутности онога ко говори (Г-НГ), присутности-неприсутности онога ко слуша (С-НС) и минималног-неминималног чланства (М-НМ) (Слика 6). Овакве три димензије формирају коцку у чијим се теменима налази осам заменица: ја (Г, НС, М), ми (Г, НС, НМ), нас двојица (Г, С, М), сви ми (Г, С, НМ), он/она (НГ, НС, М), они (НГ, НС, НМ), ти (НГ, С, М), сви ви (НГ, С, НМ) (Конклин, 1962:134-135).

Нажалост, оваква симетричност је ретка. Изван примене компоненталне анализе на поједине делове језика, ретко који делови су организовани као парадигме. Родбинска терминологија је тако организована (а и она не увек, и не једноставно), најчешће зато што постоји мноштво различитих термина, и самим тим је могуће формирати комбинације потребне да би се приказале као парадигма, при чему се потребан број рачуна у односу на број бинарних димензија. Тако у случају Конклина имамо три бинарне димензије и потребно је два на трећи,

односно осам термина како би формирали парадигму. У случају четири бинарне димензије потребно је шеснаест термина итд. (Booster, 2005:96-101)

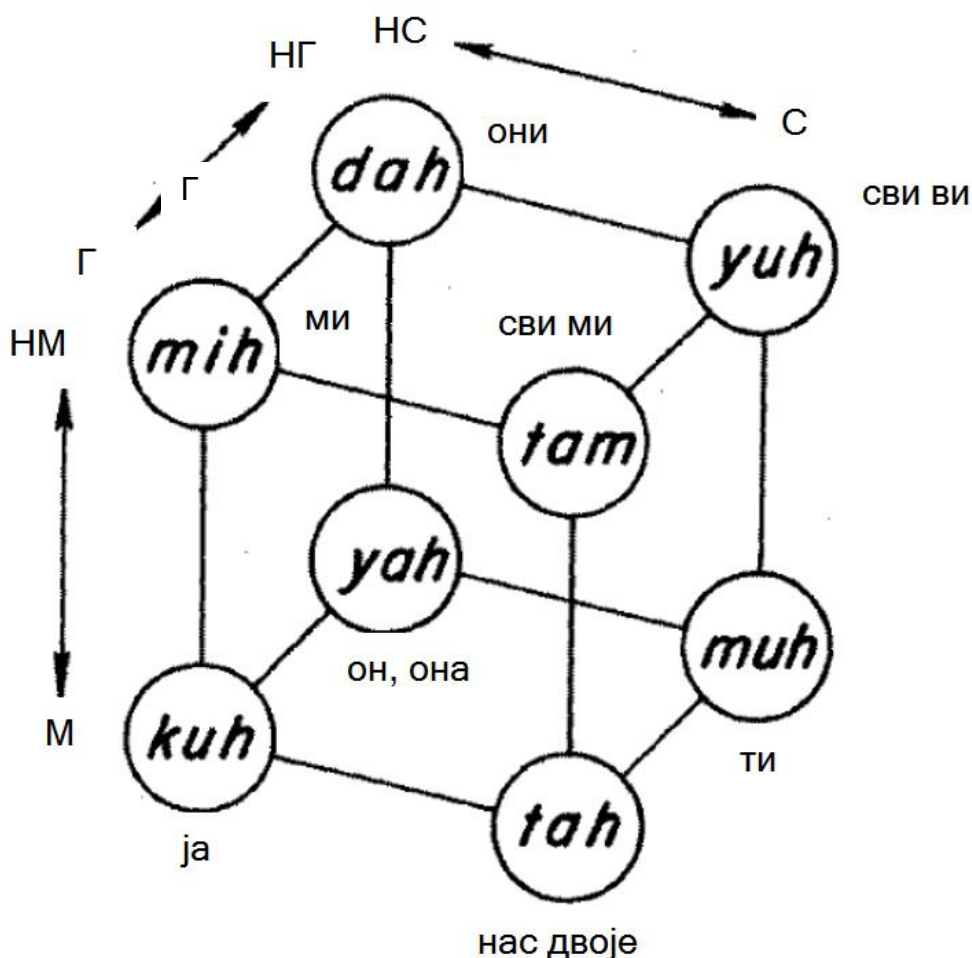

Слика 6: Парадигматска структура Хануно личних заменица (Conklin, 1962:135)

Волас је поред проучавања у духу лингвистичких анализа, родбинске терминологије проучавао и у односу на ограниченост краткотрајног памћења код људи. Робертс, Браун, Лениберг, Стифле и др. су, такође, истраживали утицај ограничености краткотрајног памћења, али у домену именовања боја. О ограничености краткотрајног памћења је писао Милер у „Магичном броју седам“ и Брунер у „Студији размишљања“. Човек истовремено памти око шест битова информација, биле оне цифре или слова (Miller, 1956.). Волас је независно од Милеровог рада дошао до сличног закључка. Израчунао је да је највећи број за шест бинарних димензија, односно број 64, максималан број категорија у званичном опхођењу, наводећи: број фонема у језицима, педесет две карте у деку, шездесет четири шаховска поља, дванаест комбинација у пару коцкица, мање од

шездесет четири војна чина, мање од шездесет четири играча за различите спортске тимове итд, и закључио, узимајући у обзир да се поменути феномен појављује у различитим друштвима, да је у питању ограничење психобиолошке природе. „Скраћивање“ (енгл. *chunking*), последица проблема ограничености радне меморије, представља надомешћивање истог, тако што се нека информација подели на мање сегменте, па се број 49642445 лакше памти, ако се подели на два четвороцифрена броја 4964 и 2445. Тако се нпр. основни комерцијални догађај састоји из термина „продати“ и „купити“. Прво, једна особа је продавац. Друго, једна особа је купац. Треће, мора постојати неки објекат који се продаје. Четврто, својина над објектом се мења од продавца до купца. Пето, новац се користи као средство размене. Шесто, својина над новцем се мења од купца до продавца. Сваки од ових шест делова је веома сложен конструкт, али за разумевање куповине потребно је само површно коришћење ових шест делова, што представља примену скраћивања. Без обзира на сложеност појмова, у језику и уму се скраћивањем користе речи које ће се семантички односити на те појмове и приликом даљег коришћења тих појмова се користи њивохо опште значење, што омогућава да сложени догађаји буду обухваћени краткотрајним памћењем, и самим тим се могу примењивати (D’Andrade, 1995:42-48, 245).

Когнитивни антрополози су трагали за методама помоћу којих могу боље разумети на које начине припадници различитих култура организују знање. Упоредо са развојем поменутих модела, постојала су и истраживања у домену етнобиологије. Конклин је 1954. године проучавао како припадници Хануно културе објашњавају разлике између 1800 специфичних термина за биљне врсте, при чему таксономска релација „*x је врста у*“ представља један од главних начина како људи организују знање, када су у питању класификација и разврставање биљака и животиња и зато је у том случају таксономска анализа много битнија од до сада поменутих анализа карактеристика (енгл. *feature analysis*) (D’Andrade, 1995:92). Класификациони системи представљају комплексне културне моделе, који су структуисани хијерархијски. Тако се различити ентитети – објекти, чиновни и догађаји групишу заједно у концептуалне категорије у којима се посматрају као еквивалентни. У зависности од културног механизма догађаја који би требало представити, конкретни објекти и чиновни везују се за апстрактне концепте самих категорија, што представља човекову способност да бира контекстуално битне представе из спољњег простора.

Семантички односи између таквих хијерархија одређују когнитивне системе тј. информације о знању, веровањима и убеђењима које се могу научити из поменутих структура. Таксономске хијерархије (таксономије) су класификације структуриране на основу односа релације „садржине“, тј. припадања и укључивања између самих категорија – нпр. храст је поткатегорија дрвета, док је бели храст поткатегорија храста. Поред таксономија, постоје и нетаксономске класификације које су, такође, структуриране хијерархијски, као што су партономске и функционалне класификације. Партономске класификације су организоване на основу релације „део неке целине“ – нпр. мајка, син и ћерка су делови категорије породица, а точкови су делови аутомобила. Функционалне класификације су груписане по заједничкој *функцији обављања*, тј. организоване су на основу релације „служи за“ – нпр. мач, нож и пиштољ су груписани по функцији оружје (Жикић, 2008:129).

Брунер, Гудинаф, и Остин у „Студији размишљања” наводе два начина формирања категорија услед ограничености краткотрајног памћења, у првом случају редукцијом атрибута – значајан број атрибута и функција неког објекта се смањи на пет или шест битних, а остали се игноришу, а код другог начина карактеристике се „скрате“, тако да формирају један заједнички атрибут (нпр. птица има крила, перје, ноге, кљун, а остали атрибути се не наводе, зато што су предвидиви и наслеђују се из категорије која претходи птици).

Таксономије су привлачиле највећу пажњу когнитивних антрополога, зато што се сматрају народним знањем о одређеној теми, тачније речено, истраживачи на њих гледају као на скуп логичких правила локалне културе, добијених искуственим путем, а коришћених у практичне сврхе свакодневног живота (Жикић, 2008:129). Народне таксономије, или етнотаксономије су начини груписања својствени одређеној локалној култури. Берлин, Бридлав и Равен су проучавали одступање између научних и народних класификација биљака. Уочили су да су припадници локалне културе груписали барем по две различите врсте биљака, мислећи да је посреди иста врста. На узорку од 200 локалних биљних врста таквих случајева је било у 41% случајева. Поклапање назива врста са њиховим научним називом је било у 34%, док су у 25% случајева правили разлику између истоветних врста. Закључили су да припадници локалних култура додељују више назива културно значајнијим биљкама и животињама и да врше класификацију на себи својствен начин, који донекле кореспондира са врстама

биљака, али се ипак разликује од научне класификације (Berlin et al, 1966:273).

Научна класификација живих бића подразумева хијерархију засновану на груписању по сличним генетским особинама, те имамо нивое: *живо биће, врста, род, породица, класа, ред, царство*. Код народних класификација се успостављају категоријалне везе између појмова на основу искуственог познавања појава из домена свакодневног живота и њиховог културног значаја, користећи при том релацију „врста нечега“.

Код народних класификација имамо до пет нивоа класификације. Главни разлог за овакав начин класификације лежи у томе што људи приликом размишљања врше редукцију на пет или шест описних атрибута неког појма. Народне класификације почињу од *нултог нивоа зачетника класификације*, нпр. животиње или биљке. Први *ниво форме живота* обично одговара роду. Категорије првог нивоа поседују очигледне међусобне разлике и начешће припадају јединственом облику живота на том поднебљу, као што су: сисари, птице, инсекти, трава итд. Уколико на том поднебљу постоји само једна врста, као нпр. пас, она ће бити увршћена у овај ниво. Други *ниво генеричке врсте* је најбројнији и односи се на појмове које углавном научимо као деца – нпр. храст, кактус, банана, тигар, лав, итд. Овај ниво је веома битан за етнотаксономије зато што представља „природно” народно знање о биљкама, животињама и појавама од интереса. Категорије на овом нивоу су најбројније, имају највише атрибута и међусобно се разликују. Други ниво, ипак не кореспондира са нивоима научне класификације, али међу њима постоји сличност. *Трећи специфични ниво* варира од културе до културе и везан је за генеричке врсте које су из неког разлога битне – нпр. различити типови крушака, храстова, кукуруза, расе паса, итд. Име најчешће задржава имена *генеричке врсте*, али му се додаје и специфична карактеристика - нпр. кукуруз кокичар, кукуруз шећерац итд. (Boster, 2005:110). Најдетаљнији ниво етнотаксономије су *варијатети*, нпр. пудлица и краљевска пудла, али су ретки и веома културно условљени. Понекад између нултог и првог постоји *међуниво* који се најчешће не описује једним термином већ колокацијом – нпр. птице певачице, зимзелено дрвеће итд. Уколико нису уочљиве, тада те категорије називамо скривеним. На пример, мачка, лав и тигар су поткатегорије *међунивоа* мачака. (D’Andrade, 1995:93-100). Међуниво игра битну улогу зато што није очигледан и може се имплицитно сазнати из већ формиране етнотаксономије. Поменута ограничења у краткотрајном памћењу се односе и на етнотаксономије,

ограничујући број нивоа таксономије на ретко кад више од пет, при чему се у ретким случајевима шестог нивоа мало ствари налази на том нивоу (D'Andrade, 1995:43). Са становишта когнитивне антропологије, етнотаксономије су битне зато што говоре како припадници одређене културе организију информације без научног образовања, као и о информисаности о датој области знања (Boster, 2005:113), што није карактеристично само за традиционалне предтехнолошке, такозване народне културе, већ важи и за савремена друштва.

Конклин је 1955. год. наставио своја истраживања са Хануноа, изучавајући њихова именована боја, а Брент Берлин и Пол Кеј су 1969. године извршили међукултурну студију о терминологији боја у двадесет језика, користећи као стимулативни материјал 320 чипова различитих боја. Открили су да број боја које су испитаници знали варира од две до једанаест и још битније – да се термини за основне боје увек наводе по истом редоследу. У језицима у којима постоје само два израза за боје, то су увек црна и бела, светло и тамно итд. У језицима у којима се појављује и трећа боја то је црвена, четврта боја је зелена или жута, а у онима у којима постоји пет боја, то су зелена и жута, шеста боја је плава, седма браон, осма и девета, десета и једанаеста које се појављују на последњем седмом нивоу технолошког развоја културе су: љубичаста, розе, наранџаста, сива. Овакав редослед је назван „еволуциона секвенца“ (Berlin et al, 1969) и њихово истраживање је подстакло „универзалисте“<sup>59</sup> на закључак да је овакав редослед природно, уместо културно условљен, при чему број различитих боја које ће бити именоване зависи од технолошког развоја – у технолошки развијенијим друштвима постоји више различитих назива.

Народ Дани са Нове Гвинеје има само два израза за боје: светло и тамно. Елеанор Рош је хтела да покаже да ће они, без обзира на то што немају лексему за црвену боју у свом речнику, да одабирају баш одређену нијансу неке боје коју одабирају, као и они испитаници који имају ту боју у свом речнику – односно да постоје нијансе које људима физиолошки више одговарају, па их самим тим и чешће одабирају (Rosch, 1972). Поред тога, Рош је испитивала да ли се неки специфични објекти јављају као когнитивне представе приликом навођења елементата таксономија алата, намештаја, птица итд; при чему је требало да

---

<sup>59</sup>Универзалисти сматрају да су, због исте биолошке основе иконцепти размишљања људи исти, без обзира на културу којој припадају.

испитаници одговоре која се нпр. птица колико поклапа са њиховом представом „птичинства“, закључивши да и у случају категоризације постоје привилеговани облици, као што су се нпр. птице певачице се више поклапају са менталном представом птице, него пингвини. Такве привилеговане објекте је назвала прототиповима, аргументујући тиме теорију да постоје одређене боје, објекти и уопште представе околине које кореспондирају са базичним, подразумеваним представама тих објеката, који се не памте као листа карактеристика (нпр. кљун, крила, перје), него као целина – прототипски примерак у односу на који се увек врши поређење степена припадности неког објекта категорији којој припада прототип, чинећи наш поглед на свет вођеним управо таквом, биолошки одређеном техником структурираног сажимања бројних карактеристика објекта у једну целину, а која је најприменљивија на генерички ниво етнотаксономије, који обилује дужим листама карактеристика неког објекта (Rosch, 1975:192-197).

Џејмс Бостер је 1988. године испитао зашто су неки објекти прототипови, а други нису, закључивши да птице које су ближе прототипу потичу из веће породице птица, па су и њихове карактеристике присутне код већег броја птица, због чега ће приликом замишљања представника птица бити активирано највише карактеристика које одговарају управо врсти која се највише прожима. Исти принцип се аналогно примењује и у случају других типова објеката (D'Andrade, 1995:119). По мишљењу Рошове: „Људска категоризација не би требало да се посматра као арбитрарни продукт историјске случајности, већ више као резултат психолошких принципа категоризације“, наводећи два основна принципа категоризације: први да је задатак категоризационих система људске когниције да пружи максимално информација са минималним когнитивним напором и други: да се свет посматра као структурирана информација пре него скуп арбитрарних или непредвидивих атрибута. (Rosch, 1978:1-2)

Теорија прототипова, по којој прототип представља најбитнијег, односно средишњег припадника неке категорије и подразумевану инстанцу одређене категорије, или шире посматрано, одређеног догађаја, једно је од полазишта у теорији шема. Због тога је пре преласка на шеме и моделе битно да се направе одређена разграничења, у циљу појашњења, како циљева когнитивне антропологије, тако и ставова који ће бити заступљени у овом раду.

„Оно што теорија прототипова не узима у обзир јесте контекст. Без обзира на то како посматрали значење, односно семантичка својства нечега, ствари

„имају смисла“, тј. добијају значење само у одговарајућем семантичком додиру са другим стварима. Уосталом, сами основни називи за боје представљени су контекстуално, пошто иницијална категоризација у језицима почетних степена, одговара основном значењском супротстављању појмова, у смислу *позитивног* наспрам *негативног*. Контекстуална информација јесте део нашег знања о категоријама и члановима категорија, а теорија прототипова није у стању да то узме у обзир. Тачније, та теорија не функционише у том случају, пошто детерминативна моћ контекста у погледу нашег сазнања сугерише да разлика између културног и урођеног има велики значај у нашој оријентацији у свакодневном животу, тј. у заједници живота, коју описујемо као друштво или култура, односно да се не можемо поуздати у еволутивне предодређености онда, када тумачимо културне категорије. Контекстуалност информације се, на одређени начин, протеже и изван тога – знамо то рецимо у категорији 'птице', оне које су певачице, обично јесу мале, а то не представља искључиво последицу човековог избора у обележавању, већ корелацију између категорисања ученог (културна одлика) и објективних својстава ученог (природна одлика)“. „Шта би био прототип категорије 'моји пријатељи'?“ (Жикић, 2008:135)

Међу неким когнитивним научницима постоји уврежено мишљење да је човек еволутивно увежбан да уочава, разликује и категоризује биљке и животиње, у складу са тим каква му категоризација ствара најмањи когнитивни напор – то су, или унапред дефинисане врсте, или категорије, које се налазе у његовом уму, такозвано патуљасто дрвеће (Randall). Имплементација овог механизма – најмањег когнитивног напора, односно начина на који неко разликује и категоризује – није урођена, већ културно условљена. Чак се и Јунгови архетипови, који су дефинисани као део колективног несвесног и урођени универзални прототипови идеја, приликом свесног опажања не манифестују као такви, већ као као комплекси или архетипске представе, које опет попримају културно одређено обличје. Платоновии праоблици у „материјалном свету“ попримају обличје сенке или лоше копије, која је опет другачија од непознатљивог оригинала, и, такође, културно одређена, док појава подразумеване слике неке категорије животиња или предмета теорије прототипа може се посматрати и у односу на то шта је у човековом локалитету најбројније, што опет представља део културног „миљеа“ (чак и ако се ради о врсти птица).

Уколико се пође од претпоставке да култура није потпуно биолошки предодређена, изучавањем културе, или било чега што користи моделе за описивање одређених мисаоних деловања, бави се више различитих наука и научних дисциплина: филозофија, антропологија или рачунарски алгоритми у вештачкој интелигенцији. Међутим, ако би наше биолошке датости искључиво одређивале културу и понашање, онда би све културно евоцирано било само



последница и зависна функција од „суште“ истине и тада би једино резултат онога што би се научило мапирањем нашег нервног система дао одговоре на сва питања когнитивних наука, које би у том случају требало да се усредсреде само на то поље. Наравно, когнитивна антропологија не игнорише човекове биолошке датости, него посматра њихову употребу у одређеном културном контексту. Зато ће се у даљем излагању појам прототип односити на подразумевану когнитивну представу културне норме, односно оно што би представљало највероватнију манифестацију мисли или деловања у договореном културном контексту.

Рад на таксономијама је померио фокус когнитивне антропологије од изучавања листа карактеристика ка баратању објектима, од којих је сваки сачињен од неких карактеристичних вредности. Седамдесетих година двадесетог века постало је извесно да људска когниција барата сложенијим структурама које су назване шеме (D'Andrade, 1995:120-122). Идеја о шемама потиче још од Канта који је у „Критици чистог ума“ дефинисао шеме као процесе у уму који обликују представе *apriori* концепата, правећи нарцт, скеч, дијаграм који није „попуњен“ или ограничен искуственим сензацијама. Без обзира на Кантову дефиницију, у когнитивним наукама, Бартлет се сматра првим који је почео да користи термин шема. Поред тога, Бартлет је тврдио да су сећања конструктивна, односно да се не памте сви надражаји, већ да су шеме задужене да произведу „генералну импресију о целини“ и да конструишу или реконструишу потребне детаље (Bartlett, 1932:197, Casson, 1983:430). Дејвид Румелхарт описује шеме као „градитељске блокове когниције“ (Rumelhart, 1980). Шематизација је техника којом ограничене могућности људског нервног система добијају функционалну репрезентацију реалности са сврхом могућности стварања смисла или ефикасних акција (McGraw, 2007:14).

Шема је најшире коришћен метод за анализирање структура знања. Оне су концептуалне апстракције које посредују између стимулуса, примљеног од стране чула организма, и самих репрезентација. У виду апстракције, служе као основа за људско процесуирање информација, односно саму перцепцију и разумевање, категоризовање и планирање, препознавање и присећање, као и за решавање проблема и доношење одлука. (Casson, 1983:430). Шемама се структурирано представља наше знање о одређеним ситуацијама, објектима, догађајима и акцијама. Лингвистички облици и когнитивне шеме активирају једни друге –

лингвистички облици се шематски памте, а шеме изражавамо лингвистичким облицима, чинећи спрегу језика и мисли (Жикић. 2008:128).

Осамдесетих година су се развијале теорије о различитим типовима шема. Касон је описао шеме као „без сумње веома моћне, али и веома уопштене“ (Casson, 1983:455). Дефинисао је објектне шеме, оријентационе и шеме догађаја. Објектне шеме представљају различите класификационе системе, таксономије, етнотаксонимије, функционалне класификације итд. Атрибути објектних шема се односе на карактеристике самих објеката – нпр. боја, облик, текстура, величина итд. као и на функцију – нпр. на основу намене (за седење, облачење итд), при чему све поткатогије наслеђују атрибуте. Оријентационе шеме се називају и „когнитивне мапе“ – представљају различито знање о „спацијалној оријентацији“ и спацијалним релацијама између објеката и њихове релативне позиције у физичком свету. Најчешће се односе на планове земљишта, грађевина, градова итд. Шеме догађаја се односе на различите акције и догађаје – нпр. понашање у ресторану, наручивање хране, куповина, давање итд. Касон је навео и наративне и метафоричке шеме.

Лакоф је дефинисао сликовне шеме (енгл. *image schemas*) и предлагачке шеме (енгл. *propositional schemas*), као два начина за преношење знања. Предлагачке шеме спецификују концепте и релације које могу да се нађу између њих и своде се на објашњења између предлагача и слушаоца, док знање не буде пренесено. Сливковне шеме су шеме које формирају апстракцију перцепције. Оне, осим визуелног представљања, садрже и додатне информације – нпр. шема трајекторија у случају бацања лоптице у бејзболу, или шема дугих танких објеката у случају свеће. Сливковне шеме обухватају знање о физичким феноменима као што су облик и кретање. Пример сликовне шеме је течност у чаши, при чему течност има сваја својства, а чаша представља шему „контејнера“, која се састоји из поделе на оно што се налази унутра, оно што се налази споља, и саму границу (Lakoff, 1987:457). Сливковне шеме се користе и за објашњења рада термодинамичких процеса или електрицитета, користећи аналогije из физички видљивог света. Лакоф наводи метафоре као јако битне, не само за сликовне шеме, него и за целокупно когнитивно моделовање (Quinn et al, 1987:24-30).

Дандраде је поделио шеме на три хијерархијска нивоа. На највишем нивоу се налазе шеме циљева и главних мотива - љубав, осећај сугурности, страхови. Такве шеме функционишу независно. На средњем нивоу се налазе шеме као што

су: брак, посао, деца, хобији итд. Иако делује да су ове шеме највиши приоритети, ипак су делом саздани и зависни од шема мотива - брак је ипак условљен љубављу и сигурношћу. На најнижем нивоу се налазе свакодневне активности – писање, одлазак у продавницу, куповина поклона итд. Овакве шеме су зависне од виших нивоа. (D'Andrade, 1995:232)

Начин функционисања шема Чарлс Филмор је објаснио на примеру читања – док особа чита текст, у мислима се прво ствара шематски костур, парцијално спецификованог света, у коме су многи делови празни и недефинисани; затим се током наставка читања тај свет попуњава специфичним детаљима који, или попуњавају празан простор, или испуњавају, односно оповргавају иницијална очекивања. (Fillmore, 1975) Шеме не прецизирају који ће објекти учествовати у њиховој реализацији, већ су отворене и флексибилне; представљају се као концепт који се попуњава неким вредностима, зависно од контекста – нпр. шема лова или шема писања не прецизирају какви објекти учествују у њиховој реализацији. Иако је иницијално штуро формирана, шема није исто што и прототип. Шема је организовани нацрт објеката и релација, који се попуњава у зависности од контекста, а прототип представља подразумеване вредности којима би индивидуа остварила шему; односно подразумевану инстанцу шеме у одређеном културном контексту (Langacker, 1987).

Једноставне шеме се могу уметнути у комплексне шеме, тј. шеме се могу хијерархијски организовати. Шема писања се састоји од мноштва подшема – површине која се попуњава, језика који се користи, ентитета који покушава да комуницира, при чему постоје и подшеме за оловку, папир, ауторе итд. Предност шема представља могућност релације између објеката из различитих домена. Поред тога, шеме се не морају у потпуности извршавати. Постоје изрази који доводе до делимичног извршавања неке шеме или потпуног искључења исте – израз „неписмен“ потпуно искључује шеме читања и писања. (D'Andrade, 1995:124)

У свакодневном говору или писању се често користе и референце на шеме које нису експлицитно наведене – да би се разумео смисао излагања потребно је разумевање тих подразумеваних шема. Са друге стране, као и у случају таксономија, испитаници су приликом различитих тестирања често говорили да нису размишљали о одређеним догађајима или знањима све док их неко није питао, него су та знања „аутоматски“ примењивали.

Сваки од споменутих елемената шеме представља променљиву која се може повезати са одређеном вредношћу, односно особом, објектом или другим догађајем, а концепти променљивих су одабрани тако да ограничавају тј. сужавају избор оних вредности које се могу повезати са њима. Подразумеване вредности, односно прототипови, могли би се односити на две особе које размењују робу за физички новац, али могу постојати различите врсте купаца, продаваца, новца итд. Као што је већ споменуто, свака од ових променљивих представља сложен конструкт који би могао да представља и шему за себе, која опет може бити сачињена од различитих подшема. За разумевање куповине потребно је само њихово површно коришћење, што представља примену скраћивања. Чак и када се површно користе, неопходно је некакво знање о шемама; било да се посматрају као концепти, било да се користе као одабране, специфичне вредности. То знање се подразумева и није експлицитно наведено у шеми трговине. Осим аспекта шема које знамо, а не наводимо их експлицитно, код различитих шема постоје и аспекти које можда и не знамо као дефиниције, нити размишљамо о њима, али их свакако примењујемо, што отвара питање на који начин су шеме организоване.

Што се тиче обимности шеме, она би требало да буде довољно кратка – да буде обухваћена краткотрајним памћењем, што значи да би требало да буде сачињена од малог броја објеката. Број објеката које особа може запамтити у једном моменту је ограничен, али и ти објекти, такође, могу бити комплексне шеме (D'Andrade, 1987:112), из чега произилази да шеме могу бити хијерархијски организоване.

За брзо и аутоматско примењивање неких шема, потребно је потражити аналогију са рачунарским моделовањем одређених вештина – нпр. процену квалитета земљишта, по Блоховом истраживању, Малагаси, фармер са Мадагаскара, уместо да подробно процењује правила на основу многих информација о вегетацији, земљишту итд, урадио то за неколико секунди, на основу искуства (D'Andrade, 1995:143).

Код вештачке интелигенције постоји подела на процедурално и декларативно знање. Пример процедуралног знања је вожња бицикла, а декларативног познавање историје (D'Andrade, 1987:114). Рачунарски је веома тешко реализовати процедурално знање, уколико се користи стандардни серијски симболички процесорски модел, док се сложенија знања, базирана на правилима (нпр. шах) могу реализовати. Други начин моделовања су вештачке неуралне или

конекционистичке мреже. Вештачка неурална мрежа садржи следеће особине (Lin et al, 1996:207):

1. Математички модел инспирисан биолошким нервним системом.
2. Састоји се од великог броја врло повезаних елемената за процесирање.
3. Знање је садржано у везама (појачањима, „тежинама“) између чворова.
4. Елемент за процесирање динамички одговара на улазни стимуланс, при чему је његов одзив комплетно завистан од локалне информације, садржане у његовом окружењу.
5. Неурална мрежа, на основу обучавајућег скупа, одређивањем или подешавањем „тежина“ веза, има способност да учи, памти и генерализује.
6. Уједињено понашање свих делова мреже представља рачунарску снагу, али ниједан засебан неурон, не носи специфичну информацију (дистрибуирано својство).

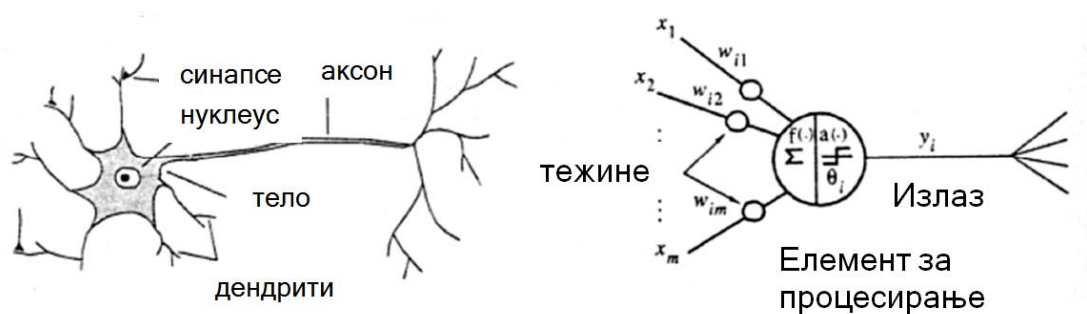

Слика 7. Кореспонденција између биолошког неурона и вештачког неурона ((Lin et al, 1996:206).

- а) Шематски дијаграм биолошког неурона,
- б) Шематски дијаграм Мекалоковог и Питсовог неурона из 1943. године

На слици 7 су приказани неурон и елемент за процесирање вештачке неуралне мреже. Поменута својства вештачких неуралних мрежа – поседовање распоређених процесних елемената; обучавање за одређен начин обрађивања сигнала и отпорност на губитке елемената – подстакла су Румелхарта, Нормана Бордјеа и друге конекционисте да на сличан начин представе и „немуште“ шеме. Уместо као слике у уму, представљају се као елементи, који помоћу високе повезаности са минималним бројем улазних сигнала, препознају научене обрасце. Поред тога, може се и сама теорија шема променити, тако да шеме не буду фиксне, него да се флексибилно мењају у зависности од потребе, па и да се

посматрају на потпуно конекционистички начин. Квин и Штраус тврде да учење шема није попут читавања сета инструкција у рачунар; да конекционизам нуди други начин виђења знања као нечега што се постепено гради, креирајући асоцијативне везе између оних аспеката који се више понављају, или су заступљенији у нашем искуству, а самим тим и у у културној комуникацији. За разлику од њих, Дандраде тврди да искључив конекционистички поглед негира Сапир-Ворфову хипотезу да језик обликује мисао као и метафоричну представу културе као слоја између човека и природе. С обзиром на то да су по њиховим становиштима речи само показивачи искуствених образаца, који активирају већи број веза, које се односе баш на шему која кореспондира са употребом таквих речи. По Дандрадеовом мишљењу требало би да постоје оба приступа, при чему би конекционистички приступ требало да се односи на оне делове културе који нису сачињени од правила, односно да служи као приступ који, из поимања културе уклања ригидност и посматрање културе као система који се састоји из скупа правила.

Мандлер је поделио памћење на аутоматско и неаутоматско. Под аутоматским памћењем подразумева једноставна знања до којих се долази обучавањем, односно многоструким понављањем, која се касније паралелно, једноставно, „механички“ и брзо примењују, али се споро мењају, што би одговарало конекционизму, док неаутоматско одговара декларативном знању које се са споријим одзивом примењује, али се брзо усваја и за које је потребна усредсређеност, што би одговарало усвајању знања на основу правила. (Quinn, 2011:38-39, D’Andrade, 1995:136-149).

Коначно, особина шема, да се приликом њиховог коришћења неки аспекти експлицитно не објашњавају, произилази из премисе да појединац или група познају те елементе. Когнитивна шема коју дели цела социјална група назива се културни модел, а у оптицају је и назив културна шема. Квин сматра да су: „Културни модели претпостављени, аксиоматски узети модели, схватања света која су широко распрострањена међу члановима неког друштва. Они имају значајну улогу у разумевању света и понашању“ (Quinn et al, 1987:4). Ако се, спомињани комерцијални догађај посматра као културни модел, онда се подразумевају и познавања варијација као што су појмови позајмљивање, изнајмљивање стварање профита итд (D’Andrade, 1987:112). Модели се разликују од шема по томе што се не морају ограничавати могућностима и капацитетима

краткотрајног памћења, већ могу бити и комплекснији. Когнитивни модел се представља шемама, а шеме аспектима когнитивног догађаја. Постоје различити културни модели: модели породице, пола, школовања (Mukhopadhyay, 2004:459), навигациони модели, модели беса, модели венчања и сл, и најзначајнији - културни модел ума или „фолк модел“ (Quinnetal, 1987).

Културни модел ума Дандраде је назвао „фолк моделом“, по аналогији са фолк таксономијама и класификацијама, како би се разликовао од модела ума из осталих наука. Овај модел репрезентује све догађаје у свести људи, укључујући физичко, материјално, што се манифестује у поступцима које чине. Идеја модела је разумевање културно условљених размишљања и акција човека, у зависности од спољашњег дешавања. Културни модел ума се састоји од класа између којих постоје релације, а те класе су: *перцепција*, односно представа спољњег света; *мисао* и *осећања* који побуђују *жељу*, из које се ствара *намера*, а која резултује *акцијом*, односно деловањем на спољњи свет. Приликом догађаја потребно је разврстати његове елементе по поменутиим класама. На слици 8 је графички приказан ток активности фолк модела. Дебелим стрелицама је означена уобичајена, очекивана путања. Понекад, у случајевима повишених емотивних активности, или физичких сметњи долази до изражајне акције, као што су смех или плач, или до рефлексне акције као што је кијање. У ређим случајевима долази утицаја жеља и осећања на процес размишљања, што је обележено тањим стрелицама (D'Andrade, 1995:160-164). Фолк модел подразумева свесна и ментално здрава размишљања и не обухвата стања као што су хипноза или халуцинације, када мисли утичу на перцепцију, или у случају депресије, када су осећања лоша, без обзира на мисли (D'Andrade, 1987:114). Разлика између фолк и научног модела је у томе што фолк модел не проучава мотивацију и несвесна стања (D'Andrade, 1987:139). Централни део фолк модела су размишљања, при чему су њиме представљене и емотивне активности појединца. За разлику од шема, фолк модели су различити у различитим културама и представљају кључну ставку за разумевање људског културног понашања, а не само тумачења знања о одређеном културном и мисаоном догађају.

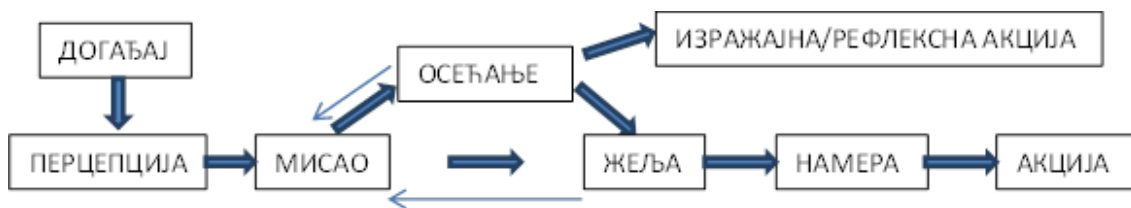

Слика 8: Фолк модел ума (D'Andrade, 1995:162)

Дведесетих година на Универзитету у Џорџији отворен је одсек за еколошку антропологију и когнитивну антропологију, као једну од специјализација. Тадашњи докторанти су користили различите методе за конструисање културних модела. Анализа „кључних речи“ је била једна од иновативних метода. У овој методи „кључне речи“ су коришћене као имена, претраживачи и одређивачи културних модела, и представљене су као нешто што чланови групе користе за упућивање на пакете, тј. скраћене комадиће знања и тачке ослоња у конструисању дискурса, али и као нешто што сажима садржај и информације и именује културне моделе. (Blount, 2011:22).

Ови приступи, базирани на анализи дискурса, разликују се од анализе консензуса у којој се „лицитира“ које и колико су дељене речи са листи као термини у неком контексту. Вилијам Дрезлер, његове колеге и студенти са Универзитета у Алабами су развили начин коришћења културних модела у медицинској антропологији – анализом консензуса посматрају колико се поклапа модел индивидуе са дељеним културним моделом (Dressler et al, 2005:331). Као резултат се добија „културна консонанца“, термин који је Дрезлер дефинисао, који показује колико се културни модел индивидуе поклапа са моделом друштва. Овај термин је Дрезлеру служило за истраживање корелације између „културне консонанце“ и стреса у случају познавања болести, односно за приказивање односа културе индивидуе и здравља, што је представљало и нови етнографски метод. (Dressler et al, 2005:331)

Џон Гејтвуд је 2008. године развио сет правила које је назвао „когнитивна етнографија“ и који, користећи технике културног консензуса, служи у разним анкетама за сакупљања знања о томе колико су културни модели валидни у стварности. Сличне истраживачке методе се могу видети и у делима Бернарда (2006) и Роса (2004). Развијени су и нови, рачунарски базирани приступи за анализирање родбинских релација – нпр. софтверска имплементација представљена у радовима Фишера и Рида (Read et al, 2013). Постоје и



интердисциплинарна истраживања на пољу психологије и вештачке интелигенције, као и трендови у истраживањима начина на које деца уче културно знање и како то утиче на њихов когнитивни развој (Blount, 2008:112).

Однос когниције и религије је, такође, изучаван. Иако су многи радови објављени, осамдесетих година се, због развоја шема, тврдило да су се когнитивна антропологија и когнитивна лингвистика разишле (D'Andrade, 1995:247), а да су таксономије изгубиле на значају. Та поља истраживања су у скорашње време настављена кроз етнобиологију и лингвистику (Blount, 2011:22-23).

Постоји и друга страна медаље когнитивне антропологије. Са једне стране, сматра се да когнитивна антропологија у последњим годинама ближе сарађује другим дисциплинама, него самим гранама антропологије, што је чини ближом психологији, когнитивној лингвистици и вештачкој интелигенцији (Brown, 2006:97). Са друге стране, постоје дебате на тему да ли би когнитивна антропологија уопште требало да буде део когнитивних наука и уколико би требало, која је њена улога. Белер, Бедлер и Медин су то питање поставили 2012. године (Beller et al, 2012:342), и ранијих година постојале су сличне иницијативе. Рос и Медин су когнитивну антропологију извали сирочетом унутар когнитивних наука и навели да из перспективе когнитивне психологије, са којом би наводно требало да буде у спрези, културна антропологија укључује егзотичне људе, нејасне методе, мало стварних података, слабо учествујући у дебатама когнитивних наука. Додатно отежава ствар то што се, за разлику од осталих когнитивних наука, когнитивна антропологија често не фокусира на културну мисао, него на то како функционише ум појединца или на људске универзалије. Поред тога наводе и да је повратак или опстанак у когнитивним наукама осигуран у чињеницама да је све више слагања унутар когнитивних наука, да је за разумевање како људи мисле потребно и разумевање о онога о чему све људи мисле тј. какву културу стварају - за шта је антропологија и више него компетентна, с обзиром на бројна теренска истраживања различитих култура и стварних ситуација, за разлику од праксе у осталим когнитивним наукама, у којима се мали број испитаника рачунарски тестира за неколико минута, или се користе апстрактни модели без увида у то шта се заиста дешава (Ross et al, 2011:1-4). Берет, Стич, Леренс се слажу да когнитивне науке могу одредити когницију, парцијално, свака у својим доменима, али да је за разумевање која когниција је универзална потребно међукултурно поређење и уопште културно поређење ван

лабораторије и универзитетских кампуса, спроведено широм планете, за шта је неопходна антропологија (Barrett et al, 2012:380), наводећи да не постоји питање у антропологији које на неки начин не укључује когницију. Као аргумент за удаљавање антропологије од когнитивних наука наводе мали одзив кадрова и незапослестност, што је условљено, са једне стране, тешкоћама вршења испитивања, које често укључује одлажење на терен и трошење велике количине времена, а са друге стране, малог простора у престижним часописима когнитивних наука и малих средстава које се одвајају за антропологију, далеко мањих од средстава која се нпр. издвајају за истраживања у неурологији. (Barrett et al, 2012:385)

Ако се сматра да се когнитивна антропологија „одродила“ од саме антропологије, а притом и од когнитивних наука и ако су методе које се користе углавном неприхваћене или некоришћене изван њеног домена, онда би уместо покушаја да опстане, или да буде прихваћена и поштована, требало размотрити могућност повезивања са неком практичном облашћу која зависи од чувања знања, али се не бави начином на који је знање у човековом уму и култури организовано – таква област је нпр. библиотекарство. Овим би дугогодишња истраживања људске когниције у таксономијама, категоризацијама и језичким терминологија помогла библиотечкој категоризацији и калсификацији, а шеме и модели би били од користи библиотечким системима чувања података и претраге, који би могли да имају и семантичку природу.

## III 2. ИСТОРИЈАТ КАТЕГОРИЗАЦИЈА

Научне класификације представљају систематично груписање организама, објеката или појмова у категорије. Извршене су на основу еволуционих или структуралних релација које постоје између њих. С обзиром на то да, када се једном одреде класификациони критеријуми, постаје јасније који су подаци од интереса од увек присутног мноштва, чиме се стварају и нове релације између објеката, а старе чине јаснијим, из чега произилази да је сврха класификација олакшано баратање концептима.

Уместо некадашњег секвенцијалног ређања појмова са навођењем скупова карактеристика које поседују, класификацијом се ствара структура. Овим се постиже нпр. лакше проучавање тигрова и лавова, ако уочимо да су међусобно суштински слични, а да се суштински разликују од носорога и жирафа, при чему би то што описујемо речју „суштински“ у датом контексту требало да буде смисао класификовања, што није јединствено, већ зависи од сваке науке понаособ. За разлику од природних наука у којима је често класификација сама себи циљ, у друштвеним наукама су битни контекст и културна позадина саме класификације, па тако и у овој тези класификација порнографских категорија служи као аналитичко и интерпретативно средство објашњавања – начин на који функционише одређена културна мисао. Поред тога, дата је и историјска перспектива развоја категоризација, да би се стекао увид како су се категорије развијале, односно како су људи у зависности од културног развоја и дешавања дефинисали класификационе принципе категорисања биљака, животиња, друштва, човека итд. Било да је у служби објашњавања како свет фундаментално функционише, или у вези са практичном сврхом, или пак нешто треће, разврставање појмова увек је имало и културну позадину, а сврха ових примера је да се:

- направи увод у историју формирања класификационих принципа;
- створи аналогија са истраживањем у овој тези, када је у питању појмовно означавање догађаја и односа из људског света.

### III 2.a. Биљни и животињски свет

На Еберовом египатском папирусу<sup>60</sup> из око 1500. године пре нове ере су систематски набројани медицинско биље и болести (где спадају и повреде). Класификација је била извршена на основу животне средине биљака (Joachim et al, 1930:10-38). Културна димензија овакве класификације јесте у приказу значаја документовања оних биљака које су практично потребне, са документовањем лечења на које се се биљка односи, што потврђује спрегу између медицине и ритуала и код првобитних великих друштава. Овај папирус потврђује истраживања оног дела природе који може да донесе практично потребне компоненте.

Теофрастос, ученик Аристотела, у трећем веку пре нове ере направио је прву класификацију базирану на сличностима и разликама између биљака. Ова класификација је садржала приказане скице делова биљака и разлике између биљних органа и ткива. Његова таксономија 500 биљака је садржала главне групе: дрво, жбун, жбунић, биље, које су потом биле подељене по разликама између броја и положаја ткива и органа; цветање / нецветање итд (Gundersen, 1918:213-214). Оваква класификација представља почетак анализа и подела на основу сличности и разлика дефинисаних карактеристика неког стварног објекта, а одабраних карактеристика на основу директе обсервације.

Педаниус Диоскоридес је средином првог века нове ере извршио класификацију 500 до 600 биљака, набрајајући их по њиховој употреби у медицини и „његова истраживања су била неопозиви ауторитет следећих шеснаест векова“ (Gundersen, 1918:214). Извршио и генерализацију по: корењу, лишћу, цветовима итд, али је главна категоризација била по карактеристикама физиолошких ефеката које производе напици од тих биљака, што на први поглед представља класификацију на основу практичне употребе; а заправо је транзитивна релација између одређене врсте и одређеног културног деловања, макар оно било и медицинске природе. Током средњег века су биљне класификације углавном биле присутне у арапским текстовима о медицини и

---

<sup>60</sup> Еберов папирус је, уз Смитов папирус и још неколико других, један од најстаријих сачуваних медицинских докумената. Њега је 1873/4. из Луксора наручио Георг Ебер и данас се чува у Библиотеци Универзитета у Лајпцигу. Писан је око 1500. године пре нове ере, али се мисли да је преписан текст из 34. века пре нове ере. (Joachim et al, 1930:xiv-xv)

ритуалнима (Gundersen, 1918:214). Ахмед ибн Давуд Динавари, који се сматра и оснивачем арапске ботанике, је у деветом веку направио класификацију биљака и описао животни циклус биљке, а његова „Књига о биљкама“ садржи и поглавља о астрономији, метеорологији, итд (Wan Hazmy et al, 2003:20).

Бок (Трагус) је 1539, поређао биљке по њиховим међусобним релацијама и сличности (истоветности) форме (Gundersen, 1918:216). Његов систем представља прелаз између средњовековне ботанике и модерног научног погледа сортирања по међусобним релацијама и истоветности.

Адреа Цезалпино је 1583. предложио класификацију биљака подељену на петнаест виших родова уместо само на дрвеће, жбуње, жбуниће и биље, или по алфабетском поретку. Нажалост, задржао је стари систем где биљке немају пол<sup>61</sup>.

Џон Реј је између седамнаестог и осамнаестог века класификовао биљке на основу сличности и разлика закључених на основу опсервације. У именовању биљака које је било традиционално се није могла видети и таксономска позиција саме врсте, али је први користио врсту као фундаменталну јединицу класификације. Џон Реј је уједно и први који је дао биолишку дефиницију *врсте* као нечега што може да има потомство само унутар своје врсте.

Пјер Магнол је 1689. поделио биљке у 76 породица. Он је први који је користио концепт породице (Gundersen, 1918:217).

Рејев опонент, Август Квиринус Ривинус је 1690. извршио класификацију биљака помоћу категорије која се односила на ред, слично Цезалпиновом вишем роду. Он је први поделио биљке на биље и дрвеће. Сам Ривинус је био заговорник биномне номенклатуре, те његовој категоризацији имена свих врста истог рода требало би да почну истом речју (Gundersen, 1918:217).

Јозеф Питон де Турнефорд је извршио класификацију помоћу секције, рода и врсте. Он је први користио конзистентна и униформно сачињена имена врста, користећи генеричко име и описно име од много речи, што је постао стандард све до Линеовог времена (Gundersen, 1918:217).

Рудолф Јакоб Камерер први увео поделу биљака према полу<sup>62</sup>.

Карл Лине се сматра оцем модерне таксономије. Лине је извршио класификацију биљака и животиња. Такође је увео номенклатуру по којој назив

---

<sup>61</sup> <http://www.britannica.com/EBchecked/topic/103735/Andrea-Cesalpino> (приступљено 30.5.2013.)

<sup>62</sup> <http://www.britannica.com/EBchecked/topic/90882/Rudolph-Jacob-Camerarius> (приступљено 31.5.2013.)

неке врсте садржи латински назив (који је сачињен из имена рода као првог имена и врсте као другог имена) уз регуларно име. Његова таксономија приказана у „Systema Naturae“ 1735. год. и каснијим радовима садржи три краљевства (животиње, биљке и минерално краљевство) која су подељена у *класе* (1758. Mamalia, Aves, Pisces, Insecta, Vermes) и даље подељене на *редове*, *породице*, *родове*, и *врсте* итд<sup>63</sup>. Таква класификација чини поделу по нивоу, што представља основ за научне биолошке класификације и номенклатуре. Сврха овакве категоризације је да се жива бића хијерархијски организују, односно да се успоставе релације између различитих врста којима ће се представљати у међусобном сродству, њиховим сличностима, али и разликама, за шта је, опет, потребно одређивање таквих критеријума којима ће се прво одређивати оне карактеристике које се после могу здруживати и поредити, што природним и друштвеним наукама пружа пре свега мисаони апарат, односно организовање података на основу неких критеријума којима се потом лакше барата.

Мајкл Адансон је формирао класификацију бића на основу конфигурација органа и његов систем је био више базиран на природи него Линеов. Нажалост, Адансон није користио биномну номенклатуру<sup>64</sup>.

Антоин Лорен Жусо и његов ујак Бернард су 1789. године, комбинујући Линеову номенклатуру и Адансонове критеријуме класификације, формирали систем од 15 класа и 100 породица које су називали редовима – 76 од његових 100 породица су и данас у употреби у биолошкој номенклатури. Они се сматрају оснивачима природних класификација (Gundersen, 1918:216)<sup>65</sup>.

Рад Аугустина Пирамуса де Кандола у првој половини 19. века се, такође, базирао на природним карактеристикама Адансона, а користио је и Линеову номенклатуру. Имао је велик утицај на развој ботанике, али је сам Де Кандол значајан и по томе што је измислио термин „таксономија“ који је од тада коришћен у наукама<sup>66</sup>.

---

<sup>63</sup> <http://www.britannica.com/EBchecked/topic/342526/Carolus-Linnaeus>

<http://www.britannica.com/EBchecked/topic/417353/nomenclature> (приступљено 1.6.2013.)

<sup>64</sup> <http://www.britannica.com/EBchecked/topic/5251/Michel-Adanson> (приступљено 1.6.2013.)

<sup>65</sup> <http://www.britannica.com/EBchecked/topic/308691/Antoine-Laurent-de-Jussieu> (приступљено 1.6.2013.)

<http://www.britannica.com/EBchecked/topic/308693/Bernard-de-Jussieu> (приступљено 1.6.2013.)

<sup>66</sup> <http://www.britannica.com/EBchecked/topic/92469/Augustin-Pyrame-de-Candolle> (приступљено 1.6.2013.)

Еволуциона таксономија настаје као резултат утицаја теорије еволуције и Линеове таксономије. Идеја је да се Линеова таксономија преведе у класификацију, на основу заједничког претка. *Трансформизам* постоји још од краја 18. века у „Трансмутацији врста у Зономији“ Ерасимуса Дарвина (деда Чарлса Дарвина) 1796. и *Филозофији Зоологије*, Жан-Баптиста Ламарка који је тврдио да се врсте „трансформишу“ ка сложенијим, или Алфреда Расела Воласа који је, независно од Чарлса Дарвина, дошао до сличних закључака као сам Дарвин<sup>67</sup>. Чарлс Дарвин се, ипак, сматра оснивачем или сажимачем теорије да су све врсте организоване у *дендрограм* на основу заједничких предака, а да се с временом карактеристике усложњавају у процесу еволуције, чији је главни покретачки механизам принцип *природне селекције* у коме најадаптираније јединке одређене врсте преживљавају и носе наследне особине потомцима (што је различито од Ламаркове теорије) (Sloan, 2010). Упоредо са теоријом еволуције (и пре исте), у деветнаестом веку се развија покрет еволуциониста који заступају идеју о постојању еволуције друштва, али настају и еугеника и социјални дарвинизам.

---

<sup>67</sup> <http://www.britannica.com/EBchecked/topic/634738/Alfred-Russel-Wallace> (приступљено 2.6.2013.)

### III 2.6. Еволуција друштва

Еволуционисти су тврдили да се друштво развија од примитивног до модерног, од варваризма до цивилизације, од хаоса до реда, где је свако еволутивно новије друштво, боље од претходних. Сврха оваквих класификација је у томе што се одређени принципи из природних наука примењују на друштвене, односно што, можда, неке класификације које су настајале са идејом да су као такве саме по себи довољне, сада бивају коришћене као средство у служби тога да се одређене идеје уоквире и разврстају и, што је још битније, да се објасне, било да се односе на функционисање друштва, или нешто друго.

Херберт Спенсер је развио концептуализацију о еволуцији као резултат процеса развијања света, организама, људског ума и људске културе. Измислио је фразу „преживљавање најприлагодљивијих“, како је протумачио Дарвинову теорију еволуције, али је то проширио на социјалне науке, и инсистирао на непоистовећивању концепата „најприлагодљивији“ и „најбољи“. Спенсер се залагао за утилитаризам и није зачетник социјалног дарвинизма, како га понекад тумаче (Weinstein, 2012).

Огист Конт је описао развој друштва кроз три стадијума (Meek Lange, 2011):

- теолошког – у коме се све природне појаве приписују натприродним бићима;
- метафизичког – у коме се пропагирају универзална права као нешто изван било које личне власти, при чему долази и до довођења у питање саме религије;
- научног стадијума – у коме наука даје одговоре на сва питања.

Лујс Морган је у својој теорији о социјалној еволуцији сматрао да су технолошки и социјални прогрес у спрези, а да кроз породичне односе и релације власништва може да се анализира динамика развоја друштва. Раздвојио је хронологију развоја било ког друштва на: дивљаштво (ниже, средње, више); варварство (ниже, средње, више) и цивилизацију. У дивљаштву су технолошки изуми били ватра, лук и стрела и грнчарија, у варварству, гајење домаћих животиња, агрикултура и обрада метала, а у цивилизацији развој писма и писање. Напредак се заснива на техничким и технолошким достигнућима – материјални вид културе. Морган претпоставља да те промене ступњева прати неки



проналазак који омогућава тај скок, а материјални развој прати специфичан начин живота, организовања и вере. Морган се сматра оснивачем студија родбинских релација, како оних описаних у поглављу о когнитивној антропологији, тако и оних у антропологији уопште. Његов рад на социјалној структури је постхумно утицао на Маркса и Енгелса, нарочито на Енгелсов дијалектички материјализам<sup>68</sup>. Мамфорд 1937. тврди да је антички град, такође, цивилизација, тако да је урбана култура услов за настанак цивилизација (Mumford, 1996:92-96). Лесли Вајт, неоеволуциониста, сматра да је енергија основни критеријум развоја друштва, способност људи да користе разне видове енергије<sup>69</sup>. По мишљењу Фернана Бродела, цивилизација је просторно-временски оквир. Један културни простор у коме препознајемо скуп истих или сличних карактеристика. Временски, зато што траје кроз више векова или миленијума. Цивилизација је надређена култури, никада не умире, а способна је и да се трансформише.

Емил Диркем је у „Подели рада у друштву“ дефинисао социјалну еволуцију, полазећи од механицистичких стадијума – у њима су људи самодовољни, при чему је мала интеграција, ка органицистичким – у којима се појединци и институције интегришу у друштво слично деловима великог организма, што доводи до даљег прогреса.

---

<sup>68</sup> <http://www.britannica.com/EBchecked/topic/392246/Lewis-Henry-Morgan> (приступљено 3.6.2013.)

<sup>69</sup> <http://www.britannica.com/EBchecked/topic/642054/Leslie-A-White> (приступљено 3.6.2013.)

### III 2.v. Типови људског карактера

Основна класификација типова људског карактера такође је присутна у људској историји. Хипократ је у четвртном веку пре нове ере извршио поделу људских понашања на основу четири течности за које је вервао да су доминантне у организму, а у корелацији са четири Емпедоклеова елемента. Тако постоји крв (sanguis) – што одговара ваздуху (топло, влажно), жуч (χολη, kholé) – што одговара ватри (топло, суво), црна жуч (μελας, melas + χολη, kholé) - што одговара земљи (хладно, суво) или слуз (φλέγμα, flegma) – што одговара води (хладно, влажно)<sup>70</sup>. Гален је, потом у другом веку нове ере, извршио поделу на четири темперамента, у зависности од доминантне течности, на сангвиника (брз одзив, слабо побуђен, друштвен), колерика (брз одзив, снажно побуђен, жучан), меланхолика (спор одзив, снажно побуђен, замишљен) и флегматика (спор одзив, слабо побуђен, равнодушан). Варијације четири типа су у психологији користили и Павлов, Фром, Шуц, Мерил, Еткинс и други, а постојала је и подела типова карактера на: иноватора, вођу, визуализатора и подржавача, или на неки другачији начин. Смисао ове дуговечне класификације се разликује у зависности од контекста употребе. Тако постоји потреба да се разумеју и објасне појаве из света и да се појмовно окарактерише човекова суштина, потреба да се формира оквир који би се користио за објашњавање разлика толиког броја различитих људи, али и да се човек као биће приближи и уврсти у образац управо тако дефинисаног функционисања света или његовог симболичког представљања. Но, исто тако, постоји и употреба по којој се ово користи, или за објашњавање предодређене друштвене хијерархије, или као лексикон особина чије тумачење варира у зависности од културних норми, па је колерик тумачен као енергични вођа, али и као плаховит и раздражљив (ређе), док је флегматик тумачен као лењивац, а али и као промишљен и стабилан.

Алфред Адлер је поделио типове личности помоћу *осе активности* (повезано са енергијом) и *осе социјалне заинтересованости* на: *владајући* или *доминантни* тип (висока активност, мала социјална заинтересованост), *узимајући* тип (мала активност, велика социјална заинтересованост), *повучен* тип (мала активност, мала социјална заинтересованост) и *социјално користан* тип (велика активност, велика социјална заинтересованост).

<sup>70</sup> <http://www.britannica.com/EBchecked/topic/452993/personality> (приступљено 3.6.2013.)

Карл Густав Јунг је у „Психолошким типовима“ поделио личност на три осе. Прва оса садржи *интровертно* или *екстравертно* понашање, друга оса одређује *мисаони* и *осећајни* тип, а трећа *чулни* и *интуитивни* тип. Човек може да буде интровертан или екстравертан, а друга и трећа оса одређују један од четири примарна типа личности, при чему је оно што се налази на другом крају осе најмање изражена особина, а преостала оса одређује секундарне особине. На основу те поделе постоји осам главних типова личности (Јунг, 1984). Ова подела се налази и код Мајерс и Бригс, па се негде зове и Мајерс-Бригс тип индикатор (Boyle, 1995:71).

Овакве класификације личности су настале како, да би се помогло у иницијалном приступу лечења у аналитичкој психологији, професионалној оријентацији итд, тако и да би се направила спона са Јунговом теријом архетипова по којој је људска мисао базирана на тим темељима, а утицај колективног несвесног присутан у свим цивилизацијама – од оних најдревнијих до данашњих – стога, дванаест типова личности кореспондира са дванаест зодијачких знакова и сличним поделама за које је Јунг сматрао да постоје у свим човековим симболичким представама мисаоних и емотивних процеса.

### III 2.g. Типови људи

Потреба за разумевањем човекове бити, било на психолошком, друштвеном или биолошком нивоу, као и посматрање човека као дела света, довела је и до различитих класификација самих људи – како у односу на остале животне врсте, тако и једних људи у односу на друге. У античко доба су поделе биле углавном на „нас и варваре“, а култура, клима, државно и племенско порекло су одређивали тип и темперамент људи. Средњовековне класификације су биле у складу са библијским поделама вере и првих племена. Тек у новом веку, са европским империјализмом и колонизацијом других континената, посвећује се већа пажња и развијају идеје о разликама између физичких и културних карактеристика људи.

Франкос Берниер је 1684. године дао једну од првих смислених класификација типова људи, поделивши свет на четири дела, које насељавају четири типа људи: *европејци*, *далекоисточни*, *црнци* и *лапонци*. Тврдио је да човек који много путује види разлику између облика лица људи који насељавају различита подневља, али да су ове четири групе толико дистинктивне да представљају основне типове. За Индијце нпр. тврди да им је облик лица сличан европском, да је вероватно изложеност сунцу утицало на тамнију боју коже, а да је наводно мало другачији облик лица недовољан да се класификују као засебан тип. То важи и за „Американце“, док „црнци“ остају тамне коже чак и ако се роде на другом месту, тако да је то вероватно повезано за њихову крв и семе која је исте боје као и код белаца, за разлику од косе која личи на крзно ловачких паса. Лапонце карактерише као здепасте медведолике људе којима је риблије уље укусније од било ког пића, а источњаке као људе беле коже, овалних очију и равних лица. Притом наводи да, као и случају белца, и код осталих типова постоје варијетети у висини, лицима и боји. И за женску лепоту тврди да такође варира унутар једог типа, али у сваком типу постоје и веома лепе жене: тврди да га поједине лепе Египћанке наводе на размишљање о аутентичности прича о Клеопатри, да постоје прелепе Африканке које немају дебеле усне и широк нос, и да је виђао жене које би засениле и Венеру: „орловског носа, коралних малих усана, зуба налик слоновачи, крупних јасних очију, итд.“, а за скупе робиње које је видео голе тврди да не може ништа лепше на свету да се види. На крају наводи да рођени Турци и рођени Персијанци нису ружни, али да су много лешше грчке

лепотице које живе у Турској, као и огроман прилив лепих робова чија куповина није дозвољена странцима (Bernier, 2001:247-250).

Код оваквих класификација је карактеристично да се, приликом описивања „поделе“ људи, творци класификације „осталим“ типовима понекад упућују и животињске карактеристике. То у контексту окружења у ком су настале те класификације, али и из перспективе предмета ове тезе, може да се тумачи и као не препоручљивост спаривања којим би се променио културни идентитет и начин живота групе којој творац класификације мисли да припада (Жикић, 2010а), а сам творац класификације више не би могао да има комфоран статус некога ко само гледа (понеад чак ни то, ако само тумачи сакупљене приче<sup>71</sup>), а не учествује у потпуности у активностима „странаца“, када је у питању перспектива у односу на „странце“, или пак некога ко доноси езотерична знања из удањених крајева, када је у питању перспектива у односу на групу са којом се идентификује. Други случај се односи на исти терен, само случају тумачења лепоте, односно када је спаривање пожељно, макар само и у скуповном смислу. Тада је битан параметар лепотни идеал групе којој посматрач припада, што је у контексту самог Берниеровог навођења, али и у културном контексту просветитељства у Европи, идеал античке лепоте – „универзалне савршене форме“<sup>72</sup>. Разлике су дозвољене само ако доприносе егзотичности или посебности, а не представи о суштинској разлици, а у овом примеру конституција и боја коже творцу класификације нису биле значајне у смислу дистинкције, па су „допуштене у опису“. Када класификација није сама по себи циљ, већ када носи неку поруку, онда је потребно сагледати и контекст.

Лине је у свом класификационом систему сврстао човека међу примате, при чему је првобитно том таксону дао име *Antropomorpha* („човеку налик“), али је због критика у следећој едицији „Systema Naturae“ променио назив у *primates*, који опет припадају сисарима (*Mammalia*), а самог човека је назвао *Homo sapiens* који је, по његовом мишљењу, део животињског царства. Људе је поделио на четири типа, који стереотипно кореспондирају са четири античка типа темперамента: *Americanus* – црвенокошци тврдоглавог и раздражљивог карактера, *Africanus* – црне коже, релаксирани, *Asiaticus* – жуте коже, попустљиве

<sup>71</sup> [http://www.understandingrace.org/history/science/early\\_class.html](http://www.understandingrace.org/history/science/early_class.html) (приступљено 5.6.2013.)

<sup>72</sup> <http://science.jrank.org/pages/10961/Race-Racism-in-Europe-Making-Race-Racism-Modern.html> (приступљено, 26.8.2013.)

пажње и *Europeanus* – беле коже, префињеног карактера, инвентивног ума, активни. Пети тип су монструозни, абнормални људи и митолошка, хуманоидна створења као што су: сатир, троглодит, итд<sup>73</sup>.

Јохан Фридрих Блумбах је 1779. год. поделио људе на пет раса: каваска, монголоидна, малајска, негроидска и америчка<sup>74</sup>. Сматрао је да су класификациони параметри као што су: боја коже, кранијални профил итд, последица географије, исхране и обичаја. Описом шездесет различитих лобања и истраживањима зависности типа људи и облика лобање, Блумбах је постао зачетник научне области краниометрије. Блумбах није имао расистичке ставове, иако је антропометрија, због истицања супериорности једне расе у односу на друге, касније била злоупотребљена (Augstein, 1999).

Френсис Галтон је користио антропометрију и трагао за начинима њене употребе у криминалистици – како у виду личног печата за распознавање, тако и за израчунавања зависности облика и величина лобања различитих типова људи од њихове интелигенције и других карактеристика. Галтон се користио социјалном статистиком и Дарвиновом теоријом еволуције и природне селекције како би објаснио да друштво улази у дееволуцију и тежњу ка средњој медиокритетској вредности зато што штити слабе, криминалце, бескућнике и друге. По његовом мишљењу они су ниже социјалне и генетске вредности, а друштво им ствара простор да се размножавају. Такође тврди да су гениј и таленат наследни и да се селективним укрштањима може побољшати квалитет људске врсте. На основу овога, дефинисао је *еугенику* (данас непризнату) науку и покрет у коме се тумаче и предлажу методе побољшања људске врсте, залажући се за селективно укрштање „квалитетних“ и неукрштање „неквалитетних“, и предлажући, по каснијим ставовима радикалнијих присталица, еутаназију, стерилизацију и расну хигијену<sup>75</sup>.

Семјуел Џорџ Мортон је један од зачетника „америчке школе“ етнографије и у своје време је био веома уважен, због наводно објективног експерименталног приступа проблематици. Негира библијски (и касније Дарвинов) *моногенизам* и уместо тога заговара *полигенизам* – теорију да расе немају заједничко порекло, већ да су настале у исто време на различитим местима са специфичним

---

<sup>73</sup> [http://www.understandingrace.org/history/science/early\\_class.html](http://www.understandingrace.org/history/science/early_class.html) (приступљено 5.6.2013.)

<sup>74</sup> [http://www.understandingrace.org/history/science/early\\_class.html](http://www.understandingrace.org/history/science/early_class.html) (приступљено 5.6.2013.)

<sup>75</sup> <http://www.britannica.com/EBchecked/topic/195069/eugenics> (приступљено 5.6.2013.)

карактеристикама и сврхом да се локализовано размножавају и да, као такве, немају једнаке способности и квалитете. Користио је податке краниометрије (по одређеним мишљењима селективне) да покаже разлике у величини мозга и интелектуалним способностима различитих раса и у „Crania Americana“ дели типове људи на (Gould, 1978):

- Европљане – нежне коже, косе различите боје, велике и овалне лобање и највећих интелектуалних досега.
- Азијце – ингениозни, склони имитацији и култивизацији, променљивих акција и емоција, наликују мајмунској раси чија пажња пречесто мења фокус.
- Урођене Американце – спори у стицању знања, инфантилни без апстрактног размишљања, ратоборни, себични, прљавих навика и исхране.
- Африканце – опуштени и најнижих интелектуалних способности, најнижи степен човечанства, јаким способности имитације и са великим талентом за музику.

Полигенизам се појављује и код Волтера у осамнаестом који је сматрао да не могу сви људи да имају заједничко порекло с обзиром на то да је човек створен по Божјем лику – „а то не може важити за црнце, који су настали од мајмуна“, док је Кувиер је тврдио да су остале расе осуђене на вечну инфериорност и да постоји релација између лепоте лица и савршености духа (Foutz, 1999). Хекел, такође полигениста, поделио је људска бића на десет класа, по којима је сматрао да су црнци савитљивих прстију на ногама и ближи мајмунима него људима (Haller, 1970).

Џејмс Кролс Причард се противи Муртоновим ставовима и исказује уверења о јединственом пореклу човека, указујући да је ментална природа истоветна за све расе (Augstein, 1999). Рад Блумбаха, Причарда и др. је утицао на развој физичке и биолошке антропологије. Као што је већ напоменуто, Франц Боас је такође сматрао да је природа свих људи иста и да би требало минимизирати ставове о битности расе, а истакнути ставове о битности културе и друштва.

### III 2.d. Опште класификације у друштвеним наукама

Поводом категорија у друштвеним наукама, Шмаус је сматрао да појам категорије у друштвеним наукама обухвата седам различитих врста: лескичких, таксономских, граматичких, аристотеловских, кантовских и психолошких, које је назвао диркемовским категоријама. Као прво, постоје лексичке категорије којима се означавају једноставне врсте ствари, особина и радњи, као што су: биљке, боје и кривична дела. Оне се разликују од таксономских категорија, које се примењују у биологији, и које укључују појмове као што су: царство, коло, класа, ред, породица, род и врста. Појмови класификације у оквиру сваке од ових категорија – нпр. биљно и животињско царство – пре ће се исказивати изразом „таксон“ него „категирија“ (Schmaus, 2007).

Код Аристотела, међу стварима постоје бића (*ta onta*), а бића могу да се поделе у десет категорија:

1. есенција, супстанца:

Прва од ових категорија, супстанца или есенција (нпр. човек, пас) код Аристотела има привилегован положај.

Аристотел разликује шта се каже „о субјекту“ и шта је „у субјекту“.

Ствари из осталих категорија су зависне од супстанци. Називају се несупстанце и свака несупстанца је „у неком субјекту“. „У субјекту“ су предикати који га не описују као целину, већ неке његове особине (али не као део истог), или релације које му припадају, које не могу постојати независно, без самог субјекта, и које се наслеђују, односно њихово постојање зависи од супстанце субјекта на које се односе.

Ствари које не могу бити ни предикати, нити могу да се садрже „у субјекту“ називају се „индивидуалне супстанце“. Оне не могу бити предикат, пошто су индивидуалне, а не могу бити ни субјекат, зато што су супстанце (нпр. Пера не може бити Мика).

„О субјекту“, то су предикати, који описују субјекат у целости (шта је то). То је генерализујућа релација, која је, такође, и транзитивна. Те релације важе и за несупстанце из осталих категорија. Ако је специфична особа човек, а човек је животиња, онда је специфичан човек, такође, животиња.

Аристотел користи термине универзалне и партикуларне супстанце. Универзалне категорије се односе на појмове који се могу везати за све, и више и



ниже универалне категорије. Организоване су хијерархијски у смислу стандардног класификационог стабла, где су на врху општи појмови, који се гранају на све специфичније – ако би нпр. на крајевима биле врсте, онда би се испод њих налазиле специфичне јединке, примери тих супстанци, односно партикуларне супстанце, односно индивидуалне супстанце. (Cohen, 2012)

Аристотел индивидуалне супстанце назива и примарним супстанцама, док су врсте тих индивидуа секундарне супстанце. Примарне супстанце имају приоритет, зато што једино оне могу постојати, а без њих не би ни друге категорије и ствари постојале.

Остале категорије су:

2. квантитет: четвороножац
3. квалитет: бело, хладно, љуто
4. однос, релација: пола, веће, мање
5. време: где, на тавану, у граду
6. место: када
7. поза, стање: стајање, седење
8. поседовање: има ципеле, има кошуљу
9. вршење радње (активност) – резултат промене неког другог објекта: поливати
10. трпљење радње (пасивност) – промена настала на објекту од стране неког другог објекта: бити поливен

Ове категорије се разликују, како од лексичких, тако и од таксономских.

По Аристотелу, појмови биљака и животиња нису категорије, већ врсте супстанција или, како их он назива, секундарне супстанције, насупрот „примарним“ или индивидуалним супстанцијама, док би таксономска категорија „царство“ била један вид извесних врста супстанције“. (Schmaus, 2007)

Стоичке категорије: супстанца, квалитет диспозиција и релативна диспозиција.

По Канту, категорије су чисти концепти који се у когницији дешавају *a priori*. Додуше, ограничене су на феномене, а не на ствари по себи. Иако Кант тврди да не можемо открити ствари по себи, ипак можемо да откријемо категорије, које управљају људским разумевањем и које чине основу мисли и стварања феномена, тј. ствари какве их поимамо. У „Критици чистог ума“ Кант долази до листе категорија, тако што прво наводи могуће судове. Ако можемо да

идентификујемо све могуће форме објективних емпиричких судова, можемо да их узмемо као основу за откривање најгенералнијих, које су управо биле укључене у стварање тих судова и самим тим за било какву когницију објеката. (Thomasson, 2013)

Приликом откривања категорија Кант полази од Аристотеловске логике, наводећи четири концепта помоћу којих неко може да их класификује, којигод да су – помоћу квалитета, квантитета, односа или модалитета. За сваки од ових судова постоје и алтернативне класификације, по три поткатегорије, тако да се за сваки од четири одговора може добити још по три пододговора, при чему се добија укупно дванаест додатних категорија, односно судова (Johansson, 1989:3).

### **Квантитет**

поткатегорије:

- јединица
- множина
- целокупност

### **Квалитет**

поткатегорије:

- реалитет
- негација
- лимитација

### **Однос**

поткатегорије:

- супстанцију (инхеренција и субзистенција)
- узрок (и последица)
- заједница (узајамно деловање активног и пасивног)

### **Модалитет**

поткатегорије:

- могуће (насупротив немогућем)
- биће (насупротив небићу)
- нужност (насупротив случајности)

За разлику од Аристотела, Кант користи категорије да би нашао принципе људског размишљања и за посматрање могућих форми људских судова, а не као

студију о самом свету и реалности. Кант свој приступ категоријама назива и *категоријални концептуализам* (Thomasson, 2013).

„Како је Кант објаснио у свом делу „Пролегомена“, ове категорије нису део емпиријске психологије, већ пре припадају когнитивној критици, коју би требало применити као припрему за бављење психологијом. Међутим, током протекла два века филозофи су увели варијације Кантовог појма категорије, при чему су многи од њих сматрали да овај концепт има психолошко значење. Ноција психолошки неопходних услова искуства тако представља пето значење појма категорија, што треба разликовати од Кантових логички нужних услова искуства. Сходно томе, могло би се очекивати да постоји извесна повезаност између Кантових и граматичких категорија. Граматичке категорије као што су субјекат, предикат, број, падеж или време, преклапају се са Кантовим категоријама, али нису идентичне. На пример: изгледа да не постоји граматичка категорија која одговара Кантовој категорији лимитације. Поред тога, род је граматичка категорија, бар у неким језицима, али не постоји као Кантова категорија. Из тог разлога се граматичке категорије дефинишу као „шеста врста категорија“. (Schmaus, 2007)

И на крају, по Шмаусу постоји и седми тип – поред лескичких, таксономских, граматичких, аристотеловских, кантовских и психолошких постоје и „диркемовске категорије“. Оне имају много заједничког са аристотеловским, кантовским и граматичким категоријама, али нису истоветне са њима. То су фундаментални појмови који олакшавају нормално функционисање људског друштва. Према Диркему ове категорије су:

- простор
- време
- каузалитет
- супстанција
- род
- квантитет
- индивидуалитет личности

Диркемовске категорије су сличне концепту аристотеловских категорија по томе што су и оне највиши појмови (*highest predicables*). На изванредан начин се могу преклапати са кантовским категоријама – нпр. именице којима се означавају врсте

објеката и многи транзитивни глаголи изражавају каузалне односе. Међутим, немају све граматичке категорије друштвене функције. Нека друштва могу врло добро да опстају без граматичке категорије рода. Питање за емпиријско истраживање од стране антрополога и за социологију знања је: које категорије помажу функционисању друштва. (Schmaus, 2007)

Најранији ставови у вези са социолошким карактером ових категорија могу се наћи у Диркемовом и Мосовом заједничком рукопису „О неким облицима класификације код примитивних народа“ (1903). Они, не само да су тврдили да су људска друштва, која су проучавана у њиховој студији, сврставала људска бића и субјекте у природи под исте тотеме, већ су исто тако сматрали да су и идеје о класификацији према роду и врсти, односно концепти који нам дозвољавају да сврстамо неку групу под већу групу, првобитно били конципирани да користе као модел људске друштвене групације. Према Диркему: „Ни призори из природе ни механизам менталних асоцијација не би могли да подстакну рађање такве идеје. Хијерархија је искључиво друштвена категорија“. (Schmaus, 2007)

Он је мислио да чак и најпримитивнији системи класификације унапред претпостављају способност уочавања сличности међу појединим стварима које се могу перцепирати.

У свом делу „Елементарни облици религијског живота“ Диркем каже да у корену наших расуђивања лежи извешан број есенцијалних појмова који доминирају нашим целокупним интелектуалним животом – појмови времена, простора, рода, броја, узрока, супстанције, персоналитета итд. Они су попут неког чврстог рама који уоквирује мисао; делује као да она не може да изађе из таквих оквира, а да при томе не уништи саму себе, јер изгледа да ми не можемо да размишљамо о стварима које нису смештене у неко време или неки простор, а које се не могу бројчано означити итд. Други појмови су неизвесни и променљиви; ми сматрамо да човек, друштво, епоха можда и немају представу о њима, док су они први скоро неодвојиви од нормалног функционисања људског ума. (Schmaus, 2007)

Разлика између индивидуалног и културолошког презентовања неке категорије може помоћи за разјашњење питања односа између културолошке (социолошке) антропологије и социологије знања на једној страни, и психологије и когнитивних наука на другој. Ми бисмо, опет, могли да закључимо да се друштвене науке баве културолошким презентовањима категорија, док су

когнитивне науке заинтересоване за њихово индивидуално, ментално презентовање. Из тог разлога однос између културолошких и индивидуалних менталних презентовања постаје предмет истраживања у коме друштвене и когнитивне науке учествују удруженим напором. (Schmaus, 2007)

Аристотел је користио језик као путоказ ка онтолошким категоријама, а Кант је користио концепте за откривање категорија објеката могуће когниције. Хусерл уводи разлику између *категорија значења* и *категорија објеката*. Категоријама значења се описују различита значења која се могу односити на исти објекат, универзална имена (значење им је концепт), док категорије објеката се могу односити на речи које саме по себи немају значење, али се њима реферише неки обекат – нпр. лична имена. Хусерл, такође, разликује највише формалне есенције (које назива „катеогријама“) од највиших материјалних есенција (које назива „регионима“) (Thomasson, 2013).

Средином двадесетог века, истраживања онтолошких категорија су више фокусирана на расправе око разлика система категорија, него на развијање самих система категорија, што се касније променило. Ингвар Јохансон је 1989. године поставио систем категорија који осликава реалне ентитете о свету, слично Аристотелу. За разлику од Аристотела, Јохансон се не ослања на језик, него на метод који је назвао „сукцесивне апстракције“ – на пример, до категорије квалитета се стиже сукцесивним померањем апстракције од неке нијансе црвене до црвене – преко боје, до на крају квалитета (аналогно и за остале категорије као што су долазак до супстанце преко пса, животиње до супстанце) или померања, што личи на Хусерлову феноменолошку редукцију.

Његова листа категорија (Johansson, 1989:20):

Простор-време

Стање дешавања (eng. State of affairs)

Квалитет

- супстанца
- особина, својина

Екстернална релација

Рестриктивна релација (енгл. Grounded relation)

Инерција

Спонтаност

Тенденција

Интенција

- релана
- презентујућа
- репрезентујућа

Фиктивна

Такође, Јохансон укључује и категорију егзистенцијалне зависности, попут релације егзистенцијалне зависности или означавања идентитета или броја. То се односи на све остале категорије. „Помоћу ових категорија се могу анализирати и дефинисати, друге мање фундаменталне категорије као што су: онтолошки ниво, акција, функција, образац, чист гешталт, ефикасна каузалност, машина, организам, субјекат и угњевдена интенција. Овим може бити омогућено разумевање шта заиста значи наше интуитивно разликовање између природе, човека и друштва“ (Johansson, 1989:21)

Родерик Чисхолм је 1996. године презентовао свој рад као „ултимативне категорије реалности“:

Ентитет

Контигентно

1. Стања

- догађаји

2. Индивидуе

- границе
- супстанце

Потребно (неконтигентно)

1. Стања

2. Нестања

- атрибути
- супстанце

Он је сматрао да би онтологија требало да се састоји од три ентитета: индивидуе, стања и атрибута (или особина). Индивидуе могу бити супстанце или границе (тачке, праве и равни). Супстанце су обични материјални објекти. Стања дефинише преко атрибута – нпр. ако ти читаш, супстанца си ти сам,

неконтингентна ствар је особина читања, контингентно стање си ти који читаш. У овом примеру Чисхолм прави разлику између контингентних и неконтингентних (или потребних) ентитета. И стања и супстанце могу бити или контингентне или потребне. (Chisholm, 1996:146)

И Реинхард Гросман је 1983. године покушао да модернизује Аристотелове ствари укључене у склоп ових категорија, зато што је то изван опсега онтологије. Његових осам категорија су (Grossmann, 1983:10-12, Thomasson, 2013):

1. индивидуе
2. особине
3. релације
4. класе
5. структуре
6. квантификатори
7. факти
8. негација

Џошуа Хофман и Гери Розенкранц су у свом систему категорија поделили ентитет на апстрактно и конкретно, при чему се обе категорије, такође, гранају (Hoffman et al, 1994, Thomasson, 2013):

### **Ентитет**

#### Апстрактно

- особина
- релација
- предлог

#### Конкретно

- догађај
- време
- место
- супстанца
  - материјални објекат
  - дух

## **Граница**

## **Колекција**

**Недостатак** (енгл. privation)

**Форма** (енгл. trope)

Лов се слаже да постоје четири фундаменталне категорије: објекти (специфичан примерак пса), модови (нпр. четвороножност код пса), врста (пас) и атрибути. То чини трећи ниво његове хијерархије категорија. На вишем нивоу се категорије деле на универзалне и партикуларне (Lowe, 2006:8):

## **Ентитети**

Универзални:

- особине
- релације

Партикуларни:

- модови (енгл. trope) (нпр. сфера)
- објекти

## **Апстрактни објекти**

- предлози
- скупови

## **Конкретни објекти**

- масе
- организми

По Шмаусу, код лексичких категорија отвара се питање лингвистичког детерминизма, с обзиром на то да у неким језицима не постоје одређени изрази. Почевши од радова Брента Берлина и Пола Кеја (1969), редовно се испитује однос између термина којима се означавају боје и спознаје о бојама – питање постојања кулуролошки универзалног концепта боја. (Schmaus, 2007)

Слобин тврди да се разлике међу језицима не огледају у виду граматичких категорија, нити у томе шта одређени језици могу да изразе, већ колико то постижу и какви су захтеви садржани у тим језицима. Он закључује да различности међу језицима у погледу граматичких категорија немају за последицу толико разлике у погледу тога *шта* се може саопштити на одређеном језику, већ се та последица односи на оно што се може релативно лако рећи на том и таквом



језику. Питања у вези са граматичким категоријама могла би се, такође, поставити у односу на фундаменталне категорије. Другим речима, колико разлике у начинима на које су у различитим језицима фундаменталне категорије (простор, време или каузалитет) представљене, утичу само на оно што се на таквим језицима може лако исказати. Међу онима који су тврдили да некој култури може недостајати нека од фундаменталних категорија, а не само лексичка или граматичка категорија, био је и Бенџамин Ли Ворф – његова тврдња да Хопи Индијанци немају категорију времена. Са друге стране, Дороти Ли тврди да се, на основу непостојања одређеног термина у неком језику, не може закључити да народи који говоре тим језиком не могу изградити тај концепт. Из овога произилази да је у неким језицима теже изразити ове опште концепте него у другим. Рећи да различите културе могу да имају различит начин представљања исте категорије, није ништа друго до поставити питање шта је то што их спречава да буду представљене на исти начин. Значење културолошког представљања проистиче из друштвене функције којој је оно сврха. Културолошка представљања из различитих култура која служе сличним функцијама у њиховим односним културама, слична су по значењу и представљају исте категорије. (Schmaus, 2007)

Веза између појма и онога што се конотира у одређеном контексту, односно научноистраживачки контекст је оно што одређује употребну вредност категоризације. Не сме се занемарити могућност разликовања контекста у којем нека категоризација настаје, за разлику од оног у коме се тумачи. Описивање начина на који одређено становништво покушава да разврстава, а потом, објашњавајући разлоге тога, представља антрополошко бављење класификацијама. Стога, преко начина категорисања порнографије се бави перспективом оних који стварају категоријације на Интернету и прспективом самих корисника.

### III 3. ТАКСОНОМИЈЕ И ЕТНОТАКСОНОМИЈЕ

Поимање ствари - начин на који се наша искуства из физичке реалности претварају у оно што сматрамо исходиштем концептуалног нивоа наше мисли – тзв. менталне представе, које се формирају, како за физички оучљиве објекте и догађаје, тако и за апстрактне концепте. Лич је чулним сликама, односно сликама у мислима назвао нешто што прво успоставља, симболичку везу између објекта и појаве у спољњем свету, па онда посредује формирању појма у мислима. Когнитивистичка истраживања из визиомоторике и аудиомоторике управо показују да је наше ментално доживљавање утисака из спољњег света организовано у тзв. перцептивне групе – нпр. груписање се врши тако што се елементи комбинују, или остају одвојени једни од других у нашој менталној слици света. Ако неки објекат са његовим семантичким својствима сматрамо *представом*, онда се под менталном представом подразумева ментални објекат са семантичким својствима. Приликом проучавања културе најзанимљивија су значења која се придају стварима и догађајима контекстуално, тако да физички облик концепата из једне културе може да нема никакво значење у некој другој култури. (Лич, 2002:29-36)

Аналитичко средство у провери главне хипотезе овог истраживања чиниће принципи таксономије и номенклатуре, примењени прво у проучавању етнобиологије, такозване народне науке или етнонауке од стране Берлина, Бридлава и Равена 1966. године. Ови принципи се могу проширити и на небиолошке и нетаксономске етнокласификације, па и на културне класификације уопште (Brown et. al, 1976:73), на пример таксономије алата које се могу видети при крају поглавља.

Таксономије представљају груписање објеката или категорија на основу неке заједничке особине или односа<sup>76</sup>, док је номенклатура систем именовања појмова или јединки у некој научној области.

Као што је већ напоменуто у поглављу о когнитивној антропологији, Брунер, Гудинаф и Остин у „Студији размишљања” наводе два начина формирања категорија услед ограничености краткотрајног памћења. У првом случају редукцијом атрибута – значајан број атрибута и функција неког објекта се

---

<sup>76</sup>Потиче од речи *táξις* (таксис, ред, сређеност) и *νόμος* (номос, закон). Таксономија користи таксономске јединице, знане као таксони.

смањи на пет или шест битних, а остали се игноришу, а код другог начина карактеристике се „скрате“, тако да формирају један заједнички атрибут – нпр. птица има крила, перје, ноге, кљун, а остали атрибути се не наводе, зато што су предвидиви и наслеђују се из категорије која претходи птици.

Класификациони системи представљају комплексне културне моделе који су структурирани хијерархијски. Тако се различити ентитети – објекти, чинови и догађаји групишу заједно у концептуалне категорије у којима се посматрају као еквивалентни. У зависности од културног механизма догађаја који би требало да представљају, конкретни објекти и чинови везују се за апстрактне концепте самих категорија, што представља човекову способност да бира контекстуално битне представе из спољњег простора. Семантички односи између таквих хијерархија одређују когнитивне системе тј. информације о знању, веровањима и убеђењима које могу да се науче из поменутих структура. Таксономске хијерархије, или само таксономије, су класификације структуриране на основу односа релације „садржине“, тј. припадања и укључивања између самих категорија – нпр. храст је поткатегорија дрвета, док је бели храст поткатегорија храста. Поред таксономија, постоје и нетаксономске класификације које су, такође, структуриране хијерархијски, као што су партономске и функционалне класификације. Партономске класификације су организоване на основу релације „део неке целине“ – нпр. мајка, син и ћерка су делови категорије породица, а точкови делови аутомобила. Функционалне класификације су груписане по заједничкој функцији обављања, тј. организоване су на основу релације „служи за“ – нпр. мач, нож и пиштољ, груписани су по функцији, (оружје). (Casson, 1999:121).

Строго говорећи, таксономије се примењују на релацију „је врста нечега“, док у ширем смислу, који се чешће интерпретира у антропологији, представљају било коју шему класификације – нпр. партономске класификације.

На слици 9 је графички приказана хипотетичка таксономија са три нивоа дубине. Бројевима су означени чворови који означавају одређене појмове. Таква таксономија се блоковски представља, тродимензионалном матрицом, односно коцком приказаном на слици 10. На слици 10 је приказано како се формира једна димензија таксономије. Нула је почетак испод кога се налазе чворови: 1, 2, 3, 4, који се ређају даље у низу. Испод чвора два се налазе чворови: 9, 10, 11, 12, а као трећа димензија се нпр. испод чвора седам налазе: 29, 30, 31, 32, што је, такође, приказано.

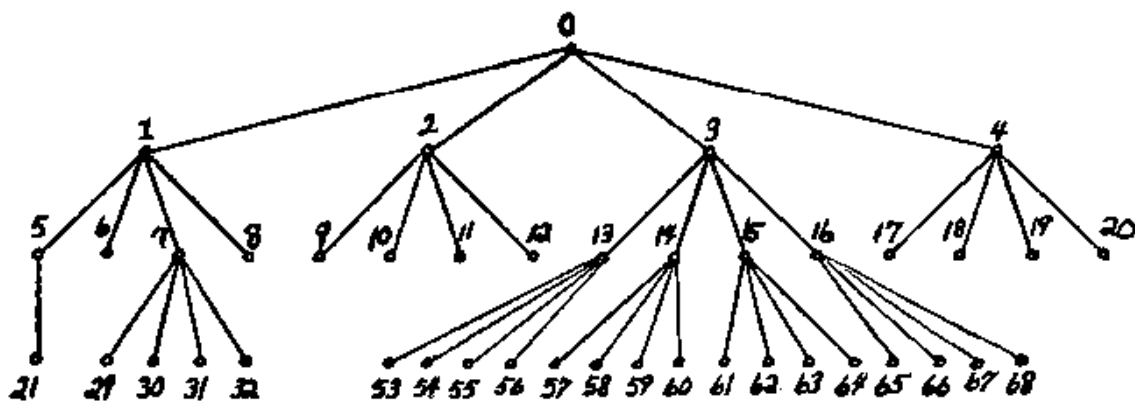

Слика 9: Графички приказ хипотетичке таксономије са три нивоа дубине (Werner, 1972:294).

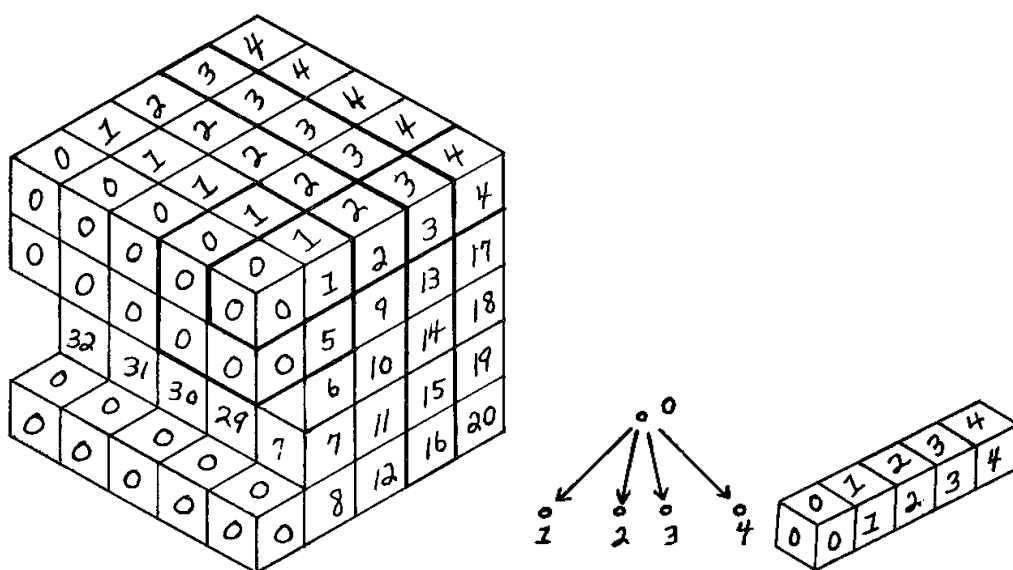

Слика 10: Тродимензионална матрица таксономије са три нивоа, приказане на слици 2 и пример низа којим се представља таксономија са једним нивоом (Werner, 1972:295-296).

Смисао инсистирања на конекционизму у антропологији и информатици се огледа у постављању основе за разумевање идеје која (вероватно, могуће) руководи творце класификација.

Таксономије су привлачиле највећу пажњу когнитивних антрополога, зато што се сматрају народним знањем о одређеној теми, тачније речено, истраживачи на њих гледају као на скуп логичких правила локалне културе, добијених искуственим путем, а коришћених у практичне сврхе свакодневног живота. (Жикић, 2008:129)

Научна класификација живих бића подразумева хијерархију засновану на

груписању по сличним генетским особинама, те имамо нивое: *живо биће, врста, род, породица, класа, ред, царство*. Код народних класификација се успостављају категоријалне везе између појмова, на основу искуственог познавања појава из домена свакодневног живота и њиховог културног значаја, користећи при том релацију „врста нечега“.

Народна систематика је поље које се тиче изучавања генералних принципа који објашњавају преднаучне човекове класификације, именовања и препознавања живих бића“. У студији класификација се откривају принципи којима се организми природно организују у претписменом уму, номенклаторне студије су посвећене описивању лингвистичких принципа именовања животиња и биљака у одређеном језику, а област препознавања се бави студијом оних физичких карактеристика које се користе када се одређени организам додељује одређеној класи. Човекова класификација биолошког света је веома систематична и развијена.

„Примитивни природни систематичар је исто као и његов западни пандан посвећен томе да донесе класификациони ред у свој биолошки свет“ (Berlin, 1973:259-260).

„Тачно је то, да људи нпр. користе овакве класификације да би промишљали како функционишу животиње – која се може спаривати са којом, или која чему може да послужи, на било који начин, али сва та знања јесу културно контекстуализована и зависе од когнитивне концептуализације онога, на шта се односе, а што се изражава кроз језичко категорисање.“ (Жикић, 2008:130-131)

Народне таксономије или етнотаксономије су начини груписања појмова који се односе на околишње људи (биљке, животиње, боје итд.), а који су својствени одређеној локалној култури. Берлин, Бридлав и Равен су проучавали одступање између научних и народних класификација биљака. Уочили су да припадници локалне културе групишу барем по две различите врсте биљака, мислећи да је посредни иста врста. На узорку од 200 локалних биљних врста таквих случајева је било у 41% случајева. Поклапање назива врста са њиховим научним називом је било у 34%, док су у 25% случајева правили разлику између истоветних врста. Закључили су да припадници локалних култура додељују више назива културно значајнијим биљкама и животињама, да врше класификацију на себи својствен начин који донекле кореспондира са врстама биљака, али се ипак

разликује од научне класификације (Berlin, 1966:273). Груписања исте етнобиолошке категорије или таксони су увек јединствени и међусобно искључиви (Berlin, 1973:260).

Берлин Брент и његови сарадници су поставили терминологију нивоа народних класификација (Berlin et. al, 1973:240):

- Код народних класификација постоји до пет нивоа класификације. Главни разлог за овакав начин класификације редукција коју људи врше приликом размишљања – на пет или шест описних атрибута неког појма. Тих пет нивоа су: *зачетник класификације, форма живота, генеричка врста, специфична врста и веријатет*, а постоји и *међуниво*.
- Најбројније су генеричке врсте и представљају фундаменталне јединице у било којој етнобиолошкој класификацији.
- Тих пет етнобиолошких категорија су организоване хијерархијски и таксони који су додељени сваком нивоу су међусобно искључиви. Таксони исте етнобиолошке категорије се често налазе на истом нивоу у било којој етнотаксономској структури.
- Правила именовања таксона који се појављују као чланови етнобиолошких категорија могу се смањити на мали број номенклатурних принципа који су есенцијално слични у свим језицима. Форма живота и генерички таксони имају примарна имена, специфични ниво и веријатети су из два имена, од којих је друго секундарно, а зачетник класификације се ретко именује, што имплицира доказ да лингвистичка структура имена биљака и животиња рефлектује таксономски статус категорије коју презентује.

Народне класификације почињу од *нултог нивоа зачетника класификације или краљевства* – нпр. животиња или биљака. Ово је различита категорија која има само један члан, који је таксон из кога полазе сви остали таксони (Berlin, 1973:260).

Таксони овог нивоа нису увек експлицитно наведени, али представљају главне поделе. Ове категорије се у филозофији и психологији зову и онтолошке категорије. Ово је и једна од првих подела која се прави у најранијем одрастању, разликовање да ли нешто јесте или није животиња и касније разликовање биљака од неживих објеката (Atran, 1998:4).

И када су наведени, за називе зачетника класификација постоји више

значења (полисемија), или се спаја са честим нивоом форме живота – нпр. са дрвећем. (Berlin, 1973:266)

Први *ниво форме живота* обично одговара роду. Категорије првог нивоа поседују очигледне међусобне разлике и начешће припадају јединственом облику живота на том поднебљу, као што су: сисари, птице, инсекти, трава итд. Уколико на том поднебљу постоји само једна врста – нпр. пас, њу ће уврстити у овај ниво (Жикић, 2008:130).

Чланови категорије форме живота представљају најширу класификацију организама у групе које се лако препознају. Таксони ове категорије су малобројни, углавном између пет и десет, и међу њима је распоређена већина таксона нижег нивоа. Термини који се користе за ове нивое су слични код већине култура. (Berlin, 1973:261)

Генерализација која постоји између таксона истог нивоа се разликује од генерализације која постоји за одређени таксон. Различите генеричке врсте – нпр. мрав, пас и јабука – могу да немају сличности, или да буду некако повезани, и ако се налазе на истом нивоу. Са друге стране, столица припада намештају, а не возилима, док аутомобил припада возилима, а не намештају, али су међусобно повезани као врсте предмета, односно, у многим доменима постоји хијерархија, али не постоје нивои као такви (Atran, 1998:4). У овој тези ће се сматрати да се може користити етнотаксономија са нивоима, каква се користи код таксономија у етнобиологији, а што је и Браун показао, о чему ће бити говора касније.

Други, *ниво генеричке врсте*, најбројнији је, односи се на појмове које углавном научимо као деца – нпр. храст, кактус, банана, тигар, лав, итд.. Овај ниво је веома битан за етнотаксономије зато што представља „природно” народно знање о биљкама, животињама и појавама од интереса. Категорије на овом нивоу су најбројније, имају највише атрибута и међусобно се разликују. Већина генеричких врста су таксони, који не садрже ни један ниво испод себе. (Berlin, 1973:261).

Када је анализа генеричких имена могућа, често су у питању имена која описују неку квалитативну особину организма, који се реферише. Ономатопеја је такође битна у формирању великог броја имена генерика, поготово код животиња као што су птице и жабе, чија су различита оглашавања често карактеристична. Коначна лингвистичка карактеристика код имена је генеричкица, што је карактеристично за многе језике је „биномни израз“ – коришћење имена заједно са

неким модификатором – нпр. „змијски кукуруз“ у Целтал језику, или „отровни храст“ у енглеском. Притом отровни храст није врста храста, већ засебна генеричка врста. (Berlin, 1973:262-263)

Други ниво ипак не кореспондира са нивоима научне класификације, али постоји сличност. Углавном постоји сличност код врста које људи најлакше уочавају, као што су велики кичмењаци или цвеће. То су често врсте биљкака или животиња које су од посебног културног значаја, самим тим су разнолике генеричке врсте присутније у мањим културама (Atran, 1998:5).

Но, разлике између груписања примерака генеричке врсте у народној класификацији и њиховог положаја у научној, могу да буду велике, што опет представља културно размишљање и културну битност идеје која стоји управо иза такве класификације. Други разлог се исказује у ситуацији, када се на први поглед доима да су неке врсте сличне због свог понашања – нпр. Сахаптин Индијанци код реке Колумбија у једној оси деле животиње на: *ствараоце јаја* и *ствараоце млека*, затим *конзументе траве* и *конзументе меса*, а у другој оси на: *летаче* (птице, инсекти), *тркаче* (бизон, јелен), *пењаче* (веверица), *подземљаше* (подземне веверице и мрмоти), *пливаче са главом изнад воде (даброви)*, *пливаче са главом испод воде* (рибе), *шуњаче* (енгл. *creepers*, мрави, пауци, корњаче) и *пузавце* (змије) (D'Andrade, 1995:102-103). Ицај Маје нпр. формирају групу *животиња које живе на дрвећу*, у коју спадају и: мајмуни, ракуни и веверице, али исто тако се њихов културни модел са најбитнијим биљкама за живот шуме управо поклапао са оним биљкама које највише користе животиње које живе на њима, тако да та група формира стабилну структуру, која кореспондира са биљкама. Притом, постоје врсте као што су слепи мишеви које, без обзира на едукацију становништва, бивају смештене у зависности од културног модела. Ицај их категоризују као птице, а Амерички испитаници као врсту глодра или гамади, али по истом обрасцу заблуде. Постоје и типични представници неке категорије. Ицајски испитаници ће пре окарактерисати јагуара или планинског лава као истинскије сисаре, него што би то урадили за веверицу и ракуна, док ће код испитаника из Мичигена бити обрнуто. Типични представници су у корелацији са тиме која животиња је честа у том поднебљу, или има културни значај – нпр. јагуар је приписана особина господара шуме са чијим присуству шуми се симболички означава и присутност духаи каквоћетог народа (Atran, 1998:19-22).



*Трећи специфични ниво* варира од културе до културе и везан је за генеричке врсте које су из неког разлога битне – нпр. различити типови крушака, храстова, кукуруза, расе паса, итд. Име најчешће задржава имена *генеричке врсте*, али му се додаје и специфична карактеристика – нпр. кукуруз кокичар, кукуруз шећерац итд. (Boster, 2005:110).

Најдетаљнији ниво етнотаксономије су *варијатети* - нпр. пудлица и краљевска пудла, али су ретки и веома културно условљени. Имена варијетета су често из три речи.

Специфичних врста испод генеричке обично има од две до три по таксону, и углавном се разликују по боји и величини (D'Andrade, 1995:93-95) Већина генерика је *монотипично*, што значи да се не дели даље у специфичне. Генеричке врсте који се деле даље у специфичне називају се *политипичне* (Berlin, 1976:389).

Берлин Брент је закључио да се у Агуаруна култури 40 процената култивисаних генеричких врста биљака даље дели на специфичне класе, док само шест процената културно небитних биљака се дели даље, на специфичне класе. У табели 1 се види број специфичних врста у зависности да ли су врсте култивисане, да ли су заштићене (не саде се, али се ни не уништавају), да ли су значајне (сматрају се корисним, али се не штите), или су небитне. Истраживање података из Агуаруна и Целтал култура доводи до закључка да концептуално распознавање биљака није толико продукт помног обраћања пажње, колико функционалне и културне битности. Урођеник препознаје генеричке врсте „зато што су ту присутне“, а специфичне таксоне и варијатете „зато што му је културно битно да то ради“ (Berlin, 1976:393-394)<sup>77</sup>.

---

<sup>77</sup>Берлин под културно битним сматра значај неке биљке у свакодневном животу људи из одређене културе. На пример, ако се та биљка користи за јело, па се због тога узгаја, значи да је културно битна.

Табела 3: Агуаруна генеричке врсте биљака које се деле на специфичне и њихова културна битност (Berlin,1976:394)

	Култивисане биљке	Заштићене биљке	Значајне	Небитне	Укупно
Генерици без специфичних врста	37 (61%)	31 (69%)	215 (80%)	177 (94%)	460 (82%)
Генерици са специфичним врстама	24 (39%)	14 (31%)	53 (20%)	12 (6%)	103 (18%)
Укупно	61	45	268	189	563

Берлин Брент и његове колеге су закључили да постоје груписања која нису увек ескплицитно наведена и то на нивоу који има већу генералност од генеричког нивоа, а већу специфичност од форме живота (Berlin, 1976:394). Понекад, између генеричког нивоа и нивоа форме живота постоји *међуниво* или *скривена категорија*, који се најчешће не описује једним термином, већ колокацијом – нпр. птице певачице, зимзелено дрвеће итд. Уколико нису уочљиве, тада те категорије називамо скривеним – нпр. мачка, лав и тигар су поткатеорије *међунивоа* мачака. (D’Andrade, 1995:93-100). Међуниво игра битну улогу зато што није очигледан и може се имплицитно сазнати из већ формиране етнотаксономије. Међуниво се може налазити и између нултог и првог нивоа, односно између зачетника класификације и форме живота, што се често налази у приказима етнокласификација индоевропских језика, код различитих аутора (Жикић, 2008:131).

Поменути ограничења у краткотрајном памћењу се односе и на етнотаксономије, ограничујући број нивоа таксономије на ретко кад више од пет, при чему се, у ретким случајевима шестог нивоа мало ствари налази на том нивоу (D’Andrade, 1995:43). Са становишта когнитивне антропологије, етнотаксономије су битне јер показују како припадници одређене културе организују информације без научног образовања и информисаности о датој области знања (Boster, 2005:113), што није карактеристично само за традиционалне предтехнолошке,

такозване народне културе, већ важи и за савремена друштва.

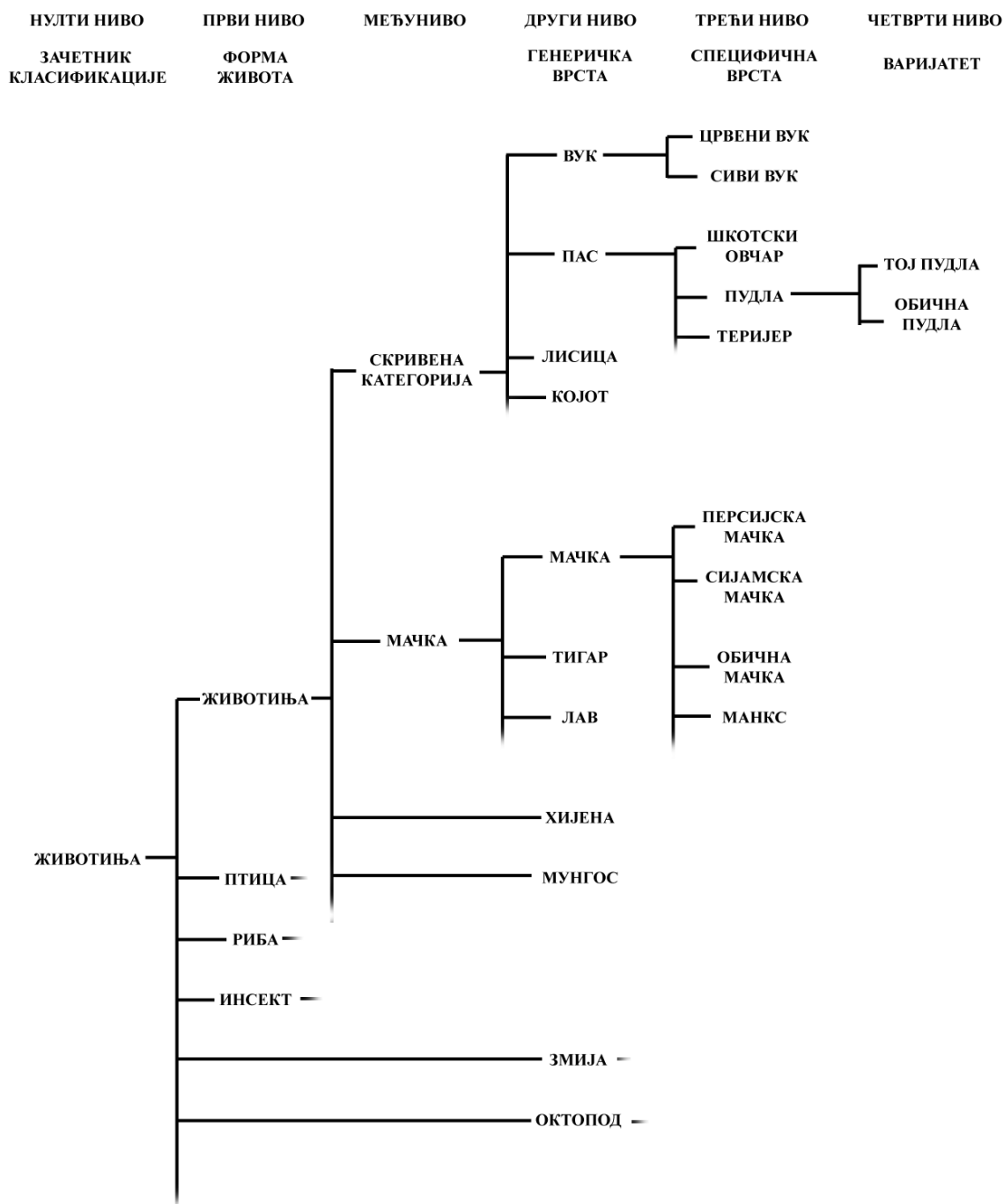

Слика 11: Таксономија бића у енглеском језику (D' Andrade, 1995:99)

На слици 11 је приказан пример поделе животиња у енглеском језику. Испрекидане линије говоре о постојању више елемената у потпуној таксономији, само они нису приказани. Скривене категорије вука, пса, којота, лисице итд. говоре о нечему што би се углавном називало породица паса, док је код мачака то експлицитно наведено, с обзиром да је за лава уобичајно рећи: „Погледај мачку“, док за лисицу чудно изговорити: „Погледај пса“. Поред тога, приказано је да секундарне лексеме код специфичних категорија садрже примарно име оригинала – нпр. црвени вук. Додуше код паса није таква ситуација. Октопод и змија се сматрају неафилисаним генеричким врстама, односно оне не потпадају ни под једну форму живота. Негде су змије форма живота. У енглеском језику, релативно велики број неафилисаних генеричких врста животиња могу се наћи у океану и слаткој води (јегуље, корали, морски коњићи итд.). На овом примеру се види и значај генеричких врста у етнотаксономијама, које сведоче о народном знању и нашој интуитивној представи врста и објеката. Без навођења форми живота може се функционисати на пример у случају врста које насељавају океан. Код нивоа специфичне врсте се поставља питање шта радити са обичном кућном мачком, што је у овом случају решено тако што је и она представљена као један облик специфичне врсте (D'Andrade, 1995:98-100). Етнотаксономије варирају од културе до културе, при чему би требало разликовати модерне од традицијске верзије.

Брајан Строс је 1973. године закључио да Целтал Индијанци прво науче о *генеричким врстама* биљака тако да просечно дете зна преко сто ботаничких термина, док је Џенет Догерти Келер испитала америчку децу и закључила да америчка деца прво науче форме живота и међунивоа, тако да просечно дете зна око туче *генеричких* биљака. Догерти је сугерисала да таква врста „дееволуције“ постоји у модерним културама у којима се људи не сусрећу са природним окружењем, па не могу имати увид у различите врсте које би им више акцентовале примећивање генеричког нивоа, већ баратају са апстрактним увидом какав постоји на нивоу *форме живота* (D'Andrade, 1995:117).

Што се тиче генералног перципирања врста у току одрастања, што је Кери истраживала 1985. године, мала деца (око четири године старости) почињу од антропоцентричних концепата у биологији, па онда полако прелазе на то да су људи још једна врста живих бића. Деца лакше у току генерализације људи издвоје људе од животања, што је базирано на сличности са људима (човек, пас), него што врше генерализацију између самих животиња, базирану на међусобним

сличностима, укључујући ту и саме људе. Пре ће поредити људе и инсекте, него пчеле и неке друге инсекте. Ако је тако, онда је по мишљењу Кери, у току тог концептуалног развоја учинковитији систем у обарзовању који се фокусира на етнопсихолошке концепте (дрвету је потребна вода зато што је жедно), него биолошке концепте (дрвету је потребна вода да би живело и расло). По мишљењу других научника, размишљање које је центрирано око човека је последица недостатка знања о живим бићима која нису људи, пре него што је то правило у развоју детета. Урбана деца генерализују, почевши од људи зато што су људи једине животиње о којима имају неко знање. Деца из руралних средина људе посматрају као атипичне животиње. (Atran et. al, 2004:409-410)

Међу људима из технолошки оријентисаних друштава постоји деградација у познавању биљака и животиња, упркос напретку у биолгији, микробиологији и еволуцији (Atran et. al, 2004:395). У једном истраживању је испитано из којих година у оксфордском енглеском речнику потиче рефереисање на појмове који се односе на различите врсте. Оксфордски енглески речник је доступан преко Интернета и у њему за сваку реч постоје цитирања исте, у различитим часописима и књигама. Истраживање је показало да је у двадесетом веку коришћење врста дрвећа у текстовима и самим тим и у вокабулару опало. Коришћење појма форма живота „дрво“ је опало за 26 процената, док је коришћење различитих генеричких врста (нпр. храст) опало за чак 50 процената. За остале форме живота (птица, трава) је, такође, опало, док је коришћење појмова из небиолошких класификација (нпр. намештај, одећа) порасло (Atran et. al, 2004:402-404). На слици 12 је приказано пропорционално коришћење термина *форме живота*, *генеричке врсте* и *специфичног нивоа* у оксфордском речнику, одакле се види опадање коришћења форми живота и генеричких врста.

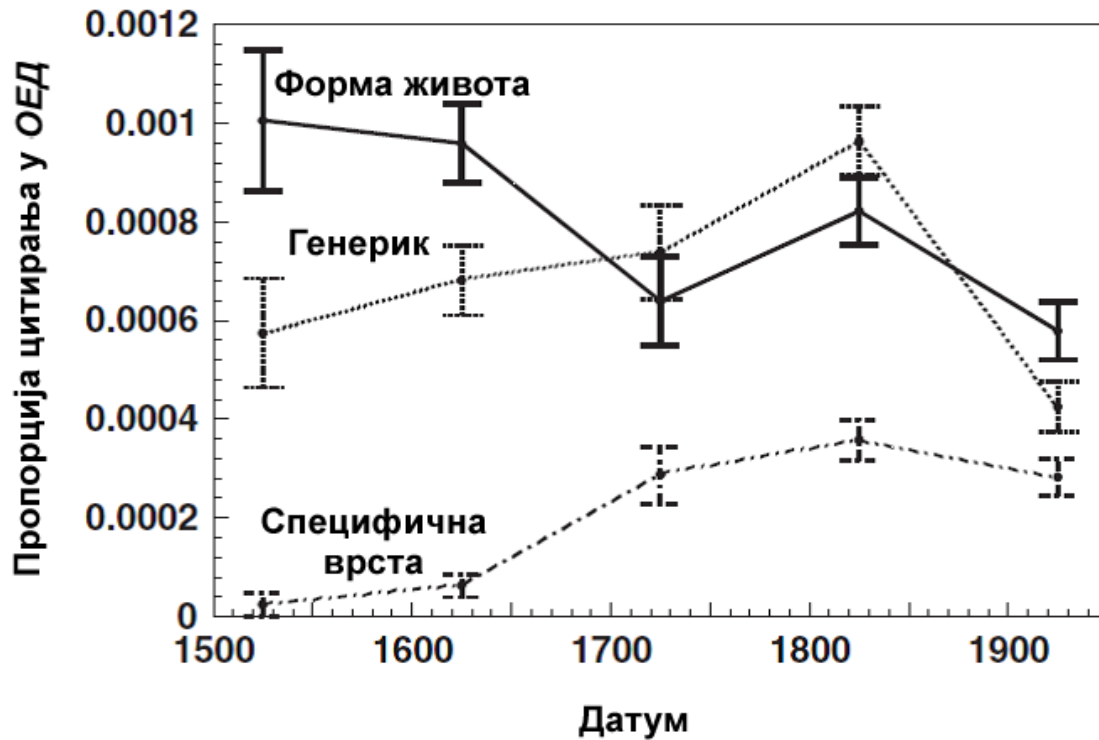

Слика 12: Пропорција цитирања у оксфордском енглеском речнику различитих нивоатаксономије биљака у функцији од датума (Atran et. al, 2004:403).

„Људи свуда размишљају о биљкама и животињама на структуриран начин“. Атран сматра да је тај специјализовани начин размишљања који се назива етнобиологија фундаментално различит од начина на који људи размишљају о другим стварима, као што су камење и људи. (Atran, 1998:1-2). Као привилегију живих бића над предметима Атран наводи нешто слично Аристотеловим *есенцијама живих бића*, по којима сто без ногу више није сто, али је тигар без ногу и даље тигар, без обзира на то што његове карактеристике више нису оне које се односе за ту категорију (D’Andrade, 1995:104). Са друге стране, Сесил Браун је један од првих антрополога који је желео да покаже да су неболошке етнотаксономије организоване као и биолошке. Он и његови сарадници су приказали таксономију аутомобила, алата, финских зимских возила и Таи духова (Brown et. al, 1976:75-79). У следећој листи је дат пример алата на енглеском (Brown et. al, 1976:78). L0 је ниво *зачетника*, L1 ниво *форме живота*, L2 ниво *генеричке врсте*, L3 *специфични* ниво и L4 *варијатет*, PL – примарна лексема која се не може анализирати, PPL – примарна лексема која је настала као продукт:

- LO- tool „алат“(PL)
  - L1- hammer „**чекић**“ (PL)
    - L2- hammer '**чекић**' (PL)
    - L2-ballpeen hammer,„**заобљени чекић**“ (PPL)
    - L2-sledge hammer,„**велики чекић за камен**“ (PPL)
    - L2-mallet „**дрвени чекић**“ (PL)
  - L1-vise,„**стега**“ (PL)
    - L2-clamp „**радионичка стега**“(PL)
    - L2-press „**преса**“(PL)
    - L2-bench vise „**браварска стега**“ (PPL)
  - L1-measure,„**мерач**“ (PL) (укључује 3 генеричке врсте и 0 специфичних врста)
  - L1-shovel,„**лопата**“ (PL) (укључује 3 генеричке врсте и 0 специфичних врста)
  - L1-axe'**секира**' (PL) (укључује 3 генеричке врсте и 0 специфичних врста)
  - L1-pliers,„**кљешта**“ (PL) (укључује 4 генеричке врсте и 0 специфичних врста)
  - L1-screwdriver,„**одвијач**“ (PL)
    - L2-regular screwdriver,„**пљоснати одвијач**“ (SL)
    - L2-"Phillips" screwdriver,„**крстасти одвијач**“ (SL)
  - L1-saw'**тестера**' (PL)
    - L2-sabre saw „**убодна тестера**“(SL)
      - L3- crosscut saw,„**тестера за дрво са угластим зупцима**“
      - L3- tipsaw,„**тестера за дрво са длетастим зупцима**“
    - L2-keyhole saw,„**тестера за рупе**“ (SL)
    - L2-hacksaw „**лучна тестера**“(SL)
    - L2-electric saw „**електрична тестера**“(SL)
      - L3- band saw,„**тракаста тестера**“
      - L3- buzz saw,„**кружна тестера**“
      - L3- jigsaw'**убодна лучна тестера**'
  - L1-wrench,„**кључ**“ (PL) (укључује 4 генеричке врсте и 0 специфичних врста)
  - L1- crowbar,„**пајсер**“ (PL) (укључује 2 генеричке врсте и 0 специфичних врста)
  - L1-pick,„**пијук**“ (PL) (укључује 2 генеричке врсте и 0 специфичних врста)
  - L1-drill,„**бушилица**“ (PL) (укључује 2 генеричке врсте и 0 специфичних врста)
  - L1-jack,„**дизалица**“ (PL)
  - L1-gn awl,„**шило**“ (PL)

Њихов закључак за небиолошке таксономије је да оне ретко, ако и икада прелазе пет нивоа, да постоји истих пет нивоа категоризација који постоје за биолошке таксономије, да се ниво форме живота и генеричке врсте састоје из једне примарне речи, док специфични ниво и варијатет имају секундарни назив из

више речи. Број форми живота је мали и не одступа много од форми живота које постоје код биолошких таксономија, а на том нивоу се налазе и елементи који би код биолошких таксономија били неафилисани генерици (Brown et al, 1976:82-83). Први рад везан за небиолошке таксономије је 1961. године објавио Фрејк, чији је предмет био таксономија „субанунских кожних болести“, која је максимално имала четири нивоа. Спредли је 1970. године писао о небиолошким таксономијама „урбаних номада“ Сијетла, таксономији затвореничких повереника о временском реферисању дужина затворских казни и таксономији о местима за спавање. Хаге је 1972. године писао о таксономији минхенског пива које је имало четири хијерархијска нивоа (Brown, 1976:75).

Браун је, такође, навео таксономске нивое код партономија, а као пример партономије је навео делове тела. Као жаргон се уместо *таксона* користи термин *партон*, као описивање релације „део од“. Партономија као и етнотаксономија уобичејено поседује *зачетника класификације* и, такође, поседује дубински систем као етнотаксономије. Партономија тела мушкарца код Апача има само три нивоа, али углавном партономије имају по пет нивоа од *зачетника* до *веријатета*, малог броја форми живота, обично: „глава“, „тело“, „торзо“, „руке“, „ноге“ и неафилисаних генерика као што су: „крв“, „кост“, „кожа“, итд. У наставку је дата партономија делова тела код Хуастека (Brown, 1976:81-82):

- LO- patal in hual „тело“
  - L1- ok' „глава“
    - L2- hual „лице“
      - L3- pik 'ib „чело“
      - L3- tsa'ub „брада“
      - L3- tham „нос“
      - L3- hui' „уста“
        - L4- lek'ab „језик“
        - L4- ot'ol in hui' „усне“
        - L4- kamab „зуби“
          - L5- elim „секутић“
          - L5- kormiyo „очњак“
          - L5- tsohol „кутњак“
      - L3- hual „око“
      - L3- (6 додатних делова који се налазе на овом нивоу су део „hual“ са L2)
        - L2- sutsun „уво“
        - L2- nuk' „врат, грло“
        - L2- tsitsin „скалп“
        - L2- tsalap „мозак“



- L2- katsin „велики мозак“
  - L3- pulek te' ehattalab „кичмена мождина“
- L2- (4 додатна дела који се налазе на овом нивоу су део „ок'“)
  - L I - akan „нога и стопало“
    - L2- pulek akan „бутина“
    - L2- akan „потколеница и стопало“
      - L3- sukul in akan „лист“
      - L3- tiyik' in akan „пета“
      - L3- lemat in akan „табан“
      - L3- tihās in akan „ножни прсти“
        - L4- mim in akan „палац на нози“
        - L4- (4 додатна дела који се налазе на овом нивоу су део „tihās in akan“)
      - L3- (2 додатна дела који се налазе на овом нивоу су део „akan“ L2)
  - L I - sukul patal „торзо“
    - L2- patal in kus „задњица“
      - L3- okob „рука“
        - L4- pulek okob „надлактица“
        - L4- okob „подлактица“
        - L4- tiyik' „ручни зглоб“
      - L3- k'ubak „шака“
        - L4- tihās in k'ubak „прст“
        - L4- (8 додатних делова који се налазе на овом нивоу су део „k'ubak“ )
      - L3- (6 додатних делова који се налазе на овом нивоу су део „patal in kus“)
    - L2- sukul „стомак“
    - L2- k'utumtal „дигестивни тракт“
    - L2- (12 додатних делова који се налазе на овом нивоу су део „sukul patal“)
  - L1- ot'ol in tu'ul „кожа“
  - L1- tu'ul „месо“
  - L1- sits'al „крв“
  - L1 beklek „кост“

Хуастек партномија има само седам партона на првом нивоу, од тога су четири терминални, не деле се, и одговарају неафилисаним генерицима. Остала три су: глава, торзо и ноге са стопалима и они замењују форму живота. Хуастек партномија демонстрира још један феномен карактеристичан за етнотаксономије – коришћење исте лингвистичке форме на различитим нивоима (нпр. „hual“ се користи за цело тело, главу, за лице и за очи). Испитаници су тај израз објашњавали као оно у шта се гледа када један човек сретне другог човека. Гледају се цело тело, глава, лице и очи.

Независно од културне контекстуализације калсификације, могу се издвојити одређене контрасне релације које представљају пример покушаја интерпретативне надградње аналитичког апарата етнотаксономија, односно покушај теоријског уопштавања који произилази из анализирања података добијених бављењем различитим етнотаксономија у светским културама. Кај тако дефинише пет типова контрасних релација које постоје у било којој таксономској структури (Berlinet. al, 1973:237):

- *Контраст инклузије* постоји за два таксона који укључују један други (дрво и храст су у таквој релацији).
- *Директни контраст* постоји између два таксона који су заједно укључени у исти таксон (храст и кестен су у директном контрасту, пошто су заједно укључени у дрво).
- *Индиректни контраст* постоји између два таксона који нису у претходна два контраста, већ су таксони под којима се ни не налазе у директном контрасту.
- *Генерички контраст* постоји између два генеричка таксона.
- *Терминални контраст* постоји између било која два таксона, при чему ни један од њих не укључује друге таксоне.

Значај етнотаксономија у когнитивној антропологији се огледао у одређивању културне мисли одређене културе, а изучавањем начина на који припадници те културе слажу биљке, боје, или било које појмове из истог контекста, а присутне у њиховој околини, и након тога проналажењем културне условљености која је утицала да баш на такав начин организују то знање, долази се до многих информација о обичајима, приоритетима, предрасудама итд.

#### IV ЕТНОГРАФИЈА У ВИРТУЕЛНОМ СВЕТУ

Нова технологија трансформише привредне активности, а код појединца се све више вреднује његово одређење као „хомо економикуса“. Данас више није битно време, а с обзиром да се тргује информацијама које се вртоглавом брзином стварају, историју нашег времена можемо сагледати и као историју брзине и убрзања (Eriksen, 2003: 75), или историју глобализације која је, сама по себи, један посебан облик убрзања због кога се просторно растојање смањује, или чак нестаје. Глобализација чини да се временско-просторна оса измести из свога положаја. Није више потребно извесно време да се пређе одређено растојање. У многим контекстима је време једнако нули, а могли бисмо рећи и да живимо у времену без кашњења. Ово се односи на проток информација. „Нешто се отело контроли. Свега има више, и све то, иде све брже“ (Eriksen, 2003: 76).

Као што видимо убрзање је криво за све? Из тог разлога потребно је бити обазрив када се упушта у авантуру за потрагом одређених информација. Кључни проблем, који је уједно данас највећи изазов за човечанство, када је у питању виртуелни простор, јесте како правно омеђити и увести ред у нешто чије су и саме границе не само растуће, већ и неухватљиве. Док се поменути проблеми не реше Интернет ће између осталог бити и простор за све наше скривене жеље, али и ослобођење од забрана. Јасно се алудира да се овај медиј обилато користи за конзумирање широког спектра „забрањених“ и између осталог порнографских продуката.

Коришћење визуелних записа и фотографија познато је етнографима још из времена Мидове и Малиновског. Међутим, без обзира на те чињенице у истраживачким круговима и даље се воде дискусије шта све може бити етнографска грађа и на који начин је најадекватније долазити до ње. Сара Пинк у својој књизи „Doing Visual Ethnography“ износи Бекеров став да антрополози и социолози могу користити фотографију само у туристичке сврхе. Иако су многи истраживачи сматрали научно невалидним замрзнут тренутак фотографије (Pink, 2001: 9), Луријева истраживања су указивала на то како фотографија може допринети конфигурисању приче сопства, сопственог знања и истине (Pink, 2001: 16). Пинкова поставља питања: „Да ли је етографија одлазак на друго место? Да ли је то сакупљање и поновни повратак?“, и тврди да свакако може бити и више од

тога. Она у средиште истраживања ставља искуство и укључује сва чула. Али, такође, потребно је отворити и питање редефинисања визуелне антропологије, јер истраживач који се бави истраживањем садржаја на Интернету, или користи нове технологије за прикупљање података не мора никуда да иде, а мирис и укус може да осети посредством неких других чула.

Ако анализирамо структуру и уређеност садржаја на порнографским сајтовима и платформама које подржавају виртуелне друштвене заједнице, видећемо да су текстови и/или чак хипертекстови, аудио и видео садржај распоређени по принципу хипермедија. Заправо, хипермедија је екстензија хипертекста? А шта је хипертекст? Хипертекст је текст са везама. То није нова идеја: у књигама постоје везе између референци, фуснота, садржаја и индекса са текстом. Рачунар омогућава да праћење хипертекстуалних референци буде лако као окретање страница. Читалац може да побегне од секвенцијалне организације страница да би следио информацију која га интересује. Тако хипертекст постаје снажна алатка за учење, као и хипермедија која поред текста, као што је напоменуто, садржи фотографије, видео исечке и звукове, где је све испреплетано у нелинеарном поретку информација. Овај термин први пут је употребљен 1965. године од стране Теда Нилсона и разграничен је у односу на мултимедију, пошто се она не одликује интерактивношћу. *The World Wide Web* је класичан пример хипермедије (Flew, 2008: 11). Многобројне психолошке теорије овај приступ информацијама карактеришу најпогоднијим за учење, јер је организован по принципу веома блиском структури људског мозга, а омогућава и колаборативан приступ информацијама (Gómez-Martinez, 2003: 14).

Сара Пинк наводи како хипермедија функционише као антрополошки или етнографски текст. Пинкова објашњава да је довољно нагласити потенцијал интерактивности, мултилинеарности, мултивокалности и мултимедије. Хипермедијални наративи магли би бити конструисани тако да смислено повезују друге наративе, састављене од различитих и мешовитих медија. Етнографска хипермедија може садржати транскрипте интервјуа, теренске белешке, фотографије, видео снимке, писане чланке, етнографски филм, читаве књиге и радове друге врсте. У он-лајн свету то може бити линковано (повезано) са даљим материјалима. (Pink, 2003: 58)

Концепти и промишљања визуелне антропологије отворила су многа питања у вези са теренским радом антрополога. Такође, нагли развој технологије

допринео је реконцептуализацији теренског рада етнографа. Уопштено посматрано, може се рећи да редефинисана идеја „терена“ у савременој антропологији значи диверсификацију места које се сматрају погодним за антрополошко истраживање и развијање антрополошког знања. То су места чије су границе променљиве и нестабилне, пре него што су јасно просторно омеђене. Такође, пракса путовања, одласка од „куће“ у удаљене и непознате крајеве у потрази за другим, више не представља прескриптивно правило антрополошког рада и етнографског метода, који се са истим успехом примењује у сопственом друштву, указујући на мноштво разноликости, на мноштво других који постоје и „код куће“ (Ивановић, 2005). У овом случају биће посматране и анализирани и друге, али од куће и са „кућним наочарима”, захваљујући глобализацији и развоју технологије која нам је омогућила да несметано завиримо у свачији дом, без путовања, ако нам то наш испитаник или испитаница дозвољавају.

С обзиром на то, грађа за промишљање релевантности порнографских садржаја са Интернета за антрополошку анализу биће прикупљена у виртуелном простору. Као што је напоменуто, данашња светска Интернет заједница обилује садржајима који могу задовољити потребе скоро сваког њеног корисника. Ако покушамо да сагледамо мотиве који нас покрећу на делање у виртуелном простору, могли бисмо да повучемо и аналогију са једном од најранијих и најраширенијих теорија мотивације, која у свој центар ставља потребе. Маслоу (Maslow) је поставио хипотезу да унутар сваког људског бића постоји хијерархија од пет потреба, и то:

- физиолошке потребе – које укључују: глад, жеђ, заклон, секс и друге телесне потребе;
- потреба за сигурношћу – која укључује сигурност и заштиту од физичке и емоционалне потребе;
- друштвена потреба – која укључује осећај припадности, прихваћености и пријатељства;
- потреба за угледом – која укључује факторе као што су: самосталност, самопоштовање, постигнуће, али и спољашње факторе попут: признања, статуса и пажње;
- потреба за постигнућем – нагон да се постане оно што смо способни постати; укључује раст, досезање сопствених потенцијала и

самоактуализацију (Maslow према Robins, 46).

Многе од ових потреба могуће је пројектовати и на виртуелни свет у коме, парадоксално, порнографија заузима кључно и прво место у задовољавању корисникових потреба. Рецимо, потреба за љубављу се може остварити и путем романтичних апликација, а потреба за дружењем и признањем путем друштвених мрежа попут *фејсбука*, *мајсnejса*, итд. Као што видимо, виртуелна стварност релевантно осликава оно шта мислимо, осећамо, оно што нам је потребно, односно оно што желимо. Дакле, путовање у разгледање аматреских снимака на Интернету, на неки начин може бити техника прикупљања етнографске грађе. Данашња технологија, поред тог путовања у непознато, може нам омогућити и активно учествовање зарад бољег упознавања непознанице. Овде се намеће мисао да је могуће користити се методом партиципације са обсервацијом током прикупљања података, али, такође, могуће је понети са собом и алатку за фотографисање, оличену у опцији „снеспшут скрин кепчур“ (snapshot screen capture), што помаже у дескрипцији грађе.

Када говоримо о порнографији, говоримо о презентацији људског тела, а када говоримо о порталима са директним снимањем веб камером, говоримо о изградњи заштићеног виртуелног идентитета, који је погодан, јер пружа презентацију сопствене сексуалности на начин на који ми то сами желимо. Дакле, не дозвољавамо да „објективност“ истраживача креира наш свет. Кроз порнографију се комуницира, пре свега путем визуелног. Порнографија крши норме и корисници поменутих сајтова уживају у датој могућности да се визуелно изражавају, показујући, или посматрајући забрањено. О значају истраживања порнографије, не само као специфичног средства комуникације кроз покретне слике, већ и значајног друштвеног феномена који не познаје демографске границе, говори рад Линде Вилијамс (Williams, 2004:4). Она је 1998. године покренула курс о порнографији на фимским дипломским студијама на Универзитету Калифорнија. На овај корак, пун неизвесности, нагнало ју је неколико непријатних чињеница. Пре свега, чињеница да порнографија постаје реалност америчке попкултуре, а потом и ставови феминисткиња и антипорнографског покрета осамдесетих и деведесетих година прошлог века који су указивали на негативне последице постојања овог визуелног жанра. Линда Вилијамс (Linda Williams) наводи истраживање Кетрин мек Кинон (Catherine Mac Kinnon), у коме Кинонова види трансформацију уобичајеног силовања, кроз снимање истог током

рата. Такође, она наводи да не тражи кривца у војнику силоватељу, јер рат, сам по себи, лако доводи до опадања и поремећаја свих могућих вредности, већ у порнографији, којом су бивше југословенске државе биле презасићене, нарочито у време надолазеће кризе (Williams, 2004:11). Такође, њену вољу да се бави овом темом учврстила је чињеница да је, анализирајући геј порнографске филмове изазвала велико негодовање мушког дела публике, који није могао да поднесе покретне слике порнографије, на коју нису били навикнути. И коначно, не би требало занемарити значај кућног видеа и приватних снимака познатих личности, који су узбудили, или заголицали машту америлчке јавности, након афере Бил Клинтон и Моника Левински, или појављивање хард кор сцена секса са меденог месеца глумице Памеле Андерсон и рокера Томи Лија (Williams, 2004:3). Из антрополошке перспективе, уплив у приватност дома представља значајн истраживачки простор. Дом је увек био центар социјалног и материјалног живота. Међутим, од доба индустријализације постајао је све затворенији за околину, нарочито за истраживаче. Коначно, нове технологије делом превазилазе границе приватности и омогућавају нам да, преко визуелног завиримо, не само у многе домове, већ у много више од тога. Хипермедијални садржаји на Интернету истраживачима обезбеђују несметан приступ подацима, кријући се иза новоприхваћеног идентитета.

У виртуелном свету је могуће активно стварати истраживачку грађу. Не ваља одбацити, или занемарити, визуелни садржај који је већ понуђен, иако понекад истраживачима није јасно како можемо класификовати кућни видео, туристичку или новинарску фотографију у односу на етнографску грађу. Ипак, на крају, категорије: домаћа, туристичка, документарна или етнографска, користе се да дефинишу поље фотографа, при чему свака подразумева различите типове знања и намере/тежње фотографа. То може бити фотографија која означава: знање, сећање, успомену, итд. Фотографије етнографа се не могу сврстати ни у једну категорију. Оне једноставно представљају његово редефинисање идентитета у различитим ситуацијама. Исто као што је идентитет корисника презентованих сајтова у овом раду флуидан, тако и припадање једној заједници не ограничава припадање другој, али је ипак неопходно сагледати оно што одређена особа ствара у контексту одређене ситуације и тренутног окружења. Сара Пинк на почетку своје књиге „Doing Visual Ethnography“ наводи пројекат у коме је фотоапарат дат у руке бескућницима – ко боље од њих самих може презентовати

делове њихове свакодневице. Овај метод имао је за сврху да испита како ће визуелни методи, слике и технологије, бити урађени у културама у којима се спроводило истраживање. Међутим, некада употреба камере није ни погодна, или у нашем случају, није ни потребна. Шта више, њена употреба може детерминисати виђење појаве коју истражујемо. Поента је стварати знање кроз искуство (верификовати искуство и знање, које настаје кроз интерперсонални процес) сагледано у контексту. Управо овакав искуствени приступ може да понуди и виртуелно окружење.

Често оно што се сматра глобализацијом, а доводи се у везу са популарном културом, није ништа више од надкултурне комуникације, односно културног посредовања идејама и дискурсима, које више не захтева поседовање културне компетенције за комуникацију, чије је значење одређено неким локалним културним контекстом, већ датим феноменом самим по себи, што се односи на феномене савремене популарне културе, укључујући и Интернет (Жикић, 2012:332). Овакав поглед на популарну културу не модификује значајно основне претпоставке когнитивне антропологије, које су служиле као основа њеног истраживачког проблема деценијама, и које полазе од тога да ће припадници појединих култура различито класификовати и категоризовати истоветне садржаје којима су изложени, будући да они сада учествују у заједничкој, надкултурној комуникацији, какву Интернет порнографија представља.

Интернет, слично популарној култури, представља надкултурни концепт. Без обзира на локалитет, показано је да корисници у целом свету слично рукују Интернетом (Chen et. al, 2008:1). Свакако бисмо могли да кажемо да Интернет јесте некаква врста простора, али виртуелног простора у коме важе другачија правила, јер не постоје просторна и временска ограничења. Виртуелне заједнице се организују у релативно стабилне скупове односа између друштвених актера (било да је реч о појединцима, групама, организацијама), који укључују размене различитих ресурса (материјалних, услуга, информација, вредности, схватања, норми, пракси и сл.) и оне поседују одређену структуру. Стога, конзументе Интернета можемо, па самим тим и Интернет порнографије, посматрати као чланове јединствене виртуелне заједнице, која на особен начин конструише људску сексуалну праксу. Поједини порнографски сајтови поседују опцију за формирање група за дијалог на одређену тему, или у вези са одређеним исечком, а по принципу таквих група формирају се Интернет форуми, као и уопште



комуницирање таговањем. Форуми су мрежне апликације за спровођење дискусија између његових чланова. Термин форум може се односити на целу заједницу или групу са специфичним интересовањем. Поруке на форумима су груписане према категоријама, темама, или хронолошки (Благојевић, 2011:21). Интернет форуму могу припадати особе са различитим социодемографским обележјима, који као једину заједничку карактеризацију имају интерес и представу о одређеној теми (Williams et al, 2005:85).

Једна од основних и најрелевантнијих техника за прикупљање података у антрополошким истраживањима је одлазак на терен. Питање за ову тезу у вези са прикупљањем грађе на терену, биће управо реконцептуализација овог појма, односно истраживачке технике, јер терен на коме ће бити прикупљана грађа за ово истраживање је виртуелан, односно подаци ће се сакупљати са неколико највећих портала са базама порнографских садржаја, као и на сајтовима и блогovima. Дистинкција виртуелно-реално отвара питања, може ли виртуелно бити простор, или место, или је то надкултурни феномен и, коначно, да ли као такво може бити адекватно за теренско истраживање, на која ћу у овом покушати и да одговорим (Благојевић, 2011:22). Шаферово гледиште је да је виртуелна или дигитална представа нечега у коренсподенцији са стварношћу – нпр. дигитална представа текста или слике је заправо имитација идеје коју би требало да представља, што се односи и на саму фотографију, и на крају, и на наша чула. Тако су настале виртуелне реалности, а виртуелне фикције су, заправо, фикције. Тиме је јасно да су и виртуелне заједнице за њихове кориснике често реалније од појединих стварних заједница (Schaeffer, 1999:8-22). Слично наглашава и Вител, позивајући се на промену и померање од реалног ка виртуелном, такозваном „сајбер” простору, који има све одлике физичког окружења (Wittel, 2000:3).

Друштва се модернизују и диференцирају, баш као и културе, појачавају се везе између друштава и култура преко: медија, телекомуникација, економије, миграција, путовања итд. И у савременој етнографији преовлађује мишљење да се омеђеност културе не може наћи на терену и да најмањи географски локалитети имају више култура. Тако да сам терен, уместо да се посматра као локалитет, пре би се могао посматрати као „политичка локација“, у којој је култура у покрету, а самим тим и етнографија би требало да буде „у покрету“ од терена ка просторно дефинисаним локалитетима према друштвено-политичким локацијама, мрежама и мултитеренским приступима, исто тако и од физичких простора према

дигиталним просторима.

Вител предлаже два нова гледишта терена. Први: да се терен посматра као мрежа са чвориштима и скуп веза различите јачине којима се описују релације између чворова, као што су размене информација, новца, предмета, људи, замисли итд, у коме је, за разлику од терена, мрежа много динамичнија и реалније моделује друштво мноштвом фактора који утичу на промену истог, и која се динамично може ширити и изван географских граница. Друга замисао је да се терен помакне од материјалних простора према такозваном кибер простору и виртуелном друштву – виртуелном терену (Wittel, 2000:1-3).

Међутим, ако се теренски рад уклони из етнографског рада, шта онда преостаје? Етнографија тражи присутност етнографа и друштвене ситуације коју посматра, али присутност у заједничком простору је дискутабилна у случају он лајн етнографа. Етнографија, такође, разоткрива контекст. Етнографи као што су: Хадон, Боас и Малиновски су изменили антропологију, тако што су престали да изучавају објекте изван контекста и урањали су у истраживање људи у њиховом природном окружењу и дуготрајно боравили у локалној култури, учећи њихов: језик, обичаје, веровања, свакодневне навике и тако суштински разумели њихову културу и мисао. „Међутим, данас дугорочно посматрање са суделовањем на ограниченом подручју даје предност непосредним везама, али занемарује посредне облике интеракције. Даје предност трајном боравку, а занемарује кретања. Даје предност границама тј. разликама, а занемарује везе и повезаност. Док је пре стотину година теренски рад у природном окружењу заједница имао огромну предност укључивања контекста – догматизација теренског рада у савременој етнографији, чини се, постиже супротно: искључује контекст људи које посматрамо“ (Wittel, 2000:4).

Често се не прави јасна разлика између „стварнога“ и „виртуелнога“ простора, тако што се тврди да је друштву пандан виртуелно друштво, а култури виртуелна култура, при чему долази до удвостручавања стварности и губитка оријентације. Али, по Вителовом мишљењу, емпиријска истраживања увелико показују да су слање електронске поште, он лајн чет, сурфовање вебom и друге интерактивне активности, врло стварна искуства за људе који то чине, и да коришћење интерактивних медија у комуникацији може бити исто толико стварно као телефонски разговор или разговор лицем у лице. Стога би, уместо истицања материјалних и дигиталних простора, требало увести релацијску перспективу и

усредсредити се на сличност, везе и преклапања, да би се остварио циљ, што потврђује да нема прикладније методе од савремене верзије теренског рада (Wittel, 2000:4).

Коначно, Интернет као културни феномен је производ културе и као таквом, етнографско истраживање, одлак на терен и истраживање културе би подразумевало управо бивствовање и узимање грађе на местима на Интернету на којима се одређено културно деловање одвија.

Поставља се питање валидности преузетих података. Истраживања су показала да индивидуе које тврде за себе да имају више улога, тј. да су остварени на више поља, уживају много више бенефита и имају боље здравље зато што су спремније да мењају мод понашања у зависности од ситуације, самим тим боље подносе стрес. Интернет јесте место где људи стварају социјалну интеракцију, самим тим могу да уживају одређене бенефите исте, али, као што је већ напоменуто, анонимност Интернета допушта да индивидуе дефинишу исфантазирану или исценирану представу о себи, приказавши само оно што желе да прикажу, како би што боље били прихваћени од стране групе којој желе да се приближе (McKenna et. al, 2000:62). Тако се доводи у питање тачност података о корисницима Интернета, укључујући и њихов пол, управо зато што је Интернет између осталог и привлачан јер омогућава поигравање са идентитетом. Такође, поставља се питање ограничености посматрања, када је Интернет у питању, пошто не укључује непосредно посматрање самих људи. (Wittel, 2000:6).

Због циља истраживања и чињенице да баратам са надкултурним контекстом, односно једино знање којим располажем је апстрактно, концептуално знање, а специфични концепти узраста, нација, етничких група, итд. односе се искључиво на контекст самих категорија, а не и на природу корисника, валидноост идентитета корисника није од значаја за ово истраживање; биће посматрано само њихово културно деловање у смислу таговања, формирања и именовања категорија. Порнографски сајтови су најпосећенији на Интернету, а сами порнографски исечци и Интернет стране на којима се налазе могу се користити као предмет истраживања. С обзиром да гледаност видео исечака, њихова средња оцена, коментари и „тагови“ одговарају структури анонимне анкете са бројем узорака, често већим од минимално потребног за њену основаност. (Сао et al. 2009:7; Cheng et al, 2008:230)

Из тих разлога, Интернет ћу третирати као виртуелни терен и користићу

пасивне и активне технике (Благојевић, 2011:22) прикупљања података, што подразумева прикупљање података са Интернет портала, база података, прегледања видео материјала, али и, ако за то буде било потребе, подаци ће бити допуњени комуникацијом са члановима заједнице кроз чет комуникацију, или праћење и коментарисање порнографских блогова. Пасивне методе су: садржај Интернет локација (текст у ужем смислу, визуелно и аудитивно обликовање); садржај порука у дискусионим групама које се односе на тему истраживања; учешће у интерактивним мрежним разговорима (тзв. четовима); посматрање понашања корисника Интернета у реалном, физичком окружењу. Активне методе су: *on-line* интервју и/или анкета; *off-line* интервју и/или анкета; комбинација ове две врсте поступака (са истим испитаницима). Пасивне методе, онако како су овде приказане, могу посматрати Интернет као терен, док активне методе представљају Интернет као средство за спровођење истраживања (Благојевић, 2011:22-23). Из овога произилази да само прикупљање грађе не одступа много од класичног етнографског приступа.

Друга потешкоћа постоји код самог понашања корисника Интернета. Наиме, када су на Интернету, људи се мање се придржавају друштвених норми, чак и када не користе неки псеудоним, већ свој идентитет под личним именом и презименом. Такво понашање је најсличније ефекту масе, када ће људи узвикивати ствари које иначе не би изговорали, због чега се читањем коментара испод неке вести или појаве може стећи лажни утисак о јавном мњењу, по коме има много више људи који се противе нечему. Људи који немају негативан став, често неће ништа написати, за разлику од много гласнијих неистомишљеника, што ће се и одразити на гласања „за и против”, као и на учесталост негативних коментара. Такође, присутан је ефекат бесомучних расправа и не одустајања од одређених ставова – нпр. током расправе неко искаже супротно мишљење и притом „окачи“ линк ка страници која то потврђује, психолошки механизам нагони да потражимо страницу која ће потврдити наше мишљење и тако у недоглед (као да их је срамота да одустану у „јавности“), што би било много мање изражено у приватном разговору. Парадокс – анонимност, приватност, деиндивидуализација, са једне стране, а јавност, лично доживљавање оспоравања свог става, са друге стране. Заправо, чињеница да човек не сноси одговорност за било коју своју акцију доводи до знатно смелијег и непримеренијег понашања.

Зато је потребно разграничити релевантну грађу. Да ли су чешће

оцењиване и „таговане“ општије категорије (нпр. *секс*), не само зато што су најгледаније, него и зато што највећи број исечака потпада под ове категорије, али и зато што ће се особа који тражи неку специфичнију и друштвено остракисанију категорију, чешће определити само да погледа и оде, знатно ређе да коментарише позитивно, или да на било који начин учествује у уређивању сајта. Но, заправо, чешће су позитивне оцене за одређен видео исечак, а што се коментара тиче, жучнији су на општијим сајтовима за видео исечке као што су: *youtube.com*, *dailymotion.com*, него на оним порнографским – поруче гађења, када су фетиши и силиконски импланти у питању. Као да постоји подела на опште сајтове, на којима важи општеприхваћено мишљење и на сајтове услужне делатности, као што су порнографски, где људи долазе зарад одређене робе (свако зарад своје), не буне се, а понекад и похвале.

Потребно је, такође, навести да већину исечака на већини сајтова постављају, заправо, корисници, за шта је потребно направити налог. Ова слобода, истраживачима културе, друштва или људског понашања омогућава увид у најинтимније, чак забрањене свере живота, које се на Интернету могу наћи у сасвим неспутаној и искренијој форми, због анонимности коју им пружа мрежа. Већина тих људи би се одрекла многих садржаја, које су сами поставили на Интернет. Путем овог медија можемо добити увид у начин репрезентовања, иначе табуисаних садржаја и доживљавање поменутих садржаја кроз разне врсте виртуелне интеракције. Порнографија на Интернету и порнографија уопште је пре свега визуелна ствар - она нас надражује преко визуелног и самим тим проучавање исте нам може дати увид у осећај за визуелно. Дакле, приступ информацијама и утицај кроз друштвене мреже, појединцима, такође, омогућава личне користи и, у неким случајевима, појединци и групе их могу употребити да искључе друге, или осигурају доминацију и привилегије. У овом случају је најадекватнија синтагма „да искључе друге“, јер нас често опседнутост личном коришћу за којом трагамо у виртуелном свету води објективизацији и алијенацији. Међутим, актери порнографских клипова са Интернета као да нам поручују: „Технички, ми смо заједно, али у суштини смо усамљени, баш као и ти, и ми ово волимо, баш као што би и ти трабало да волиш“. Као што видимо, то је, заправо, једноставна екстенза нас самих, а самим тим и наше усамљености.

Разматрање категоризације порнографских садржаја на основу типа самог

садржаја, какве се налазе на сајтовима<sup>78</sup>, нажалост, није пронађен у научној литератури. У наставку текста, такве категорије су називане „категирије аутора сајтова“. Њихови класификациони принципи најчешће почивају на уочавању најупечатљивије сексуале карактеристике исечка, као што су: *велике груди, анални секс, Азијаткиње, пастуви, лезбејке* итд. Ове категорије се разликују од странице до странице, нису хијерархијски груписане по: изгледу, раси, сексуалној оријентацији итд, већ су само набројане у алфаветском поретку. Проблем код таквих класификација је што набрајање категорија даје чисто информације о томе какве категорије постоје, али не и законитост, или културну условљеност њиховог настанка.

Са друге стране, сваки исечак је могуће „таговати“, или прокоментарисати тако да је, поред тражења сличних садржаја на основу категорија на самом сајту, могуће и тражење слично означених садржаја. Један видео исечак може да саржи више „тагова“ и једном „тагу“ може да одговара више исечака, тако да између самих исечака, могу да се успоставе релације. У наставку ће категорије створене „таговањем“ од стране корисника бити називане „категирије корисника“.

Као један од предуслова истраживања биће разматрано проналажење и формирање класификације на основу прегледа „тагова“ сакупљених материјала. Предност такве класификације је поседовање информације о називу сваке категорије (како су их сами корисници назвали). Пошто стварање „тагова“ представља деловање корисника, утврђивање принципа настанка такве класификације је истовремено и проналажење резултата деловања културне условљености самих корисника.

На основу овакве класификације, а коришћењем метода културног модела ума као средства истраживачког поступка у домену интерпретације, циљ истраживања ће бити научно објашњење културно-когнитивног обрасца који, у случају Интернет видео записа, оријентише перцепцију људског сексуалног понашања на такав начин да из њега следи „таговање“ записа, које одговара управо поменутој класификацији.

Коментари неће чинити окосницу скупљеног и изучаваног материјала, као ни оцена исечака, али неће бити ни потпуно искључени. Гледаност ће се посматрати са освртом - када би требало да се издвоји одређена категорија као

---

<sup>78</sup>нпр. <http://www.pornhub.com/categories>

„стабилнија“, или као генеричка врста која има више поткатогија (нпр. *Gay*). Предмет истраживања биће категорије аутора сајтова са различитих сајтова, као и „тагови“ (као категорије које су направили корисници тих сајтова), а релевантни подаци чиниће структуру имена самих категорија, као и организацију опција самих сајтова.

Први корак истраживања огледа се у категоризацији порнографије на самим сајтовима. Овај део истраживања подразумева анализу различитих категорија на сајтовима и тражење, како законитости појављивања истих категорија на различитим сајтовима, тако и анализе условљености постојања баш таквих категорија. Као што је споменуто, литература о класификацијама самих порнографских категорија на Интернету је малобројна, а ако се категорије и појављују у склопу радова, односе се на нивое обнажености и сексуалне експлицитности садржаја (Quayle, 2008:66, Taylor et al, 2001:95-96) или на статистичке податке везане за приступ одређеним категоријама, при чему се поједине категорије и наводе, али не као предмет истраживања (Baker, 2007:57).

После првог корака, потребно је упоредити иницијалне категорије „аутора сајтова“ са категоријама које су направили сами корисници постављањем: коментара, „тагова“, упућивача („линкова“) на клипове сличне садржине. С обзиром да су могуће претраге по тим параметрима, ради лакшег приступа, оне ће се у одређеној мери разликовати од „категирија аутора сајтова“ и показати сам кориснички утицај у самој категоризацији порнографије. Стога, даље истраживање водиће ка бољем разумевању начина на који настају порнографске категорије на Интернету, а пошто сами „тагови“ указују на начин на који корисници перципирају порнографију и начин на који је организују, стварајући, кроз сам процес „таговања“ нове категорије и тиме указујући на нове елементе порнографског садржаја. Следећи корак је прављење прелиминарне таксономије, да би се проверила хипотеза. Након тога се формирају шеме са правилима како корисници приступају жељеном садржају преко „тагова“ других корисника или постојећих упућивача. Са сакупљеним скупом правила категоризовања и пре свега направљеном таксономијом, следећи корак се своди на формирање културног модела ума корисника и завршавање категоризације по методу етнотаксономије. Примењујући модел ума на тумачење прикупљеног материјала, трага се за принципима на основу којих људи класификују сексуално понашање на Интернету.

Порнографске категорије постоје само разврстане на сајтовима и не може се пронаћи рад који обухвата категоризацију Интернет порнографије у некој од друштвено-хуманистичких наука, што представља недостатак адекватне литературе. Категоризација порнографских садржаја се наводи у радовима из домена техничких наука, у којима предмет истраживања представљају начини детектовања и филтрирања сексуално експлицитних садржаја. Садржаји се аутоматски групишу по категоријама, у зависности од тога колико су сексуално експлицитни, или колико су актери обнажени (Deselaers et al, 2008:1), али таква категоризација не носи информацију о врсти и жанру самих садржаја, те не одговара овом истраживању. Једини пронађени радови изван техничких наука који поседују категоризацију позивају се на таксономију урађену по нивоима приказане агресије у дечијој порнографији. Поменути нивои су: *индикативни, нудистички, еротика, позирање, еротско позирање, експлицитно еротско позирање, експлицитна сексуална активност, силовање, силовање са пенетрацијом, садизам/бестијалност* (Taylor et al, 2001:95-96) и оригинално су формирани крајем деведесетих година као део пројеката за борбу против педофилије на Универзитету у Корку, а у сарадњи са лондонском полицијом, како би се открио степен угрожености деце и законски дефинисали кажњиви садржаји (Quayle, 2008:66). Наравно, бројна су истраживања која изучавају појединачно хардкор снимке, аматерски видео, алтернативну порнографију итд. Рад Огаса и Гоама заправо укључује мноштво категорија, али нама су од интереса релације између самих категорија.

У наставку је дат приказ неколико порнографских сајтова, како би се стекао утисак организације опција истих. С обзиром да су порнографске категорије предмет истраживања, пажња ће бити посвећена оним сајтовима који дају информације везане за саме категорије, тако да ће бити изопштени специјализовани сајтови за категорије, или сајтови са *романтичарским апликацијама за он лајн дејтинг* и простором за *сајбер секс и livewebcam*, аматерске презентације као што су: „*Gayromeo*“, „*xtube.com*“, „*cam4.com*“ итд. које су, такође, веома значајне за Интернет порнографију, али не и за саме категорије. На послетку, биће уочљиво да аматерски видео исечци спадају међу најбројније, тако да ће и они делом бити захваћени анализом.



*Tubestack*<sup>79</sup> сајт је приказан на слици 12. На сајту постоји списак категорија по азбучном реду, линкови ка страницама и сајтовима популарних записа или категорија, као и листа интерактивних слика које, такође, упућују на странице са видео исечцима одређене категорије. Поред тога, присутне су и опције претраге, као и филтер претраживања одређене категорије и, што је интересантније, филтер приказа видео записа са темом и актерима различите сексуалне оријентације (хетеросексуалац, хомосексуалац и трансвестит), при чему се приликом одабира филтера списак категорија и целокупан интерфејс не мењају, већ се обогаћују записима одређене оријентације.

---

<sup>79</sup><http://www.tubestack.com>

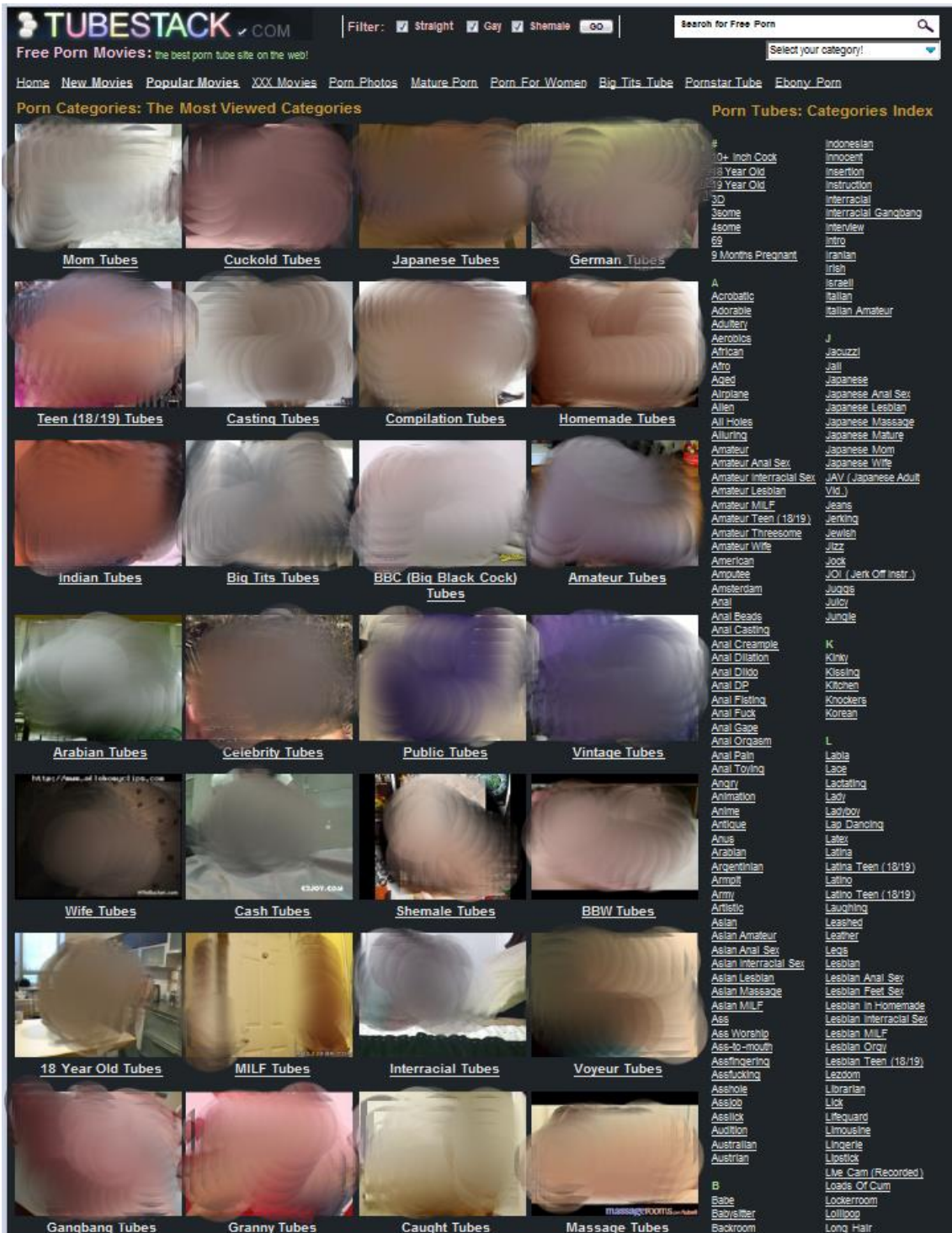

Слика 13: порнографски сајт <http://www.tubestack.com/>, (приступљено 4. 5. 2013.)

Када се одабере одређена категорија, што је приказано на слици 13, интерфејс бирања категорија и популарних исечака остаје, уз додавање листе за „скок“ на сајтове који садрже сличну тематику као одабрана категорија. Сам одељак са интерактивним сликама, које упућују на видео исечке се променио, и осим имена и слике показује: информације колико који исечак траје, када је

„окачен“ и на ком сајту се налази. Овај део је интересантан, зато што директно показује међусобну повезаност различитих порнографских сајтова, при чему *Tubestack* има улогу делегирања и формирања структуре, а „месо“ се налази на другим сајтовима, уређеним на сличан начин. Лоша страна овакве праксе је непостојање списка тагова, пошто сваки од сајтова на које се скаче зарад гледања исечка има своју структуру тагова, и прављење базе која би сакупљала све, било би технички компликовано, а правило би и збрку. Осим тагова, нема ни бројач гледаности, као ни оцене, сем ако се оде на сам исечак на дргом сајту, који онда поново има локалну структуру оцене и гледаности, а довлачење тих података са сајтова, такође, би унело збрку, због другачијег начина чувања оцене од сајта до сајта, као и асиметричности посећености различитих сајтова, што би се одразило на приказ гледаности. Такође, не постоји ни прављење налога, пошто су исти постављени локално – на сајтовима на којима су *аплоудовани* сами видео снимци.

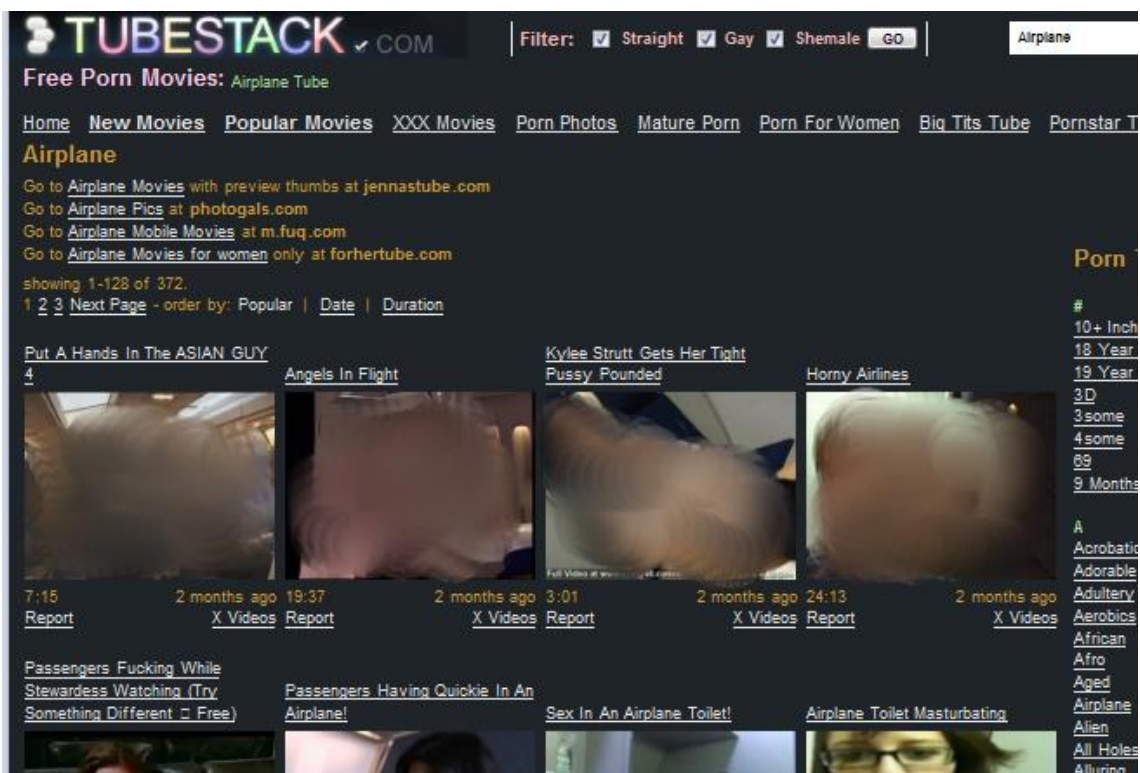

Слика 14: *Tubestack* сајт са одабраном категоријом сексуалног чина у авиону

Са *Tubestack* сајта може да се оде на: <http://www.forhertube.com/> који је истоветне конструкције као и „*Tubestack*“, само је наводно намењен женама. На њему у приказаном одабиру има више „романтичних“, „сензуалних“ исечака и

хомосексуалаца, али су поново претежно жене актери. Списак категорија је идентичан.

*Empflix*<sup>80</sup>, сајт приказан на слици 15, сличне је уређености. Дат је списак категорија како у облику листе, тако и са визуелном репрезентацијом. На њему су, такође, филтери сексуалне оријентације, као и поља за претрагу.

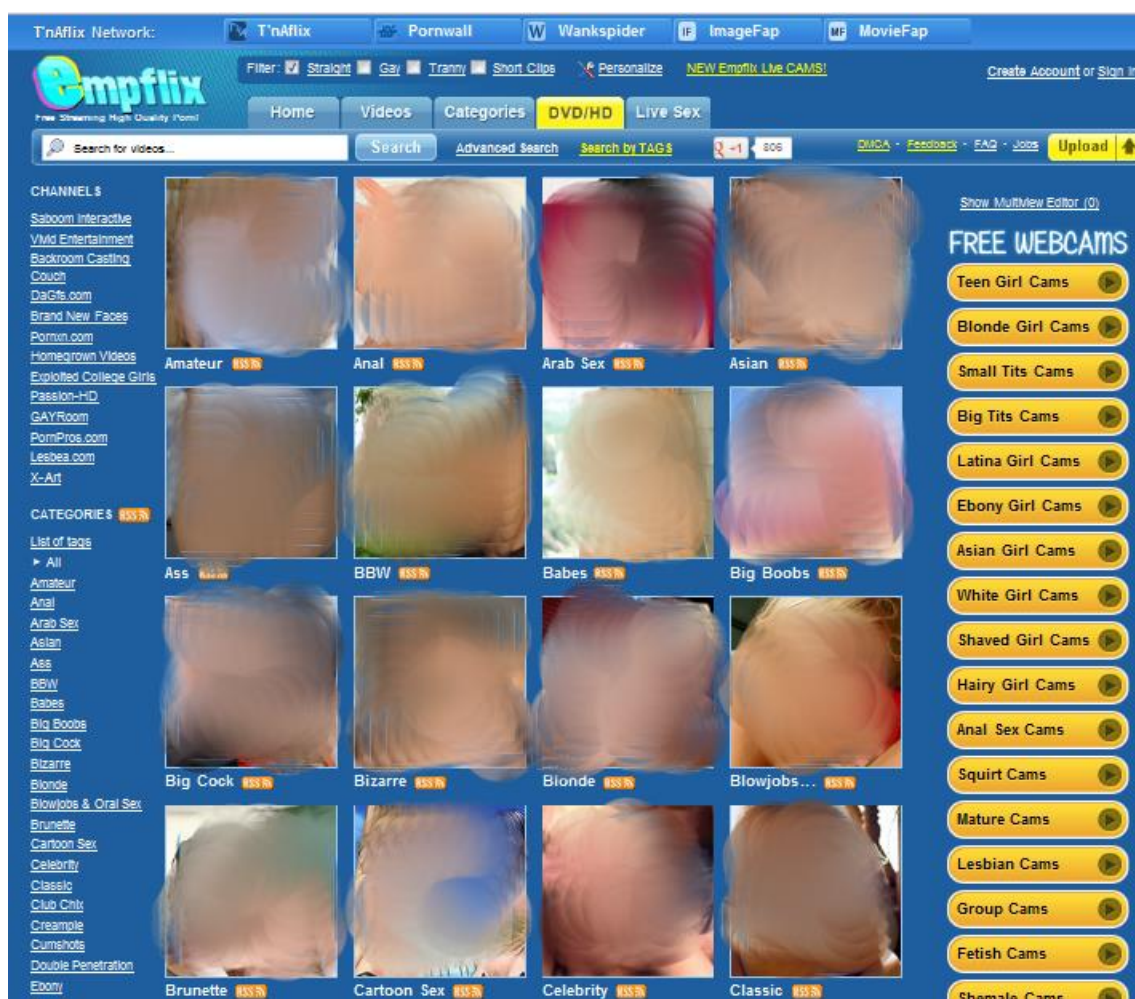

Слика 15: порнографски сајт <http://www.empflix.com/>, (приступљено 4. 5. 2013.)

Додатак је у издвојеним категоријама директних снимака веб камером, што представља све популарнију опцију, када је Интернет порнографија у питању. Видео записи се овог пута локално чувају и самим тим је могуће прављење профила и „качење“ видео исечака из своје колекције, а уколико се одабере одређена категорија на сајту, сваки видео исечак садржи: име корисника (који га је „окачио“); оцену; категорије којој припада; „тагове“ којима припада; опције да

<sup>80</sup><http://www.empflix.com>

се исечак дода у омиљене; подели преко електронске поште; дода као линк; скине на локални диск итд; али и дат приказ коментара и виео исечака са сличним погледом. Ове опције за одређен видео исечак су приказане на слици 16.

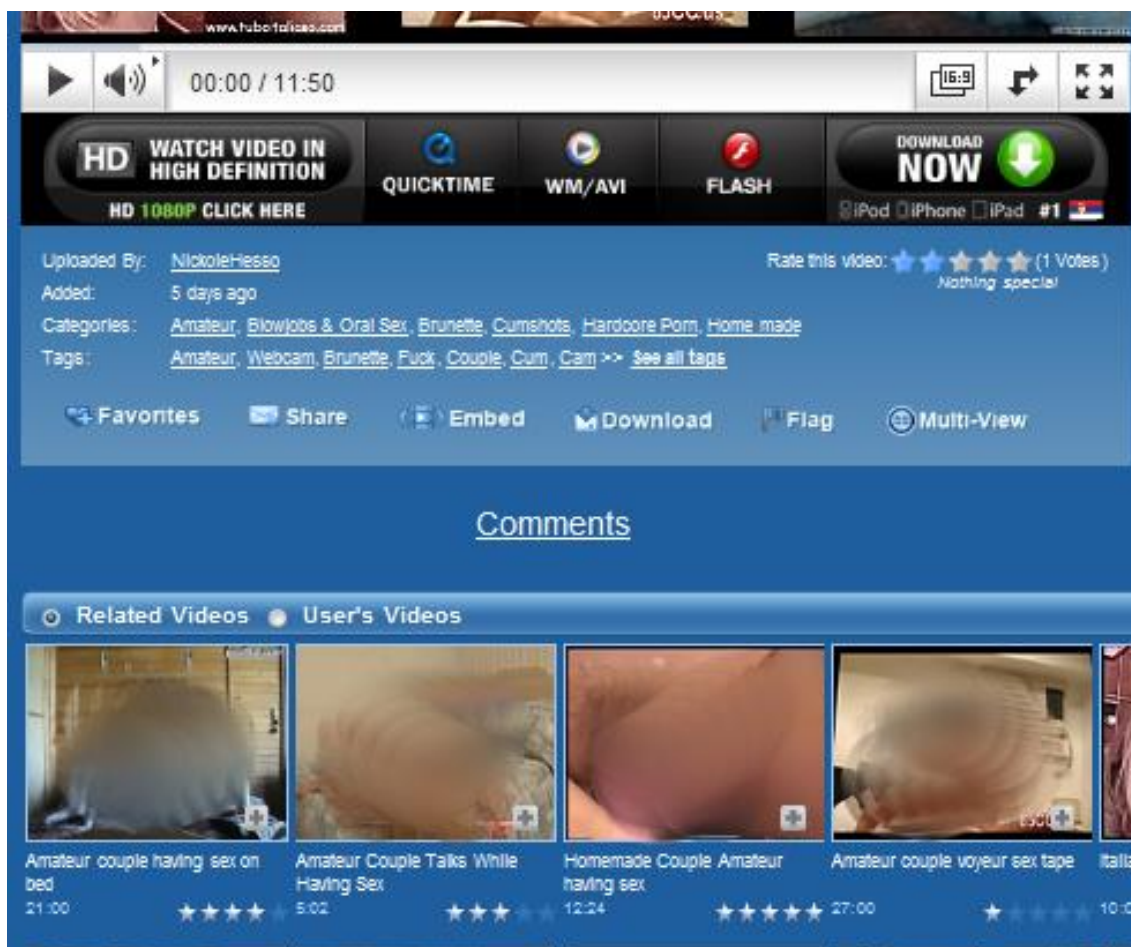

Слика 16: подаци дати уз одређени видео исечак (сајт <http://www.empflix.com/>, приступљено 4.5.2013.)

Поред самих категорија, дат је и списак „тагова“, у коме се види колико видео исечака је означено којим „тагом“, што у многеме олакшава само истраживање, када је прегледност у питању (не морају се прегледавати и пописивати појединачни тагови за сваки снимак, што би умногеме успорило прикупљање грађе). „Тагови“ са различитих сајтова ће бити и упоређени, при чему ће се размотрити да ли се и један већи списак са пуно „тагованих“ исечака са једног сајта може користити као листа расположивих тагова, за шта је потребно да постоји извесно поклапање. За ову хипотезу постоје индикације, с обзиром на то да, као што је већ напоменуто, „таговање“ представља својеврсну анкету, која би

после великог броја одбирака требало да конвергира ка извесној срењој вредности, која је у случају истих услова прављења анкете, а што Интернет порнографија испуњава, иста за све случајеве, односно сајтове.

*PornHub*<sup>81</sup>, као што му име говори<sup>82</sup>, осим што је, сам по себи, порнографски сајт, представља и мрежу и чвориште ка различитим сајтовима који припадају јединственој „PornHub“ мрежи. На слици 17 могу се видети неки од тих сајтова као: „YouPorn“, „Tube8“, „PornMD“, „SpankWire“, „Xtube“, „ExtremeTube“, „GayPorn“, „Peeperz“ итд.

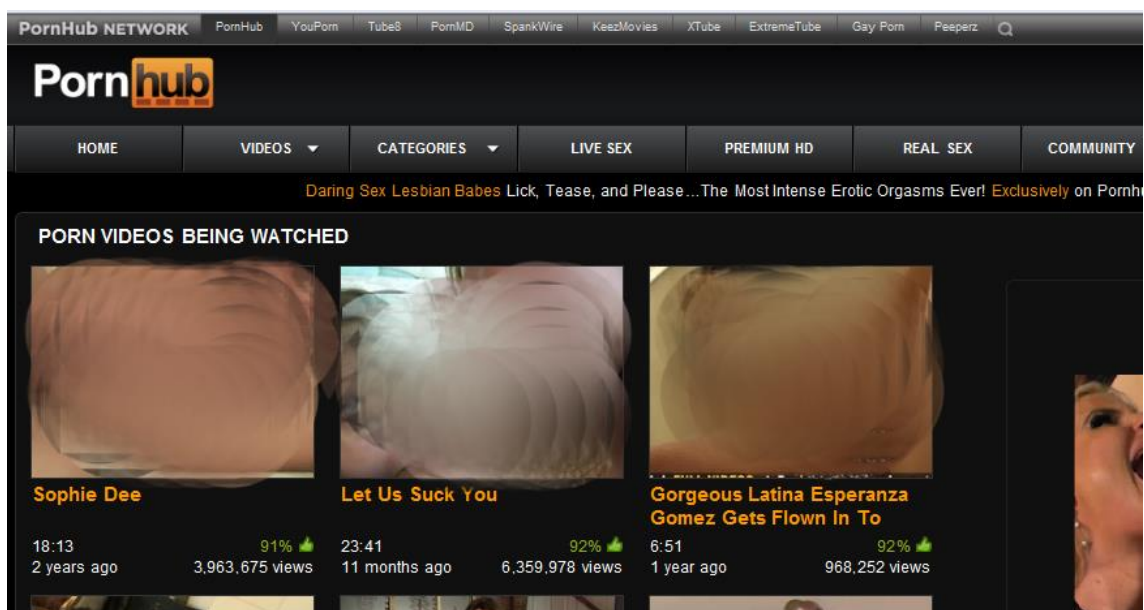

Слика 17: *PornHub* (<http://www.pornhub.com/>, приступљено 4.5.2013.), сајт са приступом другим сајтовима

*xHamster*<sup>83</sup>, садржи: логовање, категорије, гласање, уживо веб камере, али и пропратне опције као што су: секс приче, игрице, страна за састанке, фотографије, итд, „RedTube“, такође.

Сајт „xvideos“ пре представља огромну колекцију видео исечака (како наводе, преко 3000 порнографских видео исечака се „окачи“ сваки дан), са форумом и фотографијама, као додатним опцијама. Занимљиво је да се на „xvideos“ сајту при дну листе налазе: реклама за вијагру, број страница, као и

<sup>81</sup> <http://www.pornhub.com>

<sup>82</sup> енгл. hub – чвориште, разделник

<sup>83</sup> <http://xhamster.com>

упућивачи на релативно мали број категорија<sup>84</sup>, док се на врху странице налази поље за „тагове“, којим се одлази на преко 5800 „тагова“ при чему поред сваког пише колико видео снимака се налази под том ознаком. С тим и са приказом најгледанијих исечака, сајт се чини пријемчив за кориснике, зато што прати њихово деловање и афинитете, како према категорисању, тако и сортирању по популарности.

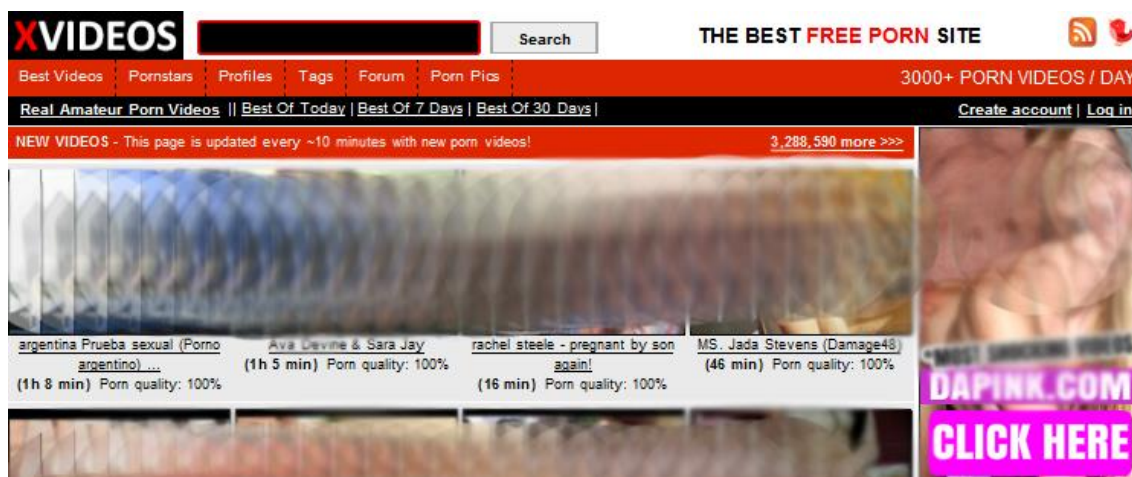

Слика 18: „xvideos“ (<http://www.xvideos.com/>, приступљено 4.5.2013.) сајт са мноштвом видео исечака

Анализирајући примере, дате кроз преглед ових неколико порнографских сајтова, који имају видео исечке разврстане по категоријама, а и са истраживањем многих других који нису наведени у овим илустративним примерима, могу да се донесу заједнички закључци:

- Сајтови поштују неписани стандард форме – мапе сајта – начин како је све организовано. Ту су углавном: филтер сексуалне оријентације, списак категорија, слике са категоријама, слике са видео исечцима, сродни сајтови.
- Често су присутне рекламе на којима се, уз регистрацију и *премијум* налог, могу скидати квалитетнији снимци који дуже трају; рекламе у којима се наводно тражи сексуални партнер са аутоматски бираном локацијом где се сам корисник налази (нпр. „Пронађи секс у Београду“); рекламе са

<sup>84</sup> Amateur, Anal, Asian Woman, Ass, Ass to Mouth, Big Ass, BBW, Big Cock, Big Tits, Black Woman, Blonde, Blowjob, Brunette, Cam Porn, Creampie, Cumshot, Gay, Hardcore, Huge Tits, Interracial, Latina Lesbian, MILF, Oiled, Redhead, Shemale, Solo, Stockings, Teen

сајтовима са неким агресивним видео снимцима; рекламе за: вијагру, повећање пениса и сексуалне играчке. За разлику од ранијих година, када су порнографски сајтови обиловали констукцијама: „Ви сте милионити човек који је приступио сајту, кликните да покупите награду“; вирусним преварама које су одвраћале сваког иоле искуснијег корисника; све је мање таквих очигледно агресивних превара, а све више оних у којима се кликће за неко инстант решење као – нпр. тражење сексуалног партнера, или повећање пениса, а потом се из неколико корака затражи регистрација уз плаћање, које много мање одвраћа кориснике од самог сајта као зараженог вирусима, а више ствара утисак да се за посебне услуге сајта плаћа, оставивши и то као опцију, која неће купити „магични препарат“, али ће можда купити *премијум* налог.

- Углавном се сами исечци налазе у бази података сајта, тако да је могуће направити налог на сајту, после чега корисник сам може да „похрањује“ базу снимцима из своје колекције. У том случају је могуће доделити и категорију, по некој од понуђених, или често и „таговати“ исечак, доделивши му неко ново име категорије. У случају да се снимци не налазе на том сајту, онда сајт има само улогу разврставања исечака по категоријама аутора сајтова, а за гледање исечка се приступа страници на неком другом сајту.
- Сајтови су међусобно повезани и често чине логичку целину, при чему корисник и не види јасну разлику када је упућен на неки други сајт, осим самог логоа другог сајта.
- Један исечак садржи више категорија и више „тагова“ који реферишу на њега, поседује: бројач гледаности, оцену, коментаре и листу сродних видео снимака, који се дефинишу преко алгоритма тражења сродних вредности које су разврстане посадржају описних параметара самих исечака. Информатичка и културолошка логика иза аутоматског проналажења сродних снимака излази из оквира овог истраживања, али мислим да би попуњавање параметара за упоређивање по неком од емпиријски закључених когнитивних и културолошких образаца могло да побољша такав аутоматски одабир, у смислу ближег ономе што је корисникова



намера, што је, наравно, хипотеза коју би требало потврдити, или оповргнути у неком другом истраживању.

- Доступност нових технологија, као што су велики протоци Интернета и јефтине веб камере, чија је интеграција у лаптоп рачунарима већ постала стандард, примењује се и у случају реорганизације порнографских сајтова, тако да су последњих година галерије фотографија у трећем плану у односу на видео исечке и снимке веб камерама.

Све ово наводи на закључак да постоји спрега између аутора порнографских сајтова и интересовања корисника, при чему се, у виду кода презентовања сваког производа, аутори сајтова труде да задовоље све потребе корисника у смислу: категорија, реклама, простора за социјалну интеракцију, прављења профила итд. У недостатку одређених опција на свом сајту, упућивачем на неки сајт са сродном идејом, а садржајем који више одговара кориснику, фактички се омогућава да све потребе корисника буду удаљенедва клика мишем. Ово настојање аутора сајтова не одступа много од „намера“ било ког другог општег сајта са видео исечцима или друштвене мреже, што, опет, на први поглед, имплицира то да технички аспект порнографских сајтова нема своје специфичности у односу на сајтове другачије тематике. Ако би то и био случај са настојањем одржавања самих сајтова, сам списак категорија, слика и релевантних сајтова, као и поменуте опције јесу квалитативно у служби корисника (слично као неки други сајт различите тематике), али оно што се пружа као скелет или мапа сајта, као и само понашање корисника, ипак има своје специфичности као јединствени културни модел.

## V АНАЛИЗА И ИНТЕРПРЕТАЦИЈА

### V 1. ЕТНОТАКСОНОМСКА АНАЛИЗА ПОРНОГРАФСКИХ САДРЖАЈА

Способност одабира одређених елемената уместо других из физичке реалности и њихово хијерархијско груписање у концептуалне целине је природна и кулурно условљена особина, која људима омогућава да разумеју и предвиде појаве у свету око нас (Medin et al, 1999:104-105). У когнитивно-антрополошком смислу, начин на који категоризујемо ентитете детерминисан је културом којој припадамо и одражава оно што је у нас „утиснуто“ – вредности, знања и веровања. Стога, начин на који људи категоризују порнографске садржаје представља културну манифестацију и открива ставове и убеђења чланова неке заједнице о људској сексуалности. Имајући све ово у виду, циљ ове докторске дисертације је откривање правила и логике конструисања знања, чија се концептуализација читава у моделима, који су последица категоризације порнографских исечака на Интернету, односно културно условљено и научено знање које је условило такву логику стварања. Значај етнотаксономије као аналитичког дела овог истраживања је стварање уређене слике етнографских података, добијених непосредним истраживањем.

Као што је наведено у поглављу о таксономијама, постоје биолошке и неболошке таксономије (овај случај), али и једне и друге су слично устројене (Brown et al, 1976). За одређене категорије које су доведене у исти контекст се, на основу интуитивне представе тога „шта је врста чега“ у одређеној култури, формира хијерархија тих категорија. Постоји до пет нивоа сваке такве класификације. На нултом нивоу се налази тзв. *зачетник класификације* из којег полазе сви остали таксони. Првом нивоу одговарају тзв. *форме живота* које раздвајају категорије на основу међусобних, очигледних разлика које се лако препознају. Таксони овог нивоа су малобројни. Други и најбројнији ниво *генеричке врсте* или *генерик* садржи највећи број међусобно дистинктивних категорија и већина *генеричких врста* не садржи нивое испод себе. Трећи ниво *специфичне врсте* представља специфичније одређење типова *генерика* и најчешће се имена тих категорија састоје од примарне речикоја се подудара са *генериком* и секундарне речи која одређује ту *специфичну* категорију. Четврти и најдетаљнији ниво су *варијатети* и односи се на ретке и веома условљене,

додатно раздвојене *специфичне* категорије. *Међуниво* се налази између нивоа *форме живота* и генерика и указује на груписање генерика по неком правилу које не мора да буде очигледно и експлицитно.

За одређен исечак постоји списак којим категоријама, али и којим „таговима“ припада, стога, у овом случају постоје две паралелне класификације. Једна класификација је она коју нуде аутори сајтова и то су категорије које су понуђене на већини сајтова. Друга класификација се односи на категорије корисника, односно „тагове“ који, такође, постоје паралелно на сајтовима, а у прилогу тезе се налази списак од око 5800 „тагова“ са *xvideos* сајта са пропратним бројевима поред сваког „тага“ који се односе на број исечака који постоје на сајту, а на које реферише дати „таг“.

На нивоу *генеричких врста* биће постављене неке „категије аутора сајтова“ и „тагови“ који се односе на описивање категорије, а не на имена глумаца и сл. *Међуниво* постоји да би представљао скривене релације између одређених категорија и требало би да указује на саме класификационе принципе. Концепти који би одговарали међунивоу се односе на различите представе очекивања корисника, због којих се сам корисник приликом претраге усредсређује на одређене категорије чији би садржај, по његовом мишљењу, одговарао датом очекивању. *Специфични ниво* би одговарао поткатегијама, датих од стране аутора сајтова, или „таговима“, који указују на специфичне поткатегије или поджанрове.

Након непосредног уочавања принципа појединих таксономија, као и елемената који у потпуности не одговарају таквој хијерархији, стварањем шема које би понудиле модел који веродостојније приказује релације између самих категорија, у циљу проналажења логике таквог категорисања, успоставиће се истраживачка логичка корекција.

Сада је погодно и да се направи разлика између тагова и категорија. Наиме, за разлику од категорија којих за један исечак има неколико (око 5 плус-минус 2), тагова може бити и преко десет. Од тога најчешће је преписано име исечка. Биће показано да је у неким случајевима код категорија аутора сајтова управо важна другачије категорисање исечка, невезано за име исечка, а понекад и другачије категорисање у односу на намеру аутора исечка. Нажалост, управо због преписивања имена исечка у „тагу“, губи се информација различитости снимљеног и категорисаног. Тагови се, такође, често односе на непосредна

физичка опажања, тј. категоришу онако како виде, а користе терминологију од самих категорија порнографије, или логику формирања имена, такође преузету од категорија<sup>85</sup>. Са друге стране, постоји велик број наведених тагова по исечку, тако да списак тагова личи на дескрипцију догађаја у исечку, због чега се, за разлику од категорија аутора сајтова, често не може одредити најјача „блиска“ категорија (она која се увек појављује уз дату категорију) која може да се сматра наткатегијом или поткатегијом, већ ће таквих категорија бити неколико. Последица тога је тешко конструисање уочене таксономије, пошто је јако пуно категорија „помешано“. Друга последица је да, уколико се погледа велик број исечака, статистички су ипак сличне „блиске“ категорије тагова и категорија аутора сајта, тако да су поменуте шеме, које ће бити формиране у последњем делу поглавља, заправо истог костура и за тагове и за категорије аутора сајтова, уз изузетке неких помешаних категорија које ће бити представљене или напоменуте у том одељку. Друга разлика се огледа у томе што је шема „блиских тагова“ много гушћа код шеме категорија, тако да не илуструје добро разлику између битног и небитног.

Из тих разлога, тагови и категорије аутора сајтова ће бити анализирани у исто време, осврћући се на поједине разлике, при чему ће бити приказиване и категорије аутора сајтова.

---

<sup>85</sup>Овде се не рачунају ни грешке при спеловању или варијације на тему (видети прилог).

## V 1.a. Анализа уочених таксономија

Овај одељак је посвећен таксономијама које су формиране непосредним проучавањем етнографске грађе, односно начину приказивања и организовања на сајтовима. Прво ће бити разматрана таксономија која се формира на основу онога што се може закључити из листе категорија која је приказана на сајту, као и имена самих исечака. Друга таксономија ће бити формирана на основу прикупљених категорија са мноштва сајтова, а хијерархијски нивои ће бити успостављени по принципу „блискости“ између категорија о чему ће касније бити речи.

### V 1.a.1. Уочена таксономија формирана на основу листе категорија приказаних на сајту

#### V 1.a.1.1. Правила формирања

Прво ће бити изложен пример посматрања искључиво хијерархије категорија аутора сајтова (онако како је дата на списковима категоријана сајтовима) – нпр. сајтови *tubestack*<sup>86</sup> или *pornmd*<sup>87</sup> (помињан у контексту претрага категоријама по државама). С обзиром да, ипак, и ова варијанта постоји као понуђени когнитивни конструкт у коме се руководи са неколико правила:

- *Форме живота су: геј, стрејт и шимејл*, за шта постоје и одговарајући филтери садржаја, који исчључују остале исечке из претраге.
- *Генерици* су најбројнији.
- *Специфичне* категорије сепојављују код *генерика* који имају највише видео исечака, а формирају се по принципима које ћу називати „примарни и секундарни фетиш“ (по аналогiji са примарном и секундарном лексемом која постоји код формирања имена *специфичних* врста код етнотаксономија), при чему примарни, и по речи у називу и по садржају, одговара генерику под којим се налази, а сама категорија се састоји од удружених, међусобно дистинктивних категорија, као што су на пример категорије *руски анални секс*<sup>88</sup>, *руски тинејџери* итд. Из овога произилази да свака „бројнија“ категорија која се односи на: тип, етничку припадност или сексуалну оријентацију актера, има свој сет поткатегија које се

<sup>86</sup><http://www.tubestack.com/> (приступљено 1.5.2013.)

<sup>87</sup> <http://www.pornmd.com/most-popular> приступљено (приступљено 1.5.2013.)

<sup>88</sup> Односи се на руске актере који имају *анални секс*, а не на посебну врсту *аналног секса*.

односе на: врсту секса, део тела, израженост неке телесне карактеристике или старосно доба. Приоритет давања назива категоријама тих кованица проистиче из редоследа, који говори о битности тога шта аутори сајтова сматрају најупечатљивијим код различитих снимака, тј. онеме што одређује једну, а сигурно искључује остатак попуације корисника и приближава претрагу жељеном одредишту. Стога, приоритет писања таквог имена полази од концепата који одређују сексуално опредељење и који одговарају неким корисницима (одредишни исказ: „Шта је неко?“), ка концептима који одговарају старости или сексуалним афинитетима и који одговарају свим корисницима (исказ: „Шта неко воли“), а по следећем редоследу:

- Сексуална оријентација (са изузетком лезбејки, пошто се оне појављују касније у реченици, што упућује на културну подразумеваност и прихватљивост лезбејки).
- Део тела (са изузетком црног - *black*, не *ebony*) које се прво наводи, говори о рестриктивности црнаца мушкараца, или представља само питање поретка речи у енглеском језику).
- Етничка или расна припадност (са изузетком *међурасног секса* који се наводи као врста сексуалног односа).
- Врста снимка
- Старост
- Врста сексуалног односа.

#### V 1.a.1.2. Неколико примера који се налазе међу категоријама<sup>89</sup>

Легенда:

- Форма живота
- генерик
- специфична врста

<sup>89</sup> на сајту <http://www.tubestack.com/>

- стрейт (straight)
  - *аматерски снимак (Amateur)* катрактерише то што изгледа као да је непрофесионално и направљено код куће. По поменутом одређењу у питању је категорија која одговара врсти снимка, што значи да се у специфичним категоријама „секундарни фетиш“ налази међу појмовима који припадају ономе што се на лествици налази након *врсте снимка*, односно може се односити на *старост* и *врсту сексуалног односа*.
    - *аматерски снимак аналног секса (Amateur Anal Sex)* – *анални секс* одговара врсти сексуалног односа.
    - *аматерски снимак генгбенга (Amateur In Gangbang)* – *генгбенг* одговара врсти сексуалног односа.
    - *аматерски снимак међурасног секса (Amateur Interracial Sex)* – *међурасно* представља поменут изузетак.
    - *аматерски снимак лезбејки (Amateur Lesbian)* – *лезбејке* представљају сексуалну оријентацију, али и поменут специјални случај нечега што се налази ниже на лествици рестриктивних приоритета.
    - *аматерски снимак милфица (Amateur MILF)* – *милф* се односи на старост.
    - *аматерски снимак тинејџерки (Amateur Teen (18/19))*
    - *аматерски снимак тројке (Amateur Threesome)* – *тројка* се односи на врсту сексуалног односа.
    - *аматерски снимак супруге (Amateur Wife)* – може да се односи на старост или врсту сексуалног односа (као *брачни секс*, или тзв. *парови*).
  - *азијати (Asian)* је етничка или расна припадност, што значи да се „секундарни фетиши“ специфичних категорија односе на врсту снимка, старост и врсту сексуалног односа-
    - *Азијат, аматерски снимак (Asian Amateur)*
    - *Азијат, анални секс (Asian Anal Sex)*
    - *Азијат, међурасни секс (Asian Interracial Sex)*
    - *Азијат, лезбејка (Asian Lesbian)*
    - *Азијат, масажа (Asian Massage)*
    - *Азијат, милф (Asian MILF)*

- *прсате (Busty)*—категорија која одговара делу тела
  - *прсате, аматерски снимак (Busty Amateur)* – врста снимка
  - *прсате азијаткиње (Busty Asian)* – етничка или расна припадност
  - *прсате милфице (Busty MILF)* – старост
  - *прсате тинејџерке од 18 или 19 година (Busty Teen 18/19)* - старост
  
- *црнци (Black)*—у питању је етничка или расна припадност, али је дат пример изузетка црног, што се пише и пре дела тела.
  - *црнац и азијат (Black & Asian)* – етничка или расна припадност
  - *црна задњица (Black Butt)* – део тела
  - *црни пенис (Black Cock)* – део тела
  - *црна девојка (Black Girl)* – неодређено, мада се придев *Black* чешће употребљава за мушко, а *Ebony* за женско
  - *црна тинејџерка од 18 или 19 година (Black Teen 18/19)* – старост
  
- абонос – *црнци (Ebony - други назив)*
  - *црно, аматерски снимак (Ebony Amateur)* – врста снимка
  - *црно, крупне лепе жене (Ebony BBW)* – изглед, део тела
  - *црно, лезбејке (Ebony Lesbian)* – лезбејке, специјални случај
  - *црно, милфице (Ebony MILF)* – старост
  - ***црно, шимејл (Ebony Shemale)* – једино непоклапање!**
  - *црно, тинејџерке од 18 или 19 година (Ebony Teen 18/19)*
  
- *анални секс (Anal)* – све наведено одговара врсти сексуалног односа или помагалима.
  - *Аналне куглице (Anal Beads)* – куглице које се стављају у анални отвор, најчешће међусобно повезане канапом, или је у питању гумени штап са куглицама.
  - *Анални секс на кастингу (Anal Casting)*
  - *Анални кримпај (Anal Creampie)* - кримпај, кремпита, познато и као интерна ејакулација којом се описује акт ејакулације у вагину или анус.
  - *Анално растезање (Anal Dilation)* – ширење аналног отвора тако да се види његова унутрашњост која се најчешће извлачи на површину.
  - *Анално задовољавање дилдоом (Anal Dildo)*



- *Анална дупла пенетрација (Anal DP)* – истовремена пенетрација вагине и аналног отвора од стране два пениса или других помагала.
  - *Анални фистинг (Anal Fisting)* – анално задовољавање песницом.
  - *Анални секс (Anal Fuck)*
  - *Анално ширење, зјапљење (Anal Gape)* – ширење аналног отвора.
  - *Анални оргазам (Anal Orgasm)*
  - *Бол приликом аналног секса (Anal Pain)*
  - *играчке (Anal Toying)* - стављање предмета у анални отвор
- *шимејл (Shemale)*
    - сексуални однос са женом (*Shemale Fucks Girl*)
    - сексуални однос са мушкарцем (*Shemale Fucks Guy*)
    - сексуални однос са другим шимејлом (*Shemale Fucks Shemale*)
  - *хомосексуалац (Gay)*
    - *Gay & Straight* – сексуални однос са хетеросексуалцем
    - *Gay Black Male* - сексуални однос са црнцием
    - *Gay Teen 18/19* - сексуални однос са тинејџерима од 18 до 19 година

Наведене *геј* и *шимејл* категорије су категорије које су специјализоване за *геј* и *шимејл* форму живота и углавном се односе на то са ким припадник те сексуалне оријентације има сексуални однос, тако да је *геј* или *шимејл* онај који „пенетрира“, односно онај који има доминантнију улогу. Све остале категорије на листама, осим специјализованих (наравно оне које анатомски одговарају), важе и за *геј* и за *шимејл* форму живота.

Настајање класификације аутора сајтова, самим тим и *специфичних* поткатегорија је у спрези са бројем понуђених исечака, као и садржајем, а сами исечци се именују по сличним принципима као и категорије, како због нужности правописа, тако и због поменутих приоритета навођења афинитета (нпр. назив исечка „*Busty Asian MILF Banged In The Ass*“ – „*Прсата азијска милфица, туцана у задњицу*“<sup>90</sup>).

---

<sup>90</sup><http://yourlust.com/videos/busty-asian-milf-banged-in-the-ass.html?promoid=awn> (приступљено 3.5.2013.)

Приказаном класификацијом се постиже увид у приоритет навођења појмова код именовања категорија. Проблем је у томе, што је код овакве класификације повезаност категорија *генерика* и *специфичних* поткатегија углавном језичке, а не суштинске природе, јер су одабране углавном на основу популарности „примарног и секундарног фетиша“, односно, не постоји информација о суштинској повезаности између категорија и самим тим се не може одредити логика класификације (осим можда код помињаних специјалних случајева и изуетака).

## **V 1.a.2. Уочена таксономија формирана на основу „сличних“ категорија**

### **V 1.a.2.1. Метод одређивања хијерархије**

Дата је прелиминарна таксономија која ће бити испитана, добијена на основу формирања уније прикупљених података са великог броја Интернет портала. Као што је напоменуто, категорије аутора сајтова углавном представљају ниво *генеричке врсте*. Њих има највише, али нису хијерархијески организоване на сајтовима, него само набројане, тако да би ова таксономија требало да се формира из „блиских“ категорија, при чему под критеријумом „блискости“ сматра случај када се у исцима који се односе на посматрану категорију у већини случајева у списку придружених категорија појављује нека друга категорија, тако да после довољног броја прегледаних исечака те категорије, по учестаности понављања придружених категорија се може закључити које су му категорије „блиске“.

За одређивање поднивоа (*специфични* и *варијатет*) поменутих категорија су коришћене две методе. Прва је само корективног карактера, служи за потврђивање добијених резултата и састоји се у директном анкетирању неколико испитаника (одговора на питање: „Која категорија је врста чега?“). Друга, и за ово истраживање битнија метода, састоји се у прегледању које су категорије аутора сајтова и „тагови“ придружени уз одређен видео исечак<sup>91</sup>, тако да се наткатегорија неке категорије одређује као она која се у великој већини случајева појављује као „блиска“ посматраној категорији и као још некој другој категорији, а која притом контекстуално и логички одговара том „жанру“. Сходно томе, постоје очигледни примери као што је нпр. успостављање релације између категорије *везивање* и

---

<sup>91</sup>Објешњење придружених категорија и тагова које су дате уз исечак је дато у поглављу „Етнографија у виртуелном свету“. Блиске категорије и тагове не треба поистовећивати са сродним исечцима који се појављују као понуђени линкови поред сваког тренутно гледаног исечка.

*везивање ланцима*, али постоје и не толико очигледне релације као што су нпр. *везивање* и *отмица*.

Из овога произилази да је таксономски *везивање* наткатегорија у односу на обе категорије, али је за други случај било потребно да се до таквог закључка дође непосредном провером блиских категорија. Током ове непосредне провере не треба удруживати категорије које су често груписане заједно, али које нису у релацији таксона, већ су удружене због техничких, биолошких, практичних, или локално културолошких разлога (нпр. *геј* и *анално*).

#### **V 1.a.2.2. Нивои и класе уочене таксономије**

Приликом прикупљања и обраде података уочено је одређено груписање самих категорија, које није експлицитно наведено, а дешава се око неколико заједничких особина. У питању су груписања по следећим особинама:

1. расе, боја коже и нација („какав/одакле“)
2. тема, заплет и концепт („о чему“)
3. број учесника („колико“)
4. место радње и амбијент („где“)
5. врста снимања („како видим“)
6. помагала и костими („чиме“)
7. врста сексуалног односа („како“)
8. део тела („шта“)
9. главни учесник („ко“)
10. телесне излучевине („из чега/уз шта“)
11. сексуална оријентација („с ким“)

Ове класе се уклапају у логику категорисања видео исечака, која најчешће одговара прилошким одредбама (*време, место, начин, количина, мера* итд) и представљаће *форме живота* уочене таксономије. Као *генерици* биће анализиране оне категорије аутора сајтова које су рашчлањене (једној категорији одговара један мотив) и међусобно дистинктивне (биће показано да дистинктивност која важи у случају етнобиологије, не важи увек у случају порнографије). *Специфичне* поткатегорије и *варијатети* се одређују по поменутом систему груписања, тако да се наткатегорија неке категорије одређује као она која се у великој већини

случајева појављује као блиска посматраној категорији и некој другој категорији, а која притом контекстуално и логички одговара том „жанру“.

Легенда:

- Генерик
- Специфична врста
- Варијатет

#### **V 1.a. 2. 2.1. Раса, боја коже и нација („какв/одакле“) (форма живора)**

У ову категорију спадају порнографски исечци који су сврстани по критеријумима земље продукције, уз претпостављење етничке припадности учесника и боје коже учесника. Постоје категорије које имају специфичне поткатегорије, али, такође, и неколико *генерика* се може удружити у додатне „лабаво“ повезане групе, које ће у тексту бити међусобно раздвојене усвојеним именима тих „група“. Поменута груписања нису експлицитно наведена, али исечци из тих група понекад припадају поменутим „мешовитим“ случајевима, реферишући на блиске категорије, или исечке из исте групе. Такође, на крајевима тих „група генерика“ се налазе гранични генерици (на пример *Шпанци* се сврставају и у *Caucasiani* у *Euro* и и у *Latina*), тако да поменуте групе нису међусобно искључујуће („mutally exclusive“), односно, потпуно дистинктивне, већ се на њиховим границама јављају „мешовити облици“.

„Разнолико“

- *Американа/Американка (American)*

„Хиспано“

- *Латиноамериканац / Латиноамериканка (Latina)*
- *Доминикана / Доминиканка (Dominican)*
- *Бразилијана/Бразилка (Brazilian)*
- *Мексикана / Мексиканка (Mexican)*

„Бело“

- *Шпанац / Шпањолка (Spanish)*
- *Европљанин / Европљанка (Euro)*

- белац / белкиња (*Caucasian*)
- Италијан / Италијанка (*Italian*)
- Грк / Гркиња (*Greek*)
- Немац / Немица (*German*)
- Рус / Русиња (*Russian*)
- Британац / Британка (*British*)
- Чех / Чехиња (*Czech*)
- Холанђанин / Холанђанка (*Dutch*)
- Мађар / Мађарица (*Hungarian*)
- Француз / Францускиња (*French*)

„Арапско“

- Арапин / Арапкиња (*Arab*)
- Египћанин / Египћанка (*Egyptian*)

„Оријентално“

- Азијат / Азијаткиња (*Asian*)
  - Кинез / Кинескиња (*Chinese*)
  - Јапанац / Јапанка (*Japanese*)
  - Тајланђанин / Тајланђанка (*Thai*)
  - Кореанац / Кореанка (*Korean*)
- Оријенталац / Оријенталка (*Oriental*)
- Индијац / Индијка (*Indian*)
- Пакистанац / Пакистанка (*Pakistani*)

„Црно“

- црнац / црнкиња (*Ebony*)
  - међурасни однос (*Interracial*)

„Егзотично“

- егзотичан/а (*Exotic*)
- Хавајац / Хавајка (*Hawaiian*)
- блед (*Pale*)
- Албино (*Albino*)

Приказана је веома груба подела, по егзотици и боји коже или континенту. Под егзотичним се сматра оно што нема где друго да се сврста, а ретко је.

Најчешће се везује за одређен амбијент у коме је учесник „одомаћен“, попут девојке у џунгли, индијске масаже итд. Ово што је горе приказано су категорије које се сигурно удружују као категорија/поткатегија, а остале „блиске“ категорије нису увек присутне да би биле сврстане као поткатегије. Сама категорија која се односи на одређену нацију може да представља продукцију, националност учесника, па и стереотипну представу о сексуалности одређене етничке групе. Поткатегије овог последњег притом не могу да се усвоје у овој директној таксономији због претходна два случаја који су чести. Нарочито је различито дефинисано у случају европских категорија (*руским* снимцима у већини случајева одговара аматерски снимак, али не увек!, *француским* љубење, *немачким* велике груди, *шпанским* латина, *шведским* плава коса). О овом начину формирања ће бити више речи у одељку о шематизацији.

Но сигурно је етничко разврставање проналажења онога што „није бело“ и додатно разврставање истог. Односно за *Caucasian* категорија може, а и не мора да буде придружена, а остале категорије (*Asian*, *Ebony* итд.) се увек наводе. Међурасно је специфична категорија „*црнаца*“ уместо било ког другог међурасног сексуалног односа (постоје изузеци, али су веома ретки).

Категорије које се односе на *Кинезе* и *Јапанце* су *специфичне* категорије *Азијата*. Тајланђани су такође специфична категорија Азијата и повезани су са стереотипом младоликаних андрогених Азијата, са честим референцама на сумњиво легалне тинејџерке или пак на трансвестите (стандардна *трансвестит* – *Shemale* категорија уз специфичан епитет *женсколиког дечака–Ladyboy*).<sup>92</sup>

*Оријентално* је, слично *егзотици*, једна од општијих категорија која може послужити за уочавање начина класификације „онога што је преостало“, а сматра се „егзотичним“, односно у питању је категорија (или „таг“) која је потпуно отворена да се у њу уврсти оно што је актуелно, без баријере припадања одређеној нацији. Тако се *оријентално* везује за „егзотику истока“, али дефакто су готово све категорије *оријенталног Азијати* (*Кинескиње*, *Јапанке* итд), и у неколико веома ретких случајева *Индијке*, док уопште нема категорија које би се сврстале као *Арапи* и било ко са блиског истока.<sup>93</sup> Да ли је то фантазија о „арапским ноћима“, харему и „Хиљаду једној ноћи“? Чак су и претраге харема

<sup>92</sup>://mycrazyvids.com/mov/search/thai-1.html (приступљено 4.5.2013.)

<sup>93</sup>http://www.tubestack.com/search/?q=oriental&submit=Search; http://www.xvideos.com/tags/oriental/0 (приступљено 6.5.2013.)

једино наследиле зveckаву одећу на белкињама, а харем *Арапкиња* „заменењ“ харемом Јапанки<sup>94</sup>. Данас се овај мотив користи у продукцији белетристике и тв серија, а у случају порнографије се јавља као део неког другог времена<sup>95</sup>, свакако не овог у коме се осећа утицај свакодневне политике и „борбе против тероризма“ у вези са Блиским Истоком, као и утицај економске кризе са једне стране и ширења ислама са друге. Ипак, *оријентално* неће бити увршћено као специфична категорија генеричке врсте *Азијата*, с обзиром на то да *оријентално* не уводи никакву новину, а требало би да остане као „слободна и отворена категорија“, макар само у формалном смислу.

Осим етничког разврставања, примећује се и сложеније разврставање у случају женских него мушких глумаца. Наиме, као што су житељи источноазијских земаља обавезно сврстани у *Азијате*, *Доминиканац* (*Доминиканка*) и *Бразилијанац* (*Бразилка*), заправо су глумци из тих земаља, а мушки глумци који физички одговарају латиноамеричком стереотипном изгледу имају сведену *Latina* категорију.

Немогуће је занемарити утицај стереотипа у порнографским клиповима на перпетуирање расистичких и етничких предрасуда. Када се посматрају стереотипне представе хиперсексуалних „црнаца“ или Азијата са умањеном сексуалношћу, јасно је да се ове слике користе зарад чисте фетишизације. С друге стране, све то можемо посматрати и као егзотизацију. Идентификације с „егзотичном“ групом заправо само повећавају дистанцу, јер парадигма егзотике ставља искуство „с оне стране“, у заграде, даје му посебну функцију. Речима Луиса Гордона, улажење у егзотичну парадигму ослобађа од суда нама сличних, „људских бића у универзалном смислу“. Онај који то чини жели да не буде оцењиван критеријумима доминантне групе, „жели да стоји пред невиним очима, очима које нису способне да виде шта је пред њима, очима које могу да гледају, а да не виде“. Док ће се све „озбиљне“, „артикулисане“, „цивилизоване“ и „рационалне“ комуникације одиграти ван егзотичне перспективе и без њеног учешћа. (Мићуновић, 1999: 85)

---

<sup>94</sup><http://www.tubestack.com/search/?q=harem&submit=Search> (приступљено 6.5.2013.)

<sup>95</sup>[http://www.xhamster.com/movies/1869612/cc\\_harem\\_service.html](http://www.xhamster.com/movies/1869612/cc_harem_service.html) (приступљено 6.5.2013.)

## V 1. a.2.2. 2. Тема, заплет и концепт („о чему“) (форма живота)

Ову групу исечака карактерише разлика, која се огледа у томе што се код исечака из осталих *форми живота* тема и заплет не налазе као карактеристика категорија (врста сексуалног односа се неће сматрати темом), већ категорије карактеришу визуелни елементи, као нпр. део тела или врста сексуалног односа, визуелне карактеристике главног учесника, предмети које користи и сл. (попут компилација које су се својевремено појавиле на тржишту, у којима се без радње одмах дешава сам сексуални чин). Категорије из претходне форме живота (нација) се притом могу посматрати као концепти, али су довољно специфичне и бројне да буду *форма живота* за себе, а не део ове. Но, и удругим групама постоје неке категорије које имају вишеструке особине, од којих неке могу бити сврстане по критеријуму ове групе. Оно што је карактеристично за ову групу је акценат на самом концепту или радњи исечка, а не директно на ономе што је видно. Као и у случају претходне групе, и овде постоје категорије које имају специфичне поткатоорије, али и неколико генерика, као и могућност удруживања у додатне „лабаво“ повезане групе, које ће у тексту бити међусобно раздвојене њиховим именима. Поново поменути груписања нису експлицитно наведена, али исечци из тих група понекад припадају поменутиим „мешовитим“ случајевима, реферишући на „блиске“ категорије или исечке из исте групе, при чему се то не дешава увек, тако да се не могу сврстати у однос поткатоорија, наткатоорија, већ постоји „лабава“, али постојећа релација. Уколико не постоји реферисање у оквиру списка „блиских“ исечака или категорија, онда постоји свакако у концептуалном смислу и тако ћу их удружити.

„Кориснички полно наглашено“

- *Сензуално (Sensual)* – није софткор, већ сексуални однос, често споријег темпа, у коме се приказује уживање партнера.
- *Емо (Emo)* – осетљиви мушкарац или жена карактеристичног изгледа „емо“ субкултуре. У самом таговању „емо“ се ипак не везује за сензуално, иако визуелно и у свакодневном говору и жаргону се конотативно везује за сензуалност. У класификацији порнографије, *емо* је везано за физички изглед актера, а сензуално је везано за концепт нежног секса.



- *Смешно (Funny)* – смешни, понекад бизарни исечци.<sup>96</sup>
  - незгода (*accident*) – понекади и под тагом „упс“ – смешне незгоде приликом снимања, нпр. испадање сексуалних помагала, превремене ејакулације, случајно ејакуирање у око, косу, неконтролисано смејање итд.
- *Примерен за жене (Female-friendly)* – одабир видео исечака или скок на сајт који погодује женским корисницима. Категорија *примерено за жене* са претежно сензуалним и хомосексуалним сценама више одаје утисак еротике и романтике него порнографије.
- *Јаои (Yaoi)* – „дечачка љубав“, јапански популаран термин за фикцију оријентисану према женама, а о мушким хомоеротским или хоморомантичним андрофилијским сексуалним односима, које обично креирају женски аутори.
- *Бара (Bara)* – „мушка љубав“, јапански жаргон за жанр уметности који се фокусира на мушку хомосексуалну љубав и жељу, обично га креирају геј мушкарци за мушку геј публику.

„Квантитативно полно налашено“

- *Генгбенг (Gangbang, редаљка)* – ситуација у којој једна особа пристаје на секс са више партнера. Обично је у питању једна особа, која је централни фокус сексуалне активности, односно једна жена окружена са већим бројем мушкараца.

---

<sup>96</sup>Под смешним, односно забавним се не морају налазити увек такви исечци (<http://www.pornoc.com/index.php?q=funny>, приступљено 10.5.2013.). Можда би реч која најбоље описује те исечке била „урнебесно“, не мора укључивати сексуални однос, често у себи садржи разне друге категорије, нпр. порно звезда која развлачи шминку и сопствену плувачку (<http://xbabe.com/videos/spit-play-with-hot-babe/?promoid=tubecj>), цртаћи са Дизнијевим јунацима у којима нпр. краба Себастијан, има сексуални однос са сиреном Аријел ([http://h2porn.com/videos/funny-disney-toons/?utm\\_source=tubecj&utm\\_medium=thumb&utm\\_campaign=Videos](http://h2porn.com/videos/funny-disney-toons/?utm_source=tubecj&utm_medium=thumb&utm_campaign=Videos)), или исечци који се граниче са пародијом *бизарног* (<http://www.yobt.tv/content/133475/hot-allie-haze-slamming-her-outstanding-twat-on-a-pulsating-cock-til-she-cums.html?wmid=68>, приступљено 10.5.2013.). Смешно и незгода подразумевају извесну друштвену прихватљивост - индивидуа може да прикаже у јавности овакве исечке, како би забавила и засмејала околину, што је потврђено и на самом Интернету (различити линкови ка оваквим садржајима на непорнографским сајтовима са видео исечцима, наравно, уз одређене филтере цензуре). У случају исечака преферираних од стране корисника оба пола, код мушких испитаника је примећено да их више забављају гафови попут случајног ејакуирања у нечије око, или испадање запушача из ануса, док су женским испитаницама забавнији снимци незгода које су болне по гениталије мушког актера.

- *обрнути генгбенг (Reversegangbang, симултанка)* – један мушкарац окружен са већим бројем жена.

#### „Пријатно-изазивачки“

- *тролизам (Troilism)*–уживање у посматрању секса партнера/партнерке са другом особом.
- *плес (Dancing)*
  - *стриптиз (Striptease)* – плес у коме извођач скида своју одећу
- *кетфајт (Catfighting, женско рвање)* – борба жена, која подразумева гребање, чупање за косу, шамарање и цепање мајица.
- *журка (Party)* – журка на којој се дешава одређен сексуални чин (нпр. оргије, струптиз итд.).
- *дивље и лудо (Wild and crazy)* – разуздано и ракскалашно понашање.
- *слободан угао гледања*

#### „Фетиш“

- *фетиши (Fetish)* – као категорија се појављује често уз униформе, не само уз предмете као сексуална помагала.
  - *војска (Military)*
  - *полиција (Cops, пандури)*
  - *спекулум (Speculum)* - медицински прибор за преглед телесних шупљина-
- *секс са машином (Machine fucking)* – машина која се користи за самозадовољавање и механички помера напред-назад фалусни предмет. Алтернативно коришћење ове категорије је у својству сексуалног односа са роботом (нпр. као цртани филм).
- *бизарно (Bizarre)*

#### „Фантазија“

- *фантазија (Fantasy)* – група, као што њено име говори, подразумева ниво *генеричке* врсте *фантазија* и све њене *специфичне* поткатегорије. То се најчешће огледа, односно објашњава, у остваривању фантазије (нпр. *идила секса у шуми између лезбејки „Европљанки“* или секс са

мотивима *фантастике*), или присуство радње, која перманентно доноси одређену промену места или особе, као што су то чинови *раздевичавања*, *прељубе* и слично.

- *обучена жена / наг мушкарац ОЖНМ (CFNM)* – жанр еротике који подразумева једног или више нагих мушкараца и једну или више обучених жена; категоризује се као сексуална фантазија, а описује егзибиционзам или обожавање тела.
- *авантура (Adventure)* – често реферише на врсту романсе, или место радње (нпр. лезбејке у шуми)
- *прељуба (Adultery)*
- *раздевичавање (FTV, first-time virgin)*
- *епска фантазија (Fantasy)* – ако постоји категорија фантазија, она је преширока, у овом контексту се односи на порнографске исечке који садрже мотиве из епске фантастике (вилењаци, витезови и сл).
- *вампиризам (Vampirism)* – вампир је представљен као „романтични бесмртник“ или „похотна вампируша“ (симболичко повезивање са фаталном женом). Такође се под категоријом *вампиризмом* сматра и фетиш пијења крви партнера.<sup>97</sup> Потребно је напоменути да се реч „фантазија“ не појављује као реч у категорији вампиризам, али сама тема исечака, по принципима који карактеришу оне исечке у којима се јавља реч „фантазија“, одговара сексуалној фантазији.

- *колега (Coed)* - особе и једног и другог пола које похађају исту образовну установу
- *тинејџери / тинејџерке (Teens)*
- *едукативно (Instructional)*

„Улога“

- *алтернатива (Alternative)* – најчешће подразумева истетовиране људе, односно урбане индивидуе са „алтернативним стилем“, припаднике алтернативне субкултуре. Ова категорија укључује тетоваже, пирсинг и латекс.

---

<sup>97</sup><http://www.redtube.com/?search=vampirism> и <http://www.xvideos.com/?k=vampire> (приступљено 11.5.2013.)

- *игра улога (Roleplaying)*
  - прича (*Storyline*) – порно филмови са радњом
  - венчање (*Wedding*)
  - играње улоге бебе (*Beingbaby, изигравање бебе*)
  - бејбиситинг (*Babysitting*)
  - саобраћајна незгода (*Car accident*)
- *кастинг (Casting)* – налази се и под називима интервју, аудиција.

#### „Насилно“

- *БДСМ (BDSM)* – везивање, доминација/дисциплина, садизам, мазохизам
  - *везивање (Bondage)*
    - *везивање ланцима (Chained)*
    - *отмица (Abduction)*
    - *електро шокови (Electrified)* – везивање или електрични стимуланси слабог интензитета.
  - *доминација (Domination)*
  - *злостављање (Abuse)*
- *мучење (Torture)*
  - *понижавање (Humiliation/Degrading)*
- *вор (Vore)* – ворарефилија – парафилија у оквиру које долази до узбуђења због идеје да неко или нешто једе или бива поједено од стране неког или нечега.

#### „Хигијена“

- *бријање (Shaving)*
- *купање (Bathing)*

#### V 1.a. 2.2. 2.1. „Кориснички полно наглашена“ група

За ову групу је карактеристичан различит садржај исечака, у зависности од циљне групе. Са једне стране, таква констатација може да важи за било који случај, а с друге стране и *примерено за жене и сензуално и јаои*, одговарају наводно „женским“ категоријама, а *бара* хомосексуалном, али без обзира на то

имају свој концептуални жанр. Слично томе, следећа група одговара другачијем садржају у зависности од пола учесника, а не корисника.

#### V 1.a. 2.2. 2.2. „Квантитативна“ полно наглашена група

*Обрнути генгбенг (Reverse gangbang)* – један мушкарац окружен са већим бројем жена. Специфични ниво генгбенга осликава привилегованији, односно подразумеванији случај по ком генгбенг подразумева однос једне жене наспрам више мушараца. У овом случају је изражена разлика у приказу, у односу на класичан *генгбенг*. У *генгбенгу* у коме је жена централни актер, једина врста интеракције над њом је оличена у ситуацији у којој је она „опкољена“ вишеструким симултаним пенетрацијама или ејакулацијама, при чему не долази до контакта, нити до међусобног дружња између мушких актера. Наслови су често типа: „дроља је вишеструко напумпана“<sup>98</sup>, а у случају *обрнутог генгбенга* парафраза наслова је: „срећник који се нашао на женској журци нападених/перверзних жена (које припадају истој социјалној, културној или старосној групи)“<sup>99</sup>, при чему постоји и сексуална предигра између самих женских актера, а уколико су „блиске“ категорије *CFNM* или *женска доминација (femdom)*, мушкарцу се не дешава ништа због чега не би „уживао“.

Поред тога, име ове категорије каја припада специфичном нивоу је сачињено од примарне речи *генгбенг*, која је повезана са секундарном речју *обрнути*, што одговара обрасцу формирања имена специфичног нивоа код етнотаксономија.

#### V 1.a. 2.2. 2.3. „Пријатно-изазивачка“ група

Следећа, концептуално слична група, односи се понашање, у виду различитих плесова, борби, журки, или разузданог понашања, са идејом „пријатног изазивања“ или забављања посматрача наступа.

---

<sup>98</sup>[http://www.pornhub.com/view\\_video.php?viewkey=72194266](http://www.pornhub.com/view_video.php?viewkey=72194266)[http://www.pornhub.com/view\\_video.php?viewkey=799955309](http://www.pornhub.com/view_video.php?viewkey=799955309) (приступљено 15.5.2013.)

<sup>99</sup>[http://www.pornhub.com/view\\_video.php?viewkey=1743876868](http://www.pornhub.com/view_video.php?viewkey=1743876868) (приступљено 15.5.2013.)  
[http://www.pornhub.com/view\\_video.php?viewkey=1564589713](http://www.pornhub.com/view_video.php?viewkey=1564589713) (приступљено 15.5.2013.)  
[http://www.pornhub.com/view\\_video.php?viewkey=1681552476](http://www.pornhub.com/view_video.php?viewkey=1681552476) (приступљено 15.5.2013.)

Стриптиз се зове и стриптиз плес, што, такође, одговара честом начину формирању имена специфичног нивоа код етнотаксономија, а сама етимологија имена („изазивање скидањем“) га сврстава у „лабаву“ групу у којој се већ налази.

#### V 1.a. 2.2. 2.4. „Фетиш“ група

Ова група подразумева опчињеност одређеним предметима или облицима. Војска и полиција само делимично спадају у *играње улога*, зато што је у овом случају то више фокусирано на визуелно – предмете, униформу, фетиш, симбол, стереотип, моћ; него на дешавање у коме постоји прича, улога или радња, али је свакако „фетиш“ група позајмљена и заступљена и под овим међунивоом, зато што постоји одређено играње улога!

Иако је *спекулум* фетиш, ипак је очињеност самим предметом и његовом функционалношћу ширења шупљинасамо делимична, али има и елемента игре улоге лекара и пацијента.

*Секс са машином* и *бизарно* се граниче са фантазијом као следећом групом, али због „предметности“ у случају машине и „концепта“ у случају бизарности, ипак су ближи врсти фетиша.

#### V 1.a. 2.2. 2.5. „Фантазија“ група

О овој групи је већ речено у самим категоријама у наведеном таксону, али оно што је потребно да се нагласи је да ове поткатегорије нису сврстане методом „блискости“, него су формиране по томе што дешавања припадају облику фантазије. Формирање имена специфичних нивоа, такође, углавном одговара већ примећеном обрасцу, али не увек. Додуше, ако би се додао наставак „фантазија“ (нпр. *фантазија вампира*) не би се изгубило значење појмова, тако да можемо сматрати да су поменути имена категорија својеврсна скраћена пуна имена.

#### V 1.a. 2.2. 2.6. „Улога“

Ова група подразумева играње улоге или одигравање одређеног заплета. Нису све категорије сврстане под генеричку врсту *игра улога*. Кастинг се граничи са игром моћи и самим тим са следећом групом („насилна група“). Као што је истакнуто раније, *фантастика* није играње улога, иако се може посматрати у том

контексту, с обзиром да је у том случају акценат на концепту постојања фантазијских елемената, а не глумљења истих.

#### V 1.a. 2.2. 2.7. „Насилна“ група

БДСМ (bondage & discipline - B&D, B/D), dominance & submission (D&S, D/s), sadism & masochism (S&M, S/M)<sup>100</sup>

Први тип доминантних карактеристика: моћ, понижење, уживање.

- Тип играња улога које се одвија између две или више особе.
- Акроним који означава везивање (bondage), дисциплиновање (discipline), садизам (sadism) и мазохизам (masochism).
- Специфичан због неједнакости која се огледа у активностима и односима које учесници спроводе. Популарно назван „господар-роб однос“ (Master-Slave).

Састоји се од сесија или сцена чији темпо и трајање диктира господар, а које се могу прекинути безбедном речју (safeword) роба.

Други тип доминантних карактеристика: безбедно, здраворазумски, са пристанком

- Активни учесник је вршилац радње, онај који контролише. Он се назива господар или доминатор.
- Пасивни учесник је реципијент активности, онај који је контролисан. Он се назива роб или потчињени.
- Особе које заузимају улоге и роба и господара у току једне сесије се називају прекидачи (Switches).

Најчешћа заблуда:

- Сам сексуални чин, пенетрација, није обавезан део сцене, иако је често практикован.

---

<sup>100</sup>БДСМ – доминација и везивање; садизам и мазохизам

Сумирање садржаја који се односе на *тему, заплет и концепт* издваја неколико заједничких мотива, од којих када неки превагне, добијају се категорије поменутих „лабавих“ група. У питању су следећи „мотиви“<sup>101</sup>:

- *полно изражен дискурс*
- *изазивање*
- *зачински елементи („фетиш“ група)*
- *фантазија*
- *улога и заплет*
- *моћ и насиље.*

Генерици у поменутих „лабавим“ групама су у етнотаксономској листи на почетку овог дела поглавља постављени онако како су се тематски и концептуално међусобно „граничили“ и „стапали“ једни у друге, тако да нису у питању дистинктивне категорије, већ категорије које су састављене од поменутих компонената, параметара односно, „мотива“. Поред тога, управо су у оним категоријама које имају неки експлицитно изражен мотив присутан је и мотив са супротног краја, али у апстрактном смислу. Тако је у *полно израженим* садржајима, као што је нпр. *гензбенг*, део који се односи на *моћ и насиље* изражени као психичко насиље, или је *ујаои-уу* хомосексуалном пару присутан један нежнији и други моћнији лик, а у *ОЖНМ* категорији је често присутна и женска доминација. Док је у случају категорија са експлицитно изражним мотивом са супротног краја приказаних мотива, нпр. у *БДСМ-у* физичко насиље, у првом плану је *полност*, а у другом плану, али веома изражен је *„маскулинитет“*<sup>102</sup>, као апстрактни полни појам који се односи на носиоца моћи, био то доминатор или домино дама. Апстрактни мотив свакако доноси скривену, али фактичку превагу у односу на видљиви и експлицитни мотиву самом исечку. На средини приказаних *мотива* се налазе *фантазија* и *зачински елементи*, који садрже подједнакеи умереније, односно експлицитне и апстрактне мотиве слабијег интензитета, како *полности*, тако и *моћи и насиља* - што се може закључити и ако се крене са друге, неграфичке стране, са које се целокупни таксон ове *форме живота* може назвати и колоквијално се назива: „фантазирање“

---

<sup>101</sup>Овде се појам мотива користи у значењу: „елемент“, или „атрибут“, а не у значењу „мотивација“.

<sup>102</sup>Мушки свет је конструкција, како мушкараца тако и жена, а маскулинитет је идеологија која је доступна и привлачна припадницима оба пола/рода. Путем те идеологије могуће је борити се за циљеве који су супротни тој идеологији. (Недељковић, 2011: 125)



или „фантазија“, а у фантазији има од свега споменутог по мало, чиме се добија подједнак резултат.

### V 1.a. 2.2. 3. Број учесника - „колико“ (форма живота)

Под ову форму живота потпадају:

- *групни секс (Group)*
  - *оргије (Orgy)*
  - *четворка (4some)* – сексуални акт у коме учествују четири особе.
- *генгбенг (Gangbang)*
  - *обрнути генгбенг (Reverse gangbang)*
- *тројка (Threesome)* - сексуални акт у коме учествују три особе, најчешће две истог и једна другог пола.
- *парови (Couples)*

Категорија *генгбенг* је дељена категорија у случају таксона – број учесника и разматраног таксона везаног за *тему, заплет, концепт*, али овде је само у својству броја учесника и релације много на према један.

Оргијама се означава раскалашна верзија *групног секса* и такво класификовање је израженије у случају када је тема исечка забава. *Четворка* се, такође, сматра специфичном категоријом *групног секса*, али више спада у групнисекс, наручито ако су у питању два мушка и два женска учесника (што је и најчешћи случај четворке)<sup>103</sup>. Могуће је и да су учесници истог пола. У случају три на према један, исечци почињу да се граниче са *генгбенгом* и *оргијама*<sup>104</sup>, док у случају три мушкарца и једне жене<sup>105</sup> се граниче са или *обрнутим генгбенгом*<sup>106</sup>, или *групним сексом*<sup>107</sup>, или *мжжж*<sup>108</sup> или, такође *оргијама*.

---

<sup>103</sup><http://hellporno.com/videos/horny-foursome-in-the-club-with-bailey-and-olga/> (приступљено 20.5.2013.)

<sup>104</sup><http://www.jizzbell.com/videos/foursome-fuck-with-skinny-blonde-in-nature-17184.html> (приступљено 20.5.2013.)

<sup>105</sup>[http://www.xvideos.com/video2340162/swinger\\_takes\\_on\\_3\\_ebony\\_guys/](http://www.xvideos.com/video2340162/swinger_takes_on_3_ebony_guys/) (приступљено 21.5.2013.)  
[http://www.xvideos.com/video2247348/amateur\\_fresh\\_group\\_party\\_home\\_made\\_gang\\_bang/](http://www.xvideos.com/video2247348/amateur_fresh_group_party_home_made_gang_bang/) (приступљено 20.5.2013.)  
<http://hellporno.com/videos/hot-hardcore-pee-loving-foursome/> (приступљено 20.5.2013.)

Каква ће категоризација превагнути у „мноштву учесника“, зависи од ангажованости учесника и њихове моћи да утичу на ток. Избалансираност броја учесника по половима, или сексуалних односа, иде у корист *групног секса*, велика активност уз коришћење целих тела свих актера (или приказивање одређеног табуа, као нпр. исечци са темом секса између целе породице), иде у корист *оргије*, а велика асиметричност и коришћење (као и фокусираност кадрова) само пениса код мушкараца наспрам умањене моћи, активности и покретања тела окружене жене наводи на *генгбенг* (или коришћење искључиво мушког пениса од стране више жена, али без свеопште покретљивости учесника у корист *обрнутог генгбенга*).

*Тројка* се коментарише, у случају једног мушкараца и две жене као „срећник“ (слично као *обрнути генгбенг*), али одваја од концепта мноштвана концепте појединаца, осим случаја намерне асиметрије (нпр. складан или неприматен пар и проститутка, порно звезда и учитељ секса, али свакако „носилац фетиша“<sup>109</sup>). Најчешћи случај се односи на жене које одговарају сличној друштвеној групи или сличном асоцијативном низу фетиша (*маторке, близнакиње, добре рибе, прсате, црнкиње, тинејџерке, порно звезде*, под именом и презименом, мајка и ћерка, мајка/свекрва и снаја итд.)<sup>110</sup>, односно, искључено је мноштво, при чему је остао укључен и дупло наглашен фетиш.

У тројци у чијем је случају једна жена, а два мушкараца, за публику је најчешће женски учесник примарни учесник<sup>111</sup> уз наслове који наглашавају дупли симултани сексуални однос<sup>112</sup>. Свакако је жена централни актер, а овакав сексуални чин служи да се нагласи изобиље њене сексуалности. Само у специјалним случајевима и само као таг се додаје *генгбенг* нпр. у случајевима

---

[http://www.spankwire.com/3-for-1/video625066/?utm\\_source=PBWebMedia&utm\\_medium=PT&utm\\_campaign=PBWebMedia](http://www.spankwire.com/3-for-1/video625066/?utm_source=PBWebMedia&utm_medium=PT&utm_campaign=PBWebMedia) (приступљено 20.5.2013.)

<sup>107</sup><http://www.jizzbell.com/videos/nothing-better-than-a-birthday-orgy-11876.html> (приступљено 20.5.2013.)

<sup>108</sup>[http://www.xvideos.com/video881010/lucky\\_guy\\_have\\_his\\_regular\\_after\\_work\\_threat](http://www.xvideos.com/video881010/lucky_guy_have_his_regular_after_work_threat) (приступљено 20.5.2013.)

<sup>109</sup><http://www.redtube.com/32465> (приступљено 20.5.2013.)

<sup>110</sup><http://www.fulltubemovies.com/niches/3some.php?t=1> (приступљено 22.5.2013.)

<sup>111</sup>[http://www.xvideos.com/video3400/lanny\\_barby\\_in\\_lick\\_it\\_up\\_at\\_third\\_movies#\\_tabComments](http://www.xvideos.com/video3400/lanny_barby_in_lick_it_up_at_third_movies#_tabComments) (приступљено 22.5.2013.)

<sup>112</sup>[http://www.xvideos.com/video2082740/two cocks one mouth#\\_tabComments](http://www.xvideos.com/video2082740/two cocks one mouth#_tabComments) (приступљено 22.5.2013.)

грубог секса од стране црнаца (стереотипо анималности и величини пениса<sup>113</sup>), или се нпр. разматрају варијације мушких учесника као нпр. црнац и белац, брачни пар који доводи још једног момка, радници итд, што је, такође, редак случај и јавља се у својству додатног зачина, док остаје наглашеност симултаног сексуалног односа.

Контекст *тројке* се огледа у наглашавању, односно акцентовању одређених особина женских учесника у случају две глумице, или самог учесника, у случају једне глумице, али свакако је *тројка* наглашавање и појачавање идеја.

Изузетак у сличају *тројке* су хомосексуални исечци који се, попут базне *четворке*, огледају у чистом мноштву учесника, уз поједине исечке у којима постоји један изражен „носилац фетиша“. *Бисексуална тројка*, названа и *Vi-MMF*<sup>114</sup>, представља два мушка и једног женског учесника, при чему женски учесник није „централни актер“, већ служи да доприноси поруци „екстремног хедонизма“<sup>115</sup>, или да „смета у мушкој љубави“, а пре свега представља најмањи заједнички чинилац потребан да се изрази, односно нагласи, бисексуалност мушкарца (женска „размена нежности“ се друштвено подразумева). И у овим случајевима тројка служи за представљање поруке „сексуалног изобиља“ и за наглашавање.

На крају, *парови*, чија је главна карактеристика складност. Чешће су у питању „слични учесници“, него „контрасни“<sup>116</sup>.

У таксону који се односи на *број учесника*, поменутих порнографским категоријама се појмовно прецизно означавају случајеви када у исечцима доминирају наизглед апстрактни мотиви из „општеприхваћених“ одређених концепата у броју учесника или њихове ангажованости, односно када су већ присутни у великом броју. У питању су следећа настојања:

- Умножавање/мноштво
  - избалансираност/неприватност (*групни секс, четворка*) – „свако са својим“;
  - хаос/табу (*оргије*) – „свако са сваким“;

<sup>113</sup>[http://www.xvideos.com/video2004359/latina\\_gets\\_double\\_teamed\\_black\\_ebony\\_cumshots\\_ebony\\_sw\\_allow\\_interracial\\_african\\_ghetto\\_bbc](http://www.xvideos.com/video2004359/latina_gets_double_teamed_black_ebony_cumshots_ebony_sw_allow_interracial_african_ghetto_bbc) (приступљено 22.5.2013.)

<sup>114</sup>BisexualMaleFemaleFemale (Бисексуални мзшкарац, жена, жена)

<sup>115</sup><http://www.pornmd.com/gay/3some> (приступљено 22.5.2013.)

<sup>116</sup>[http://www.pornmd.com/straight/couples?utm\\_source=pmdbar&utm\\_medium=pmdbar&utm\\_term=couples-s&utm\\_campaign=exxtra-search-ftv](http://www.pornmd.com/straight/couples?utm_source=pmdbar&utm_medium=pmdbar&utm_term=couples-s&utm_campaign=exxtra-search-ftv) (приступљено 22.5.2013.)

- несклад моћи/крутост (*генгбенгови*) – „сви са једним/једном“.
- Појачавање/наглашавање/допуњавање/препуњавање (*тројка*) – „један/а са оба/е“.
- изобиље особине, избиље учесника
- Усклађивање (*парови*) – „свој са својим“.

Као што је напоменуто, да би се категорија подвела под „мноштво“ и самим тим била категорисана у складу са горе наведеним (нпр. *групни секс*, итд), потребно је учествовање најмање четири особе (или три, ако су истог пола).

Поента код броја учесника је у „границама својине“. За постојање карактеризације „мноштва“ потребно је најмање четири особе (или три ако су све истог пола), с обзиром на то да пар представља „нормално“, а тројка је прескочена, јер се њом не означава број учесника, него неглашава поента концепта. Уколико учествују четири или више особа границе и норме улазе у оптицај. Стога, *парови* су представљени у форми складног сексуланог односа и приказано је уживање оба учесника, а замишљено је да немају публику. *Групни секс* је сличан као *парови*, подељен на различите парове који имају сексуални однос на истој локацији, тако да су једино укоњене границе спољње приватности учесника. *Оргије* као „свако са сваким“ више немају концепт изолованих парова, док је *генгбенг* уклањање граница личне приватности, односно, граничи се са претрпанашћу или злостављањем (не нужно против воље централног учесника).

#### **V 1.a.2.2. 4. Место радње и амбијент - „где“ (форма живота)**

Ову форму живота карактеришу одреднице:

- Африка (Africa)
- Кина (China)
- Индија (India)
- напољу (Outdoor) – може да се односи и на секс у природи.
  - башта (Garden)
  - плажа (Beach)
  - природа (Nature)
  - шума (Forest)
    - џунгла (Jungle)

- у јавности (Public) – јавни секс
- авион (Airplane)
- радно место (Work)
  - канцеларија (Office)
- колеџ (College)
  - спаваоница (Dorm) - на колеџу, студентски дом
- учионица (Classroom)
- школа (School)
- теретана (Gym)
- свлачионица (Lockerroom)
- сауна (Sauna)
- соларијум (Solarium)
- војска (Army)
- затвор (Prison)
  - притвор (Jail)
- тамница (Dungeon)
- кавез (Cage)
- иза сцене (Backstage, бекстејџ)- на концерту, у позоришту.
- позориште (Theatre)
- гардероба, кабина (Changing room)
- брод, чамац (Boat)
- сто (Desk) – радни сто, клупа
- лифт (Elevator)
- Ноћ вештица (Halloween)
- болница (Hospital)
- кола хитне помоћи (Ambulance)
- аутомобил (Car)
  - лимузина (Limousine)
- ресторан (Restaurant)
- хотел (Hotel)
- бордел (Brothel) – јавна кућа
- спаваћа соба (Bedroom)

- купатило (Bathroom)
  - Џакузи (Jacuzzi)
- кухиња (Kitchen)
- базен (Pool)
- степенице (Staircase)
- комшилук (Hood) – крај
  - гето (Ghetto)
- љуљашка (Swing)

Под међунивоом *место радње и амбијент*, поред поднебља и простора, могу се срести и места, односно ситуације попут затвора, војске, болнице, студентски домови и сл., при чему, због специфичности тих места, важе и специфичне норме и правила. Сва поменута места изискују преузимање нових улога, али и прихватање специфичне улоге затвореника / болесника / војника, које због специфичности новонастале ситуације доводе до прихватања нових облика понашања и задовољавања основних потреба. На пример, у случају војске учесници се понашају у складу са групним сексом, грубљим сексом, чак и силовањем или генгбенгом, а понекад и са присутним геј и лезбејским категоријама. Из наведеног произилази закључак да локација подразумева и додатно понашање у складу са ситуацијом и простором. Категорија *гето* ће нпр. имати бројније Афроамериканце и сл.

На основу ове чињенице стереотипи о силовању цивилки од стране војника или сексуалном чину између сабораца, ублажавају реакције и осуде друштва. Секс на местима као што су позориште и биоскоп у неку руку само пркосе доминантним правилима. Поткатегорија напољу (*outdoor*) у себи садржи призив егзибиционизма, што је чини блиском са *сексом у јавности (public)*. Поткатегорије *office, kitchen, desk* могле би се повезати са стереотипном сликом жене и фантазијом сваког мушкарца. Овде се заправо ради о односу моћи између мушкарца и жене. Често ћете сретати порнографске клипове са заплетом у коме шеф натера секретарицу на секс, односно муж или комшија затичу жену у кухињи где „започињу авантуру“.

Код ових категорија је већи број оних које имају *специфичне* поткатегорије, осим оних који се односе на сличне концепте као што су: *колеџ* и

*спаваоница; аутомобил и лимузина; купатило или ђакузи; или; канцеларија и радно место; комшилук и гето.* Интересантно је да у свакодневном говору постоји опаска или фантазија везана за свако од поменутих места које укључује врло стереотипизирани концепте, са додатим друштвеним улогама „стандардних становника поменутих локација“ (нпр. пилот и стјуардеса, директор и секретарица итд.) с тим што за малобројне категорије које имају и специфичне подврсте, као нпр. *аутомобил, радно место, колеџ, купатило* итд. постоји већа учесталост или дубља укорењеност таквих прича, са акцентом на више карикатурално условљеној, *специфичној* поткатегорији тог *генерика*. На пример, често је навођен концепт сексуалног односа у *колима* („на задњем седишту“) или *кади* („под тушем“), али се сликовитија и више карикатурална представа везује за *лимузину, ђакузи, гето, притвор, спаваоницу колеџа*.

У оквиру ове групе категорија (*форме живота*), изузетак је категорија *напољу*, која има највише *специфичних* поткатегорија (као што код *нације и боје коже* оно што се односи на расу има поднивоје), што упућује, како на различите имплементације терена за исти концепт егзибиционизма (или ослобођености баријера), тако и на присутност шеме контејнера<sup>117</sup>. У сегменту културног модела који се односи на одређивање места на којима је „нормално“ да се одвија сексуални однос, под појмом „унутар“ затвореног простора се сматра подразумевано место односа. Као што је речено, *секс у јавности* је веома близакса категоријом *напољу*, али није део исте, јер не подразумева концепт ван затвореног простора, већ место где има још људи, тако да се под тим концептом често налазе и друге категорије, нпр. авион, ресторан, позориште итд, а те категорије се опет не налазе као специфичне врсте *јавног*, зато што упућују на улоге и понашања на том месту, а не на постојање људи у околини.

Дакле, са тачке гледишта етнотаксономске анализе категорија које се односе на *место радње и амбијент*, од интереса су:

- Подразумевани конструкти везани за норму понашања на специфичним местима, укључујући и стереотипизацију одређених друштвених улога у порнографским исечцима.

---

<sup>117</sup>Спомињане у поглављу о когнитивној антропологији, која се састоји из поделе на: оно што се налази унутра, оно што се налази споља и саму границу, пр. течност и чаша (шема контејнера).

- Поменути стереотипи су израженији и сликовитији за *специфичне* врсте поменутих категорија, односно, ако се жели изазвати јачи утисак простора, иде се ка специфичнијој категорији.
- Положај мушкарца и жене кроз улоге у различитим просторијама куће.
- Концепт „јавности“.
- Појимање концепта „изван затвореног простора“.

#### V 1.a. 2.2. 5. Врста снимања - „како видим“ (форма живота)

##### „Аматерско снимање“

- *аматерско (Amateur)*
  - *снимак веб камером (Webcam)*;
  - *скривена камера (Hidden videos)*;
  - *клипови снимљени код куће (Homemade)* – „кућна радиност“; из личне колекције актера.

##### „Крупни кадар“

- *ПОВ (POV–point of view)* – „поинт оф вју“ – подразумева кратку филмску сцену која показује у шта гледа лик из филма; приказана из угла камере (субјективни кадар);
- *реалистичан (Reality)* – реалистично;
- *гонзо* – гонзо порнографија је стил порно филма, који покушава да убаци гледаоца директно у центар сцене;
- *крупни план (Close up)*;
- *дубок (Deep)*.

##### „Инструкције, понављање“

- *компилација (Compilation)* – приказивање истог сегмента (нпр. ејакулација за време оралног секса) кроз више различитих исечака;
- *едукативни (Instructional)* – инструкцијски.

##### „Висок квалитет“

- *ХД (HD–HighDefinition)* – у високој резолуцији



## „Ретро“

- *ретро (Retro)*
  - *винтици (Vintage)* – винтажни, ретро, старомодно;
  - *старински (Antique)* – антикварни, старински, црнобели, неми.
- *класичан угао или кадар (Classic view)*;
- *класичан порно снимак (Classic porn)*.

## „Цртано“

- *анимација (Animation)*
  - *3-Д - тродимензионално*
- *цртани филм (Cartoon)*
  - *аниме (Anime)* – стил цртане анимације пореклом из Јапана, са карактеристичном стилизацијом ликова и позадине, која га визуелно одваја од других видова анимације; присутни су елементи других жанрова: авантуре, научна фантастика, приче за децу, љубавне приче, средњовековна фантастика, еротика, хорор, акција и драма;
    - *„хентаи“ (Hentai)* – јапанска реч, која на западу означава сексуално експлицитне или порнографске стрипове и анимације, нарочито оне јапанског порекла;
  - *стрип (Comic)*

Уколико постоје поднивои, најчешће су у питању синонимни појмови као *винтици*, *ретро*, па и *класично*, затим *ПОВ* и *гонзо* итд.. Поред тога, постоји асоцијативно груписање које је у приказаној таксономији представљено додатим размаком, при чему се јавља груба подела мотива, која одговара различитим перцептивним афинитетима:

- *аматерско* – нешто што се може замислити да се дешава у стварности, блиско кориснику;
- *крупни кадар*– „реални секс“;
- *инструкције, понављање*– „утврђивање градива“;
- *висок квалитет*– „висока“ порнографија;

- *ретро* – „класичан секс“;
- *цртано* – „сексуалне фантазије“.

Врста снимања утиче на омажи атмосферу целог видео исечка. Поред тога, врсту снимка и начина приказивања кадрова прати са њима корелисаним начином приказивања садржаја, чиме се регулише физичка и психичка дистанца у корисниковом тумачењу.

#### **V 1.a. 2.2. 6. Помагала и костими - „чиме“ (форма живота)**

У ову групу спадају:

- играчке (*Toys*)
- одећа, опрема (*Outfits*)
- униформе (*Uniforms*)
- костими (*Costume*)
- наочаре (*Glasses*)
- кикице (*Pigtail*)
- коњски реп (*Ponytail*)
- *сибијанско седло (Sybian)* – справа за мастурбацију дизајнирана за жене, у виду седла које је опремљено електричним мотором и механизмом повезаним шипком која се уздиже на средини седла
- *прљавишина (Filth)*
- *восак (Wax)*
- *ватра (Fire)*
- *бич (Whip)*
  - *корбач, шиба, чврст бич (Crop)*
  - *бич – удараљка (Flogger whip)*
- *лисице (Handcuffs)*
- *ланци / конопци (Chains/ropes)*
- *маска (mask)*
  - *гас-маска (gasmask)*
- *секси доњи веш (Lingerie)*
  - *најлон чаране (Stockings)*

- *гаћице (Panties)*
- *мрежасте чаране са крупном мрежом (Fishnet)*
- *хулахопке (Pantyhose)*
- *перле, куглице (Beads)*
- *флаша (Bottle)*
- *повез за очи (Blindfold)*
- *чизме (Boots)*
- *високе штикле (Heels)*
- *дрогe (Drugs)*
- *алкохол (Alcohol)*
- *воће (Fruits)*
- *поврће (Vegetables)*
- *лутке, лутка (Doll)*
- *батеријска лампа (Flashlight)*
- *храна (Food)*
- *фудбал (Football)*
- *кошарка (Basketball)*
- *бејзбол палица (Baseball bat)*
- *„глорихол“ (Gloryhole) – рупа у зиду која служи да жена не види мушкарца с којим сексуално општи, има приступ само његовом полном органу.*
- *рукавице (Gloves)*
- *чипка (Lace)*
- *кожа (Leather)*
- *најлон (Nylon)*
- *латекс (Latex)*
- *лизалица (Lollipop)*
- *млеко (Milk)*
- *новац (Money)*
- *сатен (Satin)*
- *туш (Shower)*
- *„накитњак“ , „стрепон“ (Strap-on) – вештачки пенис уграђен на појасу.*

Посебан облик фетишизације премета је на изванстан начин повезан са одређеним субкултурним групама, попут панкера, скејтера, емо девојака уз које се често везује и карактеристичан начин одевања, као и целокупан животни стил. Ови елементи: одећа, пирсинг, тетоважа, бичеви, као и алкохол и наркотици припадају једнственој категорији порнографских исечака са Интернета која у фокус ставља помагала и костиме, без обзира којој (суб) културној групи припадају актери. Дакле, учесници ових клипова не морају бити заиста припадници нек субкултурне групе, већ могу да се препусте игрању улога и да за потребе сексуалног чина користе, како костиме, тако и разне врсте помагала, која су данас много прихватљивија и доступнија.

Поједини предмети групишу се по матерјалу и функцији (нпр. различити бичеви или секси веш), или костими субкултурне групе, при чему не постоје дубљи таксономски нивои, осим оних који се односе на специфичнији облик истог предмета. Ово делимично наликује *функционалним* класификацијама које групишу предмете по употребној вредности, а на основу релације „служи за“ (Casson, 1999:121), при чему су категорије, такође, дистинктивне.

Када се користи терминологија својствена корисницима Интернет порнографије, свакако је „фетиш“ („играчке“) централни појам који се везује за *сексуална помагала и костиме*, тако да је све јасно и експлицитно наведено, нема симболичких и логичких груписања различитих категорија (осим стандардних сетова за БДСМ и остале жанрове), па самим тим нема ни градивних мотива који обликују категорије, а сами предмети служе као:

- сликовне манифестације улога (бичеви за доминатора; маске за деперсонализацију или уклањање одговорности; различите униформе за различите улоге итд);
- појачивачи атмосфере;
- наглашивачи делова тела учесника.

Све ово може потпадати под један мотив: „појачивач укуса“, што свакако значи да је улога овог таксона (класе) као и сваког „фетиша“, заправо помоћног и „зачинског“ карактера. Оно што је специфично за тумачење Интернет порнографије је чињеница да „фетишизирани предмети“, без обзира на то што су помоћног, „зачинског“ карактера (најчешће само по један), најчешће су довољни да, уколико се појаве, представљају примарни елемент у исечку, односно да се појављују или у наслову исечка, или као категорија „фетиш, играчке“ и сл.

Разлог због ког сексуална помагала представљају примарни елемент исечка је сложен, састоји се из више фактора. Један од тих фактора је свакако њихова присутност и доступност у стварном свету, која кореспондира са присутношћу сличног механизма код веома популарних и распрострањених *аматерских снимака* који носе поруку сличну пропратним рекламама за „девојке из комшилука жељне дружења“<sup>118</sup>, односно са нечим што је блиско кориснику и делује му као стварно и оствариво. Други фактор су конотативна значења сексуалних помагала која датирају из периода пре Интернета, као што су бордели, предмети од локално-културног значаја и филмска порно индустрија која је формирала низ надкултурно познатих категорија. Ови фактори, а посебно доступност сексуалних помагала и костима, проузрокују додатно значење исечка у којима се појављују – исечци служе као подсетник за практичну употребу помагала и костима, односно успостављају релацију између „опипљивог“ предмета из реалности и виртуелног дешавања у исечку.

#### V 1.a. 2.2. 7. Врста сексуалног односа - „како“ (форма живота)

„Чинови“ – кршење норме

- *силовање / присиљан секс (Rape/forced)*
- *снаф (Snuff)* – подразумева сексуални акт који се завршава убиством сексуалног партнера, што представља део доминације другог; овај акт је илегалан свуда у свету;
- *хентаи (Hentai)* - јапанска реч, која на западу означава сексуално експлицитне или порнографске стрипове и анимације, нарочито јапанског порекла;
- *снимак свршавања (Cumshot, Moneyshot)* – познат и као снимак за новац у порнографској индустрији, јер се мушки глумци додатно плаћају за ејакулацију;
  - *букаке (Bukkake)* - сексуални акт у коме више мушкараца ејакулира по жени или другом мушкарцу;
- *женска ејакулација (Female ejaculation)*.

---

<sup>118</sup> Објашњено у поглављу: „Етнографија у виртуелном свету“

„Предигре или континуирани пропратни ефекти“ – почетно време и паралелна делатност

- *КБТ (СВТ – cock ball torture)* – мучење мушког полног органа; може укључивати и болне активности, као што су: игра воском, ударање гениталија, стезање, бичевање, електрошокове или чак шутирање; прималац овог мучења постиже ужитак због мазохистичког доживљаја бола, или емотивно, кроз спознају да тиме задовољава садистичког доминанта.
  - *нагрувавање муда (Ballbusting)* – стезање тестиса
- *асфиксија (Asphyxiation)* – пример асфиксије је гушење, а односи се на стање изузетно дефицитарног довода кисеоника у крв, као резултат немогућности нормалног дисања;
- *геговање (Gagging)* – акт који укључује објекат насилно стављен у уста или преко уста, да би спречио говор или врисак;
- *спенковање (Spanking)* – лупање, плјескање по задњици;
- *масажа (Massage)*;
- *игра кондомима (Condom play)*;
- *гола леђа (Bareback)* – без кондома;
- *трљање/ хватање (Grinding/groping)* – трљање о неког.

„Анално“

- *аналингус (Rimming/Analingus)* – облик оралног секса који укључује контакт између уста једног и аналог отвора другог учесника;
- *анални секс (Anal sex)*
  - *дупла пенетрација (Double penetration)* – истовремена пенетрација вагине и аналног отвора од стране два пениса или других помагала. Из практичних разлога су јој блиске категорије *тројка* и *анални секс*. Интересантно је да се не појављује заједно са „hard core“ и *пенетрацијом*, односно да јој се те две категорије не појављују као блиске<sup>119</sup>.

<sup>119</sup><http://www.redtube.com/175314> (приступљено 27.5.2013.)

## „Секс“<sup>120</sup>

- *акробатика, актобатски секс (Acrobat)*
- *секс у одећи (Clothed sex)*
- *јебање/секс (Fuck/Sex)*
  - *стрејт секс (Straightsex)* - секс између хетеросексуалних партнера;
- *хардкор (Hard core)* – односи се на експлицитан приказ сексуалног односа, као што је вагинални, анални и/или орални секс, кунилингус, анилингус, ејакулација или фетиши;
  - *пенетрација (Penetrating)* – углавном се класификује као део *хардкор-а*, али у специјалним случајевима може се односити на женску мастурбацију уз помоћ помагала, при чему је у питању таг, а не категорија. Поента је чин пенетрирања<sup>121</sup>;
  - *груб секс (Rough sex)*
    - *туцање, маслачење (Pounding)* –агресиван сексуални акт у коме „мушки“ партнер снажним ударцима пенетрира вагину или анални отвор;
    - *брутал (Brutal)*.

## „Задовољавања“

- *ширење (Gaping)* – ширење вагиналог или аналног отвора, при чему се *ширење* као категорија садржајно налази на граници између тзв. *секса* и *задовољавања*, пошто подразумева обе праксе;
  - *фистинг (Fisting)* - пенетрација вагине склопљеном песницом;
    - *анални фистинг (Analfisting)* - пенетрација аналног отвора склопљеном песницом;
- *фингеринг (Fingering)* – мануална стимулација клиториса, вулве, вагине, или ануса у циљу сексуалног узбуђења;
- *дркање, ручни рад (Handjob)* – мануално задовољавање мушкарца;
- *дркање стопалима (Footjob)* – задовољавање мушкарца стопалима;
- *мастурбација (Masturbation)*;

<sup>120</sup>Као и за све категорије међунивоа, у путању је истраживачева ознака.

<sup>121</sup><http://overthumbs.com/galleries/her-pussy-introduces-her-felony-back-for-more/> (приступљено 27.5.2013.)

- *убацивање (Insertion)* – убацивање предмета у телесне отворе, најчешће у вагину. Углавном је у питању мастурбација. У специјалним случајевима (огромни пенис) се јавља као термин, при чему је у питању таг, а не категорија<sup>122</sup>.

#### „Орално“

- *кунилингус (Cunnilingus)* –орално задовољавање жене;
- *поза 69 (69)* –међусобно орално задовољавање два партнера;
- *фелацио, пушење (Blowjob)* – орално задовољавање мушкарца;
  - *блоубенг (Blowbang)* – орални генгбенг;
  - *гутање (Swallow)* – гутање сперме;
  - *сисање (Sucking)*;
  - *дубоко грло (Depththroat)* – сексуални акт у коме партнер прими цео пенис у ерекцији дубоко у уста, иза епиглотиса и у грло;
    - *агресивно дубоко грло, јебање у уста (Facefuck)* – разликује се по томе што се изводи истински или наизглед против воље сексуалног партнера који прима пенис;
    - *туцање грла (Throat fucking)*;
- *фелчинг (Felching)*- сексуална пракса која укључује орално исисавање сперме из вагине или аналог отвора партнера;
- *љубљење (Kissing)*.

Категорије које се односе на различите врсте сексуалног односа често представљају оно на шта се прво помисли када је у питању порнографија на Интернету, с обзиром на то да су управо те категорије, оне које су додатно појмовно утаначене на различитим сајтовима. Стога, суштински индентични феномени (нпр. силовање) се могу налазити под различитим класификаторним именима (таговима, нпр. *хардкор* и *јебање – Fuck*).

#### V 1.a. 2.2. 7.1. „Чинови“

Прва здружена група односи се на категорије које су специфичне по контексту у коме се одиграва сексуални однос, независно од врсте сексуалног

<sup>122</sup>[http://www.vid2c.com/video/66074590/fairhair-russian-riding-tasty-shaft?utm\\_source=referrer&utm\\_medium=ref&utm\\_campaign=t1](http://www.vid2c.com/video/66074590/fairhair-russian-riding-tasty-shaft?utm_source=referrer&utm_medium=ref&utm_campaign=t1) (приступљено 27.5.2013.)



односа, а односе сеи на категорије које могу да буду пропратни елементи било каквом сексуалном односу. Из тих разлога ова група је „општа“, при чему се неке категорије налазе и у другим одељцима. Снимци ејакулација (који су општи зато што се могу односити и на различите врсте сексуалног односа) налазе се и у одељку који се односи на телесне излучевине, *силовање* наликује одељку „теме, заплета и концепта“, док би „снаф“ (илегалан и за дистрибуирање и за гледање) одговарао патолошком делу одељка о „сексуалној оријентацији“. Без обзира на све то, ипак се сматрају врстом сексуалног односа.

У контексту врсте сексуалног односа, *силовање* може представљати и сексуални однос у коме један учесник упркос опирању бива надјачан и савладан, тако да поред посматрања контекста криминалног акта, може представљати и облик сексуалне фантазије, наравно, уколико се ради о глуми. У тако контролисаним условима и у таквом културном контексту *силовање* може да представља порнографску категорију. Чак и у случају *силовања* као „присилног сексуалног односа“, постоје исечци који темом и ситуацијом ублажавају друштвену осуду, као нпр. силовање цивилки од стране војника, или силовања затвореника од стране полицајца или других затвореника<sup>123</sup>. Насупрот томе, постоје исечци који појачавају ефекат осуде, као што је случај инцеста (отац силује ћерку, син мајку, брат сестру, учитељ ученицу итд)<sup>124</sup> при чему отац и ћерка, син и мајка, ујак и нећака представљају пренаглашене и екстремније верзије фетиша „*пилетине*“, „*татице*“, „*маме, милф*“ и „*ујкице*“. Овакве исечке, као део порнографије на Интернету, користик под дејством сексуалне фантазије може посматрати као да су настајали у контролисаним условима (глума, а не стварни родбински односи), што имплицира подвођење оваквих исечака под „општу“ групу.

*Hentai* као „*анимирана јапанска порнографија*“ је „позајмљена“ категорија од врсте снимка, али је сврстана овде, зато што, без обзира на различите поджанрове, садржи препознатљиве врсте сексуалних односа.

Снимци ејакулирања су показатељ тога да је сексуални однос био стваран и да је постојало уживање.

---

<sup>123</sup><http://rapoportube.net/gallery/women-raped-and-abused-in-prison/index.html#.Ua5IZz6Jqrs> (приступљено 28.5.2013.)

<sup>124</sup><http://rapoportube.net/> (приступљено 28.5.2013.)

### V 1.a. 2.2. 7.2. „Предигре или континуирани пропратни ефекти“

На први поглед није јасна граница између ове и претходне групе, нарочито зато што се снимци ејакулација не налазе у овој групи. Дистингтивна својства ове групе су време (предигре се налазе у овој групи, што је време пре самог сексуалног чина, или снимак ејакулације који је на крају сексуалног чина, а који се дешава споља, односно по телу другог учесника) и паралелна делатност (нпр. асфиксија или КБТ, што се дешава паралелно самом сексуалног чину). Међутим, у ову групу не улазе елементи саме пенетрације или задовољавања, већ као што је напоменуто, само пропратни ефекти.

### V 1.a. 2.2. 7.3. „Анална“ и „секс“ група

Генерици у здруженој групи која се односи на *секс* су веома општи и међусобно недистинктивни, с обзиром на то да исечци често садрже и *орални* и *анални секс*, као и многе друге сексуалне праксе, а опет све остале категорије се не могу подвести као *специфичне* поткатегије поменутих, зато што се овде приказане категорије већ односе на врсту ссексуалног односа. Поред тога, ни сам *хардкор* и *секс* не могу бити изостављени као преопшти, с обзиром на то да постоје као категорије на сајтовима, и самим тим би требало да постоје у најоштијем случају, као *генерици* ове етнотаксономије.

*Хардкор* и *секс* су веома општи, као што је напоменуто. Што се категорије *секс* тиче, када се претрагама или хиперлинком користи категтрија *јебање (Fuck)*, у већини случајева се поистовећује са *сексом*. Уколико су као садржаји који су категорисани као *секс*, одвојени од *хардкор-а*, често се реферишу и по опису и врсти снимка: *реалан*, *класичан*, *примерен за жене*, односно *аматерске* и *старијеснимке*. Стога, категорија *секс* може садржати све елементе и позе као и *хардкор*, али је нешто нежнијег такта<sup>125</sup>.

Уколико се из скупа издвоје разлике које се односе на *орални* и *анални секс* и остали, углавном незаобилазни пропратни елементи исечака (нарочито оних категорисаних као *хардкор*), као пресек нечега што се дефинише као „*секс*“ и као карактеризациони мотив ове групе *генерика* остаје „интензитет грубости“.

<sup>125</sup>[http://www.pornhub.com/view\\_video.php?viewkey=707247941](http://www.pornhub.com/view_video.php?viewkey=707247941) (приступљено 29.5.2013.)

Пенетрација у техничком смислу најчешће представља елементе исечака који се односе на ову групу *генерика*, иако у културолошком смислу термин „пенетрација“ најчешће означава појам за грубо продирање (у вагину, пошто је у остале телесне отворе већ разврстано по другим категоријама, нпр. оралног и аналног секса), што је потврђено сталним повезивањем поткатегорије *пенетрација* са *хардкор-от*. У специјалним случајевима може се односити на женску мастурбацију уз помоћ помагала, при чему је у питању „таг“, а не категорија, што, такође, иде у прилог појму „грубог продирања“. Корисници (пошто је таг у питању) то карактеришу, потврђујући распрострањено мишљење да жене траже велике дилдое и да воле што већи пенис: „секси“ девојка једнако велики апетити, велики апетити једнако „тврд секс“ и велики пенис, велики пенис једнако „секси“ мушкарац, пошто се „слични паре“, односно „секси жена“ и „секси мушкарац“.

Дакле, као и до сада у категоризацији порнографије, „подразумевајући“ елементи се у категоријама аутора сајтова не наводе, више изражени елементи који се, такође, увек паралелно појављују могу учинити овај подразумевајућим и омогућити разврставање исечка по другим категоријама, а оно што преостане оставља огољено, културно обојено (често стереотип или предрасуду), значење те категорије, нарочито ако је специфична категорија неке друге категорије. Тако би на нпр. на први поглед категорија *дупла пенетрација* требало да буде *варијатети* поткатегорија *пенетрације*, а заправо потпада под *специфичну* категорију *аналног секса*, с обзиром на то да су јој из физичко-техничких разлога „блиске“ категорије *тројка* и *анални секс*, а *хардкор* и *пенетрација* компоненте, нешто што се углавном подразумева и не наводи као „блиска“ категорија<sup>126</sup> (осим ако се на појединим сајтовима наводи све, такво категорисање се најчешће јавља у формату „име категорије-снимци“: нпр. *Hardcore Sex Videos*, *Group Sex Videos*, *DP Porn Videos*<sup>127</sup>).

Са друге стране, „тагови“ су знатно описнији, бројнији по једном исечку, при чему се не дешава редуковање категорија на оне најизраженије, већ се „тагови“ кумулативно додају, тако да најчешће обухватају већину дешавања у

---

<sup>126</sup><http://www.nuvid.com/video/326682/double-penetration-for-starving-naughty> (приступљено 29.5.2013.)

<sup>127</sup><http://www.coolmovs.com/content/103401/inside-horny-hands.html?wmid=1389> (приступљено 29.5.2013.)

самом исечку. На пример, категорије једног исечка у ком се дешава дупла пенетрација су<sup>128</sup>:

- *анални секс (Anal)*;
- *лепотица (Babe)*;
- *тројка (Threesome)*;

док су тагови који се односе на исти исечак:

- *анални секс (Anal)*,
- *лепотица (Babe)*,
- *дупло јебање (Double fucking)*,
- *хардкор (Hardcore)*,
- *сендвич (Sandwich)*,
- *тројка (Threesome)*,
- *пенетрација (Penetration)*.

За други исечак категорије би биле<sup>129</sup>:

- *велике груди (Big Tits)*,
- *анални секс (Anal)*,
- *групни секс (Group)*,
- *интеррасно (Interracial)*,
- *дупла пенетрација (Double Penetration)*.

Тагови ових категорија су: *вагинални секс (Vaginal Sex)*, *орални секс (Oral Sex)*, *анални секс (Anal Sex)*, *дупла пенетрација (Double Penetration)*, *велике груди (Big Tits)*, *белкиња (Caucasian)*, *интеррасно (Interracial)*, *пушење (Blowjob)*, *дубоко грло (Deepthroat)*, *гутање сперме (Swallow)*, *снимак свршавања (Cum Shot)*, *тројка (Threesome)*.

У првом случају као пропратни „тагови“ се појављују и *хардкор* и *пенетрација*, али и *анални секс*, што би после великог броја разматраних исечака довело до тога да би истраживач морао статистички да се одлучи за то где нека категорија (у овом случају *дупла пенетрација*) етнотаксономски припада. Ово питање колико је коректно, с обзиром на то да би требало представити „народно

<sup>128</sup><http://www.nuvid.com/video/326682/double-penetration-for-starving-naughty> (приступљено 29.5.2013.)

<sup>129</sup><http://www.redtube.com/187730> (приступљено 30.5.2013.)

знање“ које је очигледно, али овде се ради о случају који некада наликује *неафилисаним генерицима* из етнобиологије (D’Andrade, 1995:98-100, а описано у поглављу о таксономијама), а некада „врстама“ за које не постоји консензус чему припадају, а које су по имену свакако поткатегорије, тако да се не могу оставити као генерици.

Други случај који је специфичан за „тагове“ које се односе на „врсте сексуалног односа“ јесте то што, осим „несврстаности“ категорија постоји и „неодређеност“ категорија. Тако нпр. „таг“ *букаке* уопште се не мора односити на ејакулацију више мушкараца, већ се поистовећује са самим чином ејакулације, најчешће по лицу другог учесника/ице, што одговара наткаторији *cumshot*<sup>130</sup>, при чему се губи специфичност самих категорија, као и међусобна дистинктивност, чинећи „тагове“ у односу на категорије прецизнијим, али мање тачним.

Без обзира на то, листа „тагова“ за неки исечак често садржи и „преписане“ категорије, тако да се имена тагова, или односе на назив исечка или категорије, као и на описане акције или предмете који се појављују у исечку, што имплицира да терминологија коју корисници користе и материјал одакле се „образују“ управо потиче од саме Интернет порнографије, а да се додатне информације и сложенице у именима „тагова“ односе на непосредна физичка опажања. Стога, тагови са једне стране садрже таксономски костур у смислу самих категорија, али са друге стране, садрже и друге елементе, попут делова самог опажања.

#### **V 1.a. 2.2. 7.4. „Задовољавања“ и „орални секс“**

Уколико сексуални однос не представља „класичан секс“ са пенетрацијом, него се користе екстермитети (руке, ноге и предмети), односно, ако не „уживају“ подједнако обе стране истовремено, онда се то термилошки обележава као „задовољавање“. У српском језику реч „задовољавање“ означава „задовољавање“ мушкарца или жене, а мастурбација означава „самозадовољавање“, а њихов пандан у англофонској култури су глаголи у партиципу (*Fisting, Fingering, Inserting*), при чему је најчешће у питању тзв. „рад“, ако се ради о задовољавању мушкарца (*Handjob, Footjob*). Са друге стране, можда због тога што се уста сматрају ерогеном зоном, било које „задовољавање“ устима се тумачи као

---

<sup>130</sup>[http://www.xvideos.com/video312589/spectacled\\_brunette\\_takes\\_cum\\_shower](http://www.xvideos.com/video312589/spectacled_brunette_takes_cum_shower) (приступљено 30.5.2013.)

„орални секс“.Интересантно је да је анални фистинг врста фистинга, а не аналног секса, тако да је, такође, у питању „задовољавање“ (мада постоје случајеви и сајтови где постоји као категорија и *anal*, у случајевима када нема *фистинг*, тако да је ова категорија донекле неодређена).

Културолошки узрок овакве категоризације може се довести у везу са Личовим комуникацијским тумачењем принципа реципрочности у трансакцијама, у коме смисао реципрочне обавезе представља израз узајамног осећања да обоје припадају истом друштвеном систему. Штавише, начин на који дајете говори о узајамним односима, при чему, ако се узвраћа у природи у виду истог еквивалента, онда такво понашање изражава једнакост стауса, за разлику од разнородних дарова као што је нпр. давање наднице за нечији труд (Лич, 2002:14). У складу са тим, вршилац чина „задовољавања“ као да чини одређен посао, сходно неједнакој размени.

#### V 1.a. 2.2. 8. Део тела - „шта“- (форма живота)

Ову форму живота карактеришу:

- *дуга коса (long hair)* – ретка категорија
- *ејакулација по лицу (Facials)*
- *велике груди (Big tits)*
  - *деколте (Cleavage)*
  - *опуштене груди (Saggy tits)*
  - *огромне груди (Huge tits)*
    - *природне огромне груди (Huge Natural Tits)*
  - *природне велике груди (Big Natural tits)*
- *мале груди (Small tits)*
- *брадавице (Nipples)*
- *све телесне шупљине (All holes)*
- *женски полни орган (Pussy)*
  - *каamelтоу (Cameltoe)* - усек између вагиналних спољних усана
  - *длакав женски полни орган (Hairу pussy)*
  - *обријан женски полни орган, мачкица (Shavedpussy)*
- *задњица (Ass)*
  - *велика задњица (Big ass)*

- *тестиси (Balls)*
  - *огромни тестиси (Baloon balls)*
- *велики пенис (Big dick)*
  - *огроман пенис (Giant cocks)*
  - *пенис преко 10 инча (10+inch cock)*
- *мали пенис (Small cock)*
- *дуге ноге (long legs)* – ретка категорија
- *стопала (feet)*
  - *Прсти на ногама (toes)*
    - *дуги нокти (long nails) - различитих облика и боја*
- *длаке (hair)*
  - *длаке на телу (Body hair)*
  - *маљаве груди (Hairy chest)*
- *мишићи (Muscles)*
- *науљено тело (Oiled)*

Приликом разматрања чисте перспективе категорија аутора сајтова и приоритета речи у именовану самих исечака, катрактеристика дела тела се налази одмах после сексуалне оријентације, тако да одељак који се односи на „део тела“ представља једно од главних одређења, када је у питању сексуална преференција. Као што је и до сада наглашавано, а сада је и потврђено, да се део тела категорише, ако је на неки начин наглашен, углавном величином (нпр. груди, задњица или пенис) или кадром (задњица или стопала). И ако је део грана етнотаксономије, приказана класификација одговара партономској класификацији која се са укључивањем различитих делова може применити на *мушкарце, жене и шимејлове*, а саме категорије су међусобно дистинктивне. У случају великих груди и стопала постоје варијетети. Интересантно је да се стопала посматрају одвојено од самих ногу и да се називају „фетиш на стопала“ (FootFetish). Овај део говори и о измеђеном лепотном идеалу, у коме ће наглашени делови тела продавати робу.

#### **V 1.a. 2.2. 9. Главни учесник („ко“) (форма живота)**

Као главни учесници најчешће се појављују:

- *риба / млада девојка (Babe)*

- *платуша (Blonde)*
- *бринета (Brunette)*
- *позната личност (Celebrity)*
- *маторка / жена у годинама (Mature)*
- *милф (мајке које бих волео да јебем) (Milf)*
- *порно звезда (Pornstar)*
- *црвенкосе (Red Head)*
- *шимејл (Shemale) –трансвестити који су задржали мушки полни орган, али су операцијом или узимањем хормона повећали груди*
- *тинејџери (Teen)*
- *овисник (Addict)*
- *инвалиди са ампутираним удовима, богаљи (Amputees)*
- *патуљци (Midgets)*
- *животиње (Animal)*
- *анђео / демон (Angel/demon)*
- *Твинк (Twink) –сленг израз геј популације, који означава младог мушкарца витке грађе, ћосавог и са мало или потпуно без маља по телу*
- *чирлидерсица (вођа навијачица у америчком фудбалу) (Cheerleader)*
- *каубојка/каубој (Cowgirl/boy)*
- *пастув, мачо мушкарац (Stud)*
- *невин / девица (Innocent/Virgin)*
- *травестит (Ladyboy)*
- *собарица (Maid)*
- *ученица (Schoolgirl)*
- *курва / проститука (Whore)*
- *осамнаестогодишњак / осамнаестогодишњакиња (18 у.о.)*
- *бејбиситер/ка (Babysitter)*
- *ББВ (крупне, лепе жене) (BBW)*
- *буџмасте, буџке (Chubby)*
- *дебели (Fat)*
- *спортисти, атлете (Jocks)*
- *црнке (Black Hair)*



- доктор (*Doctor*)
- (бивша) девојка (*(Ex-)girlfriend*)
- супруга (*Wife*)
- монструозни људи (*Monstrous people*)
- бабе / деде (*Granny/Granpa*)
- ванземаљци (*Alien*)
- татица (*Daddy*)
- баја (*Hunk*)
- мама (*Mom*)
- медицинска сестра (*Nurse*)
- готичар / готичарка (*Goth*)
- труднице (*Pregnant*)
- секретарице (*Secretary*)
- учитељ / учитељица (*Teacher*)
- браћа и сестре (*Siblings*)
- криминалац / затвореник (*Criminal/prisoner*)
- војник (*Soldier*)

На први поглед делује да је у питању слична логика категоризовања као код предмета и помагала. Категорије су међусобно дистинктивне (у овој групи јасне су границе између нпр. *чилдерсице* и *труднице*), те може да се дође до закључка да фетишизација доводи до јасне дистинктивности у размишљању, тј. да за сваки пример постоји један централни мотив који је управо представљен својом категоријом. Тако и јесте у већини случајева, када се категорије посматрају између себе, у оквиру ове *форме живота*. Међутим, за разлику од предмета и помагала, овде је уочено повезивање са категоријама које не припадају овој *форми живота* (нпр. *медицинска сестра* и *униформа*), за шта је потребна каснија, додатна анализа.

Но, оно што је приметно и што може бити могући начин класификовања је то дасу категорије мушкараца (нпр. доктори, затвореници, војници, каубоји, шефови, итд.) као носиоци моћи, а насупрот овој позицији стереотипне улоге чилдерсица, или бивше девојке говоре о апсолутизовању женског тела као сексуалног објекта. Поменуте улоге жену стављају у потчињен положај, а

сексуалне улоге се не релативизују – „мушкарци су паметни, а жене су глупе, али лепе“ (Naffzier, 1974: 255).

#### V. 1.a. 2.2. 10. Телесне излучевине („уз шта“) (форма живота)

У оквиру ове форме живота појављују се следећи исечци:

- *снимак свршавања (Cumshot)* – познат као „снимак за новац“ у порнографској индустрији, јер су мушки глумци додатно плаћани за ејакулацију (Moneyshot);
- *кримпај, кремпита (Creampie)* – познато и као интерна ејакулација којом се описује акт ејакулације у вагину или анус;
  - *снимак ејакулације / свршавања (Cumshot)*;
  - *сквиртинг (женска ејакулација) (Squirting)*;
- *сноубол (Snowball)* – сексуална пракса у којој један партнер узме туђу сперму у уста и онда је пребаци другоме у уста, најчешће љубљењем;
- *згутање сперме (Cum-gargling)*;
- *једење сперме (Cum eating)*;
- *премазивање спермом (Cum-covered)*;
  - *размењивање сперме (Cum swapping)*;
- *гутање сперме (Cum swallowing)*;
- *скет (Scat)* – парафилија која укључује сексуално уживање изазвано фекалијама и копрофилијом;
- *златни туш (Goldenshower)* – парафилија која укључује сексуално уживање изазвано урином или уринирањем;
- *испијање мокраће*;
- *сузе (Tears)*;
- *повраћање (Vomit)*;
- *млеко дојиље (Breast milk)*;
- *крв (Blood)*;

- *менструална крв (Menstrual blood);*
  - *зној (Sweat);*
- *слине (Slime);*
- *гној (Pus).*

Ова категорија је специфична по томе што сперма има највише генерика и специфичних врста, што је у складу и са етнобиолошким таксономијама у којима културно значајне „врсте“ имају највише специфичних категорија. Као делови одећеног културолошког аспекта јављају се еуфемизми и метафоре за телесне излучевине – за урин ће се рећи златни „туш“, сперма се неће називати спермом него „свршотином“, а копрофилија се неће назвати пежоративно. Телесне излучевине, углавном оне са спермом, често чине пропратне ефекте различите врсте сексуалног односа, тако да указују и на категорије које се не налазе у овој групи. Добијају додатне особине, у зависности од контекста у коме су се појавиле, али ако би нешто могло да буде заједничко попут „ублаженог“ или жаргонског именовања категорија то је природа вршења ових чинова, у којима један случај подразумева војеризам корисника који посматра учесника који излучује, док је у другом случају то део сексуалног односа, у коме онај који испушта излучевине (у тренутку док их испушта) има доминантнију улогу. Без освртања на психолошку позадину, са антрополошке тачке гледишта, интересантне су и остале категорије попут суза, крви, млека итд, које (када се узме и обзир однос доминантних улога) неликују ритуалним компонентама, а цела ова *форма живота* има ритуални карактер. Међутим, даљом анализом би требало утврдити у ком се својству и са којом категоријама се појављују телесне излучевине, како би се и потврдили иницијални услови за разматрање овакве природе.

#### **V 1.a. 2.2. 11. Сексуална оријентација („с ким“) (форма живота)**

Категорија која укључује сексуалну оријентацију можда највише одређује које ће снимке неки корисник гледати. Поред стандардних оријентација које се односе на пол, агресивност, егзибиционизам, војеризам итд, постоје разне парафилије које се не налазе на великим сајтовима, али се могу наћи на

Интернету, углавном у дубокој мрежи<sup>131</sup>. Радови на ту тему су углавном психолошке природе, или се односе на студије о штетности, или о борби против (нпр. педофилије). Због стандардних категорија које се могу наћи на сајтовима, ова категорија је укључена. Остале категорије су дате као илустрација шта све постоји, али нису укључене у анализу, јер не постоје као категорије и тагови.

- геј
- лезбијска
- бисексуална
- педофилија
- зоофилија
- некрофилија
  
- БДСМ – везивање, доминација, садизам, мазохизам
  - мазохизам
  - садизам

Потом и:

- трансексуализам
- трансдресинг (подразумева облачење одеће која се у оквиру одређеног друштва повезује са супротним полом)
- фетишизам
- воајеризам
- ампуте – ампутирани удови
- егзибиционизам
- нудизам

---

<sup>131</sup> Дубока мрежа, најновији термин који наводи на мистификацију, у ствари је део Интернета који зато што није индексан није претражив, па тај део мреже класични претраживачи Интернет страница не виде. Интернет индексирање укључује креирање специфичног списка речи који је везан за одређену Интернет страну и који му се придружује, као кратак садржај странице који корисници не виде. Могућност прављења страница без икакве контроле је довела до појаве великог броја неиндексаних страна, па је дубока мрежа неколико пута већа од претраживог дела Интернета, при чему је губитак података јако велики, а информативни пропуст непроцењив, због чега научни тимови раде на проналажењу нове врсте претраживача који би укључио и неиндексане странице. (Васић, 2010:89).

### V 1.a. 2.2. 11.1. Остале парафилије (не налазе се под тим именом и најчешће ни под тим концептом)

- Акротомофилија (сексуална привлачност према људима са ампутираним удом / удовима).
- апотемнофилија (сексуално узбуђење које потиче из замишљања себе без једног или више удова, услед ампутације).
- Канидефилија (сексуална оријентација која подразумева романтичну љубав и/или сексуалну привлачност искључиво према животињама из породице паса).
- Копрофилија (позната и као „скет“ парафилија која укључује сексуално уживање изазвано фекалијама).
- Циприпареунафилија (сексуална привлачност према проститукама).
- Дендрофилија (сексуална привлачност према дрвећу, нарочито као према фалусном симболу).
- Геронтофилија (сексуална привлачност према веома старим особама).
- Гинотиколобомасофилија (љубав и/или сексуална привлачност према ушној шкољки жене).
- Хирустофилија (сексуална привлачност према длакама испод мишке).
- Хоплофилија (сексуална привлачност према оружју).
- Клисмафилија (сексуална привлачност према клистиру).
- Корофилија (сексуална привлачност према исцрпљености).
- Макрофилија (сексуална привлачност према дивовима или увеличаним објектима).
- Маиезофилија (сексуална привлачност према трудницама, нарочито оним у поодмаклој трудноћи).
- Мизофилија (сексуална привлачност према прљавим стварима).
- Нанофилија (сексуална привлачност према ниским партнерима).
- Некропедофилија
- Парафилија са 547 подврста.
- Патенофилија (сексуална привлачност према одузимању девичанства).
- Саркофилија (сексуална привлачност према људском месу).

- Стигматофилија (сексуална привлачност према тетоважама и белезима жртвовања).
- Пигофилија (сексуална привлачност додиривања нечијих бутина).
- Ксенофилија (сексуална привлачност према странцима –категорија држављанина, или ванземаљцима –категорија анимирани филм, или костими).
- Ксирофилија (сексуална привлачност према оштрицама / бријачима).
- Фротеризам (сексуална привлачност према трљању својих гениталија најчешће уз особу која на то не пристаје).
- Абасиофилија (сексуална привлачност према људима који се тешко крећу односно користе ортопедска помагала).
- Албинофилија (сексуална привлачност према албино особама или објектима).
- Алголагнија (сексуално узбуђење које се постиже трпљењем боли, најчешће у ерогеној зони).
- Асфиксофилија (сексуално узбуђење које се постиже прекидом или смањењем довода ваздуха у организам).
- Аутагонистофилија (сексуално узбуђење које се постиже излагањем публици, односно на јавном наступу на сцени или пред камером).
- Аутасасинофилија (сексуална привлачност премастраху од убиства).
- Аутоандрофилија (сексуално узбуђење које се постиже излагањем животној опасности).
- Биастофилија (сексуално узбуђење које се постиже силовањем, често непознате особе).

## V 1.6 Истраживачка логичка корекција

Упркос томе што код претходне уочене таксономије постоји разграната структура која подржава принципе који важе за етнотаксономије уопште (број нивоа, учестаност варијатета, именовања итд), за даљу анализу је потребно извршити извесне корекције. Наиме, успостављена је веза наткатогија-поткатогија за случајеве када се уз извесну категорију увек појављује и нека друга категорија. За случајеве када су неке категорије често, али не увек повезане, урађене су тзв. „лабаве групе“ *међунивоа*, међутим постоје и случајеви који нису могли бити обухваћени претходном структуром, а то су нпр. када се уз одређену категорију појављују и категорије из неке друге групе или *форме живота*, или када се једна категорија појављује у више различитих група, итд. Такве категорије су назване „мешовите“ категорије, пошто више различитих категорија из различитих група учествује у њиховом стварању, или и оне саме указују на различите категорије (нпр. *снимак ејакулације*, *силовање*, *примерен за жене*, *БДСМ* итд.). У питању је систем који се не може приказати само преко стабла сигурних дискретних случајева: поткатогија-наткатогија, већ су потребне и остале везе.

Из тих разлога категорије ће бити представљене шематски. Дебелим стрелицама ће бити означена релација наткатогија-поткатогија (ако једна категорија увек указује на другу), а танким стрелицама је представљено указивање једне категорије на другу (ако једна категорија често указује на другу). У досадашњој анализи су уочавани различити тзв. градивни мотиви категорија који су представљали класе *међунивоа*, као и базне класе „лабавих гупа“, али нису експлицитно постојали, као имена категорија на сајтовима, већ представљају истраживачева описна имена заједничког елемента за групу категорија. Сличан метод ће бити примењен и у овом шематском случају, само са резимираним закључцима о томе које су то основне класе поменутих шема. До сада је уочено највише „мешовитих“ и неафилисаних категорија, као и самих груписања, у случају *форме живота* која се односи на *тему-заплет-концепт* и у случају *форме: врста сексуалног односа*. Међутим, *форма живота: тема-заплет-концепт* садржи два значајна сегмента. Први сегмент је „фантазијске“ природе и подразумева представу о одређеним сценаријима или улогама (попут *приче*, *прељубе*, *дивљег и лудог* и сл), са чиме се после могу граничити *форме живота*

*главног учесника и форме живота нације* пошто су и то одређени облици представа. Други сегмент се односи на тзв. *насилну групу*. Само насиље је присутно у различитим категоријама из целокупне таксономије, не само у поменутих формама живота. Из претходног произилази да „мешовите“ категорије могу да се распореде између три основне класе:

- прва класа се односи „насиље“;
- друга класа се односи на „сексуалне фантазије“;
- трећа класа се односи на „сексуалне технике“.

### V 1.6. 1. Шема категорија „насиља“

**Насиље** је комплексан појам. Биће коришћена дефиниција овог појма, која насиље види кроз поступке који представљају намерно наношење физичких и/или психичких повреда (Недељковић, 2011:155). Као исход насиља често се јавља **понижење**, које је углавном средство за остваривање жеље да се неке нанесе зло. Понижен значи бити инфериоран, оптерећен одређеним траумама и води ка губитку контроле, те укључује: увреде, спуштања, обасхрабривања, притискања, негирање нечијег идентитета и самопоштовања. Потребно је нагласити да понижење укључује нелагодност и присиљавање особе на позицију много инфериорнију од очекиване. Занимљиво је истаћи да се овај термин није употребљавао у описаном смислу све до осамнаестог века (Недељковић 2011: 106), пошто се може успоставити хронолошка веза са употребом речи „порнографија“, која је у данашњем значењу први пут забележена тек средином деветнаестог века.

Да би се створили услови за насиље, потребно је двоје. У позоришту то су глумац и гледалац, а у овом раду то ће бити жртва и насилник. Појам **жртве** је веома сложен. Пре свега улога жртве се гради и конструише кроз многобројне сложене процесе, јер се насилник у неком моменту може трансформисати у жртву, или се феномен жртве може проширити на читаву групу, на пример, ако је једном члану те групе начињено неко зло. Чињеница да се идентитет жртве гради, упућује нас на закључак да многи људи преузимају ову улогу, заснивајући своју идентификацију и комуникацијску сигурност у игрању те улоге (Недељковић,



2011:120). Недељковић описује Колоросиних четири елемента насиља који се огледају кроз:

- Несразмеру моћи, при чему је насилник старији, јачи, популарнији, али исто тако и повећање броја оних који злостављају може довести до овакве неуједначености. На основу овога закључује се да насилништво не укључује конфликт две особе подједнаког степена моћи.
- Намера повређивања која се огледа у жељи да се нанесе емоционални или физички бол. Очекује се и да ће насилник уживати у посматрању патње.
- Претња даљом агресијом. И жртва и насилник знају да ће се насилничко понашање вероватно поновити, јер насилништво није једнократан догађај.
- Престрављеност се јавља као резултат систематског насиља које се користи да би се застрашили други и да би се одржала доминација. Некада и страх који се производи није само средство за постизање циља, већ и он сам за себе представља циљ. Након стварања страха насилник може да почне да се понаша слободно без страха да ће жртва узвратити или рећи неком за насилништво (Недељковић, 2011:122). Дескрипцијом улоге насилника и жртве долазали се до најужег појма насилништва у групи појмова који ће бити коришћени у анализи.



Изложене описе и постављене категорије неопходно је продискутовати, пре свега, сагледавајући улогу и место бола, патње и понижења у порнографским исечцима. Сама етимологија речи „бол“ указује на везу са појмом казне, јер енглеска реч „pain” потиче о латинске речи „poena”, што значи казна. Међутим, казна у порнографији нема превентивну улогу, нити етичку позадину оправдања реакције насиљем због кршења неке нормe. Овде је казна средство за остваривање циља који је у већини случајева бол, који је опет циљ сам за себе. Овакво тумачење, не само да нема смисла у уобичајеном друштвеном контексту, већ је и табуисано, јер занемаривање казне као чуварке друштвеног система може, не само нарушити систем, већ га у потпуности обесмислити. Суштина бола у пракси доминације у сексу се огледа кроз апсолутну предају партнеру. Све се заснива на неизмерном поверењу и мисли да смо у стању да свој живот предамо у руке неког другог, а, такође се и монопол ставља на располагање моћи, која се предаје појединцу, а не друштву (Васић, 2012:245).

Данас, када се говори о разним облицима доминације, тешко да се може говорити о насиљу када се сагледа шири контекст, узимајући у обзир да добар део „реквизита” улази у све ширу употребу у практиковању сексуалног чина, односно да се ради о строго припремљеном и вођеном процесу. Као што је напоменуто, БДСМ представља својеврсно играње улога, заправо представља „мучење са пристанком“ и као такво се граничи са поменутиим груписањем око играња улога (претходни одељак), али не улази у исту, зато што играње улоге у случају БДСМ-а није циљ, већ метод.

По истраживању на основу здруживања категорија на сајтовима, не долази до поистовећивања термина од стране категорија, иако до тога долази у самим насловима исечака. *Понижавање* није исто што и *доминација*, *мучење* није исто што и *грубост* или *кажњавање*. Сам чин мучења се често сврстава као *БДСМ*, али ако је категорија сврстана у понижавање, уз њу се ретко појављује и *БДСМ* као „блиска“ категорија, али су епитети категорија или тагова *агресивно*, *брутално* или *фетиш* чешће придружени у случају категорије *понижавања*, него у случају *мучења*. Такође, често у имену исечка пише „понижавање“, али исечак није сврстан под ту категорију од стране аутора сајтова или самих корисника<sup>133</sup>,

---

<sup>133</sup>Корисник сам може да категоризује, гласајући за сврставање тог исечка, али на неким сајтовима су му на располагању понуђене категорије аутора сајтова, а на неким другим може да напише шта хоће, тако да се не зна да ли је такав исечак доспео у другачију категорију гласањем корисника

односно „другачије је прихваћен у народу“, него што је била првобитна намера аутора самог исечка, или је прецизно прихваћен с обзиром на то да су гледаоци препознали садржај који указује на „насиље са пристанком“, односно да постоји културна компетенција конзумента, када је избор појмова у питању. Када се *понижавање* и *БДСМ* појављују заједно, онда је то у случајевима жене која „мучи“ мушкарца, или жене која понижава другу жену (нпр. у категорији *женска доминација*). Изгледа да је културолошки, ако у *БДСМ* исечку жена понижава, то ближе игри, сексуалној провокацији и изазивању, него у случају ако мушкарац то ради, јер је онда ближе насилништву и категорији *понижавања*, али у контексту који нема придружен *БДСМ*, већ је оранлно или анално *понижавање*<sup>134</sup>, што не треба помешати са тагом *кажњавања* или *зостављања*, који опет има друго значење у виду веома грубог секса. Није разлика у подразумеваној физичкој снази оно што раздваја игру од насилништва, односно није закључак да мушкарац има веће рестрикције, већ да жена не може да понижава мушкарца ако то није његова воља. У случају *везивања* се дешава да је жена та над којом се врши чин *понижавања*, а да је уз понижавање придружена и категорија *БДСМ*, што је приказано на дијаграму (указивање понижавања на везивање). *Електро шокови* се, такође, приказују у својству везане жене или ређе мушкарца. *Електро шокови* се налазе и са придруженим таговима везаним за електричну мастурбацију са пенисом и електродама у крупном плану.

Стога, мучење и понижавање су изузети из категорије *БДСМ*-а зато што не представљају играње улога господара и роба, већ се сврстава као својеврстан тзв. фетиш који се, такође, базира на моћи, али не у „садистичком или мазохистичком“ смислу, барем не у оној представи каква је у исечцима етикетираним као *БДСМ*, а све бројније рекламе за насилне садржаје попут *punishtube* и *publicdisgrace*<sup>135</sup> и све бројнији насилни исечци, односно њихов садржај, ипак се ограђује од *БДСМ*-а и тумачи од стране аутора сајтова и корисника, без обзира на оно што се темом исечка покушава

---

или премештањем од стране аутора сајтова, но, с обзиром на њихово међусобно допуњавање и сличан модус деловања, битно је да је исечак као такав, било на на један, или други начин, свакако другачије категоризован и изгласан, него што је његово име, тј. настојање аутора самог исечка.

<sup>134</sup>То доводи и до заључка да је такав сексуални однос својеврстан табу таквих врста сексуалног односа, без обзира на то што су они уобичајени у порнографским исечцима, односно на то да постаје средство за понижавање у случају да друга страна није спремна на то.

<sup>135</sup>[www.punishtube.com](http://www.punishtube.com) или <http://www.publicdisgrace.com/>

представити, односно, да у случају да тема исечка ипак наличи на насиље, а не на игру, бива тако и окорактерисано. Потребно је нагласити да се овде ипак ради о глумљењу, односно да се актери понографског исечка поигравају различитим елементима насиља због публике (конзумената).

Поменуте раздвојености између БДСМ-а и понижавања (као и њихових деривата), тј две категорије које су типични представници насиља као игре и чистог насиља, говоре о томе шта се дешава на терену, односно како се категоризују исечци, али не одговара у потпуности на питање зашто је то тако.

Вратимо се дијаграму на коме се уочава се да на поткатегорије *насиља са пристанком* указује извештај број помоћних категорија. На пример, на БДСМ указује категорија *игра улога* која припада *фантазијском* дијаграму, а и шта упућује на то да је у питању глума и договор. затим *геј* категорија која у претходној таксономији припада *форми живота* таксона сексуалне оријентације (нпр. тзв. корпус *Manhunt* категорија о чему ће бити више речи касније), такође, указује на БДСМ, односно она компонента хомоеротичних исечака која садржи доминацију и маскулинитет као виртуелно хетеросексуално понашање, при чему је БДСМ метод, а не циљ (Васић, 2012:246). Остале категорије које упућују на БДСМ, а не налазе се као подоблик *насиља у правом смислу* односе се на предмете, костиме и сексуална помагала, као нпр. *бичеви, латекс, кожа, маска и гас-маска*. Бичем се наноси бол, али је и *природни индекс*<sup>136</sup> за робовласника, дресера, кажњаваоца, који у овом контексту симболизују доминатора. Кожа и латекс представљају својеврсне униформе тог жанра и такође се често односе на доминатора (док је потчињени често наг, или са нагим деловима). Требало би навести да је код категорије *ОЖНМ*, која указује на женску доминацију, такође, присутно својство по коме је у контексту моћи подређени онај који не носи одећу, те то није једино својствено БДСМ-у. *Маска* и *гас-маска* имају интересантно својство: сакривају лице, а деперсонализују носиоца, доводећи га на ниво објекта, односно у оваквом контексту - улоге. Маску могу да користе оба учесника, али *гас-маску* најчешће носи *потчињени*. На *гас-маску* указује и категорија *афиксија* из дијаграма *сексуалних техника* (као и категорија *уринирање*), што, такође, потврђује намену оног коме се наноси бол. *Ланци, конопци, лисице* указују на поткатегорију *везивања*. *Везивање* је поткатегорија са великим бројем варијатета

---

<sup>136</sup> „А природно асоцира на Б, али изабрано да буде индекс за Б по човековом избору (дим као индекс за ватру)“ (Лич, 2002:22)

који одговарају различитим темама или концептима, што указује, како на потражњу различитих имплементација за исти концепт, тако и на симболичко повезивање појма и слике „везивања“, као симболичке представе спомињаних концепата моћи, немоћи, контроле, надзора, активности, пасивности. Везивање се, такође, појављује и као прва реч БДСМ-а (*bondage*), а саставни је члан многих категорија, као и изрека (нпр. „Руке су ми везане“), и свакако се на оног ко је везан односи улога некога ко не одлучује о својој вољи, већ је вољно или невољно препуштен спољним одлукама и утицајима. На поткатогије *везивања*: *везивање ланцима* и *електрошокове*, такође, указују категорије неопходних предмета, при чему се због егзотичније природе *електрошокова* „блиске“ категорије често називају *играчке* или *фетиши*. Тако категорија *електрошокови* има својства вољног чина, како због повезаности са *играчкама* и *мастурбацијом*, тако и због тога што се налази у стаблу *насиља са пристанком. КБТ*, такође, указује на *електрошокове*, али и на *женску доминацију*, тако да фактички „премошћује“ те две категорије, што описује, већ спомињано својство, да се женска доминација (у односу жена-мушкарац) третира као врста игре. Када се *женска доминација* провери и из другог угла, то је свакако поткатогија *доминиације* и *злостављања* које припадају стаблу *насиља са пристанком*.

Поткатогије *насиља са пристанком* се углавном везују за БДСМ стабло на које указују категорије које односе на одећу, предмете и улоге (нпр. *игра улога* и *геј категорије*), а на које опет указују категорије из *форме живота* *врста сексуалног односа*, тј. из новог дијаграма *сексуалних техника*. Као пример тога је указивање: *геговање=>афиксија=>маска* и *гас-маска=>БДСМ* и *роб/потчињавање*. Ако одерђена сексуална техника представља намеру, онда уколико се она спроводи коришћењем предмета и одеће, она свакако бива чешће дефинисана као БДСМ (ако су у питању предмети својствени тој категорији, нарочито ланци и конопци). Између категорија *злостављања* и *доминације* постоји узајамно указивање, често због поистивећивања тих термина, с тиме што је оригинално *доминација* ближа наличју новчића *потчињавања* и *послушности*, а *злостављање* облик *кажњавања* (оно што се догоди када послушност закаже, или би требало да се потврди) *грубим сексом*, *везивањем* (узајамно указивање), *генгбенгом* итд, што се и види и из категорија на дијаграму које указују на *злостављање*. Но, оно што је битно јесте да обе категорије (и доминација и *злостављање*) не утврђују нужно правила преко предмета и одеће, већ се

правила дефинишу, тако што су код њих јасно дефинисани доминантни и потчињени. У овој области дијаграма се примећује и једноставни принцип разграничења приликом категорисања: ако је само груб сексуални однос, онда је категорисано као *хардкор*, *брутал* итд; ако је груб однос, а постоји и одређен вид насиља као наглашавања доминантог и потчињеног, онда је категорисано као *злостављање*; на крају, груб сексуални однос у коме постоји опирање потчињеног је категорисано као *силовање* или као *понижавање*. Занимљиво да ни *хардкор* нити *злостављање* указују на силовање, односно, не само да долази до разграничења, већ и до међусобног искључивања, те на силовање и понижавање не указују категорије које су искључиви представници *насиља са пристанком*, већ оне категорије које су између, које су под утицајем обе поткатегије *насиља*. Тако да на крају, оно што чини то да одређен исечак буде категорисан као нека од поткатегија *насиља са пристанком* јесте постојање утврђених правила. Томе ће бити ближи исечак који има више елемената који указују на припремљен или увежбан процес, били то карактеристични предмети, или начин одевања, или јасно утврђене улоге. То је блиско логици да је окружење са уређеним правилима понашања (ма каква она била) гарант сигурности да слобода може да се подари појединцу. Други категоришући принцип се односи на облике женске доминације над мушкарцем, што се, као што је већ навођено, такође, приписује поткатегијама *насиља са пристанком*.

Обратимо пажњу на поткатегије које се налазе између, односно оне које садрже насилно понашање, или оба вида насиља (неки исечци исте категорије су једно, неки друго), или није тачно дефинисано шта је посреди, што је чешћи случај. На приказаном дијаграму то су *генгбенг*, *мучење* и *хентаи*. О *генгбенгу* ће бити више речи у помешаним категоријама. Са једне стране, слично филму „Незасита“, *генгбенг* може да представља незасите сексуалне апетите и необузданост женског учесника, или пак „дељење“ задовољства од стране мушких учесника, што иде у прилог делу који се односи на *насиље са пристанком*. Такође, поткатегија *обрнути генгбенг* у потпуности одговара области пристанка, само се смењују врсте главних учесника у обрнутом генгбенгу (уместо централног актера, у овом случају мушкарца), што је конзистентно већ описаном обрасцу где у случају да женски актери имају доминантну улогу у односу на мушке, онда је посреди *насиљеса пристанком*. Са друге стране, *генгбенг* представља својеврсно средство за исказивање групне агресије, и са

дијаграма се види да у више случајева представља карику која указује на поткатоорије *насиља у правом смислу*. Такође, категорије на које указује, представљају и термине са којима се *генгбенг* поистовећује. Злостављање на које указује (и које представља једну од ретких категорија из *насиља са пристанком* на које *генгбенг* указује) показује да се *генгбенг* сматра довољно грубом праксом да може да се користи као средство за тзв. *злостављање* тј. *кажњавање*. Букаке са којим се *генгбенг* поистовећује (нарочито у таговима) показује *генгбенг* у светлу групног ејакулирања по централном актеру (што је, такође, својеврсна јапанска казна). На крају, указује и на *јавно понижавање, затвор, војску и силовање*. Да подсетим, релација указивања, различита је од поткатоорије само зато што се категорија на којој се указује појављује као блиска често, али не и скоро увек, као у случају поткатоорије. Вероватно због поменуте „позитивне“ стране *генгбенг* уместо да буде наткатоорија поменутих категорија, само указује на њих, али нам и то „само“ свакако даје информацију са чиме се *генгбенг* поистовећује и чему је ближи. У том случају би највише одговарало представи групног силовања, односно техничком аспекту који остаје, када се изузме (или само не нагласи) променљива силовања. На пример, људима одговара доживљај „сложне групне редаљке“, била она у окружењу затвора, војске, злостављања, али не одговара етикета *силовања* (пример је категоризовање на сајту „*јавно понижавање*“ где термин „*јавно понижење*“, ако је сексуалне природе као што јесте, свакако се дешава ван воље оног ко је „*јавно понижен*“). Сличан случај је и са категоријом *хентаи* која, такође, садржи оба типа насиља. Додуше, потребно је навести да за разлику од *генгбенга* који се једноставно описује, *хентаи* обрађује различите теме и све што је „аниме“ порнографија се сматра *хентаијем* и самим тим неки би могли да буду и *насиље са пристанком* и *насиље у правом смислу*. Оно што је битно је својство да *хентаи* може да садржи све елементе насиља, укључујући и убиство, а да опет све то буде категорисано као *хентаи*, зато што је у питању анимирани филм. На крају, категорија *мучење* о којој је већ било речи, специфична је по томе што је наткатоорија *понижавања*, а притом указује на БДСМ, зато што користи сличне праксе, па се самим тим понекад и поистовећују, тако да мучење није у потпуности насиље у правом смислу.

Трећи део дијаграма се односи на категорије које потпуно одговарају стаблу *насиља у правом смислу*. *Понижавање* је већ описивано, а информација коју доноси дијаграм је то што је понижавање „мешовита“ категорија, састављена,



како од *мучења*, тако и од *насиља у правом смислу*, па тако представља мучење које је прешло границу физичког бола. Као што је већ напомињано, постоје исечци чији је наслов имао реч „понижавање“ у себи, али тако нису били категорисани и само случајеви где је понижавање очигледно, као нпр. присилни *felacio* итд, везивање и шамарање итд, било је категорисано као понижавање, при чему се види разлика између контекста у коме исечак настаје и оном у ком се тумачи. Такође, јавно указује на понижавање, при чему се вероватно сматра да је понижење веће, ако се обелодани или деси у јавности. *Јавно понижење* не постоји као категорија, али постоји истоимени сајт, где су садржаји исечака (као што се види из шеме категорија које указују) прожети отмицом, генгбенгом, грубошћу, силовањем, а све се, наравно, дешава на јавном месту. То донекле обесмисљава јавно место које пружа безбедност појединцу. Међутим, такви контрасти су својствени целокупном стаблу поткатегија *насиља у правом смислу*. Погледајмо категорију *силовање*. На ту категорију указују категорије које се односе на ученицу, чланове породице, војску и затвор, где све од поменутих категорија реферишу на институције од којих се очекује заштита. Но, као што је већ навођено, а што је потврђено шемом, свака од тих категорија има својеврсну сексуалну фантазију као позадину, само се довођењем у контекст силовања та фантазија пренаглашава. Тако иза *очуха* или *оца* стоји фантазија *татице* која је у узајамном указивању са *ћерком* иза које стоји фантазија *тинејџи* која, такође, стоји и иза *ученице*, док иза *сина* и *мајке* стоји категорија *милф*. Иза војске постоји представа о војницима као немилосрдним људима који се међусобно силују, а то чине и са заробљеницима. Када се из *силовања* отклоне мотиви поменутих фантазија, остаје мотив кршења норми и очекиваних правила које важе за одређен систем или окружење. Такође, силовање се као категорија не доводи у везу са тиме да се учесник опирао сексуалном чину (приказани су такви примери), већ се односи на то да је прекршен табу. Отуда се и објашњава ситуација постојања исечака са радњом у којој је неко приморан на сексуални однос, а није категорисано као *силовање*, што опет значи да варијације категорија примораног сексуалног односа на радном месту, болници итд. не спадају у нешто неочекивано. Тако у овом другом случају насиља на које не пристају обе стране, имамо уобичајена заштитна правила и табуе који постоје у свакодневном животу, али након кршења истих, не уноси се нови ред на њихово место, а у првом случају где обе стране пристају на примену насиља, имамо посебна правила која не важе у

свакодневном животу, али у контексту самог чина доносе уређеност и сигурност. Заједничко за оба случаја је да контекст ситуације и окружења доноси превагу категорисања, док је понашање самог појединца ирелеватно.

## V 1.6. 2. Шема категорија „сексуалних техника“

Следећа шема, прикатана на слици 20, односи се на сексуалне технике. Категорије које се разматрају у овој шеми углавном припадају врсти *сексуалног односа*, броју учесника и телесним излучевинама из одељка о ученој тексономији.

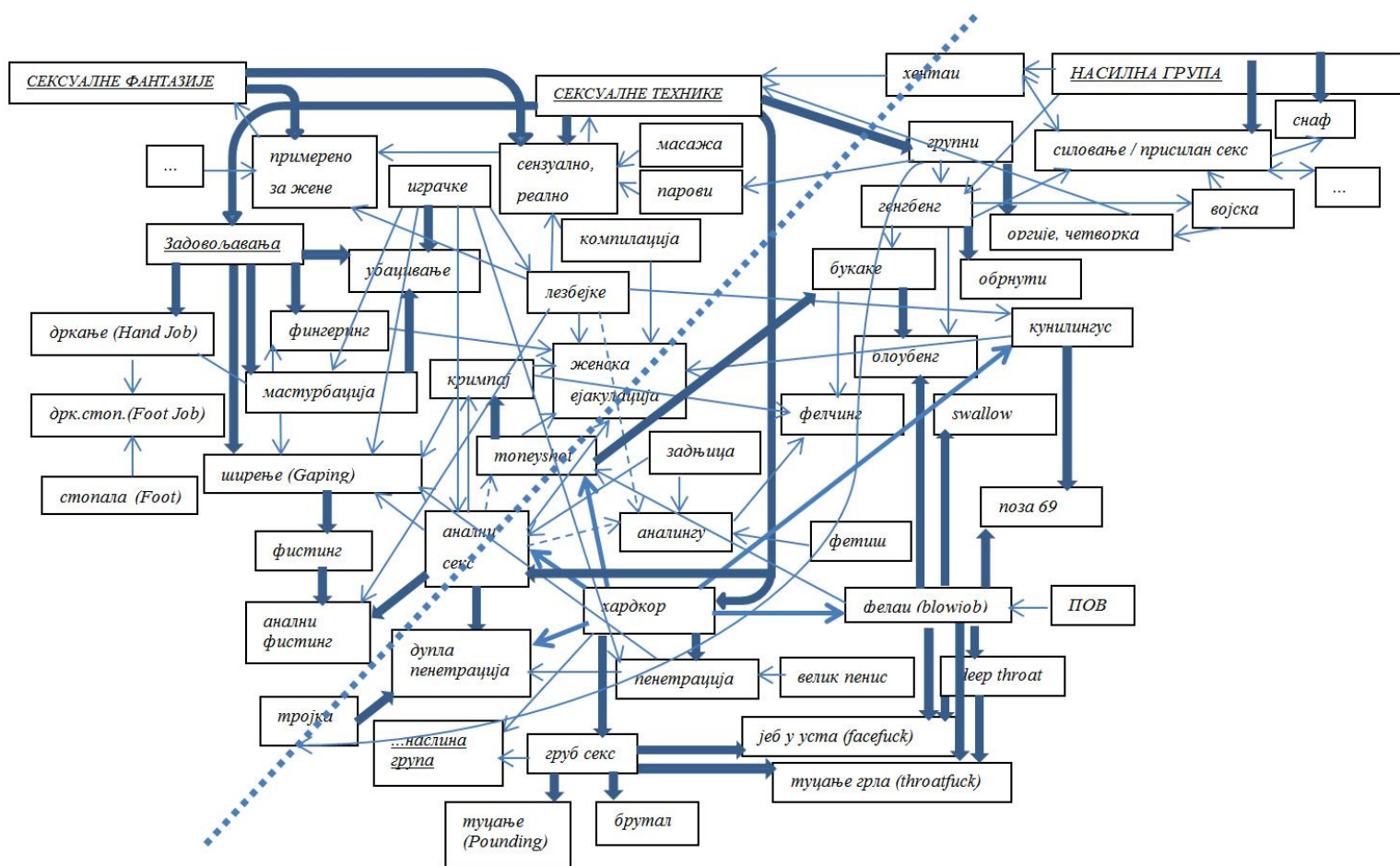

Слика 20: Шематски дијаграм категорија „сексуалних техника“

Основне поткатегије *сексуалних техника* су: *сензуално* (нежни сексуални однос), *хардкор*, *групни секс* и *задовољавања*. Неке од тих категорија су тзв. „помешане категорије“, а неке од њихових поткатегија се преплићу, али ће о

томе бити више речи касније. Законитости „лабавих“ група „блиских“ категорија које су важиле у одељку о ученој таксономији важе и приказане су и овде, с тим да релације указивања дају много већу флексибилност од релације наткатегорија-поткатегорија, па самим тим више не постоји проблем сврставања где се категорије налазе, већ, напротив, може се увидети које су категорије повезане.

Потребно је навести да су испрекиданим стрелицама приказана указивања која се ретко појављују у случају категорија аутора сајова, али су присутна код тагова.

Претходни дијаграм *насиља* је могао да се грубо подели на три области у складу са тамошњим основним поткатегоријама – *насиљу са пристанком, насиљу у правом смислу и насиљу које садржи оба мотива*. Овде је нешто другачија подела, сагласна са „мешањем“ мотива из друге две основне групе (*насиље и фантазије*). Наиме, категорије дијаграма *сексуалних техника* могу грубо да се поделе на две области (то притом не треба поистовећивати са поткатегоријама), што је на слици приказано испрекиданом правом. У области десне полуравни налазе се углавном категорије експлицитнијих сексуалних односа и пракси „грубљег“ интензитета, док се у области леве полуравни, углавном налазе категорије „блажег“ интензитета, као и категорије које се односе на сексуална „задовољавања“<sup>137</sup>, предигре и коришћење предмета. Притом су поменуте „интензивније“ категорије из десне области ближе релацији са *насилном групом*, док су оне из леве области ближе *фантазијској групи*.

Као што је већ навођено у одељку о *врсти сексуалног односа*, поткатегорије *задовољавања*<sup>138</sup> се именују или у партиципу (*Fisting, Fingering, Inserting*) у случају задовољавања жене, или се додаје суфикс „посао“ (енгл. „*job*“) у случају задовољавања мушкарца, а претпостављено је да је разлог за изостанак епитета „секс“, што ствара утисак о неједнакој размени где онај који задовољава врши одређен посао. Категорија која је слично именована је *фелацио (Blowjob)*, само је разлика у томе што за ту категорију нпр. постоји „таг“ *орални секс*, тј. из перспективе корисника му се даје особина „секса“, али ако се тумачи без помоћи анализе тагова, онда је из перспективе категорија аутора сајтова на први поглед подврста задовољавања – истоветан тип категорије као и *задовољавање*

---

<sup>137</sup>Сексуално задовољавање као пракса коришћења екстермитета и сексуалних помагала (играчака), описано у одељку о *форми жовта врста сексуалног односа*.

<sup>138</sup>Истраживачева категорија

*руком*. Но, релације између категорија, ипак изводе другачији закључак. Прво је потребно разграничити саме стимулације. Стимулација пениса углавном не указује на стимулацију вагине и обрнуто. У питању је једносмеран процес, а изузетак је узајамна мастурбација (*mutal masturbation*) за коју није уобичајено да постоји категорија, али постоји таг (*mutual*). Тако да категорије мануелних стимулација пениса могу да се посматрају независно од категорија *убацавања*, *фистинга*, *фингеринга* итд. Што се тиче задовољавања мушкарца, задовољавање руком указује на *задовољавање стопалима*, односно *задовољавање стоплаима* је помешана категорија између *задовољаваа руком* (која је подразумевајући вид задовољавања) и категорије *стопала*, односно мешавина је сексуалне технике и афекције према делу тела. Пошто је *задовољавање руком* у корелацији са *мастурбацијом* (идентичан чин, само га неко други спроводи), а *задовољавање стопалима* као помешана категорија наслеђује особине категорије *задовољавања руком*, самим тим, такође, потпада под мастурбаторску аналогију. Са друге стране, *фелацио* (*blowjob*), иако има сличну логику формирања имена, има неколико кључних разлика. Наиме, на *фелацио* указује *хардкор* и није у питању својство да исечци који садрже *хардкор* имају и *фелацио* као сукцесивно дешавање где се понашају као две међусобно дистинктивне категорије, већ *фелацио* попут *снимка свршавања* (*cumshot*, *moneyshot*) чини један од саставних и честих пропратних делова *хардкор-а*, тј. инкорпориран је у оно што *хардкор* представља. Битнија чињеница везана за *фелацио* је да његове поткатегије углавном потпадају под сексуалне односе. Наиме, поткатегије су: *орални генггенг* (*блоубенг*), *гутање сперме*, *поза 69*, *дубоко грло*, *јебање у уста* (*Facefuck*) и *туцање грла* (*Throat fucking*). У питању су углавном „помешане“ категорије, али ако се редом погледају, свака наслеђује сексуални однос аналоган својој првој наткатегији, а од *фелациа* (*blowjob*), као друге наткатегије, наслеђује орално одредиште праксе прве категорије. На пример, *туцање грла* је *агресивни секс у уста*, а *блоубенг* је *букаке* и *генгбенг* са лицем у крупном кадру. *Поза 69* је изузетак у односу на поткатегије које за другу наткатегију имају сексуални однос, већ је саздана од симултаног оралног задовољавања, но, овај специјални случај свакако свакако потврђује правило о томе да је орални секс врста секса, с обзиром на то да се као категорија сматра сексуалном позом (односно сексуалним односом), а не задовољавањем. Потврђује се да је градивни мотив сексуалног односа у поткатегијама *фелациа* не мора бити наслеђен из неке спољне

„техничке“ категорије (*гензбенг*, *груб секс* итд.), већ тај мотив садржи и *фелацио* сам по себи, с обзиром на то од чега је саздана категорија *поза 69*. Са једне стране, може се тврдити да је разлог такве логике категорисања једино због тога што је у питању чин који концептуално наличи и садржи све елементе сексуалног односа: једнака је размена ужитка (те важи принцип реципрочности), а партнери леже један на другом. Међутим, са друге стране, помињана узајамна мастурбација (*mutal masturbation*) за коју често не постоји категорија као инстанца на сајту, али постоји таг (*mutual*), такође, садржи идентичну такву размену, па опет није категорисана у таквом контексту. Закључак је да поткатогије које се односе на орални секс, као и сама наткатогија *фелацио* (*blowjob*) више одговарају експлицитном сексуалном односу, него задовољавању, те им одговара место на шеми где се тренутно налазе, док је категорија *blowjob* изгледа чисто језички повезана са *handjob*-оми *footjob*-ом. Једини заједнички именоватељ *blowjob-a* са тим категоријама је у томе што један учесник одређеним делом тела врши стимулацију пениса другог (у том тренутку пасивног) учесника, те пошто устима може између осталог и да се стимулише, отуда и име базне *blowjob* категорије, а остале особине категорије су својствене томе да постоји део тела (телесни отвор) који замењује улогу вагине у сексуалном чину, сам избор сексуалног чина је пречи од чина задовољавања, макар и обостраног. Слично томе, постоје и тагови (ретко кад и категорије) *titjob* и *tittyfuck*<sup>139</sup>, где код тагова приказаних у прилогу тезе однос између броја исечака на *xvideos*, сајту који је категорисан као *fuck* и као *job* је  $49658:8884 = 5,59 : 1$ .

Са друге стране, категорије које се односе на задовољавање жене имају „јаче“ релацијске везе са *мастурбацијом*, укључујући и задржавање имена категорија у случају самозадовољавања. На пример категорија *мастурбација* указује и на *ширење* и *фингеринг*, а исечци где нпр. жена мастурбира прстима, такође, често категоришу као *фингеринг*. *Играчке* су, такође, пропратна „блиска“ категорија оних категорија које не прецизирају део тела којим се врши задовољавање. Категорије које јесу у спречи са сексуалним чином су *кунилингус* и поткатогије *ширења*. Слично *фелациу*, *хардкор* и *лезбејке* указују на *кунилингус*

---

<sup>139</sup><http://www.urbandictionary.com/define.php?term=tit%20job> (приступљено 2.7.2013.)  
[http://www.xvideos.com/video6897/jugs\\_-\\_gianna\\_michaels](http://www.xvideos.com/video6897/jugs_-_gianna_michaels) (приступљено 2.7.2013.)  
<http://anysex.com/13068/?promoid=tubecj> (приступљено 2.7.2013.)

те је он издвојен из задовољавања и он нема толико поткатегија као *фелацио*. Такође, види се да су *канилингус* и *аналингус* само језички повезане категорије. Но, за разлику од *кунилингуса*, онај део који повезује сексуални однос са *ширењем* је наслеђен од категорија које на ширење у том контексту указују (нпр. ако је у неком исечку *ширењу* сродан *анални секс*, то је наслеђено због *аналног секса*, а не због ширења аналног отвора). Доказ томе је својство спомињано у одељку о ученој таксономији да поткатегија ширења - *фистинг*, није „билска“ са категоријама које се тичу сексуалног односа, а поткатегија би требало да узима све „чисте“ особине своје наткатегије. Са друге стране, слично *ширењу*, *анални фистинг* представља „помешану“ поткатегију *аналног секса* и *фистинга*, а често се појављује и као пракса *лезбејки*. У претходној ученој таксономији *анални фистинг* је био категорија ближа *фистингу*, али нису били дозвољени „помешани“ случајеви, па смо морали да се одредимо чему је „ближи“. Иако је у случају категорије аутора сајтова у питању задовољавање, постоји „таг“ (не и категорија) *fist fucking* који попут, већ навођеног случаја заједничког „таговања“ (али не и категорисања) *играчака* и *пенетрације*, представља логику перспективе корисника, да се „тагује“ онако како се непосредно опази, а да се користи терминологија (као и начин формирања имена) научена из категорија аутора сајтова и порнографије уопште, тако да, ако се прати до сада успостављена терминологија, за *fuckingi job*, делује легитимно и сагласно формирање имена „тагова“. Потребно је напоменути да *fist fucking* није само због перцепције корисника и терминологије исечака, већ постоји и као име часописа. Међутим из перспективе категорија аутора сајтова, да би нешто било категорисања као нека од категорија *пенетрације* или сексуалног односа (што важи за поједине категорије из области леве полуравни дијаграма, али зато важи за све категорије из области десне полуравни дијаграма) изгледа потребан услов да је у исечку присутна употреба пениса или језика, а *фистинзи* не потпадају под ту групу. Међутим, како је *анални фистинг* изузетак?

Последњи пример *ширења* и *аналног фистинга* нам даје одређене додатне информације о категорији *анални секс*. Наиме, *анални секс* не представља само коришћење пениса, већ било које стимулисање аналног отвора, било оно у својству *фистинга*, *мастурбације* предметима, или класичним *хардкор* сексуалним односом (што је све приказано везама на шеми). Наводим *хардкор* зато што попут *фелациа*, који није само сукцесивно дешавање пратеће категорије

у исечцима који су категорисани као *хардкор*, већ представља и саставни део *хардкор-а*, тако и *анални секс* између осталог представља и део *хардкор-а*. Исто тако *анални секс* није само сексуални однос, већ све што се тиче стимулације. Тачнији превод те категорије би био *анално* (у оригиналу *anal*), што је много општији термин од *аналног секса* који обухвата све наведено, па и категорију *задњица* (која се односи на део тела). Између осталог, на дијаграму се *анални секс* налази на средини испрекидане граничне праве, тако да свакако има градивне елементе са обе стране праве. Због тога *анални секс* може да се представи као директна посебна поткатегија *сексуалних техника*, па да му се поменута својства прикажу везама са осталим категоријама (што је и урађено на шеми), или је могао и да се представи као помешана категорија између *хардкор-а* и *задовољавања*, што би, такође, било коректно, али не би садржало поступак проналажења решења.

Проблем сврставања *дупле пенетрације* је већ био описиван у одељку уочене таксономије, а овде је много једноставнији, пошто не мора да се бира припадност категорије, већ је у питању „помешана“ поткатегија *аналног секса* и *тројке*, али која има и снажне везе указиваања од стране *хардкор-а* и *пенетрације*. *Дупла пенетрација* језички најближа *пенетрацији*, за шта је узрок до сада разматрана логика именовања категорија. Разлог зашто је релацијски ближа *аналном сексу* и *тројци* је у томе што се име се идеје концептуално разликују: код *пенетрације* је већ наведено да је поента у продирању великог пениса или дилдоа, док је код *дупле пенетрације* поента у томе да се у исто време дешава пенетрација и вагиналног и аналног отвора.

О проблему општости *хардкор-а*, *секса*, *јебања*, односно о баршунастим границама тих категорија, већ је било напомињано у одељку о уоченој таксономији, где многе категорије могу да потпадну под *хардкор*, при чему се *хардкор* разликовао од осталих општих категорија *врсте сексуалног односа* по интензитету грубости. На самом шематском приказу то становиште стоји када се разматрају чисти случајеви поткатегија, с обзиром на то да су *пенетрација* и *груб секс* поткатегије *хардкор-а*. Више информација нам даје шира слика, при чему се посматрају и категорије на које *хардкор* указује, с обзиром на то да се преко *аналног секса*, *фалација*, *кунилингуса*, *дупле пенетрације* и наравно *снимка ејакулације* практично покрива целокупан опсег категорија из десне полуравни, а и остварује се и повезаност са *насилном групом*. За *хардкор* се притом не може

рећи да је наткатегорија категорија на које указује, пошто их ситуација на терену сврстава у релацију указивања, односно у „блиске“ категорије, а не поткатегорије. Исто тако не може се ни рећи да је посредни само указивање, с обзиром на то да се поменуте категорије сматрају саставним делом *хардкор-а*. На шеми је овај проблем графички приказан стрелицама које су мало дебље од оних које представљају релацију указивања и тумачи се као: из перспективе тога како се категорије називају и какве се релације добијају као резултат обраде података, треба их посматрати као релације указивања; из перспективе именовања исечака, као и тумачења *хардкор-а* у литератури и свакодневном говору, поред тога треба их посматрати и као поткатегорије. Непомињем да сам у овом случају направила изузетак у односу на друге категорије зато што сматрам да је „блискост“ ускраћена због подразумевања особина (чак и код тагова!), пошто је у питању преопшта, а не „специјализована“ и упечатљива категорија, тако да ово делом представља истраживачку корекцију.

Осим што категорије из области десне полуравни дијаграма представљају повезану целину, и да су су ближе *насилној* групи, у овом одељку је, такође, уочено и да се у свим „десним“ категоријама користи пенис или језик, што може да имплицира то, да су поткатегорије *хардкор-а* и *групног секса* заправо ближе перспективи мушке корисничке циљне групе (без обзира на сексуалну оријентацију), односно поистовећивању са учесницима који су приказани као они који сигурно „уживају“ у односу. То се поклапа и са становиштем да је снимак екстерне ејакулације (*cumshot*, *moneyshot*) једно од заједичких обележја *хардкор* филмова, у којима је најбитнија перспектива фалуса и моћи (Williams, 1989:94). По мишљењу Линде Вилијамс, *снимак ејакулације* представља „ухваћен“ доказ истине о сексуалном уживању, а технички проблем визуелног приказа ејакулације који мора да буде екстерни, надомешћује се (не увек) коментарима и жељом другог учесника да се ејакулира по делу његовог тела, без обзира што тај исти учесник често затвори очи приликом ејакулације по лицу, или не види своја леђа у случају ејакулације по леђима итд. (Williams, 1989:101).

Са друге стране, приказивање женског уживања представљао је изазов за редитеље порнографских филмова (Williams, 1989). Да се дискурс порнографских видео снимака (филмови и исечци) још више померио ка визуелном приказивању и категорисању показатељ је категорија *женска ејакулација* или *сквиртинг* где је поменути проблем решен ефектом да жена приликом ејакулације испушта млаз



течности (специјални ефекат), што веома наличи снимку мушке ејакулације<sup>140</sup>. Друга алтернатива снимку мушке екстерне ејакулације је категорија *кримпај*, *кремпита* што представља унутрашњу ејакулацију у анални или вагинални отвор, али се из сроних категорија на дијаграму види да је, такође, у питању варијанта која накнадно визуелно приказује и доказује. Наиме, или је последица *женска ејакулација*, или после долази до *ширења* отвора или *фелчинга*, односно исисавања и развлачења сперме из тог отвора, како би се видело да је други учесник напуњен и препуњен након сексуалног односа. Сви случајеви избацивања телесних течности, поред доказа гладоцима о постојању ослобађајућег ужитка, имају још две особине. Прва особина се односи на успостављање релације између моћи и телесних излучевина. По Личу, одстрањени материјал напушта наше границе и више није на свом месту; оно што није на свом месту је нечисто; односно имплицира да „могу бити сигуран да сам оно што јесам, ако се потпуно очистим од граничне нечистоће“, али је парадокс што „чисто ја“ без граничне нечистоће не би имало спољњих сусрета са вањским светом, било би слободно од доминације других, али би било сасвим немоћно, те се намеће опозиција *чист/нечист = немоћ/моћ*, при чему се отуда „снага налази у нечистоћи, а светост се приписује и аскетском и екстатичном понашању (Лич, 2002:94). За разлику од логике појединих аскета, да губитак семена значи губитак моћи (Лич, 2002:110), „расипничка“ логика снимања порнографских садржаја (не мислим ништа пежоративно, већ укажем на особину да се рачуна само оно што се експлицитно прикаже) налаже да је небитно шта унутар ствараоца излучевина остаје (тако да је „губитак снаге“ ирелевантан), већ само оно што изађе напоље представља даривање моћи. Са једне стране је онај који производи излучевине доминантан, а са друге стране, често други учесник бива попрскан или похрањен (кроз неки од телесних отвора) излучевинама, што наликује даривању или награђивању. Друга особина телесних течности се односи на воајерску особину, при чему корисник има утисак да посматра некога како ради нешто, што би иначе радио у приватности (у том случају може да буде и само један учесник који нпр. уринира) (Pornography The Secret History Of Civilization 3, 1999) .

Настојање на визуелном, уместо на тактилном, као и помињана пракса снимања максималне видљивости гениталија, наспрам удобности, са једне стране

---

<sup>140</sup>Категорија *moneyshot* је се данас чешће назива *cumshot* што опет представља првенство категорисања онако како се види чак и у односу на вишегодишњи жаргон.

потврђује исценирану природу порнографских филмова која је производ културе и процеса еволуције филма, али са друге стране, отвара и простор за потражњом другачијих категорија, ближим тзв. *реалном сексу*, као што су *сензуално*, *реално*, *парови*, *примерено за жене* итд. Такви исечци су често именовани као *страсни секс* (*passionate sex*), а глума подразумева предигре и „размене нежности“ (масажа, љубљење, мажење итд). *Аматерски снимак* је, такође, присутан у овој групи категорија, само није приказано на шеми, пошто *аматерски снимак* постоји за скоро све категорије. Види се да су ове категорије ближе сексуалним фантазијама (у питању су „помешане“ категорије, које су директне поткатеорије *сексуалних фантазија* и *сексуалних техника*). Ако се посматра „*реалан секс*“ као опозиција *хардкор-у* (потребно је напоменути да у овом контексту *софткор* није опозиција *хардкор-у*, пошто *софткор* фигурише у контексту: експлицитни – скривени сексуални однос), онда су и његови деривати, такође, опозиција *хардкор-у*, односно *лезбејке* и *парови* у том контексту представљају нешто од чега се очекује да буде „складно“ и ненасилно. Занимљиво је да, такође, унутар категорије *примерено за жене* нема *геј* и *јаои* исечака, иако поменуте категорије имају и женске кориснике као циљну групу.

Основна категорија, „сексуалне технике“, као што смо видели, има граничне „помешане“ категорије и са *насиљем* и са *сексуалним фантазијама*, као и две регије које се разликују по грубости и експлицитности. Осим појединих „екстерно помешаних“ категорија које су повезане са друге две базне категорије, у овој шеми је уочено да постоји велик број „унутрашњих помешаних“ категорија, односно, оних које потичу од различитих категорија, али које су, такође, унутар *сексуалних техника*. Међутим, ако се гледа у контексту претходног одељка о уоченој таксономији, у питању су „помешане“ категорије које потичу из различитих форми живота (*телесне течности*, *врста сексуалног односа*, *број учесника* итд), што, такође, објашњава комплексност и преклапање категорија, као и немогућност да се у потпуности представе класичном таксономијом.



Трећа и последња базна категорија односи се на „сексуалне фантазије“. То је уједно категорија са највећим бројем поткатегорија, с обзиром на обиље фантазија које се у одељку о уоченој таксономији углавном налазе у *форми живота тема-заплет-концепт, главни учесник, сексуална оријентација*, док се остале категорије налазе као помоћне категорије које учествују приликом ставарања концепата. Област обележена испрекиданом кривом представља поткатегорије категорије *главног учесника*. Остале поткатегорије су „помешана“ категорија - *сензуално*, категорија *примерено за жене* и категорија *игра улога* (која садржи подгрупе из уочене таксономије). Иако највећа, ова шема заправо садржи подељене фрагментоване концепте које најчешће гради неколико категорија које међусобно указују једне на другу, тако да афинитет корисника који се „погађа“ тим концептом обично подразумева присуство тих категорија или неких од њих.

Категорија *сензуално*, која је у корелацији са *реалним сексом* описана је већ у делу о сексуалним техникама као помешана категорија. Онај део који представља сексуалну фантазију је сегмент који се односи на „страсни секс“, како се понекад зову наслови, тј. на маштање о сексуалном односу у ком постоји емотивна компонента, било да се корисник поистовећује са неким од учесника, или да замишља да воајерски присуствује таквом догађају, који је наводно ближи реалности од *хардкор-а*, или да само посматра садржај као покрете или глуму који му више одговарају. Осим већ описаних категорија (у одељку о *сексуалним техникама*) које упућују на сензуално, код *сексуалних фантазија* је сензуално повезано са *јаои-ем* и *Французима*.

Категорија *Французи*, са једне стране, потврђује поимање *сензуалног*, а са друге стране, *сензуалним* се категорише и дефинише једна од особина сексуалне представе о категорији *Французи*. Наиме, „блиске“ категорије *Французима* су *кућна помоћница* (категорија *Maid*, понекад и таг. или жаргон *French Maid*) – као метафора за наивну и „лаку“ жену; *сензуално* (пре свега *љубљење* –тзв. француски пољубац, али и део са романтиком, страшћу итд) – представа о Французима (односно Францускињама) као о љубавницима и романтичарима; *милф* – као зрела, искусна, женствена;и *чаране* –као део униформе кућне помоћнице, проститутке, жене из ноћног клуба, али и део високе моде. Претходно споменуте „блиске“ категорије у случају Францускиња могу да представљају фантазију о лако доступној романси са странкињом која има велико искуство у пружању сексуалних ужитака. Но, није поента у томе да се покаже постојање одређеног

мишљења о сексуалним праксама припадника неког народа (порнографска индустрија иначе обилује мање или више устаљеним правилима), већ да се покаже да постоје категорије које удружене формирају одређену фантазију, а ако корисник жели да пронађе нешто од тога, тражиће по тим категоријама, при чему би му било најједноставније да покуша са категоријом Франсускиња, пошто она у овом случају представља чворну категорију. Друга ствар која може да се покаже јесте да је за „успешну фантазију“ потребно присуство категорија из различитих *форми живота* уочене таксономије (*главни учесник, део тела, предмети и одећа, концепт* итд). Од категорија које се односе на етничку или расну припадност, дато је још неколико примера, сви по истој логици. На пример, *црнци* су повезани са *тројком, генгбенгом, великим пенисом, међурасним* и *гетом*. Јапанци са „школским“ категоријама: *ученица, школа, колеџ, колега, униформе, канцеларија, студент* (утицај саме јапанске филмске и анимиране, па и порнографске индустрије, која често школски миље стављају као део приче). *Тајланђани* са *лејдибојем* (изглед преферираних глумаца), *Швеђани* са *плавушом* (такође изглед преферираних глумаца), итд. Интересантно је да се уз *Латиноамериканце*, уместо очекиваних (али не честих) плесних, егзотичних или романтичних категорија као врло честа „блиска“ категорија појављује *прељуба*, што је свакако заокрет у снимању, а могуће да је у корелацији са вишегодишњем постојањем латиноамеричких сапуница, па самим тим и поимањем од стране публике. Потребно је навести да нису у питању исти ијечци који се данас другачије категоризују, већ сами ијечци као као наслове имају „*латинска прељуба*“. Из ових неколико примера може се уочити да од порнографске индустрије делом зависи какве ће бити етничке категорије, али да није у питању затворен систем у вакуму, већ нешто што се мења у складу са спољним дешавањима. Но, као што је напоменуто у одељку о уоченој таксономији у *форми живота – боја коже и нација*, категорија нације се све чешће своди на порекло глумаца, него на фантазију коју заједно стварају „блиске“ категорије, али да када је посредни аспект фантазије он се формира на овакав начин.

Вратимо се на *јаои* као другој категорији која је као и *Французи* у корелацији са *сензуалним* и на коју сензуално упућује. Наиме, *јаои* и *бара* (који такође међусобно указују један на други) као анимирани филмови хомосексуалне тематике наравно представљају „помешане“ поткатогије категорија *хентаи* и *геј*. Интересантни су зато што су од *хентаи* наследили насилну компоненту, те је

изражена хијерархија који је учесник доминантнији. Но, оно што можда делује као посредно доказивање, а што се назире из ове помешане категорије је да је заправо обрнуто: од *хентаи-а* је наслеђен цртеж, а од *геј* категорије компонента доминације, чинећи тако пресек особина те две наткатегорије (*хентаи* и *геј*), што *јаои* и *бару* ставља у улогу карикатура које објашњавају поенту, када је у питању геј тематика, а у којој је асиметрична доминација. *Примерено за жене*, као што је већ напоменуто у одељку о *сексуалним техникама*, садржи компоненту сезуалног, али унутар те категорије нема ни *геј* ни *јаои* исечака, иако многе жене-корисници гледају и те исечке. *Примерено за жене*, са једне стране садржи исечке ближе фантазији и еротици, што заиста одговара женским корисницима, али са друге стране не може да се не примети одсуство једног спектра, што може да имплицира не толико ограничавање тога шта би женским корисницима било примерено да козумирају (категорија настаје из економских разлога потражње, а не васпитачких, тако да је свима у интересу задовољење потреба све чешћих женских корисника), већ може да имплицира разграничење циљних група на сајтовима, где је *геј* категорија намењена геј корисницима, а да *примерено за жене* категорија, заправо, није примерена мушким корисницима – порука да је „вођење љубави својствено женама, а чист секс мушкарцима“, пошто би у супротном, многе категорије биле безвредне, тј филмови узалуд снимани.

Пре него што уђемо у област поткатегорија *главног учесника*, потребно је изанализирати још неколико „бочних“ категорија. На примеру категорије *женска доминација*, која је део насилне групе, добија се и у овом случају сличан резултат да насиље жене над женом представља насиље у правом смислу, а жене над мушкарцем само насиље са пристанком. Ова категорија (осим већ познатих релација са *ОЖГМ* и *обрнутим генгбенгом*) само као истоимени „таг“ (не и категорија) указује на *учитељицу* и *војску*, односно категорисање и радња се пребацује на игру или мушкарчево допуштење због мазохистичке фантазије у овом случају, када је из перспективе садржаја исечка у институционалном смислу учитељица, официр или шефица „изнад“ мушког учесника.

*Дивље и лудо* представља не тако прецизно дефинисан концепт који обухвата на том делу шеме означене категорије које се углавном свде на журке, оргије, плесове итд. и које, такође, нису дистинктивне и притом указују једне на друге. Међу тим категоријама, обрнути генгбенг и *ОЖГМ* су у спрези и то у случају више обучених жена (када је једна обучена, онда је ближе женској

доминацији), а често се таква радња дешава на организованој ОЖГМ журци, попут мушког стриптиза, само и са укљученим сексуалним односом (што се види из „блиских“ категорија: *журке* и *стриптиза*). Журка затим указује, како на стриптиз, тако и на оргије, у ком случају је обострано указивање, готово поистовећивање, с обзиром на то да ако је *журка* порнографска категорија, а притом није *стриптиз*, или један изолован извођач чина, онда преостају *оргије*. На крају, *стриптиз* је корелисан са *плесом*, а плес са *уљем*. Тако је графички приказан ланац категорија које потпадају под „разуздано“ понашање *дивљег и лудог*. Заједничке карактеристике ових категорија су да се жене из сличне друштвене групе окупљају (нпр. све су *милф*) и да охрабрују једна другу. Такође, *четворка* не указује ни на једну од ових категорија, што је у складу са већ напоменутом особином да четворка представља „складан секс“ (нпр. два пара). Поред тога, ове категорије нису у релацији са категоријом *примерено за жене*.

Што се тиче главног учесника, дато је неколико примера концепата који припадају „помешаним“ категоријама. Један коцепт може да се односи на *супругу* и *домаћицу* (*супруга* указује на домаћицу). На *супругу* и *домаћицу* наравно указују *милф* и *аматарски снимак* (*супруга* представља улогу која постоји у реалном животу, те аматерски снимак дочарава аутентичност, наравно, у машти корисника). Обе категорије указују на *прељубу* (многи се исечци устаљено називају и *Cheating Wife*), а ако исечци немају експлицитно наведену категорију *прељуба* могу да се односе на дискурс који имплицитно једино то може да значи (нпр. „Док *супруга* прича са мужем преко телефона, у исто време је *генгбенгују*“) <sup>141</sup>. Такође су имплицитно у чину *прељубе* укључени и афроамериканци, односно. међурасно (кад муж није ту, она позове групу црнаца). Управо због *разноликости* сексуалних партнера и храбрости и вољности да то чини. *супруга* је моћнији (али и превртљивији) концепт од *домаћице*. Друга варијанта где постоји мужевљев пристанак је тзв. *дељење* *супруге* где муж даје своју својину – *супругу* познаницима и/или гледа чин (*троилизам*) или и он учествује (*тројка*, *групни*, *оргије*, *венчање*). Венчање је, такође, у релацији са *прељубом* (нпр. *прељуба* на дан венчања, итд.). Уместо рушења табуа, пре би логика која се крије иза овог концепта била да се и категорија *супруге* и *домаћице* третирају као својина над којом бо требало да постоји контрола која

---

<sup>141</sup>[http://www.imporntube.com/view/305481/wife\\_gangbanged\\_with\\_husband\\_on\\_phone.html](http://www.imporntube.com/view/305481/wife_gangbanged_with_husband_on_phone.html)

се представља дељењем (односно награђивањем, даривањем) или заменом, а као гарант тога да контрола мора да постоји и да треба редовно да се сексуално обрађује је чињеница да је попут звери у кавезу неверна и сексуално незасита (на *супругу* указује и *хардкор*), а што је опет гарант тога да се као својина исплати, односно то повећава сексуално узбуђење проузроковано овом категоријом.

Следећи концепт категорија би се односио на *школске* категорије. *Чирлидерсица* је у релацији са школским категоријама, *плесом*, *лезбејкама* (логика да су у женском униформисаном колективу лезбејке, не само због правила и хијерархије, већ пре зато што за било коју групу жена на једном месту у порнографији постоји логика да могу да буду и лезбејке, фантазија да то оне раде кад су саме), *фелацио* и *хардкор*. Чирлидерсица је иначе фетишизиран концепт, али је могуће и да удео тврдокорне порнографије у овој категорији потиче од филма „Деби обрађује Далас“. Учитељ и учитељица се разликују по томе што се „учитељ“ везује за нпр. тројку (више ученица у исто време), а „учитељица“ се везује за визуелне категорије (*милф*, *велике груди*, *чарапе*, *наочаре*, *униформе*), као и школске категорије (студент, студентрица итд), а као тагови су присутни *женска доминација* и *инструкциони* (називи исечака „учитељица секса“ итд), што опет занемарују категорије, као што је већ напоменуто. Јапанци и тинејџери су наравно, такође, придружени школским категоријама, у свим варијететима, као и школске оргије. Једноставно, школе као локације, поред школских униформи, учитеља као ауторитета (пандан шефа и канцеларије), чирлидерсице као најсексипилније тинејџерке (пандад *бејб*) и учитељице као најсексипилнијемилфице (пандан *порно звезде* или доминатора „са пристанком“), у оквиру овог концепта постоји много варијација категорија које укључују младе (*тинејџери* и мало старији) глумце који могу да учествују у различитим сексуалним техникама, тако да „школа“ представља затворен и самоодржив систем са свим потребним елементима класичних порнографских видео записа (само мало другачије упаковано), чак и без освртања на било коју додатну друштвену или психолошку компоненту.

Следећи концепт односио би се на тзв. *алтернативне* људе, што представља визуелну репрезентацију представе о одрђеном начину живота урбаних људи са маргине друштва и са израженим личним ставом. Ову групу категорија карактеришу углавном визуелни елементи – *аматерски снимак* (као гарант аутентичности и нискобуџетне „некомерцијалне“ продукције) и *тетоваже*



као обавезне наткатогије (ту је и специфичан начин одевања), затим *тинејџи* као рестрикција да се ради о младим људима, *емо* и *готичарка* као најпознатије субкултуре које се вазују за ту групу. *Емо* притом може да буде приказан(а) како мастурбира (представа о њиховој усамљености), или да се (ако је мушкарац) поистовети са *твинком* – геј панданом који му визуелно наличи (како представа о њиховој исфеминизацији, тако и сигурном као твинка, ако је *геј*). Свакако уплив *геј* категорија у алтернативно је и гарант о наводно њиховом слободном духу.

Остале категорије на које, такође, указује *геј* су *ханк* (*баја*, *мишићав*) и *пастув* – готово истоветан концепт *ханку*, само мање геј, а више анималан. Зато се *пастув* граничи са војском, а на *ханк*. Но, *пастув* је због своје визуелне и анималне природе једна од ретких мушких *категија*, склоних објективизацији, уз метафору о приплодном пастуву. Тако, као што тинејџери понекад сексуално опслужују *старце*, то често чини *пастув*. Постоји и *татица* као „блиска“ категорија *геј*.

Постоје и „мање“ групе категорија које подразумевају главног учесника. *Доктор* и *медицинска сестра* (*велике груди*) су, попут униформисаних лица која реанимирају некога сексуалним техникама. Следећи „мали“ концепт је *шимејл* на ког указују само *велики пенис* (понекад *велике груди*), а као поткатогију има *лејдибоја* на ког указује Тајланђанин. Иако је овом концепту додељен цео таксон *форме живота* „прве уочене таксономије“ (први одељак овог поглаваља), по категоријама које указују на њега изгледа да је у питању једноставан концепт особе пенисом и грудима (наводно најбоље од оба света) који носи поруку: *велике груди* – „гледајте, у питању је жена“; *велики пенис* – гледајте у питању је мушкарац; *лејдибој* – „гледајте изгледа исто као жена, није само мушкарац са женским грудима“, Тајланђанин – „исти су им и мушки и жески“. Следећа „мала“ категорија се односи на бејбиситерку која указује на злостављање, што је блиско представи о слушкињиој слободно могу да малтретирају и родитељи и деца.

За крај, војска представља категорију са највише релација, која припада, како насиљу (оба облика), тако и фантазијама и техникама, са свим могућим „блиским“ категоријама и сексуалним оријентацијама. Војска у симболичком и сексуалном смислу, у тренуцима када се употребљава (за време рата) има моћ над животом и смрћу, где одбрана, силовање или убиство зависе од војникове добре

воље, а без друштвене осуде, што изгледа да је концепт за који постоји место у свим категоријама и фантазијама, иоле базираним на моћи.

## V 1.v. Завршна разматрања овом поглављу

На примеру о ученој таксономији формираној по принципу „блискости“ (из другог дела поглавља), уочен је систем алтернативан и веродостојнији од оног који је приказан директно на сајтовима (прва уочена таксономија). Уочено је 11 таксона и већина категорија је могла да се хијерархијски распореди слично базним принципима етнотаксономија. У сваком таксону су уочени градивни мотиви који су били заједнички за скупине категорија, а који су одговарали *међунивоу*. Међутим, губила се информација о смислу код многих категорија које су понекад, али не увек имале релације са неким другим категоријама, а неке су се тешко сврставале у таксономију, с обзиром на то да су практично биле наслеђене из више наткатегорија.

Међутим, такво устројство је помогло да издвојимо значајне групације категорија, односно да увидимо први ниво разврставања и обраде података. Шематским дијаграмима којима су потом представљене категорије, представљено је и међусобно указивање категорија једних на друге, тако да су биле повезаније информације. Закључак из прве базе категорије која се односи на *насиље* је да контролисано и сагласно насиље је у корелацији са постојањем правила и контроле, макар се односила и на договорена правила, док је *стварно насиље* представљено преко хаоса, или када ствари нису на свом очекиваном месту, попут понижавања у јавности или инцеста, или мучењем од стране униформисаних лица. У групи сексуалних техника има више помешаних категорија, али помешаних унутар самих сексуалних техника. Раздвојени су концепти задовољавања и сексуалног односа, грубог сексуалног односа који је из перспективе фалуса, као аналног секса који подразумева било које надражаје. Дати су и осврт на *снимак ејакулације* и његових варијација, антрополошка перспектива културне комуникације телесним течностима, као и мишљење о *женској ејакулацији* као једним од индикатора тога да су данашњи *хардкор* исечци блатантнији и ближи визуелном, него филмови од пре пар деценија. Појављује се и *реално* супротност *хардкор-у*. У трећоји можда најважнијој базној категорији, сексуалним фантазијама, примећена је одређена особина категорија која је била наслућена још у ученој таксономији, али тада није могла да се визуелно представи и квалитетно анализира, а односи се на то да категорије, нарочито, оне које се односе на сексуалне фантазије саме по себи, не носе

довољну информацију о концепту, већ да удружене са „блиским“ категоријама формирају концепте који нам откривају културне мисли које су иза категоризација порнографије, а које могу да се тумаче само када се посматра цео концепт као скуп удружених категорија, где категорије попут Личових знакова саме по себи мало значе, али учесвују у формирању реченице, односно смисла. Тако је дато неколико примера: сензуалног и примереног за жене, етничких група, дивљег и лудог, супруге-домаћице, школе, алтернативе, гејева, болнице и војске.

## V 2. ПРИМЕНА МОДЕЛА УМА КАО ИНТЕРПРЕТАТИВНОГ СРЕДСТВА ЗА ОДРЕЂИВАЊЕ КУЛТУРНЕ УСЛОВЉЕНОСТИ ПРИНЦИПА КЛАСИФИКАЦИЈЕ

### V 2.a Премет, метод, циљ

Добијене резултате етнотаксономске анализе из претходног поглавља потребно је доказати и из другог угла, односно неким од интерпретативних средстава експлицитирати културне моделе који одговарају мисаоним обрасцима и начинима којима аутори сајтова и корисници прибегавају приликом одабира и категорисања исечака, где под категорисањем више подразумевам коцептуализацију појединачних категорија и успостављање релација између различитих категорија, него лингвистичку природу имена категорија. Као што је напомињано, неки од тих назива су имали историју значења пре него што су постали категорија на Интернету, нпр. *дубоко грло* је назив истоименог филма, *Гонзо* жанр, као иницијално Сталианов сериал „*Љубитеља задњица*“ (*Buttman*) од 1990 до 2005 (Maddison, 2009:38) (*Pornography The Secret History Of Civilization 5*, 1999), а постојали су и жанрови на вхс и цд компилацијама итд., али што се именована конкретно тиче, за ово истраживање није толико битно (али није ни апсолутно небитно) од када нешто датира и у ком филму се први пут појавило, с обзиром да данас приликом употребе на Интернету, та знања не фигуришу толико ни у делању корисника, ни и у процесу категорисања (осим самог имена), те је самим тим другачји контекст употребе, који се разликује од окружења које је било актуелно приликом настанка. Битије је, ако се нпр. неки назив употребљава кроз више повезаних категорија (нпр. „рад“ – енгл. *job*) код различитих облика задовољавања, о чему је било речи у претходном поглављу), будући да елементи (у тренутном разматрању називи категорија), сами по себи, не носе значење, докле год нису доведени у логичку везу са неким другим елементима одговарајућег контекста (Лич, 2002). Такође, не покушавамо да тумачимо могућу експресивну или комуникацијску намеру аутора неког дела, већ се бавимо оним прсликаним и културно дељеним значењем које се формира у јавном семантичком простору (Жикић, 2010б:24,32). У домену Интернет порнографије то би се односило на то да је за ово истраживање од већег значаја како су исечци тумечени на сајтовима од стране аутора сајтова и од стране корисника (пре свега

кроз категорисања у оба случаја, али и коментарисања, у случају корисника), него шта је намера продукцијске куће или аутора аматерског филма.

С обзиром на то да стварање категорије представља примену некакве шеме генерализације особина, а таксономије такође представљају шему успостављања хијерархија шема категорија (D'Andrade, 1995:179), и ако се узме у обзир и то да је модел повезан скуп шема (које се не морају истовремено користити и који је углавном базиран на имплицитном знању, по коме је културни модел онај који користи одређена социјална група), можемо да закључимо да су примена одговарајућег културног модела и етнотаксономска анализа међусобно квалитативно компатибилне. Код Дандрадеа је идеја заснована на томе да когнитивни антрополози могу да успоставе моделе одређених мисаоних образаца одговорних за понашања (одређене заједнице, популације, средине итд.) којима се антрополози иначе баве. Ту се претпоставља да је модел ума значајнији од других модела пошто представља културно когнитивно устројство које је одговорно за све друге културно условљене мисаоне обрасце, те га можемо сматрати „моделом надмоделима“. Дандраде тврди да се културнимодел ума, који је предложио, односи на западне културе<sup>142</sup>, но управо је такав модел применљив на мој материјал, с обзиром на то да је посредни надкултурна комуникација која се може схватити као процес у коме културна когнитивност, својствена западним културама, бива прихваћена или преобликована и послата назад, где, такође, бива прихваћена итд (Жикић, 2012:337).

Примери такве комуникације постоје у јапанској популарној култури, где препознатљиви елементи у домену анимиране порнографије (девојчице, ученице, пипци итд.) који су познати као јапански производ и људи их често приписују њиховом наводно перверзном укусу, ипак имају позадину и природу међукултурне размене. Први јапански порнографски анимирани филм је „Лолита Аниме“ из 1984. године<sup>143</sup>, који спада у *хентаи*, будући да је главна тема филма сексуални однос између малолетних особа, а у неколико епизода постоје и сцене силовања и везивања<sup>144</sup>. Но, сам термин „Лолита“ преузет је из западне популарне

---

<sup>142</sup>Може да се тумачи као савремене културе Европе, Северне Америке, Аустралије, урбане средине азијских земаља Комонвелта и Латинске Америке, али и високоразвијена и постиндустријска друштва Далеког Истока - Јапана и Јужне Кореје.

<sup>143</sup>Мада, постојали су пре њега јапански еротски анимирани филмови „Хиљаду и једна арапска ноћ“ (1969) и „Клеопатра“ (1970), који, такође, могу да се посматрају као примери примене мотива из „спољашњег света“, а обрађених у Јапану.

<sup>144</sup><http://www.animenewsnetwork.com/encyclopedia/anime.php?id=7695> (приступљено 16.8.2013.)

културе (перспектива конзумената), у којој се односи на сексуално привлачну девојку (која је у неким дефиницијама тинејџерка, а у неким представља и девојку која изазива и заводи старије мушкарце)<sup>145</sup> што опет представља преобликовано и другачије контекстуализовано тумачење дела теме истоимене новеле Владимира Набукова (1955) у којој се средовечни протагониста Хумберт заљубљује у своју дванаестогодишњу пасторку Долорес (чији је надимак Лолита), која је, са психолошког становишта, пре жртва него заводница (Savage, 2009). Такође, у Јапану 70-тих година двадесетог века настаје, а 90-тих се јавно шири *Лоликон* (од: *Лолита комплекс*) субкултура која подразумева одрасле девојке које се облаче као девојчице, ученице, или као лутке са викторијанским и готичарским хаљинама. Припадници те субкултуре тврде да „настоје да буду слатке, не „секси“, а сам начин одевања се касније из Јапана шири и бива прихваћен од „остатка света“ као „Лолита мода“, с тиме што је у Европи и Америци већ постојао сличан неписан стил, који поново има додирне везе са Лолита митом, па долази до мешања са јапанским<sup>146</sup> (Savage, 2009:185) (Hardy, 2011:50). *Лоликон* представља и одређен јапански жанр, најчешће анимиран, у коме се девојчице приказују у сексипилној конотацији<sup>147</sup>. Други пример комуникације се односи на препознатљиви јапански порнографски производ „*еротике/силовања пипцима*“ (*tentacle erotica/rape*). Због утицаја цензуре приказа гениталија (део америчких реформи у Јапану), долази и до настанка бројних анимираних филмова са чудовиштима која користе пипке (пипци не подлежу цензури, без обзира на фалусни облик) приликом сексуалног општења (понекад са тинејџеркама)<sup>148</sup>, што поново представља синтезу страног политичко-културног утицаја (цензура), мотива локалне културе попут „Сна рибареве жене“ и већ успостављеног културно помешаног концепта (*Лоликон*).

Међусобна надограђивања концепата, својствена надкултурној комуникацији ствара тако когнитивну културну основу за многе човекове експресивне акције: музику, филм, али и порнографију, односно њено ментално

<sup>145</sup><http://www.merriam-webster.com/dictionary/lolita?show=0&t=1289146883> (приступљено 16.8.2013.)

<http://www.urbandictionary.com/define.php?term=lolita> (приступљено 16.8.2013.)

<sup>146</sup>[http://www.nytimes.com/2008/09/28/nyregion/thecity/28trib.html?\\_r=3&oref=slogin&](http://www.nytimes.com/2008/09/28/nyregion/thecity/28trib.html?_r=3&oref=slogin&) (приступљено 17.8.2013.)

<sup>147</sup><http://www.urbandictionary.com/define.php?term=lolicon> (приступљено 17.8.2013.)

<sup>148</sup> Видети <http://www.bigempire.com/sake/manga1.html> (приступљено 17.8.2013.)  
Први из жанра „пипака“ је „Urotsukidoji“ (манга из 1986. и аниме из 1987.).

устројство, разврставање и на крају, коришћење у стварности њених категорија. Такав систем у било којој каснијој примени или надградњи подразумева очекиване вредности, односно очекиване катактеристике или збивања у исечку за одређене катеогорије или тагове, којих су, приликом креирања или претраге категорија, у већој или мањој мери аутори сајтова или корисници свесни, односно постоји основна компетенција и међусобна сагласност шта би одређена категорија требало да пружи.

Као што је већ представљено у поглављу о когнитивној антропологији, културни модел ума је Дандраде назвао „народним моделом“ или „фолк моделом ума“<sup>149</sup>, по аналогији са фолк таксономијама и класификацијама, како би се разликовао од модела ума из осталих наука. Овај модел репрезентује све догађаје у свести људи, што се огледа и у физичком делању. Идеја модела је да се разумеју културно условљена размишљања и акције човека у зависности од спољних дешавања. Фолк модел ума се састоји од класа између којих постоје релације, а те класе су *перцепција*, односно представа спољњег света, *мисао* и *осећања* које побуђују *жељу* из које се ствара *намера*, а која резултује *акцијом*, односно деловањем на спољњи свет (D’Andrade,1995:164).

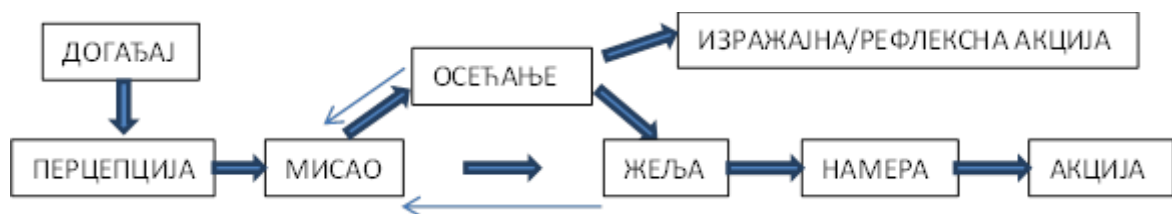

Слика 22: Фолк модел ума (D’Andrade,1995:162)

У ређим случајима долази до утицаја жеља и осећања на процес размишљања, што је обележено тањим стрелицама (D’Andrade,1995:160-164).

У функционисању модела ума потребно је разликовати *стања*, *процесе* и *постигнућа* (D’Andrade,1987:116):

- *Процес* је континуалан или репетитиван скуп унутрашњих акција - нпр. посматрам, размишљам, уживам.

<sup>149</sup>У даљем тексту коистиће се израз „фолк модел ума“



- *Стање* је, такође, нешто што се дешава у времену, али није континуално и репетитивно – нпр. видим, верујем, волим. Разлика између интерних стања и процеса се може илустровати на примеру човека који спава: „Док спава, он свакако зна таблице множења, боји се нуклеарног рата, намерава да иде у куповину ове недеље итд, али само ако је будан, можемо рећи да рачуна 11 пута 15, брине око нуклеарног рата, планира да иде на путовање итд. Тако да ум може да се третира као контејнер различитих стања и услова, имајући притом велики број симултаних потенцијалности, али исто тако може да се посматра као извршилац неколико симултаних операција, бивајући ограничен на мали број таквих конкурентних акција. Стога, неко може бити у одређеном стању, зато што извршава одређен процес. Види га, зато што га посматра, итд“ (D’Andrade,1987:116).
- *Постигнуће* је завршно стање или процес.

Стања, процеси и постигнућа разврстана по класама модела ума (D’Andrade,1987:116):

- *Перцепција*:
  - једноставно стање (нпр. видим, чујем, мирс, ускус, осећај);
  - постигнуто стање (нпр. угледати, приметити);
  - једноставни процес (нпр. гледати, посматрати, надзирати, слушати, додиривати).
- *Веровања / знање*:
  - једноставно стање (нпр. веровати, знати, сећати се, очекивати, претпоставити, сумњати, замислити, евоцирати);
  - постигнуто стање (нпр. разумети, реализовати, научити, пронаћи, погодити, закључити, основати, заборавити);
  - једноставни процес (нпр. размишљање, резоновање);
  - окончан процес (нпр. испланирати, докучити).
- *Осећања / емоције*
  - једноставно стање (нпр. волети, свиђати се, мрзети, кривити, подржавати, сажаљевати, симпатисати, осећати се тужно, осећати се срећно);
  - постигнуто стање (нпр. опростити, изненадити се, уплашити се);

- једноставни процес (нпр. уживати, бити застрашен, наљутити се, досађивати се, бити у жалости).
- Жудње / Жеље
  - једноставно стање (нпр. хтети, жудети, осећати потребу);
  - постигнуто стање (нпр. бирати, одабрати);
  - једноставни процес (нпр. желети, надати се).
- Интенције
  - једноставно стање (нпр. планирати, намеравати);
  - постигнуто стање (нпр. одлучити се).

У ретким случајевима људи имају намере (интенције), без знања због чега су то урадили, или желели (нпр: „Рекао сам му да ћу ићи, али не знам зашто сам то урадио. Не желим да идем“)<sup>150</sup>. Са друге стране жудње, такође, имају емоционалну компоненту, тако да није често јасна граница између жудње и емоција, посматрајући жудње понекад као специјални облик емоција (D’Andrade, 1987:120-121). Оно што неко осећа, може утицати на то како неко мисли. Осећања могу некада да симулирају некога да мисли у неким правцима, или да потпуно уклоне нечију способност да мисли (нпр. бес) (D’Andrade, 1987:135).

Културни модели представљају културно условљено мишљење и делање и самим тим су зависни од датог окружења. У случају конзумирања порнографских садржаја путем Интернета, простор је виртуелан, што подразумева и надкултурни контекст. Фолк модели окружења, као и до тад откривени принципи класификације, могу да послуже као полазна тачка за постављање или откривање културног модела ума, при чему се модел ума касније примењује као интерпретативно средство за тумачење података, а у циљу резумевања одговарјућег когнитивног обрасца који утиче на културну условљеност принципа класификације података, која одговара принципима стварања добијене класификације.

„Занимљива особина многих културних модела јесте то да су их испитаници свесни. То није случај с моделом ума, код којег испитаници немају организован поглед на модел у целини. Они користе модел, али не могу да га опишу рационално. У том смислу, модел се појављује као добро научен низ

---

<sup>150</sup>Ово се разликује од тога да ли су људи свесни функционисања модела или не.

процедура које знамо како да спроводимо, пре него ли као корпус чињеница којих можемо да се сетимо<sup>151</sup>. Наравно, фолк модел ума није у потпуности процедурални систем, пошто испитаници могу само делимично да опишу како модел оперише, када их питамо за специфичне примере“ (D’Andrade, 1987:114). У случају знања корисника који претражује порнографију на Интернету, такви „светионици“ би били тагови. Било да се посматра листа тагова придружених једном исечку, или пак листа свих тагова неког сајта<sup>152</sup>, тагови кориснику предочавају шта је постојало у исечку, дајући листу појмова на које може да кликне, ако жели да погледа неки други исечак са сличном карактеристиком, што у контексту поменутог декларативног знања код културног модела ума може да се посматра као подсетник, односно постављање листе питања везаних за специфичне примере са намером да се кориснику активира регија модела, која ће дати потврди одговор његовој мисаоној провери: да ли је то оно за шта мисли да ће му испунити жељу, попут ситуације у ресторану, када особа која тренутно не може да се определи, чита мени и у једном тренутку закључи да је нешто баш то, што у том тренутку жели, што, наравно, важи за оне називе за које зна на шта се односе. Ако корисник унапред зна шта жели да нађе, то, такође, може да чини преко тагова за које је сигуран да ће му на сајту дати ближи резултат претраге, односно више релевантних исечака, него ако би користио произвољне речи. У том смислу тагови помажу приликом навигације кроз порнографске сајтове. Корисник може да одабере један исечак, у њему одређен таг, који ће га потом одвести на страницу на којој су само пробрани исечци који садрже тај таг, затим у њима може да потражи неки прикладнији исечак и тако сузи претрагу. Спомињем тагове, а не категорије, с обзиром на то да их има више по исечку, а имају и више синонимних појмова, па пружају шири избор, а ближи терминологији корисника. Друга особина тагова, осим помоћи приликом навигације је да обучавају корисника, упућујући га у терминологију. У прилогу који је посвећен таговима се види да се на *xvideos* сајту међу расположивим таговима за *фелацио* налазе и *fellatio* (*фелацио*) и *oral* (*орално*) и *blowjob* (*пушење*) и варијације *sucking-a* (*сусања*), па чак и ако корисник не зна да су то синоними ако му није познат ни сексуални ни порнографски жаргон (нпр. *милф*, *фистинг* итд.), после неколико

<sup>151</sup>Разлика између процедуралног и декларативног знања, спомињана у поглављу о когнитивној антропологији, у одељку о шемама и конекционизму.

<sup>152</sup>Целокупна листа тагова није на свим сајтовима присутна као опција, али најчешће постоји листа категорија аутора сајтова.

претрага ће на листама тагова погледаних исечака видети блиске или синонимне термине и самим тим научити, а касније, када види један од њих као категорију аутора сајтова (нпр. у случају *фелација* најчешће *blowjob*), у мислаоној структури подвешће све остале синонимне тагове под један „званични“. Но, поред учења може дати и свој допринос, тако што ће неки исечак „таговати“ и на тај начин допринети укупној структури.

Овако нешто делује очигледно: особа приступа порнографском сајту и преко понуђених тагова и категорија учи додатне начине и изразе под којима су заведени одређени исечци, као и то који су блиски или синонимни, што јој помаже приликом сваке следеће претраге. Поставља се питање: зашто је то толико битно или различито од било ког случаја у коме неко учи правила система у који је крочио? Питању посебности ће касније бити посвећена пажња, док се део учења правила окружења подудару са Дандрадеовим питањем да, ако модел ума, као и други културни модели, јесу модели личног, индивидуалног искуства, како се онда уче, односно, како се испољавају као научени, попут било којих других научених образаца мишљења и понашања. Такође, по Дандрадеу, сваки модел ума користи спољашње догађаје да идентификује начине на које које означава сопствено дефинисање унутрашњих стања (D'Andrade, 1987:145). То, не само што значи да фолк модел ума ставља јачи нагласак на свесне процесе, него што је случај са научним моделима ума, већ и подупире претпоставку о томе да се ради о нечему што није строго индивидуално, већ нечему што је дељено међу припадницима одређене популације. Да би се говорило о постојању неке популације, она мора бити окарактерисана неким битним заједничким значењским својством, које је у вези са оним на шта се односе резултати (Жикић, 2010б:22). У овом случају, ако је применљива употреба модела ума на класификације које проистичу из одређеног коришћења Интернета, или ако понашање и реакције корисника Интернета који посећују порнографске сајтове нису насумични, већ (код различитих испитаника) постоје одбрасци понашања који се понављају, онда можемо да говоримо о постојању такве популације.

Пре него што се приступи анализи, потребно је дефинисати то на кога се тачно односе помињани модели. У питању је моје<sup>153</sup> тумачење модела, полазећи од Дандрадеовог културногмодела ума с обзиром на његова својства као базног

---

<sup>153</sup>Истраживачево (М. Васић)

модела, његове употребљивости за посматрање понашања које је дељено између припадника одређене популације, као и тога да се дотични модел односи на савремена технолошки развијена друштва што је у складу са споменутим тумачењем формирања основе за надкултурну комуникацију. Прва анализа односиће се на понашање посетилаца порнографских сајтова, односно на њихове коментаре приликом гледања одређених исечака. Циљ није само да се покаже да постоје заједничке реакције корисника, односно да може да се говори о постојању посебне друштвене групе<sup>154</sup>, где се параметри дефинисања групе базирају на специфичном коришћењу Интернета приликом међусобне конверзације између корисника, као приликом претраге и прегледавања порнографије (у домену претраге исечака преко категорија, а не преко проналажења имена дугометражних филмова итд.), већ је циљ да се резултати касније примене и на део који се тиче модела категорисања, само сада са знањем о циљној групи која конзумира, па и тагује. Да би се утврдио образац претраге из перспективе корисника, биће примењен модел ума на „заједничке“ чиниоце коментара који су прикупиљени са форума блиских порнографским сајтовима или на самим порнографским сајтовима, али, заправо, у већој мери прикупљених са листи коментара које се налазе уз појединачне исечке (како би кореспондирани са категоријама/таговима придружених том исечку). Примена модела ума у тој првој анализи ће бити једноставног „алгоритамског“ типа: раздвајање елемената понашања по класама модела (мисли, осећања, жеље итд.), експликација ланца текућих стања, процеса или догађаја модела ума корисника приликом „претраге“ и на крају посматрање да ли је и на који начин овакав модел промењен у односу на подразумевани и какве то импликације има на даљу анализу. Овај део је битан зато што представља увод у другу анализу, а која се тиче успостављања релација између добијених шема категоризација из поглавља о етнотаксономској анализи и примене модела ума на категорисање.

Дандраде наводи упитност тачности фолк модела ума, нарочито од стране психолога који тврде да он не може да замени научни модел ума или неуролошки модел процеса мозга. С обзиром на другачију употребну вредност коју је наменио фолк моделу ума, већ је објашњено да то није проблем, али сам Дандраде наводи

---

<sup>154</sup>Што је, такође, веома битно јер постојање групе представља један од предуслова антрополошког проучавања.

постојање различитих модела<sup>155</sup> за различите културе (D'Andrade, 1995:165-168), но поменути „девијантни“ случајеви се односе на интерпретацију одређеног понашања унутар неке популације с датог теоријско-методолошког становишта, а и они полазе од основног (западног) културног модела ума, који се у неком тренутку анализе модификује, а као што је већ напоменуто, у овом случају је због надкултурне комуникације свакако „западни модел“ погодан као интерпретативно средство.

---

<sup>155</sup>Ови модели, иако се, по мишљењу Вирзбицке разликују, личе на оригинални модел. Она тврди да, без обзира на различите језичке или психолошке имплементације класа и релација модела, које варирају од културе до културе, идеја о особи која *мисли, жели, осећа, зна и прича* или *дела* различите ствари је универзално применљива, посебно зато што у сваком језику постоје неки облици речи за ове концепте (Wierzbicka, 1993). Из тога произилази да не постоји култура на коју је неприменљив фолк модел ума, али не имплицира да може да се користи један универзалан, што већ зависи од језичко-културне поставке и контекста употребе.

## V 2.6. Корисници порнографије као популација и примена културног модела ума на њихову претрагу исечака

Прва анализа, као што је напоменуто, огледа се у проналажењу заједничких особина понашања припадника групе корисника, приликом прегледавања и претраживања исечака, а добијених на основу примене модела ума на понашања корисника. Потребно је напоменути да је и у овом случају једино знање којим би требало касније да се располаже је апстрактно, концептуално знање, а специфични концепти узраста, нација, етничких група, итд. односе се искључиво на контекст самих категорија, а не и на природу корисника.

Понашање корисника Интернета је другачије док су на Интернету, него у реалним животним ситуацијама. Мање се придржавају друштвених норми, чак и када не користе неки псеудоним, већ свој идентитет именом и презименом. Због ових карактеристика неопходно је разграничити релевантну грађу. Куриозитет коментара и оцена порнографских сајтова је чињеница да су већином позитивни. За разлику од уобичајених сајтова, као што су „youtube.com“ или „dailymotion.com“, на којима има доста жучнијих и негативних коментара и оцена. Из овога произилази утисак да постоји неформална, условна подела на опште сајтове – на којима важи општеприхваћено мишљење; и на сајтове услужне делатности, као што су порнографски, које људи посећују зарад одређене робе или садржине, не буне се, а с времена на време и похвале.

Садржине постављених клипова, коментара и „тагова“ би требало да утичу на акције корисника. Присуство сличног понашања у дискурсима различитих клипова и појављивање истих глумаца може изазвати сличне коментаре или оцене. Претерани хвалоспјеви у коментарима или велика гледаност неког клипа може бити повратна спрега за још већу гледаност, или за манипулацију друштвене прихватљивости одређене категорије. Не може се занемарити ни међусобна комуникација корисника преко коментара клипова. Поред наведених карактеристика, коментарисање на порнографским сајтовима је врло предвидиво и усмерено. Своди се на питања: „Која је то девојка?“; коментаре да је садржај сексуално узбудљив, бодрења (нпр. код насилних или грубих исечака), или жеље да имају сексуални однос са актерима, да буду ученици у дешавању у исечку, или коментара типа: како су наводно већ пробали тако нешто и то је било најбоље

искуство у њиховом животу, или да то боље раде од учесника исечка (односно се на било шта: дуплу пенетрацију, инцест) и сл. Иако једноставни и предвидиви, ови коментари доста говоре о функционисању модела ума корисника, када је коришћење Интернет порнографије у питању. Но, ипак је потребно извући одређене опште закључке који би карактерисали понашање групе, а на основу анализе грађе. Због великог броја понављања поменутих коментара, као и велике сличности између природе коментара мушких, женских и транссексуалних корисника<sup>156</sup>, проверено је да ли су искази вештачки. Знам да од стране порнографских сајтова постоје огласи за потражњом радника који би писали кратке приче везане за глумце, исечке или фотографије у којима се хвали физички изглед или тема исечка (као уводни текст пре линка ка исечку)<sup>157</sup>, али нису пронађени огласи, или још битније форум где се тражи или дискутује о томе да неко активно учествује на сајтовима, коментарише итд. После довољно великог броја погледаних листи коментара на различитим сајтовима, идеја о таквој завери контроле јавности је, или мало извесна, или, свакако, веома личи на понашање „слободних“ корисника, па као таква није ни битна. Што се тиче пола корисника, увек постоји могућност да се било ко налази иза профила, али ни то у статистичком смислу није битно. Следи кратак преглед неких заједничких понашања корисника Интернет порнографије. Дати су примери екстремнијих категорија пошто су те одлике понашања присутне у целом дијапазону, па и у тим категоријама. Притом се не ради о хомогеној структури у смислу да унутар популације сви све преферирају и да ће се према свему једнако поставити, већ се изводе општи закључци оних делова популације који су у „резонанци“ са текућом категоријом и коментаришу је.

---

<sup>156</sup> Не мислим да обожавају исте учеснике, мада и ту постоји извесно поклапање, пошто, наравно, нису сви хетеросексуалци, већ да садрже сличну дозу „прљавог говора“ својственог подражавању учесника порно филмова, као и коментаре шта их и на какав начин сексуално узбуђује, што често упућује на сличне преференције.

<sup>157</sup> Тзв. *описивач* порнографских материјала (енгл. *Describer*). Погледати нпр. <http://www.quora.com/Jobs-1/Whats-something-that-is-common-knowledge-at-your-work-place-but-will-be-mind-blowing-to-the-rest-of-us/answer/Thea-Pilarczyk?srid=3Wgm&share=1>



## V 2. б. 1. Понашање корисника порнографије

Код корисника постоје извесна очекивања од категорије шта би требало да пружи, односно очекивани параметри збивања који се идентификују са индексом категорије, што је већ навођено као могуће за производе надкултурнке комуникације. На пример, женски корисник који је очекивао да *орална масажа* подразумева и *кунилингус*<sup>158</sup>, или за исти исечак коментар да је то релаксирање пред сексуални однос при чему учесник не сме исто да се понаша после тога. Сличан пример је код другог исечка који је тагован као *понижавање (humiliated), господарица (mistress), женска доминација (femdom), фетиш (fetish), ручни рад (hand job)* итд, у коме се, поред већ напоменутог квалификовања као насиља са пристанком у контексту категорисања *понижавања* приликом *женске доминације* (сада потврђеног и преко понашања корисника), односно коментара „која је то девојка“, или како би желели да јој служе (односно да их она опслужује<sup>159</sup>) коментарише се и како *господарица* не би требало да мастурбира робу, пошто „то“ (реферисање на роба у средњем роду) не би требало да има право на оргазам<sup>160</sup>.

Корисници карактеришу учеснике исечака (били учесници анонимни или порнозвезде) преко физичких особина и преко акција које спроводе. Бројни су примери коментарисања великог пениса, задњице, груди, мршавости, расе, али и ружноће, затим похвала како неко добро спроводи *фелацио, кримпај, копрофилију, гутање сперме*, итд., а име учесника представља само претрагу за специфичним скупом категорија<sup>161</sup>.

---

<sup>158</sup> Корисник се у овом конкретном случају изразио: „Лизање вагине“ (*Pussy licking*) и у контексту где је то прокоментарисла, поента је што у исечку масирана учесница уради *фелацио* масажеру, што је опет другачија проблематика (нпр. питање подразумеваног оралног секса у исечцима и перспектива циљне групе у исечцима), али нам је у овом специјалном случају битна само општа мисао групе у којој се нешто унапред очекује од категорије, а што је чест образац ([http://www.pornhub.com/view\\_video.php?viewkey=744017907](http://www.pornhub.com/view_video.php?viewkey=744017907)) (приступљено 20.8.2013.)

<sup>159</sup> [http://xhamster.com/movies/1279478/milked\\_and\\_sounded\\_by\\_two\\_mistresses.html](http://xhamster.com/movies/1279478/milked_and_sounded_by_two_mistresses.html) (приступљено 20.8.2013.)

<sup>160</sup> [http://www.youporn.com/watch/8073889/foot-humiliated-and- strapon-punishment-femdom/?from=search\\_full&pos=32](http://www.youporn.com/watch/8073889/foot-humiliated-and- strapon-punishment-femdom/?from=search_full&pos=32) (приступљено 20.8.2013.)

[http://www.youporn.com/watch/630569/milf-mistress-humiliates-guy- strapon-fuck/?from=search\\_full&pos=6](http://www.youporn.com/watch/630569/milf-mistress-humiliates-guy- strapon-fuck/?from=search_full&pos=6) (приступљено 20.8.2013.)

<sup>161</sup> [http://www.youporn.com/watch/375279/deep-penetration-of-girl-s-ass/?from=search\\_full&pos=1](http://www.youporn.com/watch/375279/deep-penetration-of-girl-s-ass/?from=search_full&pos=1) (приступљено 20.8.2013.)

[http://www.xvideos.com/video1431081/dad\\_and\\_daughter\\_from\\_norway\\_taboo\\_family\\_sex\\_on\\_couch#\\_tabComments](http://www.xvideos.com/video1431081/dad_and_daughter_from_norway_taboo_family_sex_on_couch#_tabComments) (приступљено 20.8.2013.)

[http://www.heavy-r.com/video141326Eating\\_Poop\\_Straight\\_From\\_Ass](http://www.heavy-r.com/video141326Eating_Poop_Straight_From_Ass) (приступљено 20.8.2013.)

Присутна је потреба за понављањем догађаја, а што се постиже кроз исту или блиску категорију. У случају честих категорија попут оних које се односе на *сексуалне технике*, то се не може одмах уочити, пошто корисници питају једни друге за име учесника, или одакле је нека сцена, или кажу како воле ту врсту или категорију исечака, мада свако показивање афинитета према категорији може да се тумачи као жеља за понављањем, но, у случају опскурнијих категорија постоје питања: „Где још таквих исечака могу да се нађу“, или, „Да ли неко има такав садржај у колекцији (нпр. за реални инцест<sup>162</sup>).“

Негативни коментари категорије су чести у случају *међурасних* исечака. Често се осврћу на мали penis *Азијата*<sup>163</sup>, али око тога око нису учестале расправе, док код *међурасних* исечака са Афроамериканцима постоје учестале расправе између корисника, које се базирају на порнографским стереотипима, што, попут поменутог жаргона поново упућује на преузимање визуре из порнографског света<sup>164</sup>. Други случај у коме постоје негативни коментари којима се критикује категорија, а то не буде одмах искритиковано од стране осталих учесника је *снаф филм*, али о природи тих коментара ће бити касније речи.

Што се тиче негативних коментара, осим ако је велик број људи одговорио негативно (нпр. у случају да је исечак естетски непријемчив људима који су очекивали нешто другачије од те категорије), појединачни негативни коментари бивају лоше прихваћени од стране осталих корисника, нарочито ако су упућени против саме категорије, те поред висико избројаних негативних гласова упућених таквом коментару, често га (је) неко окарактерише и као „лицемера који је дошао да им суди, а сигурно није случајно отворио тај линк или залутао на ту страницу, већ је сигурно као и сви прегледавао порнографију, мастурбирајући“<sup>165</sup>. Ово

---

<sup>162</sup> Mom%20sucks%20sons%20cum%20REAL%20INCEST%20-%20XVIDEOS.COM.htm (приступљено 23.8.2013.)

<sup>163</sup> [http://www.youporn.com/watch/683045/escort-whore-bondage-and-humiliation/?from=search\\_full&pos=1](http://www.youporn.com/watch/683045/escort-whore-bondage-and-humiliation/?from=search_full&pos=1) (приступљено 23.8.2013.)

<sup>164</sup> Парафразирано се своди на оне који говоре о: „Црној доминацији и великим penisима којима ће направити црне бебе свим женама свих раса, пошто све оне жуде за црначким penisом“ као и оне који пишу: „Одличан исечак, само када се у њемз не би налазиле црне животиње“.

[http://www.xvideos.com/video49967/charlotte\\_stokely#\\_tabComments](http://www.xvideos.com/video49967/charlotte_stokely#_tabComments) (приступљено 23.8.2013.)

[http://www.xvideos.com/video1442/georgia\\_peach\\_oiled\\_and\\_fucked#\\_tabComments](http://www.xvideos.com/video1442/georgia_peach_oiled_and_fucked#_tabComments) (приступљено 23.8.2013.)

[http://www.xvideos.com/video6064/high\\_heels\\_and\\_stockings#\\_tabComments](http://www.xvideos.com/video6064/high_heels_and_stockings#_tabComments) (приступљено 23.8.2013.)

<sup>165</sup> [http://www.xvideos.com/video1431065/teen\\_daughter\\_forced\\_brutal\\_rough\\_sex\\_with\\_old\\_dad#\\_tabComments](http://www.xvideos.com/video1431065/teen_daughter_forced_brutal_rough_sex_with_old_dad#_tabComments) (приступљено 23.8.2013.)

[http://www.heavy-r.com/video141326Eating\\_Poop\\_Straight\\_From\\_Ass](http://www.heavy-r.com/video141326Eating_Poop_Straight_From_Ass) (приступљено 23.8.2013.)

наговештава занимљиву одлику, а то је концепт који се огледа у исказу: „Зашто мислиш да си бољи од нас, кад и то ово волиш, само себи не признајеш, јер да не волиш, не би био овде са нама“, односно својеврсни бес према ономе што је представа увређене групе корисника о наводном лицемерју моралних норми спољашњег света, а усмерених против онога што они преферирају. Кажем представи, пошто не постоји прецизно одређење о којим нормама и у ком контексту је реч, осим постојања самог конфликта између оног ко преферира и оног ко осуђује, где онај ко преферира у том контексту може једино да себе идентификује са ониме што преферира, а из његове перспективе је супротна страна представник свега осталог као скуп коме не припада преферирана категорија, а до конфликта наводно долази зато што супротна страна врши интрузију<sup>166</sup>. Пошто се из перспективе корисника (у суженом, већ дефинисаном опсегу посматране популације и њеног понашања) улазак у припадност скупу конзументата (на било који начин, макар и интрузијом), односно конзумирање садржаја искључиво догађа, ако је неко заинтересован за исти, онда је сигурно противник приступио тој категорији због заинтересованости, те се као повод конфликта наводи лицемерје. Међутим, поред личног вредносног одређења себе као жртве присутна је и чињеница да у том одређењу сам корисник конструише, како границе, тако и вредносне параметре, пошто, ако посматрају контекст креирања и прегледања Интернет порнографије на Интернету, не постоји готово ни један табу који би га спутавао (осим законски кажњивих концепата, као што је дечија порнографија са живим глумцима, и осим категорија које су из перспективе аутора сајтова „естетски“ лоше као нпр. *некрофилија*, где под „естетским“ подразумевам маркетиншку домишљатост, а целу идеју ћу ускоро додатно објаснити), те је у истом контексту било које које раздвајање на: „нас“ као конзументата и „њих“ као заговорника представе о „традиционалним нормама“ (које опет нису дефинисане ни у једном социокултурном контексту Интернета, док је због терена и надкултурне комуникације и случај локалитета у области ван Интернета, такође, неодређен), заправо потиче од самог корисника и његове представе о моралним нормама околне популације изван Интернета које у овом контексту он приписује противнику, постављајући их као негацију својој

---

Примери су из екстремнијих категорија, али се исти случај може пронаћи и нпр. *завелике груди*, *геј* категорију итд.

<sup>166</sup> Слично одређивању културног идентитета у научној фантастици (Жикић, 2010а), само једноставније и без адекватне културне позадине.

преференцији. Мислим да је пре свега у питању део несвесног модела понашања које наликује „савести“ или представи о друштвеној неприхватљивости (опет ког друштва, да ли оног које се сматра не-Интернет популацијом) зато што и у коментаришућем и у категоризационом смислу оправдава и одваја свој мали свет од „остатка“, где понављам, поимање „остатака“ није у теоретском смислу дефинисано.

Сличан културни образац потребе за оправдавањем садржаја, само је другачије жанровски имплементиран, дешава се да и који се не односи на понашање корисника, него на поруку филмова, у случају *лова на мушкарца хетеросексуалца (Straight Man Hunt)* који нису категорија, већ представљају концепт хомосексуалних порнографских филмова у којима је наглашен насилни преображај хетеросексуалца и хомосексуалца, при чему наративна структура најчешће имплицира да је он био латентан хомосексуалац, само то није знао, док га други учесник није преобратио и тако му помогао. Резултат наративне анализе је: да је „преображај“ метафора тога да је хомосексуалац друштвено прихватљив, ако поседује хетеросексуални модел понашања, а што се огледа у доминацији и маскулинитету (Васић, 2012). Са друге стране, ако се природа исечака доведе у претходни контекст и категорише као *силовање, БДСМ и геј*, имамо концепт замене улога (прекидачи у БДСМ-у) у борби између хомосексуалца и хетеросексуалног лицемерног тлачитеља, где хомосексуалац у случају доминантне улоге није немилосардан, него користећи БДСМ реквизите као гарант насиља са пристанком (плус што је и сам хетеросексуалац латентни хомосексуалац те ужива) даје шансу коју хетеросексуалци нису дали ЛГБТ групи, те на крају сви завршавају срећни. Интересантни су културни контексти као позадине насатанака. *Геј* часопис „Физик пикториал“ („Physique pictorial“) је настао 1945. године. У оквиру овог часописа се у наредним деценијама искристалисала данас препознатљива *геј* иконографија еротског контекста (каубоји, Индијанци, Римљани, радници, издефинисана мишићава тела итд.) те у доба, када је геј популација више дискриминисана него данас, имамо формирање еротског идентитета приказа те друштвене групе у популарној култури, док данас, када су већа законска права, у домену Интернет порнографије где углавном не постоје

табуи (свакако не *gej* табуи<sup>167</sup>) постоји *лов на мушкарца хетеросексуалца*, што поново представља оправдавање одређене категорије због постојања наводне угрожености од стране глачитеља који врши интрузију, а заправо је заинтересован, љубоморан итд.

Вратимо се примеру *присилног секса* приликом *инцеста*<sup>168</sup>. Ако се посматра понашање корисника из контекста „оправдавања“, онда првобитни инфантилни коментари као нпр. „Мој тата је то боље мени радио“ добијају другачије значење: ако је некоме то било наметнуто, има пуно оправдање што данас гледа. Постоје небројени позитивни, негативни и неутрални коментари: „како је у питању лажњак“ (о чему ће бити више речи касније), а једна од форми коментара који представља одговор на коментар осуде је: „Ко си ти да судиш људима, ако хоће да умишљају (енгл. to pretend) да је то реална ситуација и да нису у питању плаћени глумци“, што је истовремено и порука: „Ми се играмо, а које је твоје оправдање што си овде?“.

То доводи до последње карактеристике понашања корисника Интернет порнографије која ће бити разматрана у овој анализи, а то је да ништа није стварно, осим самог сексуалног чина, да су у питању глумци који су плаћени за то да у финалном производу пруже забаву конзументима, да све има цену, а да модел реципроцитета оправдава сва дешавања у исечцима, те гесло: „секс се продаје“ добија свој пуни облик. У случају категорија *сексуалних техника* и *фантазија*, коментари су регуларни и већ описани, са изузетком *реалног, сензуалног, примереног за жене* итд, при чему се у коментарима потенцира како је *реални секс* много бољи од механичког (Russo, 2005:239-240). Но, када се погледају насилне категорије, оне бивају регуларно категорисане или таговане по ономе што представљају, било то понижавање, злостављање, итд, што је објашњено у претходном поглављу. Међутим, из перспективе коментара корисника, ни једно од насиља није насиље у правом смислу, већ насиље са пристанком, пошто су у питању глумци који су пристали на то. Исечци који се односе на *проститутке* (и *„ескорт курве“*) и насиље добијају нова значења у случају да је понекад некоме садржај превише насилан, нпр: „Мора да добро је плаћена, чим је прошла кроз све

---

<sup>167</sup> Мада увек постоје апликације и системи за претрагу који „оштете“ неку популацију (нпр. ЛГБТ), филтеришући само њене садржаје, у питању једруги контекст од горе разматраног. (види: <http://groupthink.jezebel.com/tumblrs-new-porn-crackdown-hurts-gays-lesbians-and-b-860916168> (приступљено 23.8.2013.))

<sup>168</sup>[http://www.xvideos.com/video1431065/teen\\_daughter\\_forced\\_brutal\\_rough\\_sex\\_with\\_old\\_dad#\\_tabComments](http://www.xvideos.com/video1431065/teen_daughter_forced_brutal_rough_sex_with_old_dad#_tabComments) (приступљено 23.8.2013.)

то<sup>169</sup>, а потом следе стандардни коментари бодрења поенте исечка. Слично је и за помињано *јавно понижење* – „Вероватно порно глумица плаћена за то, а и ови насилници користе кондоме“. У случају једења телесних излучевина почињу да се појављују коментари како је то лажни урин, лажни фецес итд<sup>170</sup> (што не важи за женску ејакулацију). И приликом *силовања* су бројни позитивни коментари везани за глумце, сцену итд., као и коментари да је то лажно силовање, и почињу да се појављују исечци који реферишу на „истинско силовање“ (комбинација тагова *силовање* и *реалност*), а публика је једино тада подељена по питању аутентичности, но, свакако, углавном су позитивни коментари<sup>171</sup>, осим ако је исечак технички лоше изведен. Случај инцеста је већ размотрен, укључујући и потражњу за реалним. На крају *снаф филм* можда најбоље илуструје поменуто понашање које ћу приказати кроз неколико примера. Снимак који се своди на девојку која се удави у пластичној кеси се допао љубитељима *асфиксије*, но углавном су се респрављали око техничких детаља, оличених у коментарима типа: „Није могла да се угуши за тако кратко време“ итд. Углавном су негативно оцењени *снаф* исечци за које су корисници проценили да су „лажни“ и „лоше снимљени“. Ако неко хоће да увери остале да су лажни и они исечци боље техничке изведбе, углавном за аргумент има „да нико није луд да пусти прави *снаф филм* у јавност“, што је, пак, по мом мишљењу, дискутабилно. Бруталан (и веома реалистичан, који међу таговима има и *лажно –fake*) исечак је (пored наравно дискусија аутентичности) углавном лоше окарактерисан због унакажавања жртве, док је исечак у коме момак удави своју девојку која није желела да имају сексуални однос, а затим општи са њеним телом, углавном окарактерисан као „прелеп“ (требало би напоменути да се међу таговима налазило и *снаф фантазија*), док су негативни исечци негативно оцењени од стране осталих корисника, осим једног чија је била порука: „И ви у овом тренутку можете да тврдите да нисте гледали како девојка заправо умире? А ја сам мислио

---

<sup>169</sup>[http://www.youporn.com/watch/683045/escort-whore-bondage-and-humiliation/?from=search\\_full&pos=1](http://www.youporn.com/watch/683045/escort-whore-bondage-and-humiliation/?from=search_full&pos=1) (приступљено 23.8.2013.)

<sup>170</sup>[http://www.heavy-r.com/video/141326/Eating\\_Poop\\_Straight\\_From\\_Ass](http://www.heavy-r.com/video/141326/Eating_Poop_Straight_From_Ass) (приступљено 24.8.2013.)  
[http://www.xvideos.com/video1591629/piss\\_drinking\\_bitches\\_gets\\_goldenshower\\_in\\_gangbang#\\_tabComments](http://www.xvideos.com/video1591629/piss_drinking_bitches_gets_goldenshower_in_gangbang#_tabComments) (приступљено 24.8.2013.)

<sup>171</sup>[http://www.heavy-r.com/video/123549/Real\\_Rape/](http://www.heavy-r.com/video/123549/Real_Rape/) (приступљено 24.8.2013.)  
[http://www.xvideos.com/video1907032/girl\\_brutally\\_fucked\\_by\\_two\\_men#\\_tabComments](http://www.xvideos.com/video1907032/girl_brutally_fucked_by_two_men#_tabComments) (приступљено 24.8.2013.)

да сам чудак због својих фетиша...<sup>172</sup>. Тако да се управо на ово односи споменута тврдња да су табуи на Интернету „естетске“, а не концептуалне природе, где се под „естетским“ подразумева очекивани одзив у смислу гледаности, а посматрање порнографских садржаја налачи посматрању експлоатационог филма, 3Д анимације или бруталног хентаиа, без освртања на то шта садржај представља, већ шта нуди, како изгледа и коју фантазију буди, где би у случају *некрофилије* неко видео гумену лутку, неко леш који не смрди, а најчешће оба, са потпуно искљученом концептуализацијом.

## V 2.6. 2. Примена културног модела ума корисника на претрагу исечака

На основу релевантних карактеристика корисника порнографије као посебне друштвене групе може да се формира фолк модел ума који се примењује као интерпретативно средство за тумачење образаца који се користе приликом гледања и претраге исечака од стране корисника:

- Корисник гледа исечак – перцепција.
- Препозна оно што му се допада – **перцепција и мисао** (препознавање) у складу са **емоцијом- ставом** (стање).
- Осећа „уживање“<sup>173</sup> - **емоције** (процес).
- Жели да погледа нешто што доноси слично осећање – **жеља, жудња**(како би доживео слично осећање).
- **Мисли** да глумац или делови садржаја доводе до сличног осећања, што имплицира питање индентификације глумца, или мисао: који делови садржаја су проузроковали осећање? Име глумца представља симбол за одређеног човека, а због начина посматрања човека као „сексуалног објекта“, име глумца се односи на објекат са одређеним својствима, односно и у једном и у другом случају се посредно или непосредно јавља као гарант сличног осећања, због чега се слична својста траже у неком

---

<sup>172</sup>[http://www.heavy-r.com/video/124124/Snuff\\_movie\\_Girl\\_wrapped\\_in\\_a\\_plastic\\_bag/](http://www.heavy-r.com/video/124124/Snuff_movie_Girl_wrapped_in_a_plastic_bag/) (приступљено 24.8.2013.)

[http://www.heavy-r.com/video/135866/Snuff\\_Rape\\_Video/](http://www.heavy-r.com/video/135866/Snuff_Rape_Video/) (приступљено 24.8.2013.)

[http://www.heavy-r.com/video/130407/Strangled\\_And\\_Raped/](http://www.heavy-r.com/video/130407/Strangled_And_Raped/) (приступљено 24.8.2013.)

<sup>173</sup>„Уживање“ није једини емотивни процес, али га овде разматрам у моделу који се односи на најчешће изјаве у коментарима. И у случају другачијих емотивних процеса (изненађење, срећа, шок, смешно, бес, гађење итд.), свакако се и у том случају модел своди на поновно евоцирање тих процеса, наравно, под условом да неко није случајно набасао на одређену врсту исечака.

другом исечку (кључна својства би требало да остану иста, а освежење је повезано са осталим секундарним својствима).

- Упоређује са механизмима који су довели до иницијалног препознавања – **мисао**
- Исход 1: Одлучује да погледа околне „сличне“ исечке, или понуђене категорије и тагове, или име глумца – **намера на основу жеље**.
- Исход 2: Одлучује да претражи неку другу категорију, али по механизмима оличеним у репрезентацији „блиске“ категорије/тагове) – **намера на основу жеље**.
- Исход 3: У случају да је резултат „упоређивања“ доведе до асоцијације са другим мотивом, за који постоји веровање (**мисао-стање**) да ће он произвести одређене емотивне реакције, или, на основу асоцијације, довести до емотивног провеса (**мисао -> емоција**), имплицираће одлуку да се претраже ти „нови“ мотиви – **намера**.

Централни образац у овом моделу ума односи се на постојање менталне преставе која се манифестује преко осећања (нпр. уживање), затим препознавање елемената и исечка који су изазвали то осећање, и жељу да се осећање понови, коју поткрепљује и мишљење корисника да ће се понављањем оних елемената који су „препознати“, односно успостављањем гараната на основу сличности, кроз контекст неког другог исечка појачати интензитет осећања, што представља појачавање осећања на основу разноврсности.

Због наведених фактора, у моделу ума посматрања и категорисања исечака Интернет порнографије постоји својство које се разликује у односу на „убичајено“ функционисање модела, оличено у утицају осећања и жеље на мисао (на слици 1 приказано тањим стрелицама). Тај утицај се односи на онај део мисли који разлучује препознавање које би требало да доведе до одређених жеља и осећања. Тако обликована мисао потом покреће једноставан, паралелан и убичајен ланац мисао-жеља-намера-акција, који се своди на претраживање нових садржаја.

Фолк модели у којима осећања и жеље утичу на мисао су карактеристични за поједине „незападне“ и урођеничке културе (D’Andrade, 1987:116), при чему се само резоновање када осећајни део утиче на мисао се сматра „будаластим“ (D’Andrade, 1995:163). Поред тога, артикулисање емоција било језичким



терминима, било понашањем, пре је својствено култури и културном контексту, него урођеном универзалном понашању (Wierzbicka, 1992:134). Пример је и термин „уживање“ којим описујем позитивно доимање садржаја као последицу гледања исечка, било оно последица сексуалне узбуђености, или допадања, ипак је термин који се употребљава у другачијем контексту од енглеког термина „enjoying“, условљеног другом културом, па и стандардне употребе „уживања“, зависном од контекста употребе.

С обзиром да је изражавање емоција културно условљено, помињана повратна спрега утицања на део мисли, које бира образац и „препознавање“ је условљена или похрањена знањем о понуђеним „шаблонима и калупима“ тог „препознавања“, а оличена у представљеним понуђеним категоријама. Ово се може и директно проверити преко закључка из претходног поглавља да „тагови“ преписују понуђене категорије, ако су оне понуђене. Знање о категорији утиче и у другом смеру – у културном моделу ума својственом и подразумеваном. Размишљање о категорији може довести до појаве осећања као процеса, или до формирања става да та категорија проузрокује осећања у виду једноставног стања (не процеса).

Имена тагова се поклапају са неким катарогијама аутора сајтова. Из тога које категорије тагови имају исте називе и какви све „тагови“ још постоје, а не постоје као категорије аутора сајтова, може се закључити какви мисаони обрасци функционишу у „уочавању“ елемената. Наиме, као што је поменуто у прошлом поглављу, тагови су описни, распарчани на једноструке мотиве и углавном се односе на непосредна физичка опажања. Стога, у случају жаргонских термина, углавном су тагови преузети из категорија аутора и односе се на *стандардизоване симболе* (хардкор, гонзо), *метафоре* (кримпај, златни туш) или *описнезнакове* (*секс у одећи, масажа, КБТ*)<sup>174</sup>. Друга асоцијација „тагова“ је, такође, присутна међу категоријама аутора сајтова које су разматране на почетку прошлог поглавља, а тичу се „примарног и секундарног фетиша“, што се своди на двоструке мотиве, при чему се може уочити шта је заиста присутније као културно условљено (нпр. тагови који се доводе у везу са Јапаном - префикси *јар*,

---

<sup>174</sup>По Личу, стандардизовани симболи се односе на асоцијацију која је произвољна (два објекта припадају различитим културним контекстима, али је такво изражавање постало навика); метафора је, када асоцијација између два објекта има намерну сличност, а знакови када од раније постоји суштинска веза између два објекта, пошто припадају истом културном контексту (Лич, 2002:22-26).

*јаран i јр*). У случају именовања на основу непосредних физичких опажања, „тагови“ одговарају *чулним сликама*.

Поменута појава, размишљање о категорији, пројектује дешавање које евоцира осећање – личи на Личово тумачење „теорије врачања“, по коме коришћење *индекса* као *експресивне радње* (у нашем случају категорије или „тага“) се користи као да је *сигнал* (аутоматски, попут Павловљервог пса), тј. као нешто за шта се унапред зна, да ће се кликом на то, проузроковати пуштање садржаја који евоцира осећај.

Све ово важи за „Исход1“, по коме се директно бира жељена категорија, а нови садржај се бира на основу исте категорије. „Исход3“ се односи на својство категорија да нису потпуно међусобно дистинктивне, стога можедоћи до бирања других категорија на основу асоцијација. Иако дефинисан као обожавање предмета, фетиш у оваквом контексту можесе односити на врло дистинктивну категорију, која у асоцијативном низу често указује сама на себе (рефлексивна релација), односно интерпретирано, фолк моделом ума, жељу да се „понови“ исто збивање једино са „Исходом1“ (без „Исхода2и 3“). То одговара колоквијалном и „народно“ устаљеном исказу: „Има фетиш за ...“, при чему се „фетишем“ назива нечија изразито преферирана категорија.

„Исход 1“ је последица онога што је закључено из коментара корисника, а то је потрага за понављањем „доживљаја“, на шта год се тај доживљај односио. Сличан образац је био присутан у доба када су галерије са сликама чиниле део Интернет порнографије у којима је корисник проводио сате, тражећи савршену слику, прихватајући све фрустрације, као и уживања која то носи са собом (Hardy, 2009:5). Притом је значење основних елемената претраге (категорија и тагова, пошто и глумац, такође, представља скуп категорија) описано помоћу антрополошких механизма, с обзиром на то тагови у контексту оваквог облика потраге управо и представљају *индексе* који замењују *сигнале*, што је пак својствено тзв. технолошки неразвијеним друштвима. Томе иде у прилог и ланац догађаја фолк модела ума код кога осећања утичу на мисли. Притом утицај корисника, односно тагови се у великој мери свде на подражавање категорија сајтова, а ако и постоје метафоре и жагон, оне, такође, прате логику каква је код категорија, осим описних тагова чије значење кад се једном језички склопи, одговара чулним сликама. До „Исхода 3“ се долази логичним путем, пошто увек неко може да одлучи да потражи нешто друго. Од значаја је „Исход 2“, пошто се

односи на евентуално бирање „блиских“ категорија, а што следи у следећој анализи.

## V. 2.в Когнитивни образац

Последња анализа односи се на проналажење релација између резултата из овог и претходног поглавља, што се пре свега односи на когнитивни образац који утиче на условљеност принципа категоризације. Као што нам је одређивање корисника као популације дало почетне услове за разматрање о томе шта они дељено статички размишљају, тако нам је добијени културни модел ума дао информације о томе како дељено динамички размишљају и делају. Погледајмо пре свега модел ума из претходног дела, али сада због конструисања категорија:

У питању је затворен систем који стално тражи нове и нове садржаје. Перцепција и мисао су спрегнути тако да константно и независно од остатка система врше проверу између уочених или замишљених категорија и онога што корисник очекује од категорије, при чему резултат жељене категорије (макар и замишљен) се може реализовати и индукованим осећајним надражајем. Након иницијалног препознавања жељене категорије се изврши ланац (перцепција)-мисао-осећање-жеља-мисао, као на слици 23. Притом, након укључивања осећања (танка линија) и у наставку (или до намере за тражењем неке друге категорије) осећање утиче на мисао приликом претраге (приказано дебелом линијом), док се намера касније спроводи директно преко осећања-мисли-жеље-намере-акције, а као што се види, модел у случају позитивног исхода тражи све дубље и одређеније категорије.

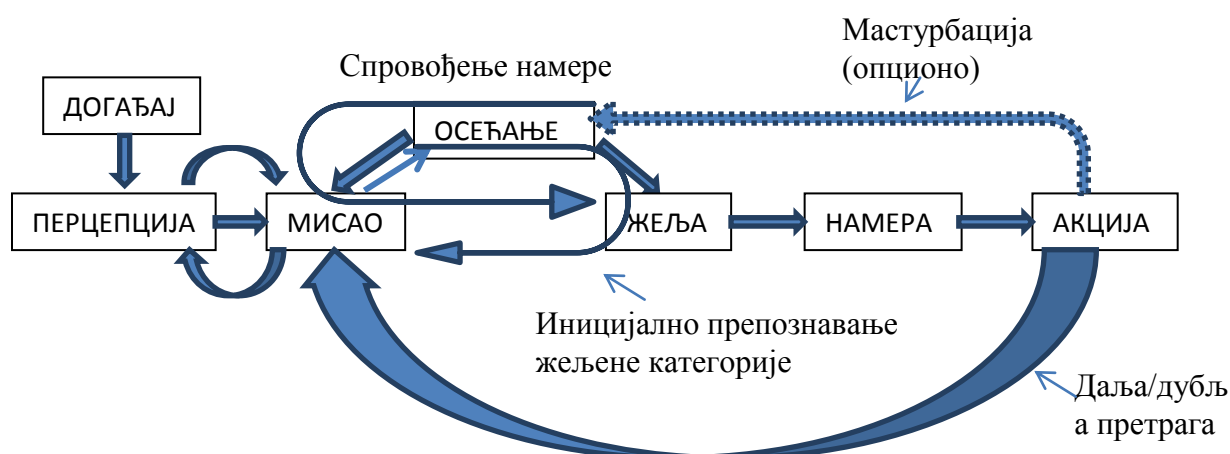

Слика 23: Модел ума корисничке претраге и категорисања исечака

Одавде следи да мисао и осећање (уз жељу), такође спрегнуто делују једном када дође до потраге за категоријом. Тако да је пар мисао-осећање плус жеља онај део модела ума који гради категорију. Као што је речено, за саму категорију постоји одређено прототипско очекивање<sup>175</sup>.

У случају једноставних описних категорија (нпр. део тела) већ је речено да су посредни чулне слике и оне могу одмах да се елиминишу из анализе (када се појављују као засебне, али мора да остане њихово разматрање, када су у комбинацији са другим категоријама), пошто су когнитивно једноставне, а њихова имплементација је културно спрегнута са текућим порнографским лепотним идеалима. Може да се дискутује шта је утицало на садашње категорије, зашто нису дуге ноге, или зашто није нпр. категорија *торзо*, али су свакако у питању екстермитети који могу да се појаве у крупном плану, а бројни варијетети таксономије *груди* и *пениса* представљају културно битне *врсте*, а које могу да се појаве у различитим величинама и облицима за разлику нпр. од задњице која је, такође, битна, али нема толико варијанти. Овде је намерно изостављен и концепт *главног учесника* пошто он може да се замисли (нпр. категоризовање медицинске сестре), али су у питању категорије које нису усамљене, већ скуп више категорија. Мало сложеније описне категорије одговарају једноставним шемама, нпр. поменути означавања тагова фелациа, конкретно варијације израза *сисања/пушења (sucking)*. Метафоре исто могу да се наслуте, но потребна је већа компетенција, али једном научене се, такође, свде на једноставне шеме догађаја. Остатак категоризација које се односе нпр. на *стандардизоване симболе* (хардкор, гонзо) морају да се науче као знање од стране категоризације на порнографским сајтовима.

Но, потребно је видети „Исход 2“, односно како се организује указивање на сличне категорије, тј. како се организује порнографија као простор виртуелне стварности, ако се примене модел ума и понашање корисника (поента коментара) из овог поглавља на категоризације из етнотаксномске анализе. Пре свега, мислим да треба да се добије веома сличан систем, односно да су у питању изоморфна, не и идентична пресликавања, што на крају доводи сличног резултата. Пођимо од насилне групе. У случају етнотаксномске анализе, у питању је била подела *на*

---

<sup>175</sup>Овде је прототип подразумевана вредност шеме у датом контексту, што је напоменуто и у поглављу о когнитивној антропологији.

*насле са пристанком и насиље у правом смислу. Овде су подела и груписања базиране на основу опипљивости, плаћености и нереалности.*

Прва велика регија категоризације би се односила на БДСМ и његове деривате (укључујући и когнитивне представе о реквизитима, све на једном месту). БДСМ притом представља висок ниво аутентичности, опипљивости и чулности (вивидно замишљање предмета, бичевања, везивања итд). Модел ума који би одговарао тако нечему би се сводио на:

Хоћу насиље - **жеља**.

1) Насиље представља везивање, бичеве итд – **мисао 1**.

Чим представља више предмета од само везивања, одмах је категорисано као БДСМ.

**Осећање** као класа модела бира да ли ће бити ближе *фетишу* (специфични предмети, маске, итд.) или *неки* облик *доминације* и *потчињавања*. Притом под исказом „осећање бира“, мислим на случај: *спровођење намере → дубља претрага*.

У случају доминације, пол учесника и ко је доминантан укључује поткатегорије *доминација*. – **осећање**

Ту учествују потом и категорије као *женска доминација* итд...

2) Насиље представља малтретирање и понижавање – **мисао 2**.

Осећање бира поткатегорије понижавања, кажњавања итд, где у овом случају постоји и мисао да је посредни насиље са пристанком, а да су глумци плаћени за то.

3) Насиље представља нешто нереално (силовање, инцест, хентаи, итд.) – **мисао 3**.

Осећање бира поткатегорију у складу са преференцијом.

На слици 24 су приказани релациони атрибути.

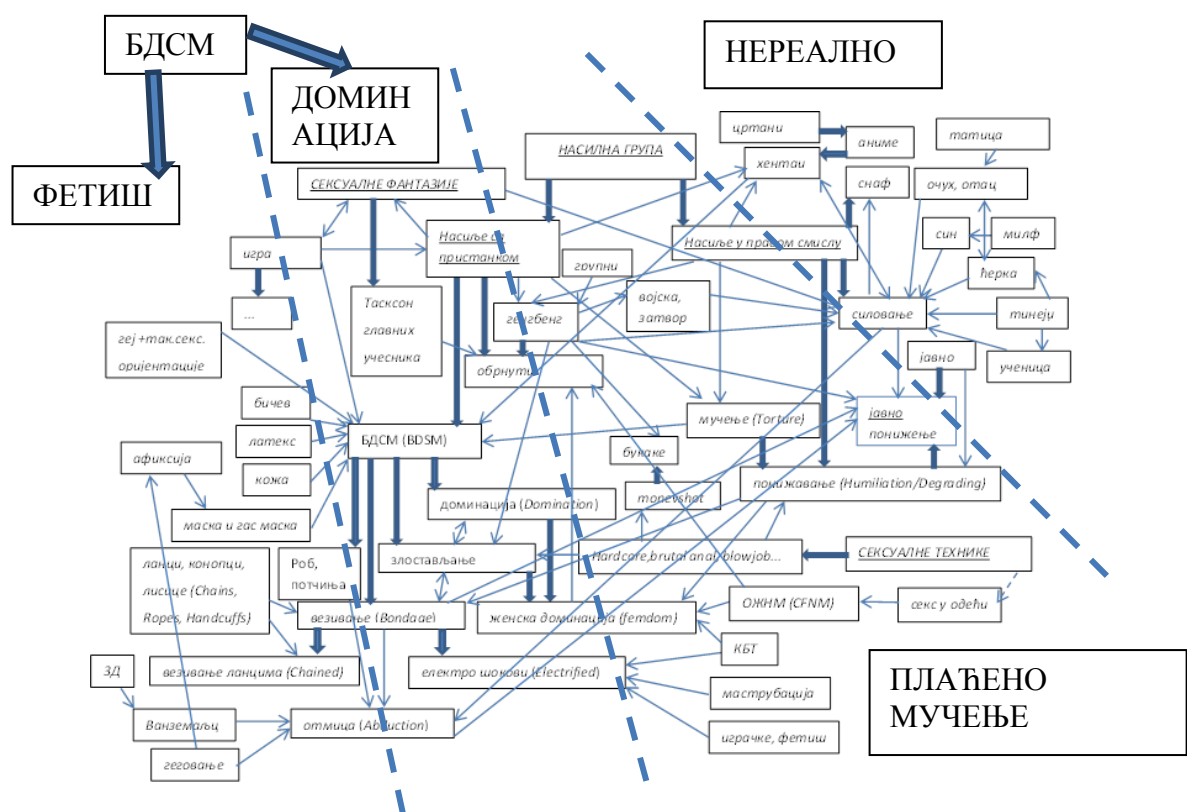

Слика 24: Обрасци категоризације насилне групе

У случају сексуалних техника, у је питању модел одређивања према врсти сексуалног односа, које не мора да буде строго у порнографском контексту, барем као почетна вредност.

Хоћу да гледам људе који имају сексуални однос - **жеља**.

- 1) Секс представља, предигру и вођење љубави ... – **мисао 1**.

Нека од подгрупа реалног секса.

Остатак бира осећање модела као детекција унутар групе.

- 2) Секс шредставља једносмерно или симултано мастурбирање – **мисао 2**.

Нека од подгрупа *задовољавања*.

- 3) И *орални секс* је врста сексуалног односа – **мисао 3**.

Нека од подгрупа *оралног* којој се осећање касније одређује.

- 4) Секс представља коришћење телесних отвора – **мисао**.

Нека од подгрупа *Руна*, где осећање потом бира *фистинге*, *ширења*, *анални секс*, *дуплу пенетрацију* итд.

- 5) Секс представља „груб експлицитан однос“ – **мисао**.

Нека од подгрупа грубог и експлицитног секса (деривати *хардкор-а*) – **осећање**.

б) Секс је добар ако прска на све стране – **мисао**.

Нека од категорија специјалних ефеката, где осећање притом бира сквиртинг, кримпај, снимак ејакулације, букаке, итд.

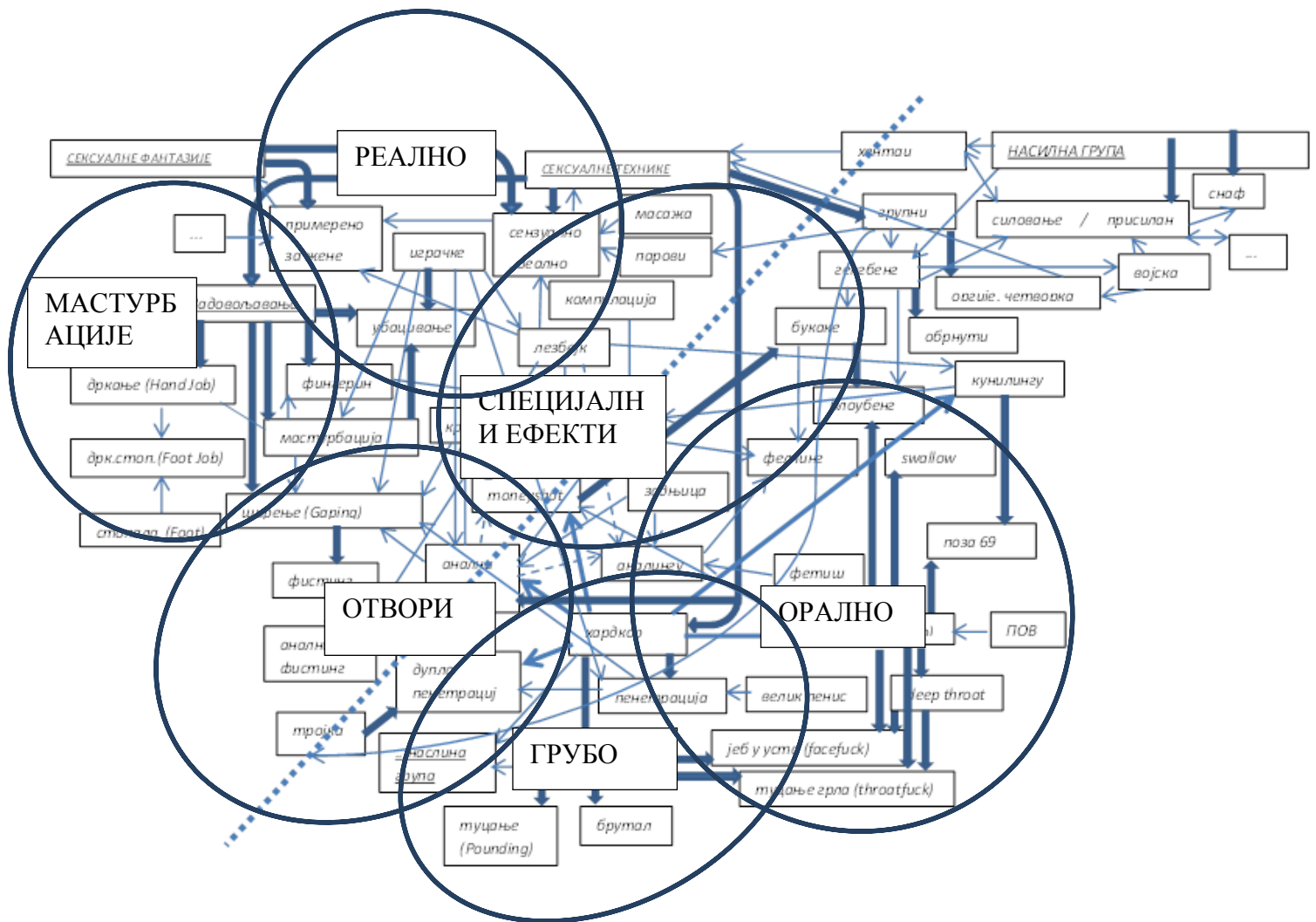

Слика 25: обрасци категоризације групе сексуалних техника

Сексуалне фантазије се раде аналогно претходном, а идентично као што је била подела у поглављу о етнотаксономијама, с обзиром на то да се и овде долази до одвајања у логичке међусобно повезане целине, као што су биле подељене класе унутар сексуалних фантазија, где ће важити поменути удружени концепти.



Из приложеног се види да модел ума примењен на категоризацију даје, како изоловане чулне слике, и тзв. фетиш категорије (које указују саме на себе), тако у случају груписања категорија фигуришу целине које концептуално кореспондирају са онима из етнотаксономске анализе. Наиме, свака од приказаних регија представља малу шематску структуру која задржава међусобне релације, као у случају етнотаксономске анализе. Оваква подела подсећа на тзв. „градивне елементе“, односно „лабаве групе“ из потпоглавља о уоченим таксономијама зато што се, такође, таксони поделе на више мањих целина, у којима су категорије сваке целине концептуално повезане. Међутим, у овом случају се груписање врши на костуру завршних дијаграма прошлог поглавља, који су већ технички, логички повезани, а друга особина је што су пресликана понашања корисничке перспективе, а самим моделом ума категорисања се представљају кораци категорисања. Кактегорисање се врши на основу три корака. Жеља иницијално одређује базни концепт, односно да ли је у питању насиље, фантазија или техника. Потом мисао модела одређује шта тај концепт подразумева (где се користе дељена размишљања својствена популацији), и осећање тек на крају изврши коначну корекцију мисли унутар тог сегмента, односно шта је заиста преференција. Ово значи да мисаони обрасци приликом категоризовања морају да имају међукорак који су оријентационе природе и који се усредсређују на један део повезаних категорија, с обзиром на то да човек не размишља у целокупним структурама.

Као што смо видели, модел порнографског ума се разлукје од уобичајеног модела ума, иако је „западни“ модел био полазна тачка за рад. Онај део истог, који упоређује и претражује је већ описан, а онај део који категорише је примењен за формирање нове таксономије која је у релацији са претходном, попут међуслоја који уноси информацију о одређењу корисника према том делу категоризације, која изузев неких случајева не звучи порнографско:

**Технике:**

- РЕАЛНО
- МАСТУРБАЦИЈЕ
- СПЕЦИЈАЛНИ ЕФЕКТИ
- ОРАЛНО
- ОТВОРИ
- ГРУБО

**Насиље:**

- ФЕТИШ
- ДОМИНАЦИЈА
- ПЛАЋЕНО МУЧЕЊЕ
- НЕРЕАЛНО

**Фантазије:**

- ПРИМЕРЕН ЗА ЖЕНЕ
- ЕТНИЧКЕ ГРУПЕ
- ДИВЉЕ И ЛУДО
- СУПРУГА-ДОМАЋИЦА-ЖЕНА
- ШКОЛА
- АЛТЕРНАТИВА
- ГЕЈ
- БОЛНИЦА
- ВОЈСКА

Итд.

Заједничка особина која се провлачи (а која је изражена у екстремним категоријама) представља баланс између реалног и спектакуларног, што у контексту Интернета не одступа много од уобичејеног реално-виртуелног. Културна условљеност оваквог понашања чини Интернет порнографију конзистентним наследником порнографије. Наиме, седамдесетих и почетком осамдесетих година порука или образац порнографских филмова насталих у Америци може да се тумачи као (сексуална) слобода обичног човека спровођена необичном навиком, што иде у корак са легализовањем порнографије, хипи и музичким покретима итд, а једна од окосница представља и мисао да је направљена сексуална револуција и да ће се порнографски филмови изједначити са Холивудом, те да нуде нови квалитет. Осамдесетих и деведесетих година нису постојале такве амбиције, али сама порнографија се пласира као веома продаван жанровски кућни производ, и повећава се број студија о жеском телу као сексуалном објекту у порнографији. Данас су на Интернету порнографски филмови најчешће распарчани на исечке, те су им време трајања и садржај још више редуковани, али зато постоји небројено много различитих исечака. Виђење Интернет порнографије од стране њених корисника представља и огледало

представе о самом Интернету који у културном смислу, са једне стране, карактерише мистификација (од стране корисника целокупног Интернета, не само порнографије) да на њему може све да се пронађе, али и на Интернету може све да изгледа било како, од измонтраног изгледа слике на профилу друштвене мреже до исечка који се, такође, посматра као чиста фикција.

## VI ЗАКЉУЧАК

Интернет је свој потенцијал открио тек крајем осамдесетих година, готово двадесет година након свог настанка. Ипак прогрес који је доживео током деведесетих са настанком глобалне мреже није нико могао да предвиди. У тих кратких десет година, Интернет се од мреже која се користила углавном у научним и истраживачким круговима, проширио у готово сва домаћинства. Самим тим оно што се налази на Интернету може да буде доступно огромном броју корисника, па је глобална заступљеност и коришћење одређених материјала, у које спада и Интернет порнографија, од нарочитог културног значаја.

Историја порнографије би била преобимна да се посматра појединачно у свакој култури, тако да сам се поглавље које се односи на историју порнографије поделила на литерарну порнографију, визуелну порнографију и мултимедијалну порнографију. Схватање сексуализованог садржаја као порнографског одређено је културом. Однос друштва према сексуалном се може мењати и један је од пресудних фактора при дефинисању порнографије, те се може рећи да је порнографију могуће дефинисати само у контексту одређеног времена и културе. Такође, на примерима као што је еволуција јапанске порнографије, уочљиво је да интеркултурна размена порнографије може утицати, на поимање еротског и порнографског од стране неке културе, што може довести до промене у перцепцији неке појаве.

Интернет порнографија се може посматрати као врхунац саме порнографије, будући да је њена интеркултурна дистрибутивност, захваљујући Интернет технологијама достигла огромне размере. Питање постављено у хипотези о томе да ли су Интернет порнографија и категоризација надкултурна појава или су локално културно условљене, више пута је постављано и у различитим поглављима. У контексту коришћења саме Интернет порнографије, стање у коме се данас налази је самодовољно и представља надкултурну комуникацију. Међутим, контекст настанка неких категорија је локално културно условљен, као и код филмова различитих садржаја и насталих у различитим условима. У контексту самих садржаја Интернет порнографије, жаргона и шаблона, као и посебног понашања корисника, Интернет порнографија, иако представља надкултурну комуникацију, то чини на специфичан начин.

Што се теоријско-методолошког дела тиче, у поглављу о когнитивној антропологији дат је преглед развоја когнитивне антропологије уз примере кључних области. Постоје различита становишта да ли су обрасци у когнитивној антропологији последица наученог или урођеног понашања, и да ли је у питању емпиријска или егзактна наука. Са једне стране, човек редукује описне атрибуте објекта сходно ограничењима краткотрајног памћења, као и да стварају некакве класификације предмета и појава из света око њих. Са друге стране, објекти који ће бити класификовани, њихова значења и међусубне релације варирају од културе до културе.

Закључак историје класификације, па и овог истраживања јесте да веза између појма и онога што се конотира у одређеном контексту, односно научноистраживачком контексту је оно што одређује употребну вредност категоризације. Не сме се занемарити могућност разликовања контекста у којем нека категоризација настаје од оног у коме се тумачи. Описивање начина на који одређено становништво покушава да разврстава, а потом, објашњавање разлога тог разврставања, представља антрополошко бављење класификацијама.

Поглавље о етнотаксономијама је дало увид у различите облике таксономија, као и примере који могу да се аналогно примењују и у случају овог истраживања. Таксономије су привлачиле највећу пажњу когнитивних антрополога, зато што се сматрају народним знањем о одређеној теми, тачније речено, истраживачи на њих гледају као на скуп логичких правила локалне културе, добијених искуственим путем, а коришћених у практичне сврхе свакодневног живота.

Етнографија у виртуелном свету нам је редефинисала појмове терена и техника прикупљања етнографске грађе, као и примене порнографских исечака у својству грађе визуелне антропологије. Интернет као виртуелни терен представља валидан извор прикупљања података. Што се самих порнографских сајтова тиче, на први поглед технички аспект порнографских сајтова нема своје специфичности у односу на сајтове другачије тематике, али мапа порнографског сајта је другачија од мапе других сајтова, а и понашање корисника ових сајтова је специфично.

У етнотаксономској анализи је уочено да постоје два паралелна облика етнотаксономија аутора сајтова. Прва као форме живота има *стрепт, геј и шимејл*, а „мешовите“ *специфичне* категорије се формирају по принципу биномних номенклатура, тј. „примарног и секундарног фетиша“, тако да је тип категорије

друге речи углавном у приоритетном низу после типа прве категорије, те је шире популаран. И сами исечци и категорије добијају имена по сличним принципима, што због нужности правописа, али и због поменутих приоритета навођења афинитета. Поменути приоритет је дат по истом, следећем распореду: сексуална оријентација (са изузетком лезбејки), део тела (са изузетком црног –*black*, не*ebony*), етничка или расна припадност, врста снимка, старост, врста сексуалног односа. Иако ова класификација није погодна за ово истраживање, зато што се је на сајтовима које постојање поткатегорија одређује на основу популарности, користан аспект се огледа у доказу да постоје квалитативно различити типови категорија који нису истог тежинског фактора, као и чињеница да аутори сајтова претпостављају да корисници приликом избора садржаја врше редукцију и то по неком приоритету.

Да би се формирала културно „дељенија“ таксономија – примерак другог облика који постоји на сајтовима, сакупљене су једнотерминске категорије са многих сајтова и хијерархија је успостављена на основу „блискости категорија“, тј. учесталости појављивања категорије на списку придруженом исечцима неке друге категорије. Категорије су разврстане у једанаест *форми живота*, сличних елементима низа типова из претходне таксономије, а поред саме хијерархије, неке категорије су груписане уколико „блискост“ постоји, али је слаба за поткатегорисање. Уочено је да слични атрибути конструишу категорије из таквих група. По начину удруживања категорија аутора сајтова и одабира одређене категорије у односу на садржај исечака, закључено је да су принципи класификовања укорењени у представи о нормама карактеристичној за порнографске садржаје, било да се односе на етничке стереотипе, фантазију-улогу-моћ, правила понашања код групног секса, понашање у амбијенту, физичку и фантазијску дистанцу у зависности од врсте снимка, итд.

За разлику од етнобиолошких таксономија порнографске категорије често међусобно недистинктивн, при чему постоје „мешовите“ категорије. Због тога је таксономија трансформисана у шематске приказе три основне категорије: *насиља*, *сексуалних техника*, и *сексуалних фантазија*. Код насиља је уочено да идеја о постојању и примени одређених правила (нпр. у случају БДСМ-а) иде у корист категорисања насиља са пристанком, док на одабир категорија насиља у правом смислу утиче, када се ствари не налазе на свом очекиваном месту, попут насиља унутар простора којим се представља уређен део система (војска, породица, јавно

место итд). Код сексуалних техника је уочено да је заправо *реално* супростављено *хардкору*, а код шеме долази до подељености на: област реалног, предигра, задовољавања и на област грубог или експлицитног сексуалног односа. Такође је показано да категорије, нарочито оне које се односе на сексуалне фантазије обично представљају делове смисленијих целина, а ретко када су оне „саме по себи“ носиоци довољне информације.

У поглављу о моделу ума одређени су парадигматски параметри популације корисника Интернет порнографије, као и њихово „дељено“ понашање када су активни са темом, као на пример: претпостављене вредности категорија; повезивање имена учесника са скупом категорија које га представљају; потреба за понављањем доживљаја; присутне расправе у случају расних категорија; лоше прихватање коментара против посматраног жанра, осим ако исечак одступа од очекиваног; дефинисање своје преференције преко одбране од оних који је критикују, потреба за оправдавањем исте перко наводне истоветне скривене жеље противника, као и тврдње да садржај исечка није реалан; подвођење екстремних садржаја под фикцију.

Фолк модел ума је у овом случају такав да осећања и жеље утичу на мисао у смислу бирања система препознавања (презентованим кроз „тагове“ који предсављају познате артефакте), а у циљу понављања првобитног осећања, кроз исту или блиску, тј. одређенију категорију. Притом постоје дистинктивне и самодовољне категорије које често у моделу претраге доводе до акције нове претраге (поново исте категорије) чиме се редефинише колоквијална употреба термина „фетиш“ као фасцинираност претежно једним елементом. Логика претраге, тј. ритуал у коме „таг“ чак и размишљањем о њему евоцира осећање, иду у прилог томе да је логика конструисања хијерархије категорија сачињена од почетне жеље за неким типом садржаја, мисли тј. убеђења шта такав садржај представља, што сужава избор на мањи сегмент међусобно блиских категорија, те потом долази до евоцирања осећања преко сепецифичне категорије унутар тог сегмента. И ако је из 3 корака, ово позиционирање се одиграва у једном циклусу модела. Тако је извршена трансформација фолк модела ума у таксономију која је сличне структуре као претходно пронађени шематски дијаграми, без обзира на то што је граде другачија убеђења: стереотпни концепти аутора слично категоришу као што то чини очекивање корисника од датог садржаја; телесне течности, као гарант сексуалног ужитка, код корисника се манифестују у виду специјалних

ефеката: понижавања одговарају плаћеном мучењу, итд. Главно одређење сегмената код фолк модела ума, које кореспондира са таксономијиним концептима удружених категорија, заправо се врши у мисаоном делу модела и последица је убеђења корисника. Између осталог, убеђења се огледају и у томе колико је нешто аутентично (на шта аматерски снимци немају ексклузивно право, пошто се посматрају као облик промоције учесника) и колико је нешто забавно.

Чак и уколико категорије представљају искључиво знакове за описивање порнографских садржаја (што није случај), логика категорисања и груписања категорија није ни насумична, нити је вођена инстинктом, а поншање корисника у овом контексту упућује на популацију која је информисана о садржају који користи. Надам се да ће ово истраживање о повезаности одређених аспеката Интернет порнографије допринети знању о компатибилности додатног повезивања између до сада познатих студија о самим аспектима.



## VII ЛІТЕРАТУРА

1. Arcand Bernard (1993). *The Jaguar and the Anteater: Pornography Degree Zero*, Verso Books, London
2. Atran S. (1998). Folk biology and the anthropology of science : Cognitive universals and cultural particulars, *Behavioral and Brain Sciences* 21, 547-609
3. Atran S, Medin D. L Ross N. (2004). Evolution and devolution of knowledge: A tale of two biologies. *Journal of the Royal Anthropological Institute* 10, 395–420.
4. Augstein Hannah F. (1999). *James Cowles Prichard's Anthropology: Remaking the Science of Man in Early Nineteenth-century Britain*, Amsterdam, Atlanta, GA : Rodopi
5. Baker Misty (2007). The influence of internet pornography on heterosexual male university students' attitudes towards sexuality(MA thesis), Eastern Illinois University
6. Banks M., (2008). *On the way to the web – The Secret History of the Internet and Its Founders*. New York: Apress.
7. Bernier François (2001). A New Division of the Earth, *History Workshop Journal* 51, 247-250
8. Barrett H. C, Stich S, Laurence, S. (2012). Should the study of Homo sapiens be part of cognitive science?, *Topics in Cognitive Science*, 4, 379–386.
9. Bartlett F.C. (1932). *Remembering: A Study in Experimental and Social Psychology*. Cambridge University Press
10. Beller S, Bender A, Medin D. L. (2012). Should anthropology be part of cognitive science?, *Topics in Cognitive Science*, 4, 342–353.
11. Berlin Brent (1973). Folk Systematics in Relation to Biological Classification and Nomenclature. *Annual Review of Ecology and Systematics* 4:259-271
12. Berlin Brent (1976). The Concept of Rank in Ethnobiological Classification: Some Evidence from Aguarana Folk Botany, *American Ethnologist* 3(3): 381-399
13. Berlin Brent, Kay Paul (1969). *Basic Color Terms: Their Universality and Evolution*, Berkeley, California: University of California Press.
14. Berlin Brent, Breedlove Dennis E, Raven Peter H. (1966). Folk Taxonomies and Biological Classification, *Science* 154 (3746): 273-275
15. Berlin B, Breedlove D, Raven P. (1973). General principles of classification and nomenclature in folk biology. *American Anthropologist* 74, 214-242

16. Благојевић Гордана (2011). Интернет у савременим етнолошким и антрополошким истраживањима, *Зборник Матице српске за друштвене науке* 134: 17-27
17. Blount B. G. (2011). A History of Cognitive Anthropology. In Kronenfeld D, Bennardo G, de Munck V, Fischer M. (Eds.) *A Companion to Cognitive Anthropology*. John Wiley and Sons.
18. Boster J. S. (2005). Categories and Cognitive Anthropology. In LeFebvre C, Cohen H. (eds.), *Categorization in the Cognitive Sciences*. Amsterdam: Elsevier.
19. Boyle G. J. (1995). Myers-Briggs Type Indicator (MBTI): Some psychometric limitations. *Australian Psychologist* 30, 71-74.
20. Brown H. Cecili, Kolar John, Torrey Barbara, Tipawan Truoong-Quang, Philip Volkman (1976), Some General Principles of Biological and Non-Biological Folk Classification, *American Ethnologist* 3(1): 73-85
21. Brown C.H. (1976). General principles of human anatomical partonomy and speculations on the growth of partonomic nomenclature. *American Ethnologist* 3: 400-424
22. Brown, P. (2006). Cognitive anthropology. In C. Jourdan, & K. Tuite (Eds.), *Language, culture and society: Key topics in linguistic anthropology* (pp. 96-114). Cambridge University Press
23. Brulotte Gaëtan, Phillips John (2006). *Encyclopedia of Erotic Literature*. Routledge
24. Cao J, Zhang Y.D, Song Y.C, Chen Z.N, Zhang X, Li J.T. (2009). MCG-WEBV: A Benchmark Dataset for Web Video Analysis. *Technical Report, ICT-MCG-09-001*, Institute of Computing Technology
25. Casson W. Roland (1999). Cognitive Anthropology, *The MIT encyclopedia of the cognitive sciences*, Massachusetts Institute of Technology, 120-121
26. Casson W. Ronald (1983). Schemata in Cognitive Anthropology, *Annual Review of Anthropology*, 12: 429-462
27. Chen W, Boase J, Wellman B. (2008). The Global Villagers: Comparing Internet Users and Uses Around the World, in *The Internet in Everyday Life* (eds B. Wellman and C. Haythornthwaite), Blackwell Publishers Ltd, Oxford, UK.
28. Cheng Xu, Dale Cameron, Liu Jiangchuan (2008). Statistics and social network of youtube videos, *Quality of Service, IWQoS 2008*. 16th International Workshop on: 229-238

29. Chisholm Roderick (1996). *A Realistic Theory of Categories*, Cambridge: Cambridge University Press.
30. Chyng Sun, Bridges Ana, Wosnitzer Robert, Scharrer Erica, Liberman Raphael (2008). *A comparasion of male and female directions in popular pornography: what happens when women are at the helm?* *Psychology of Women Quarterly* 32(3): 312-325
31. Cohen S. Marc (2012), Aristotle's Metaphysics, *The Stanford Encyclopedia of Philosophy*, Edward N. Zalta (ed.), URL = <http://plato.stanford.edu/archives/sum2012/entries/aristotle-metaphysics/>.
32. Colby N. Benjamin, Fernandez James, W. Kronenfeld David B. (1981). *Toward a convergence of cognitive and symbolic anthropology*. New York: Blackwell Publishing Garbarino
33. Colby N. Benjamin, (1996). Cognitive Anthropology. In: *Encyclopedia of Cultural Anthropology, Volume 1*. David Levinson and Melvin Ember, editors. Pp. 209-215. New York: Henry Holt and Company
34. Colligan Colette, (2002). Esoteric Pornography Sir Richard Burton's Arabian Nights and the Origins of Pornography, *Victorian Review*, Vol. 28, No. 2 (2002). Victorian Studies Association of Western Canada
35. Colligan Colette, (2005). Anti-Abolition Writes Obscenity: The English Vice, Transatlantic Slavery, and England's Obscene Print Culture, *International Exposure: Perspectives on Modern European Pornography, 1800–2000*. Rutgers University Press
36. Conklin H. (1962), Lexicographical treatment of folk taxonomies, *International Journal of American Linguistics* 28:119–141. Reprinted in Householder F.W. and Saporta, S. eds., *Problems in Lexicography*
37. Cooper A, Månsson S-A, Daneback K, Tikkanen R, Ross M W (2003). Predicting the Future of Internet Sex: On-Line Sexual Activities in Sweden. *Sexual and Relationship Therapy*, 18, (3) pp. 277-291.
38. Corsianos Marlyn, (2007). Mainstream Pornography and “Women”: Questioning Sexual Agency, *Critical Sociology* 33 (5-6): 863-885
39. D’Andrade Roy, (1987). *A folk model of the mind*, Cultural Models in Language and Thought. Dorothy Holland and Naomi Quinn, eds. Cambridge: Cambridge University Press.
40. D'Amato Anthony (2006). Porn Up, Rape Down. *Original Law Review, The*, (2) 3: 91-99.

Availability: <<http://search.informit.com.au/documentSummary;dn=344206285265894;res=IELHSS>> ISSN: 1449-9053. [cited 05 Sep 13]

41. D'Andrade Roy, (1995). *The Development of Cognitive Anthropology*, University Press, Cambridge
42. De Sad D. A. F. (1980), *Filozofija u budoaru*. Prosveta, Beograd
43. Deselaers T, Pimenidis L, Ney H. (2008). *Bag-of-visualwords models for adult image classification and filtering*, in *International Conference on Pattern Recognition (ICPR)*, Florida, USA, IEEE Conference Publications, 1-4
44. Đuričić M. (2011). *Evolucija profila korisnika weba*. Beograd: Univerzitet Union.
45. Dressler William W, Borges Camila D, Balieiro Mauro C, Dos Santos José Ernesto (2005). Measuring cultural consonance: Examples with special reference to measurement theory in anthropology. *Field Methods* 17: 331-355
46. Eisner Martin and Marc Schachter (2009). Libido Sciendi: Apuleius, Boccaccio, and the Study of the History of Sexuality, *PMLA* 124:817-837
47. Eriksen T. H. (2003). *Tiranija trenutka*, Beograd, XX veka
48. Fagan F. Patrick (2011). *The effects of pornography on individuals, marriage, family and community* (PhD thesis), Marriage and Religion Research Institute, Washington
49. Филиповић Бранислав (2010). Интернет порнографија и политика сексуалног идентитета, *Социолошки преглед XLIV* (3): 361-392
50. Fillmore C. J. (1977). *Topics in lexical semantics*. In R. W. Cole, Ed., *Current Issues in Linguistic Theory*, Bloomington: Indiana University Press
51. Flew T. (2008). *New Media: An Introduction* (3rd Edition). Melbourne, Oxford University Press
52. Foutz Scott (1999). Ignorant Science: The Eighteenth Century's Development of a Scientific Racism, *Quodlibet Journal* 1 (8),
53. Gómez-Martinez L. J. (2003), *La pedagogía liberadora del brasileño Paulo Freire y el hipertexto* Source: *Hispania*, American Association of Teachers of Spanish and Portuguese, Vol. 86, No. 1, str. 8-16 Published
54. Goodenough W. (1956). Componential Analysis and the Study of Meaning, *Language*, Vol. 32, No. 1, pp.195-216.
55. Gorman Stacy, Monk-Turner Elizabeth, Fish Jennifer N (2010). Free Adult Internet Web Sites: How Prevalent Are Degrading Acts? *Gender Issues* 27(3-4):131-145
56. Gould Stephen J (1978). Morton's Ranking of Races by Cranial Capacity. *Science, New Series*, 200 (4341), 503-509

57. Grosbois Charles (1969), *Shunga - Esej o erotskim elementima u japanskoj umetnosti*. Otokar Keršovani, Rijeka
58. Grossmann Reinhardt (1983). *The Categorial Structure of the World*, Bloomington, Indiana: Indiana University Press
59. Gundersen Alfred (1918). A sketch of plant classification from Theophrastus to the present. *Torrey* 18(11): 213-219
60. Haller J. S. (1970). The Species Problem: Nineteenth-Century Concepts of Racial Inferiority in the Origin of Man Controversy. *American Anthropologist* 72: 1319–1329. doi: 10.1525
61. Hardy Simon (2009). The New Pornographies: Representation or Reality?, u: Attwood Feona (ur.), *Mainstriming sex*, Tauris, London
62. Heartney Eleanor (1991). Pornography, *Art Journal*, (50) 4:16-19.
63. Hoffman D. L, Novak T. P. (1995). *A detailed analysis of the conceptual, logical, and methodological flaws in the article: „Marketing pornography on the information superhighway“*, Owen Graduate School of Management, Vanderbilt University, <http://www.sics.se/~psm/kr9512-004.html>
64. Hoffman Joshua, Rosenkrantz Gary S. (1994). *Substance among other Categories*, Cambridge: Cambridge University Press
65. Hoyle Larco Rafael (1968). *Checan - Esej o erotskim skulpturama i slikama pretkolumbovskog Perua*. Les Editions Nagel, Geneve – Otokar Keršovani, Rijeka
66. Hyde H. Montgomery (1965), *Hystory of Pornography*, New York: Farrar, Straus and Giroux.
67. Ивановић З. (2005). Терен антропологије и теренско истраживање пре и после критике репрезентације, *Зборник Етнографског Института САНУ*, 21
68. Joachim H, Bryan C, Smith G. (1930). *The Papyrus Ebers / translated from the German version by Cyril P. Bryan ; with an introduction by G. Elliot Smith*, G. Bles, London
69. Johansson Ingvar (1989). *Ontological Investigations*, New York: Routledge.
70. Јунг К. Г. (1984). *Психолошки типови*, Матица српска, Нови Сад
71. Kay P. & Kempton, M. (1984). *What is Sapir-Whorf hypothesis?* *American Anthropologist*, 86, 65-79
72. Lakoff G. (1987). *Women, Fire, and Dangerous Things: What Categories Reveal about the Mind*. Chicago, University of Chicago Press.
73. Langacker Ronald (1987). *Foundations of Cognitive Grammar*. Vol. 1. Palo Alto, CA: Stanford University Press

74. Лич Едмунд (2002). *Култура и комуникација: Логика повезивања симбола*, Библиотека XX века, Београд
75. Lin C. T, Lee G. (1996). *Neural Fuzzy Systems: A Neuro-Fuzzy Synergism to Intelligent Systems*, Prentice-Hall, Upper Saddle River
76. Litan Robert E. (2001). The Internet Economy, *Foreign Policy*, 16-24
77. Lowe E. J. (2006). *The Four-Category Ontology: A Metaphysical Foundation for Natural Science*, Oxford: Clarendon.
78. Mason Penelope (2004). *History of Japanese Art*. Pearson
79. McGraw John J. (2007). *Religion as Representations: Towards a Reconciliation of Schema Theory and the Cognitive Science of Religion* (MA Thesis), University of California, San Diego
80. McKee Alan (2007). Positive and negative effects of pornography as attributed by consumers. *Australian Journal of Communication* 34(1): 87-104
81. McKenna K. Y. A, Bargh, I. A. (2000). Plan 9 from cyberspace: the implications of the internet for personality and social psychology. *Personality and Social Psychology Review*, 4, 57-75
82. McLelland M. (2005). *A short history of 'hentai'*. Paper presented at Sexualities, Genders and Rights in Asia: 1st International Conference of Asian Queer Studies. Bangkok, Thailand: AsiaPacifiQueer Network, Mahidol University; Australian National University
83. Medin L. Douglass, Aguilar Cynthia (1999). Categorization, *The MIT encyclopedia of the cognitive sciences*, Massachusetts Institute of Technology, 104-105
84. Meek Lange Margaret (2011). Progress, *The Stanford Encyclopedia of Philosophy* , Edward N. Zalta (ed.), URL = <<http://plato.stanford.edu/archives/spr2011/entries/progress/>>.
85. Мићуновић Н. (1999). Балкан је у моди. *Нова српска политичка мисао* 4 (1-2): 79–88
86. Miller G. A. (1956). The magical number seven, plus or minus two: Some limits on our capacity for processing information. *Psychological Review* 63 (2): 81–97
87. Milter S. Katalin, Slade W. Joseph (2005), Global Traffic in Pornography: The Hungarian Example, *International Exposure: Perspectives on Modern European Pornography, 1800–2000*. Rutgers University Press
88. Moulton I. Frederick (2000), *Before Pornography: Erotic Writing in Early Modern England*, Oxford University Press

89. Mukhopadhyay C. (2004). A feminist cognitive anthropology: The case of women and mathematics. *Ethos* , 32(4): 458–92
90. Naughton J. (2000). *A Brief History of the Future – The origins of Internet*. London: Phoenix.
91. Недељковић С. (2011). *Култура и насиље*. Баштиник: Крушевац
92. Ogas Ogi, Gaddam Sai (2011). *A Billion Wicked Thoughts: What the World's Largest Experiment Reveals about Human Desire*, Penguin Group, New York
93. Pesimo Rudyard Contreras (2004). „Asianizing” *Animation in Asia: Digital Content Identity Construction Within the Animation Landscapes of Japan and Thailand Reflections on the Human Condition: Change, Conflict and Modernity - The Work of the 2004/2005 API Fellows*. The Nippon Foundation
94. Peter Jochen, Valkenburg M. Patti, (2008) Adolescents' Exposure to Sexually Explicit Internet Material, Sexual Uncertainty, and Attitudes Toward Uncommitted Sexual Exploration: Is There a Link? *Communication Research* October 35: 579-601, first published on July 31.
95. Pink Sarah (2001) *Doing Visual Ethnography. Images, Media and Representation in Research*. London, Sage Publications
96. Quayle Ethel (2008). The COPINE Project, *Irish Probation Journal (Probation Board for Northern Ireland)* 5: 65-83
97. Quinn N. (2011). The History of the Cultural Models School Reconsidered: A Paradigm Shift in Cognitive Anthropology. In D. Kronenfeld, G. Bennardo, V. de Munck and M. Fischer (Eds.) *A Companion to Cognitive Anthropology*. John Wiley and Sons.
98. Quinn N, Holland D. (1987). Culture and Cognition, *Cultural Models in Language and Thought*. Dorothy Holland and Naomi Quinn, eds. Cambridge: Cambridge University Press.
99. Read D, Fischer M, Leaf M. (2013). What are kinship terminologies, and why do we care? A computational approach to analyzing symbolic domains, *Social Science Computer Review* 31(1): 16-44.
100. Rimm M. (1995). Marketing pornography on the information super high way, *Georgetown Law Review*, 83: 1839-1934.
101. Romney A. K, D'Andrade R. G. (1964). Cognitive aspects of English kin terms, *American Anthropologist* 68(3)2:146–170.

102. Rosch (Heider) Eleanor (1972). Probabilities, Sampling, and Ethnographic Method: The Case of Dani Color Names. *MAN* 7. 448-466.
103. Rosch Eleanor (1975). Cognitive representations of semantic Categories, *Journal of Experimental Psychology*, Vol. 104, No. 3, pp 192-233
104. Rosch Eleanor (1978). Principles of categorization, in E. Rosch and B. B. Lloyd (eds.), *Cognition and Categorization*, Hillsdale, NY: Erlbaum
105. Ross Michael W., (2005). Typing, Doing, and Being: Sexuality and the Internet, *The Journal of Sex Research* 42(4):342-352
106. Ross N, Medin D. (2011). Culture and Cognition: the Role of Cognitive Anthropology in Anthropology and the Cognitive Sciences. In D. Kronenfeld, G. Bennardo, V. de Munck and M. Fischer (Eds.) *A Companion to Cognitive Anthropology*. John Wiley and Sons.
107. Rumelhart David (1980). Schemata: The Building Blocks of Cognition. In: *Theoretical Issues in Reading Comprehension: Perspectives from Cognitive Psychology, Linguistics, Artificial Intelligence, and Education*. Spiro et al., eds. Hillsdale, NJ: Erlbaum.
108. Russo Julie Levin (2005), 'The Real Thing': Reframing Queer Pornography for Virtual Spaces, in: Jacobs Katrien, Janssen Marie, Pasquinelli Mateo (ed.) *C'lickme a netporn studies reader*, Institute of Network Cultures, Amsterdam
109. Ryan H. (2010). *A History of the Internet and Digital Future* . London: Reaction Books.
110. Schaefer Eric (2004). Gauging a Revolution: 16 mm Film and the Rise of the Pornographic Feature, *Porn Studies*, editor Linda Williams. Duke University Press
111. Schaeffer Jean-Marie (1999). *Pour quoi la fiction?*, Paris, Le Seuil
112. Schmaus W. (2007). Categories and classification in the social sciences. In: Turner SP, Risjord MW (eds) *Philosophy of anthropology and sociology*, handbook of the philosophy of science, vol 8. Elsevier, Amsterdam, pp 429–458
113. Shah Nishant (2005), Play Blog: Pornography, Performance and Cyberspace, in: Jacobs Katrien, Janssen Marie, Pasquinelli Mateo (ed.) *C'lickme a netporn studies reader*, Institute of Network Cultures, Amsterdam
114. Shibata Tomo (2008). *Pornography, Sexual Objectification and Sexual Violence in Japan and in the World*. Centre for East and South-East Asian Studies Lund University, Sweden



115. Shore Bradd (1996). *Culture in Mind: Cognition, Culture and the Problem of Meaning*, New York: Oxford University Press.
116. Sigel Z. Lisa (2000). Filth in the Wrong People's Hands: Postcards and the Expansion of Pornography in Britain and the Atlantic World, 1880-1914, *Journal of Social History*, Vol. 33, No. 4 (Summer, 2000). Oxford University Press
117. Sigel Z. Lisa (2005). Introduction: Issues and Problems in the History of Pornography, *International Exposure: Perspectives on Modern European Pornography 1800–2000*. Rutgers University Press
118. Sigel Z. Lisa (2005). The Rise of the Overly Affectionate Family: Incestuous Pornography and Displaced Desire among the Edwardian Middle Class, *International Exposure: Perspectives on Modern European Pornography, 1800–2000*. Rutgers University Press
119. Sloan Phillip (2010). Evolution, *The Stanford Encyclopedia of Philosophy*, Edward N. Zalta (ed.), URL = <<http://plato.stanford.edu/archives/fall2010/entries/evolution/>>
120. Stross B. (1973). Acquisition of botanical terminology by Tzeltal children. In M. Edmonson (Ed.) *Meaning in Mayan languages*. The Hague: Mouton.
121. Taylor Max, Quayle Ethel, Holland Gemma (2001). Child pornography, the Internet and offending, *Isuma*, 2:94-100,
122. Thagard Paul (2012). Cognitive Science, *The Stanford Encyclopedia of Philosophy*, Edward N. Zalta (ed.), URL = <<http://plato.stanford.edu/archives/fall2012/entries/cognitive-science/>>.
123. Thomasson Amie (2013). Categories, *The Stanford Encyclopedia of Philosophy*, Edward N. Zalta (ed.), URL = <<http://plato.stanford.edu/archives/spr2013/entries/categories/>>.
124. Toulalan Sarah (2007), „*Imagining Sex*“, *Pornography and Bodies in Seventeenth-Century England*. Oxford University Press
125. Васић Милица (2010). Шта је то Интернет? Технолошке основе Интернета – основа за антрополошка проучавања, *Етнолошко-антрополошке свеске* 16(5): 79-93
126. Vesić I. (2010). Prvi rat browsera – kako je IE pobedio Netscape, *Svet kompjutera* 5.
127. Wallace A, Atkins J. (1960). The meaning of kin terms, *American Anthropologist* 62:58–80.

128. Waltman S. Max (2010). Rethinking Democracy: Legal Challenges to Pornography and Sex Inequality in Canada and the United States, *Political Research Quarterly*, Vol. 63, No. 1 218-237
129. Wan Hazmy C.H, Zainurashid Z, Hussaini R. (2003). *Biography of Muslim Scholars and Scientists*, Islamic Medical Association of Malaysia N. Sembilan, Malaysia
130. Werner Oswald (1972). Ethnoscience 1972. *Annual Review of Anthropology*. Vol. 1: 271-308
131. Weinstein David (2012). Herbert Spencer, *The Stanford Encyclopedia of Philosophy*, Edward N. Zalta (ed.), URL = <http://plato.stanford.edu/archives/fall2012/entries/spencer/>.
132. Mumford Lewis (1996). "What is a City?", en LeGates Richard T., Stout Frederic, *The City Reader*. London: Routledge.
133. Wierzbicka A. (1992). *Semantics, culture and cognition*. Oxford: Oxford University Press.
134. Williams J. P, Copes H. (2005). „How Edge Are You?“ Constructing Authentic Identities and Subcultural Boundaries in a Straightedge Internet Forum, *Symbolic Interaction* 28: 67–89
135. Williams Linda (1989). *Hard Core: Power, Pleasure, and the "Frenzy of the Visible"*, Univeristy of California Press, Los Angeles
136. Williams Linda. (2004) Porn Studies: Proliferating Pornographies On/Scene: An Introduction, In L. Williams (ed), *Porn Studies*, Duke University Press, Durham, NC
137. Wismeijer A. A, van Assen MA (2013). Psychological Characteristics of BDSM Practitioners, *J Sex Med* 10(8):1943-1952
138. Wittel Andreas (2000). Ethnography on the Move: From Field to Net to Internet, *Forum: Qualitative Social Research* 1(1): 3-9
139. Young K. (2004). Internet Addiction, A New Clinical Phenomenon and Its Consequence, *American Behavioral Scientist* 48(4): 402-415
140. Younger G. John (2005). *Sex in the Ancient World from A to Z*, Routledge
141. Жикић Бојан (2008). Како сложити бабе, жабе и електричне гитаре: Увод у когнитивну антропологију, *Антропологија* 6:117-139
142. Жикић Бојан (2010а). Антропологија и жанр: научна фантастика – комуникација идентитета, *Етноантрополошки проблеми* 5 (1): 17-34
143. Жикић Бојан (2010б). Антрополошко проучавање популарне културе, *Етноантрополошки проблеми* 5 (2): 17-39

144. Жикић Бојан (2012). Популарна култура: надкултурна комуникација,  
*Етноатрополошки проблеми* 7(2): 315-341

## Прилог 1: Списак „тагова“ на сајту [http://www.empflix.com/tag\\_list.php/](http://www.empflix.com/tag_list.php/)

У прилогу је дат списак „тагова“ како би се илустровала мала разлика између именована „тагова“ на различитим сајтовима, осим броја који варира.

Списак је преузет са сајта 4.5.2013. године.

<i>a2m 11</i>	<i>soles 11</i>	<i>jayne 12</i>	<i>fingered 13</i>	<i>dominique 14</i>
<i>abigail 11</i>	<i>some 11</i>	<i>jeska 12</i>	<i>fiona 13</i>	<i>dorm 14</i>
<i>adventures 11</i>	<i>spalte 11</i>	<i>jeune 12</i>	<i>flame 13</i>	<i>drunk 14</i>
<i>alone 11 -</i>	<i>spy 11</i>	<i>jones 12</i>	<i>friends 13</i>	<i>dutch 14</i>
<i>analfuck 11</i>	<i>stem 11</i>	<i>lap 12</i>	<i>gold 13</i>	<i>emma 14</i>
<i>analslut 11</i>	<i>stretch 11</i>	<i>lara 12</i>	<i>gostosa 13</i>	<i>exotic 14</i>
<i>analwhore 11</i>	<i>students 11</i>	<i>lin 12</i>	<i>guys 13</i>	<i>exploited 14</i>
<i>andrea 11</i>	<i>swallows 11</i>	<i>malle 12</i>	<i>homevideo 13</i>	<i>exposed 14</i>
<i>awseome 11</i>	<i>swimsuit 11</i>	<i>mason 12</i>	<i>hood 13</i>	<i>gucci 14</i>
<i>bangg 11</i>	<i>tara 11</i>	<i>mastubation 12</i>	<i>kara 13</i>	<i>gymnast 14</i>
<i>bbs 11</i>	<i>teenage 11</i>	<i>mil 12</i>	<i>kitten 13</i>	<i>holmes 14</i>
<i> beurette 11</i>	<i>thailand 11</i>	<i>mina 12</i>	<i>knight 13</i>	<i>hubby 14</i>
<i>boobjob 11</i>	<i>tom 11</i>	<i>mireiyokoyama 12</i>	<i>like 13</i>	<i>hungarian 14</i>
<i>bottom 11</i>	<i>tramys 11</i>	<i>money 12</i>	<i>lily 13</i>	<i>jamie 14</i>
<i>bouncy 11</i>	<i>trinity 11</i>	<i>nataly 12</i>	<i>lorena 13</i>	<i>jodie 14</i>
<i>caning 11</i>	<i>trio 11</i>	<i>natasha 12</i>	<i>marcela 13</i>	<i>katsumi 14</i>
<i>carrie 11</i>	<i>vagina 11</i>	<i>ocean 12</i>	<i>megan 13</i>	<i>kox 14</i>
<i>cheater 11</i>	<i>vanda 11</i>	<i>pakistan 12</i>	<i>missy 13</i>	<i>leanna 14</i>
<i>clothes 11</i>	<i>venter 11</i>	<i>pepper 12</i>	<i>mmmf 13</i>	<i>lei 14</i>
<i>cris 11</i>	<i>veronika 11</i>	<i>raven 12</i>	<i>muscles 13</i>	<i>london 14</i>
<i>desk 11</i>	<i>vibrators 11</i>	<i>redbone 12</i>	<i>nova 13</i>	<i>mask 14</i>
<i>eat 11</i>	<i>vicky 11</i>	<i>role 12</i>	<i>nudity 13</i>	<i>maya 14</i>
<i>elderly 11</i>	<i>websalope 11</i>	<i>rossi 12</i>	<i>passion 13</i>	<i>melanie 14</i>
<i>erotica 11</i>	<i>weisenthal 11</i>	<i>rub 12</i>	<i>pmv 13</i>	<i>messy 14</i>
<i>extra 11</i>	<i>wellin 11</i>	<i>scream 12</i>	<i>raylene 13</i>	<i>mika 14</i>
<i>faye 11</i>	<i>wetting 11</i>	<i>semen 12</i>	<i>really 13</i>	<i>modeling 14</i>
<i>fisted 11</i>	<i>wiesenthal 11</i>	<i>serina 12</i>	<i>reverse 13</i>	<i>nun 14</i>
<i>fitness 11</i>	<i>woods 11</i>	<i>sharon 12</i>	<i>rico 13</i>	<i>parker 14</i>
<i>foxy 11</i>	<i>wow 11</i>	<i>shave 12</i>	<i>rides 13</i>	<i>patricia 14</i>
<i>gapping 11</i>	<i>yasmine 11</i>	<i>shrimp 12</i>	<i>sage 13</i>	<i>pickup 14</i>
<i>girlfriends 11</i>	<i>1000 12</i>	<i>smoker 12</i>	<i>selfshot 13</i>	<i>pussyteating 14</i>
<i>goldenshower 11</i>	<i>adele 12</i>	<i>ssbbw 12</i>	<i>sexshow 13</i>	<i>ruby 14</i>
<i>heel 11</i>	<i>adriana 12</i>	<i>stasha 12</i>	<i>sextoys 13</i>	<i>screaming 14</i>
<i>hendrix 11</i>	<i>alanah 12</i>	<i>swedish 12</i>	<i>shaking 13</i>	<i>shoe 14</i>
<i>krista 11</i>	<i>amanda 12</i>	<i>sweets 12</i>	<i>sisters 13</i>	<i>sofia 14</i>
<i>ladyboys 11</i>	<i>angelika 12</i>	<i>toons 12</i>	<i>sohn 13</i>	<i>stretcher 14</i>
<i>lichelle 11</i>	<i>angie 12</i>	<i>toying 12</i>	<i>sounding 13</i>	<i>sunny 14</i>
<i>lion 11</i>	<i>anya 12</i>	<i>ugly 12</i>	<i>spanked 13</i>	<i>sweetheart 14</i>
<i>loser 11</i>	<i>arschloch 12</i>	<i>underwear 12</i>	<i>speculum 13</i>	<i>tanya 14</i>
<i>lucky 11</i>	<i>arse 12</i>	<i>wedding 12</i>	<i>spunk 13</i>	<i>threeway 14</i>
<i>lynne 11</i>	<i>asses 12</i>	<i>younger 12</i>	<i>steal 13</i>	<i>tina 14</i>
<i>maddrone 11</i>	<i>asslick 12</i>	<i>80s 13</i>	<i>strips 13</i>	<i>tongue 14</i>
<i>masochist 11</i>	<i>asslips 12</i>	<i>alexa 13</i>	<i>three 13</i>	<i>tropical 14</i>
<i>masturbieren 11</i>	<i>ayana 12</i>	<i>allie 13</i>	<i>trannies 13</i>	<i>verbal 14</i>
<i>mexican 11</i>	<i>bigtit 12</i>	<i>alt 13</i>	<i>tub 13</i>	<i>videos 14</i>
<i>miles 11</i>	<i>blowbang 12</i>	<i>april 13</i>	<i>tyler 13</i>	<i>weight 14</i>
<i>misty 11</i>	<i>boobies 12</i>	<i>assplay 13</i>	<i>vegetables 13</i>	<i>alextra 15</i>
<i>mogliel 11</i>	<i>bridgette 12</i>	<i>astomouth 13</i>	<i>very 13</i>	<i>annie 15</i>
<i>morgane 11</i>	<i>bruin 12</i>	<i>bald 13</i>	<i>webcams 13</i>	<i>arschvotze 15</i>
<i>mouthfuck 11</i>	<i>bukakke 12</i>	<i>beating 13</i>	<i>webcamsex 13</i>	<i>august 15</i>
<i>moxie 11</i>	<i>byrne 12</i>	<i>bigbooty 13</i>	<i>wrestling 13</i>	<i>bat 15</i>
<i>nailing 11</i>	<i>cameltoe 12</i>	<i>blindfolds 13</i>	<i>zoe 13</i>	<i>bear 15</i>
<i>objects 11</i>	<i>classroom 12</i>	<i>capri 13</i>	<i>aletta 14</i>	<i>boys 15</i>
<i>pamela 11</i>	<i>cody 12</i>	<i>cash 13</i>	<i>analpussy 14</i>	<i>bunny 15</i>
<i>piercings 11</i>	<i>coeds 12</i>	<i>charmene 13</i>	<i>ballstretcher 14</i>	<i>buttplug 15</i>
<i>pimmel 11</i>	<i>conner 12</i>	<i>cheyenne 13</i>	<i>barefoot 14</i>	<i>cams 15</i>
<i>pissen 11</i>	<i>dani 12</i>	<i>christmas 13</i>	<i>beads 14</i>	<i>chicks 15</i>
<i>plump 11</i>	<i>derek 12</i>	<i>clara 13</i>	<i>bjhh 14</i>	<i>claudia 15</i>
<i>pornochic 11</i>	<i>doble 12</i>	<i>clinic 13</i>	<i>blowing 14</i>	<i>concha 15</i>
<i>priscilla 11</i>	<i>dylan 12</i>	<i>cummings 13</i>	<i>bouncing 14</i>	<i>corset 15</i>
<i>readhead 11</i>	<i>erika 12</i>	<i>cunilingus 13</i>	<i>brandi 14</i>	<i>cucumber 15</i>
<i>rebecca 11</i>	<i>fake 12</i>	<i>daddy 13</i>	<i>buttfuck 14</i>	<i>cup 15</i>
<i>ryder 11</i>	<i>farting 12</i>	<i>denial 13</i>	<i>chair 14</i>	<i>del 15</i>
<i>sanchez 11</i>	<i>ferrari 12</i>	<i>diesel 13</i>	<i>charley 14</i>	<i>eurobabe 15</i>
<i>scissoring 11</i>	<i>halston 12</i>	<i>dora 13</i>	<i>cigar 14</i>	<i>floor 15</i>
<i>simony 11</i>	<i>highheels 12</i>	<i>faltoyano 13</i>	<i>collection 14</i>	<i>free 15</i>
<i>sindating 11</i>	<i>honey 12</i>		<i>devin 14</i>	<i>gauge 15</i>

*haired 15*  
*hangers 15*  
*hannah 15*  
*hardsex 15*  
*hartcore 15*  
*hartley 15*  
*hillary 15*  
*holiday 15*  
*humiliate 15*  
*insert 15*  
*jameson 15*  
*jana 15*  
*karen 15*  
*keri 15*  
*kimono 15*  
*lea 15*  
*masterbate 15*  
*mean 15*  
*open 15*  
*oralsex 15*  
*orgasmus 15*  
*pale 15*  
*penny 15*  
*playing 15*  
*romanian 15*  
*sammie 15*  
*samples 15*  
*sexo 15*  
*soft 15*  
*sperma 15*  
*spycam 15*  
*stacy 15*  
*table 15*  
*thorn 15*  
*tickle 15*  
*toe 15*  
*tori 15*  
*vidal 15*  
*wanita 15*  
*welts 15*  
*while 15*  
*whores 15*  
*adrianna 16*  
*banging 16*  
*barbara 16*  
*bathub 16*  
*carrera 16*  
*castello 16*  
*celeste 16*  
*chase 16*  
*cogida 16*  
*daughter 16*  
*deville 16*  
*devon 16*  
*dom 16*  
*donita 16*  
*donna 16*  
*drake 16*  
*dunes 16*  
*elena 16*  
*english 16*  
*filthy 16*  
*flogging 16*  
*good 16*  
*jayna 16*  
*krystal 16*  
*leena 16*  
*lezdom 16*  
*mandy 16*  
*muscular 16*  
*oso 16*  
*podrywacze 16*  
*puffy 16*  
*rare 16*  
*rita 16*  
*sable 16*  
*savannah 16*  
*sbbw 16*  
*schwarz 16*  
*sky 16*  
*socks 16*  
*spanish 16*  
*stephanie 16*  
*swapping 16*  
*swollen 16*  
*transsexual 16*  
*west 16*  
*yung 16*  
*alex 17*  
*analnteen 17*  
*anderson 17*  
*baz 17*  
*bbbw 17*  
*bobbi 17*  
*devil 17*  
*dungeon 17*  
*ejaculation 17*  
*feminization 17*  
*ghetto 17*  
*grandma 17*  
*gynoexam 17*  
*hilton 17*  
*housewives 17*  
*hunter 17*  
*india 17*  
*jacking 17*  
*kandi 17*  
*lex 17*  
*linda 17*  
*maledom 17*  
*parody 17*  
*pump 17*  
*rayne 17*  
*rectum 17*  
*sadist 17*  
*shane 17*  
*soap 17*  
*styles 17*  
*summers 17*  
*tanaka 17*  
*training 17*  
*tribbing 17*  
*tugging 17*  
*vomit 17*  
*aurora 18*  
*banged 18*  
*boat 18*  
*bts 18*  
*bush 18*  
*camera 18*  
*chocolate 18*  
*christine 18*  
*cumpilation 18*  
*danielle 18*  
*eyes 18*  
*food 18*  
*gapes 18*  
*grey 18*  
*gynecological 18*  
*hung 18*  
*idol 18*  
*jordan 18*  
*joung 18*  
*kylie 18*  
*lil 18*  
*luscious 18*  
*mariah 18*  
*milano 18*  
*nacho 18*  
*net 18*  
*playboy 18*  
*polki 18*  
*polskie 18*  
*pounded 18*  
*priya 18*  
*pussyfuck 18*  
*rai 18*  
*ricki 18*  
*rosebud 18*  
*schmitt 18*  
*shaving 18*  
*sims 18*  
*sluts 18*  
*sph 18*  
*spreizen 18*  
*tights 18*  
*velocity 18*  
*305 19*  
*3sum 19*  
*analfist 19*  
*azz 19*  
*cfun 19*  
*condom 19*  
*danish 19*  
*dln 19*  
*doors 19*  
*dress 19*  
*enormous 19*  
*exgirlfriend 19*  
*fbf 19*  
*filipina 19*  
*flash 19*  
*for 19*  
*golden 19*  
*hogtie 19*  
*hottest 19*  
*jugs 19*  
*marcella 19*  
*married 19*  
*nadia 19*  
*next 19*  
*paige 19*  
*polska 19*  
*posing 19*  
*restraints 19*  
*scheide 19*  
*sloppy 19*  
*slugga 19*  
*stylez 19*  
*toon 19*  
*tucci 19*  
*vegetable 19*  
*web 19*  
*lon1 20*  
*annette 20*  
*argentina 20*  
*avy 20*  
*babysitter 20*  
*banks 20*  
*bisex 20*  
*courtney 20*  
*dana 20*  
*dominatrix 20*  
*drinking 20*  
*duvalle 20*  
*fast 20*  
*guest 20*  
*homegrowngfs 20*  
*hottie 20*  
*hunk 20*  
*julie 20*  
*korean 20*  
*mff 20*  
*nautica 20*  
*phone 20*  
*presley 20*  
*princess 20*  
*puke 20*  
*ray 20*  
*roleplay 20*  
*ryan 20*  
*school 20*  
*schoolgirls 20*  
*tittyfuck 20*  
*virgin 20*  
*3way 21*  
*action 21*  
*alicia 21*  
*amador 21*  
*angelica 21*  
*bra 21*  
*charlie 21*  
*chastity 21*  
*crossdress 21*  
*cumming 21*  
*dicksucking 21*  
*dover 21*  
*exam 21*  
*fessier 21*  
*from 21*  
*fun 21*  
*gigantic 21*  
*heart 21*  
*hineinstecken 21*  
*innocent 21*  
*jane 21*  
*jill 21*  
*kream 21*  
*kristina 21*  
*machines 21*  
*madison 21*  
*mathilda 21*  
*mindy 21*  
*monroe 21*  
*olson 21*  
*phoenix 21*  
*porca 21*  
*pounding 21*  
*prostitute 21*  
*reynolds 21*  
*silver 21*  
*street 21*  
*strong 21*  
*swap 21*  
*tiitsjob 21*  
*valentine 21*  
*wells 21*  
*whip 21*  
*adams 22*  
*bond 22*  
*brown 22*  
*bum 22*  
*cigarette 22*  
*costume 22*  
*evans 22*  
*exhib 22*  
*facefuck 22*  
*feature 22*  
*flower 22*  
*friend 22*  
*gays 22*  
*glass 22*  
*gorgeous 22*  
*homegrown 22*  
*homegrownvideo 22*  
*husband 22*  
*john 22*  
*lacey 22*  
*lactating 22*  
*mommy 22*  
*monique 22*  
*music 22*  
*naomi 22*  
*sadie 22*  
*santa 22*  
*sativa 22*  
*train 22*  
*tugjob 22*  
*wives 22*  
*women 22*  
*abuse 23*  
*allysin 23*  
*asain 23*  
*audrey 23*  
*ben 23*  
*blindfold 23*  
*butts 23*  
*byron 23*  
*canyon 23*  
*chaynes 23*  
*christina 23*  
*crystal 23*  
*dior 23*  
*flexible 23*  
*homo 23*  
*joi 23*  
*kassin 23*  
*lanny 23*  
*leonie 23*  
*linares 23*  
*night 23*  
*porn 23*  
*publicnude 23*  
*riley 23*  
*romain 23*  
*short 23*  
*shyla 23*  
*simone 23*  
*skye 23*  
*slutty 23*  
*spread 23*  
*talk 23*  
*tar 23*  
*thong 23*  
*amazing 24*  
*assfucking 24*  
*asslicking 24*  
*based 24*  
*belladonna 24*  
*brasileira 24*  
*bride 24*  
*christy 24*  
*cuck 24*  
*cumswap 24*  
*cutie 24*  
*dripping 24*  
*escort 24*  
*fishnets 24*  
*geek 24*  
*gfs 24*  
*jade 24*  
*kacey 24*  
*little 24*  
*luv 24*  
*masturbates 24*  
*midget 24*  
*morgan 24*  
*nina 24*  
*nympho 24*  
*rae 24*  
*rhodes 24*  
*sandy 24*  
*stud 24*

swallowing 24  
 vivian 24  
 analsex 25  
 enema 25  
 footfetish 25  
 gloves 25  
 hardcore 25  
 jackoff 25  
 jugs 25  
 lips 25  
 orgasms 25  
 pvc 25  
 realcollege 25  
 sextape 25  
 shemales 25  
 sinn 25  
 smoke 25  
 snow 25  
 spit 25  
 tits 25  
 90s 26  
 austin 26  
 behind 26  
 brianna 26  
 candy 26  
 cherry 26  
 claire 26  
 feucht 26  
 fotze 26  
 gives 26  
 gym 26  
 juicy 26  
 latino 26  
 luna 26  
 luvana 26  
 moglie 26  
 mya 26  
 nancy 26  
 orientals 26  
 pilladas 26  
 quicky 26  
 shoes 26  
 sophie 26  
 stretching 26  
 super 26  
 vaginal 26  
 wanking 26  
 cherokee 27  
 drink 27  
 isis 27  
 jeans 27  
 jenny 27  
 jewel 27  
 may 27  
 pawg 27  
 reid 27  
 uncensored 27  
 backroom 28  
 bianca 28  
 cruz 28  
 dee 28  
 dicks 28  
 hidden 28  
 Leah 28  
 lickingpussy 28  
 load 28  
 lopez 28  
 mega 28  
 motel 28  
 part 28  
 sailor 28  
 saint 28  
 sierra 28  
 slim 28  
 summer 28  
 torbe 28  
 amore 29  
 cane 29  
 cheerleader 29  
 climax 29  
 divine 29  
 door 29  
 fast 29  
 gaper 29  
 hugegape 29  
 instruction 29  
 katja 29  
 kayla 29  
 machine 29  
 madura 29  
 moaning 29  
 movie 29  
 peter 29  
 rain 29  
 sin 29  
 sofa 29  
 teeny 29  
 von 29  
 arab 30  
 awesome 30  
 britney 30  
 bus 30  
 chloe 30  
 crazy 30  
 crossdresser 30  
 hayes 30  
 her 30  
 internal 30  
 littlemutt 30  
 live 30  
 masturbation 30  
 melissa 30  
 pigtails 30  
 tgirl 30  
 water 30  
 analingus 31  
 bodybuilder 31  
 bound 31  
 brooke 31  
 censored 31  
 fire 31  
 hugetits 31  
 instructions 31  
 masturbate 31  
 north 31  
 oiled 31  
 pie 31  
 skirt 31  
 twinks 31  
 two 31  
 chinese 32  
 cocksucking 32  
 jav 32  
 jayden 32  
 jennifer 32  
 jerkoff 32  
 katie 32  
 out 32  
 punishment 32  
 anita 33  
 best 33  
 bwb 33  
 cocks 33  
 daisy 33  
 fantasy 33  
 lexington 33  
 perfect 33  
 premature 33  
 room 33  
 splitcock 33  
 threesomes 33  
 titties 33  
 titty 33  
 twins 33  
 veronica 33  
 boss 34  
 genitalmod 34  
 gyno 34  
 kener 34  
 kittyasian 34  
 lapdance 34  
 lovely 34  
 missionary 34  
 podrywaczki 34  
 rebecca 34  
 ride 34  
 samantha 34  
 spank 34  
 sucks 34  
 tittying 34  
 barbie 35  
 cowgirl 35  
 facesitting 35  
 getting 35  
 haze 35  
 jack 35  
 james 35  
 jasmine 35  
 laura 35  
 lucy 35  
 mosaic 35  
 perky 35  
 stevens 35  
 tityfuck 35  
 urine 35  
 whipping 35  
 bareback 36  
 barely 36  
 club 36  
 exhibitionist 36  
 fox 36  
 ginger 36  
 jenaveve 36  
 movies 36  
 naturals 36  
 pete 36  
 sasha 36  
 subincision 36  
 american 37  
 camgirl 37  
 fatty 37  
 hooker 37  
 ice 37  
 italiano 37  
 kira 37  
 kitty 37  
 sophia 37  
 spritz 37  
 stone 37  
 submissive 37  
 backdoor 38  
 coppia 38  
 dark 38  
 gags 38  
 jada 38  
 jay 38  
 lauren 38  
 massive 38  
 sana 38  
 shy 38  
 anna 39  
 audition 39  
 coquines 39  
 culo 39  
 encouragement 39  
 enjoy 39  
 fey 39  
 homosexual 39  
 jung 39  
 muscle 39  
 puta 39  
 self 39  
 titfucking 39  
 toilet 39  
 victoria 39  
 voyeurism 39  
 all 40  
 assfuck 40  
 bree 40  
 mia 40  
 plumper 40  
 amber 41  
 francais 41  
 gagging 41  
 rio 41  
 scenes 41  
 torture 41  
 trimmed 41  
 wide 41  
 wsh 41  
 amy 42  
 ball 42  
 body 42  
 bubble 42  
 gina 42  
 legal 42  
 salope 42  
 sara 42  
 tape 42  
 texas 42  
 doll 43  
 erotic 43  
 interracial 43  
 jap 43  
 pinky 43  
 style 43  
 tan 43  
 tattoos 43  
 tied 43  
 transex 43  
 footjobs 44  
 milfs 44  
 scott 44  
 swinger 44  
 worship 44  
 asians 45  
 bottle 45  
 dancing 45  
 diamond 45  
 doctor 45  
 lela 45  
 rubber 45  
 student 45  
 tory 45  
 close 46  
 hole 46  
 julia 46  
 kiss 46  
 moore 46  
 mother 46  
 private 46  
 tia 46  
 wank 46  
 bella 47  
 bisexual 47  
 olivia 47  
 roxy 47  
 sextoy 47  
 slender 47  
 animation 48  
 holly 48  
 peeing 48  
 smalltits 48  
 tiffany 48  
 ann 49  
 ashley 49  
 clothed 49  
 fmm 49  
 guy 49  
 jolie 49  
 phatass 49  
 point 49  
 vagina 49  
 boyfriend 50  
 chick 50  
 devine 50  
 dong 50  
 other 50  
 polish 50  
 steele 50  
 view 50  
 actress 51  
 belle 51  
 chunky 51  
 geil 51  
 lexi 51  
 long 51  
 making 51  
 nasty 51  
 sarah 51  
 seen 51  
 teacher 51  
 watersports 51  
 coed 52  
 friendly 52  
 men 52  
 jessica 53  
 vid 53  
 cityhookups 54  
 closeup 54  
 extrem 54  
 mandingo 54  
 monica 54  
 outside 54  
 sandra 54  
 secretary 54  
 titjob 54  
 top 54  
 foursome 55  
 kitchen 55  
 male 55  
 red 55  
 bath 56  
 boy 56  
 brazil 56  
 cream 56  
 fishnet 56  
 flashing 56  
 gianna 56  
 hand 56  
 nicole 56  
 penis 56  
 rachel 56  
 topless 56  
 virtualfem 56  
 balls 57  
 eating 57  
 prolapse 57  
 sissy 57  
 carmen 58  
 fellatio 58  
 jenna 58  
 plug 58

sweet 58  
 with 58  
 michelle 59  
 show 59  
 tiny 59  
 trans 59  
 wild 59  
 dildos 60  
 milking 60  
 rimming 60  
 funny 61  
 gets 61  
 ava 62  
 romantic 62  
 angelina 63  
 dance 63  
 dating 63  
 head 63  
 milk 63  
 porno 63  
 pussylicking 63  
 twink 63  
 clit 64  
 lisa 64  
 one 64  
 rubbing 65  
 swingers 65  
 vanessa 65  
 beauty 66  
 curvy 66  
 stripping 66  
 lady 67  
 pain 67  
 stocking 67  
 stripper 67  
 sybian 67  
 tight 67  
 cheating 68  
 model 68  
 pink 68  
 stroking 68  
 eva 69  
 playtime 69  
 punk 69  
 sensual 69  
 anus 70  
 asia 70  
 camshow 70  
 face 70  
 hair 70  
 maria 70  
 schoolgirl 70  
 brunettes 71  
 goth 71  
 bed 72  
 pussyfucking 72  
 fucks 73  
 oil 73  
 maid 74  
 pool 74  
 realgfsexposed  
 74  
 shock 74  
 virtual 74  
 bounce 76  
 older 76  
 dirty 77  
 time 77  
 transsexual 77  
 uniform 77  
 gloryhole 78  
 hotel 78  
 lee 78  
 beach 80  
 large 80  
 rose 80  
 party 81  
 pretty 81  
 retro 81  
 sexdate 81  
 car 82  
 rimjob 82  
 blondes 83  
 starr 83  
 blue 84  
 couch 84  
 michaels 84  
 strap 84  
 tattooed 84  
 lynn 85  
 interview 86  
 marie 86  
 mistress 86  
 usa 86  
 bitch 87  
 lawrence 87  
 angel 88  
 cheat 88  
 kelly 88  
 nikki 88  
 upskirt 88  
 exhibition 89  
 gothic 89  
 ladyboy 89  
 lick 89  
 atm 90  
 breast 90  
 fistfuck 90  
 jizz 90  
 panty 90  
 the 90  
 video 90  
 first 91  
 poker 91  
 wichsen 91  
 amateurs 92  
 beautiful 92  
 jerking 92  
 brazilian 93  
 facials 93  
 legs 93  
 naughty 93  
 piercing 93  
 play 93  
 bathroom 94  
 female 94  
 hookup 96  
 nipple 96  
 scene 96  
 alexis 97  
 com 97  
 eve 97  
 jerk 98  
 nipples 98  
 3some 99  
 cunt 99  
 teasing 99  
 freak 100  
 baby 101  
 bigass 102  
 kink 102  
 mouth 103  
 pierced 103  
 toes 103  
 bang 104  
 great 105  
 taylor 106  
 teenager 107  
 thick 107  
 man 108  
 british 110  
 leather 112  
 naked 112  
 gang 114  
 off 114  
 bbc 115  
 giant 115  
 vibe 115  
 adult 116  
 xxx 117  
 titfuck 118  
 latex 119  
 rough 119  
 exgf 122  
 gag 122  
 pompino 122  
 pro 123  
 bukkake 124  
 doggy 125  
 realgfs 125  
 glasses 126  
 shots 129  
 lane 131  
 fistfucking 132  
 massage 134  
 sperm 134  
 tattoo 134  
 nylons 135  
 object 136  
 rope 136  
 white 136  
 latin 137  
 riding 137  
 bikini 138  
 gfvenge 139  
 throat 139  
 cartoon 141  
 transsexual 143  
 bedroom 144  
 bigdick 147  
 pissing 147  
 doggystyle 150  
 high 150  
 exgfs 151  
 finger 151  
 submission 151  
 transvestite 151  
 anime 152  
 mmf 153  
 wet 153  
 woman 153  
 boob 154  
 celeb 154  
 mom 154  
 nurse 154  
 old 155  
 phat 155  
 twat 156  
 cuckold 157  
 monster 157  
 real 157  
 shake 157  
 indian 158  
 cougar 161  
 hentai 161  
 latinas 162  
 freaks 163  
 game 163  
 storyline 164  
 ffm 166  
 nice 166  
 snatch 166  
 pregnant 168  
 lez 169  
 emo 170  
 humiliation 170  
 lesbo 173  
 panties 175  
 hard 177  
 boots 179  
 squirting 179  
 deep 180  
 kissing 180  
 shower 182  
 striptease 182  
 japan 190  
 love 190  
 reality 190  
 teen18 196  
 ballbusting 198  
 office 199  
 slave 200  
 bigcock 203  
 cbt 204  
 intense 204  
 and 205  
 diaper 206  
 whore 206  
 pee 208  
 asshole 210  
 voyeur 211  
 girls 213  
 insane 213  
 amatuer 214  
 gonzo 215  
 tit 215  
 nylon 217  
 housewife 218  
 pervert 219  
 skinny 220  
 shocking 221  
 shot 221  
 natural 225  
 handjob 226  
 spanking 227  
 college 233  
 horny 234  
 compilation 235  
 fondling 237  
 granny 238  
 weird 241  
 cosplay 243  
 footjob 244  
 squirt 245  
 czech 246  
 french 253  
 celebrity 256  
 casting 265  
 breasts 270  
 domination 273  
 doggie 275  
 homemovie 278  
 chubby 287  
 couples 287  
 fist 291  
 european 300  
 kinky 302  
 blond 305  
 thai 306  
 brutal 307  
 pantyhose 307  
 strapon 307  
 russian 314  
 foot 321  
 heels 321  
 lingerie 322  
 small 328  
 cam 331  
 made 334  
 orgy 340  
 swallow 340  
 euro 343  
 job 351  
 vintage 352  
 german 353  
 insertions 361  
 blowjob 367  
 fat 367  
 slut 375  
 masturbating  
 378  
 fucked 388  
 amateur 392  
 blow 398  
 smoking 401  
 insertion 412  
 outdoors 413  
 deepthroat 414  
 cute 418  
 tranny 418  
 femdom 422  
 sucking 429  
 gaping 431  
 double 433  
 bizarre 436  
 dick 436  
 shaved 441  
 fingers 444  
 gangbang 446  
 masturbate 449  
 vibrator 501  
 gape 508  
 suck 525  
 feet 527  
 public 527  
 lesbians 531  
 gay 556  
 outdoor 557  
 bdsm 562  
 licking 578  
 stockings 597  
 home 607  
 oriental 612  
 piss 613  
 extreme 625  
 cumshots 628  
 penetration 631  
 butt 648  
 bondage 660  
 softcore 687  
 groupsex 689  
 fisting 727  
 bigboobs 744  
 couple 744  
 girl 746  
 pornstars 761  
 toy 761  
 orgasm 766  
 dagfs 769  
 huge 770  
 shemale 779  
 nude 802  
 booty 822  
 teens 829  
 young 834  
 handjob 842  
 wife 849  
 stars 865  
 hairy 913  
 bigtits 947  
 italiana 956  
 cock 996  
 amatoriale 1014  
 petite 1023  
 black 1044

girlfriend 1054  
webcam 1068  
fingering 1084  
creampie 1127  
bbw 1128  
strip 1131  
italian 1160  
latina 1160  
redhead 1164  
babes 1196  
star 1217  
cunnilingus 1227  
threesome 1234  
hot 1244  
sexy 1246  
busty 1266  
oral 1301  
tease 1308  
classic 1565  
pov 1642  
pussy 1761  
japanese 1769  
toys 1856  
dildo 1863  
fetish 1968  
mature 2110  
ebony 2183  
solo 2186  
straight 2206  
masturbation  
2219  
interracial 2231  
group 2247  
lesbian 2372  
homemade 2434  
fuck 2471  
porn 2481  
pornstar 2646  
fucking 2673  
babe 2883  
sex 2925  
tiis 3155  
cum 3213  
cumshot 3427  
facial 3466  
ass 3936  
asian 4326  
milf 5071  
big 5405  
blonde 6031  
boobs 6296  
teen 6813  
brunette 6913  
anal 7016  
blowjob 8259  
hardcore 9208  
amateur 9598



## Прилог 2: Списак 5804 „тагова“ на сајту <http://www.xvideos.com/tags/>

У прилогу је дат списак који је коришћен приликом анализе.

Списак је преузет са сајта 4.5.2013.

1769  
463  
- 13615  
-- 1990  
--- 1610  
---- 169  
01 780  
02 680  
03 526  
04 411  
1 1185  
10 278  
100 462  
101 148  
18 9655  
18nippon 1802  
18tokyo 1768  
18y 1764  
18years 5722  
18yearsold 8989  
18yo 4877  
19 1150  
19yo 456  
1on1 2148  
2 1849  
20 821  
2008 262  
2009 238  
2010 754  
2011 1592  
2012 1115  
2013 224  
20inch 6662  
21 421  
21sexury 4483  
22 340  
23yo 311  
2on1 368  
2waywebcamchat 1070  
3 1230  
3-way 432  
30 171  
3d 2916  
3some 5714  
3sum 374  
3way 550  
4 669  
40 228  
404 263  
4some 805  
5 291  
50 114  
5xbe 609  
6 188  
60 122  
666maniak 424  
69 45081  
7 186  
70s 268  
8 117  
80s 345  
9 110  
90s 115  
9hab 491  
a 8193  
a2m 576  
abany 172  
abbey 632  
abg 285  
about 6785  
abs 196  
absolutely 8610  
absolutly 918  
abused 383  
access 315  
accidental 235  
acrobat 617  
acrobats 306  
acting 232  
action 3070  
actor 123  
actress 2248  
actriz 114  
adam 256  
adams 1132  
adarutohentai 390  
addams 328  
addict 556  
addison 121  
adictoati 121  
adolescentes 135  
adorable 1616  
adriana 636  
adrianna 387  
adult 10652  
adult-toys 503  
adultbaby 117  
adultery 11686  
adultgames 442  
adventure 348  
adventures 420  
aff 348  
affair 161  
africa 527  
african 7006  
afro 371  
after 1758  
afternoon 247  
again 159  
age 551  
aged 312  
agent 213  
ai 141  
air 120  
aires 320  
airplane 119  
akira 664  
alana 282  
alanah 414  
alektra 428  
alexandra 335  
aletta 732  
alex 321  
alexa 754  
alexander 369  
alexandra 341  
alexandre 174  
alexia 114  
alexis 2256  
algerie 540  
alice 627  
alicia 496  
alien 332  
aline 109  
alison 171  
all 1717  
allanal 469  
allen 108  
allgravure 803  
allholes 839  
allie 376  
allison 307  
alljapanese 225  
alljapanesepass 2164  
allure 556  
allwam 267  
ally 118  
alone 1084  
alphamalefucker s 1744  
alphamalesucker s 1815  
also 3407  
alt 626  
alternative 645  
always 127  
alyssa 300  
am 109  
amacontent 144  
amador 6929  
amadora 3459  
amadoras 1686  
amadores 4235  
amanda 509  
amante 953  
amater 820  
amateru 800  
amateuer 126  
amateur 747670  
amateur 4883  
amateurmexicano 360  
amateuroporn 1803  
amateurs 93245  
amateusex 10556  
amateurteenies 1315  
amateurvenezolano 142  
amateurwow 112  
amateurwowcom 122  
amatoriale 1500  
amatorskie 109  
amatrice 970  
amatrices 128  
amatuer 4090  
amatuers 169  
amatur 133  
amature 1960  
amazing 8499  
amazingjav 1945  
amazingly 514  
amber 1241  
america 1632  
american 3119  
amia 135  
amiga 914  
amigas 452  
amigo 526  
amigos 221  
amor 158  
amore 472  
amsterdam 2056  
amteur 575  
amwf 342  
amy 901  
an 746  
ana 588  
anal 405076  
anal-fisting 124  
anal-fuck 3458  
anal-sex 2687  
anal-virgin 126  
analbeads 1027  
analbolics 954  
analbrunette 749  
analcreampie 1458  
analcum 595  
analfisting 1310  
analfuck 6721  
analfucked 879  
analfucking 5057  
analingus 881  
anallickfest 457  
anallicking 806  
analingus 157  
anally 965  
analnippon 2345  
anals 139  
analsex 15271  
analslut 2142  
analvideo 761  
analwhore 1196  
anastasia 294  
and 13889  
anderson 454  
andhra 321  
andi 111  
andrea 378  
andrews 616  
andy 114  
anette 201  
angel 2931  
angela 349  
angelica 399  
angelika 118  
angelina 1770  
angels 216  
angie 430  
angry 516  
animal 166  
animated 488  
animation 1992  
anime 4844  
aniston 166  
anita 493  
anjelica 141  
anl-nippon 466  
ann 1880  
anna 635  
anne 585  
annette 465  
annie 501  
ano 168  
anonymous 170  
anorectic 313  
another 241  
anthony 128  
antique 122  
anulingus 347  
anus 30668  
anuses 193  
anusparade 153  
ao 303  
aoi 106  
apartment 220  
appartment 137  
apple 157  
april 358  
arab 6142  
arabe 2441  
arabian 3073  
arabic 2877  
arabs 125  
are 521  
area 7734  
areola 107  
aretuza 245  
argenta 658  
argentas 125  
argentina 2218  
argentinas 317  
argentinian 187  
argentino 294  
argento 122  
aria 240  
ariana 290  
ariel 156  
ariella 120  
armchair 301  
army 416  
around 115  
arrecha 304  
arsch 117  
arse 235  
art 1279  
artistic 609  
as 605  
asa 532  
asain 1889  
asami 136  
ash 143  
ashley 1120  
ashli 130  
ashlyn 137  
ashlynn 351  
ashton 288  
asia 9706  
asiaboy 146  
asian 275729  
asian-porn 121  
asiangirl 4597  
asiangirls 231  
asianporn 2664  
asians 6430  
asiansex 10928  
asianwoman 2380

asianwomen 110  
 asiasex 239  
 asiatica 1022  
 asleep 184  
 ass 335074  
 ass-fingering 11615  
 ass-fuck 4468  
 ass-fucking 4980  
 ass-licking 1184  
 ass-to-mouth 11187  
 asscreampie 1063  
 assdriven1 233  
 asses 2573  
 asses-in-public 728  
 assesinpublic 1443  
 assfingering 1174  
 assfisting 199  
 assfuck 60587  
 assfucked 2960  
 assfuckers 1259  
 assfucking 18810  
 assgape 723  
 assgaping 638  
 asshole 14030  
 assholefucking 799  
 assholes 1420  
 assinpublic 707  
 assjob 110  
 asslick 1233  
 asslicking 7715  
 assnippon 2048  
 assparade 482  
 assplay 714  
 asstomouth 15220  
 asstopussy 357  
 asstraffic 122  
 asswatcher 310  
 assworship 651  
 at 3527  
 at-work 283  
 athlete 159  
 athletic 344  
 atlanta 106  
 atm 799  
 atriz 969  
 attack 110  
 aubrey 485  
 audience 331  
 audition 1864  
 auditions 156  
 audrey 892  
 august 105  
 aumentar 181  
 aumento 194  
 aunt 398  
 aunty 1069  
 aurora 436  
 aussie 2138  
 austin 649  
 austinwilde 602  
 australian 2217  
 austrian 151  
 authentic 170  
 autumn 113  
 av 563  
 ava 847  
 average 109  
 avidolz 2167  
 avn 368  
 avy 114  
 awards 377  
 awesome 3509  
 awezone 184  
 ay 105  
 azeri 528  
 azhotporn 7307  
 azianirachel 151  
 azz 975  
 b 391  
 babalu 396  
 babe 287684  
 babes 88202  
 baby 3983  
 baby-got-boobs 674  
 babygotboobs 3452  
 babysitter 2744  
 bacanal 351  
 bachelorette 1130  
 back 670  
 backdoor 586  
 backroom 222  
 backroomfuckers 1272  
 backroomsuckers 1283  
 backseat 247  
 backstage 209  
 bad 522  
 bagging 330  
 bailando 600  
 baile 162  
 bailey 386  
 baise 354  
 bait 561  
 baitbus 222  
 bajo 207  
 balancando 133  
 balck 124  
 balcony 504  
 bald 541  
 ball 719  
 ball-licking 395  
 ballbusting 425  
 balllicking 1685  
 balloon 355  
 balloons 1060  
 balls 2273  
 ballslicking 831  
 ballsucking 1280  
 bamboo 465  
 banana 572  
 bang 10340  
 bangbook 2373  
 bangbros 431  
 bangbus 340  
 bangbuss 428  
 banded 3616  
 bangextreme 131  
 banging 2062  
 bangkok 318  
 bangla 192  
 bangladeshi 141  
 bangs 110  
 bangteamfive 1529  
 banheiro 213  
 banho 127  
 banks 631  
 banner 441  
 banxxx 137  
 bar 733  
 barbara 386  
 barbie 524  
 bare 711  
 bareadventures 1368  
 bareass 861  
 bareassadventure 1454  
 bareback 22520  
 barebacked 929  
 barebackedtink 1413  
 barebackholes 1762  
 barebacksex 1028  
 barebackthathole 1717  
 barebacktwink 1375  
 barefeet 118  
 barefoot 3056  
 barely 1427  
 barelylegal 530  
 baseball 197  
 based 243  
 bat 179  
 bate 545  
 bath 3883  
 bathhouse 202  
 bathing 689  
 bathous 509  
 bathroom 7086  
 bathroombait 925  
 bathtub 933  
 baxter 124  
 bb 419  
 bbw 1379  
 bbc 11716  
 bbw 25261  
 bbw 1399  
 bdsm 52912  
 be 372  
 beach 5196  
 beads 410  
 bear 9822  
 bears 467  
 beasts 806  
 beat 149  
 beata 2467  
 beatas 431  
 beatiful 459  
 beauties 889  
 beautiful 46481  
 beautiful-ass 646  
 beautiful-body 629  
 beautiful-legs 179  
 beautiful-tits 672  
 beautifulgirls 665  
 beautifull 472  
 beautifully 158  
 beauty 7158  
 beaver 248  
 bebe 123  
 bed 6711  
 bedroom 6719  
 beefy 106  
 been 4464  
 beer 158  
 before 2040  
 begging 164  
 behind 2685  
 being 360  
 belgique 120  
 bella 889  
 belladona 154  
 belladonna 260  
 belle 1309  
 belly 489  
 ben 164  
 bench 349  
 bendover 1286  
 bengali 218  
 bennet 204  
 benson 230  
 bent 136  
 bentover 1144  
 benz 422  
 berlin 122  
 berrymore 258  
 best 4394  
 bestcamvids 383  
 between 1361  
 beurette 321  
 beautiful 166  
 bf 419  
 bff 299  
 bgg 228  
 bhabhi 238  
 bhabi 257  
 bi 3329  
 bi-sexual 334  
 biaggi 252  
 bianca 697  
 biancas 194  
 biceps 133  
 bicurious 528  
 big 150469  
 big-ass 22121  
 big-boobs 5488  
 big-butt 2397  
 big-cock 5716  
 big-cocks 393  
 big-dick 3479  
 big-dicks 69271  
 big-natural-tits 490  
 big-naturals 609  
 big-tits 37901  
 big-titted 1214  
 bigareolas 244  
 bigass 26551  
 bigbabe 1196  
 bigblackbutt 210  
 bigblackcock 2037  
 bigblackcocks 615  
 bigblackdick 856  
 bigblackdicks 468  
 bigboob 1871  
 bigboobies 436  
 bigboobs 23863  
 bigbooty 7911  
 bigbreast 930  
 bigbreasts 2208  
 bigbutt 5758  
 bigbutts 2256  
 bigclit 289  
 bigcock 71201  
 bigcocks 3846  
 bigdick 12906  
 bigdicks 2649  
 bigdicksatschool 1029  
 biggaydick 554  
 bigger 141  
 biggest 371  
 biggirl 1937  
 bigits 347  
 bigmouthfuls 219  
 bignatural 709  
 bignaturals 2074  
 bigpenis 127  
 bigtis 1174  
 bigtit 23584  
 bigtits 259933  
 bigtits-at-work 2049  
 bigtits-boss 106  
 bigtitsatwork 3628  
 bigtitsboss 106  
 bigtitsroundass 466  
 bigtitstokyo 2214  
 bigtitted 192  
 bigwetbutts 1682  
 bigwhiteass 217  
 bike 106  
 bikini 38882  
 bill 133  
 billiards 182  
 billy 112  
 bimale 111  
 bimbo 287  
 bing 550  
 biohazardbitches 113  
 birthday 449  
 bisex 3027  
 bisexual 9151  
 bisexuals 503  
 bit 134  
 bitch 10470  
 bitches 776  
 bite 135  
 bitoni 523  
 bittoni 111  
 bizar 128  
 bizarre 30930  
 bizzare 4775  
 bj 23366  
 black 128794  
 black-cock 27453  
 black-dick 289  
 black-girls 126  
 black-haired 3136  
 black-lesbians 5869  
 blackbooty 803  
 blackchick 399  
 blackchicks 211  
 blackcock 29036  
 blackcocks 11823  
 blackdick 11726  
 blackgay 2527  
 blackgirl 2169  
 blackgirls 564  
 blackhair 712  
 blackhaired 282  
 blackjunglebooty 348  
 blackman 2234

blackonblack 680  
 blackonwhite 1006  
 blackporn 1058  
 blacks 10284  
 blacksonblondes 8670  
 blacksonboys 6256  
 blackvswhite 117  
 blackwoman 17568  
 blackwomen 969  
 blair 131  
 blake 153  
 blakemason 1218  
 blasen 236  
 blaze 123  
 blindfold 976  
 blindfolded 256  
 bliss 109  
 blodne 537  
 blog 135  
 blojob 1140  
 blojwob 692  
 blolwjob 568  
 blond 13187  
 blonde 508074  
 blondes 22185  
 blondie 4627  
 blonds 989  
 blone 472  
 blood 104  
 blooming 969  
 blow 20170  
 blow-job 14133  
 blowbang 6581  
 blowing 7848  
 blowjo 137  
 blowjob 1012300  
 blowjobs 34459  
 blowljob 469  
 blowob 374  
 blows 9196  
 blue 2211  
 blwojob 816  
 bnat 167  
 boa 149  
 boat 913  
 boaz 367  
 bobbi 793  
 bobs 122  
 boca 154  
 bocceli 390  
 boceta 241  
 bodies 1111  
 body 4146  
 bodybuilder 1028  
 bodyoil 280  
 bodystockings 433  
 bogota 204  
 boldpussey 199  
 bollywood 341  
 bombshell 369  
 bond 319  
 bondage 52462  
 bonded 682  
 bondagesex 361  
 bone 120  
 boned 332  
 boner 194  
 bonita 314  
 boob 2657  
 booped 554  
 boobies 1887  
 boobjob 396  
 boobs 336770  
 boobsandbottoms 109  
 bookworms 126  
 boot 396  
 booties 366  
 boots 5530  
 booty 30629  
 bootylicious 1598  
 boquete 1462  
 borden 172  
 borracha 127  
 boss 5690  
 both 738  
 bothersbf 1443  
 bottle 719  
 bottom 1600  
 bounce 673  
 bouncing 1306  
 bouncingtits 487  
 bound 4580  
 boundgods 126  
 bowjob 130  
 boy 5304  
 boyextra 1739  
 boyfeast 1742  
 boyfriend 9417  
 boyfriendnudes 685  
 boyfriends 189  
 boygirl 238  
 boygusher 2736  
 boykakke 1342  
 boynextdoor 476  
 boys 2977  
 boysextra 1791  
 boysfeast 1745  
 boysxtra 1739  
 bra 1059  
 braces 400  
 braga 332  
 braids 113  
 brain 129  
 brand 233  
 brandi 460  
 brandy 594  
 bras 157  
 brasil 4754  
 brasileira 5210  
 brasileiras 860  
 brasileira 382  
 brasileira 1516  
 brasileiro 1240  
 brasilera 112  
 brasilian 1630  
 brazil 4077  
 brazilian 7826  
 brazilians 482  
 brazilians 1377  
 brazillian 654  
 brazillians 385  
 brazzers 1388  
 brazzil 111  
 brea 263  
 break 725  
 breanne 222  
 breast 2994  
 breasta 114  
 breasted 113  
 breastmilk 161  
 breasts 32455  
 bree 823  
 breed 592  
 breeding 747  
 breedmeraws 1780  
 briana 496  
 brianna 549  
 bride 758  
 bridgette 425  
 brief 336  
 bright 317  
 brincando 147  
 brit 368  
 britainboyz 1329  
 britainsboys 1338  
 british 20524  
 britney 671  
 brittany 470  
 brittney 373  
 bro 167  
 broke 4638  
 brokestraightboys 2686  
 brokestraightdude 1383  
 brooke 1636  
 brooklyn 214  
 brooks 772  
 brotha 541  
 brother 2547  
 brown 1362  
 brownhair 209  
 bruenette 483  
 bruenette 431  
 bruna 489  
 brune 172  
 brunete 571  
 brunette 557254  
 brunettes 9078  
 brunnete 469  
 brunnette 853  
 bruno 142  
 brutal 13566  
 brutalasia 1819  
 brutalbus 428  
 bryce 118  
 bdsm 238  
 bubble 3481  
 bubble-butt 10489  
 bubblebutt 1736  
 bubblebutts 325  
 bubblebuttryouts 108  
 buceta 5248  
 bucatas 113  
 bucinha 119  
 buddy 126  
 buena 493  
 buenos 292  
 buff 128  
 bukake 5680  
 bukakke 3511  
 bukakkeboy 1342  
 bukkake 51688  
 bukkake-now 7112  
 bukkakeload 2089  
 bukkakenow 2053  
 bukkakke 149  
 bull 299  
 bulldogpit 1384  
 bum 261  
 bumbum 139  
 bumfuck 145  
 bumfucking 824  
 bumsen 108  
 bunda 4580  
 bundas 325  
 bundinha 208  
 bunduda 1779  
 bunny 323  
 burnette 116  
 burning 135  
 bus 1374  
 bush 969  
 bushes 116  
 bushy 203  
 business 1787  
 business-ladies 137  
 bust 624  
 busted 1700  
 busty 172457  
 busty-amateurs 295  
 busty-babes 633  
 bustyamateurs 258  
 bustygfsexposed 2167  
 busy 319  
 but 347  
 butts 132  
 butt 98454  
 butt-fucking 284  
 butt-plug 138  
 butter-loads 625  
 buttered 517  
 butterloads 1195  
 buttfetish 122  
 buttfisting 183  
 buttfuck 466  
 buttfucking 9214  
 butthole 957  
 button 1131  
 buttplug 539  
 butts 6889  
 buttssex 874  
 buxom 348  
 buy 108  
 by 2051  
 c 117  
 ca 111  
 cachera 251  
 cachonda 503  
 cachondas 135  
 cachorra 187  
 cadillac 443  
 cage 346  
 caiu 633  
 calata 251  
 calcinha 1442  
 cali 221  
 caliente 1389  
 calientes 419  
 california 217  
 call 282  
 calzon 138  
 cam 39015  
 cama 532  
 camara 700  
 camcorders 370  
 camel 235  
 cameltoe 1183  
 camera 6348  
 cameraman 552  
 cameron 145  
 camfrog 128  
 camgirl 1976  
 camgirls 2626  
 camprime 346  
 campus 7459  
 camrip 3897  
 cams 10363  
 camshow 1896  
 camwhore 1129  
 can 317  
 canada 394  
 canadian 469  
 candace 287  
 candid 1447  
 candidman 252  
 candy 602  
 cane 669  
 caning 294  
 cap 559  
 capri 458  
 caprice 496  
 caps 853  
 captura 212  
 capture 1808  
 captures 1040  
 car 4283  
 car-sex 126  
 cara 275  
 caralho 132  
 carefreesex 1334  
 carey 262  
 caribbean 163  
 carioca 174  
 carla 315  
 carlie 266  
 carly 265  
 carmella 543  
 carmen 1686  
 carnaval 116  
 carnival 107  
 caro 333  
 carol 253  
 carolina 103  
 caroline 360  
 carolyn 347  
 carrera 458  
 carro 126  
 carter 155  
 cartoon 4238  
 cartoons 355  
 casa 500  
 casada 1892  
 casais 208  
 casal 1993  
 casalinga 110  
 caseira 2085  
 caseiro 1671  
 casera 247  
 caseras 493  
 casero 3173  
 cash 981  
 casro 184  
 cassandra 490  
 cassie 124  
 castellano 264  
 casting 4032  
 castings 232  
 castle 141  
 castro 125  
 casual 392  
 casualsex 1333

cat 495  
 catalina 120  
 catfight 867  
 cathy 123  
 caucasian 8769  
 caught 1267  
 caughtexgf 2201  
 cavalgando 326  
 cbt 2544  
 ccc 170  
 cd 1153  
 celeb 5193  
 celebrity 295  
 celebridades 265  
 celebrities 492  
 celebrities 3333  
 celebrity 8112  
 celebs 2486  
 celeste 128  
 cell 137  
 cellphone 171  
 celular 443  
 censored 312  
 centerfold 788  
 centerfolds 546  
 cervix 107  
 cfm 34667  
 chains 520  
 chair 1807  
 chambers 291  
 chanel 306  
 changing 173  
 chapture 107  
 charley 407  
 charlie 448  
 charlotte 165  
 charmane 238  
 charming 1134  
 chase 579  
 chasey 112  
 chastity 234  
 chastitybelt 130  
 chat 10030  
 chatroulette 971  
 chats 107  
 chatte 465  
 chatting 848  
 chaturbate 790  
 chava 574  
 chavita 175  
 cheat 10546  
 cheater 401  
 cheating 3857  
 cheats 746  
 check 16938  
 cheeks 962  
 cheerleader 1568  
 cheerleaders 291  
 chelsea 101  
 cherokee 423  
 cherry 1233  
 chest 179  
 cheyenne 124  
 chiavari 268  
 chibola 232  
 chica 2095  
 chicas 587  
 chick 7822  
 chicks 6361  
 chienne 165  
 chikan 1134  
 chile 953  
 chilena 718  
 chilenas 241  
 chileno 265  
 china 14742  
 chinese 17055  
 chloe 443  
 chocolate 1002  
 choke 396  
 choking 538  
 chola 210  
 cholita 119  
 chris 398  
 chrishelix 366  
 christina 403  
 christine 128  
 christmas 316  
 christmas 134  
 christy 167  
 chronicles 120  
 chubby 11997  
 chunky 1379  
 chupa 201  
 chupada 464  
 chupadas 295  
 chupando 1298  
 chupeta 288  
 church 152  
 cibersexo 330  
 cigar 751  
 cigarette 185  
 cigarettes 158  
 cim 178  
 cindy 549  
 cinema 130  
 cinthia 288  
 city 177  
 cityhookups 192  
 claire 562  
 clamp 186  
 clamps 163  
 clapping 262  
 clara 303  
 class 1397  
 classic 5604  
 classmate 152  
 classroom 1762  
 classy 11714  
 claudia 545  
 clean 1596  
 cleaning 161  
 cleavage 374  
 climax 848  
 climaxed 282  
 clinic 346  
 clip 16278  
 clips 631  
 clit 6376  
 clitlicking 152  
 clitoris 1694  
 clitrubbing 112  
 clits 171  
 close 1687  
 close-up 14557  
 close-ups 836  
 closet 371  
 closeup 11070  
 closeups 320  
 clothed 9972  
 clothedfemalena  
 kedman 564  
 clothes 1091  
 clothes-off 490  
 clothing 153  
 club 4310  
 clubs 124  
 co-workers 137  
 coach 280  
 cock 121738  
 cock-licking 527  
 cock-ride 647  
 cock-sucking  
 451  
 cockcucking 288  
 cocklicking 900  
 cockosaurus 746  
 cockriding 995  
 cockring 381  
 cocks 4570  
 cocksausage 445  
 cockslapping 276  
 cocks slut 1439  
 cockstroking 449  
 cocksucekrs 432  
 cocksuck 10688  
 cocksucker 1651  
 cocksuckers  
 5824  
 cocksucking  
 36894  
 cody 225  
 codycumming  
 574  
 coed 5890  
 coeds 9410  
 cogelona 484  
 coger 593  
 cogida 816  
 cogidas 756  
 cogiendo 830  
 cohf 360  
 cojida 140  
 cojiendo 146  
 cola 134  
 cole 139  
 colegial 302  
 colegiala 484  
 colita 118  
 collage 137  
 collection 332  
 college 81463  
 college-girl 133  
 college-girls 126  
 college-party 776  
 college-rules 231  
 college-sex 2945  
 college-teens  
 6113  
 collegebf 1507  
 collegebfphysica  
 l 1377  
 collegeboyphysic  
 als 2766  
 collegedudes  
 2732  
 colleggayphysic  
 al 1803  
 collegegirl 2737  
 collegegirls 1518  
 collegemeat  
 1370  
 collegerules 267  
 collegesluts 1046  
 collegewildpartie  
 s 1045  
 colombia 1105  
 colombian 690  
 colombiana 1065  
 colombianas 508  
 colombiano 199  
 colorful 197  
 colors 185  
 com 758  
 come 439  
 comendo 247  
 comer 235  
 comic 158  
 coming 211  
 compatible 283  
 compilation 4820  
 completely 236  
 con 491  
 concha 214  
 condom 2098  
 confessional 125  
 conner 107  
 contest 162  
 contractions 203  
 cook 139  
 cooking 104  
 cool 370  
 cop 306  
 copenhagen 231  
 copulating 807  
 coquines 256  
 corazondeperro  
 110  
 cordoba 283  
 core 596  
 corno 1127  
 cornudo 115  
 coroa 722  
 corps 120  
 corrida 229  
 corridas 124  
 corset 1142  
 cosplay 1888  
 costa 218  
 costume 1380  
 cottage 416  
 couch 7032  
 cougar 14576  
 cougarmama 162  
 cougarmom 1463  
 cougars 2279  
 could 112  
 country 118  
 couple 40416  
 couples 5956  
 courtney 706  
 cova 298  
 cove 525  
 covered 333  
 cow 259  
 cowboy 223  
 cowgirl 32436  
 cox 169  
 crack 226  
 crackhead 171  
 crawford 126  
 crazy 1825  
 cream 3923  
 creamed 879  
 creampie 54913  
 creampie 627  
 creampies 945  
 creampie 322  
 creamy 855  
 creep 1508  
 creeps 321  
 creampie 1773  
 crente 130  
 criollas 208  
 crissy 115  
 cristina 113  
 cross 174  
 crossdresser 941  
 crossdressing  
 535  
 crotchless 101  
 crowd 701  
 cruel 101  
 crueltyparty 311  
 cruising 1135  
 cruz 701  
 cry 108  
 crying 221  
 crystal 301  
 cu 1491  
 cuatro 114  
 cuban 326  
 cubana 299  
 cuck 166  
 cuckold 190  
 cuckold 5611  
 cuckolding 103  
 cucold 1217  
 cucumber 548  
 cueltly-party 246  
 cul 303  
 culazo 512  
 culito 427  
 culo 3777  
 culona 1730  
 culonas 586  
 culos 621  
 culote 189  
 culotes 192  
 cum 83043  
 cum-ass 128  
 cum-disgrace  
 236  
 cum-in-mouth  
 169  
 cum-on-tits  
 54655  
 cum-shot 1957  
 cum-swallowing  
 849  
 cum-swapping  
 10425  
 cum-tits 921  
 cumbang 213  
 cumbath 1374  
 cumdisgrace 118  
 cumdrinking 611  
 cumdrol 763  
 cumdrooling 391  
 cumeating 978  
 cumface 700  
 cumfacial 1036  
 cumgargling 258  
 cumgarling 113  
 cumglass 210  
 cumhogs 120  
 cumhoot 2422  
 cumhsot 296  
 cuminass 418  
 cuming 314  
 cuminmouth  
 12516  
 cuminpusy 612  
 cumjob 117  
 cumlicking 497  
 cumload 420  
 cummed 436  
 cumming 4751  
 cummings 448  
 cummz 422  
 cumonass 1874  
 cumonface 1098  
 cumonfeet 430  
 cumonmouth 296  
 cumonpusy 730

cumontits 2908  
 cumpilation 918  
 cumplay 7534  
 cums 8327  
 cumshoot 7806  
 cumshot 349636  
 cumshot-on-ass 10274  
 cumshots 49830  
 cumshotsteens 404  
 cumshower 1674  
 cumslut 546  
 cumssexys 137  
 cumswallow 4974  
 cumswallowing 926  
 cumswap 1215  
 cumswapping 483  
 cunhada 323  
 cunilingus 1252  
 cunnilingus 9843  
 cunninggulus 937  
 cunt 11805  
 cuntteating 460  
 cuntlicking 307  
 cunts 587  
 cup 114  
 curious 299  
 curly 578  
 curlyhair 523  
 curves 471  
 curvy 2357  
 cumshot 257  
 cut 1454  
 cute 59005  
 cutey 15595  
 cutie 3094  
 cuties 515  
 cuzinho 1010  
 cyane 257  
 cyber 1896  
 cyberchat 460  
 cybersex 1101  
 cytherea 152  
 czech 7874  
 czechian 389  
 czechmegaswing 119  
 czechstreets 130  
 d 454  
 da 550  
 dad 1084  
 daddy 2555  
 daddyraunch 1322  
 dads 137  
 dagfs 2275  
 dahl 131  
 daisy 525  
 damage48 126  
 damn 447  
 dan 251  
 dana 318  
 dancando 293  
 dance 4203  
 dancer 747  
 dancing 10745  
 dancing-bear 202  
 dancingbear 1699  
 dando 1079  
 dani 367  
 daniela 172  
 daniella 300  
 danielle 375  
 daniels 904  
 danish 478  
 danny 142  
 daphne 105  
 dara 243  
 dare 2119  
 daredorm 1663  
 dark 2317  
 darling 688  
 date 930  
 dating 5050  
 daughter 10161  
 daughters 465  
 davis 111  
 dawn 124  
 day 319  
 daydreams 310  
 dbm 119  
 de 3052  
 dean 283  
 deansboy 1410  
 deansboys 1410  
 debaixo 117  
 debut 177  
 decorations 116  
 dee 760  
 deep 10380  
 deep-throat 70612  
 deeper 104  
 deeply 855  
 deepthroat 37543  
 deepthroating 643  
 definition 186  
 defloration 4887  
 deflowered 164  
 degradation 123  
 degrading 119  
 deja 112  
 del 547  
 delicia 878  
 deliciosa 991  
 delicioso 107  
 delicious 648  
 demi 116  
 denial 167  
 denise 670  
 denmark 320  
 dental 279  
 dentro 113  
 deponca 130  
 derek 239  
 desi 4561  
 desire 106  
 desk 699  
 desnuda 769  
 desnudas 145  
 destiny 266  
 destroyd 140  
 destroyed 482  
 destroyer 222  
 destroying 114  
 desvirgacion 118  
 deutsch 555  
 deutsche 131  
 deviant 133  
 device 401  
 devices 483  
 devil 117  
 deville 150  
 devine 485  
 devon 329  
 df 156  
 di 101  
 diabolical 2146  
 diamond 1272  
 diana 375  
 diaper 474  
 diapers 224  
 diapersluts 146  
 dick 43612  
 dickgirl 118  
 dicks 6712  
 dickscucking 317  
 dicksuck 574  
 dicksucker 629  
 dicksucking 18467  
 dildo 179656  
 dildoeed 171  
 dildofuck 1576  
 dildofucking 3581  
 dildoeing 4176  
 dildolicking 306  
 dildos 6753  
 dildosucking 674  
 dilf 205  
 dime 405  
 dimension 336  
 dinner 121  
 dior 360  
 dirty 4433  
 dirty-d 295  
 dirtymassage 2588  
 dirtytalk 125  
 discipline 973  
 disco 165  
 discreet 322  
 disgrace 1184  
 disksexo 152  
 disney 307  
 diva 152  
 divine 718  
 diving 158  
 divorcee 220  
 do 564  
 doctor 11967  
 doctor-adventures 278  
 doctoradventures 464  
 doctors 666  
 doctortwink 171  
 does 208  
 dog 388  
 dogcollar 348  
 doggie 1051  
 doggiestyle 889  
 dogging 306  
 doggstytle 536  
 doggy 39663  
 doggy-style 1170  
 doggyfuck 518  
 doggstyl 362  
 doggstytle 110053  
 doggstytle 256  
 dogstyle 453  
 doing 489  
 doll 880  
 dolls 114  
 dolly 335  
 dom 2320  
 dome 284  
 domina 6459  
 dominance 13014  
 dominant 4287  
 dominate 303  
 dominated 531  
 dominates 609  
 domination 19454  
 dominatrix 9267  
 dominican 757  
 domme 879  
 dong 442  
 donk 475  
 donna 160  
 dont 2972  
 dool 201  
 door 522  
 dora 103  
 dorm 21166  
 dormida 133  
 dorms 5306  
 dot 110  
 dotado 491  
 double 13745  
 double-blowjob 263  
 double-penetration 891  
 doubleanal 339  
 doubleblowjob 127  
 doublepenetratio n 6214  
 doublepenetratio ns 176  
 doublepenetration 211  
 doublepoke 206  
 down 365  
 download 7635  
 dp 9997  
 dped 544  
 dragqueen 144  
 drake 489  
 draw 252  
 dream 1251  
 dreaming 4679  
 dreams 537  
 dress 1026  
 dressed 114  
 dressing 311  
 drill 397  
 drilled 575  
 drilling 116  
 drink 295  
 drinking 681  
 dripping 401  
 drive 136  
 drool 225  
 dru 238  
 druunk 833  
 dude 1086  
 dudes 206  
 dumb 318  
 dungeon 409  
 dunia 299  
 dupla 104  
 during 8025  
 duro 246  
 dutch 2553  
 duvalle 245  
 dvd 229  
 dvds 157  
 dyke 5984  
 dykes 5737  
 dylan 460  
 dymes 141  
 e 388  
 each 1378  
 eastboys 1039  
 eastern 978  
 easternbf 1122  
 eat 1017  
 eated 197  
 eating 5854  
 eating pussy 439  
 ebony 90900  
 ebonyexposed 2413  
 ecretary 117  
 ecuador 191  
 eden 660  
 een 107  
 egypt 460  
 egypte 125  
 eighteen 915  
 ejac 194  
 ejaculacao 217  
 ejaculating 176  
 ejaculation 1820  
 el 658  
 ela 410  
 elder 390  
 electric 125  
 electricity 919  
 electro 552  
 elena 150  
 elisabethfilms 1845  
 elisabethmovies 1849  
 elizabeth 150  
 ella 109  
 elle 303  
 ellen 440  
 ellis 154  
 em 180  
 emily 218  
 emma 630  
 emmanuelle 146  
 emo 7971  
 emobf 868  
 emogfsexposed 2043  
 emos 2164  
 emosexposed 733  
 en 1598  
 encouragement 148  
 encoxada 158  
 ending 255  
 endless 404  
 enema 675  
 enfiando 213  
 english 4227  
 enhanced 132  
 enjoy 1918  
 enjoying 1943  
 enjoys 461  
 enorme 1163  
 enough 121  
 ensaio 332  
 entertainment 200  
 erect 130  
 erection 293  
 erections 304

erica 269  
 erika 280  
 erin 114  
 ero 398  
 eroge 624  
 erotic 15673  
 erotica 3847  
 erotico 275  
 esbian 168  
 escondida 402  
 escort 1863  
 escorts 325  
 espana 303  
 espanol 242  
 espanola 252  
 espanolas 341  
 esperma 107  
 espia 421  
 esposa 3471  
 esposas 324  
 ethnic 2521  
 euoprean 135  
 euro 28576  
 eurobabe 717  
 europe 1691  
 european 74344  
 europeans 211  
 europeansex 302  
 europorn 382  
 eurosex 6404  
 eurotwinkin 1406  
 eusexvideos 1254  
 eutwinkin 1390  
 eva 1571  
 evans 728  
 eve 965  
 evelina 126  
 evelyn 369  
 evening 399  
 event 286  
 ever 1220  
 every 1735  
 everywhere 147  
 evil 107  
 evilsnake 176  
 ewa 114  
 ex 8842  
 ex-gf 8004  
 ex-girlfriend 9558  
 ex-girlfriends 6235  
 ex-wife 319  
 exam 329  
 exame 110  
 exbf 454  
 exclusive 822  
 exercise 170  
 exercises 202  
 exgf 19123  
 exgfs 647  
 exgirlfriend 11557  
 exgirlfrieng 307  
 exhib 493  
 exhibicionista 174  
 exhibition 397  
 exhibitionism 2086  
 exhibitionist 6080  
 exhibicionista 164  
 exhibindo 940  
 exotic 1880  
 exotica 248  
 expecting 626  
 experience 701  
 experienced 858  
 exploited 498  
 explosivedildost ories 1872  
 expose 312  
 exposed 8717  
 exposedemos 680  
 exposedmum 2085  
 exquisite 695  
 extra 1577  
 extrem 529  
 extreme 28498  
 extremelly 144  
 extremely 1617  
 extremenaturals 108  
 exwife 124  
 eyeglasses 380  
 eyes 807  
 f 592  
 fabiane 325  
 fabulous 386  
 face 5126  
 face-fuck 420  
 face-fucking 129  
 face-sitting 169  
 facebook 600  
 facebookam 119  
 facefuck 3464  
 facefucking 488  
 faces 219  
 facesit 157  
 facesitting 5431  
 facial 310067  
 facialcum 7296  
 facialcumshot 607  
 facialized 607  
 facials 13887  
 facil 133  
 fag 329  
 faith 479  
 fake 2492  
 fake-tits 1452  
 fakecum 223  
 faketits 912  
 falda 235  
 fallacio 339  
 faltoyano 414  
 family 1988  
 famosa 647  
 famosas 408  
 famous 1067  
 fanny 365  
 fans 114  
 fantasies 680  
 fantastic 126  
 fantasy 2345  
 fanties 190  
 fantini 319  
 fap 228  
 fapping 182  
 farm 124  
 fart 619  
 farting 549  
 farts 318  
 fashionable 201  
 fast 480  
 fat 14399  
 fat-cock 339  
 fatass 487  
 father 946  
 fathers 384  
 fatpussy 131  
 fatties 205  
 fatty 2552  
 favorite 119  
 favourite 162  
 faye 424  
 fazendo 300  
 fbb 400  
 fe 222  
 feature 184  
 featuring 112  
 feet 9967  
 feetfetish 128  
 feetjob 105  
 felatio 377  
 felching 172  
 felix 289  
 fellatio 10050  
 fellation 455  
 female 6416  
 female-doctor 287  
 female-friendly 293  
 female-teacher 189  
 femaledominatio n 1416  
 femdom 38383  
 femme 317  
 femsub 403  
 ferrari 654  
 ferraz 590  
 ferrera 131  
 ferro 414  
 fest 609  
 fetiche 382  
 fetis 2021  
 fetisch 355  
 fetish 138132  
 fetishe 398  
 fetishes 576  
 fever 172  
 fff 1716  
 fffm 154  
 ffm 3645  
 ficken 606  
 fiesta 551  
 figa 121  
 fight 563  
 filipina 958  
 filipino 616  
 fill 364  
 fille 125  
 filled 117  
 filling 211  
 film 1002  
 filme 153  
 filmed 8846  
 filmes 301  
 films 370  
 filthy 503  
 filthyandfisting 1957  
 find 452  
 fine 1328  
 finegring 397  
 finger 30834  
 finger-fuck 143  
 fingerbang 257  
 fingerbanging 318  
 fingered 1720  
 fingerfuck 1445  
 fingerfucked 107  
 fingerfucking 528  
 fingerin 113  
 fingering 177944  
 fingers 2400  
 fio 270  
 fire 752  
 firm 445  
 first 10094  
 first-time 5988  
 first-timer 396  
 firstanal 760  
 firsttime 3277  
 firsttime 2586  
 firsttimers 636  
 fischer 255  
 fishnet 6671  
 fishnets 1553  
 fist 41995  
 fisted 164  
 fistfuck 419  
 fistfucking 521  
 fisting 45763  
 fit 370  
 fitness 582  
 five 114  
 flaca 102  
 flagra 536  
 flame 221  
 flaquita 110  
 flash 3399  
 flashing 44033  
 flashing-body 2175  
 flat 194  
 flawless 143  
 fleckles 141  
 fleshlight 451  
 flex 172  
 flexible 2492  
 flexing 215  
 flicks 111  
 flirt 2241  
 flirty 179  
 flog 426  
 flogging 1651  
 floor 1944  
 florida 200  
 flower 348  
 fluffy 1201  
 fmm 1465  
 foda 2359  
 fodendo 1702  
 follada 343  
 folladas 205  
 follando 774  
 follar 193  
 fondle 119  
 fondled 114  
 food 1374  
 foot 6547  
 foot-fetish 147  
 football 114  
 footfetish 1018  
 footjob 4519  
 footjobsucking 430  
 footlicking 217  
 foottuggers 122  
 footworship 390  
 for 5681  
 forbidden 145  
 forbiddeneast 170  
 force 547  
 forced 1936  
 forcedsex 1359  
 forcouple 580  
 ford 232  
 foreign 276  
 foreplay 2951  
 forest 1888  
 forher 424  
 form 290  
 forwomen 2211  
 fotos 217  
 four 448  
 foursome 5758  
 fox 614  
 foxx 271  
 foxxx 404  
 foxy 127  
 fragile 657  
 francais 550  
 francaise 630  
 france 882  
 francesca 440  
 frat 7384  
 fraternity 5104  
 frats 1785  
 frauen 123  
 freak 2853  
 freaks 552  
 freaky 1329  
 freckles 219  
 free 16017  
 freecam 225  
 freeporn 340  
 french 10021  
 frenchgfs 2115  
 fresa 115  
 fresh 634  
 freshman 152  
 freshmen 190  
 friend 3091  
 friendly 605  
 friends 1874  
 from 7242  
 from-behind 723  
 front 742  
 ftv 30887  
 fubilof 101  
 fuck 157179  
 fuckatwork 468  
 fucked 22458  
 fucked-hard 322  
 fuckedup 853  
 fuckedupfacials 458  
 fuckeduphandjob s 331  
 fuckedupentai 346  
 fucker 1164  
 fuckers 312  
 fuckfest 1364  
 fuckin 947  
 fucking 353473  
 fuckingmachine 110  
 fuckmachine 139  
 fucks 3938  
 fuckteamfive 1521  
 fuckthug 166

fudendo 2424  
 fuentes 363  
 fukalot 279  
 full 4735  
 fullclothed 228  
 fullsuck 281  
 fully 172  
 fullyclothed 735  
 fun 3719  
 funk 1124  
 funmovies 121  
 funny 4112  
 fur 193  
 furniture 121  
 furry 158  
 futanari 256  
 futanaria 779  
 fvt 146  
 g 481  
 gabriela 373  
 gag 4135  
 gagball 275  
 gagg 7799  
 gagged 768  
 gagging 9936  
 gal 138  
 gallery 370  
 game 960  
 games 3475  
 gangbang 175  
 gang 9667  
 gang-bang 10329  
 gangband 262  
 gangbang  
 104166  
 gangbanged  
 6700  
 gangbangs 3695  
 gangsta 281  
 gangster 259  
 gap 106  
 gape 2908  
 gapeshot 246  
 gaping 3653  
 gapped 302  
 garage 314  
 garden 1373  
 garota 460  
 garter 440  
 gasxxxwebcams  
 247  
 gata 798  
 gatas 571  
 gatinha 183  
 gatinhas 116  
 gauge 155  
 gay 255957  
 gay- 567  
 gay-20inch 3958  
 gay-  
 alphamalefucker  
 s 575  
 gay-  
 alphamalesucker  
 s 622  
 gay-amateur  
 8218  
 gay-anal 55810  
 gay-anus 10953  
 gay-asian 2809  
 gay-ass 548  
 gay-assfuck  
 15249  
 gay-asshole 516  
 gay-  
 backroomfuckers  
 374  
 gay-  
 backroomsuckers  
 365  
 gay-baitbuddies  
 277  
 gay-  
 bareadventures  
 472  
 gay-  
 bareassadventure  
 512  
 gay-bareback  
 3871  
 gay-  
 barebackedtweak  
 579  
 gay-  
 barebackholes  
 586  
 gay-  
 barebackthathole  
 478  
 gay-  
 barebacktwink  
 465  
 gay-bathous 205  
 gay-bathroom  
 189  
 gay-  
 bathroombait  
 199  
 gay-bdsm 580  
 gay-bear 703  
 gay-bf 431  
 gay-big 6755  
 gay-big-cock 437  
 gay-bigcock  
 6122  
 gay-bj 380  
 gay-black 6892  
 gay-blakemason  
 539  
 gay-blowjob  
 21295  
 gay-bondage 585  
 gay-boss 555  
 gay-bothersbf  
 435  
 gay-bound 571  
 gay-boundgods  
 550  
 gay-boundpride  
 555  
 gay-boyextra 449  
 gay-boyfeast 527  
 gay-boyfriend  
 1689  
 gay-  
 boyfriendnudes  
 318  
 gay-boygusher  
 906  
 gay-boykakke  
 371  
 gay-boys 30547  
 gay-boysextra  
 428  
 gay-boysfeast  
 540  
 gay-boysxtra 457  
 gay-brazilians  
 300  
 gay-breedmeraw  
 524  
 gay-britainboyz  
 587  
 gay-britainsboys  
 589  
 gay-british 528  
 gay-broke 1420  
 gay-  
 brokestraightboy  
 s 912  
 gay-  
 brokestraightdud  
 e 353  
 gay-brother 427  
 gay-bukakkeboy  
 370  
 gay-bukkake 386  
 gay-bulldogpit  
 364  
 gay-buttered 420  
 gay-butterloads  
 280  
 gay-cam 430  
 gay-chat 405  
 gay-cock 8951  
 gay-cocksausage  
 365  
 gay-college 7931  
 gay-collegebf  
 614  
 gay-  
 collegebfphysica  
 l 389  
 gay-  
 collegeboyphysic  
 als 732  
 gay-collegedudes  
 790  
 gay-collegemeat  
 365  
 gay-creampie  
 2546  
 gay-creep 341  
 gay-creeps 3183  
 gay-crowd 354  
 gay-cum 250  
 gay-cumshot  
 1458  
 gay-cute 451  
 gay-daddyraunch  
 268  
 gay-deansboy  
 420  
 gay-deansboys  
 385  
 gay-dildo 523  
 gay-dorm 991  
 gay-dreaming  
 362  
 gay-eastboys 355  
 gay-easternbf  
 451  
 gay-ebony 3092  
 gay-emo 921  
 gay-emobf 268  
 gay-emos 655  
 gay-  
 emosexposed  
 169  
 gay-english 1177  
 gay-european  
 1624  
 gay-eurotwinkin  
 541  
 gay-eutwinkin  
 598  
 gay-exbf 326  
 gay-  
 exposedemos  
 137  
 gay-extreme 929  
 gay-facial 423  
 gay-fetish 1859  
 gay-fist 284  
 gay-fisting 1227  
 gay-fleshlight  
 136  
 gay-foot 288  
 gay-frat 1545  
 gay-fuck 1994  
 gay-fucking  
 47945  
 gay-fuckthug  
 338  
 gay-gagged 568  
 gay-gangbang  
 2083  
 gay-getrawbreed  
 596  
 gay-globeboys  
 565  
 gay-globeboyz  
 642  
 gay-gloryhole  
 675  
 gay-gotbf 427  
 gay-gotblake 545  
 gay-gotbroke  
 675  
 gay-gotbattered  
 426  
 gay-gotexbf 330  
 gay-gothazed  
 471  
 gay-gothimout  
 235  
 gay-gotmasked  
 440  
 gay-gotrub 376  
 gay-gotsurprise  
 339  
 gay-group 2492  
 gay-groupsex  
 2248  
 gay-gushedboys  
 929  
 gay-guycreep  
 350  
 gay-  
 guydestroyed  
 643  
 gay-hairy 740  
 gay-hammerbf  
 546  
 gay-hammerboys  
 411  
 gay-handjob 944  
 gay-hardcore  
 52572  
 gay-hardocre  
 10586  
 gay-hardonjob  
 558  
 gay-hazed 1624  
 gay-hazehim 313  
 gay-hdkfisters  
 361  
 gay-hdkfisting  
 368  
 gay-hogtied 581  
 gay-homemade  
 1255  
 gay-homoemo  
 141  
 gay-  
 homohusband  
 370  
 gay-  
 hotjocksniccock  
 s 445  
 gay-huge 348  
 gay-hunk 32538  
 gay-  
 iamamarriedman  
 499  
 gay-interracial  
 3739  
 gay-itsgonnahurt  
 258  
 gay-jalifstudio  
 596  
 gay-jerking 6517  
 gay-jizzed 429  
 gay-jock 660  
 gay-jocks 351  
 gay-kissing 351  
 gay-latin 2075  
 gay-latin 2041  
 gay-latinos 610  
 gay-latinosmooth  
 646  
 gay-  
 likeemstraight  
 242  
 gay-  
 lollipoptwinks  
 341  
 gay-lollitwinks  
 448  
 gay-married 677  
 gay-marriedbf  
 649  
 gay-mask 449  
 gay-masked 441  
 gay-maskurbate  
 347  
 gay-massage  
 11667  
 gay-  
 massagevictim  
 353  
 gay-masturbate  
 1955  
 gay-masturbating  
 6216  
 gay-masturbation  
 513  
 gay-mature 651  
 gay-  
 menhardatwork  
 443  
 gay-monstercock  
 3855  
 gay-muscle 9318  
 gay-muscled 979  
 gay-  
 mybaitbuddy 237  
 gay-  
 mybrothershotfri  
 end 373  
 gay-nicejocks  
 562  
 gay-office 1335

gay-ohthatsbig 320  
 gay-oil 914  
 gay-oiled 892  
 gay-oral 31017  
 gay-orgy 1998  
 gay-outdoor 661  
 gay-outincrowd 357  
 gay-outinpublic 270  
 gay-painful 3858  
 gay-papparaunch 283  
 gay-party 3502  
 gay-partysausage 252  
 gay-penis-sucking 5380  
 gay-pierced 448  
 gay-pissing 316  
 gay-porn 30607  
 gay-porno 30417  
 gay-pornstar 590  
 gay-posing 278  
 gay-public 504  
 gay-randyblow 406  
 gay-raw 430  
 gay-rawnsweet 435  
 gay-redhotlatin 382  
 gay-redhotlatins 335  
 gay-rimmed 605  
 gay-rimming 1020  
 gay-ripped 435  
 gay-rub 931  
 gay-rubbing 915  
 gay-rubhim 228  
 gay-sausage 366  
 gay-school 1311  
 gay-schoolboy 2790  
 gay-selfshot 331  
 gay-sex 31891  
 gay-smoothlatins 683  
 gay-softcore 272  
 gay-solo 479  
 gay-sperm 463  
 gay-spying 338  
 gay-steamhouse 185  
 gay-straight 5647  
 gay-straightjerkers 477  
 gay-straightwankers 448  
 gay-strip 262  
 gay-stripper 374  
 gay-stripping 441  
 gay-stud 31997  
 gay-student 2478  
 gay-studiojalif 588  
 gay-studs 973  
 gay-suck 3028  
 gay-sucking 31643  
 gay-surprise 349  
 gay-sweet 445  
 gay-sweetandraw 359  
 gay-tasttwink 410  
 gay-tattooed 438  
 gay-teen 10638  
 gay-teenager 842  
 gay-threesome 1357  
 gay-thug 338  
 gay-thughunter 254  
 gay-toys 485  
 gay-tricked 313  
 gay-trimmed 352  
 gay-twink 8829  
 gay-twinks 1854  
 gay-uncut 1298  
 gay-ungloryhole 278  
 gay-urban 535  
 gay-urbanbritish 528  
 gay-urbanbrits 501  
 gay-vibrator 126  
 gay-video 30427  
 gay-videos 5851  
 gay-violate 133  
 gay-voyeur 369  
 gay-wanking 5210  
 gay-wantemstraight 254  
 gay-webcam 996  
 gay-white 566  
 gay-workingcock 206  
 gay-worl dofmen 521  
 gay-yummytwinks 412  
 gayamateur 582  
 gayanal 929  
 gayasianpiss 159  
 gayass 553  
 gayathletic 2919  
 gaybait 1167  
 gayblack 662  
 gayblackporn 437  
 gayblowjob 1206  
 gaybulldog 1882  
 gaycastings 307  
 gayclips 1576  
 gaycock 1576  
 gaycockworld 2377  
 gaycreeps 4726  
 gaycum 1662  
 gaydick 1026  
 gaydom 293  
 gayfetish 106  
 gayfit 102  
 gayfuck 23971  
 gaygangsta 208  
 gaygloryhole 156  
 gaygroup 363  
 gaygroupsex 4410  
 gayhard 555  
 gayhardcore 19444  
 gayhaze 8205  
 gayinterracial 162  
 gaylatinopass 1667  
 gaymassage 15101  
 gaymasturbation 104  
 gaymature 158  
 gaymen 1124  
 gaymovies 1026  
 gaymuscle 1913  
 gayoffice 551  
 gayorgy 6350  
 gayporn 103126  
 gayporno 3560  
 gaypornstar 1542  
 gaypridevault 1965  
 gayreality 188  
 gayrentboys 980  
 gayromance 348  
 gays 33706  
 gaysex 150596  
 gaystraight 6966  
 gaystud 473  
 gaysuck 1777  
 gayteen 1220  
 gayteens 868  
 gayviolator 507  
 gayyoung 213  
 gayz 1617  
 gee 217  
 geek 3608  
 geil 101  
 geile 394  
 gemma 228  
 generation 122  
 georgia 419  
 german 7643  
 germany 574  
 get 976  
 getiton 305  
 getjapanesepass 2197  
 getrawbreed 1818  
 gets 4012  
 getting 2661  
 gf 18091  
 gfrevenge 315  
 gfs 1077  
 ggg 277  
 ghetto 4395  
 ghetto-booty 281  
 gia 332  
 gianna 748  
 giant 718  
 gigante 273  
 gigapussylips 1873  
 giggle 139  
 gigi 150  
 gilf 950  
 gilfs 223  
 gina 1109  
 ginger 884  
 girl 43840  
 girl-girl 526  
 girl-next-door 152  
 girl-on-girl 11516  
 girlboy 212  
 girlfriend 76530  
 girlfriends 12016  
 girlfuckguy 109  
 girlfucksguy 435  
 girlnextdoor 7133  
 girlongirl 2587  
 girlontop 330  
 girls 56262  
 girls-gone-wild 108  
 girlsex 122  
 girls gon 1015  
 girlsnextdoor 823  
 girlsportteen 2721  
 girly 833  
 girsl 207  
 giselle 150  
 give 146  
 givemegape 324  
 givemepink 207  
 gives 927  
 giving 732  
 glam 647  
 glamorous 3091  
 glamour 19481  
 glamorous 254  
 glass 2081  
 glassdildo 305  
 glasses 6263  
 globeboys 1717  
 globeboyz 1719  
 gloria 441  
 glory 2765  
 glory-hole 12224  
 gloryhole 25592  
 gloryholes 7575  
 gloryholez 1832  
 gloves 732  
 go 147  
 god 111  
 goddess 490  
 goes 268  
 going 220  
 gokkun 474  
 gold 361  
 golden 1617  
 goldenshower 8100  
 goldenshowers 2075  
 golosa 174  
 gomez 131  
 gone 109  
 gonna 498  
 gonzo 2816  
 goo 910  
 good 3022  
 gorda 485  
 gordinha 123  
 gordita 163  
 gorgeous 12907  
 gostosa 9842  
 gostosas 1749  
 gostosinha 169  
 gostoso 891  
 got 356  
 gotbf 772  
 gotblake 1219  
 gotbroke 1384  
 gotbattered 570  
 gotcreeped 311  
 gotcuteasian 2010  
 gotexbf 407  
 gotgayboss 2073  
 goth 1271  
 gothazed 406  
 gothic 918  
 gothimout 906  
 gotmasked 1165  
 gotrub 537  
 gotsurprise 693  
 gozada 1110  
 gozadas 103  
 gozando 871  
 gozar 120  
 gozo 241  
 grabada 129  
 gracie 292  
 grande 769  
 grandes 335  
 grandfather 435  
 grandfathers 310  
 grandma 1794  
 grandmas 195  
 grandmom 308  
 grandmother 713  
 grandpa 1077  
 grandpas 283  
 grannie 334  
 grannies 1406  
 granny 7272  
 grannys 1112  
 grass 680  
 gratis 371  
 gratuit 127  
 gratuito 323  
 gravure 824  
 grazi 276  
 great 2661  
 greatest 162  
 greek 246  
 green 516  
 gretchen 333  
 grey 817  
 grey-eyes 294  
 grind 122  
 grinding 386  
 gringa 101  
 gritona 161  
 grope 1246  
 groped 326  
 groping 395  
 gros 132  
 grosso 121  
 group 126784  
 group-sex 7881  
 groupfuck 1461  
 groupsex 71182  
 grown 412  
 gruesa 223  
 grunge 144  
 grupal 343  
 grupo 156  
 gspot 452  
 gstring 202  
 guarras 264  
 gulosa 476  
 gushedboys 2741  
 gushing 141  
 gushinglesbos 2207



gushinglezzies 2096  
guy 4138  
guy-fucks-shemale 468  
guycreep 983  
guydestroyed 1275  
guynextdoor 480  
guys 7003  
gym 1672  
gymnast 206  
gynaecology 125  
gynecologist 197  
gyno 561  
had 103  
hadcore 1080  
hailey 241  
hair 2754  
haired 597  
hairpulling 305  
hairstyle 393  
hairy 102124  
hairy-pussy 149  
hairypublicsexja pan 8831  
hairypussy 13049  
haley 373  
hall 307  
halston 274  
hammerbf 1490  
hammerboys 1412  
hand 2231  
hand-job 393  
handcuffs 281  
handicap 118  
handjob 66601  
handjobs 3412  
hands 303  
handsome 401  
handy 1002  
hannah 342  
happy 543  
hara 122  
harcore 3459  
hard 22898  
hard-core 2520  
hardcock 250  
hardcode 737  
hardcore 942552  
hardcore-partying 867  
hardcorepunishments 151  
harder 363  
hardfuck 7572  
hardfucked 4828  
hardfucking 389  
hardocre 9473  
hardonjob 1479  
hardore 578  
hardsex 8620  
harlem 126  
harlot 126  
harmony 154  
harmonyvision 147  
harper 162  
hart 526  
hartcore 444  
hartley 147  
has 635  
hat 804  
hatefuck 225  
havana 122  
have 1156  
haven 223  
having 4198  
hayes 341  
haze 1340  
haze-him 2826  
hazed 6207  
hazegay 3382  
hazehim 3206  
hazel 108  
hazing 1459  
hd 11015  
hdidols 1879  
hdkfisters 1360  
hdkfisting 1359  
hdsex 690  
he 210  
head 6260  
heart 419  
heat 126  
heather 438  
heaven 374  
heavy 106  
heel 289  
heels 13793  
heidi 125  
helen 102  
hell 311  
hendrix 287  
hentai 6119  
hentaivideworld 123  
her 8454  
hermaphrodite 138  
hermosa 395  
heroine 111  
herself 1648  
hetero 841  
hidden 11883  
hiddencam 2752  
high 6898  
high-heels 93669  
highdef 4043  
highdefinition 1281  
highdefintion 109  
highheels 406  
highheels 11497  
highschool 320  
hijab 293  
hill 109  
hillary 407  
hills 150  
hilton 440  
him 203  
hindi 254  
hip 202  
hiphop 160  
hirsute 152  
his 896  
hispanic 401  
hitachi 103  
hitachimagicwand 600  
hitchhiker 127  
hitomi 159  
hj 2550  
ho 630  
hoe 1029  
hoes 632  
hogtied 677  
holdingher 334  
hole 9246  
holes 2159  
holiday 157  
holland 276  
hollander 262  
holly 1036  
hollywood 3217  
holmes 147  
holy 204  
home 14394  
home-made 118  
homealone 139  
homegrown 3205  
homegrownflix 727  
homegrownflixcom 309  
homegrownflix xcom 298  
homegrownfreaks 168  
homegrownvideo 305  
homemade 83436  
homemovie 3928  
homemovies 2416  
homeporn 218  
homevideo 5283  
homevideos 2290  
homework 144  
homo 17630  
homoemo 686  
homohusband 1444  
homosex 706  
homosexual 20101  
homosexuals 1484  
honey 590  
honeymoon 114  
hongkong 215  
hood 2381  
hook 106  
hooker 3733  
hookers 404  
hookup 601  
hooters 1098  
hop 151  
hope 219  
horney 175  
horny 33338  
hornypickup 113  
hose 318  
hosiery 158  
hospital 1178  
hot 94048  
hot-and-mean 2160  
hot-ass 487  
hot-jav 148  
hot3xnet 249  
hotandmean 6420  
hotchat 3451  
hotel 3135  
hotgirl 779  
hotjocksniccock 1393  
hotsex 1078  
hottest 576  
hottie 5174  
hotties 330  
hotty 223  
hotwife 1043  
house 968  
houseparty 387  
housewife 16714  
housewives 2838  
housewife 8593  
housewives 14826  
how 424  
hq 371  
hub3xnet 348  
hubby 597  
huge 22297  
huge-boobs 418  
huge-cock 940  
huge-tits 1390  
hugeass 363  
hugeboobs 1006  
hugecock 1714  
hugedick 556  
hugenaturals 392  
hugetits 2961  
hugh 320  
hugs 177  
humaliliation 267  
human 138  
humiliation 2493  
humiliate 7111  
humiliated 858  
humiliating 281  
humiliation 15455  
humiliaton 481  
humiliatrix 416  
humor 280  
hump 247  
humping 351  
hung 1261  
hungarian 578  
hungary 111  
hungry 691  
hunk 26216  
hunks 1645  
hunter 594  
hurt 475  
husband 2127  
hymen 1219  
i 837  
iamamarriedman 1396  
icams 301  
ice 528  
id 123  
idol 1125  
idol69 246  
idols 7427  
idols-softcore 406  
idols69 5140  
if 105  
ig-dicks 581  
iknowthatgirl 392  
imperator 375  
in 10822  
in-clothes 464  
inch 127  
incredible 2790  
incredibly 472  
independent 389  
india 1429  
indian 11916  
indonesia 174  
indonesian 165  
indoor 184  
infiel 275  
info 104  
infocusbabes 336  
initiation 1252  
initiations 610  
ink 445  
innocent 3763  
innocenthigh 552  
insane 1260  
insanely 384  
insertion 18868  
insertions 614  
inside 1004  
instant 300  
instruction 200  
instructions 143  
intense 461  
inter 441  
interacial 15116  
interactiveporn 139  
intercourse 503  
interfacial 117  
internal 1849  
internet 193  
interracial 210  
interracial 166999  
interracialgay 275  
interracialsex 107  
interview 1101  
into 351  
invasion 140  
ir 633  
iranian 137  
ireland 172  
irish 183  
iron 109  
is 1986  
isabel 116  
isabella 312  
isis 602  
it 1242  
italia 279  
italian 2992  
italiana 737  
italiano 312  
italy 498  
its 317  
its-gonna-hurt 3181  
itsgonnahurt 3762  
ivana 1557  
ivanafukalot 320  
ivanas 326  
ivy 461  
j 178  
jack 673  
jackie 247  
jacking 749  
jackingoff 322  
jackoff 1536  
jackson 108  
jacuzzi 363  
jada 709  
jade 496  
jail 269

jailbait 289  
 jake 369  
 jalifstudio 1359  
 jamaican 357  
 james 1233  
 jameson 378  
 jamie 405  
 jana 594  
 jane 904  
 janeiro 125  
 janese 2738  
 janet 280  
 janine 102  
 jansen 265  
 jap 8413  
 japa 1258  
 japan 63786  
 japan-schoolgirls 341  
 japanese 201573  
 japaneseflashers 5384  
 japanesematures 2913  
 japanesenomask 537  
 japaneseslurp 2212  
 japanesse 411  
 japanmatures 3011  
 japanmilfs 2629  
 japavtube 141  
 japinha 252  
 japonesa 152  
 japs 197  
 jasmin 454  
 jasmine 602  
 jav 19650  
 jav88net 174  
 javhd 158  
 javhq 2192  
 javxxnet 197  
 jay 669  
 jayden 787  
 jaymes 597  
 jayna 311  
 jazmine 163  
 jbvideos 242  
 jean 166  
 jeanna 176  
 jeans 2288  
 jelena 163  
 jenaveve 538  
 jenna 1556  
 jenni 166  
 jennifer 757  
 jennings 217  
 jenny 537  
 jensen 256  
 jerk 2514  
 jerk-off 473  
 jerking 33481  
 jerkingoff 2697  
 jerkoff 2380  
 jesse 549  
 jessica 1570  
 jessie 520  
 jeune 144  
 jevas 132  
 jewel 206  
 jewels 102  
 jezel 122  
 jidol 134  
 jiggle 158  
 jiggling 136  
 jill 405  
 jilling 319  
 jizz 21208  
 jizzed 2022  
 jizzedmygf 1111  
 jizzonmygf 1042  
 jo 235  
 joanna 232  
 job 7721  
 jobs 1119  
 jock 12645  
 jocks 2398  
 john 379  
 johnny 267  
 johnny-sins 102  
 johnson 117  
 joi 244  
 join 176  
 joinass 115  
 jolie 1038  
 jollee 151  
 jones 399  
 jordan 897  
 joven 137  
 jovencita 618  
 jovencitas 387  
 juvenes 146  
 joy 193  
 joymii 193  
 jpflashers 2162  
 jpmilfs 2058  
 jpn 273  
 jpnhd 154  
 jpnurse 2140  
 jpracequeen 1910  
 jpschoolgirls 2300  
 jpteacher 1725  
 js 273  
 jschoolgirls 2339  
 ju 203  
 juelz 363  
 jugs 46785  
 juggy 287  
 jugs 1013  
 juice 424  
 juicy 2020  
 julia 1059  
 julie 414  
 jumping 378  
 junsex 124  
 just 1177  
 justin 137  
 justine 119  
 jynx 168  
 kacey 158  
 kagney 466  
 kai 197  
 kam 190  
 kamasutra 381  
 kane 322  
 kannada 117  
 kapri 159  
 kara 133  
 karen 194  
 karina 503  
 karter 385  
 kasia 160  
 kassin 418  
 kat 354  
 kate 233  
 katie 718  
 katja 495  
 katjakassin 161  
 katrina 117  
 katsumi 242  
 katsuni 242  
 katy 132  
 kawaii 115  
 kay 390  
 kayden 205  
 kayla 284  
 kaylani 332  
 keiran-lee 126  
 kelly 1761  
 kendra 160  
 kerala 181  
 keri 262  
 kerkove 204  
 keyes 205  
 keys 120  
 kianna 154  
 kiara 113  
 kick 999  
 killer 3149  
 kim 299  
 kimberly 413  
 kincaid 400  
 king 152  
 kink 5510  
 kinky 9889  
 kinkygay 122  
 kinkygurl 820  
 kinkysex 323  
 kira 279  
 kirsten 192  
 kiss 2316  
 kisses 164  
 kissing 24124  
 kitchen 3168  
 kitten 177  
 kittens 271  
 kitty 537  
 kittyasian 296  
 klixen 132  
 knee 112  
 knees 161  
 kneesocks 573  
 knight 326  
 knockers 321  
 know 167  
 knows 148  
 knox 469  
 korea 15126  
 korean 16376  
 krissy 154  
 kristal 227  
 kristina 295  
 kross 207  
 krystal 501  
 kylie 295  
 l 114  
 la 1165  
 labia 206  
 lace 129  
 lacey 307  
 lactate 288  
 lactating 865  
 lactation 534  
 ladies 1133  
 lady 5631  
 ladyboy 5710  
 ladyboys 1332  
 ladysonia 1525  
 lain 136  
 laine 171  
 lana 442  
 lane 1484  
 lanesisters 504  
 lanny 138  
 lap 214  
 lapdance 852  
 lara 137  
 large 3026  
 large-breasts 679  
 large-dick 166  
 large-ladies 128  
 larissa 266  
 las 134  
 lash 315  
 latex 4939  
 latexgurl 837  
 latin 20904  
 latina 58973  
 latinagfexposed 2039  
 latinass 3345  
 latinboy 979  
 latino 10985  
 latinogaypass 1706  
 latinos 2502  
 latinsmooth 1723  
 laura 403  
 lauren 632  
 laurence 195  
 lauxanh 180  
 lawrence 390  
 layla 140  
 le 586  
 lea 229  
 leah 233  
 leak 210  
 leaked 803  
 leakedvideo 2318  
 leasbians 105  
 leather 4027  
 leche 675  
 lee 1523  
 leela 168  
 leg 244  
 legal 821  
 legalteen 1046  
 leggings 101  
 leggy 360  
 legs 4574  
 legs-ass 805  
 lei 546  
 leigh 414  
 leila 577  
 lela 526  
 lemmon 234  
 lemos 285  
 lena 247  
 lenee 127  
 lengerie 222  
 leon 158  
 leone 180  
 les 2543  
 lesb 1936  
 lesben 163  
 lesbi 5102  
 lesbian 147579  
 lesbian-orgy 2733  
 lesbians 1913  
 lesbianbarefoot 2259  
 lesbianchunkers 139  
 lesbiangfexposed 2053  
 lesbians 92608  
 lesbiansex 13247  
 lesbica 654  
 lesbicas 378  
 lesbiche 145  
 lesbienne 4668  
 lesbirimjob 2071  
 lesbisch 5681  
 lesbo 28794  
 lesbirimjob 2001  
 lesbos 16481  
 lesdom 3478  
 lesbians 253  
 lesson 270  
 lestian 185  
 lets 302  
 letstryanal 1159  
 lex 1517  
 lexi 1096  
 lexington 287  
 lez 17860  
 lezbian 1631  
 lezbo 3798  
 lezdom 2966  
 lezz 144  
 lezzie 2508  
 lezzies 3118  
 lezzy 219  
 liana 219  
 liban 121  
 libertine 141  
 library 121  
 lick 7295  
 licked 1895  
 licking 32616  
 lickingpussy 953  
 licks 128  
 life 622  
 light 347  
 lightskin 112  
 like 1162  
 likes 453  
 lily 320  
 lima 912  
 limo 360  
 lin 291  
 linares 292  
 lince 155  
 linda 1799  
 lindas 149  
 lindsay 263  
 line 110  
 lingerie 88854  
 linn 351  
 lins 260  
 lipps 125  
 lips 1813  
 lisa 1811  
 little 2882  
 live 14073  
 live-show 3656  
 livecams 199  
 livejasmin 670  
 livesex 826  
 liveshow 492  
 liveviolet 900  
 livewebcams 549  
 living 278  
 liz 223  
 liza 129  
 lizzy 218  
 load 1813  
 loads 214

locker 169  
lockerroom 195  
login 2753  
loira 5907  
loiras 117  
loirinha 391  
lola 266  
lolita 11401  
lollitas 116  
lollipop 435  
lollipoptwinks 1394  
lollitwinks 1517  
lollypop 118  
lolo 146  
loly 154  
london 506  
lonely 162  
long 2419  
long-hair 616  
long-legs 219  
longhair 3523  
longhaired 178  
longlegs 343  
longnails 200  
look 326  
looking 171  
loonytoons 234  
lopes 225  
lopez 329  
lord 250  
lords 176  
loren 238  
lorena 186  
loud 324  
louise 142  
love 10863  
lovelace 157  
lovely 2115  
lover 2123  
lovers 2064  
loves 2729  
loving 358  
luanda 241  
lube 208  
lucky 1655  
lucy 526  
luder 156  
luna 197  
lupe 169  
luscious 416  
lust 454  
lustful 219  
lusty 1149  
luv 547  
luvana 126  
luxury 6302  
lyla 136  
lynn 1605  
m 152  
m2m 199  
machine 2278  
machines 691  
macho 147  
mack 112  
madchen 147  
made 2870  
madelyn 128  
madison 1169  
madura 840  
maduras 226  
mae 181  
magazine 250  
magic 166  
mago 134  
magrinha 733  
mai 156  
maid 1714  
maids 127  
make 2300  
makerley 245  
makes 362  
maki 112  
making 2391  
malay 230  
malaysia 108  
male 5911  
maledom 2149  
malena 152  
males 235  
malesub 103  
maletomale 168  
mallu 887  
malone 111  
mama 5715  
mamacita 245  
mamada 1267  
mamadas 518  
mamadora 104  
mamando 527  
mami 127  
mammaries 256  
mamona 314  
man 3434  
mandingo 445  
mandy 497  
mane 129  
manga 688  
manila 422  
many 175  
marathi 118  
marcela 422  
marcelli 315  
march 173  
marco 109  
marcus 200  
marcusmojo 667  
maria 654  
mariah 210  
mariana 121  
marido 228  
marie 2232  
marilyn 277  
marina 116  
mark 174  
marley 170  
maroc 671  
marques 218  
marquinha 134  
married 2691  
marriedbf 1540  
marry 103  
marturbando 294  
mary 403  
mas 118  
massala 148  
mask 1757  
masked 1398  
maskurbate 1033  
maso 515  
masochism 1991  
mason 617  
masonwyler 287  
massage 52635  
massage-bait 1067  
massage-creep 2696  
massage-room 188  
massagebait 1118  
massagecocks 377  
massagecreep 1773  
massages 5843  
massagevictim 1326  
massaging 116  
masseur 17422  
masseuse 8971  
massey 198  
massive 1267  
massive-tits 170  
mast 463  
master 2722  
masterbate 2303  
masterbating 1740  
masterbation 3867  
mastrubate 1028  
mastrubation 938  
mastubation 2632  
masturba 112  
masturbacion 832  
masturbando 294  
masturbandose 277  
masturbate 44977  
masturbates 8819  
masturbating 42465  
masturbatio 1479  
masturbation 140793  
matador 188  
match 287  
mateur 116  
mattos 428  
maturbation 2299  
mature 123502  
matures 13827  
max 232  
may 280  
maya 492  
mayara 398  
mayhem 279  
maze 138  
mckenzie 144  
mdh 103  
me 1230  
meadows 112  
mean 282  
measures 131  
meat 327  
medellin 127  
media 119  
medic 485  
medical 1427  
meet 136  
mega 154  
megan 368  
megaporn 170  
megapussylips 1841  
melanie 455  
melissa 480  
melody 189  
melons 3285  
members 7994  
memphis 136  
men 7098  
menage 310  
mendes 264  
mendez 281  
menhardatwork 1350  
mercedes 120  
mercedez 246  
message 115  
messenger 167  
messy 1691  
metendo 752  
mexican 3164  
mexicana 3248  
mexicanas 2401  
mexicano 2826  
mexicanos 535  
mexico 2626  
mff 1362  
mi 672  
mia 950  
miami 147  
michael 165  
michaels 1048  
michelle 952  
micro 119  
middle 328  
midget 317  
midnight 377  
midnightprowl 119  
midori 258  
mika 546  
mikayla 108  
mike 181  
miko 108  
milano 155  
milena 400  
miles 165  
miley 187  
milf 193874  
milf-cougar 3112  
milf-humiliation 109  
milfhumiliation 163  
milfhunter 241  
milfs 18697  
military 356  
milk 1485  
milking 693  
miltf 106  
mina 151  
minas 231  
mindy 269  
minha 283  
mini 419  
miniskirt 230  
minx 164  
miranda 250  
mirror 1546  
misculos 115  
miss 276  
missing 157  
missionary 359  
missionary 4885  
missogyny 386  
missy 433  
mistres 107  
mistress 9605  
mistresses 1424  
misty 286  
mix 141  
mixed 4163  
mizuna 637  
mmf 4292  
mms 645  
moan 947  
moana 226  
moaning 1763  
moans 125  
mobile 165  
model 9242  
modelo 200  
models 2366  
mofos 1923  
mofos-world-wide 974  
mofosworldwide 1218  
moglie 126  
molested 112  
molly 127  
mom 32081  
mommy 17484  
mommy-got-boobs 2758  
mommygotboobs 2799  
moms 8759  
money 5108  
money-talks 1261  
moneytalks 1242  
monica 1304  
monique 642  
monroe 669  
monster 2611  
monster-cock 690  
monstercock 7013  
monsterdick 125  
monstersofcock 692  
montana 107  
montenegro 290  
monterrey 145  
moon 176  
moore 1060  
more 1854  
morelli 207  
morena 6001  
morenas 414  
moreninha 221  
moreno 209  
moretti 114  
morgan 747  
morgana 258  
morgane 194  
morning 1709  
moro 389  
morocha 145  
moscow 392  
mosnter-cock 389  
most 3977  
mostrando 383  
mostrandogostos a 178  
motel 1340  
mother 13535  
mother-in-law 182  
mounted 552  
mouth 6139  
mouthfuck 851  
mouthfucked 431

mouthfucking 262  
 mouthful 398  
 mouthjob 286  
 movie 44525  
 movies 24355  
 mpeg 268  
 mr 184  
 ms 223  
 msn 1068  
 mud 105  
 mudd 253  
 muff 248  
 muff-dive 414  
 muffedive 243  
 muffediving 2695  
 mujer 391  
 mujeres 381  
 mujra 149  
 mulada 173  
 mulata 332  
 mulher 1016  
 mulheres 953  
 multiple 398  
 multipleblowjob 2412  
 multipleblowjobs 870  
 mum 4377  
 mumgotsecrets 1855  
 mummygotsecret s 1855  
 munch 321  
 muniz 274  
 muschi 152  
 muscle 20958  
 muscle-gay 1358  
 muscled 3272  
 muscles 1938  
 muscular 8213  
 muscle 468  
 music 1695  
 musicvideo 495  
 muslim 323  
 mutual 566  
 my 4475  
 mya 384  
 mybrothershotfri end 1403  
 mycollegerule 116  
 mycuteasian 2276  
 myfreeblack 142  
 myfreecams 183  
 mygayboss 1882  
 myhusbandisgay 1712  
 myjpnurse 2171  
 myjpteacher 1548  
 myracequeens 1899  
 myself 114  
 mysexsense 277  
 myvithomas 610  
 n 190  
 na 1188  
 nacho 221  
 nacional 156  
 nadia 395  
 nadine 272  
 nailed 1198  
 nails 327  
 nakadashi 399  
 naked 34118  
 nakeddildo 149  
 nakededsquirting 200  
 nalgas 486  
 nalgona 647  
 nalgonas 586  
 nam 173  
 namorada 1118  
 namorado 152  
 nana 116  
 nanny 261  
 naomi 387  
 narutal 154  
 naruto 236  
 nasty 7143  
 nastydildostories 1918  
 nastypissingbabe s 1914  
 natalia 179  
 natalie 428  
 natasha 4830  
 natashas 1115  
 natasna 132  
 natural 21707  
 natural-tits 126491  
 naturals 3735  
 naturaltits 3091  
 naturatits 363  
 nature 662  
 naturist 375  
 naughty 7573  
 nautica 492  
 neck 154  
 necktie 261  
 need 3015  
 needs 237  
 negra 505  
 negro 476  
 neighbor 489  
 neighbour 507  
 neighbours 166  
 nena 418  
 nenita 219  
 nepali 117  
 nerd 446  
 nerdy 192  
 net 603  
 nets 232  
 new 1579  
 newbie 132  
 news 627  
 next 847  
 next-door 502  
 nextdoor 246  
 nice 10155  
 nice-ass 981  
 niceass 670  
 nicejocks 1508  
 nicetits 1056  
 nicole 1264  
 nigga 195  
 night 3657  
 nightclub 1789  
 nika 126  
 niki 110  
 nikita 422  
 nikki 1595  
 nina 831  
 ninfa 207  
 ninfeta 2291  
 ninfetinha 959  
 nipple 1030  
 nipples 5461  
 nippon 10155  
 no 932  
 noiva 378  
 non 273  
 non-nude 1666  
 nonamateur 176  
 north 395  
 nostringsattached 297  
 not 179  
 nova 159  
 nova 1165  
 novinha 1346  
 novinhas 390  
 novinho 109  
 novio 448  
 now 123  
 nt 178  
 nu 138  
 nua 734  
 nubian 872  
 nubile 263  
 nubiles 140  
 nude 23097  
 nude-body 261  
 nudefight 108  
 nudes 199  
 nudism 438  
 nudist 991  
 nudity 29753  
 nun 324  
 nurse 15962  
 nurses 1631  
 nut 355  
 nuts 110  
 nutsucking 381  
 nxsnavsvip 119  
 nylon 2236  
 nylons 1641  
 nymph 1024  
 nympho 961  
 nymphs 125  
 nyomi 252  
 o 352  
 obese 361  
 object 693  
 objects 3265  
 ocean 933  
 odd 1144  
 odiosas 176  
 of 4492  
 off 2799  
 office 30586  
 office-fuck 736  
 office-girls 122  
 office-sex 593  
 officefuck 895  
 officer 136  
 officesex 260  
 ohthatsbig 907  
 oil 21030  
 oiled 8912  
 oiled-up 621  
 oily 1227  
 ol 819  
 old 17005  
 oldandyoung 3874  
 older 3957  
 older-man 112  
 olderguy 730  
 olderman 1047  
 oldermanyounge rwoman 175  
 olderwoman 370  
 oldguy 1592  
 oldman 1812  
 oldmen 116  
 oldvsyoung 5305  
 oldyoung 403  
 olivia 583  
 olson 524  
 omegle 610  
 on 19145  
 on-a-desk 143  
 on-camera 104  
 on-side 114  
 one 8992  
 one-on-one 538  
 onenightstand 1334  
 online 5584  
 only 3286  
 ontop 13149  
 oops 335  
 open 672  
 opened 493  
 opening 1481  
 or 275  
 oral 371926  
 oral-sex 597  
 oralsex 4086  
 oreo 3707  
 orgams 137  
 orgasm 38903  
 orgasme 541  
 orgasmo 566  
 orgasms 2007  
 orgia 4300  
 orgias 144  
 orgies 2792  
 orgy 101986  
 oriental 23912  
 orientalsex 6693  
 orientasex 117  
 original 9884  
 oscar 362  
 oskar 354  
 oso 248  
 other 2094  
 others 324  
 otk 623  
 our 120  
 out 10047  
 outdoor 97983  
 outdoor-sex 147  
 outdoorjp 2037  
 outdoorjpn 2043  
 outdoors 17562  
 outdoorsex 1038  
 outfit 521  
 outincrowd 267  
 outinpublic 225  
 outside 3158  
 over 549  
 own 151  
 oyeloca 403  
 ozawa 156  
 p2p 330  
 paddle 146  
 paddles 742  
 paddling 229  
 padilha 209  
 paes 327  
 page 157  
 paidforsex 143  
 paige 362  
 pain 2688  
 painful 5010  
 paint 114  
 paja 776  
 paki 265  
 pakistani 762  
 pale 1797  
 paloma 314  
 pamelas 459  
 panocha 195  
 pantera 272  
 panteras 198  
 pantie 201  
 panties 30247  
 panties-off 189  
 pants 268  
 panty 1357  
 pantyhose 6846  
 paola 113  
 papo 297  
 papparaunch 1318  
 para 194  
 paradise 162  
 pareja 620  
 parejas 276  
 parents 423  
 paris 537  
 park 425  
 parker 425  
 parlor 493  
 parlour 552  
 parody 526  
 part 712  
 part-1 200  
 part-2 125  
 parties 16853  
 partouze 130  
 party 108359  
 partygames 726  
 partying 3218  
 partysausage 316  
 pasivos 198  
 pass 475  
 passion 1435  
 passionate 1609  
 passwords 1654  
 patient 445  
 patricia 286  
 patrick 430  
 pattaya 128  
 pau 668  
 paula 117  
 paulo 191  
 pawg 1249  
 pay 888  
 peach 291  
 pee 7322  
 peefun 129  
 peeing 7459  
 peening 120  
 peep 200  
 peeper 255  
 peeping 1069  
 peepingtom 1520  
 pegando 236  
 pegging 2051  
 peitos 895  
 peituda 1278  
 pelada 1452  
 pelo 155  
 peluda 264  
 pendeja 678  
 pendejas 216

pene 602  
 penetrated 277  
 penetration 12599  
 penetrations 243  
 peniano 325  
 penis 3006  
 penis-sucking 19151  
 penislup 110  
 penny 260  
 people 3654  
 pepper 223  
 perfect 4360  
 perfeita 189  
 perky 944  
 perky-tits 141  
 perra 745  
 perrito 340  
 persia 114  
 persian 147  
 personal 272  
 personals 310  
 peru 1904  
 peruana 1337  
 peruanas 534  
 peruano 120  
 peruvian 434  
 perv 160  
 perverse 392  
 perversion 251  
 pervert 3436  
 perverts 1133  
 pervs 718  
 pervsonpatrol 3094  
 pete 359  
 peter 393  
 petera 375  
 petite 22459  
 pezones 113  
 phat 3613  
 phatass 2366  
 phatbooty 399  
 phatbutt 219  
 phatty 517  
 philippines 176  
 phim 241  
 phimsex 327  
 phoenix 926  
 phone 670  
 phonesex 112  
 photo 350  
 photos 2022  
 photoshoot 621  
 physicals 105  
 pic 436  
 pica 313  
 pick 150  
 pickup 420  
 pickups 303  
 pics 828  
 picture 356  
 pictures 328  
 pie 1952  
 pierce 449  
 pierced 2150  
 piercedclit 1947  
 piercednipple 211  
 piercing 12454  
 piercings 2061  
 piernas 138  
 pies 207  
 pigtail 3623  
 pigtailed 147  
 pigtails 2572  
 pija 513  
 pimp 162  
 pimpelement 104  
 pinay 540  
 pink 6271  
 pink-shaved-pussy 167  
 pink pussy 2308  
 pinky 656  
 pinoy 469  
 pinto 168  
 piojosas 115  
 pipe 628  
 pipes 135  
 piranha 204  
 piroca 235  
 piss 8565  
 pissbath 453  
 pissdrink 108  
 pissdrinking 531  
 pissfun 258  
 pissing 15034  
 pizza 305  
 place 256  
 planet 488  
 play 3094  
 playboy 870  
 player 105  
 playing 4031  
 playrole 633  
 plays 452  
 playwithmydick mom 150  
 pleasant 146  
 please 626  
 pleasing 105  
 pleasure 1304  
 pleasures 126  
 pleasuring 484  
 pledge 105  
 plug 645  
 plump 3477  
 plumper 6182  
 plumperpass 151  
 plussize 1268  
 podrywacze 179  
 podrywaczki 184  
 point 387  
 point-of-view 482  
 poitrine 292  
 poland 301  
 pole 321  
 poledancing 347  
 police 606  
 polish 499  
 polla 212  
 polska 118  
 polskie 178  
 poltergeist 299  
 pompino 936  
 ponytail 1325  
 pool 5217  
 poolside 892  
 pooltable 251  
 poop 117  
 pop 124  
 popping 565  
 por 479  
 por 88305  
 porn-star 613  
 porna 319  
 pornautes 261  
 pornhub 249  
 porno 12440  
 pornoaleta 272  
 pornoenmexico 925  
 pornoenvenezuel a 140  
 pornofotzen 107  
 pornofresa 168  
 pornography 366  
 pornosotros 127  
 pornstar 1511  
 pornostars 128  
 pornostatic 401  
 pornostatica 570  
 pornostatik 413  
 pornpros 884  
 pornqqnet 713  
 pornstar 197256  
 pornstarpunishm ent 1230  
 pornstars 27699  
 pornstars-punishment 6162  
 pornstarsonwebc am 227  
 pornwwnet 266  
 pornznet 413  
 poro 471  
 porra 689  
 portugal 125  
 pose 143  
 posh 362  
 posing 4438  
 position 824  
 positions 270  
 pound 221  
 pounded 1352  
 pounding 3259  
 POV 102192  
 povqueens 139  
 pozzi 231  
 pppnb 214  
 prague 167  
 praia 259  
 prazer 114  
 precoce 212  
 preg 110  
 preppers 670  
 preggo 1722  
 preggy 324  
 pregnant 4673  
 prego 781  
 premium 129  
 prepa 113  
 prepagos 118  
 presents 143  
 presley 570  
 preston 298  
 pretty 10431  
 prettyshowgirl 1862  
 prettyshowgirls 1863  
 preview 115  
 price 610  
 prick 116  
 priest 126  
 prima 650  
 primera 116  
 primo 123  
 prince 169  
 princess 1358  
 princyany 196  
 priscilla 240  
 prison 794  
 privat 149  
 private 7349  
 priya 491  
 pro 368  
 prodomina 1360  
 prodomme 4641  
 prodommina 415  
 productions 126  
 profeessional 1693  
 professional 220  
 professor 213  
 prolapse 414  
 pron 311  
 pros 304  
 prostituta 549  
 prostitute 4189  
 prostitutes 2436  
 prostitution 2065  
 prow 125  
 prude 136  
 psusyfuckng 363  
 pt 129  
 puba 372  
 pubes 113  
 pubic 112  
 public 121630  
 public-nudity 13783  
 public-pickups 2771  
 public-porn 2768  
 public-sex 9528  
 public-sex-japan 13797  
 publicfuck 1878  
 publicjapan 6723  
 publicnudity 3758  
 publico 220  
 publicporn 1379  
 publicsex 12814  
 publicsexjapan 9970  
 puerto 199  
 puffy 472  
 puffynipples 1711  
 puffynips 213  
 puffytits 189  
 puke 151  
 puking 243  
 puku 225  
 pulling 3472  
 puma 268  
 pummeled 254  
 pump 502  
 pumped 1949  
 pumping 113  
 pumps 283  
 punheta 1313  
 punish 4057  
 punished 902  
 punishing 234  
 punishment 10804  
 punishments 1157  
 punjabi 342  
 punk 3103  
 punxxx 305  
 pure 230  
 pure18 207  
 purewam 264  
 purple 323  
 puss 151  
 pussfucking 310  
 pussfyucking 388  
 pussies 4123  
 pusslicking 6138  
 pussy 473210  
 pussy-drilling 704  
 pussy-eating 657  
 pussy-fisting 115  
 pussy-fuck 874  
 pussy-fucking 1770  
 pussy-licking 3803  
 pussy-pounding 123  
 pussysassfisting 1908  
 pussyeaten 339  
 pussyeater 663  
 pussyeating 3132  
 pussyfingering 836  
 pussyfuck 4231  
 pussyfucked 753  
 pussyfucking 135801  
 pussyfuckings 518  
 pussygaping 117  
 pussyhair 122  
 pussyhole 892  
 pussyjuice 331  
 pussyleicking 222  
 pussylick 3025  
 pussylicking 49372  
 pussylips 2518  
 pussymunching 187  
 pussysplay 189  
 pussypounding 227  
 pussyrub 646  
 pussyrubbing 2079  
 pussysex 450  
 pussysucking 515  
 pussytomouth 10952  
 pusy 294  
 pusyfuckng 216  
 pussysfuckng 217  
 pusyslicking 121  
 put 143  
 puta 5099  
 putaria 4250  
 putas 2430  
 pute 181  
 putinha 510  
 putinhas 402  
 putita 548  
 putona 128  
 pvc 379  
 pyt 185  
 quality 4844  
 quarto 112  
 quatro 538  
 que 230

queen 406  
 queening 954  
 queens 304  
 queer 491  
 quick 136  
 quickie 382  
 quicky 287  
 r 123  
 rabo 345  
 rabuda 954  
 race 3731  
 rachel 1027  
 racial 374  
 rack 153  
 rae 902  
 rage 134  
 rai 466  
 rain 550  
 rammed 173  
 ramming 616  
 ramon 149  
 random 654  
 randy 104  
 randyblow 1321  
 rap 261  
 raquel 115  
 rare 250  
 raven 2141  
 raw 2953  
 rawnsweet 1404  
 rawpapi 370  
 ray 395  
 raylene 327  
 rayne 444  
 reach 179  
 readhead 329  
 reading 113  
 ready 207  
 reagan 265  
 real 40124  
 real-slut-party  
 4714  
 realamateur  
 21095  
 realamateurs 536  
 realamatuer 349  
 realasianamateur  
 2220  
 realasianexposed  
 2180  
 realbangbook  
 2149  
 realblackexposed  
 2233  
 realbustygf 2092  
 realemoexposed  
 2037  
 realfrenchgf  
 2071  
 realgayvideos  
 2719  
 realgayvids 2715  
 realgfs 231  
 realgfsexposed  
 2192  
 reality 109902  
 reallatinaexposed  
 2032  
 reallesbianexpos  
 ed 2035  
 reallife 1738  
 really 1316  
 realmomexposed  
 2046  
 realsex 10409  
 realslutparty  
 6500  
 realy 379  
 rear 168  
 rebeca 235  
 rebecca 620  
 rebel 132  
 rebolando 2017  
 recorded 4441  
 rectal 240  
 rectum 362  
 red 3226  
 red-head 38391  
 redbone 932  
 redhair 690  
 redhaired 121  
 redhead 108501  
 redheads 710  
 redhot 400  
 redhotlatin 1407  
 redhotlatins 1374  
 redlight 1069  
 redtube 222  
 reed 266  
 reese 168  
 reeta 231  
 regina 116  
 reginha 241  
 rei 706  
 reid 493  
 reis 270  
 relacionamento  
 268  
 relax 124  
 religion 270  
 religious 254  
 renae 108  
 renata 126  
 rencontre 115  
 renee 187  
 republic 169  
 resolution 3336  
 resse 150  
 restaurant 110  
 restraints 194  
 restroom 418  
 retro 3798  
 revenge 1164  
 reverse 867  
 reverse-cowgirl  
 118  
 reversecowgirl  
 892  
 reversed 434  
 reversedgangban  
 g 278  
 reversegangbang  
 1249  
 reynolds 271  
 rhodes 253  
 rica 889  
 rican 242  
 rich 246  
 rick 419  
 ricki 208  
 rico 854  
 ridding 369  
 ride 2181  
 rider 219  
 rides 2002  
 ridescock 326  
 riding 17003  
 ridingcock 464  
 right 263  
 rihanna 170  
 riley 887  
 rileyrebel 106  
 rim 360  
 rimjob 4562  
 rimmed 1859  
 rimming 7028  
 ring 576  
 rio 899  
 rios 244  
 rip 231  
 ripe 1401  
 ripped 1438  
 risky 150  
 rita 703  
 river 237  
 rivera 106  
 rk 103  
 road 121  
 roberts 341  
 rocco 620  
 rock 389  
 rocker 133  
 rod 186  
 roddaily 301  
 rodrigues 387  
 rola 737  
 role 164  
 roleplay 1275  
 roleplaying 115  
 romain 262  
 romance 1087  
 romania 348  
 romanian 389  
 romantic 1736  
 room 2759  
 roommate 286  
 rooms 233  
 rope 356  
 ropes 436  
 rosa 122  
 rosario 244  
 rose 1320  
 rossi 231  
 rough 26219  
 rough-sex 30293  
 roughsex 3297  
 round 1052  
 roundass 541  
 roundbutt 259  
 roundbutts 270  
 roupa 163  
 roxina 1097  
 roxxx 243  
 roxy 597  
 roxylane 502  
 rub 5298  
 rub-him 6663  
 rubber 386  
 rubberdoll 1097  
 rubbing 14158  
 rubdown 117  
 rubgay 171  
 rubhim 7148  
 rubia 626  
 rubias 115  
 rubs 128  
 ruby 113  
 ruiva 947  
 ruivas 310  
 rump 123  
 rusa 107  
 rush 436  
 russell 103  
 russia 2940  
 russian 37173  
 russians 299  
 russina 151  
 ryan 451  
 ryder 815  
 s 488  
 sable 402  
 saboom 170  
 sabrina 676  
 sabrosa 542  
 sacanagem 2787  
 saddle 199  
 sadie 158  
 sadism 1542  
 sado 673  
 sadomaso 2680  
 safada 6406  
 safadas 1024  
 safadeza 339  
 safadinha 327  
 safado 141  
 safe 137  
 sage 384  
 saggy 149  
 saggytits 187  
 sahved 181  
 saia 303  
 saint 861  
 saki 114  
 sakura 328  
 salad 104  
 saliva 1312  
 salivating 2280  
 salon 235  
 salope 1000  
 salopes 189  
 salvador 105  
 samantha 517  
 same 304  
 sammie 221  
 sample 9371  
 sampson 169  
 samson 212  
 san 202  
 sanches 276  
 sanchez 132  
 sand 157  
 sandra 848  
 sandwich 863  
 sandy 430  
 santa 377  
 santhiago 285  
 santos 584  
 saori 128  
 sapphic 9132  
 sapphic-erotic  
 7844  
 sapphicbarefoot  
 2134  
 sapphicerotica  
 7939  
 sara 867  
 sarah 679  
 sasha 1937  
 satin 2140  
 sativa 264  
 sauna 1041  
 saunas 142  
 sausage 858  
 savage 751  
 savageasia 1788  
 savanna 223  
 savannah 389  
 sbbw 1228  
 scandal 2953  
 scandals 201  
 scarf 245  
 scarlett 119  
 scene 2701  
 scenes 1835  
 schlampen 313  
 schlong 244  
 schoogirl 633  
 school 19082  
 school-girl 9616  
 schoolbabe 1473  
 schoolboy 5475  
 schoolgirl 34033  
 schoolgirls 3716  
 schoolsex 695  
 schwarz 650  
 scifi 123  
 scissor 326  
 scott 722  
 scream 495  
 screaming 1108  
 screw 560  
 screwed 718  
 screwing 200  
 sdboy 928  
 sdgays 943  
 se 569  
 sea 111  
 sean 146  
 searchcelebrityh  
 d 273  
 secret 6162  
 secretaria 305  
 secretaries 129  
 secretary 9191  
 secretaryhoes  
 123  
 secretly 132  
 security 127  
 seduce 628  
 seduced 432  
 seducing 658  
 seduction 1329  
 seductive 439  
 see 146  
 seen 550  
 seins 436  
 seio 223  
 seios 2137  
 seks 110  
 seksi 258  
 selena 214  
 self 1686  
 selfmade 139  
 selfpic 190  
 selfshot 18522  
 selfsuck 177  
 sell 899  
 sellyoursextapes  
 133  
 selvagem 159  
 sem 289  
 semen 1038  
 sena 136  
 senior 1064  
 seniors 288  
 senorita 208  
 sensationalvideo  
 105  
 sensitive 552  
 sensual 6978  
 sentando 108  
 serious 167  
 service 219  
 session 249  
 sesso 195

sex 248969  
sex-at-work 137  
sex-in-public 12015  
sex-massage 3842  
sex-party 180  
sex-tape 4994  
sex-toy 394  
sex-toys 461  
sex4younow 354  
sexatcams 157  
sexatwork 152  
sexcam 170  
sexchat 526  
sexdate 154  
sexe 1019  
sexfight 153  
sexformoney 3883  
sexgame 1150  
sexgames 14381  
sexgroup 1594  
sexi 507  
sexiest 398  
sexinpublic 12092  
sexlog 767  
sexmachine 176  
sexmassage 2076  
sexo 12399  
sexparty 5531  
sexsense 162  
sexshow 395  
sextape 13203  
sextapes 2997  
sextour 1140  
sextoy 2808  
sextoys 11246  
sextrip 1183  
sexual 728  
sexually 277  
sexvideo 2524  
sexvids 434  
sexx 155  
sexxy 217  
sexy 162779  
shaft 151  
shag 140  
shagged 106  
shagging 270  
shaggy 207  
shake 1036  
shaking 1624  
shanalane 503  
shane 111  
shannon 126  
share 426  
shared 183  
sharing 1068  
sharking 105  
sharon 194  
shave 309  
shaved 48685  
shaved-pussy 1154  
shavedcunt 266  
shavedpussy 1637  
shaven 226  
shaving 860  
shawna 175  
shay 262  
shayla 101  
she 1640  
she-male 345  
sheer 165  
sheets 268  
shegirl 146  
shehe 235  
shemale 21868  
shemale-fucks-guy 104  
shemales 2832  
sheridan 305  
shibari 186  
shine 114  
shiny 192  
shiny-pantyhose 106  
shirt 113  
shit 198  
shock 102  
shocked 115  
shocking 348  
shoe 286  
shoes 11800  
shoot 234  
shooting 311  
shop 110  
short 3862  
shorthair 916  
shortinho 756  
shorts 399  
shot 14025  
shots 840  
show 9690  
shower 8189  
showering 273  
showers 308  
showing 1831  
shows 2153  
shuffle 186  
shy 2055  
shyla 851  
side 413  
sideways 141  
sienna 175  
sierra 225  
sieubua 381  
siffredi 212  
sigarette 688  
silicon 250  
silicone 673  
silicontits 278  
silk 529  
silver 340  
silvia 511  
silvie 114  
simone 228  
simony 105  
simpson 169  
sin 414  
sindee 154  
singer 144  
single 153  
sinh 186  
sinn 158  
sins 147  
siririca 493  
sissification 258  
sissy 176  
sissy 906  
sista 508  
sister 1617  
sisters 750  
site 12533  
sites 416  
sitter 1309  
sitting 1325  
sixty 570  
sixty-nine 8058  
sixtylove 114  
sixtynine 483  
sizzling 331  
skank 286  
skanks 433  
skater 161  
skayangell 387  
skin 466  
skinned 133  
skinny 18272  
skirt 3662  
sky 362  
skye 444  
skype 154  
slammed 594  
slap 529  
slapped 120  
slapping 2334  
slave 19616  
slavegirl 749  
slaves 300  
sleep 776  
sleepfuck 378  
sleeping 2355  
slender 650  
slideshow 342  
slim 4018  
slime 281  
slippery 135  
slipping 128  
sloppy 1069  
slow 361  
slurpjapanese 1972  
slut 46379  
slut-party 6151  
slutparty 5887  
sluts 9851  
slutty 2441  
sm 890  
smal-lboobs 234  
small 12720  
small-boobs 718  
small-tits 4812  
smallboobs 278  
smallbreasts 317  
smallcock 388  
smallpenis 261  
smalltit 457  
smalltits 16860  
smile 252  
smiling 181  
smith 113  
smoke 961  
smokes 143  
smoking 4464  
smooth 387  
smoothlatins 1711  
smother 289  
smothering 896  
smut 122  
snatch 3252  
snatches 1116  
sneakers 155  
snow 467  
snowball 269  
so 1632  
soaking 114  
soap 246  
soapy 376  
soares 224  
socando 531  
soccer 123  
socks 3356  
sodomie 284  
sodomize 248  
sodomized 282  
sodomy 168  
sofa 14606  
sofcore 107  
sofia 194  
soft 1162  
soft-core 261  
softcore 25211  
sol 228  
soldgf 678  
soles 700  
solitario 116  
solo 80122  
solo-girl 146  
solo-girls 4496  
solo-models 374  
soloboy 36298  
sologirl 4456  
solomasturbation 3726  
some 711  
son 1734  
sonia 164  
sophia 516  
sophie 648  
sorority 5890  
soumise 119  
south 364  
sp 108  
spa 201  
space 129  
spain 828  
spandex 463  
spanish 2875  
spank 1495  
spanked 1507  
spanking 34275  
sparks 202  
sparxxx 130  
spears 334  
special 624  
speculum 29717  
sperm 11063  
sperma 309  
sperme 194  
sperms 846  
spermshower 716  
spex 492  
sphincter 267  
spice 136  
spicy 126  
spit 1162  
spitroast 178  
spitting 867  
spooage 451  
spoon 173  
spooning 302  
spoons 2229  
sport 839  
sports 1657  
sporty 918  
sporty-girl 1017  
spread 1071  
spread-legs 233  
spreading 1206  
spreads 435  
spring 689  
springbreak 1116  
spritzen 147  
spunk 542  
spy 11390  
spycam 9683  
spycamera 1622  
spying 3186  
squirt 8916  
SquirtBukkake 184  
squirtier 1053  
squirting 37964  
squirts 1453  
ss 181  
ssbbw 628  
sssh 174  
st 167  
stacey 116  
stacked 1304  
stacy 336  
stage 794  
stagette 228  
stairs 1358  
stallion 113  
standing 434  
standingsex 318  
star 3464  
starck 236  
starlet 246  
starlets 112  
starr 1061  
stars 1829  
start 310  
station 114  
steal 439  
steamhouse 345  
steed 317  
steel 115  
steele 791  
stella 107  
step 240  
stepdaughter 125  
stephanie 625  
stepmom 167  
stepsister 116  
stern 213  
stevens 544  
stick 124  
sticky 181  
stiff 121  
still 12769  
stimulation 202  
stocking 2607  
stockings 124082  
stolen 1525  
stone 1064  
stop 154  
store 122  
storm 445  
stormy 471  
story 511  
storyline 4590  
stoya 202  
str8 402  
straight 58932  
straightbait 660  
straightgay 1041  
straightguy 5648  
straightguys 1885  
straightjerkers 1348  
straightrentguys 983  
straightsex 199  
straightwankers 1353

straightyguys 349  
 strange 2144  
 stranger 717  
 strangers 400  
 strap 717  
 strap-on 15754  
 strapon 46743  
 strapondildo 388  
 strapons 2216  
 straw 131  
 stream 3670  
 streamate 135  
 streaming 3858  
 street 974  
 streets 177  
 stretch 251  
 stretched 169  
 stretching 424  
 string 109  
 strip 9374  
 stripclub 189  
 striper 102  
 stripp 246  
 stripped 105  
 stripper 5961  
 strippers 3084  
 stripping 12626  
 strippe 222  
 strips 754  
 stripshow 724  
 striptease 14903  
 stroke 604  
 stroking 1207  
 strong 1444  
 stud 18951  
 student 13166  
 students 15909  
 studio 115  
 studiojalif 1360  
 studs 9682  
 stuffed 520  
 stuffing 222  
 stunning 5951  
 stunningly 125  
 stunt 140  
 style 3752  
 styles 443  
 stylez 633  
 stylish 438  
 su 120  
 sub 2629  
 submissive 122  
 submission 4637  
 submissive 5821  
 submit-my-bitch 360  
 submit-that-bitch 368  
 submitted 1076  
 subtitled 171  
 subtitles 199  
 suce 208  
 suck 50033  
 suckdick 813  
 sucked 641  
 sucker 1191  
 suckin 260  
 sucking 128048  
 suckingcock 7731  
 suckingdick 7389  
 sucks 5406  
 sugar 218  
 suit 250  
 summer 1394  
 summers 581  
 sun 149  
 sunbed 1411  
 sunday 175  
 sunny 743  
 sunrise 184  
 sunset 1053  
 sunshine 104  
 super 12759  
 superb 826  
 superskinny 216  
 supple 175  
 surfistinha 259  
 surprise 1084  
 surrendered 189  
 suruba 3241  
 suspension 337  
 suzie 223  
 swallow 39767  
 swallowing 1971  
 swallows 766  
 swap 1672  
 swapping 1053  
 sweat 147  
 sweaty 125  
 swede 265  
 sweden 318  
 swedish 527  
 sweet 25504  
 sweetandraw 1369  
 sweetheart 1021  
 sweetie 134  
 sweets 375  
 swift 322  
 swimming 129  
 swimmingpool 297  
 swimsuit 540  
 swing 1122  
 swinger 1755  
 swingers 5730  
 swinging 160  
 swiss 354  
 switzerland 138  
 sybian 538  
 sydnee 220  
 t 268  
 t-girl 192  
 tabitha 153  
 table 2885  
 taboo 2000  
 tachibana 119  
 tag 538  
 taint 238  
 taiwan 417  
 taiwanese 114  
 take 272  
 takes 692  
 taking 501  
 talita 232  
 talk 521  
 talking 510  
 talks 800  
 tall 838  
 tamil 845  
 tamiry 261  
 tan 2488  
 tanaka 187  
 tanga 635  
 tangas 116  
 tanlines 323  
 tanned 1247  
 tanner 139  
 tanya 649  
 tap 125  
 tape 4768  
 tara 246  
 tarado 261  
 tasha 164  
 taste 132  
 tastwink 1371  
 tasty 197  
 tate 189  
 tatiana 173  
 tatoo 841  
 tatoed 221  
 tatoos 2280  
 tats 289  
 tatto 153  
 tattooed 106  
 tattoo 37026  
 tattooed 1497  
 tattoos 3256  
 tawny 291  
 taylor 1645  
 tback 125  
 tea 277  
 teabagging 290  
 teach 1325  
 teacher 8353  
 teachers 9271  
 teaching 218  
 teagan 263  
 team 249  
 tease 7370  
 teaseitout 113  
 teaser 1756  
 teases 103  
 teasing 23245  
 tee 110  
 teel 177  
 teen 676086  
 teen-bff 2244  
 teen-sex 1336  
 teenage 4396  
 teenager 16807  
 teenagers 6644  
 teenbff 1660  
 teenburg 2387  
 teencash 132  
 teenhacked 314  
 teenie 10198  
 teeniebff 137  
 teenies 7328  
 teemporn 6024  
 teens 131417  
 teens-at-work 999  
 teens-like-it-big 1319  
 teensex 5344  
 teensexfusion 2822  
 teeny 1375  
 telephone 143  
 telesexo 123  
 telo 126  
 telugu 512  
 tenn 161  
 tennis 140  
 tent 172  
 tentacle 295  
 tentacles 125  
 tera 429  
 terrace 314  
 terror 269  
 tesao 336  
 test 260  
 testicles 402  
 testing 2168  
 tesuda 812  
 tetas 2667  
 tetona 1111  
 tetonas 437  
 tette 129  
 tetuda 620  
 texas 1151  
 tgirl 4184  
 tgirls 1440  
 thai 2142  
 thailand 670  
 thaiza 239  
 thammy 236  
 than 414  
 that 877  
 the 8706  
 theclassicporn 255  
 thegayoffice 556  
 their 4084  
 then 428  
 therapy 246  
 therealworkout 123  
 these 138  
 thevidposter 211  
 they 159  
 theyxxx 327  
 thick 3557  
 thigh 137  
 thigh-high 142  
 thighs 505  
 thin 2333  
 thinking 2161  
 this 39153  
 thisgirlsucks 154  
 thomas 282  
 thompson 307  
 thong 2777  
 thongs 293  
 thorn 440  
 thorne 111  
 three 4400  
 threeosme 1168  
 threesoem 510  
 threesome 110858  
 threesomefuck 930  
 threesomes 2986  
 threeway 7562  
 threeways 252  
 threesome 870  
 throat 6566  
 throat-fuck 328  
 throated 550  
 throatfuck 2623  
 throatfucking 1959  
 throath 183  
 throating 125  
 throatjob 147  
 throatpoking 223  
 through 115  
 thug 2399  
 thug-hunter 476  
 thughunter 708  
 thugs 155  
 tia 543  
 tica 108  
 tickle 135  
 tickling 150  
 tie 524  
 tied 5794  
 tiedup 262  
 tiffany 932  
 tiger 123  
 tight 13750  
 tight pussy 462  
 tights 217  
 time 4139  
 times 341  
 tina 282  
 tiny 16207  
 tinychat 305  
 tinytits 297  
 tipsi 239  
 tirando 248  
 tit 5391  
 tit-fuck 563  
 titfuck 3686  
 titfucking 774  
 titjob 7148  
 titlicking 4577  
 tits 420417  
 titsfuck 1634  
 titsjob 1736  
 titsucking 330  
 titted 401  
 titten 329  
 titties 2219  
 titts 350  
 titty 4334  
 titty-fuck 40041  
 tittyfuck 2541  
 tittyfucking 419  
 titys 138  
 to 6105  
 toe 421  
 toes 1410  
 together 1352  
 toilet 2270  
 tokyo 1176  
 tokyo-bang 221  
 tokyobang 220  
 tokyobigit 2290  
 tokyohot 402  
 tommy 104  
 tommydxxx 228  
 tongue 2291  
 tonguing 120  
 tonights 163  
 tony 104  
 too 141  
 toon 1455  
 toongay 187  
 toons 789  
 top 731  
 topless 2250  
 torbe 197  
 tori 979  
 torment 746  
 torments 137  
 torturing 212  
 tory 631  
 totally 239  
 touch 187  
 touching 1085  
 tour 103  
 tourist 1228  
 toy 57998  
 toying 18031  
 toys 120759  
 toyz 392  
 traci 157  
 trailer 196  
 train 480



trainer 169  
 training 762  
 trample 124  
 trampling 184  
 tran 228  
 trannie 250  
 trannies 2250  
 tranny 15018  
 trannytube 291  
 trans 8491  
 transa 366  
 transando 505  
 transex 212  
 transexual 3401  
 transexuals 259  
 transgender 712  
 transsexual 4200  
 transsexuals 1506  
 transsexuel 261  
 transvestite 3115  
 tranvestite 133  
 trany 266  
 trap 183  
 trappycock 139  
 trasero 114  
 tratamiento 138  
 travesti 977  
 travestis 137  
 trees 150  
 treesome 575  
 trepando 763  
 tresome 111  
 trib 336  
 tribadism 129  
 tribbing 727  
 tribing 231  
 tribute 587  
 tricked 918  
 trimmed 5975  
 trimmedpussy 995  
 trina 415  
 trinity 368  
 trio 3990  
 trios 157  
 triple 138  
 troia 167  
 trola 181  
 tropical 373  
 true 2463  
 truth 239  
 truthordare 714  
 trying 1588  
 trystanbull 510  
 ts 2891  
 ttits 204  
 tub 317  
 tube 2056  
 tubebutler 141  
 tucci 324  
 tug 136  
 tuga 113  
 tugging 4942  
 tugjob 6640  
 tugjobs 127  
 tuoit 691  
 tuoititi 844  
 turk 128  
 turkish 817  
 turns 142  
 tutor 183  
 tv 1347  
 twat 617  
 twerk 361  
 twerking 889  
 twink 42446  
 twink 15396  
 twins 1979  
 twistys 850  
 twistysharp 546  
 twitcam 304  
 twitter 221  
 two 2934  
 twococks 576  
 twosome 399  
 tyler 519  
 tyra 106  
 uda 227  
 ugly 283  
 uk 939  
 ukrainian 121  
 ultimate 216  
 ultra 10309  
 ultracute 573  
 ultry 362  
 uma 114  
 un 132  
 una 208  
 unbelievable 2597  
 unbelievably 641  
 uncensored 1449  
 uncle 178  
 uncut 5790  
 uncut-dick 161  
 under 353  
 underwater 113  
 underwear 1297  
 undies 549  
 undress 133  
 undressed 128  
 undressing 1757  
 ungloryhole 729  
 uniform 12402  
 uniforms 4800  
 unique 1630  
 unit 137  
 universitaria 115  
 university 6938  
 unleashed 171  
 unlimited 332  
 until 101  
 up 2670  
 upclose 124  
 upload 162  
 upper 114  
 ups 124  
 upskirt 3893  
 upskirts 508  
 urban 1439  
 urbanbritish 1378  
 urbanbrits 1390  
 urinate 840  
 urine 2351  
 uruguay 269  
 us 137  
 usa 414  
 used 449  
 useful 115  
 userporn 172  
 using 1366  
 vacation 360  
 vacuum 1990  
 vadia 726  
 vadias 111  
 vagabunda 186  
 vagina 11327  
 vaginal 11797  
 vaginas 205  
 valentina 174  
 valentine 792  
 valentino 104  
 valerie 134  
 van 724  
 vandella 113  
 vanessa 827  
 vanilla 135  
 vara 147  
 various 316  
 vecina 191  
 vega 366  
 vegas 163  
 vegetable 301  
 veggio 197  
 vegetables 114  
 vehicle 869  
 vejle 228  
 velocity 119  
 venezolana 471  
 venezolanas 212  
 venezolano 109  
 venezuela 617  
 venida 117  
 ventura 380  
 venus 230  
 verga 990  
 vergas 122  
 veronica 636  
 veronika 245  
 very 2116  
 vette 276  
 vez 114  
 viagra 131  
 vib 216  
 vibe 515  
 vibrator 71090  
 vibrators 1121  
 vicious 266  
 vicky 372  
 victoria 838  
 vid 3268  
 vidal 175  
 video 14403  
 videochat 815  
 videos 22710  
 videosex 280  
 vidposter 256  
 vids 1612  
 vidz 193  
 vieira 256  
 vieja 497  
 viet 332  
 vietnam 956  
 vietnamese 2078  
 view 547  
 vika 517  
 vincent 193  
 vintage 5505  
 violate 5498  
 violated 125  
 violent 152  
 violet 279  
 vip 317  
 vipefamose 272  
 virgem 233  
 virgen 165  
 virgin 6046  
 virginity 1091  
 virtual 317  
 visit 6739  
 vivian 204  
 vivo 525  
 vivthomas 441  
 vixen 227  
 vizinha 424  
 vn 139  
 voluptuous 340  
 vomit 257  
 von 312  
 voyer 525  
 voyer 1925  
 voyeur 69512  
 voyeurism 960  
 voyeurporn 1453  
 voyeurs 4029  
 voyeursex 719  
 vs 1633  
 vulva 132  
 waiting 10227  
 waitress 184  
 wake 161  
 wall 136  
 wam 5256  
 wank 1309  
 wanking 19786  
 wanna 334  
 want 311  
 wants 526  
 warm 296  
 warner 141  
 was 145  
 washing 195  
 wasteland 172  
 watch 1056  
 watching 9031  
 watchmeandmyp 131  
 ussy 131  
 watchmoreon 356  
 water 579  
 watermarked 3767  
 watersport 190  
 watersports 5893  
 wax 1247  
 waxing 111  
 way 244  
 wc 203  
 we 138  
 wearing 126  
 web 4078  
 webcam 61691  
 webcamchat 1185  
 webcamchick 165  
 webcams 13338  
 websalope 174  
 website 285  
 wedding 162  
 week 2642  
 weird 9067  
 weirdjapan 351  
 weirdjp 2081  
 well 124  
 wells 178  
 wendy 110  
 wesley 106  
 west 514  
 wet 14483  
 wet-pussy 167  
 wetandmessy 2135  
 wetandpissy 110  
 wetass 776  
 wetbutt 111  
 wetbutts 1166  
 wetpissingbabes 1857  
 wetpussy 904  
 wetting 327  
 what 10995  
 when 458  
 while 573  
 whip 1737  
 whipped 1203  
 whipping 2088  
 whips 109  
 white 13585  
 whitecurvyasses 128  
 whitedicklovings 203  
 istas 203  
 whitegirl 1017  
 whiteonblack 3242  
 whites 121  
 whitney 211  
 who 418  
 whooty 598  
 whore 16458  
 whore-wives 105  
 whores 2062  
 wichsen 101  
 wicked 296  
 wide 455  
 wierdjapan 1974  
 wife 38651  
 wives 1081  
 wifey 237  
 wild 5904  
 wild-sex 6361  
 wildsex 317  
 will 146  
 window 328  
 wine 279  
 winter 131  
 winters 116  
 with 32203  
 wives 1328  
 woman 4590  
 women 5946  
 women-friendly 132  
 wonderful 368  
 wood 257  
 wood75 241  
 woodman 123  
 woods 269  
 work 9794  
 workfuck 564  
 working 171  
 workingcock 920  
 workout 563  
 world 414  
 worldofmen 1731  
 worldwide 264  
 worship 2574  
 wow 165  
 wowgirls 562  
 wrestle 244  
 wrestling 2455  
 ws 297  
 wtf 728  
 x 341  
 xanola 153  
 xl 242  
 xmass 201  
 xota 475  
 xoxota 710  
 xposedaziani 162

xvideos 863  
xvideonline  
415  
xxfuckerxx 435  
xxl 259  
xxx 37412  
xxxlifestorys 224  
y 329  
yahoo 108  
year 554  
years 1819  
yeknom 405  
yellow 285  
yo 239  
yoga 514  
york 134  
you 663  
young 106448  
youngandold  
1249  
youngasian 279  
younger 4562  
youngold 811  
youngs 104  
youngteen 2267  
youporn 726  
your 746  
youth 141  
youtube 146  
ypung 455  
yui 149  
yuma 102  
yumi 107  
yummy 926  
yummytwinks  
1368  
yuri 101  
zebra-girls 5899  
zebragirls 5912  
zen 141  
zoe 169  
zorra 760  
zorras 1497  
zuzinka 109

### Прилог 3: Списак коришћених порнографских сајтова

Дат је списак порнографских сајтова коришћених у анализи. Сајтови са „/sr/“ делом у адреси имају опцију за српски језик

<http://3dhentaitube.net/>  
<http://4porn.com/>  
<http://alexpix.tv/en/>  
<http://amoraltube.com/sr/>  
<http://animalporn.tv/>  
<http://animalsextube.tv/>  
<http://animehentaitube.net/>  
<http://anyporn.com/5>  
<http://asianporntube.xxx/>  
<http://beeg.com/>  
<http://bestialitycrawler.com/>  
<http://bestsexo.com/>  
<http://bollywoodporn.org/>  
<http://booloo.com/>  
<http://brightporntube.com/>  
<http://cartoonporn.name/>  
<http://coffetube.com/>  
<http://creatives.livejasmin.com/>  
<http://daddypornmovies.com/>  
<http://devatube.com/>  
<http://dtvideo.com/>  
<http://emo-porn.com/>  
<http://fantasti.cc/>  
<http://fapdu.com/>  
<http://freepornalliance.com/>  
<http://freepornvs.com/>  
<http://furryhentaitube.com/>  
<http://gaysexfind.com/>  
<http://greedyshemales.com/>  
<http://h2porn.com/>  
<http://handjob.pro/>  
<http://hardanimalfucking.com/>  
<http://hellporno.com/>  
<http://hentaiporntube.xxx/>  
<http://hentaivideotube.net/>  
<http://hqbay.com/en/>  
<http://incestsextube.org/>  
<http://indianpornforfree.com/>  
<http://indiaporntube.org/>  
<http://k9vidz.com/>  
<http://legalporno.com/>  
<http://lesbooo.com/>  
<http://lesbotubes.com/>  
<http://lubetube.com/>  
<http://mothersonporn.org/>  
<http://mycrazyvids.com/>  
<http://new-xhamster.com/>  
<http://overthumbs.com/>  
<http://pervclips.com/>  
<http://pinkdino.com/>  
<http://porncontrol.com/>  
<http://pornoverdose.com/>  
<http://pornsharia.com/>  
<http://pornsharing.com/>  
<http://porntalk.com/>  
<http://porntube1.xxx/>  
<http://pornvideoxx.com/>  
<http://porn-wanted.com/>  
<http://privatehomeclips.com/>  
<http://queerporntube.com/>  
<http://rapeporntube.net/>  
<http://redgayvideos.com/>  
<http://rerape.com/>  
<http://russianteenporn.net/>  
<http://sexcartoonstube.net/>  
<http://sfico.com/>  
<http://smallpenisdisgrace.com/>  
<http://stop-sex.com/en/>  
<http://stucktube.com/>  
<http://tentaclehentaitube.com/>  
<http://tgp.punishoons.com/>  
<http://tour.belamionline.com/>  
<http://tuberr.com/en/>  
<http://unselfishporn.com/>  
<http://video.xnxx.com/>  
<http://video-one.com/>  
<http://watchhentaitube.net/>  
<http://wildzoosex.net/>  
<http://wtchporn.com/>  
<http://www.3dspooofs.com/home.php>  
<http://www.4tube.com/>  
<http://www.777xporn.com/>  
<http://www.89.vc/>  
<http://www.activporn.com/>  
<http://www.alphaporno.com/>  
<http://www.amateurslust.com/>  
<http://www.apetube.com/>  
<http://www.assfilled.com/>

<http://www.axatube.com/>  
<http://www.badjojo.com/>  
<http://www.bangbros.com/>  
<http://www.beboclips.com/>  
<http://www.befuck.com/>  
<http://www.bestanimensex.com/>  
<http://www.bigxvideos.com/>  
<http://www.bondage6.com/>  
<http://www.bonusporntube.com/>  
<http://www.boobtiits.com/>  
<http://www.boundgods.com/site/shoots.jsp>  
<http://www.boysfood.com/>  
<http://www.bravoteens.com/>  
<http://www.bravotube.net/>  
<http://www.brightdesire.com/>  
<http://www.bustnow.com/>  
<http://www.cliphunter.com>  
<http://www.cliphunter.com/>  
<http://www.complex.com/girls/2010/07/the-50-hottest-japanese-av-idols/>  
<http://www.coolmovs.com/>  
<http://www.crazyxxxmovies.com/>  
<http://www.darkgracie.com/>  
<http://www.definebabes.com/>  
<http://www.deviantclip.com/>  
<http://www.deviltube.com/>  
<http://www.dickporntube.com/sr/>  
<http://www.drtuber.com/>  
<http://www.empflix.com/>  
<http://www.erosexus.com/>  
<http://www.ericred.com/home.html>  
<http://www.erotictube.me/>  
<http://www.eskimotube.com/>  
<http://www.extremecfnm.com/>  
<http://www.extremetube.com/>  
<http://www.fantasies.com/>  
<http://www.fantasy8.com/>  
<http://www.fantasytube3d.com/>  
<http://www.fatmomtube.com/>  
<http://www.female.com/>  
<http://www.fetishmovies.com/>  
<http://www.forhertube.com/>  
<http://www.freegayporn.com/>  
<http://www.freepornhubvidz.com/>  
<http://www.freepornsite.me/>  
<http://www.freudbox.com/>  
<http://www.fulltubemovies.com/>  
<http://www.fuq.com/>  
<http://www.fux.com/>  
<http://www.gayhotmovies.com/index.php>

<http://www.gaymaletube.com/>  
<http://www.gaystack.com/>  
<http://www.gaytube.com/>  
<http://www.gonzoxxxmovies.com/>  
<http://www.gotgayporn.com/>  
<http://www.grayvee.com/>  
<http://www.hardcoregangbang.com/>  
<http://www.hardsextube.com/>  
<http://www.hentairape.net/>  
<http://www.hotgaylist.com/>  
<http://www.hotgoo.com/>  
<http://www.hotmovies.com/>  
<http://www.hotmovies.jp/index.php>  
<http://www.hotmoviesforher.com/>  
<http://www.hotshame.com/>  
<http://www.hottube.me/>  
<http://www.hotvoyeurtube.com/>  
<http://www.hustlertube.com/>  
<http://www.iafd.com/>  
<http://www.iceporn.com/>  
<http://www.ifeelmyself.com/public/main.php>  
<http://www.indiepornrevolution.com/>  
<http://www.ixyi.net/>  
<http://www.japanxxx.com/>  
<http://www.jebeno.com/>  
<http://www.keezmovies.com/>  
<http://www.kingporntube.com/>  
<http://www.ladygranny.com/>  
<http://www.literotica.com/>  
<http://www.lustypuppy.com/>  
<http://www.madthumbs.com/>  
<http://www.manhub.com/>  
<http://www.mofosex.com/>  
<http://www.monstertube.com/>  
<http://www.moviefap.com/>  
<http://www.moviesand.com/>  
<http://www.moviesand.com/>  
<http://www.msnaughty.com/main.html>  
<http://www.mylovedtube.com/>  
<http://www.n1toons.com/>  
<http://www.nailedhard.com/+>  
<http://www.newbienudes.com/>  
<http://www.newcocksformywife.com/>  
<http://www.newcooltube.com/categories.shtml>  
<http://www.nudejapaneseavidols.com/>  
<http://www.nuvid.com/>  
<http://www.oopsmovs.com/>  
<http://www.ourhentai.com/>

<http://www.oxvo.org/>  
<http://www.parispornmovies.com/>  
<http://www.pigtailsxtube.com/index.shtml>  
<http://www.porn.com/>  
<http://www.pornerbros.com/>  
<http://www.porneskimo.com/>  
<http://www.porn-granny-tube.com/categories/>  
<http://www.pornmoviesforwomen.com/>  
<http://www.pornmovieshere.com/>  
<http://www.pornoid.com>  
<http://www.pornorc.com/?source=tfx0>  
<http://www.pornosexxtits.com/>  
<http://www.pornoxxo.com/>  
<http://www.pornper.com/>  
<http://www.pornyaz.com/>  
<http://www.pornyeah.com/>  
<http://www.proporn.com/>  
<http://www.publicdisgrace.com/>  
<http://www.punishtube.com/>  
<http://www.ratedporntube.com/>  
<http://www.redgonzo.com/>  
<http://www.retroraunch.com/>  
<http://www.richporntube.com/>  
<http://www.roundasstube.com/>  
<http://www.rubberandbondage.com/>  
<http://www.sex.com/>  
<http://www.sexybabesz.com/>  
<http://www.sexytube.me/>  
<http://www.shufuni.com/>  
<http://www.slutload.com/>  
<http://www.spankwire.com/>  
<http://www.spicybigbutt.com/>  
<http://www.sunporno.com/>  
<http://www.superhentaisex.com/>  
<http://www.sweetfemdom.com/>  
<http://www.sweetkiss.me/>  
<http://www.tastyblacks.com/>  
<http://www.themovs.com/>  
<http://www.tnaflix.com/>  
<http://www.tube.com/>  
<http://www.tube8.com/>  
<http://www.tubeadultmovies.com/>  
<http://www.tubecharm.com/>  
<http://www.tubegalore.com/>  
<http://www.tubeplease.com/>  
<http://www.tubepornfever.com/>  
<http://www.tubepornmix.com/>  
<http://www.tubestack.com/>  
<http://www.tubewolf.com/>

<http://www.tubexo.com/categories320.html>  
<http://www.tubeyard.com/>  
<http://www.tubeyard.com/>  
<http://www.tubuz.com/>  
<http://www.twilightsex.com/>  
<http://www.updatetube.com/>  
<http://www.vaginaporntube.com/>  
<http://www.vid2c.com/>  
<http://www.vivagals.com/>  
<http://www.vporn.com/>  
<http://www.watchfreepornmoviesvids.com/>  
<http://www.wetplace.com/>  
<http://www.wildbdsmtube.com/>  
<http://www.winporn.com/>  
<http://www.worldsex.com/>  
<http://www.xtube.com/>  
<http://www.xtubemovies.com/categories.html>  
<http://www.xxxfilms.xxx/>  
<http://www.xxxhdtube.com/>  
<http://www.xxxpornx.xxx/>  
<http://www.xxteentapes.com/>  
<http://www.yepporn.com/>  
<http://www.yobt.com/>  
<http://www.youjizz.com/>  
<http://www.yourlust.com/>  
<http://www.zootube365.com/>  
<http://xwifetube.com/>  
<http://xywar.com/>  
<http://yourlust.com/>  
<http://zedporn.com/>  
<http://www.sharingmywife.com/main.html>

## Биографија

Милица Васић је рођена 25. новембра 1983. године у Београду.

Матурирала је у „Петојбеоградској гимназији“.

На Филолошком факултету Универзитета у Београду дипломирала је 2010. године, на Катедри за библиотекарство и информатику.

У „Београдској отвореној школи“ завршила је „Менаџмент знања“, а у „Центру модерних вештина“ модул политике заштите животне средине.

2010. године – завршила мастер студије из Информатике и уписује докторске студије на Филозофском факултету, на катедри за етнологију и антропологију.

Учествовала је у организацији два интернационална конгреса: „Вођство у библиотекама“ (2006) и „Информатичка писменост“ (2007).

Током 2006. године је радила у библиотеци „Свети Сава“ у Земуну и дворској библиотеци „Бели двор“ на каталогизацији.

Потом 2008. је радила у Библиотеци града Београда, и поново у библиотеци „Бели двор“ (на класификацији, библиографском опису и увођењу COBISS-а).

Током 2012. била је лематизатор и стручни консултант на пројекту Министарства науке Републике Србије – Дигитализација Српских Новина

Почетком 2013. била је аналитичар библиографских информација у „ЦЕОН-у“.

Од 2013. године ради као библиотекар у Институту за јавно здравље Србије „Милан Јовановић – Батут“.

Објављени радови:

- Васић Милица (2006), *Ми смо будући лидери*, Панчевачко Читалиште 5 (9): 43
- Васић Милица (2010), *Шта је Интернет? Технолошке основе Интернета* – основа за антрополошка проучавања, Етноантрополошке свеске 16 (5): 79-93
- Васић Милица (2010), *Утицај друштвених мрежа Интернета на друштво*, МА теза, Катедра за библиотекарство и информатику, Филолошки факултет, Универзитет у Београду

- Васић Милица (2012), *Интелектуални капитал и менаџмент знања*, Зборник Београдске отворене школе, студената Одељења за напредне додипломске студије, генерација 2009/2010: 235-244
- Васић Милица (2012), *Наративна анализа дискурса о БДСМ хомосексуалним порнографским исечцима*, Етноантрополошки проблеми 1 (7): 235-248
- Васић Милица (2013), *Преглед нових публикација референтне библиотеке СЗО, Библиографија*, Институт за јавно здравље Србије „Др Милан Јовановић – Батут“

Прилог 1.

## Изјава о ауторству

Потписана: Милица Васић  
број уписа: 8E10-8

### Изјављујем

да је докторска дисертација под насловом

---

Категоризација порнографских видео исечака на Интернету: когнитивно  
антрополошки приступ

---

- резултат сопственог истраживачког рада,
- да предложена дисертација у целини ни у деловима није била предложена за добијање било које дипломе према студијским програмима других високошколских установа,
- да су резултати коректно наведени и
- да нисам кршио/ла ауторска права и користио интелектуалну својину других лица.

"

"

"

"

"

"

У Београду, 9.9.2013. године .....

**Потпис докторанда**

.....

" ..... 'O NKU



Прилог 2.

## Изјава о истоветности штампане и електронске верзије докторског рада

Име и презиме аутора: Милица Васић

Број уписа: 8Е10-8

Студијски програм: Етнологија и антропологија

Наслов рада: Категоризација порнографских видео исечака на Интернету:  
когнитивно антрополошки приступ

Ментор: проф. др Бојан Жикић

..... Потписани \_\_\_\_\_ 0 " "

" "

изјављујем да је штампана верзија мог докторског рада истоветна електронској верзији коју сам предао/ла за објављивање на порталу **Дигиталног репозиторијума Универзитета у Београду**.

Дозвољавам да се објаве моји лични подаци везани за добијање академског звања доктора наука, као што су име и презиме, година и место рођења и датум одбране рада.

Ови лични подаци могу се објавити на мрежним страницама дигиталне библиотеке, у електронском каталогу и у публикацијама Универзитета у Београду.

" "

" "

" "

У Београду, 9.9.2013. године

**Потпис докторанда**

..... " "О НКУ"

"

"

"

"

"

"

"

"

"

"

"

"

"

"

"

"

"

"

"

"

"

"

"

### Прилог 3.

## Изјава о коришћењу

Овлашћујем Универзитетску библиотеку „Светозар Марковић“ да у Дигитални репозиторијум Универзитета у Београду унесе моју докторску дисертацију под насловом:

Категоризација порнографских видео исечака на Интернету: когнитивно антрополошки приступ

која је моје ауторско дело.

Дисертацију са свим прилозима предао/ла сам у електронском формату погодном за трајно архивирање.

Моју докторску дисертацију похрањену у Дигитални репозиторијум Универзитета у Београду могу да користе сви који поштују одредбе садржане у одабраном типу лиценце Креативне заједнице (Creative Commons) за коју сам се одлучио/ла.

1. Ауторство
2. Ауторство - некомерцијално
3. Ауторство – некомерцијално – без прераде
4. Ауторство – некомерцијално – делити под истим условима
5. Ауторство – без прераде
6. Ауторство – делити под истим условима

"

(Молимо да заокружите само једну од шест понуђених лиценци, кратак опис лиценци дат је на полеђини листа).

"

"

"

У Београду, 9.9.2013. године .....

**Потпис докторанда**

.....

"

.....  
"O NKU

1. Ауторство - Дозвољавате умножавање, дистрибуцију и јавно саопштавање дела, и прераде, ако се наведе име аутора на начин одређен од стране аутора или даваоца лиценце, чак и у комерцијалне сврхе. Ово је најслободнија од свих лиценци.
2. Ауторство – некомерцијално. Дозвољавате умножавање, дистрибуцију и јавно саопштавање дела, и прераде, ако се наведе име аутора на начин одређен од стране аутора или даваоца лиценце. Ова лиценца не дозвољава комерцијалну употребу дела.
3. Ауторство - некомерцијално – без прераде. Дозвољавате умножавање, дистрибуцију и јавно саопштавање дела, без промена, преобликовања или употребе дела у свом делу, ако се наведе име аутора на начин одређен од стране аутора или даваоца лиценце. Ова лиценца не дозвољава комерцијалну употребу дела. У односу на све остале лиценце, овом лиценцом се ограничава највећи обим права коришћења дела.
4. Ауторство - некомерцијално – делити под истим условима. Дозвољавате умножавање, дистрибуцију и јавно саопштавање дела, и прераде, ако се наведе име аутора на начин одређен од стране аутора или даваоца лиценце и ако се прерада дистрибуира под истом или сличном лиценцом. Ова лиценца не дозвољава комерцијалну употребу дела и прерада.
5. Ауторство – без прераде. Дозвољавате умножавање, дистрибуцију и јавно саопштавање дела, без промена, преобликовања или употребе дела у свом делу, ако се наведе име аутора на начин одређен од стране аутора или даваоца лиценце. Ова лиценца дозвољава комерцијалну употребу дела.
6. Ауторство - делити под истим условима. Дозвољавате умножавање, дистрибуцију и јавно саопштавање дела, и прераде, ако се наведе име аутора на начин одређен од стране аутора или даваоца лиценце и ако се прерада дистрибуира под истом или сличном лиценцом. Ова лиценца дозвољава комерцијалну употребу дела и прерада. Слична је софтверским лиценцама, односно лиценцама отвореног кода.