

njen stari naziv. Što se tiče njenog položaja i pravca, koji i danas nije pravolinijski, već se nešto lomi, sa udubljenom stranom okrenutom ušću Save u Dunav, on je isti na svim starim zasada poznatim planovima Beograda.

Kada je ona zapravo oformljena još nije utvrđeno, jer dokumentacije nema, ali je verovatno postala onda kada je u Beogradu osnovana Jevrejska mala, kao njena glavna ulica.

JEVREJSKA ČETVRT OD XVI—XIX VEKA

XVI vek

Prvo veće doseljavanje Jevreja u Beograd dogodilo se posle 1521. godine, tj. posle pada Beograda pod tursku vlast. Jevreji koji su tada došli bili su izbeglice iz Španije, koje je Turska prihvatila.²⁾ Krajem XV veka katolička crkva je izvršila veliki progon Jevreja. To je naročito došlo do izražaja u Španiji, odakle je samo jednoga dana jula 1492. godine proterano oko 300.000 Jevreja. Proterani iz katoličkih zemalja, oni su u Turcima našli prijatelje i zaštitnike. Turci su ih prihvatili iz praktičnih razloga, pošto su Jevreji bili dobri trgovci i zanatlije, u čemu Turci u to vreme nisu imali iskustva.³⁾ Osim toga Turci su imali i snošljiviji odnos prema drugim religijama.⁴⁾

Međutim, Jevreja je na Balkanu i u Srbiji bilo i ranije. Još u Vizantijskom carstvu živeli su ovde starosedelački Jevreji, koji su čuvali narodnu tradiciju od vajkada.⁵⁾ Ali još u to vreme oni su stradali zbog progona i izuzetnih mera, koje je Vizantija protiv njih preduzimala.⁶⁾ U Beogradu je takođe oduvek postojala i jevrejska opština. Ignjat Šlang, koji je »Jevreje u Beogradu« napisao na osnovu originalnih dokumenata, kaže isto tako, da iako su »istorijski izvori u jevrejskim knjigama tek docnijeg datuma, ipak se u njima jasno primećuje postojeća tradicija da su Jevreji u Beogradu živeli u znatnom broju za vreme cara Dušana i kneza Lazara.«⁷⁾ što znači u XIV veku.

Izgleda da su se poneki izbegli španski Jevreji naselili u Beogradu još pre dolaska Turaka, jer je krajem XIX veka u blizini Narodne banke, u ulici Cara Lazara, nađen nadgrobni spomenik Arona Isaka Abravanela, sina čuvenog državnika na dvoru španskog kralja Ferdinanda.⁸⁾ Ovaj nalaz nam takođe pokazuje da oni u to vreme nisu živeli u Dunavskom kraju. Ovo isto tvrdi i putopisac Dernšvam, koji kaže da su Jevreji u to vreme živeli u jednoj mali na Savi i da ih je bio mali broj.⁹⁾

Jevreji proterani iz Španije dugo su lutali Evropom, gde je veliki broj stradao, a samo je otprilike jedna trećina našla utočište i spas u tada velikoj Turskoj carevini. Sultan Bajazit II naredio je da im se svuda izade u susret i da im se dopusti »slobodno naseljavanje gde god to žele.«¹⁰⁾ Tako su se oni naselili po svim važnijim pris-

taništima Severne Afrike i Osmanlijske Turske u Evropi. Naročito ih je bilo mnogo u Solunu i u Carigradu. Useljavanje Jevreja u Osmanlijsku Tursku trajalo je sve do polovine XVII veka.)

Nije poznata godina kada su prvi Jevreji došli u Beograd posle 1521. godine. Tihomir Đorđević misli da je to bilo polovinom XVI veka,⁴⁾ što svakako odgovara istini, jer ih je u to vreme bilo u mnogim gradovima Balkanskog poluostrva, dok ih je u Sarajevu bilo doseljenih iz Soluna već 1541. godine. Pretpostavlja se zato da su i beogradski Jevreji došli iz Soluna.) Međutim, originalnih dokumenata o njihovom postojanju imamo tek iz 1560. godine. Beogradski rabin Manuel de Medina iz Soluna, priznati naučnik i pisac rabinjskih knjiga, pominje veliki požar u jevrejskom kraju Beograda iz 1560. godine, koji je uništio većinu jevrejskih kuća.) Iz ovoga podatka možemo zaključiti da je Jevreja bilo u većem broju. Međutim, u Turskom popisu Beograda iz 1560. godine nalazi se samo pet jevrejskih domova i dva neoženjena Jevrejina.⁵⁾ Ovo je svakako u suprotnosti sa malopredašnjim zaključkom, a osim toga iz objavljenih turskih popisa stanovništva u Beogradu u knjizi H. Šabanovića »Turski izvori za istoriju Beograda, I«, Jevreji se u popisima stanovništva pre ove godine uopšte ne pominju. Dok se daljim istraživanjima ne utvrdi i tačna godina dolaska Jevreja u Beograd i njihov broj u 1560. godini, ostaje važna činjenica da je njih u to vreme bilo apsolutno sigurno u Beogradu. Već 1564. godine pominju se i jevrejski trgovci, ali se ne kaže koje su vrste.) Putopisac Gerlah pominje ipak da je 1573. godine u Beogradu bilo prilično mnogo nemačkih, talijanskih i španskih Jevreja i da su svi imali jednu školu.) Smatra se da je u XVI veku (svakako u drugoj polovini) postojala već dobro organizovana jevrejska opština.) Ona je, kao što smo videli, postojala i ranije, ali su španski Jevreji došavši u Beograd, po svome običaju osnovali novu, svoju zasebnu sefardsku opštinu »koja je vidno cvetala pod moćnom zaštitom sultanovih upravnika grada Beograda.«⁶⁾

Takođe se danas još ne zna u kome su se momentu Jevreji preselili, ili bili preseljeni, u dunavski kraj. Po našem mišljenju taj momenat bi se poklapao sa dolaskom španskih Jevreja u Beograd. Pošto su ih Turci rado gledali, a sa hrišćanima su već imali vrlo loše iskustvo, verovatno je da su se španski Jevreji odmah naselili u kraju gde su živeli Turci i tu ostali izdvojeni u svojoj četvrti sve do XX veka.

Jevreji iz Beograda i iz Srbije održavali su već u XVI veku stalne kulturne i trgovačke veze sa svojim sunarodnicima iz Carigrada, Soluna, Sofije, Sarajeva, Bitolja i Dubrovnika. Od XVI veka postoji i kompletna lista beogradskih rabina, koji su svojim naučnim radom učinili Beograd poznatim u čitavom tadašnjem jevrejskom svetu.)

Jevreji su se u Beogradu odevali na turski način, ali su nosili čalmu žute boje.) Još od XVI veka imali su u Beogradu svoje posebno groblje.⁷⁾

XVII vek

Iz XVII veka potiče prvi podatak da su Jevreji naseljeni u dunavskom kraju Beograda. Putopisac Otendorf, koji je u Beogradu bio 1663. godine, kaže: »Jevreji imaju blizu Dunava, gde je skela za Temišvar, vrlo veliku dvospratnu kuću, gde stanuje 800 Jevreja, pa tu imaju i svoje škole.«¹³⁾ Pored podatka da su Jevreji živeli pored Dunava, druga je zanimljiva stvar da su oni u to vreme, svi zajedno, ili najveći njihov deo, živeli u jednoj jedinoj tako velikoj zgradi, što u Turskoj u to vreme nije bio običaj. Međutim, i u popisu kuća u nemačkom ili dunavskom Beogradu iz 1728. godine nailazimo na sličan podatak.¹⁴⁾ Naime u popisu zgrada postoji: »Teutscher Judenhof« (Dvorište nemačkih Jevreja) sa 47 soba i »Türkischer Judenhof« (Dvorište turskih Jevreja) sa 103 sobe. Ovaj »Türkischer Judenhof« verovatno bi odgovarao onoj zgradi koju pominje Otendorf. Po našem mišljenju ova velika kuća i ovo dvorište turskih Jevreja mogli bi označavati u stvari Jevrejsku malu, koja je, možda, bila i ograđena nekom ogradom i imala zajedničko dvorište. Može se desiti da je i reč kuća kod Otendorfa pogrešno prevedena, jer ga nismo čitali u originalu.

Inače početak XVII veka ima veliki značaj za beogradske Jevreje. »Godine 1617., došao je za glavnog rabina Beograda Rabi Juda Lerma iz Soluna. S njime je nastupilo vreme cvetanja jevrejske nauke i za Beograd, te je pored Carigrada i Soluna, i Beograd postao središtem nauke.«¹⁵⁾ Osim toga u ovo vreme Beograd je pod Turcima živeo u miru, daleko od granice prema Austriji, pa je i beogradsko Jevrejstvo moglo da se razvija brojno, ekonomski i kulturno. I. Šlang smatra da je ono u to vreme moglo da služi kao uzor naprednog uređenja.¹⁶⁾ Francuski putopisac Kikle, koji je bio u Beogradu 1658. godine, kaže da u njemu živi veliki broj jevrejskih porodica, da imaju svoje dućane i robu, a da stanuju u četvrti koja je posebno za njih određena.¹⁷⁾ Ovo bi potvrđivalo našu pretpostavku da Jevreji nisu živeli u jednoj kući, već u jednoj svojoj četvrti. Kikle bi svakako pomenuo ovu veliku kuću da je ona stvarno postojala.

Ali već od 1665. godine, kada su Turci ponovo stupili u ratove, stanje u Beogradu se pogoršalo. Do 1688. godine mnogi su se mirni stanovnici Beograda razbežali, pa među njima i Jevreji. Bogatiji su uspeli da se po skupu cenu sklone u unutrašnjost carevine, a siromašniji su propadali u Beogradu. Rabin Almosnino pominje često paljevine u jevrejskom kraju i izginule Jevreje.¹⁸⁾ Kada su Austrijanci 1688. godine zauzeli Beograd, Jevreji su im izašli u susret s molbom da ih prime za carske podanike. Međutim, prošli su vrlo rđavo, jer ih je većina odvedena u zarobljeništvo.¹⁹⁾ I tako nastaje tragedija celokupne jevrejske opštine u Beogradu. Posle Karlovačkog mira 1699. godine Jevreji su se počeli vraćati u Beograd, ali nisu mogli obnoviti veroispovednu opštinu. Sve javne zgrade bile su im uništene u ratu, a stanovništvo je živelo u bedi, bez ekonomskog i kulturnog napretka.

Talijanski plan, načinjen krajem XVII veka,") prvi je plan Beograda koji ima ucrtanu Jevrejsku ulicu sa istim pravcem kakav je i danas. U plan su ucrtane i osnove građevina, ali bez objašnjenja namene. Tako su ucrtani i objekti koje na kasnijim planovima (Zoj-

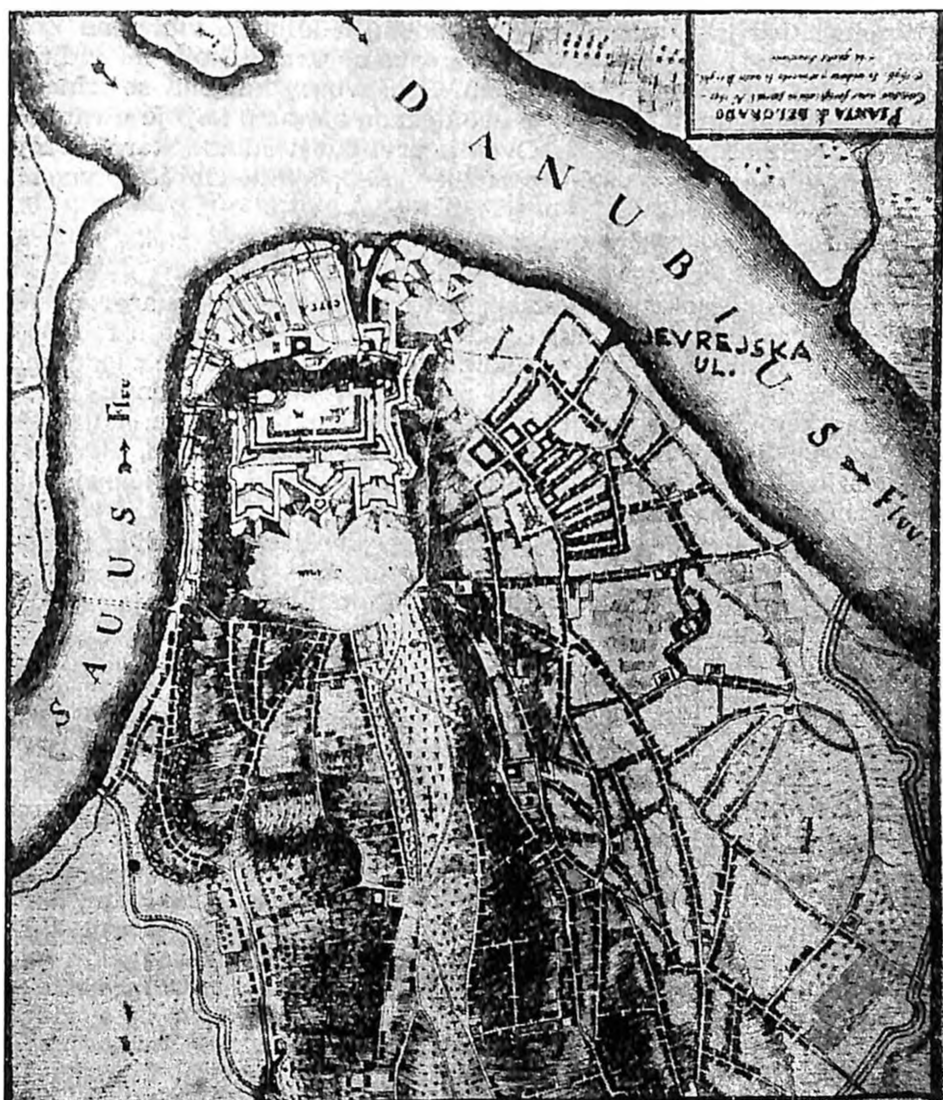

Sl. 2 — Deo Talijanskog plana Beograda iz 1695 godine. Dunavski kraj u kome se vidi Jevrejska ulica

terovim iz oko 1735. godine, o kome ćemo detaljnije govoriti u odeljku o XVIII veku) takođe vidimo, ali sa označenom namenom, a koji su od značaja za jevrejsku četvrt Beograda. Ovde je na primer ucrtan, ali kao zgrada sa unutrašnjim dvorištem, blok koji je na Zojterovom

planu označen kao »Dvorište turskih Jevreja«. Na isti način je obeleženo i mesto preko puta ovoga iz Jevrejske ulice, koje je na Zojterovom planu označeno kao »Groblje«. Takođe je na ovome planu ucrtana na isti način, samo znatno većih dimenzija, i osnova Jeni-hana, ustupljenog nemačkim Jevrejima u prvoj polovini XVIII veka za vreme austrijske vladavine Beogradom, a koja se vidi i na Zojterovom planu. Jedina veća zgrada u ovome kraju, koju ne vidimo na kasnijim planovima (Zojterovom, Brušovom), nalazila se između oba jevrejska dvorišta. Možda je ovo nekada bio han, koji je u ratovima 1717. godine stradao (sl. 2). Ovde je prvi put ucrtano i staro jevrejsko groblje, koje se nalazilo otprilike gde počinje Obilićev venac.

XVIII vek

Posle rata Austrije i Turske, Beograd je prema Požarevačkom miru ponovo potpao pod austrijsku vlast 1717. godine i ostao pod njenom upravom sve do 1739. godine. To je doba najduže vladavine Austrije nad Beogradom. Kao što smo već i ranije pomenuli, Austrija kao katolička zemlja nije bila naklonjena Jevrejima. Istina je da je u velikoj Austrougarskoj carevini bilo dosta Jevreja, ali je za njih važio čitav jedan sistem ograničenja, tako da se u jevrejskim opštinama samo vegetiralo.²¹⁾

U vreme dolaska Austrijanaca broj jevrejskih porodica u Beogradu bio je mali. Bile su ukupno 33 porodice, mahom siromašne. Međutim, tada se doselio i izvestan takođe mali broj Jevreja iz Austrije, tako da su stvorene i dve jevrejske opštine: sefardska, starosedelačka, sastavljena od turskih Jevreja, i eškenaska, koju su sačinjavali doseljeni nemački Jevreji. I u Beogradu su Austrijanci propisali veoma stroge odredbe za Jevreje, jer su ih smatrali za zlo koje se ne može iskoreniti, ali kome se može sprečiti razvoj. Pre svega u Beogradu je broj Jevreja bio ograničen, dok ih u unutrašnjosti nije uopšte moglo biti. Zatim nisu mogli dobiti pravo na svojnu nepokretnih imanja, imali su stroge legitimacije, a morali su plaćati porez za toleranciju.²²⁾

U početku su svi pokušaji i molbe Jevreja bili uzaludni,²³⁾ ali je potplatljivost tadašnjeg upravnika Srbije, princa Aleksandra Vrtimberškog, mnogo pomogla Jevrejima, pa se većina austrijskih odredaba nije uspela održati. Osim toga, glavni finansijer princa Aleksandra bio je Jevrejin Sis, koji je svakako mnogo pomogao da se život Jevreja olakša, jer je bio i najuticajnija ličnost kod austrijskog princa. Opštinski život je uspeo da se donekle razvije, tako da je svaka opština imala svoga rabina.²⁴⁾ Iako I. Šlang tvrdi da su Jevreji uspeli da podignu svoje sinagoge i škole,²⁵⁾ a Dušan Popović u to nije siguran, jer tvrdi da im Austrijanci nisu dozvolili novogradnje,²⁶⁾ naše je mišljenje da su svakako uspeli da poprave staru sinagogu nastradalu u toku rata.

Ipak ni sada Jevreji, pa ni nemački, nisu uspeli da se nasele među ostale stanovnike Beograda. Postoji više dokaza da je svaka

od verskih grupa živila u svome posebnom dvorištu: »Türkischer Judenhof« (Dvorište turskih Jevreja) i »Teutscher Judenhof« (Dvorište nemačkih Jevreja). »Türkischer Judenhof« je u stvari stara jevrejska četvrt ili jevrejsko dvorište u kome je živelo u XVII veku, prema Otendorfu,¹¹⁾ oko 800 Jevreja. »Teutscher Judenhof« je stari turski Jeni-han, koji je ustupljen nemačkim Jevrejima.¹²⁾ Da su ova dva dvorišta postojala potvrđuje nam i popis svih kuća u nemačkom ili dunavskom Beogradu iz 1728. godine u kome je označen pod br. 62: Teutscher Judenhof, a pod br. 63: Türkischer Judenhof.¹³⁾ Ovo se još jasnije vidi na planu Beograda Mat. Zojtera iz 1734. ili 1735. godine,¹⁴⁾ gde je slovom »d« označen na planu: Türkischer Juden Hof, a sa »e«: Teutscher Juden Hof. (sl. 3.) Dvorište turskih Jevreja



Sl. 3 — Deo plana Beograda M. Seutter-a iz oko 1735 g. sa Jevrejskom ulicom i njenom okolinom: d — Türkischer Juden Hof (Dvorište turskih Jevreja); e — Teutscher Juden Hof (Dvorište nemačkih Jevreja)

nalazilo se na prostoru gde je bila Stara sinagoga u Jevrejskoj ulici, srušena u drugom svetskom ratu, između današnjih ulica: Visokog Stevana, Jevrejske, Solunske i Tadeuša Košćuškog, a nemačkih u istoj ovoj liniji samo nešto iznad Dušanove ulice, između današnjih ulica: Dušanove, Tadeuša Košćuškog, Gospodar Jovanove i Rige od Fere. Prema napred pomenutom popisu, dvorište turskih Jevreja bilo je veće, jer je imalo 103 sobe, 49 kuhinja i 27 podruma, dok je dvorište nemačkih imalo 47 soba, 25 kuhinja i 7 podruma, što je i razumljivo s obzirom da je svakako turskih Jevreja bilo više. I u

planu Fr. fon Bruša¹⁾ sa kraja XVIII veka ucrtana je neka velika zgrada sa unutrašnjim dvorištem na prostoru oko Stare sinagoge, pa je ovde čak u sredini dvorišta ucrtana i sinagoga. Slične zgrade i na približno istim mestima nalaze se i na pomenutom Talijanskom planu iz 1695. godine.¹⁹⁾ Međutim, jedino na poznatom Bodenerovom planu iz 1717. godine,²⁰⁾ ove dve pomenute zgrade ne mogu se uočiti. Jevreji su za sve svoje stanove plaćali kiriju, ali su oni bili i sopstvenici imanja u drugim delovima Dunavskog Beograda, što se vidi iz pomenutog popisa kuća. Pošto u prvo vreme oni nisu mogli biti sopstvenici imanja,²¹⁾ ovo je verovatno kasnije izvojevana privilegija.

Pošto nisu imali već i ranije prava da se bave drugim zanimanjima, Jevreji su se sada bavili samo trgovinom i industrijom. Imali su svoje radnje za koje su plaćali kiriju. Pojedine grane privrede, kao proizvodnja alkohola i prodaja žita, bili su potpuno u njihovim rukama.²²⁾ Na sve svoje prihode oni su morali plaćati porez, kao što su ga morali plaćati i za točenje vina i za sečenje mesa.²³⁾ U to vreme Jevreji su imali svoju klanicu izvan varoši,²⁴⁾ za šta su dobili dozvolu od austrijskog Dvorskog katedralnog veća.²⁵⁾ Jevreji su u to vreme bili, izgleda, i najpismeniji stanovnici Beograda, iako nisu bili jedino pismeno stanovništvo.²⁶⁾

Kada su posle Beogradskog mira 1739. godine Austrijanci napustili Beograd, odveli su sa sobom silom i jedan deo Jevreja,²⁷⁾ a ponovili su i druge svoje svireposti prema njima.²⁸⁾

Povratkom Turaka u Beograd, stanje beogradskih Jevreja znatno se poboljšalo. Sefardska opština se povećala, jer je sa istoka došlo još španskih Jevreja, i u pedesetogodišnjem miru koji je tada zavladao, jevrejska opština je uspela da se lepo razvije.²⁹⁾ Tada je i Jevrejsko groblje premešteno u Palilulu, pa se i po njegovom prostanstvu može zaključiti da je broj Jevreja u ovome periodu znatno porastao.

I. Šlang misli da su i ranija jevrejska groblja bila negde u ovome kraju.³⁰⁾ Međutim, naše je mišljenje da je groblje u Paliluli tek tada prvi put osnovano. Na pomenutom planu Mat. Zojtera³¹⁾ prostor preko puta bloka sa Starom sinagogom iz Jevrejske ulice, obeležen je sa Freyt Hof (Groblje). Pošto sigurno znamo da su Jevreji u ovome kraju živeli još od XVII veka, naše je mišljenje da se ovde nalazilo staro Jevrejsko groblje, preseljeno iz savskog kraja, pogotovu što je na tome prostoru nađeno mnogo ljudskih kostiju prilikom kopanja temelja za nove zgrade, o čemu će kasnije biti nešto više reči.

Posle pedesetogodišnjeg mira nastupio je novi rat, koji se opet dotakao Beograda. U toku rata Rusije i Austrije protiv Turske, koji je trajao od 1787—1792. godine, Austrija je 1789. godine zauzela Beograd i držala ga u svojim rukama dve godine. Za vreme opsade Beograda od strane Laudona 1789. godine skoro svi Jevreji ostali su van tvrđave. Pošto su sakrili svoje stvari od vrednosti u podrume i jame, pobjegli su van varoši. Pametno su postupili, jer se u toku ovih borbi najviše pucalo oko jevrejske četvrti, a varoš je više časova bombardovana iz topova. Posle zauzeća Beograda izgleda da su Aus-

trijanci uspostavili isti onaj režim iz vremena ranijih okupacija.³⁴) Po svoj prilici tada se vratio u Beograd i deo Jevreja koje su Austrijanci odveli sa sobom 1739. godine.³⁵)

Otrprilike u to vreme, ili nešto kasnije, nastao je već ranije pomenuti plan Beograda Fr. fon Bruša,¹) na kome su, kao što smo rekli, prvi put upisana i imena beogradskih ulica. Ulice i blokovi zgrada na ovome planu izgleda da su ucrtavani na osnovu podataka sa terena, ali je ucrtavanje zgrada bilo samo šematski u odnosu na njihove veličine. Jedina velika građevina ucrtana u ovaj plan je poznato Dvorište turskih Jevreja u čijoj je sredini obeležena i Stara sinagoga. Dvorište je nešto drukčijeg oblika nego ono na ranijim planovima (sl. 1), i to je poslednji plan na kome se ono pojavljuje. Naše je mišljenje da je ovo Dvorište, kao i sama sinagoga, stradalo za vreme borbi u prvom srpskom ustanku i da više nije obnovljano. Kasniji način izgradnje individualnih malih stambenih zgrada svuda oko sinagoge izgleda da predstavlja neku reminiscenciju na stari »Judenhof«.

Sve do prvog srpskog ustanka stanje u Beogradu bilo je vrlo nesigurno. Godine 1795. Beograd je kratko vreme bio u rukama buntovnika pod Pazvanogluom. Posle njihovog odstupanja Beograd je bio u vrlo žalosnom stanju, jer se topovima pucalo na varoš, a bilo je i požara i pljački. Jevreji su tom prilikom mnogo stradali, izgorela im je i sinagoga i veći broj kuća.³⁶)

XIX vek

Istorijat

Posle prvog srpskog ustanka za vreme borbi oko zauzeća Beograda 1806. godine, stradali su dosta i Jevreji, naročito imućni, a bila je oštećena i njihova sinagoga. Kada su uspostavili vlast, Srbi su zahtevali pokršćavanje svih onih koji su želeli da ostanu, pa se tada pokrstio i jedan deo Jevreja zajedno sa Turcima. Deo beogradskih Jevreja preselio se u Zemun i tamo ostao,³⁶) dok su drugi pobešli i naselili se po Sremu i po Bosni. I pored svega Jevreji se pominju u Beogradu za vreme vlade Karađorđa.³⁷)

Tek posle drugog srpskog ustanka i pod protektoratom kneza Miloša, beogradski Jevreji su se potpuno pribrali i uspostavili svoje verske institucije,³⁸) a postepeno se počeli prilagođavati i novim uslovima života. Tada su se neki Jevreji vratili iz progonstva, pa je bilo i novih doseljavanja. Sudeći po prezimenima izgleda da su svi oni, kao i zaostali štarosedeoici, bili španski Jevreji.³⁹)

Kao i ranije pod Turcima i u mladoj srpskoj državi Jevreji su imali specijalan položaj. Oni su na ime poreza davali određenu sumu kao cela zajednica, a njihov kmet je posle razrezivao porez na pojedince.³⁹) Knez Miloš je bio naklonjen Jevrejima, ali je ipak dolazilo do sukoba⁴⁰) između njih, već iskusnih trgovaca i zanatlija, i novih trgovaca i zanatlija Srba u tek oformljenoj srpskoj državi. Knez Miloš im je zbog pristrasnosti lokalnih vlasti izuzeo njihove nadlež-

nosti i odredio »da svi Evreji kao i njihovi tužitelji neka u buduće svoje ištancije upravo u moju kancelariju šilju, bez razlike bio on tu, a ne bio.«³⁾ Knez Miloš je bio u veoma tesnim poslovnim vezama sa najbogatijim čovekom jevrejske četvrti, Haimom Davičo, koji je činio velike novčane usluge Knezu. Jevreji su zbog znanja jezika sve do 1824. godine bili jedini službenici beogradske carinarnice kada im je carskim fermanom ova služba bila zabranjena.⁴⁾

Ima više podataka o broju Jevreja u Beogradu za vreme prve polovine XIX veka. Prema podacima koje daje dr Dušan Popović,⁵⁾ godine 1825. živelo je u Beogradu 208 jevrejskih araačkih glava sa 114 domaćinstava, a 1827. godine već 239 araačkih glava. Po Boa Le Kontu 1833. godine bilo je u Beogradu oko 1500 Jevreja, a po Kunitbertu 1838. godine 1530 duša, koje su živеле u 210 domova. Prema popisu iz 1845. godine, međutim, u Beogradu su živеле 363 jevrejske porodice sa 1087 duša, od kojih 410 muškaraca i 677 žena. I. Šlang tvrdi da je 1835. godine u Beogradu bilo preko 2.000 Jevreja.⁶⁾

I u prvoj polovini XIX veka Jevreji su imali dve opštine: sefardsku, u kojoj je bila većina jevrejskog stanovništva, i eškenasku, koja je brojala jedva 200 duša.⁷⁾ Svaka opština bila je zasebna i na njenom čelu je bio kmet. Ova opština u isto vreme bila je i njihova crkvena opština. Ona se starala o sinagogi, školi i sirotinji, kao i o svim interesima jedovernih.⁸⁾ Ubrzo posle uspostavljanja vlasti kneza Miloša, Jevrejska opština je 1818. godine proslavila osvećenje učionice »Bet Hamidraš« i škole. Zgradu škole podigli su iz sopstvenih sredstava braća Aron i Solomon Azriel. Već sledeće godine svečano je otvorena renovirana Velika ili Stara sinagoga u Jevrejskoj ulici, koja je porušena u drugom svetskom ratu. Svečana povorka sa predsedništvom opštine, sveštenicima i starcima na čelu otišla je prvo u kuću u kojoj je privremeno bila bogomolja, uzela svete knjige (tore) i uz pevanje psalmi uputila se obnovljenoj sinagogi. Tu je rabin održao besedu i setio se svih rabina i sveštenika koji su se kroz vekove molili u ovoj sinagogi. Godine 1820. održana je na Groblju u Faliluli svečanost »Genizot«, zakopavanje starih jevrejskih tora i knjiga stradalih za vreme Ustanka.⁹⁾ Godine 1837. osnovana je u Beogradu jevrejska štamparija, jedina na Balkanu, pored onih u Solunu i Carigradu. Sve do 1904. godine tu su se štampale knjige jevrejskih pisaca na jevrejskom i španskom jeziku.¹⁰⁾ Oko polovine XIX veka podigla je sefardska opština svoju školsku zgradu u Solunskoj ulici, u koju su smeštene pored škole i kancelarije opštine i rabinata, biblioteka i prostorije za sastanke.¹¹⁾ Ova škola, kao i one ranije, davala je osnovno znanje iz pismenosti na maternjem, španskom jeziku, tako da je među Jevrejima bilo malo nepismenih. U starijim razredima predavali su rabini. Zna se da su Jevreji već 1845. godine imali u svojim školama 3 učitelja i 76 učenika.¹²⁾

Posle odlaska kneza Miloša iz Srbije 1839. godine nastali su ponova teški dani za beogradske Jevreje. Raznim zakonima ograničena su mnoga njihova prava. Nisu se smeli nastanjivati u unutraš-

njost zemlje, trgovina im je bila otežana kao i posed nekretnina. U Šapcu je došlo do nemira. U Beograd se preselila sirotinja iz Šapca, Požarevca i Smedereva, ali ih je i ovde već bilo suviše siromašnih. Zbog toga su se mnogi Jevreji u to doba iselili iz Beograda u Austriju, dalje na Zapad, pa i u Palestinu, tako da je beogradska jevrejska opština vidno osiromašila i brojem znatno opala. Kada se 1859. godine knez Miloš ponovo vratio u zemlju, ova ograničenja su ukinuta. Međutim, već posle njegove smrti, godine 1861., izdato je naređenje da se 60 porodica iz unutrašnjosti Srbije imaju izgnati.⁴⁾

Kasnije je ipak položaj Jevreja postajao sve bolji. Ustavom od 1869. godine i Jevreji su se morali regrutovati u srpsku vojsku,⁴⁾ tako da su i oni učestvovali u srpsko-turskim ratovima 1876—1878. godine i bili hrabri vojnici i oficiri.⁴⁾ Berlinski kongres 1878. godine doneo je Srbiji samostalnost, a njenim Jevrejima građansku ravnopravnost, što je došlo do izražaja i u Ustavu iz 1888. godine. Ovu ravnopravnost Jevreji su uživali sve do nacističke okupacije 1941. godine.⁴⁾ Povoljne prilike u zemlji doprinele su sve većem doseljavanju Jevreja u Srbiju, tako da je 1890. godine bilo oko 4.000 duša u Beogradu.⁴⁾

Kao što smo videli, Jevreji su još od davnina živeli u dunavskom kraju Beograda, u posebnoj zatvorenoj zajednici. Tu su oni imali i svoje posebne mesarnice, kupatila, lokale za ishranu i sastanke. Politikom se nikada nisu bavili. Kao zanatlije nisu mogli biti članovi esnafa, nego su samo bili odgovorni svome kmetu. Svojoj veri bili su krajnje odani,⁴⁾ a živeli su po neprikosnovenim verskim zakonima i po utvrđenim narodnim običajima.⁴⁾ I hranu su pripravljali na poseban način, pa su i njihove kuće zbog začina koje su upotrebljavali imale poseban miris.⁴⁾ Porodični život bio je primeran. Ženili su se mladi i ostajali u roditeljskom domu. U tim svečanostima učestvovalo je skoro celokupno jevrejsko stanovništvo, kao i prilikom tužnih porodičnih događaja.⁴⁾ Uopšte, bili su solidarna celina, štitili su se i pomagali, gde god je bilo potrebno.⁴⁾

Međutim, sa dolaskom kneza Miloša Jevreji su se osetili slobodnije, pa su se više počeli mešati sa srpskim stanovništvom i otvarati vrata svojih kuća.⁴⁾ Ovakvim svojim držanjem i lojalnim vladanjem učinili su da se mnoge predrasude protiv njih izgube.⁴⁾ Šezdesetih godina XIX veka, kada je Dorćol iseljavanjem Turaka prestao biti centar trgovine i kada su mnoge turske kuće ostale prazne, Jevreji su prvo počeli preseljavati svoje trgovine i zanatske radionice više Dušanove ulice, a zatim i svoje stanove.⁴⁾ Ipak sve do prvog svetskog rata Jevrejska mala je uspela da se održi skoro u potpunosti, ali je već 1907. godine nova sinagoga sagrađena u gornjem delu ulice Cara Uroša.

Položaj i izgled jevrejske četvrti

Prema pisanjima različitih pisaca, Jevrejska mala se u XIX veku, kao i ranije, nalazila na Dorćolu, niže Dušanove ulice. Ignjat

Šlang kaže: »Jevrejski kvart na Dorćolu obuhvatao je ulice: Jevrejsku, Mojsijevu, Solunsku i donji deo Princ Evdenijeve (danas Braće Baruh) ulice sa poprečnim sokacima.«³¹⁾ Ž. P. Jovanović piše: »Jevrejska mala prostirala se od Malog Kalemegdana, Električne centrale, do dunavske obale, a obuhvatala je ulice: Jevrejsku, Banatsku, Visokog Stevana, Dubrovačku i Solunsku.«³²⁾

Međutim, tačan položaj Jevrejske četvrti imamo ucrtan na Turskom planu Beograda iz 1863. g.³³⁾ Ovaj plan, kako su dokazali Lj. Nikić i R. Perović,³⁴⁾ rađen je u vezi sa iseljavanjem Turaka iz Beograda i sa prodajom njihovih imanja. U njemu su na poseban način obeležene sve kuće, tj. nacionalna pripadnost sopstvenika.

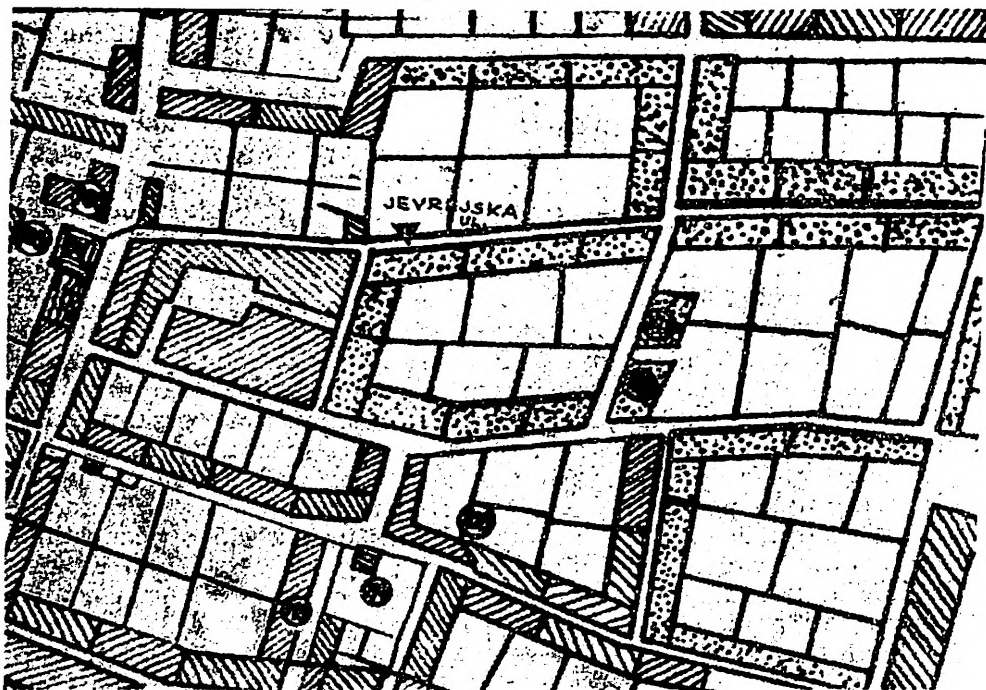

Sl. 4 — Deo Turskog plana Beograda iz oko 1860 g. sa Jevrejskom ulicom i njenom okolinom. Tačkasto obeležene zgrade pripadaju Jevrejima, a šrafirano Turcima

Tako se iz ovoga plana vidi da se Jevrejska četvrt u Beogradu nalazila između sledećih današnjih ulica: Tadeuša Košćuškog, Visokog Stevana, Braće Baruh i Dunavske, sa proširenjem između ulica Braće Baruh, Banatske, Solunske i jednog sokaka koji je na tom delu nekada postojao između Braće Baruh i Cara Uroša ulice. Odavde se takođe vidi da ova četvrt nije izlazila na Dušanovu ulicu, koja je verovatno cela, sa obe strane, od davnina bila u turskim rukama, i gde se u stvari nalazio poznati Bit-pazar. Položaj četvrti je bio zaklonjen i tu se zaista moglo izolovati od ostalih stanovnika Be-

ograda. Ovde se takođe dobro vidi da je Jevrejska ulica prolazila sredinom jevrejske četvrti i bila njena glavna ulica (sl. 4).

Na kasnijim planovima Beograda, rađenim na osnovu tačnih geodetskih premeravanja (Josimovićev iz 1867. godine i Zarićev iz 1878. godine) uočavamo da su sve ulice Jevrejske male, kao uostalom i sve ostale beogradske ulice u to vreme, bile vrlo uzane i krivudave. Posmatrajući fotografije pojedinih krajeva Beograda, koje je tridesetih godina ovoga veka snimio vrlo detaljno i sistematski bivši pukovnik Jeremija Stanojević,⁷⁾ izgleda da se deo Beograda sa jevrejskom četvrti najduže održao ovakav.

Na pomenutom planu Emilijana Josimovića,⁸⁾ koji je prvi geodetski premerio stari Beograd, imamo prvi put ucrtane i sve placeve Beograda »u šancu«, pa i Jevrejske ulice (sl. 5.). Josimović je na-

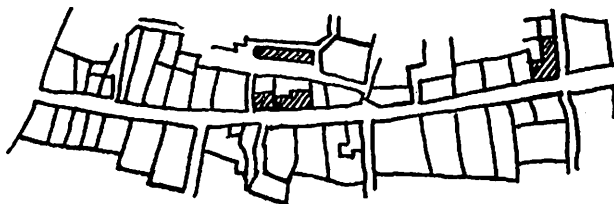

Sl. 5 — Deo plana Beograda Emilijana Josimovića iz 1867 g. Jevrejska ulica sa svim svojim placevima geodetski snimljenim i sa ucrtanim zgradama od tvrdog materijala

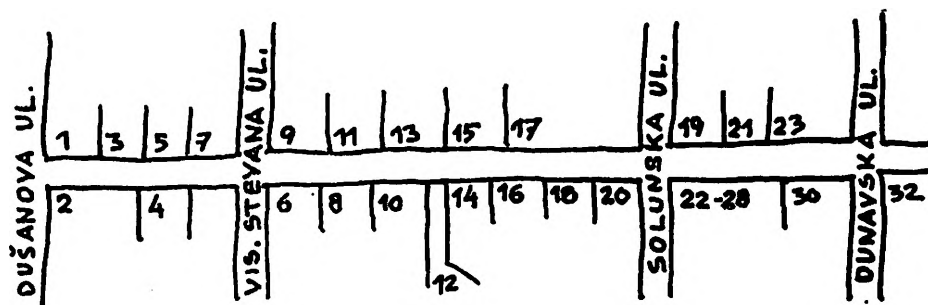

Sl. 6 — Sematski prikaz današnjeg stanja Jevrejske ulice i njenih numeracija kuća

ročno obeležio i sve zgrade od tvrdog materijala. Tako su označeni i Sinagoga i Jevrejski amam i Jevrejska škola. Pored toga, u Jevrejskoj ulici na taj način su označene još tri, verovatno stambene, zgrade. Dve su se nalazile jedna do druge ispred Stare sinagoge, a treća je bila na istoj strani ulice, samo na uglu Banatske. Ostali važniji planovi iz XIX veka: Dedinčev,⁹⁾ rađen oko 1900. godine, a prikazuje stanje iz 1815—1830. godine, i Zarićev¹⁰⁾ iz 1878. godine, pravljani su na osnovu Josimovićevih premeravanja, tako da na njima nema nekih novih podataka. Doduše na Zarićevom planu ima novih

podataka, ali za one delove Beograda gde je regulacija počela, što nije bio slučaj sa jevrejskom četvrti.

M. S. Petrović u svojoj knjizi «Beograd pre sto godina»⁴¹⁾ kaže da je tridesetih godina prošloga veka ovaj kraj bio zapušten i da je često bio plavljen kao nizak dunavski kraj. Uostalom u to vreme ni ostali deo Beograda nije bolje izgledao, jer je tek posle toga vremena naišao period izgradnje pod knezom Milošem.

Međutim, jedan očevidac⁴²⁾ iz 1878. godine tvrdi da u najlepšim kućama na Dorćolu stanuju Jevreji, da su im kuće žuto obojene i da su okružene baštama u kojima je viđao amame zaostale iz turskog vremena. On takođe kaže da su oprema ovih kuća i nameštaj čisti, prijatni i moderni. I Hajim S. Davičo, koji je savremenik XIX veka, opisujući ovaj kraj u svojim pripovetkama,⁴³⁾ veli da su kuće bile čiste i lepo nameštene, a da je svaka kuća imala baštu i poveću avliju. I. Šlang,⁴⁴⁾ kome su verovatno stari Jevreji pričali o životu u ovome kraju, kaže da se spoljašnjost jevrejskih kuća nije razlikovala od turskih, ali da je u njihovim dvorištima, gde je stanovalo po više porodica, vladala primerna čistoća i red. Opšte spremanje kuća bilo je petkom, uoči dana kada Jevreji nisu radili. Ž. P. Jovanović u svome opisu Jevrejske male⁴⁵⁾ navodi reči M. Petrovića, koji detaljno opisuje ovaj kraj:

»Kuće su u tom kraju bile proste, niske, ćeramidom pokrivenene. Završni redovi ćeramida rukom se hvataju i popravlja se ono što vetar ošteti. Bolje kuće su zidom ograđene. Zid od kamena, oblepljen blatom od žute zemlje pomešan sa slamom. To spolja sve vremenom otpadne i iz mesta gde se kamenovi sastavljaju vire čuperci slame. Kapije drvene sa mandalima. Na mnogim poveća gvozdена alka. Nešto slično zvekirima. Pred kapijom poveći kamen. Tu se sedi. Ulaz u avliju otkriva stazu sa retkim ostrim kamenjem na njoj. Oni tobože pretstavljaju kaldrmu. Desno i levo cveće, cveće... Sve od ulice pa do ulaza u kuću. Primitivno, i reklo bi se u neredu. No nije tako. Manir toga vremena to je nalagao, i smatralo se baš to lepo i gospostveno.«

Ulice u ovome kraju bile su danju dosta žive i šarene, a noću slabo osvetljene tek ponekim fenjerom i mirne. Bilo je u jevrejskoj četvrti i stalnih radnji sa ćepencima na ulici za bakale i veće trgovce, a zanatlije i starinari redovno su jutrom iznosili robu na ulicu, pred kuću i uveče je vraćali u stan.⁴⁶⁾ Osobita živost u ovome kraju osećala se subotom i za vreme purimskih praznika, kada su se ovde priređivali vašari i roba prodavala uz veliku galamu. Jevrejske kuće su tada imale veoma bogate trpeze i širom otvorena vrata za sve stanovnike Beograda. Jevreji su se tih dana veselili i išli ulicama u šarenim odelima i pod maskama.⁴⁷⁾

U jednome trenutku u XIX veku postojala je opasnost da ova četvrt potpuno nestane sa lica zemlje. To je bilo posle poznatog događaja na Čukur-ćesmi i bombardovanja Beograda od strane Turaka 1862. godine. Na konferenciji u Kandlidži bio je određen prostor oko beogradske tvrđave na kome su se morale porušiti sve kuće,

da bi se dobila čistina. Ova linija rušenja nije obuhvatala Jevrejsku malu. Međutim, Turci su tražili proširenje ovoga prostora, što zajednička komisija nije dozvolila, jer nije htela da žrtvuje Jevrejsku malu u kojoj je tada bilo 1.200 stanovnika.⁶⁾ I ono što se tada nije dogodilo, uspeo je da izvrši XX vek lagano, ali sigurno. Proces se odigrao između dva svetska rata, a zatim su rušenja Beograda i stradanja Jevreja u drugom svetskom ratu definitivno ovaj kraj izjednačila sa svim ostalim krajevima Beograda. Ipak je šteta što se ova četvrt nije sačuvala, jer bi Beograd imao još jednu zanimljivu specifičnost, koja bi nas danas zanimala i grad obogatila u turističkom pogledu, naročito što je sve to vrlo slikovito i idilično izgledalo, sudeći prema nekoliko sačuvanih fotografija, koje se ovde prvi put objavljuju (sl. 7, 9, 14.).

Lepih, živopisnih i vernih opisa Jevrejske male možemo naći u člancima Arona Alkalaja, objavljenim u Jevrejskom almanahu.⁷⁾

JEVREJSKA ULICA

Jevrejska ulica je bila glavna ulica Jevrejske četvrti Beograda, pa ćemo se na njoj malo duže zadržati.



Sl. 7 — Jevrejska ulica krajem XIX veka posmatrana od Dušanove prema Solunskoj ulici. Na desnoj strani vide se zgrade od br. 4 do br. 14, a na levoj od br. 3 do br. 7 (Muzej grada Beograda, Ur. 5250)

Regulacija ove ulice počela je da se vrši tek posle prvog svetskog rata, u kome su mnoge njene kuće stradale. Tada je i značaj jevrejske četvrti za jevrejsko stanovništvo opao i ona je sasvim prestala da bude zatvoreno naselje. Imanja su počeli da kupuju i Srbi, a stare kuće su se počele rušiti. Sve do drugog svetskog rata Jev-

rejsku ulicu su presecale samo Solunska i Banatska ulica, dok je ulica Visokog Stevana išla samo do nje. Deo kod Dušanove ulice vrlo je dugo ostao neregulisan i veoma uzan prema ostalom delu ulice, gde je veći broj zgrada već bio izgrađen na regulacionoj liniji, tako da se taj deo popularno nazivao »Jevrejski Đerdap« ili »Jevrejski Dardaneli«.“)

Ulica je sve do tridesetih godina ovoga veka, a verovatno i kasnije, bila popločana tzv. »turskom kaldrmom«, nije imala trotoara, a imala je sredinom oluk za oticanje vode (sl. 7.)

Interesujući se za istorijat Jevrejske ulice, uspeli smo da prikupimo i priličan broj podataka za svaku njenu kuću pojedinačno. Govorićemo o svakoj zgradi, ukoliko o njoj nešto znamo, prema današnjim numeracijama kuća, koje su se razlikovale od onih važećih do 1930. godine. Počecemo prvo sa parnom stranom, a zatim nastaviti sa neparnom. (Vidi sl. 6.)

Parna strana ulice

Br. 2: Nekada je Jevrejska ulica na svome početku bila duža nego danas, jer je Dušanova ulica imala manju širinu.“) Pošto je Dušanova ulica proširena i imanje na br. 2 je smanjeno. Ono je prema Jevrejskoj ulici dugo ostalo neregulivano i na tome prostoru bile su bašte i male zgradice. (sl. 8.) Na tome placu u jednoj barakici, koja je zajedno sa bašticom do nje stajala van regulacione linije, skoro na sred Jevrejske ulice (sl. 8, u predjnom planu), otvorio je svoju obučarsku radnju 1924. godine Dragomir Jovanović, koji se kasnije preselio preko puta, gde se i danas nalazi.“) Na delu placu do br. 4 bila je malo veća prizemna zgrada sa četiri prozora prema ulici, srušena 1937. godine. Njen sopstvenik je bio David Alvu. On se kao sopstvenik ovoga imanja pominje i 1922. godine.“) Bio je imućan čovek, sa akcijama u više banaka.“) Verovatno je ovde 1937. godine podignuta nova zgrada, koja se nije sačuvala, jer je na ovome prostoru ne tako davno sagrađena stambena višespratnica.

Br. 4: Stara zgrada iz XIX veka, koja je nekada postojala na ovome mestu (sasvim desno na sl. 7) bila je sagrađena u stilu srpsko-balkanske arhitekture, tipičnom za Beograd pod Turcima. Imala je prizemlje sa dva prozora, sprat sa jednim erkerom i ukupno sedam prozora na fasadi, krov blagog nagiba sa velikim ispadom streje pokriven ćeramidom i bondručnu konstrukciju. Srušena je negde posle prvog svetskog rata, kada je imala već dotrajali izgled, a na njenom mestu podignuta je nova sa prizemljem i spratom (vidi se delimično na sl. 8.) u dosta siromašnoj eklektičnoj arhitekturi, koja se sačuvala do naših dana. Sopstvenik ovoga imanja bio je 1922. godine Ruben Farhi, direktor Trgovačke banke.“)

Zgrada između br. 4 i 6: Ova građevina ima broj prema ulici Visokog Stevana, jer se nalazi na njenom uglu. U vreme gradnje nosila je br. 12 Jevrejske ulice. Nekada je na tome mestu bila veoma lepa zgrada u stilu srpsko-balkanske arhitekture, sa dva erkera na

spratu i krovom pokrivenim ćeramidom, koja je zauzimala i jedan deo Visokog Stevana ulice, tako da je ulica bila mnogo uža nego danas (sl. 7, druga s desna na levo: sl. 9, zgrada sa dva dimnjaka). Nova zgrada je prema ulici Visokog Stevana povučena za 8 metara na novu regulacionu liniju, a prema Jevrejskoj za 2 m. Na osnovu sačuvanih originalnih planova nove zgrade⁷⁰⁾ iz 1928. godine ovde već možemo konstatovati infiltraciju srpskog dela stanovništva Beograda u ovaj kraj, kao što se još mnogo ranije i jevrejski deo stanovništva počeo infiltrirati u ostale delove Beograda. Novu kuću sa prizemljem i dva sprata (sasvim desno na sl. 10), sa deset stanova, građenu u zakasneloj eklektičnoj arhitekturi, podigao je za 1.100.000 dinara Nastas Ristić, kafedžija kod »Topole«, poznate kafane, koja



Sl. 8 — Početak Jevrejske ulice oko 1930 g. Sasvim desno su stare zgradice na br. 2 (Foto Jeremija Stanojević, MGB, Ur. 6376)

se do pred drugi svetski rat nalazila otprilike onde gde je danas vodoskok na Trgu Marksa i Engelsa. On je sopstvenik imanja još od 1922. godine,⁷¹⁾ a zgrada i danas postoji. Međutim, jevrejska tradicija je ipak i ovde održana, jer je projektant zgrade bio ing. Isidor Levi. Iz dokumenata koji su sačuvani za ovu zgradu vidimo da u vreme podizanja zgrade kote nivelacije za Jevrejsku ulicu još nisu bile određene, jer je podizanje zgrade odobreno »bez prava na naknadu štete od Opštine beogradske, ako bi se zgrada docnijom nivelacijom oštetila.«⁷²⁾

Br. 6: Na osnovu sačuvanih fotografija vidimo da je počev od kraja XIX veka danas postojeća stambena zgrada sa prizemljem i spratom u neinventivnoj modernoj arhitekturi, treća zgrada po redu na istome mestu. U XIX veku ovde se nalazila vrlo niska prizemna zgrada sa dva mala prozora i krovom pokrivenim ćeramidom (niska prizemnica na sl. 7.). Posle prvog svetskog rata na njenome mestu podignuta je nova takode prizemna zgrada, u kojoj se nalazila kafana »Crveni rak« (sasvim desno na sl. 11). Ovde su između dva rata dolazili uglavnom ribari.⁶⁵⁾ Zgrada je srušena 1938. godine i podignuta nova, današnja. Kao sopstvenik 1922. godine pominje se Neta Levi,⁶⁶⁾ koja je kasnije zgradu prodala, jer je kao sopstvenik u vreme rušenja 1938. godine zapisan Ignjat Krstić, koji će se i kasnije češće pominjati kao sopstvenik i drugih kuća u ovoj ulici.



Sl. 9 — Deo parne strane Jevrejske ulice pred prvi svetski rat. Sasvim levo je zgrada br. 8, a zatim se vide sve zgrade do br. 2 (MGB, Ur. 284)

Br. 8: Stara zgrada na ovome placu jedna je od retkih zgrada srpsko-balkanske arhitekture, koja se sačuvala sve do tridesetih godina ovoga veka (sasvim levo na sl. 9; jedina zgrada sa erkerom na sl. 10 i 11). Kao sopstvenik zgrade 1922. godine, tada pod br. 16, pominje se Ernestina Amar.⁶⁷⁾ Današnja zgrada, sa dva mala lokala u prizemlju i stanovima na spratu, sagrađena je u vrlo skromnoj eklektičnoj arhitekturi, nešto posle 1930. godine, sudeći po sačuvanim fotografijama.

Br. 10: Na ovome mestu je oko 1960. godine sagrađena nova kolektivna stambena zgrada sa prizemljem i tri sprata. Kada su kopani temelji za ovu građevinu nađeno je u zemlji mnogo ljudskih kostiju.⁷¹⁾ Kao sopstvenik imanja, pod br. 18 u to vreme, pominje se Rivka Mevorah i 1922. godine⁷²⁾ i 1926. godine kao sused N. Tajtacaka sa br. 12.⁷³⁾ Do šezdesetih godina ovoga veka bila je to skromna prizemna zgrada, koja je imala ulaz sa lučnim otvorom na sredini fasade i po dva prozora sa svake strane od ulaza. Imala je ulazne stepenice koje su izlazile na ulicu (druga zgrada s leva na sl. 10).



Sl. 10 — Deo parne strane Jevrejske ulice oko 1930 g. Sasvim levo je zgrada br. 14, a dalje su ostale zgrade do br. 4 (Foto Jeremija Stanojević, MGB. Ur. 6375)

Br. 12: Imanje pod ovim današnjim brojem (nekada pod br. 20) nema lice prema Jevrejskoj ulici, već prema ulici ima uzan prolaz, koji se na jednome mestu lomi, a zemljište se u dubini bloka širi. Ovaj uzani prolaz, koji sada pripada pomenutom zemljištu u dubini bloka, u stvari je ostatak nekadašnjeg »ćor-sokaka«, koji se lepo vidi na Josimovićevom planu Beograda (sl. 5). Kao sopstvenik iz 1922. godine pominje se Klara Tajtacak,⁷⁴⁾ a 1926. godine ovde je podigao kuću sa suterenom i prizemljem Nisim Tajtacak, špediter, sin umrlog Rafajila, verovatno Klarin muž. Projekat je radio ing. Isidor Levi, a cena koštanja zgrade iznosila je 120.000 dinara.⁷⁵⁾ Izgleda da je porodica Tajtacak starija beogradska jevrejska po-

rodica, jer se u spisku kirajdzija na turskim imanjima pre 1862. godine pominje među malobrojnim Jevrejima i Moša Tajtacak (u spisku Moša Tejtesak.)²³)

Br. 14: Podaci koje iznosimo o ovoj zgradi verovatno su naj-interesantniji u Jevrejskoj ulici. Sada je tu završena izgradnja nove visoke stambene zgrade. U toku kopanja temelja za ovu zgradu u leto 1965. godine naišlo se u zemlji na zanimljive ostatke prošlih vremena. Nađeno je pre svega veoma mnogo ljudskih kostiju na dubini od oko 3 m prema današnjem nivou zemljišta, a zatim su otkriveni temelji neke još starije zgrade, ispod temelja stare zgrade koja je rušena. Palir-poslovođa gradilišta, koji je pratio ceo tok iskopavanja, kaže da su uglavnom sve ljudske kosti nađene između

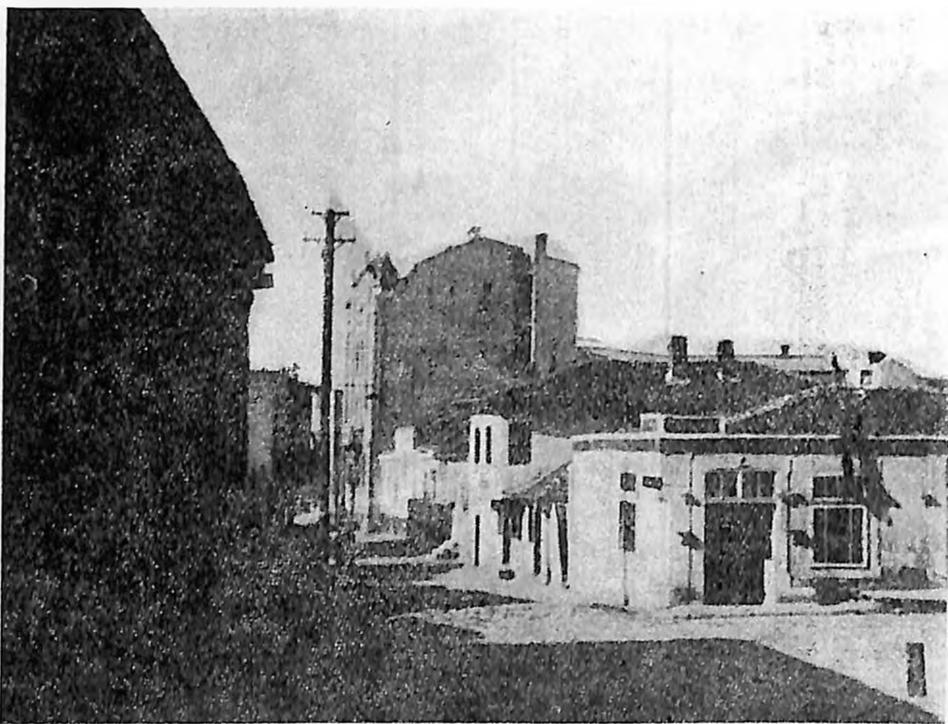

Sl. 11 — Deo Jevrejske ulice od ulice Visokog Stevana prema Solunskoj oko 1930 g. Sasvim desno je zgrada br. 6, a dalje se vide zgrade do br. 16 (Foto Jeremija Stanojević, MGB, Ur. 6374)

zidova.²⁴) Kostii nisu nađene bez reda, iz čega se vidi da su leševi sahranjivani. Nisu svi postavljeni u istome pravcu, ali su pravilno ređani u dva sloja sa daskama između, a sa glavama nekim okrenutim približno severu i drugim jugu. Zidovi koje smo pomenuli građeni su od lomljenog kamena i koliko se u ovome iskopu moglo videti bila su četiri paralelna zida debljine 1 m, na razmacima od 4 m, upravna na regulacionu liniju Jevrejske ulice. Otkopana su i dva zida istih osobina, upravna na ove prve, na razmaku od 11 m,

i jedan takode paralelan sa ovim drugim zidovima na razmaku od 3 m, skoro na samoj regulacionoj liniji Jevrejske ulice (sl. 12). Pošto znamo kako je ovaj deo izgledao i 1695. godine (Talijanski plan — sl. 2)¹⁹) i 1735. godine (Zojterov plan — sl. 3)²⁰) možemo na osnovu otkopanih ostataka rekonstruisati događaje. Godine 1695. bila je na ovome mestu neka veća građevina sa unutrašnjim dvorištem, čije bi spoljne dimenzije mogle biti 40 m x 40 m. Verovatno je da otkopani temelji pripadaju ovoj zgradi. Godine 1717. bile su velike borbe oko Beograda, koji je tada iz turskih ruku prešao u austrijske. Gore pomenuta zgrada stradala je u tome ratu i na njenome mestu osnovano je groblje, ucrtno u Zojterov plan iz 1735. godine, a čiji su ostaci ovde nađeni. Ipak u svemu ovome postoje dve nejasne stvari.

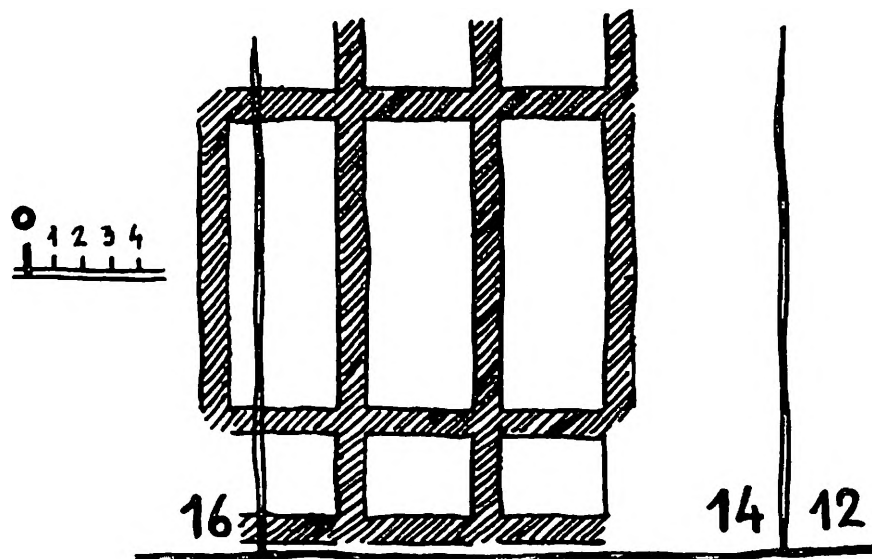

Sl. 12 — Skica starih temelja u Jevrejskoj ul. br. 14, otkopanih 1965. g.

Nije jasno zbog čega su ljudske kosti nađene između zidova. Drugo je pitanje čije je ovo groblje bilo, što takode ne možemo danas pouzdano znati. Pošto se nalazilo preko puta Dvorišta turskih Jevreja, moglo bi se pretpostaviti da je bilo jevrejsko. Međutim, na osnovu do sada poznatih dokumenata i činjenica, ono je moglo biti jevrejsko groblje samo nekih pedesetak godina, od 1717. godine do sredine druge polovine XVIII veka, kada je premešteno u Palilulu. Na kasnijim planovima nema groblja na ovome mestu, već se vidi da se Jevrejska četvrt proširila i na ovu stranu Jevrejske ulice. Može biti da su Austrijanci osnovali ovo groblje, a da su ga Turci ukinuli pri svome ponovnom dolasku. Palir-poslovođa ispričao nam je takode da su ljudske kosti nađene i uzidane u zidovima, pa je čak u

jednome zidu naden i jedan ceo kostur u vertikalnom položaju, što su potvrdili i prisutni radnici. Po njegovome kazivanju, takođe uz potvrdu radnika, pri otkopavanju ljudskih kostiju u uglu prema ulici i zgradi br. 16, takođe na dubini od oko 3 m, osećao se jak zadah, tako da su radnici morali staviti gas-maske. — Stara zgrada,

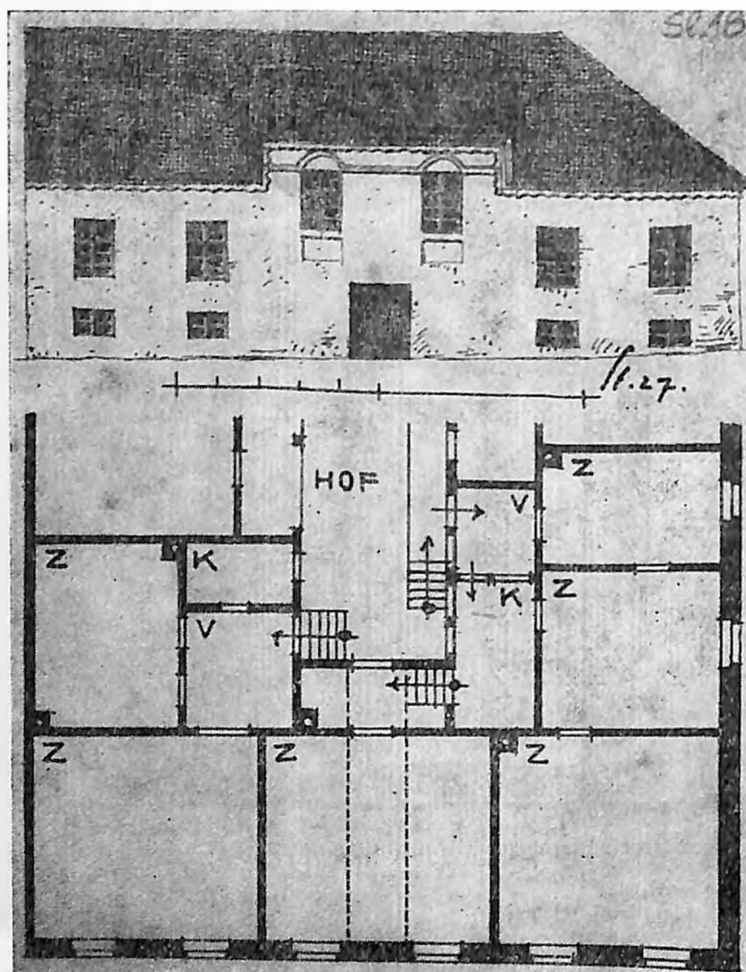

Sl. 13 — Stara zgrada u Jevrejskoj ul. br. 14 — Tehnički snimio arh. Rihard Štaudinger 1927. g.: osnova i izgled (MGB, Ur. 6366)

koja se nalazila na ovome placu do 1963. godine i bila u veoma jadnom stanju prilikom rušenja, takođe je zanimljiva. Prilikom obilaska i pregleda ove zgrade pre rušenja njeni stanovnici, kojih je bilo mnogo i koji su živeli u veoma lošim higijenskim i drugim uslovima, tvrdili su da je u ovoj zgradi nekada bio han. Između dva poslednja rata u njoj su stanovali uglavnom Šiptari, koji su dolazili da

rade u Beogradu.⁴⁾ Arhitektura fasade, koja je oko 1930. godine bila obnovljena (sl. 10, sasvim levo), iako sa siromašnom dekorativnom plastikom, u nekoj je mešavini uticaja Istoka i Zapada. Fasada je bila simetrična, sa šest prozora, ulazom na sredini lica i nekom vrs-
tom suterena. Sa ulice se spuštalo kroz glavni ulaz u dvorište, a iznad ulaza bila je jedna soba na višem nivou od nivoa prizemlja, što se ogledalo i na fasadi i na krovu. Rešenje stanova bila je simetrično. Ovu je građevinu kao stambenu zgradu tehnički snimio 1927. godine arhitekta Rihard Štaudinger (sl. 13), koji je radio u Beogradskoj opštini, a u slobodnim časovima bavio se skiciranjem starih zgrada Beograda i njegove okoline i proučavanjem prošlosti Beograda. Ovaj njegov crtež (sl. 13), koji se sada prvi put objavljuje, sačuvao se među njegovom zaostavštinom, koja se nalazi u Muzeju grada Beograda. Na poleđini crteža Štaudinger je zapisao: *Serbisches Haus im Djortjol zu Belgrad. Erbaut um 1840.* (Srpska kuća na Dorćolu u Beogradu. Sagrađena oko 1840.). Poznajući dobro staru zgradu u Jevrejskoj 14, utvrdili smo da je Štaudinger ovde nju tehnički snimio. Šteta je samo što tom prilikom nije ostavio više podataka o zgradi. Nismo sigurni da je godina građenja 1840., jer se prilikom rušenja zgrade naišlo na podatak da je 100 godina starija, što takođe ne mora biti tačno, jer greda na kojoj je bila označena godina građenja nije sačuvana.⁵⁾ U vreme kada se Štaudinger za nju interesovao to je bila srpska kuća, jer je kao sopstvenik 1922. godine zapisan Ljubomir Gačanić,⁶⁾ a 1926. godine kao sused N. Tajtacaka Ljuba Bočanić,⁷⁾ što je svakako ista ličnost. Međutim, ta je kuća u XIX veku bila jevrejska, jer je naše mišljenje da se na ovu zgradu odnosi jedna licitacija objavljena u »Srpskim novinama« iz 1876. godine.⁸⁾ Licitacija je objavljena za prodaju celokupnog imanja Jahiela Rusa. Među ostalima jedno je bilo u Jevrejskoj mali, do imanja Rafajla Tartaceka (svakako Tajtacaka). Pošto je ovo jedno od retkih imanja u Jevrejskoj ulici koje je pripadalo Srbima 1922. godine,⁹⁾ možemo sa sigurnošću pretpostaviti da je na pomenutoj licitaciji ovu kuću kupio Srbin, predak pomenutog Gačanića ili Bočanića. Kasnije, pred drugi svetski rat, sopstvenik je bio Boško Jezdić, brodovlasnik.¹⁰⁾

Br. 16: Imanje je od ranije pripadalo jevrejskom dobrotvornom društvu »Oneg Šabat i Gemilut Hasadim«. Stara zgrada na ovome mestu bila je prizemna, sasvim jednostavna, sa sedam prozora na fasadi i ulaznim vratima sa strane do br. 14 (druga sa leva na sl. 14). Ovde je danas zgrada sa prizemljem i dva sprata, u čudnoj arhitekturi fasade, koju je pomenuto Društvo izgradilo 1923. godine.¹¹⁾ Zidanje je početo juna 1922. godine, a završeno januara 1923. godine, što je zaista rekordna brzina za ono vreme i za takvu građevinu. Zgradu je i projektovao i izvelo Arhitektonsko-građevinsko preduzeće arh. S. Sumbula i inž. H. Isakovića. Po svoj prilici da je projektant bio arh. Samuilo Sumbul, što tvrdi i I. Šlang,¹²⁾ a da je izvođenjem radova rukovodio inž. H. Isaković. Sačuvani su kompletni planovi ove građevine. U prizemlju je velika sala, u kojoj je danas

bioskopska dvorana, mala sala i jedan stan. Velika sala ima galeriju, koja prvobitnim planom nije bila predviđena. Na spratovima i na mansardi prema dvorištu nalaze se stanovi. Fasada je projektovana u eklektičnoj arhitekturi sa prilično bogatim plastičnim dekoracijama, u kojima ima pretežno istočnjačkih elemenata (jedina visoka zgrada na sl. 11). Prizemna zgrada u dvorištu sagrađena je 1929. godine.⁷⁰⁾ Društvo »Oneg Šabat« osnovano je sa religioznim i humanitarnim ciljevima, a uživalo je pokroviteljstvo Jevrejske crkvenoškolske opštine. Naročite zasluge za podizanje ovoga Doma ima ondašnji predsednik Društva, Nisim Aron, beogradski trgovac. U Domu



Sl. 14 — Deo Jevrejske ulice od Solunske ul. prema Dušanovoj oko 1930 g. Levo su zgrade od br. 18 do br. 2 (Foto Milan Jovanović; MGB, Ur. 2195)

je postojalo odeljenje za izdržavanje iznemoglih staraca i starica, ali do 1926. godine nije bilo predato svojoj nameni, pošto nisu mogla biti osigurana potrebna novčana sredstva.⁷⁵⁾ Ipak su kasnije, izgleda, ova sredstva pronađena, jer je u zgradi pred drugi svetski rat bio Dom staraca.⁶⁵⁾ Tridesetih godina ovoga veka Društvo je bilo zapalo u velike teškoće zbog loših ekonomskih prilika koje su onda vladale, pa se Jevrejska opština potrudila da preduzme mere za ozdravljenje prilika »u tom starodrevnom društvu.«⁷⁶⁾ Za vreme velikih jevrejskih praznika, u velikoj sali Doma otvarana je privremena bogomolja.⁷⁷⁾

Br. 18: Izgleda da na ovome mestu, gde je i danas prazan plac sa radionicom za popravku automobila, davno nije bilo ništa sagrađeno, jer se i 1922. godine⁶⁷⁾ i 1926.⁶⁸⁾ ovde pominje prazan plac Jevrejske crkveno-školske opštine. Pitanje praznih placeva bila je bolna tačka Jevrejske opštine, jer nisu donosili prihod, tako da je 1932. godine doneta načelna odluka da se ovakvi placevi izlože prodaji.⁶⁹⁾ Verovatno da ovaj plac nije tada prodat, jer bi svakako kupac nešto na njemu podigao. Međutim, na jednoj fotografiji sa kraja XIX veka vidimo da je na tome mestu postojala prizemna zgrada (sasvim levo na sl. 14) u skromnoj eklektičnoj arhitekturi. Ona je verovatno porušena za vreme borbi u prvom svetskom ratu.



Sl. 15 — Ruševina stare zgrade na uglu Solunske ulice (desno) i Jevrejske ul. br. 22 (levo) oko 1927. g. (Foto J. Stanojević; MGB, Ur. 6368)

Br. 20: Zgrada sa prizemljem i dva sprata koja se nalazi na uglu Solunske ulice, sagrađena je 1928. godine, na malome placu od 250 m²,⁷⁰⁾ pa je verovatno zbog toga fasada projektovana sa mnogo čudnih balkona i erкера. U prizemlju je bila bakalnica, a na spratovima stanovi. Projektant je bio inž. Veselin Tripković. Kao sopstvenik pominje se 1922. godine Avram Kaljđeran (svakako Kalderon,⁶⁹⁾ a 1928. godine Soka D. Štajner i Venusa Melamed. Iz tapije se vidi da su Soka i Venusa naslednice Sultane Loti-Kalderon, žene Avrama

Kalderona, trgovca.⁷⁶⁾ One su verovatno ćerke Sultanine, koje su udajom promenile prezime, jer je na jednome mestu Soku potpisao David Štajner, trgovac. U pomenutoj Arhivi planova sačuvao se i dokument iz 1942. godine, iz koga se vidi da je zgrada u to vreme pripadala Državnoj hipotekarnoj banci. Ovaj dokument je molba da se lokal sa ulice pretvori u gostionicu.⁷⁷⁾ Nije poznato da li je molba odobrena. Danas su ove do sada zapuštene prostorije prepravljene u stan. Do 1928. godine izgleda da na ovome placu nije bilo kuće, sudeći po starim fotografijama. Verovatno je da je stara zgrada porušena u prvom svetskom ratu.

Br. 22: Danas je na ovome mestu nova stambena zgrada sa prizemljem i tri sprata, koja nema broj prema Jevrejskoj ulici već



Sl. 16 — Deo Jevrejske ulice oko 1930. g. Desno su zgrade od br. 8 do br. 32, a levo zgrade od br. 9 do br. 19 (Foto J. Stanojević; MGB Ur. 6373)

prema Solunskoj, na čijem se uglu nalazi. Iz dosadašnjih izvora ne možemo tačno utvrditi kome je ovaj plac pripadao. Na fotografijama iz oko 1930. godine (sl. 15 i 16) na ovome mestu vide se samo temelji neke porušene kuće. Jedna od tih fotografija verovatno je ranijeg datuma (sl. 15), jer se na porušenoj zgradi vidi i donji deo prizemlja. Zahvaljujući ovoj fotografiji danas znamo da je ovde nekada postojala veoma solidno građena zgrada, sa debelim zidovima od redova tesanog kamena i opeke. Naročito je na uglu kamen bio dobro

obrađen. Na zidu se vide dva manja prozora, jedan uz drugi, i jedan zazidani otvor sa lukom. Na zidu se ne vide tragovi malterisanja. Mogli bismo pretpostaviti da je zgrada srušena ili za vreme prvog svetskog rata ili ranije. Naše je mišljenje da je to starija ruševina, jer bi inače kao zgrada od tvrdog materijala bila ucrtana u već pomenuti Josimovićeve plan iz 1867. godine. Svi su izgledi da je ruševina ostala iz austrijskih vremena.

Br. 24—28: Dom slepih sa svojom izduženom zgradom od prizemlja i dva sprata zauzima danas ceo ovaj prostor. Zgrada je podignuta posle drugog svetskog rata. Za ovaj deo Jevrejske ulice nema dobrih podataka u adresaru »Ceo Beograd« iz 1922. godine. O br. 24 nema nikakvih podataka. Br. 26 (nekada br. 34) pripadao je Jevrejskoj crkveno-školskoj opštini.⁷⁶⁾ Sopsstvenik imanja na br. 28 (ranije br. 36) bio je 1924. godine Jovan (ili Jordan, kako je na drugom mestu zapisano) Krstić, preduzimač. On je na ovome placu imao dve stare zgrade sa kalkanima prema ulici i uzanim dvorištem — prolazom, između ovih zgrada. Iste godine podneo je molbu da prema projektu inž. Alek. M. Simića podigne u produženju obeju starih zgrada dve nove zgrade sa prizemljem i spratom. Međutim, iz higijenskih razloga odobrena mu je izgradnja samo one prema br. 26. Ponovna molba krajem 1925. godine takođe je odbijena.⁷⁷⁾

Br. 30: Današnja zgrada na ovome mestu od prizemlja i tri sprata sagrađena je 1925. godine. Nije poznato šta je ranije na ovome mestu bilo, ali kako je skoro cela Banatska ulica, na čijem se uglu plac nalazi, porušena u toku prvog svetskog rata, verovatno je da su i ovde bile ruševine. Najraniji dokumenat koji se odnosi na ovu zgradu potiče iz 1921. godine. To je protokol regulacije na kome je kao sopsstvenik označen Barlovac, a kao molioc za izdavanje protokola Banka Nikole Boškovića, koja se kasnije u svima dokumentima prilikom podizanja zgrade pominje kao sopsstvenik. Banka je prvu molbu za podizanje zgrade podnela 1921. godine, ali je sve do 1923. godine nije izgrađivala. Tada je podnela novu molbu za odobrenje izgradnje, jer su nastale nove potrebe Banke, tako da je sada umesto sa dva sprata i gvozdеном међусpratnom konstrukcijom tražila dozvolu za podizanje zgrade sa tri sprata i armirano-betonskom međuspratnom konstrukcijom. Zgrada je građena kao kombinovana: za kancelarije u prizemlju i na prvom spratu, a za stanove na drugom i trećem. Projekat za prvu, kao i za drugu varijantu, prema kojoj je građevina i izvedena, dao je naš poznati arhitekta i profesor Univerziteta Nikola Nestorović, koji je projektovao veliki broj beogradskih zgrada, među kojima ima i prvorazrednih ostvarenja u našim uslovima. Ova zgrada svakako ne dolazi u red njegovih najboljih projekata, ali njena arhitektura u retardiranoj eklektici prijatno deluje svojim proporcijama, kao i ponekim detaljima (vidi se desno u dnu sl. 16). Građena je od 10. avgusta 1923. godine do 15. februara 1925. godine. Cena koštanja joj je bila 2.100.000 din.⁷⁸⁾

Br. 32: Magacin Banke Bošković, Akcionarskog društva, prvi magacin sa armirano-betonskom konstrukcijom u Beogradu, podig-

nut je ovde ubrzo posle prvog svetskog rata. Banka je 13. septembra 1920. godine podnela molbu za podizanje ovoga magacina za smeštaj robe, a već 30. decembra 1921. godine podnosi novu za određivanje komisije koja će zgradu primiti. Na poleđini molbe je, međutim, mišljenje komisije da zgrada nije u svemu izvedena prema odobrenom planu. Izgleda da je oko prijema zgrade bilo prilično teškoća, jer i iz 1922. godine postoje dve molbe, gde se traži uverenje da je komisija zgradu primila. Sačuvala su se i dokumenta o prepravkama na zgradi 1946. i 1947. godine. Projektant magacina je arhitekta Nikola Nestorović, koji je izradio i statički račun, sačuvan do današnjih dana.⁷⁾ Svakako da zgrada dolazi u red većih ostvarenja Nestorovićevih. Zgrada postoji i danas. Prema Bruschovom planu ovde je u XVIII veku bila džamija.

Neparna strana ulice

Deo ulice od Dušanove do Visokog Stevana ulice ima četiri placa sa brojevima 1, 3, 5, 7. Preko br. 9 prošao je kasnije novoprosječeni deo Visokog Stevana ulice, zbog čega sve zgrade niže ove ulice nose danas numeraciju za stepen nižu nego ranije.

Br. 1: Ova zgrada, koja prema Dušanovoj ulici i uglu ima prizemlje i dva sprata, a u produžetku prema Jevrejskoj jedan sprat, sagrađena je oko 1911. godine.⁸⁾ Kao sopstvenih iz 1922. godine pominje se Ignjat Krstić,⁹⁾ o kome obučar, koji i danas ima radnjicu u suterenu ove kuće, kaže da je bio preduzimač, da je bio imućan čovek i da je imao više kuća u Beogradu, ali da je bio nepismen. Zgrada je na samome uglu zasečena i taj deo fasade bio je najdekorativnije obrađen plitkom malterskom eklektičnom plastikom. Na prvome spratu celom dužinom ovoga dela fasade je balkon, a na krovu je bila dekorativno obrađena atika, što se vidi na sačuvanim fotografijama. Kuća je izgorela u drugom svetskog ratu, pa je posle rata obnovljena.¹⁰⁾ Danas više nema skoro nikakvih ukrasa na fasadi.

Br. 3: Na fotografiji sa početka ovoga veka (sl. 7) vidimo na ovome mestu stari kameni neomalterisani zid sa kapijom lučno zasvedenom u zidu. Danas se pod ovim brojem nalazi deo Jevrejske ulice najlošijeg izgleda. Tu je na levoj strani neizgrađen i neuredan plac, a na desnoj niske šupice u kojima se i danas stanuje pod veoma lošim uslovima. Kao sopstvenik iz 1922. g. pominje se Jovan Matić.¹¹⁾

Br. 5: Na starim fotografijama vidimo (sl. 7) da se na ovome mestu nalazila obična prizemna zgrada, fasade sa tri prozora prema ulici. Njen sopstvenik je bio 1922. g. Moreno Koen.¹²⁾ Negde tridesetih godina ovoga veka ovde je podignuta stambena zgrada sa prizemljem i dva sprata, koja i danas postoji. Fasada je asimetrična, obrađena u eklektičnoj plitkoj dekoraciji sa po jednim manjim balkonom na svakome spratu.

Br. 7: O ovoj zgradi na uglu ulice Visokog Stevana imamo veoma malo podataka: Sopstvenik joj je 1922. g. bio Moša Elijaš¹³⁾

i verovatno da je on posle prvog svetskog rata podigao ovu današnju zgradu nezanimljive eklektične arhitekture, sa prizemljem i jednim spratom. Stara zgrada na ovome mestu bila je prizemna, sa fasadom skromno dekorisanom i šest prozora, bez ulaznih vrata na fasadi.

Stari br. 9: Sopstvenik ovoga imanja bila je 1922. g. Eliza Ozerović.⁶⁹⁾ Danas je ovo zemljište pokrila Visokog Stevana ulica. Na sl. 17 vidi se da su na tome mestu bile stare barake i drvara, ograđeni plotom prema Jevrejskoj ulici.

Br. 9: Današnja zgrada izgrađena je svakako posle 1930. g., jer ima odlike moderne arhitekture, koja se tek tridesetih godina počela primenjivati u Beogradu. Jedino se kao ostatak dotle vlada-

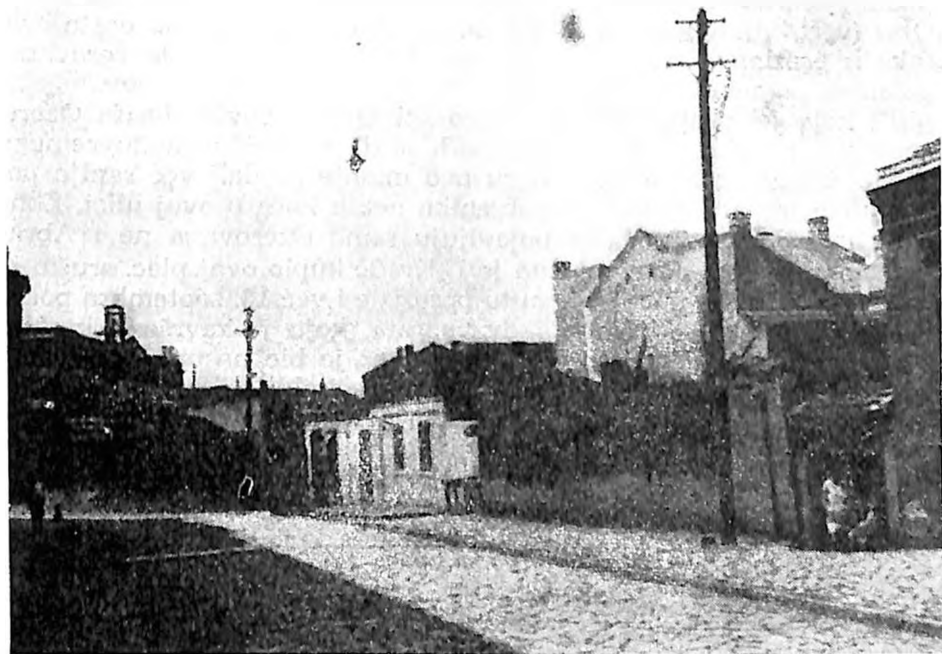

Sl. 17 — Visokog Stevana ul. oko 1930. g., na čijem se kraju vidi imanje u Jevrejskoj ul. nekada br. 9, koje je kasnije prosečeno (Foto J. Stanojević; MGB, Ur. 6370)

juće eklektične arhitekture zadržao na samome uglu balkon sa ogradom od kovanog gvožđa. Na tome mestu ranije su bile stare drvene barake sa kalkanima prema ulici i van regulacione linije, što se vidi na starim fotografijama. Kao sopstvenici zabeleženi su 1922. g. braća Ezriel⁶⁹⁾ (svakako Azriel). Međutim, već 1928. g. kao levi sused zgrade br. 11 označen je Regulacioni fond. Smatramo sa velikom sigurnošću da se na ovaj plac odnosi jedan sačuvani dokumenat iz 1836. g.⁶⁹⁾ Pomenuti dokumenat predstavlja »Testament Azriela Haima beogradskog Jevreja« i beogradskog trgovca. Ovim testamentom on ostavlja

dvojici sinova iz drugoga braka, osim drugih stvari, i kuću »u kojoj sad obitavam, zajedno sa baštom, avlijom, podrumom itd., ležeća sroču jevrejske sinagoge, i to između Avrama Majove i Samuila Davida Avramove kuće.« Pošto je ovo imanje u blizini stare sinagoge, a kao jedan od sopstvenika zgrade na br. 11 pominje se 1922. g. M. Abraham (što znači isto što i Avram), naše je mišljenje da je ovo imanje od davnina pripadalo poznatoj beogradskoj jevrejskoj porodici Azriel, čiji su članovi Aron i Solomon sagradili prvu jevrejsku školu u oslobođenoj Srbiji 1818. godine.

Br. 11: Ako prihvatimo da je imanje br. 9 pripadalo 1836. g. Haimu Azrielu, onda je ovo imanje u isto vreme bilo svojina Samuila Davida Avrama. Zgrada na ovome mestu jedna je od dve zgrade od tvrdog materijala, koje je označio Emilijan Josimović na svome planu Beograda iz 1867. g. U 1922. g. kao sopstvenici su navedeni: J. Ozof (verovatno Ozer, jer u adresaru »Ceo Beograd« ima dosta grešaka u prezimenima) i M. Abraham.⁶⁹⁾ Ovaj Abraham je verovatno potomak pomenutog Samuila Davida Avrama. Prema sačuvanoj tapiji⁷⁰⁾ koja je izdata 1928. g. Antoaneti Ozer, udovici Josifa Ozera, špeditera, i trojici njenih sinova, vidi se da je Josif u međuvremenu umro. Sledeće godine Ozerovi su ovo imanje prodali već ranije pomenutom Ignjatu Krstiću, sopstveniku nekih kuća u ovoj ulici. Zbog čega se sada kao prodavci pojavljuju samo Ozerovi, a ne i Abrahamovi, nije nam poznato. Čim je I. Krstić kupio ovaj plac, srušio je tri prizemne stare kuće koje su tu postojale i već 15. septembra počeo da zida novu od prizemlja i dva sprata, koja je završena krajem 1929. g. i koja i danas postoji. Projektant je bio nastavnik Srednje tehničke škole arh. Mil. M. . . ević (potpis nečitak). Arhitektura fasade je siromašna, sa plitkom dekorativnom plastikom. Uz arhivu za ovu zgradu sačuvan je i jedan zanimljiv dokumenat, koji se odnosi na staru sinagogu. Da ne bi morao otvoriti prozore na projektovanoj prizemnoj zgradi prema sinagogi, što jevrejski verski propisi nisu dozvoljavali, I. Krstić je odustao od zidanja kuće iz dvorišta, već je mesto nje podigao samo ogradni zid.

Br. 13: Na ovome imanju nalazila se druga od dve zgrade od tvrdog materijala ucrtane u pomenuti Josimovićev plan iz 1867. g. Prema sačuvanom planu prizemne zgrade iz 1912. g.⁷¹⁾ kada su joj dozidane kujna, kupatilo i soba za mlađe, uočava se prema obliku osnove, da je to ista zgrada iz 1867. g. Iz sačuvanih dokumenata vidi se da je zgrada pripadala stecišnoj masi Samuila S. Koena, a da je imanje držao Marko E. Abraham, trgovački agent, verovatno isti onaj koji se pominje kao jedan od sopstvenika imanja br. 11. Kuća je pre doziđivanja sporednih prostorija imala tri sobe s lica sa po dva prozora i ulazni hodnik, kao i jednu sobu iz dvorišta. Sopstvenik 1922. g. bila je Praška banka,⁷²⁾ a kao sused zgrade br. 15 zapisana je 1925. g. Masa S. Koena.⁷³⁾ Svakako da je posle M. Abrahama Praška banka preuzela upravu nad imanjem i da ga je posle 1925. g. prodala, pošto je već 1927. g. Zlata Arona Elazara podnela molbu

da na ovome mestu podigne dve prizemne stambene zgrade, sa lica i iz dvorišta. Prema južnom susedu dozidana je još jedna mala zgradica, koja zajedno sa dve pomenute i danas postoji (sl. 16, dve prizemnice u sredini bloka). Kao sused zgrade br. 11 označen je 1928. g. Aron Elazar, trgovac.⁷⁰⁾

Br. 15: Najraniji podatak o ovoj zgradi potiče iz 1912. g.⁶¹⁾ kada je kao desni sused zgrade br. 13 označen Moša Alkalaj, advokatski pripravnik. Sopstvenik 1922. g. bila je Praška banka.⁶⁹⁾ Međutim, 1925. g. ranije pomenuti I. Krstić podneo je molbu za izgradnju stambene zgrade sa prizemljem i jednim spratom, što je i odobreno, tako da zgrada postoji i danas (sl. 16, jedina zgrada sa prizemljem i spratom levo). Građena je od 12. jula do 20. oktobra 1925. g. prema

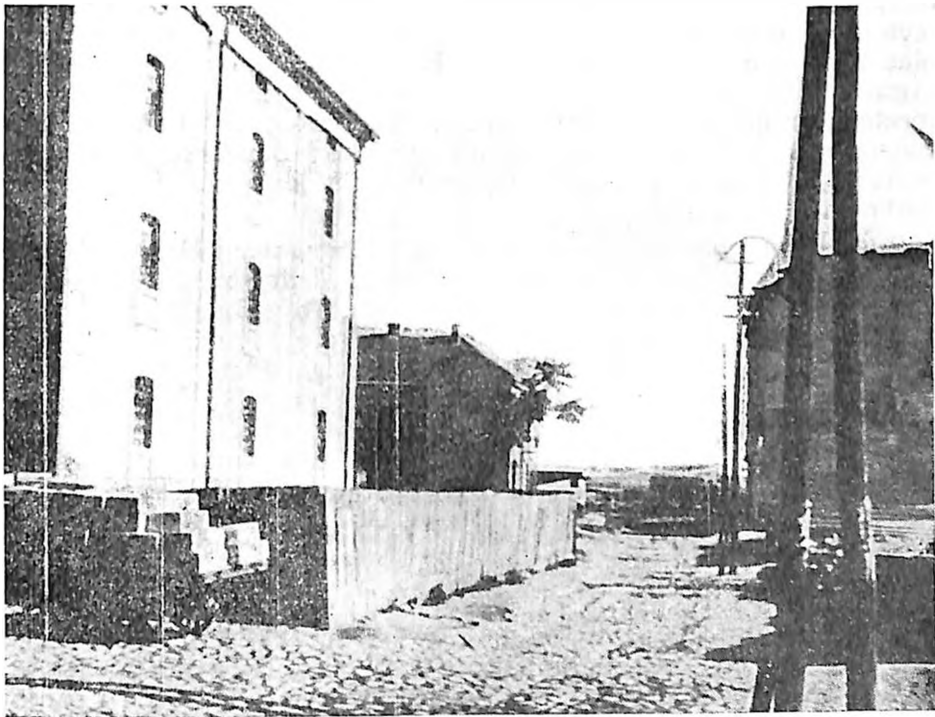

Sl. 18 — Magacin u Jevrejskoj ul. br. 19 oko 1930. g. Desno od magacina vidi se stara zgrada br. 23, neuređena ulica i kalkan zgrade br. 30 (Foto J. Stanojević; MGB, Ur. 6372)

projektu inž. Ane Švejkar za 200.000 din., u siromašnoj eklektičnoj arhitekturi. Kao sused i br. 13 i br. 17 zabeležen je i 1926. i 1927. g. Hajim S. Medina, menjač.⁶⁷⁾ Po svoj prilici da je I. Krstić kupio ovaj plac od Praške banke, sazidao kuću, pa je prodao radi zarade.

Br. 17: Plac ima dugačko lice prema Jevrejskoj ulici, a nalazi se na uglu Solunske. I on je 1922. g. pripadao Praškoj banci, koja je izgleda sva ova tri susedna placa prodala približno u isto vreme. Prizemnu kuću na ovome mestu (vidi se na sl. 16) podigla je 1926.

g. Džamila Kabiljo prema projektu inž. arh. Valerija Staševskog. Građenje je početo 21. aprila, a završeno 13. jula iste godine.⁷⁾ Godina gradnje označena je i na samoj zgradi.

Br. 19: Sopstvenik ovoga i susednog imanja, koji su 1922. g. nosili brojeve 21 i 23, bio je Čelebar Koen.⁸⁾ Danas je ovde na uglu Solunske ul. srušen stari magacin sa prizemljem i dva sprata, koji je verovatno građen ubrzo posle prvog svetskog rata (sl. 18, levo). Služio je kao vojni magacin.⁹⁾

Br. 21: Danas je ovde zgrada novijeg datuma sa prizemljem i dva sprata. Njen sopstvenik je 1922. g. bio Čelebar Koen.¹⁰⁾

Br. 23: Ceo prostor od br. 21 do Banatske ul. danas zauzima velika kolektivna stambena zgrada sa prizemljen i pet spratova, sagrađena pre nekoliko godina. Međutim, nekada je tu bilo više placova, koji su svi 1922. g. pripadali Rozi Baruh.¹¹⁾ Ona je verovatno plac br. 23 ubrzo prodala, jer je Nahmah Koen, trgovac, već 12. avgusta 1922. g. počeo tu da zida kuću sa prizemljem i jednim spratom, prema projektu inž. Valerija Staševskog¹²⁾ (zgrada iza magacina na sl. 18). Na samome uglu Jevrejske i Banatske ul. nalazila se 1867. g. neka zgrada od tvrdog materijala, koju vidimo na planu Josimovića iz iste godine.

Blok na neparnoj strani između ulica Banatske i Dunavske. Sve do danas sačuvali su se planovi iz 1905. g. čudne zgrade,¹³⁾ koja je onda bila javno podignuta na ovome mestu. Te godine izrađen je za ovo imanje Pere A. Jovanovića »Plan za novu zgradu za prostitutsku radnju«, prema projektu inž. Bor. M. Pajevića. Plan je pregledao i odobrio Građevinski odbor za grad Beograd. Zgrada je bila prizemna, velika po površini i imala dva unutrašnja dvorišta sa prostorijama okolo. Sopstvenik imanja 1922. g. bio je Isak Katarivas.¹⁴⁾ Danas ovaj prostor zauzima sa svojim mnogobrojnim zgradicama i drugim materijalom preduzeće »Antikor«, koje se odatle seli, a prostor treba da se uredi kao park.

Stara sinagoga

Pošto se ova bogomolja nalazila u bloku koji pripada Jevrejskoj ul., a i glavni prilaz joj je bio iz ove ulice, želeli bismo da i o njoj ovde kažemo nekoliko reči. Kao što smo već i ranije konstatovali, izgleda da je na ovome mestu postojala sinagoga od najdavnijih vremena. Ne zna se kada je tačno podignuta ova poslednja građevina, srušena za vreme poslednjeg rata (sl. 19), ali verovatno datira još iz XVIII veka. Bila je položena u pravcu sever-jug, kao i sama Jevrejska ulica. Njoj se između dva poslednja rata prilazilo iz Jevrejske ulice uzanom stazom od ugla ulice Visokog Stevana.¹⁵⁾ Uvek se nalazila u dvorištu, porti, opkoljena sa svih strana građevinama, što vidimo skoro na svima ovde pomenutim planovima. Porta je između dva poslednja rata bila označena kao Mojsijeva ulica. Sinagoga je stradala za vreme srpskih ustanaka početkom XIX veka, ali je 1819. g. obnovljena i kao bogomolja služila sve do nacističke

okupacije 1941. g. I u izveštajima Crkveno-školske jevrejske opštine između dva rata pominju se novčana sredstva upotrebljena za njenu popravku. Na njenome mestu je danas stambena drvena baraka, izdužena kao i ona i položena u istome pravcu.

Iz dva slična dokumenta, samo jednog iz XVII, a drugog iz XX veka, vidi se koliko su Jevreji svoju bogomolju poštovali i držali se određenih verskih propisa. Rasprava rabina Almosnina (1642—1689), o kojoj govori I. Slang,¹⁾ bavi se pitanjem dozvole susednom kućevlasniku »za doziđivanje čardaka prema zapadnoj strani sinagoge«. Rabin je zabranio podizanje ovoga čardaka »sa razloga dužnog poš-



Sl. 19 — Stara sinagoga u Jevrejskoj ulici krajem XIX veka, posmatrana od današnje ulice Visokog Stevana (Foto Milan Jovanović; MGB, Ur. 2201)

tovanja prema domu Božjem«, mada je vlasnik pored više protiv-argumenata imao i taj da je na tome mestu čardak već i ranije postojao. Slična stvar dogodila se skoro tri stotine godina kasnije, kada je 1929. g. hteo da prema istočnoj strani sinagoge podigne prizemnu zgradu I. Krstić, na svome placu u Jevrejskoj ul. br. 11. Krstić je u projektu predvideo da zgrada prema sinagogi nema otvore, ali mu Građevinski odbor to nije odobrio iz higijenskih razloga, i tražio da na toj strani prema Mojsijevoj ulici otvori prozore. Međutim, Jevrejska crkveno-školska opština, preko svoga advokata Semaja Demajo, uputila je pretstavku Građevinskom odboru i pro-

testvovala protiv otvaranja prozora prema sinagogi. Demajo je dokazivao da je Mojsijeva ulica u stvari odvajkada bila porta sinagoge, pristupačna svima, jer su ranije svi stanovnici toga kraja bili Jevreji. Preko porte se odlazilo i u obližnju jevrejsku versku čitaonicu. Okolne građevine su ratom porušene, »ali se time nije izmenio pravni karakter zemljišta.« Takođe je ukazao i na činjenicu da su i sve postojeće okolne zgrade kalkanom okrenute prema sinagogi, a da je i Generalnim planom Beograda (iz 1924. g.) predviđeno zatvaranje porte sa svih strana. Izgleda da Građevinski odbor nije usvojio ove razloge, tako da je Krstić odustao od zidanja pomenute dvorišne zgrade, da bi udovoljio jevrejskim verskim zahtevima.

Stara sinagoga sagrađena je u veoma jednostavnoj arhitekturi. Osnova je u obliku izduženog pravougaonika 36x8m, koji se prema jugu završava polukružno. Zgrada je jednobrodna bazilika sa drvenom tavanskom i krovnom konstrukcijom. Spoljna visina zgrade do strehe iznosi oko 5 m, s tim što visina nije konstantna, jer je teren bio u padu. Krov je pokriven crepom, a streha ima sasvim mali ispad. Na istočnoj dužoj strani ima 9 izduženih prozora lučno završenih sa lako profilisanim malterskim okvirom. Verovatno da je isti broj prozora imala i na zapadnoj strani. Na kraju istočnog zida blizu ugla severnog bila su ulazna vrata sa profilisanim okvirom i timpanonom.

Pošto nam danas više ništa nije ostalo od stare Jevrejske četvrti osim spomena u imenu Jevrejske ulice, želeli bismo da na kraju damo jedan predlog:

Obnoviti Staru sinagogu kao spomen-muzej stare Jevrejske četvrti i svih naših sugrađana Jevreja stradalih u drugom svetskom ratu.

NAPOMENE:

- 1) Plan varoši Beograda sa kraja XVIII veka. Izradio Fr. von Bruschi, potporučnik. Plan je objavljen kao prilog uz knjigu D. Pantelića, Beogradski pašaluk pred Prvi srpski ustanak, Posebna izdanja SAN CXLVI, Beograd, 1949. g.
- 2) *Enciklopedija Jugoslavije* IV, Leksikografski zavod, Zagreb, 1960., str. 490; Ignjat Šlang, *Jevreji u Beogradu*, Beograd, 1926; Dušan Popović, *Beograd kroz vekove*, Beograd, 1964.
- 3) Ignjat Šlang, *Jevreji u Beogradu*, Beograd, 1926, str. 16. (skraćeno: Šlang)
- 4) Dr Dušan Popović, *Beograd kroz vekove*, Turistička štampa, Beograd, 1964, str. 79 (skraćeno: Popović)
- 5) Šlang, str. 9.
- 6) *Enciklopedija Jugoslavije* IV, Leksikografski zavod, Zagreb, 1960, str. 490.
- 7) Šlang, str. 4.
- 8) Tihomir Đorđević, *Jevreji u Srbiji za vreme prve vlade kneza Miloša*, Godišnjica N. Čupića, knj. XXXV, Beograd, 1923, str. 202 (skraćeno: Đorđević)

- 9) Šlang, str. 20.
- 10) Hazim Šabanović, *Turski izvori za istoriju Beograda I*, Istorijski arhiv Beograda, Beograd, 1964, str. 460.
- 11) Šlang, str. 18.
- 12) Popović, str. 75.
- 13) Otendorf, *Opis Beograda iz 1663*, Politika 26. 3. 1933. g.
- 14) Dr Dušan Popović, *Grada za istoriju Beograda 1717—1739*. g., SAN, Spomenik, 1935, str. 239—240.
- 15) Šlang, str. 26.
- 16) Ibid, str. 45.
- 17) Dr Radovan Samardžić, *Beograd i Srbija u spisima francuskih savremenika, XVI—XVII vek*, Istorijski arhiv Beograda, Beograd, 1961, str. 193.
- 18) Šlang, str. 46.
- 19) *Talijanski plan Beograda sa novim utvrđenjima izgrađenim 1695. i 1696. godine* (Pianta di Belgrado...)
- 20) Šlang, str. 49.
- 21) Ibid, str. 51.
- 22) Popović, str. 156.
- 23) Šlang, str. 56.
- 24) Popović, str. 145; Drag. Lj. Jovanović, *Beograd u istorijskim i statističkim podacima*, Nar. misao, 1926, str. 13, pod 41.
- 25) Matthias Seutter, *Plan tvrđave, varoši i izgled Beograda, oko 1735*. g.
- 26) Gabriel Bodenehr, *Novi plan varoši i tvrđave Beograd, oko 1717*. g.
- 27) Popović, str. 145.
- 28) Ibid, str. 164.
- 29) Ibid, str. 300.
- 30) Šlang, str. 58.
- 31) Ibid, str. 59.
- 32) Ibid, str. 60.
- 33) Ibid, str. 62. i 64.
- 34) Popović, str. 303.
- 35) Ibid, str. 309.
- 36) Ibid, str. 316—317.
- 37) Đorđević, str. 203.
- 38) Šlang, str. 68.
- 39) Popović, str. 411.
- 40) Ibid, str. 412.
- 41) Ibid, str. 411. i 347.
- 42) Šlang, str. 78.
- 43) Ibid, str. 78. i 79.
- 44) Popović, str. 411; Đorđević, str. 205.
- 45) Šlang, str. 68. i 70.
- 46) Ibid, str. 92.
- 47) Popović, str. 430.
- 48) Popović, str. 412; Šlang, str. 80; *Enciklopedija Jugoslavije* IV, str. 490.
- 49) Đuzepe Barbanti-Brodano, *Garibaldinci na Drini 1876.g.*, Srpska književna zadruka, 1958, str. 126 (skraćeno: Brodano)
- 50) Šlang, str. 102.
- 51) Popović, str. 375.
- 52) Zora Simić-Milovanović, *Slikar Leon Koen*, Godišnjak Muzeja grada Beograda II, 1955, str. 377.
- 53) Šlang, str. 90.
- 54) Đorđević, str. 206.
- 55) Šlang, str. 101.
- 56) Živorad P. Jovanović, *Iz starog Beograda*, Jevrejska mala, Beograd, Turistička štampa, 1964, str. 28.
- 57) *Turski plan Beograda*, iz 1863 g. (prvi put objavljen uz članak G. Elezovića i P. Popovića, *Dva turska plana Beograda*, Beogradske opštinske novine, 1937, str. 250—252).

- 58) Ljubomir Nikić, *Ko je autor turskog plana Beograda iz XIX veka*, Godišnjak grada Beograda VII, 1960, str. 153—155; Radoslav Perović, *Oko boravak Dositeja Obradovića u Beogradu*, Kovčević VII, 1966, str. 57—104.
- 59) Zbirka fotografija Jeremije Stanojevića, Muzej grada Beograda.
- 60) Emilijan Josimović, *Objašnjenje predloga za regulaciju onoga dela varoši Beograda što leži u šancu*, Beograd, 1867, sa jednom kartom.
- 61) *Plan Beograda od 1815—1830*. Izradio Radoje Dedinac. Plan je objavljen kao prilog uz knjigu Joakima Vujića, *Putešestvije po Srbiji I*, Srpska književna zadruga, Beograd, 1901.
- 62) *Plan Beograda*. Sastavio Stevan Zarić, inžinir. Izdanje Državne štamparije, 1878.
- 63) M. S. Petrović, *Beograd pre sto godina*, 1930, str. 31.
- 64) Brodano, str. 124.
- 65) Hajim S. Davičo, *Sa Jalijske*, Beograd, 1898.
- 66) Ljubomir Nikić, *Džamije u Beogradu*, Godišnjak grada Beograda V, 1958, str. 161.
- 67) Aron Alkalaj, *Purim u Jevrejskoj mahali*, Jevrejski almanah, 1954, str. 146—149; Aron Alkalaj, *Život i običaji u nekadašnjoj Jevrejskoj mahali*, Jevrejski almanah, 1961—1962, str. 82—97.
- 68) Prema kazivanju Dragomira Jovanovića, obučara, iz Jevrejske ulice br. 1, koji tu živi i radi od 1924. godine.
- 69) *Adresar »Ceo Beograd«*, 1922 g., Izdanje »Ruska misao«, Beograd.
- 70) Arhiva planova Sekretarijata za komunalne i građevinske poslove Skupštine grada Beograda, period 1920—1930, fascikla br. 46.
- 71) Prema kazivanju Savke Kolarić, koja stanuje u Jevrejskoj ul. br. 12.
- 72) Vidosava Nikolić, *Turska dobra i stanovništvo u Beogradu u vreme bombardovanja 1862. g.*, Godišnjak grada Beograda IX—X, 1962—63 g., str. 273.
- 73) Aleksandar Dimitrijević iz Surdulice, palir-poslovođa Građevinskog preduzeća »Zidar«, Surdulica.
- 74) Srpske novine br. 24, 1876, str. 5.
- 75) Slang, str. 126.
- 76) Izveštaj o radu Uprave Crkveno-školske jevrejske opštine u Beogradu, za period od 1924—1926. g., Beograd, 1926, str. 27.
- 77) Ibid, za period od 1929—1932. g., Beograd, 1932, str. 6.
- 78) Ibid, str. 21.
- 79) Prema kazivanju Lazara Rackovića, Šumatovačka ul. 143, Beograd.
- 80) Dr Branko Peruničić, *Beograđski sud 1819—1839, g.*, Istorijski arhiv Beograda, Beograd, 1964, str. 670, dok. br. 744.
- 81) Zbirka planova zgrada, Muzej grada Beograda.
- 82) Slang, str. 41.