



Universidad
Técnica de
Cotopaxi

UNIVERSIDAD TÉCNICA DE COTOPAXI
FACULTAD DE CIENCIAS HUMANAS Y DE LA EDUCACIÓN
CARRERA DISEÑO GRÁFICO
PROYECTO DE INVESTIGACIÓN

“DISEÑO EDITORIAL EMPLEANDO IMÁGENES ANAGLIFAS DE LAS PRINCIPALES IGLESIAS DE LA CIUDAD DE LATACUNGA, PROVINCIA DE COTOPAXI”

Proyecto de investigación presentado previo a la obtención del Título de Ingeniero en Diseño Gráfico

AUTORES:

JACKELINE DEL ROSARIO MENA
MOLINA

VÍCTOR HUGO CHACÓN ESCOBAR

DIRECTORA:

MSc. HIPATIA SILVANA GALARZA
BARRIONUEVO

Latacunga – Ecuador

2017



UNIVERSIDAD TÉCNICA DE COTOPAXI

FACULTAD DE CIENCIAS HUMANAS Y DE LA EDUCACIÓN CARRERA DISEÑO GRÁFICO

PROYECTO DE INVESTIGACIÓN

Fecha: Lunes 20 de febrero del 2017

Estimado(a)

Ing. Diana Marín

DECANA DE LA FACULTAD DE CIENCIAS HUMANAS Y DE LA EDUCACIÓN

Presente.

De mi consideración.

Reciba un cordial saludo y a la vez deseándole éxitos en sus funciones, cumpliendo con el Reglamento de Titulación de la Universidad Técnica de Cotopaxi, en calidad de Lector informante de Tribunal evaluador del Trabajo de Título “**DISEÑO EDITORIAL EMPLEANDO IMÁGENES ANAGLIFAS DE LAS PRINCIPALES IGLESIAS DE LA CIUDAD DE LATACUNGA, PROVINCIA DE COTOPAXI**”, propuesto por los estudiantes **VÍCTOR HUGO CHACÓN ECOBAR Y JACKELINE DEL ROSARIO MENA MOLINA** de la carrera de Ingeniería en Diseño Gráfico, me permito indicar que los estudiantes han concluido todas las observaciones y realizado las correcciones señaladas por el Tribunal Lector, por la cual presentamos el Aval de Aprobación del PREYECTO DE INVESTIGACIÓN, en virtud de lo cual los postulantes pueden Presentar la Sustentación Final de su Proyecto de Investigación. Particular que pongo en su conocimiento para los fines legales pertinentes.

Lector 1

Ing. Carlos Chasiluisa

C.I. 0502684822

Lector 2

Ing. Msc. Ximena Parra

C.I. 0102937299

Lector 3

Ing. MSc. Bolívar Vaca

C.I. 0500867569



DECLARACION DE AUTORÍA

“Nosotros VICTOR HUGO CHACÓN ESCOBAR Y JACKELINE DEL ROSARIO MENA MOLINA declaramos ser autores del presente proyecto de investigación “**DISEÑO EDITORIAL EMPLEANDO IMÁGENES ANAGLIFAS DE LAS PRINCIPALES IGLESIAS DE LA CIUDAD DE LATACUNGA, PROVINCIA DE COTOPAXI**”, siendo la MSc. Hipatia Galarza tutor(a) del presente trabajo, y eximo expresamente a la Universidad Técnica de Cotopaxi y a sus representantes legales de posibles reclamos o acciones legales.

Además certifico que las ideas, conceptos, procedimientos y resultados vertidos en el presente trabajo investigativo, son de mi exclusiva responsabilidad.

Víctor Hugo Chacón Escobar

C.I. 0502623176

Jackeline del Rosario Mena Molina

C.I. 0503489585



AVAL DEL TUTOR DE PROYECTO DE INVESTIGACIÓN

En calidad de Tutor del Trabajo de Investigación sobre el Título:

“DISEÑO EDITORIAL EMPLEANDO IMÁGENES ANAGLIFAS DE LAS PRINCIPALES IGLESIAS DE LA CIUDAD DE LATACUNGA, PROVINCIA DE COTOPAXI”, de VICTOR HUGO CHACÓN ESCOBAR, JACKELINE DEL ROSARIO MENA MOLINA, de la carrera de DISEÑO GRÁFICO, considero que dicho informe investigativo cumple con los requerimientos metodológicos y aportes científico-técnicos suficientes para ser sometido a la evaluación del Tribunal de Validación de Proyectos que el Consejo Directivo de la FACULTAD DE CIENCIAS HUMANAS Y DE LA EDUCACIÓN LA UNIVERSIDAD TÉCNICA DE COTOPAXI designe, para su correspondiente estudio y calificación.

Latacunga, febrero del 2017

MSc. Hipatia Silvana Galarza Barrionuevo

TUTORA

AGRADECIMIENTO

Le agradezco a Dios, por haberme acompañado y guiado a lo largo de mi vida estudiantil, y permitirme continuar día a día.

Doy gracias a mi madre, por brindarme su apoyo incondicional, por haberme dado la oportunidad de superarme, por su esfuerzo para que yo ahora culmine esta etapa de mi vida, y haber estado en todos los momentos difíciles para lograr este objetivo.

A mi directora de tesis por su confianza, apoyo, dedicación y asesoramiento para lograr este trabajo de grado.

A la Universidad Técnica de Cotopaxi por los saberes brindados a lo largo de mi vida estudiantil.

Jacke

AGRADECIMIENTO

Doy gracias al ser sublime que me acompaña desde el cielo y siempre está a mi lado con sus bendiciones diarias que han hecho mi vida feliz, mi madre.

Doy gracias a mi esposa por el apoyo brindado a lo largo de mi carrera y en especial en este trabajo de grado.

A mi directora de tesis por su confianza, apoyo, dedicación y asesoramiento para lograr este trabajo de grado.

A la Universidad por la oportunidad de darme para estudiar y ser un profesional.

Víctor

DEDICATORIA

Dedico este proyecto de grado a Dios, a mi madre y a mi hijo en camino.

A Dios porque ha estado conmigo en cada paso que doy, cuidándome y dándome fortaleza para continuar.

A mi madre, por haber confiado en mí, por haberme apoyado y por su ejemplo de superación, es la responsable de este logro que no lo hago mío sino suyo.

A mi amado hijo por ser mi inspiración y fuente de motivación para superarme y forjar un futuro mejor.

Jacke

DEDICATORIA

Dedico este trabajo de grado a mi madre y esposa.

A mi madre por ese acompañamiento y la luz que me ha brindado para avanzar en el camino de la vida.

A mi esposa, por el amor, la confianza y el apoyo incondicional en estos 3 años de matrimonio, que ha sido el motor de mi vida personal, laboral y estudiantil.

Víctor

ÍNDICE DE CONTENIDO

DECLARACION DE AUTORÍA	iii
AVAL DEL TUTOR DE PROYECTO DE INVESTIGACIÓN.....	iv
AGRADECIMIENTO	ii
AGRADECIMIENTO	iii
DEDICATORIA.....	iv
DEDICATORIA.....	v
ÍNDICE DE TABLAS.....	x
ÍNDICE DE GRÁFICOS	xi
ÍNDICE DE ANEXOS	xii
RESUMEN	xiii
ABSTRACT	xiv
AVAL DE TRADUCCIÓN.....	xv
PROYECTO DE INVESTIGACIÓN.....	1
1. INFORMACIÓN GENERAL.....	1
Título del proyecto:.....	1
Fecha de inicio:	1
Fecha de finalización:	1
Lugar de ejecución:.....	1
Unidad Académica que auspicia:.....	1
Carrera que auspicia:	1
Proyecto de investigación vinculado:	1
Equipo de Trabajo.....	2
Tutor del Proyecto:	2
Investigadores:	2
Área de Conocimiento	2

Área:.....	2
Sub área:	2
Línea de Investigación:	2
Sublínea de Investigación:	3
2. RESUMEN DEL PROYECTO.....	3
3. JUSTIFICACIÓN DEL PROYECTO.....	4
4. BENEFICIARIOS DEL PROYECTO.....	5
5. EL PROBLEMA DE INVESTIGACIÓN.....	5
6. OBJETIVOS.....	7
Objetivo General.....	7
Objetivos Específicos	7
7. ACTIVIDADES Y SISTEMA DE TAREAS EN RELACIÓN A LOS OBJETIVOS PLANTEADOS.....	8
8. FUNDAMENTACIÓN CIENTÍFICO-TÉCNICA	11
Diseño Editorial	11
Elementos del Diseño Editorial	11
Secciones y Partes de las Publicaciones	12
Revista.....	12
Libro	12
Literatura ilustrada	12
Libros de arte.....	12
Informativos o de divulgación	13
Fotolibro ®.....	13
Fotorevista.....	13
Leyes de la Composición.....	13
Tipografía.....	14
Clasificación de los Tipos	14

Renacentistas	15
Barrocos	15
Color	15
Fotografía.....	15
Tipos de Fotografía	16
Fotografía Arquitectónica	16
Equipo Fotográfico para Arquitectura	17
Los Estilos Fotográficos	17
Tipos de Planos	18
Composición Fotográfica.....	18
Leyes de Composición	19
Imágenes Anaglifas.....	20
Anaglifos [W.ANA].....	20
Resolución 2d y Resolución de Profundidad 3D	21
Iglesias del Cantón Latacunga	22
Iglesia la Catedral	22
Iglesia de la Merced	22
Iglesia San Agustin	23
Iglesia San Francisco	23
Iglesia San Sebastian	24
Iglesia Santo Domingo.....	24
Glesia El Salto	24
9. PREGUNTAS CIENTIFICAS O HIPOTESIS:.....	25
Objeto de Estudio.....	25
Validación de las Preguntas Científicas.....	26
10. METODOLOGÍA Y DISEÑO EXPERIMENTAL	27

Tipo de Investigación.....	27
Investigación Bibliográfica	27
Investigación de campo	27
Análisis.....	27
Técnicas	28
Encuestas	28
Entrevista.....	28
Población y Muestra	28
11. ANÁLISIS Y DISCUSIÓN DE LOS RESULTADOS	30
Resultados de la Encuesta.....	30
Análisis Encuestas	31
Análisis e Interpretación de Entrevistas.....	38
Propuesta.....	40
Justificación.....	40
Proceso para la Elaboración del Fotolibro	40
Bocetaje.....	41
Proceso de Toma	41
Retoque Fotográfico.....	42
Elaboración de Imagen Anaglifa.....	42
Selección de Imágenes	44
Selección de Tipografía.....	45
Selección de Cromática.....	46
Elaboración del Fotolibro.....	46
Selección de la Retícula	48
Elaboración de Portada, Fondo, y Contraportada	50
12. ANÁLISIS DE IMPACTOS	51

Impacto Social	51
Impacto Económico	51
13. PRESUPUESTO PARA LA PROPUESTA DEL PROYECTO.....	52
Recursos.....	53
Recursos Humanos:.....	53
Recursos Técnicos:.....	53
Recursos Tecnológicos.....	53
Recursos Bibliográficos:	53
Recursos Culturales:.....	54
14. CONCLUSIONES Y RECOMENDACIONES	54
Conclusiones.....	54
RECOMENDACIONES.....	54
15. BIBLIOGRAFÍA	55
Bibliografía Citada:.....	55
Bibliografía de Referencias:	55
16. ANEXOS	56

ÍNDICE DE TABLAS

Tabla N° 1 Beneficiarios del proyecto	5
Tabla N° 2 instituciones que poseen material para la difusión turística.....	6
Tabla N° 4 Actividades y sistema de tareas en relación a los objetivos planteados	8
Tabla N° 4 Matriz de descriptores	25
Tabla N° 5 Ingreso de visitantes al parque nacional Cotopaxi.....	28
Tabla N° 6 Importancia de la riqueza patrimonial que posee la ciudad de Latacunga	31
Tabla N° 7 Las iglesias de la ciudad de Latacunga son difundidas.....	32
Tabla N° 8 La ciudad de Latacunga posee iglesias con importancia cultural	33
Tabla N° 9 Considera que es necesario informar a los turistas acerca de las principales iglesias de la ciudad de Latacunga	34

Tabla N° 10 La ciudad de Latacunga se beneficiaría con la elaboración de un diseño editorial con imágenes anaglifas (efecto tridimensional-3d).....	35
Tabla N° 11 El turista conocerá más acerca de las principales iglesias de la ciudad de Latacunga a través un diseño editorial con imágenes anaglifas (efecto tridimensional-3d)	36
Tabla N° 12 Diseño editorial con imágenes anaglifas (efecto tridimensional-3d), es un medio de información innovador para conocer las principales iglesias de la ciudad de Latacunga	37
Tabla N° 13 Expertos entrevistados	38
Tabla N° 14 Presupuesto para la propuesta del proyecto	52

ÍNDICE DE GRÁFICOS

Gráfico N° 1 Ejemplos de imágenes anaglifas	21
Gráfico N° 2 Importancia de la riqueza patrimonial que posee la ciudad de Latacunga	31
Gráfico N° 3 Las iglesias de la ciudad de Latacunga son difundidas	32
Gráfico N° 4 La ciudad de Latacunga posee iglesias con importancia cultural	33
Gráfico N° 5 Considera que es necesario informar a los turistas acerca de las principales iglesias de la ciudad de Latacunga	34
Gráfico N° 6 La ciudad de Latacunga se beneficiaría con la elaboración de un diseño editorial con imágenes anaglifas (efecto tridimensional-3d)	35
Gráfico N° 7 El turista conocerá más acerca de las principales iglesias de la ciudad de Latacunga a través un diseño editorial con imágenes anaglifas (efecto tridimensional-3d).....	36
Gráfico N° 8 Diseño editorial con imágenes anaglifas (efecto tridimensional-3d), es un medio de información innovador para conocer las principales iglesias de la ciudad de Latacunga	37

ÍNDICE DE IMÁGENES

Imagen N° 1 Bocetos	41
Imagen N° 2 Encuadre, plano y composición.....	42
Imagen N° 3 Retoque fotográfico	42
Imagen N° 4 Imagen anaglifa	43

Imagen N° 5 Imagen anaglifa	43
Imagen N° 6 Imagen anaglifa	43
Imagen N° 7 Tipografía 1	45
Imagen N° 8 Tipografía 2	45
Imagen N° 9 Cromática	46
Imagen N° 10 Tamaño de página	47
Imagen N° 11 Bocetos	47
Imagen N° 12 Maquetación	48
Imagen N° 13 Diagramación	49
Imagen N° 14 Diagramación	49
Imagen N° 15 Proceso de creación de portada y contraportada	51

ÍNDICE DE ANEXOS

Anexo N° 1 Encuesta dirigida a turistas que visitan la ciudad de Latacunga

Anexo N° 3 Entrevista

Anexo N° 4 Fichas nemotécnicas (toma de información en las principales iglesias de la ciudad de Latacunga)

Anexo N° 5 Bocetos

Anexo N° 6 Troquel gafas

Anexo N° 7 Ejemplos de diseño de imágenes anaglifas

UNIVERSIDAD TÉCNICA DE COTOPAXI

FACULTAD DE CIENCIAS HUMANAS Y DE LA EDUCACIÓN

TÍTULO: “DISEÑO EDITORIAL EMPLEANDO IMÁGENES ANAGLIFAS DE LAS PRINCIPALES IGLESIAS DE LA CIUDAD DE LATACUNGA, PROVINCIA DE COTOPAXI”.

AUTORES: Víctor Hugo Chacón Escobar

Jackeline del Rosario Mena Molina

RESUMEN

Este trabajo de investigación denominado “Diseño editorial empleando imágenes anaglifas de las principales iglesias de la ciudad de Latacunga, provincia de Cotopaxi” se basa en la necesidad que existe de difusión de las principales iglesias de la ciudad de Latacunga.

En este proceso de investigación se indagó en diferentes instituciones la utilización de materiales para la difusión de las principales iglesias de la ciudad de Latacunga, por ello se logra problematizar la situación actual, la misma se enfoca a la necesidad de un diseño editorial innovador que ayude a la difusión de las principales iglesias de la ciudad de Latacunga.

En base a la identificación del problema, se planteó el objetivo general y específico para la solución del mismo, el cual se basa en la elaboración de un diseño editorial empleando imágenes anaglifas de las principales iglesias de la ciudad de Latacunga. En los objetivos específicos se planteó elaborar el referente teórico científico-técnico sobre diseño tridimensional, imagen anaglifa para su difusión.

En base a lo anteriormente expuesto, se considera que la elaboración de un diseño editorial empleando imágenes anaglifas de las principales iglesias de la ciudad de Latacunga, provincia de Cotopaxi es necesario, importante y ayudaría a la difusión de las mismas.

UNIVERSIDAD TÉCNICA DE COTOPAXI
FACULTAD DE CIENCIAS HUMANAS Y DE LA EDUCACIÓN

THEME: “EDITORIAL DESIGN USING ANAGLYPHIC IMAGES OF THE MAIN CHURCHES OF LATACUNGA CITY, COTOPAXI PROVINCE”.

AUTHORS: Víctor Hugo Chacón Escobar

Jackeline del Rosario Mena Molina

ABSTRACT

The research work dominated “Editorial design using anaglyphic images of the main churches of Latacunga city, Cotopaxi province” is based in the necessity of the diffusion of the main churches that Latacunga city has.

The use of materials for the diffusion of the main churches was inquired for the diffusion of the Latacunga city main churches, so it is possible to problematize the current situation, it focuses on the necessity for an innovative editorial design that helps the diffusion of the Latacunga city main churches.

Based on the problem identification, the general and specific objective for the problem solution was established, which is based on the editorial design elaboration using anaglyphic images of the Latacunga city main churches. The theoretical scientific-technical reference on three-dimensional design, anaglyph image was proposed for its diffusion as specific objectives.

Based on the above, it is considered that the elaboration of an editorial design using anaglyphic images of the Latacunga city main churches, Cotopaxi province, is necessary, important and would help the diffusion of the same.

AVAL DE TRADUCCIÓN

En calidad de Docente del Idioma Inglés del **Centro Cultural de Idiomas** de la **Universidad Técnica de Cotopaxi**; en forma legal CERTIFICO que: La traducción del resumen de tesis al Idioma Inglés presentado por los señores egresados **Victor Hugo Chacón Escobar, Jackeline del Rosario Mena Molina** de la Carrera de Diseño Gráfico Computarizado de la Facultad de Ciencias Humanas y de Educación :, cuyo título versa **“DISEÑO EDITORIAL EMPLEANDO IMÁGENES ANAGLIFAS DE LAS PRINCIPALES IGLESIAS DE LA CIUDAD DE LATACUNGA, PROVINCIA DE COTOPAXI”**, lo realizó bajo mi supervisión y cumple con una correcta estructura gramatical del Idioma.

Es todo cuanto puedo certificar en honor a la verdad y autorizo al peticionario hacer uso del presente certificado de la manera ética que estimaren conveniente.

Latacunga, febrero del 2017

C.I.
DOCENTE CENTRO CULTURAL DE IDIOMAS

PROYECTO DE INVESTIGACIÓN

1. INFORMACIÓN GENERAL

Título del proyecto:

DISEÑO EDITORIAL EMPLEANDO IMÁGENES ANAGLIFAS DE LAS PRINCIPALES IGLESIAS DE LA CIUDAD DE LATACUNGA, PROVINCIA DE COTOPAXI.

Fecha de inicio:

Octubre 2016

Fecha de finalización:

31 de enero 2017

Lugar de ejecución:

Av. Simón Rodríguez s/n barrio El Ejido Sector San Felipe. Latacunga, Cotopaxi.
Universidad Técnica de Cotopaxi

Unidad Académica que auspicia:

Unidad Académica de Ciencias Humanas y de la Educación

Carrera que auspicia:

Ingeniería en Diseño Gráfico

Proyecto de investigación vinculado:

Ninguno

Equipo de Trabajo**Tutor del Proyecto:**

Nombre: MSc. Hipatia Silvana Galarza Barrionuevo

Celular: 0983039286

Correo electrónico: hipatia.galarza@utc.edu.ec

Investigadores:

Nombre: Víctor Hugo Chacón Escobar

Celular: 0984173119

Correo electrónico: huvic_8@hotmail.com

Nombre: Jackeline del Rosario Mena Molina

Celular: 0983264361

Correo electrónico: jacke_mm89@hotmail.com

Área de Conocimiento**Área:**

Humanidades y artes

Sub área:

21 Artes

Línea de Investigación:

Tecnologías de la información y comunicación (TICs) y diseño gráfico.

Los proyectos de investigación que se enmarquen en esta línea tendrán como objetivos desarrollar tecnologías y herramientas informáticas de apoyo a la incorporación de planes y

programas de desarrollo, utilizar las TICs para la optimización y sistematización de procesos y diseñar tanto software como sistemas informáticos y métodos de inteligencia artificial. En el campo del diseño gráfico se buscará optimizar los procesos de elaboración, presentación y propuestas gráficas y desarrollar proyectos innovadores de diseño gráfico aplicados a distintas áreas del conocimiento.

Sublínea de Investigación:

Diseño gráfico aplicado a la investigación en los procesos de diseño.

2. RESUMEN DEL PROYECTO

El trabajo de investigación denominado “Diseño editorial empleando imágenes anaglifas de las principales iglesias de la ciudad de Latacunga, provincia de Cotopaxi” se basa en la necesidad de difusión de las principales iglesias de la ciudad de Latacunga, aplicando imágenes anaglifas utilizadas en el diseño editorial.

Se investigó en diferentes instituciones y organismos la utilización de materiales para la difusión de las iglesias, existe material de difusión común más no disponen de material de difusión con un valor agregado mediante la utilización de imágenes o fotos, por ello se logra problematizar la situación para esta investigación, la misma que se enfoca a la necesidad de un diseño editorial innovador, que ayude a la difusión de las principales iglesias de la ciudad de Latacunga.

En base a la identificación del problema se plantearon los objetivos que permitirán el desarrollo de esta investigación, para poder encontrar las soluciones que permitirán desarrollar un producto mediante la edición de imágenes anaglifas de las principales iglesias de la ciudad de Latacunga.

Toda la investigación está estructurada desde la identificación de trabajos anteriores acordes al tema propuesto, como la nueva información adquirida mediante la investigación aplicada, por lo que una investigación bibliográfica, cualitativa y cuantitativa, mismas que permitieron un desenvolvimiento del trabajo investigativo.

El marco teórico está enfocado al diseño editorial con imágenes anaglifas aplicadas a las principales iglesias que tiene la ciudad de Latacunga, las mismas que se irán describiendo

desde sus bondades, y arquitectura que se reflejan en el trabajo práctico que fue durante la investigación realizada; la misma tendrá sus partes técnicas, metodológicas, conclusiones y recomendaciones, así como sus anexos como respaldo de la misma.

3. JUSTIFICACIÓN DEL PROYECTO

El proyecto; será enfocado a la necesidad que se presenta en la ciudad que es difundir las principales iglesias de la ciudad de Latacunga a turistas nacionales y extranjeros, proyectándolo en el diseño editorial de una forma llamativa y diferenciadora, a través de un material visual-interactivo.

Se analiza que la factibilidad de esta propuesta en el ámbito técnico es viable por su innovación en tendencias de diseño editorial; es sistemática porque se realizan actividades secuenciales, propositivas porque sugiere cambios y soluciones viables para la difusión de las iglesias de la ciudad de Latacunga; es investigativa porque se profundiza en el estudio de imágenes bidimensionales y la transformación a imágenes anaglifas.

En el ámbito socio cultural, esta propuesta es viable, debido a que esta materia de promoción puede enfocarse manteniendo estrategias previas a espacios culturales a través de organismos existentes en la ciudad de Latacunga, por ende se buscará el aval y su respectiva aprobación para que el presente trabajo interactivo sirva como apoyo material para difundir a cada una de las iglesias existentes en la ciudad de Latacunga.

La relación que tiene este trabajo de investigación con el Plan Nacional del Buen Vivir 2013-2017, es con el Objetivo N° 3: “Mejorar la calidad de vida de la población” y la Política 3.11: “Garantizar la preservación y protección integral del patrimonio cultural y natural y de la ciudadanía ante las amenazas y riesgos de origen natural o antrópico.”

Se relaciona con el trabajo presentado, ya que en estos ítems se trata el tema de patrimonio especialmente para su preservación y protección, para luego poder difundirlo. Como competencia exclusiva de “Preservar, mantener y difundir el patrimonio arquitectónico, cultural y natural del cantón...” tienen los Gobiernos Autónomos Descentralizados Municipales, en este caso el GADM del cantón Latacunga, según el Código Orgánico de Organización, Territorialidad, Autonomía y Descentralización –COOTAD-.

4. BENEFICIARIOS DEL PROYECTO

Los beneficiarios de este trabajo de investigación son los siguientes:

Tabla N° 1 Beneficiarios del proyecto

BENEFICIARIOS DEL PROYECTO		
Beneficiarios Directos	Beneficiarios Indirectos	
Ministerio de Turismo	Turistas Nacionales	9742
GAD Municipal Latacunga	Turistas Extranjeros	4221
	Total	13963

Elaborado por: Víctor Chacón, Jackeline Mena

En la tabla N° 2 se evidencian que los organismos que permitirán transmitir a turistas nacionales y extranjeros este trabajo investigativo, el Ministerio de Turismo previo aval y autorización de este material de diseño editorial, que se daría a conocer a un aproximado de 13963 personas, así como el GAD Municipal podrá ofertar este material a la parte rural y urbana de la ciudad de Latacunga, con ello se estará estimulando a propios y extraños a que visiten las iglesias existentes de la ciudad de Latacunga.

5. EL PROBLEMA DE INVESTIGACIÓN

Según la Dirección de Turismo del Gobierno Autónomo Descentralizado del Cantón Latacunga basado en el Plan Estratégico Turístico del cantón Latacunga, demuestra la investigación levantada sobre el interés que tienen los turistas en conocer la riqueza patrimonial de la ciudad, objetivo que se enfoca en dar a conocer las principales iglesias de la ciudad de Latacunga, mediante el diseño editorial y empleando imágenes anaglifas de las principales iglesias, que ayudará al turista a conocer de una forma diferente la belleza arquitectónica de las iglesias.

Al identificar esta necesidad, se plantea el problema: “Insuficiente material editorial innovador que aporte a la difusión de las principales iglesias de la ciudad de Latacunga”, en donde la realización de un proyecto de diseño editorial empleando imágenes anaglifas (imágenes de dos dimensiones capaces de provocar un efecto tridimensional, cuando se ven con lentes especiales) es una propuesta innovadora y creativa para todo público con visión objetiva que desee conocer la maravilla que ofrecen las iglesias de la ciudad de Latacunga.

Para la formulación del problema, se presenta un análisis comparativo aplicado a organismos públicos y privados relacionados a la actividad turística, para verificar si éstos cuentan con productos o materiales editoriales para la difusión de las principales iglesias de la ciudad de Latacunga.

Tabla N° 2 instituciones que poseen material para la difusión turística

INSTITUCIONES QUE POSEEN MATERIAL PARA LA DIFUSIÓN TURÍSTICA			
TIPO DE INSTITUCIÓN	INSTITUCIÓN	MATERIAL DE DIFUSIÓN TURÍSTICA DEL CANTÓN LATACUNGA QUE POSEEN	MATERIAL DE DIFUSIÓN TURÍSTICA DEL CANTÓN LATACUNGA QUE NO POSEEN
Instituciones públicas	Ministerio de Turismo (Oficina Técnica de turismo de la provincia de Cotopaxi).	Mapa turístico del cantón Latacunga. Tríptico informativo de atractivos turísticos.	Material de difusión de las principales iglesias de la ciudad de Latacunga – Centro Histórico.
	GAD provincial de Cotopaxi	Mapa turístico de la provincia de Cotopaxi. Folleto informativo de los atractivos turísticos de la provincia de Cotopaxi.	Material de difusión turística con características innovadoras, capaces de informar y motivar a los turistas la visita y la valoración de la riqueza patrimonial de la ciudad de Latacunga –Centro Histórico.
	GAD Municipal del Cantón Latacunga	Mapa turístico del cantón Latacunga con explicación de los principales atractivos turísticos y establecimientos de	

		servicios turísticos.	
Instituciones privadas	Cámara de Turismo de Cotopaxi	Diferentes materiales impresos de difusión de los servicios turísticos de la provincia de Cotopaxi. Mapa turístico del cantón Latacunga con explicación de los principales atractivos turísticos y establecimientos de servicios turísticos.	

Elaborado por: Víctor Chacón, Jackeline Mena

Al identificar que los organismos analizados no han elaborado materiales editoriales innovadores de difusión, para a los turistas nacionales y extranjeros que motiven a visitar a las principales iglesias de la ciudad de Latacunga, se identifica que es necesario crear un producto comunicativo que destaque y genere información relevante para la sociedad.

El problema existente:

¿Cómo aplicar un producto editorial mediante el empleo de imágenes anaglifas, que permitirá la difusión de las principales iglesias de la ciudad de Latacunga?

6. OBJETIVOS

Objetivo General

- Diseñar un producto editorial empleando imágenes anaglifas, para la difusión de las principales iglesias de la ciudad de Latacunga mediante la investigación cualitativas y cuantitativas.

Objetivos Específicos

- Fundamentar el referente teórico científico-técnico sobre diseño tridimensional, imagen anaglifa que permitirá el diseño del producto editorial.

- Identificar las características que debe tener el producto de diseño editorial empleando imágenes anaglifas sobre las principales iglesias de la ciudad de Latacunga, mediante un estudio cualitativo y cuantitativo.
- Proponer el diseño de un producto editorial mediante el uso de imágenes anaglifas para la difusión de las principales iglesias de Latacunga.

7. ACTIVIDADES Y SISTEMA DE TAREAS EN RELACIÓN A LOS OBJETIVOS PLANTEADOS

En el siguiente cuadro de actividades y sistemas de tareas en relación a los objetivos planteados, se puntualizan las actividades realizadas en función a los objetivos propuestos; con la descripción técnica e instrumental de las mismas que se desarrollaran en equipo, para conseguir el resultado deseado.

Tabla N° 3 Actividades y sistema de tareas en relación a los objetivos planteados

ACTIVIDADES Y SISTEMA DE TAREAS EN RELACIÓN A LOS OBJETIVOS PLANTEADOS			
Objetivo 1	Actividad	Resultado de la actividad	Descripción de la actividad (técnicas e instrumentos)
Fundamentar el referente teórico científico - técnico sobre diseño tridimensional, imagen anaglifa que permitirá el diseño del producto editorial.	<ul style="list-style-type: none"> - Investigación en biblioteca municipal la existencia de imágenes anaglifas de la ciudad de Latacunga - Visita guiada a las principales iglesias de Latacunga. 	<ul style="list-style-type: none"> - En la biblioteca municipal no existe imágenes anaglifas de la ciudad. - Selección de las principales iglesias de 	<p>1. Investigación de campo: Visita al lugar de los hechos para recabar información de primera mano, a través de testimonios y vivencias de los informantes.</p> <ul style="list-style-type: none"> - Calles de la ciudad de Latacunga. - GAD Municipal de Latacunga. - GAD Provincial Cotopaxi

	<ul style="list-style-type: none"> - Visita al GAD Municipal de Latacunga - Visita al GAD Provincial de Cotopaxi 	<p>Latacunga.</p> <ul style="list-style-type: none"> -Se recabó información de las principales iglesias, como dirección exacta, nombre de los sacerdotes de las mismas y el horario de atención. - Se conoció algunos requerimientos para poder ingresar a las iglesias. 	<ul style="list-style-type: none"> - Principales Iglesias de la ciudad de Latacunga.
<p>Identificar las características que debe tener el producto de diseño editorial empleando imágenes anaglifas sobre las principales iglesias de la ciudad de Latacunga, mediante un estudio cualitativo y cuantitativo.</p>	<ul style="list-style-type: none"> - Investigación de campo. 	<p>Retroalimentación por parte de los beneficiarios</p>	<ul style="list-style-type: none"> -Encuesta a: -Turistas extranjeros -Turistas Nacionales -Entrevistas a: -Expertos en el Tema
<p>Proponer el</p>	<ul style="list-style-type: none"> - Bocetaje de las 	<ul style="list-style-type: none"> - El bocetaje ayudó a 	<ul style="list-style-type: none"> - Metodología de diseño

<p>diseño de un producto editorial mediante el uso de imágenes anaglifas para la difusión las principales iglesias de Latacunga.</p>	<p>principales iglesias.</p> <ul style="list-style-type: none"> - Diseño de la portada, contraportada y guardas. - Diseño de las páginas maestras. - Diagramación. - Armado y compaginado del prototipo para impresión digital, en el formato establecido. - Impresión de pruebas de color para revisión. - Correcciones respectivas previas a la impresión final. - Impresión final 	<p>desarrollar el concepto</p> <ul style="list-style-type: none"> - Prototipo del diseño editorial en versión digital. 	<p>editorial según el autor Bruno Munari</p>
--	---	---	--

Elaborado por: Víctor Chacón, Jackeline Mena

Los objetivos, se conseguirán en base a las actividades planteadas en la tabla anterior, obteniendo resultados y aplicando técnicas e instrumentos pertinentes para el mismo.

8. FUNDAMENTACIÓN CIENTÍFICO-TÉCNICA

Diseño Editorial

En una sociedad donde los seres humanos tienen hasta un 90% de más memoria visual que auditiva, es claro el impacto de las imágenes en medios comunicacionales, especialmente en medios impresos enfocados a la estética y diseño en el interior y el exterior de los textos, teniendo relación al concepto de diseño editorial de Santamaría, (2014), quien manifiesta que:

El Diseño Editorial es la estructura y composición que forma a libros, revistas, periódicos, catálogos, caratulas, volantes, afiches, entre otros. Es la rama del diseño gráfico que se enfoca de manera especializada en la estética y diseño tanto del interior como el exterior de los textos. Decimos especializada porque cada tipo de publicación tiene necesidades de comunicación particulares. (Santamaría, 2014, p. 32).

Por esta razón el conocimiento de los elementos del diseño editorial se debe tomar muy en cuenta para realizar un buen diseño editorial, que permitirá tener más claro en su proceso de creación.

Elementos del Diseño Editorial

Los elementos de la composición y la forma en que estos se disponen en la realización de una maquetación es que cada uno de estos elementos cumple una función y un grado de importancia para la realización de un material editorial. Sin embargo, según Belén Muñoz Quiroz, (1995), antes de empezar el diseñador debe plantearse algunas preguntas ¿qué se debe comunicar? O ¿Cuáles son los elementos más adecuados?, ahora las dos maneras básicas de presentación de contenido que se podrá encontrar en diseño tanto como editorial como publicitario son Texto e imágenes, El Titular, El cuerpo del texto, Pie de foto, Fotografía e ilustración, Logotipo, Espacios en blanco.

A la hora de concebir una determinada publicación se debe tener en cuenta el trabajo pensando en que nuestro principal objetivo que es construir una estructura o anatomía que invite y ayude a navegar por las diferentes secciones que constituye una publicación.

Secciones y Partes de las Publicaciones

Se debe seleccionar un abanico tipográfico que ayude en esa tarea, así como un entorno visual. Mónica Yael Valerio Rivera, (2008), dice que cuando se habla de secciones, se refiere a las partes en que se pueda dividir un libro, una revista o un periódico. Existen algunas secciones utilizadas por varios diseñadores, otras son más características de un tipo de publicación determinada.

Revista

Las revistas son publicaciones que se realizan en forma periódica, sobre uno o varios temas, de interés general o entretenimiento, que generalmente se hallan ilustradas. Cuentan muchas veces con publicidad, para poder costear los gastos de producción, a cargo de editoriales. Algunas revistas se venden, y otras son de distribución gratuita. Marrero Jhon, (2011).

Libro

Consta de portada, contraportada, página de guarda, presentación, prologo, bibliografía, cubierta, lomo, solapas, la página de créditos, dedicatoria, prefacio, sumario, texto, ilustraciones, glosarios, índices, colofones. Mónica Yael Valerio Rivera, (2008).

Existen diferentes tipos de libros:

Literatura ilustrada

“Exigen una estrecha cooperación entre el ilustrador y el tipógrafo. Es necesario que imagen y texto se conciban como un solo ente. A menudo, la tipografía debe encajarse en las ilustraciones y viceversa. Deben relacionarse de la mejor manera posible. Algunos recursos para lograrlo son: armonía, contraste, tamaño, posición y valor tonal” (Hochuli, 2005, p. 56).

Libros de arte

“El tamaño y proporciones de las reproducciones deben ser lo suficientemente grandes como para poder apreciar los detalles. En consecuencia, los libros de este tipo suelen presentar dimensiones considerables. Un lector, sentado en una silla con el libro sobre la mesa, debería poder ver la totalidad de la imagen de un vistazo. Cualquiera sea el formato del libro, el tamaño del texto debe ajustarse a la distancia de lectura.”(Kinross, 2005, p. 60)

Informativos o de divulgación

“Llevan fotos, esquemas y diagramas. Reúnen las problemáticas de los libros de texto e ilustraciones. Suele ocurrir que texto e imagen tienen la misma relevancia. Sin embargo, las imágenes no deben ser ni tan grandes como en un libro de arte ni tan pequeñas como en uno de texto.” (Vanderdope, 2003, p. 73)

Fotolibro ®

“Fotolibro es un auténtico libro cosido y personalizado con tus fotos impresas en papel satinado de alta calidad de 200 grs. La encuadernación es con tapas personalizadas acolchadas o si lo prefieres también dispones tapas en "rústica" (tapas blandas con cartón de 300 grs.). Es la mejor opción si quieres montar un álbum digital con más de 500 fotos, ya que dispones de 48 a 208 páginas.” (Fotoprix S.A, 2004 – 2017)

Fotorevista

“La Fotorevista es el álbum digital más económico. Dispone de un acabado y encuadernación grapada con papel satinado de 150 grs. y cubierta de 200 grs. Con muy pocas fotos puedes montar tu revista al estar disponible a partir de 8 páginas y con un máximo de 48. La calidad de impresión es la misma que en un Fotolibro o Fotolibro Plus. Es ideal para recordar las fotos de cumpleaños, escapadas de fin de semana, trabajos escolares, realizar catálogos comerciales, presentaciones, etc.” (Fotoprix S.A, 2004 – 2017)

Ayudará a partir de esta estructura como utilizar las leyes de la composición, esto es elemental en proyecto para su proceso de creación.

Para elaborar un libro o revista se basa en las leyes de composición, las mismas se definen a continuación.

Leyes de la Composición

Estas leyes son congénitas a la misma naturaleza humana y forman parte de la inteligencia y de las leyes psico biológicas más comunes en las diversas formas de percepción y expresión del hombre. T. W. Ward, (1992), menciona que las leyes generales se llaman aquellas que se pueden considerar intelectuales, es decir, a los resultados que el artista pretende obtener con su propia actividad personal, ya sea consciente o intuitiva.

Estas leyes son dos:

1. Ley de la unidad o del orden estético
2. Ley del ritmo

Sin embargo, Frederick Malins (1998), menciona que las leyes específicas: tensiones propiamente dichas son los medios que se emplean como factores sensibles, físicos y materiales de la composición; sin ellos, la composición no podría existir, no pudiendo verificarse, por tanto, los resultados propuestos como leyes generales. Son leyes específicas:

1. Ley de la variedad y el interés,
2. Ley del resalte y la subordinación
3. Ley del contraste o conflicto
4. Ley del equilibrio y del lenguaje.

Arnheim, R (1998), Menciona que la psicología Gestalt de la percepción parte del axioma de que todo esquema estimulador tiende a ser visto de manera tal que la estructura resultante sea tan sencilla como lo permitan las condiciones dadas (p.70).

Cuando se esté creando el proyecto se debe asegurar que sea incluida la tipografía adecuada para cual es necesario conocer los conceptos básicos de la misma.

Tipografía

Una de las características importantes al realizar un diseño editorial es la tipografía, esta ayuda a tener un entorno visual adecuado. Como lo menciona Álvarez (2000), “Tipo es el objeto físico, un bloque paralelepípedo de metal (aleación tipográfica) que tiene en su cara superior, en relieve e invertida, la imagen de una letra o signo para la impresión por sistema tipográfico” (p.6).

Los tipos se pueden clasificar en fuentes, familias y series, para lograr estas clasificaciones se va a aprovechar de sus rasgos característicos y estilos.

Clasificación de los Tipos

Según Johann Fleischman (2005), menciona que la descripción y clasificación de los tipos ha sido objeto de debate desde hace mucho tiempo y más en la actualidad debido a su gran proliferación que existe.

Renacentistas

Abarcan un amplio espacio cronológico, que va desde los creados por los primeros impresores venecianos a mediados del siglo XV, hasta los desarrollados a partir de los punzonistas franceses en el siglo XVI Johann Fleischman (2005).

Barrocos

En esta categoría se engloba principalmente a los tipos creados en los Países Bajos durante el siglo XVII y que tiene como protagonista a los punzonistas Reinhard Voskens, y Chirstoffel Van Dijck Bringhurtst (1921).

Los diseños representan una ligera variación respecto a los franceses del siglo anterior y estas son: DTL Elzevir, Linotype Janson, Adobe Casion, Monotype Ehrhardt Dijck. Bringhurtst (1921).

Se debe dejar en claro que para desarrollar un diseño editorial la cromática tiene un lugar muy importante, que ayudará a iluminar el proyecto. El color es un elemento importante para el diseño.

Color

Como menciona Joan Costa, (2005), “Diseñar, visualizar supone utilizar colores y, por tanto, aplicar a este uso funciones comunicativas. Lo cual no siempre tiene relación con los colores tal como lo vemos en la realidad, sino como una intencionalidad expresiva y comunicativa del diseñador.” (p.57).

El hablar de color en diseño editoriales crear productos que gusten a todas las personas, por ende, se tiene diversas maneras de ver y palpar el proyecto, la fotografía o imagen bidimensional ayudará de alguna manera a interrelacionar al público con la realidad.

Así como el color es de vital importancia, igual manera la fotografía.

Fotografía

La fotografía pasa de ser una ciencia a ser un arte, al satisfacer la necesidad del creador en la aplicación de diferentes estilos, convertir algo sencillo en algo fascinante; esto tiene relación con (Gloria Vásquez, 2013, p. 145) quien menciona que: “La fotografía es un lenguaje, una técnica y un arte. Es un modo de captar y exponer gráficamente la realidad visual. Cada foto es un fragmento, un recorte de realidad interpretada con nuestra mirada a través de la cámara.

Es sorprendente como algo corriente, algo cotidiano puede convertirse en algo fascinante cuando lo miras desde un punto de vista personal”.

La fotografía tiene sus tipos como se detalla a continuación:

Tipos de Fotografía

La fotografía publicitaria o comercial es una herramienta muy utilizada, clasificada en diferentes tipos:

Fotografía publicitaria o comercial: Esta surge a partir de los años 20 cuando comenzó a formar parte de los anuncios publicitarios con el fin de influir en el consumo.

Fotografía artística: La fotografía artística, que surgió a mediados del siglo XIX, se basó en las temáticas y géneros de la pintura academicista. Está catalogada dentro del nivel estético, incluso dentro de otras ramas del arte como la pintura. Este estilo fue impulsado en los años 50 en la que trataban de darle a la imagen una vista de pintura e incluso se usaban los mismos temas.

Fotografía periodística: Este tipo de fotografía busca narrar una historia de forma visual y puede abarcar las temáticas más diversas: deporte, cultura, sociedad, política, entre otras.

(Bueño, 2011, p. 25).

Existen diversos tipos de fotografía en el proyecto se tomará en cuenta la fotografía arquitectónica.

Fotografía Arquitectónica

Según (Laura González Flores, 2014 p, 8) quien menciona que: Mucho se ha dicho sobre la conexión de la fotografía con la arquitectura y no solo por el surgimiento simultáneo del medio y de la ciudad moderna en la era industrial, sino por su manera compartida de pensar y proyectar el espacio tridimensional. Concebidas como un equivalente de la visión natural y logradas mediante la aplicación de los mismos principios ópticos y geométricos, las imágenes de la perspectiva y de la cámara se presentan no como una manera de representar el espacio, sino como la manera “natural” de hacerlo: si observamos la producción de imágenes fotográficas como conjunto, observaremos que una parte importante de ellas se desprende del entorno habitacional del hombre.

Para lograr mejores fotografías los equipos que mejor se adaptan son:

Equipo Fotográfico para Arquitectura

Cámara réflex.

Roig, Joan. (Julio, 2016) FOTOGRAFÍA DE ARQUITECTURA. Actualmente con este tipo de cámaras puedes hacer fotografía de arquitectura e interiores perfectamente. Esto es posible gracias a la calidad de los archivos de captura junto con el software de retoque que tenemos a nuestra disposición. La captura con estas cámaras requiere de más trabajo de postproducción haciendo correcciones que no hace la cámara (si no tienes objetivos descentrables o shift), pero a cambio nos beneficiamos de un tamaño mucho menor, también menor peso y un coste mucho más bajo del equipo.

Un cuerpo full frame: En este momento, si comienzas de nuevo y no tienes ópticas que te condicionen, yo elegiría entre Nikon y Sony por su mayor rango dinámico del sensor. Eso en arquitectura e interiores nos viene muy bien.

Objetivo 16-35mm o similar: Para interiores y exteriores con poco espacio.

Objetivo 24-85mm o similar: (este también lo podrías sustituir por un 50mm fijo, dependiendo de las demás ópticas que tengas).

Objetivo 70-200mm: Para los detalles y las fotografías lejanas (este es el que menos utilizo).

Para lograr buenas fotografías que ayudan a darle mejores efectos y atributos se aplican diferentes estilos.

Los Estilos Fotográficos

La manera de percibir la realidad del fotógrafo dentro de un contexto determinado, y con base en muchos aspectos el fotógrafo va definiendo su propio estilo.

Según (Andreu Serrano, 2013, p.25).la Fotografía documental es aquel proceso que evidencia la verdad de lo que sucedió, muestra lo que el fotógrafo experimenta con un toque de imaginación en donde se tiene que aplicar una buena técnica, aunque en la antigüedad se creía que era un estilo vulgar por la crudeza de las imágenes.

Según (Bueño, 2011, p. 23), menciona que se parece a la fotografía documental, ya que puede lo esencial es dejar el enfoque estético y no se basa una percepción personal sino en una interacción objetiva de lo que está pasando en ese momento.

Hedgecoe, 2013, pp.11-12 manifiesta que la fotografía pasa de ser una ciencia a ser un arte, según los estilos que se apliquen para que el público en general lo pueda disfrutar, especialmente con la aplicación de imágenes anaglifas basada en la apreciación estética y de técnica del diseño.

Para obtener una mejor apreciación de las fotografías se empleó diferentes planos.

Tipos de Planos

A la hora de enfrentarnos a un retrato en fotografía, podemos optar por distintos tipos de plano o encuadre. Trataremos de explicarte del modo más fácil posible las alternativas o algunos tipos de retrato:

- **Plano entero:** El Plano entero también conocido como Plano Figura, encuadra la figura entera del personaje a fotografiar, desde los pies a la cabeza.
- **Primer plano:** El primer plano recogería el rostro y los hombros. Este tipo de plano, al igual que el plano detalle y el primerísimo primer plano, se corresponde con una distancia íntima, ya que sirve para mostrar confianza e intimidad respecto al personaje.
- **Primerísimo primer plano:** El primerísimo primer plano capta el rostro desde la base del mentón hasta la punta de su cabeza.
- **Plano detalle:** El plano detalle, recoge una pequeña parte de un cuerpo u objeto. En esta parte se concentra la máxima capacidad expresiva, y los gestos se intensifican por la distancia tan mínima entre cámara y sujeto/objeto. Sirve para enfatizar algún elemento de esa realidad. (DIYPhotography, 2006)

Para el mismo fin se tomará también en cuenta la composición fotográfica para un mejor resultado.

Composición Fotográfica

Según (Antonino, José, 1969) dice que: Componer una fotografía es estructurar los elementos de la imagen, con objeto de lograr impacto en la transmisión de un mensaje visual. La composición es la parte fundamental del aspecto estético en la fotografía. En este capítulo, parte central de nuestro texto, analizaremos los aspectos conceptuales del término, así como su papel en la ordenación de los elementos de la imagen. Se especificaren los factores que entran en juego para la estructuración de un esquema de ordenamiento formal y se pondrá énfasis en el logro de un centro de interés predominante, de manera que provoque un impacto en el espectador del sistema fotográfico.

Se puede mencionar algunas leyes de composición que se usaran en el proyecto de investigación:

Leyes de Composición

- **Identifica el centro de interés:** Cada fotografía tiene (o debería tener) un centro de interés. ¿De qué es la foto? ¿Es una fotografía de tu novia? ¿Es una fotografía de las pirámides de Egipto? Debería ser obvio para cualquiera que mire una fotografía entender lo que queremos enseñar con la foto. Es lo que se denomina el centro de interés.
- **Rellena el encuadre:** Esta regla puede parecer bastante obvia, pero lo cierto es que muchas veces fallamos al aplicarla. Si queremos contar algo en una foto, ocupemos la mayor parte con ese "algo", asegurándonos que se convierte de este modo en el centro de atención. Además, de este modo eliminamos posibles elementos que disminuyan atención.
- **Apóyate en las líneas:** Las líneas son un elemento de importancia vital en las artes visuales. Las líneas nos aportan formas y contornos. Con las líneas dirigimos la mirada del espectador de una parte de la foto a otra.
- **Los elementos repetidos:** La repetición de algún elemento (unos globos, unos pájaros, ...), dan un sentido de relación de distintas partes de una imagen.
- **La regla de los tercios:** Ya escribimos un artículo que explicaba la regla de los tercios con más detalle. Si nos fijamos en obras de arte en cualquier museo, podremos comprobar que si dividimos un cuadro en cuadrículas de igual tamaño de 3x3, las cuatro intersecciones de las cuadrículas dentro del cuadro marcan los puntos de interés.
- Trazando esta cuadrícula imaginaria sobre la mayoría de las obras nos daremos cuenta de que elementos fundamentales del cuadro recaen sobre esas intersecciones: ventanas y puertas, ojos, líneas de horizonte, picos de montañas, ... Está comprobado que llevando nuestro punto de interés a uno de esos cuatro puntos conseguimos una imagen mucho más interesante.
- **Frente y fondo:** El contenido del frente y del fondo de una foto es importante. Tanto en el fondo como en el frente tienen aplicación otros elementos compositivos como los colores o las líneas.
- Lo importante en el frente y en el fondo es que no haya demasiados detalles que puedan distraer la vista del espectador del centro de interés.

En base a la calidad de las fotografías y empleando una buena técnica de diseño, se obtienen las imágenes anaglifas.

Imágenes Anaglifas

Al utilizar las dos imágenes o dos fotografías se logra una imagen anaglifa una manera divertida e innovadora que le permita un acercamiento virtual con el lugar que está observando, esto tiene relación con lo que Acosta (2010) menciona:

“Las imágenes de anáglifo o anáglifos son imágenes de dos dimensiones capaces de provocar un efecto tridimensional, cuando se ven con lentes especiales” (Acosta, 2010:34).

El sistema es sencillo, mediante las gafas, que están pensadas para que cada ojo sólo reciba la imagen de las dos superpuestas que le corresponde, según Montoya, (2015), quien menciona que:

“De tal forma que reciben dos imágenes distintas. Los colores blancos como el negro, resultantes de las zonas en común en ambas fotografías serán recibidos por ambos ojos, pues estos dos colores no son afectados por los filtros. A continuación, el cerebro une las dos imágenes en una sola imagen tridimensional, (Montoya, 2015).

Anaglifos [W.ANA]

Un anáglifo consiste en una estereografía en la que se hallan superpuestas dos imágenes tomadas o tratadas con filtros de colores distintos. Para su visualización se requiere de gafas anaglíficas, mediante filtros de colores distintos, hacen llegar a cada ojo únicamente la imagen que le corresponde, creando el efecto estereoscópico.

Julen Segura Garde, (2013). 3D Estereoscópico, Estudio de los fundamentos y metodología de visionado, grabación y edición de la tecnología estereoscópica actual, y elaboración de un cortometraje aplicando dichos conocimientos. (Tesis de Ingeniería, escuela técnica superior de ingenieros industriales y de telecomunicación). Recuperado de <https://academica-e.unavarra.es>

Las imágenes anaglíficas pueden ser creadas de diversas maneras: empleando los de negativos, colorearlas con ayuda de un ordenador, o proyectar diapositivas desde dos proyectores equipados con filtros.

Julen Segura Garde, (2013). 3D Estereoscópico, Estudio de los fundamentos y metodología de visionado, grabación y edición de la tecnología estereoscópica actual, y elaboración de un cortometraje aplicando dichos conocimientos. (Tesis de Ingeniería, escuela técnica superior de ingenieros industriales y de telecomunicación). Recuperado de <https://academica-e.unavarra.es>.

Para ello, se debe definir la resolución 2D y resolución de profundidad 3D.

Resolución 2d y Resolución de Profundidad 3D

Cuando se llega al límite de la resolución 2D, se pierde habilidad en la extracción de información 3D. En otras palabras, cuanta mayor resolución tenga el par de imágenes 2D, mayor será la resolución de profundidad de la imagen 3D creada. La compresión excesiva, la pérdida de detalles en brillos y sombras, proyectores desenfocados y cualquier tipo de imagen de baja resolución afectarán a la calidad de la reconstrucción de profundidad.

(Julen Segura Garde, 2013, p. 35).

Gráfico N° 1 Ejemplos de imágenes anaglifas

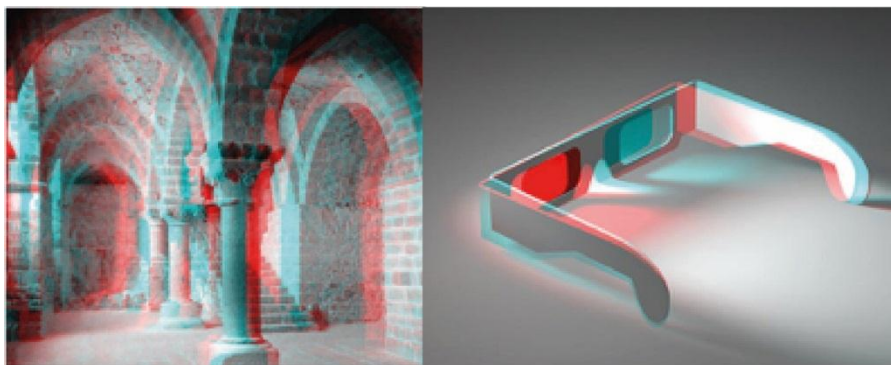

Fuente: http://www.pedromontero.com/paginaweb5.htm/paginas/iglesia_anaglifo.htm (2010:06:10)

Elaborado por: Víctor Chacón, Jackeline Mena

Estos ejemplos de imágenes anaglifas se distingue claramente el efecto tridimensional, tanto de una fotografía tomada en el interior de una iglesia patrimonial y los lentes especiales utilizados para observar el efecto tridimensional.

Luego de la definición de los elementos técnicos sobre diseño e imágenes anaglifas, se identifica una breve descripción de las principales iglesias de la ciudad de Latacunga.

Iglesias del Cantón Latacunga

La ciudad de Latacunga por su historia y leyendas es dueña de varias Iglesias Católicas como son La Catedral que es la principal, también tenemos la Iglesia de la Merced, San Agustín, San Francisco, el Salto, que con su arquitectura colonial se han convertido en verdaderos atractivos turísticos tanto para visitantes nacionales y extranjeros, (Paredes, 2006, p. 5).

Se define como las principales iglesias según la ruta de las siete iglesias este trazado fue ideado por el Municipio local y comprende La Catedral que fue construida en 1975. Además, El Salto (1798), La Merced (1640), San Agustín (1579), Santo Domingo (1608), San Francisco (1556) y San Sebastián (1561). (El Telégrafo, 2010:08:6).

Iglesia la Catedral

De acuerdo con el trazado de las ciudades que hacían los conquistadores españoles, la Catedral, que hace años atrás se era llamada La Matriz, está situado en el centro de la ciudad, al sur del parque principal Vicente León, (Paredes, 2006, p.102).

- En el siglo XVII, en su edificación constaban los cimientos.
- En el siglo XVIII, luego del terremoto de 1768, se inicia la restauración, se continúa hasta mediados del siglo XIX.
- En el siglo XIX, se termina la reconstrucción y se completa la torre con el atrio.
- En el siglo XX, el adiestramiento de la bóveda principal y más ajustes estructurales fueron hechos después del terremoto de 1949, (Paredes, 2006, p.102).

Luego de la Iglesia La Catedral, sigue la Iglesia de La Merced, que se realiza una breve descripción.

Iglesia de la Merced

Desde el año de 1940, existió una capilla en el mismo lugar que hoy en día es la iglesia. Los moradores del Asiento de Latacunga, en el año de 1648, recabaron del Monarca de España Don Felipe IV, que en esta provincia llena de indios naturales que comprende 15 pueblos repartidos en lugares diferentes, por el afecto tan grande que se tiene a dichos religiosos de La Merced y la predicación del Santo Evangelio y Administración de los Sacramentos han pedido que se funde en dicho lugar un convento formal,

(García, 2009, p. 39).

El amor a la Santísima Madre de la Merced especial protectora contra formidables erupciones del volcán Cotopaxi, la ciudad de Latacunga se amparó a su protección proclamándola Patrona central del volcán, el 21 de diciembre de 1742, (García, 2009, p. 39).

Luego de la Iglesia La Merced, sigue la Iglesia San Agustín, que se realiza una breve descripción.

Iglesia San Agustín

Fue fundada en el año de 1579, en una casa pajiza, en el mismo lugar en donde se encuentra actualmente, con el Título de San Bernabé de Latacunga. Junto al convento se levanta un templo de tres naves en dirección de norte a sur. En 1797 se destruyó por completo. Transcurrieron algunos años hasta que en 1850 se inicia la construcción del nuevo templo que duro en su construcción 12 años, para terminarse en el priorato de Fray Nicolás Herrera.

En 1579 llegan los primeros agustinos a Latacunga con el carácter oficial de misioneros 1579-1600. Su apostolado en la ciudad: acción social, culto, (Salazar, 2008, p. 142).

Continuando con la descripción de las iglesias, prosigue la Iglesia San Francisco.

Iglesia San Francisco

Los franciscanos ejercieron labores religiosas en Tacunga, Mulaló, Pujilí, San Miguel, Saquisilí, Sigchos, Toacaso y Aláquez, luego de la distribución de parroquias y doctrinas hechas el 17 de octubre de 1568, se afincaron en Latacunga gracias a los donativos de los Caciques y personas de posibilidades. El obispo Pedro de la Peña en 1572 visito estos pueblos, encontró una estructura de piedra pómez y como guardianes a dos sacerdotes jóvenes al servicio del pueblo y estancieros españoles. En 1693 se urbaniza el barrio San Francisco y concluido el templo, en su interior el millonario Diego Ruiz de Rojas levanto una capilla propia para venerar a la inmaculada. El 5 de agosto 1949, siendo las dos y cinco de la tarde después de un catastrófico terremoto se caen las torres de la iglesia mercedario y dominica y gran parte de la iglesia se cuarteo. (Eduardo Cassola, 2012, p. 84).

Iglesia San Sebastian

En 1949 la iglesia fue destruida en gran parte por el terremoto del 5 de agosto, para su construcción se utilizaron las mismas paredes, esta construcción es en base de cascajo especial adobe y bareque, los mismos fueron pegados con argamasa (mezcla de panela, cebo de res y huesos). Está construida sobre un cementerio inca. (Paredes, 2005, p. 15).

Iglesia Santo Domingo

El 6 de agosto de 1608 el Padre Presentado Fray Alonso Muñoz compareció ante el corregidor Don Francisco Gutiérrez Flores y le presento un poder, otorgado el 31 de julio por el Padre Provincial Fray Francisco García, para que fundase legalmente el convento de Santo Domingo en el asiento de Latacunga, el cuál fue donada una cuadra de cuatro solares, que le había hecho Alonso de Escobar y de una cuadra de casas donadas por Pedro Barragán. Reconocido los documentos de donación existió la orden siguiente, que en las donaciones se construya una iglesia y convento. A consecuencia del terremoto de 1698, el convento de los dominicos sufrió grandes averías, que obligaron a una reconstrucción completa. En 1930 ocurrió un terrible incendio la estructura abovedada de la nave facilito la propagación del fuego, que destruyo todos los altares con sus imágenes. El convento por su estructura arquitectónica, es un edificio que se identifica como el espíritu de la ciudad de Latacunga, (García, 2005, p. 22).

Iglesia El Salto

Existe una leyenda sobre la construcción de este templo, en una de las erupciones del volcán Cotopaxi, la avenida de agua que esta originó aumento furiosamente el cauce por la unión de los ríos Cutuchi, Yanayacu que encañonado entre rocas en la parte que cruza la ciudad, se llevó un precario puente de una piedra que unía las dos estrechas orillas en el lugar que se llamaba El Salto. Esto ocurrió en abril de 1768. Ante esta situación los vecinos decidieron aprovechar una piedra rectangular y plana entre las ruinas de la iglesia y convento de la Compañía de Jesús.

En la cruz de cada torre sobresale un emblema blasonaría de las diversas Órdenes Religiosas. El terremoto de 1698 dio por tierra a todos los edificios urbanos, convirtiéndolos en un hacimiento de ruinas. (Paredes, 2009, p. 39).

9. PREGUNTAS CIENTIFICAS O HIPOTESIS:

Objeto de Estudio

Tabla N° 4 Matriz de descriptores

MATRIZ DE DESCRIPTORES			
OBJETIVOS ESPECÍFICOS	PREGUNTAS DE INVESTIGACIÓN	INFORMANTES CLAVE (fuentes de información)	TÉCNICA E INSTRUMENTO A UTILIZAR
Elaborar el referente teórico científico-técnico sobre diseño tridimensional, imagen anaglifa.	¿Qué estrategias de diseño editorial con uso de imágenes anaglifas se han implementado en el Ecuador o en otros países, en casos similares al problema planteado?	Proyectos de investigación (tesis, tesinas, monografías). Información en medios de comunicación (documentales, noticias, artículos periodísticos).	Recolección de información documental. Fichas bibliográficas. Recolección de información documental. Fichas bibliográficas.
Identificar las características que debe tener el producto de diseño editorial empleando imágenes anaglifas sobre las principales iglesias de la ciudad de Latacunga,	¿Cuáles son los conceptos claves sobre diseño editorial y el uso de imágenes anaglifas? ¿Cuáles son las características que deben poseer las imágenes anaglifas?	Libros, artículos científicos. Proyectos de investigación (tesis, tesinas, monografías).	Recolección de información documental. Fichas bibliográficas. Referentes de productos hechos con el mismo proceso gráfico.

mediante un estudio cualitativo y cuantitativo.	¿Cuáles es el instrumento recomendado para observar de mejor manera el efecto de imágenes anaglifas?		
Proponer el diseño de un producto editorial mediante el uso de imágenes anaglifas para la difusión las principales iglesias de Latacunga.	¿Qué propuesta de construcción editorial permite la apreciación de las imágenes anaglifas?	Resultados de encuestas y entrevistas	Plantilla Maquetación inicial Prototipo final

Elaborado por: Víctor Chacón, Jackeline Mena

En el cuadro anterior de matriz de descriptores, se va puntualizando los objetivos específicos planteados, se detalla las preguntas de investigación; con la descripción de los informantes clave, y para finalizar, se explica la técnica e instrumento a utilizar para cumplir con lo planteado.

Validación de las Preguntas Científicas

¿Cuál es el tipo de producto editorial que se va a emplear para difundir las principales iglesias de la ciudad de Latacunga empleando imágenes anaglifas de las mismas?

¿Cuáles son las características primordiales que debe desarrollar el producto editorial innovador?

¿Cómo será el diseño final del producto editorial con imágenes anaglifas como elemento de difusión diferenciador?

10. METODOLOGÍA Y DISEÑO EXPERIMENTAL

Tipo de Investigación

Investigación Bibliográfica

En el proyecto se revisó de forma sistemática, rigurosa y profunda material documental sobre temas relacionados en la presente investigación. Posteriormente se procuró analizar los fenómenos y el establecimiento de relación entre dos o más variables para así presentar resultados coherentes.

Investigación de campo

El presente proyecto se utilizó la investigación de campo por cuanto se recolecto datos directamente de la realidad donde ocurren los hechos, sin manipular o controlar las variables encontradas. Se estudió los fenómenos sociales y culturales en su ambiente natural.

Análisis

En el proyecto de investigación se utilizó el análisis, por cuanto se hace un análisis comparativo de concepciones y críticas a la metodología cualitativa encontrando una nueva versión de la metodología, indicando lo siguiente:

1. La preferencia por investigación cualitativa, usa palabras más que números.
2. La preferencia por información que sucede de manera natural y por observación, más que por experimentos y por entrevistas no estructuradas y no por las estructuradas, de cualquier modo, esto es relativo.
3. La preferencia por los símbolos, más que por los comportamientos o sea intentar, registrar el mundo desde el punto de vista de la gente que está siendo estudiada.
4. El rechazo de las ciencias naturales como modelo, es relativo, porque hay diferentes clases de ciencias naturales, desde la botánica hasta la física teórica.
5. La preferencia por investigación inductiva generadora de hipótesis más que por aquella que se orienta a la prueba de hipótesis, y ese también es relativo reconociendo que deben de ser verificadas, si no se limitarían a meras especulaciones.

Técnicas

Encuestas

Con la aplicación de encuestas en el proyecto se evidencio la factibilidad de investigar la problemática de este proyecto mediante la recopilación de testimonios orales y escritos con el propósito de averiguar los hechos, opiniones y actitudes de los encuestados.

Entrevista

En el proceso de investigación orientada a obtener información solicitada y obtener conocimiento sobre la problemática, se entrevista a expertos en el tema para dilucidar las inquietudes que se tiene sobre el tema, además se puede enfocar de una mejor manera el proyecto, se compilo información la cual nos llevó hacia el nombre y características exactas que debe tener el producto editorial.

Población y Muestra

Para aplicar las encuestas en este trabajo de investigación se utilizaron los datos de ingreso de turistas a la provincia de Cotopaxi otorgados por el Ministerio del Ambiente, correspondientes al año 2012, ya que todavía no se sistematiza y publican los datos de los siguientes años (MAE, 2012); estos datos son tomados en cuenta por cuanto no existe información de cuantos turistas ingresan a la ciudad de Latacunga.

Tabla N° 5 Ingreso de visitantes al parque nacional Cotopaxi

INGRESO DE VISITANTES AL PARQUE NACIONAL COTOPAXI		
MES	NACIONALES	EXTRANJEROS
Enero	7685	3777
Febrero	7506	3128
Marzo	8094	3106
Abril	9289	3662
Mayo	9818	2870
Junio	8741	3060
Julio	14993	5055

Agosto	19497	5320
Septiembre	9049	3521
Octubre	8784	3736
Noviembre	9283	4562
Diciembre	9742	4221
Subtotal	122481	46018
TOTAL VISITANTES	168499	

Elaborado por: Víctor Chacón, Jackeline Mena

Con los datos entregados por el MAE, el universo son 168499 turistas nacionales y extranjeros. Para determinar la muestra, se aplica la siguiente fórmula:

Fórmula de cálculo:

$$n = \frac{N * Z\alpha^2 p * q}{d^2 * (N - 1) + Z\alpha^2 p * q}$$

Equivalencias:

N = Total de la población

Z α = 1.645 al cuadrado (si la seguridad es del 90%)

p = proporción esperada (en este caso 5% = 0.05)

q = 1 - p (en este caso 1-0.05 = 0.95)

d = precisión (en su investigación use un 3%).

DESARROLLO DE LA FÓRMULA

$$n = \frac{N * Z\alpha^2 p * q}{d^2 * (N - 1) + Z\alpha^2 p * q}$$

$$n = \frac{168499 * 2,706025(0,05)(0,95)}{0,0009(168499 - 1) + 2,7060(0,05)(0,95)}$$

$$n = \frac{168499 * 2,706025 (0,0475)}{0,0009 (168498) + 2,706025 (0,0475)}$$

$$n = \frac{168499 * 0,12853}{151,6482 + 0,12853}$$

$$n = \frac{21657,17647}{151,77673}$$

$$n = 142,69$$

$$n = 143$$

11. ANÁLISIS Y DISCUSIÓN DE LOS RESULTADOS

Con el objetivo de identificar las características principales que el producto debe poseer mediante encuestas y entrevistas a turistas y profesionales en diseño gráfico, se aplicaron estas dos técnicas.

Resultados de la Encuesta

De acuerdo a la muestra, se aplicó la encuesta a 143 turistas nacionales y extranjeros, quienes dieron sus respuestas que aportan a este trabajo de investigación.

Análisis Encuestas

1. ¿Cree usted que son importantes las iglesias que posee la ciudad de Latacunga?

Tabla N° 6 Importancia de la riqueza patrimonial que posee la ciudad de Latacunga

IMPORTANCIA DE LAS IGLESIAS QUE POSEE LA CIUDAD DE LATACUNGA		
ALTERNATIVAS	CANTIDAD REAL	CANTIDAD PORCENTUAL
SI	110	77%
NO	33	23%
TOTAL	143	100%

Elaborado por: Víctor Chacón, Jackeline Mena

Gráfico N° 2 Importancia de la riqueza patrimonial que posee la ciudad de Latacunga

Importancia de las Iglesias que Posee la Ciudad de Latacunga

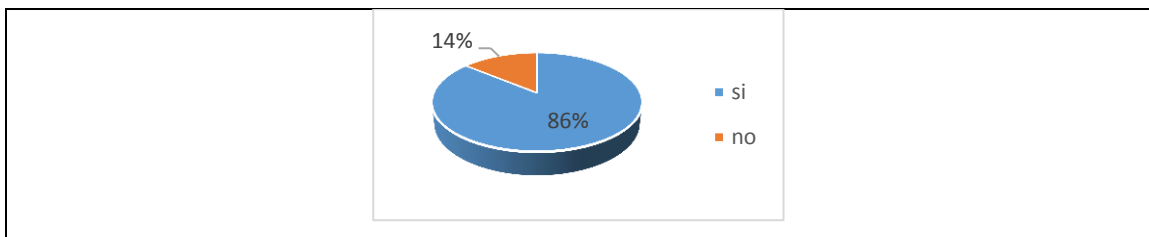

Elaborado por: Víctor Chacón, Jackeline Mena

Análisis

Del 100% de los encuestados el 77% indicó que son importantes las iglesias de la ciudad de Latacunga, y un 23% considera que no son importantes.

Interpretación

Más de la mitad de los encuestados menciona que son importantes las iglesias de la ciudad Latacunga, dando un sentido favorable al proyecto de investigación.

2. ¿Considera que las iglesias de la ciudad de Latacunga son difundidas?

Tabla N° 7 Las iglesias de la ciudad de Latacunga son difundidas

LAS IGLESIAS DE LA CIUDAD DE LATACUNGA SON DIFUNDIDAS		
ALTERNATIVAS	CANTIDAD REAL	CANTIDAD PORCENTUAL
SI	47	33%
NO	96	67%
TOTAL	143	100%

Elaborado por: Víctor Chacón, Jackeline Mena

Gráfico N° 3 Las iglesias de la ciudad de Latacunga son difundidas

Las Iglesias de la Ciudad de Latacunga son Difundidas

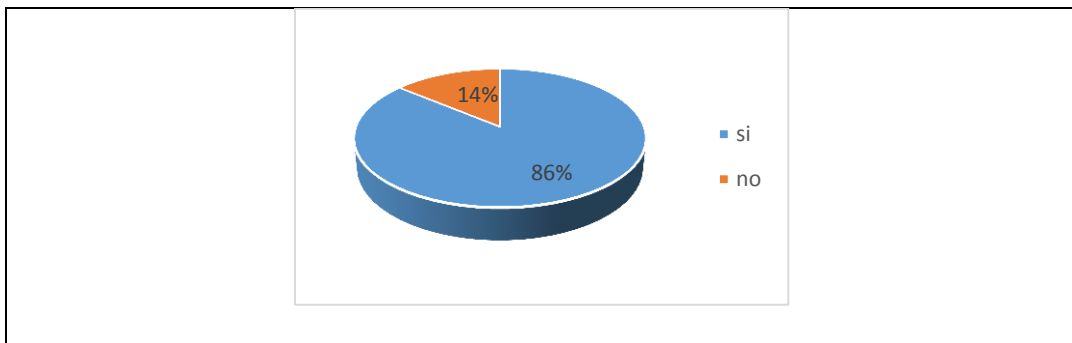

Elaborado por: Víctor Chacón, Jackeline Mena

Análisis

Del 100% de los encuestados el 67% denotó no conocer parcial y totalmente la difusión de las iglesias de la ciudad de Latacunga, mientras que un 33% de los encuestados dicen si conocer la difusión.

Interpretación

Más de la mitad de los encuestados menciona no conocer la difusión de las iglesias de la ciudad de Latacunga.

3. ¿Cree usted que la ciudad de Latacunga posee iglesias con importancia cultural?

Tabla N° 8 La ciudad de Latacunga posee iglesias con importancia cultural

LA CIUDAD DE LATACUNGA POSEE IGLESIAS CON IMPORTANCIA CULTURAL		
ALTERNATIVAS	CANTIDAD REAL	CANTIDAD PORCENTUAL
SI	112	78%
NO	31	22%
TOTAL	143	100%

Elaborado por: Víctor Chacón, Jackeline Mena

Gráfico N° 4 La ciudad de Latacunga posee iglesias con importancia cultural

La ciudad de Latacunga posee iglesias con importancia cultural

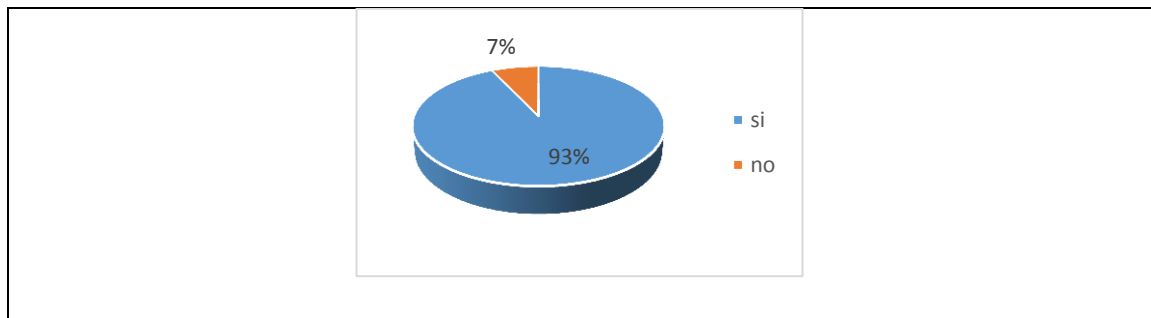

Elaborado por: Víctor Chacón, Jackeline Mena

Análisis

Del 100% de los encuestados el 78% en la presente encuesta indicó que la ciudad de Latacunga si posee iglesias con importancia cultural, y el 22% indicó que no.

Interpretación

Mediante esta interrogante se logra esclarecer que más de la mitad de los participantes identificó que la ciudad de Latacunga posee iglesias con importancia cultural.

4. ¿Considera que es necesario informar a los turistas acerca de las principales iglesias de la ciudad de Latacunga?

Tabla N° 9 Considera que es necesario informar a los turistas acerca de las principales iglesias de la ciudad de Latacunga

NECESIDAD DE INFORMAR A LOS TURISTAS ACERCA DE LAS PRINCIPALES IGLESIAS DE LA CIUDAD DE LATACUNGA		
ALTERNATIVAS	CANTIDAD REAL	CANTIDAD PORCENTUAL
SI	123	86%
NO	20	14%
TOTAL	143	100%

Elaborado por: Víctor Chacón, Jackeline Mena

Gráfico N° 5 Considera que es necesario informar a los turistas acerca de las principales iglesias de la ciudad de Latacunga

Necesidad de informar a los turistas acerca de las principales iglesias de la ciudad de Latacunga

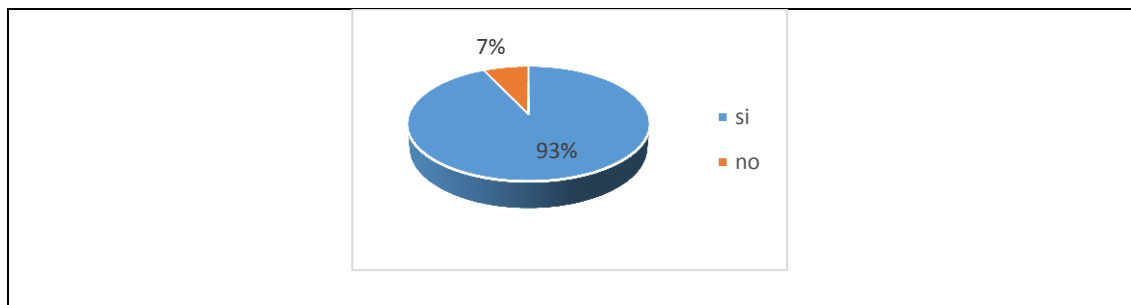

Elaborado por: Víctor Chacón, Jackeline Mena

Análisis

Del 100% de los encuestados el 86% mencionó afirmativamente que es necesaria mayor promoción y difusión de las iglesias de las principales iglesias de la ciudad de Latacunga, y un 14% mencionó que no es necesario.

Interpretación

Con relación a la pregunta, se determina que más de la mitad de los participantes consideran que la información a los turistas de las principales iglesias de la ciudad de Latacunga es necesario.

5. ¿Considera usted que la ciudad de Latacunga se beneficiaría con la elaboración de un diseño editorial con imágenes anaglifas (efecto tridimensional-3D)?

Tabla N° 10 La ciudad de Latacunga se beneficiaría con la elaboración de un diseño editorial con imágenes anaglifas (efecto tridimensional-3d)

LA CIUDAD DE LATACUNGA SE BENEFICIARÍA CON LA ELABORACIÓN DE UN DISEÑO EDITORIAL CON IMÁGENES ANAGLIFAS (EFECTO TRIDIMENSIONAL-3D)		
ALTERNATIVAS	CANTIDAD REAL	CANTIDAD PORCENTUAL
SI	133	93%
NO	10	7%
TOTAL	143	100%

Elaborado por: Víctor Chacón, Jackeline Mena

Gráfico N° 6 La ciudad de Latacunga se beneficiaría con la elaboración de un diseño editorial con imágenes anaglifas (efecto tridimensional-3d)

La ciudad de Latacunga se beneficiaría con la elaboración de un diseño editorial con imágenes anaglifas (efecto tridimensional-3D)

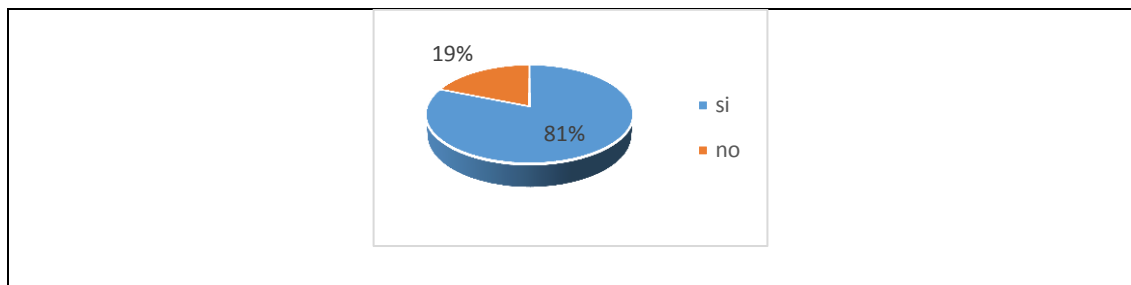

Elaborado por: Víctor Chacón, Jackeline Mena

Análisis

Del 100% de los encuestados el 93% mencionó que la ciudad de Latacunga si se beneficiara con la elaboración de un diseño editorial con imágenes anaglifas, y un 7% de los encuestados mencionó que no.

Interpretación

Con relación a la pregunta, se puede estipular que casi la totalidad de los encuestados consideran que la ciudad de Latacunga se beneficiará con la elaboración de un diseño editorial con imágenes anaglifas (efecto tridimensional-3D).

6. ¿Cree usted que el turista conocerá más acerca de las principales iglesias de la ciudad de Latacunga a través de un diseño editorial con imágenes anaglifas (efecto tridimensional-3D)?

Tabla N° 11 El turista conocerá más acerca de las principales iglesias de la ciudad de Latacunga a través un diseño editorial con imágenes anaglifas (efecto tridimensional-3d)

EL TURISTA CONOCERÁ MÁS ACERCA DE LAS PRINCIPALES IGLESIAS LA CIUDAD DE LATACUNGA A TRAVÉS UN DISEÑO EDITORIAL CON IMÁGENES ANAGLIFAS (EFECTO TRIDIMENSIONAL-3D)		
ALTERNATIVAS	CANTIDAD REAL	CANTIDAD PORCENTUAL
SI	116	81%
NO	27	19%
TOTAL	143	100%

Elaborado por: Víctor Chacón, Jackeline Mena

Gráfico N° 7 El turista conocerá más acerca de las principales iglesias de la ciudad de Latacunga a través de un diseño editorial con imágenes anaglifas (efecto tridimensional-3d)

El turista conocerá más acerca de las principales iglesias la ciudad de Latacunga a través un diseño editorial con imágenes anaglifas (Efecto tridimensional-3D)

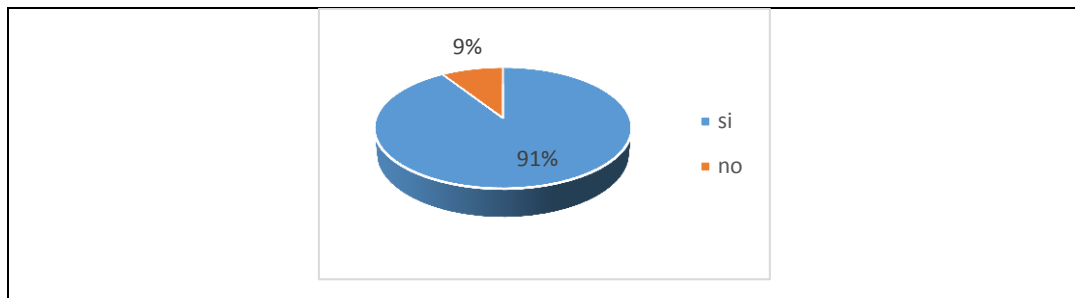

Elaborado por: Víctor Chacón, Jackeline Mena

Análisis

Del 100% de los encuestados el 81% señaló positivamente, que el turista obtendrá mayor información sobre las iglesias de la ciudad de Latacunga a través un diseño editorial con imágenes anaglifas, mientras que el 19% de los participantes mencionó que no.

Interpretación

Más de la mitad de los encuestados menciona que el turista disfrutará de mayor información sobre las iglesias de la ciudad de Latacunga a través un diseño editorial con imágenes anaglifas.

7. **¿Considera que un diseño editorial con imágenes anaglifas (efecto tridimensional-3D), es un medio de información innovador para conocer las principales iglesias de la ciudad de Latacunga?**

Tabla N° 12 Diseño editorial con imágenes anaglifas (efecto tridimensional-3d), es un medio de información innovador para conocer las principales iglesias de la ciudad de Latacunga

DISEÑO EDITORIAL CON IMÁGENES ANAGLIFAS (EFECTO TRIDIMENSIONAL-3D), ES UN MEDIO DE INFORMACIÓN INNOVADOR PARA CONOCER LAS PRINCIPALES IGLESIAS DE LA CIUDAD DE LATACUNGA		
ALTERNATIVAS	CANTIDAD REAL	CANTIDAD PORCENTUAL
SI	130	91%
NO	13	9%
TOTAL	143	100%

Elaborado por: Víctor Chacón, Jackeline Mena

Gráfico N° 8 Diseño editorial con imágenes anaglifas (efecto tridimensional-3d), es un medio de información innovador para conocer las principales iglesias de la ciudad de Latacunga

Diseño editorial con imágenes anaglifas (efecto tridimensional-3D), es un medio de información innovador para conocer las principales iglesias de la ciudad de Latacunga

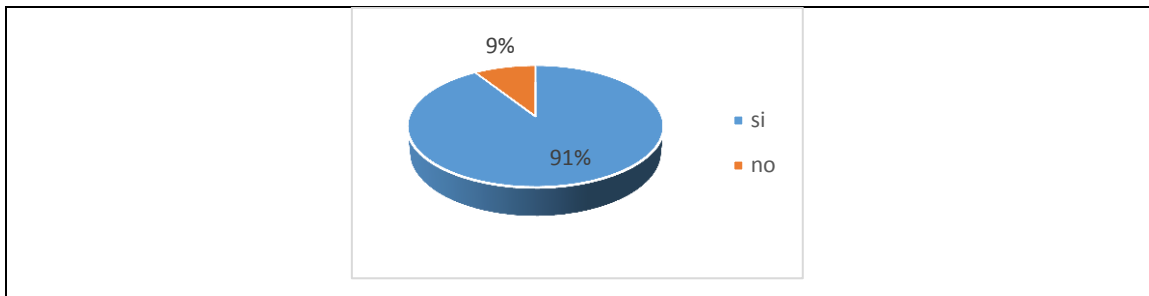

Elaborado por: Víctor Chacón, Jackeline Mena

Análisis

Del 100% de los encuestados el 91% indicó que el diseño editorial con imágenes anaglifas es más impactante e innovador, y un 9% indicó que no.

Interpretación

Casi la totalidad de los encuestados menciona que el diseño editorial con imágenes anaglifas es más impactante e innovador.

Resultados generales de la encuesta realizada a los turistas

Al aplicar la encuesta a los turistas nacionales y extranjeros de la ciudad de Latacunga, se logra obtener los siguientes resultados:

- Existe aceptación del diseño editorial empleando imágenes anaglifas por parte de los encuestados, ellos afirman que las iglesias de la ciudad de Latacunga tienen importancia, pero que no son difundidas
- Informar a turistas de las principales iglesias de la ciudad de Latacunga, que beneficia, a turistas nacionales y extranjeros que obtendrán información sobre las iglesias a través de un material innovador.
- De esta manera se obtiene como resultado la aceptación de diseño editorial empleado imágenes anaglifas por parte de los turistas.

Análisis e Interpretación de Entrevistas

Tabla N° 13 Expertos entrevistados

N°	ENTREVISTADO	CARGO	FECHA DE APLICACIÓN
1	Ing. Mauricio Cuzco	Community manager de Diseño Gráfico	31/01/2017
2	Ing. Rubén Azogue	Gerente – Propietario RED LINE	31/01/2017

Elaborado por: Víctor Chacón, Jackeline Mena

Entrevista dirigida a profesionales expertos en diseño gráfico para conocer las características que debe tener la propuesta editorial.

Descripción y Análisis de la Entrevista

Los entrevistados hacen referencia que la propuesta de utilizar imágenes anaglifas es innovadora y creativa, que en la actualidad es una técnica poco explotada; además mencionan que se debería realizar el proceso de diseño de imágenes anaglifas empleando las mejores técnicas, productos, equipos e implemento para lograr un producto de calidad.

Se confirma de la viabilidad de la propuesta, ratifica la aceptación del producto por parte de los turistas y ayudará a la información de las principales iglesias de la ciudad de Latacunga. Se destacan criterios sobre las características que debe tener el producto editorial, serán los siguientes:

- El tipo de libro: Debería ser un fotolibro, personalizado con fotos impresas en papel sanitado de alta calidad de 150g., que lleve más fotos que texto; con tapas duras con cartón prensado de 300g.
- El tamaño: Un formato cuadrado sirve para que se divise de mejor manera las imágenes.
- Legible: Las imágenes deben tener una buena resolución, deben ser mejoradas con programas de edición de imagen.
- Leibilidad: La tipografía debe ser fácil de leer, se recomienda la tipografía “sin serifas” ya que es más legible en la pantalla e impresa y da la sensación de páginas modernas, se caracterizan por ser limpias, legibles y versátiles sin resultar aburridas.
- Selección de cromática: Los colores acordes al diseño, los más elegantes el negro que es elegancia y colores planos para realizar el diseño manejando diferentes efectos.
- Para toma fotográfica, se debe utilizar los estilos de fotografía, en este caso, para imagen anaglifa es frente –fondo, este permite observar con mejor definición el efecto tridimensional, en donde se diferencia el frente del fondo de la fotografía.
- Al elaborar la imagen anaglifa se recomienda el retoque fotográfico en el programa de diseño “photoshop”, luego las fotografías retocadas trasladarlos al software “Anaglyph Maker” tanto la fotografía izquierda como derecha, separar los canales (cian y rojo), al fusionar los 2 canales con gafas especiales se observa el efecto tridimensional.
- El diseño de la portada y contraportada deben seguir una misma línea de diagramación, tipografía y cromática, se debería diagramar el título de la obra para que el fotolibro sea llamativo utilizando una degradación del color negro para su realce.
- Debería constar una breve descripción de la iglesia fotografiada, si es posible en inglés y español, ya que está dirigido para turistas.
- Cada imagen debería tener una ficha técnica de la imagen anaglifa, donde se muestre la información de la foto, el lugar en donde fue capturada, su ubicación y el autor de la misma.
- Las gafas especiales deben incluir en el libro.

Propuesta

Justificación

La propuesta de elaborar un diseño editorial con imágenes anaglifas se fundamenta en la necesidad de crear un producto editorial innovador de las principales iglesias de la ciudad de Latacunga, dirigido a turistas nacionales y extranjeros; que tienen el interés de encontrar sitios de relevancia en la ciudad.

Es primordial que la propuesta del diseño editorial sea creativo y espectacular con las imágenes anaglifas de las principales iglesias de la ciudad de Latacunga, sirva como material de apoyo para informar a los turistas nacionales y extranjeros de las principales iglesias de la ciudad de Latacunga, con ello se cumple el objetivo principal de este trabajo de investigación.

Además, es de gran interés, la implementación del producto editorial con el uso de imágenes anaglifas para difundir información a turistas nacionales y extranjeros de las principales iglesias de la ciudad de Latacunga puesto que al momento no se cuenta con un producto editorial similar para la provincia, ya que es un producto innovador, interesante, que permite al usuario la interactividad con el libro y las imágenes anaglifas.

Esta propuesta se basa en todas las características técnicas que han aportado los profesionales en diseño gráfico a través de la entrevista realizada en este proceso de investigación y; especialmente basada en la creatividad y las técnicas necesarias para crear este fotolibro con imágenes anaglifas, que sean llamativas para los observadores.

Proceso para la Elaboración del Fotolibro

Para la elaboración de la presente propuesta se siguieron los siguientes pasos:

- Bocetaje
- Captura de Fotos
- Retoque fotográfico
- Elaboración de Imagen Anaglifa
- Selección de Imágenes
- Selección de tipografía
- Selección de cromática
- Selección de tamaño
- Selección de retícula

- Elaboración de Portada, Fondo, y Contraportada

A continuación, se realiza una explicación de cada uno de los pasos para llegar al producto final del fotolibro con imágenes anaglifas de las principales iglesias de la ciudad de Latacunga.

Bocetaje

Considerando que el **boceto** refiere al esquema o el proyecto que sirve de bosquejo para cualquier obra. Se trata de una guía que permite volcar y exhibir sobre un papel una idea general antes de arribar al trabajo que arrojará un resultado final. Por lo que en el presente proceso se realizó un dibujo rápido de las características de lo que se desea plasmar posteriormente en la fotografía, por lo que se centró en la definición de una línea general y la composición, para realizar el boceto se utilizó papel, lápiz y el tipo de boceto comprensivo ya que se especificó los detalles y la distribución de los espacios.

Imagen N° 1 Bocetos



Elaborado por: Víctor Chacón, Jackeline Mena

Proceso de Toma

Con respecto al arte, la fotografía sirve como auxiliar de obras artísticas, aunque su función es técnica. Su calidad depende de la preparación, sensibilidad y creatividad del fotógrafo, para darle valor estético a su creación, en el proyecto se utilizó el plano general, plano detalle, y primerísimo primer plano; con encuadre horizontal en la mayor parte de fotografías y tomando algunas leyes de composición como son líneas horizontales, verticales y diagonales, líneas convergentes, repetición, regla de tercios, frente fondo, simetría, profundidad de campo.

Imagen N° 2 Encuadre, plano y composición



Encuadre Horizontal



Plano General



Líneas Verticales

Elaborado por: Víctor Chacón, Jackeline Mena

Retoque Fotográfico

El retoque fotográfico es una técnica que permite obtener otra imagen modificada, ya sea para lograr una mejor calidad, más realismo, o para obtener una composición totalmente diferente que distorsione la realidad. Para llevar a cabo dicho proceso, se debe realizar el revelado digital para posteriormente utilizar un programa informático que permite dar una mejor colorización y mejor manejo de perspectivas.

Imagen N° 3 Retoque fotográfico



Antes



Después

Elaborado por: Víctor Chacón, Jackeline Mena

Elaboración de Imagen Anaglifa

La clave de la obtención de la fotografía en 3D reside en el segundo fotograma, el mismo que habrá de realizarse desplazando la cámara fotográfica de manera horizontal, una distancia de entre 3 y 5 cm. respecto de la fotografía anterior.

Así se habrá obtenido las vistas que corresponden a cada ojo del espectador. Mientras que el proceso de visión del ser humano realiza la mezcla de las imágenes de cada ojo en la corteza cerebral, en nuestro caso, por tratarse de dos imágenes que serán vistas con ambos ojos, se debe recurrir a un artificio y este es el "Anaglifo".

El anaglifo consiste en la superposición de las imágenes aplicando un filtro de color diferente a cada una de ellas, para la primera fotografía se utilizará el filtro de color rojo debido a que elimina al azul y al verde, para la segunda imagen el azul porque elimina al rojo; así se estará diferenciando lo que cada ojo observa.

Imagen N° 4 Imagen anaglifa



Izquierda



Derecha

Elaborado por: Víctor Chacón, Jackeline Mena

El filtrado del que se habla en el párrafo precedente se lograba antiguamente, colocando los filtros ópticos correspondientes delante del lente de la cámara; actualmente, gracias al advenimiento de la era digital se consigue mediante software adecuado, con buenos resultados.

Imagen N° 5 Imagen anaglifa

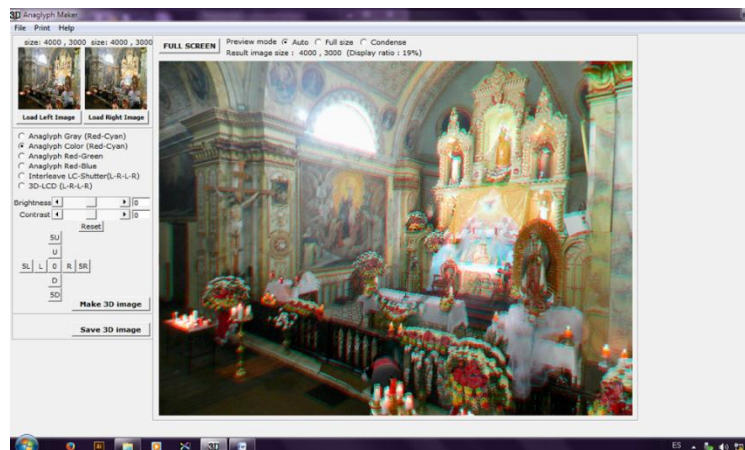

Elaborado por: Víctor Chacón, Jackeline Mena

Imagen N° 6 Imagen anaglifa

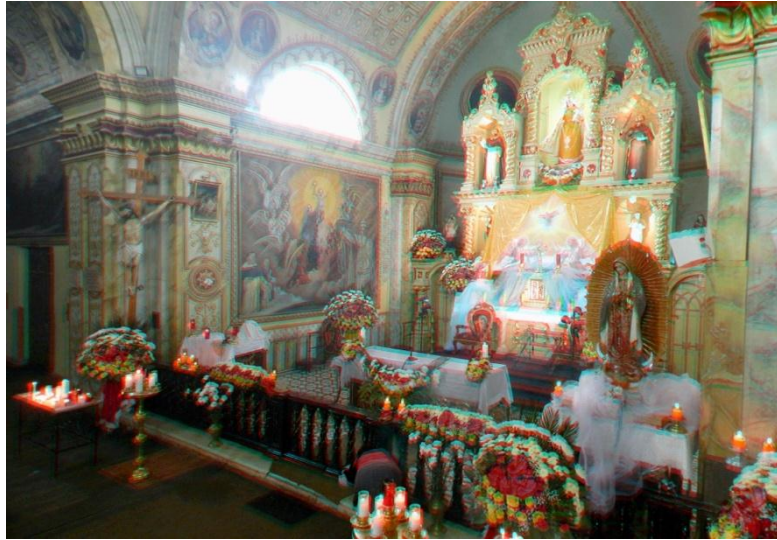

Elaborado por: Víctor Chacón, Jackeline Mena

Selección de Imágenes

Coherencia con la idea a transmitir

Las imágenes forman parte del soporte visual que usa el ponente durante su presentación. Es por esto que su misión debe ser proporcionar al oyente un nuevo canal por el que recibir el mensaje: el canal visual. Sin embargo, este nuevo canal debe estar totalmente en sintonía con el canal auditivo.

Si un ponente dice una cosa y la imagen que se proyecta a su lado dice otra muy distinta, el receptor detecta la incongruencia y centra su interés en resolver el conflicto dejando de atender a las palabras del emisor. Aquello que se proyecta debe estar en consonancia con lo que se dice y, de esta manera, se amplificara el alcance de nuestro mensaje.

Por lo tanto, la elección del tipo de foto es un proceso fundamental.

Adecuada al contexto

No sólo se necesita que la imagen se ajuste al mensaje, sino que también sea adecuada al contexto en el que se lleva a cabo la presentación. Se debe asegurar de que no existe ningún elemento que, pueda herir sensibilidades o pueda girarse en nuestra contra.

Transmite emociones

Una imagen tiene el poder de despertar emociones mucho más de lo que las palabras. Elegir una foto con una elevada carga emocional ayudará a reforzar el mensaje, permitirá captar mejor su atención y contribuirá a fijar mejor la idea en su memoria.

Selección de Tipografía

Es el arte de reproducir la comunicación mediante un material editorial, se eligió la tipografía sin serifas ya que las mismas son más legibles en la pantalla e impresos y porque es aquella que despierta el deseo de leer y reduce el esfuerzo requerido para la comprensión, deben ser visibles para que las letras puedan distinguirse una de otras y estas dan la sensación de páginas modernas, se caracterizan por ser limpias, legibles y versátiles sin resultar aburridas.

Se eligió la tipografía “sin serifas”, ya que es más claro en la pantalla e impresa y da la sensación de páginas modernas, se caracterizan por ser limpias, legibles y versátiles sin resultar aburridas.

Imagen N° 7 Tipografía 1



Elaborado por: Víctor Chacón, Jackeline Mena

Selección de Cromática

La selección de la cromática se hizo basada en las imágenes anaglifas, en su transformación estas se separan por canales que son el rojo y el azul de ahí se concluyó que el diseño editorial debería tener los colores de los canales especificados la misma cromática ayudará al proyecto y resaltará con el color negro de complemento se obtendrá un producto elegante.

La selección de la cromática se hizo basada en las imágenes anaglifas puesto que las mismas están separadas en dos canales que son el rojo y el azul por ello se eligió la misma cromática con el complemento del negro que denota elegancia.

Imagen N° 9 Cromática

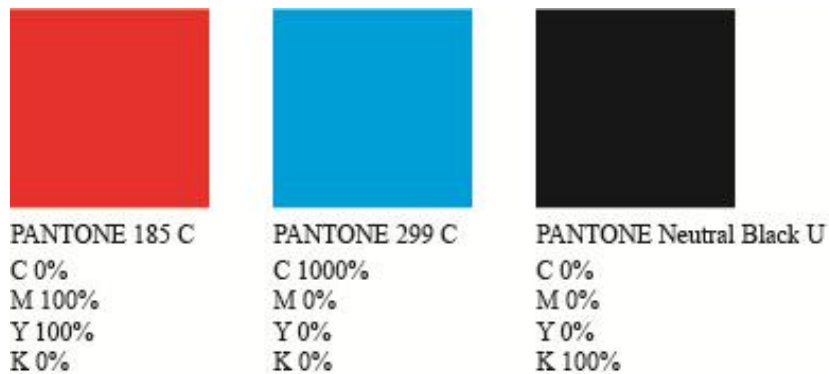

Elaborado por: Víctor Chacón, Jackeline Mena

Elaboración del Fotolibro

Selección del Tamaño

El tamaño debe tener la finalidad de ser leíble y legible para comodidad del usuario. Un libro debe ser lo más liviano, operable y no necesariamente grande. A la hora de construir el formato de los libros destinados a una lectura continua debe partirse de la amplitud óptima de los renglones.

En los volúmenes ilustrados, el formato cumple al tipo y al tamaño de las ilustraciones. Si cerca de la mitad de las ilustraciones son de formato alto y la otra mitad de otro formato, es recomendable un formato aproximadamente cuadrado.

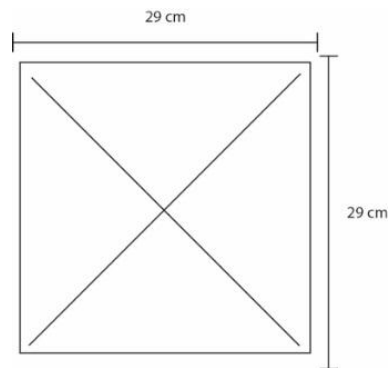
Imagen N° 10 Tamaño de página

Elaborado por: Víctor Chacón, Jackeline Mena

Bocetos

Se realizó bocetos de cada una de las hojas internas, así como de la portada y contra portada.

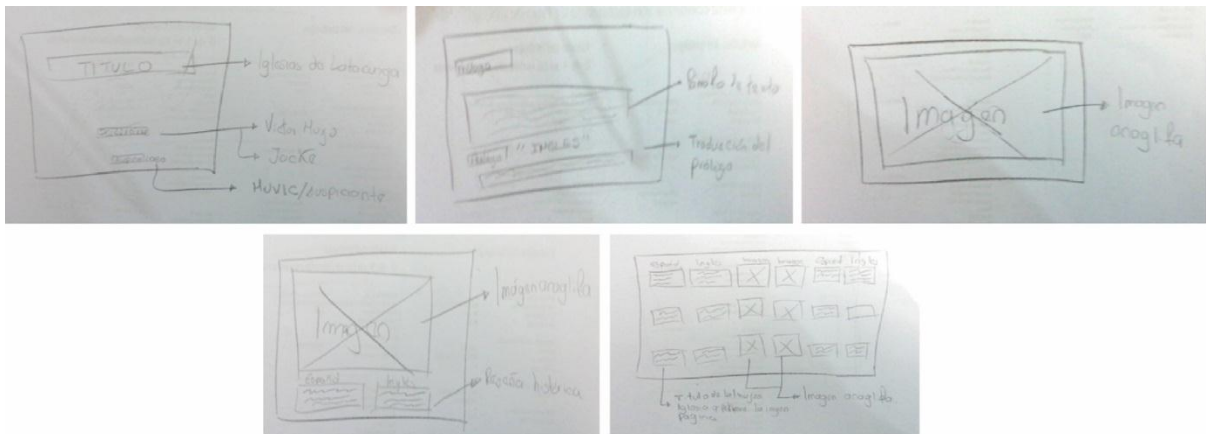
Imagen N° 11 Bocetos

Elaborado por: Víctor Chacón, Jackeline Mena

Maquetación

En la maquetación se lleva a cabo el proceso de disponer los espacios que van designados para texto y los espacios para fotografías.

Imagen N° 12 Maquetación

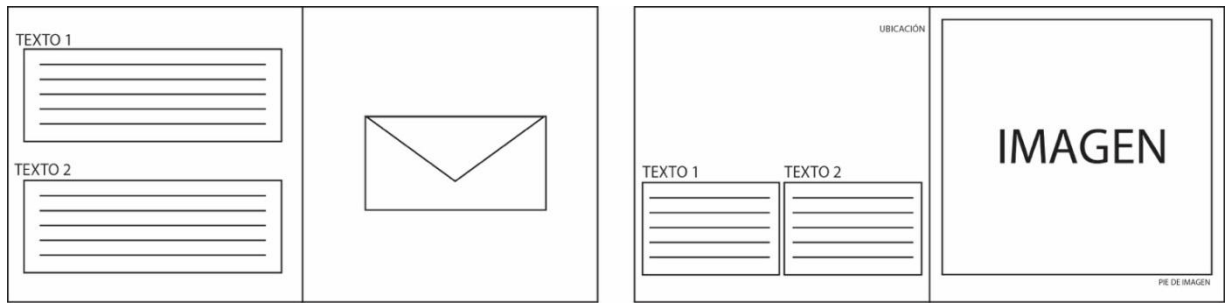

Elaborado por: Víctor Chacón, Jackeline Mena

Diagramación

Al aplicar la diagramación en el presente proyecto se distribuyó de mejor manera los espacios, organizando los elementos del mensaje bimedia (imagen y texto), mediante criterios de jerarquización buscando la funcionalidad del mensaje bajo un parámetro estético agradable.

Selección de la Retícula

La retícula por columnas y jerarquización se eligió acto seguido del bocetaje, que ayudó a la selección y jerarquización, ésta es usada para libros que contienen una imagen principal y texto, diseñando una correcta legibilidad y organización de los elementos gráficos en el espacio que componen el diseño, permitiendo así una buena percepción visual.

En cuanto a los márgenes, están determinados con espacios diferentes de acuerdo a la funcionalidad que cumplen. Cada margen tiene su propia función en lo que se refiere a distribución del texto en la página.

Se seleccionó la retícula por columnas y jerarquización, por cuanto lo más importante que se encontrará en las páginas son las imágenes anaglifas.

Prólogo

El prólogo es un breve escrito colocado al comienzo del diseño editorial que sumerge al lector en el mundo de la historia de la ciudad de Latacunga y atractivos arquitectónicos con una sensación distinta que dan las imágenes anaglifas; permitiendo así interactuar al usuario con el producto editorial mediante el uso de gafas especiales que dan la sensación de tercera dimensión.

Soporte para Gafas

También se anexa una página donde se coloca las gafas especiales que hacen posible el efecto de imagen anaglifa, de esta forma se obtiene un resultado innovador ya que el libro posee un adicional con la implementación de las gafas que permiten interactuar al usuario con el libro.

Imagen N° 13 Diagramación

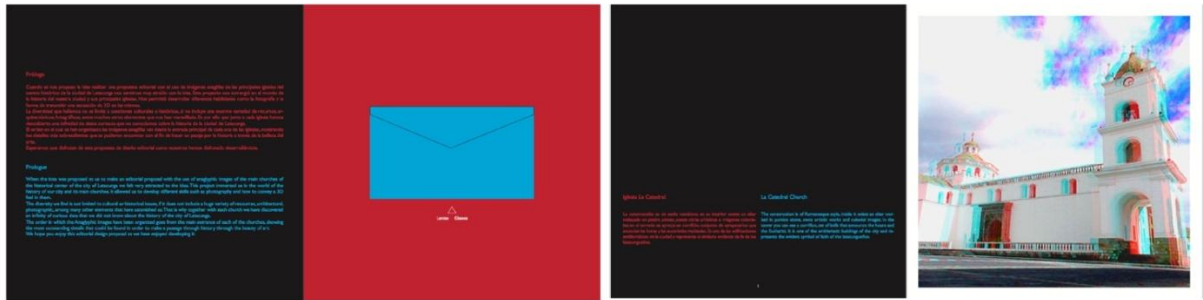

Elaborado por: Víctor Chacón, Jackeline Mena

Índice

En el índice se encuentra una breve descripción del objeto relacionado y ciertos datos de interés, que ayuda a encontrar rápidamente la página deseada.

En la parte del índice, en lugar de la puntuación usual y poco estética, se pueden encontrar otras vías, en este caso se utilizó el título de la imagen anaglifa a presentar y la misma en una presentación miniatura. A veces es posible instalar los números de las páginas antes del título. No es indispensable acomodar el índice a todo lo ancho si se puede descubrir una mejor disposición.

Imagen N° 14 Diagramación



Elaborado por: Víctor Chacón, Jackeline Mena

Elaboración de Portada, Fondo, y Contraportada

Portada

La portada le brinda al tipógrafo la oportunidad de manifestar su creatividad. La vinculación con el texto se legitima componiendo el renglón editorial y un subtítulo inciertamente necesario en el cuerpo del tipo empleado en el texto.

En este caso para el diseño de la portada se utilizó un programa de diseño gráfico digital con sus múltiples herramientas que ayudará a la realización de la portada, índice, hojas internas y contraportada. Se empieza por abrir un nuevo documento con las medidas de acuerdo al formato que se va a realizar, colocar el fondo de acuerdo al diseño que se escoge en el bocetaje realizado.

Fondo

Para el fondo se utilizó colores planos rojo y azul los mismos que fueron modificados la opacidad, estos colores se obtienen cuando se transforma una imagen bidimensional a imagen anaglifa, con la mezcla del negro que entrega un toque de elegancia con el mismo efecto de opacidad en ciertas partes del diseño, se realizan detalles de líneas en simetría, una vez realizado todos los detalles se coloca los objetos en su posición y con una máscara de recorte se obtendrá el tamaño deseado y se procede a guardar una imagen e formato (jpg).

Contraportada

Para la contraportada se utilizó colores planos rojo y azul los mismos que fueron modificados la opacidad, con la mezcla del negro que entrega un toque de elegancia con el mismo efecto de opacidad en ciertas partes del diseño, se realizan detalles de líneas en simetría, una vez realizado todos los detalles se coloca los objetos en su posición y con una máscara de recorte se obtendrá el tamaño deseado y se procede a guardar una imagen e formato (jpg).

Imagen N° 15 Proceso de creación de portada y contraportada

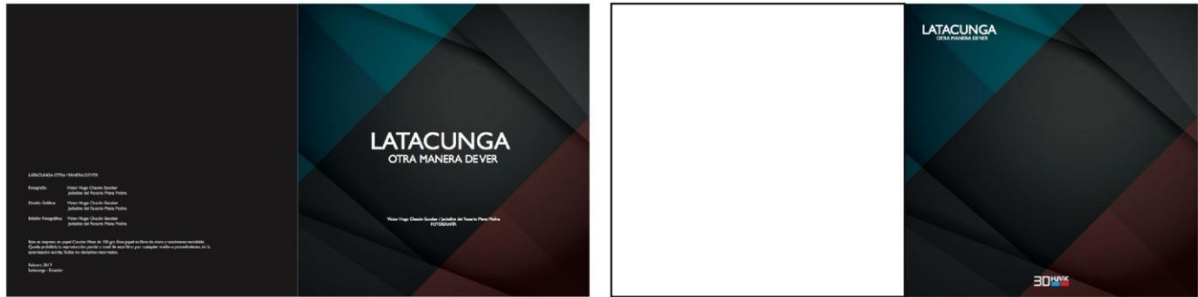

Elaborado por: Víctor Chacón, Jackeline Mena

Materiales y Acabados

Se utilizará papel adhesivo el cual tendrá un proceso de plastificado mate y Uv. selectivo que ayudará a mejorar la apariencia del libro. Para las paginas internas se utilizará papel couche mate de 150 grs. sin cloro y 100% reciclable que ayudará y realzará la calidad de la imagen.

Las hojas internas serán coladas y cocidas para mayor durabilidad, paso seguido se empastará la portada la cual se realiza pegando la portada y contraportada en una pasta dura, para finalizar el proceso se debe colar la pasta dura a las hojas internas y presionar durante su secado.

12. ANÁLISIS DE IMPACTOS

Impacto Social

La información a turistas nacionales y extranjeros de las principales iglesias de la ciudad de Latacunga tendrá un impacto positivo sobre la población, ya que, al ser un producto llamativo e innovador, los turistas tendrán interés en conocer las principales iglesias de la ciudad de Latacunga, de esta forma el impacto social que se produzca será favorable para la ciudad ya que con la aceptación del producto editorial se contara con más visitas de turistas nacionales y extranjeros.

Impacto Económico

Al informar a turistas nacionales y extranjeros de las principales iglesias de la ciudad de Latacunga ayudará a la promoción del turismo, ya que se incrementaría el ingreso de turistas nacionales y extranjeros, éstos dejarán dinero que, al invertirlo de buena manera se verá el

progreso de la ciudad de Latacunga, así como también los comerciantes se beneficiaran con el ingreso de turistas al centro histórico de la ciudad.

13. PRESUPUESTO PARA LA PROPUESTA DEL PROYECTO

El presupuesto para la propuesta del proyecto es el siguiente:

Tabla N° 14 Presupuesto para la propuesta del proyecto

PRESUPUESTO PARA LA PROPUESTA DEL PROYECTO				
Rubro	Unidad de Medida	Costo Unitario	Cantidad	Total
Equipos de oficina/Servicios				2,100.00
Computadora Laptop \$700 (depreciación mensual *5 meses)	unidad	26,25	5	131.25
Flash memory \$12 (depreciación mensual *5 meses)	unidad	0.90	5	4.50
Impresora, Copiadora, Scanner \$400 (depreciación mensual *5 meses)	unidad	15.00	5	75.00
Servicio de internet	mensual	22.00	4	88.00
Cámara Fotográfica \$500 (depreciación mensual *5 meses)	unidad	18.75	1	93.75
Materiales				359.00
Mica (Color rojo y azul)	unidad	10.00	1	10.00
Copias	unidad	1,000.00	0.02	20.00
Empastado	unidad	50.00	4	200.00
Hojas de papel bond	resma	4.00	4	16.00
Hojas de papel couche	resma	8.00	1	8.00

Cartulina	unidad	0.50	10	5.00
Troquel	unidad	1.00	10	10.00
Tinta para impresora	unidad	15.00	6	90.00
Movilización				14.00
Alquiler transporte	Alquiler	2.00	7	14.00
Subtotal				1,571.00
10% Imprevistos				157.10
TOTAL				1728.10

Elaborado por: Víctor Chacón, Jackeline Mena

Recursos

Recursos Humanos:

Investigadores: Víctor Hugo Chacón Escobar y Jackeline del Rosario Mena Molina

Directora de tesis

Personal encargado de las iglesias de la ciudad de Latacunga

Historiadores

Recursos Técnicos:

Manuales

Revistas

Fotografías

Recursos Tecnológicos

Computador

Cámara fotográfica

Trípode

Escáner

Impresora

Puerto USB

Memoria flash

Recursos Bibliográficos:

Biblioteca municipal del cantón Latacunga

Biblioteca de la Universidad Técnica de Cotopaxi

Biblioteca de la Unidad Educativa Victoria Vásconez Cuvi

Biblioteca de la Unidad Educativa Luis Fernando Ruiz

Recursos Culturales:

Iglesias

14. CONCLUSIONES Y RECOMENDACIONES

Conclusiones

- En el referente teórico- científico-técnico se identifican los conceptos y definiciones sobre diseño tridimensional e imagen anaglifa, los mismos aportaron a la conceptualización necesaria para el desarrollo de este trabajo de investigación.
- En la investigación sobre la aceptación del diseño editorial por parte de los turistas encuestados se presenta un alto porcentaje, manifestaron que la propuesta en mención es importante, innovadora y también necesaria para la difusión de las principales iglesias de la ciudad de Latacunga; esto coincide con los criterios emitidos por los expertos en el tema a través de entrevistas y el “focus group”, en donde expresaron su análisis crítico sobre el diseño editorial y las características técnicas de un producto editorial, que son el tamaño del producto, la legibilidad, la leilibilidad y el tipo material editorial; esto ha servido para hacer énfasis en estos aspectos y elaborar un producto editorial de calidad; las mismas han sido de gran importancia para elaborar el diseño editorial.
- La propuesta del diseño editorial se basa en las características técnicas como resultado de esta investigación, se ha aplicado el proceso sistemático para lograr las imágenes anaglifas con una breve descripción de las mismas.

RECOMENDACIONES

- En el referente teórico- científico-técnico se exhorta mayor accesibilidad a las bibliotecas de diferentes instituciones públicas y privadas del país para identificar de mejor manera los conceptos y definiciones sobre diseño tridimensional e imagen anaglifa.
- Se invita a las instituciones públicas relacionadas con este tema de investigación, que se distribuya este producto editorial como aporte importante para la difusión de la cultura de las principales iglesias de la ciudad de Latacunga, ya que tiene el respaldo

de criterios de los turistas que visitan la misma y el aporte técnico de expertos en el tema.

- Difundir este producto editorial conservando sus características, como son el tamaño del producto, la legibilidad, la leilibilidad y el de tipo de material editorial propuesto en este diseño editorial.

15. BIBLIOGRAFÍA

Bibliografía Citada:

Acosta, Pedro. (2010). Nuevas tendencias del diseño. Lugar de edición: México.

Cortés, P. Trinidad. (1997). Recuperación del patrimonio cultural urbano como recurso turístico en la ciudad de Quito.

Fonseca, Y. María del Socorro. (2000). Comunicación oral fundamentos y práctica estratégica. Pearson Educación, México.

García, F. (2009). Romántica Latacunga, 1era edición.

Garrido, G. Mary Sol. (2000). Bienes y derechos reales Derecho Civil. Fondo editorial USM, caracas.

Bibliografía de Referencias:

Gavin, P. Rizzo, J. Gavin, A. Harris, P. Rizzo, J. (2004). Fundamentos del diseño creativo. Lugar de edición Barcelona, España Editorial. Parramón.

Hochuli, J. Kinross, R. (2005). El diseño de libros: práctica y teoría. Editorial Campgrafic.

Mendoza, V. Danilo Paúl. (2013). Creación de un libro pop up instructivo sobre los procesos de elaboración y técnicas que ilustre los mecanismos propios del estilo. Quito Ecuador.

Muñoz, Q. Belén. (1995). Elementos del Diseño Editorial.

Murgueytio, G. María Alejandra. (2009). Planteamiento estratégico publicitario eficiente para reposicionar a los locales comerciales “NUEVO AMANECER”. Quito – Ecuador.

Paredes, A. (2005). Latacunga y su historia. 2da edición.

Rodríguez A. Hugo. (2011). Imagen digital conceptos básicos. Lugar de edición
Barcelona, España Editorial. MARCOMBO.

Serrano, Andreu. (2013). Los Estilos Fotográficos.

Segura, G. Julen, (2013). Anaglifos [W.ANA]. (Tesis de Ingeniería, escuela técnica
superior de ingenieros industriales y de telecomunicación

Vanderdope, Christian. (2003). Del papiro al hipertexto: Ensayo sobre las mutaciones del
texto y la lectura. Fondo de Cultura Económica.

Vásquez, Gloria. (2013). Fotografía.

16. ANEXOS

ANEXOS

Anexo N° 1 Encuesta dirigida a turistas que visitan la ciudad de Latacunga



UNIVERSIDAD TÉCNICA DE COTOPAXI

Encuesta dirigida a: 100 Turistas que visitan la provincia de Cotopaxi.

Objetivo: Identificar la aceptación de un diseño editorial empleando imágenes anaglifas de las principales iglesias de la ciudad de Latacunga, provincia de Cotopaxi, para contribuir a la difusión de la riqueza patrimonial.

Instrucciones: Por favor leer detenidamente las preguntas y responder a su criterio, marcando con una X frente a cada una.

CUESTIONARIO

1. ¿Cree usted que son importantes las iglesias que posee la ciudad de Latacunga?
Sí () No ()

2. ¿Considera que las iglesias de la ciudad de Latacunga son difundidas?
Sí () No ()

3. ¿Cree usted que la ciudad de Latacunga posee iglesias con importancia cultural?
Sí () No ()

4. ¿Cree usted que la ciudad de Latacunga posee iglesias con importancia cultural?
Sí () No ()

5. ¿Considera usted que la ciudad de Latacunga se beneficiaría con la elaboración de un diseño editorial con imágenes anaglifas (efecto tridimensional-3D)?

Sí () No ()

6. ¿Cree usted que el turista conocerá más acerca de las principales iglesias de la ciudad de Latacunga a través un diseño editorial con imágenes anaglifas (efecto tridimensional-3D)?

Sí () No ()

7. ¿Considera que un diseño editorial con imágenes anaglifas (efecto tridimensional-3D), es un medio de difusión innovador para conocer las principales iglesias de la ciudad de Latacunga?

Sí () No ()

Gracias por su colaboración...

Anexo N° 2 Entrevista

Entrevista dirigida a profesionales expertos en diseño de imágenes anaglifas para conocer su criterio técnico sobre la propuesta editorial.

Pregunta 1:

¿Cuál es su criterio sobre la utilización del presente diseño editorial empleando imágenes anaglifas?

Respuesta:

Es un material innovador, que aparte de que no existe un diseño similar en el medio, se puede observar en las imágenes anaglifas realizadas la calidad del trabajo desde el momento del diseño y los recursos empleados.

Además, se aplica la objetividad de una imagen anaglifa, que es la interacción con la persona que observa.

Con esta propuesta de diseño tridimensional, se puede abrir mercados en muchos campos (turístico, social, empresarial y otros), asimismo la aplicación de este diseño en diferentes materiales publicitarios como afiches y trípticos.

Pregunta 2:

¿La propuesta de realizar un diseño editorial empleando imágenes anaglifas es una propuesta creativa?

Respuesta: Sí, porque no es muy común ver este tipo de diseño, los profesionales en esta rama están basándose solo al diseño bidimensional y no a un diseño creativo e innovador como es el efecto tridimensional en donde puedan aprovechar las características que tiene la técnica de tercera dimensión.

La creatividad va cambiando al mundo, se ha dejado atrás los diseños convencionales y el cliente exige nuevas tendencias que sean llamativas, creativas y capaces de lograr mayor interacción con las personas.

Pregunta 3:

¿En la propuesta del diseño editorial empleado imágenes anaglifas, considera que la técnica está bien aplicada?

Respuesta:

Sí, porque desde los insumos para la imagen anaglifa se recomienda realizar un trabajo bien aplicado, en donde se observa lo siguiente:

Para toma fotográfica, se utilizan estilos de fotografía, en este caso, para imagen anaglifa es frente –fondo, este permite observar con mejor definición el efecto tridimensional, en donde se diferencia el frente del fondo de la fotografía.

Al elaborar la imagen anaglifa se retocan las fotografías en el programa de diseño “photoshop”, luego las fotografías retocadas se trasladan al software “Anaglyph Maker” tanto la fotografía izquierda como derecha, se separan los canales (cian y rojo), al fusionar los 2 canales con gafas especiales se observa el efecto tridimensional.

Pregunta 4:

¿Qué opina de la calidad de los recursos fotográficos que se deberían utilizar en la elaboración de las imágenes anaglifas en el diseño editorial?

Respuesta:

Se recomienda recurrir a equipos (cámaras profesionales), implementos (sombrija y fotómetro) y el tiempo necesario para realizar unas buenas fotografías que son esenciales para que los efectos tridimensionales sean óptimos.

Pregunta 5:

¿Cuál es su criterio en relación a la aceptación del diseño editorial en las diferentes instituciones públicas encargadas de la difusión de las iglesias de la ciudad de Latacunga?

Respuesta:

Al ser una idea innovadora, los clientes de este diseño editorial van apreciarlo, desde los encargados de la difusión de las iglesias de la ciudad de Latacunga, los ciudadanos latacungueños hasta los turistas nacionales y extranjeros. Esto ayudará al deguste, la revalorización y la difusión de la riqueza patrimonial.

Pregunta 6:

¿Qué características debería tener un producto editorial con imágenes anaglifas?

Respuesta:

- Al ser una idea innovadora, los clientes de este diseño editorial van apreciarlo, desde los encargados de la difusión de las iglesias de la ciudad de Latacunga, los ciudadanos latacungueños hasta los turistas nacionales y extranjeros. Esto ayudará al deguste, la

revalorización y la difusión de la riqueza patrimonial. El tamaño: Un formato cuadrado es más legible la imagen.

- El tipo de libro: Debería ser un foto libro, porque llevan fotos más que texto.
- El tamaño: Un formato cuadrado es más legible para las imágenes.
- Legible: Las imágenes deben tener una buena resolución, deben ser mejoradas con programas de edición de imagen.
- Leibilidad: La tipografía debe ser fácil de leer, se recomienda la tipografía “sin serifas” ya es más legible en la pantalla e impresa y da la sensación de páginas modernas, se caracterizan por ser limpias, legibles y versátiles sin resultar aburridas.

Anexo N° 3 Fichas nemotécnicas (toma de información en las principales iglesias de la ciudad de Latacunga.

Iglesia La Catedral

Autor: <u>Nelso Hugo Cárdenas y Jorge Moreno</u>	Ciudad: <u>Latacunga</u>
Título: <u>Investigación Iglesia Catedral</u>	Provincia: <u>Cotacachi</u>
Año: <u>2016</u>	Entrevistado: <u>Alfonso Velasco</u>

XIX Se termina la reconstrucción de la casa torre, atrio.
 En el siglo XX ~~se construye~~ ^{se construye} el arrioestamiento de la bóveda principal.
 después del terremoto de 1949 se hicieron más gólgas estructurales.

Autor: <u>Nelso Hugo Cárdenas y Jorge Moreno</u>	Ciudad: <u>Latacunga</u>
Título: <u>Investigación Iglesia Catedral</u>	Provincia: <u>Cotacachi</u>
Año: <u>2016</u>	Entrevistado: <u>Alfonso Velasco</u>

Trasado de los Córdobas en la conquista española.
 La Catedral años atrás se llamaba La Matriz.
 XVII tenía solo cimientos.
 XVIII terremoto de 1768.
 se tiene restauraciones hasta mediados del siglo XIX.

Iglesia La Merced

Autor: <u>Vidal Hugo Ordoñez y Jacky Maná</u>	Ciudad: <u>La Tacunga</u>
Título: <u>Investigación Iglesia La Merced</u>	Provincia: <u>Cotacachi</u>
Año: <u>2016</u>	Entrevistado: <u>Pedro Castiblanco</u>

En 1940, existió una capilla donde hoy es la iglesia. Los moradores del sector en 1648

Moravia Española Don Felipe IV.

Consta de 15 pueblos repartidos en lugares diferentes

1800 Construida.

Autor: <u>Vidal Hugo Ordoñez y Jacky Maná</u>	Ciudad: <u>La Tacunga</u>
Título: <u>Investigación Iglesia La Merced</u>	Provincia: <u>Cotacachi</u>
Año: <u>2016</u>	Entrevistado: <u>Pedro Castiblanco</u>

Santísima Virgen Madre de la Merced es protectora de los moradores por las erupciones del volcán Cotop. el 21 de 12/1746. Se proclamó Patrona central del Volcán.

Iglesia San Agustín

Autor: <u>Victor Hugo Chacón y Jacky Maná</u>	Ciudad: <u>Cotacunga</u>
Título: <u>Investigación Iglesia San Agustín</u>	Provincia: <u>Cotacunga</u>
Año: <u>2016</u>	Entrevistado: <u>P. José Cujá</u>

El nuevo templo duro 12 años
en el priorato de Fray Nicolás
glanvera.
1579 llegaron los primos agustinos
Donon misioneros 1579-1600.
Acción social, Cotacunga.

Autor: <u>Victor Hugo Chacón y Jacky Maná</u>	Ciudad: <u>Cotacunga</u>
Título: <u>Investigación Iglesia San Agustín</u>	Provincia: <u>Cotacunga</u>
Año: <u>2016</u>	Entrevistado: <u>P. José Cujá</u>

A Fundada en 1579.
X Cuyo pasija en el mismo lugar
de hoy
Se llamaba San Bernabé de Cotacunga
Se hace 3 torres en dirección
al norte a sur
1792 se destruye por terremoto

Iglesia San Francisco

Autor: Victor Hugo Chacón y Jackie Mena	Ciudad: Tacungá
Título: investigación Iglesia San Francisco	Provincia: Cotacachi
Año: 2016	Entrevistado: Susana Ibarra

al servicio de la gente y el sector y de los españoles.

1645 se pobla el barrio San Francisco.

La millonaria Constanzo su propia capilla
Diego Roldán Rojas

En el 1949 a las 2:15 de la tarde
hubo un terremoto de poca o torres
mercedario y dominica y bastante paredes caídas

Autor: Victor Hugo Chacón y Jackie Mena	Ciudad: Antisuyá
Título: investigación San Francisco	Provincia: Cotacachi
Año: 2016	Entrevistado: Susana Ibarra

Los Franciscanos tuvieron labores religiosas
en Tacungá, Mulato, San Miguel, Sigüisil:
Sigüchos, Tacacuso y Alóquez. Doctrinas
hechas el 17 de octubre de 1568.

El Obispo Pedro de la Peña en 1572 visitó
estos pueblos

Encuentra a 2 sacerdotes que estaban

Iglesia Santo Domingo

Autor: D. de Hugo Chacón y Jocka Mora	Ciudad: Latacunga
Título: Historia Iglesia Santo Domingo	Provincia: Cotacachi
Año: 1616	Entrevistado: Sr. Domingo Sandoval

6/08/1608 al Padre Juan Fray Alonso Muñoz compareció ante Don Francisco Gutiérrez Flores (corregidor) e/ presente un poder, ~~otorgado~~ ^{otorgado} el 31 de julio por el padre Provincial Fray Francisco García esta terreno sea donado ~~1~~ ¹ cuadra de 4 solar y 1 cuadra de casas. Donada por Pedro Barragan. Para hacer la iglesia

Autor: D. de Hugo Chacón y Jocka Mora	Ciudad: Latacunga
Título: Iglesia Santo Domingo	Provincia: Cotacachi
Año: 1616	Entrevistado: Sr. Domingo Sandoval

1698 su tra grande guerras por la cual sea obliga d la reconstrucción completa. 1730 Ocurri un incendio muy grave. lo estructura abovedada facilito la propagacion del fuego, que destruyo todas sus altares y sus imgenes religiosas. su estructura arquitectonica sa: lent. sea como el espíritu de la ciudad de Latacunga.

Iglesia El Salto

Autor: D. de Hugo Chacón y J. de la Cruz	Ciudad: La Caceres
Título: Iglesia El Salto	Provincia: Caceres
Año: 1706	Entrevistado: Hugo H. H. H.

La legendaria dice que este templo, en una de las erupciones del volcán Cotopaxi, la avenida su llano de agua y los ríos Yanayacu y Cutchi se cayó un puente precario de piedra que unía las orillas de los ríos.

esto en abril de 1708

La cruz está en un ambiente honorario de

muchos otros religiosos

Autor: D. de Hugo Chacón y J. de la Cruz	Ciudad: La Caceres
Título: Iglesia El Salto	Provincia: Caceres
Año: 1706	Entrevistado: Hugo H. H. H.

Los terratenientes, dueños del sector aprovecharon todos los materiales, piedras y lasruinas de la iglesia y convento de la Compañía de Jesús

1798 se cayó todas la edificaciones urbanas, y quedaron en ruinas

Iglesia San Sebastián

Autor: Don Hugo Tronco y Jacka Yacu	Ciudad: Latacunga
Título: Iglesia San Sebastián	Provincia: Cotacachi
Año: 1946	Entrevistado: Don Fernando Prado

Se dice la iglesia está contruida sobre un camanero inca.

hay la mitad del terreno ocupa

la iglesia y la otra mitad

es un terreno para cultivos

Autor: Don Hugo Tronco Escobar	Ciudad: Latacunga
Título: Investigación Iglesia San Sebastián	Provincia: Cotacachi
Año: 1946	Entrevistado: Don Fernando Prado

Fue construida en 1949

terremoto el 5 de agosto

se utilizo las mismas paredes

fueron pagadas con argamasa

mezcla de panela, sebo de res y

huevos

Anexo N° 4 Bocetos

Portada

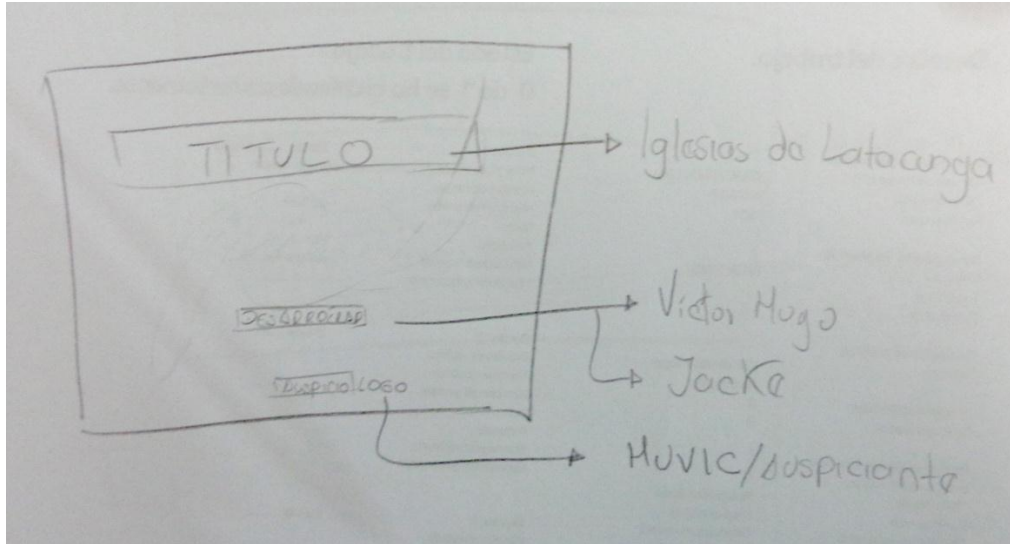

Índice

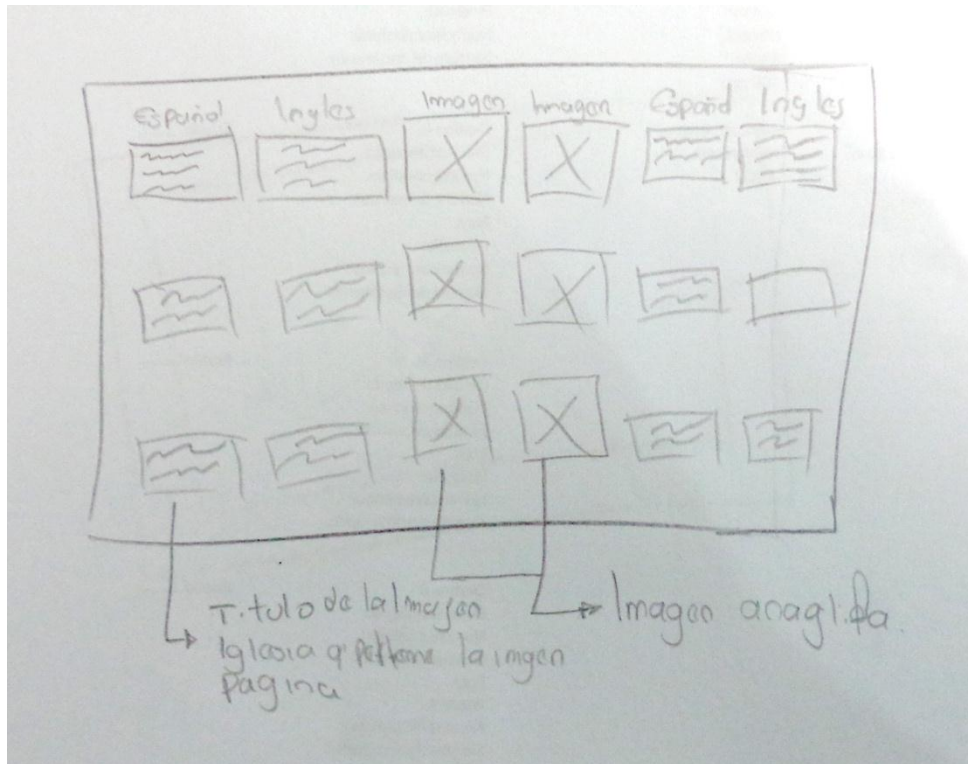

Prólogo

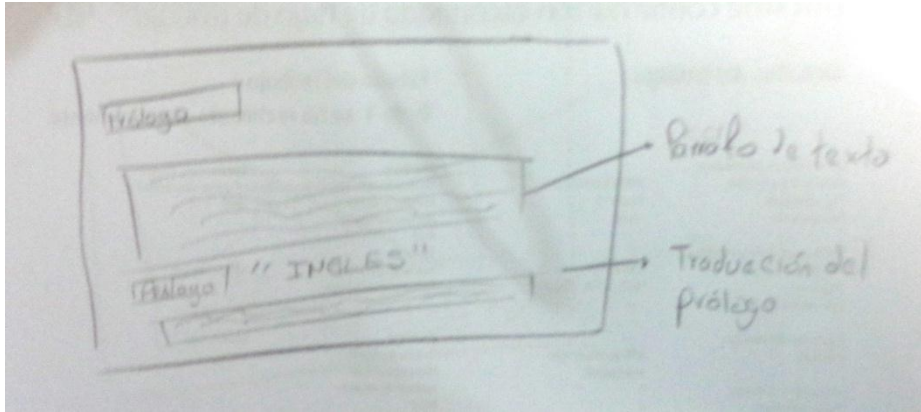

Hoja Interna 1

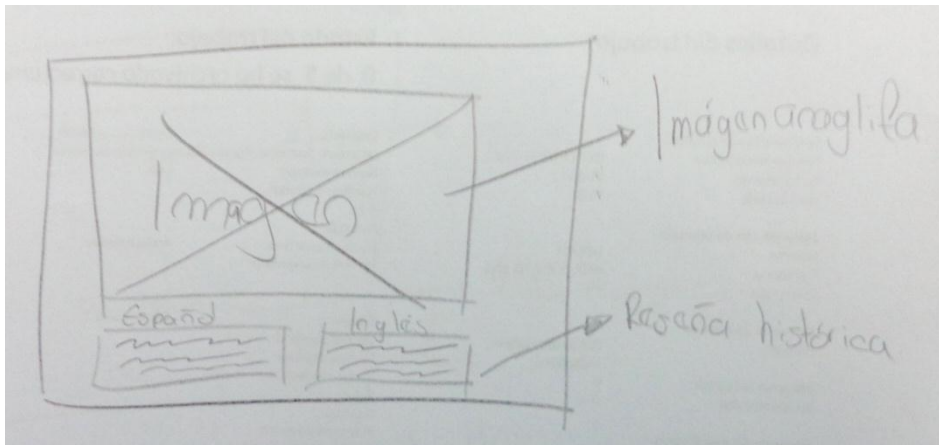

Hoja interna 2

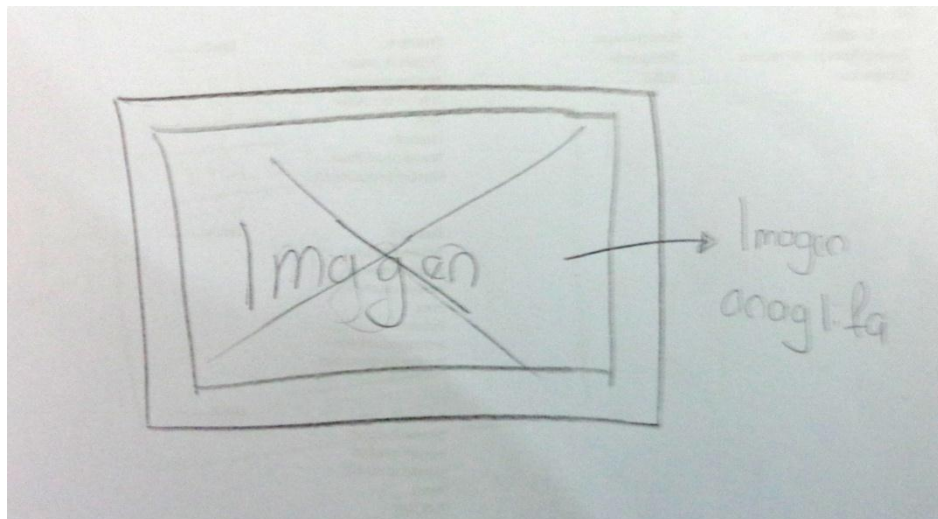

Anexo N° 5 Troquel gafas

Gafas Troquel

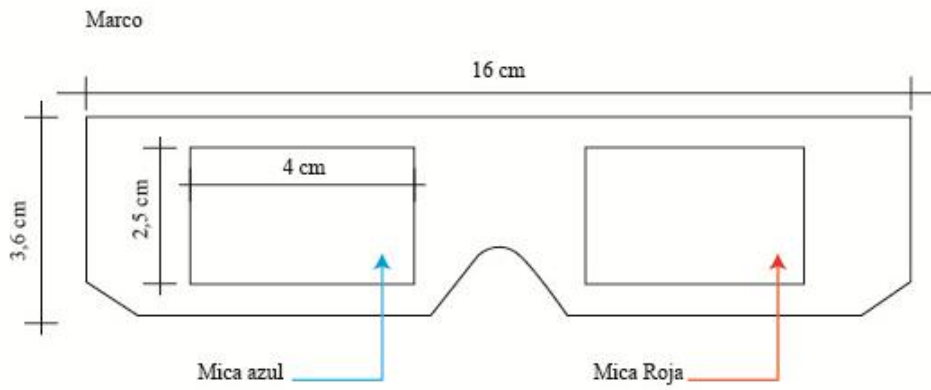

Patas Laterales

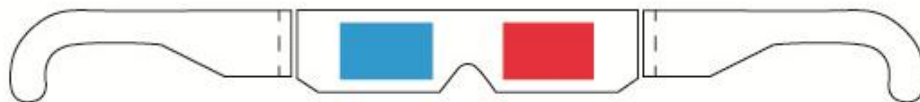
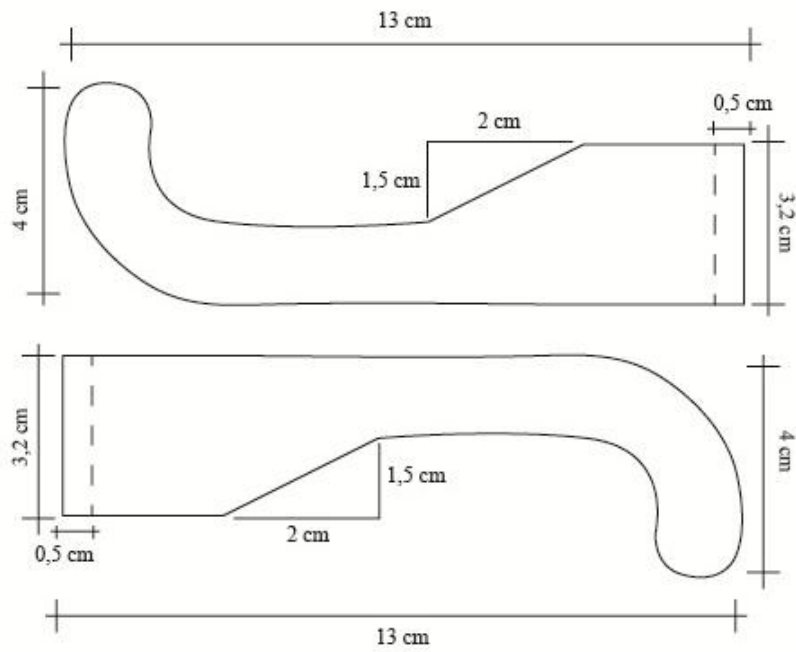

Anexo N° 6 Ejemplos de diseño de imágenes anaglifas

