



A research about the effects of personality traits over tourism management department preferences

Kişilik özelliklerinin turizm bölümleri tercihlerine etkileri üzerine bir araştırma

Ümit Şengel¹

Salim İbiş²

Burhanettin Zengin³

Orhan Batman⁴

Abstract

Tourism industry maintains its rapid growing rate both in the world and Turkey in recent years. Since tourism industry is service-driven, human resource is considerably important. Therefore a great number of qualified labour force is needed and the importance of educational institutions that are aim to train labour force for tourism industry is increased. The purpose of the study is to determine the relationship between the reason to prefer tourism department and personality traits of tourism students. In this study, examining the relation between personality -the term that is related to human's psychological and physiological structure- and department preference enhances its importance. Survey form technique has been used as data collecting tool. Obtained data was analysed by using SPSS and LISREL Soft wares. Regression analysis shows personality traits explains 32% of career opportunities, 17% of professional convenience and 28% sectoral attractiveness among the reason to prefer tourism department.

Keywords: Tourism; Personality; Department Preference; Tourism Education.

Özet

Turizm endüstrisi son yıllarda hem dünya genelinde hem de Türkiye'de hızlı bir büyüme seyri göstermektedir. Turizm, hizmet ağırlıklı bir endüstri olması nedeni ile turizmde insan kaynağı oldukça önem taşımaktadır. Bu durum da çok sayıda yetişmiş elemana ihtiyacı ortaya çıkarmaktadır. Bu nedenle turizm endüstrisine eleman yetiştirmeye yönelik eğitim veren kurumların da önemi son yıllarda artmıştır. Bu Araştırmada turizm eğitimi alan öğrencilerin turizm bölümünü tercih etme nedenleri ile kişilik özellikleri arasındaki ilişkinin belirlenmesi amaçlanmıştır. Bu araştırmada insanın psikolojik veya fizyolojik yapısı ile ilgili bir kavram olan kişiliğin bölüm tercihi ile ilişkisinin incelenmesi araştırmayı literatür açısından önemli hale getirmektedir. Araştırmanın veri toplamasında anket tekniği tercih edilmiştir. Kolayda örnekleme yöntemi ile belirlenen 285 turizm lisans öğrencilerinden yüz yüze anketler doldurtularak veriler elde edilmiştir. Elde edilen veriler SPSS ve LISREL programlarından faydalanılarak analiz edilmiştir. Araştırma sonuçları *kişilik özelliklerinin* turizm bölümü tercih sebeplerini etkileyen bir faktör olduğunu; turizm bölümü tercih sebeplerinin boyutlarından kariyer fırsatlarını yaklaşık %32, mesleki kolaylığı yaklaşık %17 ve sektörel çekiciliği ise yaklaşık

¹ Arş. Gör., Sakarya Üniversitesi, Sosyal Bilimler Enstitüsü, Turizm İşletmeciliği Anabilim Dalı, umits@sakarya.edu.tr

² Arş. Gör., Sakarya Üniversitesi, Sosyal Bilimler Enstitüsü, Turizm İşletmeciliği Anabilim Dalı, salimibis@sakarya.edu.tr

³ Doç. Dr., Sakarya Üniversitesi, İşletme Fakültesi, Turizm İşletmeciliği Bölümü, bzengin@sakarya.edu.tr

⁴ Prof. Dr., Sakarya Üniversitesi, İşletme Fakültesi, Turizm İşletmeciliği Bölümü, obatman@sakarya.edu.tr

[\(Extended English abstract is at the end of this document\)](#) %28 oranında açıkladığını ortaya koymaktadır.

Anahtar Kelimeler: Turizm; Kişilik; Bölüm Tercih; Turizm Eğitimi.

GİRİŞ

Kariyer ve meslek planlamasının en önemli ayağı eğitimidir. Fakat bütün eğitim süreçlerinin son halkası olan üniversite eğitimi bu iki kavramı şekillendiren en önemli halkadır. Çünkü eğitimden mesleğe geçiş üniversite eğitiminin sonrasında gerçekleşmektedir. Özellikle görülen eğitimin spesifik olarak belli ve dar bir alana odaklandığı üniversitelerdeki bölümlerin seçimi kariyer ve meslek planlamaları açısından oldukça kritik bir faktör olarak öne çıkmaktadır. Bu nedenle üniversite bölümlerinin istek ve beklentileri karşılayacak şekilde yapılması gerekmektedir.

Üniversite eğitimi için bölüm tercihlerinin bazıları istek ve beklentiler ile gerçekleşirken, bazıları istek ve beklentilerin dışında gerçekleşmektedir. Özellikle bölüm tercihlerinde sosyal ve demografik faktörler geniş anlamda belirleyici olabilmektedir. Fakat meslek ve kariyer planlamaları açısından konuya bakıldığında, özellikle psikolojik faktörlerinde önemi ortaya çıkmaktadır. Özellikle insanları kendi kariyer hedefleri doğrultusunda kendi kişilik yapılarına uygun bölüm veya meslekleri tercih etme yoluna gitmektedir. İşte bu durum üniversite öğrencilerinin bölüm tercihleri ile kişilik özellikleri arasında ilişkilerin olduğunu göstermektedir.

Araştırmanın kapsamında kişilik kavramının farklı araştırmacılar tarafından ele alınan farklı boyutları irdelenmiştir. Ayrıca literatür taraması içerisinde üniversite öğrencilerinin bölüm tercihlerini etkileyen sebeplere değinilmiştir. Daha sonrasında ise metodoloji kısmında araştırmanın yöntemi, amacı önemi ve kısıtları gibi konulara değinilmiştir. Bulgular bölümünde ise araştırma verileri SPSS ve Lisrel programlarından faydalanılarak analiz edilmiş ve raporlanmıştır. Araştırma sonuç ve öneriler bölümü ile tamamlanmıştır.

LİTERATÜR ARAŞTIRMASI

Kişilik Kavramı

Kişilik kavramı son zamanlarda örgütsel organizasyonlar için sıkça başvurulan bir kavram olarak göze çarpmaktadır. Özellikle işletmelerin örgütsel yapılarının giderek gelişen insan kaynakları yönetimi ile entegrasyonu bu sürece önemli bir ivme kazandırmıştır. Bu açıdan organizasyonlardaki işlerin bireylerin kişilik özellikleri ve ilgi alanlarına uygun olarak dağıtılması giderek önemli bir rol üstlenmektedir. Motivasyon, verimlilik ve işgücü devir hızı gibi işletmeler için özen gösterilmesi gereken konularda bu sayede önemli avantajlar sağlanmaktadır (İyem ve Erol, 2013: 139). Basım ve arkadaşlarının (2009: 22) çalışmasında kişilik, kişisel farklılıkları ortaya koyması ve gözlemlenebilir olmasından dolayı özellik yaklaşımı ile ele alınmaktadır. Bu yaklaşımda bireysel tanımlamalarda ve bireylerin gösterdikleri davranışlarda kullanılan sözcüklerin analizi söz konusu olmaktadır. Söz konusu davranışlarında üç önemli özelliği barındırması gerekmektedir. Bunlar; tutarlılık, kalımsal özellik gösterme ve zamansal süreklilik sağlamaktır.

Burger (2006: 23) kişilik ile ilgili iki özelliğin üzerinde durmaktadır. Bunların birincisi tutarlı davranış kalıpları iken, ikincisi ise kişilik içi süreci ele almaktadır. Bu iki bilgi ışığında kişilik, bireyin kendi içinden kaynaklanan tutarlı davranış kalıpları ile kişilik içi süreçler olarak tanımlanmaktadır. Başka bir tanıma göre ise kişilik, çevresine uyum sağlarken kendine has düzenlemelerini belirleyen psikolojik veya fiziksel yapıların sahibi olan içindeki dinamik bir organizasyon olarak

nitelendirilmektedir (Allport, 1937: 48'den aktaran Robins ve Judge, 2013: 135). Kişilik kavramı farklı zamanlarda farklı araştırmacılar tarafından kuram boyutu ile ele alınmıştır (Topses ve Serin, 2012; İnanç ve Yerlikaya, 2012: 7-8). Psikoanalitik, davranışçı, bilişsel, hümanistik, evrimsel ve kişiliğin genetiği gibi kişilik kuramların da ele alan Smith ve arkadaşları (2012: 452-454) kişiliği, bir insanın hem fiziksel hem de sosyal ortamı ile ilki biçimini belirleyen düşünceler, duygular ve davranışların ayırt edici ve karakteristik özellikleri olan tanımlamaktadır.

Kişiliğin ele alındığı diğer bir yaklaşımda id, ego ve süper egodur. İd, daha çok kalıtsal olan ve doğuştan gelen içgüdülerden oluşan psikolojik özelliklerdir. Bu nedenle id daha çok bilinçaltı dürtülerinden oluşmaktadır. Ego, id denetimini sağlamaya çalışmaktadır. Yani ego daha çok bireyin çevresel etkileşimleri sonucu ortaya çıkan akıl, bilinç ve gerçekleri içeren unsurlardır. Süper ego ise direk idin karşıtıdır. Bu nedenle id ile sürekli bir çekişme halinde olan süper egoya göre, idden gelen içgüdüsel değerler toplumca hoş karşılanmaz. Süper ego daha çok toplumsal ve kültürel değerlerce kabul görenleri yapmaya çalışır. İd ile süper egonun arasındaki çekişmede ego aracı görevi üstlenmektedir. İşte Freud'a göre bu üç kavram arasındaki denge kişiliği ortaya çıkarır (Aydoğmuş, 2011: 8-9).

Özsoy (2013: 15-17) kişilik kavramının gene kabul görmüş evrensel bir tanımının yapılmasının zorluğuna değinmektedir. Buna gerekçe olarak da kavramın birçok farklı disiplince ele alınması ve farklı kuramsal bakış açıları ile ele alınmasını göstermektedir. Bu açıdan kişilik farklı araştırmacılar tarafından yapılan tanımların bir bütününde oluşturulabilir. Bu bakış açısı ile kişilik, ruh, zihin, çevre, kalıtım ve fiziki özelliklerle ilişkili veya bunların sonucunda oluşabilen, kendi içinde tutarlı ve kısmen özgün olan düşünceler ve davranış kalıplarıdır. Kişiliğin bireysel davranış kalıplarından oluşsa bile bir takım sosyal ve çevresel etkiler tarafından da şekillenebileceği vurgulanmaktadır.

Öğrencilerin Bölüm Tercihlerini Etkileyen Faktörler

Öğrencilerin üniversite eğitiminde bölüm tercihleri, hayatlarında oldukça kritik öneme sahip bir konudur. Çünkü insanların ilerideki meslek yaşamları üniversite eğitimlerinde okudukları bölümden doğrudan etkilenebilmektedir (Gedik, vd., 2007: 20). Doğru bölüm tercihinin yapılması ileride mutlu bir meslek yaşamının en önemli yollarından bir tanesidir. Uygun bölüm tercihinin yapılmaması ise, ileride olumsuz bir meslek yaşamının olmasına sebep olabilmektedir. Bununda ötesinde, doğru olmayan bölüm tercihlerinin olması gençlerin en verimli dönemlerinde istemedikleri faaliyetlere zaman harcayarak zaman kaybetmelerine de sebep olabilmektedir.

Amca (2011) öğrencilerin bölüm tercihlerini etkileyen faktörleri dört başlık altında vermektedir. Bunlar;

- Mezuniyet sonrası iş bulma oranı,
- Mezuniyet başarı derecesi,
- Üniversitenin ilgili bölümünün öğrenim ücreti ve
- Üniversitenin bulunduğu şehirdeki hayat pahalılığı, coğrafi konumu ve sosyal yaşam kalitesidir.

Buradaki faktörler incelendiğinde, özellikle ilk faktör sıkça üzerinde durulan meslek yaşamı bölüm tercihi ilişkisine vurgu yapmaktadır. Buda bölüm tercihinin bireyler açısından önemli bir noktaya taşınmaktadır. Bu daha çok ileriye dönük planlamalar yapabilen öğrencilerin kullandığı bir yöntemdir. Bununla birlikte, bazı öğrencilerinde coğrafi konum ve sosyal yaşamın kalitesi ile ilgili koşulları göz önünde bulundurmaktadır. Diğer faktörler daha çok ailelerin ilgilendiği, ailelerin sosyo-ekonomik durumu ile paralellik gösteren faktörlerdir.

Çiftçi ve arkadaşları (2011: 153) bölüm tercihlerini etkileyen bir faktör olarak üniversiteleri ön plana çıkarmaktadır. Özellikle eğitimdeki gelişmeler ile paralel artan üniversite ve bölüm sayısı, öğrenci çekmek adına üniversitelerin pazarlama ve tanıtım faaliyetleri yapmak zorun kalmalarına zemin hazırlamıştır. Bu durum öğrencilerin okudukları bölümler hakkında fikir sahibi olmaları açısından önemlidir. Aslında gelişen iletişim ağları sayesinde bu tür bilgilere ulaşmak zaten mümkündür. Ancak kurumun direk öğrenci ile muhatap olması bu süreci daha güvenilir hale getirmektedir.

Türkiye açısından bakıldığında ise, üniversite veya bölüm tercihleri genel itibarı ile rastlantısal olarak gerçekleşmektedir. Gençlerin istek ve beklentilerini devre dışı bırakan bu durum, istediği bölümü ve dolayısı ile de ileride yapacağı mesleği bilmeden, kendisine olan uygunluğunu hesaplamadan bir sürecin içine girebilmektedir. İstemediği bölümde okuyan ve istemediği işi yapan bireylerinde toplum içerisinde huzursuz bir kesimin oluşmasına zemin hazırlamaktadır (Andsoy vd., 2012: 125). Bu durumu destekler nitelikte sonuçlar Baltacı ve Üngören (2010) tarafından yapılan araştırmada da tespit edilmiştir. 3 üniversitede yapılan bu araştırmaya göre öğrencilerin yaklaşık %70'i "sınavda aldığı puan", "başka seçeneğim yoktu" ve "çevre tavsiyesi" gibi rastlantısal sebeplerle turizm bölücülerine geldiklerini vurgulamışlardır. Sarıkaya ve Khorsheed (2009) yaptıkları çalışmada başkalarını tavsiyesi ve çaresizlik duygusu gibi beklenti ve istekten uzak faktörlerin önemli derecede bölüm ve meslek tercihi etkilediği tespit edilmiştir.

Akar (2012: 98-102) yaptığı araştırmada bölüm tercihlerinin tercih yapanların dışında gelişebilecek sebepler üzerinde durmuştur. Bu sebepler aşağıdaki gibi verilmektedir:

- Üniversitenin coğrafi konumu
- Akademik saygınlık ve kurum imajı
- Öğrenim görmekle ilgili ekonomik koşullar
- Üniversitelerin öğrencilere sağladıkları çeşitli akademik veya finansal yardımlar
- Üniversitelerin bilgilendirme potansiyeli
- Üniversitelerin sağladığı barınma imkânları
- Gelir, cinsiyet veya öğrencilerin ikamet edecekleri yer gibi demografik faktörler

Bölüm tercihlerini etkileyen kısımda anlatılan faktörlerin tamamı rastlantısal bölüm tercihleri veya demografik faktörler ile ilişkili faktörlerdir. Bunun yanında öğrencilerin kendi yapılarına uygun, istek ve beklentileri doğrultusunda bölüm veya meslekleri tercih ettikleri de bilinmektedir. Bu nokta tercihte bulunan bireyler ile ilgili bir takım özellikle ön plana çıkmaktadır. Bireyler bu tercihlerde bulunurken kendi kişisel yapılarına uygun bölümleri tercih etmektedirler. Bu durumda tercihlerin öğrencilerin bazı özelliklerine göre şekillenebileceğini bilinmektedir. Buradan hareketle kişiliğin bölüm tercihiinde etkili bir bireysel özellik olduğu ve bölüm tercihi ile kişiliğin ilişkili olduğu söylenebilir.

Kişilik; yetenekler, ilgiler ve mesleki değerler gibi faktörler ile beraber, kariyer seçimi meslek seçimi ve bölüm seçimini etkileyen psikolojik faktörler olarak ön plana çıkmaktadır (PEGEM, 2015). Burada psikolojik bir faktör olarak kişilik, insanın karakteridir. İnsanın her anlamda çevresine uyum sağlamasında belirleyici rol oynamaktadır. Bu anlamda kişilik, insanın karakterinin oluşmasında duygusal, fiziksel ve bilişsel yapıların örgütlenmesidir (Eysenck, 1970). İnsanın karakterinin duygusal fiziksel ve bilişsel karakteri insanın yapabileceklerini önemli ölçüde etkileyebilmektedir. Bu anlamda insanın okuduğu bölümü ve yapacağı mesleğinin belirlenmesinde kişilik oldukça önemli bir faktör olarak ön plana çıkmaktadır.

Kariyer seçimini etkileyen psikolojik faktörler Özen (2011: 84) tarafından da dört farklı bölümde verilmektedir. Bunlar;

- Bireyin değer, inanç ve tutumları
- Bireyin beklentileri
- Bireyin işin geleceği hakkındaki görüşleri
- Bireyin kişiliğidir.

İnsanın tercihlerinin psikolojik bir faktör olarak kişilik tarafından etkilendiği bu çalışmada da ifade edilmiştir. Birçok araştırmacı tarafından kişilik ile ilgili tipoloji ve kuramlar geliştirilmiştir. Özellikle kariyer, meslek ve bölüm tercihleri ile ilişkilendirilebilecek bir yaklaşım olarak J. Hollanda tarafından geliştirilen “*Tipolojik Kişilik Kuramı*” önem taşımaktadır. Kişiliği 6 değişik yapıda ele alan kurama göre, insanlar kişiliklerine en uygun olan mesleklere yönelirler. Bu anlamda kişilik meslek seçiminde ve dolayısı ile mesleki seçimin öncesindeki adımlardan olan bölüm seçiminde bireyleri etkileyebilmektedir (Arnold, 1988: 391).

METODOLOJİ

Bu araştırmada, turizm öğrencilerinin bölüm tercihleri ile kişilik özellikleri arasındaki ilişkinin belirlenmesi amaçlanmıştır. Özellikle meslek ve kariyer planlamalarının en önemli bileşenlerinden birinin eğitim olması, üniversite eğitim ve öğretiminde bölümlerin önemini arttırmaktadır. Eğitim alınan bölümlerin ve akabinde icra edilen mesleklerin, bireyin yapısına uygun olması gerekmektedir. Bu durum bölüm tercihi ve yapılan meslek açısından kişiliği ön plana çıkarmaktadır. Ayrıca literatürde bölüm tercih sebepleri ile ilgili çok sayıda çalışma bulunmaktadır. Ancak bu çalışmaların genel olarak bölüm tercihinin etkileyen sosyal ve demografik faktörlere yönelik olduğu görülmektedir. Bu araştırmanın bölüm tercihinin etkileyen psikolojik faktörlerden kişilik ile ilgili olması çalışmayı alanyazın açısından da önemli kılmaktadır.

Turizm öğrencilerinin bölüm tercihler sebepleri oldukça değişiklik gösterebilmektedir. Sebeplerin değişiklik göstermesinin önemli kaynaklandığı faktörler vardır. Bu faktörler sosyo-kültürel yapıdan kaynaklandığı gibi, bireyin psikolojik özelliklerinden de kaynaklanabilmektedir. Bu psikolojik faktörlerden en önemlilerinden biri de kişiliktir. Bu bağlamda turizm öğrencilerinin bölüm tercihleri ile kişilik özellikleri arasında ilişki var mıdır? Sorusu araştırmanın temel sorusunu oluşturmaktadır.

Araştırmanın veri toplamasında anket tekniği tercih edilmiştir. Araştırmada kullanılacak anketin belirlenmesi için detaylı literatür incelemesi yapılmıştır. Bu kapsamda araştırma sorusunun test edilmesine imkan sağladığı için Bilgin (2011)’in çalışmasında kullandığı ve sonrasında Şengel ve arkadaşları (2015) tarafından da kullanılan ölçek aracılığı ile veriler toplanmıştır. Elde edilen verilerin analiz edilmesi iki aşamada gerçekleşmiştir. İlk olarak, turizm öğrencilerinin bölüm tercih sebepleri ve kişilik tiplerinin belirlenmesi için LISREL programından faydalanılarak Doğrulayıcı Faktör Analizi yapılmıştır. Bu analizlerin verildiği şekillerde anket soruları kodlar yardımı ile verilmiştir. Kodların hangi ifadelerle karşılık geldiğinin bilinmesi için, çalışmada kullanılan ölçekte yer alan ifadeler Tablo 1’de verilmektedir. Daha sonrasında ise kişilik ile bölüm tercihi arasındaki ilişkinin belirlenmesi için SPSS programı kullanılarak Regresyon analizi yapılmıştır.

Tablo 1: Araştırmada Kullanılan Ölçekteki Likert İfadeler

BÖLÜM TERCİHİ	
B1. Bölümü seçmemde, iş bulma imkânının yüksek oluşu etkilidir.	
B2. Bölümü seçmemde, yüksek kazanç elde edebilecek olmam etkilidir.	
B3. Bölümü seçmemde, bireysel çalışma imkânlarının olması etkilidir.	
B4. Bölümü seçmemde, iş hayatına erken başlama imkânlarının olması etkilidir.	
B5. Bölümü seçmemde, zevkli bir meslek oluşu etkilidir.	
B6. Bölümü seçmemde, sevilen bir meslek olması etkilidir.	
B7. Bölümü seçmemde, kolay bir meslek olması etkilidir.	
B8. Bölümü seçmemde, toplumda itibarlı bir meslek olması etkilidir.	
B9. Bölümü seçmemde, başarıyı ispatlama fırsatları sunması etkilidir.	
B10. Bölümü seçmemde, kişisel özelliklerimle uyumlu bir meslek olması etkilidir.	
B11. Bölümü seçmemde, kamu kurumlarında çalışma imkânı olması etkilidir.	
B12. Bölümü seçmemde, özel kurumlarında iş bulma imkânı sunması etkilidir.	
B13. Bölümü seçmemde, bütün insanların ihtiyaç duyduğu, önemli bir meslek olması etkilidir.	
B14. Bölümü seçmemde, iş imkânlarının fazlalığı sebebiyle kendimi güvende hissetmem etkilidir.	
B15. Bölümü seçmemde, sektör ile ilgili duyduklarım etkilidir.	
B16. Bölümü seçmemde bıkkınlığa yol açmaması etkilidir.	
B17. Bölümü seçmemde, sektörün kolay kariyer yapabilme imkânı sunması etkilidir.	
B18. Bölümü seçmemde, çalışma saatlerinin uygun olması etkilidir.	
B19. Bölümü seçmemde, başka bir mesleğe kolay geçebilme imkânı sunması etkilidir.	
B20. Bölümü seçmemde, iş imkânlarının büyük şehirlerde olması etkilidir.	
B21. Bölümü seçmemde, ülkemizin turizm alanında hızlı bir gelişim göstermesi etkilidir.	
B22. Bölümü seçmemde, staj süresi boyunca edindiğim bilgiler etkilidir.	
B23. Bölümü seçmemde, çevredeki turizm mesleği mensupları etkilidir.	
B24. Bölümü seçmemde, piyasada yeterince turizm elemanı olmaması etkilidir.	
B25. Bölümü seçmemde, çok fazla kişiyle iletişim kurabilme imkânı sunması etkilidir.	
B26. Bölümü seçmemde, yabancı uyruklu insanlarla kolay iletişim kurabilecek olmam etkilidir.	
KİŞİLİK ÖZELLİKLERİ	
K1. İdealist bir insanım.	K25. Farklı yerlerde farklı insanlarla tanışmaktan hoşlanırım.
K2. Zeki olduğumu düşünüyorum.	K26. Tuhaf biri olduğumu düşünüyorum.
K3. Kelime hazinem oldukça zengindir.	K27. Dikkat çekmekten hoşlanmam.
K4. Güçlü bir hayal dünyasına sahibim.	K28. Çok az konuşurum.
K5. Fikirlerimin mükemmel olduğumu düşünüyorum.	K29. İnsanlarla ilgilenirim.
K6. Düşüncelerimi gerçekleştirmek için zaman harcarım.	K.30 Diğer insanların hislerini anlayabilirim.
K7. Çok çeşitli kelimeler kullanırım.	K31. Yumuşak kalpliyim.
K8. Pratik bir zekâ yapısına sahip değilim.	K32. İnsanların duygularını kolaylıkla hissedebilirim.
K9. İyi bir hayal dünyam yoktur.	K33. Başkalarının duygularına önem veririm.
K10. Ana fikirleri anlamakta zorlanırım.	K34. Diğer insanlar için zaman harcarım.
K11. Her zaman her şeye hazırım.	K35. Diğer insanların problemleri beni fazlasıyla ilgilendirir.
K12. İşlerimde oldukça titizim.	K36. Diğer insanların problemleri beni fazla ilgilendirmez.
K13. Planlı ve programlı çalışırım.	K37. Diğer insanlarla çok az ilgilenirim.
K14. Bugünün işini yarına bırakmam.	K38. Diğer insanlara kaba davranırım.
K15. Kurallardan hoşlanırım.	K39. Duygusal olarak çok kırılıyorum.
K16. Detayları dikkate alırım.	K40. Ruh halim çok sık değişir.
K17. Dağınık çalışırım.	K41. Çabuk sinirlenirim.
K18. Düzensiz çalışırım.	K42. Kolay strese girerim.
K19. Her şeyi yerli yerine koymayı unuturum.	K43. Çok çabuk üzülürüm.
K20. Bazı işlerimde hileli davranırım.	K44. Çok çabuk sarsılırım.
K21. Eğlenceyi bir yaşam tarzı olarak görürüm.	K45. Karamsar biriyim.
K22. Tüm dikkatlerin üzerimde olmasını isterim.	K46. Her şey için endişelenirim.
K23. Toplum içerisinde rahat hareket ederim.	K47. Çok sakin bir insanım.
K24. Çok fazla konuşurum.	K48. Nadiren karamsar olurum.

Araştırmanın genel evrenini turizm ile ilgili bölümlerde okuyan öğrenciler oluşturmaktadır. Araştırmanın çalışma evrenini ise Sakarya Üniversitesi İşletme Fakültesi Turizm işletmeciliği bölümünde lisans düzeyinde kayıtlı 1008 öğrenci oluşturmaktadır. İlgili alanyazın incelenmiş ve bu evren için 275-280 öğrencinin evreni temsil edebileceği görülmüştür (Yazıcıoğlu ve Erdoğan, 2004: 50; Altunışık, vd., 2012: 137). Bu bilgiler ışığında 285 anket çoğaltılmış ve olasılığa dayalı olmayan örnekleme türlerinden kolayda örnekleme yöntemi ile yüz yüze 285 öğrenciden veriler elde edilmiştir. Anketlerin yüz yüze toplanması hatalı anketlerin olmasını engellemiş ve toplanan bütün anketler analize dahil edilmiştir.

BULGULAR

Araştırmada kullanılan ölçek yöntem kısmında da ifade edildiği gibi farklı çalışmalarda kullanıldığı için geçerliliği sağlanmış bir ölçektir. Güvenirlilik açısından ise, SPSS programı yardımı ile Cronbach's Alpha değerlerine bakılmış olup, güvenilirlik katsayıları tablo 2'de verilmektedir.

Araştırmada genel güvenirlilik analizinden önce ölçeğin bölümlerine ilişkin güvenirlilik analizi yapılmıştır. Tablo 2 incelendiğinde, ilk olarak "bölüm tercihi sebeplerine ilişkin ifadelerin olduğu" bölümde yer alan yirmi altı ifade için güvenirlilik analizi yapılmış ve Cronbach's Alpha katsayısı 0,924, "Kişiliğin belirlenmesine ilişkin ifadelerin olduğu" bölümdeki kırk sekiz ifade için ise, Cronbach's Alpha katsayısı 0,821 olarak tespit edilmiştir. Genel ölçekte yer alan yetmiş dört ifade için de Cronbach's Alpha 0,921 çıkmıştır. Sosyal bilimler gibi hata payı diğer sağlık ve fen bilimleri gibi alanlara göre biraz daha esnek olan alanlarda 0,7 üzerindeki Cronbach Alpha değerlerinin güvenirlilik açısından güçlü olduğu kabul edilmektedir (Altunışık vd., 2012: 126).

Tablo 2: Güvenirlilik Katsayıları

ÖLÇEK	İfade Sayısı	Cronbach Alpha Katsayısı
Bölüm Tercihi ile İlgili İfadeler	26	0,924
Kişilik ile İlgili İfadeler	48	0,871
Genel Ölçek	74	0,921

Can (2012:369)'da güvenirlilik katsayısı ile ilgili bilgiler aşağıdaki gibi verilmektedir. Bu bilgiler ışığında kişilik ölçeğinin oldukça güvenilir, bölüm tercihi ölçeğinin ve genel ölçeğin ise yüksek derecede güvenilir olduğu söylenebilir :

- $0,00 \leq \alpha \leq 0,40$ =Güvenilir değil
- $0,40 \leq \alpha \leq 0,60$ =Düşük derecede güvenilir.
- $0,60 \leq \alpha \leq 0,90$ =Oldukça güvenilir
- $0,90 \leq \alpha \leq 1,00$ =Yüksek Derecede güvenilir

Bu bölümde araştırmaya ilişkin doğrulayıcı faktör analizi ve regresyon analizine ilişkin bulgular verilmektedir. Bölüm tercihlerine ilişkin doğrulayıcı faktör analizi sonucunda bölüm tercih sebeplerinin üç boyut altında (Boy1: Kariyer Fırsatları, Boy2: Mesleki Kolaylık, Boy3: Sektörel Çekicilik) birleştiği şekil 1'de görülmektedir.

Şekil 1: Bölüm Tercihine İlişkin Doğrulayıcı Faktör Analizi

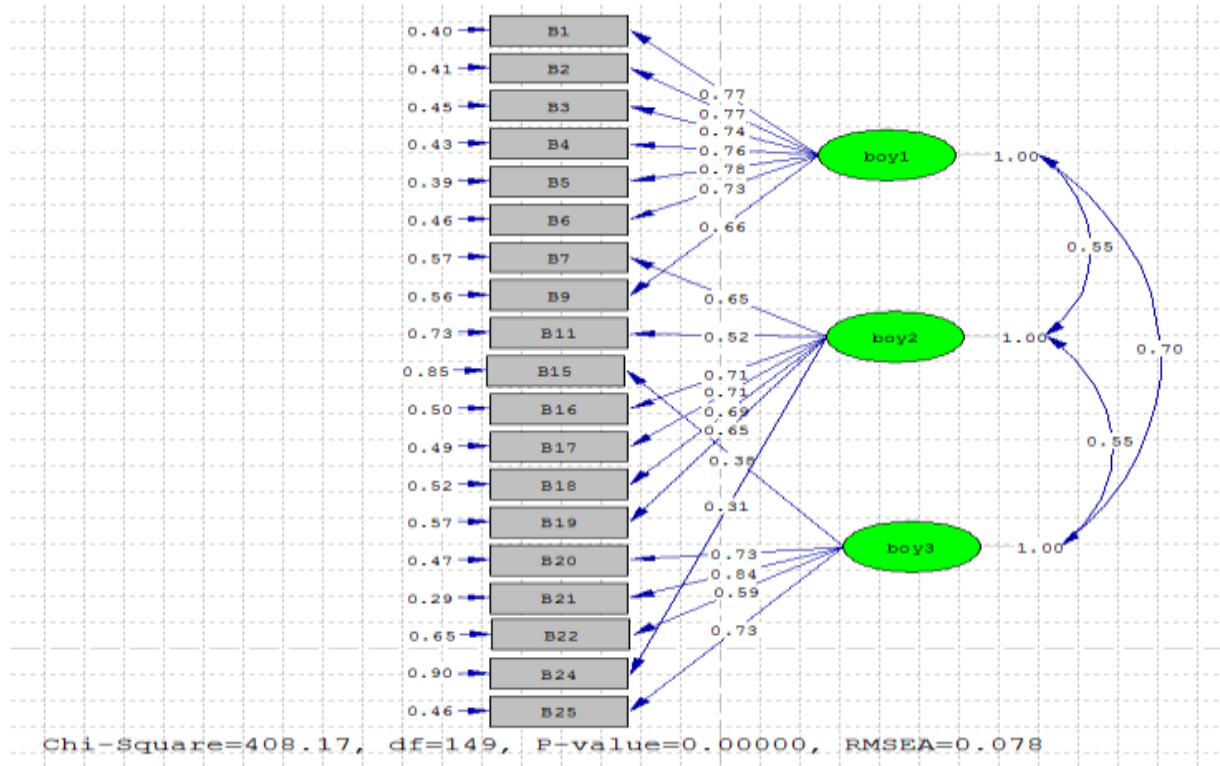

Tablo 3: Bölüm Tercih Model Uyumu

UYUM ÖLÇÜSÜ	DEĞERİ	UYUM
$X^2/df=2$ (df=149)	2.739	Kabul Edilebilir Uyum
RMSEA	0.078	Kabul Edilebilir Uyum
NFI	0.940	Kabul Edilebilir Uyum
NNFI	0.950	Kabul Edilebilir Uyum
CFI	0.960	Kabul Edilebilir Uyum
RFI	0.930	Kabul Edilebilir Uyum
IFI	0.960	İyi Uyum

$0 < X^2/df < 2 = \text{İyi Uyum}$, $2 < X^2/df < 5 = \text{Kabul Edilebilir Uyum}$, $0 < RMSEA < 0,05 = \text{İyi Uyum}$, $0,05 \leq RMSEA \leq 0,10 = \text{Kabul Edilebilir Uyum}$, $0,95 < NFI \leq 1, \text{İyi Uyum}$, $0,90 \leq NFI \leq 0,95, \text{Kabul Edilebilir Uyum}$, $0,97 \leq NNFI \leq 1, \text{İyi Uyum}$, $0,95 \leq NNFI \leq 0,97, \text{Kabul Edilebilir Uyum}$, $0,97 \leq CFI \leq 1, \text{İyi Uyum}$, $0,95 \leq CFI \leq 0,97, \text{Kabul Edilebilir Uyum}$, $0,95 < NFI \leq 1, \text{İyi Uyum}$, $0,90 \leq NFI \leq 0,95, \text{Kabul Edilebilir Uyum}$, $0,95 < NFI \leq 1, \text{İyi Uyum}$, $0,90 \leq NFI \leq 0,95, \text{Kabul Edilebilir Uyum}$

Bölüm tercih modeline ilişkin uyum ölçütleri Tablo 3'te verilmektedir. Bu ölçütler Doğrulamalı Faktör Analizine ilişkin modelin uyumlu olduğunu göstermektedir. Özellikle Ki-Kare/df oranı ve RMSEA değeri bu açıdan önem taşımaktadır. Bu iki değerinde Kabul Edilebilir Uyum gösterdiği Tablo 3'te görülmektedir.

Şekil 2: Kişilik Boyutlarına İlişkin Doğrulayıcı Faktör Analizi

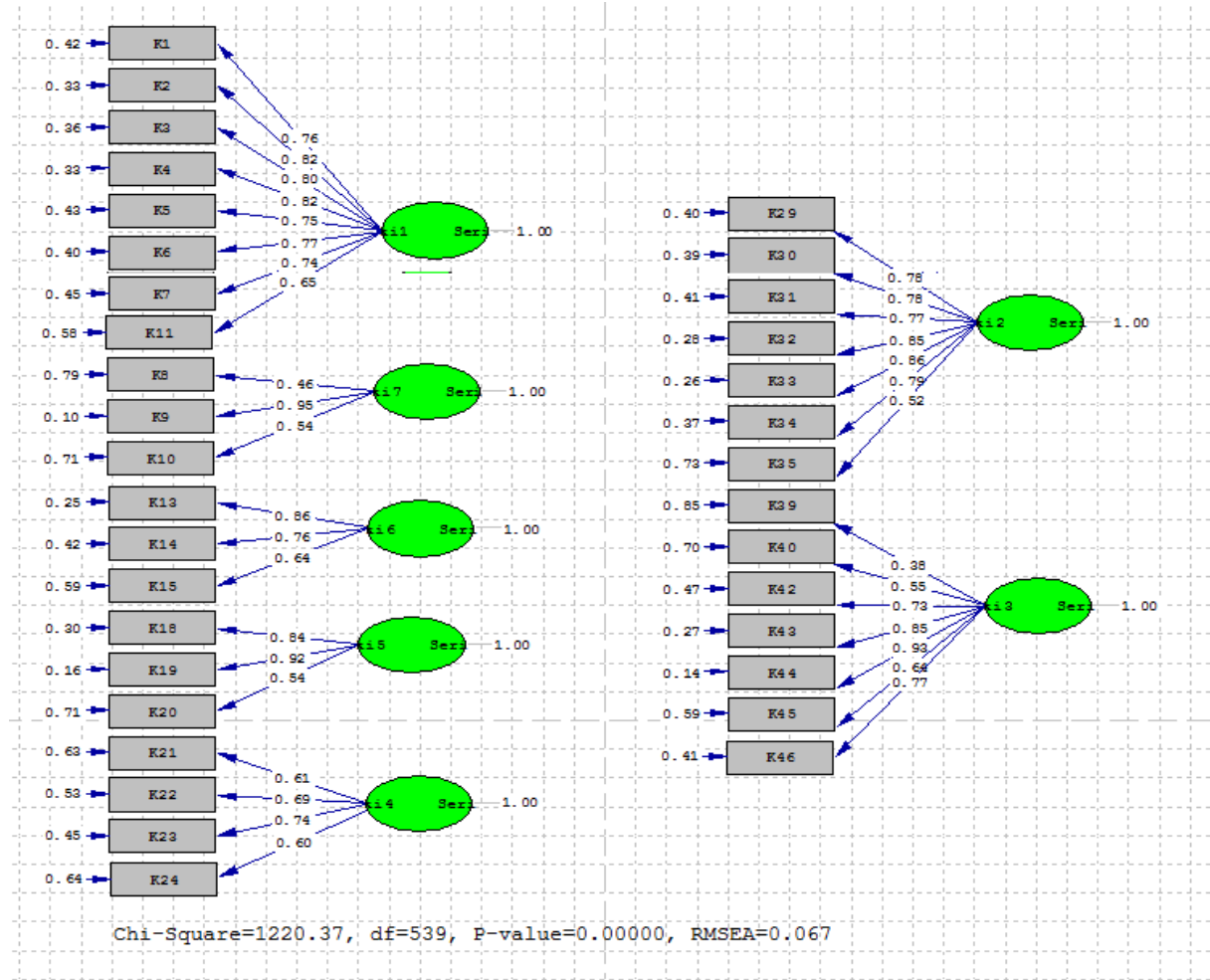

Kişilik özelliklerine ilişkin yapılan Doğrulayıcı Faktör Analizi sonucu kişilik özellikleri yedi farklı boyutta birleşmiştir. Bu boyutlar Şekil 2’de k1-k7 (k1: Özgüven, k2: Geçimli, k3: Karamsar, k4: Sosyal, k5: Düşüncesiz, k6: Denetimli, k7: Kötümser) şeklinde isimlendirilmiştir.

Kişilik modeline ilişkin uyum ölçütleri Tablo 4’te verilmektedir. Bu ölçütler Doğrulayıcı Faktör Analizine ilişkin modelin uyumlu olduğunu göstermektedir. Özellikle ve bu açıdan Ki-Kare/df ve RMSEA önem taşımaktadır. Analizler sonucu hem Ki-Kare/df oranı hem de RMSEA oranının kabul edilebilir uyum gösterdiği görülmektedir.

Tablo 4: Kişilik Model Uyumu

UYUM ÖLÇÜSÜ	DEĞERİ	UYUM
X ² / (df=149)	2.264	Kabul Edilebilir Uyum
RMSEA	0.067	Kabul Edilebilir Uyum
NFI	0.940	Kabul Edilebilir Uyum
NNFI	0.950	Kabul Edilebilir Uyum
CFI	0.960	Kabul Edilebilir Uyum
RFI	0.930	Kabul Edilebilir Uyum
IFI	0.960	İyi Uyum

$0 < X^2/df < 2 =$ İyi Uyum- $2 < X^2/df < 5 =$ Kabul Edilebilir Uyum, $0 < RMSEA < 0,05 =$ İyi Uyum- $0,05 \leq RMSEA \leq 0,10 =$ Kabul Edilebilir Uyum, $0,95 < NFI \leq 1$, İyi Uyum- $0,90 \leq NFI \leq 0,95$, Kabul Edilebilir Uyum, $0,97 \leq NNFI \leq 1$, İyi Uyum- $0,95 \leq NNFI \leq 0,97$, Kabul Edilebilir Uyum, $0,97 \leq CFI \leq 1$, İyi Uyum- $0,95 \leq CFI \leq 0,97$, Kabul Edilebilir Uyum, $0,95 < NFI \leq 1$, İyi Uyum- $0,90 \leq NFI \leq 0,95$, Kabul Edilebilir Uyum, $0,95 < NFI \leq 1$, İyi Uyum- $0,90 \leq NFI \leq 0,95$, Kabul Edilebilir Uyum

Kişilik ile bölüm tercihi sebepleri arasındaki ilişkinin ölçülmesi için yapılan regresyon analizi sonuçları Tablo 5'te verilmektedir.

Tablo 5: Bölüm Tercihi ve Kişiliğe İlişkin Regresyon Analizi

Bağımsız Değişkenler	Beta	Std. Hata	t	Anlamlılık	R ²	Uyar. R ²	F	Anlamlılık
Özgüven	0,239	,058	4,129	,000	,340	0,323	20,346	,000*
Karamsar	-0,088	,044	-1,984	,048				
Düşüncesiz	,215	,116	1,864	,063				
Kötümser	,078	,104	,751	,453				
Denetimli	,215	,116	1,864	,064				
Geçimli	,216	,064	3,369	,001				
Sosyal	,279	,102	2,137	,007				
<i>*p < 0,05 düzeyinde anlamlı</i>								
Bağımlı Değişken: Kariyer Fırsatları								
Bağımsız Değişkenler	Beta	Std. Hata	t	Anlamlılık	R ²	Uyar. R ²	F	Anlamlılık
Özgüven	,055	,052	1,060	,290	,190	,169	9,262	,000*
Karamsar	,026	,040	,638	,524				
Düşüncesiz	,437	,105	4,178	,000				
Kötümser	,355	,094	3,571	,000				
Denetimli	,437	,105	4,178	,000				
Geçimli	,083	,058	1,434	,153				
Sosyal	,046	,092	,492	,623				
<i>*p < 0,05 düzeyinde anlamlı</i>								
Bağımlı Değişken: Mesleki Kolaylık								
Bağımsız Değişkenler	Beta	Std. Hata	t	Anlamlılık	R ²	Uyar. R ²	F	Anlamlılık
Özgüven	,172	,046	3,724	,000	,298	,281	16,817	,000*
Karamsar	-,076	,036	-2,143	,033				
Düşüncesiz	,224	,093	2,615	,009				
Kötümser	,141	,083	1,703	,090				
Denetimli	,242	,093	2,615	,009				
Geçimli	,150	,051	2,918	,004				
Sosyal	,171	,082	2,091	,037				
<i>*p < 0,05 düzeyinde anlamlı</i>								
Bağımlı Değişken: Sektörel Çekicilik								

Tabloda turizm bölümünün tercih sebeplerine ilişkin yapılan doğrulayıcı faktör analizi sonucu ortaya çıkan 3 farklı boyut bağımlı değişken olarak verilmektedir. Kişiliğe ilişkin doğrulayıcı faktör analizi sonucu kişilik ile ilgili oluşan 7 farklı boyut ise bağımsız değişken olarak verilmektedir. Kişilik ile bölüm tercih sebepleri arasında değişen oranlarda ilişkiler tespit edilmiştir.

Tablo 5 incelendiğinde turizm bölümünü tercih sebeplerinden “Kariyer Fırsatları” kişilik tarafından %32,3 oranında açıklanmaktadır. Kişilik boyutları incelendiğinde ise “Özgüven”, “Karamsar”, “Geçimli” ve “Sosyal” boyutlarının kariyer fırsatları ile ($p<0,05$) anlamlı bir ilişki gösterdiği de tablo 5’ten anlaşılmaktadır. Bununla birlikte, “Mesleki Kolaylık” boyutu ile kişilik arasında da anlamlı bir ilişki tespit edilmiştir.

Turizm bölümünün tercih edilmesi sebeplerinden mesleki kolaylık kişilik tarafından yaklaşık %17 düzeyinde açıklanmaktadır. Kişilik boyutlarının her biri için bakıldığında ise, “Düşüncesiz”, “Kötümser” ve “Denetimli” kişilerin mesleki kolaylık ile ($p<0,05$) anlamlı ilişki ürettikleri tablo 5’ten anlaşılmaktadır. Son olarak ise “Sektörel Çekicilik” boyutu ile kişilik arasında bir ilişkinin varlığı tespit edilmiştir. Turizm sektörünün çekiliği bölüm tercih edilmesine bir sebep olarak ele alındığında, bunun %28,1’i kişilik tarafından açıklanmaktadır. Kişilik boyutları için bakıldığında ise, “Kötümser” boyutu dışındaki diğer 6 boyut ile “Sektörel Çekicilik” arasında ($p<0,05$) anlamlı bir ilişkinin olduğu Tablo 5’te görülmektedir.

SONUÇ VE ÖNERİLER

Öğrencilerin üniversite eğitimlerinde tercih ettikleri bölümler bazı nedenler ile farklılaşabilmektedir. Bu nedenler öğrencilerin dışındaki sosyal, ekonomik, kültürel veya demografik faktörlerden kaynaklanabilmektedir. Bu açıdan bakıldığında okulun bitirilmesinden sonra sahip olunabilecek iş imkânları, birey açısından uygun bir sektör olup olamayacağı, mesleki anlamda elde edilebilecek sosyal statü ve itibar gibi nedenler düşünülerek tercihleri yapılabilmektedir. Bu araştırmada da bölüm tercihlerinde ağırlıklı olarak mezuniyet sonrası süreç ön plana çıkmıştır. Özellikle kariyer fırsatları, yapılacak mesleğin kolaylığı ve uygunluğu ve çalışılacak sektörün çekiciliği turizm öğrencilerinin bölüm tercihlerinde dikkat edebilecekleri faktörler olarak ön plana çıkmıştır.

İnsanların karakter ve kişilik yapısını içeren psikolojik faktörler de bölüm tercihlerini etkileyebilmektedir. Burada kişilik ön plana çıkmaktadır. Kişilik, özellikleri açısından olumlu ve olumsuz olmak üzere toplam yedi boyut altında toplanmıştır. Öğrencilerin bölüm tercihlerinin kişilik özelliklerine uygun olması, ileride yapacakları mesleklerdeki başarı oranlarını yükseltebilmektedir. Bu açıdan bölüm tercihleri ile kişilik arasında ilişkilerin var olduğu söylenebilir.

Araştırma sonuçları *kişilik özelliklerinin* turizm bölümü tercih sebeplerini etkileyen bir faktör olduğunu; turizm bölümü tercih sebeplerinin boyutlarından kariyer fırsatlarını yaklaşık %32, mesleki kolaylığı yaklaşık %17 ve sektörel çekiciliği ise yaklaşık %28 oranında açıkladığını ortaya koymaktadır.

Literatürde bölüm tercihler sebeplerine ilişkin çalışmaların genel olarak sosyal faktör kaynaklı olduğu görülmektedir. Bu araştırmanın psikolojik faktörlerden kişiliğin bölüm tercihine etkilerini irdelemesi nedene ile literatüre katkı sağlayacağı düşünülmektedir.

Araştırmacılara konu ile ilgili farklı ülkelerde bölüm tercihi-kişilik ilişkisi yönelik karşılaştırmalı çalışmalar yapmaları önerilebilir. Bununla birlikte turizm ile ilgili bölüm tercihlerinin öğrencilerin turizm ile ilgili genel bilgi düzeylerine göre değerlendirmelerin yapılması da önerilmektedir.

KAYNAKÇA

- Akar, C. (2012), Üniversite Seçimini Etkileyen Faktörler: İktisadi ve İdari Bilimler Öğrencileri Üzerine Bir Çalışma, *Eskişehir Osmangazi Üniversitesi İİBF Dergisi*, C. 7, S. 1, ss. 97-120
- Altunışık, R., Coçkun, R., Bayraktaroğlu, S. ve Yıldırım, E. (2012), *Sosyal Bilimlerde Araştırma Yöntemleri SPSS Uygulamalı*, Sakarya Kitapevi
- Amca, H. (2011), Üniversitelerin Tercih Edilmesini Etkileyen Faktörler, <http://www.emu.edu.tr/amca/universitelerinTercihEdilmesiniEtkileyenFaktorler.pdf>, E.T: 17.02.2016
- Andsoy, I. I., Güngör, T. ve Bayburtluoğlu, T. (2012), Karabük Üniversitesi Sağlık Yüksekokulu Öğrencilerinin Hemşireliği Tercih Etme Nedenleri ve Mesleğin Geleceği İle İlgili Görüşleri, *Balıkesir Sağlık Bilimleri Dergisi*, C. 1, S. 3, ss. 124-130
- Arnold, J. (1998), *Work Psychology*, G.B: Financial Times Professional Limited
- Aydoğmuş, C. (2011), Kişilik Özellikleri ile İş Tatmini İlişkisi Üzerinde Psikolojik Güçlendirme ve Dönüşümcü Liderlik Algısının Etkileri, *Yayınlanmamış Doktora Tezi*, Hacettepe Üniversitesi Sosyal Bilimler Enstitüsü, Ankara
- Baltacı, F. ve Üngören, E. (2010), Turizm Eğitimi Alan Öğrencilerin Eğitim Memnuniyetlerinin ve Geleceğe Yönelik Bakış Açılarının Belirlenmesine Yönelik Bir Araştırma, *11. Ulusal Turizm Kongresi Bildiriler Kitabı*, Detay Yayıncılık, Ankara, ss. 312 – 323.
- Basım, H. N., Çetin, F. ve Tabak, A. (2009), Beş Faktör Kişilik Özelliklerinin Kişilerarası Çatışma Çözme Yaklaşımlarıyla İlişkisi, *Türk Psikoloji Dergisi*, Cilt 24, Sayı, 63, 20-34
- Bilgin, Y. (2011), Turizmde Lisans Öğrenimi Gören Öğrencilerin Kişilik Özellikleri ve Mesleğe Yönelik Düşünceleri Üzerine Bir Alan Araştırması, *Yayınlanmamış Yüksek Lisans Tezi*, Düzce Üniversitesi Sosyal Bilimler Enstitüsü
- Burger, J. M. (2006), *Kişilik psikoloji Biliminin İnsan Doğasına Dair Söyledikleri*, Kaknüs Yayınları, Çev: İnan Deniz Erguvan Sarıoğlu, İstanbul
- Can, A. (2014), *SPSS ile Bilimsel Araştırma Sürecinde Nicel Veri Analizi*, Pegem Akademi Yayınları, Ankara.
- Çiftçi, G. E., Bülbül, S. F., Muluk, N. B., Duyan, G. Ç. ve Yılmaz, A. (2011), Sağlık Bilimleri Fakültesini Tercih Eden Öğrencilerin Üniversite ve Meslek Tercihlerinde Etkili Olan Faktörler (Kırıkkale Üniversitesi Örneği), *J Kartal TR*, C. 22, S. 3, ss. 151-160
- Eysenck, H. J. (1970), *The Structure of Human Personality*, Third Edititon, Methuen-London
- Gedik, T., Akyüz, K. C., Akyüz, İ. ve Balaban, Y. (2007), Orman Fakülteleri Son Sınıf Öğrencilerinin Bölüm Tercihlerini Etkileyen Faktörler, *İstanbul Üniversitesi Orman Fakültesi Dergisi*, C. 57, S. 2, ss. 19-35
- İnanç, B. Y. ve Yerlikaya, A. A. (2012), *Kişilik Kuramları*, Pegem Akademi Yayınları, Ankara
- İyem, C. ve Erol, E. (2013), Mesleki Yönlendirmede Bireylerin Kişilik ve Demografik Özelliklerinin Rolü: Sakarya Üniversitesi İşletme Bölümüm Örneği, *Sosyal ve Beşeri Bilimler Dergisi*, Cilt 5, No 1, 137-146
- Özen, Y. (2011), Kişisel Sorumluluk Bağlamında Kariyer Seçimini Etkileyen Sosyal Psikolojik Faktörler, *Eğitim ve İnsani Bilimler Dergisi*, C. 2, S. 3, ss. 81-96
- Özsoy, E. (2013), A Tipi ve B Tipi Kişilik ile İş Tatmini Arasındaki İlişkinin Belirlemesine Yönelik Bir Araştırma, *Yayınlanmamış Yüksek Lisans Tezi*, Sakarya Üniversitesi Sosyal Bilimler Enstitüsü, Sakarya

PEGEM, (2015), Kariyer Gelişim Sürecini Etkileyen Faktörler, <http://www.pegem.net/UserFiles/File/2%20bolum.ppt>, E.T: 18.02.2016

Robbins, S. P. Ve Judge, T. A. (2013), *Örgütsel Davranış*, Nobel Yayınları, çev: Melek Tüz, Ankara

Sarıkaya, T. ve Khorshid, L. (2009), Üniversite Öğrencilerinin Meslek Seçimini Etkileyen Etmenlerin İncelenmesi: Üniversite Öğrencilerinin Meslek Seçimi, *Türk Eğitim Bilimleri Dergisi*, 7, S. 2, ss. 393-423.

Smith E. E., Hoeksema, S. N., Fredrickson, B. ve Loftus, G. R. (2012), *Psikolojiye Giriş*, Arkadaş Yayınları, Çev: Öznur Öncül ve Deniz Ferhatoğlu, Ankara

Şengel, Ü., Pamukçu, H. ve Zengin, B. (2015), Bölüm Tercihi İle Kişilik Arasındaki İlişki: Kastamonu Üniversitesi Turizm Fakültesi, *Kastamonu Üniversitesi İktisadi ve İdari Bilimler Fakültesi Dergisi*, S. 7, ss. 122-134

Topses G. ve Serin N. B. (2012), *Psikolojik Danışma ve Kişilik Kuramları*, Nobel Yayınları, Ankara

Yazıcıoğlu, Y. ve Erdoğan, S. (2004), *SPSS Uygulamalı Bilimsel Araştırma Yöntemleri*, Detay Yayıncılık, Ankara

Extended English Abstract

Tourism industry maintains its rapid growing rate both in the world and Turkey in recent years. Since tourism industry is service-driven, human resource is considerably important. Therefore a great number of qualified labour force is needed and the importance of educational institutions that are aim to train labour force for tourism industry is increased.

Some of the department preferences for having a undergraduate education become reality with wishes and expectations while some of them are not. Especially social and demographic factors might be significantly determinant for department preference.

The purpose of the study is to determine the relationship between the reason to prefer tourism department and personality traits of tourism students. In many studies on department preference, social and demographic factors are focused. In this study, examining the relation between personality -the term that is related to human's psychological and physiological structure- and department preference enhances its importance.

Keywords: *Tourism, Personality, Department Preference*

Literature Summary

The Term Personality

It is possible to state that the term personality draws the attention as a frequently preferred term within the context of organization lately. Particularly, integration between the organizational structures of firms' and human resource management accelerated the process. In this respect considering personality traits and interests plays an increasingly important role before assigning an employee to a job.

Burger (2006: 23) dwells on two traits regarding personality. While behaviour pattern is stated as one of them, the other one is on inner-personality process. In light of the information, personality can be described as behaviour patterns that are come from the inside and inner-personality traits. From time to time, various researchers theoretically approached to the term personality (Topses ve Serin, 2012; İnanç ve Yerlikaya, 2012: 7-8). Smith et al. (2012: 452-454) who

approached the term personality within the scope of psychoanalytic, behavioural, cognitive, humanistic, genetically and evolutionary approaches, described the term personality as the distinctive and characteristic traits of thoughts, emotions and behaviours that are effecting both physical and social environment of a person.

Factors Effecting Department Preference of Undergraduate Students

Department preference has a vital role for undergraduate students on account of the fact that their possible professional lives likely to be effected by the studied department (Gedik et al. 2007: 20). In order to secure an intended and content professional life preferring the right department has a substantial importance. Therefore **miss-preferring** the department might lead a discontented professional life.

Amca (2011) categorized the factors effecting department preference of undergraduate students' in four points as:

- Job placement after graduation ratio,
- Graduation degree,
- Tuition fee of the **related** department,
- Cost of living, geographical position and quality of the social life at the city where the university is located.

After a brief examination among the listed factors, the first one can possibly be considered as the most related factor with the department preference and professional life. Therefore department preference's importance grows significantly for undergraduate student candidates.

Çiftçi et al. (2011: 153) highlights the universities as an effecting factor to prefer department. Due to the fact that the increasing number of universities and the number of departments, universities are obliged to increase their marketing and advertising activities in order to attract students. Under these circumstances, seeking information about the departments is expected from the students. Thanks to the advancing communication network, having information on the matter is rather convenient, yet, a direct communication between the institution and the student might help to accelerate and secure the process.

Özen (2011: 84) states four points on psychological factors effecting career choice as:

- Moral, faith and attitude
- Expectations
- Opinions on the future of the job
- Personality

Personality might play an important role for people on both their job and department preferences (Arnold, 1988: 391).

Methodology

The data was obtained by using quantitative methods and survey was used as data obtaining tool. Population of the study is comprised of 1008 tourism students studying at level of faculty at the Sakarya University. In consequence of literature review, it is thought that approximately 280 participants would be sufficient to represent the population as a sample. In the light of this information from 285 students studying at the Sakarya University Faculty of Management Department of Tourism Management selected according to convenience sampling method which is

one of the non-probability sample and the data was obtained by applying surveys in person. Obtained data was analysed by using SPSS and LISREL Softwares.

Findings

Analyses' results show that general reliability score is 0.921. The score represents a high degree of reliability in the sense of social sciences. The result of confirmatory factor analysis reveals that there are three factors regarding department preference of tourism students as "Career Opportunities", "Professional Convenience", Sectoral Attractiveness" and regarding personality traits as "Self-Confidence", "Easygoing", "Moody", "Sociable", "Inconsiderate", "Controlled", "Pessimist". Regression analysis shows personality traits explains 32% of career opportunities, 17% of professional convenience and 28% sectoral attractiveness among the reason to prefer tourism department. In other words, personality traits can be considered as one of the factors effecting to prefer tourism department.