

5-6-VUOTIAIDEN LASTEN TELEVISIONKATSELU JA TELEVISIOPELOT

Tampereen yliopisto
Sosiologian ja sosiaalipsykologian laitos
PENNONEN, MARJO
Pro gradu – tutkielma, 89 s., 27 liites.
Sosiaalipsykologia
Maaliskuu 2006

Tiivistelmälehti

TAMPEREEN YLIOPISTO

Sosiologian ja sosiaalipsykologian laitos

PENNONEN, MARJO: 5-6-vuotiaiden lasten televisionkatselutavat ja televisiopelot

Pro gradu- tutkielma, 89 s., 27 liites.

Sosiaalipsykologia

Maaliskuu 2006

Pro gradu- tutkielmani on osa Tampereen yliopistossa toteutettavaa ”*Children`s Well-Being and Media in Societal and Cultural Context*” – projektia. Tarkastelen tutkielmassani 5-6-vuotiaiden lasten televisionkatselutapoja ja heidän televisiopelkojaan. Tutkimuskysymysteni avulla selvitän lasten televisionkatselun määrää ja laatua. Ensinnäkin tutkin sitä, mikä lapsia televisio-ohjelmissa pelottaa. Toisaalta tarkastelen myös vanhempien tapoja kontrolloida lapsensa televisionkatselua.

Tutkielmani aineistona on ”*Children`s Well-Being and Media in Societal and Cultural Context*” – projektin keväällä 2003 Tampereella ja Helsingissä keräämä aineisto, joka koostuu vanhempien täyttämistä kyselylomakkeista (N= 187) ja 5-6-vuotiaiden lasten haastatteluista (N=200). Lasten haastatteluissa käytetty menetelmä oli puolistrukturoitu avohaastattelu, johon kuului myös kuvatestiosuus.

Televisio oli auki perheissä lapsen hereillä ollessa keskimäärin 18,9 tuntia viikossa. Tutkimuksen lapset katselivat aktiivisesti televisiota n.10 tuntia viikossa. Ne lapset, joiden omassa huoneessa oli televisio, katselivat muita lapsia enemmän televisiota. He myös katselivat televisiota yksin muita lapsia useammin. Osa lapsista katseli televisiosta erilaisia aikuisille tarkoitettuja ohjelmia vähintään 1-2 kertaa kuukaudessa. Vanhempien kontrolli lapsen televisiokatselun suhteen oli kuitenkin tarkka. Useimmat vanhemmista kertoivat myös olevansa huolissaan televisio-ohjelmien sisällöistä ja lähetyssajankohdista.

Vanhempien kontrollista huolimatta n. 77 % tutkimuksen lapsista kertoi nähneensä televisiossa jotain itseään pelottavaa. Vanhemmista n. 68 % oli tietoisia, että televisio-ohjelmat aiheuttavat lapselle pelkoja satunnaisesti. Vanhemmista n. 37 % sanoi lapsen myös näkevän televisio-ohjelmiin liittyviä pahoja unia. Lapset pelkäsivät sekä lasten- että aikuistenohjelmiin liittyviä asioita, mm. erilaisia animoituja hahmoja sekä vahingonaiheutumista ihmisille ja animoiduille hahmoille.

Lasten televisiopelkojen ja televisionkatselutapojen ja katselun määrän välillä ei kuitenkaan ollut merkitsevää yhteyttä. Tämä tulos voi johtua mm. mittaustavasta tai siitä, että vaikka lapset kertoivatkin monia pelottavia asioita televisiosta, eivät heidän puheensa ole aikuisten tarkoittamalla tavalla eksaktia ja yksiselitteistä. Siksi onkin tärkeää että tilastollisten menetelmien lisäksi lasten puhetta analysoidaan myös laadullisesti, sillä vain siten lasten kokemukset, esim. television pelottavista asioista, tulevat parhaiten esiin.

Sisällys

1. TELEVISIO LAPSEN SILMIN	1
1.2 Tutkielman tavoitteet ja kysymyksenasettelut	2
2. LAPSI TUTKIMUKSEN KOHTEENA	4
2.1 Lapsuuden tutkimus	4
2.1.1 Alle kouluikäisille sopivat tutkimusmenetelmät	5
2.1.2 Lasten haastattelu	6
2.2 Lapsitutkimukseen liittyvät eettiset kysymykset	8
2.3 Lapsi televisiotutkimuksessa	9
3. LASTEN TELEVISIONKATSELU	11
3.1 Aktiivinen ja passiivinen televisionkatselu	11
3.2 Televisionkatselu perheessä	12
4. TELEVISIONKATSELUN KONTROLLI	15
4.1 Fakta ja fiktio televisiossa	18
4.2 Televisioväkivalta ja sen muodot	19
4.3 Televisiopelot	20
4.4 Pelkojen mittaus	25
5. TUTKIELMAN MENETELMÄT	26
5.1 Tutkimusaineisto	26
5.2 Otos ja kadon analyysi	26
5.3 Mittarit	27
5.3.1 Kysely lasten vanhemmille	28
5.3.2 5-6-vuotiaiden lasten haastattelu	29
5.3.2.1 Puolistrukturoitu haastattelu	29
5.3.2.2 Kuva-avusteinen haastattelu	31
5.4 Aineistonkeruuprosessi	32
5.4.1 Haastattelijoiden valinta ja koulutus	32
5.4.2 Kenttätyövaihe	33
5.5 Menetelmien toimivuus	36
5.5.1 Tutkimuksen luetettavuus	36
5.5.2 Tutkimuksen eettisyys	40
5.6 Aineiston analyysimenetelmät	41

6. TULOKSET	42
6.1 5-6-vuotiaiden lasten televisionkatselutavat ja televisionkatselun määrä	42
6.1.1 Televisionkatselun kontrolli	50
6.2 Mikä lapsia televisiossa pelottaa?	55
6.2.1 Lapsia pelottavat ohjelmat televisiossa	56
6.2.2 Televisio-ohjelmissa pelkoa aiheuttavat asiat	57
6.2.2.1 Itselle tai toiselle henkilölle aiheutettu vahinko	59
6.2.2.2 Animoitujen hahmojen toisilleen aiheuttama vahinko	61
6.2.2.3 Onnettomuudet	63
6.2.2.4 Luonnonvoimien aiheuttamat vahingot	65
6.2.3 Tyttöjen ja poikien pelot	66
6.2.4 Samojen ohjelmien erilaiset tulkinnat	68
6.2.5 Näkyvätkö televisiopelot lasten arjessa?	70
6.3 Yhteenveto lasten televisiopeloista	72
7. YHTEENVETO TULOKSISTA JA POHDINTA	75
8. LÄHTEET	81
9. LIITTEET	
Liite 1. Taustatietolomake	
Liite 2. Televisiolomake	
Liite 3. Lasten avohaastattelun kysymykset ja kuvatestiosuus	
Liite 4. Pelkotaulu	
Liite 5. Lasten haastattelun kuvatestiosuuden kuva 8	
Liite 6. Ohjeisto 5-6-vuotiaiden lasten haastattelua varten	
Liite 7. Kirje lasten vanhemmille	
Liite 8. <i>Taulukko 4.</i> Lapsen televisionkatselun määrä äidin pohjakoulutuksen mukaan	
<i>Taulukko 12.</i> Television viikoittainen aukiolon määrä lapsen hereillä ollessa, äidin ammattikoulutuksen mukaan	
<i>Taulukko 13.</i> Television aukiolon määrä, silloin kun lapsi on hereillä, taloudessa olevien televisioiden lukumäärän mukaan	
Liite 9. Lasten mainitsemat pelottavat televisio-ohjelmat ja ohjelmissa olleet pelottavat hahmot	

L: Mä haluaisin keksiä oman telkkariohjelman.

H: Minkälainen se olis?

L: Ei ainaskaan pelottava.

H: Ei pelottava.

L: Nii.

H: Joo.

L: Joka sopis pienemmillekin.

(Lainaus on 5-vuotiaan pojan haastattelusta; L= Lapsi H= Haastattelija)

1. TELEVISIO LAPSEN SILMIN

Nuorimmat sukupolvet tuskin voivat kuvitella maailmaa ilman televisiota. Lapsi syntyy ympäristöön, jossa televisio on olennainen osa elämää. (Suoninen 1993.) Useimmat lapset altistuvat televisiolle lähes syntymästään asti. Tosin yleisesti ollaan sitä mieltä, että varsinainen aktiivinen televisionkatseleminen alkaa noin kahden ja puolen - kolmen vuoden iässä. (Glifford ym.1995, 1.) Vaikka tämän päivän lapset ovatkin aiempiin sukupolviin verrattuna tottuneita monipuoliseen mediaan, ei se pois sulje sitä tosiasiaa, että alle kouluikäiset lapset reagoivat television tarjoamiin ohjelmiin eri tavalla kuin isommat lapset ja aikuiset.

Televisiolla voi olla monenlaisia vaikutuksia lapsiin, niin negatiivisia kuin positiivisiakin, mutta vaikutukset ovat harvoin yksinkertaisia tai suoria. Television mahdolliset vaikutukset voivat ilmetä monella tasolla, kuten lapsen tiedoissa, uskomuksissa, asenteissa, mielialoissa tai käytöksessä. Sitä miten televisio lapsiin vaikuttaa, ovat välittämässä monenlaiset tekijät, esim. lapsen ikä, luonne ja tausta sekä hänen aikaisemmat kuten myös tämänhetkiset katselukokemuksensa. (Mt., 2- 3.)

Vuosien saatossa televisiotarjonta on lisääntynyt ja monipuolistunut ja ohjelmasisällöt ovat muuttuneet kansainvälisemmiksi ja sen myötä myös haitallinen väkivalta ja jännitys ovat huomaamatta hiipineet olohuoneisiimme (ks. esim. Carlsson ja von Feilitzen 1998). Vuonna 2000 hyväksyttiin kuvaohjelmien tarkastamista koskeva laki, joka vapautti täysi-ikäisille tarkoitettut kuvaohjelmat kokonaan ennakkotarkastuksesta (Bardy 2001, 141). Televisiokanavat saavat lähettää näitä ennalta tarkastamattomia aikuisten ohjelmia, jos alaikäisten suojelusta vain huolehditaan esim. ottamalla huomioon ohjelmien lähetysajankohta (Paloheimo 2003, 43). Valtakunnalliset televisioyhtiöt painottavat kuitenkin vanhempien vastuuta lasten televisionkatselussa (Aamulehti A8,15.3.2004).

Aina vanhempienkaan kontrolli ei ole täysin riittävä. Lapset saattavat lähes päivittäin katsella ohjelmia, joiden kautta he joutuvat alttiiksi erilaisille väkivaltaisille ja jännittäville sisällöille. Uutiset, ajankohtaisohjelmat ja aikuisten sarjat ja elokuvat sisältävät paljon kuvauksia ja kohtauksia, jotka voivat järkyttää pienen lapsen mieltä. Jopa lastenohjelmat sisältävät nykyään sellaista materiaalia, joka saattaa aiheuttaa lapselle mm. pelkoja.

Käsitteenä ”lastenohjelma” herättää vanhemmissa ehkä vääränlaista turvallisuudentunnetta. Parhaiten television lastenmaailmaan tutustuu katselemalla noita lapsille tarkoitettuja ohjelmia. Jokainen voi sitten itse päätellä, mitkä ohjelmat omalle lapselle olisivat turvallista ja ymmärrettävää katseltavaa. Sama pätee myös muihin ohjelmiin, joita lapset televisiosta katselevat.

Vanhempien aika ei välttämättä kuitenkaan riitä ohjelmiin tutustumiseen etukäteen, yhdessä katsomiseen tai edes läsnäoloon televisionkatselutilanteessa. Mm. työelämän kasvaneet vaatimukset ovat johtaneet siihen, että vanhempien ja lasten yhteinen aika on vähentynyt ja monet lapset voivat sen vuoksi joutua välillä katselemaan ohjelmia ilman vanhemman läsnäoloa.

1.2 Tutkielman tavoitteet ja kysymyksenasettelu

Pro gradu - tutkielmani on osa Tampereen yliopiston Sosiologian ja sosiaalipsykologian laitoksella toteutettavaa ”*Children`s Well-Being and Media in Societal and Cultural Context*” – projektia, johtajana professori Anja Riitta Lahikainen.

Tutkin 5-6-vuotiaiden lasten televisiopelkoja ja heidän televisionkatselutapojaan sekä katselutapojen ja television aiheuttamien pelkojen mahdollista yhteyttä. Tietoa kerättiin lasten vanhemmilta kyselylomakkeilla (Liite 1 ja Liite 2) sekä 5-6-vuotiailta lapsilta itseltään heitä haastattelemalla.

Tutkielmani on pääosin kvantitatiivinen, mutta koska kvantitatiivinen analyysi perustuu lukuihin ja niiden välisiin tilastollisiin yhteyksiin se samalla myös osittain kadottaa lapsen oman äänen. Olen analysoinut lasten puhetta ja käyttänyt tutkimuksessani otteita lasten haastatteluista säilyttääkseni tuntuman lasten omaan maailmaan. (Kvantitatiivisen ja kvalitatiivisen tutkimuksen yhdistämisestä ks. esim. Alasuutari 1994, 18- 19, 25, 203-205.)

Televisio on lähes joka kodissa, mutta sen katselemisen suhteen perheet ovat erilaisia. Lasten haastattelut (Liite 3) antavat monipuolista tietoa lasten suhteesta televisioon, mutta olen rajannut tutkielmani käsittelemään pääasiassa lasten televisiopelkoja. Aiheena televisiopelot vaikuttavat kovin negatiiviselta tutkimusongelmalta, mutta en lähde tekemään tutkimustani ajatellen, että pelko olisi pelkästään kielteinen tunne lapsen elämässä. Pelko kuuluu ihmisen elämään, mutta on lapselle haitallista silloin, kun hän ei kykene sitä hallitsemaan (ks. esim. Kirmanen 2000). Televisiopelkoja tarkastelen sekä vanhempien että lasten vastausten kautta.

Tavoitteenani on myös saada vanhempien kyselyaineiston pohjalta kokonaiskuva perheiden televisionkatseluun liittyvistä tavoista. Alle kouluikäisten lasten televisionkatselu on vielä mitä suurimmassa määrin riippuvaista muun perheen elämästä ja katselutottumuksista, joten on tärkeää saada tietoa sekä lapsilta itseltään että myös heidän vanhemmiltaan. Vanhemmille suunnatut kyselylomakkeet antavat tietoa perheen taustasta ja televisionkatseluun liittyvistä asioista.

Pro gradu - tutkielmassani pyrin vastaamaan seuraaviin kysymyksiin:

1. Minkälaisia televisionkatselutapoja lapsilla on?
2. Miten vanhemmat kontrolloivat lastensa televisionkatselua?
3. Mikä lapsia televisiossa pelottaa?
4. Onko televisionkatselutavoilla ja televisiopeloilla yhteyttä?
5. Näkyvätkö televisiopelot lasten arjessa?

2 LAPSI TUTKIMUKSEN KOHTEENA

2.1 Lapsuuden tutkimus

Yleisesti ottaen lapsuuden sosiaalitieteellinen tutkimus jakaantuu globaaliin ja lokaaliin tutkimukseen. Globaali lähestymistapa olettaa lapsuuden olevan universaali ilmiö, joka antaa mahdollisuuden verrata lasten asemaa eri maissa. Lokaali lähestymistapa puolestaan keskittyy tietyssä ajassa ja paikassa rakentuvan lapsuuden tutkimiseen. Yksi näkökulma ehdottaa lapsuuden universaalien ja paikallisten eron sijaan näkemään paikallisten kulttuurien muodostumisen globaalin ja lokaalin yhteisvaikutuksena. (Holloway ja Valentine 2000, 765, 767.)

Tutkijat voivat olla kiinnostuneita siitä miten lapsena oleminen koetaan juuri nyt, antamalla yksityiselle lapselle äänen. Toisinaan halutaan erojen lisäksi tietää, mikä lapsia yhdistää sosiaalisiksi ryhmäksi ja erottaa heidät esim. aikuisista. Lisäksi kiinnostuksen kohteena on ollut lasten ja aikuisten jokapäiväinen kanssakäyminen. (Mayall 2002, 22.) Lapsen ja lapsuuden tutkimus on laaja ja mielenkiintoinen aihe ja siihen tutustuminen antaa paljon mietittävää opiskelijalle. En kuitenkaan lähde tarkemmin esittelemään aiheesta käytyä keskustelua, sillä se ei ole tutkielmani kannalta tarkoituksenmukaista. Otan sen sijaan lähemmin tarkasteltavaksi neljä lapsuuden tutkimuksessa käytettyä lähestymistapaa, jotka vaikuttavat lapsen ymmärtämiseen tutkimuksen kohteena.

Christensenin ja Proutin mukaan lapsuuden tutkimuksessa voidaan erottaa neljä erilaista lähestymistapaa. Ensimmäinen ja perinteisin ja vielä nykyäänkin yleisin tapa lähestyä lasta on nähdä hänet objektina, jolloin lapsen elämää ja hyvinvointia lähestytään lähinnä aikuisten näkökulmasta, käyttäen informantteina vanhempia, opettajia ym. (Christensen ja Prout 2002, 480.) Aikaisemmat yhteiskuntatieteelliset tutkimukset tuottivatkin yleensä

virallista kasvatusta tukevaa tietoa ja ne perustuivat pääasiassa aikuisten tuottamaan materiaaliin (Suoninen 1993, 8-9). Alle kouluikäiseltä lapselta ei uskottu saatavan luotettavaa tietoa, sillä mm. hänen kognitiiviset ja kielelliset kykynsä ovat rajalliset (Kirmanen 2000, 19) 1980-luvun loppupuolelta lähtien osa eri tieteenalojen tutkijoista alkoi tehdä lapsitutkimusta uudesta näkökulmasta käsin, joka tarkoitti lähinnä sitä, että lasten tutkimisesta siirryttiin lapsuuden tutkimiseen (Ks. esim. Mayall 2002, 2-4, 20- 21).

Toinen tapa lähestyä lasta on nähdä hänet subjektina. Tässä orientaatioissa otetaan huomioon lapsen kehitysaste, hänen kognitiiviset kykynsä ja sosiaalinen kompetenssi, kun valitaan sopivia tutkimusmenetelmiä. (Christensen ja Prout 2002, 480.)

Kolmas lähestymistapa painottaa, että lapsi ei ole vain osa perhettä ja yhteiskuntaa tai niitä ihmissuhteita, joista hänen on perinteisesti nähty olevan riippuvainen. Lapsi nähdään sosiaalisena toimijana, jolla on omat kokemuksensa ja oma ymmärrys. Lapselle annetaan tutkimuksessa keskeinen ja autonominen konseptuaalinen asema. Tässä tutkimusnäkökulmassa oletetaan, että ne menetelmät, jotka sopivat aikuisille voivat sopia myös lapsille, sillä lasten ja aikuisten erilaisuutta ei oteta annettuna. (Mt., 481.)

Neljäs tapa lähestyä lasta tutkimuksessa on suhteellisen uusi ja se on kehittynyt edellisestä suuntauksesta. Tutkimusnäkökulma ottaa lapsen mukaan tutkimusprosessiin aktiivisena osallistujana. Tätä näkökulmaa tukee myös YK:n Lastenoikeuksien julistus ja erityisesti sen kohta, jossa painotetaan lapsen oikeutta osallistua. (Mt., 481.)

Lapsuuden tutkimuksen kentällä ”*Children`s Well-Being and Media in Societal and Cultural Context*” – projektin menetelmät lähestyvät lasta lähinnä ensimmäisen ja toisen tutkimusnäkökulman kautta. Lasten elämään liittyvistä asioista kysyttiin sekä suoraan lapselta itseltään (ottaen huomioon lapsen erityisyys) että myös hänen vanhemmiltaan.

2.1.1 Alle kouluikäisille sopivat tutkimusmenetelmät

Lapsen ymmärtäminen riippuu paljon siitä, miten tutkija lapsuutta tulkitsee ja minkälaisen aseman hän lapselle yhteiskunnassa antaa. Lapsi voidaan siis nähdä samanlaisena tai täysin erilaisena kuin aikuinen. Lapsi voidaan nähdä myös samanlaisena kuin aikuinen, mutta

kyvyiltään erilaisena. Tutkijan näkökulma puolestaan vaikuttaa siihen millaisia tutkimusmenetelmiä valitaan. (Punch 2002, 321- 322).

Lasten kanssa on suositeltavaa käyttää yhden tutkimusmenetelmän sijasta kahta tai useampaa. Se on suositeltavaa siksi, että lapsen mielenkiinto säilyy tällöin paremmin ja tutkijakaan ei tule luottaneeksi liikaa vain yhteen ainoaan menetelmään. Samalla voidaan myös tutkia erilaisten menetelmien toimivuutta. (Mt., 337- 338.)

Alle kouluikäisille soveliaita tutkimusmenetelmiä voivat olla mm. havainnointi, erilaiset mielikuvitukselle vallan antavat menetelmät, kuten piirtäminen, maalaaminen tai tarinoiden keksiminen, erilaiset projektiiviset menetelmät, joiden uskotaan paljastavan jotain alitajuista, erilainen materiaallinen ja visuaalinen rekvisiitta, kuten esim. leikkikalujen, piirrosten, valokuvien, sarjakuvien ja pelien käyttö asiaan johdattelevana menetelmänä sekä avoin, strukturoitu- tai puolistrukturoitu haastattelu. (Ks. Greene ja Hill 2005, 13- 15.)

2.1.2 Lasten haastattelu

Lapsitutkimuksen uusista näkökulmista huolimatta monet tutkijat pitävät yhä edelleen lapsia kyvyttöminä kuvaamaan ja analysoimaan tarkasti omia kokemuksiaan (Livingstone ja Lemish 2001, 32). Lastenhaastattelua on kritisoitu myös väittäen, että tutkimus ei voi tuoda esiin lapsen aitoa ääntä ja hänen autenttisia kokemuksiaan, vaan tutkimustilanne ja haastattelija muovaavat lapsen ääntä (Alasuutari 2005, 162). Lahikaisen ym. mukaan lapset ovatkin tutkimuskohteina erityisryhmä, jota on lähestyttävä ja tutkittava eri tavalla kuin aikuisia (Lahikainen ym.1995, 101). Olen itse äitinä valmis hyväksymään ajatuksen lapsista erityisinä, omalla tavallaan oivaltavina yksilöinä, jotka kokevat tämän maailman ehdottomasti eri tavalla kuin aikuiset.

Aikuisetkin ovat joskus olleet lapsia ja siksi he olettavat tietävänsä mitä lapsi ajattelee ja tuntee ja luulevat näin voivansa helposti ymmärtää tätä (mt., 107- 108; Kirmanen 2000, 19). Jopa vanhemman antama tieto omasta lapsestaan voi kuitenkin olla vinoutunutta (Lahikainen 2001, 33; Lahikainen ym. 2006). Aikuiset muistavat asioita lapsuudestaan valikoivasti ja heillä on aikuisina erilainen käsitys todellisuudesta kuin pienellä lapsella ja

täten puutteellinen kyky ymmärtää lapsen maailmaa (Lahikainen ym.1995, 107- 108; Kirmanen 2000, 19). Aikuiset eivät kykene antamaan täsmällistä tietoa lasten elämän käytännöistä, mieltymyksistä ja merkityksistä (Livingstone ja Lemish 2001, 32; Punch 2005, 18).

Lapsitutkimuksen piirissä on keskusteltu paljon siitä, miten aikuinen parhaiten kykenisi ymmärtämään lasta ja hänen elämäänsä (Lahikainen ym.1995, 107 -108). Tutkijana aikuinen saattaa kerätä tietoa, joka nojaa hänen ennako-oletuksiinsa ja näin hän voi kadottaa sen maailman, jossa lapsi elää (Livingstone ja Lemish 2001, 33; Punch 2002, 325). Lapset ovat myös tottuneet olemaan alisteisessa asemassa aikuisiin nähden ja näin ollen heidän on vaikea olla eri mieltä kuin aikuinen tai kertoa asioita, joiden uskovat olevan ei-hyväksytyjä. Toisaalta lapset voivat myös aliarvioida aikuisen valtaa sellaisilla taktiikoilla kuin vastustus ja verukkeet. (Greene ja Hill 2005, 10.)

Lasten haastattelun kannalta on tärkeintä, että haastattelija kykenee luomaan onnistuneen kontaktin lapseen. Finen ja Sandströmin (1988) mukaan haastattelijalle paras rooli on ystävän rooli. (ref. Lahikainen ym.1995, 121.) Tuolloin haastattelijan ja haastateltavan vuorovaikutus on mahdollisimman tasavertaista. Haastatteluilmapiirin on oltava vapaa ja myös lapsella on oltava oikeus esittää kysymyksiä haastattelijalle. (Kirmanen 2000, 20.) On myös painotettava, että kysymyksiin ei ole olemassa ehdottomia oikeita vastauksia, vaan tärkeintä on kuulla mitä lapset itse asioista ajattelevat (Breakwell 1990, 91). Vaikka haastattelija voikin joutua johdattelemaan arkoja ja hiljaisia lapsia päästäkseen keskustelemaan heidän kanssaan tutkimusaiheesta, on hänen kuitenkin ehdottomasti oltava laittamatta sanoja lapsen suuhun. Haastattelujen analysointivaiheessa on tarkasti arvioitava, onko lasta johdateltu vastaamaan tietyllä tavalla ja hylättävä liikaa johdatellut vastaukset. (Lahikainen ym.1995, 134.)

Pienen lapsen ajattelu on konkreettista ja sanavarasto aikuisiin nähden suppea, hän saattaa myös tulkita sanat eri tavalla kuin aikuinen. Tämän vuoksi aikuisen on käytettävä sellaisia sanoja, jotka lapsi ymmärtää. (Mt., 102; Kirmanen 1999, 199; Kirmanen 2000, 21.) Konkreettiset ja toimintaan tiiviisti kytkeytyvät kysymykset ovat suositeltavia, esim. kuten ”itkitkö?” eikä ”olitko surullinen?” (Kirmanen 2000, 20).

Vaikka lapsen antama tieto onkin puutteellista, on se sellaisenaan ainutkertainen portti lapsen maailmaan (Lahikainen ym.1995, 107- 108; Kirmanen 2000, 19). Kun lasta vain lähestytään oikealla tavalla ja saatua dataa tulkitaan huolella, on jokainen lapsi kykenevä antamaan validia ja oivaltavaa tietoa itsestään ja elämästään (Livingstone ja Lemish 2001, 33). Vain lapsi itse voi antaa sellaista tietoa, jota ei voi saada mistään muualta (Lahikainen 2001, 33; Lahikainen ym.2006).

2.2 Lapsitutkimukseen liittyvät eettiset kysymykset

Tutkija, kuten myös opinnäytetyön tekijä, käyttää aina valtaa, joka näkyy mm. tutkimusaiheen valinnassa, tutkimuksen tuottaman aineiston tulkinnessa ja tutkimustulosten tiedottamisessa (Ruoppila 1999, 26). Tutkijalla on vallan ohella aina myös vastuu siitä, että tutkimus on eettinen. Seuraavat kysymykset ovat hyviä eettisyyden arvioimiseksi mm: miksi tutkimus kannattaa tehdä? Mitä haittaa tai hyötyä siitä on lapsille? Miten lasten anonymiteetti aiotaan suojata ja miten lapset valitaan tutkimukseen (esim. tutkimuksesta poissulkemisen kriteerien oikeudenmukaisuus)? Ketkä rahoittavat tutkimuksen? Arvioidaanko tutkimuksen tavoitteita ja menettelyjä lasten kannalta? Mille tahoille tutkimustulosten julkaisu suunnataan ja mitä tutkimuksesta kerrotaan lapsille ja heidän vanhemmilleen ja mahdollisille muille tahoille? Keneltä hankitaan lupa lasten osallistumiseen? Ja lopuksi, miten tulokset julkaistaan ja mitkä ovat tutkimuksen mahdolliset vaikutukset laajempiin lapsiryhmiin. (Ruoppila 1999, 28- 29; Christensen ja Prout 2002, 490.)

Lasten vanhemmille annettavasta informaatiosta on siis käytävä ilmi ainakin tutkimuksen tavoitteet ja merkitys ja se miten ja mihin tietoja aiotaan käyttää. Vanhempien tulee myös saada tietää miten tutkimus lasten kohdalla konkreettisesti toteutetaan. Informaatiosta on löydettävä tutkimuksen taustatiedot ja tutkijoiden yhteystiedot. Vanhemmilla ja heidän lapsillaan on myös oikeus kieltäytyä osallistumasta tutkimukseen ja he voivat perua osallistumisensa tutkimuksen missä vaiheessa tahansa. (Ruoppila 1999, 31.)

Lapset ovat yhteiskunnassa alisteisessa suhteessa aikuisiin nähden, joten he jakavat joitain samanlaisia jokapäiväisiä kokemuksia. Sosiaalinen ja ekonominen epätasa-arvoisuus, sukupuoli, etnisyys ja erilaiset vammat ym. tekevät heidän sosiaalisista kokemuksistaan kuitenkin erilaisia. Näkipä tutkija lapset aktiivisina sosiaalisina toimijoina tai sitten

perinteisen näkökulman kautta, muista riippuvaisina, on hänen kaikesta huolimatta otettava huomioon lasten erilaisuus. Jotta lasten erilaisuus näkyisi ja heidän ajatuksensa ymmärrettäisiin mahdollisimman hyvin, on tutkijan otettava vastuu siitä, että hän kuvaa ja tallentaa lasten elämää, puhetta ja ajatuksia tarkasti. (Christensen ja Prout 2002, 484- 485.)

2.3 Lapsi televisiotutkimuksessa

Lapsen ensisijainen sosiaalistaja on koti, kun taas toissijainen sosiaalistaminen tapahtuu erilaisissa instituutioissa kodin ulkopuolella, joita ovat esim. päiväkotit, koulu, urheiluseurat, kirkko jne. (Berger ja Luckmann 1987, 155 -158). Aikamme tärkeänä toissijaisena sosiaalistajana pidetään mediaa, jonka kanssa lapsi voi olla tekemisissä omassa kodissaan. Esimerkiksi radio, televisio, lehdet, kirjat ja CD-soitin tarjoavat lapselle mielihyvää, informaatiota, ahdistusta ja kaikkea niiden väliltä. Media myös kilpailee äidin ja isän kanssa lasten huomiosta. Media tarjoaa tapoja ymmärtää maailmaa, se ehdottaa lapselle mikä on tärkeää ja mikä ei, mikä hyvää mikä pahaa tai mikä on hauskaa tai pitkästyttävää. (Gripsrud 2002, 4-5.) Median vaikutuksilta ei yksinkertaisesti voi välttyä. Sillä on ratkaiseva rooli lasten ja nuorten sosiaalisessa todellisuudessa (Kangassalo ja Suoranta 2001, 67- 68).

Median vaikutuksia on kautta aikojen pidetty haitallisina lapsille (Suoninen 1993, 11). Etenkin televisio on koettu uhkana perheen ja koulun kasvatustyölle ja siksi televisionkatselun tutkimuksella on yleensä ollut kasvatukselliset tavoitteet (mt., 9). Koska julkinen keskustelukin on pääosin keskittynyt huoleen televisionkatselun mahdollisista negatiivisista vaikutuksista katselijoihin, on tuolla asenteella ollut suuri vaikutus myös tutkimukseen, joka koskee televisiota ja lapsia (Hake 2003, 31).

Viimeisten neljänkymmenen vuoden aikana onkin monipuolisesti tutkittu television vaikutusta katsojien aggressiiviseen käytökseen (Valkenburg ym.2000, 82). Jo 1950-luvulla Alfred Bandura ryhmineen uskoi näyttäneensä toteen, että väkivaltaisten ohjelmien katsominen tekee lapset väkivaltaisemmiksi. Joissakin laboratoriokekeissa tosin on saatu päinvastaisiakin tuloksia. Laboratorio ei kuitenkaan ole luonnollinen ympäristö, vaan se on ihan jotain muuta, kuin olohuone kotona. Tarkoin kontrolloiduissa laboratorio-olosuhteissa saatuja tuloksia ei voida yleistää koskemaan jokapäiväisiä elämän tilanteita. Toisaalta taas

luonnollisemmissa ympäristöissä suoritetuissa kokeissa on entistä vaikeampi kontrolloida, mikä on väkivaltaisen televisio-ohjelman vaikutus katsojiin. (Gripsrud 2002, 39- 40.)

Jos unohtamme ympäristön ja keskitymme katsojiin, löydämme monia tutkimuksia, jotka ovat osoittaneet aggressiivisten lasten tulevan entistä aggressiivisemmiksi katsottuaan väkivaltaisia ohjelmia, kun taas rauhallisemmissa lapsissa negatiivisia vaikutuksia ei ole havaittu (Gripsrud 2002, 40). Aggressiivisen käytöksen oppiminen vaatiikin muutoksia myös tiedollisella ja asenteiden tasolla (Mustonen 2002, 60). Tosin lapset, joilla on esim. oppimis- ja käytöshäiriöitä, saattavat muita helpommin imitoida televisiosuosikkiensa aggressiivista käytöstä sosiaalisessa kanssakäymisessään (Van Evra 2004, 165).

Grand Nobelin tutkimuksessa (1973) vertailtiin erityyppisten väkivaltaohjelmien vaikutusta katsojiin. Nobelin mukaan 6-vuotiaat lapset ahdistuivat eniten dokumenteista ja realistisista väkivaltakohtauksista. Nuo mainitunlaiset ohjelmat myös rajoittivat lasten leikkiä, kun taas tyylliteltyt ja etäisemmät väkivaltakuvaukset (esim. lännenelokuvat) puolestaan stimuloivat positiivisesti lasten leikkejä. (Gripsrud 2002, 41.) Gerbner ja Gross (1976) ovat tutkimuksissaan huomanneet, että väkivaltaviihteen katselusta seuraa aggressiota todennäköisemmin pelko (ref. Mustonen 2001, 108).

1980-luvulta eteenpäin mediatutkimus alkoi kiinnostua erilaisista vastaanottotutkimuksista eli siitä, miten käyttäjät erilaisia medioita tulkitsevat (Suoninen 1993, 13). Vaikka pienet lapset vähitellen tunnustettiin aktiivisiksi televisionkatselijoiksi, ei heidän tavastaan tulkita televisiota oltu aikaisemmin kovinkaan kiinnostuneita (mt., 14). Näinä päivinä lasten median käytöstä ja mieltymyksistä on kuitenkin tullut yksi lupaava tutkimusnäkökulma (Hake 2003, 31). Lasten median käyttöä voidaan tutkia esim. lapsilähtöisesti (child-centered), joka tarkoittaa, että tutkitaan lasten erilaisten medioiden käyttöä, jossain tietyssä ympäristössä esim. kotona tai koulussa. Näkökulma voi olla myös medialähtöinen (media-centered), jolloin tutkimus keskittyy lähinnä jonkin tietyn välineen käyttöön ja merkitykseen lapsen elämässä. (Livingstone ym. 2001, 6-7.) Lasten median käyttöä voidaan tutkia myös laajemmin ja syvällisemmin esim. kysymällä miten lapset kokevat ja ymmärtävät erilaisia televisio-ohjelmia tai millainen on heidän suhteensa televisioon (Hake 2003, 31- 32; Ks. myös David Buckinghamin tutkimus 1996).

Lasten televisionkatselun tutkimuksessa on aikaisemmin ollut melko tavallista, että jotain ikäryhmää koskevia tutkimustuloksia on yleistetty koskemaan muitakin ikäryhmiä. Alle kouluikäisten televisiokatselua on tutkittu vähän ja heidän kohdallaan huolimaton yleistys on ongelma. Pienten lasten television ymmärtämis- ja hahmottamiskyky eroaa sekä laadullisesti että määrällisesti vanhemmasta lapsesta ja aikuisesta. (Suoninen 1993, 9.) Ei sovi kuitenkaan unohtaa, että lapsi on paitsi kehittyvä myös sosiaalinen. Lapsilla on oma tulkinta, niin maailmasta kuin televisio-ohjelmistakin. (Rydin 2003, 79.)

Televisio-ohjelmat sisältävät monenlaisia elementtejä ja yhdessä toimiessaan ne vaikuttavat lapsen kokemiin tunteisiin (Cantor 1998, 46). Television tiedetään aiheuttavan lapsille monenlaisia pelkoja, mutta tutkimus aiheesta on ollut vähäistä. Television aiheuttama pelontunne ei ole herättänyt läheskään samanlaista kiinnostusta tutkijoiden parissa kuin esimerkiksi television vaikutus katsojien aggressiiviseen käytökseen. (Valkenburg ym.2000, 82.) Kuitenkin mm. Joanne Cantor ym. ovat 1980-luvulta lähtien yrittäneet tutkimuksillaan löytää vastauksia siihen minkälaiset joukkotiedotusvälineiden ärsykkeet ja tapahtumat pelottavat lasta eniten ja miten noita lasten pelkoja parhaiten torjuttaisiin (Cantor 1994, 140; ks. aiheesta myös aiempaa tutkimusta Palmer ym. 1983).

3. LASTEN TELEVISIONKATSELU

Alle kouluikäisen lapsen televisio-ohjelmien ymmärtäminen ja hahmottaminen on erilaista kuin vanhemman lapsen, se on selvästi alkeellisempaa ja myös laadullisesti erilaista (Suoninen 1993, 9; Glifford ym.1995, 7). Esim. 4-5-vuotiaat voivat muistaa ohjelmista vain yksittäisiä tapahtumia, mutta koko ohjelman johdonmukainen mieleen palauttaminen tuottaa vielä vaikeuksia. Tämän ikäiset lapset elävät tässä hetkessä ja heillä on vaikeuksia yhdistää ohjelman alku, keskivaihe ja loppu, jotka tapahtuvat eri aikoina. (Gunter ja McAleer 1990, 37.) Lapsi ei kykene kunnolla seuraamaan ohjelman juonta ennen 8-vuoden ikää, vaikka ohjelma olisikin tarkoitettu juuri hänen ikäiselleen (Glifford ym.1995, 8).

3.1 Aktiivinen ja passiivinen televisionkatselu

Andersonin ja Evansin mukaan aktiivinen (foreground) televisionkatselu tarkoittaa sitä, että lapsi tietoisesti katselee hänen ikäisilleen suunnattua ohjelmaa (Anderson ja Evans

2001, 11). Toki lapset voivat aktiivisesti seurata myös muitakin ohjelmia, vaikka he eivät niiden koko sisältöä täysin ymmärtäisikään.

Passiivinen (background) televisionkatselu on puolestaan sellaista, johon lapsi ei aktiivisesti kiinnitä huomiota. Ohjelmakin on usein sellainen, joka ei ole tarkoitettu hänen ikäiselleen (Anderson ja Evans 2001, 11). Monissa lapsiperheissä televisio voi olla auki koko illan taustaaänenä ja yleisenä seuralaisena (Werner 1996, 105). Lapsi voi oleilla television läheisyydessä vanhempien tai isompien sisarusten katsellessa televisiosta ohjelmia, joiden sisältö ei välttämättä ole tarkoitettu juuri lapsille. Lapsi saattaa samalla altistua, vanhempien huomaamatta, pelottaville tai muuten pienelle lapselle sopimattomille ohjelmille. (Anderson ja Evans 2001, 11.)

Aktiivisen ja passiivisen televisionkatselemisen välinen ero ei kuitenkaan ole ihan suoraviivainen, sillä lapset voivat esim. leikkimisen lomassa pysähtyä ajoittain seuraamaan televisio-ohjelmaa, kuten myös kesken aktiivisen katselemisen lapsen mielenkiinto voi hetkeksi siirtyä johonkin muuhun kiinnostavaan.

Suurin osa televisionkatselun tutkimuksesta on keskittynyt lasten aktiivisen katselun tarkasteluun. Lasten passiivinen televisionkatselu on saanut vähemmän huomiota, vaikka sillä todennäköisesti on vaikutusta pienten lasten kehitykseen. (Vandewater ym. 2005a, 563.)

3.2 Televisionkatselu perheessä

Lasten televisionkatselua tutkittaessa vähemmälle huomiolle ovat yleensä jääneet perheen katselutottumukset. Näillä seikoilla on kuitenkin suuri vaikutus, etenkin pienten lasten katseluun, joka usein tapahtuu vanhempien ohjauksessa ja valvonnassa. (Suoninen 1993, 14.)

Sen miten paljon lapsi katselee televisiota, on osoitettu riippuvan vanhempien katselun määrästä (Werner 1996, 85). Television käyttö taloudessa kertoo myös jotain perheen ns. televisio-orientaatiosta, joka puolestaan tarkoittaa esimerkiksi sitä, katsotaanko televisiota taukoamatta vai ajoittain, tapahtuuko televisionkatselua ruoka-aikoina ja onko perheessä televisionkatselua koskevia sääntöjä (Roberts ja Foehr 2004, 48, 67).

Sosiaaliluokka on selvässä yhteydessä sekä televisionkatselun määrään että katselutapoihin (Werner 1996, 96). Vanhempien koulutuksella on kuitenkin tuloja suurempi vaikutus lapsien ja etenkin pienten lasten televisionkatseluun. Vähemmän koulutettujen vanhempien lapset katsovat yleensä enemmän televisiota kuin korkeasti koulutettujen lapset. Korkeammin koulutettujen vanhempien lapset puolestaan katsovat muita enemmän asiaohjelmia (Mt., 86). Bernard-Bonninin ym. tutkimuksesta (lapset 3-10-vuotiaita) käy ilmi, että 16 % perheistä antoi television olla auki koko päivän. Sillä oli yhteys äidin matalaan koulutustasoon: Niissä perheissä, joissa äidillä oli korkeakoulututkinto, lapset katsoivat vähemmän televisiota kuin matalammin koulutettujen äitien lapset. Molempien vanhempien koulutustaso puolestaan vaikutti siihen katsotaanko perheessä televisiota ruoka-aikoina. Enemmän kuin puolet perheistä katseli televisiota ruoka-aikaan ja tämä tapa oli yhteydessä vanhempien matalaan koulutukseen. (Bernard-Bonnin ym.1991, 49.)

Kids & media in America -tutkimuksen (aineiston datan on kerännyt Kaiser Family Foundation 1999, lapset 2-18-vuotiaita) mukaan oli todennäköistä, että mitä korkeammat talouden tulot olivat ja mitä korkeammin koulutettuja vanhemmat olivat, sitä vähemmän televisiota katseltiin ruoka-aikoina ja sitä todennäköisemmin television katsominen oli vain ajoittaista. Hyvät tulot ja korkea koulutus vaikuttivat myös siihen, että perheessä oli televisionkatselua koskevia sääntöjä enemmän kuin perheissä, joissa tulot olivat alhaisemmat ja koulutus vähäisempää. Myös 2-7-vuotiaat katsoivat televisiota ruoka-aikoina sitä harvemmin, mitä enemmän vanhemmilla oli koulutusta. (Roberts ja Foehr 2004, 52.)

Yli 70 % 2-7-vuotiaiden lasten vanhemmista kertoi perheessä olevan televisionkatselua koskevia sääntöjä (mt., 200). Hyvin koulutetuissa perheissä (2-7-vuotiailla) oli kuitenkin vähemmän televisiota koskevia sääntöjä kuin muilla (mt., 52). Hyvä koulutus vaikutti myös siihen, että televisio oli vähemmän yhtäjaksoisesti auki vuorokauden aikana. 5-7-vuotiaat lapset katsoivat televisiota, videoita ja elokuvia sitä vähemmän, mitä paremmat tulot ja koulutus heidän vanhemmillaan oli. Yksinhuoltajaperheissä (yleensä matalammat tulotkin) lapset katsoivat enemmän televisiota kuin kahden vanhemman perheissä. Tutkimuksesta kävi ilmi myös, että 73 % matalapalkkaisten perheiden lapsista katsoi televisiota enemmän kuin tunnin päivässä ja 10 % heistä katsoi televisiota enemmän kuin viisi tuntia. Vastaavasti korkeapalkkaisissa perheissä 55 % lapsista katsoi televisiota yli tunnin päivässä ja 5 % katsoi enemmän kuin viisi tuntia päivässä. 5-7-vuotiaat pojat

puolestaan katsoivat n. 20 minuuttia enemmän televisiota päivässä kuin tytöt. (Mt., 62-65.)

Vandewaterin ym. tutkimuksen (2003, lapset 6kk-6 v.) mukaan televisio on amerikkalaisperheissä auki keskimäärin 6 tuntia päivässä. Runsasta television käyttöä ennustaa se, että kotona on monta televisiota, joihin lapsella on pääsy ja että lapsenkin huoneessa on televisio. Samalla tuo televisioiden aukiolo luonnollisesti altistaa myös passiiviselle televisionkatselulle. Vanhemmilla, jotka suovat lapselle mahdollisuuden katsella paljon televisiota, on todennäköisesti positiivinen asenne mediaa kohtaan. (Vandewater ym. 2005a, 562, 574.)

Euroopan maita vertailevan tutkimuksen (Belgia, Espanja, Hollanti, Iso Britannia, Israel, Italia, Ranska, Ruotsi, Saksa, Suomi, Sveitsi, Tanska; lapset 6-16-vuotiaita) perheissä suurin konflikti median ympärillä käytiin enimmäkseen siitä, kuinka kauan televisiota voi päivässä katsoa tai tietokonepelejä pelata (Pasquier 2001, 171). Juha Kytömäen tutkimuksessa 1999 (lapset 10- 14-vuotiaita) sen sijaan ilmeni, että vanhemmat eivät ajattele lastensa televisionkatselua tunteina ja minuutteina, vaan kertoivat katselun olevan yleisesti ottaen kohtuullista, vaikka tuo kohtuullinen määrä voidaankin silloin tällöin ylittää. Soveliasta on katsoa televisiota niin, ettei se aiheuta riippuvuutta ja esim. silloin kun katselu ei ole ainoa harrastus se on vanhempien mielestä hallinnassa. (Kytömäki 1999, 95- 96.)

Mediankäyttö voi olla myös perhettä yhdistävä harrastus ja pahimmillaan se taas saattaa eristää lapsen muusta perheestä, etenkin silloin kun televisionkatsominen, pelaaminen ym. tapahtuu yksin omassa huoneessa (Van Evra 2004, 131). Euroopassa jokaisen maan listan kärjessä oleva aktiviteetti, jonka lapset mieluummin jakoivat vanhempiensa kanssa, oli televisionkatselu (Pasquier 2001, 163). Hollantia, Ranskaa ja Ruotsia vertailtaessa kävi ilmi, että teini-ikäiset katsoivat televisiota yhdessä vanhempiensa kanssa enemmän kuin 6-7-vuotiaat lapset (Pasquier ym. 1998, 510).

Euroopan maita vertailevan tutkimuksen mukaan television linkittyminen kodin rutiineihin oli täydellisempää perheissä, joilla oli matala sosioekonominen status. Näissä perheissä televisionkatseleminen liittyi lähes kaikkiin kodin askareisiin, jolloin televisio oli auki melkein koko ajan. Korkeamman sosioekonomisen statuksen perheissä televisionkatselu

oli puolestaan valikoivampaa. Televisio avattiin vain tiettyjen ohjelmien katsomista varten ja noissa perheissä harrastettiin paljon muutakin yhdessä kuin vain televisionkatselua. (Pasquier 2001, 164- 165.) Amerikkalaisessa tutkimuksessa televisio-ohjelmia koskevia sääntöjä asettavien vanhempien lapset myös viettivät muita enemmän aikaa ulkoleikeissä (Vandewater ym. 2005b, 621).

Annikka Suonisen (1993) suorittamien haastattelujen perusteella elämä suomalaisissa pikkulapsiperheissä on ollut säännöllisempää kuin muissa perheissä ja televisioon on suhtauduttu ritualistisemmin. Arki-illat alkoivat usein lastenohjelmilla ja jatkuivat perhesarjoilla. (Werner 1996, 104.) Television iltautisiin mennessä tai viimeistään niiden aikana pienet lapset yleensä lopettivat televisionkatselun ja menivät nukkumaan. Yleisesti vanhemmat vielä 1990-luvun alussa olivat sitä mieltä, että valtaosa ennen uutisia lähetettävistä ohjelmista oli lapsille sopivia. (Suoninen 1993, 42.)

Meckelborgin ja Martikaisen tutkimus (2003) osoitti, että elämänrytmi on lapsiperheissäkin muuttunut, niin ettei klo 21 välttämättä aina ole edes alle kouluikäisten nukkumaanmeno aika (ref. Paloheimo 2003, 45). Yleinen ohjelmatarjontakin on muuttunut huomattavasti viimeisten vuosien aikana. Ohjelmien sisällöt ovat myös raaistuneet. Monet lapset näkevät joka päivä televisiota katsellessaan väkivaltaa, esim. kuinka ihmisiä tapetaan ampumalla, puukottamalla tai räjäyttämällä (Hammarberg 1998, 21). Myös lastenohjelmat ovat väkivaltaisempia kuin vielä kymmenen vuotta sitten.

4. TELEVISIONKATSELUN KONTROLLI

Laki määrää tarkastamaan alle 18-vuotiaille tarkoitettut kuvaohjelmat ja aikuisten kuvaohjelmista on tehtävä ilmoitus ja rekisteröinti valtion elokuvatarkastamolle (Paloheimo 2003, 96, 118). Tämä laki kuvaohjelmien tarkastamisesta ei kuitenkaan koske televisiota, vaan sitä säätelee laki televisio- ja radiotoiminnasta (EU direktiivi 1997), jonka mukaan mm. televisiossa ei saa lähettää alaikäisten moraalista ja henkistä kehitystä vahingoittavia ohjelmia (koskee seksuaalisen sisältönsä tai väkivaltaisuutensa vuoksi lapsille haitallisia ohjelmia). Kyseisiä ohjelmia saa kuitenkin lähettää, jos alaikäisten suojelusta huolehditaan. Suomessa lapsille haitallisia televisio-ohjelmia saa lähettää sellaiseen aikaan, jolloin lapset eivät tavallisesti katso televisiota. (Paloheimo 2003, 43; Pohjolainen 2003, 232.) Vanhempien arviointia helpottamaan sopivat televisioyhtiöt (Yle,

MTV3, Nelonen sekä SubTV) Suomessa keskenään vuonna 1999 ettei haitallisia ohjelmia lähetettäisi ennen ilta yhdeksää (Aamulehti A8, 25.3.2004).

Viestintävirasto teki valtakunnallisille TV-yhtiöille kyselyn liittyen vanhempien huoleen televisio-ohjelmien sisällöistä ja lähetysajoista. Viestintävirasto huomautti, että ikärajojen merkitsemiseen tarvitaan selkeyttä ja että ohjelmien lähetysaikoja tulisi harkita uudelleen. Vanhempien huoli ilmeni mm. Meckelborgin ja Martikaisen keväällä 2003 julkaistusta haastattelututkimuksesta alle 16-vuotiaiden lasten vanhemmille (Viestintävirasto) ja Martsolan ja Mäkelän raportista 2004: ”Kuvaohjelmien ikäraajat ja lastensuojelu – Ala-asteen oppilaiden näkemyksiä kriittisen katselun työpajassa (Valtion elokuvatarkastamon julkaisu nro1). (Martsola ja Mäkelä 2004, 34.)

Televisiokanavat päättivät Maaliskuun 15. päivä 2004 tehostaa itsesääntelyään, joka tarkoittaa, että kello 17:n jälkeen voidaan näyttää K 11- ohjelmia, kello 21:n jälkeen K 15-ohjelmia ja kello 23:n jälkeen voidaan näyttää K 18 -ohjelmia. Uudet rajat näkyvät ohjelmätiedoissa ja -kuulutuksissa sekä grafiikkana juuri ennen tiettyjä ohjelmia. Viestintävirasto puolestaan valvoo, että sopimusta noudatetaan. Televisio-ohjelmien sisältöihin uudistus ei millään tavalla vaikuttanut. Näillä uudistuksilla halutaan auttaa vanhempia, mutta painotetaan kuitenkin, että lopullinen vastuu lasten televisionkatselusta on aina lasten vanhemmilla. (Aamulehti A8, 25.3.2004.) Lapset katselevat ohjelmia lasten silmin ja siksi vanhempien ei kuitenkaan aina ole helppoa arvioida ennalta, mitkä ohjelmat voisivat pelottaa lasta tai muulla tavoin olla hänelle vahingollisia.

Vaikka julkinen keskustelu usein painottaakin televisio-ohjelmien sisältöjen kontrolloimisen tärkeyttä, se ei juuri näkynyt vanhempien puheessa (Euroopan maita vertaileva tutkimus). Vanhemmat kyllä tiedostivat seksin tai väkivallan ongelman televisio-ohjelmissa ja elektronisissa peleissä, mutta he ajattelivat sen koskevan enemmän muita lapsia kuin heidän omiaan. (Pasquier 2001, 171.) Televisiokanavien valtava lisääntyminen on tehnyt myös ohjelmien sisältöjen kontrolloimisen entistä vaikeammaksi. Monet vanhemmat ovat omaksuneet tavan kontrolloida vain osaa ohjelmista eli ne jotka ennakkotiedoissa mainitaan erityisen väkivaltaisiksi tai vulgaareiksi. (Mt., 171.) Juha Kytömäen tutkimuksessa ilmeni, että esim. väkivalta määritellään eri tavoin eri perheissä eli se mikä sopii toisille voi olla mahdottomuus muissa perheissä. Vaikka kontrolli ei aina

tarkoitakaan ehdottomia sääntöjä, suhtauduttiin realistiseen väkivaltaan ja kauhuelokuvan lajityyppiin rinnastettaviin ohjelmasisällöihin rajoittavasti. (Kytömäki 1999, 110- 111, 120.)

Alle kouluikäiset lapset tarvitsevat enemmän valvontaa ja rajojen asettamista televisionkatselutilanteissa kuin isommat lapset. Vanhemman tehtävä onkin valvoa, ettei lapsi altistu sopimattomille ohjelmasisällöille. Vanhemmilla ei kuitenkaan voi olla täydellistä kontrollia lastensa televisio-ohjelmille ja elokuville altistumisesta. Myös medialaitteiden sijoittaminen lapsen omaan huoneeseen heikentää vanhempien kontrollia. (Mustonen 2002, 65- 66.) Suomalaisissa perheissä 21 % 6-7-vuotiaista lapsista oli televisio omassa makuuhuoneessa. Kiinnostavaa oli myös se, että varakkaampien, korkean sosioekonomisen statuksen perheissä (Tanska, Suomi, Ruotsi, Ranska, Iso Britannia, Italia, Hollanti) lapsilla oli vähemmän televisioita omassa huoneessaan kuin muilla. Myös tytöillä ja pienimmillä lapsilla oli muita vähemmän televisioita omassa huoneessaan. (d'Haenens 2001, 58, 72.)

Vandewaterin ym. tutkimuksessa (2003) vanhempien sääntöjen ja pienten lasten mediakäytön kartoittaminen osoitti, että ne vanhemmat, jotka asettivat lapsilleen televisionkatselun sääntöjä, olivat hyvätuloisempia ja paremmin koulutettuja kuin ne, joilla ei rajoituksia ollut (Vandewater ym. 2005b, 613). 67 % vanhemmista rajoitti lastensa televisionkatseluaikaa, kun taas 88 % vanhemmista asetti sääntöjä televisio-ohjelmien suhteen. Amerikkalaiset vanhemmat tuntuvat olevan enemmän kiinnostuneita siitä, mitä heidän lapsensa televisiosta katsovat, kuin siitä kuinka paljon nämä viettävät aikaansa television ääressä. (Mt., 619- 620.)

Ainakin Euroopassa näyttää siltä, että perinteiset median kontrollimuodot ovat vähentyneet useimmissa perheissä. Syynä on ehkä se, että vanhemmat ovat itsekin syntyneet mediarikkaisiin koteihin ja ovat näin ollen tottuneet televisioon ja muihin teknisiin laitteisiin. Monissa perheissä kontrollia on entistä vähemmän ja painotus on enemmänkin siinä, miten tasapainottaa median käyttöä ja muita velvollisuuksia. (Pasquier 2001, 173.) Suurimmassa osassa Euroopan maita (erityisesti Englannissa, Ranskassa, Sveitsissä ja Suomessa) oli Pasquierin tutkimuksen mukaan todennäköisempää, että korkeamman sosioekonomisen statuksen perheissä vanhemmat kontrolloivat lastensa televisionkatselua enemmän kuin alemman sosioekonomisen statuksen perheissä (Pasquier 2001, 170- 171).

Hollannissa ja Ruotsissa lasten televisionkatselua kontrolloivat eniten keskiluokan perheet (Pasquier ym.1998, 516).

Nykyajan kiireinen elämä ja työssäkäynti sekä median käyttömahdollisuus esim. päiväkodissa ja kavereiden kotona aiheuttavat sen etteivät vanhemmat voi olla täysin varmoja siitä mitä heidän lapsensa televisiosta katselevat ja milloin he sitä katselevat (Cantor 1998, 33). Työelämän tahtikin on kiristynyt ja jo vuonna 1998 lapsiperheiden vanhempien yhteenlaskettu viikkotyöaika oli suurempi kuin lapsettomien työikäisten pariin eikä osa-aikatyön tekeminenkään ollut kovin voimakkaassa yhteydessä lasten ikään. Vuoro-, ilta-, yö-, ja viikonlopputyötä teki joka kolmannen lapsen äiti ja useamman kuin joka toisen lapsen isä. (Bardy 2001, 50- 51, 57.) Lapset ja tietoyhteiskunta-tutkimusprojektin (2001) tuloksista käy ilmi, että kolmannes suomalaisista 8-10-vuotiasta lapsista koki vanhempansa kiireisiksi (Suoranta ja Lehtimäki 2004, 97- 98). Kiire ei tästä maailmasta ole vähenemään päin ja kiireiset vanhemmat eivät välttämättä ehdi olla riittävästi läsnä televisionkatselutilanteissa.

Suojattomimpia median vaikutuksille ovat lapset, joille koti tai muu ympäristö ei kykene antamaan riittävä turvaa sekä myös erityisen herkkät, arat tai henkisesti kehittymättömät lapset (Paloheimo 2003, 18). Vanhempien osallistuminen lastensa televisionkatseluun ja keskustelu ja pohdinta ohjelmien sisällöistä sekä niiden aiheuttamista ajatuksista ja tunteista voi kuitenkin lievittää television negatiivisia vaikutuksia (Van Evra 2004, 85, 139). Sellaiset vanhemmat, jotka eivät puutu lastensa televisiokatseluun millään tavalla, ovat luopuneet todella tärkeästä osasta vanhemman roolissaan (Vandewater ym. 2005b, 609).

4.1 Fakta ja fiktio televisiossa

Televisiossa esitettävät ohjelmat voivat olla niin realistisia, että pienen lapsen on vaikea erottaa fantasia todellisuudesta. Ihan ensin lapsen on opittava ymmärtämään, ettei televisiossa esitettävä ole sisällä vastaanottimessa ja että televisiohahmot eivät voi tulla ulos tähän maailmaan. Noin 7-8-vuoden iässä lapset alkavat ymmärtää, mikä televisiossa on totta ja mikä esitettyä. Alkuun he kuitenkin arvioivat toden ja fantasian sen mukaan ovatko ohjelmissa esitettävät asiat arkielämässä olemassa. Poliisisarjat voivat olla heidän

mielestään totta, koska poliiseja on oikeasti olemassa. Tässä vaiheessa on jo helppo kuitenkin ymmärtää, että tarinat noidista ja hirviöistä eivät ole totta. (Cantor 1998, 93.) Loppujen lopuksi lapsen on vain kokemuksen kautta opittava ymmärtämään, mitkä asiat ja tapahtumat televisiossa ovat totta ja mitkä fantasiaa (mt., 94).

Myös lapsen ajattelun pitää olla kehittynyt sellaiselle tasolle, että hän kykenee tajuamaan, että ihmiset voivat keksiä kuvitteellisia asioita. Tietoisuus mielikuvituksen olemassaolosta voi siis auttaa lasta ymmärtämään kuvitteellisia mediakuvastoja. (Suoninen 2004, 173.) Tosin faktan ja fiktion raja katoaa toisinaan kokonaan nykyisissä mediaesityksissä, tehden ohjelmat lapsille entistä monimutkaisemmiksi (Kangassalo ja Suoranta 2001, 64). Esimerkkeinä tästä voivat olla dokumentaarinen fiktio tai fiktiiviset dokumentit, joissa tietoisesti leikitellään mediatodellisuuden ja reaalityodellisuuden välisellä rajalla (Suoninen 2004, 176). Esimerkiksi ns. Tosi TV – ohjelmat voivat tehdä faktan ja fiktion erottamisen vaikeaksi jopa joillekin aikuisillekin (Van Evra 2004, 45).

4.2 Televisioväkivalta ja sen muodot

Miksi televisiossa on niin paljon väkivaltaa? Siihen voivat olla vaikuttamassa puhtaasti taloudelliset seikat, sillä kaupalliset televisio-ohjelmat on yleensä tarkoitettu mahdollisimman laajalle katselukunnalle. Väkivalta on kieli, joka pienenkin lapsen on helppo ymmärtää. Toisekseen väkivaltaa sisältäviä ohjelmia on tuottavampaa myydä ulkomaille, sillä väkivaltaa sisältäviä ohjelmia on helpompi kääntää muille kielille kuin ohjelmia, jotka käsittelevät joitain kulttuurisesti spesifejä aiheita. (Cantor 1998, 159). Esim. muihin maihin tuotetuissa amerikkalaisissa ohjelmissa oli tutkimusten (Gerbner 1997) mukaan enemmän väkivaltaa kuin amerikkalaisissa ohjelmissa, jotka esitettiin Yhdysvalloissa (ref. von Feilitzen 1998, 46).

Televisiossa esitetty väkivalta voi olla esim. toimintaa, joka aiheuttaa tai jolla aiotaan aiheuttaa vahinkoa (fyysistä tai psyykkistä) itselle tai toiselle henkilölle. Väkivaltaa on vihan purkaus, joka kohdistuu eläimiin tai elottomiin kohteisiin. Väkivaltaa on myös epäonnistunut toiminta, jolla on aiottu aiheuttaa vahinkoa toiselle. Edelleen väkivallaksi voidaan määritellä sillä uhkailu, joka voi olla sekä verbaalia että nonverbaalia. Televisiossa

väkivaltaa toisilleen voivat aiheuttaa myös fiktiiviset, animoidut hahmot, kuten erilaiset eläimet, yliluonnolliset olennot ja monenlaiset ihmistä muistuttavat olennot. Kuvatunlainen toiminta on ehdottomasti aggressiivista ja siitä voidaan oppia käyttäytymismalleja tai se voi aiheuttaa pelkoreaktioita. (Mustonen 1997, 284; National Television Violence Study 1997, 53- 55.) Andersonin ja Bushmanin (2001) mukaan ”Kaikki väkivalta on aggressiota, mutta kaikki aggressio ei välttämättä ole väkivaltaa”. He määrittelevätkin väkivallan aggression äärimmäiseksi muodoksi. (ref. Van Evra 2004, 86.)

Edellä kuvatunlaista väkivaltaa kutsutaan yleensä väkivaltavihteeksi silloin, kun sitä käytetään osana viihteelliseksi tarkoitettua tuotetta. Uutisissa ja dokumenttiohjelmissä näytetty väkivalta ei yleensä kuulu tuon käsitteen piiriin, mikä ei kuitenkaan poissulje sitä tosiasiaa, että myös dokumentaarisen väkivallan näkeminen ahdistaa ihmisiä. (Paloheimo 2003, 47.) Uutisissa, urheilussa ja viihteessä väkivalta esitetään usein yksityiskohtaisesti, käyttäen sekä hidastuksia että uusintoja (Mustonen 2001, 66).

Erityisesti sellaisen väkivallan näkeminen, jossa tekijää ei rangaista, saattaa vaikuttaa aggressiivisen käyttäytymisen oppimiseen, mutta se saattaa aiheuttaa myös pelkoa. Todennäköisemmin pelkoa aiheuttaa televisio-ohjelmissä väkivalta, joka ei ole ansaittua tai väkivalta, joka kohdistuu syyttömään henkilöön. (National Television Violence Study 1997.)

Aggressiivisen käyttäytymisen ja pelkojen lisäksi mediaväkivalta saattaa aiheuttaa turvattomuutta ja epäluottamusta ruokkivan maailmankuvan syntymisen, joka puolestaan saattaa johtaa ahdistuneisuuteen (Mustonen 2002, 61).

4.3 Televisiopelot

Lazarus ja Averill (1972) erottavat pelon ja ahdistuksen toisistaan. Pelko on tunne, jonka saa aikaiseksi jokin välitön konkreettinen ärsyke. Ahdistuksen tunteminen puolestaan vaatii kykyä käsittää pelon suhteen monimutkaisempia tilanteita. Spielbergin (1972) mukaan pelkoa voivat herättää asiat ja tilanteet, jotka tuntuvat uhkaavan hyvinvointia ja turvallisuutta. Pelon ja ahdistuksen tunteet ovat osittain päällekkäisiä ja molempien kohdalla tapahtuu tilanteen käsitteellistämistä ja vertailua aikaisemmin koettuun. (ref. Björkqvist 1985, 14- 15.)

Uudemman tutkimuksen mukaan sekä pelon että ahdistuksen kokemisen fysiologiset reaktiot ovat samanlaisia. Eroa on kuitenkin siinä, että ahdistusta koetaan eniten tilanteissa, jotka liittyvät huoleen tulevaisuudesta. Pelko taas liittyy lähinnä välittömistä ja konkreettisista vaaroista selviämiseen ja on siten primitiivisempi perustunne. (Gullone ym. 2000.)

Pelko ei siis ole poikkeuksellinen asia lasten elämässä, vaan pikemminkin luonnollinen osa kaiken ikäisten ihmisten elämää (Kirmanen 2000, 51, 134). Lapset ovat kautta aikojen pelänneet erilaisia satujen luomia mielikuvitusolentoja. Meidän aikamme lapset katselevat myös televisio- ja videotarinoita, joissa erilaiset hahmot elävät omaa elämäänsä, eikä lapsi kykene niihin vaikuttamaan. (Jarasto ja Sinervo 1997, 119.) Suurin osa lapsista tutustuu satuihin kuuntelemalla aikuista, joka lukee heille (Cantor 1998, 40). Lapsella on suullisen kerronnan pohjalta mahdollisuus itse kuvitella tarina ja tehdä siitä niin pelottava kuin uskaltaa (Mustonen 2002, 64). Sadunkerrontatilanne on yleensä turvallinen ja siten myös terapeutin. Televisio puolestaan suuntaa kaiken kaikille samanaikaisesti. (Postman 1985, 103.) Kuvamedian valmiiksi esitetty maailma ei ota huomioon katsojan kehitys-, kokemus- tai ymmärrystasoa (Mustonen 2002, 64). Televisionkatselutilanteessa aikuinen välittäjä puuttuu ja lapsi altistuu suoraan ohjelmien sisällöille (Cantor 1998, 40).

Vaikka suomalaiset televisiokanavat ovatkin sopineet yhteisistä säännöistä, joiden mukaan haitallisimpia (K18) ohjelmia ei lähetetä vasta kuin klo 23 jälkeen, ei se kuitenkaan rajoita kaapeli- ja satelliittitelevisioiden ohjelmatarjontaa. Esim. TV Tampere ei varsinaisesti lähetä väkivaltaa sisältäviä ohjelmia, mutta se näyttää kuitenkin päivittäin jännitystä, kauhua ja väkivaltaa sisältäviä elokuva trailereita, jopa iltapäivällä.

Elokuva trailerit on suunniteltu herättämään katsojien mielenkiinto juonta paljastamatta ja sen vuoksi niihin on sijoitettu elokuvien toiminnallisimmat kohtaukset. Kontekstin puuttuessa esim. väkivalta- ja kauhukohtaukset voivat olla jopa aikuisille ahdistavaa katseltavaa. (Paloheimo 2003, 30.)

Media ja erityisesti televisio tarjoaa lapsille ulottuvuuksia maailmasta, jota he eivät ole itse suoraan kokeneet eivätkä välttämättä koskaan tule omakohtaisesti kokemaan (Cantor 1998, 3; Gripsrud 2002, 5; Kirmanen 2000, 135). Televisio-ohjelmien ja elokuvien välityksellä lapset tutustuvat pelottaviin asioihin ja tapahtumiin, kuten sotiin, rikoksiin, luonnonkatastrofeihin ja outoihin eläimiin. Välittömien pelkojen ohella televisio myös vaikuttaa lasten käsityksiin maailmasta ja erityisesti sen vaarallisuudesta ja pelottavuudesta. (Lahikainen ym., 1995, 153.)

Pienet lapset ovat paljon herkempiä televisio-ohjelmien negatiivisille sisällöille, kuin aikuiset (Huston ym. 1994, 5). He ovat kokemattomia eikä heillä vielä ole tarpeeksi tietoa ympärillä olevasta maailmasta, joten he eivät aina ymmärrä televisiosta näkemäänsä tai he ymmärtävät sen väärin (Dorr 1986, 13). Televisio-ohjelmien luokittelu pelottaviksi tai ei-pelottaviksi ei todellakaan ole vanhemmille helppo tehtävä (Cantor 1994, 145).

Lapset eivät kehity samaan tahtiin, mutta ikä on kuitenkin määrittävin tekijä, kun halutaan selvittää mitä lapset televisiossa pelkäävät. Pieniä lapsia pelottavat erilaiset ohjelmasisällöt kuin vanhempia lapsia. Yleisesti voidaan sanoa, että esikouluikäiset pelkäävät fantasiahahmoja isompia lapsia enemmän (mt., 140; Cantor 1998, 46). Tutkimuksissa on todettu, että 3-8-vuotiaat lapset pelkäävät useimmiten eläimiä, pimeää, yliluonnollisia olentoja ja jotain, joka näyttää oudolta tai liikkuu äkkinäisesti (Cantor 1998, 115 -116). Pelon kannalta ei alle kouluikäiselle ole merkitystä sillä, ovatko tarinat tai hahmot tosia vai ei, vain sillä on merkitystä näyttävätkö hahmot pelottavilta. (Suoninen 2004, 95). Esim. uutisissa pieniä lapsia pelottavat eniten luonnon katastrofit, sillä ne näyttävät pelottavilta. Uutisissa on kuvia hurrikaanien tuhoamista kodeista, tulvista, kaupunkeja repivistä maanjäristyksistä ja niiden keskellä peloissaan olevista ihmisistä. (Cantor 1998, 114 -115.) Tutkimuksessa, jossa selvitettiin uutisten lapsille aiheuttamia pelkoja, kävi ilmi, että 58 % päiväkotikäisistä lapsista pelkäsi juuri luonnonkatastrofeihin liittyvää uutismateriaalia. Isompien koululaisten (sixth graders) keskuudessa tuo samainen aihe pelotti vain 7 %

lapsista. (Cantor ym.1996, 147.) Noin 8-vuotiaista lapsista tositarinat ovat fantasiaa pelottavampia (Suoninen 2004, 95). Vanhempia lapsia pelottavatkin enemmän väkivaltarikoksista kertovat uutiset (Cantor 1994, 140).

Vanhetessaan lapsi ei kuitenkaan tule vähemmän herkäksi mediatuotetulle emotionaaliselle häirinnälle. Iän ja kehityksen myötä jotkin asiat vain lakkaavat pelottamasta ja tilalle tulee jotain muuta, joka järkyttää mieltä. (Mt., 140.) Kun lapset kypsyvät, he tulevat vastaanottavaisemmiksi realistisille uhkille ja vähemmän herkiksi televisiossa esitetylle fiktiolle (Cantor ym.1996, 146- 147; Valkenburg ym. 2000, 83).

Toiset lapset kaipaavat myös enemmän jännitystä kuin toiset, joten se mikä yhtä lasta kiehtoo voi pelottaa toista samanikäistä (mt., 12). Myös Buckinghamin tutkimusten (lapset iältään 6-16-vuotiaita) mukaan vanhemmat kieltäytyivät hyväksymästä mitään yleistyksiä siitä, mitä lapset eri-ikäisinä saavat tai eivät saa katsoa. Ikään liittyvän kypsyyden ohella tulisi ottaa huomioon myös lasten yksilöllisyys. (Buckingham 1996, 298.) Vaikka televisio voikin olla lapselle pelon lähde, se voi myös antaa välineitä pelon hallintaan. Televisiosta nähty ja koettu voi antaa lapsen epämääräiselle pelolle konkreettisen hahmon, jolloin sitä on helpompi käsitellä. (Kirmanen 2000, 135 -136.)

Karin Haken tutkimuksen viisivuotiaita lapsia kiehtoi nimenomaan jännitys ja kauhu. Odottamattomat tapahtumat ja jännitys ovat osa elämää, joten pitäisikö lasten myös televisiossa saada kohdata aggressiota ja konflikteja vai katsella vain mukavia tarinoita, kysyy Hake. (Hake 2001, 437.) Myös televisioutusten aiheuttamia pelkoreaktioita selvittäneet tutkijat ovat sitä mieltä, ettei lapsia tulisi suojella kaikelta mieltä järkyttävältä materiaalilta, sillä lasten on hyvä oppia myös niistä vaaroista, joita heidän elinympäristössään vaanii (Cantor ym.1996, 151).

On jonkin verran näyttöä siitä, että lapset itse välttelevät heitä häiritsevien tapahtumien katselua televisiossa: esim. etäännyttämällä itsensä television tapahtumista vaikkapa syventymällä leikkiin. Kaiken kaikkiaan on kuitenkin syytä olla varovainen sellaisten televisio-ohjelmien voimakkaiden kohtausten suhteen, joihin lapsi ei ole valmistautunut tai joista hän ei ole kiinnostunut. (Jones 2002, 103.) Jos lapsi ei kykene etäännyttämään itseään media-aineistosta eli hän juuttuu mediamaailman puolelle, on mahdollista, että

ohjelman jännittävät asiat voivatkin muuttua pelottaviksi (Suoninen 2004, 182). Tiina Kirmasen tutkimuksen lapset pelkäsivät monenlaisia televisio-ohjelmia ja noissa ohjelmissa nähdyt pelottavat asiat saattoivat ruokkia muita pelkoja, erityisesti mielikuvituspelkoja (Kirmanen 2000, 91).

Pelkoa ei kuitenkaan voi ymmärtää ottamatta huomioon sitä tilannetta, jossa pelko syntyy. Jos lapsi kykenee hallitsemaan pelkonsa, se voi olla hänen mielestään joskus enemmänkin nautintoa kuin ahdistusta herättävää. Lapsi voi nauttia jännittävästä ohjelmasta, kun hän kykenee ajattelemaan, etteivät televisio-ohjelman tapahtumat olekaan oikeasti totta. (Kirmanen 2000, 227- 228.) Aina vaarana ei kuitenkaan ole kyvyttömyys erottaa fantasiaa todesta, vaan se, että lapsi kiinnittää liikaa huomiota tunteisiin, joita ohjelmat hänessä herättävät (Jones 2002, 194). Televisio-ohjelmat saattavatkin jäädä askarruttamaan mieltä, sillä lapsilla ei useinkaan ole tarpeeksi tehokkaita keinoja hallita ja käsitellä televisiossa nähtyjä pelottavia asioita (Kirmanen 2000, 179).

Televisio-ohjelmat voivat aiheuttaa lapsessa sekä negatiivisia että positiivisia vaikutuksia tai ne aiheuttavat niitä molempia samanaikaisesti. Ei ole kuitenkaan kovin helppoa arvioida, ovatko television vaikutukset kulloinkin haitallisia vai ”hyvää tekeviä”, sillä kokemukset, jotka ovat välittömästi aiheuttaneet negatiivisia vaikutuksia saattavat pidemmän ajan kuluessa osoittautua positiivisiksi. (Buckingham 2000, 134- 135.) Jos lapsi kuitenkin on sattunut näkemään televisiosta jotain ylivoimaisen rankkaa, on siitä paras yhdessä keskustella, ettei lapsi korvaisi mielikuvituksen avulla sellaisia asioita, joita ei ole ymmärtänyt. Älyllistäminen ja tunteiden kieltäminen voivat joskus olla tarpeen esim. muistuttamalla lasta siitä, ettei jokin televisiossa esitetty olekaan tapahtunut oikeasti tai että se on vain satua. (Mustonen 2002, 64.)

Cantorin mukaan pelottavien televisio-ohjelmien aiheuttamia välittömiä reaktioita ovat: voimakas pelko, itkeminen, takertuminen ja vapina. Pitkäaikaisempia reaktioita ovat mm. nukahtamisvaikeudet, painajaiset, vaatimus saada nukkua vanhempien vieressä, riippuvuus epätavallisista nukkumaanmenorituuaaleista, kieltäytyminen yksinolosta, tarpeettomia tai ei-järkeviä voimakkaita pelkoja sekä se, että on huolissaan loukkaantumisesta ja kuolemasta. (Cantor 1998, appendix.)

Jos lapsi katselee pienenä paljon sellaisia ohjelmia, jotka ovat liian rankkoja hänelle, alkaa kouluikään mennessä tunnemaailman turtuminen olla suurempi ongelma kuin painajaiset ja pelot; myötätunto, empatia ja eläytymiskyky hiipuvat vähitellen (Mustonen 2002, 64).

4.4 Pelkojen mittaus

Kouluikäisten lasten pelkoja ja erilaisten stressitekijöiden hallintaa on tutkittu paljon. Pelkotutkimuksessa käytettyjä menetelmiä ovat mm. tutkijan suorittama havainnointi, informanttien (esim. vanhemmat) käyttö, pelkolistat, haastattelut ja kyselyt. Yleisin tiedonkeruumenetelmä on todennäköisesti ollut pelkolistat (Fear Survey Schedules), jotka ovat valmiita, testattuja mittareita. (Kirmanen 2000, 61- 62, 64.) Pelkolistoista suosituin on ollut Fear Survey Schedule for Children (FSSC; Scherer and Nakamura, 1968), joka on muotoiltu aikuisille tarkoitetun lomakkeen pohjalta sekä myös Ollendickin FSSC:stä uudistama versio FSSC-R (1983) (mt., 62- 63; Lahikainen ym.2003, 83; Bouldin ja Pratt 1998, 271).

Vuonna 1992 Gullone ja King tekivät FSSC:stä päivitetyn version FSSC-II, sillä aikaisempaa versiota oli käytetty jo kolmenkymmenen vuoden ajan. He poistivat joitain kohtia ja ottivat mukaan ajankohtaisempia pelon aiheita (Kirmanen 2000, 63). FSSC-R ja FSSC-II sisältävät 60 -80 irrallista pelkokohtaa, mutta kuitenkin vain yhden televisio-ohjelmien pelkoon liittyvän kohdan eli jännityselokuvat (mt., 91). Kyseisiä pelkolistoja ei kuitenkaan sellaisenaan, uudistuksista ja laajennuksista huolimatta, ole pidetty sopivina alle seitsemänvuotiaiden lasten pelkojen kartoittamiseen (Kirmanen 2000, 63; Lahikainen ym.2003, 84, 87). McCathie ja Spence (1991) tosin ovat epäilleet, että kyseiset pelkolistat mittaavatkin oikeastaan negatiivista asennetta tiettyjä ilmiöitä kohtaan eivätkä välttämättä ollenkaan pelkoa (ref. Kirmanen 2000, 63). Murisin ym. (2002) tutkimus osoitti, että esim. lasten itsensä ilmoittamat pelot erosivat huomattavasti pelkolistoilla mitatuista asioista (Muris ym. 2002, 1324).

Bondy, Sheslow ja Carcia (1985) käyttivät FSSC:tä kysellessään peloista 8-9-vuotiailta lapsilta ja heidän äideiltään ja tulivat siihen tulokseen, että lasten äidit kykenivät arvioimaan tarkasti lastensa yleisimmät pelot. Bouldin ja Pratt muokkasivat FSSC-II:ta

vanhempia varten niin, että sitä voitiin käyttää tutkittaessa alle 7-vuotiaita lapsia, joita ei pidetty kykenevinä antamaan tarkkaa tietoa itsestään. Tuo uusi pelkolista oli nimeltään Fear Survey Schedule for Children-II Parent. (Bouldin ja Pratt 1998, 272.)

Lahikainen ym. puolestaan luottivat lasten kykyyn kertoa omista kokemuksistaan ja käyttivät kahta menetelmää, puolistrukturoitua avohaastattelua ja kuva-avusteista haastattelua, tutkiessaan 5-6-vuotiaiden lasten pelkoja (1993- 1994). Puolistrukturoidussa avohaastattelussa lapselta kysyttiin suoraan mitä hän pelkää. Kyselyä jatkettiin niin kauan kunnes lapsi kertoi, ettei ole enää mitään, mitä hän pelkäisi. Kuva-avusteisessa haastattelussa (Ollendickin FSSC-R:sta oli valittu kahdeksan pelkokohtaa) lapselle näytettiin kuvia, joissa haastateltavan ikäinen lapsi esiintyi erilaisissa tilanteissa. Samalla hänelle kerrottiin myös lyhyt tarina, joka liittyi kuvan tilanteeseen. Joka kuvan kohdalla lapselta kysyttiin pelottaako kuvan lasta kyseisessä tilanteessa. Sekä avo- että kuvahaastattelussa pelon voimakkuutta arvioitiin Carpenterin (1990) pelko- ja kipukokemuksien tutkimista varten kehittämän tekniikan avulla; Children's Global Rating Scale, CGRS. (Kirmanen 2000, 23- 24; Lahikainen ym. 2003, 86- 88.)

5. TUTKIELMAN MENETELMÄT

5.1 Tutkimusaineisto

”*Children's Well-Being and Media in Societal and Cultural Context*” -tutkimuksen aineisto kerättiin Tampereella ja Helsingissä keväällä 2003 ja Kuopiossa saman vuoden syksyllä. Tutkielmani kvantitatiivisessa osassa käytän Tampereen ja Helsingin aineistoa, joka koostuu 5-6-vuotiaiden lasten koodatuista haastatteluista (N=200) sekä heidän vanhempiansa täyttämistä kyselylomakkeista (N=187). Kvalitatiivisen osan aineistona ovat tamperelaisten lasten haastattelut (n=80).

5.2 Otos ja kadon analyysi

Osatutkimus suoritettiin yksinkertaisena satunnaisotantana Tampereen ja Helsingin maistraattien väestötietojärjestelmästä. Alkuperäisen satunnaisotoksen koko oli 287 lasta,

jotka olivat syntyneet 1.1.1997- 31.12.1998 välisenä aikana. Koska kaikkiin vanhempiin ei saatu yhteyttä, oli tutkimuksen netto-otos 230 perhettä.

Lopullisessa tutkimusjoukossa oli 200 perhettä ja lasta, joista Tampereella 80 ja Helsingissä 120. Tutkimusjoukon kaikki 200 lasta onnistuttiin haastattelemaan. Tyttöjä haastatelluista oli 87 (46,5 %) ja poikia 100 (53,5 %). Vanhemmille suunnatut lomakkeet palautti 81,3 %¹ perheistä. Tämä kato vanhempien kyselylomakkeiden kohdalla aiheutti sen, että esim. lasten täydellinen sukupuolijakauma ei selviä tilastotiedoista, kuten eivät myöskään muut taustatiedot joidenkin lasten osalta.

Taulukko 1. Osa-aineiston kato

	Tampere	Helsinki	Yhteensä
Satunnaisotos	123	164	287
puhelimitse tavoitetut	92	138	230
kieltäytyneet	10	9	19
poissuljetut	2	7	9
vastanneet	76	111	187
vastausprosentti	187/230= 81,3 %		
kato	43/230= 18,7 %		

Alkuperäisestä satunnaisotoksesta jäi pois 57 perhettä, joilla oli joko salainen puhelinnumero tai heihin ei yrityksistä huolimatta muuten saatu yhteyttä. Lopullisesta otoksesta poisjäännin syitä olivat seuraavat: perhe ei halunnut tai ei ehtinyt osallistua tutkimukseen (19). Tutkimuksesta poissuljetut perheet: muutto toiselle paikkakunnalle (3), perheen kohdalla ei löytynyt yhteistä ymmärrettävää kieltä, jolla kommunikoida (3). Lapsen vammaisuus (2). Perheen isän humalatila esti asian etenemisen (1).

¹ Kyselyn **vastaus**prosentti on tarkoituksenmukaisinta laskea siten, että lopulliseen aineistotiedostoon mukaan luettavien henkilöiden määrä (n) suhteutetaan netto-otoksen (N) kokoon. Kaavana toimii $n/N*100$. $N= (287-57) 230$, $n=(230-43)= 187$

5.3 Mittarit

Lasten haastattelussa käytettiin sekä puolistrukturoitua että kuva-avusteista haastattelua (Liite 3). Lasten vanhemmille tarkoitettuja lomakkeita oli neljä: perheen taustatietoja kartoittava lomake (Liite 1) ja lomake lapsen televisionkatselusta (Liite 2) sekä lomake lapsen unen laadusta ja määrästä että lasten psykiatrisia oireita kartoittava CBCL- lomake.

Yhteiskuntatieteellisesti orientoituneena opiskelijana en ole omassa tutkielmassani innostunut käyttämään lomakkeita, jotka on alun perin kehitelty psykiatrisen tutkimuksen tarpeisiin. Tulenkin sen vuoksi käyttämään vain kahta edellä mainituista vanhempien lomakkeista. Käyttämäni lomakkeet ovat perheen taustatietoja kartoittava lomake sekä lomake lapsen televisionkatselusta. Lasten haastattelu ja vanhempien taustatietolomake olivat käytössä jo Kuopiossa 1993 (Lasten turvallisuus Suomessa ja Virossa) ja ne todettiin silloin toimiviksi. Uuden tutkimuksen tarpeita varten vanhempien taustatietolomakkeeseen tehtiin kuitenkin pieniä muutoksia ja lasten haastatteluun lisättiin kysymyksiä televisionkatselusta.

5.3.1 Kysely lasten vanhemmille

Perheen taustatietoja kartoittava lomake oli ensimmäisen kerran käytössä jo 1993. Tämän lomakkeen kysymykset käsittelevät sellaisia asioita, joihin vanhemmilta saadaan tarkempaa tietoa kuin lapsilta.

Vuonna 2003 vanhempien taustatietolomakkeeseen (Liite 1) lisättiin kysymykset 1 ja 2, jotka koskevat lomakkeen täyttäjää ja lapsen syntymämaata. Kysymykset 5-30 käsittelevät perheen taustaa ja nykytilannetta. Kysymykset 31- 34 puolestaan kartoittavat lapsen käyttäytymistä. Kysymykset 35- 40 käsittelevät lapsen ihmissuhteita. Kysymykset 41- 43 liittyvät perheen nykyiseen elämäntilanteeseen ja tulevaisuudennäkymiin.

Lapsen televisionkatselua käsittelevä lomake (Liite 2) laadittiin nimenomaan ”*Children`s Well-Being and Media in Societal and Cultural Context*” - tutkimusta varten. Lomakkeen

kysymyksillä pyrittiin selvittämään mm. perheen ja lapsen televisionkatselun määrää, televisionkatselukontekstia, lasten katsomia ohjelmatyyppejä, televisionkatselun positiivisia ja negatiivisia vaikutuksia sekä televisionkatselun sääntöjä ja rajoituksia.

5.3.2 5-6-vuotiaiden lasten haastattelu

Lasten haastattelemisessa käytettiin sekä puolistrukturoitua haastattelua että kuva-avusteista haastattelua, jotka oli havaittu hyvin toimiviksi jo Kuopion tutkimuksessa 1993. Puolistrukturoidun haastattelun runkona ovat haastattelukysymykset ja tarpeen mukaan lapselle voidaan myös esittää hänen vastauksiaan tarkentavia ja syventäviä kysymyksiä. Haastattelutilanne muotoutuu paljolti sen mukaan onko lapsi ujo vai puhelias tai jotain niiden väliltä. Puhelias lapsi saattaa puhua peloistaan ja muistakin omista asioistaan vapaasti, kun taas ujon lapsen kohdalla on useammilla haastattelukysymyksillä tarpeen herätellä ajatuksia. (Lahikainen ym.1995, 108- 109.)

Haastattelutilanne vieraan aikuisen kanssa ja käsiteltävät asiat saattavat aiheuttaa lapselle ahdistusta ja turvattomuutta. Haastattelun alkuun on sen vuoksi sijoitettu kysymyksiä, joiden avulla kartoitetaan sekä lapselle tärkeitä ihmisiä että samalla muistutetaan lasta oman turvaverkon olemassaolosta. (Lahikainen ym. 2003, 86- 88.)

5.3.2.1 Puolistrukturoitu haastattelu (Liite 3)

- rakenne (Lahikainen ym. 2004, 5, Internet-julkaisu)

oli seuraavanlainen:

***Tutustuminen – lapsen positioiminen informantiksi:**

”Tulin haastattelemaan sinua, koska me aikuiset emme tiedä minkälaista on olla lapsi nykyään”

***Avainkysymykset**

- **sosiaalinen verkosto:**

”Ketkä ovat sinulle tärkeitä ihmisiä?”

Lapsi kertoo, ketkä ovat hänelle tärkeitä ihmisiä ja sijoittaa heidät tauluun, jossa lapsi itse on keskellä ja muut ihmiset hänen ympärillään useammalla kehällä. Lasta neuvotaan sijoittamaan omasta mielestään tärkeimmät ihmiset lähimmäksi itseä.

- pelot

”Kaikki ihmiset pelkäävät jotakin, jopa aikuiset. Mitä sinä pelkää, kerro minulle.”

Pelkojen kohdalla kyselyä jatkettiin niin kauan kunnes lapsi sanoi, ettei ole enää mitään, mitä hän pelkäisi. Jos lapsi ei oma-aloitteisesti kertonut yhtään televisioon liittyvää pelkoa, häneltä kysyttiin seuraavaksi: *”Tuleeko televisiosta sellaisia ohjelmia, jotka ovat sinusta pelottavia?”* Ja taas kyselyä jatkettiin niin kauan kunnes lapsella ei enää ollut kerrottavaa.

Kaikkien lapsen mainitsemien pelkojen voimakkuuden arvioimiseksi haastattelussa käytettiin ns. pelkotaulua (Liite 4), jonka avulla lapsi näytti, miten paljon jokin asia häntä pelottaa. Haastattelussa käytetty pelkotaulu on Carpenterin mittarista (Children`s Global Rating Scale 1990, kehitetty alun perin kivun ja pelon kokemuksen mittaamiseksi pediatriisissa tilanteissa) sovellettu ja jo Kuopion tutkimuksessa (1993) käytetty. Pelkotaulussa on kolme erilaista viivaa: Alimmainen viiva on suora ja vihreä ja se tarkoittaa, että pelottaa vähän. Keskimäinen viiva on aaltomainen ja punainen ja se tarkoittaa, että pelottaa jonkin verran. Ylimmäinen viiva puolestaan on sahalaitainen ja musta ja se tarkoittaa, että pelottaa paljon. Pelkotaulu esiteltiin lapsille haastattelun alussa ja asiaa kerrattiin, kun lapsi kertoi ensimmäisen pelkonsa. Lapset oppivat helposti käyttämään pelkotaulua. (Lahikainen ym. 1995, 110; Lahikainen ym. 2003, 86- 88.)

- pahat unet

Seuraavaksi lapselta kysyttiin onko hän nähnyt pahoja unia ja muistaako hän jonkin unen niin hyvin, että osaisi kertoa siitä jotain.

”Kerro millaisen pahan unen näit viimeksi.”

- televisio

Nämä televisionkatselua monipuolisemmin käsittelevät kysymykset lisättiin avohaastatteluun 2003 tutkimuksen yhteydessä. Lapselta kyseltiin esim. suosikkiohjelmista ja ohjelmista, joita hän ei välitä tai ei saa katsoa ym.

”Oletko oppinut televisiosta jotain, jota et muuten olisi oppinut?”

Avokysymysten lisäksi haastattelussa oli mukana kuvatesti-osuus. Kuva-avusteisessa haastattelussa lapselle näytettiin kuvia tilanteista, joihin joku toinen lapsi oli joutunut ja joiden oli aiempien tutkimusten mukaan todettu aiheuttavan lapsissa pelkoa. Muiden projektiiivisten testien tapaan myös tässä oletettiin, että lapsi tuo esille helpommin omia tunteitaan toisen lapsen kautta epäsuorasti, osallistumalla arkaluontoisiin tilanteisiin silminnäkijänä. (Lahikainen ym.1995, 109; Kirmanen 2000, 22- 23.)

5.3.2.2 Kuva-avusteinen haastattelu (Liite 3)

Lapsille esitettiin piirrettyinä seuraavat tilanteet:

1. Nukkumaanmeno yksin pimeässä (eroon joutuminen vanhemmista)
2. Kaveri kiusaa
3. Vanhemmat riitelevät keskenään
4. Vanhemmat moittivat lasta
5. Eksyminen metsässä (eroon joutuminen ihmisistä yleensä)
6. Eksyminen ihmisjoukossa (eroon joutuminen merkittävistä muista ihmisistä)
7. Vanhemmat lähtevät matkoille (eroon joutuminen vanhemmista)
8. Jännittävän televisio-ohjelman katseleminen

Jokaisen kuvan kohdalla lapselle kerrottiin lyhyt tarina. Tarinat ja kuviin liittyvät kysymykset liitteessä 3. Myös näiden kysymysten kohdalla käytettiin aiemmin esiteltyä pelkotaulua, jos kuvan henkilöä lapsen mielestä pelotti. Oman tutkielmani kannalta lapselle näytetyistä kuvista tärkein on kuva 8, joka liittyy televisionkatselemiseen (Liite 5).

Kuva-avusteinen haastattelu oli sijoitettu puolistrukturoidun haastattelun sisään siten, että se alkoi heti pahojen unien jälkeen. Kuvat oli myös sijoitettu siten, että televisionkatseluun liittyvä kuva oli viimeisenä, joten sen jälkeen oli hyvä jatkaa muilla televisioon liittyvillä kysymyksillä. Tosin kuvatestin paikkaa voitiin tilanteen mukaan vaihtaa, kuten myös koko haastattelun muidenkin kysymysten järjestystä. Teemakysymykset olivat haastattelun runkona, mutta lapset vaikuttivat niiden järjestykseen esim. kertomalla jostain asiasta

ennen kuin siitä oli edes kysytty tai sitten palaamalla myöhemmin jo kerran käsitellyyn aiheeseen.

Lapsen motivoiminen haastattelun aikana oli tärkeää. Lasta kiitettiin vastauksista ja rohkaistiin jatkamaan kertomalla, kuinka tärkeää oli saada tietää, mitä juuri hän asioista ajatteli. Haastatteluilmapiiri pyrittiin pitämään rauhallisena ja kiireettömänä. Lapselle annettiin aikaa mukautua tilanteisiin, aikaa vastata kysymyksiin ja aikaa esittää itse kysymyksiä. Haastattelun lopuksi ilmapiiriä kevennettiin ja lapsen ajatukset johdateltiin mukaviin ajatuksiin kysymällä:

”Mikä tekee sinut iloiseksi tai onnelliseksi?”

(Kirmanen 2000, 26- 27.)

5.4 Aineistonkeruuprosessi

5.4.1 Haastattelijoiden valinta ja koulutus

Lapsen haastattelu on vaativa tehtävä ja siksi haastattelijoina haluttiin löytää henkilöt, joilla olisi aikaisempaa kokemusta lasten kanssa toimimisesta. Sekä Tampereella että Helsingissä haastattelijoina oli kaksi. Kolmella haastattelijalla oli itsellään lapsia. Lisäksi haastatteliyoista yksi oli ammatiltaan lastentarhanopettaja ja yksi lastenhoitaja, yhdellä taas oli aikaisempaa kokemusta lasten haastatteluista.

Ennen kentälle lähtöä Tampereen ja Helsingin haastattelijat saivat yhteistä koulutusta siihen miten kohdata lapsi (apuna mm. 1993 laadittu ohjeisto 5-6-vuotiaiden lasten haastattelua varten, Liite 6). Ihan ensimmäinen tehtävä oli palata omaan lapsuuteen ja miettiä mitä itse pelkäsi 5-6-vuotiaana. Noita muistoja käytiin sitten läpi ryhmässä ja painotettiin, että jokaisen haastattelijan olisi tiedostettava omat tunteensa ja hallittava ne, sillä lapsi aistii herkästi. Haastattelutilanteessa on kyettävä olemaan neutraali ja kestettävä haastateltavan tunteet ja omat tunteensa. Omat tunteet on ehdottomasti pidettävä erillään lapsesta. Haastattelutilanteita harjoiteltiin myös konkreettisesti tekemällä koehaastatteluja, joita sitten kuunneltiin ja analysoitiin koulutuksen yhteydessä.

Koulutuksessa puhuttiin myös vanhempien informoimisen ja lapsen motivoimisen tärkeydestä. Haastattelijan on myös lasta haastatelllessaan pyrittävä välttämään

auktoriteettiasemaa; ystävän rooli on hyväksi havaittu. Lapselle on nykyhetki tärkeä, joten häntä on haastattelun aikana autettava muistamaan aikaisempia tapahtumia. Tietoja ei kuitenkaan saa syöttää lapselle eikä tätä pidä ohjailta liikaa. Niin positiivinen kuin negatiivinenkin palaute auttoi haastattelijoita pikku hiljaa valmistautumaan todellisiin haastattelutilanteisiin kentällä. Kenttätöväihe nosti pintaan monenlaisia kysymyksiä ja moni haastattelutilanne saattoi jäädä kaivelemaan mieltä, mutta silloinkin oli mahdollista ottaa yhteyttä ryhmän muihin henkilöihin ja saada neuvoja seuraavaa haastattelua varten. Myös vanhempien kanssa käytäviä puhelinkeskusteluja harjoiteltiin etukäteen, että osattaisiin sitten toimia parhaalla mahdollisella tavalla ja saataisiin mahdollisimman moni perhe mukaan tutkimukseen.

5.4.2 Kenttätöväihe

Tampereen kaupungin alueella haastateltiin 80 lasta, joista itse haastattelin 60 lasta. Käyn kenttätöväiheen vaiheita läpi lähinnä omien kokemusteni kautta. Ennen kenttätöväiheen aloittamista anottiin Tampereen kaupungin sosiaali- ja terveystoimelta lupa haastatella lapsia kaupungin päiväkodeissa. Sen jälkeen maistraatin väestötietojärjestelmästä pyydettiin satunnaisotanta vanhemmista, joilla on 5-6-vuotiaita lapsia.

Kyseisille vanhemmille lähetettiin kirje (Liite 7.), jossa kerrottiin, minkälaisesta tutkimuksesta on kysymys. Kerrottiin myös, että heidän lapsensa on valittu edustamaan tässä tutkimuksessa Tampereella asuvia lapsia ja että tutkimus on täysin luottamuksellinen, eivätkä vanhempien tai lasten nimet tule tutkimuksen missään vaiheessa esille. Vanhempia myös motivoitiin osallistumaan tutkimukseen kertomalla, että osallistuneiden kesken arvotaan monia palkintoja. Kirjeessä kerrottiin, että vanhempiin tullaan ottamaan lähiaikoina yhteyttä puhelimitse.

Kun yhteydenotot vanhempiin puhelimitse alkoivat, oli melko mutkatonta päästä asiaan, sillä suurin osa vanhemmista oli perehtynyt ennakolta yhteydenottokirjeeseen. He olivat suurin piirtein tietoisia siitä, mihin heitä ja heidän lapsiaan oltiin pyytämässä mukaan. Ne vanhemmista, jotka suostuivat osallistumaan tutkimukseen, saivat yksityiskohtaisempaa tietoa vanhempien kyselystä ja lapsen haastattelusta. Vanhemmat saivat itse päättää suoritetaanko heidän lapsensa haastattelu kotona tai mahdollisesti päiväkodissa. Neuvoin vanhempia valitsemaan haastattelulle sellaisen ajankohdan, että lapsi ei olisi väsynyt eikä

nälkäinen. Kerroin myös haluavani tutustua lapseen ennen varsinaista haastattelua, joten myös juttelulle ja leikille oli varattava aikaa. Vanhempien tehtäväksi jäi informoida lasta haastattelusta ja varsinaisen suostuttelu haastatteluun jäi haastattelijalle itselleen.

Jos lapsi haastateltiin päiväkodissa, oli lupa ensin saatava vanhemmilta, jotka sitten informoivat päiväkotia asiasta. Minun tehtäväkseni jäi sopia päiväkodin rutiineihin mahdollisimman hyvin soveltuva ajankohta. Pyysin henkilökuntaa myös valitsemaan haastattelua varten rauhallisen huoneen tai nurkkauksen.

Koulutuksessa neuvottiin haastattelemaan korkeintaan kaksi lasta päivässä, sillä tuolloin haastattelijalla jaksaisi vielä olla mahdollisimman herkkä ja vastaanottavainen. Tuo neuvo osoittautui kultaakin kalliimmaksi, sillä lapsen haastattelu oli todella vaativaa. Lapsen kanssa kommunikoidessa oli oltava mukana joka solullaan, kyettävä reagoimaan lapsen eleisiin, ilmeisiin ja äänensävyihin. Oli saatava tietoa lapsen maailmasta, lapsen itsensä kertomana ja häntä mahdollisimman vähän ohjaillemalla.

Aina kun olin saanut sovittua ajan lapsen haastattelua varten, aloin jännittää sitä, millaisia vanhemmat tai päiväkodin henkilökunta olisivat, ja miten he minuun suhtautuisivat. Lapsen kohtaamista en erityisemmin jännittänyt. Kun saavuin haastattelupaikalle, kaikki sujui ilman suurempia ongelmia. Kotona lapset lähtivät yleensä mielellään esittelemään minulle huonettaan ja siinä samalla alkoi tutustuminen. Vaativimpia olivat tilanteet, joissa lapsen kanssa ei päässyt ihan kaksistaan keskustelemaan, sillä haastattelutilanne ei ollut niin aito puolin eikä toisin, kun äiti tai isä oli kuulomatkan päässä. Onneksi sellaisia tilanteita ei ollut kovin monta, vain 4 perhettä. Päiväkodissa haastattelutilanne oli aina kahdenkeskinen ja lapset olivat iloisia, kun saivat osakseen aikuisen jakamatonta huomiota kesken hoitopäivän.

Lasta motivoitakseni olin varannut häntä varten tuliaiseksi joko pienen karamelliaskin tai tarran, jos lapsi ei saanut karamelleja syödä. Lupasin myös lapselle, että leikin tai pelaan hänen kanssaan ennen ja jälkeen haastattelun. Yhdessä olo ennen haastattelua oli tärkeää tutustumisen kannalta, mutta aivan yhtä tärkeää oli yhteinen aika haastattelun jälkeen. Yhdessä olo haastattelun jälkeen antoi lapselle aikaa toipua kysymyksistä, joista osa käsitteli vaikeitakin asioita.

Mielestäni luontevinta haastattelutilanteessa oli istua lapsen kanssa lattialla. Lapset olivat erilaisia ja joidenkin kanssa saattoi vierähtää pitkäkin aika leikkien ja jutellen, ennen kuin he olivat valmiita haastateltaviksi. Jotkut hetken leikittyään kysyivät itse, että etkö sinä jo voisi alkaa haastatella. Yhdessäolon lomassa oli helppo kertoa lapselle, että olin tullut juttelemaan hänen kanssa, koska aikuiset tietävät niin vähän hänen ikäisistään lapsista. Kerroin myös minkälaisista asioista aioin häneltä kysellä ja että kysymyksiin ei ollut oikeita eikä vääriä vastauksia, vaan olin kiinnostunut juuri siitä, mitä hänellä oli minulle kerrottavana.

Jokainen haastattelu nauhoitettiin ja litteroitiin, jotta haastattelija pystyisi mahdollisimman hyvin eläytymään ja keskittymään itse haastattelutilanteeseen lapsen kanssa. Selitin aina, että en kerro äidille enkä isälle niistä asioista, joista puhumme, ellei hän sitten itse halua kertoa. Esittelin lapselle nauhurin etukäteen ja sitten kokosimme osat yhdessä ja etsimme sopivan pistorasian laitteelle. Kerroin myös, että lapsella on mahdollisuus kuunnella haastattelu jälkikäteen. Suurin osa lapsista halusikin kuulla mitä olimme saaneet nauhalle äänitettyä ja vain muutama kieltäytyi kuuntelemasta haastattelua. Esittelin lapselle etukäteen maalitauludiagramman (taulu, jonka avulla lapsi sai kertoa hänelle tärkeistä ihmisistä) ja pelkotaulun, jonka avulla lapsi arvioi jonkin televisio-ohjelman tai televisiossa nähdyn tapahtuman pelottavuutta, tietenkin myös muita mahdollisia pelkojaan. Lapset oppivat helposti käyttämään pelkotaulua apuna, arvioidessaan pelkonsa voimakkuutta.

Haastattelut kestivät noin puolesta tunnista tuntiin. Muuta yhdessäoloa en kovin tarkasti laskenut, mutta joidenkin lasten kanssa vierähti helposti kolmekin tuntia, haastatteluaikea mukaan lukien. Lapsiin tutustuminen ja haastattelu olivat siis aikaa helposti nielevä tapahtuma. Haastatteluperiodin aikana olin totaalisen uppoutunut lasten maailmaan, enkä juuri muuta jaksanut ajatella. Haastattelupäivän jälkeen koin aina tulleen tietoiseksi jostain uudesta ja harvinaisesta, mutta samalla myös tunsin itseni täysin uupuneeksi ja tyhjäksi. Lapset olivat toistensa kaltaisia, mutta kuitenkin jokainen niin erilainen omine ajatuksineen.

Päiväkodissa haastateltujen lasten vanhemmat saivat kyselylomakkeet päiväkodin kautta tai postitse. Kotona haastateltujen lasten vanhemmat puolestaan saivat kyselylomakkeensa yleensä täytettyä sinä aikana, kun vierailin heidän luonaan. Vanhemmat suhtautuivat

minuun suurella ymmärryksellä, vaikka tunkeuduinkin heidän kotirauhaansa häiritsemään ja esittämään heidän lapselleen vaikeita kysymyksiä. Muutamassa kodissa sain osakseni ylenpalttista ystävällisyyttä ja tunsin itseni kahvipöydässä enemmänkin odotetuksi vieraaksi kuin haastattelijaksi. Myös päiväkotien henkilökunnan suhtautuminen haastatteliijaan oli erittäin ystävällistä.

5.5 Menetelmien toimivuus

5.5.1 Tutkimuksen luotettavuus

Ulkoinen validiteetti tarkoittaa mm. tutkimuksen yleistettävyyttä (Esim. Heikkilä 2002, 186). Tämän tutkimuksen otos edustaa tyypillistä kaupunkiväestöä, joten tuloksia ei voitane ongelmitta yleistää koskemaan myös maalaisväestöä. Vanhempien vastausprosentti oli kuitenkin korkea ja kaikki tutkimukseen osallistuneet lapset saatiin haastateltua. Sukupuolijakauma oli myös tasainen.

Sisäinen validiteetti puolestaan kertoo esim. vastaavatko mittaukset tutkimuksen teoriaosassa esitettyjä käsitteitä (Mt., 186). Vanhempien kyselylomakkeet antoivat hyvin tietoa vanhempien sosioekonomisesta asemasta ja perheen muusta taustasta sekä melko hyvin tietoa lasten televisionkatselutavoista, televisionkatselun määrästä että myös televisionkatseluun liittyvästä kontrollista.

Tarkempaa mittauksia olisi tarvittu esim. kun selvitettiin vanhempien puuttumista lastensa televisionkatseluun. Kysymys, joka kartoitti yhdessä katsomista, antoi vastauksen vain siihen, kuinka usein vanhemmat katselivat lapsensa kanssa televisiota. Kysymystä olisi voinut tarkentaa esim. kysymällä, minkälaisia ohjelmia yhdessä katsotaan. Samoin olisi pitänyt kysyä, minkälaisia ohjelmia lapsi katsoo yksin ja mihin aikaan päivästä. Mielenkiintoista olisi ollut myös tietää, mitä lapset televisio-ohjelmista vanhempiensa kanssa keskustelevat ja mitä lapset televisio-ohjelmista kyselevät.

Tutkijat ovat perinteisesti olleet sitä mieltä, että ihmisillä on tapana aliarvioida esim. televisionkatseluaikansa, sillä runsasta televisionkatselua pidetään yleisesti negatiivisena ilmiönä (Buckingham 1996, 57). Näin ollen voitaneen olettaa, että tämänkin tutkimuksen vanhempien vastauksissa on jonkin verran vinoumaa, kun he arvioivat lastensa

televisionkatseluaikaa ja muita televisionkatseluun liittyviä asioita. Vanhemmat voivat olla rehellisiä, mutta he voivat myös vastata kysymyksiin yleisesti hyväksytyllä tavalla, mikä saattaa ylikorostaa esim. lastenohjelmien katselua ja vanhempien kontrollia.

Ulkoinen reliabiliteetti tarkoittaa mm. sitä, että mittaukset ovat toistettavissa myös muissa tutkimuksissa ja tilanteissa (Heikkilä 2002, 187). Kyseisen tutkimusasetelman toistettavuuden pitäisi olla helppoa, koska sekä kyselylomakkeet että lastenhaastattelun rakenne ovat riittävän hyvin dokumentoitu. Lopputulokseen saattaa tietenkin vaikuttaa, ainakin haastattelun kannalta, se miten haastattelijat tehtävänsä koulutetaan.

Tutkimusaineisto kerättiin keväällä 2003, joten televisio-ohjelmien tarjonta, niiden sisällöt kuten myös niiden lähetyssajankohdat ovat muuttuneet moneen kertaan. Televisiokanavien itsesääntelyynkin on tuon jälkeen tullut muutoksia, kuten olen aiemmin tutkielmassani todennut (s.15- 16). Median muutokset ovat niin suuria, että televisionkatselua kartoittavat tulokset vanhenevat pian. Muutokset mediassa asettavat siten tarpeen jatkuvan tutkimuksen tekemiselle. (Lahikainen 2005, 411; Lahikainen ym. 2004, 2-3.)

Laadullisessa tutkimuksessa tehtyjen tulkintojen ja johtopäätösten pätevyys suhteessa aineistoon kertoo ulkoisesta validiteetista. Riittävänä aineistoa pidetään silloin, kun uudet tapaukset eivät enää tutkimusongelman kannalta tuota mitään uutta tietoa. Tuota ilmiötä kutsutaan kylläntymiseksi eli saturaatioksi. Aineiston kattavuus puolestaan tarkoittaa sitä, että tulkinnat eivät perustu satunnaisiin poimintoihin aineistosta. (Eskola ja Suoranta 1999, 62, 214.)

Mittaako tämän tutkimuksen lastenhaastattelu sitten sitä, mitä sen pitikin mitata. Ainakin oman tutkielmani kannalta lastenhaastattelukysymykset olivat selkeitä ja antoivat vastauksen asettamaani kysymykseen, mikä lapsia televisiossa pelottaa. Lasten annettiin vapaasti kertoa televisiopeloistaan ja heiltä kysyttiin aina, onko vielä jotain, joka pelottaa, kunnes he itse sanoivat, ettei enää ole mitään. Tosin osa lapsista saattoi vielä itse palata samaan aiheeseen myöhemmin, kun heiltä kyseltiin esim. mitä he eivät välitä tai eivät saa katsella televisiosta.

Lastenhaastattelussa, kuten myös muissakin haastatteluissa, on arvioitava miten tilanne ja haastattelijat ovat vaikuttaneet haastateltavaan ja siten myös saatujen tietojen luonteeseen ja luotettavuuteen (ks. Alasuutari 1994, 122). Tutkimuksen lastenhaastattelut nauhoitettiin ja

litteroitiin, joten se antoi haastattelijalle sataprosenttisen mahdollisuuden keskittyä lapsen kuunteluun. Nauhoitus ja litterointi antoivat myös mahdollisuuden jälkikäteen arvioida, miten paljon haastattelijaa oli joutunut lasta ohjailemaan. Esim. lasten pelkojen kohdalla liikaa ohjailut vastaukset jätettiin kokonaan koodaamatta.

Vain muutamassa haastattelussa vanhemmat (tai toinen vanhempi) olivat läsnä haastattelutilassa. Vanhempien läsnäolo ei mielestäni vaikuttanut siihen, kertoiko lapsi peloistaan vai ei, sillä lapsi saattoi olla kertomatta peloistaan myös kahdenkeskisessä tilanteessa. Esimerkkinä voin kertoa kahdesta pojasta, jotka eivät kertoneet peloistaan ja joita haastattelin keskenään erilaisissa ympäristöissä. Toisen pojan kotona ei tilanpuutteen vuoksi ollut mahdollisuutta löytää kahdenkeskistä rauhaa. Hänen isänsä oli läsnä huoneessa ja sisarukset (nuorempi sisko ja vanhempi veli) hyörivät haastattelun ajan lähellä. Tulkintani mukaan isä ei vaikuttanut pojan vastauksiin mitenkään, mutta sisarusten läsnäolo teki pojasta ylimielisen uhoajan, joka ei pelännyt mitään eikä ollut huolissaan mistään.

H: Katotaas seuraava kuva. Lassi on ollu metsässä poimimassa marjoja ja onkin eksynyt ja nyt Lassi ei löydä tietä kotiin. Miltäs Lassista nyt tuntuu, pelottaako?

L: Ei, vaan kivaa, kun saa syödä kaikkia herkkuja sieniä.

H: Sitten on katos tämmönen kuva. Tässä näin Lassin äiti ja isä ovat lähdössä pitkälle matkalle ja Lassi jää tonne heiluttamaan. Miltähän siitä Lassista tuntuu?

L: Kivalta.

H: Jaa, y-hyym.

L: Tehdä kaikkee mitä haluaa.

(Poika 5- vuotta)

Toinen haastattelemani poika puolestaan oli herkkä ja hieman ujokin vanhempien läsnä ollessa. Omassa huoneessaan hän vapautui, mutta ei kuitenkaan pelkokysymysten kohdalla myöntänyt pelkäävänsä mitään.

L: En pelkää oikeestaan pimeetä.

H: Et pelkää pimeetä?

L: En.

H: Joo-o.

L: Oikeestaan mä en pelkää mitään.

H: Pelkääk sä mitään eläimiä?

L: En mä oikeestaan, en mää, en oikeestaan, pelkää edes jääkarhuakaan.

(Poika 5- vuotta)

Molemmissa haastatteluissa pojat esittivät välinpitämätöntä, ympäristöstä huolimatta, ja jättivät mahdolliset pelontunteensa täysin käsittelemättä. He halusivat kumpikin olla kertomatta minulle, mitä oikeasti ajattelivat.

Lapset saattavat valehdella tutkijalle, kuten myös aikuiset. Syynä valehteluun voi olla esim. vaikean aiheen vältteleminen tai että lapsi sanoo aikuiselle sen, mitä olettaa tämän haluavan kuulla. Lapsi voi myös luoda suotuisampia ilmauksia, koska haluaa niin tehdä tai koska pelkää tai häpeää kertoa totuutta. Mutta sanoipa lapsi mitä tahansa, kannanotot ovat arvokkaita sinänsä, koska niistä näkyy lapsen oma maailma ja hänen näkökulmansa. (Punch 2002, 325.) Tosin lapsen haastattelukin on aina vuorovaikutustilanne, jossa keskustelun sisältö muovautuu myös haastattelijan ja lapsen kanssakäymisen myötä. Kaikki tutkijat eivät myöskään usko, että haastattelu toisi esiin lapsen autenttiset kokemukset ja lapsen aidon äänen. (Ks. Alasuutari 2005, 162). Olen kuitenkin itse sitä mieltä, että puolistrukturoidussa avoimessa haastattelussa, jossa lapsen annetaan puhua mahdollisimman vapaasti, kuuluu ainakin ajoittain lapsen oma, aito ääni.

Erityisen tärkeää on kuulla mitä lapset itse omin sanoin televisiosta kertovat. Haastateltuani itse 60 lasta väitän, että silloin kun aikuinen istuu lattialle lapsen viereen ilman kiirettä leikkimään ja tutustumaan, on lähtötilanne täysin erilainen, kuin silloin, kun jutustelu aloitetaan virallisesti vain haastatteluna. Kun tutustumisen jälkeen sitten siirrytään lapsen tahdissa kysymysten esittämiseen ja tehdään se antamalla lapselle aihe sekä rajattomasti aikaa puhua, lapsi varmasti kertoo jotain aitoakin itsestään ja kokemuksistaan. Autenttisella kokemuksella todennäköisesti tarkoitetaan välitöntä reaktiota jossain tilanteessa, mutta myös tuo välitön reaktio voi tietyssä mielessä olla epäaito. Vaikka esim. pelkoreaktio kyettäisiinkin erilaisin menetelmin ko. tilanteessa rekisteröimään, ainakin lapsi voi olla kyvytön saman tien sanallisesti käsittelemään tapahtunutta.

Televisiopelkojen suhteen on tutkimuksellisesti hankalaa ja eettisestikin arveluttavaa lähteä näyttämään lapsille ohjelmia, jotka saattavat aiheuttaa heissä pelkoja. Välitön pelkoreaktio ohjelman tapahtumiin, vaikka se onkin autenttinen kokemus, ei kuitenkaan välttämättä jää lapsen mieleen negatiivisena (ks. esim. Buckingham 1996). Joka tapauksessa aikuisten on mahdotonta ylipäättään saada tietää, mitä lapset asioista ajattelevat, jos he alun perin eivät

edes vaivaudu kysymään. Menetetystä autenttisesta kokemuksesta huolimatta, olisin kuitenkin eniten huolissani aikuisten (itseni mukaan lukien) tavasta tulkita lasten puhetta.

On myös väitetty, että pienen lapsen ymmärrys ei vielä riittäisi käsittämään sisällöllistä eroa sanojen pelottava ja jännittävä välillä. Oman aineistoni pohjalta uskallan väittää, että suurin osa haastattelemistani 5-6-vuotiaista lapsista oli kykeneviä ymmärtämään tuon eron. Näin vastasi yksi haastattelemistani lapsista, kun kyselin hänen suosikkiohjelmistaan.

L: Sitten on toi Aarrejahti. Se on jännittävä.

H: Onko se pelottava?

L: Ei.

(Poika 5- vuotta)

Tämä toinen lapsi puolestaan vastasi näin, kysyessäni mitä ohjelmia hän ei saa katsoa.

L: Niitä aikuisten ohjelmia.

H: Yym, miksi?

L: Siks koska, joskus niissä on sellanen ikä ni, ikärajoitus.

H: Tietyn ikäset ei saa kattoo.

L: Niin, nuoremmat.

H: Yym. Joo-o.

L: Joskus on ollu joku lastenohjelma, joskus mä katon sitä, vaikka se onkin seittemän vanhoille.

H: Onkos niissä jotain pelottavaa?

L: On jännittävää ainakin.

H: Jännittävää ainakin. Pelottaaks ne jännittävät asiat?

L: Vähän.

(Poika 6- vuotta)

5.5.2 Tutkimuksen eettisyys

Vanhemmille painotettiin jo informaatiokirjeen yhteydessä ja myöhemmin puhelinkontaktin aikana, että tutkimus on täysin luottamuksellinen ja että heidän nimensä tai heidän lapsensa oikea nimi ei käy ilmi tutkimuksen missään vaiheessa. Vanhemmille kerrottiin puhelun yhteydessä myös, että lapsen haastattelu nauhoitetaan. Lapsille luvattiin haastattelun alussa, etteivät edes vanhemmat saisi tietää, ilman heidän lupaansa, mitä he haastattelun aikana kertovat. Tosin vanhemmat ja lapset saivat olla haastattelun ajan samassa huoneessa, jos niin halusivat.

Koska haastattelija oli lapselle vieras, yhteisen leikin ja jutustelun avulla annettiin lapselle ja haastattelijalle aikaa tutustua toisiinsa. Haastattelukysymykset käsittelivät arkaluontoisia ja vaikeitakin asioita, joten varsinainen haastattelu aloitettiin ja lopetettiin positiivisiin asioihin. Haastattelun alkuun oli sijoitettu kysymys lapselle tärkeistä ihmisistä. Kun lapsi saatiin ajattelemaan hänelle tärkeitä ihmisiä, uskottiin että se samalla vähentäisi mahdollisia ahdistuksen ja turvattomuuden tunteita, joita vieraan ihmisen läsnäolo saattaa aiheuttaa. Haastattelun lopussa palattiin sitten taas iloiseen asioihin. Näin varmistettiin se, että lapsi tuntisi koko haastattelun ajan olonsa turvalliseksi ja mukavaksi. Vaikka vanhemmat antoivatkin luvan lapsen haastatteluun, oli lapsella itsellään oikeus kieltäytyä haastattelusta ja mahdollisuus keskeyttää se koska tahansa. (Lahikainen ym. 2003, 86; tämän tutkielman s. 28- 29 ja 32 ja Liite 3.)

5.6 Aineiston analyysimenetelmät

Olen käyttänyt tutkielmassani ”*Children`s Well-Being and Media in Societal and Cultural context*” – projektin tutkimusaineistoa. Määrällisen aineiston olen analysoinut SPSS-ohjelmalla tilastollisia menetelmiä hyväksikäyttäen. Tutkielmani kvantitatiivinen osa on lähinnä kuvailevaa, mutta olen käyttänyt apuna myös keskiarvotestejä, T-testiä ja varianssianalyysia. Kvantitatiivisten tulosten täydentämiseksi käytän lasten omaa puhetta. Lasten puhunnalla ja heidän omilla mielipiteillään on tarkoitus saada aikuiset kuulemaan mitä lapset tästä maailmasta kertovat.

Lasten puhe esim. peloista ei kuitenkaan ole määrällisesti eksaktia juuri aikuisten tarkoittamalla ja toivomalla tavalla. Silloin kun television aiheuttamia pelkoja käsitellään vain lukumäärinä tai voimakkuuksina, jää pelkojen sisältö ja merkitys vaille huomiota. Tulosten kannalta pidänkin tärkeänä sitä, miten laadullinen analyysi määrällisen rinnalla syventää tietoa lasten televisioon liittyvistä peloista.

Pyrkimyksenäni on analysoida lasten televisioon liittyvää puhetta täysin aineistolähtöisesti, sillä haluan tuoda esiin juuri tämän tutkimuksen lasten äänet. Jokaisella tutkijalla on kuitenkin jonkinlaista etukäteistietoa ja -olettamuksia tutkittavasta kohteesta, kuten myös itselläni luettuani tutkimuskysymyksiini liittyvää kirjallisuutta. Nostan lasten haastatteluista esiin tutkimuskysymystäni, mikä lapsia televisiossa pelottaa, valaisevia teemoja. (Ks. esim.

Eskola ja Suoranta 1998, 153, 175.) Toivon etteivät ennakkokäsitykseni ole sumentaneet mieltäni, vaan kykenen erottamaan sen, mitä lapset oikeasti peloistaan kertoivat.

6 TULOKSET

6.1 5-6-vuotiaiden lasten televisionkatselutavat ja televisionkatselun määrä

Alle kouluikäisten lasten televisionkatselusta löytyy melko vähän tutkimusta. Vertailen ”*Children`s Well-Being and Media in Societal and Cultural context*” tutkimusprojektin osa-aineiston (Tampere-Helsinki) tuloksia lähinnä kolmen pohjoisamerikkalaisen tutkimuksen kanssa, sillä niissä on tietoa juuri 5-6-vuotiaista lapsista. Esim. Eurooppaa vertailevassa tutkimuksessa (Livingstone ja Bovill 2001, aineisto kerätty 1997- 1998) olivat mukana myös 6-vuotiaat lapset, mutta heistä ei tuloksissa kuitenkaan ole kovin paljon tietoa televisionkatselun osalta. Robertsinkin ja Foehrin (1999) tutkimuksen lapset olivat 2-18-vuotiaita. Tutkimus koostui kyselylomakkeesta ja seitsemän päivän mediankäyttöpäiväkirjasta, joihin vanhemmat vastasivat 2-7-vuotiaiden osalta. Vandewaterin ym. tutkimuksen (2003) lapset olivat iältään 6kk- 6v. Kysely suoritettiin puhelimitse ja vanhemmilta tiedusteltiin mm. heidän suhteestaan mediaan sekä lasten median käytöstä. Bernard-Bonninin ym. tutkimuksen (1991) vanhemmat seurasivat lapsiaan (3-10-vuotiaita) seitsemän viikon ajan ja vastasivat kysymyksiin kyseisen jakson osalta.

5-6-vuotiaiden lasten maailmaa säätelevät vielä enimmäkseen aikuiset, niin kotona kuin päivähoitossakin. ”*Children`s Well-Being and Media in Societal and Cultural context*” – projektin televisionkatselua koskeva kysymyslomake oli tarkoitettu vanhemmille, päivähoitohenkilökunnalta näitä asioita ei kyselty. Lasten televisionkatselun päivittäin määrä olisi voinut joillakin lapsilla olla nyt saatuja lukuja suurempi, jos esim. hoidossa tapahtuva televisionkatselun olisi otettu huomioon.

Tämän tutkimuksen lapset katsoivat aktiivisesti televisiota keskimäärin 10 tuntia viikossa (Taulukko 2.), arkena 1,2 tuntia päivässä, lauantaisin 2 tuntia ja sunnuntaisin 1,9 tuntia päivässä. Viikonloppukatselu oli selvästi arkea runsaampaa, mutta silloin on luonnollisesti enemmän aikaakin televisionkatseluun. Videoiden katselua tässä tutkimuksessa kartoitettiin kysymällä, kuinka usein lapsi videoita katselee, joten niiden osalta ei ole

käytettävissä katseluun käytettyä aikaa. Tosin osa vanhemmista on voinut sisällyttää myös videoiden katseluun käytetyn ajan televisionkatseluaikaan. 36,7 % (n= 68) lapsista katseli videoita usein eli vähintään 3-5 kertaa viikossa ja heistä 7 % (n= 13) katseli niitä päivittäin.

Taulukko 2. Lapsen televisionkatselun määrä viikossa.

	(n)	%
0-7 h	33	18,3
yli 7 h-16 h	138	76,7
yli 16 h	9	5,0
Yhteensä	180	100

Taulukko 3. Lapsi katselee videoita.

	(n)	%
ei koskaan	4	2,2
satunnaisesti (1-2 krt/kk)	27	14,6
joskus (1-2 krt/vko)	86	46,5
usein (3-5 krt/vko)	55	29,7
aina (päivittäin)	13	7,0
Yhteensä	185	100,0

Vandewaterin ym. tutkimuksen 5-6-vuotiaat lapset katselivat televisiota keskimäärin 7,3 tuntia viikossa, 65 minuuttia päivässä, mikä on vähemmän kuin tämän tutkimuksen lasten televisionkatseluaika. Tutkimukset kuitenkin eroavat toisistaan mm. sen suhteen miten vanhemmilta on kysytty television- ja videoidenkatselusta. Tuossa kyseisessä tutkimuksessa viikonlopun televisionkatseluaikaa ei kysytty erikseen, vaan vanhemmat arvioivat lastensa televisionkatselua kyselyä edeltäneen päivän mukaan. Video/DVD-katselu oli Vandewaterin ym. tutkimuksessa kysytty erikseen ja niiden ääressä vietetty aika oli n. 36 minuuttia päivässä. (Vandewater ym. 2005a, 565.)

Bernard-Bonninin ym. tutkimuksen lapset taas katselivat televisiota keskimäärin 14 tuntia viikossa. 14 % otoksen lapsista katseli televisiota vähemmän kuin 7 tuntia viikossa ja 27 % (suurin osa 3-5-vuotiaiden ryhmästä) enemmän kuin 17 tuntia viikossa eli n. 2,4 tuntia päivässä. (Bernard-Bonnin ym. 1991, 49.) Robertsin ja Foehrin tutkimuksen 5-7-vuotiaat lapset katselivat televisiota keskimäärin 14 tuntia viikossa eli n. 2 tuntia päivässä (Roberts ja Foehr 2004, 59). Vaikka tämän tutkimuksen lapset katselivatkin televisiota enemmän viikon aikana kuin Vandewaterin tutkimuksen lapset, jäi heidän keskimääräinen

televisionkatseluaikansa kuitenkin reippaasti kahden edellä mainitun tutkimuksen lasten katselusta. Tämän tutkimuksen lapsista vain 5 % (n= 9) katseli televisiota enemmän kuin 16 tuntia viikossa.

”The American Academy of Pediatrics” on vuonna 1999 antanut suosituksen, jonka mukaan alle kaksivuotiaiden lasten ei pitäisi ollenkaan katsella televisiota. Heitä vanhempienkaan lasten televisionkatseluaika ei saisi olla kuin n. 2 tuntia päivässä. (Vandewater ym. 2005a, 573.) Lahikaisen projektin televisionkatseluun liittyvässä kyselylomakkeessa vanhempia pyydettiin arvioimaan lapsensa televisionkatselua kyselyä edeltäneen kuukauden ajalta. He eivät kuitenkaan pitäneet päiväkirjaa, vaan arvioivat muistinvaraisesti katseluajan pituuden. Jos televisionkatseluaikaa määrittämään olisi valittu vain yksi arkipäivä, lyhenisi viikoittainen katselu jonkin verran ollen silloin n. 9,1 tuntia. Toisaalta eri tutkimusten katseluaikojen ja -tapojen eroihin kannattaa suhtautua varauksella, sillä vaikka asioita oli kaikissa tutkimuksissa (pienen lasten ryhmässä) kysytty vanhemmilta, erosivat mittaustavat ja esitetyt kysymykset kuitenkin toisistaan. On myös selvää, että eri maiden televisiokulttuureissakin on eroa huolimatta median globaalista laajentumisesta (Ks. esim. von Feilitzen 1998).

Tutkimukset ovat osoittaneet, että vähemmän koulutettujen äitien lapset katselevat televisiota enemmän kuin muut lapset (Bernard-Bonnin ym.1999,51). Tämänkin tutkimuksen tulokset kertoivat samansuuntaista tarkasteltaessa lasten televisionkatseluaikaa äidin pohjakoulutuksen mukaan. Lapset, joiden äidit olivat suorittaneet ylioppilastutkinnon, katsoivat hieman vähemmän televisiota viikon aikana kuin muut lapset (ANOVA $F= 3,45$, $P < .05$), (Taulukko 4., Liite 8.).

Eurooppaa vertailevan tutkimuksen mukaan 21 % suomalaisista 6-7-vuotiaista lapsista oli saanut television omaan huoneeseen (d`Haenens 2001, 58). Tämän tutkimuksen lapsista omaan huoneeseensa television oli saanut 20,5 % (n=38) tutkimuksen lapsista. Niiden perheiden lapset, joilla oli televisio omassa huoneessa katselevat televisiota enemmän kuin muut lapset ($t= 4,38$, $df= 47,1$, $p < .001$), (Taulukko 5.)

Taulukko 5. Televisionkatselun määrä viikossa silloin, kun lapsen huoneessa on televisio/ei ole televisiota.

	Lapsen huoneessa televisio	(n)	keskiarvo	keskihajonta
Television katselun määrä	kyllä	37	12,6	4,1
	ei	142	9,4	3,1

Yksin televisiota vähintään 1-2 kertaa viikossa katseli 61 % (n= 113) lapsista. Vanhemmilta ei kuitenkaan kysytty, mihin aikaa päivästä lapset televisiota yksin katselivat tai millaisia ohjelmia he silloin katsoivat.

Taulukko 6. Lapsi katselee yksin televisiota.

	(n)	%
ei koskaan	20	10,8
satunnaisesti (1-2 krt/kk)	52	28,1
joskus (1-2 krt/vko)	55	29,7
usein (3-5 krt/vko)	50	27,0
aina (päivittäin)	8	4,3
Yhteensä	185	100,0

Ne lapset, joiden omassa huoneessa oli televisio, katselivat televisiota myös yksin muita lapsia useammin ($\chi^2= 4,3$; $df= 1$, $p<.05$), (Ks. myös Roine ym. 2005, 80).

Taulukko 7. Lapsen omassa huoneessa olevan television ja yksin katselemisen yhteys.

Katselee yksin televisiota	Omassa huoneessa televisio		Yhteensä
	kyllä	ei	
ei koskaan/satunnaisesti	24,3	42,9	39,1
vähintään 1-2 krt viikossa	75,7	57,1	60,9
Yhteensä %	100,0	100,0	100,0
Yhteensä N	37	147	184

Robertsin ja Foehrin tutkimuksen 5-7-vuotiaista lapsista 39 % oli saanut television omaan huoneeseen. Televisionkatselua oli tutkimuksessa kartoitettu esim. kysymällä mihin aikaan päivästä lapset katselevat yksin televisiota. 30 % tuon tutkimuksen 2-7-vuotiaista lapsista katseli aamuisin televisiota yksin, 25 % lapsista oli iltapäivisin pääasiassa yksin, kun he katselivat televisiota ja 10 % lapsista katseli televisiota yksin iltaisin. (Roberts ja Foehr 2004, 43, 75.)

Kavereiden tai sisarusten kanssa televisiota vähintään 1-2 kertaa viikossa katseli tämän tutkimuksen lapsista 69,9 % (n=130). Vanhemmista 55,2 % katseli televisiota yhdessä lapsensa kanssa vähintään 3-5 kertaa viikossa.

Taulukko 8. Kenen kanssa lapsi televisiota katselee?

	Kavereiden/sisarusten kanssa		Vanhempien kanssa	
	(n)	%	(n)	%
ei koskaan	17	9,1	1	0,5
satunnaisesti (1-2 krt/kk)	39	21,0	11	5,9
joskus (1-2 krt/vko)	29	15,6	71	38,4
usein (3-5 krt/vko)	63	33,9	66	35,7
aina (päivittäin)	38	20,4	36	19,5
Yhteensä	186	100,0	185	100,0

Äidin pohjakoulutus oli yhteydessä siihen kuinka usein lapset katselivat televisiota yhdessä vanhemman kanssa, siten että ylioppilastutkinnon suorittaneiden äitien lapset katselivat muita lapsia vähemmän televisiota vanhemman seurassa ($\chi^2 = 10,1$, $df = 2$, $p < .01$).

Taulukko 9. Yhteys vanhempien kanssa katselun ja äidin pohjakoulutuksen välillä.

Vanhemmat katselevat lapsen kanssa	Äidin pohjakoulutus		Yhteensä
	ei yo	yo	
ei koskaan	3,2	8,3	6,5
1-2 krt/vko	25,4	44,6	38,0
vähintään 3-5 krt/vko	71,4	47,1	55,4
Yhteensä %	100,0	100,0	100,0
Yhteensä N	63	121	184

Vanhemmilta ei kuitenkaan kysytty, minkälaisia ohjelmia yhdessä katsottiin, vaan heiltä tiedusteltiin esim., kuinka usein lapsi joitain tiettyjä ohjelmatyyppejä katselee (Taulukko 10.).

Taulukko 10. Kuinka usein lapsi katselee aikuisten TV-sarjoja ja urheiluohjelmia

	Aikuisten TV-sarjat		Urheiluohjelmat	
	(n)	%	(n)	%
ei koskaan	96	51,6	49	26,3
satunnaisesti (1-2 krt/kk)	58	31,2	83	44,6
joskus (1-2 krt/vko)	24	12,9	46	24,7
usein (3-5 krt/vko)	6	3,2	7	3,8
aina (päivittäin)	2	1,1	1	,5
Yhteensä	186	100,0	186	100,0

Taulukko 11. Kuinka usein lapsi katselee aikuisten elokuvia ja poliisisarjoja?

	Aikuisten elokuvia		Poliisisarjoja	
	(n)	%	(n)	%
ei koskaan	134	72,0	162	87,1
satunnaisesti (1-2 krt/kk)	45	24,2	23	12,4
joskus (1-2 krt/vko)	6	3,2	1	0,5
usein (3-5 krt/vko)	1	0,5		
Yhteensä	186	100,0	186	100,0

Vanhempien kanssa katselun ja ajankohtaisohjelmien katsomisen välillä oli kuitenkin yhteys. Toisin sanoen ne lapset, jotka katsoivat muita useammin televisiota vanhempiensa kanssa, katsoivat myös muita useammin ajankohtaisohjelmia.

Taulukko 12. Ajankohtaisohjelmien katsomisen yhteys vanhempien kanssa katsomiseen

Katselee ajankohtaisohjelmia	Vanhemmat katselevat lapsen kanssa			Yhteensä
	ei koskaan	1-2 krt/vko	3-5 krt/vko	
ei koskaan	58,3	42,3	22,5	32,4
vähintään 1-2 krt/kk	41,7	57,7	77,5	67,6
Yhteensä %	100,0	100,0	100,0	100,0
Yhteensä N	12	71	102	185

Suurin osa lapsista eli 73,5 % (n= 136) ei koskaan katsellut televisiota nukkumaan mennessä. Kuitenkin 8,7 % (n= 16) tutkimuksen lapsista katseli televisiota ennen nukahtamistaan vähintään 1-2 kertaa viikossa.

Taulukko 13. Lapsi katselee televisiota nukkumaan mennessä

	(n)	%
ei koskaan	136	73,5
satunnaisesti (1-2 krt/kk)	33	17,8
joskus (1-2 krt/vko)	5	2,7
usein (3-5 krt/vko)	9	4,9
aina (päivittäin)	2	1,1
Yhteensä	185	100,0

Aktiiviselle televisionkatselulle on annettu suosituksia, mutta taustatelevisiolle altistumista ei ole vielä kovin paljon tutkittu, vaikka sillä voi myös olla monenlaisia vaikutuksia lasten kehitykseen (Vandewater ym. 2005a, 563, 573- 574). Sekä televisio lapsen omassa huoneessa että taloudessa olevien televisioiden lukumäärä lisäävät todennäköisyyttä sille, että lapsi altistuu muita lapsia enemmän jatkuvasti auki olevalle televisiolle (Vandewater ym. 2005a, 569- 570).

40,1 % (n= 73) tähän osatutkimukseen osallistuneista vanhemmista kertoi, että heillä on kotona yksi televisiovastaanotin, 46,2 % (n= 84) perheistä omisti kaksi televisiota ja 13,4 % (n= 25) kertoi televisiota olevan 3 tai useampi. Vanhemmat kertoivat television olevan perheissä auki viikon aikana keskimäärin 28,6 tuntia (vaihteluväli 5,50- 84 tuntia) eli keskimäärin 4,1 tuntia päivässä. 18,6 % (n=33) perheistä piti televisiota auki alle 18 tuntia viikossa (n. 2,5 tuntia päivässä) ja vain 6,2 % (n=11) perheistä antoi television olla auki 51 tuntia viikossa (7,3 tuntia päivässä) tai enemmän. Television aukioloa tarkennettiin vielä kysymällä kuinka monta tuntia televisio oli auki lapsen hereillä oloaikana. Silloin, kun lapsi oli hereillä, oli televisio auki tutkimuksen perheissä keskimäärin 18,9 tuntia viikossa (2,7 tuntia päivässä). N. 16 % (n= 29) perheistä piti televisiota auki yli 28 tuntia viikossa (4 tuntia päivässä) lapsen hereillä ollessa.

Taulukko 14. Television aukiolo perheessä viikon aikana lapsen hereillä ollessa

	(n)	%
7h tai vähemmän	7	3,9
yli 7 h-14 h	56	31,5
yli 14 h-21 h	53	29,8
yli 21 h-28 h	33	18,5
yli 28 h	29	16,3
Yhteensä	178	100,0

Television viikoittainen aukiolon määrä lapsen hereillä ollessa oli yhteydessä äidin ammattikoulutukseen. Korkeakoulututkinnon suorittaneen äidin kotona televisio oli auki lapsen hereillä ollessa keskimäärin 7,7 tuntia lyhyemmän ajan viikossa kuin koulutason suorittaneiden äitien kotona ja 4,5 tuntia lyhyemmän ajan kuin opistotason koulutuksen suorittaneiden kotona (ANOVA $F=7,2$, $P<.001$), (Taulukko 15., Liite 8.).

Taloudessa olevien televisioiden lukumäärä ei ollut yhteydessä lasten aktiiviseen televisionkatseluaikaan. Se oli kuitenkin yhteydessä siihen aikaan, minkä televisio viikon aikana oli auki lapsen hereillä ollessa (ANOVA $F=8,7$; $P<.001$), (Taulukko 16., Liite 8.). Noilla television aukioloajoilla ei kuitenkaan ole kovin suurta käytännön merkitystä. Esim. perhe, jossa oli yksi televisio, piti televisiota auki viikon aikana lapsen hereillä ollessa keskimäärin 34 minuuttia vähemmän kuin perhe, jossa oli kaksi televisiota. Kolmen television perheissä televisio oli auki lapsen hereillä ollessa keskimäärin 49 minuuttia enemmän viikossa kuin perheessä, jossa oli yksi televisio. Taustatelevision määrää tarkennettiin edelleen vähentämällä lapsen aktiivinen televisionkatseluaika siitä ajasta, jonka televisio oli auki tämän hereillä ollessa. Ns. passiiviselle televisiolla lapset altistuivat keskimäärin 8,9 tuntia viikossa, 1,3 tuntia päivässä. Passiivinen altistuminen televisiolla on kuitenkin kovin vaikeasti määriteltävissä oleva käsite, sillä osa lapsista saattaa puuhailla vanhempiansa lähetyksillä, kun aikuiset katselevat televisiota ja voivat nähdä ja kuulla heille sopimatonta. Toisaalta nekin lapset, jotka leikkivät esim. viereisessä huoneessa voivat kuulla esim. aikuistenohjelmiin liittyviä pelottavia ääniä.

Robertsin ja Foehrin tutkimuksen 2-7-vuotiaat lapset elivät ympäristössä, jossa oli keskimäärin 2,5 televisiota. Joka perheessä oli enemmän kuin yksi televisio, 81 % perheistä omisti enemmän kuin kaksi televisiota ja 45 % perheistä omisti enemmän kuin kolme televisiota.

Vandewaterin ym. tutkimuksessa vallitsevan taustatelevision määrää kartoitettiin kysymyksellä: ”Kun joku on kotona, niin kuinka usein televisio on auki, vaikka kukaan ei oikeastaan katsoisikaan sitä?” Vaihtoehdot olivat: ei koskaan, tuskin koskaan, vähemmän kuin puolet ajasta, puolet ajasta, suurimman osan ajasta ja koko ajan. Tämän mukaan ne perheet, joissa televisio oli auki koko ajan tai suurimman osan ajasta, oli nimetty television

suurkuluttajiksi (heavy-television households). Sellaisissa perheissä asui 37 % tutkimuksen 3-4-vuotiaista lapsista ja 27 % 5-6-vuotiaista lapsista. (Mt., 564.)

Tämän tutkimuksen lasten aktiivinen televisionkatseluaika noudattelee kansainvälisiä ”ohjearvoja”. Passiivinen altistuminen erilaisille televisio-ohjelmille onkin paljon vaikeammin arvioitavissa oleva asia.

6.1.1 Televisionkatselun kontrolli

H: Mitäs sää sitten teet kun telkkarista tulee semmonen tyhmä aikuisten ohjelma?

L: Mää en kylä ala kattoon niitä.

H: Meeksä pois siitä sitten?

L: Mutta silloin siinä tyhmässä pikku-purkkelo-talossa ei kyllä voinu mennä paljo siitä pakoo, ku me oltiin sellasessa pienessä talossa, mikä oli yksilö. Mutta siihen keittiönurkkaan jos mää menin ihan kyykkyyyn tai siihen mun leikkinurkkaan tai vessaan.

H: Just, niin sinne ne television kuvat ei sitten tullu.

L: Ei, jos ei kattonu niitä päin.

(Tyttö 6- vuotta)

Joskus asunto on niin pieni, että televisiota on sanan varsinaisessa merkityksessä vaikea päästä pakoon. Mutta olipa asunto kuinka iso tahansa, voi lapsi kaikesta huolimatta altistua televisio-ohjelmien haitallisille sisällöille. Etenkin jos kotona on monta televisiovastaanotinta tai jos lapset oleskelevat vanhempiensa lähettyvillä näiden katsellessa aikuisten ohjelmia, voivat lapset nähdä ja kuulla heille sopimatonta. Aikuisten kontrollilla on näin ollen hyvin tärkeä merkitys.

Aikaisemman tutkimuksen mukaan on viitteitä siitä, että vanhempien koulutustason nousun myötä lisääntyy myös lasten televisionkatselun kontrolli. Lasten kasvaessa tuo kontrolli sen sijaan vähenee. Robertsin ja Foehrin tutkimuksen 2-7-vuotiaiden vanhemmat kontrolloivat lastensa televisionkatselua sitä enemmän mitä enemmän heillä oli tuloja ja koulutusta. (Roberts ja Foehr 2004, 147.) Vandewaterin ym. tutkimuksen vanhemmista 67 % kontrolloi lastensa televisionkatselun määrää ja 88 % vanhemmista asetti sääntöjä televisio-ohjelmien suhteen. Vanhemmat olivat enemmän kiinnostuneita siitä mitä ohjelmia lapset televisiosta katsoivat kuin katselemisen määrästä. Niillä vanhemmilla, joilla oli korkeampi sosioekonominen asema, oli myös muita enemmän sääntöjä. (Vandewater ym. 2005b, 619- 620.)

Televisionkatselun määrän kontrollilla ja lasten televisionkatselulla on suora yhteys, mutta yhteys televisionkatselun ja ohjelmia koskevien sääntöjen suhteen on epäsuora. Väliin tuleva tekijä ovat vanhemmat, jotka kontrolloivat mitä ohjelmia lapset televisiosta saavat katsoa. Vandewaterin ym. tutkimuksessa televisionkatseluaikaa koskevat säännöt vähensivät lasten aktiivista televisionkatselua, mutta ohjelmasäännöt ennustivat vanhempien runsaampaa läsnäoloa katselutilanteessa. (Mt., 621.)

Tämän tutkimuksen vanhemmista 92,4 % asetti rajoituksia lastensa televisionkatselun määrälle. 86,5 % vanhemmista kontrolloi ohjelmien katseluajankohtaa. 97,3 % vanhemmista kertoi, että on ohjelmia, joita lapsen ei anneta katsoa. Talouden tuloilla ja vanhempien koulutuksella ei ollut yhteyttä lasten televisionkatselun kontrolliin. Aikaisemmissa tutkimuksissa on todettu, että vanhempien sosioekonominen asema on yhteydessä lasten televisionkatseluun, mutta tuloja suurempi vaikutus on koulutuksella (Werner 1996, 96; ks. myös Bernard-Bonnin ym. 1991, 49 ja Roberts ja Foehr 2004, 52).

Aikaisemmin kävi jo ilmi, että 55 % (n= 102) vanhemmista katseli televisiota yhdessä lapsensa kanssa vähintään 3-5 kertaa viikossa. (Taulukko 8.) Vaikka vanhemmat eivät joka päivä katsoneetkaan ohjelmia yhdessä lastensa kanssa, katseluajankohtaa koskeva tarkka kontrolli ja toisaalta kiellettyjen listalla olevat ohjelmat antavat olettaa, että he kuitenkin olivat läsnä katselutilanteissa voidakseen tietää mitä ohjelmia lapset televisiosta katsovat.

Televisionkatselun rajoittamista kysyttiin vanhemmilta myös avokysymyksellä ”Onko television katsomisen yhteydessä tullut tilanteita, joissa lapselle on tarvinnut asettaa rajoituksia?” huomasi, että suurin osa vanhemmista ei antanut lastensa katsoa ohjelmia, jotka sisältävät mm. väkivaltaa, jännitystä, kauhua tai seksiä. Seuraavaksi teen yhteenvetoa televisionkatseluun liittyvistä rajoituksista vanhempien vastausten valossa. Lasten näkökulman säilyttämiseksi annan heillekin puheenvuoron.

Jotkut vanhemmat pitivät ehdottomana televisionkatselun takarajana tiettyä kellonaikaa. Aina se ei kuitenkaan auta, sillä televisiosta saattaa tulla jo alkuillasta ohjelmia, joissa on lapsille sopimatonta materiaalia. Alkuillasta esitettävät elokuva trailerit ja jotkut elokuvamainoksetkin osa vanhemmista koki ongelmallisiksi.

”Seksikohtauksia, väkivaltapaloja tulee jo alkuillasta, joten aina on oltava mukana sensuroimassa aikuisten ohjelmia katseltaessa”.

”Mainoksissa vilahtaneet julmuudet aiheuttavat painajaisia, esim. Pahat pojat -elokuvan mainos. Asiasta on pitänyt keskustella”.

”Joskus elokuvamainokset ovat rajuja ja silloin laitetaan silmät ja korvat kiinni”.

Televisiouutisissa ja muissa ajankohtaisohjelmissä on myös joskus lapsille sopimatonta materiaalia.

” Uutisia katsottaessa on välillä sovittu, että lapset eivät katso.”

Osa lapsista todennäköisesti katsoi vanhempiensa kanssa myöhemmän illan aikuisten ohjelmiakin. Esim. 27,9 % (n= 52) tutkimuksen lapsista katseli aikuisten elokuvia vähintään 1-2 kertaa kuukaudessa. 12.9 % lapsista katseli poliisisarjoja (n= 24) satunnaisesti (Taulukko11.). Vanhemmat kertoivat kuitenkin kontrolloivansa ohjelmien sisältöjä.

”Televisio on suljettu tai vaihdettu kanavaa, kun tulee väkivaltaa, pornoa tms.”.

”TV on suljettu tai vaihdettu kanavaa, jos on väkivaltaa, ampumista, raakoja kuvia tms. lapsille sopimatonta tai pelottavaa”.

Seuraavan lapsen kommentti antaa ymmärtää, että hänellä varmaankin on lupa katsoa joitakin myöhäisillan aikuistenohjelmia, mutta vain vanhempien kontrollin alla.

H: Mitäs semmosia ohjelmia on mitä sä et saa katsoa?

L: No, ei mitään. No, Salaiset kansiot, mutta mä oon kattonu sen nauhalta, kun nauhalta vaan mä saan kattoo Salaset kansiot.

H: Yym, onks se pelottava?

L: Ei, yhdessä nauhassa, ni Salaiset kansiot, se oli hyvä ku yhdeltä ihmiseltä synty ufovauva.

(Poika 5- vuotta)

Usein vanhempien kontrolli varmasti toimii ja estää lasta näkemästä pelottavimpia tapahtumia televisiosta.

H: Tota, mitäs ohjelmia sä et saa katsoa?
L: Kaikkia pahoja ohjelmia, kun äiti sanoo, että älä kato.
H: Mitäs ne pahat ohjelmat on, tiedätkö?
L: No, ne pahat ohjelmat on jotain semmosta pahaa, en mä vaan tiä.
(Tyttö 5- vuotta)

Mutta kaikesta huolimatta lapset joskus sattuvat näkemään jotain, mikä ei ole heidän silmilleen tarkoitettu.

L: No, niin kun, mä kerran, ku iskä ja äiskä katto Mätrixiä, niin mä olin siellä viereisessä huoneessa, siinä oli ovi auki, ni mä kattelin siitä salaa.²
(Poika 5- vuotta)

H: Ook sä koskaan kattonu niitä aikuisten ohjelmia?
L: Välillä.
H: Välillä.
L: Vaikka melkein joka kerta, ku äiti ja isi kattoo, mä meen sinne sohvan taakse tai sohvan viereen, nii ettei äiti ja isi nää, nii kattoon niitä.
H: Niin että ne ei tiedä, että sä oot kattomassa?
L: Niin.
H: Joo. Onks sua sillon pelottanu?
L: Ei.
H: Hyym. Joo.
L: Mutta pimeessä ne pelottaa.
(Poika 5- vuotta)

Aina vanhemmatkaan eivät ole samaa mieltä ohjelmien sopivuudesta lapselle, kuten käy ilmi kahden seuraavan pojan kommentteista.

L: Mun isi ja äiti katto kerran sellasta aikuisten Batmania. Nii, mä pelkään sitä ohjelmaa.
H: Mitä sää luulet, että miksi sää et saa sitä katsoo?
L: No siks, välillä ne antaa kyllä kattoo ja välillä ei. Mun isi antaa enemmänkin, mut mun äiti ei.
H: Kieltääks sun äiti enempi katsomasta telkkaria?
L: Joo. Telkkarii se antaa kattoo, mut ei sitä aikuisten Batmanii.
(Poika 6- vuotta)

Vanhemmat eivät välttämättä aina osaa etukäteen arvioida miten jännä ohjelman pitää olla, että se alkaa lasta pelottaa. Varminta on tietenkin seurata lapsen reaktioita katselutilanteessa ja toimia tilanteen vaatimalla tavalla.

² Haastatteluotteiden luettavuutta lisätäkseni, en aina välttämättä tuo esiin lapsen ja haastattelijan vuorovaikutusta haastattelun aikana, koska alun perinkin jätän kokonaan analysoimatta aikuisen liikaa ohjailemat tilanteet. Ks. aiheesta esim. Ruusuvoori ja Tiittula (toim.) 2005.

L: Yym, äitin mielestä mä en saa kattoa James Bondia ja iskä antaa mun kattoa sillai, että jos tulee jännää kohta, niin se panee tällai.

H: Nii, kädet silmille.

L: Nih.

H: Joo. Minkäs takia äiti ei anna sitä kattoa?

L: Sen takia, kun se on jännä.

(Poika 5- vuotta)

Tutkimuksen vanhemmissa oli niitäkin, jotka eivät antaneet lastensa katsoa kuin lastenohjelmia. Osa heistä asetti rajoituksia myös lastenohjelmien suhteen ja rajuimmat pienille lapsille sopimattomat lastenohjelmat oli poistettu katselulistalta kokonaan.

”Jos esim. lastenohjelmissa tai videoissa tulee kohtauksia, joita lapsi pelkää, hän yleensä itse sanoo sen ja kanava vaihdetaan tai TV suljetaan. Joskus myös me vanhemmat katsomme, ettei joku ohjelma tai kohtaus sovi lapsille - silloin suljemme TV:n”.

”Kaverit katsovat väkivaltaisia piirrettyjä, joihin lapsella ei ole lupaa”.

Nykyinen lastenohjelmatarjonta asettaa melkoisia vaatimuksia vanhemmille ja aktiivista kiinnostusta siitä mitä lapsi televisiosta katselee, jos haluaa estää lasta katsomasta ohjelmia, jotka voivat sisältää haitallista materiaalia. Vaikka vanhemmat voivatkin kyetä estämään haitallisten ohjelmien katsomisen kotona, aina ei kuitenkaan voi olla varma siitä, mitä lapsi kavereidensa luona katselee. Ja vaikka haitallisia ohjelmia ei katsottaisikaan yhdessä kavereiden kanssa, voivat pelkästään kavereiden kertomukset jäädä mieleen pyörimään, kuten seuraavan pojan kertomasta selviää.

H: Joo-o. Tota tuleekos televisiosta joskus semmosia ohjelmia, jotka on sun mielestä pelottavia?

L: Ei, mutta mun yks kaveri on vähän hullu.

H: Noh?

L: Rami³... katsoo niin yön pimeässä nii noita miehet mustissa ja sellasii, ne ei oo lastenohjelmia. Siinä ammutaan kivääreillä.

Poika (5- vuotta)

Monissa tutkimuksissa on todettu, että jos yhdessä katsomiseen liittyy ohjelmista keskustelua, on vanhemmilla hyvä mahdollisuus täydentää ja muokata informaatiota, jota lapset televisiosta vastaanottavat (Van Evra 2004, 133).

³ Kaikki lasten haastatteluissa käyttämät nimet on muutettu.

Kontrollista huolimatta lapset saattavat televisiossa nähdä asioita, jotka järkyttävät mieltä. On myös asioita, joihin vanhemmat eivät edes ymmärrä puuttua ennen kuin lapsi itse tulee ilmaisseeksi pelkonsa.

6.2 Mikä lapsia televisiossa pelottaa?

Pienet lapset eivät välttämättä tee eroa sen välillä katsovatko he ohjelmia televisiosta vai videolta (Suoninen 2004, 129). Ohjelmia yhdistävä tekijä on televisiovastaanotin, jonka kautta he ohjelmia katsovat.

Puolistrukturoidussa haastattelussa lapsilta kysyttiin onko televisio-ohjelmissä jotain pelottavaa. 77,5 % (n= 141) heistä kertoi pelkäävänsä jotakin televisio-ohjelmissä. Kuvaavusteisessa osuudessa (projektiiviset pelot) 75,9 % (n= 142) lapsista arveli televisiosta jännittävää ohjelmaa katsovan lapsen pelkäävän. Vanhemmista 67,8 % sanoi televisio-ohjelmien aiheuttavan pelkoja lapselle vähintään 1-2 kertaa kuukaudessa.

Taulukko 17. Miten paljon jokin asia lasta televisiossa pelottaa?

Jokin pelottaa televisiossa	Avohaastattelun TV-pelot		Projektiiviset TV-pelot	
	(n)	%	(n)	%
ei lainkaan	41	22,5	45	24,1
vähän	24	12,6	55	29,4
jonkin verran	52	28,6	41	21,9
paljon	66	36,3	46	24,6
Yhteensä	183	100,0	187	100,0

Avohaastattelun ja projektiivisen osuuden havaintojen välillä ei ollut lineaarista riippuvuutta ($r = ,090$).

Television aukioloaika lapsen hereillä ollessa ja aktiivinen televisionkatselu-aika eivät kuitenkaan olleet yhteydessä lasten televisiopelkojen voimakkuuteen tai niiden määrään. Lasten kertomilla televisiopeloilla ja erilaisten televisio-ohjelma tyyppien katsomisen välillä ei myöskään ollut merkitsevää yhteyttä. Myöskään yksin katsominen tai televisionkatsominen nukkumaan mennessä ei ollut yhteydessä lasten ilmoittamiin televisiopelkoihin.

Aikaisemmin jo totesin, että lasten puhe esim. peloista ei kuitenkaan ole määrällisesti eksaktia juuri aikuisten tarkoittamalla ja toivomalla tavalla. Televisiopelkojen suhteen lukumäärää, useutta ja pelkojen voimakkuutta tärkeämpää onkin se, mitä lapset televisio-ohjelmissa tai videoissa kertoivat pelkäävänsä. Lasten haastatteluja lukiessani huomasin, että lapset katselevat televisiosta monenlaisia ohjelmia sekä aikuisten- että lastenohjelmia. Myös televisiopelet liittyivät sekä aikuisten- että lastenohjelmiin. Ensilukemalta tuntui, että lapset pelkäsivät samoja ohjelmia ja samanlaisia asioitakin, mutta useamman lukukerran jälkeen vaikutelma hieman muuttui. Jotta televisiopeleista tulisi hieman selkeämpi kuva, lähestyn niitä seuraavien aineistosta erottamieni teemojen kautta.

1. Lapsia pelottavat ohjelmat televisiossa
2. Televisio-ohjelmissa pelkoa aiheuttavat asiat
3. Tyttöjen ja poikien pelot
4. Samojen ohjelmien erilaiset tulkinnat
5. Televisiopelkojen näkyminen lasten arjessa

6.2.1 Lapsia pelottavat ohjelmat televisiossa

Tämä teema-alue liittyy niihin televisio-ohjelmiin, joissa lapset kertoivat olleen jotain heitä pelottavaa. Poimin haastatteluista aluksi lasten selvästi nimeämät ohjelmat, joista osa voi olla myös videoita. Sen jälkeen etsin myös erilaiset maininnat, joissa lapsi yrittää muistaa, mistä ohjelmasta oli kyse.

Eniten lapsia pelottaneita asioita oli lastenohjelmissa, jotka saivat yhteensä 57 mainintaa (Liite 9.). Lastenohjelmista eniten pelkomainintoja saivat Muumit (12), Sätkyjä ja tärinäitä - ohjelma (6) sekä erilaiset dinosaurushjelmat (5). Lisäksi löytyi vielä 10 pelottavaa ohjelmaa, joita lapset kuvailivat hieman yleisluontoisemmin, mutta jotka voidaan luokitella lastenohjelmiksi. Aikuisten- ja nuortenohjelmat saivat 30 pelkomainintaa, joista ”aikuisten ohjelmat yleensä” sai 7 mainintaa ja väkivaltaa sisältävät aikuistenohjelmat 4 mainintaa. Nimellä mainituista ohjelmista eniten pelkoa herätti Maria Kallio, joka sai 3 pelkomainintaa.

Useimmat lapsista muistivat jonkin pelottavan televisio-ohjelman tai videon nimeltä, osa heistä mainitsi sekä pelottavan ohjelman että myös asian, joka heitä ohjelmassa pelotti.

Toisaalta oli myös niitä, jotka muistivat nähneensä televisiossa jotain pelottavaa, mutta eivät kuitenkaan enää kyenneet muistamaan mitä ja mihin ohjelmaan se liittyi. N. 36 % (n=66) lapsista muisti yhden televisiossa näkemänsä pelottavan asian. 41 % (n=75) lapsista mainitsi vähintään kaksi televisiopelkoa.

Lapset eivät välttämättä kerro tai eivät muista kertoa kaikista niistä peloista, joita televisio-ohjelmat ovat heille aiheuttaneet. Lapset elävät konkreettisesti tässä hetkessä ja he muistavat helpoimmin asioita, joita heille on tapahtunut lähimenneisyydessä (ks. esim. Lahikainen ym.1995,). Ajan määrittelykään ei välttämättä ole alle kouluikäisille aina helppoa.

H: Tota, tuleekos televisiosta joskus semmosia ohjelmia, jotka on sun mielestä pelottavia?

L: No oli yks tänään, ennen tätä päivää.

(Tyttö, 5- vuotta)

6.2.2 Televisio-ohjelmissa pelkoa aiheuttavat asiat

Silloin kun televisio-ohjelmien aiheuttamia pelkoja tutkitaan haastattelun keinoin, on mahdotonta saada tietää lapsen välittömästä reaktiosta ohjelmaan. Toisaalta välittömäkään reaktiot eivät ole koko totuus asiasta, sillä vain niillä peloilla, jotka jäävät lapsen mieltä vaivaamaan, on jotain merkitystä. Tämä toinen teema-alue käsittelee seikkaperäisemmin niitä televisio-ohjelmien sisältöjä, jotka olivat aiheuttaneet lapsissa pelkoja.

Esim. Valkenburgin ym. (2000) tutkimuksen lapset (7-12-vuotiaita) olivat sen ikäisiä, että heiltä voitiin kysyä, olivatko he viimeisen vuoden aikana nähneet sellaisen ohjelman, jonka jälkeen olisivat olleet peloissaan. Lasten ilmoittamista pelkojen aiheuttajista oli saatu seuraavat faktorit: ihmisten välinen väkivalta, sota ja kärsimys, tulipalot ja onnettomuudet sekä fantasiahahmot. (Valkenburg ym. 2000, 87- 88.)

Käyttämäni haastatteluaineiston lapset olivat alle kouluikäisiä, joten heiltä televisioon liittyvistä peloista oli kysyttävä konkreettisemmin. Lasten pelot osoittautuivat melko samansuuntaisiksi kuin em. tutkimuksessa. Fantasiahahmojen pelko oli näilläkin lapsilla yleistä. Seuraavaksi yleisin pelon aihe oli erilainen väkivalta, joka kohdistui ihmisiin tai erilaisiin fantasiahahmoihin, sitten tulipalojen ja onnettomuuksien pelko sekä luonnonvoimien aiheuttamat vahingot.

Omaa analyysiäni varten muutan hieman aiemmin mainitsemiani luokituksia. En halua analyysissäni käyttää sanaa väkivalta, koska lapset eivät sitä välttämättä itsekään käytä ja sen vuoksi korvaan väkivallan käsitteen vahingon aiheutumisen käsitteellä. Sitä tukee myös esim. Andersonin ja Bushmanin (ref. Van Evra 2004, 86.) määritelmä väkivallasta aggression äärimmäisenä muotona. Tuo äärimmäinen muoto ei välttämättä toteudu kaikissa lasten kertomissa tapahtumissa ja kuitenkin lievempikin satuttamisen näkeminen pelotti lapsia.

H: Tuleekos telkkarista semmosia ohjelmia, jotka ois susta pelottavia?

L: No, tulee jotkut, mut tai ei tuu yhtään, kaikki on kivoja, ku mu, jos tulee, niin mä en katto niitä.

H: Mitähän ne ohjelmat on mitä sä et kattele?

L: No sellasia, mistä puhutaan pahoista asioista ja kaikista.

H: Mitkä on sun mielestä pahoja asioita?

L: Niin ku jos kerrotaan linnuista, noista joutsenista ja noista kotkista ja haukoista, niitä mä pelkään.

H: Mikäs joutsenessa on pahaa?

L: Ku se voi tökkästä nokallansa.

H: Semmosia ohjelmiako sä et kattele?

L: Yym.

H: Joo.

L: Ne on ainoot.

(Tyttö 6- vuotta)

Satuttamiseen ei myöskään välttämättä tarvita konkreettista hahmoa, vaan myös luonnonvoimat ym. voivat satuttaa ja aiheuttaa erilaista vahinkoa.

Fantasiahahmojen tilalla käytän käsitettä animoidut hahmot, koska animoitu kuvaa mielestäni paremmin piirretyissä lastenohjelmissa seikkailevia fiktiivisiä ihmisiä ja olentoja. Jaoin haastatteluista löytyneet televisiopelot kahteen isompaan luokkaan:

1. animoitujen hahmojen pelko
2. pelko, joka liittyy erilaisten vahinkojen aiheutumiseen ihmisille tai animoiduille hahmoille.

Erilaisen vahingon aiheutumisen jaoin vielä seuraavasti:

- a) itselle tai toiselle henkilölle aiheutettu vahinko
- b) animoitujen hahmojen toisilleen aiheuttama vahinko
- c) onnettomuudet
- d) luonnonvoimien aiheuttama vahinko

Animoidut hahmot olivat yleisin pelon aiheuttaja. Lasten mainintoja pelottavista hahmoista oli yhteensä 47 (Liite 9.). Lapsia eniten pelottaneet animoidut hahmot olivat mörkö 10 mainintaa, dinosaurus 9 mainintaa ja kummitus 4 mainintaa. Seuraavaksi tarkastelen yksityiskohtaisemmin niitä tapahtumia tai asioita, joita lapset televisio-ohjelmissa sanoivat pelkäävänsä.

6.2.2.1 Itselle tai toiselle henkilölle aiheutettu vahinko

Yksi haastattelemistani lapsista oli 6-vuotias poika, joka osasi todella seikkaperäisesti kertoa televisio-ohjelmissa näkemistään pelottavista tapahtumista. Kun kysyin häneltä, mitä ohjelmia hän ei saa katsoa, hän muisti tämän kohdan.

L: Noo, yhtä semmosta ohjelmaa, joskus mä saan kattoo sen, en mä muista sen nimee, mutta siinä oli yks, yhellä oli mopo ja yhellä oli pyörä, ja yks ajo sillä mopolla olevaa takaa ja sitten käänty pyörällä sinne mettään, missä se oli piilossa, niin sitten hyökkäs sen kimppuun ja kaato pyörällä ja sitte sillä oli semmonen rautaputki, niin sillä se hakkas sitte ja potki, kylkiin ja sitte jäi semmosen joen viereen ja se lähti ajaan moottoripyörällä. Se oli se, mitä mä en saa kattoo.

H: Olik se sun mielestä pelottava?

L: Oli. Ja raakaa. Tommosta mä en viitti enää ikinä kattoo.

(Poika 6- vuotta)

Tällainen toisen vahingoittaminen täyttää todella kriteerit väkivallasta äärimmäisen aggression muotona. Tuo edellinen ohjelma todennäköisesti oli lajityypiltään jotain muuta kuin perhesarja. Perhesarjoissa voi myös tapahtua yllättäviä asioita, joihin lapset, sen enempiä kuin vanhemmatkaan, eivät ole varautuneet. Lapset voivat myös tulkita asioita väärin, jos vanhemmat eivät ole läsnä katselutilanteessa tai jos nämä jostain muusta syystä eivät keskustele televisio-ohjelman tapahtumista lapsensa kanssa.

H: Tuleekos televisiosta joskus semmosia ohjelmia tai semmosia asioita, jotka on sun mielestä pelottavia?

L: No, ei...muuta kun jotkut...Salatut elämässä ja niissä on.

H: Mikäs Salatuissa elämässä on pelottavaa?

L: Kun se Inka meinas katkasta kätensä puukolla.

(Tyttö 5- vuotta)

Tässä tilanteessa lapsi on luultavasti tehnyt yksin oman tulkintansa tilanteesta ja ymmärtänyt ohjelmassa tapahtuneen viiltelyn yritykseksi katkaista käsi kokonaan. Realistinen väkivalta televisio-ohjelmissa oli lapsista pelottavaa. Pääasiassa lasten kertoma

vahingonaiheutuminen toisille oli kuitenkin edellisiä esimerkkejä yleisluontoisempaa, kuten seuraavan tytön lainauksesta käy ilmi. Häneltä kysyttiin myös onko televisiossa jotain, joka pelottaa?

L: Kaikki aikuisten ohjelmat, sellaiset tyhmät elokuvat.

H: Sellaiset tyhmät aikuisten elokuvat.

L: Niin ku niissä painitaan ja niissä lentää veri moneltaki.

(Tyttö 6- vuotta)

Monet lapsista eivät välttämättä kuvanneet televisio-ohjelmien tapahtumia kovin yksityiskohtaisesti. He yksinkertaisesti vain kertoivat pelkäävänsä ohjelmia, joissa esim. ammutaan, taistellaan tai tapetaan.

H: Mitäs ohjelmia sä et välitä katsoa, vaikka sä saisitkin katsoa?

L: Aikuistenohjelmia.

H: Mitäs semmosia aikuisten ohjelmia on?

L: Elokuvat.

H: Elokuvat, joo-o. Mikset sä välitä katsoo niitä?

L: Siks ku, jos, jos niissä ammutaan.

H: Ook sä nähny, että niissä ammutaan?

L: Oon.

H: Joo-o. Onks ne pelottavia?

L: On.

(Poika 5- vuotta)

Vahingon aiheutuminen ja sen aikaansaama pelon tunne ei kuitenkaan yksiselitteisesti estä lasta pitämästä joistain ohjelmista, kuten nämä kaksi tyttöä totesivat. Kysyin heiltä, mitä ohjelmia he televisiosta katselevat, vaikka ne eivät olisikaan suosikkiohjelmia.

L: Noh, hyym, noita uutisia.

H: Uutisia kattelet. minkäs takia sää kattelet uutisia?

L: No kun, mä tykkään uutisista.

H: Miks sä tykkäät uutisista?

L: No kun, Enni on sanonut, että lastenki pitää katsoo uutisia, niin mä halusin katsoo.

H: Onkos uutisissa koskaan mitään pelottavaa?

L: Eei.

H: Ei.

L: Vähäsen vaan.

H: Mitäs pelottavaa?

L: No kun, jos joku ampuu siinä uutisissa tai jotkut.

(Tyttö 5- vuotta)

Toinen tytöistä puolestaan kertoi katselevansa toisinaan erästä aikuisten sarjaa.

L: Marja Tallioo, joskus.

H: Joo. Miks sää sitä kättelet?

L: Se on aika kiva.

H: Onks siinä mitään pelottavaa?

L: Vähäsen.

H: Mikäs siinä on pelottavaa, siinä Maria Kalliossa?

L: Ku siinä vähän ammutaan.

(Tyttö 5- vuotta)

Toisaalta ampuminen televisio-ohjelmissa oli lapsista pelottavaa ja toisaalta se taas oli tietynlaisiin ohjelmiin liittyvä juttu, johon osa lapsista vain useamman katselukerran jälkeen tottuu.

6.2.2.2 Animoitujen hahmojen toisilleen aiheuttama vahinko

Isommille lapsille tarkoitetuissa piirretyissä videoissa ja televisio-ohjelmissa on paljon sellaista, joka muistuttaa aikuisten ohjelmien sisältöjä. Toisten satuttaminen on tavallista, mutta se ei kaikkien lasten mielestä ole ollenkaan viihdyttävää.

H: No mitäs on semmosia ohjelmia mistä sä et välitä, et tykkää?

L: En tykkää Pokemonista.

H: Osaaks sä sanoa, että miks sä et tykkää siitä?

L: Osaan.

H: No kerro.

L: Kun se lyö aina. Kun ne lyö, lyö. Ja sitten mä en tykkää. Mä tiän mitä sieltä tulee kun se lyö.

H: No mitä sieltä tulee?

L: Sieltä tulee... ööm... pahaa.

H: Joo.

L: Mä en voi sanoa enää.

(Tyttö 5- vuotta)

Seuraavassa pojan kuvauksessa animoidut hahmot seikkailevat pelottavalta kuulostavassa yliluonnollisessa maailmassa, jossa toisia tarkoituksellisesti vahingoitetaan. Ohjelman tapahtumat ovat jääneet mieleen pyörimään, vaikka itse ohjelma (Skooppy Doo) ei enää olekaan sallittujen listalla.

L: Sitten mä en saa kattoo, täällä näistä videoista, nääk sä ton, missä lukee tuol ylhäällä toi, missä on S eka, Coopii too. Sitä mä en saa kattoo. Ku siinä yhet kissanaiset aikoo tappaa ihmiset tai dinon ja sitten siinä on niin myös yhet tavalliset ihmiset, jotka lyö vampyyreiltä niin noi vartalot poikki. Puulla, ne niinku, ne jännittää puuta ja päästää irti, niin niiltä lähtee tosta vartalo.

(Poika 5- vuotta)

Pienemmillekin lapsille tarkoitettut ohjelmat, kuten Muumit, pelottivat monia haastattelemani lapsia. Mörkö oli lapsia eniten pelottanut hahmo, mutta yleisen maininnan lisäksi lapset, kahta lukuun ottamatta, eivät kertoneet tarkemmin mikä siinä mörössä on niin pelottavaa. Ne kaksi lasta, jotka kertoivat enemmän, pelkäsivät mörköä sen uhkaavan käytöksen vuoksi.

H: Tuleekos hei televisiosta joskus semmosia ohjelmia, jotka on sun mielestä pelottavia?

L: No kun, muumeissa, ku se mörkö yrittää tehdä jotain niille muumeille, niin mä pelkään sitä mörköä siinä muumeissa.

(Tyttö 5- vuotta)

Vaikka Muumeissa onkin onnellinen loppu, ei se aina riitä vakuuttamaan lasta yksittäisten tilanteiden turvallisuudesta. Ehkä siihen vaikuttaa myös se, että alle kouluikäisillä lapsilla voi vielä olla vaikeuksia yhdistää televisio-ohjelman eri osat toisiinsa.

H: Minkäslaiset ohjelmat sua pelottaa?

L: Jaam, ei minkäänlaiset. Paitsi pelottaa jäärouva. Niin, jos se kattoo silmiin, niin muuttuu jääks.

H: Onks se, se mikä on siinä...

L: Muumipeikossa.

H: Muumeissa joo. Minkäs verran se jäärouva sua pelottaa?

L: Hirveesti!

(Poika 5- vuotta)

Kun itse katsoin tuota jäärouvan ja pikku Myyn kohtaamista meren jäällä, ymmärsin että tuossa kyseisessä tilanteessa Myy kohtaa pelottavan jäärouvan ihan yksin. Apu tulee vasta sitten, kun onnettomuus on jo päässyt tapahtumaan. Muumeissa pelottavat asiat kohdataan yleensä yhdessä ja ehkä siksi tällainen ajoittainen yksin jääminen tuntuu lapsesta kovin pelottavalta.

Seuraava 6- vuotiaan tytön kertoma pelottava tilanne on Itsevaltiaat -sarjasta. En ole itse nähnyt kyseistä jaksoa, mutta oletan, että tässäkin on kysymys yksin jäämisestä ja ehkä kuolemanpelosta.

L: No, mä oon kattonu semmosta Itsevaltiaat. Niin, niin semmonen, ku se Mauri niin, ku se etsi sitä, niitä muita. Sitä Seppoa ja sitten sitä...Joo. Ja sitten semmonenkin, ku se Mauri tapas semmosen jääukon ja sekin oli joku oikeen, se Mauri oli pakastinhuoneessa ja jäätyneenä. Se pelottaa.

(Tyttö 5- vuotta)

Dinosaurius oli lastenohjelmissa monia pelottanut fiktiivinen olento, mutta on myös ohjelmia, joista on vaikea määrittellä, ymmärtävätkö lapset ne faktana vai fiktiona. Sellainen on esim. Jurassic Park, jossa ihmiset seikkailevat muinaishistoriallisten animoitujen hahmojen joukossa.

L: Nii ja mä näin dinosaurus, sitä videoo, niin mä katoin ja sitten se toinen meni vessaan, niin meni kakalle ja dinosaurus söi ukon.

H: Se oli varmaan Jurassic Park, määkin oon nähny sen.

L: Ja se söi sen, hauk...suuhunsa.

H: Olikos se pelottava ohjelma?

L: Oli.

H: Minkäs verran se pelotti sua?

L: Se pelotti niin paljon!

(Poika 5- vuotta)

Tilanne elokuvassa oli lapsesta ehkä hieman sekava, sillä siinä oli sekä huvittavia että pelottavia aineksia. Elokuva oli kuitenkin jäänyt lapsen mieleen hyvin pelottavana kokemuksena.

6.2.2.3 Onnettomuudet

Sätkyjä ja tärinöitä oli lasten mielestä pelottava televisio-ohjelma. Moni lapsi kertoi juuri tästä samasta jaksosta kuin tämä seuraava poika.

L: No, tulee toi, mikä se olikaan, toi Sätkyjä ja tärinöitä ja toi. Ku siinä kerran tuli, että pää pilvissä, niin se oli tosi pelottava, ku yhdellä irtos pää...ku se oli aina kattonu pilviin, niin, ku se oli irronnu, niin se meni, sinne missä päätä pantiin päähän, niin päätä pantiin paikoilleen niin, ku se meni sinne se ja sit se setä anto sille avaimet ja sit se kaatu ja sit ne meni ne avaimet sinne väliin ja ne kaikki, se olis tarvinnu siihe, avaamiseen, meinaan se oli semmosessa, pää laatikossa ja sitten, kun sen silmät aukes, se sai avata, mutta sitsit se joutu olemaan lopun ikänsä sie ku, ku se avain oli hukassa.

H: Eiks se sitten saanu päätä, vai?

L: Ei.

(Poika 6- vuotta)

Tarinan lapsen huono tai ylpeä käytös aiheutti hänelle suuren onnettomuuden, jolloin hän jäi ilman päätä loppu iäkseen. Sätkyissä ja tärinöissä tuntui pelottavan huonon käytöksen seurauksena lapsille mahdollisesti aiheutuvat vahingot. Tämä voi myös liittyä ihmissuhteissa usein esiintyviin vaatimuksiin ja uhkailuihin, joilla noita vaatimuksia yritetään saada toteutumaan: ”Jos et tee niin, niin sinulle käy näin”.

Tämä seuraava tyttö oli joutunut lastenohjelmien päättymisen jälkeen näkemään pelottavia tapahtumia televisiosta.

L: Joskus lastenohjelmien jälkeen tulee semmoisia ohjelmia, missä tulee tulipalo johki taloon, niin ne mua pelottaa.

(Tyttö 5- vuotta)

Televisiosta tuli vuonna 2003 ainakin Pikku Kakkosen jälkeen uutis- ja ajankohtaislähetystyksiä, joiden esittämät todelliset tapahtumat olivat todennäköisesti saaneet lapsen pelkäämään. Uutisissa ei Suomessa välttämättä näytetä mitään shokeeraavia kuvia onnettomuuksien uhreista, mutta kuviteltunakin tulipalon seuraukset voivat pelottaa ja etenkin tietoisuus siitä, että sellainen onnettomuus voisi tapahtua kelle tahansa myös itselle. Lapsia pelottivat myös toisenlaiset onnettomuudet, esim. sellaiset, joissa ei välttämättä konkreettisesti näy, mitä kyseiselle henkilölle tai animoidulle hahmolle tapahtuu, jonkinlainen tuntemattoman pelko.

H: Onks semmosia ohjelmia, mitä sä et saa katsoa?

L: No on, mutta mä en muista niitä. Yhden kerran, mutta mä en muista, mitä siinä tapahtu. Ainaski se joku katos jonneki.

H: Joku katos, joo. Olik se sun mielestä pelottava?

L: Oli.

(Tyttö 5- vuotta)

H: Tuleekos muuta pelottavaa mieleen telkkarista?

L: Äh, Kilpixsistä ainakin.

H: Mitäs niissä on ollu?

L: No kun tohtori K yrittää saada voimat kaikista roboteista.

(Tyttö 5- vuotta)

Kysyin seuraavalta lapselta, mitä ohjelmia hän televisiosta katselee, vaikka ne eivät olisikaan hänen lempiohjelmiaan.

L: No kaikkea ja sitten noita Salatut elämiä ja sitten tota Bumtsi bummiä ja sitten tota Tallin jengiä ja sitten sitä Kovaa lajia.

H: Mikä?

L: Sitä Kova laji.

H: Yym, onkos se pelottava ohjelma?

L: No, vähän.

H: Mitä siin on pelottavaa?

L: No ku mä pelkään, että mä nään siitä pikkusen pahoja unia.

H: Mitä siinä on semmosta ollu, mistä sää näät pahaä unta?

L: No kun ne kiipeilee niitten aitojen ylitte ja niissä on, siinä temppuradassa on siinä alussa niin pitkät tikkaat.
(Tyttö 5- vuotta)

Tytön pelko ei varsinaisesti liittynyt kyseiseen ohjelmaan, vaan siihen, että hän näkisi siitä pahoja unia. Ohjelma oli varmasti jännittävä ja tyttö joutui seuraamaan, miten kilpailuun osallistuvat henkilöt selviäisivät vaikeista tempuista. Ohjelman jännittävä ilmapiiri todennäköisesti purkautui unen aikana, aiheuttaen lapselle pahoja unia.

6.2.2.4 Luonnonvoimien aiheuttamat vahingot

Luonnonvoimat eivät kovin montaa lasta televisio-ohjelmissa pelottaneet. Seuraava lainaus on pojalta, joka kertoi katselevansa silloin tällöin uutisia televisiosta.

H: Joo, tuleekos hei, televisiosta joskus semmosia ohjelmia, jotka on sun mielestä pelottavia?

L: Eiku oikeesti, televisiossa on sanottu uutisissa, että tornaado.
(Poika 5- vuotta)

Myöhemmin kysyin tältä samalta pojalta vielä onko uutisissa ollut jotain muuta pelottavaa.

L: No on, tornaado.

H: Onkos muuta?

L: On maanjärjestys. Ja tulivuorenpurkaus, mutta mikään muu ei pelota
(Poika 5- vuotta)

Poika pelkäsi ehkä sen vuoksi, että oli nähnyt luonnonvoimien aiheuttamia tuhoja uutisissa ja ymmärtänyt noiden asioiden olevan todellisia. Luonto hyökkää ihan oikeasti ihmisten kimppuun ja saa aikaiseksi pelottavaa jälkeä. Luonnonvoimat voivat kuitenkin pelottaa myös lastenohjelmissa, kuten käy ilmi seuraavan tytön kertomassa tapahtumassa.

L: No, on yks sellanen lastenohjelma, siinä tulee Niisku Neiti selvänäkijä, ku se Niisku Neiti meinaa mennä sinne kuusen alle ja iskee se salama ni sitten ku se Niisku Neiti sillain...
(Tyttö 6- vuotta)

6.2.3 Tyttöjen ja poikien pelot

Tytöt kertoivat enemmän televisiopelkoja kuin pojat ($t= 2,4$, $df= 180$, $p<.05$). Mutta kun televisiopelkoja arvioitiin sen mukaan, miten paljon joku asia lasta pelotti, ei pelkojen voimakkuuksilla ollut yhteyttä sukupuoleen.

Taulukko 18. Televisiopelkojen lukumäärä sukupuolen mukaan.

	Sukupuoli	(n)	Keskiarvo	Keskihajonta
Televisio pelkojen määrä	tyttö	85	7,9	4,6
	poika	97	6,3	4,2

Yhteyttä sukupuoleen ei ollut myöskään silloin, kun vanhemmat ilmoittivat miten usein televisio-ohjelmat aiheuttavat pelkoa lapsessa. Tyttöjä ja poikia pelottivat televisiossa jotakuinkin samat ohjelmat. Tyttöjä pelotti kuitenkin poikia enemmän yksittäisen hahmon tai ihmisen mahdolliset tuntemukset ja myös erilaisiin suhteisiin liittyvät uhkat, kuten seuraavien tyttöjen haastatteluista käy ilmi.

H: Ahaa. Mitäs muuta et saa katsoa?

L: No, tota yhtä lohikäärmeohjelmaa.

H: Minkäs takia sä et sitä saa katsoa?

L: Koska siinä lohikäärmettä vastaan yksi...ihminen.

H: Onks se pelottava ohjelma?

L: On.

H: Joo-o. Mikäs siinä pelottaa?

L: Kun ne lohikärmeet tappelee vaan yhtä ihmistä vastaan.

(Tyttö 6- vuotta)

L: Kerran ku mä, lastenohjelmissa kattelin, nii, yks kettu söi pupun.

H: Kettu söi pupun.

L: Niin, vaikka ne oli ystäviä.

(Tyttö 5- vuotta)

Poikaa puolestaan pelotti ohjelman ”raakuus”, kun hän miettii pupun saaliiksi ja syödyksikin joutumista. Hän kiinnitti ainakin tämän tilanteen kohdalla mitä ilmeisimmin huomionsa tilanteen realistisiin tapahtumiin, eikä niinkään siihen esim. mitä animoidut hahmot kyseisessä tilanteessa tuntevat.

L: Yhes, yks ohjelmassa on susi ja kani, niin siinä se susi, se yrittää, se yrittää pupua, nih mettästä, niin se sanoo, että syödään ensimmäistä kertaa, syödään veristä lihaa ja se on pelottava kohta.

H: Oho, mikäs se semmonen ohjelma on?
L: Noh se, noh, en mää tii, siinä on ainaki susi ja kani.
(Poika 6- vuotta)

Monet lapsia pelottaneet ohjelmat olivat myös heidän suosikkiohjelmaansa. Jokin asia ohjelmassa täytyi kuitenkin olla niin tärkeä, että se kannusti katsomaan, vaikka välillä pelottikin. Tämän tytön ja hänen suosikkiohjelmansa välillä räiskyivät tunteet.

H: Kerro joku suosikkiohjelma.
L: Yym, Kilpiix, vaikka se on vähän pelottava.
H: Kilpix, minkäs takia se Kilpix on sun suosikkiohjelma?
L: No kun, kun mä rakastan robotteja.
(Tyttö 5- vuotta)

Sekä poikia pelottaneet ohjelmat että heidän suosikkiohjelmansa liittyivät usein toimintaan ja taisteluun. Seuraava poika kertoi televisiossa näkemistään pelottavista tapahtumista ja sen jälkeen vielä suosikkiohjelmistaan.

L: Esimerkiks Bondi. Mutta joskus mä vaan katon sitä.
H: Mikäs siin on pelottavaa siinä Bondissa?
L: Ni siinä rökitetään toisia ja siinä kuolee.
H: Onkos muuta pelottavaa ohjelmaa, ku se Bond?
L: No, on.
H: Mikäs semmonen olis?
L: Jurassic parkki.
H: Onkos muuta pelottavaa vielä?
L: Muumio
H: Mitäs siinä Muumiossa oli pelottavaa?
L: Noh, siinä on semmotteita, ni tota, jotain semmotteita rapuja tai jotain semmotteita, jotka repii nahkaa.
H: Yym.
L: Yks kuolee siinä. Niin ku ne, se vaan kuolee siinä.

H: Mitkäs on sun suosikkiohjelmia?
L: Bondi.
H: Mikäs takia se on sun suosikkiohjelma?
L: No, siinä on niin paljon toimintaa. Esimerkiks se Bondi tulee siinä pantsukella kaupunkiin.
H: Mikäs se on?
L: Se on semmonen tankki, niin joka on panssaria.
H: Mitäs muita suosikkiohjelmia on, ku se Bond?
L: Jurassic parkki.
H: Yym. Minkäs takia se on sun suosikkiohjelma?
L: No kun siinä niin paljon dinoja ja jotain semmosta samanlaista toimintaa, ku, hirveesti.
H: Yym. Onkos muita suosikkiohjelmia?
L: Muumio. (Poika 5- vuotta)

Myös tätä seuraavaa poikaa pelottanut ohjelma osoittautui hänen suosikkiohjelmakseen.

L: Siellä oli kauheita ja merirosvoja ja kaikkia ja sitten ukko, ukko joi sitä vihreetä ja sitten se muuttu siinä sellaseks toisen väriseks ja...Niin ja se oli nii tuhma, ni se meni Rikua päin. Otti Rikua tästä ja sitten se, siltä tuli noita piikkejä tohon käteen ja Riku katto sen naamaa ja mä näin sen naaman ja se oli aika pelottava. Mä pelkään niin paljon sitä.

H: Mitä sä tykkäät katella?

L: Mä tykkään katella hirviöä, kattoo tämmöstä Rikuu.

H: Sitä Riku kirjamaassa, vaikka se onkin pelottava, niin sä tykkäät, niinkö?

L: Mää tykkään, tykkään pelottavista.

(Poika 5- vuotta)

Hän piti erityisen paljon pelottavista ohjelmista, mutta jossain se raja menee suosikkiohjelmiakin katsellessa.

H: Mitäs ohjelmia sä et saa katsoa?

L: Noh, en tietenkään saa sitä kattoo, mitä miekka osuu, aah, sillai en saa kattoo.

H: Semmosia et saa kattoo?

L: Niin.

H: Minkäs takia? Tiek sä mikset sä saa kattoo niitä.

L: Koska ne on, ne on niin pahoja, tulee verta.

(Poika 5- vuotta)

Menoa ja melskettä ja taisteluakin saa olla, mutta pelottavaksi ohjelma muuttuu vasta silloin, kun joutuu näkemään mitä esim. taistelun seurauksena voi jollekin hahmolle tapahtua.

6.2.4 Samojen ohjelmien erilaiset tulkinnat

Vaikka lapset pääasiassa pelkäsivät samantyyppisiä ohjelmia ja osin myös samoja ohjelmia, oli lasten tulkintojen välillä erojakin.

H: Tuleekos telkkarista joskus semmosia ohjelmia, mikkä on sun mielestä pelottavia?

L: Joo, on semmonen Magian Mestari, se on semmonen, josta kuolee yleensä, se on semmonen kuolemajuttu ja siinä on kaikkii tyhmiä, paitsi...

(Tyttö 5- vuotta)

Magian mestari on ohjelma, joka on pelottanut toista ja viihdyttänyt taas toista. Molemmat ovat tyttöjä ja heillä on vuoden ikäero. Vanhempi näistä tytöistä on kokenut ohjelman pelottavaksi ja se liittyy hänen mielestään kuolemaan. Nuorempi ei ehkä vielä ymmärrä

kuoleman merkitystä samalla tavalla ja keskittyy siksi ohjelman huvittaviin puoliin tai sitten ehkä torjuakseen ohjelman negatiivisen sisällön.

L: Se oli vähän kiva, kun siinä se Magian mestari, kun se oli siinä pois siitä robotista, niin se pikkurobotti, niin se Magian mestari tallas sen ja sitten se meni littiin.

L: Se oli paha robotti. Ei pelottanut yhtään, kun se oli vähän naurettava.

(Tyttö 4- vuotta)

Pojat pitävät yleensä taistelu- ja toimintaohjelmista, sotaohjelmatkin kuuluivat muutaman pojan ohjelmistoon. Ensin lainaus pojalta, joka kertoi mitä televisiosta katselee, vaikka ne eivät suosikkiohjelmia olisikaan.

L: Yym, yym, kaikkia sotaohjelmia.

H: Sotaohjelmia? Minkäs takia sä niitä kattelet?

L: Koska mä, mä tykkään niistä.

(Poika 6- vuotta)

Hän kertoi yleisesti vain pitävänsä sotaohjelmista, kuten miehet yleensä ja pojat perässä. Harmikseni en älynnyt tuossa tilanteessa kysellä tarkemmin, mikä niissä sotaohjelmissä häntä miellyttää. En siksi voi kovin hyvin vertailla tätä ja seuraavan pojan lainausta. Seuraava lainaus on lasta pelottaneesta sotaelokuvasta.

L: Noo, mä en oo kertonu yhtä, yks sotaohjelma.

H: Sotaohjelma. Olik se pelottava?

L: Yym-y. Ku siellä oli verta.

H: Oli verta.

L: Ja, ja siel oli luurankoja seinässä ja oli kädet, näin oli jääny, oli semmosissa, ja pyssy oli tossa ja ne kädet oli, oli kiinni siinä seinässä.

H: Ne oli siellä ylhäällä kiinni, niinkö?

L: Niin nauloissa ja se roikku siinä. Ja joku jalalla tukee.

(Poika 6- vuotta)

Pelottava tilanne ei ollut mitään räiskettä ja pauketta, vaan pojan pohdintaa yksittäisen häntä järkyttäneen tilanteen kohdalla. Siinä oli ihminen, jolle oli tapahtunut jotain pahaa. Tämän pojan pohdinta oli myös harvinaista muun niin toimintakeskeisen, pojille tyypillisen puheen joukossa.

6.2.5 Näkyvätkö televisiopelot lasten arjessa?

Onko televisiopeloilla sitten vaikutusta lasten arkeen? Vanhempien kommenttien perusteella näyttää siltä, että ne jotka olivat tietoisia lastensa reaktioista, siirsivät pelottavat ohjelmat kiellettyjen listalle. 67,8 % (n= 126) vanhemmista kertoi televisio-ohjelmien aiheuttavan lapselle pelkoja vähintään 1-2 kertaa kuukaudessa.

Taulukko 19. Vanhempien arvio siitä, miten usein televisio-ohjelmat aiheuttavat lapselle pelkoja

	(n)	%
ei koskaan	60	32,3
satunnaisesti (1-2 krt/kk)	108	58,1
joskus (1-2 krt/vko)	18	9,7
yhteensä	186	100,0

Jos esim. televisiosta oli sattunut näkemään jotain pelottavaa, menivät asiat helposti myös lapsen uniin. Tämän tutkimuksen vanhemmista 36,9 % (n= 68) kertoi lapsen näkevän televisio-ohjelmiin liittyviä painajaisia vähintään 1-2 kertaa kuukaudessa.

Taulukko 20. Vanhempien arvio siitä kuinka usein lapsi näkee painajaisia, jotka liittyvät televisio-ohjelmiin

	(n)	%
ei koskaan	116	63,0
satunnaisesti (1-2 krt/kk)	60	32,6
joskus (1-2 krt/vko)	8	4,3
Yhteensä	184	100,0

H: Joo. Tota osaisik sä vastasta semmoseen kysymykseen, että mitä semmosta sä olet televisiosta saanu tietää, mitä sä et muuten olis saanu tietää?

L: Hmm. Niitä dinosauruksia mä en saa tietää, koska sit ne jää mun mieleen. Sit mä nään öisin niistä pahoja unia, ne voi jäädä helposti mieleen. Ja sit ei saa yöllä nähdä, sitten ei saa yöllä unta.

(Tyttö 5- vuotta)

Lapset kertoivat itse pahoista unista, jotka liittyivät sekä aikuisten- että lastenohjelmiin. Tilastollista yhteyttä ei kuitenkaan ollut vanhempien ilmoittamien televisio-ohjelmiin liittyvien pajojen unien ja erilaisten ohjelmien katsomisen välillä.

H: Joo. Mitäs ohjelmia sä et saa kattoo?

L: Äitin ja isin vilmejä.

H: Miks sä et saa kattoo niitä?

L: No sen takia, ku mä voin nähdä niistä pahaa unta, ku yhen kerran on tapahtunu sillai.

H: Mitäs ohjelmaa sä silloin katoit?

L: Sellasta missä kuoli yks naine.

H: Sun tuli siitä pahoja unia, niinkö?

L: Niin, että mä taas kuolin, mä näin sellasta unta.

(Tyttö 6- vuotta)

Molemmat tytöt kertoivat televisiossa nähtyjen pelottavien asioiden aiheuttaneen pahoja unia. Dinosaurius ja kuolema ovat hyvin erilaisia asioita, mutta sellaisenaan aiheita, joita normaali arki ei välttämättä 5-6-vuotiaiden eteen tuo. He olivat kumpikin joutuneet käsittelemään pienelle ihmiselle suuria ja käsittämättömiäkin asioita. Dinosauruksista unta nähnyt tyttö oli myöhemmin nähnyt unta myös noiden esihistoriallisten liskojen tulosta omalle kotioivelle. Hän kertoi haastattelun aikana useista televisio-ohjelmien aiheuttamista pahoista unista. Tytön kertomien unien televisio-ohjelmiin liittyvä sisältö liittyi lähinnä lastenohjelmiin.

Toinen tytöistä oli katsellut aikuistenohjelmaa, joka liittyi kuolemaan. Ohjelman myötä hän oli nähnyt pahaa unta omasta kuolemastaan. Ei kuoleman pohtimisessa sinänsä mitään pahaa ole, mutta melko vaikea aihe se pienelle lapselle kuitenkin on. Näiden tyttöjen vanhemmat olivat lastensa kokemusten myötä päätyneet laittamaan tietyt ohjelmat kiellettyjen listalle.

Televisio-ohjelmien sisällöt menevät helposti lasten uniin, mutta noiden pahojen unien näkeminen ei välttämättä pelkästään ahdistaa lasta. Lapsi voi unissaan kyetä myös voittamaan nuo pelottavat, häntä uhkaavat ”televisionmöröt”.

L: Mä oon nähny niitä pahoja unia, että mä olin Riku, niin sitten mä jouduin eksyyn, metsään, siellä vaan näki eläimiä, mutta ei ollu kavereita. Mä olin yksin. Niin mä näin ton unen, että lohikäärme tuli ni, mä otin miekan ja kilven ja sitten kaikki muutkin vaatteet ja mä menin hyökkään ja mä voitin. Mä voitin, mä vähän pelkäsin, ihan vähän.

(Poika 5- vuotta)

Ja vaikka televisio-ohjelmien pelkoa herättävät olennot veisivätkin lopulta unessa voiton, saattavat lapsen tuntemuksia lievittää ohjelmien hyvien olentoja apu ja mukana olo.

L: Ku mä näin sellasta unta, pahaa unta niin, niin, että Janna ja Vilma, ni oli talvi, niin sitten muumien mörkö, ni se ajo meitä takaa, niin sitte, sitte se osas puhua ja sitten oli

Petteri Punakuonon niitä keijuja ja sitten ne oli siinä auttamassa ja sitten, sitten se mörkö sai meidät tai se mörkö sai meidät kiinni. Sitten se jäädytti meidät.
(Tyttö 5- vuotta)

Haastateltavien joukossa oli sellaisiakin lapsia, joiden maailma tuntui pyörivän erilaisten televisio-ohjelmien ja videoiden ympärillä. He kertoivat seikkaperäisesti ohjelmista ja niiden tapahtumista, mutta vaikuttivat kuitenkin pääasiassa iloisilta ja tasapainoisilta. Yhden lapsen kohdalla pysähdyin todella miettimään, sillä hän oli selvästi ahdistunut televisiossa näkemästään.

H: Tota, tuleekos, hei, televisiosta joskus semmosia ohjelmia, mitkä on sun mielestä pelottavia?

L: Tulee.

H: Minkäs, minkäslaiset ohjelmat on pelottavia?

L: Noi, mitä ei saa kattoo lapset.

H: Ook sää katsonu semmosia?

L: Oon.

H: Mitäs pelottavaa niissä ohjelmissa on ollu?

L: No toi, siel tapetaan vaan. Mä pelkään, että joku tulee ja haluaa tappaa mut. Ja mun isän ja äitin.

(Tyttö 5- vuotta)

Silloin kun raja todellisuuden ja televisio-ohjelmien välillä hämärtyy, ollaan lapsen kannalta vakavassa tilanteessa.

6.3 Yhteenveto lasten televisiopeloista

Pelottavat asiat, joita tutkimuksen lapset televisio-ohjelmista kertoivat, liittyivät sekä aikuisten- että lastenohjelmiin. Lapset kertoivat eniten erilaisiin lastenohjelmiin liittyviä pelkoja, mikä voi johtua siitä, että lapset katselevat eniten juuri heille tarkoitettuja ohjelmia. Monella televisiokanavalla sekä pienille että isommille lapsille esitettävät ohjelmat tulevat kuitenkin peräkkäin ja näin ollen osa lapsista saattaa tahtomattaan joutua katselemaan ohjelmia, jotka eivät välttämättä ole sopivia juuri heille. Erilainen väkivalta on isompien lasten ohjelmissa yleistä. On myös ilmeistä, että lasten katsomien ohjelmien kontrolloiminenkin on ko. tilanteessa vaikeampaa, kuin jos eri-ikäisille lähetettävät ohjelmat tulisivat selvästi eri kategoriassa. Televisiokanavien välillä on suuria eroja, mutta siihen en tutkielmani yhteydessä puutu.

Lapsia pelottivat eniten erilaiset animoidut hahmot. Esim. mörkö ja dinosaurius olivat lasten mielestä pelottavia hahmoja televisio-ohjelmissa. Aikaisemmin totesin jo (s.), että lapset ovat aina pelänneet erilaisia satujen ja tarinoiden luomia pelottavia olentoja. Televisiossa esitettyjen tarinoiden hahmoilla on kuitenkin erilainen valta lapsiin, sillä heille ei jää enää kovin suurta mahdollisuutta käyttää omaa mielikuvitustaan. Television hahmot esitetään lapsille valmiiksi muotoiltuina ja ne elävät jo omaa elämäänsä, riippumatta lapsen omasta tahdosta.

Mörkö on iso, musta olento, joka levittää ympärilleen hyytävää kylmyyttä. Mörkö on kuitenkin inhimillinen hahmo, jolla osoitetaan olevan kylmän ulkomuodon lisäksi myös jonkinlaiset tunteet. Vaikka moni mörköä pelkäsikin, oli osa lapsista tämän inhimillisyyden pannut merkille.

H: Pelottaaks sua joskus, kun sä kattelet telkkaria?

L: Ei muuta, ku neljän vanhana mua, kun mä katoin muumia, ni siinä tuli mörkö.

H: Mörkö. Minkäs verran se mörkö sua pelottaa tai pelotti.

L: Ei enää.

H: Mikäs mörössä on, oli pelottavaa?

L: Se sillai karju niinku.

H: Karju.

L: Se oli vain yksinäinen.

(Tyttö 5- vuotta)

Dinosaurukset puolestaan ovat isoja eläimiä, jotka oikeasti ovat joskus olleet olemassa. Lasten voi olla vaikea käsittää, että nuo suuret liskot eivät oikeasti enää ole olemassa, sillä niistä esitetään niin monenlaisia ohjelmia. Osa dinosauruksista kertovista televisio-ohjelmista ja videoista ovat ihan selvästi ”satua”, toisissa taas taitavasti animoidut dinosaurukset näyttävät ihan kuin oikeilta. Tarinat voivat olla mielikuvituksella höystettyjä tai sitten täysin faktaa noista hirmuliskoista esittävää. Faktan ja fiktion keskenään sotkevat ohjelmat ja elokuvat aiheuttavat pelkoa, esim. Jurassic Park, joka antaa ymmärtää, että dinosaurusten paluu meidän aikaamme voisi olla mahdollista.

Sekä lasten- että aikuistenohjelmissa monia lapsia pelotti erilaisten vahinkojen aiheutuminen ihmisille ja animoiduille hahmoille. Lapsia pelottivat monenlaiset asiat, kuten uhkailu, jäätyminen, kuolema, erilaiset onnettomuudet, luonnonvoimien aiheuttamat vahingot, taistelu, lyöminen, painiminen ja ampuminen ym. Monet haastatteluista esiin

nousseet asiat voisivat ilman televisiotakin jossain vaiheessa tulla pohdittavaksi lapsen elämässä. Ne voivat kuitenkin olla myös asioita, jotka eivät lasta koskettaisi lainkaan, jos televisio ei niitä toisi hänen tietoisuuteensa.

H: Mitäs on semmosia ohjelmia, mitä sää et saa katsoa telkkarista?

L: No Sätkyjä ja Tärinöitä mä en saa enkä mitään koululaisten ohjelmia.

H: Entäs aikuisten ohjelmia?

L: En.

H: Et saa katsoa.

L: Mutta yhen saan.

H: Mikäs se on?

L: Salkkarit!

L: Ne on kyllä kivoja.

H: Katotko sää Salkkarit yksin vai äidin ja isän kanssa?

L: Äidin ja isän seurassa. Se ei oo yhtään pelottava. Paitsi Aamu meinas... Aamu itkee, että mä joudun sinne vankilaan ja sitten Kari joutukin sinne vankilaan. Arvaa miksi?

H: No?

L: Kato siksi, että se myi huumeita. (Kuiskaa.)

(Tyttö 6- vuotta)

Todella huolestuttava asia on väkivalta, jota on sekä aikuisten ohjelmissa että vähän isommille lapsille tarkoitetuissa animaatio-ohjelmissa. Tarkoitan nyt sellaista väkivaltaa, joka voidaan luokitella aggression äärimmäiseksi muodoksi. Taistelukohtaukset, lyöminen, potkiminen ja ampuminen pelottavat ja ahdistavat monia pieniä lapsia. Kaikista pelottavinta on yksityiskohtainen väkivallan kuvaus, jossa kohteena on yksittäinen ihminen tai animoitu hahmo, sellainen väkivalta, jossa selvästi voi nähdä, mitä kohteelle tehdään. Van Evran mukaan pieniltä lapsilta saattavat joskus jäädä huomaamatta monivivahteisemmat väkivallan muodot. Varmimmin he kiinnittävät huomiota konkreettiseen ja selvästi havaittavaan väkivaltaan. (Van Evra 2004, 86.) Pääasiassa havainto on varmasti oikea, mutta tämän tutkimuksen lapset osoittivat kykenevänsä havaitsemaan myös hienovaraisempia virityksiä ihmisten ja animoitujen hahmojen välisessä kanssakäymisessä.

Kun lasten kanssa keskusteltiin heitä televisiossa pelottaneista asioista, Muumit ja Sätkyjä ja tärinöitä olivat monen mainitsemat ohjelmat. Lapset ovat erilaisia ja kaikki eivät välttämättä pelänneet samanlaisia asioita. Osa lapsista, etenkin pojat, myös nauttivat taistelusta ja toiminnasta, kun se oli osana hieman viihteellisempää ohjelmaa, kuten esim. Bond-elokuvissa. Oli kuitenkin myös tyttöjä, joita ampuminen silloin tällöin ei haitannut, jos ohjelma muuten oli heidän mielestään kiva. Lapset eivät välttämättä pelänneet

väkivaltaisia ohjelmia, jos väkivalta esitettiin niissä yleisluontoisesti ja ilman vakavia seuraamuksia esim. ohjelmissa ei näytetty verta.

H: Ku sä sanoit, että sun, sun suosikkiohjelmia on Digimonit ja Pokemonit...

L: ... ja Qubix. Mulla on Qubix lelunakin.

H: Ai. Osaisiks sää sanoo, että minkä takia ne on kivoja ohjelmia?

L: No ku niis ei oo verta.

(Poika 6- vuotta)

Osa tutkimuksen lapsista oli kuitenkin herkempiä ja reagoi televisio-ohjelmiin muita voimakkaammin. Nuo lapset kertoivat joidenkin ohjelmien olevan niin pahoja tai pelottavia etteivät he halunneet nähdä sellaisia enää koskaan. Osa heistä pohdiskeli ohjelmien pelottavia ja väkivaltaisia tapahtumia jopa ”pelottavan” tarkasti.

Monen tutkimuksen mukaan televisiossa ja videoilla/DVD:llä nähdyt pelottavat asiat ahdistavat ja huolestuttavat lapsia. Osa lasten kokemista reaktioista lievenee ajan myötä. Retrospektiivisissä tutkimuksissa on kuitenkin havaittu, että osa pelottavien ohjelmien negatiivisista vaikutuksista voi vaikuttaa elämään vuosia. Median aikaansaamat pelot voivat myös häiritä lapsen unta. (Cantor 2002, 302- 303.) Esim. Muris ja Merckelbach tutkivat 4-12-vuotiaiden lasten pelkoja, huolia ja painajaisia. Lähes 70 % tuon tutkimuksen lapsista kertoi, että he näkevät pahoja unia pelottavista asioista, joita ovat viime aikoina nähneet televisiosta. (Muris ym., 2000, 50.) Paavosen ym. tutkimuksen mukaan televisionkatselu oli yhteydessä erilaisiin univaikeuksiin. Mm. televisionkatselu yksin, katselu nukkumaan mennessä ja aikuistenohjelmien aktiivinen katseleminen olivat yhteydessä univaikeuksiin. (Paavonen ym. 2006, 11.)

Haastateltujen joukossa oli lapsia, jotka eivät halunneet katsella tiettyjä ohjelmia, koska pelkäsivät niiden aiheuttavan pahoja unia. Osa lapsista myös kertoi useista näkemistään pahoista unista, jotka liittyivät pelottaviin tapahtumiin tai hahmoihin televisio-ohjelmissa tai videoissa.

7 YHTEENVETO TULOKSISTA JA POHDINTA

Lapsuuden tutkimus on 2000-luvulla virittänyt monenlaisia näkökulmia lapseen. Osa näkökulmista sivuaa toisiaan ja osa taas on toisilleen vastakkaisia. Kehityspsykologialla on

vankka asema lapsitutkimuksessa, mutta se pysyy tulevaisuuspainotteisena halutessaan tietää miten pienistä ihmisistä tulee isoja ihmisiä. Lapsuuden sosiologia puolestaan painottaa ihmisen kokemuksen luonnetta tässä ja nyt. (Mayall 2002, 22.) Tieteenalasta riippuen tietoa lapsista voidaan kerätä hyvin monella tavalla. Tärkeää ei kuitenkaan ole se, millainen tutkimus lapsista on pätevintä, vaan se että lapsitutkimus on mahdollisimman monipuolista.

Monipuolisuus on tärkeää myös tutkittaessa lapsia ja mediaa. Meidän aikamme informaatiotulva ja yhä monipuolisemmat medialaitteiden käyttömahdollisuudet kotona lisäävät lasten altistumista kaikenlaisille mediasisällöille. On tärkeää tietää mitä lapset esim. televisiosta näkevät ja kuulevat ja miten he siihen reagoivat. Lasten televisiotutkimuksen osalta oma tutkielmani on pieni pisara valtameressä, mutta nämäkin tutkimustulokset ovat lisänä kartutettaessa tietoa lapsista televisionkatselijoina.

Tutkielmani tavoitteena oli selvittää ”*Children`s Well-Being and Media in Societal and Cultural Context*” – projektin keräämän aineiston avulla miten tamperelaiset ja helsinkiläiset 5-6-vuotiaat lapset televisiota katselevat ja millä tavalla vanhemmat lastensa televisionkatselua kontrolloivat. Halusin myös tietää minkälaiset asiat lapsia televisiossa pelottavat ja ovatko pelot yhteydessä televisionkatselutapoihin ja onko noilla peloilla seurauksia arkielämään.

Tämän tutkimuksen perheissä televisio oli auki lapsen hereillä ollessa keskimäärin 18,9 tuntia viikossa eli 2,7 tuntia päivässä. Lasten aktiivinen televisionkatseluaika viikossa oli n. 10 tuntia, joten keskimääräinen päivittäinen katseluaika pysyi ”The American Academy of Pediatrics”in suositusten mukaisena, tarkoittaen n. kahden tunnin televisionkatseluaikaa päivässä. Ainoastaan 5 % tutkimuksen lapsista katseli televisiota yli 16 tuntia viikossa.

20,5 % tutkimuksen lapsista oli saanut television omaan huoneeseen. Televisio lapsen huoneessa oli yhteydessä jonkin verran runsaampaan televisionkatseluun viikossa. Ne lapset, joilla oli televisio omassa huoneessa, katselivat televisiota myös muita lapsia useammin yksin. Ns. passiiviselle televisiolle lapset altistuivat keskimäärin 8,9 tuntia viikossa. Taustatelevision määrä tarkennettiin siten, että lapsen aktiivinen televisionkatseluaika vähennettiin siitä ajasta, jonka televisio oli auki tämän hereillä ollessa.

Vanhemmat olivat hyvin tietoisia lapsen televisionkatseluun liittyvän kontrollin tarpeellisuudesta. He olivat yleisesti myös huolissaan televisio-ohjelmien sisällöistä ja ohjelmien lähetysajankohdista. Sama asia tuli ilmi myös Meckelborgin ja Martikaisen keväällä 2003 julkaistun haastattelututkimuksen tuloksista (Martsola ja Mäkelä 2004, 34).

Vaikka osa tämän tutkimuksen vanhemmista piti katselun takarajana tiettyä kellonaikaa, he eivät kuitenkaan olleet varmoja siitä, onko lapsen turvallista seurata ohjelmia yksin. Monet ohjelmat sisälsivät vanhempien mukaan seksikohtauksia, kauhua, jännitystä ja väkivaltaa, eikä vain myöhäisillasta vaan myös parhaaseen katselu-aikaan. Erityisesti erilaiset elokuvamainokset ja elokuva trailerit herättivät huolta, sillä niitä esitettiin myös iltapäivällä. Oli myös vanhempia, jotka antoivat lapsensa katsella vain lastenohjelmia ja niitä, joiden mielestä osa lastenohjelmistakin oli lapsille haitallisia. n. 97 % vanhemmista kertoikin, että on ohjelmia, joita lapsen ei anneta ollenkaan katsoa, n. 87 % heistä kontrolloi ohjelmien katseluajankohtaa ja n. 92 % asetti rajoituksia lapsen televisionkatselun määrälle.

Vanhempien kontrolli oli tarkka, mutta siitäkin huolimatta n. 77 % lapsista kertoi nähneensä televisio-ohjelmissa jotain itseään pelottavaa. Vanhemmista n. 68 % oli tietoisia siitä, että televisio-ohjelmat olivat aiheuttaneet lapsessa pelkoja ainakin satunnaisesti. N. 37 % vanhemmista kertoi lapsen myös nähneen televisio-ohjelmiin liittyviä pahoja unia kuukausittain. Lasten televisiopelkojen määrän tai voimakkuuden ja televisionkatselutapojen ja aktiivisen televisionkatseluajan välillä ei kuitenkaan ollut merkitsevää yhteyttä. Televisiopelot eivät olleet yhteydessä myöskään lapsen katselemiin televisio-ohjelmatyyppeihin. Tämä tulos voi johtua mm. mittaustavasta (esim. televisiopelon voimakkuutta mitattaessa, jokaiselta lapselta koodattiin vain hänen ilmoittamansa voimakkain pelko) tai sitten siitä, että lasten tavalla kerrotut asiat eivät välttämättä kuitenkaan ole aikuisten tarkoittamalla tavalla tarkkoja ja yksiselitteisiä.

Oin alun perin aikonut tehdä oman tutkielmani analyysin pelkästään tilastollisia menetelmiä käyttäen, saamieni tulosten valossa aloin kuitenkin ajatella asiaa toisin. Tilastollinen analyysi ei antanut merkitseviä tuloksia. Siitä huolimatta lapset kuitenkin muistivat paljon heitä pelottaneita asioita televisio-ohjelmista ja osa heistä kertoi noista asioista jopa pelottavan yksityiskohtaisesti. Johtopäätös on mielestäni se, että alle kouluikäisten lasten televisiopelkojen tutkimiseen eivät tilastolliset menetelmät yksin riitä, sillä ne osittain kadottavat lapsen äänen ja lapsen kokemukset television pelottavista tapahtumista.

Alle kouluikäisten lasten haastattelujen analyysiin tarvitaan ehdottomasti myös jokin laadullinen menetelmä. Tilastollisen analyysin tulokset ja halu tuoda lapsen ääni kuuluviin, pakottivat minut syventymään siihen, mitä lapset itse televisiokokemuksistaan kertoivat. En kuitenkaan halunnut nähdä asiaa minkään teorian kautta, vaan toin näkyviin aineistosta esiin nousevia teemoja, joiden avulla sitten yritin tehdä lasten televisio-ohjelmiin liittyvät pelkokokemukset näkyviksi.

Teema 1: Lapsia pelottavat ohjelmat televisiossa. Lapsia pelottaneita asioita oli sekä aikuisten- että lastenohjelmissa. Eniten heitä pelottaneita asioita oli kuitenkin lastenohjelmissa, jotka saivat yhteensä 57 pelkomainintaa. Aikuisten- ja nuortenohjelmat saivat 30 mainintaa.

Teema 2: Televisio-ohjelmissa pelkoa aiheuttavat asiat. Eniten lapsia televisio-ohjelmissa pelottivat erilaiset animoidut hahmot (47 mainintaa). Toinen pelkoa aiheuttanut asia oli erilainen vahingonaiheutuminen ihmisille ja animoiduille hahmoille.

Vahingonaiheutuminen televisio-ohjelmissa jakaantui seuraavasti a) itselle tai toiselle aiheutettu vahinko, b) animoitujen hahmojen toisilleen aiheuttama vahinko, c) onnettomuudet sekä d) luonnonvoimien aiheuttama vahinko.

Lapsia pelottivat esim. uhkailu, jäätyminen, kuolema, erilaiset onnettomuudet, taistelu, lyöminen, painiminen ja ampuminen. Huolestuttavinta oli aikuistenohjelmissa ja vähän isompien lasten ohjelmissa nähty väkivalta, joka oli yksityiskohtaista ja jossa näki selvästi mitä kohteelle tapahtui.

Teema 3: Tyttöjen ja poikien pelot. Tytöt kertoivat enemmän televisiopelkoja kuin pojat. Tyttöjen ja poikien ilmoittamien pelkojen voimakkuuksilla ei kuitenkaan ollut yhteyttä sukupuoleen. Tyttöjä ja poikia pelottivat televisiossa lähes samat ohjelmat, mutta tyttöjä pelotti poikia enemmän yksittäisen hahmon tuntemukset ja erilaisiin suhteisiin liittyvät uhkat. Poikia pelottivat taas enemmän jonkin tilanteen konkreettiset tapahtumat.

Teema 4: Samoien ohjelmien erilaiset tulkinnat. Toiset lapset olivat herkempiä kuin toiset ja reagoivat sen vuoksi muita voimakkaammin televisio-ohjelmien sisältöihin ja alkoivat

pelätä. Yhtälailla kuitenkin myös tytöt ja pojat kykenivät pitämään esim. ohjelmien taistelukohtauksista ja toiminnasta, jos väkivalta oli ”viihteellisempää”, eikä ohjelmassa näytetty yksityiskohtaisesti esim. mitä toiminnan kohteelle tapahtui. Mustosen mukaan media voikin tarjota väylän oikean elämän aiheuttamien tunteiden läpikäymiseen, sen avulla lapsi voi myös rentoutua, nauraa ja itkeä yllättyä, jännittää ja pelätä. (Mustonen 2002, 62- 63.)

Teema 5: Televisiopelkojen vaikutus lasten arkeen. Jos vanhemmat olivat tietoisia lapsensa televisio-ohjelmiin liittyvistä peloista, päätyivät tietyt ohjelmat kiellettyjen listalle. Osa televisiopeloista aiheutti lapsille myös pahoja unia, jotka enemmän ja vähemmän vaivasivat pienen ihmisen mieltä. Muutama lapsi kertoi kuitenkin myös unista, joissa pelottavat asiat tuntuivat vähemmän pelottavilta, kun lapsen avuksi unessa riensivät erilaiset televisio-ohjelmien hyvät hahmot. Osa lapsista kykeni myös ihan itse pahassa unessaan pistämään vastaan televisio-ohjelmien ”pahoille möröille”.

Huolestusta pienten haastateltavien joukossa kuitenkin herätti pieni tyttö, joka oli kadottanut rajan televisio-ohjelmien ja todellisuuden välillä. Televisio-ohjelmien pelottavat tapahtumat olivat siirtyneet osaksi hänen arkeaan.

Lapset ovat keskenään erilaisia, toiset ovat herkkiä ja pelästyvät helposti, toiset taas kaipaavat enemmän jännitystä ja toimintaa eivätkä näin ollen säikähdä yhtä helposti. Herkät lapset eläytyvät muita lapsia perusteellisemmin erilaisten ohjelmien tilanteisiin ja tapahtumiin ja voivat asioita pohtiessaan joutua käsittelemään pienelle ihmiselle ylivoimaisia asioita.

Lapset voivat usein myös ymmärtää ohjelmat eritavalla kuin aikuiset ja tällöin esim. vanhemmilla on suuri vastuu siitä, että ohjelmien sisällöt tulevat mahdollisimman hyvin ymmärretyiksi. Pelkkä medialukutaito ei aina riitä, sillä 5-6-vuotias lapsi tarvitsee vielä aikuisen turvaa. Keskustelun avulla lapsen on myös helpompi pitää koossa ohjelman rakenne ja juoni.

Lapsen pelkoreaktiot saattavat jäädä kokonaan huomaamatta, jos vanhemmat eivät tarpeeksi hyvin tai ollenkaan ehdi seurata televisionkatselua. Jos vanhemmat taas ovat tietoisia lapsen peloista, silloin varmasti aito, kiireetön yhdessäolo ja keskustelu auttavat

lasta käsittelemään tunteitaan. Television pelottavat asiat voivat mennä myös uniin, mutta tällöinkin on hyvä, jos niitä voi purkaa jonkun aikuisen kanssa.

Metodina tässä tutkimuksessa käytetty lasten haastattelu oli erittäin antoisa tapa saada tietoa lapsista ja heidän maailmastaan. Televisiopelkoja ei todennäköisesti ole aikaisemmin tutkittu haastattelun keinoin ainakaan alle kouluikäisillä. Joanne Cantor ym. ovat pitkään tutkineet television aiheuttamia pelkoja lapsilla, mutta pääasiassa esim. kyselytutkimusten avulla ja koeolosuhteissa, näyttämällä lapsille erilaisia elokuvia ja filmejä (Van Evra 2004, 157).

Ilman hyvää koulutusta ja pätevää haastattelurunkoa saalis olisi voinut jäädä laihaksi myös laadullisesti. Lopputulos olisi kuitenkin parempi, jos olisin tehnyt varsinaiset haastatteluni vasta nyt, 60 haastattelua ja yhtä monta litterointia tehneenä. Harjoitus tekee tässäkin lajissa mestarin ja jos tekisin jatkotutkimusta, käyttäisin ehdottomasti samaa metodia. Keskittyisin kuitenkin vain lasten haastattelemiseen ja heidän kokemustensa tarkempaan analyysiin laadullisin menetelmin.

Televisiokulttuuri on monessa maassa kovin erilainen, mutta ainakin television katselutapojen ja katseluaikojen vertaileminen olisi mielenkiintoista. Laajemmin lasten televisionkatselua ajatellen voisi olla hyvä, että tutkijat tulevaisuudessa kehittelisivät tilastollista analyysiä varten uusia yhtenäisiä, kansainvälisiä mittareita, joiden avulla lasten televisionkatselusta voitaisiin tehdä luotettavia vertailuja.

LÄHTEET

Aamulehti A8, 25.3.2004.

Anderson, Daniel, R. and Evans, Marie, K. (2001) Peril and Potential of Media for Infants and Toddlers. *Zero to Three* 22, 10- 16.

Alasuutari, Maarit (2005) Mikä rakentaa vuorovaikutusta lapsen haastattelussa. Kirjassa Johanna Ruusuvuori ja Liisa Tiittula (Toim.), Haastattelu. Tutkimus, tilanteet ja vuorovaikutus. Vastapaino, Tampere, 145- 162.

Alasuutari, Pertti (1994) Laadullinen tutkimus. Vastapaino, Tampere.

Bardy, Marjatta, Salmi, Minna ja Heino, Tarja (2001) Mikä lapsiamme uhkaa? Suuntaviivoja 2000- luvun lapsipoliittiseen keskusteluun. Stakes Sosiaali- ja terveystieteiden tutkimus- ja kehittämiskeskus. RAPORTTEJA 263.

Berger, Peter L. and Luckmann, Thomas (1987) *The Social Construction of Reality. A Treatise in the Sociology of Knowledge*. Penguin Books Ltd, Harmondsworth, Middlesex, England.

Bernard-Bonnin, Anne-Claude, Gilbert, Sophie, Rousseau, Elizabeth, Masson, Pierre and Maheux, Brigitte (1991) Television and the 3- to 10- Year-Old Child. *Pediatrics* 88:1, 48-54.

Björkquist, Kai (1985) Violent Films, anxiety and aggression: experimental studies of the effect of violent films on the level of anxiety and aggressiveness in children. *Finnish Society of sciences and Letters*, Helsinki.

Bouldin, Paula and Pratt, Chris (1998) Utilizing Parent Report to Investigate Young Children's Fears: A Modification of the Fear Survey Schedule for Children-II: A Research Note. *J. Child Psychol. Psychiat.* 39: 2, 271- 277.

Breakwell, Glynis, M. (1990) *Interviewing. Problems in Practice*. Published by British Psychological Society and Routledge Ltd.

Buckingham, David (1996) *Moving images. Understanding children`s emotional responses to television*. Manchester University Press, Manchester and New York.

Buckingham, David (2000) *After the death of childhood: growing up in the age of electronic media*. Polity Press, Cambridge.

Cantor, Joanne (1994) *Confronting Children`s Fright Responses to Mass Media*. In Dolf Zillmann, Jennings Bryant and Aletha C. Huston (Eds.) *Media, Children, and the Family. Social Scientific, Psychodynamic, and Clinical Perspectives*. Lawrence Erlbaum Associates, Publishers, Hillsdale, New Jersey, Hove, UK, 139- 150.

Cantor, Joanne and Nathanson, Amy, I. (1996) *Children`s Fright Reactions to television News*. *Journal of Communication* 46:4, 139-152.

Cantor, Joanne (1998) "Mommy I`m Scared" *How TV and Movies Frighten Children and What We Can Do to Protect Them*. A Harvest Original. Harcourt Brace and Company, San Diego, New York, London.

Cantor, Joanne (2002) *Fright reactions to mass media*. In Bryant Jennings and Dolf Zillmann (Eds.), *Media Effects. Advances in Theory and Research*. Lawrence Erlbaum associates, publishers, Mahwah, New Jersey, London, 287- 306.

Carlsson, Ulla and Feilitzen, Cecilia von (eds.) (1998) *Children and Media Violence. Yearbook from the UNESCO International Clearinghouse on Children and Violence on the Screen*. Göteborg University.

Christensen, Pia and Prout, Alan (1996) *Working with Ethical Symmetry in Social Research with Children*. *Childhood* 9:4, 477- 497.

Dorr, Aimee (1986) *Television and Children. A Special Medium for a Special Audience*. SAGE Publications. The Publishers of Professional Social Sciences, Beverly Hills, London, New Delhi.

Eskola, Jari ja Suoranta, Juha (1998) Johdatus laadulliseen tutkimukseen. Vastapaino, Tampere.

Feilitzen, Cecilia von (1998) Introduction. In Ulla Carlsson and Cecilia von Feilitzen (eds.) Children and Media Violence. Yearbook from the UNESCO International Clearinghouse on Children and Violence on the Screen, 45-54.

FSD menetelmäopetus. Saatavilla [www-muodossa](http://www.muodossa.fi).

URL: <http://www.fsd.uta.fi/menetelmaopetus/raportointi/raportointi.html> (Luettu 8.8.2005)

Glifford, Brian, R., Gunter, Barie and McAleer, Jill (1995) Television and Children. Program Evaluation, Comprehension, and Impact. Lawrence Erlbaum Associates, Publishers. Hillsdale, New Jersey, Hove, UK.

Greene, Sheila and Hill, Malcolm (2005) Researching children`s experience: Methods and Methodological Issues. In Sheila Greene and Diane Hogan (eds.) Researching Children`s Experience. Methods and Approaches. SAGE Publications. London, Thousand Oaks, New Delhi.

Gripsrud, Jostein (2002) Understanding Media Culture. London. Arnold. A member of the Hodder Headline Group. Co-published in the United States of America by Oxford University Press Inc., New York.

Gullone, Eleonora, Neville, J., King and Ollendick, Thomas, H. (2000) Assessment The Development and Psychometric Evaluation of the Fear Experiences Questionnaire: An Attempt to Disentangle the Fear and Anxiety Constructs. Clinical Psychology and Psychotherapy 7, 61-75.

Gunter, Barrie and McAleer, Jill, L. (1990) Children and television. The one eyed monster? Routledge, London and New York.

d'Haenens, Leen.(2001) Old and New Media: Access and Ownership in the Home. In Sonia Livingstone and Moira Bovill (Eds.) Children and Their Changing Media Environment. A European Comparative Study. Lawrence Erlbaum Associates, Publishers, Mahwah, New Jersey, London, 53-84.

Hake, Karin (2001) Five-year-old`s fascination for television. A comparative study. *Childhood* 8:4, 423- 441.

Hake, Karin (2003) Five-Years-Old`s Fascination for Television. A Comparative Study. In Ingegerd Rydin (ed.) Media Fascinations. Perspectives on Young People`s Meaning Making. Nordicom, Göteborg University, 31-49.

Hammarberg, Thomas (1998) Children and Harmful Influences from the Media. The Significance of the UN Convention. In Ulla Carlsson and Cecilia von Feilitzen (eds.) Children and Media Violence. Yearbook from the UNESCO International Clearinghouse on Children and Violence on the Screen, 21-30.

Heikkilä, T. (2002) Tilastollinen tutkimus. Edita.

Holloway, Sarah, L. and Valentine, Gill (2000) Spatiality and the New Social Studies of Childhood. *Sociology* 34:4, 763-783.

Huston, Aletha C., Zillmann, Dolf, and Bryant, Jennings (1994) Media Influence, Public Policy, and the Family. In Zillmann, Bryant, and Huston (Eds.) Media Children, and the Family. Social Scientific, Psychodynamic, and Clinical Perspectives. Lawrence Erlbaum Associates, Publishers. Hillsdale, New Jersey, Hove, UK, 3-18.

Jarasto, Pirkko ja Sinervo, Nina (1997) Alle kouluikäisen lapsen maailma. Gummerus, Helsinki, Jyväskylä.

Jones, Gerard (2002) Killing monsters, why children need fantasy, super heroes, and make-believe violence. Basic Books, New York.

Kangassalo, Marjatta ja Suoranta, Juha (toim.) (2001) Lasten tietoyhteiskunta. Tampere University Press, Tampere.

Kirmanen, Tiina (1999) Haastattelu lapsen ja aikuisen kohtaamisena – Kokemuksia lasten pelkojen tutkimuksesta. Teoksessa Isto Ruoppila, Eeva Hujala, Kirsti Karila, Jarmo Kinos, Pirkko Niiranen ja Mikko Ojala (toim.), Varhaiskasvatuksen tutkimusmenetelmiä. ATENA kustannus, Jyväskylä, 194- 217.

Kirmanen, Tiina (2000) Lapsi ja pelko. Sosiaalipsykologinen tutkimus 5-6-vuotiaiden lasten peloista ja pelon hallinnasta. Väitöskirja. Kuopion yliopiston julkaisuja E. Yhteiskuntatieteet 78.

Kytömäki, Juha (1999) Täytyy katsoa, jos saa katsoa. Sosiaalipsykologisia näkökulmia varhaisnuorten televisiokokemuksiin. Sosiaalipsykologisia tutkimuksia. Helsingin yliopiston sosiaalipsykologian laitos.

Lahikainen, Anja Riitta, Kraav, Inger, Kirmanen, Tiina, Maijala, Leena (1995) Lasten turvattomuus Suomessa ja Virossa. 5-12-vuotiaiden lasten huolten ja pelkojen vertaileva tutkimus. Kuopion yliopiston julkaisuja E. Yhteiskuntatieteet 25.

Lahikainen, Anja Riitta (2001) Lasten kuulemisesta ja sen esteistä. Kirjassa Irmeli Järventie ja Hannele Sauli (toim.) Eriarvoinen lapsuus. WSOY, Porvoo, 21- 46.

Lahikainen, Anja Riitta, Kirmanen, Tiina, Kraav, Inger and Taimalu, Merle (2003) Studying Fears in Young Children: Two Interview Methods. *Childhood* 10:1, 83- 104.

Lahikainen, Anja Riitta, Partanen, Jukka, Roine, Mira ja Valkonen Satu (2004) Children Reading and Talking Television. Internet-julkaisu, Stakes.

http://www.stakes.fi/palvelut/palvelujen_laatu/lapset/In_English/Children_culture.htm (Luettu 2.3.2005)

Lahikainen, Anja Riitta (2005) Ruutu – yksi perheenjäsen? *Psykologia* 4, 408-414. Suomen psykologisen seuran julkaisu.

Lahikainen, Anja Riitta, Kraav, Inger, Kirmanen, Tiina and Taimalu, Merle (2006) Child-Parent Agreement in the Assessment of Young Children`s Fears: A Comparative Perspective. *Journal of Cross-Cultural Psychology* 37: 1, 1-20.

Livingstone, Sonia, d`Haenens, Leen, and Hasebrink, Uwe (2001) Childhood in Europe: Contexts For Comparison. In Sonia Livingstone and Moira Bovill (Eds.), *Children and Their Changing Media Environment. A European Comparative Study*. Lawrence Erlbaum Associates, Publishers, Mahwah, New Jersey, London, 3-30.

Livingstone, Sonia and Lemish, D. (2001) Doing Comparative Research with Children and Young People. In Sonia Livingstone and Moira Bovill (Eds.), *Children and Their Changing Media Environment. A European Comparative Study*. Lawrence Erlbaum Associates, Publishers, Mahwah, New Jersey, London, 31-50.

Mayall, Berry (2002) *Towards a sociology for childhood. Thinking from children`s lives*. Open University Press, Buckingham, Philadelphia.

Martsola, Riitta ja Mäkelä, Minna. (2004). Kuvaohjelmien ikäraajat ja lastensuojelu – Ala-asteen oppilaiden näkemyksiä kriittisen katselun työpajassa. Valtion elokuvatarkastamon julkaisu nro 1. [www-dokumentti] URL:

http://www.vet.fi/tiedote/Tiedote2004/VET_julkaisu1.pdf (luettu 6.3.2005)

Muris, P. Merckelbach, H., Ollendick, T. H., King, N., J., Meesters, C. and van Kessel, C. (2002) What is the Revised Fear Survey Schedule for Children Measuring? *Behaviour Research and Therapy* 40:11, 1317-1326.

Muris, P., Merckelbach, H., Gadet, B. and Moulaert, V. (2000) Fears, Worries, and Scary Dreams in 4- to 12-Year-Old Children: Their Content, Developmental Pattern, and Origins. *Journal of Clinical Child Psychology* 29: 1, 43-52.

Mustonen, Anu (1997) *Mediaviolence and Its Audience*. Jyväskylä Studies in Education, Psychology and Social Research 135. University of Jyväskylä.

Mustonen, Anu (2001) *Media psykologia*. Werner Söderström Osakeyhtiö, Helsinki.

Mustonen, Anu (2002) Median rooli psykologisessa kehityksessä. Kirjassa Sara Sintonen (toim.) *Median sylissä*. Kirjoituksia lasten mediakasvatuksesta. Finn Lectura, 55- 69.

NTVS, volume 1. SAGE Publications International Educational and Professional Publisher, Thousand Oaks, London, New Delhi.

Paavonen, E. J., Pennonen, M., Roine, M., Valkonen, S. ja Lahikainen A. R. TV-viewing associated with sleep disturbances in 5- to 6-year-old children. Accepted, January 2006, *Journal of Sleep Research*.

Palmer, Edward, L., Hockett, Anne, B. and Dean, Walter, W. (1983) The Television Family and Children`s Fright Reactions. *Journal of Family Issues* 4:2, 279- 292.

Paloheimo, Matti (2003) *Seksiä ja väkivaltaa: kysymyksiä elokuvatarkastajalle*. LIKE, Helsinki.

Pasquier, Dominique (2001) *Media at Home: Domestic Interactions and Regulation*. In Livingstone, Sonia and Bovill, Moira (Eds.) *Children and Their Changing Media Environment. A European Comparative Study*. Lawrence Erlbaum Associates, Publishers, Mahwah, New Jersey, London, 161-177.

Pasquier, Dominique, Buzzi, Carlo, d`Haenens, Leen and Sjöberg, Ulrika (1998) Family Lifestyles and Media Use Pattern`s. An Analysis of Domestic Media among Flemish, French, Italian and Swedish Children and Teenagers. *European Journal of Communication* 13: 4, 503- 519.

Pohjolainen, Teuvo (2003) *Viestinnän oikeudellinen sääntely*. Teoksessa Kaarle Nordenstreng ja Osmo, A.Wiio (toim.) *Suomen mediamaisema*. WSOY, 227- 238.

Postman, Neil (1985) *Lyhenevä lapsuus*. WSOY, Porvoo, Helsinki, Juva.

Punch, Samantha (2002) Research with children. The same or different from research with adults? *Childhood* 9:3, 321- 341.

Roberts, Donald, F. ja Foehr, Ulla, G. with Rideout Victoria, J. and Brodie, MollyAnne (2004) *Kids and Media in America. Based on a Kaiser Family Foundation Study*, Cambridge University Press.

Roine, Mira, Valkonen, Satu ja Lahikainen Anja Riitta (2005) Television in Young Children`s Social Relationships. *Yearbook of Population Research in Finland* 41, 75-96.

Ruoppila, Isto (1999) Lasten tutkimuksen eettisiä kysymyksiä. Teoksessa Isto Ruoppila, Eeva Hujala, Kirsti Karila, Jarmo Kinos, Pirkko Niiranen ja Mikko Ojala (toim.) *Varhaiskasvatuksen tutkimusmenetelmiä*. ATENA kustannus, Jyväskylä, 26- 48.

Ruusuvuori, Johanna ja Tiittula, Liisa (toim.) (2005) *Haastattelu. Tutkimus, tilanteet ja vuorovaikutus*. Vastapaino, Tampere.

Rydin, Ingegerd (2003) Children`s Television Reception. Perspectives on Media Literacy, Identification and Gender. In Ingegerd Rydin (ed.) *Media Fascinations. Perspectives on Young People`s Meaning Making*. Nordicom, Göteborg University, 77-93.

Suoninen, Annikka (1993) *Televisio lasten elämässä*. Nykykulttuurin tutkimusyksikkö, julkaisu 37. Jyväskylän yliopisto.

Suoninen, Annikka (2004) *Mediakielitaidon jäljillä. Lapset ja nuoret valikoivina mediakäyttäjinä*. Nykykulttuurin tutkimuskeskuksen julkaisuja 81. Jyväskylän yliopisto.

Suoranta, Juha ja Lehtimäki, Hanna (2004) *Children in the Information Society. The case of Finland*. Peter Lang, New York Washington, D.C./Baltimore, Bern Frankfurt am Main, Berlin, Brussels, Vienna, Oxford.

Valkenburg, Patti M., Cantor, Joanne and Peeters, Allerd, L. (2000) Fright Reaction`s to Television. A Child Survey. *Communication Research* 27:1, 82- 99.

Vandewater, Elizabeth, A., Bickham, David, S., Lee, June, H., Gummings, Hope, M., Wartella, Ellen, A. and Rideout, Victoria, J. (2005a) When the Television is Always on. Heavy Television Exposure and Young Children`s Development. *American Behavioral Scientist* 48:5, 562-577.

Vandewater, Elizabeth, A., Park Seoung-Eun, Huang Xuan and Wartella Ellen, A. (2005b) “No – You Can`t Watch That”. Parental Rules and Young Children`s Media Use. *American Behavioral Scientist* 48:5, 608- 623.

Van Evra, Judith (2004) *Television and Child Development*. Lawrence Erlbaum Associates, Publishers, Mahwah, New Jersey, London.

Werner, Anita (1996) *Lapset ja televisio*. Suomalaisen laitoksen toimittanut Annikka Suoninen. Gaudeamus, Tampere.

Wollman, Benjamin, B. (1979) *Lapsen pelot*. Kustannusosakeyhtiö OTAVA, Helsinki.

LUOTTAMUKSELLINEN

Tietoja ei anneta kenellekään

Kyselylomake 5-6-vuotiaiden lasten vanhemmille

Tässä lomakkeessa antamanne tiedot koskevat vain sitä 5-6-vuotiasta lasta, jota haastatellaan.

VASTAUSOHJE

- useimpien kysymysten kohdalla teidän tarvitsee vain ympyröidä tai ruksata valitsemanne vaihtoehto tai vaihtoehdot
- kysymyksiin, joissa ei ole vaihtoehtoja tai jos yksikään vaihtoehto ei sovi teille, kirjoit-
takaa vastaus sille varatulle viivalle
- vastatkaa kaikkiin kysymyksiin ja kysymyksissä oleviin alakohtiin (a, b, c...), kuten alla
olevassa vastausesimerkissä
- lapset kasvavat hyvinkin erilaisissa olosuhteissa. Jos kysymykset eivät sovi kuvaamaan
lapsenne tilannetta, voitte kertoa omin sanoin. Kaikki tyhjä tila on käytettävissä.

Vastausesimerkki:

Jääkö perheessänne aikaa

	ei lainkaan	jonkin verran	melko paljon	hyvin paljon
a) äidin omiin harrastuksiin	1	2	3	4
b) isän omiin harrastuksiin	1	2	3	4
c) äidin ja tämän lapsen yhdessäoloon	1	2	3	4
d) isän ja tämän lapsen yhdessäoloon	1	2	3	4
e) äidin ja isän kahdenkeskiseen yhdessäoloon	1	2	3	4

I TAUSTATIEDOT

1. Lomakkeen täyttäjä

- 1 äiti
- 2 isä
- 3 äiti ja isä yhdessä

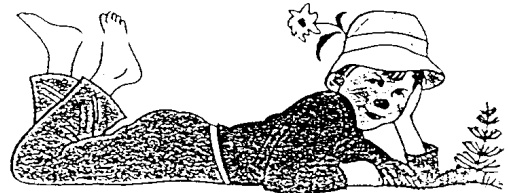

2. Lapsen syntymämaa, jos ei Suomi _____

Suomessa vietetty aika _____ v/kk

3. Lapsen syntymävuosi _____

4. Lapsen sukupuoli

- 1 tyttö
- 2 poika

5. Vanhempien syntymävuodet:

- a) äiti _____
- b) isä _____

6. Missä perheenne asuu?

- 1 Tampere _____
- 2 Helsinki kaupunginosa

7. Kuinka monta vuotta perheenne on asunut nykyisellä paikkakunnalla? _____ vuotta

8. Kuinka usein perheenne on tämän lapsen syntymän jälkeen muuttanut? _____ kertaa

9. Ovatko tämän lapsen vanhemmat:

- 1 avioliitossa
- 2 avoliitossa
- 3 eronneet tai asumuserossa
- 4 toinen vanhempi kuollut
- 5 muu, mikä? _____

10. Perheitä on monenlaisia, ketkä seuraavista kuuluvat lapsen perheeseen? (rengastakaa kaikki, jotka kuuluvat lapsen perheeseen)

- 1 isä
- 2 äiti
- 3 isän uusi puoliso
- 4 äidin uusi puoliso
- 5 sisaruksia, kuinka monta? _____
minkä ikäisiä he ovat? _____
- 6 isovanhempi tai - vanhemmat

7 Kuvaa perheesi omin sanoin, jos edellä olevat vaihtoehdot eivät sovi tai eivät riitä kuvaamaan sitä. Esim. jos lapsi kuuluu samanaikaisesti kahteen perheeseen.

11. Ketkä asuvat lapsen kanssa samassa kodissa? _____



12. Mikä on pohjakoulutuksenne?

	äiti	isä
a) kansakoulu	1	1
b) keskikoulu/peruskoulu	2	2
c) ylioppilastutkinto	3	3



13. Mikä on ammattikoulutuksenne?

	äiti	isä
a) ei ammattikoulutusta	1	1
b) ammattikurssi tai työpaikalla saatu ammattikoulutus	2	2
c) koulutasoinen tutkinto		3 3
d) opistotasoinen tutkinto	4	4
e) korkeakoulu- tai yliopistotasoinen tutkinto	5	5
f) muu, mikä? _____	6	6

14. Mikä on äidin ammatti? _____

15. Mikä on isän ammatti? _____

16. Mihin alla mainittuun ryhmään kuulutte?

	äiti	isä
a) opiskelija	1	1
b) työntekijä (esim. siivooja, vahtimestari)	2	2
c) alempi toimihenkilö (esim. toimistovirkailija)	3	3
d) ylempi toimihenkilö (esim. opettaja, lääkäri)	4	4
e) yrittäjä/ammattinharjoittaja	5	5
f) kotiäiti/koti-isä	6	6
g) työtön	7	7
h) eläkeläinen	8	8
i) muu, mikä? _____	9	9

17. Teettekö ansiotyötä kotona?

	äiti	isä
a) ei	1	1
b) kyllä, pääsääntöisesti	2	2
c) kyllä, ylitöitä työn lisäksi	3	3



18. Käyttökö ansiotyössä kodin ulkopuolella?

	äiti	isä
a) ei, miksi? _____	1	1
b) kyllä, minkälaisessa:		
säännöllinen päivätyö	2	2
säännöllinen iltatyö	3	3
säännöllinen vuorotyö	4	4
työajoiltaan epäsäännöllinen työ	5	5
muu työjärjestely, mikä?	6	6

19. Onko lapsella oma huone?

- 1 on
2 on, yhteinen sisarusten kanssa
3 ei ole

20. Millaiseen toimeentuloon perheenne tulot mielestänne riittävät?

- 1 tulot riittävät vain huonoon toimeentuloon
2 tulot riittävät kohtuulliseen toimeentuloon
3 tulot riittävät hyvään toimeentuloon

21. Mitkä ovat perheenne yhteenlasketut bruttotulot kuukaudessa? (kaikkien perheenjäsenten yhteenlasketut tulot keskimäärin) _____ € / kk

22. Arvioikaa paljonko perheellänne on yhteensä velkaa (esim. asunto-, opinto-, kulutus- tai yritysvelkoja) : _____ €

23. Minkä ikäiseksi tämä lapsi oli kotona vanhempien omassa hoidossa?
_____ v _____ kk

24. Jos lapsenne on ollut päivähoitossa kodin ulkopuolella, niin minkä ikäisestä alkaen?
_____ v _____ kk

25. Miten lapsenne hoito on tällä hetkellä järjestetty?

- 1 kotona äidin/isän kanssa
2 kotona vuoroin isän ja äidin kanssa (työaikajärjestelyt)
3 kotona muun perheenjäsenen tai sukulaisen kanssa
4 kotona apulaisen tai muun vastaavan henkilön kanssa
5 kunnallisessa päiväkodissa/esikoulussa
6 yksityisessä leikkikoulussa
7 kunnallisessa perhepäivähoitossa
8 yksityisessä perhepäivähoitossa
9 mummolassa tai muun sukulaisen kanssa
10 muu, mikä? _____



26. Kuinka monta kertaa tämä lapsi on vaihtanut hoitopaikkaa? _____ kertaa

27. Millainen on mielestänne yleinen terveydentilanne perheessänne?

	äiti	isä	tämä lapsi
a) erittäin hyvä	1	1	1
b) melko hyvä	2	2	2
c) keskinkertainen	3	3	3
d) melko huono	4	4	4
e) erittäin huono	5	5	5

28. Minkä ikäiseksi äiti imetti tätä lasta? _____ kk

29. Onko perheessänne tämän lapsen syntymän jälkeen ollut seuraavia ongelmia?

	ei lain- kaan	jonkin verran	melko paljon	hyvin paljon
a) perheellänne on ollut taloudellisia vaikeuksia	1	2	3	4
b) perheenjäsenten välillä on ollut vakavia ristiriitoja	1	2	3	4
c) perheessänne on ollut parisuhdeongelmia	1	2	3	4
d) lapselle läheinen henkilö on sairastunut	1	2	3	4
e) lapsen lähipiirissä on ollut kuolemantapauksia	1	2	3	4
f) lapsen lähipiirissä on ollut ongelmia alkoholin tai muiden päihteiden vuoksi	1	2	3	4
g) muita ongelmia, mitä? _____				

30. Onko perheessänne tällä hetkellä seuraavia ongelmia?

- 1 perheellänne on taloudellisia vaikeuksia
- 2 perheenjäsenten välillä on vakavia ristiriitoja
- 3 perheessänne on parisuhdeongelmia
- 4 lapselle läheinen henkilö on sairastunut
- 5 lapsen lähipiirissä on ollut kuolemantapauksia
- 6 lapsen lähipiirissä on ongelmia alkoholin tai muiden päihteiden vuoksi
- 7 muita ongelmia, mitä? _____



 II LAPSEN KÄYTTÄYTYMINEN

31. Arvioikaa, kuinka hyvin seuraavanlainen käyttäytyminen kuvaa tätä lasta.

	ei yleen- sä	joskus	usein	lähes aina
Lapsi:				
a) kertoo mielipahojaan vanhem- milleen	1	2	3	4
b) ujostelee vieraita ihmisiä	1	2	3	4
c) pahoittaa mielensä aikuisen moitteesta ja torumisesta	1	2	3	4
d) ilmaisee avoimesti omia tunteitaan	1	2	3	4
e) vaatii jatkuvasti vanhempien huomiota	1	2	3	4
f) pelkää mennä nukkumaan yksin pimeässä	1	2	3	4
g) tulee mielellään isän/äidin syliin päivittäin	1	2	3	4
h) pelkää uusia ja outoja asioita tai tilanteita	1	2	3	4
i) jää illalla mielellään vieraamman- kin ihmisen hoitoon, jos vanhem- milla on iltamenoa	1	2	3	4
j) on hyvin mustasukkainen perheen- jäsenten keskinäisissä suhteissa	1	2	3	4
k) on tottunut tulemaan toimeen itse- näisesti, luottaa itseensä	1	2	3	4
l) nauttii muille esiintymisestä	1	2	3	4
m) irrottautuu aikuisesta vieraassakin ympäristössä	1	2	3	4
n) nukkuu säännöllisesti, hänellä on säännöllinen unirytm	1	2	3	4
o) juttelee oma-aloitteisesti tuntemat- tomienkin ihmisten kanssa	1	2	3	4
p) innostuu uusista asioista ja tilan- teista	1	2	3	4
q) vaipuu pitkäksiin aikaa omaan ajatuksiinsa	1	2	3	4



32. Millaista on lapsen leikki- ja työskentelykäyttäytyminen?

	ei yleensä	joskus	usein	lähes aina
Lapsi:				
a) ei jaksaa keskittyä leikkeihin ja toimintoihin kovin pitkäksi aikaa	1	2	3	4
b) ryhtyy toimiinsa oma-aloitteisesti	1	2	3	4
c) suuttuu ja menettää malttinsa ellei onnistu yrityksissään tai voita leikissä tai pelissä	1	2	3	4
d) leikkii mielellään toisten lasten kanssa	1	2	3	4
e) masentuu epäonnistuessaan ja lakkaa yrittämästä	1	2	3	4
f) ei tee mielellään vaikeita tehtäviä	1	2	3	4
g) käyttää kotona päivittäin enemmän aikaa TV:n tai videoiden katseluun kuin leikkimiseen tai muuhun puuhailuun	1	2	3	4

33. Millaista on tämän lapsen käyttäytyminen toisten lasten seurassa?

	ei yleensä	joskus	usein	lähes aina
Lapsi:				
a) ottaa huomioon toisten lasten toiminnan ja ehdotukset	1	2	3	4
b) vetäytyy epävarmana ja pelokkaana syrjään lasten yhteisistä tilanteista	1	2	3	4
c) kiusaa ja häiritsee toisten lasten toimintoja ja leikkejä	1	2	3	4
d) karttelee toisten lasten seuraa	1	2	3	4
e) pystyy tarvittaessa puolustamaan itseään	1	2	3	4





34. Seuraavassa luetellaan asioita, joiden tiedetään aiheuttavan lapsille pelkoa. Aiheuttavatko ne teidän lapsellenne pelkoa? Arvioikaa myös pelkääkö lapsenne muita asioita.

	ei lain- kaan	jonkin verran	paljon
a) toiset lapset kiusaavat	1	2	3
b) vanhempien riitely	1	2	3
c) vieraiden ihmisten tapaaminen	1	2	3
d) joutuu pitämään vaatteita, jotka ovat eri- laisia kuin muilla lapsilla	1	2	3
e) vanhempien rangaistukset	1	2	3
f) kummitukset tai muut mielikuvitusolennot	1	2	3
g) yksin jääminen kotiin vieraan hoitajan kanssa	1	2	3
h) joutuu syömään ruokaa, josta ei pidä	1	2	3
i) kuolema	1	2	3
j) ukkonen	1	2	3
k) pimeä /nukkumaanmeneminen pimeässä	1	2	3
l) painajaisunet	1	2	3
m) yksin oleminen	1	2	3
n) jännityselokuvat	1	2	3
o) eksyminen vieraassa paikassa	1	2	3
p) kotiin tulisi murtovarkaita	1	2	3
q) suljetut paikat	1	2	3
r) käärmeet tai ampieiset ym.	1	2	3
s) auto- onnettomuuteen joutuminen	1	2	3
t) vieraat koirat	1	2	3
u) veren näkeminen	1	2	3
v) tulipalot, tuli	1	2	3
x) korkeat paikat	1	2	3
y) sairaalaan joutuminen	1	2	3
z) lääkärissä /hammaslääkärissä käyminen	1	2	3
å) jonkun uuden asian tekeminen	1	2	3
ä) muu, mikä /mitkä? _____	1	2	3

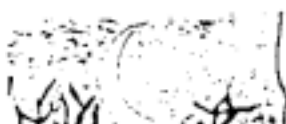



III LAPSEN IHMISSUHTEET

35. Kuinka läheisiä tälle lapselle mielestänne ovat seuraavat henkilöt? (jos lapsella ei ole jotakin seuraavista, valitkaa vaihtoehto 5)

	erittäin etäinen	melko etäinen	melko läheinen	erittäin läheinen	ei ole
a) äiti	1	2	3	4	5
b) isä	1	2	3	4	5
c) isovanhempi / -vanhemmat	1	2	3	4	5
d) lapsen tärkeä hoitaja	1	2	3	4	5
e) äidin uusi puoliso	1	2	3	4	5
f) isän uusi puoliso	1	2	3	4	5
g) muu, kuka? _____	1	2	3	4	5

36. Mitkä seuraavista ihmissuhteisiin liittyvistä asioista aiheuttavat tälle lapselle huolta?

	ei lain- kaan	jonkin verran	paljon
a) riidat leikkikovereiden kanssa	1	2	3
b) toiset lapset kiusaavat	1	2	3
c) toisia lapsia kiusataan	1	2	3
d) tärkeän ihmissuhteen katkeaminen	1	2	3
e) läheisen alkoholin käyttö	1	2	3
f) läheisen vakava sairaus	1	2	3
g) läheisen kuolema	1	2	3
h) omien vanhempien ristiriidat	1	2	3
i) omien vanhempien avio-/ avoero	1	2	3
j) läheisen ihmisen väkivaltaisuus	1	2	3
k) riidat vanhempien kanssa	1	2	3
l) muu, mikä? _____	1	2	3

37. Minkälaiset asiat teitä ovat eniten huolettaneet lapsenne hyvinvoinnissa ja kehityksessä?

38. Onko lapsenne kokenut seuraavia asioita?

	ei ole kokenut	on kokenut
a) vakavat riidat leikkitovereiden kanssa	1	2
b) toiset lapset kiusaavat	1	2
c) toisia lapsia kiusataan	1	2
d) tärkeän ihmissuhteen katkeaminen	1	2
e) läheisen alkoholin käyttö	1	2
f) läheisen vakava sairaus	1	2
g) läheisen kuolema	1	2
h) omien vanhempien ristiriidat	1	2
i) omien vanhempien avio- /avoero	1	2
j) läheisen ihmisen väkivaltaisuus	1	2
k) vakavat riidat vanhempien kanssa	1	2
l) muita huolia, mitä? _____		

39. Kuinka paljon mielestänne lapsenne turvautuu seuraaviin, kun hänellä on vaikeuksia ihmissuhteissaan? (jos lapsella ei ole jotakin seuraavista, valitkaa vaihtoehto 5)

	ei lainkaan	jonkin verran	melko paljon	hyvin paljon	ei ole
a) äitiin	1	2	3	4	5
b) isään	1	2	3	4	5
c) tärkeimpään hoitajaan	1	2	3	4	5
d) siskoon/siskoihin	1	2	3	4	5
e) veljeen/veljiin	1	2	3	4	5
f) äidin uuteen puolisoon	1	2	3	4	5
g) isän uuteen puolisoon	1	2	3	4	5
h) isovanhempaan	1	2	3	4	5
i) Jumalaan	1	2	3	4	5
j) muuhun, mihin? _____	1	2	3	4	5

40. Keskusteleeko lapsenne kanssanne omista tärkeistä asioistaan?

a) äidin kanssa

- 1 ei yleensä
2 harvoin
3 silloin tällöin
4 usein

b) isän kanssa

- 1 ei yleensä
2 harvoin
3 silloin tällöin
4 usein



41. Kuinka tyytyväisiä olette nykyiseen elämäntilanteeseenne?

	erittäin tyyty- väisiä	melko tyyty- väisiä	melko tyyty- mättömiä	erittäin tyyty- mättömiä
a) asuntoon ja asumiseen	1	2	3	4
b) päivähoitojär- jestelyihin	1	2	3	4
c) yhteistoimintaan naapureiden kanssa	1	2	3	4
d) oman perheen elä- mäntapaan ja ajan- käyttöön	1	2	3	4
e) avio /avoliittoonne	1	2	3	4
f) lasten käyttäytymi- seen	1	2	3	4
g) taloudelliseen tilan- teeseen	1	2	3	4

42. Kuinka paljon koette epävarmuutta perheenne tulevaisuudesta seuraavien asioiden takia?

	ei lainkaan	jonkin verran	melko paljon	hyvin paljon
a) oma terveyden- tilanne	1	2	3	4
b) lastenne terveydentila	1	2	3	4
c) oma avio /avoliittoonne	1	2	3	4
d) työpaikan pitäminen	1	2	3	4
e) talous, raha-asiat	1	2	3	4
f) asuntoasiat	1	2	3	4
g) yhteiskunnalliset asiat	1	2	3	4
h) maailmanpoliittiset asiat	1	2	3	4
i) ympäristöasiat	1	2	3	4
j) muu, mikä? _____	1	2	3	4

43. Kun ajattelette omaa tulevaisuuttanne, niin miltä se tuntuu?

- 1 hyvin epävarmalta ja pelottavalta
- 2 melko epävarmalta ja pelottavalta
- 3 ei pelottavalta, mutta ei turvalliseltakaan
- 4 melko turvalliselta
- 5 hyvin turvalliselta



Liite 2.

TV-KYSELY

Lapsen numero	ikä	Päiväys:
---------------	-----	----------

Vastatkaa katselua koskeviin kysymyksiin edeltävän kuukauden perusteella, keskimääräisen tilanteen mukaisesti.

1. Kuinka monta tuntia vrk:ssa televisio on auki perheessänne?	arkena	viikonloppuna
2. Kuinka monta tuntia televisio on päivittäin auki, silloin kun lapsi on hereillä?	arkena	viikonloppuna
3. Kuinka monta tuntia lapsi katselee televisiota arkipäivänä?		
4. Kuinka monta tuntia lapsi katselee televisiota lauantaisin?		
5. Kuinka monta tuntia lapsi katselee televisiota sunnuntaisin?		
6. Kuinka monta televisiota taloudessanne on?		

Vastatkaa kysymyksiin ympäröimällä valitsemanne vaihtoehto.

	5 Aina (päivittäin)				
	4 Usein (3-5 kertaa viikossa)				
	3 Joskus (1-2 kertaa viikossa)				
	2 Satunnaisesti (1-2 kertaa kuukaudessa tai harvemmin)				
	1 Ei koskaan				
7. Lapsi katselee yksin televisiota	1	2	3	4	5
8. Vanhemmat katselevat televisiota yhdessä lapsen kanssa	1	2	3	4	5
9. Lapsi katselee televisiota kavereiden/sisarusten kanssa	1	2	3	4	5
10. Lapsi esittää ohjelmiin liittyviä kysymyksiä/ lapsi puhuu ohjelmista	1	2	3	4	5
11. Vanhemmat keskustelevat lapsen kanssa televisio-ohjelmista	1	2	3	4	5
12. Televisio-ohjelmat aiheuttavat lapsessa pelkoja?	1	2	3	4	5
13. Lapsi näkee pahoja unia, jotka liittyvät televisio-ohjelmiin?	1	2	3	4	5
14. Lapsi katselee videoita	1	2	3	4	5
15. Lapsi katselee televisiota/videota ruokailun yhteydessä	1	2	3	4	5
16. Lapsi katselee televisiota/videota nukkumaanmenon yhteydessä	1	2	3	4	5
17. Lapsi pelaa tietokonepelejä tai konsolipelejä (PlayStation, Sega, Nintendo ym.)	1	2	3	4	5
18. Lapsi katselee lastenohjelmia (Pikku Kakkonen, Puuha Pete jne.)	1	2	3	4	5
19. Lapsi katselee ajankohtaisohjelmia (uutiset, dokumentit jne.)	1	2	3	4	5
20. Lapsi katselee aikuisten elokuvia	1	2	3	4	5
21. Lapsi katselee urheiluohjelmia	1	2	3	4	5
22. Lapsi katselee aikuisten TV-sarjoja (Kauniit ja rohkeat, Sairaalaelämää jne.)	1	2	3	4	5
23. Lapsi katselee poliisisarjoja	1	2	3	4	5

24. Lapsen huoneessa on televisio?	Kyllä	Ei
25. Lapsi osaa itse avata television?	Kyllä	Ei
26. Lapsella on lupa avata televisio itse?	Kyllä	Ei
27. Lapsi osaa itse vaihtaa kanavaa?	Kyllä	Ei
28. Rajoitetaanko lapsen television katselun määrää?	Kyllä	Ei
29. Onko katseluajankohtaa koskevia sääntöjä?	Kyllä	Ei
30. Onko ohjelmia, joita lapsi ei saa katsoa?	Kyllä	Ei
31. Jos on, niin mitä ohjelmia?		
32. Onko televisiolla ollut hyviä/huonoja vaikutuksia lapseen?	En osaa sanoa	Kyllä
33. Jos on ollut, niin millaisia?		Ei
34. Onko teille television katsomisen yhteydessä tullut tilanteita, joissa lapselle on tarvinnut asettaa rajoituksia?		

Tutkimuksessa käytettävä haastattelurunko

1. Tässä on sellainen peli, jossa sinä olet pelilaudan keskellä. Saat laittaa kaikki sinulle tärkeät ihmiset tähän itsesi ympärille. Tässä on kuvia. Leikitään, että ne esittävät sinun äitiäsi ja isääsi ja muita sinulle tärkeitä ihmisiä. (lapsen kanssa jutellaan kuvista ja varmistetaan, että hän on ymmärtänyt asian) Ne, jotka ovat sinulle kaikkein tärkeimpiä, laitat tähän sinua lähimmäksi, seuraavaksi tärkeimmät tähän jne.

2. Aloitetaan sinun perheestäsi. Keitä sinun perheeseesi kuuluu? (jos lemmikkejä mainitaan, ota ne mukaan ja sijoita pelilaudalle)

* tarkista, mainitaanko äiti, isä ja sisarukset

Jos lapsi ei mainitse isää tai äitiä, kysy esimerkiksi: Missä hän on, eikö asu kotona?

* täydentävät kysymykset:

Onko siinä kaikki? Eikö sinulla ole sisaria/veljiä, mummia/ukkia ... Sinulla on siis tällainen perhe.

3. Entä keitä muita tärkeitä ihmisiä sinulla on?

* päiväkodissa?

* onko muita sukulaisia/naapureita, jotka olisivat sinulle tärkeitä?

* tarkista aina, ketkä ovat lapsia/hoitajia/setiä/tätejä/naapureita/sukulaisia...

* tarkennetaan: onko vielä muita?

Aina kun lapsi kysymyksissä 1 ja 2 kertoo jonkun hänelle tärkeän ihmisen, valitaan lapsen kanssa kuva, joka esittää tätä henkilöä.

Hyvä, kiitos. (muista aina kiittää lasta! Kuvat jätetään pelilaudalle.)

Seuraavaksi jutellaan peloista. Sen jälkeen näytän sinulle muutaman kuvan. Ja sitten jutellaan televisiosta ja lopuksi mukavista asioista.

4. Kaikki ihmiset pitävät joitakin asioita pelottavina, aikuisetkin. Mitä sellaisia asioita on, jotka pelottavat sinua?

Heti kun lapsi kertoo ensimmäisen pelottavan asian, esitellään taulu.

Tässä on taulu, jossa on kolme erilaista viivaa. Tämä ylimäinen viiva tarkoittaa oikein pelottavaa, tämä keskimmäinen jonkin verran pelottavaa ja tämä alimmainen ihan vähän pelottavaa. (Selvitä taulun viivojen merkitys lapselle, vaikka esimerkin avulla)

* Miten paljon pelkää sitä? Näytä tästä taululta.

* Täydennä: onkohan jotain vielä, jota sinä pelkäisit? (niin monta kertaa, että lapsi ei sano enää uutta)

* Jos lapsi ei ole tuonut itse esille, kysy:

Pelkäätkö joitain eläimiä?

Tuleeko televisiosta sellaisia ohjelmia, jotka ovat sinusta pelottavia?

- * Aina, kun lapsi kertoo jonkun asian, jota hän pelkää, kirjoita se lomakkeeseen itsellesi muistiin. Kun kysyt taulun avulla, kuinka paljon lapsi pelkää, merkitse sekin lomakkeeseen. (laita numero)

Kysy myös tarpeen mukaan, mikä siinä pelottaa. Mitä teet, kun pelottaa?

Kiitos vastauksista, onko vielä muuta.

5. Oletko koskaan nähnyt pahoja unia? Kerro millaisen pahan unen näit viimeksi?
(esitä täydentäviä kysymyksiä tarpeen mukaan)

- * Pelkäsitkö silloin?
- * Mitä siinä oli pelottavaa?
- * Mitä silloin teit? Mikä silloin auttoi?

6. Minulla on tässä joitakin kuvia, joita saat katsella. Sitten haluan tietää, miltä ne sinusta tuntuvat.

Katsele nyt tätä kuvaa; tässä tapahtuu seuraavaa...

Lapselle esitetään kaikki kuvat järjestyksessä:

1. Kuva: Liisa/Lasse on käymässä nukkumaan. Äiti on käynyt sanomassa hyvää yötä ja sammuttanut valot. Liisa/Lasse on yksin huoneessaan.
 - a) Miltä Liisasta/Lassesta tuntuu?
 - b) Mitä Liisa/Lasse tekee?
 - c) Pelottaako häntä ja kuinka paljon? (Taulu)
2. Kuva: Liisa/Lasse on pihalla leikkimässä. Nyt olisi Liisan/Lassen vuoro keinua, mutta Maija/Matti etuilee ja tyrkkää Liisan/Lassen maahan.
 - a) Miltä Liisasta/Lassesta tuntuu?
 - b) Mitä Liisa/Lasse tekee?
 - c) Pelottaako häntä ja kuinka paljon? (Taulu)
3. Kuva: Liisan/Lassen äiti ja isä riitelevät ja ovat vihaisia toisilleen.
 - a) Miltä Liisasta/Lassesta tuntuu?
 - b) Mitä Liisa/Lasse tekee?
 - c) Pelottaako häntä ja kuinka paljon? (Taulu)
4. Kuva: Liisan/Lassen äiti ja isä ovat hyvin vihaisia Liisalle/Lasselle ja toruvat häntä kovasti.
 - a) Miltä Liisasta/Lassesta tuntuu?
 - b) Mitä Liisa/Lasse tekee?
 - c) Pelottaako häntä ja kuinka paljon? (Taulu)
5. Kuva: Liisa/Lasse on ollut metsässä poimimassa marjoja, mutta onkin eksynyt. Hän ei löydä tietä kotiin.
 - a) Miltä Liisasta/Lassesta tuntuu?
 - b) Mitä Liisa/Lasse tekee?
 - c) Pelottaako häntä ja kuinka paljon? (Taulu)

6. Kuva: Liisa/Lasse on eksynyt kaupungilla vanhemmistaan. Ympärillä on vain vieraita ihmisiä eikä Liisa/Lasse löydä tietä kotiin.

- a) Miltä Liisasta/Lassesta tuntuu?
- b) Mitä Liisa/Lasse tekee?
- c) Pelottaako häntä ja kuinka paljon? (Taulu)

7. Kuva: Liisan/Lassen äiti ja isä ovat lähdössä pitkälle matkalle.

- a) Miltä Liisasta/Lassesta tuntuu?
- b) Mitä Liisa/Lasse tekee?
- c) Pelottaako häntä ja kuinka paljon?

8. Kuva: Liisa/Lasse katselee televisiota. Televisiosta tulee jokin jännittävä ohjelma.

Äiti ja isä ovat viereisessä huoneessa, mutta eivät jouda juuri nyt tulemaan Liisan/Lassen luokse.

- a) Miltä Liisasta/Lassesta tuntuu?
- b) Mitä Liisa/Lasse tekee?
- c) Pelottaako häntä ja kuinka paljon? (Taulu)

Jos lapsi ei avohaastattelun yhteydessä kertonut televisiopeloistaan mitään (tai ei tarpeeksi), kysytään nyt uudestaan:

- * Tuleeko televisiosta ohjelmia, jotka pelottavat sinua?
- * Mikä niissä pelottaa ja kuinka paljon? (Taulu)
- * Mitä silloin teet, kun sinua pelottaa? Auttaako se, loppuuko pelko silloin.?

7. Vaikka televisiossa voi olla pelottavia asioita (jos on sanonut olevan), mitä muuta ajattelet televisiosta? Puhutaan vähän lisää televisiosta.

- * Mikä on sinun suosikkiohjelmiasi? Miksi?
- * Mitä muita ohjelmia katselet televisiosta?
- * Mitä ohjelmaa et välitä katsoa? Miksi?
- * Mitä sellaista olet saanut tietää, mitä muuten et olisi saanut muutoin tietää?
- * Mitä sellaista olet oppinut televisiosta, mitä muuten et olisi oppinut?

Kiitos, oli mukava kuulla, mitä ajattelet televisiosta.

8. Mikä tekee sinut iloiseksi/onnelliseksi?

- * Jos lapsi ei vastaa: Muistelepa milloin viimeksi olit oikein iloinen/onnellinen. Mitä silloin tapahtui?

Kysymyksiä voi toistaa ja kerrata, vastaamatta jääneisiin kysymyksiin voi palata uudestaan myöhemmin. Lapsen vastauksia on koko ajan kuunneltava tarkkaavaisesti, vastaus johonkin aiempaan kysymykseen voi tulla myöhemmän kysymyksen yhteydessä.

Jokaisen kysymyksen kohdalla on myös tärkeää, että lapselle annetaan aikaa miettiä ja vastata ja vasta sitten mahdollisesti tarkennetaan kysymyksiä.

Lopuksi: **PALJON, PALJON KIITOKSIA**, kylläpä sinä osasit vastata hyvin, hienoa, sinä kerroit paljon sellaista mitä en ole tiennyt viisi(kuusi)vuotiaista.

Lite 4.



Liite 5.

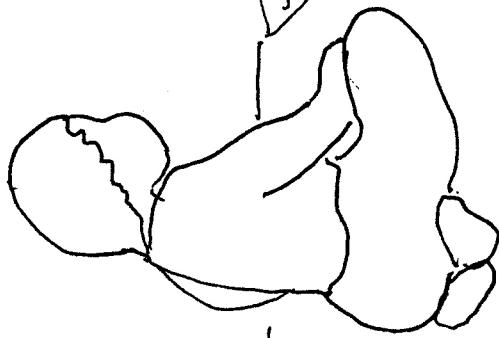
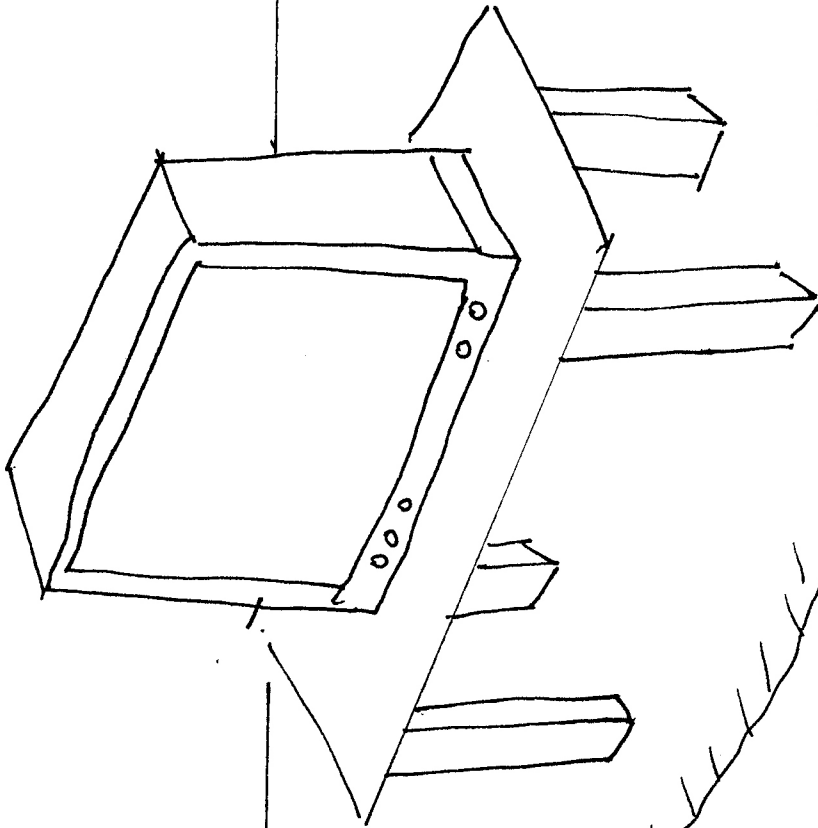

TURVATTOMUUSPROJEKTISSA LAADITTU OHJEISTO 5–6-VUOTIAIDEN HAASTATTELUA VARTEN

VAIHE I: Vanhemmille lähetetään kirje, jossa tiedotetaan tutkimuksesta ja kerrotaan tulevasta yhteydenotosta.

VAIHE II: Soitetaan vanhemmille ja pyydetään vanhempien suostumus lapsen haastatteluun. Pyydetään vanhempia kertomaan lapselle haastattelusta, mutta korostetaan sitä, että haastattelijan tehtävänä on tutustumistilanteessa suostutella lapsi osallistumaan, nyt tarvitaan vain vanhempien suostumus ja tuki.

VAIHE III: Haastattelutilanteesta sopiminen joko vanhempien tai päivähoitopaikan/esi-koulun kanssa.

Kun sovit lapsen haastattelu-aikaa joko vanhempien kanssa kotona tai päivähoitajan kanssa, neuvottele seuraavista seikoista:

- lapsi tulisi haastatella aikana, jolloin hän on parhaimmillaan ja pirteimmillään, (so. ei-sairas, väsynyt eikä nälkäinen), koska suoriutuminen haastattelusta on lapselle vaativa tehtävä.
- haastattelun tapahtumapaikan valinta: pitäisi olla rauhallinen ympäristö, jossa ei ole ympäristömelua eikä hälyääniä, rauhallinen paikka, mielellään oma huone, jossa ei ole muita ihmisiä. Jos lapsi kuitenkin on hirveän arka, saattaa vanhempien tai hoitajan läsnäolo olla avuksi. Kompromisseja ovat esim. oven jättäminen auki muihin huoneisiin, äidin tai muiden tuttujen pysyminen näköetäisyydellä.

VAIHE IV: Tutustumiskäynti lapsen luo joko päivähoitoon tai kotiin. Pyritään siihen, että lapsella on mahdollisuus tutustua haastattelijaan. Tuossa tilanteessa on tärkeintä saada kontakti lapseen. Tehdään sitä, mitä lapsi haluaa: leikitään, jutellaan jne., aloite pyritään jättämään lapsen käsiin. Arkaa lasta on lähestyttävä varovaisemmin. Lopuksi kerrotaan, että tullaan vielä uudestaan juttelemaan lapselle tärkeistä asioista.

VAIHE V: Haastattelutilanne.

YLEISIÄ OHJEITA HAASTATTELUTILANNETTA VARTEN:

1. Haastattelijan esittely: Hei, minun nimeni on ..., sinun nimesi on ..., eikö niin. Muistuta, että olette tavanneet aikaisemmin ja että äitisi/isäsi on varmaan kertonut, että tulen juttelemaan kanssasi. Anna lapselle pieni lahja, tarra tai muu, joka sinulla on mukanas. Lapsi voi itse valita mieleisensä tarran.
2. Selitä tutkimuksen tarkoitus lapsen tärkeyttä ja ainutlaatuisuutta tiedonantajana korostaen, esimerkiksi:
”Haluan jutella kanssasi, koska olet viisivuotias (tai kuusivuotias), ja me haluamme tietää, miltä tuntuu olla sen ikäinen. Me aikuiset tiedetään oikeastaan hirveän vähän lasten elämästä. Haluaisin tehdä sinulle muutamia kysymyksiä tietääkseni, mitä SINÄ ajattelet joistakin asioista. Sinä saat vastata ihan niin kuin sinusta oikeasti tuntuu. Minä

Liite 6.

en kerro sinun vanhemmillesi enkä opettajillesi mitään sinun vastauksistasi. Me puhumme vain kahdestaan. Vastauksesi menevät tämän mikrofonin kautta nauhalle (olet sä nähnyt ennen tällaista nauhuriä, voit esitellä, voitte yhdessä kokeilla). Minä kuuntelen myöhemmin nauhan ja kun kaikkien lasten nauhat on kuunneltu, niistä kirjoitetaan myöhemmin kirja, jossa kerrotaan lapsille tärkeistä asioista.”

3. Anna lapselle mahdollisuus tehdä kysymyksiä, ennen kuin aloitatte: ”Haluatko Sinä kysyä jotakin, ennen kuin minä alan tehdä kysymyksiä Sinulle?” Kysy onko lapsi valmis aloittamaan.
4. Haastattelussa on asetettava kirjaimellisesti lapsen tasolle. Se tarkoittaa sitä, että haastattelijan silmien korkeus on lapsen silmien tasolla tai alapuolella. Haastattelija voi istua vaikka lattialla, kun lapsi istuu tuolilla. Lapsi, jolla on pelkoja auktoriteettihahmoja kohtaan, siirtää nämä pelot haastattelijaan, mikäli hän lähestyy tätä ylhäältä käsin.
5. Luo levollinen, kiireetön ja hyväksyvä ilmapiiri, osoita olevasi kiinnostunut lapsesta itsellesi luontaisella tavalla. Tarpeen mukaan voit kertoa lapselle missä vaiheessa tahansa, ettei ole kiirettä ja että sinulla on aikaa odottaa lapsen vastausta. Jos lapsi osoittaa levottomuuden merkkejä, mieti mistä se voisi johtua (esim. nälkä, väsymys, pissahätä) ja kysy tarvittaessa haluaisiko lapsi pitää tauon haastattelussa. Jos lapsi tuntuu ahdistuvan liikaa joistakin kysymyksistä, siirry toiseen aiheeseen.
6. Puhu hitaasti, selkeästi ja lämpimästi lapseen katsoen niin, että voit tarkkailla lasta ja varmistaa, että hän kuuntelee ja ymmärtää, mitä puhut. Älä käytä sanoja, joita lapsi ei todennäköisesti ymmärrä ainakaan samalla tavalla kuin sinä (esim. luopua ym. abstraktit sanat). Lapsi ymmärtää kaikki sanat varsin konkreettisesti. Varmista aina, että olet ymmärtänyt esimerkiksi mitä lapsi milläkin sanalla tarkoittaa.
7. Anna lapselle palautetta jokaisen lauseen jälkeen niin, että lapsi huomaa koko ajan, että sinä olet kiinnostunut mistä hän puhuu. Lapsen puhuessa katsele häntä hyväksyvästi ja kiinnostuneesti, nyökkää ja hymyile välillä tarvittaessa. Vastaaminen kysymyksiin on lapselle suuri älyllinen suoritus, sen takia häntä täytyy auttaa, kannustaa ja palkita. Jotkut tarvitsevat jatkuvaa katsekontaktia, jotkut pelkäävät sitä (kokevat tuijotuksena). Toimi lapsen ehdoilla.
8. Jos sinuun itseesi ei ole suhtauduttu hyväksyvästi, sinun voi olla vaikeampi antaa myönteistä palautetta; harjoittele asiaa kehumalla itseäsi peilin edessä että oppisit kehumaan lasta.
9. Muista, että lapsi muodostaa sanoja ja puhuu monesti paljon hitaammin kuin aikuinen. Joskus vastaus aiemmin esitettyyn kysymykseen tulee jälkijunassa. Tarkkaile lapsen vastauksia aina. Ja liitä ne tarvittaessa myös aiemmin esitettyihin kysymyksiin.
10. Tarpeen mukaan toista kysymyksiä tai kysy samaa asiaa hieman eri tavalla. Älä missään tilanteessa kuitenkaan painosta lasta vastaamaan, jos hän ei halua tai osaa vastata!
11. Puhu neutraalilla äänellä vaikeistakin asioista. Näin osoitat, että hallitset pelottaviakin asioita, joita lapsi tuo esille.

Liite 6.

12. Lopuksi kiittää lämpimästi lasta ja kerro, että hänen kanssaan oli kiva jutella ja että hän kertoi paljon hyödyllisiä asioita.
 13. Varmista haastattelun jälkeen, että lapsi ei jää lähdettyäsi pahalle mielelle, ahdistuneeksi, hämmentyneeksi. Voit kysellä, miltä haastattelu lapsesta tuntui. Usein lapset haluavat haastattelun jälkeen näyttää omia tavaroitaan, pelata jotain peliä jne. Älä sovi aikatauluasi niin kiireiseksi, ettet ehdi jäädä lapsen luo hetkeksi vielä varsinaisen haastattelun jälkeen!
- tarkista, että mikrofoni on tarpeeksi lähellä lasta ja että lapsen ääni kuuluu nauhalta riittävän hyvin.
 - kirjoita jo ennen lapsen haastattelua lapsen numero lomakkeisiin, joita käytetään haastattelun aikana
 - täytä haastattelumuistio heti haastattelun jälkeen

HYVÄT VANHEMMAT / LAPSEN HUOLTAJAT

Tietokone on poiminut teidän 5-6-vuotiaan lapsenne edustamaan Tampereen ja Helsingin kaupungeissa asuvia lapsia, hyvinvointia koskevaan tutkimukseemme.

Tutkimus on täysin luottamuksellinen, eikä teidän tai lapsenne nimi tule missään yhteydessä esille. Olette tiedonantaja, jonka kautta saamme yleisesti tietoa lasten elämästä nykyään.

Jokainen tutkimukseen osallistuva perhe on mukana arvonnassa, jossa on n. 50 palkintoa mm. Viking Linen risteilylahjakortti, lasten kirjoja, pehmoleluja, täydellinen kasvohoito, ruokalahjakori, Armor All Wipes- puhdistusliinoja tuulilasin puhdistukseen ym. mukavaa.

Maailma on kovasti muuttunut ja yhteiskuntamme sen mukana. Pyrimme vaikuttamaan lasten tulevaisuuteen muun muassa jakamalla tietoa vanhemmille ja muille lastenhoidon ammattilaisille niistä tekijöistä, jotka ovat luomassa turvallisuutta lapsille.

Tulemme ottamaan teihin lähiaikoina puhelimitse yhteyttä ja pyydämme teitä osallistumaan tutkimukseen, joka sisältää kyselyn vanhemmille ja lapsen haastattelun (joko kotona tai päivähoitossa, valintanne mukaan).

Teidän osallistumisenne on tutkimukseemme onnistumisen kannalta ensiarvoisen tärkeää.

Arvokkaasta panoksestanne ja yhteistyöstä kiittäen:

Projektin vastaava

Anja Riitta Lahikainen
professori
puh. 040 533 2024
e-mail anja.lahikainen@uta.fi

Irina Heikkilä (Helsinki)
KM
puh. 050 360 0208
e-mail heiiri@yahoo.com

Marjo Pennonen
yht.yo
puh. 040 729 2306
e-mail marjo.pennonen@uta.fi

Satu Valkonen (Helsinki)
Lto/KK; YTM
puh. 040 595 1948
e-mail satu.valkonen@uta.fi

Ps. Vastaamme mielellämme, jos teillä on kysyttävää.

Liite 8.

Varianssianalyysit:

Taulukko 4. Lapsen televisionkatselun määrä viikossa äidin pohjakoulutuksen mukaan

(ANOVA F= 3,454; P< ,05)

Televisionkatselu viikossa	(n)	keskiarvo	keskihajonta
kansakoulu	8	12,5000	3,54562
keskikoulu/peruskoulu	55	10,6509	3,53799
ylioppilastutkinto	117	9,6590	3,50716
Yhteensä	180	10,0883	3,56603

Levenen testi

Televisionkatselu viikossa

Levene Statistic	df1	df2	Sig.
,392	2	177	,676

Taulukko 15. Television viikoittainen aukiolon määrä lapsen hereillä ollessa äidin ammattikoulutuksen mukaan

(ANOVA F=7,245 , P< .001)

Television viikoittainen

aukiolon määrä	(n)	keskiarvo	keskihajonta
ei koulutusta	8	20,8125	10,31621
koulutasoinen	42	23,0000	9,39966
opistotasoinen	62	19,8145	9,33627
korkeakoulu	64	15,2891	7,06085
Yhteensä	176	18,9744	9,08567

Levenen testi

Television viikoittainen aukiolon määrä lapsen hereillä ollessa

Levene Statistic	df1	df2	Sig.
1.747	3	172	,159

Taulukko 16. Television aukiolon määrä viikossa, silloin kun lapsi on hereillä, taloudessa olevien televisiovastaanotinten lukumäärän mukaan

(ANOVA $F= 8,868$, $P< ,001$)

Television viikoittainen

aukiolon määrä	(n)	keskiarvo	keskihajonta
1 televisio	71	1,93	,990
2 televisiota	82	2,49	,946
3 tai useampi televisio	24	2,75	1,152
Yhteensä			

Levenen testi

Television viikoittainen aukiolon määrä viikossa , kun lapsi hereillä

Levene Statistic	df1	df2	Sig.
1,041	2	174	,355

Liite 9.

LASTEN MAINITSEMAT PELOTTAVAT TELEVISIO-OHJELMAT JA OHJELMISSA OLLEET PELOTTAVAT HAHMOT

Aikuisten ja nuorten ohjelmat

Ohjelmat	Maininnat
Bond	1
Guinness ennätykset	1
Itsevaltiaat	1
Jurassic Park	2
Kova laji	1
Luonto-ohjelmat	2
Maria Kallio	3
Muumio	1
Sairaala elämää	1
Salatut elämät	2
Sotaohjelmat	1
Tarzan	1
Uutiset	2
Aikuistenohjelmat yleensä	7
Aikuisten ohjelmat, joissa on väkivaltaa: ammutaan, tapetaan tms.	4
Yhteensä	30 mainintaa

Lapsille suunnatut ohjelmat

Ohjelmat	Maininnat
Arttu	2
Cubix	1

Ohjelmat	Maininnat
-----------------	------------------

Dalmatialaisvideo	1
Digimon	2
Dinosaurusohjelmat	5
Feelix	1
Herkulliset naapurit	3
Hurrikaanin kokous	1
Hyytävä maailma	1
Jesperin kamera	1
Kilpix	1
Kummitustalo	1
karvakuonoissa	
Labitzin taikasaapas	1
Lumikki	1
Magian Mestari	1
Max Steel	1
Monsterit Oy	2
Muumit	12
Nalle Puh-video	1
Peter Pan	1
Petteri Punakuono	1
Pokemon	1
Prinsessa Ruusunen	1
Riku kirjamaassa	1
Scoopy Doo	2
Shrek	1
Sätkyjä ja tärinöitä	6
Tabaluka	1
Timo menee eskariin	1
Tuhkimo	1
Velho ja Leijona	1

Yhteensä	57 mainintaa
-----------------	---------------------

Lisäksi vielä

Ohjelmat	Maininnat
isommille lapsille	3
tarkoitettut ohjelmat	
apinavideo	1
kummitusohjelmat	2
käärme- ja hirviöohjelmat	1
ohjelma, jossa kissa ja kana joutuvat aikakoneeseen	1
prinsessaohjelmat, joissa lohikäärme tappaa prinsessan	1
taisteluvideo	1
Yhteensä	10 mainintaa

Lapsia pelottaneet animoidut hahmot

Animoidut hahmot	Maininnat
Digimonkuninkaas	1
Dinosaur	9
Haamu	1
Hattivatit	1
Hirviö	1
Hämähäkkimies	1
Joulutuholainen	1
Jättiläinen	1
Jättiläishämähäkki	2
Jäärouva	1
Kallosaurus	1
Kissanaiset	1
Kummitus	4

Animoidut hahmot	Maininnat
Lepakko	1
Liikkuva lelu	1
Lohikäärme	1
Monsterit	1
Mörkö	10
Noita	2
Paholainen	1
Paha robotti	1
Peikko	1
Pääkallot	1
Rölli	1
Varasteleva rotta	1
Yhteensä	47 mainintaa