

Duygusal Zekâ Özelliği Ölçeği–Kısa Formu: Geçerlik ve Güvenirlik Çalışması

Trait Emotional Intelligence Questionnaire–Short Form: Validity and Reliability Studies

M. Engin DENİZ*

Esin ÖZER**

Erkan IŞIK***

Yıldız Teknik Üniversitesi

Ayrancı Anadolu Lisesi

Mevlana Üniversitesi

Öz

Bu çalışmanın amacı, Petrides ve Furnham (2000a, 2001) tarafından geliştirilen Duygusal Zeka Özelliği Ölçeği–Kısa Formu'nun (DZÖÖ-KF) Türkçe versiyonunun geçerlik ve güvenilirliğinin incelenmesidir. Çalışma 464 üniversite öğrencisi üzerinde yürütülmüştür. Ölçeğin dil geçerliği ve eşdeğerliği İngilizce ve Türkçe formlardan elde edilen puanlar arasındaki pozitif korelasyonla desteklenmiştir. Ölçeğin yapı geçerliğini incelemek için yapılan Açıklayıcı Faktör Analizi sonucunda, 20 maddeden oluşan dört faktörlü bir yapı elde edilmiştir. Elde edilen bu yapının örneklem verisine iyi uyum gösterip göstermediğini anlamak amacıyla yürütülen Doğrulayıcı Faktör analizi sonuçları ise ölçeğin uygulandığı örnekleme uyumunun iyi olduğunu göstermiştir. DZÖÖ-KF'nun iç tutarlılık güvenilirlik katsayısı ölçeğin tamamı için .81, test-tekrar test güvenilirlik katsayısı ise .86 olarak bulunmuştur. Bu sonuçlar DZÖÖ-KF'nun Türkçe formunun geçerli ve güvenilir bir ölçme aracı olduğunu göstermektedir.

Anahtar Sözcükler: Duygusal zeka özelliği, geçerlik, güvenilirlik.

Abstract

The purpose of this study was to examine the validity and reliability of Trait Emotional Intelligence Questionnaire–Short Form (TEIQUE-SF) developed by Petrides and Furnham (2000, 2001). Participants were 464 university students. Language equivalency was supported by positive correlations between translated forms (English-Turkish) and backtranslated forms (Turkish-English). Explanatory Factor Analysis performed for construct validity revealed that the scale is a four-factor measure with 20 items. This four-factor solution was tested with Confirmatory Factor Analysis and the results provided a good fit to the data. The internal consistency score of the TEIQUE-SF was .81 and test-retest reliability of the total score was .86. These results revealed that this scale is a valid and reliable instrument to use with Turkish university students.

Keywords: Trait Emotional Intelligence, validity, reliability.

Summary

Purpose

Trait Emotional Intelligence (TEI) is regarded as a compromise of emotional self-perceptions located at the lower levels of personality hierarchies. TEIQUE-SF is a 30-item questionnaire which is aimed to measure global trait intelligence (trait EI). It is based on the long form of the TEIQUE (Petrides & Furnham, 2003) and has been constructed with the aim of providing in-depth

* Prof. Dr. M. Engin DENİZ, Yıldız Teknik Üniversitesi, Eğitim Fakültesi, Rehberlik ve Psikolojik Danışma Anabilim Dalı, edeniz@yildiz.edu.tr

** Dr. Esin ÖZER, Ankara Ayrancı Anadolu Lisesi Rehber Öğretmeni, esin09@yahoo.com

*** Yrd. Doç. Dr. Erkan IŞIK, Mevlana Üniversitesi, Eğitim Fakültesi, Rehberlik ve Psikolojik Danışma Anabilim Dalı, eisik@mevlana.edu.tr

understanding of the trait EI domain (Petrides & Furnham, 2001). The purpose of the study was to adapt Trait Emotional Intelligence Questionnaire-Short Form (TEIQue-SF) which was developed by Petrides and Furnham (2003) to Turkish and examine the validity and reliability of the form.

Results

After ensuring the translation accuracy, The Turkish Form was studied in terms of language, construct validity and internal consistency. Modifications were made on the translated form by four professionals from Psychological Counseling and Guidance departments at different universities. Initial results showed that the Turkish translations matched original items. When the Turkish form was investigated in terms of understandability, it was found that it showed acceptable understandability characteristics in terms of its language structure. A significant positive relationship was found between the scores of the English and Turkish forms of the TEIQue-SF with respect to the findings from the first group and a significant positive relationship between the Turkish and English Forms of the second group ($r = .91$).

The second part of the study involved testing the construct validity of the Turkish -SF on students who enrolled different programs at Ahmet Keleşoğlu College of Education. Cross validation procedure was conducted. The aim of this procedure is to be observed a model which is derived from samples by means of exploratory factor analysis is to be repeated in another samples (Byrne, 1998). Thus, 464 students were in this study divided into two groups randomly. The first part of the samples ($n=232$, calibration sampling), the other part of the samples ($n=232$, cross validation sampling).

Kaiser-Meyer-Olkin (KMO) coefficient and Barlett Sphericity test were conducted in order to determine whether the data obtained from students eligible for Exploratory Factor Analysis. Kaiser Meyer-Olkin (KMO) coefficient was calculated as .89, Barlett Sphericity test was calculated χ^2 value was 3139.35 ($p < .001$). Findings obtained from the Barlett Sphericity test and KMO coefficient showed that the data were suitable for the factor analysis.

Principal component factor extraction method was used for extracting factors and listwise elimination method in order to eliminate missing data. Six factors with Eigen values greater than one emerged from the factor analysis. Total variance explained by six Eigen values was 57%. When the scree plot was examined, there was a fairly decline after the fourth factor. From this point of view, it was decided to examine original four-factor which was supported by theoretical background. By means of principal component factor extraction method and Varimax rotation method, items were shifted to four-factor and factor analysis was renewed. When the rotated component matrix was examined, it was investigated that there were 10 items which were loaded on two or more factors. These ten items were eliminated and the same analyses were conducted. At the end of three rotation procedure, it was reached the modest structure. Total variance explained following factors, well-being 27%, self-control 10%, emotionality 8%, sociability 7%, and the total was %53.

AMOS 16.0 Program was used for Confirmatory Factor Analysis. The fit indices were found as $\chi^2/df = 2.46$, GFI=.95, AGFI=.92, CFI=.91, RMSEA=.056 and SRMR=.060. Findings showed that TEIQue -SF fit the data well.

Criterion related was supported with negative correlations between TEIQue-SF and neuroticism, and positive correlations between TEIQue-SF and extraversion, openness, agreeableness, and conscientiousness. Besides, women reported higher on emotionality and men reported higher on the global TEIQue-SF scores as in the original forms.

Reliability of internal consistency was calculated by Cronbach alpha coefficient. Values for factors Well-being was .72, Self-discipline .70, Emotionality .66, Sociability .70, and total scale .81 found. The item-total correlations were ranged from .31 and .53. Findings were satisfactory and carried discriminant properties related with measured characteristics.

The test-retest reliability of the scale was also calculated. The questionnaire was administered twice with an interval of three weeks between the two stages of administration. The reliability coefficient of the scale obtained from the test-retest method of the scale was .86, which was satisfactory.

Conclusion

In sum, the psychometric properties of The Turkish version of the TEIQue -SF was acceptable, indicating that the scale is reliable and valid to use with Turkish university students. The psychometric properties of the TEIQue-SF were found to be satisfactory and could be used to evaluate Trait Emotional Intelligence in undergraduate and graduate samples. This research can be used by professionals, especially psychological counselors and researchers.

Giriş

Duygular, bütün insanlar için ortak olmasına rağmen, bireyler onları işlemlemede ve kullanmakta farklılaşmaktadır (Petrides ve Furnham, 2003). Duygusal zeka kavramının ön plana çıkması, insanların diğer zeka alanlarında başarılı olmalarına rağmen gerçek hayatta başarısızlıklar göstermesiyle birlikte başlamış ve bu başarısızlıkların önemli sebebinin bu bireylerde duygusal zeka düzeyinin düşüklüğünden kaynaklandığına inanılmıştır (Cumming, 2005). Bu kavram Thorndike'in sosyal zeka ile ilgili yaptığı açıklamalar temel alınarak Mayer ve Salovey (1990) tarafından kullanılmıştır. Buna göre duygusal zeka kavramı empati kurabilme, yeni ortam ve durumlara uyum sağlayabilme, kişilerarası sorun çözebilme, mizacını kontrol edebilme ve bağımsız davranabilme becerileriyle birlikte değerlendirilmektedir (Shapiro, 2002). Bir bireye duygusal açıdan zeki denebilmesi, bu bireyin hayatının iş, eğitim, özel yaşam gibi birçok alanında istediği sonuçlara ulaşabilmek için duygularını istediği şekilde kullanabilmesiyle ilişkilidir (Yeşilyaprak, 2001).

Mayer ve Salovey'e (1990) göre duygusal zeka (a) duyguları doğru bir şekilde değerlendirme ve ifade etme, (b) duyguları istedik şekilde düzenleme ve (c) duyguları istedik şekilde kullanabilme boyutlarını içermektedir. Ayrıca, Thorndike tarafından 1920'de öne sürülen, insanları anlama ve yönetme yeteneğini ve insan ilişkilerinde akıllıca hareket edebilmeyi temsil eden "sosyal zeka" kavramı ile Gardner'ın (1983) bireye dönük (intra personal) zeka olarak tanımladığı zeka alanlarını içerdiği düşünülmektedir. Goleman'a (2000) göre ise duygusal zeka, kişinin kendisi ile çevresindeki insanlarla arasındaki ilişkidir.

Duygusal zeka tanımlamalarında; duyguların etkin ve uygun şekilde ifade edilebilmesi için onları yönetebilme yeteneğine sahip olmak (Cooper ve Sawaf, 2003), duyguların mantığa bürünmesi ve duyguları alma ve açıklama yeteneği, düşünceleri kolaylaştırmak için duyguları kullanma ve anlama duygusal gelişme için duyguları yönetme, idare etme yeteneği gibi unsurlar göze çarpmaktadır (Brackett ve Warner, 2004). Duygusal zeka ile ilgili yeni yaklaşımlar genel olarak incelendiğinde, duygusal zekayı açıklamaya yönelik "özellik yaklaşımları" ve "Bilgi İşlem Yaklaşım"larının var olduğu görülmektedir.

Petrides ve Furnham (2000a) duygusal zekayı, "özellik" olarak duygusal zeka ve "bilgi işlem süreci" olarak duygusal zeka olmak üzere iki farklı şekilde ele almaktadır. Petrides ve Furnham, zekanın bir yetenek olduğunu kabul ederken, duygusal zekanın kişiliğin temel boyutlarıyla olan güçlü ilişkisinden dolayı duygusal zekayı bir "özellik-kişisel karakter özelliği" olarak ele almışlardır. Kendi modellerini "duygusal özyeterlik", Mayer ve Salovey'in, zihinsel yetenek modelini de "duygusal bilişsel yetenek" olarak adlandırmışlardır. Bu duygusal zeka modeline (kişisel karakter özelliği) göre; duygusal zekayla ilgili beceriler, gerçekte var olan değil, algılanan becerilerdir ve kişisel beyana dayalı olarak ölçülürler (Petrides ve Furnham, 2001).

Özellik olarak EQ; farklı ortamlarda tutarlı olan davranışlar (iyimserlik, güvenli girişkenlik, empati gibi belirli davranış ve özelliklerde kendini gösteren) üzerinde durmaktadır. Duygusal

zeka özelliği (Trait EQ), kişilik kavramı içerisine yerleştirilmiştir. Duygusal zeka özelliği (duygusal özyeterlik) duygusal algılamaların kişilik hiyerarşisindeki yeri olarak tanımlanmaktadır (Petrides, Pita ve Kokkinaki, 2007). Belirli davranışları ölçen kendini değerlendirme envanterleriyle değerlendirilir. Bu yaklaşımda duygusal zekanın temel elementleri üzerinde durmaktan çok, ağırlıklı olarak bazı kişilik değişkenleri üzerinde durulur. Bu yapı, kişiliğin duyguyla ilişkili boyutlarıyla ilgili geniş perspektifi olarak ve zihinsel yeteneğin tamamen dışında kabul edilmektedir. Kişinin duygusal yeterlikleri ile ilgili kendi algılamalarındaki, bireysel farklılıklarla ilgilenmektedir. Duygusal zeka özelliği, kişilik çerçevesinde değerlendirilir ve kişisel beyan envanteriyle, tipik davranışı ölçer. Kişilik değişkenlerine (empati, iyimserlik, dürtüsellik, motivasyon farkındalık, mutluluk) bağlıdır.

“Bilgi işlem süreci” olarak EQ; duyguları tanıma, ifade etme, etiketleme gibi yetenekler (duyguların düşünce gelişimini desteklemesi için kullanıldığı bilişsel-duygusal yetenekler) üzerinde durur. Yetenek Duygusal Zeka, performans testleriyle değerlendirilebilen bir yetenek olarak değerlendirilmekte ve performans testleriyle ölçülmektedir.

Özyeterlik ve duygusal zeka kavramlarını bütünleştiren Petrides ve Furnham (2001) iki temel duygusal zeka kavramı olduğunu ve aralarında temel ayırmalar olduğunu vurgulamaktadır. Biri kişisel özellik olarak duygusal zeka, diğeri bilgiyi işleme süreci yeteneği olarak duygusal zeka olarak tanımlanmaktadır. Duygusal özyeterlik (kişisel özellik olarak duygusal zeka) kavramı; duyguyla ilişkili öze yönelik algılanan yetenekler ve bunların değerlendirilmesi olarak tanımlanırken, “yetenek duygusal zeka”, duyguyla ilişkili bilişsel yeteneklere sahip olmayı ifade etmektedir. Petrides, duygusal özyeterliği; yetenekler ve eğilimlerle ilgili algılanan duyguların kümesi olarak tanımlamaktadır. Kişisel özellik (duygusal özyeterlik) duyguyla ilişkili, öze yönelik algılamalar olarak kabul edilmekte, duyguyla ilgili bilgiyi algılama, işleme ve düzenlemedeki bireysel farklılıklara işaret etmektedir. Duygusal zeka özelliği, kişilik kavramı içerisine yerleştirilmekte ve kendini değerlendirme (self-report) envanterleriyle değerlendirilmektedir. Duygusal zeka kişinin kendi ve başkalarıyla ilgili deneyimleme, tanımlama, anlama, düzenleme ve kullanma yolundaki bireysel farklılıklarını içermektedir. (Petrides ve Funham, 2001).

Mayor ve Salovey’e göre (1997) duyguları anlama yeteneği değerlendirme ve düşüncelerine yardım duyguları anlama, yardımcı duyguları yaygınlaştırma ve duygusal ve zihinsel gelişimi yükseltmede duyguları düzenlemede yüksek EQ’lu bireyler düşük EQ’lu bireylere kıyasla birtakım avantajlara sahiptir. Bu avantajlar; duygusal açıdan kendinin farkında olma, stres yönetimi, problem çözümü, duygu düzenleme, empati ve kişinin net şekilde düşünme yeteneğine karşın olumsuz stresten korunmaktır (Akt. Spence, Oades ve Caputi, 2004).

Duygusal zeka özelliği; algılama, işleme, düzenleme ve duygusal bilginin kullanımıyla ilgili kişisel eğilimleri vurgulamaktadır. Araştırmalara göre, duygusal zeka uyum sağlayıcı stratejilerin düzeyini artırmaktadır. Yüksek EQ’lu bireyler stresle daha iyi baş edebilmekte ve daha geniş sosyal ağlara sahip olabilmekte, akademik performansta-baskının olumsuz etkisini azaltarak-daha yüksek notlara sahip olabilmektedir (Petrides ve diğ., 2004). Yüksek duygusal zekalı bireyler, stres yönetimi becerileri ve onu değerlendirmede, duygularını açıklama ve yönetmede iyidirler (Petrides ve Funham, 2001).

Yüksek duygusal zeka (yüksek özyeterlik); stresi tehdit ortamı olarak görme yerine mücadele, fırsat ortamı olarak görmek olarak ifade edilmektedir. Yüksek duygusal zekalı bireyler durumla baş edebilmek için daha yeterli baş etme mekanizmalarına sahiplerdir ve durumu bir tehdit olarak görmektense, gelişim olarak görmektedirler (Mikolajczak ve Limunet, 2008). Yüksek duygusal zeka özelliği, bireylerin uyum sağlayıcı stratejileri seçmelerinde, negatif duyguların azaltılmasında ve olumlu duygularla yer değiştirmesinde yardımcı olmaktadır. Zor olaylar ve durumlara karşı, yüksek zekalı bireyler, düşük duygusal zekalı bireylerden daha az stres yaşamakta, sınav zamanlarında yüksek EQ’lu bireyler, psikolojik semptomlar ve somatik şikayetleri, düşük EQ’lu bireylere nazaran daha az göstermektedir (Mikolojczak ve Limunet, 2008). Travmayla ilgili uyarıyı işlemlemedeki bireysel farklılıklar, çeşitli stresli durumlara uyumdaki farklılaşmaları açıklayabilmektedir.

Duygusal zeka konusunda ilgiler oldukça artmıştır. Duygusal zeka özelliği; kişinin duygusal yeterlilikleriyle ilgili kendini algılaması olarak tanımlanmaktadır. Deneysel çalışmalarda, hasta olmayan grupla gerçekleştirilen çalışmalarda; duygusal zeka özelliğinin; olumsuz duygusal uyarana başlangıçta verilen tepkiyle ilgili olduğu (daha olumlu tepki), bu kişilerin farkındalık konusunda daha hızlı oldukları belirtilmektedir. Yüksek duygusal zeka; travmatik yaşam olayları ve deneyimlerin neden olduğu psikolojik tahribatı azaltabilecek bilişsel işlemi artırmaktadır. Duygusal zeka özelliği sosyal ilişkilerde daha çok doyum, aileyle daha olumlu ilişki ve yakın arkadaşlarla daha olumsuz etkileşimle ilişkilidir (Austin, Saklofske ve Egan, 2005).

Duygusal zeka özelliği; sosyal desteğin algılanmasıyla pozitif ilişkilidir. Çünkü duygular; iletişim fonksiyonlarında temeldir, kişinin duygularını ve düşüncelerini tanıması ve başkalarını değerlendirmesiyle ilgili olarak temel fonksiyon görevlerini görmektedir. Duygusal zeka özelliği yüksek bireyler, duygularını düzenlemekte ve sosyal ipuçlarını değerlendirmekte daha başarılı, sosyal ilişkileri cesaretlendirmeyi sağlamak konusunda daha iyiler ve başkaları tarafından daha çok kabul edilmektedirler (Mavroveli, Petrides, Sangareau ve Funham, 2009).

Duygusal zeka özelliğini ölçmek amacıyla geliştirilen Duygusal Zeka Özelliği Ölçeği'nin (Petrides, 2009; Petrides ve Furnham, 2000a, 2001) güvenilirlik ve geçerliğine yönelik hem İngilizce formuyla, hem de farklı kültürlere uyarlanmış formlarıyla birçok çalışma yürütülmüş ve ölçeğin tüm bu uygulamalarda oldukça iyi psikometrik özellikleri olduğu sonucuna varılmıştır (Cooper ve Petrides, 2010; Freudenthaler, Neubauer, Gabler ve Scherl, 2008; Petrides ve Furnham, 2000b; Petrides, Pérez-González ve Furnham, 2007; Petrides, Vernon, Schermer, Ligthart, Boomsma ve Veselka, 2010). Ancak ilgili yazarların önerileriyle de, ölçeğin daha farklı kültürlerdeki güvenilirlik ve geçerlik çalışmalarına bu bulguların genellenebilirliği açısından ihtiyaç olduğu düşünülmektedir.

Bu araştırmanın amacı, Petrides ve Furnham (2000a, 2001) tarafından geliştirilen Duygusal Zeka Özelliği Ölçeği-Kısa Formu'nun (DZÖÖ-KF) Türkçe versiyonunun geçerlik ve güvenilirliğinin incelenmesidir.

Yöntem

Çalışma Grubu

Çalışmanın katılımcılarını 2011-2012 eğitim-öğretim yılında Necmettin Erbakan Üniversitesi Ahmet Keleşoğlu Eğitim Fakültesi'ne devam eden 464 öğrenci oluşturmuştur. Katılımcıların 323'ü (%30.5) kız, 141'i (%69.5) erkektir. Çalışma grubunun yaş ortalaması 20.23 olup, yaşları 17 ile 32 arasında değişmektedir. Çalışma grubunu oluşturan öğrenciler seçkisiz yolla seçilmiş ve araştırmaya gönüllü olarak katılmıştır.

Veri Toplama Aracı

Duygusal Zeka Özellik Ölçeği-Kısa Formu (DZÖÖ-KF). Petrides ve Furnham'ın (2000a, 2001) duygusal zekayı, "kişisel karakter özelliği" olarak kavramsallaştırmalarını temel alarak geliştirdikleri DZÖÖ-KF, bireyin duygusal yeterlilikleriyle ilgili kendini algılama düzeyini belirlemek üzere geliştirilmiş bir ölçektir. Petrides ve Furnham tarafından geliştirilmiş, TEIQue'nin uzun formuna dayanmaktadır (Petrides ve Furnham, 2003). Toplam 30 maddeden oluşan ölçek, toplam duygusal zeka özelliğini ölçmek üzere dizayn edilmiş 7'li (1: Kesinlikle katılmıyorumdan, 7: Kesinlikle katılıyorum'a yönelen) Likert tipi bir ölçme aracıdır. "Öznel iyi oluş", "Öz kontrol" "Duygusalılık" ve "Sosyallik" olarak belirtilen alt ölçeklerden oluşmuştur. Ölçeğin ölçüt bağıntılı geçerliği DZÖÖ-KF toplam puanı ve iyi oluş, öz kontrol, duygusalılık ve sosyallik altboyutları için nevrotik kişilik özelliğiyle negatif yönde anlamlı korelasyonlar ve dışadönüklük, deneyime açıklık, yumuşak başlılık ve sorumluluk alt boyutlarıyla pozitif yönde anlamlı korelasyonlarla desteklenmiştir (Petrides ve ark., 2010). Yapılan farklı çalışmalarda Cronbach Alfa katsayıları iyi

oluş için .74-.80, öz kontrol için .59-.75, duygusallık için .66-.69, sosyallık için .60-.69 ve toplam DZÖÖ için .87-.90 arasında değişmektedir (Petrides, 2009; Petrides ve ark., 2010). Puanların yüksekliği duygusal zeka özelliğinin yüksekliği anlamına gelmektedir.

Sıfatlara Dayalı Kişilik Testi (SDKT). Bacanlı, İlhan ve Aslan (2009) tarafından geliştirilen SDKT bireyin dışadönüklük, yumuşak başlılık, sorumluluk, duygusal dengesizlik/nevrotizm ve deneyime açıklık yönüyle kişilik özelliklerini belirlemek üzere geliştirilmiş bir ölçektir. Toplam 40 sıfat çiftinden oluşan ölçek 7'li Likert tipi bir ölçme aracıdır. SDKT'nin ölçüt bağıntılı geçerliği Sosyotropi, Pozitif-Negatif Duygu ve Sürekli Kaygı Envanteri ile beklendik yönde korelasyonlarla sağlanmıştır. Cronbach Alfa katsayıları ise dışadönüklük için .89, yumuşak başlılık için .87, sorumluluk için .88, duygusal dengesizlik/nevrotizm için .73 ve deneyime açıklık için .80 olarak bulunmuştur. Puanların yüksekliği ilgili kişilik özelliklerinin yüksekliği anlamına gelmektedir.

İşlem

Duygusal Zeka özellik Ölçeği-Kısa Formunu Türkçeye uyarlama çalışmalarını gerçekleştirmek için öncelikle, ölçeği geliştiren K. V. Petrides ile iletişime geçilerek, ölçeğin Türkçeye uyarlanmak istendiği belirtilmiştir. Yazar ölçeğin uyarlanabileceğini e-posta aracılığıyla araştırmacıya bildirmiştir. İzin sürecinden sonra, DZÖÖ-KF'nun özgün formu olan İngilizceden hedef formu olan Türkçeye çevrilmesi işlemlerine başlanmıştır. Araştırmacı, bir İngiliz Dili ve Edebiyatı Uzmanı, bir İngilizce Öğretmeni tarafından, birbirinden bağımsız olarak ölçek maddeleri Türkçeye çevrilmiş ve daha sonra bir araya gelerek çeviriler karşılaştırılmış, her madde için tek bir Türkçe ifadeye ulaşılmıştır. Ardından, derecelendirme formu oluşturularak, ölçeği İngilizce orijinal maddeleri sol tarafa ve Türkçe çevirileri sağ tarafa yazılmış, ayrıca gerekli görülen durumlarda; maddenin değiştirilmesi düzeltilmesi ve veya çıkartılmasıyla ilgili görüş ve önerilerini belirtecekleri açıklama bölümü eklenmiştir. Daha sonra Psikolojik Danışmanlık ve Rehberlik (PDR) alanda uzman öğretim üyeleriyle iletişime geçilerek, ölçeğin özgün maddeleri ve Türkçe çevirilerinin okunup, çeviri maddelerin; özgün maddeyi, anlam ve içerik yönünden ne kadar karşıladığı yönündeki değerlendirmeleri istenmiştir. Çeviri uygunluk değerlendirme formu, uzmanlarca birbirinden bağımsız olarak doldurulmuş, maddelere ilişkin düzeltme önerileri de alınmıştır (PDR alanında uzman dört öğretim üyesinden geri bildirim alınmıştır). Uzman görüşleri dikkate alınarak, Türkçe maddelerde gerekli düzeltmeler yapılmıştır. Düzeltmeler sözcüklerin daha uygun eş anlamlılarla değiştirilmesi gibi küçük değişikliklerden oluşmuştur. Türkçe form; madde sayısı, madde sırası ve derecelendirme ölçeği gibi noktalar açısından özgün formdaki düzeni korumuştur.

Daha sonraki aşamada; Türk Dili ve Edebiyatı alan uzmanları, Türkçe Formdaki her bir maddeyi dilbilgisi ve anlaşılabilirlik açısından değerlendirmişlerdir. Türkçe form, en son halini aldıktan sonra; İngiliz Dili ve Edebiyatı mezunu bir başka bağımsız uzman tarafından Türkçe maddelerin İngilizceye geri çevirisi yapılmıştır. Özgün ve geri-çeviri İngilizce maddeler yan yana getirilerek, benzerlikleri araştırmacı ve iki bağımsız uzman tarafından incelenmiş ve yüksek oranda benzeştikleri belirlenmiştir. Böylece ölçeğin dil geçerliği çalışması tamamlanmıştır.

Duygusal Zeka Özellik Ölçeği-Kısa Formu dil eşdeğerliği çalışması, 2011-2012 Eğitim Öğretim Yılı güz dönemi içerisinde Necmettin Erbakan Üniversitesi Ahmet Keleşoğlu Eğitim Fakültesi, Yabancı Diller Bölümü, İngilizce Öğretmenliği programının 3. ve 4. sınıflarına devam eden öğrencilerle gerçekleştirilmiştir. Bu öğrencilere ölçeğin orijinal olan İngilizce formu uygulanmış ve üç hafta sonra ölçeğin Türkçe formu uygulanmıştır. İki uygulama arasında yüksek düzeyde ilişki ($r = .91$) olduğu gözlenmiştir.

Bulgular

Ön Analizler

Veri grubu öncelikli olarak kayıp değerler ve normallik varsayımları açısından değerlendirilmiştir. Buna göre eksik girilen herhangi bir değere rastlanmazken, basıklık ve çarpıklık katsayılarının normal dağılım varsayımlarını karşıladığı görülmüştür (çarpıklık ranjı: -.86 - -.17; basıklık ranjı: -.93 - .59).

Yapı Geçerliği

Duygusal Zeka Özellik Ölçeği-Kısa Formu'nun (DZÖÖ-KF) faktör yapısının özelliklerini betimlemek amacıyla açıklayıcı faktör analizi yapılmıştır ve bulunan yapının örneklem verisine iyi uyum gösterip göstermediğini anlamak amacıyla doğrulayıcı faktör analizi bulgularından yararlanılmıştır. Açıklayıcı ve doğrulayıcı faktör analizleri yapılırken çapraz geçirme prosedürü uygulanmıştır. Çapraz geçirmenin amacı, bir örneklemde açıklayıcı faktör analizi sonucu elde edilen modelin, ikinci bir örneklemde de tekrarlanabilirliğinin gözlemlenmesidir (Byrne, 1998). Bu amaçla, araştırmaya dahil olan 464 öğrenci rastgele bir şekilde ikiye bölünmüştür. Örneklem birinci kısmıyla (n=232, kalibrasyon örnekleme) açıklayıcı faktör analizi, ikinci kısmıyla da (n=232, çapraz geçirme örnekleme) doğrulayıcı faktör analizi yapılmıştır.

Açıklayıcı Faktör Analizi (AFA). DZÖÖ-KF'nun yapı geçerliğini incelemek için yapılan AFA'da öncelikle örneklem uygunluğu ve Barlett Sphericity testleri yapılmıştır. Verilerin faktör analizine uygunluğu için KMO değerinin .60'dan yüksek ve Barlett testinin anlamlı çıkması gerekmektedir (Büyüköztürk, 2004; Norusis, 1990). Bu çalışmada KMO örneklem uygunluk katsayısı .89, Barlett Sphericity testi χ^2 değeri ise 3139.35 ($p < .001$) olarak anlamlı düzeyde olduğu bulunmuştur.

Açıklayıcı faktör analizi işlemlerinde faktör çıkarma yöntemi olarak temel bileşenler faktör çıkarma yöntemi seçilmiş, herhangi bir rotasyon yöntemi seçilmemiş ve kayıp verilerin elenmesi için listwise eleme yöntemi tercih edilmiştir. Yapılan analiz sonucunda, öz değeri 1.00 ve üzeri olan 6 bileşen bulunmuştur ve bu bileşenler toplam varyansın %57'sini açıklamaktadır. Bileşenlerin öz değerine ilişkin çizgi grafiği incelendiğinde ise, kırılma noktalarının 4. bileşenden sonra oldukça azaldığı görülmüştür. Bu açıdan, kuramsal olarak da önerilen 4 faktörlü çözümün sınanmasına karar verilmiştir. Bu amaçla yine temel bileşenler faktör çıkarma ve Varimax döndürme yöntemi kullanılarak maddeler 4 faktöre zorlanmış ve yeniden faktör analizi gerçekleştirilmiştir. Döndürülmüş bileşen matrisi ilk olarak incelendiğinde, birden fazla faktöre yüklenen 10 madde belirlenmiş, bu maddeler elenerek aynı analizler yinelenmiştir. Eleme işlemi gerçekleştirilirken, bir maddenin yer aldığı faktörde ".40" ve daha fazla bir faktör yüküne sahip olması, maddelerin buldukları faktördeki yük değerleri ile diğer faktörlerdeki yük değerleri arasındaki farkın en az ".10" ve daha yukarı olması ölçütleri (Büyüköztürk, 2002) dikkate alınmıştır.

Üç döndürme işleminden sonra en sade yapıya ulaşılmıştır. Maddelerin yüklendikleri faktörler ve faktör yükleri Tablo 1'de gösterilmiştir. Buna göre, faktörler sırasıyla toplam varyansın %27, %10, %8 ve %7'ini ve toplamda %53'ünü açıklamaktadır. Kline (1994) bu oranın %40'ın üzerinde olmasının yapı geçerliği için önemli bir gösterge olduğunu vurgulamaktadır.

Tablo 1.

DZÖÖ-KF'nun faktör yapıları ve yükleri

Maddeler	Faktör Ortak Varyansı	Faktörler			
		İyi oluş	Öz Kontrol	Duygusallık	Sosyallik
27	.656	.743			
20	.640	.729			
24	.514	.629			
9	.456	.590			
22	.523		.717		
7	.531		.712		
4	.379		.569		
15	.393		.444		
16	.677			.776	
8	.524			.690	
28	.574			.647	
23	.388			.477	
10	.613				.710
6	.551				.697
11	.521				.652
25	.556				.629

Doğrulamalı Faktör Analizi (DFA). Yapılan Açıklayıcı Faktör Analizi sonucu ortaya çıkan 4 faktörlü yapının örneklem verisine iyi uyum gösterip göstermediğini anlamak amacıyla AMOS 16.0 paket programı kullanılarak DFA yapılmış ve ilgili path diyagramı Şekil 1'de verilmiştir. Yapılan analiz sonucunda 16 maddeden oluşan dört faktörlü ölçeğin yapısına ilişkin olarak $\chi^2=247.61$ ($df=95$, $p<.001$) değeri elde edilmiştir. Elde edilen sonuçlara göre Ki kare değerinin anlamsız olması beklenmektedir ancak bu değer örneklem büyüklüğüne oldukça duyarlıdır ve büyük örneklem gruplarında çoğunlukla anlamlı düzeyde çıkabilmektedir. Bu açıdan alternatif olarak elde edilen Ki kare oranının serbestlik derecesine bölümünden elde edilen bir hesaplama önerilmektedir (Byrne, 1989; Kline, 1994). Yapılan çalışmada bu oran ($\chi^2/df=2.60$) olarak bulunmuştur. Bu oranın iki veya altında olması, modelin iyi bir model olduğu, beş veya daha altında bir değer olması ise modelin kabul edilebilir bir uyum iyiliğine sahip olduğunu gösterir (Şimşek, 2007). Bu bakımdan elde edilen değer, modelin kabul edilebilir bir model olduğuna önemli bir kanıttır.

Buna ek olarak GFI (Goodness of Fit Index), AGFI (Adjusted Goodness of Fit Index), CFI (Comparative Fit Index), RMSEA (Root Mean Square Error of Approximation) ve SRMR (Standardized Root Mean Square Residual) uyum indeksleri de hesaplanmıştır. Belirtilen uyum indekslerinin kabul edilebilirlik düzeyleri farklı yazarlara göre değişiklik gösterse de, genel olarak GFI, AGFI ve CFI'nin .90 ve üzeri olması, RMSEA'nın .08'in ve SRMR'nin .10 altında olması kabul edilebilir bir uyum iyiliğini ifade etmektedir (Kline, 1998; Şimşek, 2007). Yapılan çalışmada elde edilen değerler GFI=.94, AGFI=.91, CFI=.90, RMSEA=.059 ve SRMR=.065 olarak hesaplanmıştır.

AMOS programı tarafından önerilen düzeltme indisleri incelendiğinde ise, önerilen hata korelasyonlarının aynı örtük değişkenlerde yer almasından dolayı uzman görüşü de alınarak, hatalar arası korelasyona izin verilmiş ve model yeniden sınanmıştır. Bu düzeltmeler sonucunda $\chi^2/df= 2.46$, GFI=.95, AGFI=.92, CFI=.91, RMSEA=.056 ve SRMR=.060 olarak hesaplanmıştır. Bu

sonuçlar 16 maddeden oluşan 4 faktörlü DZÖ'nün uygulandığı örnekleme iyi uyum gösterdiğine ilişkin önemli kanıtlar sunmaktadır.

Şekil 1'de görüldüğü gibi DZÖÖ-KF'nun 4 faktörlü modeline ilişkin faktör yükleri .32 ile .70 arasında değişmektedir. Bu değerler, maddelerin faktör yüklerinin yeterli düzeyde olduğunu göstermektedir.

Ölçüt Bağıntılı Geçerlik. DZÖÖ-KF'nun ölçüt bağıntılı geçerliğini ortaya koymak üzere çalışma grubundan seçkisiz yolla belirlenen 216 üniversite öğrencisi üzerinde *Sıfatlara Dayalı Kişilik Testi (SDKT)* ile korelasyonları incelenmiştir. DZÖÖ-KF toplam puanı ve iyi oluş, öz kontrol, duygusallık ve sosyallik altboyutları için nevrotik kişilik özelliğiyle negatif yönde (sırasıyla $r = -.26, -.24, -.23, -.21, -.25, p < .001$) anlamlı korelasyonlar ve dışadönüklük (sırasıyla $r = .44, .34, .22, .21, .44, p < .001$), deneyime açıklık (sırasıyla $r = .33, .28, .16, .17, .31, p < .001$), yumuşak başlılık (sırasıyla $r = .18, .22, .12, .31, .12, p < .01$) ve sorumluluk (sırasıyla $r = .36, .27, .28, .19, .29, p < .001$) alt boyutlarıyla pozitif yönde anlamlı korelasyonlar bulunmuştur.

Ayrıca, ölçüt bağıntılı geçerliğe destek olması amacı ile DZKÖÖ-KF'den elde edilen puanlar cinsiyet açısından t-testi ile karşılaştırılmış ve kızların duygusallık boyutunda ($t = 2.45, p < .05$), erkeklerin ise toplam duygusal zeka özelliği puanında ($t = 1.99, p < .05$) anlamlı düzeyde yüksek puan aldıkları gözlenmiştir.

Güvenirlilik

DZÖÖ-KF'nun iç tutarlık güvenirliliği Cronbach alfa katsayısı ile hesaplanmıştır. Bu değerler İyi Oluş faktörü için .72, Öz kontrol için .70, Duygusallık için .66, Sosyallik için .70 ve ölçeğin tamamı için .81 olarak bulunmuştur. Bulunan faktörlere ilişkin madde toplam korelasyonları incelendiğinde ise, bu değerlerin .31 ile .53 arasında değiştiği gözlenmektedir. Bulunan madde toplam korelasyonunun yorumlanmasında .30 ve daha yüksek olan maddelerin, bireyleri ölçülen özellik bakımından iyi derecede ayırt ettiği (Büyüköztürk, 2004) göz önüne alındığında, madde toplam korelasyonlarının yeterli olduğu görülmektedir.

DZÖÖ-KF'nun güvenirliliğini saptamak için yapılan uygulamalardan üçüncüsü testin tekrarı yöntemidir. Ölçeğin zaman içindeki kararlılığını belirlemek amacıyla, ölçek 82 kişilik bir gruba üç hafta ara ile iki kez uygulanmıştır. Bu iki uygulama arasında hesaplanan Pearson Momentler Çarpımı korelasyon katsayısı .86 ($p < .001$) olarak hesaplanmıştır.

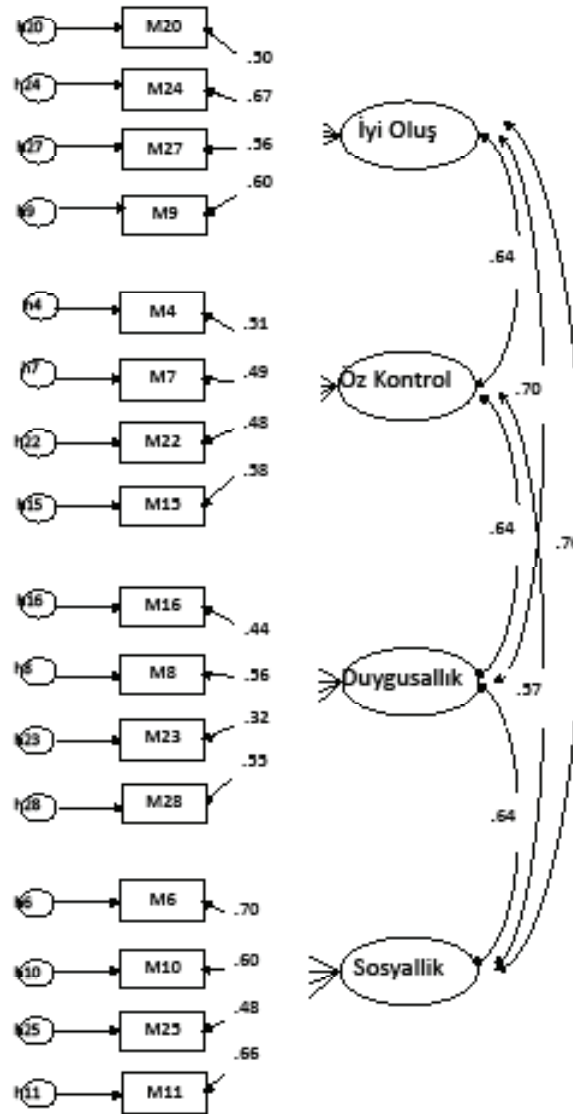

Şekil 1. DZÖÖ-KF'na ilişkin Path Diyagramı ve Faktör Yükleri

Sonuç ve Öneriler

Bu araştırmanın amacı, Petrides ve Furnham (2001) tarafından geliştirilen Duygusal Zeka Özellik Ölçeği kısa formunun, Türkçeye uyarlamasının, üniversite öğrencileri örneklemini üzerinden çalışmalarının yapılması, ölçeğin psikometrik özelliklerinin incelenmesidir. Bu ölçeğin özgün hali, Petrides ve Furnham'ın duygusal zekayı, "kişisel karakter özelliği" olarak kavramsallaştırmalarını temel alarak geliştirdikleri TEIQue'nin (Duygusal Zeka Özellik Ölçeği) kısa bir versiyonu olan TEIQue-SF'dür (Duygusal Zeka Özellik Ölçeği-Kısa Form).

Yapılan çalışmada; öncelikle, ölçeğin özgün formuna ait telif haklarını elinde bulunduran yazarlardan birisi olan, K.V. Petrides ile iletişime geçilerek, ölçeğin uyarlanması amacıyla izin alınmıştır. Daha sonra çeviri, dil eşdeğerliği ve dil geçerliği çalışmaları yapılmıştır. Yapılan işlemler sonrasında ölçeğin hedef ve özgün formları arasında önemli ilişkilerin varlığı, ölçeğin hedef formunun özgün formu üst düzeyde temsil ettiği belirlenmiştir.

Yapı geçerliği aşamasında, faktör yapısının özelliklerini betimlemek amacıyla Açıklayıcı Faktör Analizi (AFA) ve AFA sonucu ortaya çıkan 4 faktörlü yapının örneklem verisine iyi uyum gösterip göstermediğini anlamak amacıyla doğrulayıcı faktör analizleri yapılmıştır. Ölçeğin, kuramsal olarak da ortaya konan (Petrides ve Furnham, 2001, 2003; Petrides, 2009) “öznel iyi oluş”, “özkontrol”, “duygusallık” ve “sosyallik” olarak adlandırılan dört alt boyutlu yapıya da sahip olduğu anlaşılmıştır.

Ölçeğin ölçüt bağıntılı geçerliği kapsamında beş faktörlü kişilik özellikleri ile DZÖÖ-KF’ndan elde edilen değerler arası ilişkiler incelenmiştir. Yapılan önceki çalışmalardakine benzer şekilde (Petrides ve ark., 2010), DZÖÖ-KF toplam puanı ve iyi oluş, öz kontrol, duygusallık ve sosyallik altboyutları için nevrotik kişilik özelliğiyle negatif yönde anlamlı korelasyonlar ve dışadönüklük, deneyime açıklık, yumuşak başlılık ve sorumluluk alt boyutlarıyla pozitif yönde anlamlı korelasyonlar bulunmuştur. Ayrıca, ölçeğin orijinal İngilizce formu ve Fransızca’ya uyarlanmış formundakine benzer şekilde (Luminet ve Roy, 2007; Petrides ve Furnham, 2000b) kızların duygusallık boyutunda, erkeklerin ise toplam duygusal zeka özelliği puanında anlamlı düzeyde yüksek puan aldıkları gözlenmiştir.

Güvenirlilik için yapılan analizlerde DZÖÖ-KF’nun Cronbach alfa katsayıları İyi Oluş faktörü için .72, Öz kontrol için .70, Duygusallık için .66, Sosyallik için .70 ve ölçeğin tamamı için .81 olarak bulunmuştur. Bu değerler ölçeğin orijinal formu ve farklı dillere çevrilmiş formlarından elde edilen değerlere oldukça yakındır (Cooper ve Petrides, 2010; Freudenthaler ve ark., 2008; Petrides ve Furnham, 2000b; Petrides ve ark., 2007; Petrides ve ark., 2010). Ayrıca testin zaman içerisindeki kararlılığını belirlemek için yapılan ve test tekrar test güvenirliliği çalışmaları sonucunda ölçeğin üç hafta arayla uygulanması sonucu korelasyon düzeyi .86 bulunmuştur ve bu değer de ölçeğin güvenirliliği için oldukça yeterlidir.

Genel olarak değerlendirildiğinde, DZÖÖ-KF’nun Türkçe formunun üniversite öğrencileri ile kullanmak için geçerli ve güvenilir bir ölçme aracı olduğu belirlenmiştir. Duygusal yeterlikleriyle ilgili algılama düzeyini belirlemeyi amaçlayan bu form, bireysel veya grup olarak uygulanabilir. Ölçeğin toplamında yüksek puanlar alan bireylerin, duygusal yeterliğini yüksek olduğunu algıladıklarına, düşük puan alanların yeterliklerinin az olduğuna algıladıklarını göstermektedir.

Bireysel psikolojik danışma sürecinde, danışanın “kendilik değeri”, “farkındalık” odaklı görüşmelerde kullanılıp, danışanla ilgili daha detaylı, objektif bilgilerle hareket edilebilir. Ölçeğin üniversiteli öğrenciler üzerinde uygulanmasından dolayı, ölçeğin üniversite yaş aralığında veya biraz üstünde kullanılmasının uygun olacağı, bu araştırma bulgularına dayanarak ifade edilebilir. DZÖÖ-KF’nun “çocuk formu” ve “ergen formu” gibi değişik versiyonları da mevcuttur. İleriki araştırmalarda, bu ölçeğin farklı versiyonlarının, farklı yaş gruplarında geçerliliğin ve güvenirliliğinin yapılarak, ölçeklerin farklı versiyonları arasındaki benzerlikler ve farklılıkları içeren karşılaştırmalar yapılabilir.

Kaynakça

- Austin, E. J., Saklofske, D. H., & Egan, V. (2005). Personality, well-being and health correlates of trait emotional intelligence. *Personality and Individual Differences*, 38, 547-558.
- Bacanlı, H., İlhan, T., & Aslan, S. (2009). Beş Faktör Kuramına dayalı bir kişilik ölçeğinin geliştirilmesi: Sıfatlara Dayalı Kişilik Testi (SDKT). *Türk Eğitim Bilimleri Dergisi*, 7(2), 261-279.
- Brackett, J. ve Warner, R. (2004). EQ and its relation to everyday behaviour. *Personality and Individual Differences*, 36, 1387-1402.
- Büyüköztürk, S. (2002). *Sosyal bilimler için veri analizi el kitabı* (2.Baskı) Ankara: Pegem-A Yayıncılık.

- Büyüköztürk, Ş. (2004). *Veri analizi el kitabı*. Ankara: Pegem A Yayıncılık.
- Byrne, B. M. (1989). *A primer of LISREL: Basic applications and programming for confirmatory factor analytic models*. New York: Springer-Verlag.
- Byrne, B. M. (1998). *Structural equation modeling with LISREL, PRELIS, and SIMPLIS: Basic concepts, applications, and programming*. NJ: Lawrence Earlbaum Associates.
- Cumming, E. A. (2005). An investigation into the relationship between emotional intelligence and workplace performance: An exploratory study, *Presented Paper*. Lincoln University.
- Cooper, R. K., & Sawaf, A. (2003). *Liderlikte duygusal zeka* (3. Baskı) İstanbul: Sistem Yayıncılık.
- Freudenthaler, H. H., Neubauer, A. C., Gabler, P., & Scherl, W. G. (2008). Testing the Trait Emotional Intelligence Questionnaire (TEIQue) in a German-speaking sample. *Personality and Individual Differences, 45*, 673-678.
- Gardner, H. (1983) *Frames of mind: The theory of multiple intelligences*. New York: Basic Books.
- Goleman, D. (2000). *Duygusal zekâ* (17. basım). İstanbul: Varlık Yayınları.
- Kline, P. (1994). *An easy guide to factor analysis*. London and New York: Routledge.
- Kline, R. B. (1998). *Principles and practices of structural equation modeling*. New York: The Guilford Press.
- Mavroveli, S., Petrides, K.V., Sangareau, Y., & Furnham, A. (2009). Exploring the relationships between trait emotional intelligence to objective socio-emotional outcomes in childhood. *British Journal of Educational Psychology, 9*, 259-272.
- Mayer, J. D., & Salovey, P. (1990). Emotional intelligence. *Imagination, Cognition, and Personality, 9*, 185-211.
- Mikolajczak, M., & Limunet, O. (2008). TEQ and the cognitive appraisal of stressful events: An exploratory study. *Personality and Individual Differences, 44*, 144-153.
- Mikolajczak, M., Luminet, O., Leroy, C., & Roy, E. (2007). Psychometric properties of the Trait Emotional Intelligence Questionnaire: Factor structure, reliability, construct, and incremental validity in a French-Speaking population. *Journal of Personality Assessment, 88*, 338-353.
- Norusis, M. J. (1990). *SPSS base system user's guide*. IL: SPSS Inc.
- Petrides, K. V. (2009). *Technical manual for the Trait Emotional Intelligence Questionnaires (TEIQue)*. London, England: London Psychometric Laboratory.
- Petrides, K.V. (2010). EQ Theory. *Industrial and Organizational Psychology, 3*, 136-139.
- Petrides, K. V., & Furnham, A. (2000a). On the dimensional structure of emotional intelligence. *Personality and Individual Differences, 29*, 313-320.
- Petrides, K. V., & Furnham, A. (2000b). Gender differences in measured and self-estimated trait emotional intelligence. *Sex Roles, 42*, 449-461.
- Petrides, K. V., & Furnham, A. (2001). Trait emotional intelligence: Psychometric investigation with reference to established trait taxonomies. *European Journal of Personality, 15*(6), 425-448.
- Petrides, K. V., & Furnham, A. (2003). Trait emotional intelligence: Behavioral validation in two studies of emotion recognition and reactivity to mood induction. *European Journal of Personality, 17*(1), 39-57.
- Petrides, K. V., Pérez-González, J. C., & Furnham, A. (2007). On the criterion and incremental validity of trait emotional intelligence. *Cognition and Emotion, 21*, 26-55.
- Petrides, K.V., Fredericson, N., & Furnham, A. (2004). The role of trait EQ in academic performance and deviant behaviours at school. *Personality and Individual Differences, 36*, 277-293.
- Petrides K.V., Pita R. ve Kokkinaki, F. (2007). The location of TEQ in personality space. *British*

Journal of Psychology, 98, 273-289.

- Petrides, K. V., Vernon, P. A., Schermer, J. A., Ligthart, L., Boomsma, D. I., & Veselka, L. (2010). Relationships between trait emotional intelligence and the Big Five in the Netherlands. *Personality and Individual Differences, 48*, 906-910.
- Shapiro, L. E. (2002). Yüksek EQ'lu bir çocuk yetiştirmek (çev. Ü. Kartal). İstanbul: Varlık Yayınları.
- Spence, G., Oades, L., & Caputi, P. (2004). TEQ and goal self integration: Important predictors of emotional well-being. *Personality and Individual Differences, 37*, 449-461.
- Şimşek, Ö. F. (2007). *Yapısal eşitlik modellemesine giriş: Temel ilkeler ve LISREL uygulamaları*. Ankara: Ekinoks Basın Yayın Dağıtım Ltd Şti.
- Yeşilyaprak, B. (2001). Duygusal zekâ ve eğitim açısından doğurguları. *Kuram ve Uygulamada Eğitim Yönetimi, 7*(25), 139-146.