

## Velsignet være din kamphelikopter

*Af ph.d.-studerende Emil Hilton Saggau*



Nyere kirkehistorie på Balkan er bedst illustreret med billedet af en serbisk kamphelikopter, der flyver en blikkirke til toppen af bjerget Rumija i det sydlige Montenegro. Historien bag billedet er, at den lokale serbiske

ortodokse kirke i 2005 ville genrejse en kirke på bjerget. På toppen af bjerget lå der en kirkeruin tilegnet den lokale helgen Skt. Jovan Vladimir. Bjerget og området var historisk centrum i et mindre slavisk kongerige, hvis første hersker, Jovan Vladimir af Duklja (d.1016), blev helgenkåret i det ellefte århundrede. Jovan Vladimir var oprindeligt en helgen for hele områdets befolkning, der blev dyrket på tværs af nationalitet og religion – de lokale ortodokse, katolske og muslimske indbyggere deltog alle i ritualerne. På hans helgendag valfartede pilgrimme til Rumija bjergets top for at deltage i en gudstjeneste ved solopgang. Med sig bar hver pilgrim en sten, der blev lagt ved kirkeruinens fundament, og som ifølge et lokalt sagn en dag på mirakuløs vis skulle omformes til en ny kirke. Den

serbiske ortodokse kirke havde en mere praktisk tilgang til, hvordan ruinen kunne omformes til en kirke. Det krævede blot en kamphelikopter, en blikkirke og

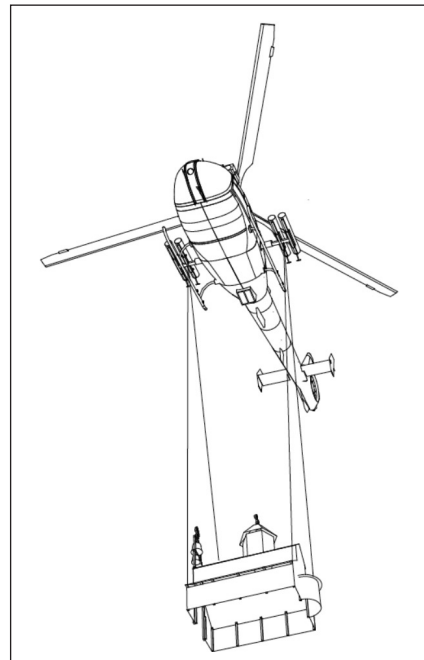

*Skitse af helikopteren og blikkirken ved Rumija af Srdjan Jovanovic Weiss (2013)*

velsignelse af begge fra biskoppen, så var miraklet sket – en kirke var rejst på Rumija. Nogle gange kræver mirakler en kamphelikopter.

Min ph.d.-afhandling tager afsæt i episoden på Rumija og en række lignende episoder. I afhandlingen har jeg fokus på, hvordan forskellige ortodokse kirkers genopbygningsprojekter udføres. Hvert genopbygningsprojekt er funderet på en række kirkehistoriske fortællinger og påstande, der bunder i en særlig teologisk måde at tænke kirkehistorie på. Det er en bestemt måde at praktisere og tænke historie på, som jeg under en samlet betegnelse kalder for *ortodoks historiografisk praksis og teologi*. Historiografisk praksis betyder i denne sammenhæng den måde, hvorpå de ortodokse praktiserer en ny historisk fortælling om sig selv gennem eksempelvis bygningsværker på gamle helligedomme, som blikkirken på Rumija. Historiografisk teologi betyder i denne sammenhæng de teologiske begrundede opfattelser af “tradition”, “historie” og det “hellige”, der er bag ved genformuleringen af området kirkehistorie.

Eksemplet med blikkirken og kamphelikopteren markerer afslutningen på den interreligiøse og -etniske dyrkelse af Skt. Jovan Vladimir og viser sig at være et af flere forsøg fra den serbiske ortodokse kirke på at gøre krav på Skt. Jovan Vladimir. Foruden bjerget er der knyttet en række helligdomme, byer og kirker i Montenegro til Skt. Jovan Vladimir, som den serbiske kirke også har gjort fornyet krav på efter blikkirkens opførsel. Mange af helligdommene findes i et område befolket af ortodokse montenegrinere og serbere samt katolske og muslimske albanere.

Velsignelsen af kamphelikopteren og blikkirken i 2005 er et billede på, hvordan militært isenkram, religiøse forestillinger og national rivalisering hænger sammen på Balkan. Blikkirken på Rumija er en brik i den serbiske ortodokse kirkes større spil og fornyede krav på områdets historiske steder efter kommunismens fald. Disse krav spiller også sammen med nationale krav på helgener og helligdomme, der har praktiske, teologiske og politiske konsekvenser.

Sammenhængen mellem den serbiske ortodokse kirkes nye forståelse af områdets kirkehistorie og den serbiske nationale fortælling er tæt. Serbiske nationalister sætter lighedstegn mellem det at være serber og serbisk ortodoks. Det er to sider af samme sag. Derfor falder serbiske nationalistiske krav på områder, steder og historiske personer sammen med den serbiske ortodokse kirkes krav.

Ifølge denne logik er et område, der består af serbiske ortodokse helligdomme som Rumija, en del af den serbiske nation. Derfor udgør den serbiske ortodokse kirkes genformulering af sin historie en politisk udfordring for den nye montenegrinske stat. Montenegro erklærede sin selvstændighed i 2006, og den politiske elite ønsker for alt i verden at distancere sig fra Serbien.

### **Nationalisme**

Min type forskning tilhører et bredt felt af religionsstudier i Østeuropa, hvor et bestemt paradigme har været fremherskende de seneste tyve år. Dette paradigme er, at religion og nationalisme hænger uløseligt sammen. Religion ses her som det fundament, de nationale bevægelser er baseret på. Den serbiske nationalisme

finder svaret på, hvad serberne er, i den serbiske ortodokse kirke. Paradigmet er bedst beskrevet i Perica Vjekolslavs bog *Balkan Idols* (2002). I Vjekolslavs optik er religionens funktion at være nationalstatens myte, der karakteriseres som den *politiske civilreligion*. Margit Warburg et al. beskriver begrebet civilreligion i bogen med samme titel (2016) som en legitimering af det politiske system ved en reference til et transcendent autoritet (ofte Gud). Den politiske orden tager afsæt i en religiøs orden og den nationale ideologi overtager symboler, værdier og steder fra den religiøse verden. I Vjekolslavs definition bliver dele af samfundets kulturelle, historiske og politiske aktiviteter kategoriseret ud fra nationalismen.

Udfordringen har været, at dette paradigme reducerer al religion og religiøse aktiviteter til en del af de nationale bevægelser og rivaliseringer. Religion eksisterer ikke som selvstændig kategori, og et ritual som eksempelvis fejringen af skt. Jovan Vladimir kan kun ses som led i en national kamp om områder og indflydelse.

Jeg og andre forskere har derfor arbejdet med at påvise og formulere en modvægt til paradigmet. Mit foreløbige arbejde har resulteret i begrebet “nationalization of the sacred”. Begrebet dækker over den basale observation, at helligdomme ikke i udgangspunktet tilhører en bestemt nation. Det hellige er karakteriseret ved en række funktioner, og disse funktioner behøver ikke at være afgrænset til en bestemt nation. En helligdom som Rumija spiller en central funktion som scene for dyrkelsen af skt. Jovan Vladimir, uagtet nationalitet. Det

hellige kan defineres med udgangspunkt i teologens Rudolf Ottos karakteristik af det numinøse i hans hovedværk fra 1917 – i modsætning til en definition der tager udgangspunkt i nationalitet.

Det hellige er uafhængigt af den politiske nationalisme og spiller først en rolle politisk, når det nationaliseres. Kirkeruinen på Rumija er en helligdom uagtet nationalitet og bliver først et redskab i den nationale rivalisering, når helligdommen gøres til en national genstand. Altså når et nationalt krav ekspliciteres, formuleres eller manifesteres som den serbiske ortodokse kirkes placering af en blikkirke på helligdommen og ritualet, der indvier den. Mit arbejde med dette begreb bygger på pointen om, at reducering og kategorisering af sociale fænomener betyder tab af forståelsesdimensioner.

Mit foreløbige arbejde med emnet kan man læse om i artiklen “Unblocking the sacred – new perspectives on the religious revival in South East Europe” i Tidsskriftet *Religion and Society in Central and Eastern Europe* (RASCEE), som jeg modtog Miklós Tomka prisen for af *International Study of Religion in Eastern and Central Europe Association* (ISO-RECA) i maj 2018.

### **Neo-patrisme**

Den serbiske ortodokse kirkes genformulering af sin historie i form af nye kirker og nye historiske værker er et led i en ny orientering i den ortodokse verden. I denne ny orientering opfattes historien gennem andre teologiske briller end dem, som den ortodokse kirke traditionelt så verden med. Den nye orientering kaldes for neo-patrisme. Den er baseret på en række russiske ortodokse teologers tan-

ker, der blev formuleret i eksil, da de blev sendt bort fra det sovjetisk kontrollerede Rusland efter 1917.

En central teolog i den neo-patristiske skole var Georges Florovsky (1893 – 1979), der formulerede en neo-patristisk syntese. Syntesen går ud på, at moderne teologiske udfordringer skulle besvares ved en gennemgang af patristiske kilder. Et eksempel på, hvordan denne syntesedannelse anvendes, kan findes i Florovskys elev John Zizioulas værk *Being as communion* (1985). Den neo-patristiske skole blev dannet som en reaktion på chokket over, at Rusland og senere andre ortodokse lande faldt for den sekulære kommunisme. Teologer fra denne skole mente, at de ortodokse kirker havde knyttet sig for tæt til statsmagten. Derfor måtte teologien og kirkehistorien gentænkes uafhængig af staten og det westfalske territorialprincip (*Cujus regio, ejus religio*), der også havde vundet indpas i den ortodokse verden. De neo-patristiske teologer formulerede derfor en forståelse af kirken, der skulle gøre kirken uafhængig af kejser og stat – en forståelse, der kendes som den slavofile ide om *sobernost*. Sobernost er et stærkt ladet og omdiskuteret teologisk begreb, som er afledt af det slaviske ord for råd (sobor), og oversættes undertiden til forsamling eller ekklesia. I neo-patristisk sammenhæng, som i Florovsky's centrale tekst om ordet fra 1937, oversættes ordet til at være lig de ortodokses forståelse af begrebet "katolsk".

Hver kirke og nadverfællesskab udgør sin egen lokale kirke på samme vis som de første apostolske kirker. Den lokale kirkes menighed træder først ind i fællesskabet med de andre lokale kirke gennem

nadveren. I nadveren tager alle lokale kirker del i det samme måltid og bliver ét i Kristi legeme. De bliver ét i den universelle kirke. Kirken eksisterer derfor forud for staten og kejseren – og dens universalisme er ikke bundet op på et land.

Sobernost er dog i en serbisk sammenhæng blevet nationaliseret. Den lokale kirke er menighedens kirke, og hvis menigheden er serbisk, så er kirken det også. Det har vist sig, at sobernost-begrebet, der skulle løsne kirken fra statens greb, i stedet har bundet kirken tættere på nationen. Kirkernes tilhørsforhold defineres ikke i en neo-patristisk optik af staten, men i stedet for af menigheden. Den serbiske ortodokse kirke kan dermed retfærdiggøre sit historiske genrejsningsprojekt i områder, der ikke er en del af staten Serbien. Staternes grænser er ikke kirkens, som de en gang var. Den serbiske ortodokse kirke i Montenegro hedder derfor blot den ortodokse kirke i Montenegro til stor frustration for den Montenegrinske ortodokse kirke og montenegrinske nationalister, der ser den som et serbisk fremmedlegeme.

Pointen er, at den serbiske ortodokse historieskrivning dels har en nationalistisk strømning og dels en teologisk. Disse to strømninger definerer den historiske praksis, der har konsekvenser, politisk og religiøst.

### **Ad notam**

Min interesse for Balkan og de ortodokse kirker blev dannet, da jeg arbejdede på Center for Europæisk Islamisk Tænkning under prof. Jørgen S. Nielsen. Centeret havde en del samarbejde med forskere i regionen og afholdt flere konferencer og studieture, som jeg deltog i. Efter endt

kandidatuddannelse med et speciale om kirkestriden i Montenegros kanoniske baggrund har mit primære arbejde været som embedsmand. Jeg har de sidste fem år arbejdet med forskningspolitisk rådgivning dels for ledelsen på KU og dels i Uddannelses- og Forskningsministeriet

siden 2016. I ministeriet sidder jeg i departementet på det universitetspolitiske kontor, hvor det meste universitetspolitik går igennem. Her er er mit arbejde at udføre forskningspolitiske analyser, rådgivning og betjening af Danmarks Forsknings- og Innovationspolitiske Råd.