

PROYECTAR UN PALACIO DE JUSTICIA EN BARRANQUILLA A PARTIR DEL
CONCEPTO DE LO PÚBLICO

Maria Camila Torres Briceño

Yesid Fabian Bernal Ochoa

Juan Pablo Güiza Chaves

Universidad Piloto de Colombia

Facultad de Arquitectura y artes

Programa de Arquitectura

Bogotá D.C

Julio, 2014

PROYECTAR UN PALACIO DE JUSTICIA EN BARRANQUILLA A PARTIR DEL
CONCEPTO DE LO PÚBLICO

Maria Camila Torres Briceño

Yesid Fabian Bernal Ochoa

Juan Pablo Güiza Chaves

Trabajo de grado para optar al título de Arquitecto

Director - coautor: Arq. Plutarco Eduardo Rojas Quiñones

Seminarista: Arq. Camilo Andrés Aragón Arévalo

Universidad Piloto de Colombia

Facultad de Arquitectura y artes

Programa de Arquitectura

Bogotá D.C

Julio, 2014

NOTA DE ACEPTACIÓN

Arq. Edgar Camacho Camacho
Decano Fac. Arquitectura y artes

Arq. Rafael Francesconi
Director de coordinación parte II

Arq. Plutarco Eduardo Rojas Quiñones
Director de proyecto de grado

Bogotá, Julio, 2014

DEDICATORIA

Estudiante Maria Camila Torres Briceño:

Este trabajo de grado está dedicado a mis padres por su apoyo absoluto hacia mis sueños y metas. A ellos mi gran admiración, amor y sobretodo agradecimiento.

Estudiante Yesid Fabian Bernal Ochoa:

Dedicado a mi familia que siempre ha sido mi apoyo y han estado a mi lado alentándome a conseguir cada una de mis metas y en especial esta de ser profesional en lo que amo, a todas las personas que me acompañaron y guiado en este proceso.

Estudiante Juan Pablo Güiza Chaves:

Por su amor incondicional, comprensión y guía a través del camino, les dedico estas páginas de mi tesis a ustedes papá y mamá. Por siempre mi corazón y agradecimiento. Leonor Eugenia Chaves Bolaños y Leonel Güiza Rueda.

AGRADECIMIENTOS

Estudiante Maria Camila Torres Briceño:

Quisiera expresar mi agradecimiento a todas aquellas personas que hicieron posible este trabajo de grado. A los profesores que a lo largo de mi carrera me enseñaron con gran dedicación sus conocimientos para ser una profesional íntegra para el futuro.

A Plutarco Rojas Quiñones, director de la presente tesis, por su entrega, esfuerzo y enseñanza. A mis compañeros de tesis, que gracias al trabajo en grupo y a nuestra disciplina logramos cumplir las metas propuestas.

Estudiante Juan Pablo Güiza Chaves:

Agradezco en primera instancia a nuestro director de tesis, el arquitecto Plutarco Rojas Quiñones, por sus consejos y enseñanzas. Siempre fueron útiles e importantes para mí y el proyecto.

De igual manera, a los demás maestros arquitectos, quienes durante mi paso por la facultad de arquitectura y artes, sembraron conocimientos y cuestionamientos con aires de grandeza y superación.

A todos ellos muchas gracias.

TABLA DE CONTENIDO

INTRODUCCIÓN	11
1. JUSTIFICACIÓN METODOLÓGICA	12
2. PROBLEMATIZACIÓN	14
2.1 ¿POR QUÉ NO LOGRA SER PÚBLICO UN EDIFICIO PÚBLICO?	14
2.2 ANÁLISIS DE LA FIGURA AL ACTUAL PALACIO DE JUSTICIA.....	16
2.3 EL CONCEPTO DE LO PÚBLICO.....	18
2.4 DELIMITACIÓN.....	19
3. PROCESO DE DISEÑO DEL PALACIO DE JUSTICIA.....	20
3.1 COMPONENTE TEÓRICO	21
3.1.1 <i>Tania Beatriz Maya Sierra</i>	21
3.1.2 <i>Rogelio Salmona</i>	22
3.1.3 <i>Mauricio Salazar</i>	22
3.1.4 <i>Juan Pablo Aschner Roselli</i>	23
3.2 COMPONENTE ANALÍTICO	23
3.2.1 <i>Tema: el concepto de lo público</i>	23
3.2.1.1 Centro Cultural Gabriel García Márquez.....	23
3.2.1.2 Biblioteca pública Virgilio Barco.....	25
3.2.2 <i>Actividad: Palacio de Justicia</i>	29
3.2.2.1 Palacio de la Asamblea de Chandigarh. Le Corbusier.....	29
3.2.2.2 Palacio de Congresos de Estrasburgo. Le Corbusier.....	31
3.3 COMPONENTE PRÁCTICO.....	40
3.3.1 <i>El sitio</i>	40
3.3.2 <i>El proyecto</i>	41
3.3.3 <i>Transformaciones</i>	49
4. ESTRUCTURA CONCEPTUAL	57
5. OBJETIVO GENERAL	58
5.1 OBJETIVOS ESPECÍFICOS	58
6. METODOLOGÍA	59
7. CONCLUSIONES	60
BIBLIOGRAFÍA	61

LISTA DE FIGURAS

	Pág
Figura 1	15
Figura 2	16
Figura 3	17
Figura 4	17
Figura 5	18
Figura 6	20
Tabla 1	20
Figura 7	22
Figura 8	24
Figura 9	24
Figura 10	25
Figura 11	26
Figura 12	26
Figura 13	27
Figura 14	27
Figura 15	28
Figura 16	28
Figura 17	29
Figura 18	30
Figura 19	30
Figura 20	31
Figura 21	32
Figura 22	32
Figura 23	33
Figura 24	33
Figura 25	34

Figura 26	35
Figura 27	36
Figura 28	37
Figura 29	38
Figura 30	38
Figura 31	39
Figura 32	40
Figura 33	41
Figura 34	42
Figura 35	42
Figura 36	42
Figura 37	43
Figura 38	43
Figura 39	44
Figura 40	44
Figura 41	45
Figura 42	45
Figura 43	46
Figura 44	46
Figura 45	47
Figura 46	47
Figura 47	49
Figura 48	50
Figura 49	50
Figura 50	51
Figura 51	51
Figura 52	52
Figura 53	52
Figura 54	53
Figura 55	53
Figura 56	54
Figura 57	54
Figura 58	55

Figura 59

56

Figura 60

57

RESUMEN

A partir de la disyuntiva que se presenta entre la seguridad en un Edificio público y la percepción considerando su experiencia y memoria del ciudadano hacia el mismo, estamos proyectando un Palacio de Justicia en la ciudad de Barranquilla con una preocupación específica acerca del concepto de lo público.

Para entender el concepto de lo público en el proyecto de arquitectura ha sido necesario crear categorías por medio del método analógico de composición que permitan el tránsito entre lo literario y lo proyectual. Las categorías son el recorrido, la percepción y el paisaje entendiendo estas como una secuencia que inicia desde el tránsito del peatón sobre el andén y así mismo siendo guiado por elementos de bifurcación como los taludes y espejos de agua como barrera física de dirección más no de exclusión.

Así que, el desplazamiento continúa en las rampas que son elementos de ascenso y descenso que llevan a espacio que recibe de manera centrípeta al peatón. En este lugar se percibe permeabilidad ya que los volúmenes son en planta libre. El trayecto se prolonga hacia una circulación público privada que rodea el patio y así continúa con el recorrido dinámico que asciende a la cubierta transitable y conlleva a apreciar las cualidades de los objetos establecidos en la estructura formal. Además se encuentra un enfoque de visuales intencionales por lo tanto a un dominio del paisaje.

PALABRAS CLAVE: Público, forma, figura, proyecto, percepción, recorrido, paisaje, desplazamiento, seguridad.

INTRODUCCIÓN

El tema central de estudio es cómo hacer público un edificio público por medio de una composición arquitectónica en un lugar específico. El edificio público elegido para el proyecto de tesis es un Palacio de Justicia ya que es uno de los edificios públicos más emblemáticos del país¹, pues se considera como un símbolo del poder judicial y así mismo de apropiación ciudadana puesto que en ese lugar se llevan a cabo todos los procesos judiciales en servicio de la ciudadanía.

Además se tendrá en cuenta cómo el ciudadano percibe la imagen de un Palacio de Justicia considerando su experiencia, memoria y percepción. Incluir la percepción es pertinente porque es como se ve, se observa, y se siente un edificio por medio de diferentes elementos arquitectónicos, y resulta en una experiencia, a su vez deriva en la memoria, que es la que evoca la información empírica.

Dichas sensaciones se despiertan a través de un recorrido. Todo esto justificado en análisis de diferentes autores y objetos de estudio que tratan estos temas junto con una metodología definida que nos ayudará a la composición arquitectónica y de diseño.

¹ MAYA SIERRA, Tania Beatriz. (2007 Diciembre). *Los Palacios de Justicia de Bogotá Nuevo Palacio de Justicia de Bogotá. La arquitectura como máscara*. Ensayos. Historia y teoría del arte, 13, 7 – 43.

1. JUSTIFICACIÓN METODOLÓGICA

Por medio del método analógico de composición arquitectónica por partes, trabajado y conducido por el profesor Plutarco Rojas², se dio la oportunidad de trabajar el concepto de lo público desde las relaciones entre piezas, conjuntos y sistemas. Estos conceptos tienen una clara relación al punto al que se quiere llegar puesto que una pieza en un proyecto arquitectónico puede suscitar al usuario múltiples experiencias tan sólo por ser parte de un conjunto. Ya que con las piezas se forman conjuntos y así mismo sistemas, se pueden llegar a aspectos compositivos capaces de generar un cambio en la percepción y permeabilidad de lo público en el Palacio de Justicia.

El proceso de diseño y composición del proyecto arquitectónico adoptará, entonces, la analogía como herramienta de análisis y así mismo como herramienta de composición. Desde la analogía se irá construyendo una memoria de composición a partir del análisis, abstracción y aprehensión de sus principios, desde donde se realizará traslados de figura y/o concepto, dependiendo de las determinantes del proyecto.³ La analogía es importante en el proceso de diseño ya que teniendo una relación entre diferentes objetos se puede analizar de manera más sencilla la idea o intención que se tiene de algún concepto o principio en específico.

Otro ámbito a resaltar es la forma en que la estructura formal ayudará a la composición arquitectónica del proyecto ya que terminando de despiezar y analizar cada elemento y así mismo hacer los traslados de figura, se concluirá cuál es el orden correcto de esas piezas que harán un Palacio de Justicia permeable, público y que no se cierre al usuario ya que analizando un referente negativo más adelante expuesto se ha concluido que sus piezas son límite físico y visual hacia el peatón, teniendo consecuencias negativas en la percepción de barrera y exclusión.

Se basará la atención principalmente en la actividad y en un segundo plano estarán el lugar y la técnica, puesto que nuestro interés es en sí un Palacio de Justicia que cumpla con un programa de usos característico que debe tener este edificio público. Luego de diseñar el proyecto arquitectónico se buscará un lugar

² ROJAS QUIÑONES, Plutarco Eduardo. Análisis, analogía y transformación diseño de un método de aprendizaje de la composición arquitectónica. Alarife: Revista de arquitectura, Nº. 22, (2011) , págs. 80-101

³ ROJAS QUIÑONES, Plutarco Eduardo. La analogía, un instrumento para el aprendizaje de la composición arquitectónica.

que cumpla con las características exigidas por el proyecto y así mismo cuando se implante tendrá modificaciones y deformaciones por el lugar.

2. PROBLEMATIZACIÓN

2.1 ¿POR QUÉ NO LOGRA SER PÚBLICO UN EDIFICIO PÚBLICO?

Para poder entender mejor la pregunta se tiene que hablar acerca de los acontecimientos sucedidos a lo largo de la historia del país. El Palacio de Justicia es considerado como uno de los edificios públicos más emblemáticos del país⁴ ya que se constituye como un símbolo del poder judicial. Es por esto que en décadas anteriores, los edificios que lo antecedieron fueron blancos de diferentes hechos violentos que dejaron como saldo un Palacio destruido junto con la memoria colectiva del ciudadano.

Dichos sucesos violentos que han recaído sobre los anteriores edificios han incidido en la expresión del edificio actual. Una de las principales premisas en el nuevo diseño del Palacio de Justicia fue la de concebir el edificio de acuerdo con su carácter, debía “constituirse en el símbolo del poder judicial, buscando una gran sobriedad que respondiera, además, al carácter cívico, público e histórico de la Plaza de Bolívar.”⁵

Durante el proceso de ejecución del proyecto, el arquitecto Londoño⁶ señala como hecho anecdótico que, en una de las reuniones con los magistrados, funcionarios y demás ocupantes del edificio, estos, dominados por una especie de “paranoia”, llegaron a proponer que se enrejara el edificio. Esta propuesta era inviable desde todo punto de vista –agrega el arquitecto–, pues rompía con el carácter de edificio público que debería definir al Palacio.⁷

El arquitecto señala que de los principales criterios de diseño que se establecieron fue lograr que el edificio fuera “abierto” pues, tendría una mayor

⁴ MAYA SIERRA, Tania Beatriz. (2007 Diciembre). *Los Palacios de Justicia de Bogotá Nuevo Palacio de Justicia de Bogotá. La arquitectura como máscara*. Ensayos. Historia y teoría del arte, 13, 7 – 43.

⁵ Presidencia de la Sociedad Colombiana de Arquitectos. Memorando P.033-86. Concepto de Proyecto de Reconstrucción del Palacio de Justicia, dirigido a la Subdirección de Patrimonio Cultural, Colcultura, Consejo De Monumentos Nacionales. Bogotá, 1º de julio de 1986, fol. 2.

⁶ Arquitecto colombiano Roberto Londoño, encargado del diseño del Palacio de Justicia.

⁷ Tomado de entrevista realizada por la arquitecta Tania Beatriz Maya al arquitecto Roberto Londoño, Bogotá, octubre de 2001.

concordancia con el carácter público que le correspondía y obedecería de mejor forma a las determinantes de la Plaza. Sin embargo, en el mismo diseño preliminar del proyecto de reconstrucción, la búsqueda de protección se volvió una camisa de fuerza cuya solución formal y espacial se presentó como una contradicción a la premisa de que el concepto de seguridad y el carácter público podrían encontrar una coincidencia.⁸

Por lo tanto los criterios de diseño de este edificio fueron el miedo y se advierte cómo el carácter público y la necesidad de seguridad del edificio se presentaron como una disyuntiva que no logró ser resuelta, especialmente respecto a su imagen. Debido a estos hechos y sus consecuencias posteriores se puede concluir la imagen del edificio repercute en la percepción y experiencia del usuario hacia este, en este caso despierta una percepción negativa. El Palacio y el ciudadano se encuentran, pero no se tocan, no de forma completa.

Imagen 1. Actual Palacio de Justicia de Bogotá



Fuente: http://commons.wikimedia.org/wiki/File:Palacio_de_Justicia_de_Colombia_-_BOGOT%C3%81_-_COLOMBIA.jpg

⁸ MAYA SIERRA, Tania Beatriz. (2007 Diciembre). *Los Palacios de Justicia de Bogotá Nuevo Palacio de Justicia de Bogotá. La arquitectura como máscara*. Ensayos. Historia y teoría del arte, 13, 7 – 43.

2.2 ANÁLISIS DE LA FIGURA AL ACTUAL PALACIO DE JUSTICIA

Después de conocer las intenciones del arquitecto para el diseño del Palacio de Justicia y su verdadero factor de diseño se realizó un análisis de la figura de éste edificio. Estas características se tendrán en cuenta como antecedente negativo hacia un edificio público.

El Palacio de Justicia de Bogotá está compuesto por piezas ortogonales de base rectangular que encierran, delimitan el patio central y reciben al peatón por la parte posterior; un patio sin uso, vacío y aislado que hace de su estructura formal tipo claustro un límite físico y visual hacia el peatón, teniendo consecuencias negativas en la percepción de barrera y exclusión. (Imagen 2)

Imagen 2. Análisis de la figura Palacio de Justicia de Bogotá:
Piezas

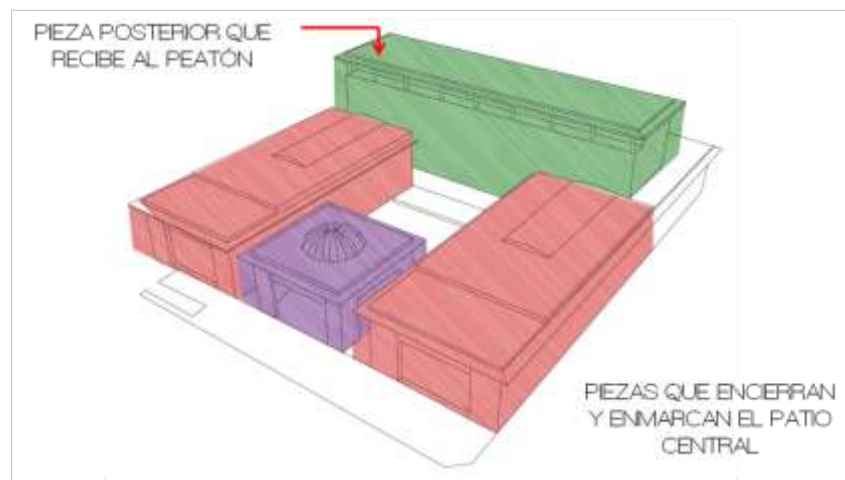

Fuente: María Camila Torres Briceño 2013

Como parte de una clase de paranoia se dispusieron unas medidas específicas en su acceso para el ingreso de los tanques por un fortuito hecho violento. Se evidencia la no conexión con la Plaza de Bolívar, siendo esta la zona de espacio público más importante de la ciudad, y elementos que producen una barrera física para el peatón. (Imagen 3)

Imagen 3. Análisis de la figura Palacio de Justicia de Bogotá: Patio

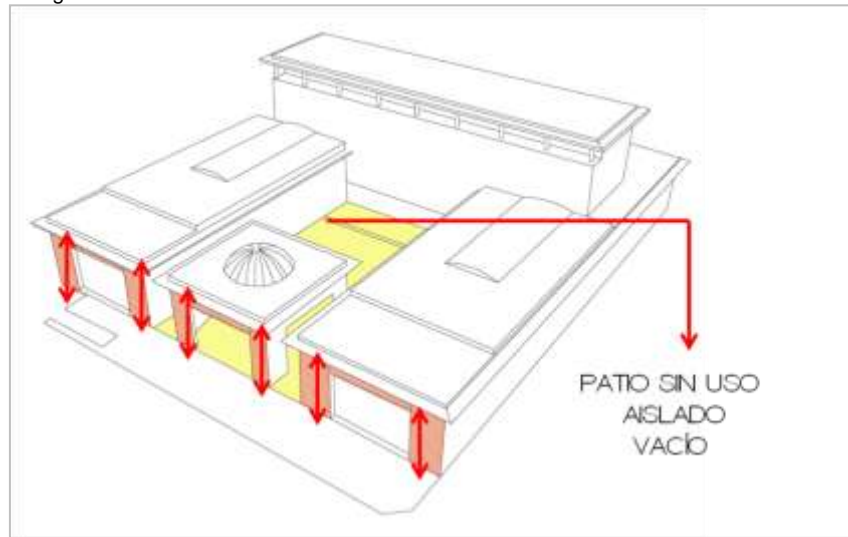

Fuente: Maria Camila Torres Briceño 2013

Imagen 4. Enmarcación y altura para el ingreso de tanques de guerra.



Fuente: <http://correoconfidencial.com/wp-content/uploads/2013/09/PALACIO-DE-JUSTICIA-TOMA-Y-RETOMA.jpg>

Imagen 5. La seguridad sobresale en el edificio.

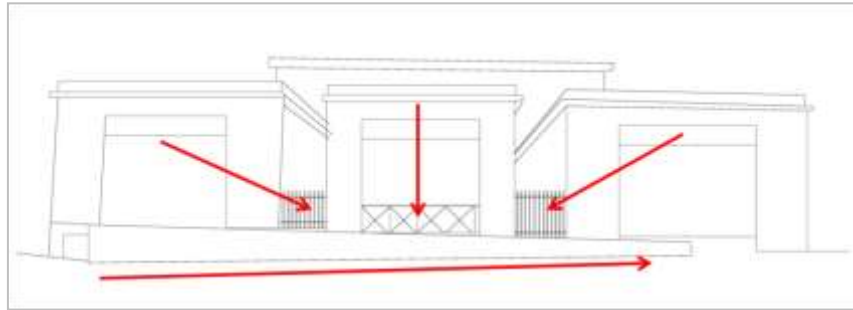

Fuente. Maria Camila Torres Briceño 2013

2.3 EL CONCEPTO DE LO PÚBLICO

Es importante abordar el tema de lo público ya que es la libertad que tiene el usuario para recorrer un espacio, permitiendo suscitar percepciones de apropiación colectiva mediante experiencias transmitidas por el simbolismo del edificio o espacio de bien común.; y resolver la problemática que tiene este concepto frente a los edificios públicos que suscitan diferentes experiencias al ciudadano ya sea de barrera, exclusión, imposición y hostilidad generando una memoria hacia este objeto arquitectónico.

Por ende, se pretende diseñar un proyecto que tenga algunas características especiales y hagan de éste un lugar seguro pero así mismo abierto al ciudadano para poder ayudar a su apropiación y no al rechazo, como se ha presentado a lo largo del tiempo.

En el ámbito académico se ayudará al estudiante a tener una referencia de cómo la historia del país repercute en el diseño de algunos edificios y cómo arquitectos quisieron resolver esta disyuntiva como lo fueron Rogelio Salmons, protagonista de varios proyectos de carácter público que despiertan en el usuario experiencias y percepciones de apropiación ciudadana.

2.4 DELIMITACIÓN

De acuerdo a los hechos que llevaron a que los edificios públicos se cerraran al ciudadano por los diferentes criterios de diseño errados, se llegó a la pregunta ¿Cómo suscitar la percepción de lo público en un edificio público? Esta cuestión planteada, se abordará de forma concreta hasta el punto de definir, mediante una metodología trabajada y juiciosa, los elementos, estructuras formales y conceptos aplicables para la composición de un edificio con percepción clara y positiva de lo público al ciudadano.

Se quiere tratar los conceptos ya mencionados como lo son la percepción, la experiencia, el recorrido, la memoria y el edificio público, pero no se quiere profundizar de manera extendida la violencia que ha sufrido nuestro país, sus víctimas, su dolor, y conmemoración a estas, pues concluimos que en sí mismo el edificio debe dar cuenta de esos temas desde su expresividad formal y por tanto se traducirá desde el mismo objeto.

Ahora bien, se trata de analizar el por qué se cierran estos edificios al ciudadano, por diferentes factores violentos, más no se quiere profundizar acerca de estos hechos pues ya entraríamos a temas como los un proyecto de conmemoración y así seguir en un pasado no muy formidable.

3. PROCESO DE DISEÑO DEL PALACIO DE JUSTICIA

Imagen 6. El proyecto

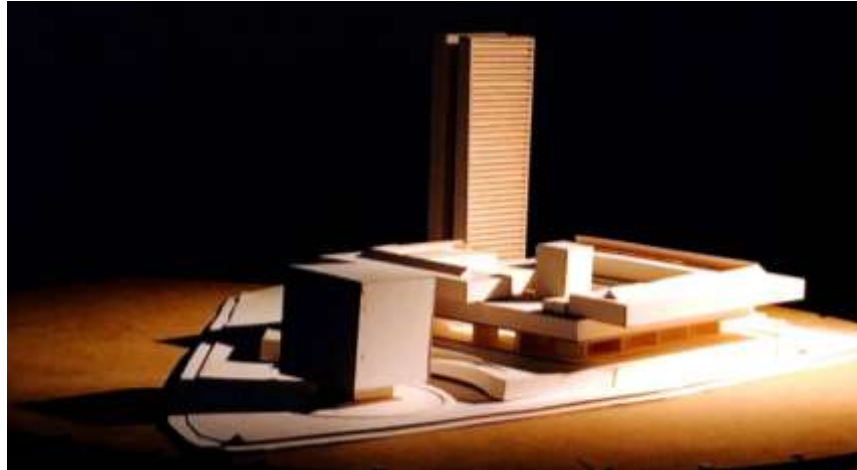

Fuente: Foto tomada por: Andrés Felipe Cuellar 2014

Para deducir la forma del proyecto se trataron tres factores determinantes: El componente teórico, el componente analítico y el componente práctico. (Tabla 1)

Tabla 1. Dedución de la forma



Fuente: Maria Camila Torres Briceño

3.1 COMPONENTE TEÓRICO

3.1.1 Tania Beatriz Maya Sierra. Se estudiaron antecedentes teóricos como Tania Maya, Magister en historia y teoría del arte, la arquitectura y la ciudad de la Universidad Nacional, que en su tesis, *Los Palacios de Justicia de Bogotá. Nuevo Palacio de Justicia de Bogotá. La arquitectura como máscara*, expone la otra cara del Palacio de Justicia teniendo en cuenta los hechos pasados en la ciudad hacia estos edificios. Expone que desde la etapa preliminar del proyecto se prefiguraron y la asunción de la *máscara* como elemento expresivo del edificio. La palabra *máscara* es entendida no solo como la inevitable divergencia entre ser y apariencia, sino como una configuración particular de disfraz.

Conforme a los hechos violentos ocurridos en el Palacio de Justicia, y su nuevo diseño para la búsqueda de expresión para el edificio, la relación ideal realidad/carácter público-necesidad de seguridad, en el nuevo Palacio, no logra una conciliación, sino una contraposición de los términos.

Así pues, se puede apreciar que ante la dificultad de alcanzar la correspondencia entre ellos, en el diseño de la obra se acudió a una serie de elementos que buscaban ocultar su cometido subyacente. Puede decirse que su imagen se prefigura como un “enmascaramiento”, mediante el cual se busca ocultar la realidad, “disimularla”, mientras el ideal “simulado” es solo apariencia.⁹

Se comparten algunas ideas con esta arquitecta como lo son la disyuntiva que hay entre lo público y la necesidad de seguridad debido a los hechos ocurridos en un pasado violento, esto nos ayuda a justificar la intención diseñar un Palacio de Justicia que no recurra a equivocadas formas de diseño que impongan seguridad y con esto una barrera con la ciudad.

Así mismo, la investigación histórica acerca de los hechos ocurridos en el Palacio de Justicia de Bogotá en el ámbito arquitectónico, ayuda a aclarar y a justificar la problemática que hoy en día sobrellevan los edificios públicos en el país y sus repercusiones hacia los ciudadanos.

⁹ MAYA SIERRA, Tania Beatriz. (2007 Diciembre). *Nuevo Palacio de Justicia de Bogotá. La arquitectura como máscara*. Ensayos. Historia y teoría del arte, 13, 7 – 43.

3.1.2 Rogelio Salmona. En la obra “Arquitectura y poética del lugar” manifiesta que el espacio presumiblemente público está cortado por rejas, alambradas, vigilantes, centinelas militares, u ocupado por estacionamientos de vehículos gubernamentales, o de entidades privadas. Calles, sectores y barrios enteros de la capital colombiana son hoy ghettos cerrados al uso “público” por el temor a la delincuencia y al terrorismo o por simple conveniencia de pequeños grupos o élites.¹⁰ Este arquitecto refleja su pensamiento acerca de lo público en algunas obras, es por esto que se ha tomado su reflexión teórica y práctica como un referente importante en el proyecto.

3.1.3 Mauricio Salazar. En su tesis *Lugares dentro de Lugares. La memoria en la composición arquitectónica, Rogelio Salmona* en donde habla acerca de distintos proyectos de este arquitecto colombiano y hace un análisis de los mismos con un método de deconstrucción del proyecto ya descompuesto, para poder identificar los elementos presentes en la composición. En la *imagen 7* se puede ver el análisis de los antecedentes históricos para deducir la forma y figura de una obra contemporánea, en este caso el edificio de Postgrados de la Universidad Nacional y la Biblioteca Pública Virgilio Barco, del arquitecto Rogelio Salmona.

Imagen 7. Antecedente histórico en las obras contemporáneas



Fuente: Libro *Lugares dentro de lugares. La memoria en la composición arquitectónica, Rogelio Salmona*. Mauricio Salazar.

¹⁰ SALMONA Rogelio, TÉLLEZ Germán. *Rogelio Salmona: arquitectura y poética del lugar*. Colombia: Universidad de los Andes. 1991. ISBN 9589082580.

3.1.4 Juan Pablo Aschner Roselli. Autor del libro *Contrapunto y Confluencia en el Concierto arquitectónico: Biblioteca Virgilio Barco* se evidencia la percepción que tiene el arquitecto hacia la biblioteca por medio del recorrido y las experiencias que experimenta en cada lugar. Manifiesta conclusiones netamente perceptivas de los espacios como los volúmenes y patios como organizadores del espacio, jerarquías volumétricas evidenciadas en las cubiertas, elementos de enmarque de visuales, estimulación y lateralidad como respuesta a la visión frontal.

Según los antecedentes teóricos se puede concluir que éstos contribuirán a fortalecer el tema de la percepción del concepto de lo público en un usuario y cómo elementos arquitectónicos organizados consecuentemente al tema pueden suscitar una experiencia ya sea positiva o negativa a una persona que recorra el proyecto. La intención es tomar los análisis y las experiencias que tuvieron estos arquitectos para así poder completar la composición arquitectónica propuesta.

3.2 COMPONENTE ANALÍTICO

3.2.1 Tema: el concepto de lo público. Se estudiaron antecedentes arquitectónicos acerca del concepto de lo público. Proyectos paradigmáticos:

3.2.1.1 Centro Cultural Gabriel García Márquez. Es un espacio dedicado a la cultura, en el centro histórico de Bogotá, localidad de La Candelaria. En el año 2003 el Fondo de Cultura Económica encargó al arquitecto Rogelio Salmona el diseño de un centro cultural que albergaría la librería de la editorial mexicana, siendo una de sus últimas obras. Se inauguró en el 2006.

Es un ejemplo claro de lo público, donde todas las experiencias y recorridos son intención del arquitecto pero de igual manera es imperceptible para el usuario, hasta el momento de encontrarse caminando sobre la cubierta. Se caracteriza por la prolongación de la calle al edificio (*Imagen 8*) (*Imagen 9*) como se pueden apreciar en los cortes arquitectónicos (*Imagen 10*).

Imagen 8. Prolongación del espacio público al edificio



Fuente: http://1.bp.blogspot.com/-3YVe2mpW09w/UWTzMyGJcpl/AAAAAAAAAt0/oz0SI_yRMKU/s1600/centro-cultural_gabriel_garcia_Bogota.jpg

Imagen 9. Centro Cultural Gabriel García Márquez



Fuente: http://1.bp.blogspot.com/-3YVe2mpW09w/UWTzMyGJcpl/AAAAAAAAAt0/oz0SI_yRMKU/s1600/ce

Imagen 10. Cortes arquitectónicos, Centro Cultural Gabriel García Márquez

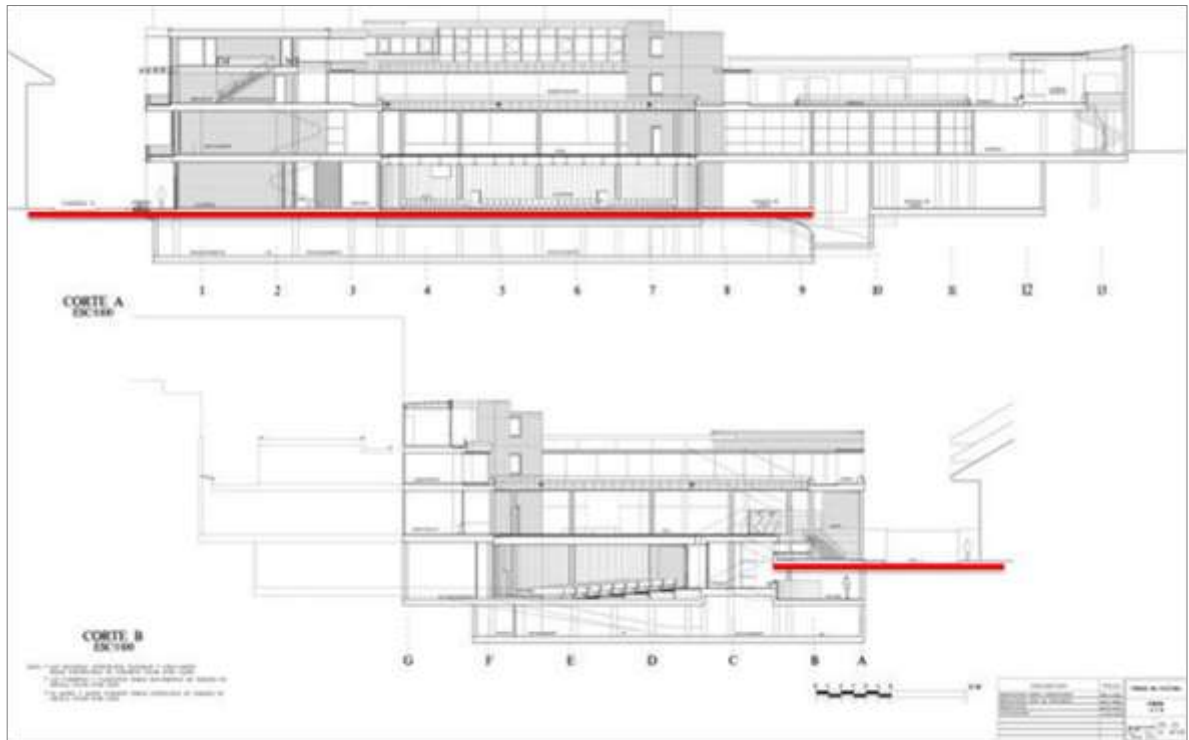

Fuente: Carlos Leonardo Figueredo Camacho. El proyecto como instrumento de orientación. Procedimientos para la construcción del lugar en el Centro Cultural Gabriel García Márquez de Rogelio Salmona.

3.2.1.2 Biblioteca pública Virgilio Barco. Arquitecto Rogelio Salmona. Se ubica en el occidente de Bogotá, y hace parte del Plan Maestro del Parque Simón Bolívar. La biblioteca se inauguró el 21 de diciembre de 2001. Despierta percepciones en los espacios como los volúmenes y patios como elementos organizadores (Imagen 11), jerarquías volumétricas evidenciadas en las cubiertas (Imagen 12), elementos de enmarque de visuales (Imagen 13), estimulación y lateralidad como respuesta a la visión frontal (Imagen 14), grado de contracción de los volúmenes (Imagen 15), cubiertas transitables (Imagen 16) y fuentes escalonadas como elementos de bifurcación en los recorridos (Imagen 17).

Imagen 11. Los volúmenes y patios como elementos organizadores



Fuente: Contrapunto y confluencia en el concierto arquitectónico. Biblioteca Virgilio Barco. Juan Pablo Aschner Roselli.

Imagen 12. Jerarquías volumétricas evidenciadas en las cubiertas

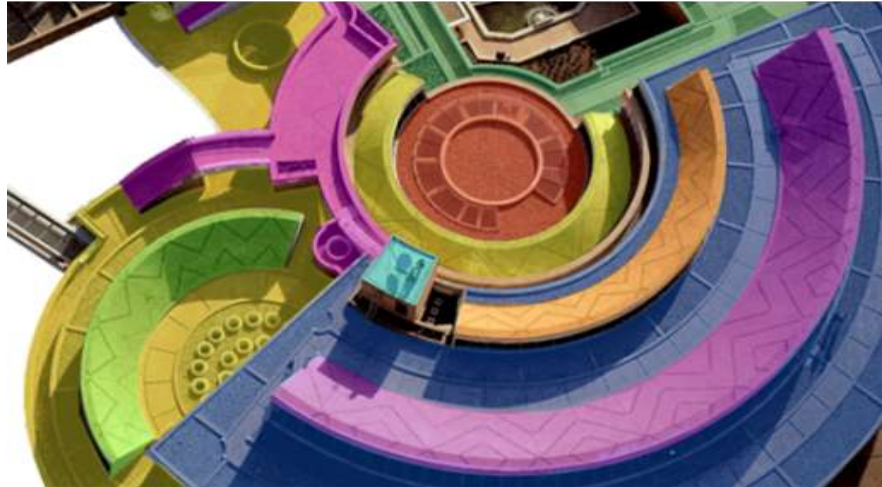

Fuente: Contrapunto y confluencia en el concierto arquitectónico. Biblioteca Virgilio Barco. Juan Pablo Aschner Roselli.

Imagen 13. Elementos de enmarque de visuales.



Fuente: Contrapunto y confluencia en el concierto arquitectónico. Biblioteca Virgilio Barco. Juan Pablo Aschner Roselli.

Imagen 14. Estimulación y lateralidad como respuesta a la visión frontal



Fuente: Contrapunto y confluencia en el concierto arquitectónico. Biblioteca Virgilio Barco. Juan Pablo Aschner Roselli.

Imagen 15. Grado de contracción de los volúmenes



Fuente: Contrapunto y confluencia en el concierto arquitectónico. Biblioteca Virgilio Barco. Juan Pablo Aschner Roselli.

Imagen 16. Cubiertas transitables

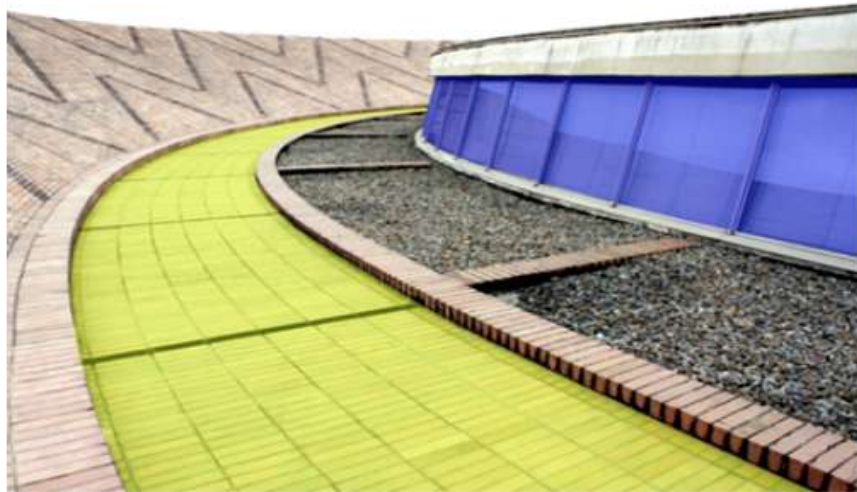

Fuente: Contrapunto y confluencia en el concierto arquitectónico. Biblioteca Virgilio Barco. Juan Pablo Aschner Roselli.

Imagen 17. Fuentes escalonadas como elementos de bifurcación en los recorridos



Fuente: Contrapunto y confluencia en el concierto arquitectónico. Biblioteca Virgilio Barco. Juan Pablo Aschner Roselli.

3.2.2 Actividad: Palacio de Justicia. Se analizaron objetos de estudio por medio del método analógico de composición arquitectónica por partes, con el propósito de entender la funcionalidad de un Palacio de Justicia desde las relaciones entre piezas, conjuntos y sistemas y así desarrollar un programa de usos coherente.

3.2.2.1 Palacio de la Asamblea de Chandigarh. Le Corbusier. Los sistemas funcionan a manera de pieza contigua relacionada una con la otra mediante un espacio en común que se define como un claustro con patio central (*Imagen 19*) similar a un foyer (vestíbulo) .En la segunda planta, debido a una serie de transformaciones funcionales, empieza a fragmentar la circulación perimetral pero se mantiene la relación entre el centro y las piezas.

Imagen 18. Palacio de la Asamblea de Chandigarh



Fuente: <http://www.via-arquitectura.net/10/008/04.jpg>

Imagen 19. Patio. Primer nivel y segundo nivel.

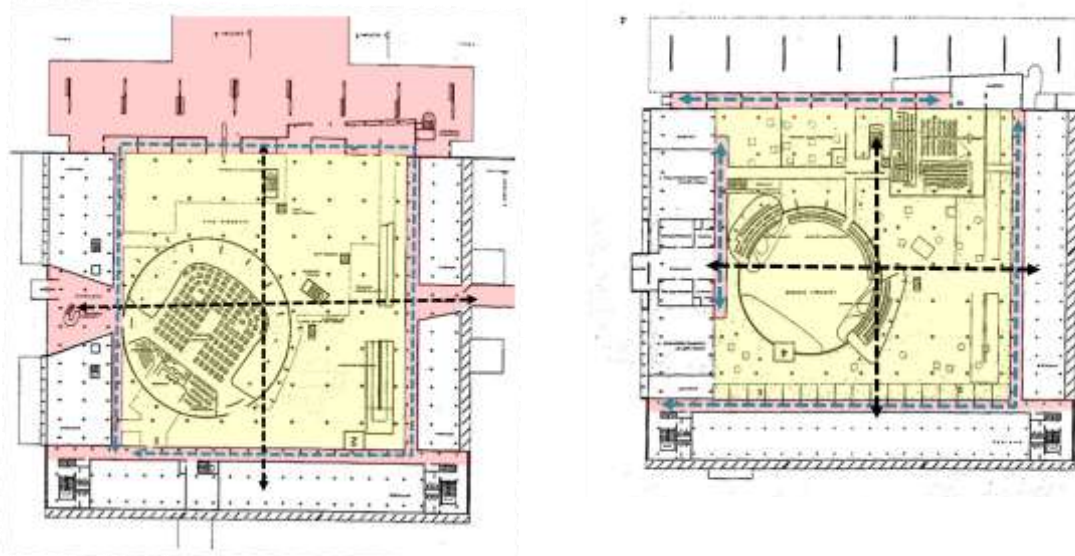

Fuente: http://wikiarquitectura.com/es/images/b/b2/Chandigarh_palacio_de_la_asamblea.jpg

La configuración del eje longitudinal otorga a la pieza la cualidad de manejar el espacio de manera organizada mediante la agrupación en trama de elementos repetitivos, haciendo una diferencia jerárquica a través del manejo de la cubierta.

El uso de Brisoletti (PARASOL) incrementa el contraste de piezas y refuerza su eje longitudinal, que evidencia la estructura formal que organiza el espacio a manera de una crujía que reparte hacia uno de sus costados. (Imagen 20)

Imagen 20. Stoa.

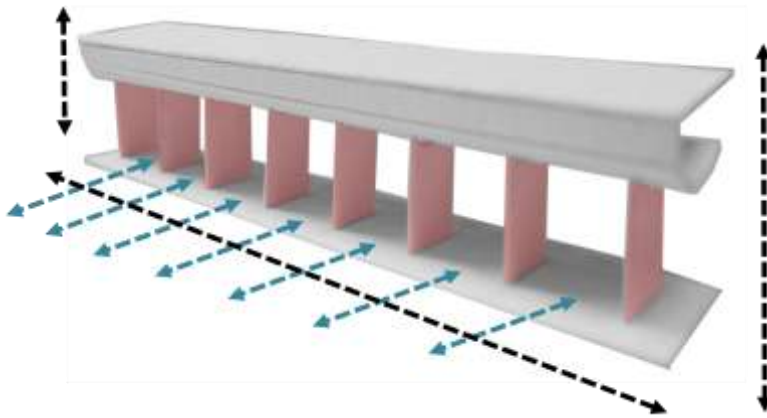

Fuente: Maqueta realizada por Yesid Fabián Bernal Ochoa

3.2.2.2 Palacio de Congresos de Estrasburgo. Le Corbusier. Las piezas que se escogieron de este proyecto para el Palacio de Justicia fueron:

Imagen 21. Rampa curva.

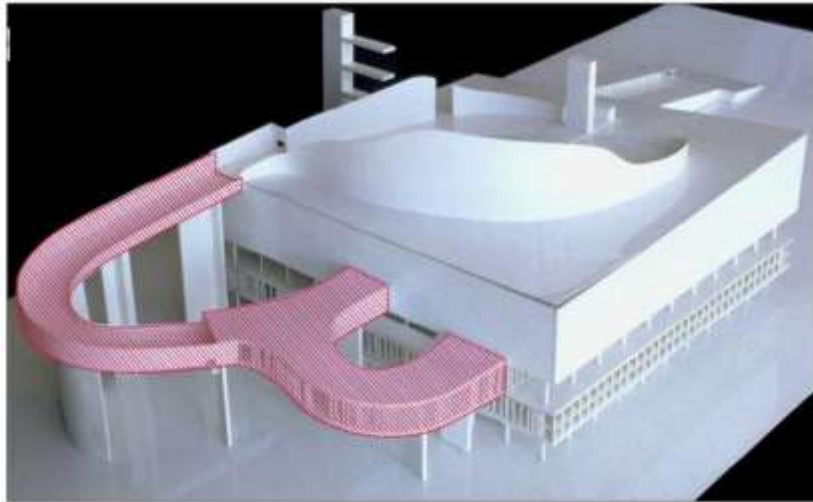

Fuente: <http://www.historiaenobres.net/ficha.php?idioma=es&id=131>

Esta rampa, que es una pieza que se caracteriza por ser la unión de dos volúmenes regulares, que se les sustrae una parte para formar un recorrido coherente, así mismo después de la adición de estos elementos sufren una deformación en el que el recorrido se curva para formar dinamismo y transitar con la intención de suscita un paseo arquitectónico. (Imagen 22)

Imagen 22. Deformación de la figura.

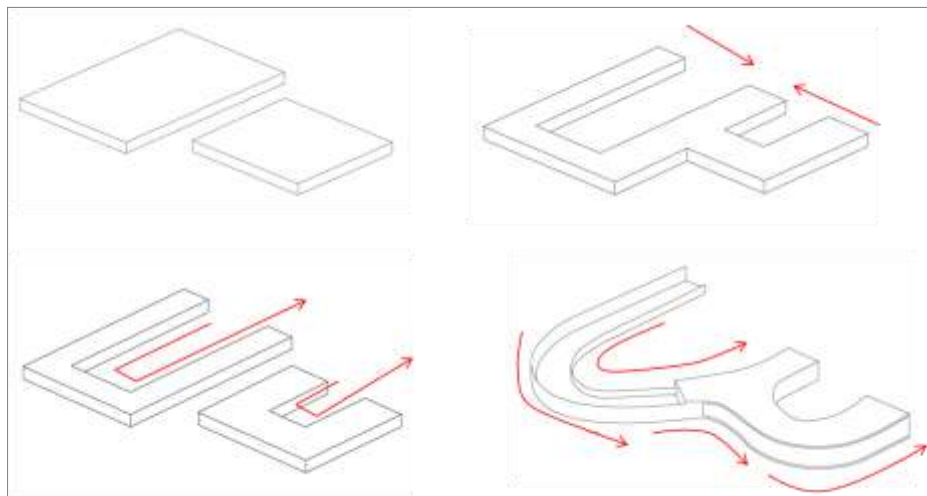

Fuente: Maria Camila Torres Briceño 2013

La siguiente pieza es una pantalla en la cubierta transitable, que emerge de una cinta regular, en la que se le hacen sustracciones para que enmarquen vistas diferentes desde la cubierta, luego se generan varios cambios en su altura motivos de asoleación. (Imagen 24)

Imagen 23. Pantalla en cubierta transitable.

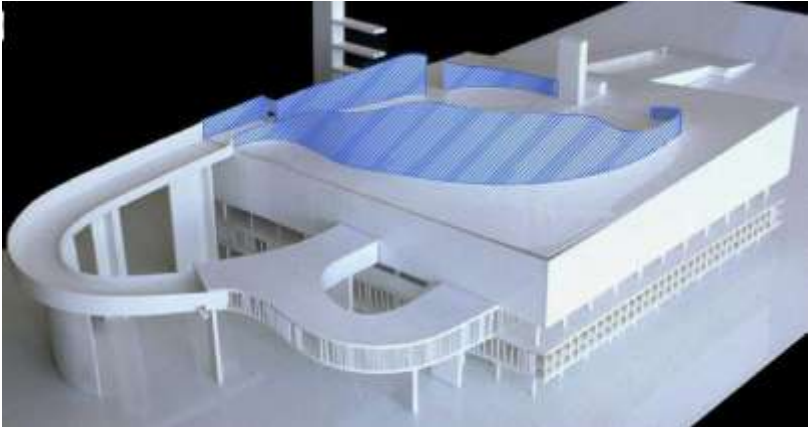

Fuente: <http://www.historiaenobres.net/ficha.php?idioma=es&id=131>



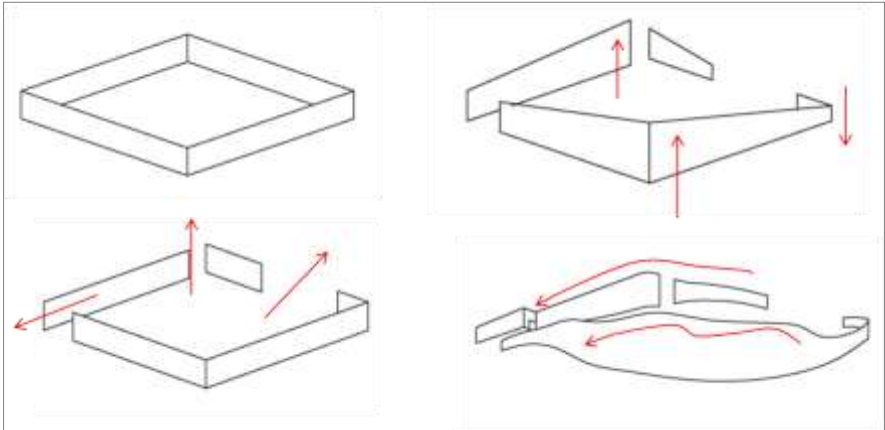

















Imagen 24. Deformación de la figura.

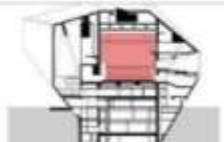

Fuente: Maria Camila Torres Briceño 2013

Así mismo se tomaron piezas por medio de un ejercicio de matrices tipológicas y descriptivas en las cuales se identifican los espacios como parámetros de análisis respecto al programa de usos incluidos en objetos de estudio paradigmáticos. Estas piezas son:

Imagen 25. Ejemplo de matriz tipológica. Auditorios.

MATRIZ DE AUDITORIOS (CORTE SUPREMA DE JUSTICIA)				
AUDITORIOS	PLANTA	CORTE	RELACIONES CON EL CONJUNTO	DEDUCCION-DESCRIPCION
 <p>IGLESIA DEL JUBILEO - RICHARD SAKER</p>				<p>El espacio arquitectónico surge en la interacción de un nivel de base rectangular y un nivel superior, así, define el espacio de teatro de la sala, los niveles de circulación, el nivel de circulación superior y el nivel de circulación inferior, un factor que a su vez define el espacio del aula de los niveles superiores, hasta el nivel de circulación inferior. Con un nivel de base y un nivel superior, con la circulación inferior siempre ascendente, representando el movimiento de la sala desde el nivel de base al nivel de circulación superior, como un nivel de circulación, que se eleva y se eleva.</p>
 <p>IGLESIA SOBRE EL AGUA - TADAO ANDO</p>				<p>El espacio es el resultado de la interacción de un nivel de circulación inferior, un nivel de circulación superior y un nivel de circulación inferior, un factor que a su vez define el espacio del aula de los niveles superiores, hasta el nivel de circulación inferior. Con un nivel de base y un nivel superior, con la circulación inferior siempre ascendente, representando el movimiento de la sala desde el nivel de base al nivel de circulación superior, como un nivel de circulación, que se eleva y se eleva.</p>
 <p>SÚPLICA DE LOS NIÑOS - EMILIO BOCCA</p>				<p>La interacción entre elementos arquitectónicos surge en la interacción de un nivel de circulación inferior, un nivel de circulación superior y un nivel de circulación inferior, un factor que a su vez define el espacio del aula de los niveles superiores, hasta el nivel de circulación inferior. Con un nivel de base y un nivel superior, con la circulación inferior siempre ascendente, representando el movimiento de la sala desde el nivel de base al nivel de circulación superior, como un nivel de circulación, que se eleva y se eleva.</p>
 <p>CASA DE MÚSICA - PETER ZHOLNAR</p>				<p>La definición de la sala surge en la interacción de un nivel de circulación inferior, un nivel de circulación superior y un nivel de circulación inferior, un factor que a su vez define el espacio del aula de los niveles superiores, hasta el nivel de circulación inferior. Con un nivel de base y un nivel superior, con la circulación inferior siempre ascendente, representando el movimiento de la sala desde el nivel de base al nivel de circulación superior, como un nivel de circulación, que se eleva y se eleva.</p>
<p>RECOMPOSICION</p>		 <p>Este espacio surge en la interacción de un nivel de circulación inferior, un nivel de circulación superior y un nivel de circulación inferior, un factor que a su vez define el espacio del aula de los niveles superiores, hasta el nivel de circulación inferior. Con un nivel de base y un nivel superior, con la circulación inferior siempre ascendente, representando el movimiento de la sala desde el nivel de base al nivel de circulación superior, como un nivel de circulación, que se eleva y se eleva.</p>		<p>Se la interacción de los elementos, se eleva y se eleva, representando el movimiento de la sala desde el nivel de base al nivel de circulación superior, como un nivel de circulación, que se eleva y se eleva.</p>
	<p>OBSERVACIONES:</p>	<p>CEDELA CODIGO ALUMNO</p>	<p>DOCENTE PERIODO AÑO</p>	<p>2013</p>

Fuente: Yesid Fabián Bernal Ochoa 2013

Auditorio público: Ubicado en el área Norte del lote, su distribución interna fue relacionada con la Casa de música de Rem Koolhaas, fue transformándose desde una pieza ortogonal con base cuadrada con iluminación cenital, siendo elevada mediante la adicción una pieza más pequeña en la parte inferior. (Imagen 26)

Imagen 26. Esquema auditorio público

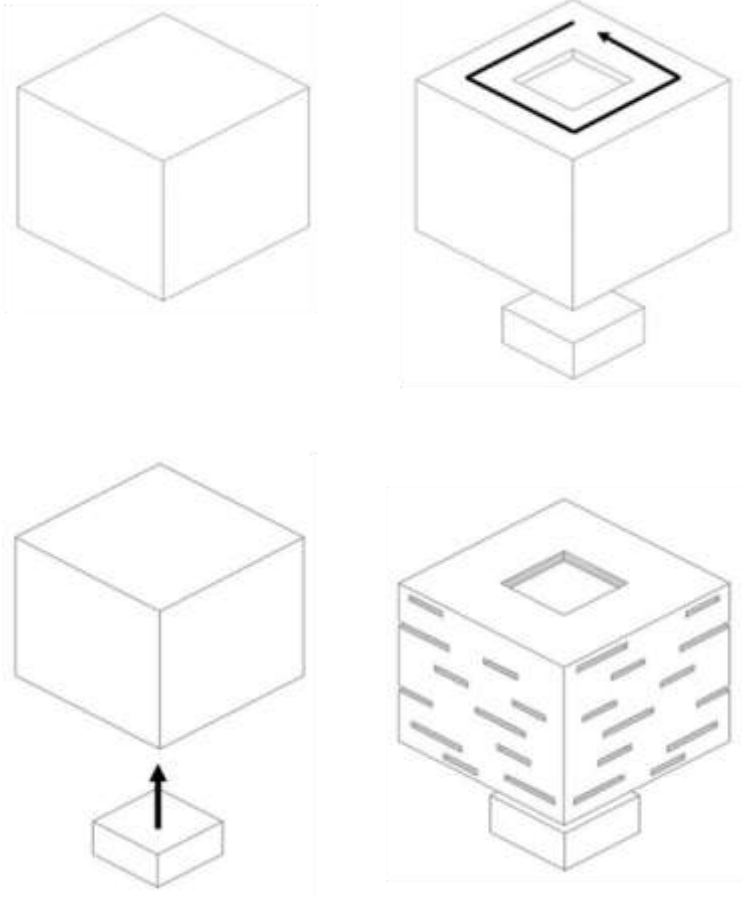

Fuente: Maria Camila Torres Briceño

Torre administrativa: Ubicada en el área sur oriente del lote fue relacionada con el Edificio de la Caja Agraria de Barranquilla, más específicamente con su fachada, ya que cuenta con unos Brisoles horizontales repetitivos que protegen al edificio de la luz solar directa. Este conjunto está compuesto por piezas ortogonales de base rectangular vinculadas por una pieza de la misma altura que cumple con la función de punto fijo. (Imagen 27)

Imagen 27. Esquema torre administrativa

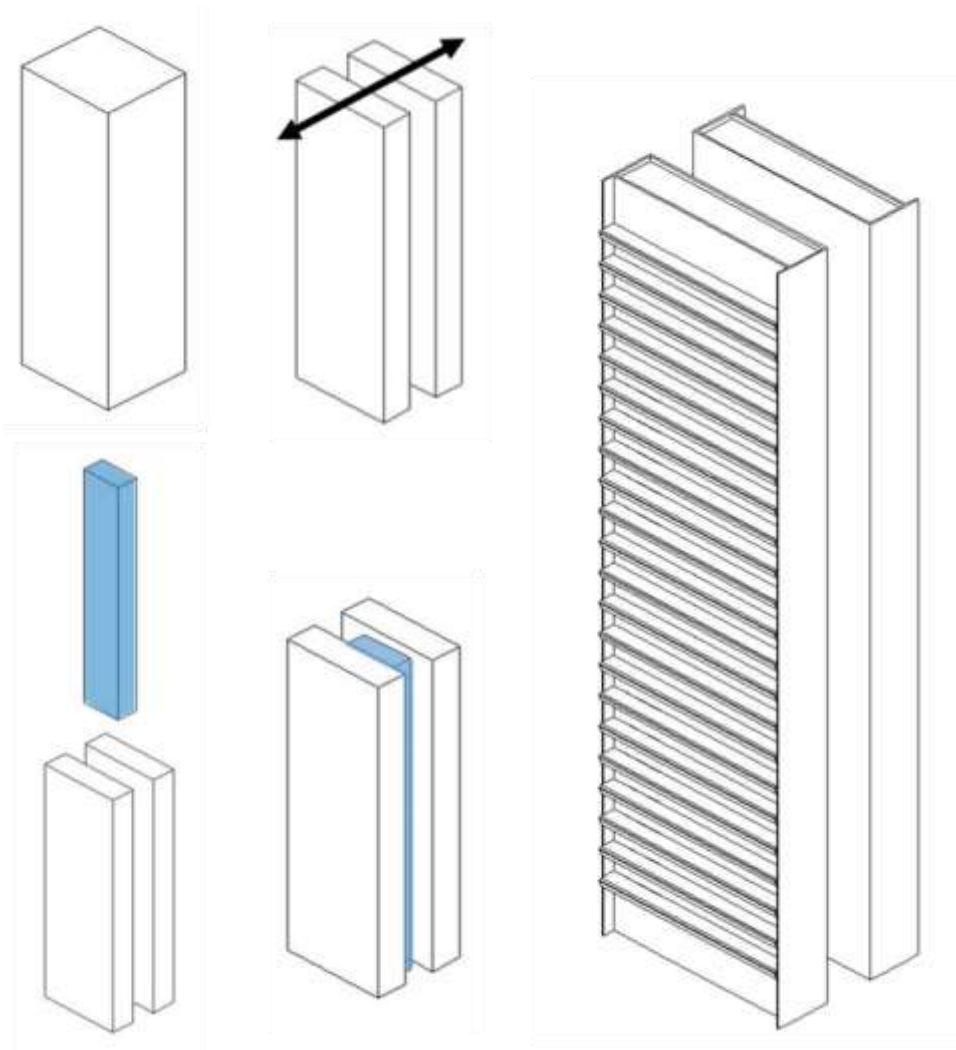

Fuente: María Camila Torres Briceño

Salas de lectura: Las salas de lectura que se encuentran al exterior del edificio, están representadas en el museo de literatura del arquitecto Tadao Ando dada su estructura formal centralizada y su relación con un elemento de agua. *(Imagen 28)*

Imagen 28. Esquema torre administrativa

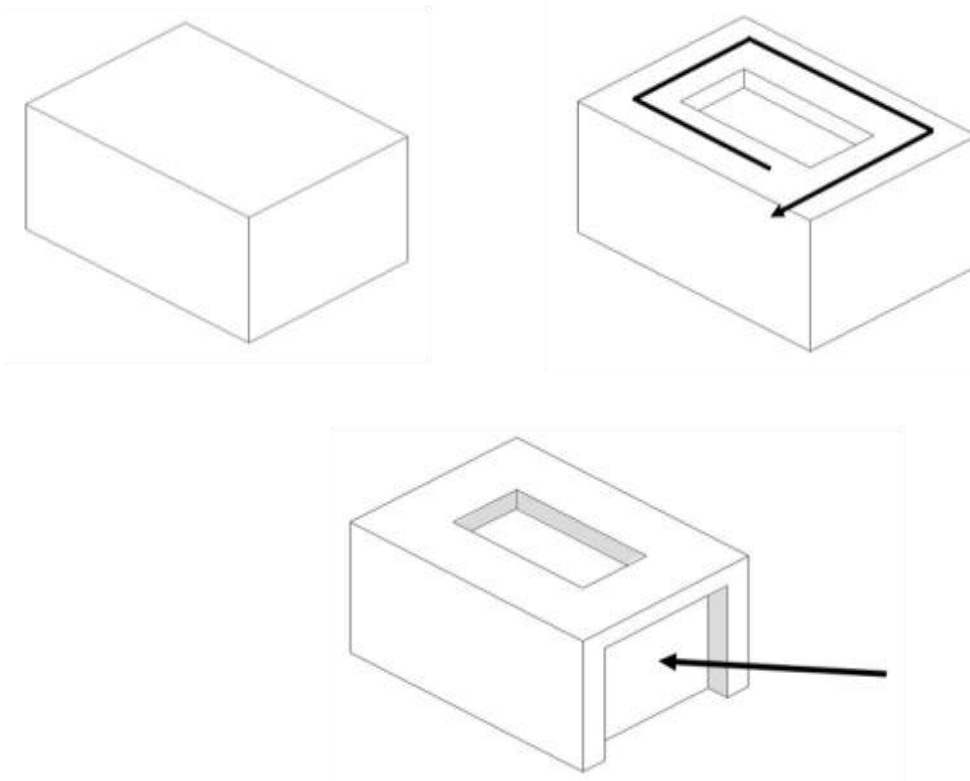

Fuente: María Camila Torres Briceño

Circulación central público – privada: Se representa por medio de un tubo que sufrió transformaciones conforme el claustro se iba desarrollando. La circulación privada en donde se movilizan los usuarios que están dentro del Palacio de Justicia se encuentra en el interior de la pieza y la circulación pública en la parte superior. Esta pieza es relacionada con el Museo marítimo Nacional Danés por el estudio de arquitectos BIG. *(Imagen 29)*

Imagen 29. Circulación público - privada

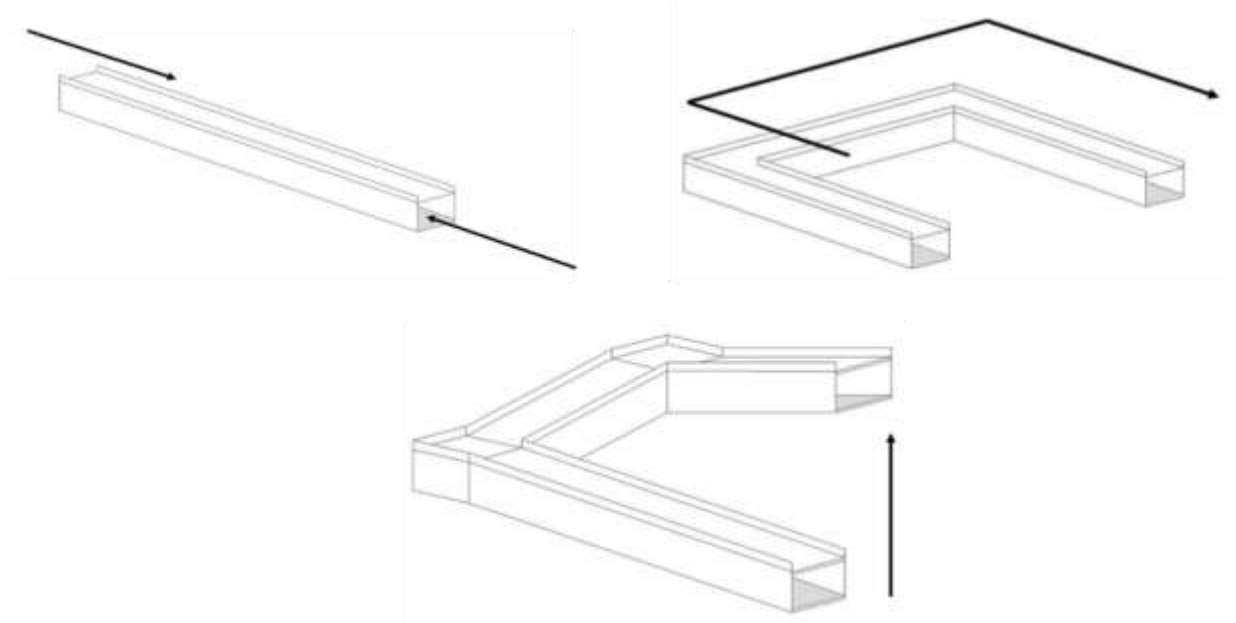

Fuente: María Camila Torres Briceño

Tribunal: Los Juzgados en Almendralejo de la firma de arquitectos Enrique Bardal, se representa en las salas de audiencia ya que su formalidad cumplía con los parámetros establecidos en un edificio judicial del país. (Imagen 30)

Imagen 30. Tribunal

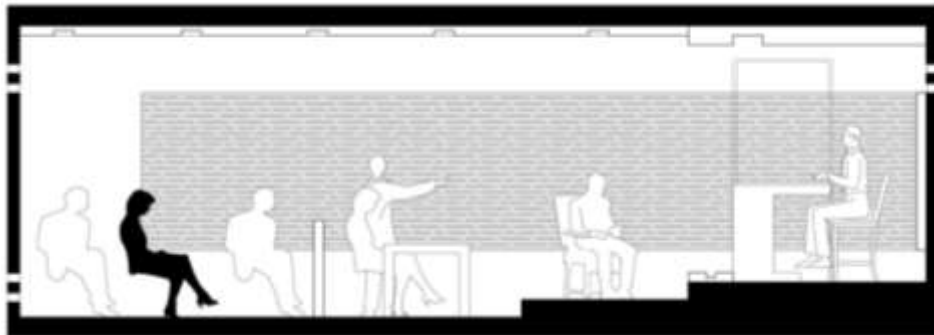

Fuente: María Camila Torres Briceño

Fachada: La fachada se diseñó por medio de un módulo de un 1metro X 1metro, dividido en módulos con sus respectivas perforaciones. Luego los módulos van cambiando de ritmo, o girando y así se logra una composición en fachada (Imagen 32). Estas celosías se usan a menudo en clima cálido desde viviendas sencillas, hasta grandes obras como el Museo Contemporáneo en Córdoba diseñado por Nieto Sobejano Arquitectos, en donde sus módulos son hexagonales. (Imagen 31)

Imagen 31. Modulaci3n fachada

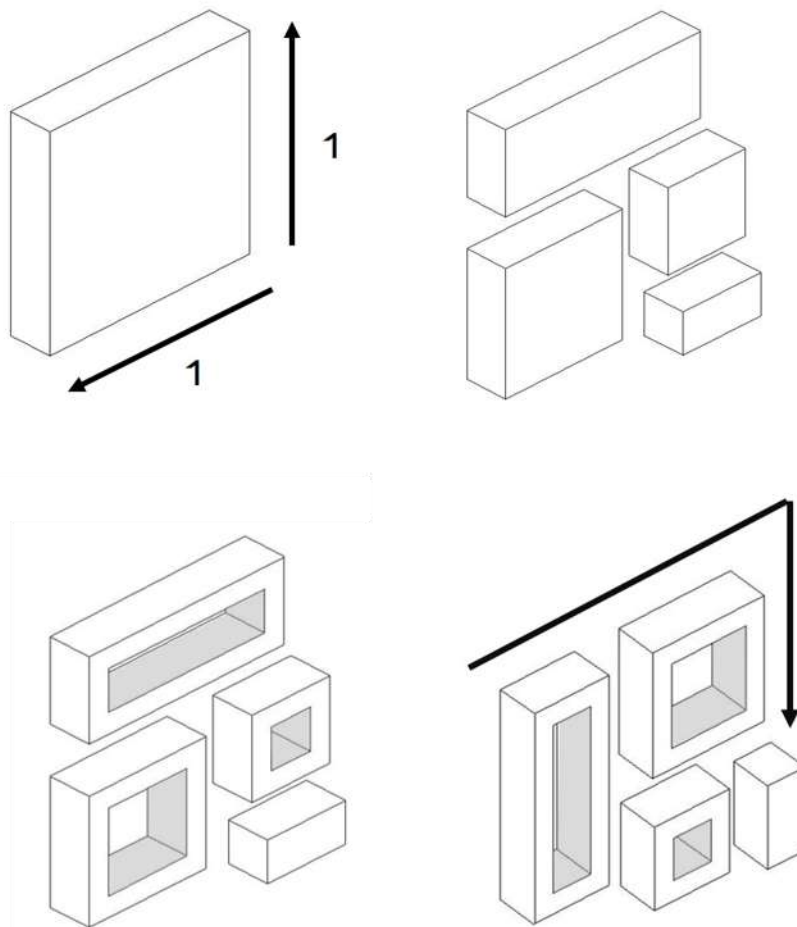

Fuente: María Camila Torres Briceño

Imagen 32. Fachada

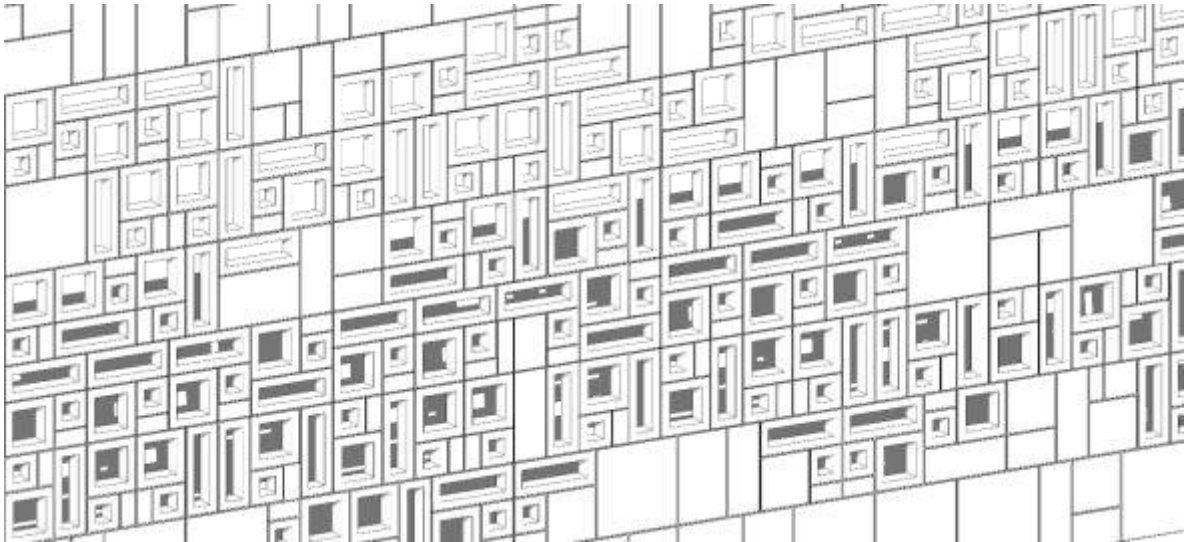

Fuente: Fabian Bernal Ochoa

3.3 COMPONENTE PRÁCTICO

3.3.1 El sitio. El sitio es Barranquilla ya que es el principal centro comercial, industrial, cultural y educativo de la Región Caribe colombiana¹¹. En el área judicial cuenta con un gran edificio de juzgados colindante a la zona administrativa, pero carece de un edificio público simbólico que caracteriza a las ciudades más importantes del país y es el Palacio de Justicia.

El lote está rodeado de dos vías principales que son la vía 40 y la Avenida Olaya Herrera. El Río Magdalena y la Zona Franca colindante hacen más dinámico el lugar. También está contiguo a una zona comercial por la Vía Cuarenta en donde converge un gran flujo de personas importantes para la zona. Ya que está ubicado en la zona administrativa de la ciudad se encuentran edificios de carácter gubernamental e institucional como la Alcaldía, la Gobernación, el Parque Cultural del Caribe, el Instituto geográfico Agustín Codazzi, entre otros. En la Avenida Olaya Herrera funciona el sistema de transporte público masivo Transmetro. (*Imagen 33*)

¹¹ Secretaría de Cultura de Barranquilla. (2013). *Barranquilla turística*. Extraído el 24 de Mayo de 2014 desde <http://www.barranquillacapitalcultural.com/la-secretaria/barranquilla-turistica.html>

Imagen 33. Análisis del lugar. Barranquilla - Atlántico



Fuente: Google Maps. Maria Camila Torres Briceño 2014

3.3.2 El proyecto. El esquema básico del proyecto (*Imagen 35*) resultó de la recomposición de piezas e implantación en donde su estructura formal es el claustro abierto (*Imagen 34*) y se puede tener un límite visual pero no físico ya que la idea rectora es el concepto de lo público. Para la aplicación de dicho concepto se aplican características específicas en el diseño tales como:

Ejes ordenadores, que enlazan los volúmenes principales en un eje conector a 90° (*Imagen 36*); jerarquías en cubiertas, que aporta riqueza volumétrica y dinamismo (*Imagen 37*); taludes como elementos de bifurcación, los cuales son un límite físico más no visual para el usuario (*Imagen 38*); espejos de agua y fuentes escalonadas, como un elemento guía en el itinerario del Palacio de Justicia (*Imagen 39*); el claustro y su recorrido ceremonial, a manera de un circuito de contemplación del espacio ordenador (*Imagen 40*); la contemplación del lugar desde la altura, a manera de reflexión en la memoria del hito arquitectónico (*Imagen 41*); taludes que crean cámaras subterráneas sin excavar (*Imagen 42*); recorridos en ascenso y descenso, como fórmula dinámica de apropiación del proyecto (*Imagen 43*); elementos de enmarque visual, como estrategia para conectar el paisaje lejano (*Imagen 44*); planta libre, como prolongación del espacio público al interior del edificio (*Imagen 45*).

Construcción del proyecto desde el punto de vista del observador (*Imagen 46*), lo cual conlleva a apreciar las cualidades de los objetos establecidos en la estructura formal encontrándose con un enfoque de visuales intencionales por lo tanto a un dominio del paisaje. Así que la **hipótesis** sería mediante la relación del ojo del observador y el recorrido se logra hacer público un Palacio de Justicia.

Imagen 34. Análisis de la forma

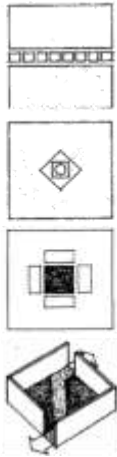

Fuente: Francis Ching

Imagen 35. Esquema básico del proyecto.

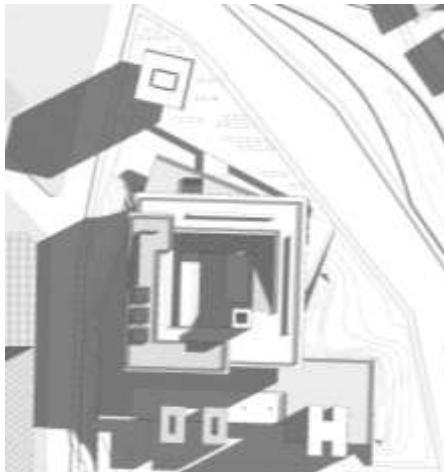

Fuente: Render hecho por Fabian Bernal Ochoa

Imagen 36. Ejes ordenadores



Fuente: Render hecho por Fabian Bernal Ochoa

Imagen 37. Jerarquía en cubiertas

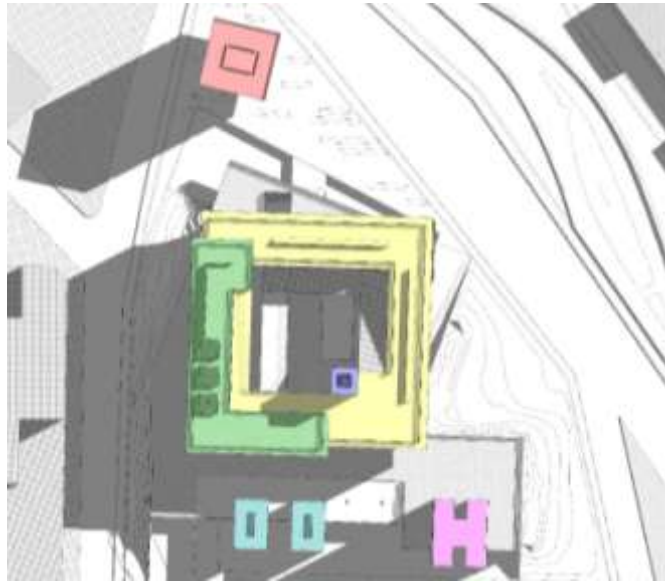

Fuente: Render hecho por Fabian Bernal Ochoa

Imagen 38. Taludes como elementos de bifurcación

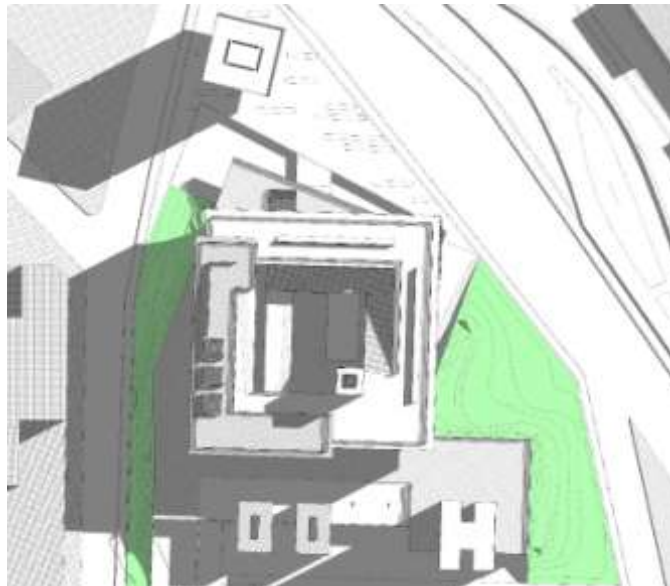

Fuente: Render hecho por Fabian Bernal Ochoa

Imagen 39. Espejos de agua y fuentes escalonadas

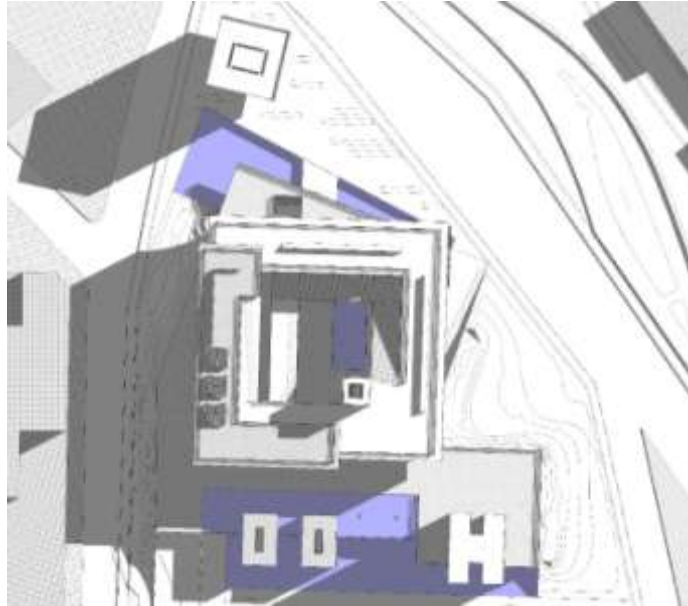

Fuente: Render hecho por Fabian Bernal Ochoa

Imagen 40. El claustro y su recorrido ceremonial

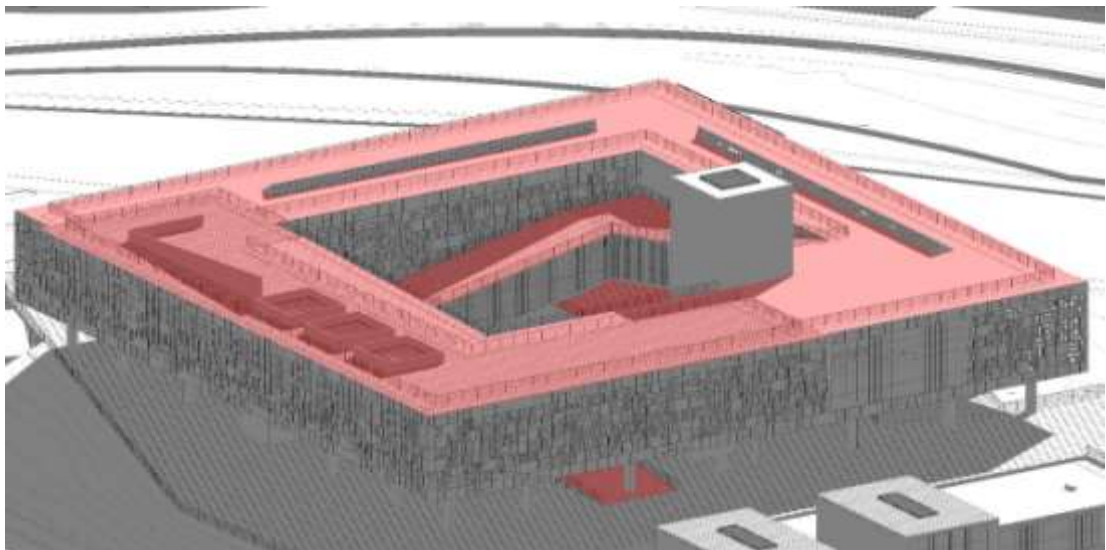

Fuente: Render hecho por Fabian Bernal Ochoa

Imagen 41. La contemplación del lugar desde la altura

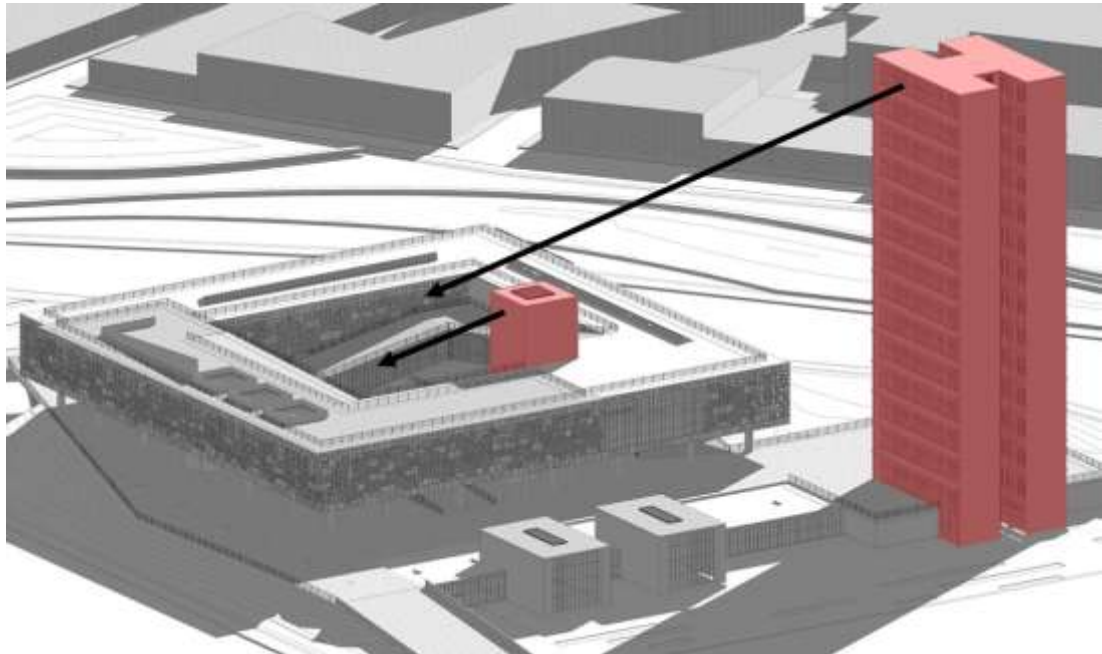

Fuente: Render hecho por Fabian Bernal Ochoa

Imagen 42. Taludes que crean cámaras subterráneas sin excavar

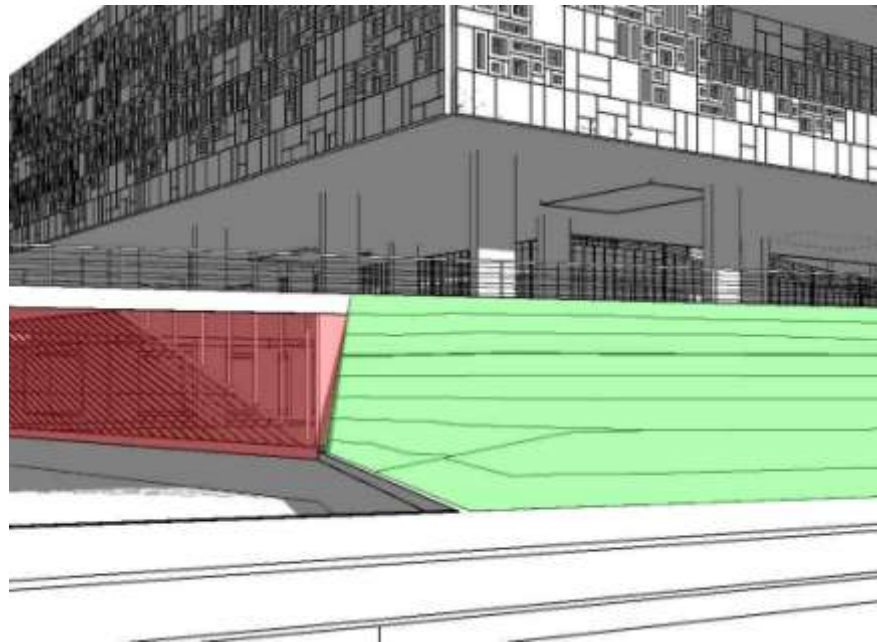

Fuente: Render hecho por Fabian Bernal Ochoa

Imagen 43. Recorridos en ascenso y descenso

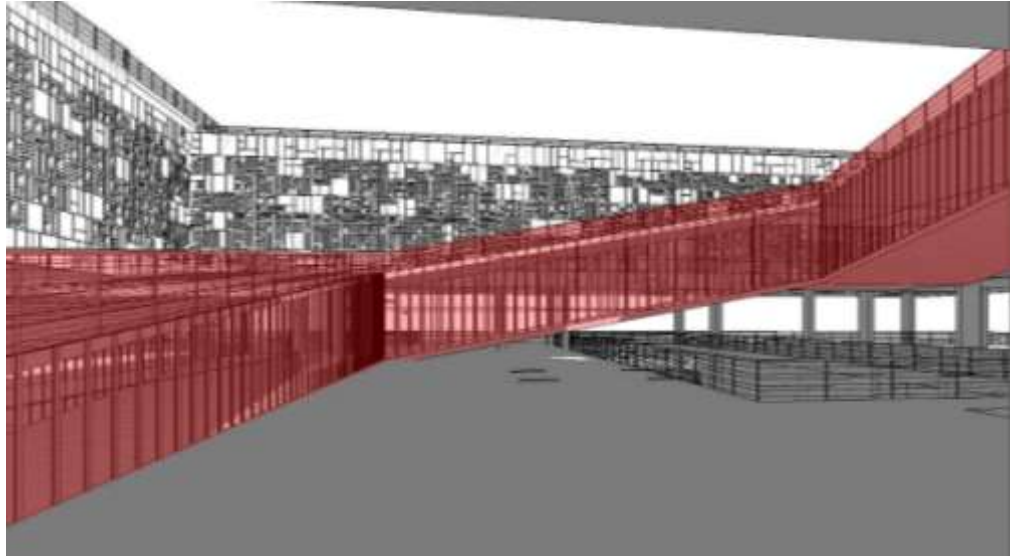

Fuente: Render hecho por Fabian Bernal Ochoa

Imagen 44. Elementos de enmarque visual



Fuente: Render hecho por Fabian Bernal Ochoa

Imagen 45. Planta libre

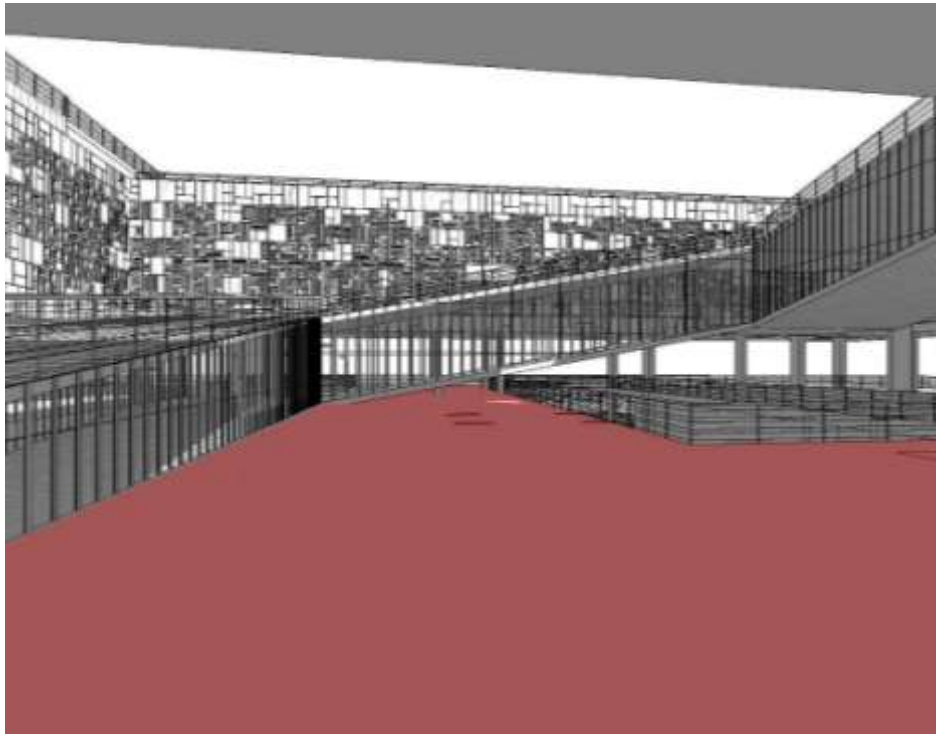

Fuente: Render hecho por Fabian Bernal Ochoa

Imagen 46. Story board. Construcción del proyecto mediante el ojo del observador.

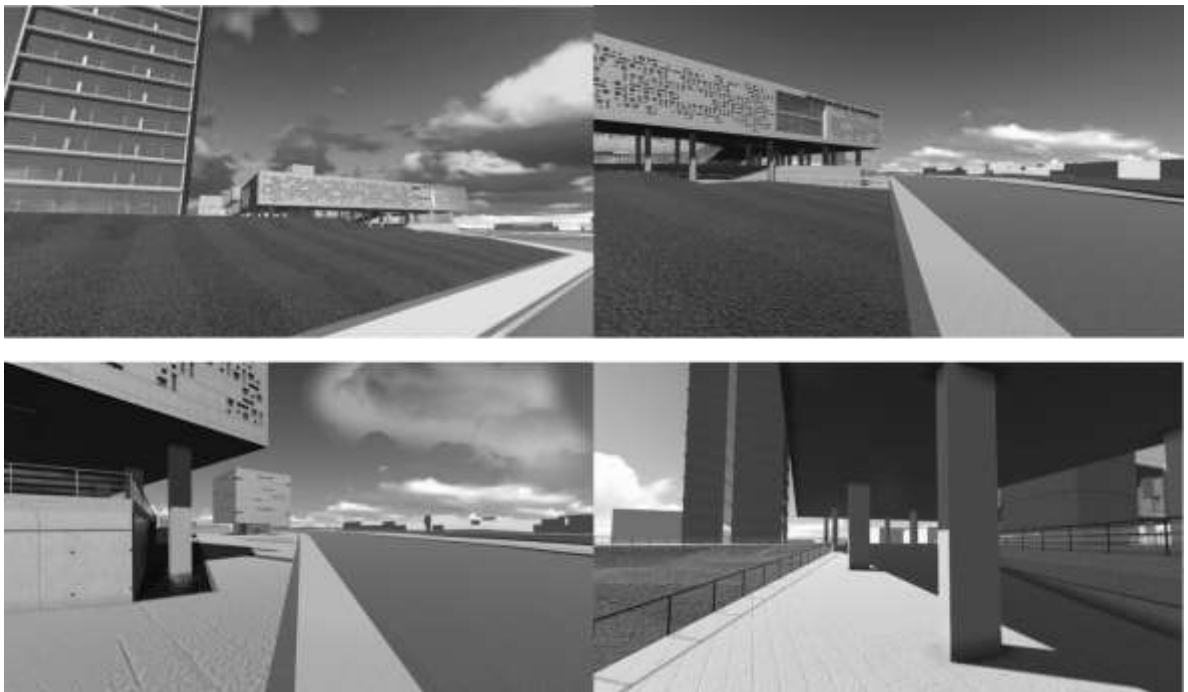

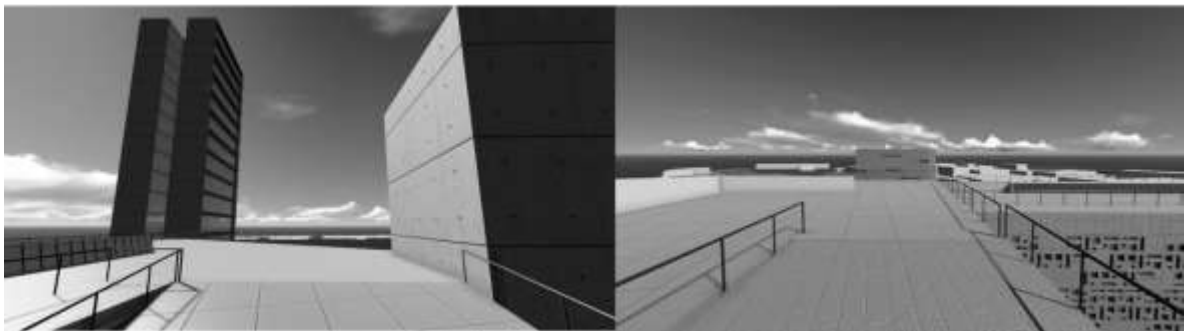
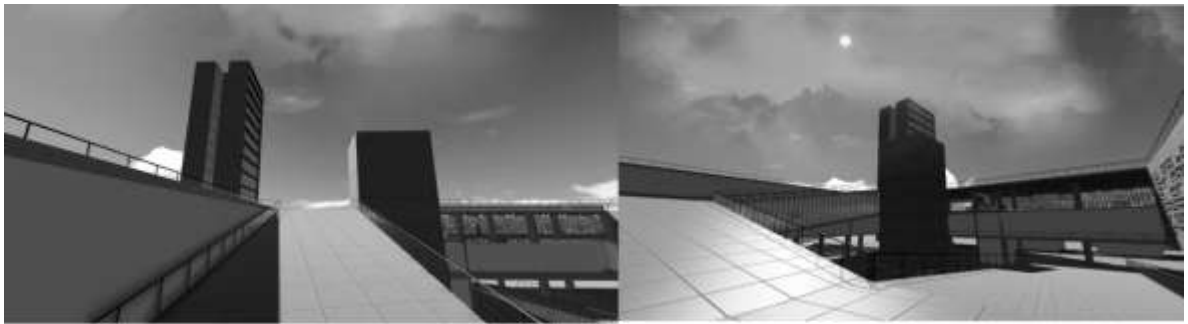
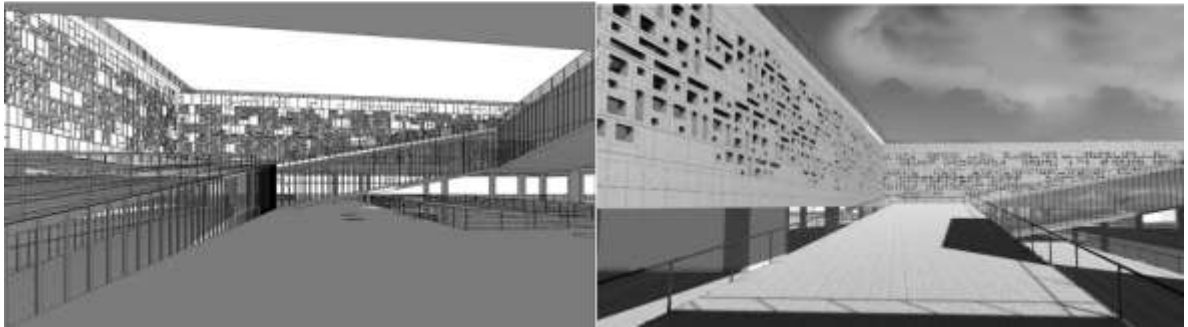

Fuente: Render hecho por Fabian Bernal Ochoa

3.3.3 Transformaciones. Maquetas, en donde se ha mantenido el claustro como estructural formal ordenadora del proyecto, la cual sin embargo se ha ido modificando en busca de una correcta conexión mediante la permeabilidad con su entorno (*Imagen 47*).

Imagen 47. Proceso y transformaciones del proyecto en maqueta

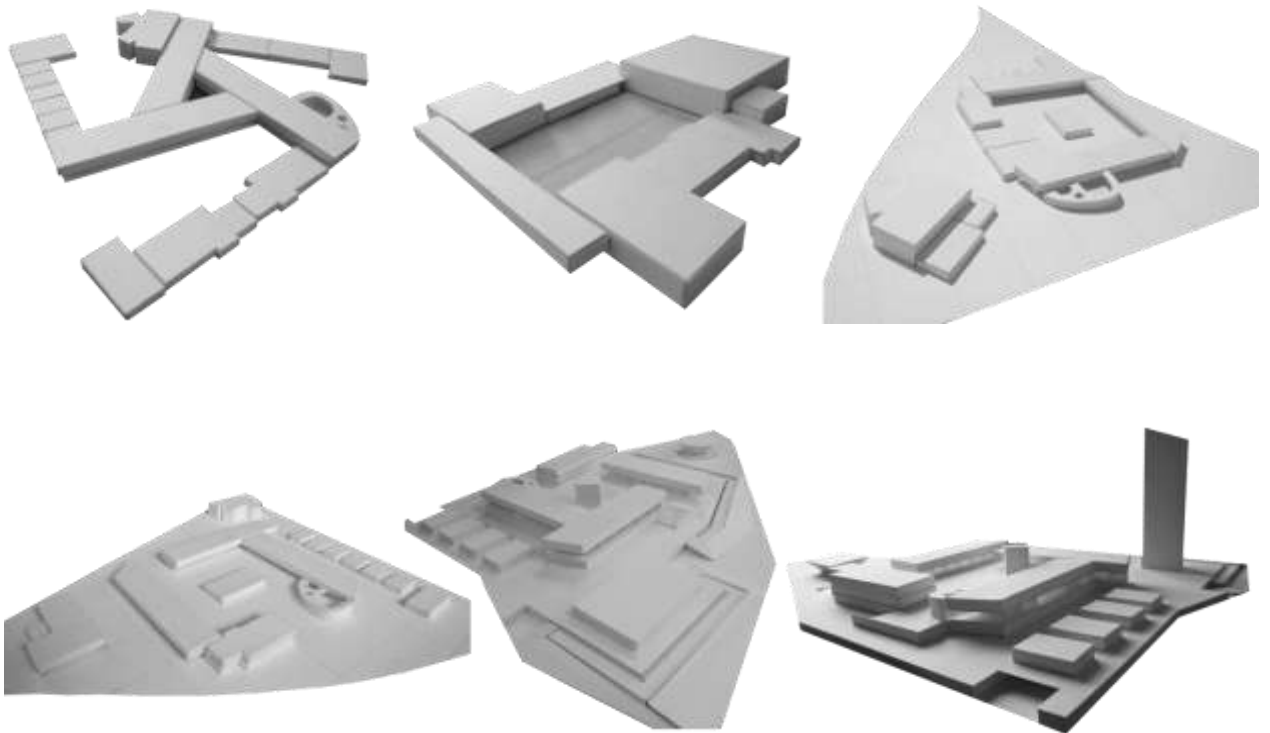

Fuente: Maquetas hechas por Maria Camila Torres, Fabian Bernal Ochoa, Juan Pablo Güiza

Recomposiciones. Se encuentran 4 piezas ortogonales sobre una plataforma (*Imagen 48*), que se unen formando un conjunto y así mismo un sistema (*Imagen 49*). La plataforma sufre una deformación debido a las visuales que se generan en las manzanas colindantes, mediante el uso del escorzo como transformación principal, se invita al transeúnte a entrar al proyecto mediante la fuga de su visual (*Imagen 50*), este sistema se eleva creando una planta libre como una extensión del espacio público al interior del edificio (*Imagen 51*).

Imagen 48. Proceso recomposición

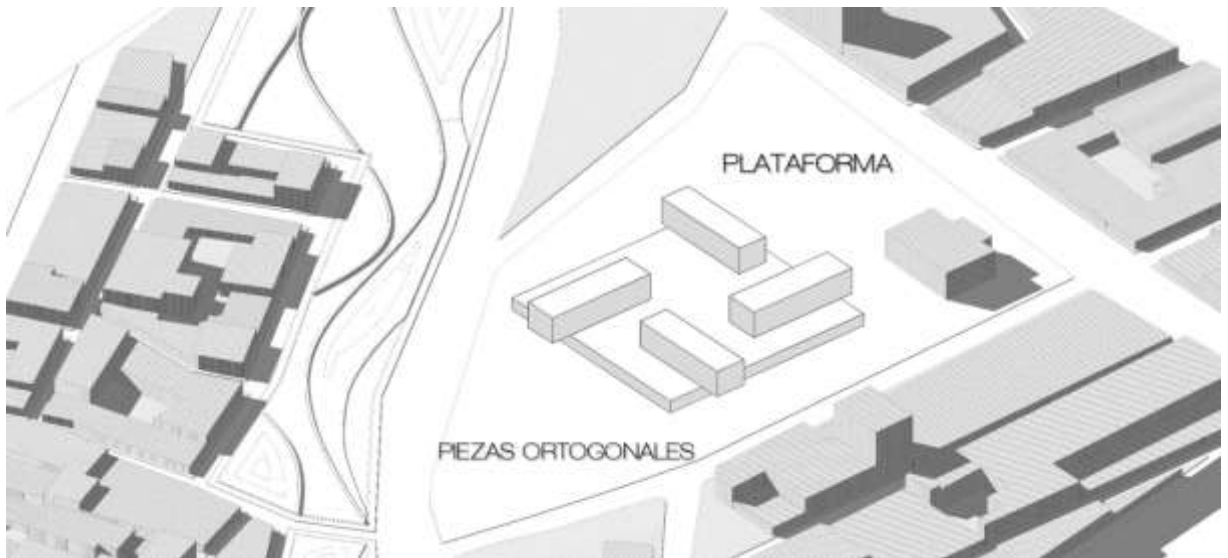

Fuente: María Camila Torres Briceño

Se divide el sistema en dos conjuntos diferentes en su formalidad pero iguales en su figura (Imagen 52), el segundo nivel sufre una adición en la parte posterior (Imagen 53). La plataforma la conforman dos rampas principales, una de ellas enlazada al Parque Cultural del Caribe y la otra al parque lineal, por el gran flujo de personas (Imagen 54). Se adicionan taludes laterales (Imagen 55), dos piezas correspondientes a las salas de lectura (Imagen 56) y la torre administrativa (Imagen 57).

Imagen 49. Proceso recomposición

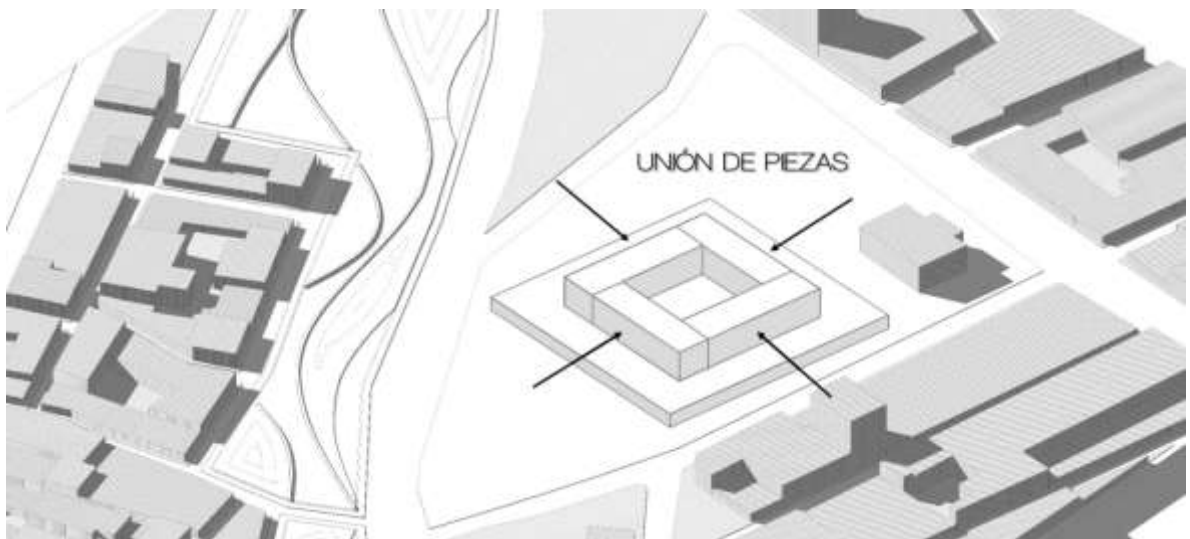

Fuente: María Camila Torres Briceño

Imagen 50. Proceso recomposición

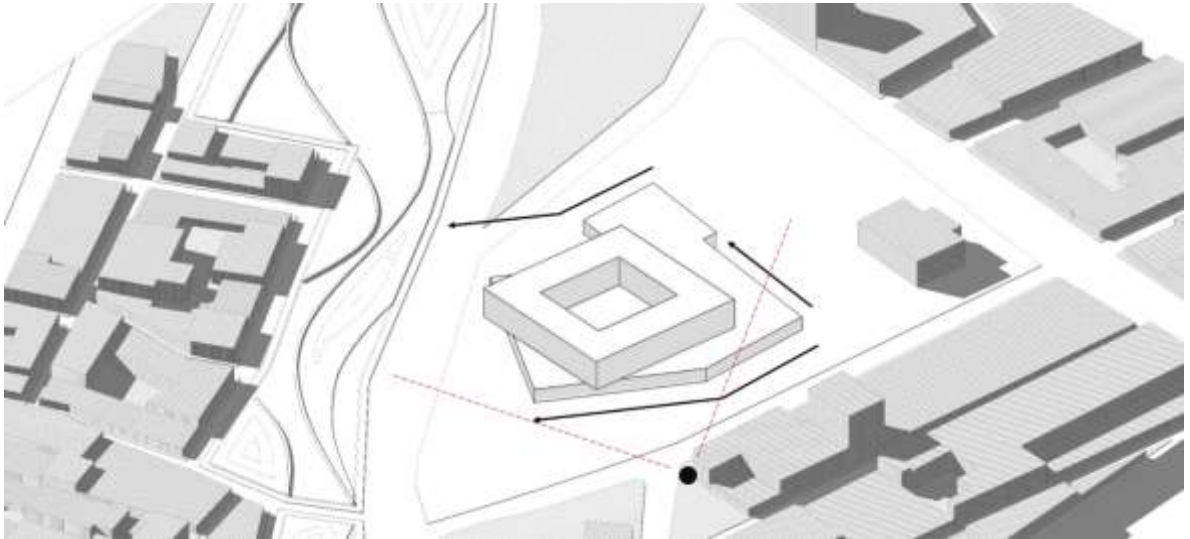

Fuente: María Camila Torres Briceño

Imagen 51. Proceso recomposición

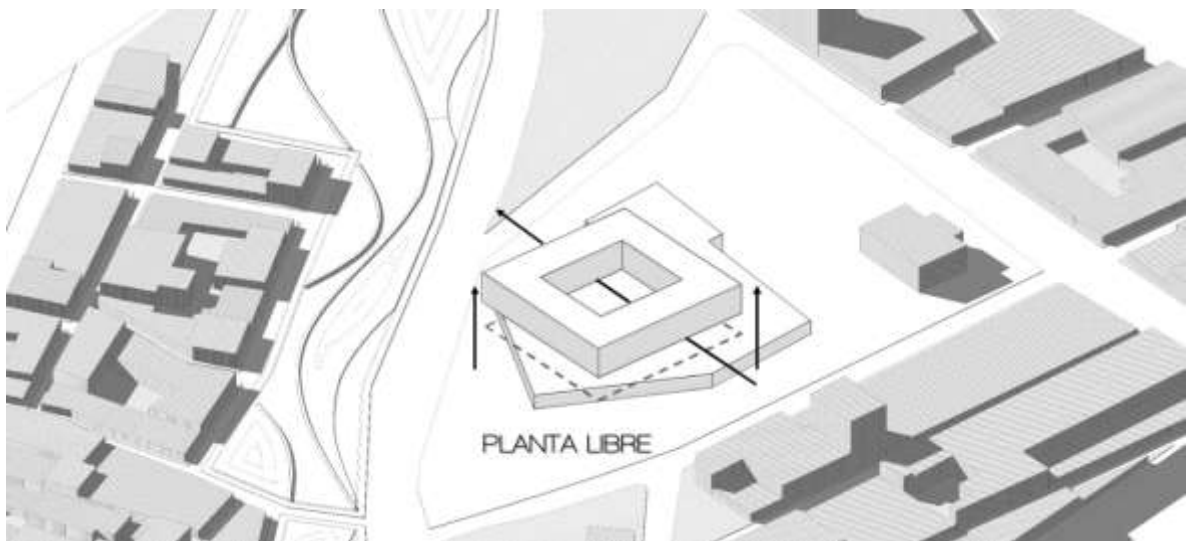

Fuente: María Camila Torres Briceño

Imagen 52. Proceso recomposición

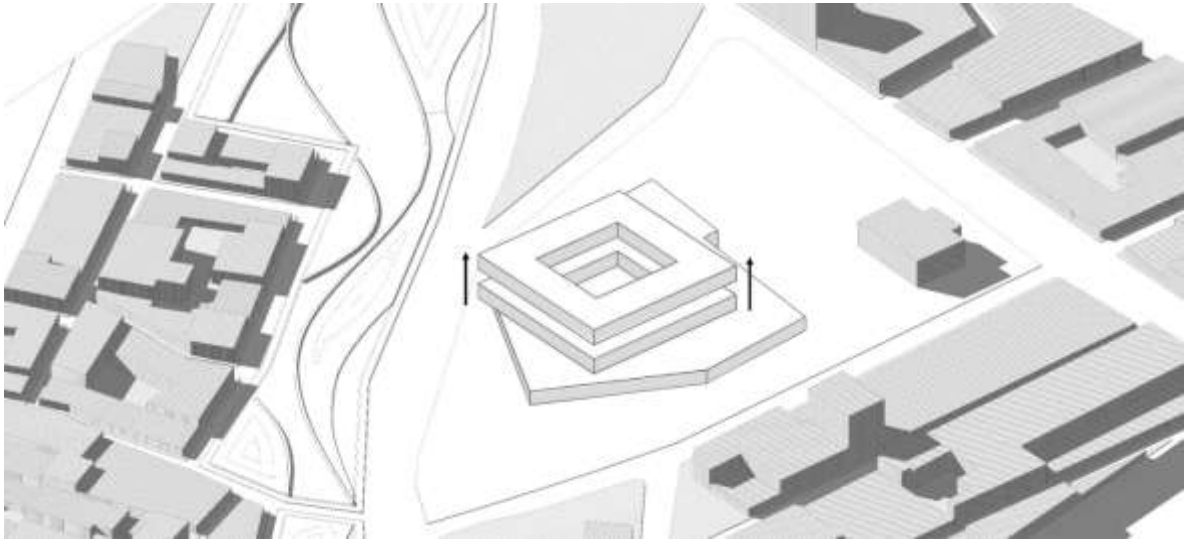

Fuente: María Camila Torres Briceño

Imagen 53. Proceso recomposición

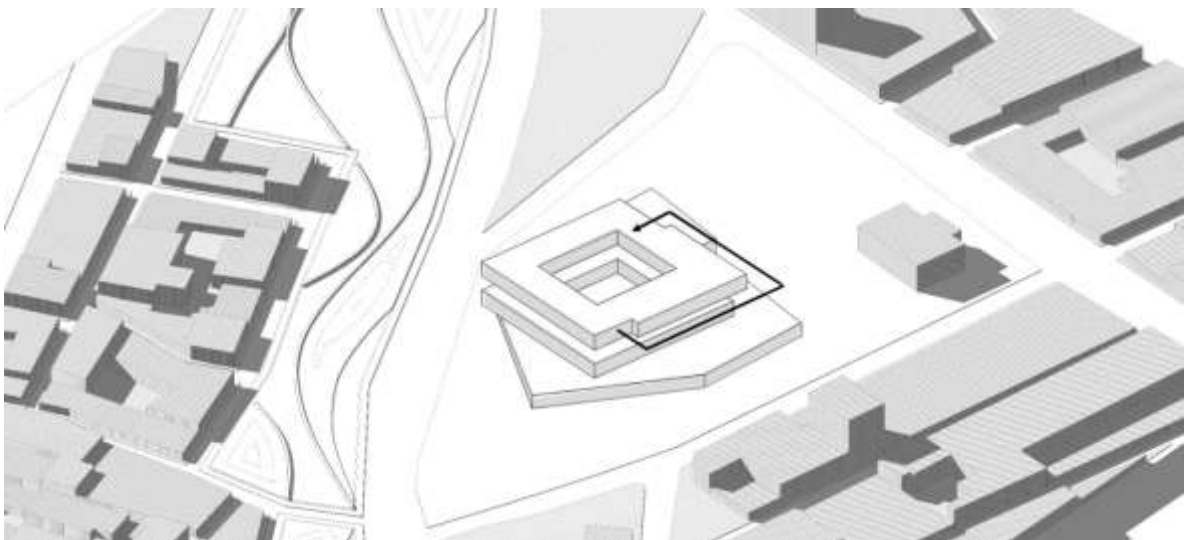

Fuente: María Camila Torres Briceño

Imagen 54. Proceso recomposición

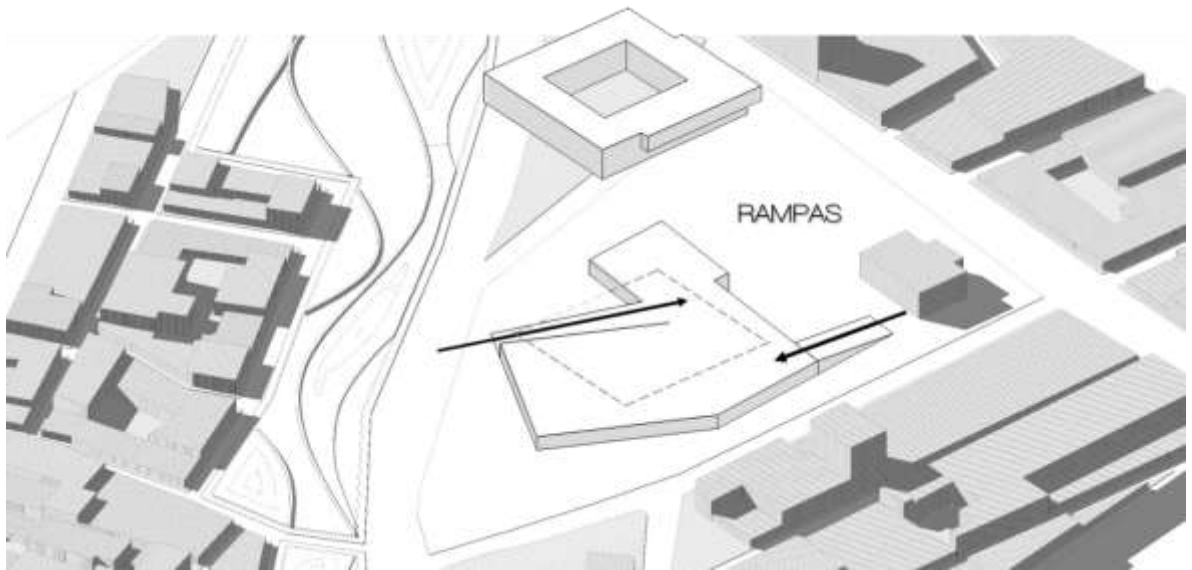

Fuente: María Camila Torres Briceño

Imagen 55. Proceso recomposición

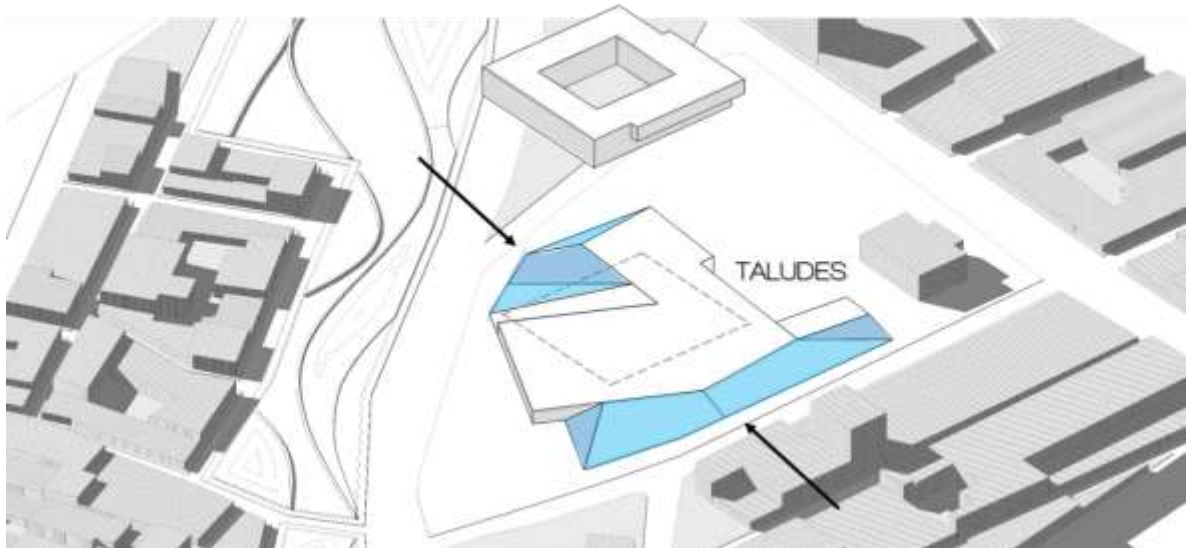

Fuente: María Camila Torres Briceño

Imagen 56. Proceso recomposición

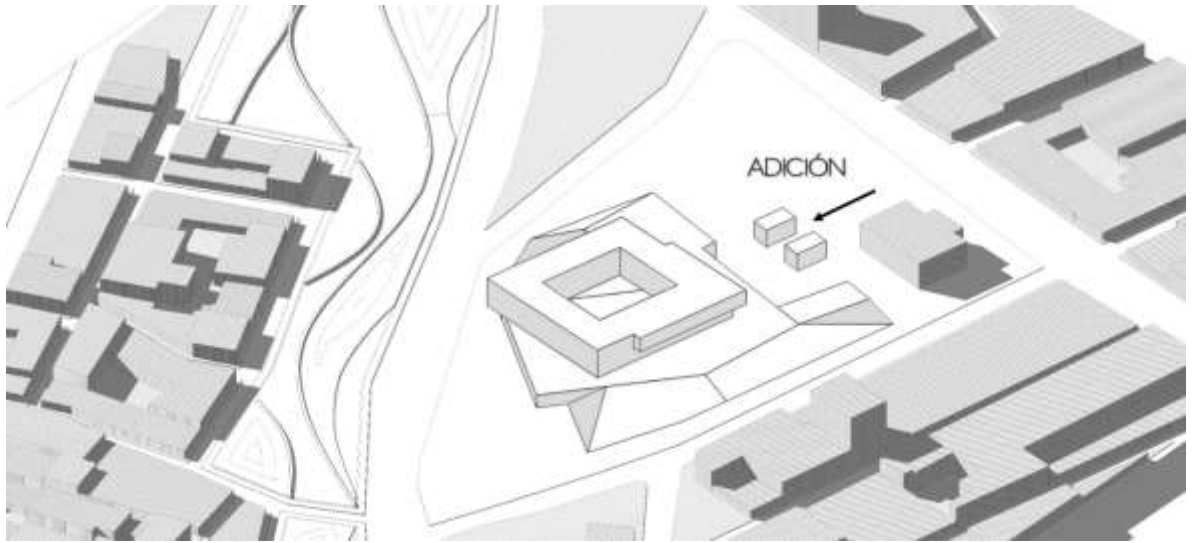

Fuente: Maria Camila Torres Briceño

Imagen 57. Proceso recomposición

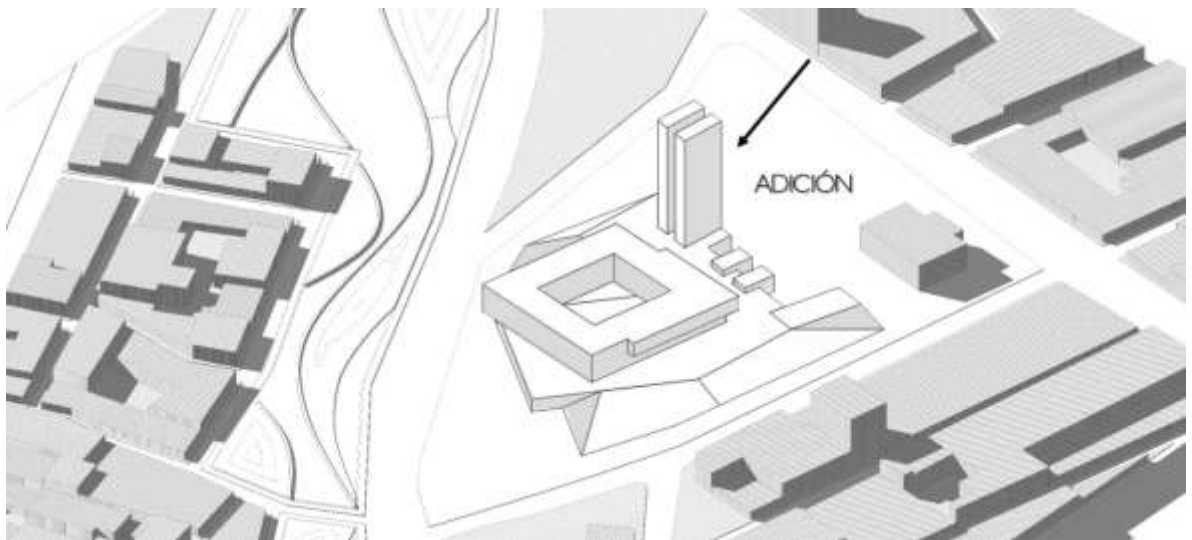

Fuente: Maria Camila Torres Briceño

Imagen 58. Imagen actual del proyecto



Fuente: Render hecho por Fabián Bernal Ochoa

Imagen 59. Implantación

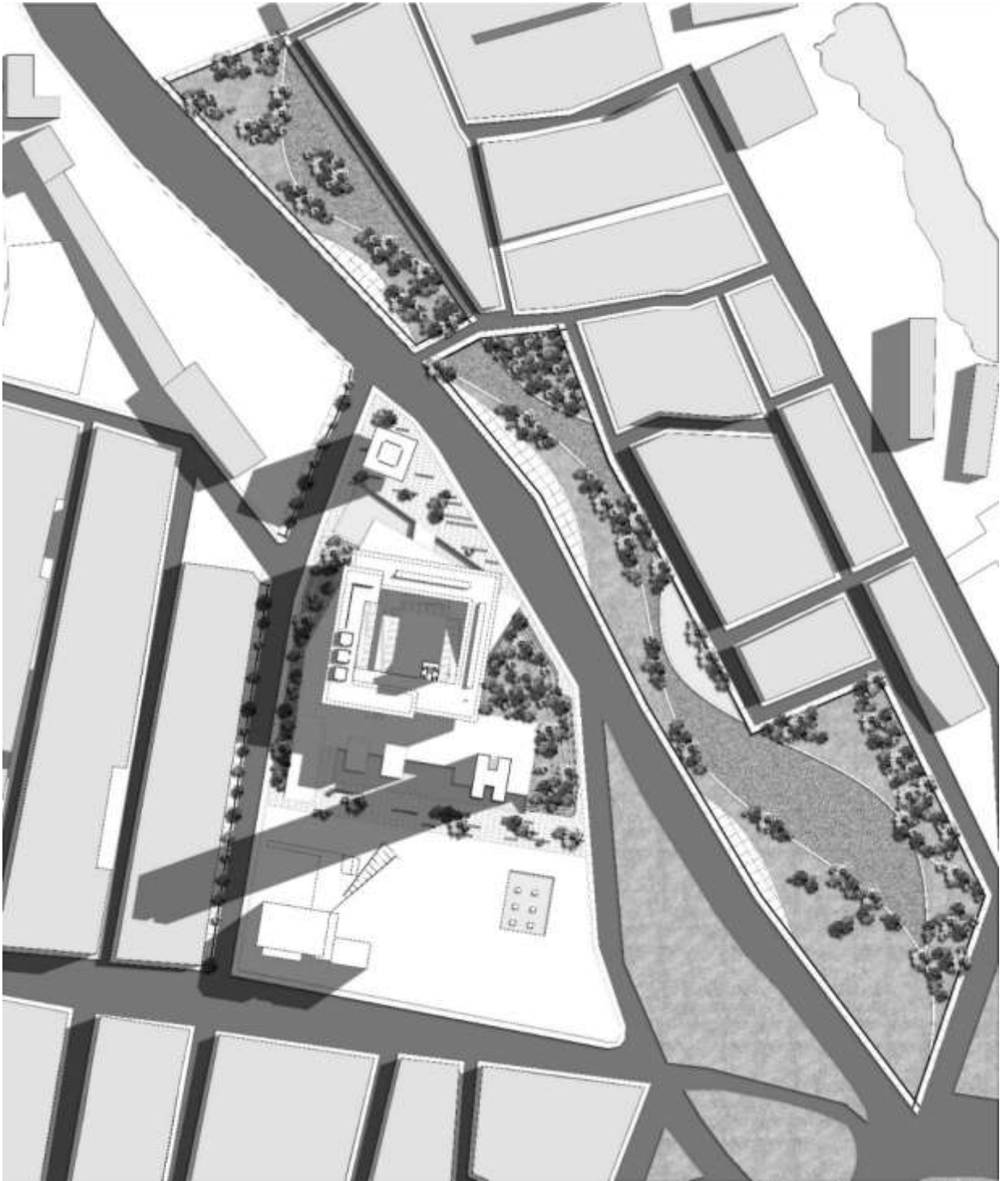

Fuente: Yesid Fabián Bernal Ochoa

4. ESTRUCTURA CONCEPTUAL

Imagen 60. Estructura conceptual del proceso de diseño

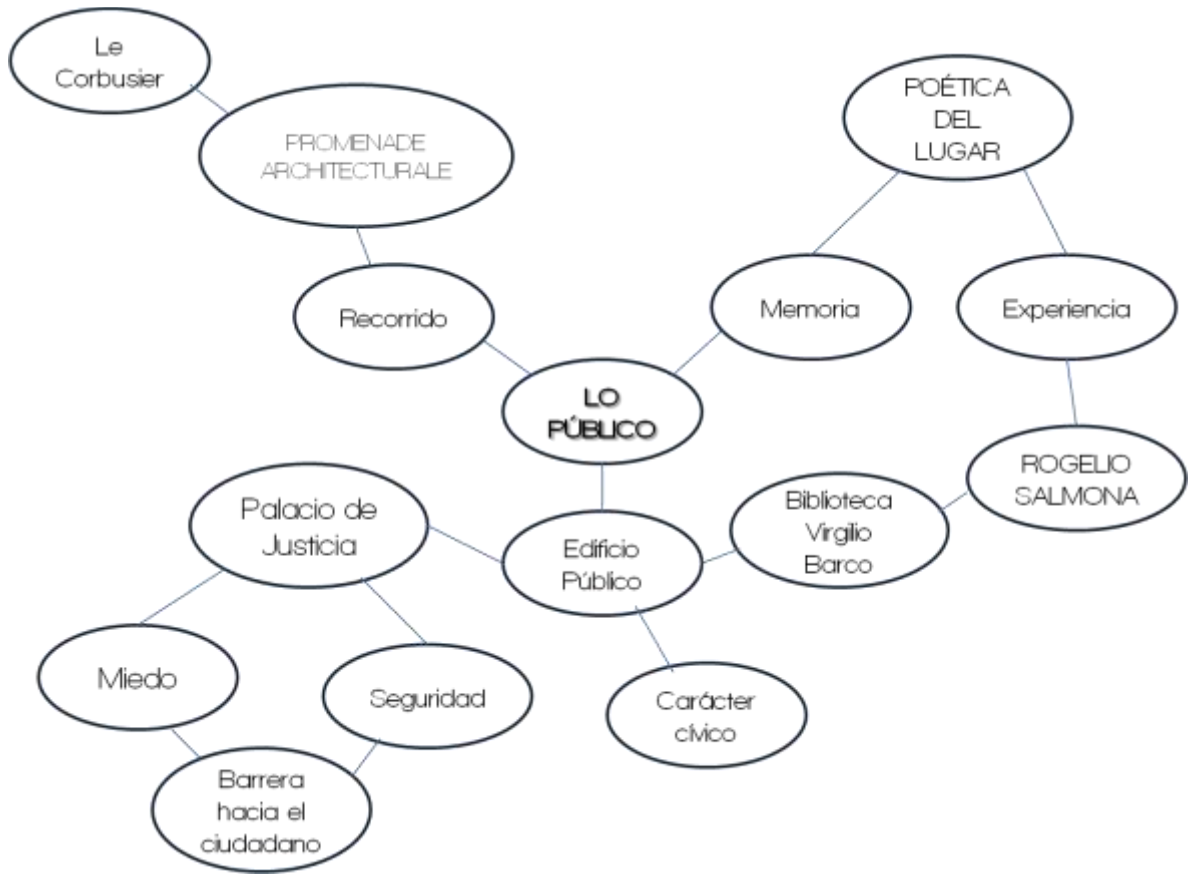

Fuente: María Camila Torres Briceño

5. OBJETIVO GENERAL

Diseñar un palacio de justicia a partir del concepto de lo público.

5.1 OBJETIVOS ESPECÍFICOS

- Componer el proyecto por medio de piezas, conjuntos y sistemas para ordenarlos en una estructura formal centralizada.
- Identificar los factores de diseño utilizados en los objetos de estudios vistos para tener una referencia de composición arquitectónica.
- Resolver la disyuntiva que se tiene entre el carácter público y la necesidad de seguridad para el funcionamiento idóneo en el Palacio de Justicia.
- Determinar y definir el concepto de lo público en términos formales para materializarlo en el proyecto arquitectónico.

6. METODOLOGÍA

El método analógico de la composición por partes (MAC), busca poner en práctica el concepto definido por el profesor Rafael Francesconi Latorre (citado por Plutarco Rojas Quiñones, 2012) donde expresa los “aspectos propedéuticos, culturales y creativos de la composición arquitectónica” (p. 4). Este método el cual funciona de manera diacrónica (a lo largo del tiempo), mas no de forma sincrónica (simultáneo), tiene como base la desfragmentación y análisis de los proyectos en piezas (unidades mínimas de delimitación), conjuntos (conjuntos de piezas que se relacionan) y sistemas (conjuntos de conjuntos) el cual funciona de forma autónoma. Entendida y ejercitada la habilidad de desfragmentación, la cual se hace desde la forma no desde la figura o silueta , el método pretende enseñar y trabajar la gramática (partes), la sintaxis (relaciones entre las partes) y la semántica (sentido de las relaciones / sintaxis). (Pf. Rojas Quiñones)

En el proceso metodológico, se opera mediante ejercicios prácticos claramente definidos:

1. Búsqueda de referentes paradigmáticos y ricamente formales
2. “Matriz tipológica y descriptiva para la construcción del programa de usos”, elaborada por el profesor Plutarco Rojas Quiñones, con relación a los referentes investigados. Se re dibujan plantas y cortes de los diferentes proyectos referentes, lo cual tiene como fin generar piezas de síntesis.
3. Estudio y ejercicios en maqueta de estructuras formales, presentes en libros como el de Francis Ching (2001) *Forma, espacio y orden* , Franco Fonatti (1988) *Principios elementales de la forma en arquitectura*.
4. Composición paramétrica a partir de la síntesis generadas en las matrices de análisis, con base en las estructuras formales estudiadas. Simultáneo a este proceso metodológico, el cual lleva consigo múltiples revisiones, replanteos y ajustes, se tiene algunos otros proyectos de estudio con relación al tema de lo público, como lo es el Centro Cultural Gabriel García Márquez. , la Biblioteca Pública Virgilio Barco, entre otros.

7. CONCLUSIONES

- Un Palacio de Justicia es uno de los edificios públicos más emblemáticos del país, pues se considera como un símbolo del poder judicial y así mismo de apropiación ciudadana puesto que en ese lugar se llevan a cabo todos los procesos judiciales en servicio de la ciudadanía.
- La analogía como método de composición es importante en el proceso de diseño ya que teniendo una relación entre diferentes objetos se puede analizar de manera más sencilla la idea o intención que se tiene de algún concepto o principio en específico.
- Debido a hechos violentos y sus consecuencias a un edificio se puede concluir que la imagen de éste repercute en la percepción y experiencia del usuario, en este caso despierta una percepción negativa. El Palacio y el ciudadano se encuentran, pero no se tocan, no de forma completa.
- El esquema básico del proyecto resultó de la recomposición de piezas e implantación en donde su estructura formal es el claustro abierto y se puede tener un límite visual pero no físico ya que la idea rectora es el concepto de lo público.
- Retomando la idea de la importancia del recorrido asociado al ojo del observador, se puede concluir que el diseño intencional de formas y elementos secuenciales en función del estímulo de sensaciones, intensifica la experiencia estética de la arquitectura que resulta en la Promenade o Paseo arquitectónico, que a su vez se enlaza en el desarrollo del proyecto mediante la construcción de la definición del concepto de lo público.
- La definición del concepto de lo público es establecida como la libertad que tiene el usuario para recorrer un espacio, permitiendo suscitar percepciones de apropiación colectiva, mediante experiencias transmitidas por el simbolismo del edificio o el espacio de bien común.

BIBLIOGRAFÍA

ASCHNER ROSELLI, Juan Pablo. *Contrapunto y confluencia en el concierto arquitectónico: Biblioteca Virgilio Barco*. Bogotá, Colombia: Kimpress. 2008.

CABAS GARCÍA, M. *Lo intangible*. Colombia: V.1 Fasc. 2011.

CHING D.K, Francis. *Forma, espacio y orden*. México: Ediciones G Gili S..A. 2002.

FONATTI, F. *Principios elementales de la forma arquitectónica*. Barcelona: Gustavo Gili, S.A. 1998.

MAYA SIERRA, Tania Beatriz. *Los Palacios de Justicia de Bogotá Edificio público y destino trágico*. Ensayos. Historia y teoría del arte, 12, 7-32. Bogotá D.C: Universidad Nacional de Colombia. 2007.

MAYA SIERRA, Tania Beatriz. *Nuevo Palacio de Justicia en Bogotá: La arquitectura como máscara*. Ensayos. Historia y teoría del arte, 13, 7-43. Bogotá D.C: Universidad Nacional de Colombia. 2007.

MOZAS, J. FERNÁNDEZ, A. P. *Vivienda colectiva, collective housing*. Density Series. 2006.

POKROPEK, Jorge Eduardo; CRAVINO, Ana María, *Actas de Diseño No. 8*, Marzo, Vol.8, Buenos Aires, Argentina. 2010.

ROSSI, A. *La arquitectura de la ciudad*. Barcelona: Gustavo Gili S.A. 1982.

ROJAS QUIÑONES, Plutarco Eduardo. *La analogía, un instrumento para el aprendizaje de la composición arquitectónica*. 2012.

ROJAS QUIÑONES, Plutarco Eduardo. *Gramática y sintaxis para la composición y el análisis arquitectónico*. P.p. 13-15

SALMONA Rogelio, TÉLLEZ Germán. *Rogelio Salmona: arquitectura y poética del lugar*. Colombia: Universidad de los Andes. ISBN 9589082580. 1991.

SALAZAR, Mauricio. *Lugares dentro de Lugares. El rito de la memoria en la composición arquitectónica. Centro cultural Jorge Eliecer Gaitán: Rogelio Salmona*. Bogotá: Universidad Nacional de Colombia. 2010.