

VYSOKÁ ŠKOLA BÁŇSKÁ - TECHNICKÁ UNIVERZITA OSTRAVA

EKONOMICKÁ FAKULTA

KATEDRA VEŘEJNÉ EKONOMIKY

Zhodnocení vývoje výdajů na odměňování členů zastupitelstva obce

Evaluation of the Development of the Expenditure on Salaries of the Municipal
Council's Members

Student: Karina Machalová

Vedoucí bakalářské práce: doc. Ing. Iveta Vrabková, Ph.D.

Ostrava 2019

VŠB - Technická univerzita Ostrava
Ekonomická fakulta
Katedra veřejné ekonomiky

Zadání bakalářské práce

Student: **Karina Machalová**
Studijní program: B6202 Hospodářská politika a správa
Studijní obor: 6202R055 Veřejná ekonomika a správa
Téma: **Zhodnocení vývoje výdajů na odměňování členů zastupitelstva obce**
Evaluation of the Development of the Expenditure on Salaries of the
Municipal Council's Members
Jazyk vypracování: čeština

Zásady pro vypracování:

1. Úvod
2. Personální zabezpečení veřejné správy
3. Zastupitelstvo a jeho orgány v podmínkách obce Ratiboř
4. Zhodnocení vývoje výdajů na odměny členů zastupitelstva obce Ratiboř
5. Závěr

Seznam použité literatury

Seznam zkratk

Prohlášení o využití výsledků bakalářské práce

Seznam příloh

Přílohy

Seznam doporučené odborné literatury:

BECK, W., S. HARASIMOVÁ, M. SCISKALOVÁ and A. VÁCLAVÍKOVÁ. *Local and Regional Self-Government in Czech Republic and Germany – a Comparative Study*. Ostbevern: Verlag Karla Grimberg, 2018. ISBN 978-3-941636-26-2.

POMAHAČ, Richard. *Veřejná správa*. Praha: C. H. Beck, 2013. 315 s. ISBN 978-80-7400-447-6.

VRABKOVÁ, Iveta. *Veřejná správa*. Ostrava: SOET, 2016. 130 s. ISBN 978-80-248-3988-2.

Formální náležitosti a rozsah bakalářské práce stanoví pokyny pro vypracování zveřejněné na webových stránkách fakulty.

Vedoucí bakalářské práce: **doc. Ing. Iveta Vrabková, Ph.D.**

Datum zadání: 23.11.2018

Datum odevzdání: 10.05.2019



doc. Ing. Petr Tománek, CSc.
vedoucí katedry



prof. Dr. Ing. Zdeněk Zmeškal
děkan fakulty

Prohlášení

Prohlašuji, že jsem bakalářskou práci na téma „Zhodnocení vývoje výdajů na odměňování členů zastupitelstva obce“ vypracovala samostatně pod vedením doc. Ing. Ivety Vrabkové, Ph.D. a uvedla v ní literární zdroje a jiné odborné zdroje v souladu s právními předpisy a vnitřními předpisy VŠB - TUO.

Ve Valašském Meziříčí dne 10. 05. 2019



Poděkování

Ráda bych poděkovala doc. Ing. Ivetě Vrabkové, Ph.D. za odborné vedení při zpracování bakalářské práce, za věcné připomínky a cenné rady, kterými přispěla k vypracování této bakalářské práce.

OBSAH

1	ÚVOD	5
2	PERSONÁLNÍ ZABEZPEČENÍ VEŘEJNÉ SPRÁVY	7
2.1	CHARAKTERISTIKA OBCÍ	7
2.1.1	Působnost obce	9
2.1.2	Orgány obce	11
2.2	VEŘEJNÁ SLUŽBA V PODMÍNKÁCH OBCÍ	13
2.2.1	Úředníci územních samosprávných celků	14
2.2.2	Platy úředníků územně samosprávných celků	16
2.3	ZASTUPITELÉ OBCE	17
2.3.1	Volby do zastupitelstva obce	17
2.3.2	Mandát zastupitelstva obce	19
2.4	PODMÍNKY ODMĚŇOVÁNÍ ZASTUPITELŮ OBCE	20
2.4.1	Rozdělení odměn zastupitelů obce	21
2.4.2	Odměňování zastupitelů obce od 1. 1. 2018	23
3	ZASTUPITELSTVO A JEHO ORGÁNY V PODMÍNKÁCH OBCE RATIBOŘ	27
3.1	ZÁKLADNÍ CHARAKTERISTIKA O OBCE RATIBOŘ	27
3.2	ORGÁNY OBCE RATIBOŘ	29
3.3	ZASTUPITELSTVO OBCE RATIBOŘ	30
3.3.1	Volby do zastupitelstva v obci Ratiboř	31
3.3.2	Volba starosty a místostarosty v obci Ratiboř	33
3.4	OBEC RATIBOŘ JAKO ZŘIZOVATEL	33
3.5	FINANČNÍ HOSPODAŘENÍ OBCE RATIBOŘ	34
3.5.1	Charakteristika paragrafů a položek rozpočtu obce	36
4	ZHODNOCENÍ VÝVOJE VÝDAJŮ NA ODMĚNY ČLENŮ ZASTUPITELSTVA OBCE RATIBOŘ	39
4.1	KOMPARACE VÝVOJE VÝDAJŮ NA ČINNOST ZASTUPITELSTVA A ČINNOST	

MÍSTNÍ SPRÁVY OBCE RATIBOŘ	40
4.1.1 Dynamika časových řad na činnost místní správy a činnost zastupitelstev	41
4.1.2 Vývoj výdajů na odměny zastupitelů a platy zaměstnanců obce Ratiboř	43
4.2 ANALÝZA VÝVOJE VÝDAJŮ NA ČINNOST ZASTUPITELSTVA OBCE RATIBOŘ	45
4.2.1 Odměňování starosty a místostarosty v obci Ratiboř	46
4.2.2 Odměňování neuvolněných členů zastupitelstva obce Ratiboř	48
4.3 ANALÝZA PODÍLU VÝDAJŮ NA ČINNOST ZASTUPITELSTVA NA CELKOVÝCH BĚŽNÝCH VÝDAJÍCH OBCE RATIBOŘ	50
4.4 SHRNUTÍ	51
5 ZÁVĚR	53
SEZNAM POUŽITÉ LITERATURY	55
SEZNAM ZKRATEK	62
Prohlášení o využití výsledků bakalářské práce	
Seznam obrázků	
Seznam tabulek	
Seznam příloh	

1 ÚVOD

Obec je v České republice základní jednotka územní samosprávy, která pečuje o potřeby svých občanů a rozvoj svého území. Vrcholným a zároveň občany přímo voleným orgánem obce je zastupitelstvo. Zastupitelstvo je voleno na čtyři roky, a jeho členové – zastupitelé vykonávají svůj mandát v režimu uvolněného nebo neuvolněného zastupitele.

Hlavním tématem bakalářské práce jsou odměny za práci, které náleží členům zastupitelstva. Bakalářská práce se zaměřuje na výši a vývoj odměn zastupitelů obce Ratiboř. Pozornost je také věnována porovnání výdajů na odměny členů zastupitelstva s dalšími typy výdajů obce, zejména výdaji na platy zaměstnanců obecního úřadu.

Cílem bakalářské práce je zhodnocení vývoje výdajů na odměňování členů zastupitelstva obce Ratiboř za období 2012 - 2018.

Bakalářská práce je členěna do pěti kapitol, z nichž první tvoří Úvod a poslední Závěr.

Druhá kapitola bakalářské práce je zaměřena na problematiku samosprávy na úrovni obcí, v rámci níž jsou řešeny otázky postavení a funkcí obcí, působností a pravomocí obcí, kategorie obcí, orgány obcí, veřejná služba v podmínkách obce, úředníci územních samosprávných celků a jejich odměny, zastupitelé obce - volby, vznik a zánik mandátu, odměňování zastupitelů obce.

Třetí kapitola je věnována zastupitelstvu obce Ratiboř a zahrnuje stručnou charakteristiku obce Ratiboř, zastupitelstvo obce Ratiboř, jeho orgány a volby, obec Ratiboř jako zřizovatel a finanční hospodaření obce. Charakterizuje paragrafy a položky rozpočtu obce - jednotlivé paragrafy a položky použity pro zhodnocení výdajů na odměny zastupitelstva obce a platy zaměstnanců na činnost místní správy.

Čtvrtá kapitola zhodnocuje výdaje na odměny zastupitelů obce Ratiboř, jejich výši a porovnáním s výdaji na platy zaměstnanců v podmínkách obce Ratiboř za období 2012 - 2018. Soustřeďuje se na vertikální a horizontální analýzu vývoje výdajů na činnost uvolněných a neuvolněných zastupitelů, komparaci vývoje výdajů na činnost zastupitelstva a výdajů na činnost místní správy, a to v absolutní hodnotě a relativní (přepočteno na 1 obyvatele), na odměny zastupitelů a platů zaměstnanců obce Ratiboř a analýzu podílu výdajů na činnost zastupitelstva na celkových běžných výdajích obce Ratiboř.

Součástí bakalářské práce jsou funkční přílohy v počtu pět, na které je v rámci textu bakalářské práce poukazováno.

Pro dosažení vytýčeného cíle byla použita metoda analýzy a popisu, syntéza získaných poznatků a metoda komparace.

Pro zpracování bakalářské práce byla využita odborná literatura, publikace a současně platná legislativa vztahující se k dané problematice. Také bylo čerpáno z údajů zpřístupněných obcí Ratiboř a z internetových zdrojů. Veškeré zdroje, které byly použity v této bakalářské práci, jsou uvedeny v seznamu použité literatury.

2 PERSONÁLNÍ ZABEZPEČENÍ VEŘEJNÉ SPRÁVY

Veřejná správa je chápána, jako činnost, kterou vykonávají státní orgány společně s orgány jiných veřejnoprávních subjektů, tyto subjekty jsou vázány právním řádem. V České republice se veřejná správa dělí na státní správu a samosprávu. Státní správa je vykonávána přímo státem, územní a zájmová samospráva pak veřejnoprávními korporacemi. Základními prvky územní samosprávy jsou obce.

Hybnou silou veřejné správy obecně jsou lidé, kteří realizují specifické legislativně vymezené úkoly a činnosti. V demokratické společnosti jsou nezbytnou součástí veřejné správy volení zástupci. Na úrovni obcí volí občané zastupitelstvo obce respektive městyse, města, statutárního města, městského obvodu/části statutárního města. Zastupitelstvo je vrcholným orgánem každé obce.

2.1 Charakteristika obcí

Obce představují základní prvek veřejné správy v demokratickém právním státě. Tento předpoklad je platný pro země, které ve svém právním řádu legitimizovaly Evropskou chartu místní samosprávy (dále Charta). Pojem místní samospráva se označuje jako právo a schopnost místních společenství v mezích daných zákonem na svou odpovědnost a v zájmu místního obyvatelstva upravovat a spravovat podstatnou část věcí veřejných. Konkrétně se jedná o naplňování samostatné působnosti prostřednictvím svých orgánů. Charta v této souvislosti uvádí, že výše uvedené právo místních společenství vykonávají rady nebo shromáždění, které jsou složeny z členů svobodně zvolených tajným hlasováním na základě přímého, rovného a všeobecného volebního práva a které mohou mít výkonné orgány, jež jim jsou odpovědné. (Evropská charta místní samosprávy, Beck a kol., 2018)

Vymezení veřejné správy lze definovat dle Vrabkové (2016, s. 16) „Veřejná správa je správou veřejných záležitostí, realizovanou ve veřejném zájmu veřejnoprávními subjekty, které ji vykonávají jako právem uloženou povinností.“ Veřejná správa je tvořena státní správou a samosprávou. Státní správa je realizována především orgány státu, ale také orgány veřejnoprávních korporací a v některých případech i fyzickými nebo právníckými osobami. Zabezpečuje výkon vnitřních i vnějších funkcí státu a to jménem státu. Samosprávu lze chápat jako správu vlastních záležitostí, kterou realizují veřejnoprávní korporace. (Vrabková, 2016). Dělení veřejné správy je znázorněno na Obr. 2.1.

Územní samospráva je forma veřejného vládnutí a veřejné správy. Vychází z práva občanů na vlastní samosprávu, práva na spravování určitého území na základě stanovené ústavou a příslušnými zákony. V České republice Ústava ČR rozlišuje dvě úrovně územní samosprávy – vyšší územní samosprávné celky (kraje) a základní územní samosprávné celky (obce). Specifické postavení z hlediska působnosti veřejné správy je vymezeno hlavnímu městu Praze. K nejdůležitějším právním východiskům územní samosprávy v ČR patří:

- ústavní zákon č. 1/1993 Sb., Ústava ČR,
- zákon č. 128/2000 Sb., o obcích (dále zákon o obcích),
- zákon č. 129/2000 Sb., o krajích (dále zákon o krajích). (Peková a kol, 2008; Vrabková, 2016)

Do zájmové samosprávy se řadí profesní komory s povinným i nepovinným členstvím a vysokoškolská samospráva (veřejné vysoké školy).

Obr. 2.1 Dělení veřejné správy

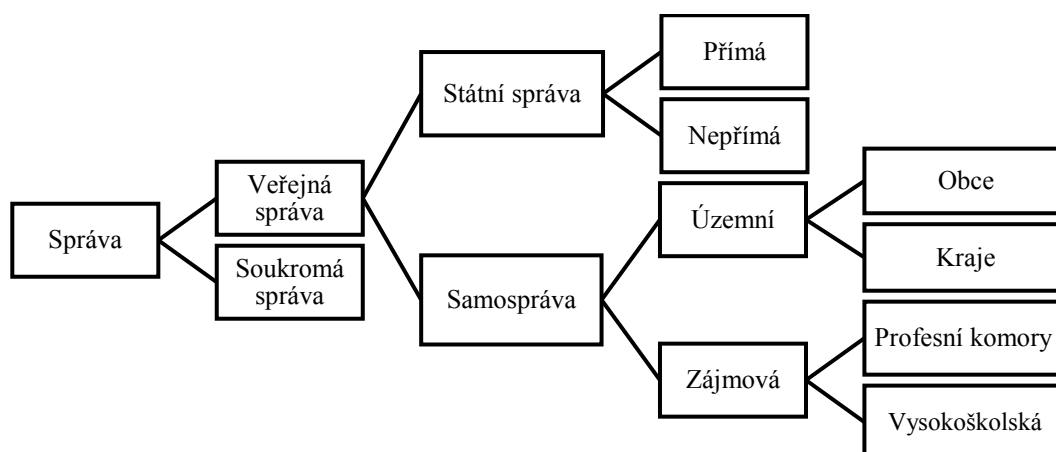

Zdroj: Vrabková, Veřejná správa, (2016, s. 25, 32). Vlastní úprava.

Podstatou a posláním samosprávy je realizace vlastní samosprávné moci - rozhodovat o vlastních otázkách a spravovat vlastní záležitosti a to dle svých potřeb a své vůle, přitom se řídí pouze zákony. Samosprávná korporace se při výkonu samosprávy spravuje sama. Není přitom reálné, aby ve všech otázkách rozhodovaly a konkrétní úkoly vlastní správy vykonávaly jako celek, proto jsou zřizovány příslušné samosprávné orgány. Stát pro samosprávné korporace vymezuje podmínky pro její fungování, ve formě zákonů, kterými se řídí. (Průcha, 2012, s. 68)

2.1.1 Působnost obce

Obec je základním územním samosprávným společenstvím občanů, které tvoří územní celek vymezený hranicí území obce. Obec je veřejná korporace, mající vlastní majetek a vystupující v právních vztazích svým jménem a nese odpovědnost za tyto vztahy. Pečuje o všestranný rozvoj svého území a potřeby svých občanů a při plnění úkolů chrání veřejný zájem. (§1 §2, zákon o obcích)

Dle Pekové (2008, s. 119) je obec základní územní samosprávný celek a územní jednotka státu. Je vymezena třemi základními znaky - územím, občany a samosprávou veřejných záležitostí v hranicích obce (působnost na katastrálním území obce).

Zákon o obcích rozlišuje základní druhy obcí:

- a) obce,
- b) městyse,
- c) města a
- d) statutární města.

Obce spravují své záležitosti samostatně, v tomto případě se jedná o samostatnou působnost a dále plní přenesenou působnost, jako výkon státní správy.

Samostatná působnost neboli samospráva je obsažena v § 7, § 35 zákona o obcích, obec spravuje své záležitosti samostatně, vlastním jménem a na vlastní odpovědnost, bez závislosti na státu a jiných subjektech veřejného práva. Je to správa věcí v zájmu obce a jejich občanů. Jedná se především o uspokojování potřeby bydlení, ochrana a rozvoj zdraví, doprava a spoje, výchova a vzdělávání, celkový kulturní rozvoj a ochrana veřejného pořádku, které jsou realizovány dle místních předpokladů a zvyklostí. Samospráva je vykonávána vlastním jménem a na vlastní odpovědnost.

Dle Ústavy ČR, která bere v úvahu, že samosprávné celky vlastní majetek a sami s ním hospodaří, vyplývá z ní také demokratické ustanovování zastupitelstev územních samosprávných celků ve volbách. Výkonem samostatné působnosti se řídí obec zákonem včetně vydávání obecně závazných vyhlášek.

Zákon o obcích § 49 hovoří o tom, že obce mají právo být členy dobrovolného svazku obcí, který je zřizován na základě ochrany a prosazování společných zájmů obcí, které jsou v něm zapojeny. Dále se zákon o obcích v § 51 věnuje předmětu činnosti svazu obcí, kterými

mohou být zejména v oblasti školství, sociální péče, zdravotnictví, kultury, požární ochrany, veřejného pořádku, ochrany životního prostředí, cestovního ruchu, správy veřejné zeleně, čistoty obce, veřejného osvětlení, komunální odpady, vody, technické vybavení obce, čistota ovzduší, nerostné suroviny, lesnictví a další.

Přenesenou působností se rozumí, že obce vedle své samostatné působnosti vykonávají také působnost přenesenou, kterou na ni přenáší stát zákonem. Zákonná úprava přenesené působnosti obcí se řídí čl. 105 Ústavy ČR, podle něhož lze výkon státní správy svěřit orgánům samosprávy, stanoví-li tak zákon. Stát tuto „službu“ kompenzuje příspěvky na výkon přenesené působnosti¹. Výše příspěvku je stanovena dle zákona o státním rozpočtu. Výše příspěvku závisí na rozsahu přenesené působnosti, velikosti správního obvodu (počtu obyvatel). Přenesenou působnost obce vykonávají prostřednictvím vlastních orgánů. Přenesená působnost obcí není u všech stejná. Zákon o obcích rozlišuje tyto obce:

- v základním rozsahu (území obce se správním obvodem),
- v rozsahu pověřeného obecního úřadu (správní obvod tvoří daná obec a území dalších vymezených obcí),
- v rozsahu obecního úřadu obce s rozšířenou působností (správní obvod tvoří daná obec a území dalších vymezených obcí).

V návaznosti na výši příspěvku lze obce dělit dle zákona o státním rozpočtu na obce se:

- základní působností,
- působnosti matričního úřadu,
- působnosti stavebního úřadu,
- působnosti pověřeného obecního úřadu,
- působnosti obce s rozšířenou působností.

Všechny obce vykonávají státní správu v přenesené působnosti v základním rozsahu, ale některým z nich dále zákon stanovuje výkon státní správy v přenesené působnosti i v širším rozsahu. Obce v základním rozsahu přenesené působnosti dle zákona zahrnuje činnosti v oblasti voleb, přestupků a správních deliktů, státní občanství, místní poplatky, svobodný

¹ Příspěvek je určen na částečnou úhradu výdajů spojených s výkonem státní správy. Výdaji se myslí zejména mzdové a provozní výdaje vázané na zaměstnance vykonávající státní správu. Obce jsou také v souvislosti s výkonem státní správy příjemci správních poplatků a příjmů ze sankčních plateb. (MV ČR)

přístup k informacím, evidence obyvatel, odpady, zemědělství a lesnictví, atd. Širší rozsah zahrnuje především odborně složitější úkoly státní správy a proces správního řízení v oblastech matriky, stavebního řádu, životního prostředí, přestupkového řízení, atd. Dále obce vykonávají přenesenou působnost v oblasti vydávání výstupů ověřených z informačního systému dle zákona 365/2000 Sb., o informačních systémech veřejné správy (dále zákon o informačních systémech), jedná se o obce s pracovišti CzechPOINT a také obce provádějí vidimaci a legalizaci. Tyto služby jsou poskytovány nejen občanům ve vymezeném správním obvodu, ale může je využít jakýkoliv občan bez ohledu na adresu místa trvalého pobytu. (Vrabková, 2016, s. 29)

2.1.2 Orgány obce

Jednotlivé orgány obce jsou vymezeny v zákoně o obcích, ten vymezuje jejich základní pravomoci, působnost a provázanost mezi nimi navzájem. Definice dle Průchy (2012, s. 215) „Působnost obce, jak samostatnou, tak i přenesenou, realizují, s výjimkou případů samostatné působnosti řešených místním referendem, orgány obce.“ D. Hendrych popisuje orgány obce (2012, s. 26): „Orgánem samosprávy (s tímto termínem se ovšem v platné úpravě nesetkáváme) se rozumí orgán konkrétní samosprávné veřejnoprávní korporace, např. orgán obce nebo kraje (rada, zastupitelstvo atd.), anebo orgán profesní samosprávy.“ Nejvyšším samosprávným orgánem obce je zastupitelstvo obce, kterému přísluší rozhodovat o nejvýznamnějších otázkách obecní samosprávy. Mezi další orgány obce patří rada obce, starosta obce, obecní úřad a zvláštní orgány obce zřizované podle zvláštních předpisů.

Zastupitelstvo obce tvoří členové zastupitelstva, kteří byli zvoleni ve všeobecných, rovných a přímých volbách tajným hlasováním. Zastupitelstvo obce může být chápáno jako hlavní orgán, který je nadřazen všem ostatním orgánům obce. Dle zákona o obcích § 84 a § 85 zastupitelstvu přísluší pravomoc, která patří do samostatné působnosti obce. Jedná se o program rozvoje obce, rozpočet a závěrečný účet obce, trvalé i dočasné fondy obce, vydávání obecně závazných vyhlášek, volba a odvolání starosty, místostarosty a dalších členů rady obce, funkce, pro které budou zastupitelé uvolněni, výše odměn neuvolněných členů zastupitelstva, majetkové záležitosti a další. Volby do zastupitelstva obce, mandát zastupitelstva obce, uvolněný a neuvolněný člen zastupitelstva, střed zájmu a povinnosti zastupitele, zřízení výborů a komisí.

Rada obce je označována za výkonný orgán obce v samostatné působnosti za její výkon zodpovídá zastupitelstvo obce. V přenesené působnosti přísluší radě obce rozhodovat jen tehdy, stanoví-li tak zákon. Není-li v obci zřízena rada, plní tuto funkci starosta. Rada se zřizuje v případě, že je počet členů zastupitelstva vyšší 15 členů. Počet členů rady je vždy lichý, nejméně však 5 členů a nejvíce 11 členů. Radu tvoří vždy starosta a místostarosta (místostarostové) a další členové z řad zastupitelstva obce. Rada se schází dle potřeby obce, schůze jsou neveřejné. Rada je schopna se usnášet, je-li přítomna nadpoloviční většina členů. (Horzinková, Novotný, 2008, s 147 - 148)

Dle zákona o obcích radě přísluší zabezpečovat hospodaření obce podle schváleného rozpočtu, rozpočtová opatření v rozsahu stanoveném zastupitelstvem obce, vydávat nařízení obce, projednávat a řešit návrhy, připomínky a podněty předložené jí členy zastupitelstva obce nebo komisemi rady obce, stanovit rozdělení pravomocí v obecním úřadu, zřizovat a zrušovat odbory a oddělení obecního úřadu, na návrh tajemníka obecního úřadu jmenovat a odvolávat vedoucí odborů obecního úřadu v souladu se zvláštním zákonem, zřizovat a zrušovat podle potřeby, komise rady obce, jmenovat a odvolávat z funkce jejich předsedy a členy, kontrolovat plnění úkolů obecním úřadem a komisemi v oblasti samostatné působnosti obce, stanovit celkový počet zaměstnanců obce v obecním úřadu a v organizačních složkách obce, přezkoumávat na základě podnětů opatření přijatá obecním úřadem v samostatné působnosti a komisemi, schvalovat organizační řád obecního úřadu a další.

Výbory zastupitelstva jsou především kontrolními a iniciační orgány zastupitelstva obce. Počet výborů stanovuje zastupitelstvo, počet členů musí být vždy lichý. Podle zákona o obcích musí být zřízen výbor kontrolní a finanční, tyto výbory musejí být tříčlenné a jejich členy nemohou být starosta, místostarosta ani tajemník obce. Dalšími výbory je výbor pro národnostní menšiny (pokud je na území obce alespoň 10 % lidí hlášeno k jiné národnosti) a výbor osadní. **Komise** je poradní orgán obce, předkládá návrhy a náměty v samostatné působnosti. (Peková, 2008, s. 129)

Starosta obce zastupuje obec navenek, nemá však povahu statutárního orgánu právnické osoby, některé úkoly vyžadují schválení zastupitelstva nebo rady obce, pokud je rada zřízena. Starosta a místostarosta jsou voleni z řad zastupitelstva obce, za výkon své funkce je odpovědný zastupitelstvu obce. (Koudelka, 2007, s. 199 - 216)

Pravomoc starosty je vymezena v § 103 až § 106 zákona o obcích. V samostatné působnosti není mezi starostou a místostarostou vztah podřízenosti a nadřízenosti. Jsou, dalo by se říct, na stejné úrovni. Jedná se o zákonem stanovené výjimky, kdy může starosta po předchozím schválení kolektivních orgánů provádět příslušné právní úkony. Jedná se například o podpisy různých smluv a dodatků k nim. Jak bylo již zmíněno, další funkcí je funkce místostarosty. Ten je zástupcem starosty. Zastupuje starostu v době jeho nepřítomnosti nebo v době, kdy starosta nevykonává funkci ze zákona určených důvodů (pracovní neschopnost, těhotenství, péče o dítě). Místostarosta vykonává po celou tuto dobu úkoly, které přísluší starostovi. Místostarosta spolu se starostou podepisuje veškeré právní předpisy, závazné vyhlášky a nařízení obce.

V čele **obecního úřadu** stojí starosta, dále místostarosta, tajemník (pokud je tato funkce zřízena) a zaměstnanci obecního úřadu. (Provazníková, 2015, s. 105) V rámci samostatné působnosti plní obecní úřad úkoly, které mu uloží zastupitelstvo obce. V přenesené působnosti vykonává výkon státní správy. Obecní úřad se člení na odbory a oddělení. (Průcha, 2012, s. 2016 - 2017) Obecní úřad má určeny povinnosti v § 109 zákona o obcích.

2.2 Veřejná služba v podmínkách obcí

Materiální naplnění pojmu veřejná služba vymezuje Vrabková (2016, s. 20) „Plnění úkolů veřejné správy je cílem veřejné správy a důležitým kritériem hodnocení její výkonnosti a kvality. Jedná se o tzv. veřejné úkoly, které veřejná správa plní jak v podobě veřejné služby - pečovatelského, ekonomického a autoritativně vymezeného charakteru.“ Rozlišování veřejné služby dle plnění úkolů veřejné správy na vrchnostenskou, fiskální a pečovatelskou.

Vrchnostenská je projev veřejného práva, v rámci odvětví správního práva. Veřejná správa plní výsadní postavení vůči ostatním účastníkům v právních vztazích a prosazuje legitimní moc státu, tedy obce a ostatní se musejí této vůli podřídit. Jedná se tedy o tzv. nerovné postavení účastníků právních vztahů. Jedná se zejména o vztahy v rámci správního řízení např. ve věci vydání stavebního povolení, přestupku, přiznání příspěvku na péči, vydání řidičského průkazu. Správní řízení je řízeno zákonnými postupy a zásadami. Dle § 9 zákona č. 500/2004 Sb., správní řád (dále správní řád) správní řízení je postup správního orgánu, jehož účelem je vydání rozhodnutí, jímž se v určité věci zakládají, mění nebo ruší práva anebo povinnosti jmenovitě určené osoby nebo jímž se v určité věci prohlašuje, že taková

osoba práva nebo povinnosti má anebo nemá. (Vrabková, 2016, s. 20)

Fiskální správa je projev soukromého práva, a veřejná správa má v právních vztazích stejné postavení jako jeho účastníci. Zabezpečuje hospodaření s majetkem a prostředky hospodárně, efektivně a účelně. Veřejná správa uzavírá v tomto smyslu smluvní vztahy s rovným postavením všech účastníků řízení. Kombinací těchto dvou je projev **pečovatelské služby**, jako je služba sociální, kulturní a vzdělávací. (Vrabková, 2016, s. 20)

Hendrych (2014, s. 60) dělí úkoly veřejné správy podle obsahu a podle formy. Z hlediska se **obsahu** se jedná o úkoly dle toho, ve které oblasti veřejné správy jsou zabezpečovány jako např. oblast správně politická, hospodářská sociální a kulturní. Toto dělení je však nedostačující proto se dělí na menší s podobné, příbuzné nebo na sebe navazující skupiny označovány jako správní odvětví, odbory nebo resorty. Z hlediska **formy** se jedná o průběh správní činnosti a její struktury při plnění úkolů a hledání určitých znaků, jedná se o nařízení, pokyn, příkaz, rozhodnutí a potvrzen.

Zjednodušeně se jedná o službu ve veřejném či obecném zájmu, která je vytvořena, organizována a usměrňována orgánem veřejné správy k zabezpečení potřeb veřejnosti. Ministerstvo vnitra uvedlo v Usnesení vlády ČR č. 848/2003 k analýze veřejných služeb, příloha č. III členění veřejné služby na věcné veřejné služby, správní činnosti a finanční podpory. **Správní činnosti** výkonu samosprávné působnosti a státní správy - jedná se o správní řízení tedy jak bylo již zmíněno činnost vrchnostenskou. Finanční podpory jsou pak spíše prostředkem k zabezpečení určité věcné služby než službou samotnou. To, že je nutné dohlížet na dodržení pravidel veřejné (finanční) podpory ve vztahu k legislativě EU, je věcí jinou, s pojmem veřejná služba nesouvisející. **Věcná veřejná služba** je zejména služba sociální, zdravotní, školství, kultura, doprava a obrana.

2.2.1 Úředníci územních samosprávných celků

Hendrych (2012, s. 139 - 148) řadí zaměstnance veřejné správy do kategorie veřejných zaměstnanců, tedy zaměstnanců veřejného sektoru. Veřejné zaměstnance pak výše uvedený autor definuje pomocí několika pojmových znaků: služební poměr ke státu nebo jinému zaměstnavatelskému subjektu veřejné správy, trvalost zaměstnaneckého poměru, zaměstnanecký poměr spočívající v odborném zajišťování veřejných úkolů, zaměstnání placené z veřejných prostředků.

Úředníkem se rozumí zaměstnanec územního samosprávného celku podílející se na výkonu správních činností zařazený do obecního úřadu. Vedoucím úředníkem rozumí úředník, který je vedoucím zaměstnancem, vykonává funkci tajemníka obecního úřadu, je - li tato funkce zřízena, v případě, že funkce tajemníka, není zřízena, plní ji dle zákona starosta. Úředníkem je zaměstnanec, který se podílí na výkonu správních činností, zaměstnanec územního samosprávného celku je považován za úředníka, pokud se alespoň zčásti podílí na plnění úkolů, které jsou územnímu samosprávnému celku v samostatné nebo přenesené působnosti uloženy zvláštními právními předpisy. V případě správní činnosti, která spočívá ve správním rozhodování, se bude podílet na výkonu správní činnosti nejen ta osoba, která podepisuje správní rozhodnutí, ale i ta osoba, která se podílí na správním řízení předcházejícím vydání správního rozhodnutí. Vznik pracovního poměru úředníka Státní občan ČR, popř. cizinec s trvalým pobytem, věk nejméně 18 let, způsobilost k právním úkonům, bezúhonnost (ve smyslu trestněprávní zachovalosti) a ovládnutí jednacím jazyka.

Úředník je povinen zejména dodržovat ústavní pořádek ČR, právní a ostatní (tedy i interní) předpisy, vztahující se k práci jím vykonávané, pokud s nimi byl řádně seznámen a hájit veřejný zájem, plnit pokyny vedoucích úředníků; v případě pochybností o souladu pokynu s právními předpisy je úředník povinen učinit vedoucímu úředníkovi oznámení (písemně), popř. vyžádat si písemný příkaz splnit pokyn od vedoucího úřadu. Úředník nesmí vykonat pokyn ani příkaz, pokud by se tím dopustil trestného činu, přestupku, jiného správního deliktu, a písemně o tom uvědomit vedoucího úřadu, jednat a rozhodovat nestranně, dbát, aby neohrozil důvěru v nestrannost rozhodování a důvěryhodnost územních samosprávných celků, zdržet se jednání, které by mohlo vést ke střetu zájmů se zájmy soukromými, zejména nezneužívat informací, nepřijímat dary nebo jiné výhody, zachovávat předepsanou mlčenlivost, nebyl-li jí zproštěn, poskytovat informace v rozsahu vyplývajícím z pracovního zařazení, plnit kvalitně, hospodárně a včas pracovní úkoly, řádně hospodařit se svěřenými prostředky, zachovávat pravidla slušnosti při jednání.

Úředník je povinen prohlubovat si svoji kvalifikaci, vzdělávání úředníka je následující:

Vstupní vzdělávání – znalost základů veřejné správy, základní dovednosti správních činností jedná se o správní řád, znalost základů užívání informačních technologií, základy komunikačních a organizačních dovedností atd.

Průběžné vzdělávání – prohlubování znalostí úředníků, provádí akreditovaná instituce.

Příprava a složení zkoušky odborné způsobilosti – zkouška podle zvláštního předpisu, je povinná pro vybrané správní činnosti, jako jsou stavební úřady, životní prostředí, matriky, silniční správní orgány, přestupky. Úředník musí zkoušku složit do 18 měsíců od vzniku pracovního poměru (vedoucí zaměstnanec do 2 let od jmenování), jinak je dán důvod výpovědi.

2.2.2 Platy úředníků územně samosprávných celků

Platy zaměstnanců územně samosprávných celků se řídí zákoníkem práce a příslušným prováděcím předpisem. Povinností zaměstnavatele je v den nástupu do pracovního poměru vydat zaměstnanci platový výměr, který je vydán písemně. V platovém výměru jsou uvedeny údaje o platové třídě a platovém stupni, do kterého je zaměstnanec přiřazen, dále je uvedena výše platového tarifu a ostatní měsíční složky platu. V případě změny je potřeba, aby zaměstnavatel uvedl zaměstnanci důvody, a to vždy písemně v den účinnosti změny. Platová třída a platový stupeň - představují platový tarif.

Platová třída - zaměstnavatel zařadí zaměstnance do určité platové třídy (třídy 1 - 16), a to podle druhu práce, která je sjednaná v pracovní smlouvě

Platový stupeň - zaměstnavatel určí podle doby dosažené praxe, doby péče o dítě a doby výkonu vojenské (základní) služby nebo služby civilní (stupeň 1 - 12).

Další složky platu - příplatek za práci ve ztíženém pracovním prostředí, zvláštní příplatek (ztěžující pracovní podmínky), příplatek za práci v noci, příplatek za sobotu či neděli a plat nebo náhradní volno za práci přesčas.

Podle zákoníku práce může zaměstnavatel, zaměstnanci poskytnou **osobní příplatek** až do výše 50% platového tarifu nejvyššího platového stupně v platové třídě, do kterého je zaměstnanec zařazen (za předpokladu, že zaměstnanec dlouhodobě dosahuje velmi dobrých pracovních výsledků nebo plní své pracovní úkoly ve větším rozsahu než ostatní zaměstnanci). (Vrabková, 2016, s. 63 - 64)

Dle nařízení vlády č. 168/2017 Sb., kterým se mění nařízení vlády č. 564/2006 Sb., o platových poměrech zaměstnanců ve veřejných službách a správě, ve znění pozdějších předpisů § 5 zaměstnanci přísluší platový tarif stanovený podle stupnice platových tarifů. Platy jsou určovány tabulkově, na základě platové třídy a platového stupně lze zjistit, na jaký základní plat má státní zaměstnanec nárok. Tento plat náleží zaměstnanci dle § 5 odst. 2,

písm. b), který je úředníkem územního samosprávného celku podle § 2 odst. 4 zákona o úřednících územních samosprávných celků a o změně některých zákonů, tedy úředníkem se pro účely tohoto zákona rozumí zaměstnanec územního samosprávného celku podílející se na výkonu správních činností zařazený do obecního úřadu.

2.3 Zastupitelé obce

Povinností zastupitele obce je především vystupovat jako veřejný funkcionář. Účastnit se na jednáních zastupitelstva (popř. rady a dalších orgánů, kterých je členem), zastupitelstvo je schopno se usnášet je - li na svolaném zastupitelstvu obce přítomna nadpoloviční většina všech zastupitelů, schází se dle potřeby obce, nejméně však jednou za tři měsíce přičemž zasedání je veřejné. Zastupitel musí také hájit zájmy obce a občanů, chovat se jako řádný hospodář a s majetkem obce nakládat účelně. (§ 83 odst. 1, zákona o obcích)

Zákon č. 159/2006Sb, o střetu zájmu upravuje konflikt mezi veřejným zájmem. Jedná se o ochranu a prosazování povinností veřejného funkcionáře se zájmem osobním. Znamená to, že veřejný funkcionář nesmí využít svého postavení k tomu, aby projednaná záležitost orgánů obce mohla pro něj nebo osobu mu blízkou znamenat škodu či výhodu.

2.3.1 Volby do zastupitelstva obce

Volby jsou hlavní mechanismus zastupitelské demokracie, již v Listině základních práv a svobod je napsáno, že každý občan má právo volit a být volen. Volit a být zvolen může být občan České republiky, který v den voleb nebo druhý den voleb dosáhl věku 18 let, je trvale hlášen k pobytu té obce, ve které se volby konají. Dále také státní občan jiného členského států EU, který má na území obce hlášený přechodný pobyt nebo povolení k pobytu. Občan EU může na žádost u obecního úřadu být zapsán do dodatku stálého seznamu voličů.

Volby do zastupitelstev obcí se konají jednou za čtyři roky (tzn. funkční období každého zastupitele obce je čtyřleté), volby vyhláší prezident republiky 90 dnů před konáním voleb. Volby jsou tajné, nikde není zveřejněno jak, kdo hlasoval a rovné, každý má stejný počet hlasů a každý hlas má stejnou váhu. (Horzinková, Fiala, 2012, s. 95)

Kandidátem do zastupitelstva obce může být jak občan ČR s trvalým pobytem v obci a dosaženým věkem 18 let, tak státní občan jiného státu EU s přechodným pobytem nebo

povolením k pobytu v obci. Kandidát nesmí být ve výkonu trestu odnětí svobody, omezen na svéprávnosti k výkonu volebního práva a další podmínkou, která sice nebrání k výkonu funkce člena zastupitelstva obce je neslučitelnost funkcí. Kandidát do zastupitelstva může být registrován prostřednictvím politické strany a politického hnutí, dále jako sdružení nezávislých kandidátů nebo jako nezávislý kandidát, ten kandiduje pod svým jménem. Sdružení nezávislých kandidátů je neformální uskupení, které musí na Ministerstvu vnitra podat žádost o registraci, toto sdružení není politickou stranou ani hnutím. Kandidatura nezávislého kandidáta nebo sdružení nezávislých kandidátů vyžaduje sepsání kandidátní listiny. Dále je důležité sepsat petici, na které je zapotřebí mít patřičné množství podpisů voličů, kteří podporují tuto kandidaturu. Pro splnění všech podmínek je jako poslední bod důležité přiložit vlastnoručně podepsané prohlášení kandidáta, že souhlasí s kandidaturou. Prostřednictvím zmocněnců jsou všechny tyto materiály doručeny na příslušný registrační úřad. (zákon č. 491/2001 Sb., o volbách do zastupitelstev obcí (dále jen zákon o volbách). Každý kandidát do zastupitelstva by měl mít vlastní názor a být reprezentativní, dle zákona o obcích § 69 zastupitel není vázán žádnými příkazy, ať již od voličů či politických stran a jiných subjektů, kterými byl kandidován. Na kandidátní listině může být uvedeno maximálně tolik členů, kolik činí počet volených zastupitelů do zastupitelstva obce.

Počet zastupitelů, na každé volební období stanovuje zastupitelstvo obce nejpozději 85 dnů přede dnem voleb. Zákon o volbách stanovuje rozpětí počtu členů zastupitelstva podle velikostních kategorií a to dle počtu obyvatel hlášených v obci k 1. 1. roku, kdy se konají volby, nejnižší počet zastupitelů je 5 a nejvyšší 55. Počet zastupitelů musí být vždy lichý.

Zákon o obcích rozlišuje uvolněné a neuvolněné členy zastupitelstva. Rozdíl je především ve způsobu odměňování. **Uvolněný člen** je pro výkon funkce tzv. dlouhodobě uvolněn ze svého pracovního poměru, funkci vykonává na „plný úvazek“. Uvolněnou funkcí je například funkce starosty a v některých případech i funkce místostarosty. Zastupitelstvo obce hlasuje o tom, kolik členů bude pro funkci uvolněno a kteří to budou. Ostatní členové jsou **neuvolnění členové**.

Obr. 2.2 Mandát zastupitelstva

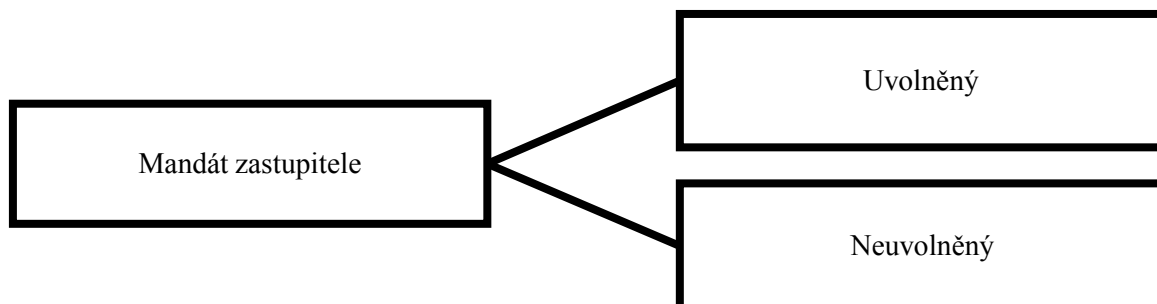

Zdroj: Vlastní zpracování

2.3.2 Mandát zastupitelstva obce

Mandát vzniká zvolením, tedy okamžikem ukončení hlasování ve volební místnosti. V tomto případě je na volní komisi, aby zjistila výsledky voleb a oznámila je na registračním úřadě, ten vydá osvědčení o zvolení a to nejpozději do prvního zasedání zastupitelstva. Toto osvědčení dokládá, že zvolený člen se stal členem zastupitelstva. Všichni členové musejí složit slib, v případě že slib nesloží, jedná se o zánik mandátu a nastoupení náhradníků na kandidátní listině. Mandát v tomto případě vzniká dnem následujícím po dni, kdy došlo k zániku mandátu. Nově nastoupenému členu předá rada (není-li rada zřízena tak starosta) do 15 dnů osvědčení o tom, že se stal členem zastupitelstva obce. Pokud náhradník není, zůstává mandát do konce volebního období bez obsazeného místa. (§ 69, zákon o obcích)

Zánik mandátu zastupitelstva obce dle § 55 zákona o volbách, mandát zaniká buď splněním zákonných podmínek, nebo pokud zánik mandátu vysloví zastupitelstvo obce. **Zánik mandátu splněním zákonných podmínek** je zánik, při kterém zastupitelé obce odmítnout složit slib nebo jeho složení s výhradou, dále dnem kdy starosta obdrží písemně rezignaci člena zastupitelstva na mandát. Rezignaci nelze vzít zpět. Mandát zaniká také úmrtím člena zastupitelstva. **Zánik mandátu vyslovením zastupitelstva** pokud zastupitelstvo z důvodu pravomocného rozhodnutí soudu, kterým byl člen zastupitelstva obce odsouzen k nepodmíněnému trestu odnětí svobody, dále pokud člen zastupitelstva přestal být volitelný

a také pro neslučitelnost funkcí. (Horzinková, 2008, s. 144 - 145)

Neslučitelností funkcí se rozumí, omezení veřejných funkcí k vykonávání některých činností, např. výkon více veřejných funkcí jako zaměstnanec zařazen do obecního úřadu nebo pověřeného obecního úřadu nesmí vykonávat funkci člena zastupitelstva. Člen zastupitelstva se může stát po odsouhlasení nadpoloviční většiny členů zastupitelstva obce. (zákon o obcích) Dle článku Časopisu pro právní vědu a praxi, Koudelka (2009, s. 103) je neslučitelnost dána povahou možných rozdílů zájmů a to nejen tam, kde to stanovuje zákon.

2.4 Podmínky odměňování zastupitelů obce

Charta ve svém čl. 7 uvádí, že podmínky, za kterých místní volení zástupci pracují, musí umožňovat svobodný výkon jejich funkcí. Tyto podmínky musí umožňovat přiměřenou finanční náhradu výdajů, k nimž při výkonu příslušné funkce došlo, náhradu ušlých příjmů nebo odměnu za vykonanou práci a odpovídající sociální zabezpečení. Funkce a činnosti, které se považují za neslučitelné se zastáváním volené funkce v místě, stanoví zákon nebo základní zásady právní. (Sdělení MZV ČR, 1999)

Za výkon funkce náleží každému zastupiteli měsíční odměny a to ode dne kdy byl člen zastupitelstva do funkce zvolen nebo jmenován. Odměny jsou vypláceny z rozpočtových prostředků samosprávných celků. Odměny náleží, také zastupiteli obce při skončení funkčního období jedná se o odchodné, odchodné je upraveno v § 75 zákona o obcích, na tento zákon navazuje taktéž nařízení vlády č. 37/2003 Sb., o odměnách za výkon funkce (dále jako nařízení o odměnách za výkon funkce).

Odměna za výkon funkce je poskytována v závislosti na tom, zda je zastupitel obce uvolněný či nikoliv. Jedná se pouze o odměnu peněžitou, žádnou jinou odměnu zákon nezná. Odměna je také obsažena v § 6 odst. 10 písm. b) zákona č. 586/1992 Sb., zákon o daních z příjmů (dále jako zákon o daních z příjmů) kde se uvádí, že odměny za výkon funkce a plnění poskytovaná v souvislosti se současným nebo dřívějším výkonem funkce v orgánech obcí a jiných orgánech územní samosprávy. Jedná se o souvislosti s výkonem funkce orgánech obcí a jiných orgánech územní samosprávy, státních orgánech, spolicích a zájmových sdruženích, odborových organizacích, komorách a jiných orgánech a institucích. Příjem ze závislé činnosti z funkčního požitku - jedná se o odměnu za výkon funkce z pohledu příjmu daní ze závislé činnosti.

Odměna zastupitelstva za výkon funkce a její výše záleží na tom:

- a) zastupitel uvolněný / neuvolněný
- b) typ funkce (zastupitel, předseda/člen rady, předseda/člen komise, předseda/člen výboru, starosta, místostarosta)
- c) velikost správního centra v počtu obyvatel
- d) míra přenesené působnosti
- e) rozhodnutí zastupitelstva o výši odměny ²

2.4.1 Rozdělení odměn zastupitelů obce

Uvolněným členem zastupitelstva obce se rozumí, člen, který je pro výkon funkce dlouhodobě uvolněn ze svého pracovního poměru (vykonává funkci na tzv. „plný úvazek“) nebo je před svým zvolením do funkce člena zastupitelstva nebyl v pracovním poměru (jedná se například o osobu samostatně výdělečně činnou, studenta, nezaměstnaného, atd.). Odměna uvolněnému členovi zastupitelstva obce náleží ode dne, kdy byl složen slib dle § 69 nebo kdy byl jmenován do funkce, v případě souběhu několika funkcí mu náleží ta odměna, která je nejvyšší. (§ 72 zákona o obcích, nařízení vlády 37/2003 Sb.)

Uvolněný člen zastupitelstva obce má na odměnu za funkci ze zákona právní nárok, **neuvolněnému členu zastupitelstva obce** odměnu může, ale nemusí být poskytnuta. Výše odměny neuvolněného zastupitele obce záleží na rozhodnutí zastupitelstva obce. Odměny může být u každého zastupitele rozdílná, nemůže být však diskriminační. Nařízení vlády o odměnách za výkon funkce stanovuje pouze maximální výši odměny, znamená to, že výše odměny se může pohybovat od 0 Kč po zákonem stanovenou maximální výši. Odměny člena je poskytnuta ode dne, kdy stanovilo zastupitelstvo obce.

Do 31. 12. 2017 bylo pro potřeby výpočtu měsíční odměny zastupitele vymezeno osm velikostních kategorií obcí, do 1 000 obyvatel, nad 1 000 do 3 000 obyvatel, nad 3 000 do 10 000 obyvatel, nad 10 000 do 20 000 obyvatel, nad 20 000 do 50 000 obyvatel, nad 50 000 do 100 000 obyvatel, do velikostní kategorie měst nad 100 000 obyvatel jsou zařazena i statutární města, samostatnou velikostní kategorií představují ještě statutární města Brno,

² Zastupitelstvu je přímo vyhrazeno dle zákona o obcích § 84 písm. n) stanovovat výši odměny neuvolněným členům zastupitelstva obce, § 73 písm. b) odměna nesmí přesáhnout maximální výši odměny v zařazené velikostní kategorii obce.

Ostrava a Plzeň.

Měsíční odměnu tvoří pevná složka, ta je stanovena podle druhu výkonu funkce a příplatek podle počtu obyvatel. Počet obyvatel je počítán dle osob přihlášených k trvalému pobytu v obci a to k 1. lednu příslušného roku. Dle působnosti obce se zvyšuje odměna o další částku, částky jsou uvedeny v Tab. 2.1. (Nařízení vlády 37/2003 Sb.)

Tab. 2.1 Částka navyšující odměnu uvolněného člena zastupitelstva dle míry přenesené působnosti

Funkce uvolněného člena zastupitelstva	Působnost obce a odměny uvedené v Kč		
	Obec s rozšířenou působností	Pověřený obecní úřad	Stavební nebo matriční úřad, statutární města
Starosta	3 000	2 500	2 000
Místostarosta	2 500	2 300	
Člen rady	2 000	2 000	

Zdroj: Nařízení vlády č. 37/2003 Sb., nařízení o odměnách za výkon funkce, vlastní zpracování.

Konkrétní příklad výpočtu odměny zastupitelstva obce bude uveden v Tab. 2.2 a 2.3 předpokládáme, že obec má 1 730 (vždy zaokrouhlo na stovky nahoru tedy 1 800) obyvatel k 1. 1. 2017, zastupitelstvo obce schválilo odměny neuvolněným členům v maximální výši a za každou funkci mu náleží příplatek za počet obyvatel, neuvolněný zastupitel plní jak funkci předsedy (člena) výboru tak i člena zastupitelstva. V případě, že obec vykonává přenesenou působnost, uvolněnému členu náleží částka navyšující odměnu a to dle míry přenesené působnosti. (Tab. 2.1)

Tab. 2.2 Výše odměn zastupitelů vykonávajících funkci starosty/místostarosty, v Kč

Počet obyvatel obce	Uvolnění členové zastupitelstva obce		Neuvolněný místostarosta (c)	Příplatek podle obyvatel ($d_1 + (8 \times d_2)$)	Odměna uvolněného starosty ($a + d_1 + (8 \times d_2)$)	Odměna uvolněného místostarosty ($b + d_1 + (8 \times d_2)$)	Neuvolněný místostarosta obce ($c + d_1 + (8 \times d_2)$)
	Starosta (a)	Místostarosta (b)					
nad 1 000 do 3 000	30 406	22 034	8 325	14 455 + 216,10 na každých 100 obyvatel nad 1 000 obyvatel	46 590	38 218	24 509

Zdroj: Nařízení vlády č. 37/2003 Sb. o odměnách za výkon funkce členům zastupitelstev, ve znění nařízení č. 414/2016 Sb.

Vlastní zpracování

$$d_1 = 14\,455, d_2 = 8 \times 216,10$$

Tab. 2.3 Výše odměn neuvolněných členů zastupitelstva obce, v Kč

Počet obyvatel obce	Neuvolnění členové zastupitelstva obce			Příplatek podle počtu obyvatel (d) ³	Celková odměna předsedy výboru (a+c+d+d)	Celková odměna členu výboru (b+c+d+d)	Celková odměna člena zastupitelstva (c+d)
	Předseda výboru (a)	Člen výboru (b)	Člen zastupitelstva (c)				
nad 1000 do 3000	1 242	976	399	200	2 041	1 775	599

Zdroj: Nařízení vlády č. 37/2003 Sb. o odměnách za výkon funkce členům zastupitelstev ve znění nařízení č. 414/2016 Sb.

Vlastní zpracování.

2.4.2 Odměňování zastupitelů obce od 1. 1. 2018

Dle ministerstva vnitra je regulace právního předpisu na potřebu dostatečně ohodnotit náročnost, odpovědnost a význam výkonu všech funkcí v jednotlivých orgánech územní samosprávy. Nová právní úprava se věnuje problematice pro samosprávnou oblast jednotlivých územních samosprávných celků, v nichž je nejvyšším orgánem zastupitelstvo. Poskytuje větší prostor pro individuální rozhodování o právních poměrech a odměňování svých členů právě odpovědných zastupitelstvům. Zachována je stávající koncepce, zákon upravuje základní způsob stanovování měsíční odměny a vláda bude i nadále zmocněna k vydání prováděcího právního předpisu (vedeno jako nařízení vlády), kterým se stanovuje výše odměny. Základním principem je tedy zákonem stanovená výše odměn pro uvolněné zastupitele a maximální možná výše odměn pro neuvolněné (konkrétní výši odměn stanoví zastupitelstvo).

Stávající tři tabulky o odměnách zastupitelů obce nahradí jedna, ve které konkrétně stanovuje částky odměn za výkon funkce pro jednotlivé územně samosprávné celky, tyto částky jsou vypočítány jako koeficienty základních hodnot. Rozšířen je i počet velikostních kategorií obcí a to z 8 na 11. V první kategorii je stanoven počet obyvatel s trvalým pobytem na území jednotlivých typů obcí do 300 obyvatel, ve druhé kategorii je stanoveno rozmezí počtu obyvatel od 301 do 600 obyvatel, ve třetí kategorii je stanoveno rozmezí počtu obyvatel od 601 do 1 000 obyvatel, ve čtvrté kategorii je stanoveno rozmezí počtu obyvatel od 1 001 do 3 000 obyvatel, v páté kategorii je stanoveno rozmezí počtu obyvatel od 3 001

³ Dle metodiky ministerstva vnitra v případě souběhu více funkcí lze neuvolněnému členu zastupitelstva obce poskytnout měsíční odměnu až do výše souhrnu odměn za jednotlivé funkce. Zastává-li tedy člen zastupitelstva obce více funkcí, náleží ke každé částce příplatek za počet obyvatel. Ke sčítání odměn nedochází vždy, ale záleží na rozhodnutí zastupitelstva obce.

do 5 000 obyvatel, v šesté kategorii je stanoveno rozmezí počtu obyvatel od 5 001 do 10 000 obyvatel, v sedmé kategorii je stanoveno rozmezí počtu obyvatel od 10 001 do 20 000 obyvatel, v osmé kategorii je stanoveno rozmezí počtu obyvatel od 20 001 do 50 000 obyvatel, v deváté kategorii je stanoveno rozmezí počtu obyvatel od 50 001 do 100 000 obyvatel a územně nečleněná 17 statutární města, v desáté kategorii je stanoveno rozmezí počtu obyvatel od 100 001 do 200 000 obyvatel, územně členěná statutární města, v jedenácté kategorii je stanoven počet obyvatel nad 200 000. Obce jsou členěny dle počtu obyvatel, na obce tzv. „neměstského charakteru“, tedy obce, které mají do 3 000 obyvatel. Jsou to obce s menším počtem obyvatel, zejména se jedná o vesnice. Obce „městského charakteru“ jsou města, městyse a statutární města.

Nově je zrušeno zvýšení odměny podle rozsahu výkonu přenesené působnosti v obci (stanovená odměna již tyto úkony „navíc“ zohledňuje). Příplatek za počet obyvatel je z tabulky v nařízení vlády č. 318/2017 Sb. stanoven již v pevné složce.

Uvedená výše odměny podle nové legislativy znázorňuje Tab. 2. 4. Předpokládáme, že obec má tak jako v předchozích případech 1 730 obyvatel (k 1. 1. 2018) a zastupitelstvo schválilo odměny neuvolněným členům v maximální možné výši.

Tab. 2.4 Výše odměn zastupitelů obce k 1. 1. 2018 v Kč

Číslo velikostní kategorie	Počet obyvatel obce	Uvolnění členové zastupitelstva obce		Neuvolnění členové zastupitelstva obce				
		Starosta	Místostarosta	Starosta	Místostarosta	Předseda výboru	Člen výboru	Člen zastupitelstva
4	od 1 001 do 3 000	51 135	44 999	max. 30 681	max. 2 613	3 068	2 557	1 534

Zdroj: Nařízení vlády č. 318/2017 Sb. o odměnách za výkon funkce členům zastupitelstev. Vlastní zpracování

Uvedené částky v Tab. 2. 4 jsou částky celkové. Dle § 72 odst. 4 zákona o obcích v případě neuvolněného starosty mu náleží automaticky minimální zákonem daná odměna ve výši 0,30 násobku odměny uvolněného starosty. Minimální odměna neuvolněného starosty činí 15 341 Kč (tj. $51\,135 \times 0,3$). Odměna se zaokrouhluje na celé koruny nahoru (§ 73, odst. 6, zákona o obcích). Zastupitelstvo může rozhodovat o navýšení měsíční odměny u neuvolněného starosty až do výše 0,6 násobku měsíční odměny uvolněného starosty.

Pokud je neuvolněný člen zastupitelstva pověřen k řízení obecní policie nebo oddávání snoubenců a přijímal tak jejich souhlas k uzavření manželství, je možné odměnu zvýšit.

V tomto případě je možné zvýšit odměnu o 2 000,-Kč nad maximální výši odměny stanovené za výkon funkce. Pokud tuto funkci plní uvolněný člen zastupitelstva (uvolněný starosta nebo uvolněný místostarosta), není toto navýšení možné, tato povinnost výslovně patří k jejich funkci.

Při dlouhodobém zastupování starosty v případě nepřítomnosti nebo v době kdy starosta funkci nevykonává po dobu delší než čtyři týdny a bude jej zastupovat místostarosta, dle zákona mu bude poskytována zvýšená odměna za výkon funkce a to taková, která by za dané období náležela starostovi. Pokud uvolněný člen zastupitelstva nevykonává funkci z důvodu pracovní neschopnosti, karantény, těhotenství či mateřství, péče o dítě do 4 let věku nebo ošetřování člena domácnosti, odměna mu v tomto případě nenáleží. V případě pracovní neschopnosti uvolněnému členovi náleží odměna 60% jedné třetiny odměny a to za každý kalendářní den od čtvrtého do čtrnáctého kalendářního dne, v případě karantény tato odměna (60% jedné třetiny) náleží od prvního do čtrnáctého dne. (MV ČR, online)

Mimořádná odměna za plnění mimořádných nebo zvláště významných úkol. Obec může tuto odměnu členovi zastupitelstva poskytnout. Mimořádná odměna musí být schválena zastupitelstvem obce, musí být schváleno přiznání této odměny a i výše této odměny. Jedná se o nenárokovou formu odměňování, která je jak pro funkci starosty, tak pro člena zastupitelstva obce.

V případě zániku mandátu, odvolání z funkce nebo vzdání se funkce vzniká při splnění podmínek nárok na odchodné. O odchodném nerozhoduje zastupitelstvo obce, odchodné náleží neuvolněnému starostovi a místostarostovi, ale také členům uvolněným. Při zániku mandátu souvisejícím s volbami obce, členovi zastupitelstva náleží odchodné, ke dni zániku, nebyl-li tedy do funkce znovu zvolen, tato podmínka musí být splněna, proto, aby odchodné členovi náleželo. Odchodné nenáleží zastupiteli, který byl odsouzen za trestné činy. Odchodné závisí na počtu po sobě jdoucích odpracovaných let ve výkonu funkce, maximálně to však může být čtyřnásobek měsíční odměny. Odchodné je vypláceno jednorázově. Odchodné dle staré právní úpravy pro zastupitele, kteří byli ve veřejné funkci uvolněni jako starosta nebo místostarosta k 1. 1. 2018 a jeho funkce bude ukončena, náleží mu odchodné dle zákona až do pěti- násobku měsíční odměny.

Pokud se jedná o uvolněného člena zastupitelstva obce, náleží mu nárok na proplacení dovolené a to k proplacení maximálně pěti týdnů za kalendářní rok (nejvýše však

25 kalendářních dnů). Tato odměna se poskytuje na základě žádosti u obce. Nevyčerpanou dovolenou z předešlých let však proplatit nelze. (Zákon č. 99/2017, kterým se mění zákon č. 128/2000 Sb., o obcích (obecní zřízení), ve znění pozdějších předpisů).

Na Obr. 2. 3 je graficky porovnáno odměňování uvolněného starosty v roce 2017 a v roce 2018. Odměny v roce 2018 byly vyšší jako v roce 2017. Rozdíl lze pozorovat zejména v obcích většího rozsahu.

Obr. 2.3 Porovnání výše měsíčních odměn uvolněného starosty v letech 2017 a 2018

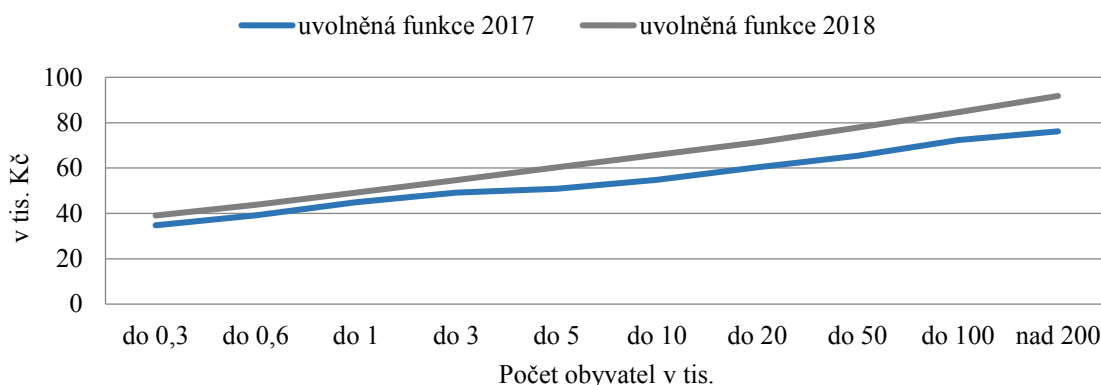

Zdroj: Nařízení vlády 414/2016 Sb., nařízení vlády 318/2017 Sb. o výši odměn členů zastupitelstev územních samosprávných celků. Vlastní zpracování

Na Obr. 2. 4 jsou graficky znázorněny roky 2017 a 2018, odměna neuvolněného předsedy výboru. Lze pozorovat, že dle počtu obyvatel byly vyšší odměny v roce 2018. V obcích nad 200 000 obyvatel se křivky protínají a převyšuje odměna z roku 2017.

Obr. 2.4 Porovnání výše měsíčních odměn neuvolněného předsedy výboru v letech 2017 a 2018

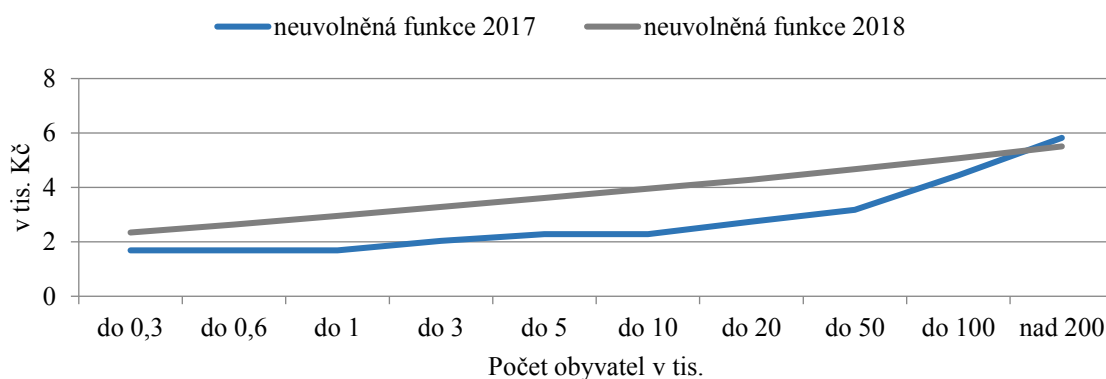

Zdroj: Nařízení vlády 414/2016 Sb., nařízení vlády 318/2017 Sb. o výši odměn členů zastupitelstev územních samosprávných celků. Vlastní zpracování

3 ZASTUPITELSTVO A JEHO ORGÁNY V PODMÍNKÁCH OBCE RATIBOŘ

Zastupitelstvo je jediný přímo volený sbor na úrovni obcí, který je ústavně zakotven a má přímou demokratickou legitimitu danou volbami občanů. V České republice jsou zastupitelé obcí voleni na čtyři roky, přičemž poslední řádné volby do zastupitelstev obcí proběhly v říjnu 2018. Obec Ratiboř má 1 863 obyvatel (1. 1. 2018) a nachází se v okrese Vsetín. V obci Ratiboř bylo zvoleno 11 členné zastupitelstvo, které plní svůj mandát od 5. listopadu 2018. Zastupitelstvo je tvořeno dvěma uvolněnými členy (starosta, místostarosta) devíti členové členy, kteří vykonávají svůj mandát v režimu neuvolněném.

3.1 Základní charakteristika o obci Ratiboř

První zmínka o obci Ratiboř se datuje k roku 1306, kdy poslední král rodu Přemyslovců Václav III., se rozhodl, že při soutoku Ratibořky a Vsetínské Bečvy založí cisterciácký klášter, ten však díky jeho smrti v Olomouci nebyl dostavěn. V Ratiboři je tento úmysl založit zde klášter připomenut na obecním znaku (koruna ve znaku), který byl obci udělen v roce 1998.

V roce 1850 se Ratiboř stal součástí Okresního hejtmantství ve Valašském Meziříčí a soudního okresu Vsetín, roku 1909 se soudní okres Vsetín osamostatnil a tím vzniklo nové hejtmantství, obec Ratiboř byla jeho součástí. První volby do zastupitelstev obcí se uskutečnily v roce 1850, kdy byla prvně zavedena obecní samospráva. Celkový počet obyvatel v tomto roce činil 1131, oprávněno k volbě bylo pouze 96 občanů (pouze mužů) a k volbě se dostavilo 51. Bylo zvoleno tříčlenné obecní představenstvo. (Ratiboř - valašská dědina, 2006, s. 4-21, Obecní kronika)

Obec Ratiboř má rozlohu 18,75 km², nejvýše položeným bodem je Drastihlava s nadmořskou výškou 695 m, počet místních částí obce je jeden stejně tak jak počet katastrů. Obec Ratiboř se nachází v okrese Vsetín, který je v jejím správním obvodu. Krajským městem je město Zlín. Obec Ratiboř je obcí s matričním úřadem, toto pověření vykonává nejen na svém katastrálním území, ale také na katastru obce Kateřinice. Okresní město Vsetín je pověřeným obecním úřadem obce Ratiboř. Městský úřad Vsetín je pro obec Ratiboř stavebním úřadem. Obec Ratiboř se nachází v kategorii počtu obyvatel 1001 až 2000 obyvatel, počet obyvatel se v obci relativně nemění, růst počtu obyvatel je znázorněn na

grafu Obr 3.1, každoročně v malém množství roste a to z důvodu, že stále více lidí se stěhuje z měst do obcí (město Vsetín je v dojezdové vzdálenosti necelých 10 km, pokles křivky lze pozorovat pouze v roce 2016. V obci Ratiboř je mnoho spolků, které se zasloužily o rozvoj celé obce. Nejstarším spolkem je svaz dobrovolných hasičů, dalšími spolky jsou TJ Sokol, myslivci, svaz zahrádkářů a chovatelů a folklórní soubor KOSISKA. Obec nejen díky spolkům, ale také díky občanům byla oceněna v soutěži Vesnice roku, v roce 2011 získala oranžovou stuhu za spolupráci obce se zemědělskými subjekty a v roce 2018 získala bílou stuhu, ocenění za činnost mládeže. (Obec Ratiboř, online)

Obr. 3. 1 Vývoj počtu obyvatel od 2012 do 2018, k 1.1.2018

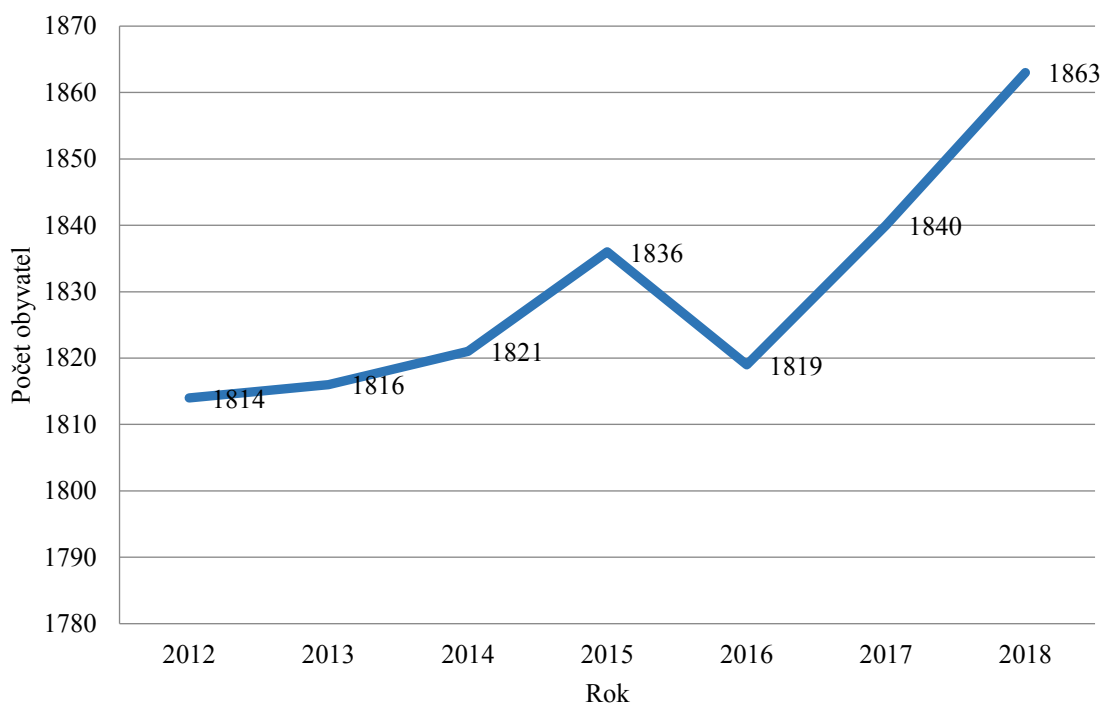

Zdroj: ČSÚ: Malý lexikon obcí České republiky 2018 [online]. Vlastní zpracování.

Věkové složení obyvatelstva je zpravidla děleno do tří základních věkových skupin, které jsou znázorněny v Tab. 3. 1 – do dětské (0–14 let), produktivní (15–64 let) a seniorské (65 a více let). Dětská složka čítala k 1. 1. 2018 podle bilance celkem 312 osob. Oproti roku 2012 šlo o počet o 45 osob vyšší, ve sledovaném období se počet dětí v obci Ratiboř každoročně zvyšoval. Obrat nastal v roce 2015. Od tohoto roku počet dětí mladších 15 let každoročně klesal, až do roku 2018. Obyvatelstvo v produktivním věku (15–64 let) početně pokleslo celkem o 54 osob, v celkovém srovnání oproti roku 2012. Obyvatelstvo v produktivním věku, tvoří průměrně 70 % celkové populace obce Ratiboř. Ve sledovaném období se počet obyvatel ve věku nad 65 let každoročně zvyšuje.

Tab. 3.1 Věková struktura obyvatelstva obce Ratiboř, vždy k 1. 1. roku

Věk	Rok						
	2012	2013	2014	2015	2016	2017	2018
0-14	267	279	287	292	284	289	312
15-64	1 283	1 269	1 258	1 249	1 237	1 245	1 229
65 a více	264	268	276	295	298	306	322
Celkem	1 814	1 816	1 821	1 836	1 819	1 840	1 863

Zdroj: Český statistický úřad, veřejná databáze (online). Vlastní zpracování

3.2 Orgány obce Ratiboř

Vrcholným orgánem obce je 11 členné zastupitelstvo. Hlavou obce je starosta zastupuje jeden místostarosta. Od roku 2014 je do funkce uvolněn starosta i místostarosta, místostarosta byl do roku 2014 vždy neuvolněný, ostatní zastupitelé jsou neuvolněni do funkce. Funkci starostky do roku 2018 vykonávala žena, která byla do této funkce volena 12 let. Ve volbách v říjnu 2018 byl do funkce starosty zvolen muž.

Obecní úřad Ratiboř je umístěn v centru obce, je po celkové rekonstrukci, která proběhla v roce 2016, byly upraveny jak vnitřní, tak vnější prostory. Provozní doba na obecním úřadě - úřední dny (pondělí a středa) od 8 do 17 hodin, ostatní dny (úterý a čtvrtek) od 7 do 15 hodin, pátek od 7 do 13:30 hodin. Zastupitelstvo obce se schází na obecním úřadě v zasedací místnosti obecního úřadu. Zaměstnanci obce Ratiboř se dělí na dvě skupiny, skupina úředníků a skupina dělníků.

Organizační schéma obce Ratiboř je zobrazeno na Obr. 3. 1, obecní úřad tvoří tři odbory:

- ekonomický (účetní, pokladna),
- správní (matrika, evidence obyvatel, správní řízení) a
- administrativní.

Obr. 3. 3.1 Jednotlivé orgány obce Ratiboř

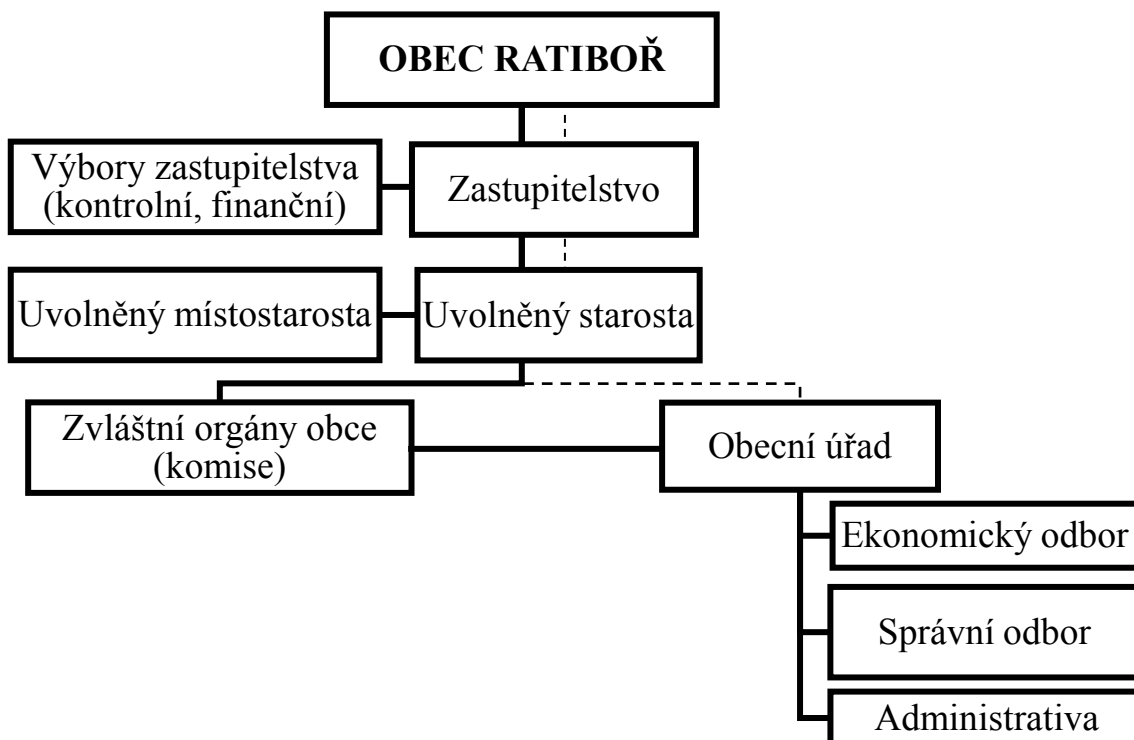

- - - není zde vztah nadřízenosti a podřízenosti

Zdroj: Horzinková, Eva a Vladimír Novotný. Základy organizace veřejné správy v ČR (2013, s. 115). Vlastní zpracování

3.3 Zastupitelstvo obce Ratiboř

Všichni zastupitelé vykonávají funkci jako neuvolnění zastupitelé, mimo starosty a místostarosty. Zastupitelstvo obce netvoří radu obce, rada obce se dle §99 zákona o obcích nevolí v obcích kde je zastupitelstvo menší jak 15. Zastupitelstvo je dále členěno na výbory a komise, dle zákona je zřízena kontrolní a finanční komise, další komise jsou sociální, kulturní a životního prostředí. Ty mají vždy jednoho předsedu a další členy. Kontrolní a finanční komise plní funkce dle zákona o obcích § 119, sociální komise se stará především o životní jubilea v obci, narození nových občanů v obci, sociální občany, kterým je potřeba pomoci a další záležitosti týkající se občanů. Komise kulturní ovlivňuje dění v obci, plánuje akce v obci a její zabezpečení - v obci Ratiboř je velké množství kulturního vyžití. Komise

životního prostředí je zřízena díky situacím, které v obci mohou do budoucna nastat - starost o lesní a vodní hospodářství, svoz odpadu.

Obec Ratiboř měla ve volebních obdobích odlišný počet předsedů výborů a členů výborů ve volebním období 2010-2014 byl počet předsedů výborů 6 a členů výborů bylo 3, ve volebním období 2014 - 2018 bylo předsedů výborů 7 a členů výborů 2. Ve volební období 2018 byl počet předsedů výborů 5 a členů výborů 4.

Při odměňování zastupitelů nehraje žádnou roli pohlaví či věk voleného zastupitele. Ve sledovaném období byl počet žen vždy v převaze, vše bylo změněno v roce 2018. Věkový průměr žen převyšuje nad muži. Věková struktura zastupitelstva obce Ratiboř a jejich pohlaví znázorňuje Tab. 3. 2.

Tab. 3.2 Zastoupení mužů a žen zastupitelstva obce Ratiboř a jejich věkový průměr

Rozdělení	Volební období		
	2010-2014	2014-2018	2018- 2022
Muži	3	5	6
Ženy	8	6	5
Průměrný věk při zvolení ženy	52,33	61,40	52,20
Průměrný věk při zvolení muži	51,38	38,40	40,33

Zdroj: ČSÚ Volby do zastupitelstev obcí (online), Vlastní zpracování

3.3.1 Volby do zastupitelstva v obci Ratiboř

Již od roku 1990 převládá v obci politická strana ODS, dále nezávislí kandidáti nebo sdružení nezávislých kandidátů. Ministerstvo vnitra definuje nezávislého kandidáta jako kandidáta, který kandiduje sám pod svým jménem a sdružení nezávislých kandidátů jako neformální uskupením, nikde neregistrované. Od politických stran a politických hnutí se liší tím, že nezávislý kandidát nebo sdružení nezávislých kandidátů nemusí podávat žádost o registraci na MV ČR. Tyto dvě kandidátní sdružení byly zřízeny pouze pro volby, ve kterých kandidují.

Každoroční zastoupení v obci Ratiboř měla strana ODS, sdružení nestraníků a hasiči, tato strana byla zastoupena v různých seskupeních. Zvolený starosta ve volebním období v roce 2010 - 2014 byl ze strany ODS, v roce 2014 - 2018 se taktéž jednalo o politickou stranu ODS. V roce 2018 nastala změna ve vedení, a zvolený starosta byl ze sdružení nestraníků. Jednotlivé zastoupené politických stran v rámci voleb do zastupitelstev obcí, je znázorněno

v Tab. 3.3, tabulka potvrzuje předchozí tvrzení. Strana ČSSD byla zastoupena pouze ve volbách v roce 2014, taktéž sportovci a nezávislí, a soukromníci byli sdružení pouze ve volbách v roce 2018.

Tab. 3.3 Politické zastoupení v obci Ratiboř v jednotlivých volebních obdobích

Politická strana	Rok		
	2010 - 2014	2014 - 2018	2018 - 2022
ODS	✓	✓	✓
Sdružení nestraníků	✓	✓	✓
Hasiči	✓	✓	✓
Věci veřejné	✓	×	×
ČSSD	×	✓	×
Sportovci	×	×	✓
Nezávislí a soukromníci	×	×	✓

Zdroj: ČSÚ - volby do zastupitelstva obce Ratiboř

Jednotlivé politické zastoupení v obci lze sledovat na Obr. 3.2, barevně jsou odlišeny jednotlivé politické strany, počet členů zvolen do zastupitelstva obce.

Obr. 3.2 Politické zastoupení zastupitelstva v obci Ratiboř ve volebním období 2010 - 2018

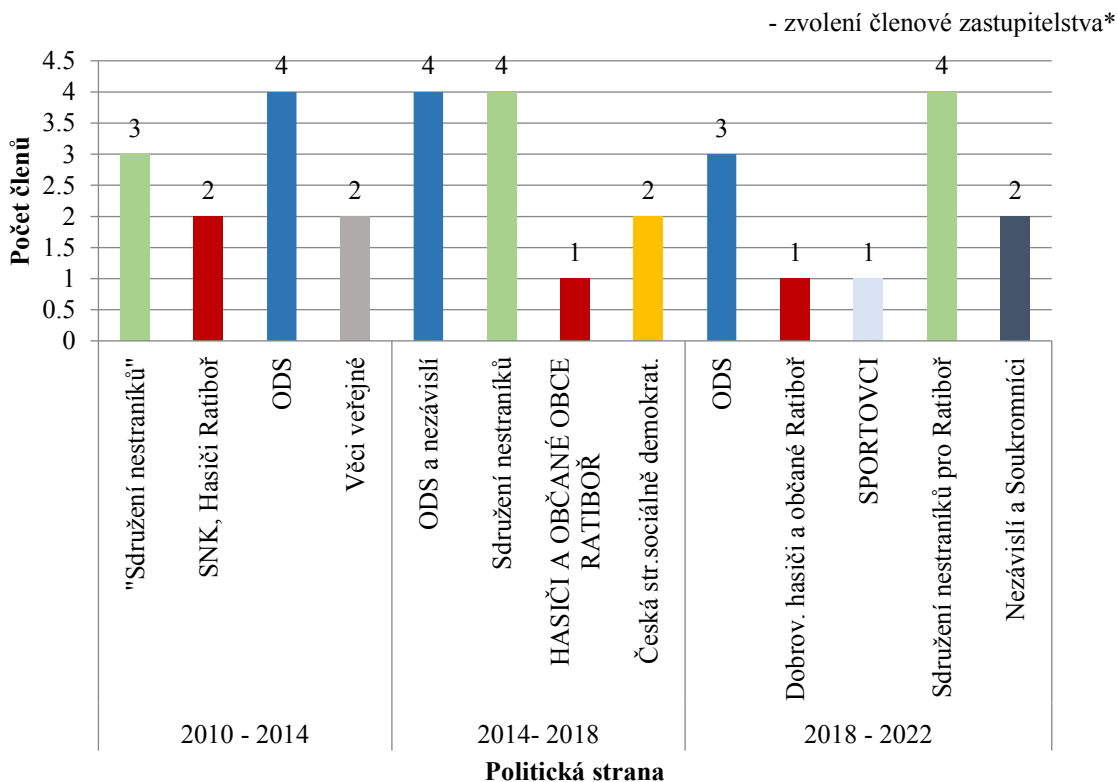

Zdroj: ČSÚ - volby do zastupitelstva obce Ratiboř

* jednotlivé politické strany jsou barevně odlišeny

3.3.2 Volba starosty a místostarosty v obci Ratiboř

V právní úpravě je propojení starosty a zastupitelstva v tom, že starosta je volen z řad členů zastupitelstva. Starosta je za svou činnost odpovědný zastupitelstvu, s tím také souvisí i odvolání starosty. Volba starosty může proběhnout jen v případě, že je zastupitelstvo usnášení schopné, tedy je přítomna nadpoloviční většina všech členů zastupitelstva, v tomto případě tedy 6 členů. Volba starosty může být buď veřejná, nebo neveřejná. Veřejnou volnou se rozumí nahlas před všemi přítomnými vyslovit konkrétní osobu, která bude tuhle funkci plnit, všem je tedy známo jak a pro koho daný zastupitel hlasoval. Neveřejná „tajná“ volba probíhá formou hlasovacích lístků. Tento postup je vhodné upravit v jednacím řádu. Proto, aby bylo možné hlasovat je potřeba navrhnout kandidáty na pozici starosty (případně místostarosty), nikde není předepsáno, že osoba nemůže navrhnout sama sebe.

V obci Ratiboř bylo v letech 2010 - 2018 vždy voleno formou tajného hlasování. Výjimkou byl říjen 2018, kdy proběhly komunální volby zastupitelstev obcí. Na ustavujícím zasedání, zastupitelstvo obce Ratiboř rozhodlo volit funkci starosty volbou veřejnou. Stejná volba proběhla i u volby místostarosty. (zápisy z jednání zastupitelstva obce Ratiboř v letech 2010 - 2018)

3.4 Obec Ratiboř jako zřizovatel

Podle § 178 zákona č. 561/2004 Sb., zákon o předškolním, základním, středním, vyšším odborném a jiném vzdělávání (dále jako školský zákon) je obec povinna zajistit podmínky pro plnění povinné školní docházky dětí s místem trvalého pobytu na jejím území. Obec zřizuje a zrušuje základní školu, nebo zajišťuje plnění povinné školní docházky v základní škole zřizované jinou obcí nebo svazkem obcí. Obec Ratiboř je zřizovatel dvou příspěvkových organizací a to mateřské školy a základní školy. (zřizovací listina obce)

Základní škola Ratiboř, provozuje 1. stupeň základního vzdělání, včetně družiny. Počet žáků ve škole je 122, družiny 24 žáků toto platí od roku 1999. Počet interních pedagogických pracovníků je 7 (jedná se o pedagogický personál, který vyučuje žáky), počet nepedagogických pracovníků je 4 (účetní, školnice, uklízečka, plynová obsluha).

Mateřská škola Ratiboř, provozuje 3 třídy, které jsou nově zrekonstruované. V roce 2017 byla přistavena nová třída, čímž bylo možno navýšit kapacitu dětí, z původních 75 dětí na 84 dětí. V důsledku rekonstrukci mateřské školy byly navýšeny výdaje z rozpočtu obce

3.5 Finanční hospodaření obce Ratiboř

Finanční hospodaření obce je upraveno v zákoně č. 250/2000 Sb., o rozpočtových pravidlech územních rozpočtů, ve znění pozdějších předpisů a řídí se ročním rozpočtem, ten se vypracovává z rozpočtového výhledu.

Rozpočet obce lze nazvat jako finanční plán, jímž se řídí financování obce. Rozpočet se sestavuje zpravidla jako vyrovnaný (rozpočet může být nejen vyrovnaný ($P = V$), ale také přebytkový ($P > V$) nebo schodkový ($P < V$)) a sestavuje se na jedno rozpočtové období, které je shodné s kalendářním rokem. Rozpočtová skladba se řídí vyhláškou ministerstva financí č. 323/2002 Sb., třídí příjmy a výdaje do jednotek třídění, kterými jsou povinny označovat své rozpočtované i skutečné příjmy a výdaje organizační složky státu. Třídí tři základní typy peněžních operací, těmi jsou příjmy a výdaje (příjmy a výdaje se vztahují jak k činnosti samosprávy, tak i k výkonu státní správy v rámci přenesené působnosti) a financování (finanční vztahy a to k veřejnému sektoru, k podnikatelským subjektům, k rozpočtové soustavě, k ostatním obcím či krajům, k ostatním subjektům). Cílem rozpočtu je jednotnost a přehlednost všech veřejných rozpočtů. (Marková, 2000, s. 96)

Zastupitelstvo musí rozpočet obce schválit, při schvalování rozpočtu není rozpočet v plném členění dle rozpočtové skladby. Obce by však měly prokázat návaznost na výkaz FIN 2-12 (výkaz pro hodnocení plnění rozpočtu územně samosprávných celků). Rozpočtová skladba třídí rozpočty obcí podle hledisek třídění příjmů a výdajů: druhového, odvětvového, konsolidačního, zdrojového, transferového. Druhové třídění je základním systémem třídění a je pro všechny typy rozpočtů povinné. Zde jsou zařazeny daňové příjmy, nedaňové příjmy, kapitálové příjmy, přijaté dotace, běžné výdaje, kapitálové výdaje a financování. Při třídění příjmů a výdajů z hlediska druhové jednotky, jsou tříděny na rozpočtové třídy (např. 1), rozpočtové seskupení položek (např. 11), podseskupení rozpočtových položek (např. 111) a rozpočtové položky (např. 1111). (§3 vyhlášky č. 323/2002 Sb.)

Daňové příjmy - nejvýznamnější zdroj financování veřejných statků obcí. V průměru obsahují více než 50 % celkových příjmů obcí. Daňové příjmy, které obec získává na základě zákona o rozpočtovém určení daní, jedná se o tzv. sdílené daně. Je zde zahrnut zejména podíl na celostátně vybíraných daních (podíl na výnosu daně z přidané hodnoty, na daních z příjmů). Obce získávají výlučně do svých rozpočtů i výnos daně z nemovitostí. Mezi další daňové příjmy patří zejména výnosy z místních poplatků, správní poplatky

a platby vztahující se k ochraně životního prostředí. (§7 zákona č. 250/2000 Sb., Zákon o rozpočtových pravidlech územních rozpočtů)

Nedaňové příjmy - jde především o příjmy nárazové, které neplynou z povinnosti uložené zákonem, ale z určité aktivity obce. Do této skupiny se řadí výnosy z majetku, který obec vlastní (např. nájmy), příjmy obce z dalšího vlastního hospodaření, příjmy z hospodaření subjektů, které obec založila či zřídila, výnosy z úroků, sankční platby.

Kapitálové příjmy - představují příjmy z prodeje dlouhodobého majetku (hmotného, nehmotného, finančního), dále se jedná o dary na pořízení majetku, příjmy z prodeje pozemků, nemovitostí, akcií a jsou svým charakterem jednorázové. Obvykle z časového hlediska nemívají pravidelný charakter.

Přijaté transfery (dotace) - dotace obce získávají z různých úrovní veřejných rozpočtů (např. ze státního rozpočtu, státních fondů, z rozpočtů krajů apod.), představují hned po daňových příjmech druhý nejvýznamnější zdroj financování. Dotace se poskytují buď na investiční, nebo na neinvestiční účely. Pro většinu obcí při získávání dotací hrají zásadní vliv na uskutečňování investičních záměrů.

Běžné výdaje - jsou především výdaje na chod obecního, na provoz škol, údržbu ulic, náměstí, veřejných prostranství, provoz veřejného osvětlení, hřbitova, podpora místní kultury, sportu atd. Existují i výdaje, jež volení zastupitelé ty nemohou ovlivnit, neboť jejich výši určuje obecně závazný právní předpis např. platové poměry zaměstnanců ve veřejných službách a správě (stanovuje platy úředníků obecního úřadu). Kromě výdajů obce, tedy na samostatnou působnost, je třeba také počítat s výdaji na výkon přenesené působnosti. Vzhledem k rozdělení obcí podle rozsahu výkonu přenesené působnosti rostou celkové náklady s velikostí obcí (výkon např. činnosti matričního nebo stavebního úřadu).

Kapitálové výdaje - jedná se o výdaje na investiční výstavbu, nákup nemovitostí, staveb a pozemků. Patří sem také výdaje na rekonstrukce budov a zařízení, které zvyšují hodnotu majetku, dále také výdaje na nákup akcií, finanční vklady do obchodních společností a investiční dotace fyzickým a právnickým osobám.

Financování - financování popisuje, jak bylo s přebytkem obce naloženo, nebo jak byl schodek kryt. Má především návaznost na saldo příjmy a výdajů, tedy rozdíl mezi příjmy a výdaj. Kladnou hodnotu je nazývána jako přebytek, záporná jako schodek. Hodnotě salda

musí vždy odpovídat hodnota financování (s opačným znaménkem).

Z rozpočtu obce na Obr. 3. 3 lze pozorovat, že hospodaření obce bylo do roku 2015 přebytkové, v roce 2015 nastal deficit. Nejvyšší deficit byl v roce 2017, **deficit 9 411 tis. Kč**, každoročně deficit klesá. V roce 2018 byl deficit **ve výši -458 tis. Kč**. Důvodem bylo financování rekonstrukce MŠ, opravy sběrného dvora a opravy místní komunikace obce. Obec musela krytí schodku zajistit čerpáním z úvěrového rámce a ze zůstatků na bankovních účtech.

Obr. 3.3 Vývoj hospodaření obce Ratiboř za období 2012 – 2018, v tis. Kč

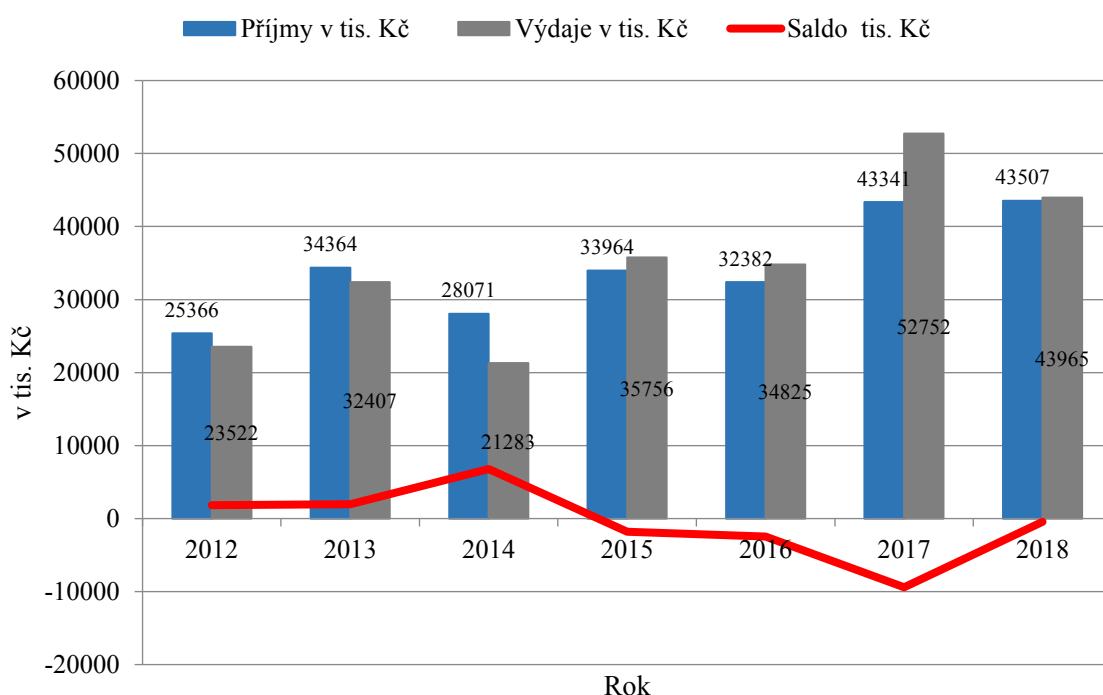

Zdroj: Monitor státní pokladna (online), vlastní zpracování

3.5.1 Charakteristika paragrafů a položek rozpočtu obce

Při třídění výdajů z odvětvového hlediska (viz příloha č. 1) jsou nejnižšími jednotkami třídění rozpočtové paragrafy, ty se dále seskupují do rozpočtových pododdílů. Čísla paragrafů jsou čtyřmístná. První místo označuje skupinu, druhé oddíl, třetí pododdíl a čtvrté paragraf. **Použité paragrafy - § 6112** - Zastupitelstva obcí - činnost zastupitelských orgánů na úrovni měst a obcí, včetně odměn zastupitelům. **§ 6171** - Činnost místní správy - vlastní správní činnost obcí. Zahrnuje činnosti pro místní správu, výdaje hrazené ze sociálního

fondů obcí ve prospěch zaměstnanců obecního úřadu.

Při třídění výdajů z hlediska druhového jsou nejnižšími jednotkami třídění rozpočtové položky, ty se dále seskupují do podseskupení rozpočtových položek. Čísla položek jsou čtyřmístná. První místo označuje třídu, druhé seskupení položek, třetí podseskupení položek a čtvrté položku.

Jednotlivé položky 5011 - platy zaměstnanců v pracovním poměru, včetně odměn zahrnovaných do prostředků na platy, zahrnuje základní platový tarif, osobní příplatek, příplatek za sobotu či neděli, a další příplatky. Zároveň položka zahrnuje vedle platů i mzdy u subjektů veřejné správy, **5023** - platy odměny členů zastupitelstev obcí, zahrnuje odměny členů zastupitelstev obcí (včetně uvolněných zastupitelů), zahrnuje také odměny vyplácené při ukončení funkce, **5031** - povinné pojistné na sociální zabezpečení a příspěvek na státní politiku zaměstnanosti, **5032** - povinné pojistné na veřejné zdravotní pojištění.

Obr. 3.3 Základní dělení výdajů obcí

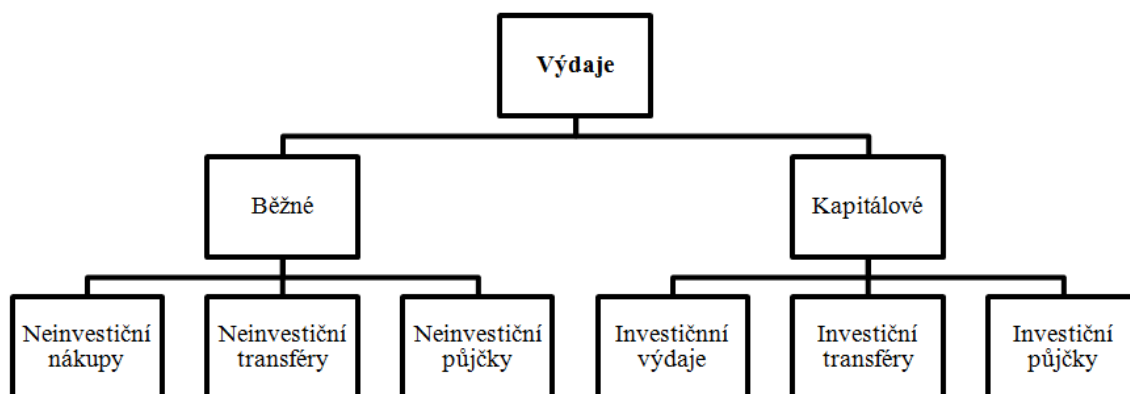

Zdroj: Vyhláška ministerstva financí č. 323/2002 Sb., o rozpočtové skladbě. Vlastní zpracování

Platy a podobné a související výdaje, zahrnují odměny za práci konanou jako závislá činnost v pracovněprávním, služebním nebo obdobném vztahu (podseskupení položek 501 a 502), povinné pojistné placené zaměstnavatelem (podseskupení položek 503). Odměny za práci konanou jako závislá činnost se na příslušné položky zahrnují v hrubé výši, a to bez ohledu na to, že se jednotlivé části této hrubé výše vyplácejí nebo poukazují různým příjemcům. Hrubou výší odměny za práci je odměna za práci včetně částek, které zaměstnavatel platí z odměn osob, které vykonávají závislou činnost, jakožto plátce daní a pojistného veřejným rozpočtům (daň z příjmů fyzických osob a pojistné na sociální zabezpečení a příspěvek na

státní politiku zaměstnanosti), zdravotním pojišťovnám (pojistné na všeobecné zdravotní pojištění) a penzijním společností prostřednictvím orgánů finanční správy. (pojistné na důchodové spoření). Tyto výdaje jsou označovány jako výdaje běžné, znázorněny na Obr. 3. 3.

4 ZHODNOCENÍ VÝVOJE VÝDAJŮ NA ODMĚNY ČLENŮ ZASTUPITELSTVA OBCE RATIBOŘ

Zhodnocení vývoje výdajů na odměny členů zastupitelstva obce Ratiboř za sledované období (2012 – 2018) se zaměřuje na:

- komparaci vývoje výdajů na činnost zastupitelstva (§ 6112) a výdajů na činnost místní správy (§ 6171), a to v absolutní hodnotě a relativní (přepočteno na 1 obyvatele), na odměny zastupitelů (pol. 5023, 5031, 5032) a platů zaměstnanců (pol. 5011, 5031, 5032) obce Ratiboř;
- vertikální a horizontální analýzu vývoje výdajů na činnost uvolněných a neuvolněných zastupitelů, (§ 6112);
- analýza podílu výdajů na činnost zastupitelstva (§ 6112) na celkových běžných výdajích obce Ratiboř.

Data pro výše uvedené analýzy byly čerpány z MF ČR - IISSP Monitor, zápisů z jednání zastupitelstva obce Ratiboř a legislativy týkající se odměňování zastupitelů a platů zaměstnanců obce.

V rámci horizontální komparace byla použita analýza dynamiky časových řad, která hodnotila absolutní a relativní přírůstek respektive pokles.

Výpočet průměrného absolutního přírůstku \bar{d} dle (4.1) vyjadřuje změnu hodnoty (daného vstupu nebo výstupu):

$$\bar{d} = \frac{y_n - y_1}{n - 1}, \quad (4.1)$$

kde n je rozsah časové řady daný počtem roků, y_n je hodnota za rok 2018 a y_1 je hodnota za rok 2012.

Průměrný koeficient růstu \bar{k} (4.2) se vypočítá jako geometrický průměr jednotlivých koeficientů růstu:

$$\bar{k} = \sqrt[n-1]{\frac{y_n}{y_1}}. \quad (4.2)$$

Dle Artla (1999) umožňují jednoduché míry dynamiky časových řad charakterizovat základní rysy „chování“ časových řad a formulovat tak určitá kritéria pro jejich modelování. Koeficienty růstu kromě přímého použití pro charakterizování dynamiky časové řady používají jako jedno z kritérií pro nalezení vhodné trendové funkce.

4.1 Komparace vývoje výdajů na činnost zastupitelstva a činnost místní správy obce Ratiboř

Komparace vývoje výdajů na činnost zastupitelstva v rámci § 6112 a výdaje na činnost místní správy v rámci § 6171 obce Ratiboř. Z Obr. 4.1 vyplývá, že výdaje činnost místní správy měly proměnlivý trend růstu, zatímco výdaje na činnost zastupitelstva rostou rovnoměrně.

Nejvyšší výdaje na činnost místní správy lze pozorovat v roce 2015 a 2016, důvodem byla rekonstrukce obecního úřadu a tím spojené výdaje. Tyto výdaje byly oproti ostatním letem vyšší o **více jak 60 %**.

Obr. 4.1 Vývoj výdajů na činnost místní správy a činnost zastupitelstva obce Ratiboř

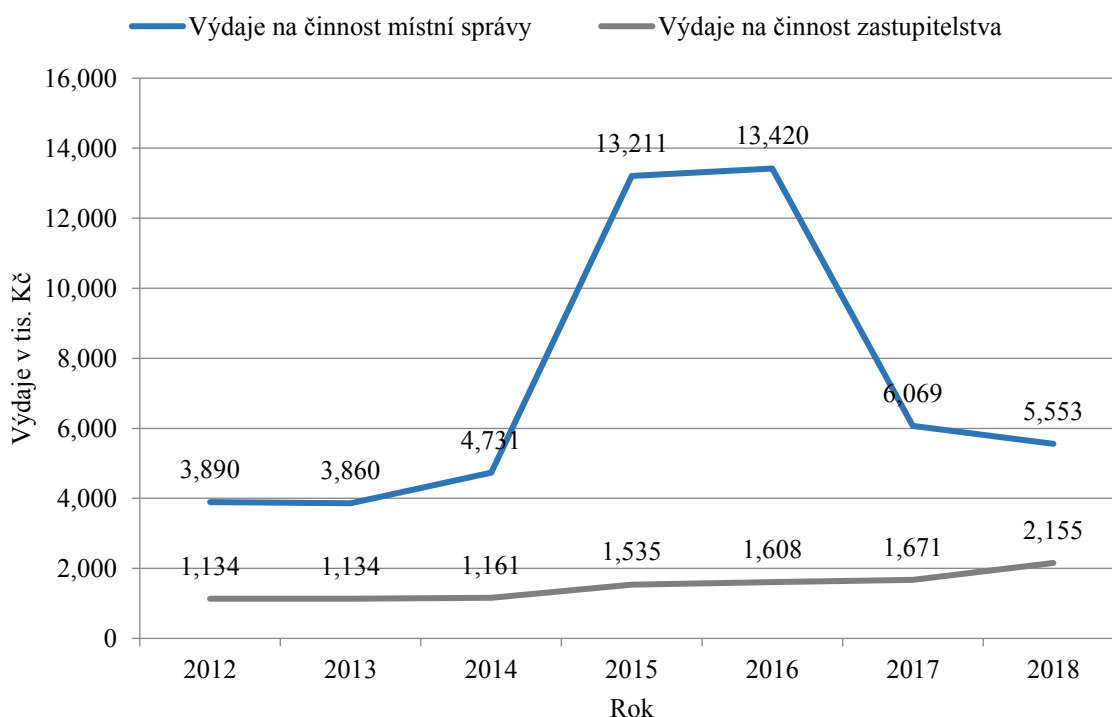

Zdroj: MF ČR - IISSP Monitor: Ratiboř, Rozvaha 2012 – 2018 [online]. Vlastní zpracován

4.1.1 Dynamika časových řad na činnost místní správy a činnost zastupitelstev

V Tab. 4. 1 v rámci horizontální komparace bude řešena analýza dynamiky časových řad, která hodnotí absolutní a relativní přírůstek či pokles. Tabulka je cílena na výdaje na jednoho obyvatele. Výpočty jsou provedeny podle následujících výpočtů (4.3 a 4.4):

Nejjednodušší mírou dynamiky je absolutní přírůstek (první diference), který lze zapsat jako:

$$\Delta y_t = y_t - y_{t-1} \quad t = 2^4 \quad (4.3)$$

Velmi důležitou mírou dynamiky časových řad je koeficient růstu, který lze zapsat jako:

$$k_t = \frac{y_t}{y_{t-1}} \quad t = 2 \quad (4.4)$$

Kde k_t je tempo růstu.

Nejvýznamnější hodnoty na výdaje místní správy byly sledovány v letech 2017 a 2015. V roce 2017 byl pokles oproti roku 2016 o **4,08 tis. Kč**. V roce 2015 byl přírůstek **4,6 tis. Kč**. Tempo růstu od roku 2012 bylo rostoucí a to pouze do roku 2015 kdy byl nárůst o **2,77**, od tohoto roku hodnoty klesaly, v roce 2017 byl pokles o **0,45**.

Z výdajů na činnost zastupitelů obce lze sledovat, že pokles byl pouze v roce 2013 a to v zanedbatelné výši o **0,01 tis. Kč**. Tempo růstu bylo každoročně rostoucí.

Tab. 4.1 Komparace dynamiky časových řad na výdaje činnosti místní správy a činnosti zastupitelů na obyvatele

	Výdaje na činnost místní správy, v tis. Kč	Δy_t	k_t	Výdaje na činnost zastupitelstva, v tis. Kč	Δy_t	k_t
2012	2,14			0,63		
2013	2,13	-0,01	1,00	0,62	-0,01	0,98
2014	2,6	0,47	1,22	0,64	0,02	1,03
2015	7,2	4,60	2,77	0,84	0,20	1,31
2016	7,38	0,18	1,03	0,88	0,04	1,05
2017	3,3	-4,08	0,45	0,91	0,03	1,03
2018	2,98	-0,32	0,90	1,16	0,25	1,27

Zdroj: Vlastní zpracování. Hodnoty za rok 2012 nejsou uvedeny, z důvodu neznámé za rok 2011.

⁴ Diferencováním první diference lze získat druhou diferenci, tj. $\Delta^2 y_t = \Delta y_t - \Delta y_{t-1}$, $t = 3, \dots, T$, diferencováním druhé diference dostaneme diferenci třetí, tj. $\Delta^3 y_t = \Delta^2 y_t - \Delta^2 y_{t-1}$, $t = 4, \dots, T$ atd.

Pro ucelený pohled je vývoj časových řad graficky znázorněn na Obr. 4.2 a Obr. 4.3

Obr. 4.2 Vývoj absolutních přírůstků (I. diference)

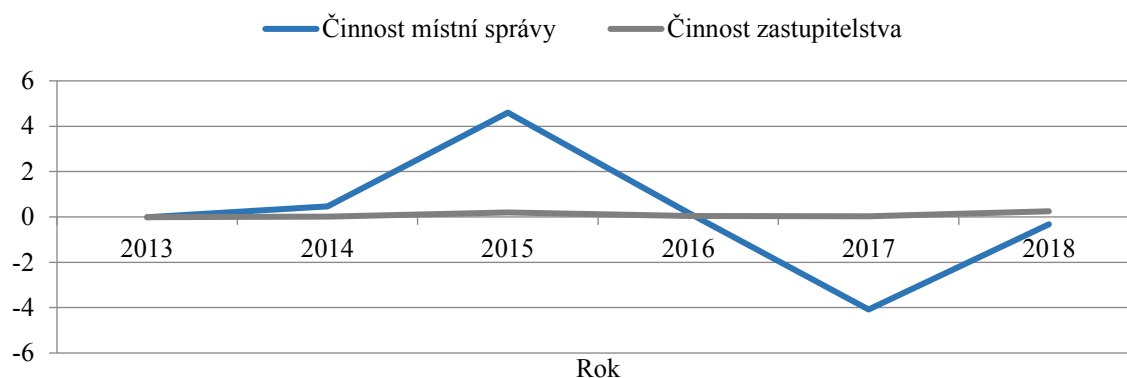

Zdroj: Vlastní zpracování

Obr. 4.3 Vývoj tempa růstu

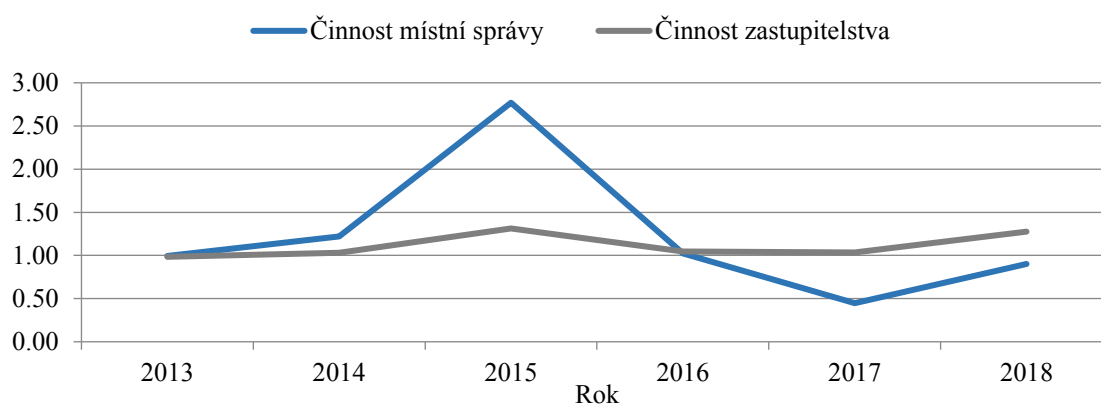

Zdroj: Vlastní zpracování

Průměrný absolutní přírůstek výdajů na činnost místní správy:

$$\bar{d} = \frac{2,98-2,14}{7-1} = 0,14 \text{ tis. Kč}$$

Průměrný koeficient růstu výdajů na činnost místní správy:

$$\bar{k} = \sqrt[7-1]{\frac{2,98}{2,14}} = 1,057.$$

Průměrný absolutní přírůstek výdajů na činnost zastupitelstev:

$$\bar{d} = \frac{1,16-0,63}{7-1} = 0,088 \text{ tis. Kč}$$

Průměrný koeficient růstu výdajů na činnost zastupitelstev:

$$\bar{k} = \sqrt[7-1]{\frac{1,16}{0,63}} = 1,107.$$

4.1.2 Vývoj výdajů na odměny zastupitelů a platy zaměstnanců obce Ratiboř

Ve sledovaném období měl vývoj výdajů na platy zaměstnanců proměnlivý trend, naopak u výdajů na odměny zastupitelstva obce měly trend rostoucí, tuto skutečnost lze pozorovat v Tab. 4. 2. Graficky jsou tyto vývoje výdajů znázorněny v přepočtu na jednoho obyvatele na Obr. 4. 4.

Z vývoje výdajů na platy zaměstnanců místní správy je patrné, že jejich výše se každoročně výrazně mění. Důvodem byly změny v počtu zaměstnanců zaměstnaných u obce. Maximální výdaje byly v roce 2016, minimální v roce 2013. Průměrné výdaje na jednoho obyvatele byly v průměru **2,00 tis. Kč**.

Z vývoje výdajů na činnost zastupitelstva obce Ratiboř lze pozorovat, že během sledovaného období se vývoj výdajů měnil. Nejvyšší maximální hodnoty na činnost zastupitelstva byly v roce 2018, důvodem bylo navýšení odměn uvolněným zastupitelům obce, minimum bylo dosaženo v roce 2012 a 2013. Vyjádřeno v procentech, navýšení odměn za sledované období o **53 %**. Výdaje na odměny se pohybovaly v rozmezí od 1 134 tis. Kč až do 2 155 tis. Kč. Výdaje přepočteny na jednoho obyvatele tvoří v průměru **0,81 tis. Kč**. Podíl výdajů na odměny zastupitelstva obce je v průměru o polovinu nižší oproti výdajům na platy zaměstnanců místní správy.

Tab. 4.2 Vývoj výdajů na odměny zastupitelů a platy zaměstnanců obce Ratiboř za sledované období 2012 - 2018, v tis. Kč

	2012	2013	2014	2015	2016	2017	2018
Výdaje na platy zaměstnanců místní správy *	3 009	2 744	3 660	4 016	4 052	3 778	3 846
Na 1 obyvatele	1,66	1,51	2,01	2,19	2,23	2,05	2,06
Výdaje na odměny zastupitelstva obce **	1 134	1 134	1 161	1 535	1 608	1 671	2 155
Na 1 obyvatele	0,63	0,62	0,64	0,84	0,88	0,91	1,16

Zdroj: MF ČR - IISSP Monitor: Ratiboř, Rozvaha 2012 – 2018 [online]. Vlastní zpracování

* § 6171, pol. 5011, 5031, 5032, ** § 6112, pol. 5023, 5031, 5032

Na Obr. 4.4 jsou graficky znázorněny výdaje na platy zaměstnanců místní správy a výdaje na odměny zastupitelstva obce, přepočteny na jednoho obyvatele. Lze pozorovat, že výdaje na činnost místní správy jsou výrazně vyšší. Křivka výdajů na činnost místní správy **klesla** výrazně pouze v roce 2013.

Obr. 4.4 Vývoj výdajů na platy zaměstnanců místní správy a odměny zastupitelů obce, na 1 obyvatele

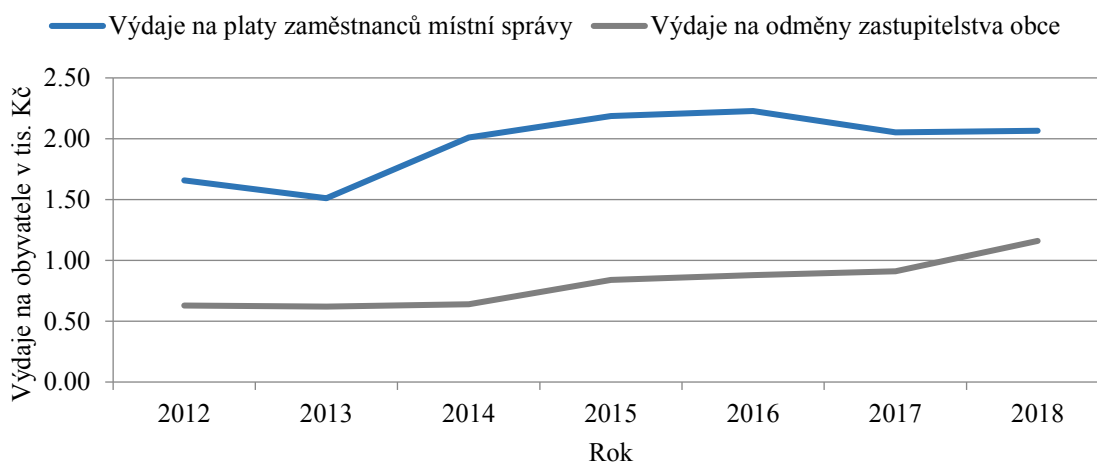

Zdroj: MF ČR - IISSP Monitor: Ratiboř, Rozvaha 2012 – 2018 [online]. Vlastní zpracování

V letech 2014 a 2018 proběhly volby do zastupitelstev obcí, tím spojené výdaje jsou znázorněny na Obr. 4. 5. Výdaje na volby jsou vedeny na § 6115, tyto výdaje rostly. Důvodem mohly být navýšené odměny okrskovým volebním komisím, mezi další výdaje patří příprava volební místnosti a volebních lístků.

Obr. 4.5 Výdaje na volby do zastupitelstev obcí v roce 2014 a 2018, v tis. Kč

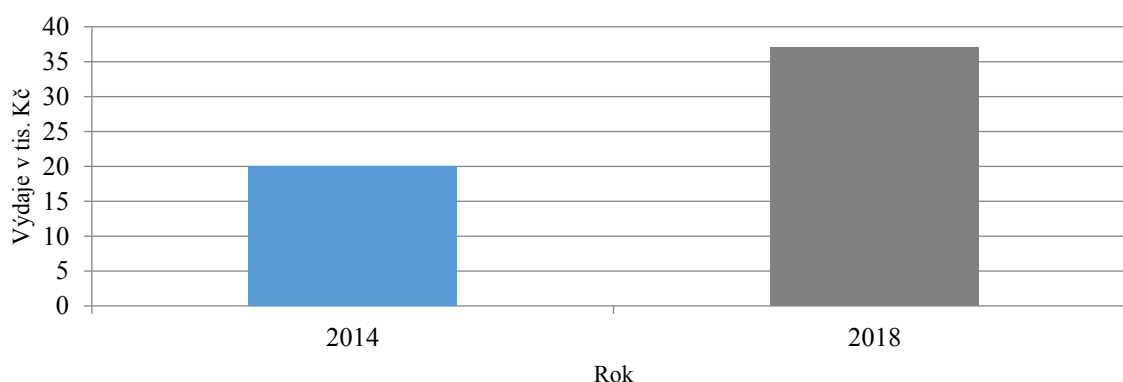

Zdroj: MF ČR - IISSP Monitor: Ratiboř, Rozvaha 2012 – 2018 [online]. Vlastní zpracování

4.2 Analýza vývoje výdajů na činnost zastupitelstva obce Ratiboř

Analýza vývoje výdajů na odměny zastupitelů obce Ratiboř bude členěna na výdaje uvolněných a neuvolněných funkcí, včetně maximální výše stanovené legislativou. V rámci odměňování uvolněných členů je potřeba zjistit počet obyvatel ten byl po celou dobu sledovaného období nad 1 800 obyvatel, zaokrouhlen pro výpočet na 1 900 obyvatel. Dalším kritériem navyšujícím odměnu uvolněných členů zastupitelstva je výkon přenesené působnosti - matriční obec. Odměny uvolněných členů zastupitelstva obce jsou pevně stanoveny v legislativě, výše odměny neuvolněných členů zastupitelstva záleží na usnesení zastupitelstva obce. Celkové jednotlivé odměny všech členů zastupitelstva jsou v maximální výši znázorněny na Obr. 4. 6 lze pozorovat, že nejvyšší odměna náleží uvolněným členům zastupitelstva a neuvolněnému místostarostovi v letech 2012 - 2014, ostatní neuvolněné funkce tvoří malou část.

Obr. 4.6 Vývoj uvolněných členů zastupitelstva a maximálních odměn neuvolněných členů zastupitelstva

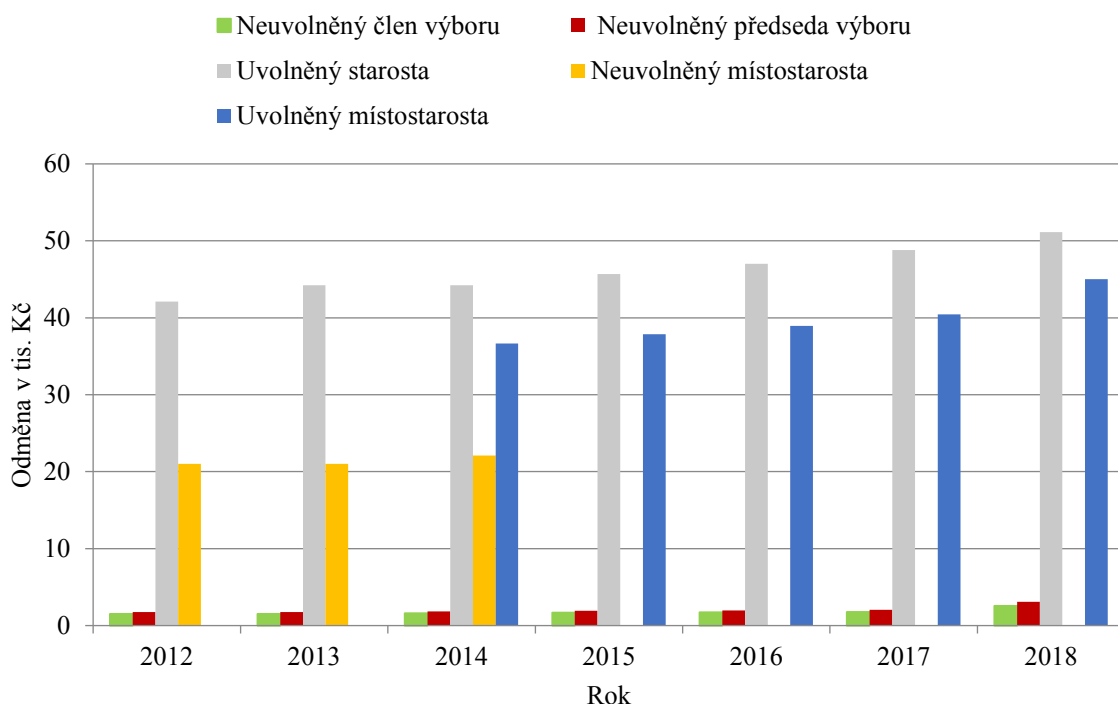

Zdroj: Nařízení vlády č. 37/2003 Sb., o odměnách za výkon funkce členům zastupitelstev ve znění pozdějších předpisů.
Vlastní zpracování

4.2.1 Odměňování starosty a místostarosty v obci Ratiboř

V Tab. 4.3 je znázorněna horizontální analýza vývoje odměn uvolněných členů zastupitelstva obce a neuvolněného místostarosty. V rámci vertikální analýzy byly použity ukazatelé dynamiky časových řad, které jsou znázorněny na Obr. 4. 7.

Výpočet odměny je následující:

Pevná složka + příplatek podle počtu obyvatel, který se skládá ze dvou částí jako je pevně daná částka za počet obyvatel v kategorii + příplatek za počet obyvatel na každých 100 obyvatel nad 1000 obyvatel + výkon přenesené působnosti. Částka se zaokrouhluje na celé koruny nahoru.

Uvolněný starosta:

Rok 2012 a 2013 = $26054 + 12386 + (9 \times 185,2) + 2000 = 42\ 107$ Kč/měsíc;

Rok 2014 a 31. 3. 2015 = $27425 + 13038 + (9 \times 194,9) + 2000 = 44\ 218$ Kč/měsíc;

Rok 01. 04. 2015 = $28385 + 13495 + (9 \times 201,7) + 2000 = 45\ 695$ Kč/měsíc;

Rok 2016 = $29237 + 13899 + (9 \times 207,8) + 2000 = 47\ 007$ Kč/měsíc;

Rok 2017 = $30406 + 14455 + (9 \times 216,1) + 2000 = 48\ 806$ Kč/měsíc;

Rok 2018 = pevně stanovená částka ve výši 51 135 Kč/měsíc.

Z tab. 4.3 lze pozorovat, že odměny uvolněného starosty, uvolněného místostarosty a neuvolněného místostarosty za sledované roky rostou. V letech 2012 a 2013 neproběhla žádná změna v legislativě, odměna zůstává stejná. V roce 2014 byla odměna navýšena o **4,77 %**. V roce 2015 změna proběhla v dubnu, a to navýšením odměny o **3,2 %**. V roce 2016 bylo navýšení o **2,79 %**. V roce 2017 proběhlo navýšení o **3,69 %**. V posledním roce 2018 bylo navýšení o **4,55 %**, v tomto roce byla tabulka celkově pozměněna. Neuvolněný místostarosta byl v letech 2012 - 2014, navýšení probíhalo stejným způsobem jako u uvolněného starosty či místostarosty. U uvolněného místostarosty byla částka stanovena o **17,1 %** nižší oproti uvolněnému starostovi obce, toto platilo do roku 2018. V roce 2018 byla částka uvolněného starosty nižší o **12 %** oproti uvolněnému místostarostovi.

Tab. 4.3 Odměňování starosty a místostarosty v letech 2012 - 2018 v obci Ratiboř

Rok	2012	2013	2014	2015		2016	2017	2018
Nářízení vlády (Sb.)	375/2010	375/2010	459/2013	459/2013	52/2015	352/2015	414/2016	318/2017
Uvolněný starosta	42 107	42 107	44 218	44 218	45 695	47 007	48 806	51 135
Uvolněný místostarosta	-	-	36 667	36 667	37 880	38 957	40 434	44 999
Neuvolněný místostarosta	21 002	21 002	22 107	-	-	-	-	-

Zdroj: Vlastní výpočet odměn dle nařízení vlády 37/2003 Sb., a ve znění pozdějších předpisů

Na Obr. 4. 7 je graficky znázorněno tempo růstu a dynamika časových řad. Tempo růstu bylo po celou dobu rovnovážné a narůstalo stejnoměrně, výše se pohybovala od 1 do 1,05. Dynamika absolutních přírůstků byla ve sledovaném období odlišná. V letech 2012 a 2013 nebyl přírůstek v odměnách žádný. V roce 2013 výše odměn vzrostla o **2,11 tis. Kč**, poté se růst držel od 1,48 tis. Kč do 1,80 tis. Kč. V roce 2018 byl přírůstek odměn nejvyšší, navýšení odměny uvolněného starosty byla o **2,33 tis. Kč** vyšší oproti roku 2017.

Obr. 4.7 Dynamika absolutních přírůstků a tempo růstu uvolněného starosty, v tis. Kč

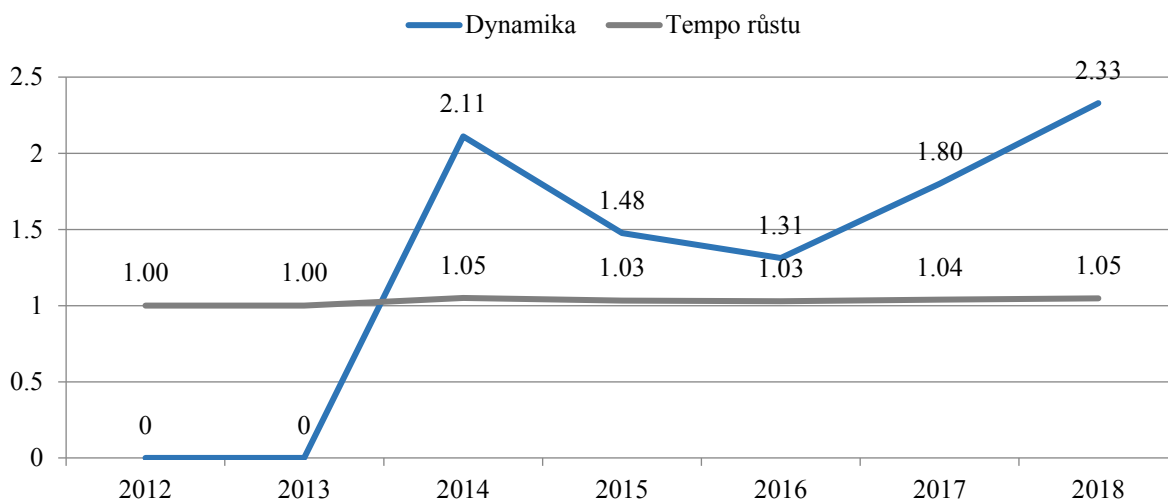

Zdroj: Vlastní zpracování

Odchodné stanovené novou právní úpravou v roce 2018, je stanoveno na základě po jakou dobu bude předchozí starosta vykonávat funkci, pokud bude funkci vykonávat nepřetržitě od 5. 11. 2014 nejméně do 5. 11. 2018, výše odchodného by byla ve výši pěti násobku dosavadní odměny (nejpozději do 10. 11. 2018), v případě, že starosta funkci vykonával

nepřetržitě funkci pouze od 5. 11. 2014 do 31. 10. 2018, náleží mu odchodné ve výši čtyř násobku dosavadní odměny. Pokud by starosta v obci Ratiboř vykonával funkci po celou dobu 4 let, náleželo by mu odchodné ve výši pěti násobku odměny, jednalo - by se tedy odchodné ve výši **255 675 Kč**.

4.2.2 Odměňování neuvolněných členů zastupitelstva obce Ratiboř

Neuvolnění zastupitelé jsou odměňováni na základě usnesení zastupitelstva obce, které jim odměnu schválí v určité výši. V Tab 4. 4 je mimo stanovenou odměnu zastupitelstva obce Ratiboř stanovena i odměna maximální, dle nařízení vlády. Maximální odměna, pro neuvolněné zastupitelé obce každoročně roste.

Výpočet maximální výše neuvolněného člena zastupitelstva obce:

Maximální odměna (maximální možná částka, kterou lze zastupiteli poskytnout) se vypočítá jako (pevná složka předsedy (člena) výboru + příplatek podle počtu obyvatel) + (člen zastupitelstva + příplatek podle počtu obyvatel)

Zastupitelstvo obce Ratiboř nebylo odměňováno vždy v maximální výši. Maximální výše byla zastupitelům poskytnuta v období 2015 až 2017. V roce 2012 až 2014 byla výše odměny neuvolněných zastupitelů obce Ratiboř poskytnuta ve výši **90,22 %** z maximální možné odměny. Tato odměna byla krácena o jeden příplatek za počet obyvatel. V roce 2018 byla odměna poskytnuta pouze ve výši **79,86 %** z maximální možné výše.

Tab. 4.4 Maximální výše odměny neuvolněných zastupitelů obce a odměny v podmínkách obce Ratiboř

Rok	2012	2013	2014	2015	2016	2017	2018
Neuvolněný předseda výboru	1 748	1 748	1 840	1 904	1 962	2 041	3 068
Schválená odměna zastupitelstva obce	1 577	1 577	1 660	1 904	1 962	2 041	2 450
Neuvolněný člen výboru	1 520	1 520	1 600	1 656	1 706	1 775	2 557
Schválená odměna zastupitelstva obce	1 349	1 349	1 420	1 656	1 706	1 775	2 130

Zdroj: Nařízení vlády č. 37/2003 Sb. o odměnách za výkon funkce členům zastupitelstev ve znění pozdějších předpisů, usnesení jednání zastupitelstva obce Ratiboř o odměnách neuvolněných členů zastupitelstva obce. Vlastní zpracování

Dle metodiky ministerstva vnitra v případě souběhu více funkcí lze neuvolněnému členu zastupitelstva obce poskytnout měsíční odměnu až do výše souhrnu odměn za jednotlivé funkce. Zastává-li tedy člen zastupitelstva obce více funkcí, je možné ke každé odměně přičíst příplatek podle počtu obyvatel, tento příplatek byl možný do roku 2018.

Tab. 4.5 je zaznamenána vertikální analýza neuvolněných členů zastupitelstva obce Ratiboř ve sledovaném období, jež sleduje změny absolutních ukazatelů v čase s vyjádřením změny v tis. Kč. Odměny se v letech 2012 a 2013 neměnily. Nárůst odměn se pohyboval v rozmezí **od 0,079 tis. Kč do 0,244 tis. Kč** u předsedy výboru. Nárůst odměn u Členů výborů se pohyboval **od 0,05tis. Kč do 0,236 tis. Kč**. Na Obr. 4. 8 lze sledovat, že každoroční nárůst u obou neuvolněných funkcí je každoročně téměř stejný. Pokles nárůstu lze sledovat v roce 2016.

Tab. 4.5 Odměny neuvolněných členů v podmínkách v podmínkách obce Ratiboř a každoroční nárůst, v tis. Kč

	Předseda výboru	Každoroční nárůst	Člen výboru	Každoroční nárůst
2012	1,577	0	1,349	0
2013	1,577	0	1,349	0
2014	1,660	0,083	1,420	0,071
2015	1,904	0,244	1,656	0,236
2016	1,962	0,058	1,706	0,050
2017	2,041	0,079	1,775	0,069
2018	2,450	0,409	2,130	0,355

Zdroj: Usnesení zastupitelstva obce Ratiboř o odměnách neuvolněných členů zastupitelstva obce. Vlastní zpracování

Obr. 4.8 Každoroční nárůst odměn neuvolněných členů zastupitelstva obce, v tis. Kč

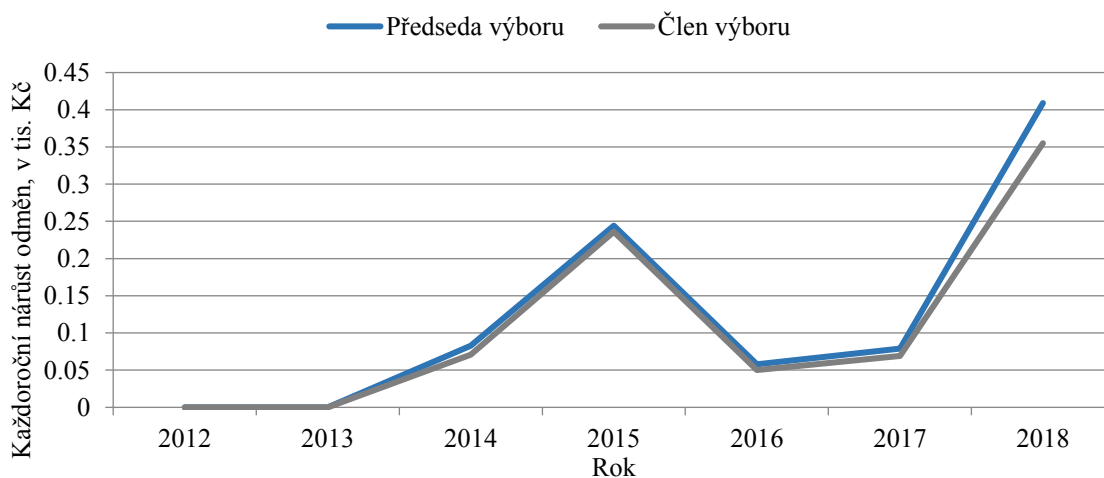

Zdroj: Vlastní zpracování

4.3 Analýza podílu výdajů na činnost zastupitelstva na celkových běžných výdajích obce Ratiboř

V Tab. 4. 6 je horizontální analýza běžných a celkových výdajů v obci Ratiboř. Běžné výdaje tvoří velkou část výdajů celkových. Z tabulky je patrné, že v letech 2012 a 2014 tvořily téměř **90 %** celkových výdajů, nejnižší podíl výdajů je v roce 2013 a 2017. Celkové výdaje mají každoročně proměnlivý trend. Porovnání těchto výdajů je graficky znázorněno na Obr. 4. 9.

Tab. 4.6 Horizontální analýza celkových a běžných výdajů obce Ratiboř, v tis. Kč a jejich procentuální podíl

	2012	%	2013	%	2014	%	2015	%	2016	%	2017	%	2018	%
Celkové výdaje	23 522	-	32 407	-	21 283	-	35 756	-	34 825	-	52 752	-	43 965	-
Běžné výdaje	21 426	91,1	15 888	49,03	18 413	86,52	20 251	56,64	24 962	71,68	29 276	55,5	35 516	80,78

Zdroj: MF ČR - IISSP Monitor: Ratiboř, Rozvaha 2012 – 2018 [online]. Vlastní zpracování

Obr. 4.9 Analýza celkových výdajů a běžných výdajů obce Ratiboř, v tis. Kč

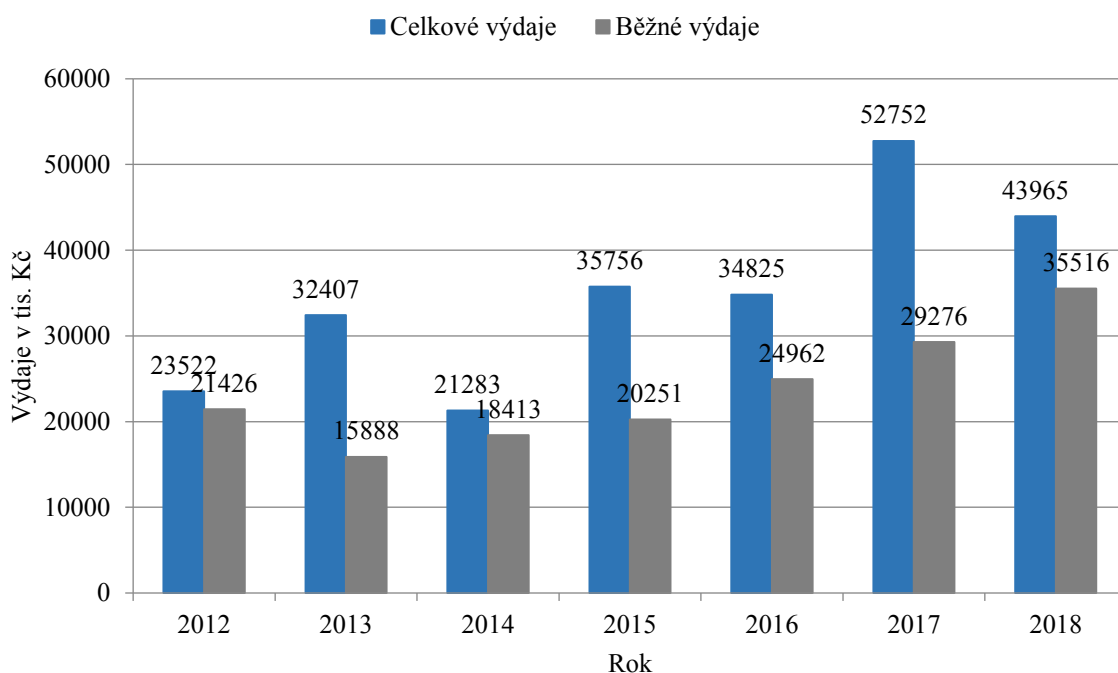

Zdroj: MF ČR - IISSP Monitor: Ratiboř, Rozvaha 2012 – 2018 [online]. Vlastní zpracování

Výdaje na činnost zastupitelstva obce se podílejí na běžných výdajích **do 10 %**. V Tab. 4. 7 je znázorněna horizontální analýza výdajů na činnost zastupitelstva (§ 6112). Bylo zjištěno, že nejvyšší část je tvořena odměnami samotnými, v průměru se jedná o **80 % výdajů**. Ostatní složky jako je sociální pojištění a zdravotní pojištění, které odvádí obec za zastupitele, tvoří zanedbatelnou část.

Tab. 4.7 Analýza běžných výdajů a výdajů na činnost zastupitelstva obce, v tis. Kč

	2012	%	2013	%	2014	%	2015	%	2016	%	2017	%	2018	%
Běžné výdaje	21426	5,29	15888	7,137	18413	6,305	20251	7,58	24962	6,442	29276	5,708	35516	6,068
par. 6112	1134	-	1134	-	1161	-	1535	-	1608	-	1671	-	2155	-
pol. 5023	921	81,21	920	81,13	944	81,31	1172	76,35	1238	76,99	1285	76,9	1721	79,86
pol. 5031	129	11,37	118	10,41	138	11,89	253	16,48	236	14,68	270	16,16	304	14,11
pol. 5032	84	7,407	95	8,377	78	6,71	110	7,166	134	8,33	116	6,94	130	6,03
par. 6115					20	1,72							37	1,72

Zdroj: MF ČR - IISSP Monitor: Ratiboř, Rozvaha 2012 – 2018 [online]. Vlastní zpracování

4.4 Shrnutí

Výdaje na činnost místní správy zastupitelstva obce měly v roce 2015 a 2016 skokový nárůst. V těchto letech probíhala v obci Ratiboř rekonstrukce obecního úřadu. Jednalo se o nárůst o 64 % oproti předešlým letem. V rámci dynamiky časových řad byl zjištěn průměrný absolutní přírůstek na činnost místní správy 0,14 tis. Kč a koeficient růstu 1,57. Na činnost zastupitelstev byl průměrný absolutní přírůstek 0,088 tis. Kč a koeficient růstu 1,107.

Platy na uvolněnou funkci starosty a místostarosty tvoří významnou část výdajů na činnost zastupitelstva. Vývoj výdajů na odměňování zastupitelů obce postupoval dle jednotlivých nařízeních. Odměňování uvolněných zastupitelů obce mělo rostoucí trend, stejně tak jako odměňování neuvolněných členů zastupitelstva. Odměňování uvolněného starosty bylo v rozmezí od 42 107 Kč až 51 135 Kč. Odměňování neuvolněných členů zastupitelstva nebylo vždy v maximální výši, v roce 2012 až 2014 bylo zastupitelům obce poskytnuto maximální možné výši odměnu 90 %, v roce 2018 se jednalo o 80%.

Třídění odvětvových výdajů za období 2012 - 2018 z hlediska jednotlivých skupin, v tis. Kč a jejich vývoj je řešen v příloze č. 2, graficky je tento vývoj znázorněn v příloze č. 3.

Výdaje na všeobecnou veřejnou správu a služby za období 2012 - 2018, v tis. Kč (viz příloha č. 4 a graf č. 5) nejvyšší výdaje jsou vynaloženy na státní moc, státní správu, územní samosprávu a politické strany.

5 ZÁVĚR

Bakalářská práce se zabývala problematikou výdajů na odměny zastupitelů obce Ratiboř. V roce 2018 vešla v platnost nová legislativa, pozornost byla soustředěna také na změnu legislativy a její vliv na nové odměňování zastupitelů obce. Pro účely bakalářské práce byl vymezen cíl:

„Zhodnocení legislativních předpokladů a skutečných výdajů na odměny členů zastupitelstva obce Ratiboř za období 2012 až 2018.“

Odměňování zastupitelů obce bylo do roku 2018 řízeno dle nařízení vlády 38/2003 Sb. tabulka je přílohou č. 1a bakalářské práce (tabulka je zaměřena na odměňování zastupitelů v podmínkách obce Ratiboř). Po roce 2018 dostala tabulka novou podobu (příloha č. 1b), tím nastal v odměňování pevně stanovený řád a výše odměny byla tak pevně stanovena. Novou právní úpravou byly celkově odměny navýšeny, odměňování zastupitelů obcí, ale není potřeba upravovat v rozpočtu obce velkým navýšením. Rozpočet obce by mohl ovlivnit pouze zánik mandátu uvolněného starosty, starostovi náleží odchodné až do výše pěti násobku měsíční odměny - jedná se o celkovou částku ve výši 255 675 Kč (v podmínkách obce Ratiboř).

Obec Ratiboř po celou dobu sledovaného období měla stanovený počet zastupitelů 11. Zastupitelstvo je pro obec důležitým rozhodovacím orgánem, co se týče samostatné působnosti obce.

V rámci bakalářské práce byly řešeny také platy zaměstnanců obecního úřadu. Obecní úřad Ratiboř má tři odbory - ekonomický, správní a administrativu.

Bylo zjištěno, že celkové výdaje na činnost místní správy jsou v průměru o 50% vyšší, jako celkové výdaje na činnost zastupitelstev obce. Nejvyšším výdajem zahrnovaných v odměnách členů zastupitelstva obce byly odměny na uvolněné členy zastupitelstva obce.

Výdaje na činnost zastupitelstva obce rostou rovnoměrně. Výdaje se pohybovaly v rozmezí od 1 134 tis. Kč do 2 155 tis. Kč. Na činnost místní správy bylo vynaloženo více finančních prostředků, tento paragraf (6171) nezahrnuje jen platy zaměstnanců obecního úřadu, ale také veškerý provoz obecního úřadu. Výdaje na platy zaměstnanců obce měly za sledované období odlišný trend růstu. V roce 2013 bylo na platy vynaloženo 2 744 tis. Kč (minimální výdaj), v roce 2016 bylo na platy vydáno 4 052 tis. Kč (maximální výdaje).

Odměny na uvolněné zastupitele tvoří převážnou část výdajů na činnost zastupitelstva. Odměna uvolněnému starostovi činila 42 107 Kč. V roce 2018 byla tato částka navýšena o 20 % oproti roku 2012. Z hlediska tempa růstu byly výdaje na odměny uvolněných zastupitelů i neuvolněných zastupitelů v rovnováze. V rámci neuvolněných zastupitelů obce nebyly vždy poskytnuty zastupitelům odměny v maximální výši. V roce 2012 až 2014 byla odměna poskytnuta z 90 % maximální možné výše, v roce 2018 byla poskytnuta ve výši 80 %.

Výdaje na činnost zastupitelů každoročně rostly, v roce 2015 bylo navýšení o 15%, v roce 2018 bylo navýšení o 23%. Jednotlivé odměny uvolněných členů zastupitelstva obce vzrostly oproti roku 2012 v roce 2018 o 17,7%.

Otázka odměňování zastupitelstva je otázkou stále otevřenou, proto je na zastupitelstvu, aby si schválilo odměnu samo, a to buď v maximální možné výši, nebo ve výši nulové. Záleží na zastupitelstvu, do jaké míry vnímá náročnost funkce a jaký rozsah jejich funkce z hlediska času a náročnosti vyžaduje. Existují totiž funkce, které jsou nejen z hlediska času, ale i z rozsahu náročnější. Podle nové legislativy lze zastupiteli odměnu neposkytnout i z toho titulu, že se jednání zastupitelstev neúčastní.

SEZNAM POUŽITÉ LITERATURY

a) Odborné knihy

- [1] ARTL J., Moderní metody modelování ekonomických časových řad. Grada Publishing, 1999, 307 s., ISBN 80-7169-539-4.
- [2] BECK W., S. HARASIMOVÁ, M. SCISKLOVÁ and A. VÁCLAVÍKOVÁ. Local and Regional Self- Government in Czech Republic and Germany - a Comparative Study. Ostbevern: Verlag Karla Grimberg, 2018. ISBN 978-3-941636-26-2.
- [3] HENDRYCH, Dušan a kol. Správní věda. Teorie veřejné správy. 4 vydání. Praha: Wolters Kluwer, a.s., 2014. 244 s. ISBN 978-80-7478-561-0.
- [4] HENDRYCH, Dušan. Správní právo – obecná část. 8. vydání Praha: C. H. Beck, 2012. 826 s. ISBN 978-80-7179-254-3.
- [5] HORZINKOVÁ, Eva a Fiala Zdeněk, Správní právo hmotné - obecná část, Leges, 2012, 207 s. ISBN 978-80- 87212-55-4.
- [6] HORZINKOVÁ, Eva a Vladimír NOVOTNÝ. Základy organizace veřejné správy v ČR. 3. vyd. Plzeň: Aleš Čeněk, 2013. 248 s. ISBN 978-80-7380-459-6.
- [7] HORZINKOVÁ, Eva, Novotný Vladimír, Základy organizace veřejné správy v ČR. Plzeň: Aleš Čeněk, 2008. 128 s. ISBN 978-80-7380-459-6.
- [8] KOUDELKA, Zdeněk. Samospráva. Praha: Linde, 2007. 399 s. ISBN 978-80-7201-665-5.
- [9] LORENC, Jiří. Rozpočtová skladba a účetnictví 2018 pro územní samosprávné celky, M LORDY, 2018, 693 s., ISBN: 978-80-270-3798-8
- [10] MARKOVÁ, H. Finance obcí, měst a krajů. 1. vyd. Praha : ORAC, 2000. 190 s. ISBN 80-86199-23-1.
- [11] MATES, P.; MATULA, M. Kapitoly z dějin a teorie veřejné správy. 3. vyd. Praha: Vysoká škola ekonomická v Praze, 1999, ISBN: 80-7079-407-0.
- [12] PEKOVÁ, Jitka, Jaroslav PILNÝ a Marek JETMAR. Veřejná správa a finance veřejného sektoru, 3. aktualizované a rozšířené vydání. Praha: ASPI, 2008. 712 s. ISBN 978-80-7357-351-5.

- [13] PROVAZNÍKOVÁ, Romana. Financování měst, obcí a regionů, teorie a praxe. 3. aktualizované a rozšířené vydání Praha: Grada Publishing, 2015. 288 s. ISBN 978-80-247-5608-0.
- [14] PRŮCHA, Petr. Správní právo – obecná část, 8. doplněné a aktualizované vydání. Brno-Plzeň: Doplněk, Aleš Čeněk, 2012. 428 s. ISBN 978-80-7239-281-0, ISBN 978-80-7380-381-0.
- [15] RATIBOŘ, Ratiboř - valašská dědina, první vydání, 2006, kniha vydána při příležitosti 700 let obce Ratiboř, Texty: PhDr. Juráš a kolektiv, bez ISBN.
- [16] SCHELLE, Karel, Dějiny veřejné správy, Wolters Kluwer, 2016, ISBN: 978-80-7552-374-7.
- [17] SCHELLE, Karel. Vývoj české veřejné správy. 2. vyd. Praha: Eurolex Bohemia s.r.o., 2005. ISBN:80-86861-66-X.
- [18] VRABKOVÁ, Iveta. Veřejná správa. 1. vyd. Ostrava: VŠB-TU, 2016. 130 s. ISBN 978-80-248-3988-2.

b) Elektronické dokumenty a ostatní

Elektronické dokumenty

- [19] ČESKÝ STATISTICKÝ ÚŘAD, ČSÚ: Malý lexikon obcí České republiky - 2017 [online], ČSÚ [2. 12. 2018] Dostupné z <https://www.czso.cz/csu/czso/maly-lexikon-obci-ceske-republiky-2017>
- [20] ČESKÝ STATISTICKÝ ÚŘAD. ČSÚ: Počet obyvatel v obcích k 1. 1. 2017 [online]. ČSÚ [2. 12. 2018] Dostupné z <https://www.czso.cz/csu/czso/pocet-obyvatel-v-obcich-k-112017>
- [21] ČESKÝ STATISTICKÝ ÚŘAD, Volby.cz - Český statistický úřad | ČSÚ. Volby.cz - Český statistický úřad | ČSÚ [online]. Český statistický úřad, [cit. 12. 1. 2019]. Dostupné z: <https://www.volby.cz/>
- [22] DENÍK VEŘEJNÉ SPRÁVY: Seriál Malý průvodce pro nové zastupitele měst a obcí [online]. DVS [cit. 21. 02. 2019] <http://www.dvs.cz/archiv.asp?se=6262427>
- [23] KOUDELKA, Zdeněk. Neslučitelnost funkcí. Časopis pro právní vědu a praxi. [Online]. 2009, č. 2, s. 96-104. [2. 3. 2019]. Dostupné

z: <https://journals.muni.cz/cpvp/article/view/6604>

[24] MINISTERSTVO VNITRA ČESKÉ REPUBLIKY. Úvodní strana - Ministerstvo vnitra České republiky [online]. Ministerstvo vnitra České republiky, všechna práva vyhrazena, Dokumenty ODK [1. 4. 2019]. Dostupné z: <https://www.mvcr.cz/odk2/clanek/metodicke-materialy-k-zakonnym-zmocnenim.aspx>

[25] MINISTERSTVO FINANCÍ ČR. MF ČR: Monitor - Státní pokladna [online]. MF ČR [12. 3. 2019] Dostupné z <http://monitor.statnipokladna.cz/2016/obce/detail/00304387#rozvaha>

[26] OMBUDSMAN VEŘEJNÝ OCHRÁNCE PRÁV: Principy dobré správy [online]. Ombudsman [30. 1. 2019] Dostupné z <https://www.ochrance.cz/stiznosti-na-urady/principy-dobre-spravy/>

[27] OBEC RATIBOŘ: Územně identifikační registr ČR. Územně identifikační registr ČR [online]. [21. 4. 2019]. Dostupné z: <http://www.uir.cz/obec/544787/Ratibor>

[28] Ratiboř – Oficiální web obce Ratiboř u Vsetína. Ratiboř – Oficiální web obce Ratiboř u Vsetína [online]. Obec Ratiboř [21. 3. 2019]. Dostupné z: <http://ratibor.cz/>

[29] SDRUŽENÍ MÍSTNÍCH SAMOSPRÁV, Hlavní změny v odměňování členů zastupitelstev v roce 2018 | SMS ČR. [online] SMS ČR [21. 3. 2019]. Dostupné z: <https://www.smscr.cz/cz/62-aktuality/1464-hlavni-zmeny-v-odmenovani-clenu-zastupitelstev-v-roce-2018>

[30] SVAZ MĚST A OBCÍ: Příručka pro člena zastupitelstva obce po volbách 2018 [online]. SMaO ČR [21. 3. 2019]. Dostupné z: <http://www.smocr.cz/cz/nase-projekty/efektivni-sprava-obci/prirucka-pro-clena-zastupitelstva-2018/prirucka-pro-clena-zastupitelstva-obce-po-volbach-2018.aspx>

[31] SVAZ MĚST A OBCÍ ČR: Příručka pro člena zastupitelstva obce po volbách v roce 2014 [online]. SMaO ČR [30. 1. 2018] Dostupné z <http://www.odpovednyzastupitel.cz/prirucka-pro-zastupitele/elektronicka-verze/prirucka-pro-clena-zastupitelstva-obce-1.aspx>

[32] MINISTERSTVO VNITRA ČESKÉ REPUBLIKY: Volby do zastupitelstev obcí - Ministerstvo vnitra České republiky. Úvodní strana - Ministerstvo vnitra České republiky [online] [21. 2. 2019]. Dostupné z: [https://www.mvcr.cz/clanek/volby-do-](https://www.mvcr.cz/clanek/volby-do-57)

zastupitelstev-obci-65656.aspx

[33] ČESKÝ STATISTICKÝ ÚŘAD: Města a obce | ČSÚ ve Zlíně. Český statistický úřad | ČSÚ [online] [1. 3. 2019]. Dostupné z: https://www.czso.cz/csu/xz/mesta_a_obce Vše o území VDB. [online]. Dostupné z: https://vdb.czso.cz/vdbvo2/faces/cs/index.jsf?page=profil-uzemi&uzemiprofil=31548&u=__VUZEMI__43__544787#

Legislativa

[34] Zákon č. 586 ze dne 18. prosince 1992 o daních z příjmů. In: Sbírka zákonů České a Slovenské federativní republiky. 1992, částka 117, s. 3473 - 3491 Dostupné také z: <http://www.psp.cz/sqw/sbirka.sqw?r=1992&cz=586>

[35] Ústavní zákon č. 1 ze dne 16. 12. 1992 Ústava České republiky (Ústava). In: Sbírka zákonů České republiky. 1993, částka 1, s. 5-16. Dostupný také z: http://aplikace.mvcr.cz/sbirka-zakonu/SearchResult.aspx?q=1/1993&typeLaw=zakon&what=Cislo_zakona_smlouvy

[36] Sdělení Ministerstva zahraničních věcí o přijetí Evropské charty místní samosprávy. In: Sbírka zákonů České republiky. 1999, částka 61, s. 3243-3246. Dostupný také z: <http://aplikace.mvcr.cz/sbirka-zakonu/SearchResult.aspx?q=1999&typeLaw=zakon&What=Rok&stranka=6>

[37] Zákon č. 128 ze dne 12. dubna 2000 o obcích (obecní zřízení). In: Sbírka zákonů České republiky. 2000, částka 38, s. 1738-1800. Dostupný také z: <http://aplikace.mvcr.cz/sbirka-zakonu/SearchResult.aspx?q=2000&typeLaw=zakon&What=Rok&stranka=12>

[38] Zákon č. 129 ze dne 12. dubna 2000 o krajích (krajská zřízení). In: Sbírka zákonů České republiky. 2000, částka 38, s. 1738-1800. Dostupný také z: <http://aplikace.mvcr.cz/sbirka-zakonu/SearchResult.aspx?q=2000&typeLaw=zakon&What=Rok&stranka=12>

[39] Zákon č. 365 ze dne 23. října 2000 o informačních systémech veřejné správy a o změně některých dalších zákonů. In: Sbírka zákonů České republiky. 2000, částka 99, s. 4671 Dostupné také z: <https://www.psp.cz/sqw/sbirka.sqw?cz=365&r=2000>

[40] Zákon č. 250 ze dne 9. srpna 2000 o rozpočtových pravidlech územního rozpočtu.

In: Sbírka zákonů České republiky. 2000, částka 73, s. 3557 - 3567 Dostupné také z: <https://www.psp.cz/sqw/sbirka.sqw?cz=250&r=2000>

[41] Zákon č. 491 ze dne 6. prosince 2001 o volbách do zastupitelstev obcí a o změně některých zákonů. In: Sbírka zákonů České republiky. 2001, částka 178, s. 11002 - 11024 Dostupné také z: <https://aplikace.mvcr.cz/sbirka-zakonu/SearchResult.aspx?q=2001&typeLaw=zakon&What=Rok>

[42] Vyhláška č. 323 ze dne 2. července 2002 o rozpočtové skladbě. In: Sbírka zákonů České republiky. 2002, částka 118, s. 6909 - 6910 Dostupné také z: <https://aplikace.mvcr.cz/sbirka-zakonu/SearchResult.aspx?q=2002&typeLaw=zakon&What=Rok&stranka=9>

[43] Nařízení vlády č. 37 ze dne 22. ledna 2003 o odměnách za výkon funkce členům zastupitelstev. In: Sbírka zákonů České republiky. 2003, částka 12, s.614 - 619 Dostupné také z: <https://aplikace.mvcr.cz/sbirka-zakonu/SearchResult.aspx?q=2003&typeLaw=zakon&What=Rok&stranka=15>

[44] Nařízení vlády č. 564 ze dne 6. prosince 2006 o platových poměrech zaměstnanců ve veřejných službách a správě. In: Sbírka zákonů České republiky. 2003, částka 184, s. 7706 - 7717 Dostupné také z: <https://aplikace.mvcr.cz/sbirka-zakonu/SearchResult.aspx?q=2006&typeLaw=zakon&What=Rok&stranka=2>

[45] Usnesení vlády České republiky č. 848 ze dne 3. září 2003 k analýze veřejných služeb. In: Věstník vlády pro orgány krajů a orgány obcí. 10. 11. 2003, částka 8, s. 189. Dostupné také z: <https://www.mvcr.cz/clanek/vestnik-vlady-pro-organy-kraju-a-organy-obci-rok-2003.aspx>

[46] Zákon č. 500 ze dne 24. června 2004 správní řád. In: Sbírka zákonů České republiky. 2004, částka 178, s. 9782 - 9827 Dostupné také z: <https://aplikace.mvcr.cz/sbirka-zakonu/SearchResult.aspx?q=2004&typeLaw=zakon&What=Rok&stranka=7>

[47] Zákon č. 561 ze dne 24. září 2004 o předškolním, základním středním, vyšším odborném a jiném vzdělávání (školský zákon). In: Sbírka zákonů České republiky. 2004, částka 190, s. 10262- 10324. Dostupné také z: <https://aplikace.mvcr.cz/sbirka-zakonu/SearchResult.aspx?q=2004&typeLaw=zakon&What=Rok&stranka=5>

[48] Zákon č. 159 ze dne 16. března 2006 o střetu zájmu. In: Sbírka zákonů České

republiky. 2006, částka 55, s. 1941 - 1949. Dostupné také z: <https://aplikace.mvcr.cz/sbirka-zakonu/SearchResult.aspx?q=2006&typeLaw=zakon&What=Rok&stranka=15>

[49] Nařízení vlády č. 375 ze dne 7. prosince 2010, kterým se mění nařízení vlády č. 37/2003 Sb., o odměnách za výkon funkce členům zastupitelstev, ve znění pozdějších předpisů. In: Sbíрка zákonů České republiky. 2010, částka 136, s. 5077 - 5081. Dostupné také z: <https://aplikace.mvcr.cz/sbirka-zakonu/SearchResult.aspx?q=2010&typeLaw=zakon&What=Rok&stranka=2>

[50] Nařízení vlády č. 459 ze dne 18. prosince 2013, kterým se mění nařízení vlády č. 37/2003 Sb., o odměnách za výkon funkce členům zastupitelstev, ve znění pozdějších předpisů. In: Sbíрка zákonů České republiky. 2013, částka 177, s. 7756 - 7759. Dostupné také z: <https://aplikace.mvcr.cz/sbirka-zakonu/SearchResult.aspx?q=2013&typeLaw=zakon&What=Rok>

[51] Nařízení vlády č. 304 ze dne 8. prosince 2014, o platových poměrech státních zaměstnanců. In: Sbíрка zákonů České republiky. 2014, částka 123, s. 3797 - 3798. Dostupné také z: <https://aplikace.mvcr.cz/sbirka-zakonu/SearchResult.aspx?q=2014&typeLaw=zakon&what=Rok&stranka=3>

[52] Nařízení vlády č. 52 ze dne 16. března 2015, kterým se mění nařízení vlády č. 37/2003 Sb., o odměnách za výkon funkce členům zastupitelstev, ve znění pozdějších předpisů. In: Sbíрка zákonů České republiky. 2015, částka 26, s. 682 - 686. Dostupné také z: <https://aplikace.mvcr.cz/sbirka-zakonu/SearchResult.aspx?q=2015&typeLaw=zakon&What=Rok&stranka=15>

[53] Nařízení vlády č. 414 ze dne 28. listopadu 2016, kterým se mění nařízení vlády č. 37/2003 Sb., o odměnách za výkon funkce členům zastupitelstev, ve znění pozdějších předpisů. In: Sbíрка zákonů České republiky. 2016, částka 169, s. 6418 - 6422. Dostupné také z: <https://aplikace.mvcr.cz/sbirka-zakonu/SearchResult.aspx?q=2016&typeLaw=zakon&What=Rok&stranka=2>

[54] Nařízení vlády č. 318 ze dne 11. září 2017 o výši odměn členů zastupitelstev územních samosprávných celků. In: Sbíрка zákonů České republiky. 2017, částka 109, s. 3418 - 3419. Dostupné také z: <https://aplikace.mvcr.cz/sbirka-zakonu/SearchResult.aspx?q=2017&typeLaw=zakon&What=Rok&stranka=7>

[55] Zákon č. 99 ze dne 8. března 2017, kterým se mění zákon č. 128/2000 Sb., o obcích (obecní zřízení), ve znění pozdějších předpisů, zákon č. 129/2000 Sb., o krajích (krajské zřízení), ve znění pozdějších předpisů, zákon č. 131/2000 Sb., o hlavním městě Praze, ve znění pozdějších předpisů, a další související zákony. In: Sbírka zákonů České republiky. 2017, částka 39, s. 1070 - 1092. Dostupné také z: <https://aplikace.mvcr.cz/sbirka-zakonu/SearchResult.aspx?q=2017&typeLaw=zakon&What=Rok&stranka=14>

Interní dokumenty

- [56] OBEC RATIBOŘ: Zápisy z jednání zastupitelstva obce, jednotlivá usnesení
V letech 2012 -2018
- [57] OBEC RATIBOŘ: Zřizovací listina mateřské školy Ratiboř
- [58] OBEC RATIBOŘ: Zřizovací listina základní školy Ratiboř
- [59] OBEC RATIBOŘ: Kronika obce Ratiboř

SEZNAM ZKRATEK

ČR	Česká republika
ČSÚ	Český statistický úřad
ČSSD	Česká strana sociálně demokratická
EU	Evropská unie
Kč	Koruna česká
Max	maximum
MF ČR	Ministerstvo financí České republiky
Min	Minimum
MŠ	Mateřská škola
MV ČR	Ministerstvo vnitra České republiky
MZV ČR	Ministerstvo zahraničních věcí České republiky
ODS	Občanská demokratická strana
P	Příjmy
PO	Příspěvková organizace
pol.	Položka
Sb.	Sbírky
V	Výdaje
ZŠ	Základní škola

Prohlášení o využití výsledků bakalářské práce

Prohlašuji, že

- jsem byla seznámena s tím, že na mou bakalářskou práci se plně vztahuje zákon č. 121/2000 Sb. – autorský zákon, zejména § 35 – užití díla v rámci občanských a náboženských obřadů, v rámci školních představení a užití díla školního a § 60 – školní dílo;
- beru na vědomí, že Vysoká škola báňská – Technická univerzita Ostrava (dále jen VŠB-TUO) má právo nevýdělečně, ke své vnitřní potřebě, diplomovou (bakalářskou) práci užít (§ 35 odst. 3);
- souhlasím s tím, že bakalářská práce bude v elektronické podobě archivována v Ústřední knihovně VŠB-TUO. Souhlasím s tím, že bibliografické údaje o diplomové (bakalářské) práci budou zveřejněny v informačním systému VŠB-TUO;
- bylo sjednáno, že s VŠB-TUO, v případě zájmu z její strany, uzavřu licenční smlouvu s oprávněním užít dílo v rozsahu § 12 odst. 4 autorského zákona;
- bylo sjednáno, že užít své dílo, bakalářskou práci, nebo poskytnout licenci k jejímu využití mohu jen se souhlasem VŠB-TUO, která je oprávněna v takovém případě ode mne požadovat přiměřený příspěvek na úhradu nákladů, které byly VŠB-TUO na vytvoření díla vynaloženy (až do jejich skutečné výše).

Ve Valašském Meziříčí dne 10. 05. 2019

Karina Machalová

Seznam obrázků

Obr. 2.1 Dělení veřejné správy

Obr. 2.2 Mandát zastupitelstva

Obr. 2.3 Porovnání výše měsíčních odměn uvolněného starosty v letech 2017 a 2018

Obr. 2.4 Porovnání výše měsíčních odměn neuvolněného předsedy výboru v letech 2017 a 2018

Obr. 3. 3.1 Jednotlivé orgány obce Ratiboř

Obr. 3.2 Politické zastoupení zastupitelstva v obci Ratiboř ve volebním období 2010 - 2018

Obr. 3.3 Základní dělení výdajů obcí

Obr. 4.1 Vývoj výdajů na činnost místní správy a činnost zastupitelstva obce Ratiboř

Obr. 4.2 Vývoj absolutních přírůstků (I. difference)

Obr. 4.3 Vývoj tempa růstu

Obr. 4.4 Vývoj výdajů na platy zaměstnanců místní správy a odměny zastupitelů obce, na 1 obyvatele

Obr. 4.5 Výdaje na volby do zastupitelstev obcí v roce 2014 a 2018, v tis. Kč

Obr. 4.6 Vývoj uvolněných členů zastupitelstva a maximálních odměn neuvolněných členů zastupitelstva

Obr. 4.7 Dynamika absolutních přírůstků a tempo růstu uvolněného starosty, v tis. Kč

Obr. 4.8 Každoroční nárůst odměn neuvolněných členů zastupitelstva obce, v tis. Kč

Obr. 4.9 Analýza celkových výdajů a běžných výdajů obce Ratiboř, v tis. Kč

Seznam tabulek

- Tab. 2.1 Částka navyšující odměnu uvolněného člena zastupitelstva dle míry přenesené působnosti
- Tab. 2.2 Výše odměn zastupitelů vykonávajících funkci starosty/místostarosty, v Kč
- Tab. 2.3 Výše odměn neuvolněných členů zastupitelstva obce, v Kč
- Tab. 2.4 Výše odměn zastupitelů obce k 1. 1. 2018 v Kč
- Tab. 3.1 Věková struktura obyvatelstva obce Ratiboř, vždy k 1. 1. roku
- Tab. 3.2 Zastoupení mužů a žen zastupitelstva obce Ratiboř a jejich věkový průměr
- Tab. 3.3 Politické zastoupení v obci Ratiboř v jednotlivých volebních obdobích
- Tab. 4.1 Komparace dynamiky časových řad na výdaje činnosti místní správy a činnosti zastupitelů na obyvatele
- Tab. 4.2 Vývoj výdajů na odměny zastupitelů a platy zaměstnanců obce Ratiboř za sledované období 2012 - 2018, v tis. Kč
- Tab. 4.3 Odměňování starosty a místostarosty v letech 2012 - 2018 v obci Ratiboř
- Tab. 4.4 Maximální výše odměny neuvolněných zastupitelů obce a odměny v podmínkách obce Ratiboř
- Tab. 4.5 Odměny neuvolněných členů v podmínkách v podmínkách obce Ratiboř a každoroční nárůst, v tis. Kč
- Tab. 4.6 Horizontální analýza celkových a běžných výdajů obce Ratiboř, v tis. Kč a jejich procentuální podíl
- Tab. 4.7 Analýza běžných výdajů a výdajů na činnost zastupitelstva obce, v tis. Kč

Seznam příloh

- Příloha č. 1a Odměny zastupitelům obce dle Nařízení vlády č. 37/2003 Sb. o odměnách za výkon funkce členům zastupitelstev
- Příloha č. 1b Odměny zastupitelům obce dle Nařízení vlády č. 318/2018 Sb. o odměnách za výkon funkce členům zastupitelstev
- Příloha č. 2 Vývoj odvětvových výdajů za období 2012 - 2018 z hlediska jednotlivých skupin, v tis. Kč
- Příloha č. 3 Grafické znázornění jednotlivých odvětvových výdajů dle jednotlivých skupin za období 2012 - 2018, v tis. Kč
- Příloha č. 4 Výdaje na všeobecnou veřejnou správu a služby za období 2012 - 2018, v tis. Kč
- Příloha č. 5 Výdaje na všeobecnou veřejnou správu a služby, podseskupení položek za období 2012 - 2018, v tis. Kč

Příloha č. 1a Odměny zastupitelům obce dle Nařízení vlády č. 37/2003 Sb. o odměnách za výkon funkce členům zastupitelstev

Tab. 1.1 Odměny zastupitelů obce do roku 2018.

Počet obyvatel obce	Uvolnění členové zastupitelstva obce				Neuvolnění členové zastupitelstva obce,		Příplatek podle počtu obyvatel obce poskytovaný k pevné složce odměny podle sloupce 1 až 5 ve výši a příplatek podle počtu obyvatel obce (a), poskytovaný k pevné složce odměny podle sloupce 6 a 7 až do výše (b)	Neuvolnění členové zastupitelstva obce, městského obvodu nebo městské části územně členěného statutárního města a městské části hl. m. Prahy				
	starosty,	místostarosty,			místostarosty,	za výkon funkce			příplatek podle počtu obyvatel poskytovaný k pevné složce odměny podle sloupce 9 až 12			
						předsedy výboru zastupitelstva		člena výboru zastupitelstva		člena zastupitelstva		
	pevná složka odměny v Kč měsíčně				pevná složka odměny v Kč měsíčně až do			Kč měsíčně	pevná složka odměny a příplatek v Kč měsíčně až do			
1	2	3	4	5	6	7	8	9	10	11	12	13

Zdroj: Nařízení vlády č. 37/2003 Sb. Vlastní zpracování

Příloha č. 1b Odměny zastupitelům obce dle Nařízení vlády č. 318/2018 Sb. o odměnách za výkon funkce členům zastupitelstev

Tab. 1.2 Odměny zastupitelů obce po roce 2018

velikostní kategorie územního samosprávného celku	Počet obyvatel s trvalým pobytem na území územního samosprávného celku	Uvolnění členové zastupitelstva				Neuvolnění členové zastupitelstva					
		starosta	místostarosta			starosta	místostarosta		předseda výboru zastupitelstva	člen výboru zastupitelstva	neuvolněný člen zastupitelstva (neuvedený ve sl. 5 až 9)
číslo sloupce		1	2	3	4	5	6	7	8	9	10

Zdroj: Nařízení vlády č. 318/2018 Sb. Vlastní zpracování

Příloha č. 2 Vývoj odvětvových výdajů za období 2012 - 2018 z hlediska jednotlivých skupin, v tis. Kč

Tab. 1.3 Odvětvových výdajů za období 2012 - 2018, dle skupin, v tis. Kč

Skupina	Rok						
	2012	2013	2014	2015	2016	2017	2018
1 - Zemědělství, lesní hospodářství a rybnářství	3 514	-	20	1 323	-	2 428	61
2 - Průmyslová a ostatní odvětví hospodářství	4 329	12 436	5 511	8 555	8 694	15 396	15 982
3 - Služby pro obyvatelstvo	10 613	12 976	9 204	11 644	11 374	24 825	19 371
4 - Sociální věci a politika zaměstnanosti	-	-	-	-	-	762	68
5 - Bezpečnost státu a právní ochrana	167	1 235	140	258	247	1 355	206
6 - Všeobecná veřejná správa a služby	4 899	5 759	6 408	13 975	14 509	7 985	8 277

Zdroj: MF ČR - IISSP Monitor: Valašské Meziříčí, Rozpočet 2012 – 2018 [online]. Vlastní zpracování

Příloha č. 3 Grafické znázornění jednotlivých odvětvových výdajů dle jednotlivých skupin za období 2012 - 2018, v tis. Kč

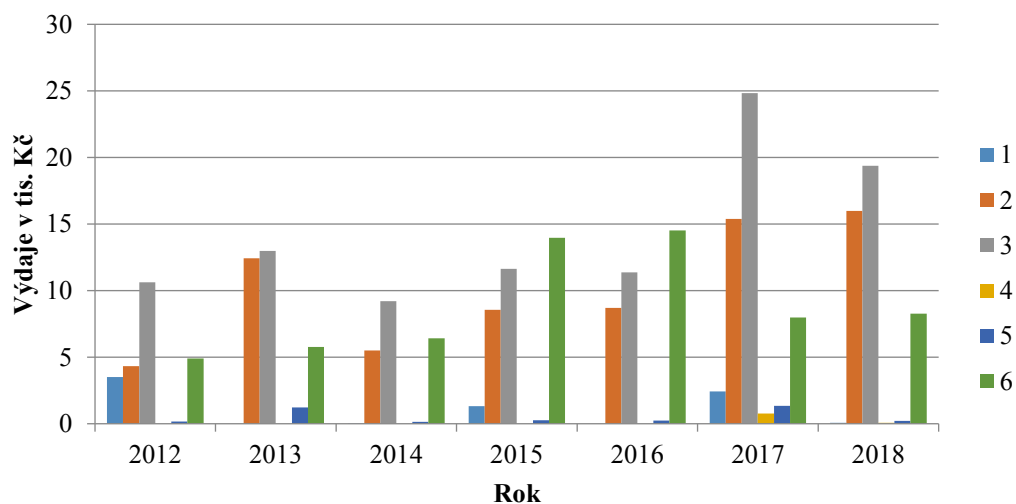

Zdroj: MF ČR - IISSP Monitor: Valašské Meziříčí, Rozpočet 2012 – 2018 [online]. Vlastní zpracování

Příloha č. 4 Výdaje na všeobecnou veřejnou správu a služby za období 2012 - 2018, v tis. Kč

Tab. 1.4 Výdaje na všeobecnou veřejnou správu za období 2012 - 2018, v tis. Kč

	Rok						
	2012	2013	2014	2015	2016	2017	2018
FINANČNÍ OPERACE	-171	401	447	-861	-843	147	441
Obecné příjmy a výdaje z finančních operací	58	33	23	18	19	22	18
Ostatní finanční operace	-333	297	370	-942	947	-26	324
Převody vlastním fondům v rozpočtech územní úrovně	104	71	54	63	85	151	99
OSTATNÍ ČINNOSTI	21	323	30	90	305	74	62
STÁTNI MOC, STÁTNI SPRÁVA, ÚZEMNÍ SAMOSPRÁVA A POLITICKÉ STRANY	5 049	5 035	5 932	14 746	15 048	7 764	7 775
Regionální a místní správa	3 890	3 860	4 731	13 211	13 420	6 069	5 553
Zastupitelské orgány a volby	1 159	1 175	1 201	1 535	1 628	1 696	2 221

Zdroj: MF ČR - IISSP Monitor: Valašské Meziříčí, Rozpočet 2012 – 2018 [online]. Vlastní zpracování

Příloha č. 5 Výdaje na všeobecnou veřejnou správu a služby, podseskupení položek za období 2012 - 2018, v tis. Kč

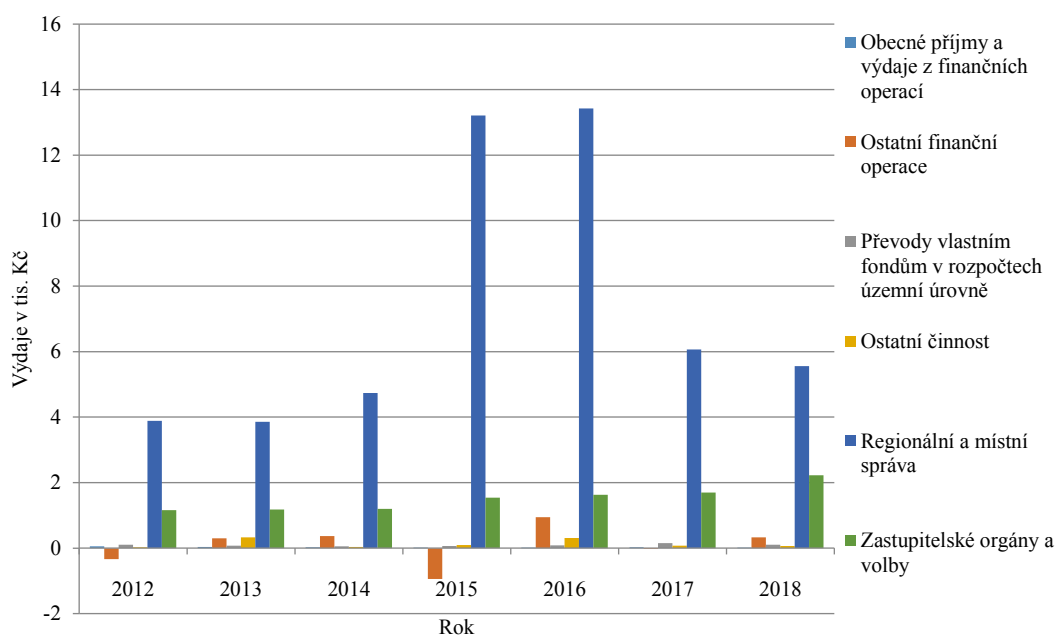

Zdroj: MF ČR - IISSP Monitor: Valašské Meziříčí, Rozpočet 2012 – 2018 [online]. Vlastní zpracování