

2000

Manual de Ciencias da Linguaxe

Fernando Ramallo

Gabriel Rei-Doval

University of Wisconsin - Milwaukee, reidoval@uwm.edu

Xoán Paulo Rodríguez Yáñez

Follow this and additional works at: https://dc.uwm.edu/spa_por_facbooks

 Part of the [Other Spanish and Portuguese Language and Literature Commons](#)

Recommended Citation

Ramallo, Fernando; Rei-Doval, Gabriel; and Rodríguez Yáñez, Xoán Paulo, "Manual de Ciencias da Linguaxe" (2000). *Spanish and Portuguese Faculty Books*. 5.
https://dc.uwm.edu/spa_por_facbooks/5

This Book is brought to you for free and open access by UWM Digital Commons. It has been accepted for inclusion in Spanish and Portuguese Faculty Books by an authorized administrator of UWM Digital Commons. For more information, please contact open-access@uwm.edu.

OUTROS TÍTULOS DA COLECCIÓN

Xosé Ramón Mariño Ferro
Antropoloxía de Galicia

Antropoloxía de Galicia ofrece unha visión de conxunto da cultura rural galega na que non falta ningún dos principais aspectos: poboación, tipos de asentamento, a produción de alimentos, o traxe, o transporte, o traballo, a propiedade, a organización social, a medicina, a morte, a relixión e as festas. Recolle tanto os elementos innovadores como os antigos. E, o máis importante, non se contenta cunha simple descrición, senón que trata de explicar os comportamentos, mesmo aqueles que, na cultura urbana, semellan carentes de lóxica e racionalidade. Ademais, superando esa visión da cultura rural como un caixón de xastre de elementos inconexos, mostra como se relacionan os uns cos outros.

Na *Antropoloxía de Galicia* atopamos uns labregos e mariñeiros bastante diferentes dos tópicos. Son capaces de innovar, de adaptarse. Son absolutamente prácticos e racionais en costumes como a mellora, a endogamia parroquial e a residencia natolocal. E empregan unha linguaxe simbólica que asombra pola súa riqueza e complexidade. En definitiva, son creadores e portadores dunha gran cultura. Unha gran cultura que forma parte do noso pasado e, en moi boa medida, do noso presente.

Escrita por Xosé Ramón Mariño Ferro, antropólogo de recoñecido prestixio, esta é, sen dúbida, unha gran obra de referencia para a antropoloxía galega.

Este *Manual de Ciencias da Linguaxe* é o resultado dun proxecto entusiasta: publicar en galego un texto comprensivo sobre a linguaxe. A diversidade temática tratada polos respectivos especialistas ó longo de quince capítulos (desde a orixe da linguaxe na especie humana ou a zoosemiótica ata a fonética e fonoloxía, pasando pola psicolingüística ou a antropoloxía lingüística) favorece unha visión plural dos fenómenos lingüísticos, de tal xeito que este libro pode ser do interese do conxunto dos profesionais da linguaxe, sexa cal sexa o seu labor concreto, pero constitúese, sobre todo, como un excelente material de traballo para alumnos e profesores das universidades galegas.

Manual de Ciencias da Linguaxe inclúe unha serie complexa de materiais, con vistas a facilitar a súa explotación didáctica: cada un dos quince capítulos posúe unha batería de exercicios prácticos, un listado de lecturas comentadas e mais unha bibliografía especializada. Inclúese tamén unha ampla bibliografía introductoria nas páxinas iniciais: manuais de lingüística xeral, dicionarios, enciclopedias, selección de revistas, etc. Na parte final do libro, o lector atopará un extenso glosario, índices analíticos, de autores e de linguas.

Os autores pretenden que este volume estimule a reflexión e o debate entre tódolos estudiosos da lingua e a lingüística galegas e contribúa a un aínda maior desenvolvemento dunha disciplina que asiste a unha particular expansión nos últimos tempos. Porque o seu enriquecemento e a ampliación das súas miras han redundar tamén na expansión e dinamización da propia lingua galega.



EDICIÓNS XERAIS DE GALICIA



MANUAL DE CIENCIAS DA LINGUAXE. F. RAMALLO, G. REI-DOVAL, X. P. RODRÍGUEZ (Ed.)



Manual de Ciencias da Linguaxe

Editores:

Fernando Ramallo

Gabriel Rei-Doval

Xoán Paulo Rodríguez Yáñez



Fernando Ramallo (Vigo, 1965) é profesor asociado de Lingüística na Universidade de Vigo. Membro do equipo investigador que elaborou o *Mapa Sociolingüístico de Galicia* (1990-1997), é autor de varios traballos sobre actitudes lingüísticas. Así mesmo, é co-editor da revista *Estudios de Sociolingüística* (Universidade de Vigo).

Gabriel Rei-Doval (Mugardos, 1967). Profesor de Lingua Galega na Universidade de Birmingham. Traballou como investigador no Seminario de Sociolingüística da Real Academia Galega. É coautor do *Mapa Sociolingüístico de Galicia*, codirixiu diversos estudos sociolingüísticos para institucións como o Consello da Cultura Galega ou a Unión Europea.

Xoán Paulo Rodríguez Yáñez (Lugo, 1960) é profesor titular de Lingüística Xeral na Univesidade de Vigo. O seu campo de investigación sitúase no cruce entre a sociolingüística e o bilingüismo. É co-editor da revista *Estudios de Sociolingüística* e co-organizador da celebración periódica do Simposio Internacional sobre o Bilingüismo da Universidade de Vigo.

UNIVERSITARIA
M A N U A I S

Deseño de cuberta: Miguel Vigo
Ilustración: Doñate

Traducción do castelán de "A orixe da linguaxe": Ana Buján Fra
Traducción do castelán de "Introducción á Zoosemiótica": Ana Iglesias Álvarez
Traducción do inglés de "Antropoloxía da linguaxe": Ana Ameal Guerra
Traducción do castelán de "Psicolingüística": Beatriz Rodríguez Cruz
Traducción do castelán de "Planificación lingüística": Beatriz Rodríguez Cruz
Traducción do castelán de "Semántica": Beatriz Rodríguez Cruz
Índice analítico: Ana Ameal Guerra
Índice onomástico e de linguas: Sonia Álvarez López

© da edición, Fernando Ramallo, Gabriel Rei-Doval e Xoán Paulo Rodríguez Yáñez, 2000
© dos seus respectivos textos: Teresa Moure, Juan Alberto Alonso, Carles Riba, Carmen Cabeza, José M^a García-Miguel, Xavier Gómez Guinoivart, Alessandro Duranti, Ángel López García, Anxo M. Lorenzo Suárez, Xabier Falcón, Fernando Ramallo, Esperanza Morales López, Miguel González Pereira, Francisco Albertuz Carneiro, Tiago Vidal Figueroa, 2000.
© Edicións Xerais de Galicia, S.A., 2000
Dr. Marañón, 12. 36211 Vigo
xerais@xerais.es
ISBN: 84-8302-588-4
Depósito Legal: VG. 813-2000
Impreso en Gráficas Numen
Velázquez Moreno, 16
36201 Vigo

Reservados todos os dereitos. O contido desta obra está protexido pola lei, que prohibe a reprodución, plaxio, distribución ou comunicación pública, en todo ou en parte, dunha obra literaria, artística ou científica, ou a súa transformación, interpretación ou execución artística fixada en calquera tipo de soporte ou comunicada a través de calquera medio, sen a preceptiva autorización.

UNIVERSITARIA
M A N U A I S

Manual de Ciencias da Linguaxe

Editores:

Fernando Ramallo

Gabriel Rei-Doval

Xoán Paulo Rodríguez Yáñez

EDICIÓNS XERAIS DE GALICIA



Índice xeral

Sumario	9
Introducción	19
Bibliografía xeral	22
Capítulo 1	
Epistemoloxía lingüística	
Teresa Moure.....	37
Capítulo 2	
A orixe da linguaxe	
Juan Alberto Alonso.....	63
Capítulo 3	
Introducción á Zoosemiótica: a análise da comunicación animal	
Carles Riba.....	97
Capítulo 4	
Comunicación visual e linguas de signos	
Carmen Cabeza.....	139
Capítulo 5	
Linguas do mundo e tipoloxía lingüística	
José M ^a García-Miguel.....	173
Capítulo 6	
Lingüística computacional	
Xavier Gómez Guinovart.....	221
Capítulo 7	
Antropoloxía lingüística	
Alessandro Duranti.....	269
Capítulo 8	
Psicolingüística	
Ángel López García.....	307

Capítulo 9	
	Sociolingüística
	Anxo M. Lorenzo Suárez343
Capítulo 10	
	Planificación lingüística
	Xabier Falcón409
Capítulo 11	
	Pragmática
	Fernando Ramallo443
Capítulo 12	
	Semántica
	Esperanza Morales López513
Capítulo 13	
	Sintaxe
	José M ^a García-Miguel e Carmen Cabeza543
Capítulo 14	
	Morfoloxía
	Miguel González Pereira e Francisco Albertuz Carneiro585
Capítulo 15	
	Fonética e fonoloxía
	Tiago Vidal Figueroa.....629
Glosario	721
Índice analítico (Preparación: Ana Ameal Guerra)	753
Índice de nomes (Preparación: Sonia Álvarez López)	793
Índice de linguas (Preparación: Sonia Álvarez López).....	799

Sumario

INTRODUCCIÓN	19
Bibliografía xeral	22
1. Manuais de lingüística xeral. Obras introductorias e obras de carácter xeral	22
2. Algúns clásicos da lingüística	27
3. Dicionarios de lingüística: obras de carácter xeral	28
4. Dicionarios de lingüística: obras especializadas	30
5. Enciclopedias e panorámicas de lingüística: obras de carácter xeral	31
6. Enciclopedias e panorámicas de lingüística: obras especializadas	31
7. Selección de revistas (de lingüística xeral ou especializadas)	32
8. Selección de revistas dos ámbitos peninsular e románico (xerais e especializadas)	35
Capítulo 1.	
EPISTEMOLOXÍA LINGÜÍSTICA (<i>Teresa Moure</i>)	37
1. Introducción	39
2. Episteme, episteme	40
2.1. O respectado concepto de ciencia	40
2.2. Coñecemento ordinario fronte a coñecemento científico	42
2.3. De ciencia e ciencias	43
2.4. A lingüística no conxunto do coñecemento	45
3. A natureza da investigación lingüística	47
3.1. A reconstrución do obxecto: unha incursión na historia	47
3.2. O desenvolvemento dos métodos	50
3.3. Obxectivos teóricos e aplicados en lingüística	52
4. Perspectivas da investigación lingüística	54
Exercicios	57
Bibliografía comentada	59
Bibliografía complementaria	60
Capítulo 2.	
A ORIXE DA LINGUAXE (<i>Juan Alberto Alonso</i>)	63
1. Introducción á cuestión da orixe da linguaxe	65
2. Factores relevantes para o estudo da orixe da linguaxe	67
2.1. Factores antropolóxicos	67
2.1.1. A evolución da especie humana	67
2.1.2. Xenética histórica: orixe e migracións das poboacións humanas	69
2.2. Factores fisiolóxicos	72
2.2.1. A mecánica da linguaxe: o aparato fonador	72
2.2.2. A neurofisioloxía da linguaxe	75
2.3. As linguas <i>pidgin</i> e a súa evolución cara ás linguas crioulas	77

2.4. A evolución das linguas humanas	78
2.5. A evidencia arqueolóxica: as ferramentas de pedra tallada	81
2.5.1. Modo 1: industria Olduvaiense	81
2.5.2. Modo 2: industria Achelense	81
2.5.3. Modo 3: industria Musteriense	82
2.5.4. Modo 4: industria Auriñaciense	82
2.6. A ensinanza da linguaxe a chimpancés e gorilas	82
2.7. Os factores psicocognitivos	83
2.7.1. As teorías innatistas	83
2.7.2. As teorías non innatistas	84
3. Un escenario plausible	85
4. Algunhas cuestións abertas	88
4.1. ¿Que tipo de linguaxe tiñan as poboacións de <i>Homo habilis</i> e <i>Homo erectus</i> ?	88
4.2. ¿Os Neandertais tiñan unha linguaxe articulada igual ou similar á nosa?	88
4.3. ¿Tódalas linguas humanas proveñen dunha única lingua primixenia?	89
4.4. ¿Como foron as primeiras linguas humanas?	89
4.4.1. Tipoloxía lingüística	89
4.4.2. Fonoloxía	90
4.4.3. Léxico	90
4.4.4. Sintaxe	90
4.4.5. Estabilidade	91
Exercicios	92
Bibliografía comentada	93
Bibliografía complementaria	95

Capítulo 3.

INTRODUCCIÓN Á ZOOSEMIÓTICA: A ANÁLISE DA COMUNICACIÓN ANIMAL

(<i>Carles Riba</i>)	97
1. Unha cuestión previa: a comunicación fóra da linguaxe humana	99
2. O ámbito da comunicación animal	101
2.1. A comunicación como fenómeno biolóxico, social e conductual	101
2.2. Criterios de comunicación auténtica ou xenuína	101
2.2.1. Comunicación intencional	101
2.2.2. Efectos comunicacionais	103
3. O significado na comunicación animal	105
3.1. Información e significado. Aproximación polo contexto	105
3.2. O recurso ó pragmatismo e á semiótica de Charles S. Peirce	106
3.3. Polisemia e cadeas complexas	111
3.4. Variacións de contexto e subcódigos	112
4. Comunicación intraespecífica e interespecífica: ideas sobre a organización dun código de especie	115
4.1. Modelo etográfico de código	115
4.2. Comunicación intraespecífica e interespecífica	116
4.3. Ideas sobre a estrutura dos signos na comunicación animal	117
4.4. A organización das secuencias na comunicación animal	121
5. A comparación entre a linguaxe humana e a comunicación animal	123
6. Conclusións	127
Exercicios	128
Bibliografía comentada	130
Bibliografía complementaria	132

Capítulo 4.

COMUNICACIÓN VISUAL E LINGUAS DE SIGNOS (<i>Carmen Cabeza</i>).....	139
1. Medios de transmisión da linguaxe humana.....	141
1.1 Medio oral-auditivo vs. medio xestual-visual: condicións de partida	141
1.2. Consecuencias da escolla da oralidade	144
2. Os xestos e a comunicación	147
2.1. Os xestos na comunicación oral.....	147
2.1.1. A comunicación non verbal	148
2.1.2. Pensamento en acción.....	149
2.1.3. Tipos de xestos.....	150
2.2. Os xestos na comunicación signada.....	152
2.3. Diferentes sistemas signados	153
2.3.1. LS en comunidades de oíntes	153
2.3.2. Situacións de contacto lingüístico: comunicación bimodal e dactiloloxía.....	154
3. As linguas de signos utilizadas polos xordos.....	157
3.1. Algunhas características da comunidade xorda	157
3.2. Características formais das LS	158
3.2.1. Uso do espacio tridimensional.....	158
3.2.2. Simultaneidade	158
3.2.3. Iconicidade.....	159
3.2.4. A construción dos significados en LSE	161
3.3. O papel da LS na educación dos xordos	163
3.3.1. Da educación individualizada ao ensino en institucións	163
3.3.2. O debate entre oralismo e manualismo	164
4. Conclusións	166
Exercicios.....	167
Bibliografía comentada.....	167
Bibliografía complementaria	169

Capítulo 5.

LINGUAS DO MUNDO E TIPOLOXÍA LINGÜÍSTICA (<i>José M^o García-Miguel</i>).....	173
1. Introducción	175
1.1. A linguaxe e as linguas.....	175
1.2. A clasificación das linguas	177
1.2.1. A clasificación xenética	177
1.2.2. A clasificación tipolóxica.....	177
1.2.3. Outros criterios de clasificación	177
Clasificación areal.....	177
Clasificación sociolingüística. O status das linguas no mundo	178
2. O parentesco das linguas: familias lingüísticas	180
2.1. Fundamentos da clasificación xenética.....	180
2.2. Panorama das linguas do mundo.....	182
2.2.1. Linguas de Europa	183
2.2.2. Linguas de África	185
2.2.3. Linguas de América	186
2.2.4. Linguas de Asia, Australia e Oceanía	187
2.2.5. <i>Pidgins</i> , crioulos e linguas artificiais.....	188
3. A estrutura das linguas	189
3.1. Fundamentos	189
3.1.1. Os obxectivos da tipoloxía lingüística.....	189

3.1.2. Clases de universais lingüísticos	190
Universais substantivos e universais formais	190
Universais implicativos e universais non implicativos	190
Universais absolutos e tendencias	191
3.2. Fonoloxía	191
3.2.1. Sistemas vocálicos	192
3.2.2. Sistemas consonánticos	192
3.2.3. A sílaba e os trazos suprasegmentais	193
3.3. Morfoloxía	194
3.3.1. A tipoloxía morfolóxica	194
Linguas illantes	194
Linguas aglutinantes	195
Linguas fusionais	195
Linguas polisintéticas	196
3.3.2. Parámetros na tipoloxía morfolóxica	197
O grao de segmentabilidade ou <i>índice de fusión</i>	197
A integración de morfemas na palabra ou <i>índice de síntese</i>	198
3.3.3. A expresión de contidos gramaticais	198
3.3.4. Os sistemas gramaticais	199
3.4. Sintaxe	200
3.4.1. A tipoloxía da orde de constituíntes	200
Orde fixa e orde variable	200
A orde de constituíntes na cláusula	201
Núcleo inicial e núcleo final	202
3.4.2. A expresión de relacións. Marcación no núcleo e marcación no dependente	204
3.4.3. A expresión das relacións actanciais	205
A orde de constituíntes	205
Os morfemas de relación: caso e adposicións	206
Índices verbais de participación (concordancia do verbo cos participantes)	206
3.4.4. Os sistemas actanciais	207
Sistemas acusativos	208
Sistemas ergativos	209
3.5. Léxico	211
Exercicios	213
Bibliografía comentada	216
Bibliografía complementaria	218

Capítulo 6.

LINGÜÍSTICA COMPUTACIONAL (<i>Xavier Gómez Guinovart</i>)	221
1. Ámbito da lingüística computacional	223
1.1. Liñas de investigación	223
1.2. Dimensións interdisciplinaria e social	224
2. Modelos e formalismos lingüísticos	226
2.1. Modelos lingüísticos computacionais	226
2.2. Formalismos lingüísticos	231
3. Aplicacións da lingüística computacional	238
3.1. Comprensión e xeración de linguaxe natural	238
3.1. Tecnoloxías da fala	240
3.3. Procesamento documental	241
3.4. Tradución automática	247

4. Informática aplicada á lingüística	252
4.1. Lingüística de corpus	252
4.2. Lingüística histórica computacional	257
5. Conclusións	259
Exercicios	260
Bibliografía comentada	262
Bibliografía complementaria	264

Capítulo 7.

ANTROPOLOXÍA LINGÜÍSTICA (<i>Alessandro Duranti</i>)	269
1. Definición e historia	271
1.1. Os comezos da disciplina	273
2. Relatividade lingüística	276
3. A linguaxe como práctica cultural	282
3.1. A competencia comunicativa	282
3.2. Actuación	284
3.3. Indexicalidade	287
4. Métodos	290
5. Conclusións	294
Exercicios	295
Bibliografía comentada	298
Bibliografía complementaria	300

Capítulo 8.

PSICOLINGÜÍSTICA (<i>Ángel López García</i>)	307
1. A psicoloxía e a lingüística	309
2. Os métodos psicolóxicos e a súa aplicación á lingüística	312
2.1. Métodos lingüísticos conductistas: a <i>IC Analysis</i> e o distribucionalismo	312
2.2. Métodos lingüísticos asociacionistas: a gramática transformacional	316
2.3. Métodos lingüísticos <i>gestálticos</i> : o funcionalismo e o cognitivismo.	318
3. A adquisición da linguaxe polos nenos e as súas bases neurolóxicas	322
3.1. A adquisición da linguaxe como problema	322
3.2. Etapas na adquisición da linguaxe polos nenos	326
A Fonética e a Fonoloxía do neno	326
A Gramática do neno	327
A Semántica e a Pragmática do neno	327
3.3. As patoloxías lingüísticas	328
Patoloxías fónicas	328
Patoloxías gramaticais	329
Patoloxías semánticas	329
4. A aprendizaxe de linguas segundas e a psicolingüística	330
4.1. Os métodos mnemotécnicos de aprendizaxe de L2	330
O método clásico: gramática e vocabulario	330
O método nocional-funcional	331
4.2. Os métodos operativos da aprendizaxe de L2	332
O método audio-lingual	332
O método comunicativo	333
4.3. Visión de conxunto	333
Exercicios	335
Bibliografía comentada	337
Bibliografía complementaria	339

Capítulo 9.

SOCIOLINGÜÍSTICA (Anxo M. Lorenzo Suárez)	343
1. Introducción	345
2. O status da sociolingüística.....	346
2.1. O xurdimento da sociolingüística	346
2.2. Apuntamentos sobre a historia da sociolingüística	348
2.3. A distinción entre micro e macrosociolingüística	349
3. Algúns conceptos da sociolingüística	353
3.1. Variedades e tipos de variedades.....	353
3.2. Rexistros e estilos.....	355
3.3. Concepto de ámbito	355
3.4. Competencia lingüística e competencia comunicativa	356
3.5. Repertorio lingüístico e comunidade de fala	357
4. Fala e variación	359
4.1. A análise da variación lingüística.....	359
4.2. A variación social: variables, niveis de variación e estratificación sociolingüística	361
5. Fala e actividade social	363
5.1. A análise etnográfica da fala.	364
5.2. Socialización, interacción e adquisición lingüística	365
5.3. Algúns conceptos e aplicacións da sociolingüística interaccional.....	366
5.3.1. A descrición das unidades de fala: actos, feitos e situacións de fala	367
5.3.2. Contexto e contextualización.....	367
5.3.3. A identidade conversacional	368
5.3.4. Poder e solidariedade.....	369
6. Contacto de linguas.....	370
6.1. O paradigma da interferencia lingüística	370
6.2. A alternancia de códigos	373
6.3. Outras consecuencias lingüísticas do contacto	374
7. O cambio lingüístico	376
7.1. Variación e cambio lingüístico	376
7.2. Variación e cambio lingüístico nas situacións de contacto	378
8. Status e funcións das linguas nas sociedades	380
8.1. Diglosia e conflito lingüístico	380
8.2. Mantemento e substitución lingüística.....	382
8.3. Os procesos de obsolescencia e substitución lingüística	384
8.4. A reversión dos procesos de substitución lingüística.....	385
9. <i>Pidgins</i> e crioulos.....	389
9.1. Caracterización de <i>pidgin</i> e crioulo	389
9.2. Teorías sobre a orixe dos <i>pidgins</i>	390
9.3. Evolución e ciclos de vida de <i>pidgins</i> e crioulos	391
10. Actitudes lingüísticas	393
11. Conclusións	396
Exercicios.....	397
Bibliografía comentada.....	398
Bibliografía complementaria.	400

Capítulo 10.

PLANIFICACIÓN LINGÜÍSTICA (Xabier Falcón)	409
1. Introducción	411
2. Os comezos da PL.....	412

2.1. A denominación da PL	412
2.2. <i>Airlie House Conference</i> : 1966	412
2.3. Estadía en Hawaii: 1968-69	413
2.4. Actividades e órganos arredor da PL	414
2.5. Conclusión	414
3. Definición e sinónimos	415
3.1. Definición.....	415
3.2. Denominacións.....	415
3.3. Ubicación da PL.....	418
3.3.1. PL e sociolingüística	418
3.3.2. PL e semiótica.....	418
4. Os modelos: nomes propios e conceptos comúns.....	419
4.1. Sentidos do termo <i>modelo</i>	419
4.2. Paul L. Garvin	419
4.2.1. Termos habituais	420
4.2.2. A lingua estándar	420
4.3. Charles Ferguson.....	422
4.4. Einar Haugen.....	422
4.4.1. Datos biográficos	423
4.4.2. O caso do noruegués moderno	423
4.4.3. Marco conceptual	424
4.5. Joan Rubin.....	424
4.6. Joshua A. Fishman	428
5. Resumo e conclusións.....	430
5.1. Resumo.....	430
5.2. Conclusións	431
Exercicios.....	432
Bibliografía comentada.....	436
Bibliografía complementaria	439

Capítulo 11.

PRAGMÁTICA (<i>Fernando Ramallo</i>)	443
1. Introducción	445
1.1. A cuestión epistemolóxica da pragmática	446
1.2. As orixes da pragmática	451
1.3. A comunicación lingüística: do modelo do código ó modelo dialóxico	454
2. Linguaxe, acción e contexto	457
2.1. Teoría dos actos de fala.....	457
2.1.1. Actos de fala indirectos	464
2.2. Presuposición	464
2.3. Deíxe	466
2.3.1. Deíxe espacial	469
2.3.2. Deíxe temporal	471
2.3.3. Deíxe de persoa	473
2.3.4. Deíxe social	475
2.3.5. Deíxe do discurso	477
2.4. Referencia e implicatura: as categorías de Grice e a teoría da pertinencia	478
2.4.1. A teoría da pertinencia	480
3. Estructura conversacional e discurso.....	482
3.1. Análise do discurso	489

4. A cortesía lingüística	493
5. Conclusións	501
Exercicios.....	502
Bibliografía comentada	504
Bibliografía complementaria	506

Capítulo 12.

SEMÁNTICA (<i>Esperanza Morales López</i>)	513
1. Introducción	515
2. O significado a partir das diferentes teorías semánticas	517
3. As nocións de sentido e referencia.....	521
4. Significado proposicional	524
5. Relacións de sentido.	526
6. Significado e categorización humana	529
7. Estructuras imaxinativas de significado: metáforas e metonimias	533
8. Conclusións	535
Exercicios.....	536
Bibliografía comentada.....	538
Bibliografía complementaria	540

Capítulo 13.

SINTAXE (<i>José M. García-Miguel e Carmen Cabeza</i>).....	543
1. Introducción	545
1.1. Construcións sintácticas.	545
1.2. Perspectivas sobre o lugar da sintaxe na teoría lingüística.....	546
2. Relacións sintácticas	549
2.1. Constituíntes.....	550
2.2. Relacións de dependencia	554
2.3. Funcións sintácticas	556
3. Unidades sintácticas	560
3.1. A categorización sintáctica	560
3.2. Palabras e frases.....	562
3.3. Cláusulas e oracións.....	565
3.4. Escala de rango e recursividade. Coordinación	566
4. Sintaxe, semántica e discurso na estrutura da cláusula.....	570
4.1. Predicados e argumentos.....	571
4.2. Estratos relacionais na cláusula	572
4.3. A organización sintáctica da cláusula	574
Exercicios.....	577
Bibliografía comentada	579
Bibliografía complementaria	581

Capítulo 14.

MORFOLOXÍA (<i>Miguel González Pereira e Francisco Albertuz Carneiro</i>).....	585
1. Introducción	587
2. O dominio da morfoloxía.....	588
2.1. O concepto de palabra.....	588
2.2. A estrutura interna da palabra.....	590
2.2.1. Morfema e morfo.....	590
2.2.2. A análise da palabra: estrutura interna e procesos de formación.....	594

3. Modelos básicos de descripción morfolóxica.....	603
3.1. Unidade e disposición (U&D)	603
3.2. Unidade e proceso (U&P)	605
3.2.1. Caracterización básica	605
3.2.2. A morfoloxía xenerativa	606
3.3. Palabra e paradigma (P&P).....	611
3.4. A orientación naturalista na morfoloxía	612
4. Flexión e derivación.....	615
5. Conclusións	618
Exercicios.....	619
Bibliografía comentada	622
Bibliografía complementaria	624

Capítulo 15.

FONÉTICA E FONOLOXÍA (<i>Tiago Vidal Figueroa</i>)	629
1. Introducción	631
2. ¿Que sons ten unha lingua?	633
3. Trazos distintivos	639
3.1. Articuladores e constriccións.	640
3.2. Segmentos simples, complexos e contornos.....	643
3.3. O nodo raíz.....	647
3.4. O nodo laringal.....	650
3.5. O nodo de lugar	653
3.6. O nodo da cavidade oral.	657
3.7. Os trazos faringais ou guturais.....	658
3.8. Os trazos vocálicos.....	659
3.9. Articulacións secundarias.....	663
3.10. Outros trazos.....	665
4. Elementos prosódicos	669
4.1. Sílaba.....	670
Silabación e resilabación	677
4.2. Cantidade silábica e duración	681
4.3. Acento	685
4.4. Ton e entoación	692
O ton nas chamadas linguas tonais	694
5. Principios fonéticos e fonolóxicos	699
6. Conclusións.....	710
Exercicios.....	711
Bibliografía comentada	713
Bibliografía complementaria	716

GLOSARIO	721
-----------------------	-----

ÍNDICE ANALÍTICO	753
-------------------------------	-----

ÍNDICE DE NOMES	793
------------------------------	-----

ÍNDICE DE LINGUAS	799
--------------------------------	-----

Introducción

ESTE *Manual de Ciencias da Linguaxe* é o resultado dun proxecto entusiasta: publicar en galego un texto comprensivo e interdisciplinar sobre a linguaxe. Xa que logo, inicialmente o público lector ó que está destinado é –sen excluí-lo interese lonxe das nosas fronteiras– o público galego e, de maneira especial, os alumnos e profesores das universidades do noso país que cursan ou imparten materias relacionadas coa linguaxe.

O noso punto de partida foi a constatación da falta de manuais introductorios á linguaxe que, ó mesmo tempo que recollesen unha ampla mostra de temas e problemas lingüísticos, estivesen elaborados orixinariamente en galego e desde o galego (caso da maior parte dos quince capítulos deste manual), e que incluísen exercicios prácticos elaborados sobre a lingua galega. A pesar da existencia no mercado dunha boa cantidade de manuais de lingüística, algúns deles excelentes, tanto en castelán ou portugués coma en inglés ou francés (e, certo é, algúns de entre eles fonte de inspiración para as nosas formulacións), constatámo-las carencias xa enunciadas que este manual aspira a corrixir alomenos parcialmente.

Ó mesmo tempo, outras carencias didácticas observadas foron clave para decidírmonos por un proxecto desta natureza, especialmente a falta dun libro de referencia no que o estudante puidese atopar unha lectura clara, accesible, rigorosa e actualizada, ben sobre morfoloxía ben sobre orixe da linguaxe, e tanto sobre sintaxe ou pragmática coma sobre comunicación animal ou socio-lingüística. A diversidade de manuais e referencias, que para o especialista e o investigador constitúe unha fonte inapreciable de coñecemento, é para o estudante un mare magnum de libros e autores que doadamente conduce ó desánimo. Ó noso ver, un manual como o proxectado debía ofrecer unha mostra ampla de temas redactados en capítulos susceptibles de seren propostos como lectura polos profesores da materia. Este obxectivo didáctico explica tamén a estrutura deste libro: en todos eles inclúese unha selección de exercicios prácticos de aplicación directa nas clases, unha escolma de lecturas-clave comentadas (co obxectivo de serviren de orientación ó lector) e unha listaxe de lecturas complementarias, incluíndo tanto obras clásicas coma referencias actualizadas. Os contidos específicos de cada un dos capítulos

complementáanse cun glosario xeral situado ó final do manual, e formado pola acumulación dos glosarios particulares elaborados por cada un dos autores. A este glosario xeral ségueno os índices analítico, de nomes e mais de linguas. Esperamos que isto contribúa a facer máis práctico e manexable o volume.

Ademais da bibliografía (comentada e complementaria) incluída ó final de cada un dos quince capítulos, pensamos que sería moi práctico que o lector tivese á súa disposición algo que nós mesmos moitas veces botamos en falta: unha relación razoablemente completa de manuais e textos introductorios á lingüística xeral, e mais de dicionarios, enciclopedias e panorámicas, incluíndo textos editados nas linguas do noso contorno. De aí a relativamente extensa listaxe bibliográfica que os editores elaboramos e incluímos despois destas páxinas introductorias. Nela as referencias están, pois, organizadas en varios bloques, incluíndo un epígrafe cunha escolma das revistas máis importantes editadas con relación á linguaxe e ás linguas. O lector ten así á súa disposición un material eminentemente práctico que esperamos resulte un bo complemento da bibliografía especializada ofrecida en cada un dos capítulos.

Creemos que a utilización deste volume pode ser particularmente útil tamén a estudiosos doutras disciplinas que desexen profundar no estudio da linguaxe, aínda que non sexa este o seu primordial campo de estudio. Así mesmo, este *Manual de Ciencias da Linguaxe* é aproveitable para aquelas persoas con formación lingüística ou filolóxica que desexen amplia-los seus horizontes de coñecemento e/ou investigación neste ramo do saber e, en xeral, para o conxunto dos profesionais da linguaxe, na medida en que a diversidade temática tratada favorece unha visión plural do complexo fenómeno lingüístico. Neste sentido, concibímo-lo libro como un recurso para a reflexión e, se cadra, un estímulo para o lector pouco familiarizado con algúns dos temas abordados.

É o noso desexo tamén que este volume estimule a reflexión e o debate entre tódolos estudiosos da lingua e a lingüística galegas e que contribúa a un aínda maior desenvolvemento dunha disciplina que asiste a unha particular expansión nos últimos tempos. Porque estamos certos de que o seu enriquecemento e a ampliación das súas miras han redundar tamén na expansión e dinamización da propia lingua galega.

O título deste libro é deliberado: máis ca delimitalo arredor dunha disciplina (a lingüística) entendemos que o foco principal debe se-lo propio fenómeno da linguaxe, sexa cal sexa a aproximación a este. Así pois, esta achega multidisciplinar reflicte a crecente diversidade de intereses de todas aquelas persoas preocupadas pola linguaxe e as linguas, en definitiva, de todos nós.

Precisamente por todo isto, somos conscientes de que os intentos por acouta-la noción de *linguaxe* son con frecuencia pouco satisfactorios. Sen embargo, este é un desafío para calquera libro destas características. No noso caso, desde os primeiros momentos propuxémonos ser coherentes con este obxectivo e

solicita-la colaboración dunha gama de especialistas en moi diversos eidos, tal e como se recolle no índice de contidos do volume. Así, xunto ás aproximacións tradicionais (fonética e fonoloxía, morfoloxía, sintaxe, semántica) incluímos outras de máis recente interese e difusión entre os especialistas, tales como epistemoloxía lingüística, orixe da linguaxe, zoosemiótica, comunicación visual e lingua de signos, linguas do mundo e tipoloxía lingüística ou lingüística computacional, sen descoida-la sección de temas que consideran a linguaxe nas súas dimensións cultural (antropoloxía lingüística), psicolóxica (psicolingüística), social (sociolingüística e planificación lingüística) e pragmática.

Aínda que resulte obvio, quixeramos subliña-lo carácter colectivo desta obra. De aí o noso agradecemento a tódalas persoas que a fixeron posible dedicándolle unha parte do seu tempo.

En primeiro lugar, os editores queremos deixar constancia do noso recoñecemento da excelente disposición dos autores que colaboran neste volume. Somos debedores do entusiasmo co que todos eles aceptaron participar no proxecto, poñendo os seus coñecementos á nosa disposición para elaborármolo primeiro manual de lingüística en galego.

Así mesmo, manifestámo-lo noso agradecemento a Ana Ameal Guerra pola elaboración do índice analítico e a ordenación e revisión do glosario, así como polo seu labor de traducción (capítulo de “Antropoloxía lingüística”); a Sonia Álvarez López pola elaboración dos índices de nomes e de linguas; e ás tradutoras Beatriz Rodríguez Cruz (capítulos de “Psicolingüística”, “Planificación lingüística” e “Semántica”), Ana Iglesias Álvarez (capítulo de “Introducción á zoosemiótica”) e Ana Buján Fra (capítulo de “Orixe da linguaxe”). Unha parte destas traducións foi financiada con cargo ó proxecto de investigación subvencionado pola Xunta de Galicia (XUGA 30202A98) e polo Vicerrectorado de Investigación da Universidade de Vigo.

Naturalmente, a responsabilidade última sobre o resultado final destas tarefas compete só ós tres editores do volume.

Agradecemos tamén o apoio e aceptación que desde o primeiro instante recibimos por parte dos responsables de Edicións Xerais de Galicia. A súa paciencia e a súa comprensión fixeron máis levadeiras as fases máis arduas da preparación deste volume.

Finalmente, só nos queda agardar que este *Manual de Ciencias da Linguaxe* sexa ben acollido por parte do público lector, estudante, interesado ou especialista, dos que agardámo-las valoracións críticas que en cada caso se consideren oportunas, sen dúbida de suma utilidade cara a unha posible nova edición desta obra.

Os editores,
Fernando Ramallo
Gabriel Rei-Doval
Xoán Paulo Rodríguez Yáñez

Bibliografía xeral

1. MANUAIS DE LINGÜÍSTICA XERAL. OBRAS INTRODUCTORIAS E OBRAS DE CARÁCTER XERAL.

ABAD, FRANCISCO e ANTONIO GARCÍA-BERRIO (coords.) (1983), *Introducción a la lingüística*. Madrid: Alhambra.

AITCHINSON, JEAN (1972). *Linguistics*. Londres: Hodder & Stoughton. (4ª ed., 1993).

AKMAJIAN, ADRIAN e RICHARD A. DEMERS, ROBERT M. HARNISH (1984), *Linguistics: An Introduction to Language and Communication*. Cambridge: The MIT Press. (4ª ed., 1995). [Trad. española: (1984). *Lingüística: una introducción al lenguaje y la comunicación*. Madrid: Alianza Universidad. (2ª reimpresión en castelán, 1992)].

ALONSO-CORTÉS, ÁNGEL M. (1987), *Lingüística general*. Madrid: Cátedra. (3ª ed., 1993).

—(ed.) (1989), *Lecturas de lingüística*. Madrid, Cátedra.

ALONSO-CORTÉS, ÁNGEL e ANA PINTO (1994), *Ejercicios de Lingüística*. Madrid: Universidad Complutense.

ATKINSON, MARTIN; DAVID KILBY e IGGY ROCA (1982). *Foundations of General Linguistics*. Londres: G. Allen & Unwin.

BALLY, CHARLES (1932), *Linguistique générale et linguistique française*. Berna: Francke. (4ª ed., 1965).

BAYLON, CHRISTIAN e PAUL FABRE (1990), *Initiation à la Linguistique*. París: Nathan. [Trad. portuguesa: (1990). *Iniciação à Lingüística*. Coimbra: Almedina].

BENVENISTE, ÉMILE. (1966), *Problèmes de linguistique générale, I*. París: Gallimard. [Trad. española: (1971), *Problemas de lingüística general, I*. México D. F.: Siglo XXI].

—(1974), *Problèmes de linguistique générale, 2*. París, Gallimard. [Trad. española: (1977), *Problemas de lingüística general, II*. México D. F.: Siglo XXI].

BIERWISCH, MANFRED (1971), *El estructuralismo. Historia, problemas, métodos*. Barcelona: Tusquets. (5ª ed., 1982). [Ed. orixinal en alemán, 1966].

BLECUA, JOSÉ MANUEL (1986), *¿Qué es hablar?* Barcelona: Salvat.

BOLINGER, DWIGHT (1968), *Aspects of Language*. Nova York: Harcourt Brace.

CARVALHO, J. G. Herculano de (1974), *Teoria da linguagem. Natureza do fenómeno lingüístico e a análise das línguas*. Coimbra: Atlântida Editora.

ČERNÝ, JIŘÍ (1996), *Dejiny lingvistiky*. Olomouc: Votobia. [Trad. española: (1998), *Historia de la Lingüística*. Cáceres: Universidad de Extremadura].

CERDÁ, RAMÓN (1969), *Lingüística, hoy*. Barcelona: Teide.

CHOMSKY, NOAM (1975), *Reflections on language*. Nova Iorque: Pantheon. [Trad. española: (1979), *Reflexiones sobre el lenguaje*. Barcelona: Ariel].

—(1986), *Knowledge of language: its nature, origins and use*. Nova York: Praeger.

[Trad. española: (1989), *El conocimiento del lenguaje: su naturaleza, origen y uso*. Madrid: Alianza].

—(1988), *Language and the problems of knowledge*. Cambridge: The MIT Press. [Trad. española: (1989), *El lenguaje y los problemas del conocimiento*. Madrid: Visor].

CLARK, HERBERT (1996), *Using language*. Cambridge: CUP.

CLARK, VIRGINIA; PAUL ESCHHOLZ e ALFRED ROSA (eds.) (1994), *Language: introductory readings*. Nova York: St. Martin's Press.

COLLADO, JESÚS ANTONIO (1974), *Fundamentos de lingüística general*. Madrid: Gredos.

COOK, VIVIAN (1997), *Inside language*. Londres: Arnold.

COSERIU, E. (1962), *Teoría del lenguaje y lingüística general*. Madrid: Gredos. (3ª ed., 1973).

—(1973), *Lezioni di linguistica generale*. Turín: Boringhieri. [Trad. española: (1981), *Lecciones de lingüística general*. Madrid: Gredos].

—(1986), *Introducción a la lingüística*. Madrid: Gredos.

CRANE, L. BEN; EDWARD YEAGER e R. WHITMALL (1981), *An Introduction to Linguistics*. Boston, Brown.

CRYSTAL, DAVID (1971), *Linguistics*. Harmondsworth: Penguin.

—(1977), *What is linguistics?* Londres: Arnold.

DEMERS, RICHARD e ANN K. FARMER (1986), *A Linguistics Workbook*. Cambridge-Massachusetts: The MIT Press.

DINNEEN, FRANCIS (1995), *General linguistics*. Washington D.C.: Georgetown University Press.

D'INTRONO, FRANCESCO e JORGE GUITART, JUAN ZAMORA (1988), *Fundamentos de Lingüística hispánica*. Madrid: Playor.

FARIA, ISABEL HUB, EMILIA RIBERO PEDRO, INÊS DUARTE e CARLOS A. M. GOUVEIA (coordinadores) (1996), *Introdução à Linguística Geral e Portuguesa*. Lisboa: Caminho.

FERNÁNDEZ PÉREZ, MILAGROS (1999), *Introducción a la lingüística*. Barcelona: Ariel.

FINEGAN, EDWARD e NIKO BESNIER (1989), *Language. Its Structure and use*. Nova York, Harcourt Brace. [2ª ed., revisada e aumentada: Finegan, E. (1994)].

FRANÇOIS, FRÉDÉRIC (dirixido por) (1980), *Linguistique*. París: Presses Universitaires de France.

FROMKIN, VICTORIA e ROBERT RODMAN (1974), *An Introduction to Language*. Nova York, Holt, Rinehart & Winston (5ª ed., 1993). [Trad. portuguesa da 3ª ed., 1983: (1993). *Introdução à Linguagem*. Coimbra: Almedina].

GIMATE-WELSH, ADRIÁN S. (1990), *Introducción a la lingüística. Modelos y reflexiones actuales*. México D.F.: Fondo de Cultura Económica. (2ª edición, aumentada e corrixida, 1994).

GLEASON, HENRY A., JR. (1955), *An Introduction to Descriptive Linguistics*. (Edición revisada, 1961). Nova York: Holt, Rinehart & Winston. [Trad. española:

- (1970), *Introducción a la lingüística descriptiva*. Madrid: Gredos. Trad. portuguesa: (1985), *Introdução à linguística descritiva*. 2ª ed. Lisboa: Fundação Calouste Gulbenkian].
- HAGEGE, CLAUDE (1982), *La structure des langues*. París: Presses Universitaires de France. [Trad. española: (1987), *La estructura de las lenguas*. Madrid: Gredos].
— (1985), *L'homme de paroles. Contribution linguistique aux sciences humaines*. París: Fayard.
- HARRIS, ZELIG (1951), *Methods in structural linguistics*. Chicago: The University of Chicago Press. [Reeditado en 1961 como *Structural linguistics*].
- HARTMANN, REINHARD (ed.), (1996), *Solving language problems. From General to Applied Linguistics*. Exeter: University of Exeter Press.
- HERNANDO CUADRADO, LUIS ALBERTO (1995), *Introducción a la teoría y estructura del lenguaje*. Madrid: Verbum.
- HOCKETT, CHARLES (1958), *A Course in modern linguistics*. Nova Iorque, Macmillan. [Trad. española: (1971), *Curso de lingüística moderna*. Buenos Aires: Eudeba].
- HUDSON, RICHARD (1984), *Invitation to linguistics*. Oxford: Blackwell.
- HUDSON, GROVER (2000), *Essential Introductory Linguistics*. Oxford: Blackwell.
- KENWORTHY, J. (1991), *Language in action. An Introduction to modern linguistics*. Londres: Longman.
- LEROY, MAURICE (1964), *Les Grands Courants de la Linguistique Moderne*. Bruxelles: Presses Universitaires de Bruxelles. [Trad. española: (1969), *Las grandes corrientes de la lingüística*. México D.F.: Fondo de Cultura Económica. (1ª reimpresión, 1974)].
- LÓPEZ GARCÍA, ÁNGEL (1983), *Estudios de Lingüística española*. Barcelona: Anagrama.
— et al. (comp.) (1990), *Lingüística general y aplicada*. Valencia: Universitat de València. (1994, 2ª ed. corrixida e aumentada).
- LÓPEZ MORALES, HUMBERTO (coord.) (1983), *Introducción a la lingüística actual*. Madrid: Playor.
- LUQUE DURÁN, JUAN DE DIOS e ANTONIO PAMIES BERTRÁN (eds.) (1997). *Panorama de la lingüística actual*. Granada: Método.
- LYONS, JOHN (1968), *Introduction to Theoretical Linguistics*. Cambridge: CUP. [Trad. española: (1971), *Introducción en la lingüística teórica*. Barcelona: Teide].
— (1981), *Language and Linguistics*. Cambridge, CUP. [Trad. española: (1984), *Introducción al lenguaje y a la lingüística*. Barcelona: Teide].
— (ed.) (1970), *New horizons in linguistics*. Londres: Penguin. [Trad. española: (1982), *Nuevos horizontes de la lingüística*. Madrid: Alianza].
—; RICHARD COATES et al. (1987), *New Horizons in Linguistics*. Vol. 2. Londres: Penguin.
- MALMBERG, BERTIL (1966), *Spraket och människan*. Estocolmo: Albert Bonniers-Förlag AB. [Trad. española: (1971), *La Lengua y el hombre. Introducción a los problemas generales de la Lingüística*. Madrid: Istmo. (8ª ed., 1981)].

- (1967), *Lingüística estructural y comunicación humana*. Madrid: Gredos.
- (1980), *Le langage, signe de l'humain*. París: Picard. [Trad. española: (1985) *Introducción a la lingüística*. Madrid: Cátedra].
- MARCOS MARÍN, FRANCISCO (1990). *Introducción a la Lingüística. Historia y métodos*. Madrid: Síntesis.
- MARTÍN VIDE, CARLOS (ed.) (1996), *Elementos de Lingüística*. Barcelona: Octaedro.
- MARTÍNEZ CELDRÁN, EUGENIO (1995), *Bases para el estudio del lenguaje*. Barcelona: Octaedro.
- (coa colaboración de T. Amat Crespi et al.) (1998), *Lingüística. Teoría y aplicaciones*. Barcelona: Masson.
- MOESCHLER, JACQUES e ANTOINE AUCHLIN. (1997), *Introduction à la linguistique contemporaine*. París: Armand Colin.
- MORENO CABRERA, J. C. (1991), *Curso de Lingüística General. Tomo I: Teoría de la gramática y sintaxis general*. Madrid: Síntesis.
- (1994), *Curso de Lingüística General. Tomo II: Semántica, pragmática, morfología y fonología*. Madrid: Síntesis.
- (1997), *Introducción a la Lingüística. Enfoque tipológico y universalista*. Madrid: Síntesis.
- MOUNIN, GEORGES (1967), *Histoire de la linguistique des origines au XXè siècle*. París: Presses Universitaires de France. (4ª ed. corrixida, 1985). [Trad. española: (1968), *Historia de la lingüística desde los orígenes al siglo XX*. Madrid: Gredos].
- (1972), *La linguistique du XXè siècle*. París: Presses Universitaires de France. (2ª ed., 1975).
- (1968), *Clefs pour la linguistique*. París: Seghers. [Trad. española: (1969). *Claves para la lingüística*. Barcelona: Anagrama].
- NAPOLI, DONNA JO (1996), *Linguistics. An Introduction*. Nova York & Oxford: Oxford Univ. Press.
- NEWMYER, FREDERICK (1983), *Grammatical theory: its limits and possibilities*. Chicago: University of Chicago Press.
- O'GRADY, WILLIAM; MICHAEL DOBROVOLSKY e MARK ARONOFF (1989), *Contemporary Linguistics. An Introduction*. Nova York: St. Martin's Press.
- MICHAEL DOBROVOLSKY e FRANCIS KATAMBA (eds.) (1997), *Contemporary Linguistics. An Introduction*. Londres: Longman.
- PARKER, FRANK (1986), *Linguistics for Non-Linguists*. Londres: Taylor & Francis.
- PARKER, FRANK e KATHRYN RILEY (1990), *Exercices in linguistics*. Needham Heights: Allyn & Bacon.
- (1994), *Linguistics for Non-Linguists. A Primer with Exercices*. (2ª ed.). Boston: Allyn and Bacon.
- PAYRATÓ, LLUÍS (1998), *De profesión, lingüista. Panorama de la lingüística aplicada*. Barcelona: Ariel.
- PEARSON P. DAVID (1977), *Introduction to linguistic concepts*. Nova York: Alfred A. Knopf.
- PERROT, JEAN (1953), *La linguistique*. París: Presses Universitaires de France. (14ª ed. corrixida, 1989).

- PINKER, STEVEN (1994). *The language instinct: the new science of language and mind*. Londres: Penguin. [Trad. española: (1995), *El instinto del lenguaje*. Madrid: Alianza].
- PORZIG, WALTER (1957), *Das Wunder der Sprache. Probleme, Methoden und Ergebnisse der modernen Sprachwissenschaft*. Berna: Francke Verlag. [Trad. española: (1964), *El maravilloso mundo del lenguaje. Problemas, métodos y resultados de la lingüística moderna*. Madrid: Gredos. (2ª ed., 1970: 2ª reimpresión, 1986)].
- POTTIER, BERNARD (1974). *Linguistique générale: théorie et description*. París: Klincksieck. [Trad. española: (1977), *Lingüística general: teoría y descripción*. Madrid: Gredos].
- (1992), *Théorie et analyse en linguistique*. París, Hachette. [Trad. española: (1992), *Teoría y análisis en lingüística*. Madrid: Gredos].
- ROBINS, ROBERT H. (1964), *General Linguistics: An Introductory Survey*. Londres, Longman. [Trad. española: (1971), *Lingüística general. Estudio introductorio*. Madrid: Gredos. (1ª reimpresión, 1976)].
- (1967), *A Short History of Linguistics*. Londres: Longman. (Ed. aumentada e corrixida, 1969). [Trad. española: (1992). *Breve historia de la Lingüística*. Madrid: Paraninfo. (6ª ed. actualizada e ampliada)].
- ROCA PONS, JOSÉ (1960), *Introducción a la gramática*. Barcelona: Teide.
- (1973), *El lenguaje*. Barcelona: Teide.
- RODRÍGUEZ ADRADOS, FRANCISCO (1974). *Lingüística estructural*. 2 Vols. Madrid: Gredos.
- (1988), *Nuevos estudios de lingüística general y teoría literaria*. Barcelona: Ariel.
- ROJO, GUILLERMO (1986), *El lenguaje, las lenguas y la lingüística*. Santiago de Compostela: Universidade de Santiago de Compostela.
- SERRANO, SEBASTIÀ (1983), *La lingüística. Su historia y su desarrollo*. Barcelona: Montesinos. (2ª ed., 1992).
- (1993), *Comunicació, societat i llenguatge. El desenvolupament de la lingüística*. Barcelona: Empúries.
- SIMONE, RAFFAELE (1990), *Fondamenti di linguistica*. Milán: Laterza. [Trad. española: (1993), *Fundamentos de lingüística*. Barcelona: Ariel].
- TRASK, LARRY (1998a). *Language: the basics*. Londres: Routledge.
- (1998b), *Key concepts in Language and Linguistics*. Londres: Routledge.
- TUSÓN, JESÚS (1982), *Aproximación a la Historia de la lingüística*. Barcelona: Teide.
- (1984), *Lingüística. Una introducción al estudio del lenguaje con textos comentados y ejercicios*. Barcelona: Barcanova.
- (1994), *Introducció a la lingüística*. Barcelona: Columna.
- VENDRYES, JOSEPH (1923), *Le langage. Introduction linguistique à l'histoire*. París, La Renaissance. (Edición de 1968, París: Albin Michel). [Trad. española: (1958). *El lenguaje. Introducción lingüística a la historia*. México D. F.: Uteha].
- WARDHAUGH, RONALD (1993), *Investigating Language. Central problems in linguistics*. Oxford: Blackwell.

- WIDDOWSON, HENRY G. (1996), *Linguistics*. Oxford: Oxford University Press.
- WRAY, ALISON, KATE TROTT e AILEEN BLOOMER (1998), *Projects in Linguistics. A Practical Guide to Researching Language*. Londres & Nova York: Arnold.
- YAGÜELLO, MARINA (1981). *Alice au pays du langage. Pour comprendre la linguistique*. París: Seuil. [Trad. española: (1983), *Alicia en el país del lenguaje. Para comprender la lingüística*. Madrid: Mascarón].
- YNGVE, VICTOR (1996), *From grammar to science: new foundations for general linguistics*. Amsterdam: John Benjamins.
- YULE, GEORGE (1985), *The study of language*. (2ª ed., 1996). Cambridge: CUP. [Trad. española: (1998), *El lenguaje*. Cambridge Univ. Press-España].

2. ALGÚNS CLÁSICOS DA LINGÜÍSTICA.

- BLOOMFIELD, LEONARD (1933), *Language*. Nova York: Holt, Rinehart & Winston. [Trad. española: (1964), *Lenguaje*. Lima: Universidad de San Marcos].
- BÜHLER, KARL (1934), *Sprachtheorie*. Jena, Gustav Fisher. [Trad. española: (1979). *Teoría del lenguaje*. Madrid: Alianza].
- CHOMSKY, NOAM (1957), *Syntactic structures*. A Haia: Mouton. (8ª ed., 1969) [Trad. española: (1974), *Estructuras sintácticas. Introducción, notas, apéndices y traducción de C.P. Otero*. (1ª ed. en español, aumentada). México D.F.: Siglo XXI. (9ª ed., 1987)].
- (1965), *Aspects of the theory of syntax*. Cambridge: The MIT Press. [Trad. española: (1970), *Aspectos de la teoría de la sintaxis*. Madrid: Aguilar].
- HJELMSLEV, LOUIS (1943), *Omkring sprogteoriens grundlaeggelse*. Copenhagen: B. Lunos Bogtrykkeri. [Trad. española: (1969), *Prolegómenos a una teoría del lenguaje*. Madrid: Gredos. (2ª ed., 1974)].
- (1959), *Essais linguistiques*. Copenhagen: Nordisk Sprag- og Kulturforlag. [Trad. española: (1974), *Ensayos lingüísticos*. Madrid: Gredos].
- (1963), *Spraget. En introduktion*. Charlottenburg, The Nature Method Center. [Trad. española: (1968), *El lenguaje*. Madrid: Gredos].
- HUMBOLDT, WILHELM VON (1836), *Über die Verschiedenheit des menschlichen Sprachbaues und ihren Einfluss auf die geistige Entwicklung des Menschengeschlechts*. Berlín: Academia de Berlín. (Edición facsímil: (1960), Bonn: Dümmlers Verlag). [Trad. española: (1990), *Sobre la diversidad de la estructura del lenguaje humano y su influencia sobre el desarrollo espiritual de la humanidad*. Barcelona: Anthrops].
- JAKOBSON, ROMAN (1963). *Essais de linguistique générale. Vol. 1: Les fondations du langage*. París: Minuit.
- (1973), *Essais de linguistique générale. Vol. 2: Rapports internes et externes du langage*. París: Minuit.
- [Versión parcial en castelán: (1975), *Ensayos de lingüística general*. Barcelona: Seix Barral. (1985), *Ensayos de lingüística general*. Barcelona: Planeta-Agostini. (1976), *Nuevos ensayos de lingüística general*. México D.F.: Siglo XXI].
- , GUNNAR FANT e MORRIS HALLE (1952), *Preliminaries to Speech Analysis*. Cambridge: The MIT Press.

JESPERSEN, OTTO (1922), *Language: its nature, development and origin*. Londres: Allen & Unwin.

—(1924), *The philosophy of grammar*. Londres: Allen & Unwin. [Trad. española: (1975), *La filosofía de la gramática*. Barcelona: Anagrama].

MARTINET, ANDRÉ (1960), *Éléments de linguistique générale*. París, Armand Colin. (Edición aumentada e corrixida, 1980). [Trad. portuguesa: (1964), *Elementos de lingüística geral*. Lisboa: Livraria Sá da Costa. Trad. española: (1965), *Elementos de lingüística general*. Madrid: Gredos. (2ª ed., 1968)].

SAPIR, EDWARD (1921), *Language: An Introduction to the Study of Speech*. Nova York: Harcourt Brace. [Trad. española: (1954), *El lenguaje. Introducción al estudio del habla*. México D.F.: Fondo de Cultura Económica. (12ª reimpresión, 1991)].

SAUSSURE, FERDINAND DE (1916), *Cours de linguistique générale*. Edición orixinal de Ch. Bally e A. Sechehaye, Xenebra. (Edición crítica de Tullio de Mauro: (1972), París: Payot. Reedición, 1987). [Versións en castelán: (1969), *Curso de lingüística general*. Bos Aires: Losada; (1983), *Curso de lingüística general*. Madrid: Alianza].

3. DICCIONARIOS DE LINGÜÍSTICA: OBRAS DE CARÁCTER XERAL.

ABAD NEBOT, FRANCISCO (1986). *Diccionario de lingüística de la escuela española*. Madrid: Gredos.

ABRAHAM, WERNER (1974). *Terminologie zur neuen Linguistik*. Tubinga, Max Niemeyer. [Trad. española: (1981). *Diccionario de terminología lingüística actual*. Madrid: Gredos.]

ALCARAZ VARÓ, ENRIQUE e MARÍA ANTONIA MARTÍNEZ LINARES (1997), *Diccionario de lingüística moderna*. Barcelona: Ariel.

BUSSMANN, HADUMOD (1990), *Lexikon der Sprachwissenschaft*. Stuttgart: Kröner Verlag. [Versión en inglés: (1996), *Routledge Dictionary of Language and Linguistics*. Londres-Nova York: Routledge.]

CÂMARA JÚNIOR, JOAQUIM M. (1985), *Dicionário de linguística e gramática*. Petrópolis: Vozes.

CARDONA, GIORGIO R. (1988), *Dizionario di linguistica*. Roma: Armando Armando. [Trad. española: (1991), *Diccionario de lingüística*. Barcelona: Ariel.]

CERDÁ MASSÓ, RAMÓN (coord.), (1986). *Diccionario de lingüística*. Madrid: Anaya.

CRYSTAL, DAVID (1994), *An encyclopedic dictionary of language and languages*. Londres: Penguin.

DUBOIS, JEAN et al. (1973), *Dictionnaire de Linguistique*. París: Larousse. [Trad. española: (1979), *Diccionario de Lingüística*. Madrid: Alianza.]

DUCROT, OSWALD e TZVETAN TODOROV (1972). *Dictionnaire encyclopédique des sciences du langage*. París, Éditions du Seuil. [Trad. española: (1975), *Diccionario enciclopédico de las ciencias del lenguaje*. Bos Aires: Siglo XXI.]

—e JEAN-MARIE SCHAEFFER (1999), *Nuevo diccionario enciclopédico de las ciencias del lenguaje*. (Ed. dirixida por M. Tordesillas). Madrid: Arrecife.

- GREIMAS, ALGIRDAS e JOSEPH COURTÉS (1979), *Sémiotique: dictionnaire raisonné de la théorie du langage*. París: Hachette. [Trad. española: (1990), *Semiótica: diccionario razonado de la teoría del lenguaje*. Madrid: Gredos].
- HARTMANN, REINHART R. K. (1976), *Dictionary of language and linguistics*. Londres: Applied Science Publishers.
- e F. C. STORK (1972), *Dictionary of language and linguistics*. Londres.
- HELBIG, NORBERT (1971), *Kleienes Wörterbuch linguistische Termini*. Frankfurt-Hamburg.
- LÁZARO CARRETER, FERNANDO (1953), *Diccionario de términos filológicos*. Madrid: Gredos. (3ª ed. corrigida, 1968. 7ª reimpresión, 1987).
- LEWANDOWSKI, THEODOR (ed.) (1973), *Linguistisches Wörterbuch*. Quelle & Meyer. [Trad. española: (1986), *Diccionario de Lingüística*. Madrid: Cátedra.]
- MAROUZEAU, JEAN (1951), *Lexique de la terminologie linguistique. Français, allemand, anglais, italien*. París: Paul Genthuer.
- MARTINET, ANDRÉ (dir.) (1969), *La Linguistique. Guide Alphabétique*. París: Éditions Denoël. [Trad. española: (1972), *La lingüística. Guía alfabética*. Barcelona: Anagrama.]
- MATTHEWS, PETER HUGOE (1997). *Concise Oxford dictionary of linguistics*. Oxford: Oxford University Press.
- MEL'CUK, IGOR A. (1982), *Towards a language of linguistics*. Munich: Wilhem Fink Verlag.
- MORENO CABRERA, JUAN CARLOS (1998), *Diccionario de lingüística neológico y multilingüe*. Madrid: Síntesis.
- MOUNIN, GEORGES (dir.) (1974), *Dictionnaire de la linguistique*. París: Presses Universitaires de France. [Trad. española: (1979), *Diccionario de lingüística*. Barcelona: Labor.]
- NASH, ROSE (1968), *Multilingual lexicon of linguistics and philology: English, Russian, German, French*. University of Miami Press.
- PEI, MARIO e FRANK GAYNOR (1965), *A dictionary of linguistics*. Londres: Peter Owen.
- PHELIZON, JEAN E. (1976), *Vocabulaire de la linguistique*. París: Roudil.
- POTTIER, BERNARD (dir.) (1973), *Le Langage. Dictionnaire de Linguistique*. París: Centre d'étude et de Promotion de la Lecture. [Trad. española: (1985), *El lenguaje. Diccionario de Lingüística*. Bilbao: Mensajero.]
- TRASK, R. LARRY (1993), *A dictionary of grammatical terms in linguistics*. Londres: Routledge.
- (1997), *Student's Dictionary of Language and Linguistics*. Londres-Nova Iorque: Routledge.
- (1999), *Key concepts in language and linguistics*. Londres: Routledge.
- ULRICH, WILLIAN (1972), *Wörterbuch linguistischer Grundbegriffe*. Kiel.
- VACHEK, JOSEPH e JOSEPH DUBSKY (1959/70), *Dictionnaire de linguistique de l'école de Prague*. Utrecht: Spectrum.

WELTE, WERNER (1971), *Moderne Linguistik: Terminologie/Bibliographie 1-2. Ein Handbuch und Nachschlagewerk auf der Basis der Generativ-Transformationellen Sprachtheorie*. Munich: Max Hueber Verlag. [Trad. española, corrixida e aumentada: (1985), *Lingüística moderna: Terminología y bibliografía*. Madrid: Gredos.]

XAVIER, MARIA FRANCISCA e MARIA HELENA MATEUS (coords.) (1990), *Diccionario de Termos Lingüísticos, 2 Vols.* Associação Portuguesa de Linguística Teórica e Computacional. Lisboa: Cosmos.

4. DICCIONARIOS DE LINGÜÍSTICA: OBRAS ESPECIALIZADAS.

AITCHISON, JEAN (1991), *Introducing Language and Mind*. Londres: Penguin.

BENSE, BENSE e ELISABETH WALTER (dir.), (1973), *Wörterbuch der Semiotik*. Colonia. [Trad. española: (1975), *La semiótica. Guía alfabética*. Barcelona: Anagrama.]

CRYSTAL, DAVID (1985), *A Dictionary of linguistics and phonetics*. Oxford: Blackwell.

JOHNSON, KEITH e HELEN JOHNSON (eds.) (1998), *Encyclopedic Dictionary of Applied Linguistics. A Handbook for Language Teaching*. Oxford: Blackwell.

MAINGUENEAU, DOMINIQUE (1996), *Les termes clés de l'analyse du discours*. Paris, Seuil.

MARCISZEWSKI, WITOLD (ed.) (1981), *Dictionary of logic. As applied in the study of language. Concepts/methods/theories*. A Haia: Martinus Nijhoff.

MARTÍNEZ DE SOUSA, J. (1995), *Diccionario de lexicografía práctica*. Barcelona: Bibliograf.

MOESCHLER, JACQUES e ANNE REBOUL (1994), *Dictionnaire encyclopédique de pragmatique*. Paris: Seuil.

MORRIS, DAVID W. H. (1993), *Dictionary of Communication Disorders*. Londres: Whurr Publishers.

NICOLOSI, LUCILLE; ELISABETH HARRYMAN e JANET KRESHECK (1978), *Terminology of Communication Disorders. Speech, Language, Hearing*. Baltimore: Williams & Wilkins.

PALMATIER, ROBERT A. (1973), *A glossary for English transformational grammar*. Nova York.

RICHARDS, JACK; JOHN PLATT e HEIDS WEBER (1985), *Longman Dictionary of Applied Linguistics*. Harlow, Longman. (2ª ed., 1992). [Trad. española: (1997), *Diccionario de Lingüística Aplicada y Enseñanza de Lenguas*. Barcelona: Ariel.]

SEBEOK, THOMAS A. (1986), *Encyclopedic Dictionary of Semiotics, 3 Vols.* Berlín: Mouton de Gruyter.

SHUTTLEWORTH, MARK e MOIRA COWIE (1997), *Dictionary of translation studies*. Manchester: St. Jerome.

TRASK, LARRY (1996), *Dictionary of Phonetics and Phonology*. Londres: Longman.

TRUDGILL, PETER (1992), *Introducing language and society*. Londres: Penguin.

VEDEV, YVAN (comp.), (1990), *Elsevier's Dictionary of Mathematical and Computational Linguistics. English-French-Russian*. Amsterdam-Oxford, Elsevier.

5. ENCICLOPEDIAS E PANORÁMICAS DE LINGÜÍSTICA: OBRAS DE CARÁCTER XERAL.

ARENS, HANS (1976). *La Lingüística. Sus textos y su evolución desde la antigüedad hasta nuestros días*. 2 Vols. Madrid.

ASHER, ROBERT E. e J. M. Y. SIMPSON (eds.), (1994), *The Encyclopedia of Language and Linguistics*. 10 Vols. Oxford & Nova York: Pergamon Press.

BRIGHT, WILLIAN (ed.), (1992), *International Encyclopedia of Linguistics*. 4 Vols. Oxford: Oxford University Press.

COLLINGE, NEVILLE (ed.) (1990), *An Encyclopaedia of Language*. Londres-Nova York: Routledge.

CRYSTAL, DAVID (1987), *The Cambridge Encyclopedia of Language*. Cambridge: Cambridge University Press. (2ª ed., 1997) [Trad. española: Crystal, D. (1994), *Enciclopedia del lenguaje de la Universidad de Cambridge*. Madrid: Taurus.]

MALMKJAER, KIRSTEN (ed.) (1991), *The Linguistics Encyclopedia*. Londres-Nova York: Routledge.

MENÉNDEZ PIDAL, RAMÓN (1962), *Enciclopedia Lingüística Hispánica*. Madrid, CSIC.

NEUMEYER, FREDERICK J. (ed.) (1988), *Linguistics*. 4 Vols. Cambridge: Cambridge University Press. [Trad. española: (1990-92). *Panorama de la Lingüística moderna de la Universidad de Cambridge*. 4 Vols. Madrid: Visor. Vol I. *Teoría lingüística: Fundamentos*. Vol II. *Teoría lingüística: Extensiones e implicaciones*. Vol III. *El lenguaje: Aspectos psicológicos y biológicos*. Vol IV: *El lenguaje: Contexto socio-cultural*.]

STAMMERJOHANN, HARRO (1996), *Lexicon Grammaticorum. Who's Who in the History of World Linguistics*. Tubinga: Max Niemeyer.

6. ENCICLOPEDIAS E PANORÁMICAS DE LINGÜÍSTICA: OBRAS ESPECIALIZADAS.

AMMON, URIEL; NORBERT DITTMAR e KARL MATTHEIER, KARL (eds.) (1987-1988), *Sociolinguistics. An International Handbook of the Science of Language and Society*. 2 Vols. Berlín-Nova York: W. de Gruyter.

BAKER, MONA (ed.) (1997), *Routledge Encyclopedia of Translation Studies*. Londres: Routledge.

BAKER, COLIN e SYLVIA PRYS JONES (1998), *Encyclopedia of Bilingualism and Bilingual Education*. Clevedon, Multilingual Matters.

BLANKEN, GERHARD; JÜRGEN DITTMANN et al. (eds.) (1993), *Linguistic Disorders and Pathologies. An International Handbook*. Berlín: W. de Gruyter.

BROWN, KEITH e JOHN MILLER (eds.), (1996), *Concise Encyclopedia of Syntactic Theories*. Nova York: Pergamon.

COULMAS, FLORIAN (ed.), (1997), *The Handbook of Sociolinguistics*. Oxford: Blackwell.

- FLETCHER, PAUL e BRIAN MACWHINNEY (eds.), (1995), *The Handbook of Child Language*. Oxford: Blackwell.
- GERNSBACHER, MICHAEL (ed.) (1994), *The Handbook of Psycholinguistics*. Nova York: Academic Press.
- GOLDSMITH, JOHN A. (ed.), (1995), *The Handbook of Phonological Theory*. Oxford: Blackwell.
- HARDCASTLE, WILLIAM J. e JOHN LAVER (eds.), (1997), *The Handbook of Phonetic Sciences*. Londres: Croom Helm.
- HAUSMANN, FRANZ JOSEF et al. (eds.), (1990), *Wörterbücher: ein internationales Handbuch zur Lexicographie. Dictionaries: an international encyclopedia of lexicography. Dictionnaires: encyclopédie internationale de lexicographie*. Berlín: Walter de Gruyter.
- JACOBS, JOACHIM; ARNIM VON STECHOW et al. (eds.), (1993), *Syntax. An International Handbook of Contemporary Research. 2 Vols*. Berlín: W. de Gruyter.
- KASHER, ASA (ed.), (1998), *Pragmatics. Critical Concepts. 6 Vols*. Londres: Routledge.
- LAMARQUE, PETER V. (ed.), (1997), *Concise encyclopedia of philosophy of language*. Oxford: Elsevier.
- LAPPIN, SHALOM (ed.), (1996), *The Handbook of Contemporary Semantic Theory*. Oxford: Blackwell.
- MEY, JACOB L. (ed.), (1998), *Concise encyclopedia of pragmatics*. Amsterdam: Elsevier.
- POSNER, ROLAND; KLAUS ROBERING e THOMAS SEBEOK (eds.) (1997), *Semiotik/Semiotics. Ein Handbuch zu den Zeichentheoretischen Grundlagen von Natur und Kultur*. Berlín: Mouton de Gruyter.
- SPENCER, ANDREW e ARNOLD M. ZWICKY (eds.) (1998), *The Handbook of Morphology*. Oxford: Blackwell.
- SPOLSKY, BERNARD (1999), *Concise Encyclopedia of Educational Linguistics*. Amsterdam-Nova York: Elsevier.
- STECHOW ARNIM VON e DIETER WUNDERLICH (eds.) (1991), *Semantics. An International Handbook of Contemporary Research*. Berlín: W. de Gruyter.
- VERSCHUEREN, JEF; JAN-OLA ÖSTMAN e JAN BLOMMAERT (eds.) (1995), *The Handbook of Pragmatics*. Amsterdam: John Benjamins.
- WODAK, RUTH e DAVID CORSON (1997), *Encyclopedia of language and education. 8 vols*. Dordrecht: Kluwer.

7. SELECCIÓN DE REVISTAS (DE LINGÜÍSTICA XERAL OU ESPECIALIZADAS).

Anthropological Linguistics. Bloomington: Indiana University, American Indian Studies Research Institute / Department of Anthropology / Archives of Languages of the World. 1958-.

- Applied Linguistics*. International Association of Applied Linguistics, Oxford: Oxford University Press. 1980-.
- Applied Psycholinguistics*. Cambridge: Cambridge University Press. 1980-.
- Brain and Language*. San Diego, EE.UU.: Academic Press. 1974-.
- Bulletin de la Société de Linguistique de Paris*. París: 1869-.
- Cahiers de Lexicologie*. París: Didier. 1960-.
- Child Development*. Chicago: University of Chicago Press for the Society for Research in Child Development. 1930-.
- Cognitive Linguistics*. Berlín / Nova York: Mouton de Gruyter. 1990-.
- Computational Linguistics*. Cambridge: The MIT Press, Association for Computational Linguistics. 1984-.
- Discourse and Society*. Londres: Sage Publications. 1990-.
- Discourse Processes. A multidisciplinary journal*. Norwood: Ablex Pub. Corp. 1978-.
- Discourse Studies*. Londres: Sage Publications. 1995-.
- Geolinguistics*. American Society of Geolinguistics. 1974-.
- Folia Linguistica. Acta Societatis Linguisticae Europæa*. Societas Linguistica Europæa. Berlín: Mouton de Gruyter. 1967-.
- Functions of Language*. Amsterdam: John Benjamins. 1994-.
- Historiographia Linguistica*. Amsterdam: John Benjamins. 1974-.
- International Journal of American Linguistics [IJAL]*. Linguistic Society of America / Indiana University Research Center in Anthropology, Folklore, and Linguistics / Chicago: Chicago University Press. 1948-.
- International Journal of Bilingual Education and Bilingualism*. Clevedon: Multilingual Matters. 1998-.
- International Journal of the Sociology of Language [IJSL]*. A Haia: Mouton. 1974-.
- IprA Bulletin*. Wilrijk, International Pragmatics Association. 1987-1990. Continúa en *Pragmatics*.
- Journal of Child Language*. Cambridge: Cambridge University Press. 1974-.
- Journal of Communication*. Nova York: Oxford University Press. 1951-.
- Journal of Language and Social Psychology*. Clevedon: Multilingual Matters. 1982-.
- Journal of Linguistic Anthropology*. Washington: Society for Linguistic Anthropology, American Anthropological Association. 1991-.
- Journal of Linguistics*. Linguistic Association of Great Britain, Londres / Nova York: Cambridge University Press. 1965-.
- Journal of Multilingual and Multicultural Development*. Clevedon, Multilingual Matters. 1980-.
- Journal of Neurolinguistics*. Oxford: Pergamon. 1987-.
- Journal of Phonetics*. Londres: Seminar Press, 1973-.

- Journal of Pidgin and Creole Languages*. Amsterdam: John Benjamins. 1986-.
- Journal of Pragmatics*. Amsterdam: North-Holland Publishers. 1977-.
- Journal of Psycholinguistic Research*. Nova York: Plenum Press. 1971-.
- Journal of Semantics*. Nimega, N.I.S. Foundation/Nijmegen Institute of Semantics. 1982-.
- Journal of Sociolinguistics*. Oxford: Blackwell. 1997-.
- La Linguistique*. Revue de la Société Internationale de Linguistique Fonctionnelle, Paris: Presses Universitaires de France. 1965-.
- Langages*. Paris: Didier-Larousse. 1966-.
- Language*. Baltimore: Linguistic Society of America. 1925-.
- Language Acquisition*. N. J., Hillsdale. 1990-.
- Language and Cognitive Processes*. Utrecht: VNU Science Press. 1985-.
- Language and Communication*. Oxford: Pergamon. 1981-.
- Language and Education*. Clevedon: Multilingual Matters. 1987-.
- Language and Society*. Ottawa: Commissioner of Official Languages. 1979-.
- Language and Speech*. Hampton Hill: Kingston Press Services. 1958-.
- Language in Society*. Cambridge: Cambridge University Press. 1972-.
- Language Problems and Language Planning*. Center for Research and Documentation on World Language Problems, University of Texas Press, Austin/John Benjamins: Amsterdam. 1980-.
- Language Variation and Change*. Nova York: Cambridge University Press. 1989-.
- Lingua*. Amsterdam: North-Holland. 1947-.
- Linguistics*. A Haia: Mouton. 1963-.
- Linguistics Typology*. Berlín: Mouton de Gruyter. 1997-.
- Merril-Palmer Quarterly*. Detroit: Wayne State University Press. 1985-.
- Multilingua. Journal of Cross-Cultural and Interlanguage Communication*. Berlín: W. de Gruyter. 1982-.
- Pragmatics. Quarterly publication of the International Pragmatics Association (IPrA)*. Amberes. 1991-.
- Research on Language and Social Interaction*. Edmonton: Boreal Scholarly Publishers and Distributors. 1967-.
- Semiotica*. Berlín: Mouton de Gruyter. 1971-.
- Sociolinguistica*. Tubinga: M. Niemeyer. 1987-.
- Studia Grammatica*. Berlín, Akademie Verlag. 1962-.
- Studia Linguistica*. Lund: CWK Geerup. 1947-.
- Studies in Second Language Acquisition*. Bloomington: Indiana University Linguistics Club. 1977-.
- Studies in Semantics*. Cambridge: Harvard University Press. 1942-.
- Text. An Interdisciplinary Journal for the Study of Discourse*. Berlín: Mouton de Gruyter. 1981-.

The International Journal of Bilingualism. Cross-Disciplinary, Cross-Linguistic Studies of Language Behavior. Londres, Kingston Press Service. 1997-.

Verba. Anuario Galego de Filoloxía. Santiago de Compostela: Servicio de Publicacións da Universidade de Santiago de Compostela. 1974-.

Word. Nova York: International Linguistic Association / Linguistic Circle of New York. 1945-.

Yearbook of Morphology. Dordrecht: Kluwer. 1991-.

8. SELECCIÓN DE REVISTAS DOS ÁMBITOS PENINSULAR E ROMÁNICO (XERAIS E ESPECIALIZADAS).

Cadernos de Estudos Lingüísticos. Universidade Estadual de Campinas, Brasil, Departamento de Lingüística. 1978-.

Cadernos de Lingua. A Coruña: Real Academia Galega. 1990-.

Cahiers Ferdinand de Saussure. Revue de Linguistique Générale. Xenebra: Droz, Société Genevoise de Linguistique. 1941-.

Cahiers de Linguistique. Université du Québec à Montréal, Département de Linguistique. 1971-1980. Continúa en *Revue Québécoise de Linguistique.*

Catalan Working Papers in Linguistics. Bellaterra: Universitat Autònoma de Barcelona. 1991-.

Cuadernos de Filología I. Teoría: Lenguajes. Valencia: Universitat de València, Facultat de Filologia. 1979-.

Cuadernos de Filología II. Studia Lingüística Hispanica. Valencia: Universitat de València, Facultat de Filologia. 1979-.

Cultura Lingüística. Río de Janeiro: Órgão do Círculo Lingüístico de Rio de Janeiro. 1982-.

Discurso. Sevilla: Ed. Alfar, Asociación Andaluza de Semiótica. 1987-.

Discurso y Sociedad. Universidad de Buenos Aires/Universidad Autónoma de Madrid. 1999-.

Estudios de Fonética. Madrid: Consejo Superior de Investigaciones Científicas, Instituto Miguel de Cervantes. 1983-.

Estudios de Fonética Experimental. Universitat de Barcelona, Laboratori de Fonètica. 1984-.

Estudios de Lingüística. Alicante: Universitat d'Alacant. 1985-.

Estudios de Sociolingüística. Vigo: Servicio de Publicacións da Universidade de Vigo. 2000-.

Estudis Gramaticals. Bellaterra: Universitat Autònoma de Barcelona, Departament de Filologia Hispànica. 1984-.

Études de Linguistique Appliquée. París: Didier, Université de Besançon, Centre de Linguistique Appliquée. 1962-.

Langage et société. París: Maison des Sciences de l'Homme. 1977-.

Langas. Revue de Sociolinguistique. Montpellier: Université Paul Valéry. 1977-.

- Lenguaje en contexto*. Bos Aires. 1988-.
- Lexis*. Revista de lingüística y literatura. Lima: Pontificia Universidad Católica del Perú, Departamento de Humanidades. 1977-.
- Límits*. Revista d'assaig i d'informació sobre les ciències del llenguatge. Barcelona: Empúries. 1986-.
- Língua e cultura*. Lisboa: Sociedade de Língua Portuguesa. 1971-.
- Lingüística Española Actual*. Madrid: Instituto de Cooperación Iberoamericana. 1979-.
- LynX & letters*. Barcelona: Universitat Autònoma de Barcelona. 1994-.
- LynX*. Centro de Estudios sobre Comunicación Interlingüística e Intercultural. Departament de Teoria dels Llenguatges, Universitat de València. 1990-.
- Oralia. Análisis del discurso oral*. Madrid: Arco/libros. 1998-.
- Plurilinguismes*. París: Centre d'Études et de Recherches en Planification Linguistique, Université René Descartes. 1990-.
- Pragmalingüística*. Cádiz: Universidad de Cádiz. 1993-.
- Procesamiento del Lenguaje Natural*. Revista de la Sociedad Española para el Procesamiento del Lenguaje Natural (SEPLN). 1984-.
- Quaderns de Traducció i Interpretació*. Bellaterra: Universitat Autònoma de Barcelona. Continúa en *Quaderns. Revista de traducció*. 1998-.
- Rassegna Italiana di Linguistica Applicata*. Roma: Centro Italiano di Linguistica Applicata. 1969-.
- Revista Argentina de Lingüística. Mendoza. 1985-.
- Revista Brasileira de Lingüística*. Petrópolis/Río de Janeiro: Editora Vozes / Sociedade Brasileira para Professores de Lingüística. 1974-.
- Revista Colombiana de Lingüística*. Círculo Lingüístico de Bogotá. 1980-.
- Revista Española de Lingüística*. Madrid: Gredos, Sociedad Española de Lingüística. 1971-.
- Revista Española de Lingüística Aplicada*. Madrid: Asociación Española de Lingüística Aplicada. 1985-.
- Revista Iberoamericana de Discurso y Sociedad*. Barcelona: Gedisa. 1999-.
- Revue Québécoise de Linguistique*. Trois-Rivières, Québec: Association Québécoise de Linguistique. 1984-1986. Continúa en: *Revue Québécoise de Linguistique Théorique et Appliquée*. 1986-.
- Revue Roumaine de Linguistique*. Bucarest: Editions de l'Académie de la République Populaire Roumaine (Academia Republicii Populare Romine). 1964-.
- Rivista di Grammatica Generativa*. Padua, CLESP/Università di Padova. 1976-.
- Sendebarr*. Revista de la Facultad de Traducción e Interpretación. Granada, Universidad de Granada. 1990-.
- Traduire*. París: Société Française des Traducteurs. 1953-.
- Treballs de Sociolingüística Catalana*. Valencia: Grup Català de Sociolingüística. 1977-.
- Viceversa*. Revista galega de traducción. Vigo: Edicións Xerais, Asociación de Traductores Galegos/Departamento de Filoloxía Galega da Universidade de Vigo. 1995-.

Capítulo 1

EPISTEMOLOXÍA LINGÜÍSTICA

Teresa Moure
Universidade de Santiago de Compostela

Introducción

POR un estraño accidente na historia da educación, a lingüística quedou marxinada dos programas de estudos fóra dos niveis universitarios. Iso explica que os manuais desta disciplina comecen por defini-lo seu propio campo, asumindo que o lector a penas ten unha remota idea de con qué se vai enfrontar. Pois ben, a definición máis habitual de lingüística nos manuais introductorios é a de *ciencia que estudia a linguaxe humana*. Tal declaración pode parecer inocua pero, analizándoa con certo detalle, deixa translucir dúas inquietantes tomas de postura. En primeiro lugar supón que a lingüística, sexa o que for, é unha ciencia, o que reclama xa algunha explicación adicional. En segundo lugar, a disciplina autoxustifícase presentando o seu punto de vista como idóneo; ó erixirse na *verdadeira* ciencia da linguaxe aproximarase mellor a este obxecto do que poidan facelo bioloxía, psicoloxía, antropoloxía ou filosofía, se houberse ocasión para a disputa. Ante semellante estado de cousas, convén reflexionar sobre o tipo de coñecemento que esta disciplina proporciona; noutras palabras, convén facer epistemoloxía da lingüística. Nas páxinas que seguen procurárase revisa-lo concepto de ciencia para comprobar se pode aplicarse á lingüística (§1) e analiza-lo progreso desenvolvido no interior da disciplina (§2). Só ó final poderemos considerar cal é a contribución da lingüística ó conxunto do coñecemento (§3).

Episteme, episteme

2.1. O respectado concepto de ciencia

A cultura occidental ten abusado tanto do cualificativo de *científico* que o termo acaba por quedar sen denotación. Os anuncios publicitarios avalan os seus produtos cos últimos *avances científicos* e calquera polémica péchase cando un dos intervintes acode a presuntos *estudios científicos* que aseguran determinada toma de postura. A ciencia garante a fiabilidade de non importa qué noción, de xeito que *científico* acaba valendo por *verdadero*. Esta concepción intuitiva e popular de ciencia agacha criterios coma os seguintes (Bunge 1985):

a) *Criterio social*: ciencia é aquilo que fan os científicos, un grupo de individuos que goza de destacado prestixio social.

b) *Criterio consensual*: ciencia é unha doutrina veraz e tódolos especialistas nun campo coinciden en aceptar unhas mesmas teorías e nocións que, en canto respaldadas pola *comunidad científica*, son admitidas sen discusión.

c) *Criterio empírico*: ciencia é un corpo de coñecemento sometido a certa comprobación experimental, normalmente empírica. Cando unha hipótese sae ilesa desa contrastación coa realidade, está dando mostra da súa veracidade.

d) *Criterio práctico*: o coñecemento obtido pola ciencia ten certa proxección no mundo real; noutras palabras, vale para algo.

Lamentablemente, este tipo de criterios non só non funcionan, senón que apuntan a maioría das carencias de que adocece a práctica científica. Comportamentos que se teñen por inherentes á ciencia, como a construción de hipóteses ou o manexo de datos contrastados, danse noutras actividades. Quen aposta nunha carreira de cabalos tamén postula unha hipótese sobre cál vai se-lo gañador, e cando o agricultor espera determinado tempo para sementar ou face-la colleita está a manexar datos provistos de certa contrastación, como a maior ou menor probabilidade de chuvias en determinados meses do ano. E, desde logo, nin os xogos de apostas nin a agricultura tradicional son ciencias. Pero, ademais, boa parte do quefacer científico rodéase de procesos que non teñen nada que ver coa investigación. O químico pesa, mide e conta coma o comerciante, e o botánico ou o arqueólogo recollen mostras de

datos cun rigor que tamén se observa no coleccionista. O criterio social invítanos, pois, a atopa-lo factor que lle infunde ese especial halo de reverencia á actividade científica. Os falsos criterios desta concepción intuitiva proceden da forte idealización que envolve o descubrimento. A historia e a socioloxía da ciencia, sen embargo, demostrannos que as teorías científicas non son doutrinas firmes e ben asentadas; ó contrario, no mellor dos casos constrúense en torno a padróns válidos durante un tempo e continuamente substituídos. Tampouco os especialistas nun eido do saber aceptan un corpo teórico común, especialmente cando se forman en distintas escolas, viven en países afastados ou compiten polas súas descubertas. Finalmente, moitas das teorías científicas máis nomeadas (pénsese na teoría da relatividade ou na existencia de buratos negros no espacio) non poden, nin por asomo, someterse a comprobación experimental. E, moi ó pesar das políticas científicas das administracións, que procuran rendibiliza-los seus investimentos en proxectos con resultados tanxibles a curto prazo, a ciencia non sempre vale para algo. Diríase que a imaxinación popular colocou o científico no altar que noutras comunidades ocupan bruxos, magos ou feiticeiros: os científicos son os avanzados, os coñecedores da *verdade*.

De xeito máis técnico, o discurso lóxico-filosófico proporciona un novo criterio definitorio: ciencia é aquilo que se axusta a un certo requirimento metodolóxico, o chamado método hipotético-deductivo. O problema é que este trazo, aínda que probablemente máis aproximado, non aclara nada ó non iniciado e mesmo confunde os científicos¹. En rigor, pódese ser extremadamente escrupuloso no método sen acadar resultados científicos, porque en ciencia importan tamén os problemas que se abordan, os supostos que se manexan, as estratexias que se deseñan para ataca-los problemas e, por suposto, os obxectivos que se perseguen. Noutras palabras, o concepto de ciencia vai indisolublemente ligado á historia². A ciencia preséntasenos coma unha institución social, unha organización viva e fluctuante. Un problema relevante nun momento histórico pode deixar de parecelo cando empezan a cuestionarse os presupostos cos que se afrontaba. En tal caso, serán substituídos por novos supostos ou o problema mesmo quedará devaluado. A procura da pedra filosofal foi un problema da alquimia, hoxe desbotado, aínda

¹ Moitas investigacións reputadas como científicas reclaman o uso de métodos inductivos. A tipoloxía lingüística, por exemplo, na procura de universais estadísticos, emprega métodos inductivos.

² Por suposto, como indica Robins (1967: 15) é tentador para os contemporáneos dunha época ve-la historia dunha ciencia como o descubrimento progresivo da verdade e o logro dos métodos correctos. Pero tal pretensión é unha falacia: os obxectivos das ciencias varían no curso da súa historia e a procura de normas obxectivas para xulga-los fins de distintos períodos é facilmente fugaz. Os *feitos* e a *verdade* non se establecen por anticipado como a solución dun encrucillado, á espera de que se complete o descubrimento. Sobre o carácter histórico da ciencia véxase Bueno, Hidalgo e Iglesias (1987: 35).

que a química moderna albergue cuestións que serán tan ficticias como aquela dentro dalgúns anos. Só unha epistemoloxía inxenua establece unha demarcación entre problemas científicos e acientíficos supoñendo que o investigador medieval, por exemplo, aceptaba o engano, mentres os nosos contemporáneos aparecen dotados dun inxenio especial para detectaren asuntos fructíferos. Pero sen uns criterios definitorios firmes, a delimitación da ciencia vaise facer un asunto especialmente complexo.

2.2. Coñecemento ordinario fronte a coñecemento científico

Os antigos gregos distinguían, segundo o seu grao de profundidade, dous tipos de coñecemento: *doxa* e *episteme*. A *doxa* era un coñecemento parcial e limitado, vencellado á percepción sensorial e, polo tanto, primario e inxenuo. Como xa en Grecia se ligaba á ausencia de instrucción, podemos identificar *doxa* co que, en termos máis modernos, se chamaría *coñecemento ordinario*. Pola súa banda, a *episteme* entendíase como un tipo de coñecemento profundo, que penetra ata as causas dos fenómenos e procura explicalos; que é metódico, isto é, que se organiza en parámetros lóxicos e racionais. Trátase, ademais, dun coñecemento rigoroso e, cando é posible, exacto. Pero un atributo adicional vai resultar crucial para o desenvolvemento histórico e social do moderno concepto de ciencia: trátase dun coñecemento crítico, suxeito a continua revisión. Este carácter crítico vai deslindala ciencia do campo das crenzas que, baixo a forma de ideoloxías (políticas, sociais, éticas), relixións, prácticas rituais ou máxicas, supersticións ou pseudociencias non poden transgredir un sistema de valores previo, dado como algo apriorístico³. Así mesmo, o carácter crítico xustifica a continua reelaboración conceptual a que se ven sometidas as teorías científicas⁴ e asegura cál vai ser o seu obxectivo: a obtención, mediante procedementos rigorosos e sistemáticos, de coñecemento non-común, non-ordinario. Probablemente a valoración social da ciencia procede deste particular. O coñecemento científico com-

³ Nótese que non tódolos campos de crenzas merecen a mesma valoración epistemolóxica. Algúns, non sendo ciencias, poden promover a práctica científica mentres que outros, as pseudociencias, pretenden suplantala.

⁴ O exemplo paradigmático desta reelaboración é o descubrimento do osíxeno. Na década de 1770 a 1780 tres investigadores diferentes participan en experimentos que conducen a illar este elemento químico como un dos principais compoñentes da atmosfera. Nun caso o experimento pasou desapercibido. No segundo caso interpretouse que o que hoxe chamamos osíxeno só era gas liberado por óxido vermello de mercurio quente. Finalmente, en 1775, Lavoisier sinalou que se trataba de aire sen alteración pero especialmente puro e respirable e un par de anos despois identifícaa como un elemento particular, aínda que ata a fin da súa vida consideraría como un principio de acidez que necesitaba unirse co calórico (unha substancia tan química coma a pedra filosofal) presuntamente presente nas combustións. A eliminación do calórico e, polo tanto, unha teoría aceptable da combustión non aparecerá en química ata 1860 (Kuhn 1962: 92-111).

pón un discurso especializado, que non pode entenderse sen manexalo fío conductor das hipóteses e supostos previos. Pero a profundidade dese coñecemento debe ir máis alá da mera aparencia; debe ser un coñecemento sofisticado, que nos dea unha mellor e máis acabada comprensión do mundo. Con esta caracterización, o cualificativo *científico* perde as connotacións positivas de que se adornaba. A actividade científica non é mellor nin peor cá artesanía, a arte, a tecnoloxía ou o deporte; trátase simplemente de algo distinto.

2.3. De ciencia e ciencias

A tradición académica consolidou, a instancias da división medieval entre *trivium* e *quadrivium*, un reparto das materias de coñecemento en dous grupos: ciencias e letras. O impacto social desta división é especialmente forte. A sociedade acaba recoñecendo unicamente como ciencias as chamadas *ciencias naturais* ou *duras*: física, química, bioloxía ou xeoloxía acéptanse como exemplos idóneos do descubrimento e a verificación, mentres nun plano inferior quedan relegadas as *humanidades* ou *ciencias brandas*, como historia, socioloxía ou psicoloxía. Se de facer delimitacións se trata, a fronteira entre unhas e outras sería válida. As disciplinas do primeiro grupo individualízanse por nos proporcionaren un *coñecemento de observador*, en canto que investigan algo exterior, e en boa medida alleo, ós seres humanos, e que por esta razón pode producir sorpresas. As disciplinas humanas, pola súa banda, proporcionan un *coñecemento de axente* posto que explican a conducta humana (Itkonen 1978, 1991a). O problema está en saber se esas diferenzas que emanan do obxecto de investigación considerado en cada caso deben influír na cualificación das disciplinas correspondentes como ciencias. E, para clasificarla lingüística habería tamén que decidir se a linguaxe é un obxecto natural, formal ou social.

Neste punto os epistemólogos non son inocentes. A enorme atención que a actividade científica xerou neste século na filosofía centrouse case exclusivamente no grupo das ciencias naturais a penas engrosado por unha ciencia formal, a matemática⁵. En realidade, a epistemoloxía viuse historicamente dominada por unha poderosa tradición para a cal os datos extraídos da experiencia son a principal fonte de coñecemento⁶. Como a mente é algo interno, as disciplinas humanas deberían acudir á conducta, directamente observable. Segundo esta formulación, non existiría ningunha diferenza

⁵ Aínda que sexa unha tarefa minoritaria entre os filósofos da ciencia, a reivindicación das ciencias sociais como clase específica e diferenciada fronte ás naturais nótase a partir dos traballos de Nagel (1961), Bunge (1967, 1983, 1985) ou Wartofsky (1968).

⁶ Nesa tradición inclúense filósofos racionalistas como Descartes, idealistas como Berkeley, empiristas como Hume e fenomenalistas como Russell ou Ayer.

entre ciencias naturais e humanas; en ámbolos dous casos o científico traballaría con fenómenos observables a través do método hipotético-deductivo. Pero as ciencias humanas terían fracasado no seu intento de imita-lo modelo da física, posto que aínda non son capaces de superar un nivel meramente descritivo e acadalo nivel explicativo (Itkonen 1978: 92-3). Esta epistemoloxía tradicional recibiu unha dura crítica por parte dos pensadores vencellados a teorías da sociedade: Marx e Engels, pero tamén Dilthey ou Husserl e Heidegger destacarán a natureza eminentemente social do coñecemento, o que implica especiais consecuencias cando se trata de coñecemento lingüístico.

De adoptarmos unha perspectiva xeral, que non pretenda facer coincidir a definición de ciencia con algunha disciplina en particular, poderíamos establecer algúns trazos recoñecibles en toda actividade científica (Bunge 1985; Bueno 1995). De entrada, trátase dun saber histórico, organizado por *investigadores* e non por meros adeptos, relacionados por unha tradición común e entre os que discorre un fluxo de información. Estes investigadores teñen como *obxecto de atención* unha serie de fenómenos presumiblemente reais ou posibles, que cambian consonte as leis que a investigación pretende descubrir. O carácter marcadamente realista e crítico da actividade científica evita que se inmiscúa nela calquera falsificación do coñecemento (por exemplo, a crenza de que os horóscopos proporcionan información útil porque o destino está escrito nos astros). Por suposto, a actividade científica inclúe a noción de *verdade*, como adecuación das ideas ós feitos. Pero esa noción non é exclusiva da ciencia senón propia de todo coñecemento rigoroso, aínda que neste caso teña especial valor porque elimina a posibilidade de toparse con asuntos transcendentales ou tabús que escapen á explicación científica e se consideren intocables por albergaren misterios que o home non podería chegar a entender. A crítica intervéñ para salvagardalos intereses de coñecemento e evita-la confección de epistemoloxías vulgares, que dean aparencia de ciencia ó puro coñecemento ordinario ou mesmo á superstición. Finalmente, unha caracterización deste estilo garante que a ciencia se ocupe da procura de coñecemento e non, por exemplo, se limite a satisfacer criterios de utilidade práctica ou de asentamento ideolóxico. Canto ós *métodos*, a ciencia manexa datos e procedementos confirmados, aínda que corrixibles, e desenvólvese mediante a confección de hipóteses novas e orixinais. A creatividade da investigación científica, un aspecto ausente da consideración intuitiva de ciencia, asegura que sempre poidamos dar novas solucións a vellos problemas. Finalmente, o *obxectivo* da ciencia non radica na obtención de produtos, senón no máis profundo descubrimento de leis, na sistematización das teorías manexadas e no refinamento dos métodos para acadar un grao superior de episteme, isto é, de coñecemento puro e especializado, que pode (e, mesmo, debe) diferir radicalmente do coñecemento ordinario. Cun perfil

coma este, asegúrase que non se manteñan no mesmo nivel a física de partículas e a astroloxía, ou a química inorgánica e a alquimia. A distinción correspóndese co que se vén chamando *ciencias* e *pseudociencias*. As primeiras son críticas e dinámicas; non son terreos confortables onde un poida instalarse a repetir verdades porque o progreso das ideas conséguese substituíndo marcos enteiros de supostos, non coa fe. As pseudociencias, pola súa banda, serían acríticas e estáticas. Pero, ademais, convén resaltar que non todo o coñecemento humano ten que entrar no mesmo saco. O artesán que confecciona zapatos de coiro ou cuncas de barro domina un tipo de coñecemento: sabe facer algo, aínda que non saiba dar forma expresiva ou conceptual a ese coñecemento e, mesmo se este é maxistral, non procurará novas cuestións. Nin sequera todo saber rigoroso ten que ser cualificado de ciencia. De conseguirmos elimina-las connotacións de prestixio asociadas á ciencia poderemos, como é habitual entre os epistemólogos, considerar que disciplinas de forte tradición académica, e ademais moi respectables e dignas de estudio, non son ciencias. A historia da arte ou a xeografía non se axustan plenamente ó perfil estipulado e, polo tanto, non son ciencias, sen que iso as desprestixie en absoluto. Un punto de vista epistemolóxico, atento ós distintos tipos de coñecemento, debe recoñecer esas diferencias entre os saberes. Finalmente, tamén deben quedar excluídas de entre as ciencias as tecnoloxías que son, precisamente, nas que a imaxinación popular condensa o presunto, e falso, coñecemento científico. Os enxeñeiros ou os médicos –a menos que se adiquen á investigación básica– non fan ciencia; aplícana. A carta de presentación social das ciencias naturais fronte as humanas insiste na súa aplicación inmediata, pero as ciencias existen e xustifícanse independentemente das súas aplicacións pola súa contribución ó coñecemento (Lyons 1968: 70); son as tecnoloxías as que se xustifican na medida en que valen para algo. Neste punto é cando podemos xulgar se, efectivamente, a lingüística é unha ciencia.

2.4. A lingüística no conxunto do coñecemento

A etiqueta de *lingüística* fronte a *gramática* ou *filoloxía* impúxose historicamente cando o estruturalismo comezou a defender un determinado modelo de cientificidade para os estudos lingüísticos (Bloomfield 1939; Hockett 1950). Ó abandona-la prescrición ou norma de bo uso, o lingüista séntese en disposición de acadar un coñecemento obxectivo, coherente, económico e sistemático sobre a linguaxe. Pero a afirmación do carácter científico da investigación lingüística agacha moitas veces esa crenza intuitiva que identifica ciencia con disciplina respectable, asentada na tradición académica ou posuidora de certo rigor. En realidade a lingüística non se suxeita ben ás

clasificacións porque dista moito de ser un marco unitario. Cando facemos fonética experimental, por exemplo, adoptamos un marco empírico, sostido pola contrastación e atento á linguaxe en tanto que obxecto material. Cando facemos historiografía da lingüística, en cambio, os métodos son explicativos ou hermenéuticos e o obxecto da investigación (o progreso das ideas lingüísticas) adopta o canon dos produtos históricos. Cando facemos gramática, o marco non é nin puramente empírico, como é predominante nas ciencias naturais, nin puramente hermenéutico, como é predominante nas ciencias humanas. Na investigación gramatical descríbense as normas dun obxecto formal, a gramática dunha lingua, e os conceptos metateóricos da gramática. E se facemos tradución automática estamos rebordando os lindes da pura episteme para entrar no mundo da ciencia aplicada e da tecnoloxía. En definitiva, no interior da lingüística caben investigacións de diversa natureza, segundo corresponde a un obxecto tan complexo como é a linguaxe (Fernández Pérez 1986b).

Así pois, amparados pola etiqueta xeral de *lingüística*, operan distintos tipos de coñecemento. Algunhas investigacións lingüísticas poderían remitirse ó grupo das ciencias naturais; outras, ás ciencias humanas e un terceiro grupo ben poden corresponderse con tecnoloxías (ou, alomenos, con ciencias aplicadas ou tecnoloxías en embrión). Finalmente non hai que vacilar en recoñecer que algúns marcos de investigación lingüística, ben pola súa metodoloxía, ben polo seu grao de desenvolvemento ou polos seus fins, non son propiamente ciencias. A teoría da tradución é o exemplo paradigmático dunha episteme lingüística, que pode ser rigorosa e interesante pero que non é ciencia, nin precisa selo.

A natureza da investigación lingüística

3.1. A reconstrucción do obxecto: unha incursión na historia

Na procura de coñecemento tódalas disciplinas practican un certo reduccionismo, en tanto que seleccionan os fenómenos da realidade do xeito máis apropiado ás explicacións que manexan. Como resultado dese reduccionismo, un mesmo obxecto observacional dá lugar a moi diferentes obxectos teóricos. En particular, a linguaxe resulta especialmente proclive a esa multiplicación de perspectivas. A pouco que se mire, notarase a posibilidade de contemplar a linguaxe humana como (a) unha capacidade biolóxica de determinada especie, ligada a un sustento neuronal e a aspectos da conducta non observables; (b) un poderoso sistema de comunicación fundamentado na interacción social dos individuos e as comunidades ou (c) un obxecto simbólico que permite representa-lo mundo a través da categorización. A título de ilustración e con tódolos matices que conveña, as posturas innatistas da gramática xenerativa irían ligadas á primeira perspectiva, o funcionalismo á segunda e a lingüística cognitiva á terceira.

A historiografía lingüística dá conta de perspectivas ou paradigmas diferentes no que atinxe ó estudo dese esvaradío obxecto chamado linguaxe⁷. Na lingüística occidental previa ó século XIX conviven a perspectiva *representacional* e a perspectiva *filolóxica*. A primeira, dotada dunha forte impronta filosófica, considera a linguaxe basicamente a expresión do pensamento. Ignorando a variación que ofrecen as linguas, búscanse as categorías do pensamento subxacentes a esa envoltura formal. Os estoicos, Varrón, os modistas ou a tradición das gramáticas filosóficas que culmina en Port-Royal terían adoptado esta perspectiva. Por outro lado, a perspectiva filolóxica sitúase na variación pero cun marcado interese prescritivo: o que se pretende é salienta-la excelencia dalgunha lingua (sexa o hebreo ou algunha outra das linguas clásicas, sexa unha das variedades vernáculas emerxentes desde o Renacemento) e interpretar toda variación do padrón fixado como un desvío.

⁷ O recoñecemento destas perspectivas procede de Dascal e Borges Neto (1991). Pode afondarse nos aspectos historiográficos da lingüística con compendios coma os de Aurox (1989), Koerner (1989), Swiggers (1990) ou Brogyanyi (1992).

Os gramáticos alexandrinos en Grecia e Prisciano en Roma foron os iniciadores dunha óptica que fai eclosión no Renacemento e que aínda se percibe nas gramáticas normativas contemporáneas.

Será no século XIX cando, por primeira vez, deixe de estudiarse a linguaxe como paso previo ós estudos filosóficos ou literarios na procura de *cientificidade*. Este cambio de obxectivos vai propiciar novos métodos de traballo pero tamén reconstruírá o obxecto de estudio baixo unha nova perspectiva, de carácter *biolóxico*. As linguas contémpanse como organismos naturais que nacen, teñen períodos de madurez e decadencia e finalmente morren, e espérase atopar nelas regularidades susceptibles de enunciarse baixo a forma de leis. O lingüista compara linguas e describe o seu discorrer histórico sen necesidade de ulteriores explicacións. A influencia do paradigma darwinista, imperante en bioloxía, é extraordinaria. Lingüistas como Bopp ou Schleicher proclámanse científicos da natureza e propagan a idea de que a linguaxe, ó ser un organismo natural, debe ser tratado cos métodos das ciencias naturais.

Cando se reconece no maxisterio de Saussure o nacemento da lingüística como disciplina científica, estase a destacar que o modelo estrutural proporciona á disciplina un punto de vista propio, non subordinado a outros campos, unha *perspectiva autónoma*. Saussure delimitará un obxecto homoxéneo, ó que chama *langue* e que define como un sistema de signos autónomo, independente dos falantes e do medio social, de xeito que os estudos psicolingüísticos, sociolingüísticos e históricos quedan marxinados da nova ciencia da linguaxe⁸.

A revolución chomskyana vai reconstruír, unha vez máis, o obxecto teórico. O modelo xenerativo contempla a facultade lingüística como o conxunto de regras que constitúen a competencia do falante ideal. Pero este sistema é dinámico e, polo tanto, está suxeito á noción de creatividade. A facultade lingüística é un mecanismo computacional, capaz de xerar toda oración dunha lingua mediante operacións recursivas de regras que asignan a cada secuencia unha representación fonética e unha interpretación semántica. A *perspectiva psicolóxica* desde a que se está a aborda-la linguaxe obriga o lingüista a tratar cuestións que antes lle resultaban cando menos pouco familiares, como o proceso de adquisición da linguaxe, os argumentos innatistas de corte biolóxico ou a refutación do empirismo.

Nos últimos trinta anos, se algo caracteriza a investigación lingüística é a proliferación de enfoques conectados, a *perspectiva interdisciplinar*. O estruturalismo fixera da disciplina un corpo inmanente, onde non cabían intromisións

⁸ Aínda compartindo esta perspectiva autónoma, as diferentes escolas estruturalistas non coinciden en asumiren unha mesma óptica ante os feitos lingüísticos. Como exemplo, Anderson (1985) ofrece unha interesante panorámica sobre as diferencias que se aprecian na definición de *fonema* dentro da propia, e presuntamente unificada, fonoloxía estrutural.

do exterior, mentres que a lingüística actual procura conxunta-las explicacións *internas* coas que proporcionan outros saberes. Como resultado, a lingüística espállase nun nutrido conxunto de subdisciplinas. Ademais dos saberes clásicos da *fonética*, a *fonoloxía*, a *gramática* e a *semántica*, van aparecer as chamadas *ramas* da lingüística: a *sociolingüística* interesada na variación social, a *pragmática* ocupada dos usos que os falantes fan das linguas, a *antropoloxía lingüística* orientada cara á relación entre a linguaxe e os restantes produtos culturais dunha comunidade, a *filosofía da linguaxe*, que fai do material lingüístico un obxecto filosófico, a *neurolingüística*, que procura as conexións entre cerebro e linguaxe ou a *psicolingüística*, adicada ós procesos cognitivos implicados no procesamento e o uso da información lingüística. Con estes e outros novos desenvolvementos, estanse a incorporar ó núcleo dos estudos lingüísticos os saberes que a disciplina tachara ata agora de periféricos. Por suposto, o recoñecemento de cada unha destas novas subdisciplinas reorganiza o conxunto. Se, por exemplo, se defende a solidez da neurolingüística, a teoría gramatical terá que mostra-la pegada dos procesos cognitivos implicados no procesamento cerebral da linguaxe. As intrincadas relacións destes novos saberes están reclamando a permeabilidade do lingüista para traballar con ferramentas difíciles de harmonizar e obxectivos que noutros momentos parecían irreconciliables. A perspectiva interdisciplinar lima diferencias de enfoque, posto que os novos marcos, en vez de competiren, parecen estarse reclamando os uns ós outros. Vexamos un par de exemplos:

O estruturalismo en liñas xerais considerou que as linguas variaban caprichosamente e a penas se interesou por outra variación cá histórica. Ata principios dos anos sesenta as linguas eran contempladas como sistemas pechados, estruturas perfectas onde a variación non tiña cabida. Por moito que se teña insistido en que a sociolingüística é herdeira da dialectoloxía e a lingüística histórica cultivadas en Europa desde o século XIX (Koerner 1986), o certo é que esta nova disciplina vai esixir unha óptica distinta da variación e acabará reorganizando boa parte do aparato conceptual da lingüística precedente⁹. O crecente pulo da sociolingüística vai ser alimentado por causas externas coma os intensos cambios experimentados pola sociedade americana dos anos sesenta e as tensións de poder da súa diversidade étnica e cultural, pero tamén por unha forte reacción contra o idealismo estrutural e contra o rexeitamento que Chomsky fixera dos aspectos sociais

⁹ Cando, por exemplo, da man de Labov (1966) se liga a pronunciación do fonema /r/ en inglés en posición posvocálica ás clases altas ou ós estilos formais, estase atopando orde na diversidade. Desde o punto de vista dunha lingüística non-social estes datos non constituirían máis ca unha alternancia desordenada entre dúas realizacións dunha mesma unidade do sistema: a escolla remitiríase á libre elección do falante e falaríase de *variación libre*. A investigación de Labov, en cambio, mostra que esta variación é sistemática e que está estruturada, aínda que de forma cuantitativa e probabilística.

da linguaxe. De aí que a sociolingüística retome a tradición realista interesada pola antropoloxía que caracterizara a primeira lingüística americana do século XX e empuxe a investigación en terreos colindantes como a etnografía da fala, a antropoloxía lingüística ou a pragmática.

A investigación en lingüística computacional proporciona un novo exemplo da interacción entre as distintas disciplinas emerxentes. A tradución automática comeza a súa andaina en Estados Unidos nos anos corenta, pero os produtos da chamada *primeira xeración* minusvaloran o papel do lingüista na empresa. Durante case vinte anos considerouse que os problemas desta investigación eran de índole informática e que un sistema de tradución podería funcionar con pouco máis ca senllos dicionarios das linguas de entrada e saída. O fracaso desta aproximación só se remonta cando os investigadores toman conciencia da cantidade de traballo lingüístico implicado na tradución. A necesidade de incluír sistemas de comprensión e xeración de textos provistos de analizadores gramaticais e semánticos supuxo un decidido empuxe para a teoría da tradución, á vez que promovía unha gramática supra-oracional, coñecida como lingüística do texto. De xeito aínda máis notable, a tradución automática revelou que os sistemas informáticos precisaban manexar inxentes cantidades de coñecemento do mundo, o que virou a dirección que estaba adoptando a semántica en beneficio de coñecementos pragmáticos¹⁰.

Na actualidade, o panorama da investigación lingüística pasa polo recoñecemento da complexidade do obxecto lingüístico e da conseguinte necesidade de aproximacións mixtas. A linguaxe aparece como un prisma que reflicte diversas caras (Martín Vide 1996); reconstruí-lo obxecto implica mirar unha das súas caras sen perde-la perspectiva do conxunto.

3.2. O desenvolvemento dos métodos

Para acadar-la visión autónoma antes aludida, a lingüística estrutural practicou unha forte idealización. De entrada, o signo lingüístico definiuse como asociación convencional de significante e significado, isto é, dunha expresión codificada e do valor que se lle atribúe no intercambio comunicativo. Este reparto parecería adxudicarlle ó significado os aspectos psicolóxicos ou culturais e as connotacións derivadas do contexto de uso pero, contra calquera exceso, cada compoñente do signo desglósase en dous planos: a *substancia*, que recolle as categorías e propiedades do mundo real, e a *forma*, un principio de ordenación inherente ás linguas e capaz de organizar ese

¹⁰ Sobre o impacto da lingüística computacional noutros saberes lingüísticos véxase Moure e Llisterrri (1996). Para a relación entre linguaxe e campos próximos véxase Bartsch e Vennemann (1975).

material universal de xeito particular en cada unha delas. O lingüista límitase á forma e cualifica de *extralingüístico* todo factor sospeitoso de ser unha intromisión da realidade, primando así unha visión relacional, onde as unidades se sustentan no feixe de oposicións que as diferencia. A partir de aquí, a lingüística fundaméntase sobre dúas series correlativas de termos: unidades substanciais ou *variantes* e unidades formais ou *invariantes*. As primeiras son exemplares concretos e manipulables; as segundas son abstraccións útiles para designa-las clases que esas realizacións materiais conforman. O fonema, por exemplo, é unha unidade abstracta que se materializa en distintas realizacións ou (aló)fonos, dentro dunha lingua determinada. A interacción entre os niveis substancial e formal, ou concreto e abstracto, é complexa. Unha cláusula é unha unidade concreta, que se emite en contextos determinados, non dunha vez e para sempre. Malia todo, ten que posuír unha dimensión abstracta pois os mecanismos que participan na súa construción garanten que a cláusula poida ser interpretada e cumpra a súa función de comunicar unha información relativamente precisa e decodificable. A primacía concedida ás unidades formais debe, xa que logo, cuestionarse. Como contestación ó idealismo estrutural, os modelos lingüísticos evoluíron nos últimos anos cara a visións máis realistas. As caracterizacións prototípicas da lingüística cognitiva (Langacker 1987, 1991; Lakoff 1987) ou as tendencias naturais de fonoloxía e morfoloxía (Bybee 1985; Dressler 1984, 1986, 1990) non desbotan os aspectos materiais, que mesmo acadan valor explicativo. E desde os anos oitenta a iconicidade parece estarlle gañando terreo á consabida arbitrariedade do signo lingüístico. O clásico suposto de que a linguaxe humana é esencialmente simbólica só permite entende-los conceptos lingüísticos como entidades arbitrarias, que non remiten ó mundo real, senón a un entramado de relacións sistemáticas. O que nun principio servira para obter un interesante grao de xeneralidade, desembocou nun hábito perigoso. Se a lingüística se desentende da realidade material da linguaxe, só describirá unha ficción. É plausible que as categorías lingüísticas estean reflectindo outras categorías conceptuais ou extralingüísticas. A hipótese implica que a linguaxe é abondo menos arbitraria do que se veu considerando, toda vez que entre a aparencia das estruturas gramaticais e o contido que comunican median relacións icónicas (Haiman 1980 e 1983).

Con todo, o inmanentismo propugnado polos estruturalistas aínda ten forte eco na práctica real da investigación lingüística. De feito, as disciplinas ocupadas da relación entre linguaxe e fenómenos externos, como a sociolingüística ou a psicolingüística, aínda son frecuentemente aludidas como *lingüística externa*. E o afán delimitador de campos e obxectivos é recorrente. Aínda que a lingüística se arroga o dereito de se-la disciplina ocupada da linguaxe por excelencia, con frecuencia rexeita do seu seo os asuntos que

poidan atentar contra do seu inmanentismo. Péñese nos traballos sobre a variedade feminina das linguas. A óptica habitual é considerar que, mesmo se homes e mulleres amosan usos lingüísticos que poderían cualificarse de *lectos* diferentes, o sexismo non é un problema da linguaxe, senón da realidade social e polo tanto o seu estudio adxudícase a unha disciplina non lingüística, a unha *socioloxía da linguaxe*. Ante semellante convicción á hora de remiti-lo asunto a unha disciplina allea poderíase argumentar que a diferenza biolóxica dos sexos dá lugar a unha diferenza social de xéneros (de xeitos de vida) que ten repercusións na linguaxe. Se a lingüística non se ocupa desa variación estase supoñendo que é unha variación de orde menor en comparación coas variacións de status e poder ou de procedencia xeográfica, das que se ocupan a sociolingüística e a dialectoloxía. Algo semellante acontece cos estudos de retórica, de estilística ou con aqueles que versan sobre as relacións de poder e o seu influxo nas linguas. E non deixa de ser sorprendente que un marco autodefinido como *ciencia adicada á linguaxe humana* rexeite tales asuntos para deixa-lo maior espacio libre posible para un incompreensible estudio *da linguaxe mesma*.

3.3. Obxectivos teóricos e aplicados en lingüística

Na historia do coñecemento as disciplinas de corte teórico teñen permanecido excesivamente separadas das súas aplicacións. Os investigadores adicados a empresas teóricas sospeitan da excesiva solicitude ó rendemento práctico das aplicacións, mentres estes critican a teoría pola súa desvinculación dos problemas reais. No caso da lingüística esta disociación lévase ó extremo: fronte á asentada tradición gramatical, a maioría das disciplinas aplicadas en lingüística non se recoñeceron como tales ata época moi recente. As investigacións en didáctica de linguas, teoría da traducción, planificación lingüística, lingüística computacional ou lingüística clínica foron compoñendo unha nova orientación dos estudos lingüísticos que só pode xustificarse desde un punto de vista epistemolóxico. E isto porque se trata de disciplinas moi variadas pero todas elas, a salvo das súas peculiaridades, seleccionan coñecemento (lingüístico e extralingüístico) e proxéctano cara á solución de determinados problemas materiais. Agora ben, a premura que urxe os investigadores adicados a estes campos determina que, en moitas ocasións, a lingüística aplicada estea traspasando as soleiras da ciencia para se converter en pura tecnoloxía. A oposición entre investigación básica e aplicada xustifícase polo dominio e natureza da episteme e non pola mera rendibilidade práctica ou material das aplicacións. A lingüística aplicada debe nutri-la teoría; noutro caso (se só aplica estratexias) non produce coñecemento non-ordinario e, polo tanto, non é ciencia senón tecnoloxía.

Desde logo, as disciplinas aplicadas en lingüística tratan asuntos suficientemente fecundos como para producir esa episteme que reverta na teoría. O obxectivo específico da lingüística computacional, por exemplo, pode cifrarse na elaboración de determinados produtos pero, asemade, parece un eido idóneo para verificar teorías lingüísticas porque pon en evidencia fenómenos das linguas escasamente coñecidos (Moure e Llisterri 1996). A elaboración de corpora informatizados, ó proporcionarnos inxentes cantidades de datos reais sobre as linguas, está indicando que as gramáticas son abondo menos regulares do que as teorías adoitan considerar. A comprensión e xeración de textos obrigan a considerar procesos cognitivos ignorados pola teoría gramatical e abren novas vías de progreso á psicolingüística e á pragmática. A síntese e o recoñecemento da fala poden sustentar no futuro unha teoría fonolóxica máis realista cás precedentes. En definitiva, os problemas que estas aplicacións atopan para a construción dos seus produtos son unha fonte empírica de datos lingüísticos. E algo semellante acontece cos restantes marcos da lingüística aplicada. A didáctica de linguas podería exportar-las seus datos sobre os procesos de aprendizaxe á psicolingüística e á teoría gramatical (Moure e Palacios 1996). A teoría da tradución é un campo de probas idóneo para examinar, no seu conxunto, o papel da linguaxe na vida social, seguindo as liñas de eficiencia comunicativa trazadas pola pragmática e a semiótica. A investigación sobre os trastornos da linguaxe no neno é relevante para a psicolingüística evolutiva e os datos proporcionados pola poboación adulta con lesións cerebrais poden servir de fundamento empírico para a gramática ó demostra-la súa autonomía respecto doutras funcións cognitivas (Jackson 1988). A planificación lingüística demostra que a innegable dimensión social das linguas pode adoptar tons perigosos: o dinamismo das linguas implica que estas cambian en calquera dirección, mesmo imitando os modelos léxicos ou gramaticais das linguas de comunidades máis poderosas. O ritmo vertixinoso ó que se están perdendo as linguas faladas ata hoxe no mundo empuxa as tarefas de promoción e estandarización: se non coidámo-la nosa riqueza e diversidade lingüística (e, por extensión, se non entendemos que a teoría gramatical non se limita a contemplar unhas poucas linguas con prestixio en Occidente) en poucos anos desaparecerán centos de variedades. Con elas iranse ópticas particulares ante o mundo, sistemas de crenzas, coñecementos específicos e producións estéticas que a humanidade ten xerado. E a lingüística teórica, como as ciencias humanas, perderá unha insubstituíble fonte de datos empíricos. Así pois, en tódolos casos a investigación aplicada serve para avalia-las hipóteses da teoría. O feito de que se estea descoidando esta relación (da aplicación á teoría e non só da teoría á aplicación) é un erro que deberán palia-las investigacións dos vindeiros anos.

Perspectivas da investigación lingüística

OCUPADA dun obxecto prismático como é a linguaxe humana, a lingüística precisa hoxe redefinirse como un contorno plural, no que caben distintas aproximacións (Davis e Taylor 1990; Harris 1990). Que estas aproximacións se enfronten e compitan ou se solapen é parte do seu progreso. Neste sentido, a lingüística parece comparti-lo método da filosofía máis có das ciencias de calquera tipo, e probablemente desa competencia nos métodos procede o estancamento que vive a filosofía da linguaxe: hoxe xa non chega coas teorías sobre o significado que tradicionalmente ocuparon ese campo porque unha inxente cantidade de desenvolvementos sobre a linguaxe poden converterse en obxecto filosófico. A lingüística enteira parece terse esgazado da filosofía para constituírse en saber independente –un fenómeno sobradamente coñecido na historia. Neste sentido, convén salientar eses saberes híbridos, consolidados nas últimas décadas, que están permitindo incorporar ó coñecemento tradicional sobre as linguas perspectivas alleas que, doutro xeito, quedarían esquecidas. Unha reflexión xenuinamente lingüística non se acada pechando as portas da disciplina a posibles intromisións do exterior, senón relacionando toda información interesante á obtención do coñecemento. A xeito de exemplo, en 1866 a Sociedade lingüística de París prohibía aborda-lo tema das orixes da linguaxe. Con esta severa medida pretendíase dar fin a unha morea de elucubracións vacuas e a unha polémica histórica na tradición do pensamento occidental. Desde logo, podemos seguir atrincheirados nesa cerrazón pero a procura de coñecemento esixe, máis ben, un cambio de actitudes. Para contribuír ó desenvolvemento xeral do coñecemento humano a investigación lingüística ten á súa disposición hoxe datos de diferente natureza: a paleo-antropoloxía proporciona achados fósiles xunto con maiores posibilidades dunha datación precisa, a bioquímica estudos sobre a relación entre especies animais, a semiótica datos sobre os sistemas de signos empregados polos humanos, a etoloxía e a psicoloxía datos sobre primates en laboratorio e en ambientes naturais. Se a esa información externa engadímol a información da neurolingüística, a fonética experimental, os estudos sobre a ontoxénese normal da linguaxe no home ou sobre a formación de novas linguas a través de *pidgins* e crioulos, probablemente estaremos en disposición

de elaborar unha teoría sobre a orixe da linguaxe, ademais de ter convertido o antigo tabú nunha importante base para a cuestión dos universais lingüísticos¹¹.

Canto ós aspectos metodolóxicos, nos últimos anos a investigación lingüística vén experimentando un cambio rechamante: a introducción no seu aparato conceptual de parámetros e nocións de carácter gradual, fronte ás clásicas oposicións. En distintos marcos teóricos, con diferentes estratexias e obxectivos, os lingüistas por primeira vez expoñen as súas hipóteses sobre xerarquías, escalas implicativas e traxectos continuados e refírense a tendencias máis ca a definicións absolutas. Diríase que a disciplina madurou tanto que xa non lle basta con fixar regras firmes e recoñecer despois posibles excepcións alí onde os datos non se sometan á hipótese inicial. A aparente harmonía das linguas, sustentada sobre un feixe de oposicións ben delimitado, québrase ante a reiterada aparición de fenómenos periféricos, que non obedecen a regras simples (Moure 1996). É lóxico e esperable que o cambio de obxecto redunde no cambio de métodos. Se a linguaxe deixa de verse como un sistema abstracto e en perfecto equilibrio, se por primeira vez irrompen na disciplina os usos desviados, as diferencias sociais, os enfoques híbridos, os datos reais fronte á tradicional introspección do lingüista, é inevitable que os procedementos varíen. O constructo estrutural, estable e harmonioso, servía a un ideal de cientificidade pero a lingüística do futuro terá que enfronta-la irregularidade, a variación, a multiplicidade de linguas e de puntos de vista.

Como conclusión deste repaso ó tipo de coñecemento que proporciona a lingüística, cómpre apuntar dúas direccións. Por un lado, trátase dun corpo de coñecemento amplo, nutrido por calquera obxecto e aproximación relativa á linguaxe, de xeito que no seu seo caben investigacións de distinta natureza. Esta aproximación rescata o valor das investigacións externas ó propio signo pero iso non significa necesariamente prima-las ramas da lingüística ou a súa orientación aplicada sobre a gramática ou a fonoloxía. Ó contrario, trátase de conxuntar –usando a terminoloxía de Chomsky– a adecuación descritiva coa adecuación explicativa: non basta xa con construír teorías lingüísticas; hai que adoptar tomas de postura sobre os feitos da linguaxe. O saber filolóxico non é máis ca unha aproximación (e, por certo, abondo limitada) que debe engrosarse con modelos relativos á natureza simbólica, biolóxica ou social das linguas. Convirá, polo tanto, reconstruí-lo padrón de cientificidade desenvolvendo unha teoría lingüística híbrida e plural e unha *meta-teoría lin-*

¹¹ Esta integración estase a dar para o tema da orixe da linguaxe, por exemplo, nos traballos de Bickerton (1990, 1995), que vencellan os trazos comúns entre linguas pidgin coa protolinguaxe dos homínidos, ou en Cavalli-Sforza (1996), que se serve de información xenética para explicalo espallamento das linguas pola superficie terrestre (véxase o capítulo 2).

güística (ou, se se prefire, unha epistemoloxía lingüística) atenta á continua revisión dos métodos, os obxectivos e os procedementos que se poñen en xogo para acadar ese coñecemento plural.

A reivindicación desa metateoría ou epistemoloxía lingüística debe pechar estas páxinas. A investigación lingüística non só observa ou describe a linguaxe, tamén pretende obter desa faceta da realidade un coñecemento transcendental, que supere a curiosidade particular polas linguas para se converter en explicación a moitos dos fenómenos humanos: por qué fala o home, cómo representa a realidade a través das linguas ou en qué consiste a comunicación lingüística son preguntas básicas. Fundamentalmente, a epistemoloxía lingüística pretende ser unha invitación á análise do tipo de coñecemento que a lingüística achega, da evolución histórica das ideas lingüísticas e, sobre todo, da contribución desa disciplina ó avance do coñecemento humano. Por iso se evitaron no posible nestas páxinas as prolixas discusións da filosofía da ciencia e se tentou considera-la historia como factor explicativo dos métodos lingüísticos. Neste sentido, o principio de inmanencia apuntado polo primeiro estruturalismo serviu para pecha-la nacente disciplina ós avances experimentados por outras ramas do saber. Nos últimos anos, sen embargo, o estudio da linguaxe modificou esa concepción, facéndose máis permeable ós saberes externos. Como consecuencia deste proceso histórico, a lingüística deixou de circunscribirse á gramática para adoptar unha proxección panorámica, adicada a tódolos problemas sociais, políticos, culturais ou biolóxicos vencellados ó concepto de linguaxe ou á realidade das linguas do mundo.

As perspectivas que se abren para o futuro son claras. A lingüística ten vocación de xeneralidade e os seus alcances proxéctanse tanto sobre a linguaxe (fenómeno xeral da conducta) como sobre as linguas (materializacións desa abstracción xeral, vencelladas a realidades sociais). Nun e noutro caso, a disciplina posúe unha dimensión teórica, destinada a obter coñecemento puro, e unha dimensión aplicada, destinada a procurar solucións para problemas materiais. Lonxe de ser un quefacer constituído dunha vez e para sempre, a lingüística mostra métodos en constante evolución. A diversidade de saberes que aglutina, as ricas cuestións que aborda e os produtos conceptuais que ten elaborado augúranlle un futuro prometedor.

Exercicios

1. Intente valora-la vitalidade da investigación lingüística actual. ¿É máis vital unha disciplina cantos máis problemas resolve ou cando os resultados experimentais, ademais de resolver unha cuestión práctica, achegan unha nova interrogante á teoría?

2. Unha vez clara a división entre ciencia básica e aplicada, proporcione criterios para distinguir esta última da tecnoloxía. Se revisa coidadosamente eses criterios non lle será difícil considerar se no momento actual dentro do panorama lingüístico a división é tan clara. Noutras palabras, considere se existe o risco de confundi-la investigación aplicada en lingüística con aquela que emprega determinados procedementos tecnolóxicos (en particular, procedementos estatísticos ou informáticos).

3. ¿En que punto da historia da disciplina a investigación lingüística se converte en ciencia? *Problema en lugar do anterior*: sinala algún cambio de paradigma na historia da lingüística que non se corresponda con algún dos cortes habituais na historia da humanidade.

4. ¿Como se explica o difundido uso que a lingüística fai das dicotomías? ¿É común esta tendencia a outras disciplinas? ¿E ó coñecemento ordinario? Pense en se é posible xustifica-la dicotomía polo seu arraigamento na natureza das cousas, isto é, no feito de se a realidade consiste en conxuntos de cousas e propiedades contradictorias dúas a dúas.

5. ¿Por que a historia da lingüística é ante todo unha historia das chamadas *divisións* da lingüística (fonética, fonoloxía, gramática e semántica) e non das súas ramas ou da súa orientación aplicada?

6. Clasifique as disciplinas agrupadas pola etiqueta xeral de *lingüística*. Dada a dificultade de agrupar numerosas investigacións nun ou noutro campo, (a) ¿séguese de aí que os límites entre as disciplinas lingüísticas son arbitrarios ou superficiais?, (b) ¿corresponden eses límites a diferencias obxectivas en canto a obxecto de estudo, método ou fins da investigación?, (c) ¿teñen estas clasificacións algunha relevancia desde o punto de vista epistemolóxico ou son simples procedementos para axudarnos a non cometer erros na investigación?

7. As teorías máis recentes en neurolingüística aceptan que os danos sufridos polo cerebro humano poden afectar selectivamente ás súas funcións e, polo tanto, unha análise coidadosa da conducta afásica proporcionará información interesante sobre o xeito en que as estruturas lingüísti-

cas están representadas no cerebro. Unha das máis notables consecuencias desta hipótese é que os aspectos fonolóxicos da lingua poden estar fisicamente separados doutros compoñentes da linguaxe xa no propio cerebro. Isto implicaría a necesidade de considera-lo estrato fónico como un estudio independente. Á vista de datos deste estilo ¿cre Vde. que a lingüística pode considerarse, nalgúns casos, unha ciencia natural, sometida a corroboracións empíricas parcialmente contrastables?

8. Tradicionalmente a fonética foi considerada unha disciplina lingüística que se ocupa de describi-los aspectos materiais da fala. Sen embargo, polos seus métodos achégase ó terreo das ciencias experimentais e no seu obxecto de estudio aparecen aspectos da fonación que non responden á función comunicativa definitiva por excelencia da linguaxe. Argumente en prol ou en contra da posibilidade de considera-la fonética coma unha mera rama da lingüística, isto é, coma unha disciplina que estudia aspectos relacionados coa linguaxe ou, mesmo, como unha disciplina independente da lingüística.

9. Aparentemente, os produtos xerados pola lingüística computacional poden parecer carentes de interese para o avance do coñecemento. A tradución automática ou as interfaces para a comunicación entre home e máquina esixen recursos tecnolóxicos pero, desde un punto de vista estritamente epistemolóxico, poderían considerarse produtos menores, que non producen novas cuestións de interese, nin corroboran o progreso dos nosos modelos teóricos. Son, en definitiva, tarefas que o ser humano pode conseguir sen necesidade de manexar coñecementos altamente especializados. Constrúa unha argumentación que poida contraponerse a esta aproximación simplista. Teña en conta, neste sentido, se a lingüística computacional pode servir de campo de probas para contrasta-las aproximacións da lingüística teórica. *Problema en lugar do anterior:* Revise a importancia que, persoal e socialmente, se concede ó diagnóstico en medicina (aínda non sendo máis ca mera aplicación do coñecemento obtido no estudio das patoloxías) ou ós procesos de control en enxeñería, sen os cales non teriamos obras públicas nin infraestructuras de comunicación (aínda que sexan mera derivación do saber acadado na matemática aplicada). Compare o resultado coa súa avaliación da lingüística computacional. ¿Está utilizando criterios distintos para disciplinas distintas?

Bibliografía comentada

BUENO, GUSTAVO (1995), *¿Qué es la ciencia? La respuesta de la teoría del cierre categorial*. Oviedo: Pentalfa.

O catedrático emérito da Universidade de Oviedo, Gustavo Bueno, vén formando desde hai anos unha interesante escola materialista adicada á filosofía da ciencia. A visión de Bueno sobre a actividade científica, que el vai opoñer continuamente á actividade filosófica, é vital para seguir reflexionando sobre o papel da ciencia.

BUNGE, MARIO (1983), *Lingüística y filosofía*. Barcelona: Ariel.

Aínda que outros textos de Bunge son mais sólidos (Bunge 1967) ou máis logrados para a lectura informal (Bunge 1985), este é, xa desde o título, unha lectura imprescindible. Non é moi habitual que os científicos da natureza se adiquen á epistemoloxía e, moito menos, que se ocupen dunha disciplina tan peculiar como a lingüística. Probablemente algunhas das demarcacións que fai este autor non son aceptables desde a propia lingüística, pero o texto invita como poucos á reflexión.

DAVIS, HAYLEY G. e TALBOT J. TAYLOR, (eds.) (1990), *Redefining linguistics*. Londres: Routledge.

DAVIS, PHILIP W., (ed.) (1995), *Alternative linguistics*, Amsterdam: John Benjamins.

Estes dous compendios recollen sendas series de artigos que teñen en común unha revisión de carácter metodolóxico sobre do que facer da lingüística. Polo seu carácter iconoclasta, non son cómodas, desde logo, para principiantes pero a cambio resultan moi suxerentes e ilustrativas do post-estructuralismo en lingüística

Histoire, Épistémologie, Langage (1991), vol. 13/1.

Para quen desexe iniciarse na epistemoloxía lingüística, esta publicación periódica é básica. Reúne firmas prestixiosas e o acerto de adicar cada número, practicamente, a un tema monográfico. Neste caso o volume 13/1 adícase á epistemoloxía da lingüística.

KUHN, THOMAS S. (1962), *The structure of scientific revolutions*. Chicago: Univ. of Chicago Press. (Trad. galega: *A estrutura das revolucións científicas*. Vigo: Universidade de Vigo, 2000).

O mítico libro de Kuhn pode aínda hoxe resultar atractivo. Lamentablemente nos últimos anos cada vez que aparece citado é para abri-la polémica, xa esgotada, sobre se a historia das ciencias progresa ou non

a través de crises ou revolucións seguidas de períodos de ciencia normal. Pero Kuhn revisa nun ton apropiado para non especialistas as constantes do desenvolvemento histórico das ciencias naturais, proporciona brillantes exemplos e desenvolve unha, aínda vixente, interpretación sociolóxica do progreso das ciencias.

Bibliografía complementaria

ABAD NEBOT, FRANCISCO (1976), *Historia de la lingüística como historia de la ciencia*. Valencia: Fernando Torres.

ALCARÁZ VARÓ, ENRIQUE e MARÍA ANTONIA MARTÍNEZ LINARES (1997), *Diccionario de lingüística moderna*. Barcelona: Ariel.

ANDERSON, STEPHEN R. (1985), *Phonology in the twentieth century*. Chicago Univ. Press. (Trad. española: *La fonología en el siglo XX*. Madrid: Visor, 1990).

AUROUX, S., (dir.) (1989), *Histoire des idées linguistiques*. Liège: Pierre Mardaga.

BARTSCH, R. e T. VENNEMANN, eds. (1975), *Linguistics and neighboring disciplines*. Amsterdam: North-Holland.

BICKERTON, DEREK (1995), *Language and human behaviour*. Washington Univ. Press.

—(1990), *Language and species*. Chicago Univ. Press. (Trad. española: *Lenguaje y especie*. Madrid: Alianza Editorial, 1994).

BLOOMFIELD, LEONARD (1939), *Linguistic aspects of science*, 1969, 10ª ed. (Trad. española: *Aspectos lingüísticos de la ciencia*. Madrid: J. Betancor, 1973).

BROGYANYI, B., (ed.) (1992), *Prehistory, history, and historiography of language, speech, and linguistic theory*. Amsterdam: J. Benjamins.

BUENO, GUSTAVO; ALBERTO HIDALGO e CARLOS IGLESIAS (1987), *Symploké*. Madrid: Eds. Júcar.

BUNGE, MARIO (1967), *Scientific research*. Nova York: Springer Verlag, 1967, 2 vols. (Trad. española: *La investigación científica. Su estrategia y su filosofía*. Barcelona: Ariel, 1989, 2ª ed).

—(1985), *Seudociencia e ideología*. Madrid: Alianza, 1989, 2ª ed.

BYBEE, JOAN (1985), *Morphology. A study of the relation between meaning and form*. Amsterdam: John Benjamins.

CAVALLI-SFORZA, LUIGI LUCA (1996), *Geni, popoli e lingue*. Milán: Adelphi edizione, 1996. (Trad. española: *Genes, pueblos y lenguas*. Barcelona: Crítica, 1997).

DASCAL, MARCELO e JOSE BORGES NETO (1991), "De que trata a lingüística, afinal?". *Histoire, Épistémologie, Langage* 13/1, 1991, 13-50.

DRESSLER, WOLFGANG U. (1984), "Explaining natural phonology". *Phonology yearbook* 1, 1984, 29-51.

—(1986), "Explanation in natural morphology". *Linguistics* 24, 1986, 519-548.

—(1990), "The cognitive perspective of 'naturalist' linguistic model". *Cognitive linguistics* 1/1, 1990, 75-98.

FERNÁNDEZ PÉREZ, MILAGROS (1986a), "Las disciplinas lingüísticas". *Verba* 11, 1986, 15-73.

—(1986b), *La investigación lingüística desde la filosofía de la ciencia: a propósito de la lingüística chomskyana*. Santiago: Universidade de Santiago de Compostela.

HAIMAN, JOHN (1980), "The iconicity of grammar: isomorphism and motivation". *Language* 56, 1980, 515-540.

—(1983), "Iconic and economic motivation". *Language* 59/4, 1983, 781-819.

HARRIS, ROY (1990), "On redefining linguistics" en H. Davis e T. Taylor, eds., *Redefining linguistics*, Londres: Routledge, 18-52.

HOCKETT, CHARLES F. (1950), "Which approach to linguistics is scientific?". *Studies in linguistics* 8/3, 53-58.

ITKONEN, ESA (1978), *Grammatical theory and metascience. A critical investigation into the methodological and philosophical foundations of autonomous linguistics*. Amsterdam: John Benjamins.

—(1991a), *Universal history of linguistics*. Amsterdam: John Benjamins.

—(1991b), "What is methodology (and history) of linguistics good for, epistemologically speaking?". *Histoire, épistémologie, Langage* 13/1, 1991, 51-75.

JACKSON, CATHERINE (1988), "Linguistics and speech language pathology" en F. Newmeyer, ed., *Linguistics: The Cambridge survey*, vol. 3, Cambridge Univ. Press. (Trad. española: "Lingüística y patología del lenguaje y del habla", *Panorama de la lingüística moderna de la Universidad de Cambridge*, vol. 3. Madrid: Visor, 1992, 225-243).

KOERNER, KONRAD (1986), "Aux sources de la sociolinguistique". *Linguisticae Investigationes* 10/2, 1986, 381-401.

—(1989), *Practicing linguistic historiography*, Amsterdam, John Benjamins, 1989.

LABOV, WILLIAM (1966), *The social stratification of English in New York city*. Washington: Center for applied linguistics, 1966.

- LAKOFF, GEORGE A. (1987), *Women, fire and dangerous things: what categories reveal about the mind*. Chicago: Univ. of Chicago Press.
- LANGACKER, RONALD W. (1987), *Foundations of cognitive grammar, I: Theoretical prerequisites*. Stanford Univ. Press.
- (1991), *Foundations of cognitive grammar II*, Stanford Univ. Press.
- LYONS, JOHN (1968), *Introduction to theoretical linguistics*. Cambridge Univ. Press, 1968. (Trad. española: *Introducción en la lingüística teórica*, Barcelona: Teide, 1986, 8ª ed).
- MARTÍN VIDE, CARLOS (1996), “Parámetros para la reflexión sobre el lenguaje humano: a modo de introducción” en C. Martín Vide, ed., *Elementos de lingüística*. Barcelona: Octaedro, 1996, 11-26.
- MOURE, TERESA (1996), *La alternativa no-discreta en lingüística. Una perspectiva histórica y metodológica*. Santiago: Univ. de Santiago de Compostela.
- MOURE, TERESA e JOAQUIM LLISTERRI (1996), “Lenguaje y nuevas tecnologías: el campo de la lingüística computacional” en M. Fernández Pérez, ed., *Avances en lingüística aplicada*. Santiago: Univ. de Santiago de Compostela, 1996, 147-227.
- MOURE, TERESA e IGNACIO PALACIOS (1996), “La didáctica de las lenguas extranjeras: lingüística aplicada en el ámbito académico” en M. Fernández Pérez, ed., *Avances en lingüística aplicada*. Univ de Santiago de Compostela, 1996, 47-103.
- NAGEL, ERNEST. (1961), *The structure of science: Problems in the logic of scientific explanation*, Nova York: Harcourt, Brace & World. (Trad. española: *La estructura de la ciencia. Problemas de la lógica de la explicación científica*. Bos Aires: Paidós, 1968).
- REICHLER-BEGUELIN, MARIE-JOSÉ, ed. (1989), *Perspectives méthodologiques et épistémologiques dans les sciences du langage*. Actes du Colloque de Fribourg (Suisse) 11-12 mars 1988. Berna: Peter Lang.
- ROBINS, ROBERT H. (1967), *A short history of linguistics*. Londres: Longman. (Trad. española: *Breve historia de la lingüística*. Madrid: Paraninfo, 1984).
- SWIGGERS, PIERRE, (ed.) (1990), *Moments et mouvements dans l'histoire de la linguistique*, Louvain-La-Neuve: Institut de Linguistiques.
- WARTOFSKY, MARX W. (1968), *Conceptual foundations of scientific thought: An introduction to the philosophy of science*. Nova York, McMillan, 1968. (Trad. española: de M. ANDREU, F. CARMONA e V. SÁNCHEZ DE ZAVALA, *Introducción a la filosofía de la ciencia*. Madrid: Alianza, 1978, 2 vols.)

Capítulo 2

A ORIXE DA LINGUAXE

Juan Alberto Alonso
INCYTA S. L. /Universidade de Barcelona

Introducción

á cuestión da orixe da linguaxe

IMOS tratar un dos temas probablemente máis fascinantes, intrigantes e esquivos do estudio da linguaxe humana: a súa orixe ¿Cando, onde, como e por que xurdiu a linguaxe humana tal e como a coñecemos hoxe? Poderíamos remata-lo asunto de contado dando a única resposta segura hoxe en día: non o sabemos. Pero, por unha banda, iso suporía pecharnos a nós mesmos as portas dun campo de estudio apaixonante e, por outra, dar unha resposta que non resulta completamente certa: é verdade que non coñecemos con total seguridade nin o momento exacto, nin o lugar determinado, nin a maneira precisa en como xurdiu a linguaxe humana, nin tampouco as causas específicas que conduciron a tal acontecemento. Sen embargo, imos esculcando bastantes cousas ó respecto, datos procedentes de campos do coñecemento moi diferentes que van encaixando como as pezas dun enorme crebacabezas. Datos que unha vez analizados e observados no seu conxunto permítennos bosquexar unha idea bastante aproximada e verosímil do ónde, cándo, cómo e por qué se desenvolveu na especie humana, ó longo da súa evolución, a facultade da linguaxe articulada.

Dende os mitos sobre o nacemento da linguaxe, como a bíblica maldición divina da Torre de Babel, este tema foi obxecto dos estudos e teorías máis peregrinas ó longo da historia: segundo Herodoto, xa no século VII a.C. o faraón exipcio Psamtik I fixo que dous nenos se criasen nunha cabana illada, sen ningún contacto con outros seres humanos, coa esperanza de que se comunicasen entre eles na lingua ancestral da humanidade. Ó cabo de dous anos detivo o experimento tras crer oírles pronuncia-la palabra *bekos* que significa “pan” en frixio¹, razón pola que concluíu que esta debía de ser a lingua orixinal da humanidade (evidentemente, o que Psamtik tomou por unha palabra en frixio debeu ser algún tateo inarticulado dos nenos, pois simplemente, ó medrar sen oír ningunha linguaxe humana, estes non podían falar nin en frixio nin en ningunha outra lingua).

¹ Idioma indoeuropeo que antigamente se falaba na Anatolia Central e do que son testemuña unhas breves inscricións datadas entre os séculos VIII a. C. e II d. C.

Ó longo da historia e conforme a unha visión moi inxenua da orixe da linguaxe, o hebreo, o exipcio antigo, o chinés e o vasco, entre outras, foron consideradas susceptibles de se-la lingua orixinal do Edén. Teorías de todo tipo, como a do Lord inglés James Burnett (1773), que aseguraba que os homes aprenderan a falar imitando os paxaros, obrigaron en 1886 á Sociedade de Lingüística de París a rexeitar calquera artigo sobre a orixe da linguaxe, dando por suposto que calquera discusión ó respecto quedaría por forza relegada á pura especulación e carecería do necesario rigor científico.

Sen embargo, nas últimas décadas o estudio da orixe da linguaxe humana experimentou un progreso espectacular. E cun enfoque estritamente científico e multidisciplinar vanse recollendo e xuntando os últimos achados da paleoantropoloxía, da neurofisioloxía da linguaxe, da xenética histórica e das patoloxías da linguaxe, as últimas teorías sobre a bioloxía evolutiva, sobre a lingüística histórica e comparada e sobre o desenvolvemento das linguas *pidgin* e crioulas e os últimos experimentos sobre a comunicación entre animais e sobre a adquisición da linguaxe polos nenos.

En realidade, o estudio da orixe da linguaxe constitúe un auténtico labor detectivesco. Os estudiosos do tema teñen que buscar datos aquí e acolá –mesmo aínda que a primeira vista non semellen relevantes para o caso– e posteriormente cotexalos e comparalos entre si, de xeito que vaian definindo a (ou as!) hipóteses de traballo. O resultado final desta investigación aínda está lonxe, pero xa chegou a un punto no que podemos albiscar unha primeira versión dos feitos, unha versión que, aínda que incompleta, aproximada e sempre suxeita a cambios –no caso de que xurdan novos datos que o requiran– pode darnos unha idea xeral de cómo se produciron estes acontecementos.

Factores relevantes para o estudio da orixe da linguaxe

2.1. Factores antropolóxicos

2.1.1. A evolución da especie humana

Polo que sabemos, a especie humana é a única do noso planeta capaz de comunicarse entre si mediante unha linguaxe articulada. Polo tanto, parece relevante coñecer algúns datos sobre cal foi a historia evolutiva da nosa especie.

Como é sabido, Charles Darwin foi o primeiro en formular unha teoría coherente segundo a cal as especies animais evolucionan conforme as leis da selección natural. A teoría da evolución, con só uns lixeiros retoques respecto de como a expuxo Darwin no seu día, segue a ser universalmente aceptada. Entrar nunha discusión detallada do contido e consecuencias dela non é o propósito desta obra, pero abonde dicir que segundo a mesma, dentro de calquera especie animal ou vexetal, aqueles individuos que mellor se adaptan ás condicións do medio que os rodea son os que sobreviven e polo tanto transmiten ós seus descendentes os xenes e as características asociadas a estes. Posto que o medio cambia ben de maneira lenta e gradual (cambios climáticos, cambios na vexetación e na fauna do hábitat, etc.) ou de maneira brusca e repentina (erupcións volcánicas, meteoritos, terremotos, etc.) as especies irán evolucionando conforme ás condicións do medio, de xeito que dous grupos de individuos dunha mesma especie que evolucionen por separado en medios diferentes han acabar co tempo (polo xeral, miles de anos) por conformar especies separadas con características diferentes entre si.

Polo que se sabe a través do estudio dos fósiles atopados en excavacións e de estudos de xenética comparada (ve-la seguinte sección), os primeiros homínidos xa diferenciados dos nosos antergos comúns cos chimpancés apareceron na África oriental hai uns catro millóns e medio de anos (m.a.). Daquela existía polo menos unha especie (*Australopithecus anamensis*) que xa camiñaba en posición ergueita. Esta é, precisamente, a primeira característica humana que se manifesta na nosa historia evolutiva. A partir de aquí, a árbore da evolución humana diversifícase de maneira extraordina-

ria. Poida que moitos se sorprendan ó saber que nos últimos catro millóns de anos existiron varias especies diferentes, primeiro de homínidos e despois de especies humanas. E, de entre todas elas, nós sómo-la única que chegou ata os nosos días

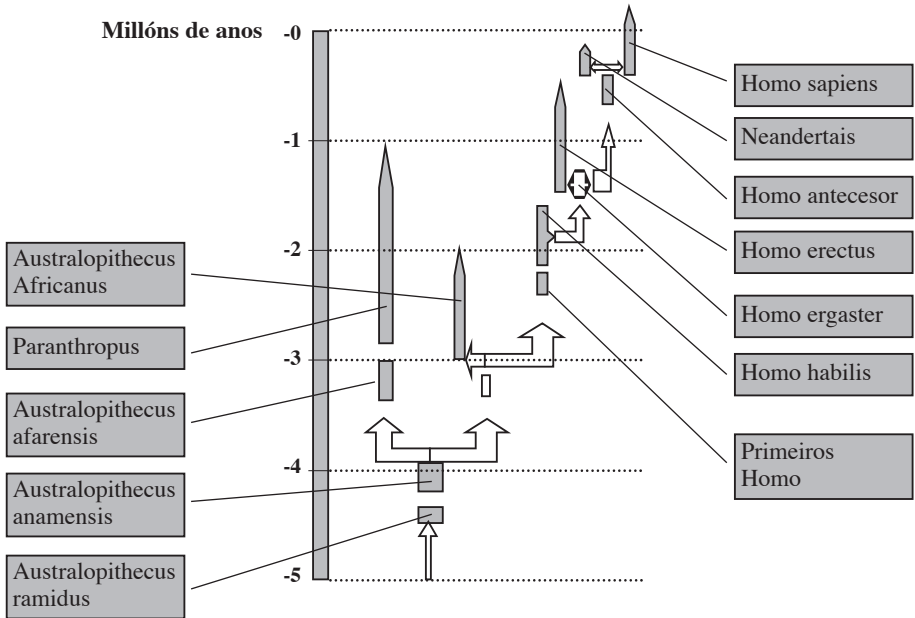

Fig. 1. Esquema da árbore evolutiva de *Homo sapiens*.
Adaptado de *La especie elegida* (Arsuaga e Martínez 1998)

A partir do *Australopithecus anamensis* e sempre en África evolucionaron dúas ramas de homínidos: por unha banda, o *Australopithecus afarensis* (especie á que pertencen os restos do esqueleto dunha femia coñecida como *Lucy*) e os chamados *Paranthropus* que evolucionaron en diferentes especies ata desapareceren hai aproximadamente un millón de anos, e, por outra, o grupo de homínidos que deu lugar tanto ó *Australopithecus africanus*, hai uns 3 m.a., como ás primeiras especies de individuos pertencentes ó noso xénero *Homo*, é dicir, ós primeiros humanos hai uns 2,3 m.a. Seguindo por esta rama atopámonos coas especies de *Homo habilis* (1,9 m.a.) e pouco despois o *Homo ergaster* (1,7 m.a.). A partir de aquí xorde, hai 1,3 m.a., por un lado o *Homo erectus*, a primeira especie humana na que os seus individuos saíron de África e se espallaron por Europa e Asia; e paralelamente hai uns 800.000 anos aparece o *Homo antecessor*, a especie da que finalmente xorden o *Homo neandertalensis* (os seus primeiros restos datan de hai uns

500.000 anos) e simultaneamente hai 200.000 e 300.000 anos o *Homo sapiens*: nós.

Existen tres puntos importantes en toda esta historia:

‡ Tódolos seres humanos que viven actualmente pertencen a unha única especie (*Homo sapiens*) na que os seus antergos directos viviron en África antes de espallarse por Asia e Europa primeiro e por todo o planeta despois. Polo que sabemos, houbo outras especies humanas anteriores (*Homo erectus*) ou contemporáneas á nosa (os *Neandertais*) que aínda que tamén se dispersaron por Europa e Asia, e no caso dos *Neandertais* probablemente conviviron cos nosos devanceiros, acabaron por desaparecer sen mesturarse coa nosa especie.

‡ A partir das primeiras especies de *Homo* (e non antes) atópanse restos de ferramentas en forma de pedras talladas. Segundo van evolucionando as especies e o seu cerebro facéndose máis grande vaise perfeccionando pouco a pouco a fabricación das pedras talladas, pero hai que agardar ata hai uns 40.000 anos² para constatar nas poboacións de *Homo sapiens* unha auténtica revolución na fabricación de ferramentas, tanto nas “tradicionais” de pedra, coma nas primeiras que se coñecen de óso e madeira. É entón cando tamén aparecen as primeiras manifestacións artísticas e os primeiros enterramentos rituais (cf. sección 2.5 deste capítulo).

‡ As características diferenciais das especies humanas (fronte a outras especies de homínidos ou primates) son consecuencia de adaptacións ó medio e polo tanto deben considerarse como evolutivamente vantaxosas. Así acontece coa bipedestación, o maior tamaño do cerebro, a habilidade para construír e empregar ferramentas e, nalgún intre da nosa historia evolutiva, a linguaxe articulada.

2.1.2. Xenética histórica: orixe e migracións das poboacións humanas

As orixes da especie humana actual (*Homo sapiens*) non só se poden investigar a través do rexistro fósil, senón tamén por medio de algo que herdamos directamente dos individuos que conformaron as primeiras poboacións da nosa especie: o noso material xenético. A meirande parte do material xenético dun neno (o ADN dos seus xenes) está constituído a partir da combinación do ADN de seus pais. Sen embargo existe unha parte do material xenético, o chamado ADN mitocondrial (ADNmt) que só se transmite por vía materna, de xeito que un neno vai ter exactamente o mesmo ADNmt

² Isto é en Europa. Recentemente atopáronse ferramentas deste tipo en poboacións de *Homo sapiens*, na África do Sur, que datan de hai uns 80.000 anos.

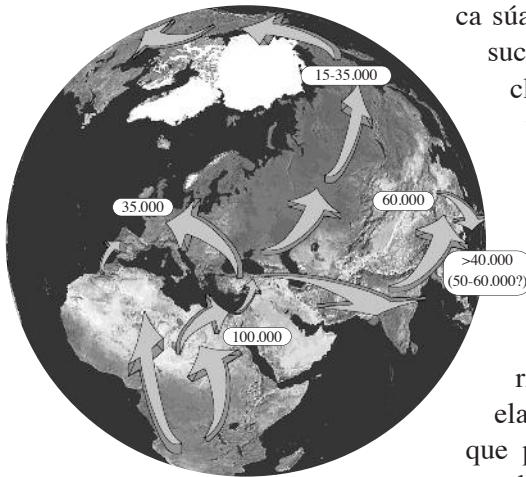

Fig. 2. Mapa coas rutas datadas de migración dende África.

ca súa nai, esta o mesmo cá súa e así sucesivamente. Unha primeira conclusión obvia que se desprende de todo isto é que se algunha vez houbo unha muller na poboación de "*proto-Homo sapiens*" da que descenden tódolos seres humanos (algo así como unha mítica Eva), a totalidade dos seres humanos actuais deberíamos te-lo mesmo ADNmt ca ela. O asunto complícase (veremos que por fortuna) se temos en conta que, de tanto en tanto, o ADNmt sofre unha pequena alteración nalgún dos seus segmentos ó transmitirse de nais a fillos, é dicir, experimenta unha muta-

ción. Por iso non tódolos seres humanos temos un ADNmt exactamente igual. Posto que os xenetistas coñecen o ritmo aproximado ó que se producen as súas mutacións, analizando mostras e comparándoas entre si, resulta teoricamente posible saber cales son as poboacións máis antigas, cales as máis modernas e cál foi a secuencia aproximada de migracións ó longo da historia da nosa especie. Basicamente, os investigadores descubriron que os ADNmt estudados se podían clasificar en dous grandes grupos: un pertencente exclusivamente a poboacións africanas e outro pertencente a poboacións non africanas. Dado que o grao de variabilidade do ADNmt entre poboacións era moi superior no primeiro grupo, deuse por suposto que as poboacións africanas tiñan que ser máis antigas (seguindo a hipótese de que a maior tempo transcorrido, maior número de mutacións e, polo tanto, ADNmt máis distintivos entre si ou, o que é o mesmo, maior variabilidade ou maior distancia xenética entre poboacións).

A partir destes datos, os estudos realizados en 1987 por R. Cann, M. Stoneking e A. Wilson e, posteriormente por J. Wainscoat, L. Cavalli-Sforza e outros investigadores que empregaron un tipo de material xenético diferente con características similares ás do ADNmt (marcadores xenéticos e cromosomas 'Y'), indican que tódalas poboacións humanas actuais derivan dun único grupo de individuos que viviu en África hai uns 150.000 anos. E nun resumo moi simplista pero ó mesmo tempo moi gráfico poderíamos dicir que Adán e Eva viviron nalgún lugar de África hai uns 150.000 anos.

Na figura 2 pódese observar cómo as poboacións descendentes da poboación ancestral se espallaron por toda África durante milenios ata que un

grupo de individuos emigrou dende o continente por Oriente Medio, hai posiblemente uns 50.000 anos, para dispersarse posteriormente por Asia e Australia, nunha primeira etapa, por Europa nunha segunda e máis recentemente por América a través do estreito de Bering.

Por outra banda, resulta moi interesante comprobar que a clasificación en termos de distancia xenética entre as poboacións humanas actuais, realizada por L. Cavalli-Sforza (cf. figura 3) ten unha correspondencia moi aproximada coa distribución das familias de linguas que se falan actualmente.

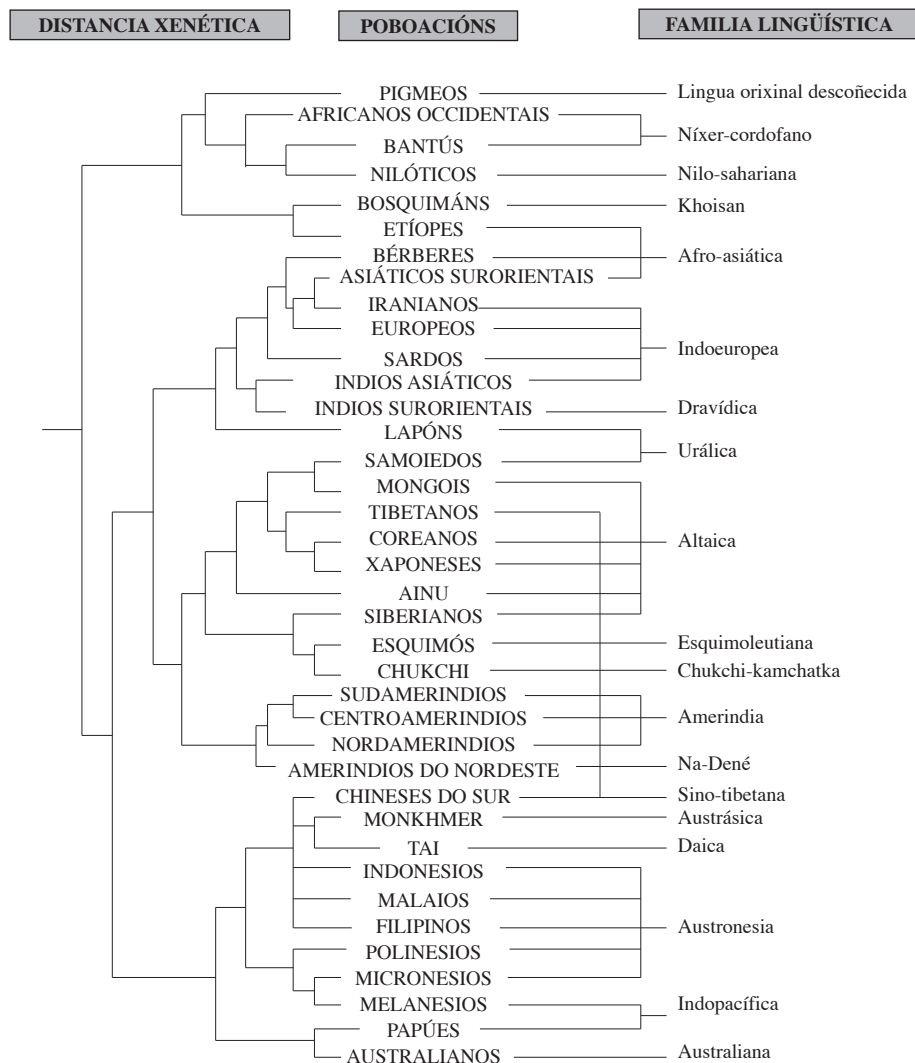

Fig. 3. Cadro de correspondencias entre poboacións xeneticamente diferenciadas e familias lingüísticas (adaptado de Cavalli-Sforza 1996).

2.2. Factores fisiolóxicos

2.2.1. A mecánica da linguaxe: o aparato fonador

As características máis relevantes da linguaxe humana, as que a distinguen totalmente de calquera outro medio de comunicación que empreguen as demais especies animais do noso planeta, é que se trata dunha linguaxe *articulada* e baseada nun sistema de referencias *simbólicas*. O feito de que sexa unha linguaxe articulada significa que a información que transmitimos os humanos ó falar é codificada en forma dunha secuencia de segmentos sonoros *distintivos*, escollidos a partir dun repertorio relativamente reducido (entre algo máis de 10 e algo máis de 100, segundo as linguas). Estes segmentos sonoros ou fonemas (véxase o capítulo 15) son distintivos entre si e a combinación dun número determinado deles, seguindo unha orde específica, dá lugar a unidades de significado de nivel máis alto (morfemas e lexe-mas) que ó mesmo tempo se agrupan seguindo as regras da morfosintaxe da lingua en cuestión para conformar frases.

O feito de que os seres humanos poidamos emitir e encadear unha serie de sons diferentes dabondo entre si como para poder codificar a información que transmitimos ó falar, débese á peculiar conformación dos ósos, músculos, nervios e órganos do noso peito, gorxa, boca e nariz, é dicir, do aparato fonador (cf. figura 4).

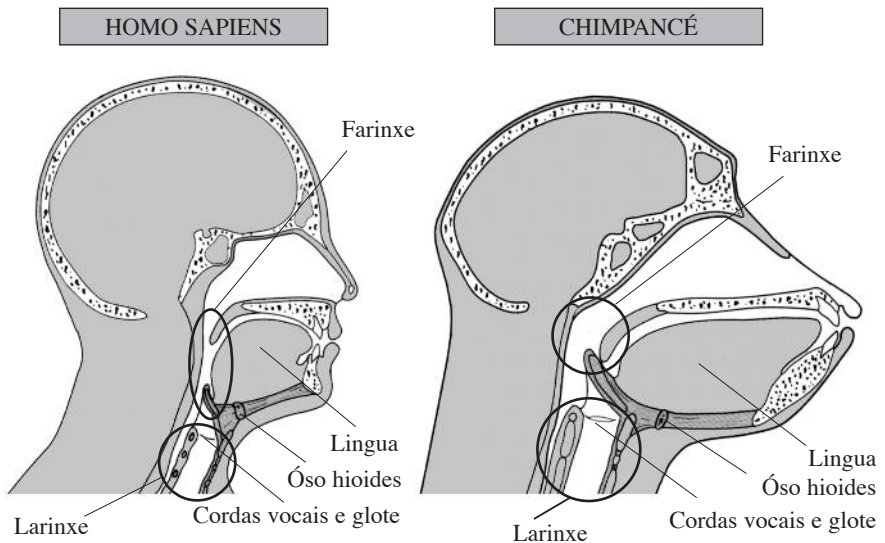

Fig. 4. Esquema do aparato fonador humano comparado co dun simio (adaptado de Alonso-Cortés 1997)

Tódalas linguas humanas fálanse mediante sons producidos pola interacción do aire que sae (ou que entra) dos pulmóns e as cordas vocais, a farinxe, a lingua, os beizos e o nariz. Cando a glote fica aberta mentres o aire sae dos pulmóns facendo vibrar as cordas vocais, a farinxe fai de caixa de resonancia. Se ademais a lingua e os beizos lle deixan paso libre ó aire, modulando o son segundo o seu grao de abertura, prodúcense os sons chamados vocais. Se, polo contrario, a glote, a lingua ou os beizos pechan total ou parcialmente o paso do aire dende os pulmóns, prodúcense os sons que nós coñecemos co nome de consoantes.

O que resulta relevante para o tema que nos ocupa é a disposición especial dos órganos do tracto vocal nos humanos adultos³ respecto da dos outros mamíferos, incluídos os primates superiores. Podemos resumir esta disposición especial nos seguintes puntos:

- ‡ Larinxe en posición moi baixa, o que dá lugar a unha farinxe moi longa (que actúa como caixa de resonancia).
- ‡ Lingua relativamente curta, cilíndrica e moi musculada.
- ‡ Ó tragar péchase o conducto respiratorio mediante a epiglote, o que impide que poidamos respirar mentres comemos ou bebemos.

Precisamente, o proceso evolutivo que conduciu á morfoloxía actual do tracto humano é un dos puntos claves na discusión sobre a orixe da linguaxe. Partimos da base de que a mutación xenética que favoreceu unha posición máis baixa da larinxe só puido ser vantaxosa en termos evolutivos porque, segundo explicamos nas liñas anteriores, facilitaba a produción dunha linguaxe articulada. Polo tanto foi unha mutación que se mantivo e se propagou na nosa especie.

De non ser así, esta alteración tería sido evolutivamente desvantaxosa, xa que unha posición tan baixa da larinxe implica que os humanos adultos non poden respirar mentres comen ou beben ademais de corre-lo risco de que, ó comer, algúns anacos de alimento escapen pola tráquea producindo un atragoamento.

Este feito suscita moitas preguntas, case todas sen resolver. Por exemplo ¿cando se produciu esta mutación estaba preparado o cerebro para aproveitar-se do novo “instrumento” (o aparato fonador) co que podía emitir sons articulados? Se foi así, ¿como puido estar preparado para iso antes de ter este instrumento dispoñible? E se non foi así, ¿que vantaxe supuña esa mutación nos primeiros estadios, cando aínda non se “aproveitaba” para articular son?

³ O tracto vocal dos bebés humanos seméllase ó dos outros mamíferos. Por exemplo, ata os 3 meses os bebés poden comer e respirar a un tempo sen perigo de esganar.

En definitiva, este é un dos problemas máis frecuentes co que se atopa a bioloxía evolutiva e, concretamente, o de cómo explica-la acción da selección natural nos estadios incipientes das estruturas útiles. O exemplo clásico deste problema é a evolución das ás nos insectos ou nas aves (cf. Gould 1991: cap. 9 na traducción española de 1993 “No necesariamente un ala”). Todo o mundo coincide en que unha á serve para voar e que, por exemplo no caso das aves, as ás son adaptacións evolutivas de extremidades anteriores que nos antergos destas cumprían a función de patas e servían para desprazarse pola terra. Resulta evidente que unha á totalmente conformada é vantaxosa dende o punto de vista evolutivo e que polo tanto, obviamente se vexa favorecida polo mecanismo da selección natural. Pero como tamén está claro que o paso das patas anteriores ás ás non aconteceu dun día para outro, o problema xorde cando un se pregunta qué pasaba nos estadios incipientes da á, é dicir, cos individuos que só tiñan “media á” ou “un cuarto de á”. Tendo en conta que este mecanismo evolutivo non funciona considerando a eventual utilidade que poida chegar a ter un órgano ou estrutura unha vez evolucionado, senón tendo en conta a utilidade efectiva en cada intre entón ¿como se podía ver favorecida esta estrutura pola selección natural? Segundo a explicación de Stephen Jay Gould (cf. Gould 1991), unha posible solución é que os estadios intermedios das ás fosen útiles para outro fin distinto ó voo, concretamente para regula-la temperatura corporal. Ó ir aumentando de tamaño, as “pre-ás” deixaron de actuar só como reguladores térmicos e comezaron a poder actuar como verdadeiras ás, útiles para o voo. Este mecanismo que Gould denominou “*preadaptación*” ou “*exaptación*” podería darnos unha explicación de por qué a selección natural favoreceu os estados incipientes e intermedios que conduciron á actual morfoloxía do aparato fonador humano. Sen embargo, para soste esta explicación fáltanos por saber para qué puido ter sido útil unha larinxe baixa antes de que se empregase para a linguaxe articulada.

Outra explicación alternativa é supor que as especies humanas que aínda non tiñan unha morfoloxía do aparato fonador como a nosa (p. ex. o *Homo erectus*) xa utilizaban algún tipo de linguaxe articulada e de referencia simbólica. De ser así, esta linguaxe debeu ser máis sinxela e con menor capacidade expresiva cá linguaxe humana actual, pero baseada nos mesmos principios básicos de funcionamento. Iso explicaría o feito de que a selección natural favorecese durante milenios unha posición cada vez máis baixa da larinxe, xa que iso suporía unha maior capacidade de vocalización, é dicir, unha maior variedade de sons distintivos dispoñibles nun cerebro xa preparado para sacar proveito dela.

2.2.2. A neurofisioloxía da linguaxe

Resulta evidente que para que os seres humanos nos poidamos comunicar mediante unha linguaxe articulada non é dabondo con dispor dun aparato fonador que nos permita emiti-los son necesarios. Resulta indispensable que o noso cerebro sexa capaz de converter ideas, sentimentos, ordes, etc. nunha secuencia adecuada de ordes motoras dirixidas ós órganos do aparato fonador. Se nos detemos a pensar un momento darémonos conta de que falar non é tan fácil como nos pode parecer a primeira vista. Poñámo-lo exemplo dun neno que pide auga. En primeiro lugar, cando este experimenta a sensación de sede, o seu cerebro debe ser capaz de saber (dende logo de maneira inconsciente) que se consegue beber esa auga a sede ha desaparecer. O seguinte paso é conseguila e, supoñendo que non estea ó seu alcance inmediato, a reacción normal é pedirlla ó adulto máis próximo. Aquí comezan a entrar en xogo os centros cerebrais da linguaxe. Aínda non se coñece minuciosamente cal é o proceso exacto, pero basicamente, a partir duns conceptos máis ou menos abstractos de QUERER/ NECESITAR, BEBER e de AUGA, o cerebro busca as correspondentes palabras nas súas formas morfolóxicas adecuadas e constrúe unha oración sintacticamente correcta (todo iso na lingua materna do neno). Simplificando moito as cousas, crese que esta información se elabora nunha área do hemisferio esquerdo do cerebro denominada área de Wernicke (cf. figura 5). Esta información transmítese a través do chamado *fascículo arqueado* a outra zona do mesmo hemisferio, a zona de Broca, onde se volve unha secuencia de

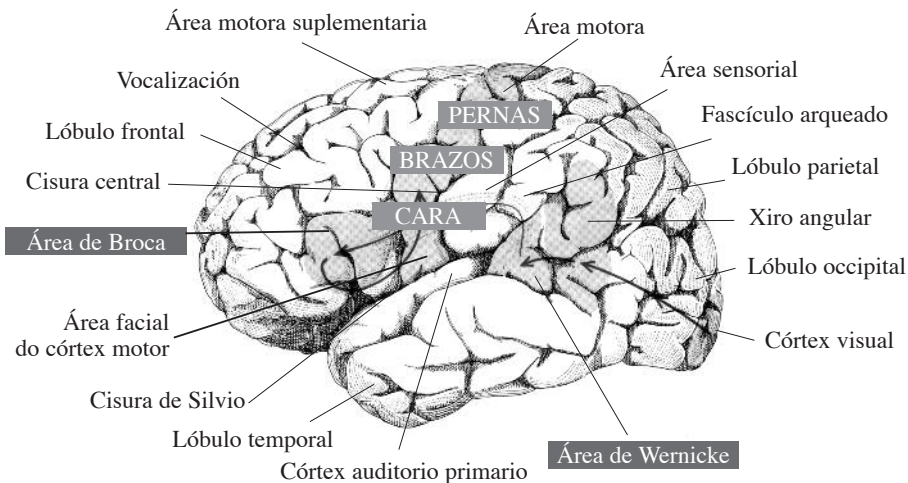

Fig. 5. Algunhas das áreas principais do cerebro humano.

ordes dirixidas ó aparato fonador, o que fai que finalmente o neno pronuncie unha frase como “Quero beber auga”.

En todo o que respecta ó proceso de produción e recoñecemento da fala no cerebro, aínda queda moito por descubrir e aclarar. Sen embargo, mediante o estudio de pacientes con disfuncións da linguaxe e as novas técnicas de exploración da actividade cerebral fixéronse significativos progresos. Por exemplo sábese que a meirande parte das áreas cerebrais relacionadas coa linguaxe residen no hemisferio esquerdo do cerebro. Tamén se coñecen polo menos dúas destas áreas, a de Wernicke e a de Broca, localizadas precisamente mediante o estudio das chamadas afasias⁴ de Broca e de Wernicke. Un paciente con danos cerebrais na área de Broca ten grandes dificultades para atopar as formas adecuadas das palabras (tempos verbais, plurais dos nomes e adxectivos, etc.) e para construír frases sintacticamente coherentes. Sen embargo, aínda que a súa linguaxe adopte un sentido telegráfico, o que finalmente consegue dicir ten sentido. En cambio, un paciente con danos na área de Wernicke é capaz de producir frases longas e complexas, sintacticamente correctas e coas flexións adecuadas das palabras pero que dende o punto de vista semántico teñen un significado moi confuso, ou mesmo carecen completamente de sentido. Por outra banda, tamén se sabe que a zona cerebral que máis medrou en relación cos nosos parentes máis próximos (os chimpancés e os gorilas) son os lóbulos corticais prefrontais. Esta zona presenta a peculiaridade de non ter conexións periféricas, é dicir, non se ocupa directamente do movemento doutras partes do corpo, e de ter unha densidade de conexións neuronais internas moi alta. Crese que esta zona é a responsable do razoamento simbólico indispensable para empregar unha linguaxe como a humana, baseada nun sistema de referencias simbólicas.

Resulta evidente que estes centros de produción e comprensión da linguaxe evolucionaron ó longo de milenios nos nosos antergos, seguramente a partir das zonas cerebrais encargadas orixinalmente doutras tarefas. De feito, estudos paleoantropolóxicos indican que hai xa dous millóns de anos, a área de Broca estaba bastante desenvolvida nos individuos de *Homo habilis* e *Homo ergaster* (Arsuaga e Martínez 1998: 304). Ó parecer, esta zona tamén estaría relacionada coa coordinación motora da man dereita, polo que se pode aventurar como hipótese que o desenvolvemento da área de Broca estivo relacionada nun primeiro momento coa fabricación de ferramentas de pedra e só nun estadio posterior –seguramente no *Homo sapiens*, quizais nos *Neandertais* e podería ser que mesmo antes– tería adoptado as funcións de control dos órganos do aparato fonador que desempeña actualmente.

⁴ As afasias son enfermidades causadas por danos cerebrais e caracterizadas por unha maior ou menor dificultade na produción ou comprensión da linguaxe (véxase o capítulo 8).

2.3. As linguas *pidgin* e a súa evolución cara ás linguas crioulas

O estudio das linguas *pidgin* e crioulas revelouse nos últimos anos como unha fonte de datos lingüísticos que poden ser relevantes, entre outros campos (universais lingüísticos, adquisición da linguaxe infantil, parámetros da gramática universal, etc.), para a pescuda da orixe da linguaxe. Antes ca nada imos tentar definir o que é unha lingua *pidgin* e o que é unha lingua crioula ou *crioulo* (Arends, Muysken e Smith 1994).

Por lingua *pidgin* enténdese “unha forma de fala sen falantes nativos e polo tanto empregada como medio de comunicación por xente que non comparte unha mesma lingua”.

Adoita definirse como linguas crioulas o resultado da evolución dunha lingua *pidgin* cando esta é falada por individuos que a teñen como lingua nativa. Polo xeral estas desenvolvéronse en antigas colonias inglesas, españolas, francesas, portuguesas ou holandesas situadas nas illas do Caribe, América Central ou zonas da Asia sudoriental e das illas do Pacífico. Nas grandes plantacións destas colonias traballaban escravos traídos de diferentes lugares de África ou de Asia. Posto que nestas comunidades convivían individuos con varias linguas diferentes xurdía de maneira espontánea unha especie de xerga, a miúdo con elementos léxicos e gramaticais de varias das falas involucradas que constituía a lingua de comunicación da comunidade e que tiña as características dun *pidgin*. Se co tempo a colonia en cuestión sobrevivía, os fillos dos primeiros traballadores tiñan como lingua materna o *pidgin* que servira de lingua franca nunha primeira etapa. Neste punto, o *pidgin* pasaba a ser unha lingua crioula e, o que resulta máis relevante para nós, as regras gramaticais que no *pidgin* eran difusas e inestables estabilízanse e normalízanse dunha forma contundente e sorprendentemente semellante en moitas linguas crioulas, a pesar de ter unha orixe totalmente diferente e non teren mantido contactos entre si.

De feito, o que resulta relevante para o noso estudio é que parece haber unha serie de características lingüísticas que a maioría das linguas crioulas comparten entre si en maior ou menor grao (Arends, Muysken e Smith 1994: 124):

- ┆ Orde das palabras SVO (suxeito – verbo – obxecto).
- ┆ Partículas preverbais para marca-lo tempo (T), o modo (M) e o aspecto (A) que aparecen case sempre nesta orde (TMA).
- ┆ O uso de verbos en serie.
- ┆ Sistemas de partículas interrogativas transparentes.
- ┆ Reflexivos morfoloxicamente complexos.
- ┆ Marca de plural mediante pronomes persoais de terceira persoa de plural.

- | A existencia dunha preposición de lugar xeneralizada (a miúdo “*na*”).
- | Construcións de dobre obxecto.

Da existencia destas características compartidas por diferentes linguas que teñen como denominador común o ter xurdido nun período relativamente breve, a partir de linguas *pidgin*, quixéronse extraer algunhas conclusións que teñen que ver co estudio dos universais lingüísticos e coa teoría da gramática universal. En concreto, as teorías que apoian que o cerebro humano ten unha especie de “pre-gramática” básica xa no momento do nacemento que se vai definindo e completando nos primeiros anos de vida coa aprendizaxe da lingua materna postulan que os fenómenos lingüísticos comúns á maioría das linguas crioulas poderían corresponder ás características fundamentais desta “pre-gramática”. De ser así, parece evidente que as primeiras linguas humanas terían que ter compartido polo menos algúns destes fenómenos.

2.4. A evolución das linguas humanas

As linguas máis antigas das que temos testemuño escrito e das que coñecemos-la súa estrutura remóntanse a algo máis de 5.000 anos atrás. En concreto, nas excavacións realizadas na antiga Mesopotamia (actual Iraq e Irán) atopáronse taboíñas de arxila en escritura cuneiforme con pequenos textos en elamita⁵ e en sumerio datadas entre o 3000 e 2900 a.C. Temos constancia dos primeiros xeroglíficos do exipcio antigo dende o ano 3000 a.C. O primeiro testemuño dunha lingua semítica (acadio antigo en escritura cuneiforme) data do 2300 a.C. e o primeiro dunha lingua indoeuropea (hitita tamén en escritura cuneiforme) de entre o 1700 e o 1500 a.C. Os primeiros testemuños escritos en chinés son aproximadamente do 1400 a.C.

Aínda que poida parece-lo contrario, a estrutura das linguas que se falaban hai 5.000 anos non nos di practicamente nada sobre cómo eran as primeiras linguas humanas. Daquela, as linguas presentaban xa unha enorme diversidade en canto á tipoloxía: o sumerio era unha lingua aglutinante, o exipcio antigo, o acadio e o hitita linguas flexivas, mentres que o chinés antigo semellaba ser unha lingua illante e monosilábica, aínda que con algúns vestixios de antigas flexións fosilizadas. En tódolos casos trátase de linguas totalmente desenvolvidas con vocabularios extensos e gramáticas complexas: nada que nos poida facer pensar nas primeiras linguas dos nosos antergos.

⁵ Lingua aínda pouco coñecida a pesar de ser unha das tres oficiais do antigo imperio Persa. Hai testemuñas escritas que abarcan 2.500 anos. Segundo as últimas teorías podería se-la lingua que deu orixe ás linguas dravídicas do subcontinente Índico (véxase o capítulo 5).

Existen estudos procedentes do campo da lingüística histórica e comparativa que nos poden dar unha idea do panorama lingüístico “pre-literario”, é dicir, de linguas das que non temos testemuños escritos directos. Así, os estudos sobre as orixes das linguas indoeuropeas (Renfrew 1987) apuntan como posible a existencia dunha lingua “proto-indoeuropea” (*PIE*) falada hai uns 7.000 anos na zona de Anatolia ou do sur do Cáucaso. Posteriormente, sucesivos dialectos desta lingua iríanse estendendo paulatinamente, mediante migracións asociadas á difusión da agricultura, tanto por Europa (de leste a oeste e de sur a norte) como por Asia central e o subcontinente Indio (de oeste a leste e de norte a sur). En Europa substituíron as antigas linguas pre-indoeuropeas como o etrusco, o ibero ou o vasco (a única lingua pre-indoeuropea que logrou chegar ata os nosos días en Europa) e na India, aínda que non totalmente, as linguas dravídicas. Non existe unanimidade en canto ás características da *PIE* pero parece probable que se tratase dunha lingua con raíces monosilábicas ou bisilábicas e de carácter aglutinante (Adrados 1987).

Remontándonos máis cara ó pasado, Colin Renfrew (Renfrew 1997a) constata a existencia de catro fases na expansión das linguas humanas dende as primeiras faladas no continente africano (figuras 6a, 6b, 6c e 6d, adaptadas de Renfrew 1997a):

‡ Unha primeira migración inicial que puido partir da África do Sur, cruzando este continente ata o norte e que a partir do Oriente Medio colonizaría a maior parte de Europa meridional e central así como o Cáucaso, a península de Indochina, o continente australiano e, hai uns 20.000 ou 30.000 anos, o continente americano a través do estreito de Bering. As linguas *khoisan* e as linguas *nilo-saharauís* en África, as linguas *caucásicas*, o vasco, as linguas *dai* e *austro-asiáticas* na península de Indochina e nas illas do Pacífico próximas ó continente, as linguas aborixes australianas e as linguas *amerindias* do continente americano serían restos desta primeira migración.

‡ Unha segunda etapa hai uns 10.000 anos, asociada á invención da agricultura. Esta expansión tivo un foco moi importante en Mesopotamia, a partir de onde se difundiron tres grandes familias lingüísticas: a *indoeuropea* (á que pertencen, entre outras moitas linguas europeas, o galego, o castelán e o catalán) por Anatolia e toda Europa, a *afro-asiática* polo Oriente Medio, a península arábica e o tercio norte de África, e a *dravídica* polo subcontinente Indio. Outros focos puideron ser África central, co espallamento das linguas *nixer-cordofanas*, o río Amarelo na Asia oriental, dende onde se expandiron as linguas *sino-tibetanas* e o surlleste asiático como foco de difusión das linguas *austronesias* por Formosa, Filipinas, Madagascar e as illas do Pacífico.

‡ Unha terceira dispersión posterior asociada a un cambio climático que supuxo un queentamento do planeta e que fixo posible a colonización de

Migración inicial

- 1 KHOISAN
- 2 NILO-SAHARA
- 3 CAUCÁSICA
- 4 VASCO
- 5 ÁUSTRICA
- 6 INDO-PACÍFICA
- 7 AUSTRALIANA
- 8 AMERINDIA

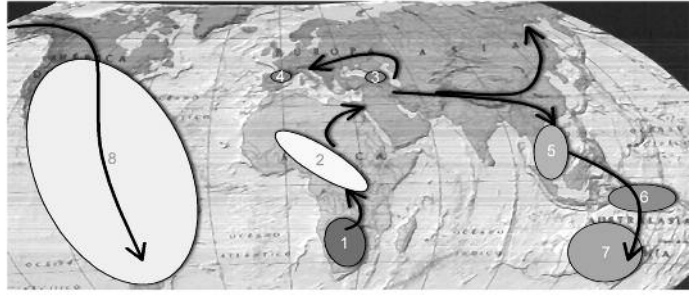

Dispersión agrícola

- 1 KHOISAN
- 2 NILO-SAHARA
- 3 CAUCÁSICA
- 4 VASCO
- 5 ÁUSTRICA
- 6 INDO-PACÍFICA
- 7 AUSTRALIANA
- 8 AMERINDIA
- 9 NÍXER-CORDOFANA
- 10 AFRO-ASIÁTICA
- 11 INDO-EUROPEA
- 12 ELAMO-DRAVÍDICA
- 13 SINO-TIBETANA
- 14 AUSTRONESIA

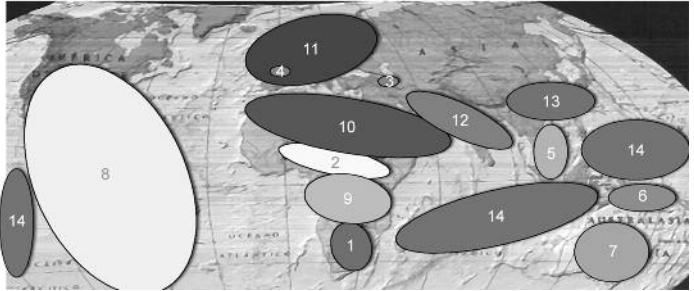

Dispersión tardía debida ó clima

- 1 KHOISAN
- 2 NILO-SAHARA
- 3 CAUCÁSICA
- 4 VASCO
- 5 ÁUSTRICA
- 6 INDO-PACÍFICA
- 7 AUSTRALIANA
- 8 AMERINDIA
- 9 NÍXER-CORDOFANA
- 10 AFRO-ASIÁTICA
- 11 INDO-EUROPEA
- 12 ELAMO-DRAVÍDICA
- 13 SINO-TIBETANA
- 14 AUSTRONESIA
- 15 URALO-YUCAGUIRA
- 16 CHUCUTO-CAMCHATCA
- 17 ESQUIMO-ALEUTIANA
- 18 NA-DENÉ

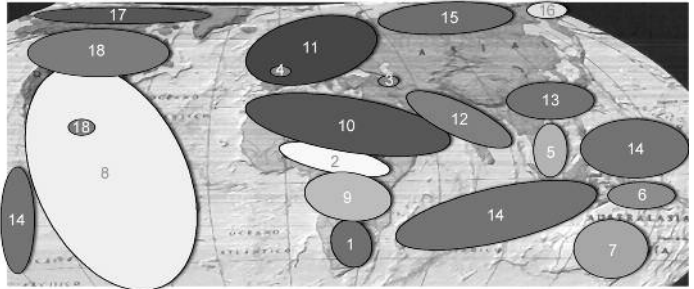

Dispersión dominio de elite

- 1 KHOISAN
- 2 NILO-SAHARA
- 3 CAUCÁSICA
- 4 VASCO
- 5 ÁUSTRICA
- 6 INDO-PACÍFICA
- 7 AUSTRALIANA
- 8 AMERINDIA
- 9 NÍXER-CORDOFANA
- 10 AFRO-ASIÁTICA
- 11 INDO-EUROPEA
- 12 ELAMO-DRAVÍDICA
- 13 SINO-TIBETANA
- 14 AUSTRONESIA
- 15 URALO-YUCAGUIRA
- 16 CHUCUTO-CAMCHATCA
- 17 ESQUIMO-ALEUTIANA
- 18 NA-DENÉ
- 19 ALTAICA

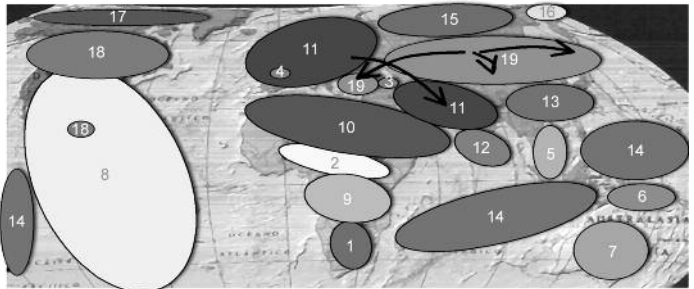

Figs. 6a, 6b, 6c e 6d. Fases na expansión das linguas humanas (adaptado de Renfrew 1997a).

zonas situadas ó norte do paralelo 54. Neste espallamento teríanse desenvolvido as linguas *urálicas* na Asia noroccidental e o norte de Escandinavia, as da familia *chucutocamchatca* no extremo oriental do norte de Asia, as linguas *esquimoaleutianas* na zona do estreito de Bering e extremo norte do continente Americano e as linguas *na-dené*, na América do Norte.

Finalmente, unha última expansión impuxo a lingua de minorías guerreiras que invadiron outras poboacións procedentes de anteriores etapas. Isto puido orixina-las linguas *altaicas* na Asia Central e Turquía e a expansión das linguas indoeuropeas polo subcontinente Indio.

2.5. A evidencia arqueolóxica: as ferramentas de pedra tallada

Na maior parte das excavacións arqueolóxicas nas que se atoparon fósiles humanos pertencentes a especies *Homo* había a carón deles ferramentas en forma de pedras talladas. Esta é precisamente a característica principal que define os primeiros fósiles do xénero *Homo* fronte ós seus contemporáneos homínidos (*Australopithecus* e *Paranthropus*, cfr. sección 2.1.1 deste capítulo). As especies humanas son as únicas do reino animal capaces de fabricar ferramentas de pedra e utilizalas para cortar, bater e espelicar.

Tradicionalmente, os utensilios de pedra que se atoparon no rexistro fósil clasifícanse en catro industrias ou modos. Resulta interesante que vexamos brevemente as características e datas de cada unha delas.

2.5.1. Modo 1: *Industria Olduvaiense*

Son os primeiros utensilios de pedra fabricados polos humanos. Atopáronse na rexión africana de Olduvai, xunto a restos fósiles de *Homo* datados hai máis de 2,3 millóns de anos. O seu aspecto é moi tosco e practicamente consisten en cantos e pedras talladas por unha ou por dúas faces a base de poucos golpes, os suficientes como para proporcionaren un gume cortante.

2.5.2. Modo 2: *Industria Achelense*

Os utensilios pertencentes á industria Achelense asócianse ó *Homo ergaster* e aparecen hai uns 1,6 millóns de anos. Estes supoñen un grande avance respecto das ferramentas da industria Olduvaiense. Entre estes utensilios atópanse machadas, picos e fendedores. A súa fabricación implicaba unha longa secuencia de golpes precisos, o que indica que os individuos de *Homo ergaster* xa tiñan unha boa coordinación neuromuscular das mans.

2.5.3. *Modo 3: Industria Musteriense*

Durante máis dun millón de anos, as ferramentas de pedra fábrícanse seguindo as características da industria Achelense. Sen embargo, hai de 300.000 a 200.000 anos, aparece na África subsaharauí e en Europa unha nova industria asociada ás poboacións de Neandertais. Esta industria chamada Musteriense ten a particularidade de que unha mesma rocha ou pedra é traballada de tal xeito que dá lugar a diversos utensilios que logo son tallados por separado con máis detalle.

2.5.4. *Modo 4: Industria Auriñaciense*

A industria Auriñaciense representa unha verdadeira revolución tecnolóxica. Aparece en Europa de maneira brusca hai uns 40.000 anos. Mentres que a industria Musteriense está asociada a poboacións Neandertais, tódalas ferramentas do Auriñaciense foron atopadas xunto a fósiles de humanos modernos. Tecnicamente caracterízase por ferramentas finas e alongadas, traballadas en diferentes formas (burís, raspadeiras, coitelos, etc.). Resulta moi significativo o feito de que nesta industria aparezan por primeira vez ferramentas de óso e de madeira, e pouco despois da súa aparición se atopan as primeiras manifestacións artísticas en forma de gravados e pinturas.

2.6. A ensinanza da linguaxe a chimpancés e gorilas

Nas últimas décadas realizáronse experimentos nos que se tentou ensinalos chimpancés e gorilas a manexar linguaxes articuladas (aínda que baseadas en signos ou en xestos, debido ás dificultades fonatorias destes animais). Os resultados dos experimentos non son concluíntes e a miúdo supoñen materia de controversia para os estudiosos do tema. Parece ser que, en xeral, os simios que participan nestes experimentos conseguen aprender, despois de varios anos de ensinanza, arredor de 150 signos ou xestos que se corresponden coas nosas palabras e logran construír frases simples de dúas ou, como moito, de tres palabras. Sen embargo, parece haber un punto a partir do cal a aprendizaxe non progresa e que máis ou menos coincide co nivel de coñecemento lingüístico dun neno de dous anos e medio.

Entre os moitos experimentos deste tipo que se realizaron existe un caso moi ben documentado, o de *Kanzi*, que resulta, ademais de espectacular, extraordinariamente ilustrativo. *Kanzi* é un chimpancé bonobo que naceu mentres a súa nai *Matata*, xunto con outros dous chimpancés, formaba parte dun experimento de aprendizaxe da linguaxe mediante un teclado lexicográfico de signos, dirixido por Sue-Savage Rumbaugh e Duane Rumbaugh.

Mentres os investigadores se ocupaban de ensinar ós chimpancés adultos os diferentes signos lexicográficos e varias das combinacións posibles que daban lugar a frases gramaticais, ninguén se ocupou de ensinar directamente a *Kanzi* a empregar esta linguaxe. Nos experimentos, *Kanzi* estaba a carón da súa nai *Matata* e aprendeu a utilizar a linguaxe espontaneamente, a partir do que vía. Actualmente posúe un vocabulario moito máis extenso e é quen de construír frases máis complexas cá súa nai e de entender en gran medida o inglés falado.

2.7. Os factores psicocognitivos

Outro dos factores clave que nos poden axudar a entende-lo proceso da orixe da linguaxe é o estudio dos factores cognitivos que fan posible que aprendamos e empreguemo-la linguaxe humana. O feito indiscutible de que os nenos aprendan a falar é o punto de partida para moitos dos estudos de psicoloxía cognitiva e iso é así porque o proceso de aprendizaxe infantil dun sistema tan complexo como a linguaxe humana acontece seguindo unha serie de características que o volven completamente único e sorprendente:

- | Realízase en moi pouco tempo.
- | A aprendizaxe faise a partir de datos fragmentarios e non sistemáticos (as frases, a miúdo incompletas, que o neno oe ós adultos).
- | Os nenos aprenden a falar sen un proceso de ensinanza dirixido explicitamente a este fin (é dicir, ninguén lles ensina dunha maneira sistemática cómo se fala).

Para explicar este feito existen dous tipos de teorías entre os estudiosos do tema: as teorías innatistas e as teorías non innatistas.

2.7.1. As teorías innatistas

Chomsky, Bickerton, Pinker e outros autores tentan responder esta cuestión supondo que o cerebro humano desenvolveu un “módulo da linguaxe” que viría pre-programado desde o nacemento. Así, ó nacer, o cerebro contería os parámetros básicos que controlan a fonética, a morfoloxía e a sintaxe das linguas humanas (o que se adoita chamar *Gramática Universal* ou GU). Deste xeito, o que faría o neno cando aprende a falar é axusta-los diferentes parámetros da GU ós valores da súa lingua materna, baseándose nas frases que vai oíndo. Por outra banda, para Bickerton o paso das linguas *pidgin* a crioulas supón unha proba evidente da existencia dun “bio-programa” que xa ó nacer formaría parte das nosas estruturas cerebrais: as características comúns das linguas crioulas serían o reflexo dos parámetros “por defecto” da Gramática Universal.

2.7.2. *As teorías non innatistas*

Desde o punto de vista oposto, autores como Deacon rexeitan as teorías innatistas argumentando que é imposible que “algo” como unha Gramática Universal puidese desenvolverse como un módulo do cerebro humano seguindo as pautas da teoría evolutiva e da selección natural (Deacon 1998: 332). En cambio propoñen que o cerebro humano desenvolveu a forma de *aprender* un sistema de referencia simbólica como a linguaxe humana. Segundo esta teoría, e simplificando moito as cousas, “os nenos son o medio a través do cal a linguaxe se pode reproducir” e polo tanto é esta a que se adaptou durante milenios ás capacidades cognitivas e de aprendizaxe dos nenos. Iso explicaría a rapidez e a facilidade coa que os pícaros aprenden a falar. Segundo parece, a aprendizaxe de sistemas de referencia simbólicos como a linguaxe realízase mellor dunha forma “involuntaria”, na que o individuo non mantén unha atención consciente ás relacións individuais entre símbolos e referentes, senón que está sometido a un “bombardeo” de combinacións simbólicas (frases) a partir das que, dalgunha maneira, se van establecendo as conexións neuronais necesarias para que o cerebro logre inferir a “clave” de cómo funciona todo o sistema. De feito, esa é a maneira de como os nenos aprenden a falar a unha idade na que non atenden conscientemente a esa aprendizaxe pero que están oíndo constantemente frases no seu idioma materno. E esa é a maneira na que aprendeu *Kanzi*, o chimpancé que mellor semella ter asimilado ata o de agora as estruturas da linguaxe humana.

Un escenario plausible

NAS seccións anteriores vimos brevemente algúns dos factores relevantes para a investigación. Chegados a este punto podemos tentar aventurar unha hipótese plausible dos feitos que conduciron á aparición da linguaxe humana. Debemos facer fincapé en que se trata só *dunha* hipótese que por moito que poida ser plausible e coherente cos datos que coñecemos neste momento non deixa de ser iso: unha hipótese.

Se repasámo-los datos veremos que os ingredientes necesarios para a aparición da linguaxe articulada son:

┆ Un aparato fonador adecuado coa larinxe nunha posición baixa dabondo como para permiti-la articulación de sons suficientemente claros e distintos entre si.

┆ Un cerebro grande e complexo dabondo cun córtex prefrontal e as áreas de Broca e de Wernicke ben desenvolvidas capaz, por unha banda, de desempeñar a complexa coordinación neuromuscular necesaria para controlar e coordina-los movementos dos órganos do aparato fonador e, por outra banda, de aprender e manexar un sistema de referencia simbólico e de codificar pensamentos, sensacións, necesidades e experiencias en forma dunha secuencia de sons articulados e viceversa.

┆ Un medio no que a aparición da linguaxe articulada supuxese unha clara vantaxe en termos evolutivos e que esta puidese compensa-lo inconveniente de que, ó te-la larinxe nunha posición tan baixa, os humanos actuais sexan os únicos mamíferos adultos que, ademais de non poderen respirar mentres comen ou beben, poden chegar a morrer se se atragoan.

É probable que a comunicación entre os membros das primeiras especies de homínidos fose similar á que actualmente se dá entre os chimpancés e outros primates superiores. De feito, os seus cerebros a penas eran maiores. Segundo apunta T. Deacon (Deacon 1998), hai uns dous millóns de anos produciuse un cambio nos hábitos de caza, debido á necesidade de consumir unha meirande cantidade de carne para paliar unha crecente carestía de alimentos vexetais. Este cambio puido conducir a unha reestructuración nas dependencias sociais dos primeiros grupos de humanos e na aparición de fortes vínculos de parella entre machos e femias. Segundo Deacon, a necesi-

dade de manter e reforzar estes vínculos, que semella ter sido evolutivamente vantaxosa en termos de distribución da caza tería provocado a aparición e o desenvolvemento de pautas de conducta baseadas nun sistema de referencia simbólico (p. ex. en forma de secuencias de xestos ou sons rituais). Isto puido se-lo detonante para o desenvolvemento paulatino das zonas corticais prefrontais do cerebro e para que estas pautas de comportamento puidesen ir facéndose máis complexas e volvéndose pouco a pouco un sistema de comunicación, unha linguaxe. Moi posiblemente, as poboacións de *Homo habilis* xa empregarían unha linguaxe simple pero articulada e fundamentada en referencias simbólicas, aínda que seguramente máis baseada en xestos ca en sons. Paralelamente, segundo se foi desenvolvendo a destreza manual e o uso de ferramentas, a utilización da linguaxe oral teríase visto evolutivamente favorecida sobre a xestual. Isto tería motivado un uso cada vez maior do aparato fonador e ofrecido a vantaxe selectiva que favoreceu os cambios fisiolóxicos que provocaron o descenso na posición da larinxe. Cabe pensar que o *Homo erectus* puidese ter utilizado unha linguaxe articulada, cun maior compoñente oral e máis complexo có do *Homo habilis* pero aínda máis simple cá linguaxe moderna. O repertorio de sons distintivos desa linguaxe puido ter incluído algunhas consoantes oclusivas (agás o /k/), nasais e laterais, estalos ou *clics* e un único son vocálico indiferenciado, todo iso cun forte timbre nasal (Lieberman 1998: 61). Como ademais é de supor que a coordinación neuromotora non estivese aínda plenamente desenvolvida, podemos deducir que o poder expresivo da linguaxe do *Homo erectus* tivo que ser bastante restrinxido, quizais apto como moito para designar obxectos, desexos ou ordes ou para chama-la atención dos outros individuos do grupo sobre aspectos da vida cotiá (perigos, comida, etc.). Posiblemente estas circunstancias mantivéronse cun refinamento paulatino, segundo a posición da larinxe ía descendendo ata ben entrada a aparición do home de Neandertal e da nosa propia especie.

Chegamos ó punto crucial da nosa historia. Resulta plausible imaxinar que hai uns 150.000 anos, nalgunha das poboacións precursoras do *Homo sapiens* que vivían en África se deu unha nova mutación que favoreceu unha posición *moi* baixa da glote nos individuos adultos. Esa configuración do tracto vocal presentaba o grave problema de impedir comer ou beber e respirar á vez e ademais os seus posuidores corrían o risco de atragoarse ó comer. Pero ó mesmo tempo, e de aí a súa gran vantaxe evolutiva, aumentaba enormemente a variedade de sons distintivos dispoñibles para a linguaxe, sobre todo de sons vocálicos como o /i/, o /a/ e o /u/, á vez que facía posible unha pronuncia moito máis clara e precisa. Isto tivo que aumentar considerablemente o poder expresivo da linguaxe, o que sen dúbida constituía un adianto enorme nun grupo de individuos socialmente cohesionados e interdependentes.

Todo fai pensar que hai entre 80.000 e 60.000 anos, posiblemente na África do sur, algunhas poboacións de *Homo sapiens* acadaron unha madurez neuromuscular suficiente como para que xurdise por fin unha linguaxe articulada *moderna*, tal como a coñecemos hoxe en día. Ese momento foi clave para a nosa especie porque aumentou enormemente a capacidade expresiva na comunicación oral. Agora xa non só podían expresar desexos, medos, avisos, ordes ou sensacións. A linguaxe articulada moderna supuña unha ferramenta que ninguén máis tiña e que lles permitía, por primeira vez na historia, *explicar cousas*, narrar acontecementos e así poder transmitir ós seus conxéneres e ós seus descendentes experiencias e descubrimentos. Con isto facíase posible que o grupo, a tribo, puidese ir acumulando coñecemento dunha forma moitísimo máis rápida ca antes. E iso puido ser o que provocou a revolución tecnolóxica e cultural do Auriñaciense: o repentino perfeccionamento na talla das ferramentas, non só de pedra senón tamén de óso e de madeira, as primeiras manifestacións de enterramentos rituais, as primeiras expresións artísticas e, co tempo, a conquista do planeta.

Algunhas cuestións abertas

4.1. ¿Que tipo de linguaxe tiñan as poboacións de *Homo habilis* e *Homo erectus*?

Dende logo, hai que dicir unha vez máis que non o sabemos e só podemos facer suposicións ó respecto. Se tomamos como premisa a suposición de que o aparato fonador do que dispuñan estas especies non era apto para xeralas consoantes e vocais típicas das linguas humanas actuais debemos pensar como moito no uso dunha linguaxe seguramente articulada, baseada principalmente en xestos e quizais complementada con algúns sons consonánticos e estalos (clics). De entrada, isto non semella suficiente como para facer posible unha linguaxe articulada como a nosa, pero teoricamente non sería completamente descartable algunha forma de proto-linguaxe na que o número restrinxido de xestos, sons consonánticos e estalos distintivos fixesen ás veces de *fonemas*. Quizais os individuos destas especies podían designar obxectos cotiáns e accións simples mediante a combinación destes elementos. O feito de que as linguas *khoisan* faladas polos bosquimáns no sur de África teñan precisamente estalos ou clics⁶ como parte do seu inventario fonético consonántico (por outra banda, un dos máis complexos que se atopan entre as linguas do mundo) podería ser un argumento que apoiase esta idea.

4.2. ¿Os Neandertais tiñan unha linguaxe articulada igual ou similar á nosa?

A resposta a esta pregunta é unha das grandes incógnitas relacionadas coa orixe da linguaxe humana e como tal é un dos puntos que maior controversia suscita entre os especialistas no tema. Ata hai pouco a posición máis xeral ó respecto era considerar que os neandertais non tiñan un aparato fonador similar ó noso, coa glote en posición baixa e que polo tanto non terían sido quen de desenvolver unha linguaxe articulada como a nosa. Sen embargo, nos últi-

⁶ A forma máis sinxela de imaxinar como soan os diferentes estalos ou *clics* é pensar no son dun bico, o estalo que facemos coa lingua para imitar o ruído dunha rolla ó sair dunha botella, o que se fai para afalar os cabalos. Outra cousa é, dende logo ter que combinar estes sons con outras consoantes (¡incluíndo outros *clics*!) e vocais para formar palabras.

mos anos descubríronse fósiles de Neandertais e mesmo de especies anteriores (Arsuaga e Martínez 1998: 314) que semellan demostrar que o seu aparato fonador era moi semellante ó noso e que, en particular, a glote xa se atopaba nunha posición que posibilitaba a linguaxe articulada. Polo tanto poderíamos dicir que é moi probable que empregasen algunha forma de linguaxe articulada pero seguramente cun poder expresivo menor có noso (Lieberman 1998).

4.3. ¿Tódalas linguas humanas proveñen dunha única lingua primixenia?

A este respecto podemos dicir que hai dúas teorías principais:

‡ A *monoxénese* é unha teoría que defende para a linguaxe humana unha orixe única en tempo e espazo. Segundo esta teoría, tódalas linguas humanas faladas ata o de agora proceden en última instancia dun único grupo de *Homo sapiens* que tería desenvolvido a linguaxe articulada nalgún lugar de África hai entre 50.000 e 100.000 anos.

‡ A *polixénese*, que defende que diferentes grupos de *Homo sapiens* puideron ter desenvolvido a linguaxe articulada en diferentes lugares do planeta e en diferentes momentos da súa expansión polo mesmo.

Hoxe en día non hai argumentos que se poidan esgrimir definitivamente en favor dunha ou doutra hipótese. Sen embargo, os datos que temos sobre evolución e expansión das linguas (cf. sección 2.4 deste capítulo) e sobre xenética humana e a correlación entre a distancia xenética das poboacións actuais e as familias de linguas (cf. sección 2.1.2 e figura 3 deste capítulo) fan máis plausible a teoría da monoxénese, é dicir, dunha única orixe común.

4.4. ¿Como foron as primeiras linguas humanas?

Podemos facer algunhas suposicións sobre as características máis salientables das primeiras linguas modernas articuladas.

4.4.1. Tipoloxía lingüística

En canto á súa tipoloxía lingüística debemos rexeitar, de entrada, que se puidera tratar de linguas aglutinantes (como o turco ou o vasco) e moito menos de linguas flexivas (como o latín ou o árabe) ou polisintéticas (como o esquimó). O máis probable é que fosen linguas illantes e monosilábicas, con estrutura de sílaba consoante-vocal (CV) ou como moito CVC. Algo así como o chinés actual pero cunha fonética, unha sintaxe e un sistema de composición de palabras moito máis simple⁷.

⁷ O carácter illante e monosilábico do chinés actual é probablemente o resultado da evolución por desgaste fonético a partir dunha lingua (proto-chinés) orixinalmente flexiva ou aglutinante.

4.4.2. Fonoloxía

Nun primeiro estadio, a fonoloxía (e non necesariamente a fonética) tivo que ser relativamente simple. Non resulta disparatado pensar en linguas con poucos fonemas distintivos pero con bastantes alófonos (variantes) para cada fonema. Tampouco é probable que tivesen máis de tres vocais distintivas (/a/, /i/, /u/) e como consoantes, poderíamos postular as tres oclusivas xordas (/p/, /t/, /k/) posiblemente con alófonos aspirados, sonoros ou glotalizados, polo menos unha nasal (/m/ e quizais /n/), posiblemente unha líquida (/l/ ou /r/) e unha sibilante (/s/). Mesmo tampouco é descartable a existencia dalgunha consoante africada inspirante (os estalidos ou *clicks* das linguas khoisan).

4.4.3. Léxico

Podemos aventurar que o inventario léxico das primeiras linguas tivo que estar composto na súa maioría por verbos (de acción e de estado) e por nomes (probablemente referentes a entidades concretas). Seguramente tamén tivo que haber un pequeno número de adverbios simples (tipo “aquí”, “alí”, “agora”, “antes”, etc.) e posiblemente algún elemento pronominal (“eu”, “ti”). Finalmente é posible que se fixese uso dos chamados “ideófonos” empregados actualmente en varias linguas africanas. Os ideófonos (Junyent 1986) son palabras ou sons que expresan unha idea (p. ex. “o berro dun paxaro”), unha sensación (p. ex. “a producida por un lóstrego”) ou un feito físico (p. ex. “o ruído que produce o coco cando cae á terra”). E poden equipararse ás onomatopeas pero o seu ámbito é máis amplo: representan un recurso expresivo co que o falante pode apoiar mellor a narración.

4.4.4. Sintaxe

Non hai moito que poidamos dicir sobre a sintaxe das primeiras linguas. Extrapolando datos das linguas *pidgin* e crioula, da linguaxe infantil e algúns dos universais lingüísticos coñecidos podemos supor unha orde básica SVO ou SOV e asumir que as frases eran curtas e simples e que o discurso era unha sucesión destas frases, moi probablemente apoiado por ideófonos e por frecuentes xestos ou movementos explicativos. O seguinte exemplo (Diamond 1959) é unha tradución literal dunha narración en andamanés, unha lingua falada nas illas Andamán, no golfo de Bengala. A súa sintaxe pódenos dar unha idea do que se dixo anteriormente:

canto moitos días pasados ti vir? – mañá-en eu vir – agora eu porco cazar – lonxe en-efecto eu – lonxe en-efecto eu vir – eu tras-de-alí – en-efecto eu afastar facer – porco pequeno – lonxe en-efecto eu levar vir – en-efecto alí eles asaron.

4.4.5. Estabilidade

Poderíase facer un último comentario xeral sobre a estabilidade das primeiras linguas humanas ou máis exactamente sobre a súa falta de estabilidade. A partir do xurdimento da linguaxe articulada como tal é de esperar un período de tempo máis ou menos amplo durante o cal as características básicas das linguas que se falaban (vocabulario, fonética e quizais en menor medida, sintaxe) fosen cambiando de maneira moi rápida, case de xeración en xeración. Nun principio, a falta dunha tradición de narracións orais, dunha linguaxe escrita e dunha comunidade de falantes grande –factores que axudan todos eles a estabilizar unha lingua– favorecería precisamente esta gran velocidade de cambio. Se ademais tomamos como suposto que a linguaxe articulada xurdiu dentro dunha comunidade relativamente pequena e que os descendentes desta se foron dividindo –e espallando polo continente africano durante as primeiras decenas de miles de anos– en novos grupos nos que o seu número podería oscilar entre cincuenta e cen individuos, temos un escenario no que aparecen multitude de pequenas comunidades humanas espaxadas, cada unha falando linguas máis ou menos diferentes entre si. Co tempo e a medida que os grupos humanos se asentaban nunha rexión concreta e aumentaban de tamaño ou tiñan contacto entre si, algunhas destas linguas darían lugar a linguas ou grupos de linguas que se irían estabilizando pouco a pouco mentres que outras, seguramente unha maioría, deixarían de falarse como tales nunhas poucas xeracións.

Exercicios

1. ¿Por que os primeiros homínidos e os grandes simios actuais (como os chimpancés) non poden utilizar unha linguaxe articulada? Comentar se o problema principal é físico ou neurolóxico.

2. ¿Onde é probable que se falasen as primeiras linguas humanas? ¿Cal se supón que foi a súa ruta de expansión por todo o planeta?

3. ¿Os seres humanos actuais somos descendentes dos Neandertais? ¿Cal se cre que é a orixe de tódalas poboacións humanas actuais?

4. Comenta-lo seguinte texto:

“As linguas atópanse baixo unha poderosa presión selectiva co gallo de adecuárense ás posibles preferencias dos nenos, porque eles constitúen o vehículo mediante o cal unha lingua se reproduce” (Deacon 1998: 109).

5. Comenta-la relación do chamado “problema de Platón” (en esencia, “¿como é posible que os seres humanos, cuns contactos moi breves, persoais e limitados co mundo poidan chegar a saber todo o que saben sobre o mesmo?”) coa aprendizaxe da linguaxe polos pícaros.

6. Propoñemos, como exercicio práctico, construír unha lingua inventada a partir dos seguintes supostos, describindo brevemente a súa gramática e o seu léxico básico:

┆ O inventario de sons distintivos que se poden empregar son os fonemas consonánticos /p/, /t/, /m/, /l/, /s/ e un único fonema vocálico /e/.

┆ Tódalas palabras deben ser monosilábicas con estrutura CV (p. ex. “te”) ou CVC (p. ex. “tes”). As palabras desta lingua son invariables (non se flexionan para o número, o xénero, o tempo, a persoa, etc.).

┆ As palabras do idioma deben incluír nomes concretos (p. ex. “árbore”, “río”, “home”, “muller”, “león”, etc.), verbos de acción (p. ex. “comer”, “bater”, “lanzar”, “falar”, etc.), adverbios simples de lugar, tempo e modo (p. ex. “aquí”, “alí”, “agora”, “logo”, “así”, “non”) e os pronomes persoais básicos (“eu”, “tú”, “nós”, etc.).

┆ ¿É posible construír unha lingua a partir destes elementos? Se é así, tentar construír frases simples nesta lingua.

┆ Discuti-la capacidade expresiva dunha lingua deste tipo. ¿Que problemas de expresividade pode presentar?

┆ Comentar cómo cambia a capacidade expresiva da lingua se engadimos ó inventario de fonemas a consoante /k/ e as vocais /a/, /i/, /u/.

Bibliografía comentada

AITCHISON, JEAN (1996), *The seeds of Speech: Language origin and Evolution*. Cambridge: Cambridge University Press.

Neste libro, escrito dunha forma clara e didáctica, Aitchison pasa revista ós diferentes aspectos da linguaxe humana e doutros temas relacionados, centrándose sobre todo naqueles que son relevantes para a cuestión da súa orixe: a teoría da evolución, a comunicación entre os primates superiores, a adquisición da linguaxe polos nenos, as linguas *pidgin* e crioulas, o cambio nas linguas, etc. Trátase dun bo libro introductorio á maioría dos puntos relevantes para o estudo da orixe da linguaxe.

ARSUAGA, JUAN L. e MARTÍNEZ, IGNACIO (1998), *La especie elegida: la larga marcha de la evolución humana*. 4ª ed., Madrid: Editorial Temas de Hoy.

É un magnífico libro escrito por Juan Luis Arsuaga e Ignacio Martínez, dous dos principais investigadores do equipo de excavacións de Atapuerca. Escrito de maneira especialmente clara e amena, recolle nos seus dezasete capítulos e máis de 300 páxinas os pasos e etapas máis importantes na evolución dende os primeiros homínidos ata a especie humana actual. Ademais de comentar extensamente os achados fósiles máis importantes e de ir trazando a secuencia de especies homínidas e humanas, detense noutros puntos relacionados co tema, como a teoría da evolución, a socioloxía dos primates, os estudos de xenética ou a linguaxe humana. Ademais de todo isto, o libro contén unhas excelentes ilustracións de Mauricio Antón que supoñen un inestimable complemento do texto. Trátase, en resumo, dun auténtico manual de lectura, imprescindible para todo aquel que queira iniciarse no tema da evolución humana.

CAVALLI-SFORZA, LUIGI LUCA (1996), *Geni, popoli e lingue*. Milán: Adelphi Ed. (Trad. española: *Genes, pueblos y lenguas*. Barcelona: Crítica, 1997).

Pódese dicir que esta obra de Cavalli-Sforza resume os descubrimentos fundamentais que este investigador italiano realizou no campo da diversidade xenética das poboacións humanas. Ademais dunha explicación bastante detallada do método seguido polo seu equipo para establecer a árbore xenealóxica humana a partir da análise e comparación da estrutura xenética de numerosas poboacións de todo o mundo, o libro compara e correlaciona estes resultados con outros datos de natureza

arqueolóxica, demográfica e lingüística. Resulta especialmente interesante para o tema que nos ocupa o capítulo 5, no que se establece unha comparación entre os datos de distancia xenética entre poboacións e a distribución de familias lingüísticas no mundo, así como unha visión da expansión da especie humana por todo o planeta dende o continente africano.

DEACON, TERRENCE (1998), *The Symbolic Species: The co-evolution of language and the human brain*. Londres: Penguin Books.

Este libro explica con amplo detalle a relación da linguaxe humana cos sistemas de referencia simbólica e cos aspectos particulares que presenta a aprendizaxe e o uso deste tipo de sistemas. Ademais, trata extensamente da co-evolución do cerebro e da linguaxe humana dende unha perspectiva estrictamente evolucionista. Pásase revista, entre outros, ós aspectos relacionados coa neurofisioloxía da linguaxe, a aprendizaxe da linguaxe por chimpancés e gorilas e ás linguas pidgin e crioulas. Deacon presenta no capítulo 12 do libro a súa versión de como e por qué puido ter xurdido a linguaxe humana e defende o uso e o desenvolvemento de linguaxes articuladas dende a mesma aparición das especies humanas, hai uns dous millóns de anos. En suma, trátase dun libro clave para entende-las teorías non innatistas sobre a linguaxe humana.

REICHHOLF, JOSEF H. (1990), *Das Rätsel der Menschenwerdung: Die Entstehung des Menschen im Wechselspiel mit der Natur*. Múnic: Deutscher Taschenbuch Verlag (Trad. española: *La aparición del hombre*. Barcelona: Crítica, 1994).

Na nosa opinión trátase dun dos mellores libros de divulgación sobre a nosa orixe. De lectura fácil e amena, o libro expón a aparición dos primeiros homínidos na África oriental, a súa evolución e as tres expansións principais que houbo dende o continente africano cara ás outras terras do planeta: a dos *Homo erectus*, a dos *Neandertais* e a nosa propia. Resulta moi interesante a achega que fai Reichholf de datos xeolóxicos (a aparición da corrente do Golfo), climatolóxicos (o clima da última glaciación) e paleozoolóxicos (a emigración dos cabalos dende América por todo o planeta e o papel que puido xogar a mosca tsé-tsé no noso destino).

Bibliografía complementaria

ADRADOS, FRANCISCO R. (1974), *Evolución y estructura del verbo indoeuropeo*. Madrid: Ed. Gredos.

— (1975), *Lingüística Indoeuropea*. Madrid: Ed. Gredos.

— (1987), *Nuevos estudios de lingüística indoeuropea*. Madrid: Consejo Superior de Investigaciones Científicas.

ALONSO-CORTÉS, ÁNGEL (1997), *El enfoque biológico del lenguaje*. Temas de Investigación y Ciencia, 5 (El lenguaje Humano), 2-7.

ARENDS, JACQUES; MUYSKEN, PIETER E SMITH, NORVAL (1994), *Pidgin and Creoles: an introduction*. Amsterdam: John Benjamin Publishing Company.

BICKERTON, DEREK (1997), *Lenguas criollas*. Temas de Investigación y Ciencia, 5 (El lenguaje Humano), 104-112.

BROWN, MICHAEL H. (1990), *The Search for Eve*. Nova York: Harper & Row Publishers, Inc. (Trad. española: *En busca de Eva*, Barcelona: Planeta, 1990).

CAVALLI-SFORZA, LUCA e FRANCESCO (1993), *Chi siamo: la storia della diversità umana*. Milán: Arnoldo Mondadori Editore S.p.A. (Trad. española: *Quiénes somos: historia de la diversidad humana*. Crítica: Barcelona, 1994).

CAVALLI-SFORZA, LUIGI LUCA (1997), *Genes, pueblos y lenguas*. Temas de Investigación y Ciencia, 5 (El lenguaje Humano), 30-37.

CHOMSKY, NOAM (1986), *Knowledge of Language, Its Nature, Origin, and Use*. Nova York: Praeger Publishers.

DIAMOND, A.S. (1959), *The History and Origin of Language*. Londres: Mathuen e Co. (Trad. española: *Historia y orígenes del lenguaje*. Madrid: Alianza Editorial, 1974).

DUNBAR, ROBIN (1996), *Grooming, Gossip and the Evolution of Language*. Londres: Faber & Faber.

GOULD, STEPHEN JAY (1980), *The Panda's Thumb*. Nova York: W.W. Norton e Company. (Trad. española: *El pulgar del panda*. Barcelona: Crítica, 1994).

— (1987), *The Flamingo's Smile. Reflections in Natural History*. Nova York, W.W. Norton & Company. (Trad. española: *La sonrisa del flamenco*. Barcelona: Crítica, 1995).

— (1991), *Bully for Brontosaurus. Reflections in Natural History*. Nova York: W.W. Norton & Company. (Trad. española: *Brontosaurus y la nalga del ministro*. Barcelona: Crítica, 1993).

— (1993), *Eight little Piggies. Reflections in Natural History*. Nova York: W.W. Norton & Company. (Trad. española: *Ocho cerditos*. Barcelona: Crítica, 1994).

JUNYENT, CARMÉ (1986), *Les llengües d'Àfrica*. Barcelona: Ed. Empúries.

LIEBERMAN, PHILIP (1998), *Eve Spoke, Human Language and Human Evolution*. Londres: Macmillan Publishers.

MCMAHON, APRIL M.S. (1994), *Understanding Language Change*. Cambridge: Cambridge University Press.

MITHEN, STEVEN (1996), *The Prehistory of the Mind: A search for the origins of art, religion and science*. Londres: Thames and Hudson Ltd. (Trad. española: *Arqueología de la mente*. Barcelona: Crítica, 1998).

RENFREW, COLIN (1987), *Archaeology and Language. The puzzle of Indo-European Origins*. Londres: Jonathan Cape Ltd. (Trad. española: *Arqueología y lenguaje: La cuestión de los orígenes indoeuropeos*. Barcelona: Crítica, 1990).

— (1997a), *Diversidad lingüística del mundo*. *Temas de Investigación y Ciencia*, 5 (El lenguaje Humano), 38-45.

— (1997b), *Orígenes de las lenguas indoeuropeas*. *Temas de Investigación y Ciencia*, 5 (El lenguaje Humano), 46-55.

RUHLEN, MERRIT (1994), *On the Origin of Languages. Studies in Linguistic Taxonomy*. Standford: Standford University Press.

Capítulo 3
INTRODUCCIÓN Á ZOOSEMIÓTICA:
A ANÁLISE DA COMUNICACIÓN
ANIMAL

Carles Riba
Universidade de Barcelona

Unha cuestión previa: a comunicación fóra da linguaxe humana

AETOLOXÍA é a ciencia, a medio camiño entre a psicoloxía e a bioloxía, que estudia o comportamento animal e a súa adaptación ó medio. Un dos eixes centrais desta adaptación é o que vertebra a vida social dos animais mediante os sistemas de comunicación inseparables daquela. En particular, cada especie necesita un código propio que relacione significantes (conductas en sentido amplo) con significados de distintos tipos, todos eles ligados a valores de supervivencia. Un can debe saber que determinado gruñido efectuado por outro can, coas orellas botadas cara a atrás e os cairos ó descuberto, "significa" que existe unha certa probabilidade de ataque en relación coa disputa dun óso; e –cosa importante– os humanos somos capaces de descifrar estes significados.

As unidades dos sistemas de comunicación animal non son, por suposto, fonemas ou monemas, senón trazos anatómicos ou acústicos e accións ou vocalizacións máis ou menos estereotipadas. Nun enfoque evolucionista do estudio da conducta, como o que profesa a etoloxía, a linguaxe humana é un sistema de comunicación único, pero non o único sistema de comunicación. De aí que alguén (Hans-Lukas Teuber, en Count 1973) se permitise a seguinte broma: os etólogos son "lingüistas" que estudian especies sen fala e os lingüistas son etólogos que estudian o home, unha especie que –excepcionalmente– goza da capacidade de falar. Tanto a lingüística como a semiótica da comunicación animal ou *zoosemiótica*, formarían parte dunha semiótica xeral ou ciencia dos signos, válida para tódolos organismos capaces de comunicarse (Sebeok 1969, 1972), para especies que, en moitos casos, ocupaban a terra antes de que o home aparecese sobre ela.

O abano dos sistemas de comunicación animal é inmensamente amplo (Sebeok 1968, 1977; Hauser 1996). Pero dar conta desta variedade non obriga a aceptar unha idea finalista de progreso, desde os organismos máis primitivos ata o home. Fóra do tópico da obvia superioridade da linguaxe humana sobre o resto de sistemas de comunicación, as diferentes especies foron respondendo ós imperativos sociais na medida das súas necesidades; neste sentido, pois, todas dispoñen de sistemas estables a medio prazo e tan funcionais como o esixa a súa supervivencia en tanto que especie.

En resumo, os organismos animais viven e multiplícanse no interior de redes sociais, as cales xamais serían operativas sen os correspondentes procesos de comunicación entre individuos. Cada especie sobrevive mediante un tipo característico de adaptación ó ambiente, cun patrón de organización social e un sistema de comunicación propios. Este último pode ser analizado mediante enfoques e procedementos que veremos.

O ámbito da comunicación animal

2.1. A comunicación como fenómeno biolóxico, social e conductual

Para a zoosemiótica, por conseguinte, os procesos de significación teñen a súa sede natural nos fenómenos da vida (Prodi 1977). E a capacidade de comunicar “é unha conquista da natureza e non da cultura” (Martín Serrano 1982: 42). Como xa vimos, calquera xeito de vida require interaccións sociais co fin de cumprir os ciclos básicos de mantemento e reprodución. Cando estas interaccións non se desenvolven en función do papel activo das partes implicadas, é impropio falar de comunicación. Este sería o caso dos vexetais: a polinización dos ovarios dunha planta depende do azar do vento ou da visita dalgún insecto pero non –agás exóticas excepcións– dunha acción dirixida do individuo masculino ou do feminino. Nos animais, polo contrario, a reprodución esixe case sempre movementos coordinados e orientados á meta, tanto do macho coma da femia. En breve: esixe unha actividade dirixida. A comunicación, polo tanto, non é só un fenómeno biolóxico, senón tamén psicolóxico ou conductual, e presentará distintas características e niveis de complexidade segundo o lugar de cada especie no cadro da evolución.

2.2. Criterios de comunicación auténtica ou xenuína

Debido á variedade de aspectos que pode mostra-la comunicación animal, convén fixar criterios que permitan delinear un perfil algo máis nido dos fenómenos que lle pertencen en tanto que obxecto de estudo.

2.2.1. Comunicación intencional

O modelo xeral da teoría da comunicación, que se podería presentar no seguinte esquema central: *emisor (codificación) → sinal (por unha canle) → receptor (decodificación)*, provén da enxeñería e ten unha utilidade limitada cando o analizado son procesos de significación en situacións de interacción entre individuos usuarios do código, e non sinais entre máquinas ou ordena-

dores. Polo tanto, máis que de sinais, falaremos de signos, de mensaxes cun contido; e máis que preocuparnos polo *ruído* ou as condicións físicas da transmisión, farémolo polo contexto ou escenario social onde aquela se realiza. Pero, ademais, verémonos obrigados a distinguir a simple transmisión de información ou, incluso, a sinxela detección de significados, da comunicación verdadeira ou *intencional* (Riba 1990: cp. 5, 1991).

Tanto desde o punto de vista semiótico coma desde o lingüístico, para que se dea auténtica comunicación o emisor debe ter intención de comunicar e o receptor debe recoñecela como tal (Lyons 1972; Mounin 1972; Prieto 1977; Buysens 1978). ¿A que equivale esta restricción cando se aplica ó comportamento social dos animais? Non podemos adiviña-las súas intencións a través de xuízos ou enunciados lingüísticos. Por outro lado, a condición de intencionalidade pode ser matizada e flexibilizada mediante unha ampla casuística (Riba 1990: 168-169, 1991). Así, é evidente que cómpre definir operacionalmente os criterios de intencionalidade, baseándoos en conductas observables. Como mínimo, os animais deben ser capaces de se representar metas sociais –metas como a de influír na conducta doutro– e tratar de acadalas, o que nos abonda como plataforma conceptual. Alén desta consideración teórica diremos que unha acción intencional de comunicación se recoñece na direccionalidade do desprazamento sobre o terreo, na orientación sostida do corpo e do seu movemento cara ó virtual receptor da mensaxe ou cara ó referente. Na coñecida danza das abellas do mel (von Frisch 1957) as obreiras que descubren alimento a certa distancia da colmea trazan un oito mediante un movemento de translación, mentres emiten un zunido característico e axitan o extremo do abdome. A frecuencia do ciclo (e do zunido) informan sobre a distancia e a cantidade de alimento atopados. A parte central do percorrido en forma de oito é practicamente recta e sinala a dirección da fonte de alimento mediante o ángulo do movemento con respecto ó sol (se a danza se executa no interior do favo, a referencia é a gravidade). Ás veces, o sentido desta direccionalidade debe interpretarse á inversa: nas gaivotas o acto de desvia-la cabeza fronte a un adversario constitúe un inicio de fuxida, co que apunta lonxe do seu referente, que é o devandito adversario ou as súas ameazas.

Tal como se desprende deste exemplo, a complementariedade da meta en relación coa acción intencional iniciada infírese do carácter metonímico ou indexical desa acción: mostra-los dentes ou sinalar cos cornos pode se-la antesala dun ataque. Pero, sobre todo, a existencia dunha meta social derívase da interrupción do curso da acción. Moitas aves que aniñan en terra reclaman mediante unha chamada típica ós pitos que se perden ou afastan excesivamente; pero a chamada *cesará* cando o pito reapareza, regrese á nai ou ó niño (véxase figura 5).

Pecharemos este importante tema facendo unha simple alusión á capacidade de *engano* detectada nalgúns vertebrados superiores, das aves ós primates, capacidade que, sobre a base das accións correspondentes, adoita valorarse como proba indirecta dunha intencionalidade de alto nivel (Mitchell e Thompson 1986; Cheney e Seyfarth 1991). En calquera caso, o grao de intencionalidade que atribuíamos a un animal dependerá dos criterios conductuais elixidos entre os aquí enumerados ou outros (Dennett 1983; Harrè 1984; Millikan 1984; Allen e Bekoff 1997).

2.2.2. *Efectos comunicacionais*

Se examinamos cun pouco de atención calquera dos exemplos anotados ata agora, é obvio que a percepción que ten un observador externo da comunicación entre dous animais está sustentada no *efecto* da conducta do emisor sobre a do receptor, e que este efecto se capta como un cambio, ou como unha correlación entre cambios. Unha cría de crocodilo sae do ovo e emite un son desde debaixo da area, co *efecto* de que a nai se ergue, achégase e sácaa á luz.

A idea de efecto, dentro dunha relación social na que se materializa, forma o núcleo da maioría de definicións da comunicación, animal ou humana, as cales, seguramente de xeito inevitable, sempre desprenden un certo recendo funcionalista ou pragmatista (Haldane 1953; Cherry 1957; Hockett 1960; Altmann 1967; etc.). A filiación desta idea lévanos á máxima pragmática, unha das claves do pensamento do lóxico americano Charles S. Peirce, fundador do pragmatismo. Se ben as formulacións desa máxima varían na súa obra, poderíamos expresar a súa esencia dicindo que *a concepción dun obxecto está ligada á concepción dos seus efectos e ós contextos de acción posibles en relación con el* (Thayer 1968: 424 e ss.; Tordera 1978: 69-75; Parrett 1983: 91-92; Génova 1997:18-19).

Sen embargo, os efectos xenuinamente comunicacionais son dunha clase determinada, diferenciándose daqueles debidos a unha acción instrumental calquera; nos primeiros a enerxía achegada polo emisor é sempre moito menor cá que debe proporcionar-lo receptor para mobiliza-la súa resposta (Bateson 1976); nos segundos, sucede o contrario. Ó difundir no aire o seu canto primaveral, un merlo mantén a distancia os machos rivais, potenciais intrusos no seu territorio, con moito menos dispendio de enerxía que se tivese que desprazalos mediante acometidas corpo a corpo.

Polo tanto, os fenómenos da comunicación animal constitúen procesos semióticos que deben estudiarse no nivel dos comportamentos observables. Estes deben apuntar a metas sociais, en particular, á de influír sobre a conducta doutro(s) individuo(s). A verdadeira comunicación é intencional neste

sentido. Un animal quere afectar dalgún xeito a conducta doutro, o que se detecta de dúas maneiras: a priori, en certos parámetros do movemento e a posición corporais; a posteriori, na evidencia de que os actos de emisión e recepción son complementarios (como os do merlo do exemplo anterior, cando canta para atrae-la femia e esta acode á chamada) e regúlanse mediante retroalimentación negativa (o merlo deixa de cantar cando chega a femia). Esta é, pois, a evidencia dun efecto, idea esencial na homologación de calquera episodio de comunicación e, como vimos, núcleo da semiótica pragmática de Peirce.

O significado na comunicación animal

3.1. Información e significado. Aproximación polo contexto

Á luz das consideracións realizadas ata o de agora, debería parecer pouco prudente derivar unha teoría do significado animal, unha *zoosemántica* ou unha *zoopragmática*, da semántica e a pragmática lingüísticas. A maioría de lingüistas e lóxicos asimilan a semántica ó estudio dos significados das palabras e frases (por exemplo, Guiraud 1976: 9; Berruto 1979: 16 e ss.; Palmer 1981:5; Zemach 1992: 1; etc.). Pero iso non nos prohibe aproximarnos ó significado das mensaxes animais con outras ferramentas. Na sección previa partimos do esquema clásico da teoría da comunicación e, a partir del, xustificámo-la necesidade de engadir-lle vectores de intencionalidade. Agora, sobre a base do mesmo esquema *emisor* → *senal* → *receptor*, teremos que superpoñer vectores de significación, convertendo os sinais en mensaxes, a pura información en significados. O sociobiólogo Edward O. Wilson calculou que as abellas son capaces de transmitir 4 bits de información a través da súa danza (1980: 205-206); pero ó estudioso da comunicación animal non lle interesa só a cantidade de información transmitida senón, sobre todo, a súa calidade, a súa especificidade ecolóxica e social, nunha palabra, o seu *contido* en tanto que *fenómeno*, en tanto que percepción ou representación mental do animal... ou do observador humano que asiste ás súas demostracións. Este foco de interese implica a necesidade de postular unha certa subxectividade no animal, un certo espacio mental onde instalar esta representación do significado, espacio mental que non equivale a conciencia (no sentido humano) e que resulta compatible co progreso do sistema nervioso central en moitas especies. O mecanicismo cartesiano non prové os alicerces adecuados para unha *zoosemántica*; a etoloxía debe esvarar indefectiblemente cara á fenomenoloxía. Parafraseando a Jakob von Uexküll, un pioneiro nestas lides, o animal debe entenderse máis como un suxeito nun mundo de significados (*Umwelt*) que como unha máquina nun universo de sinais.

De xeito que, decididos a incorpora-lo significado á comunicación animal, non podemos recorrer á tradición saussuriana ou á estruturalista en xeral, destinada á análise da linguaxe ou dos sistemas calcados sobre el e, en

consecuencia, dos significados concibidos, clasificados, pola mente humana. Dado que os animais non falan, temos que acceder ós significados dos seus signos pola vía das súas accións e interaccións, inferíndoos destas e dos contextos (especialmente dos sociais) nos que teñen lugar. Temos que operacionaliza-lo significado, igual que antes fixemos coa intención, corporeizándoo en obxectos, feitos, situacións ou cambios¹. Tamén como no caso das intencións, este enfoque casa perfectamente coa tradición pragmatista, claramente diferenciable da saussuriana e, ó noso xuízo, de aplicación moito máis ampla (véxase Deledalle 1979: 29 e ss.; Parrett 1983: 23 e ss.; Marty 1986; ou, en clave introductoria, Carontini e Peraya 1979: 17-40).

Xulguémo-lo seguinte exemplo: un grupo de vagalumes macho voa zig-zagueando a última hora do serán. De súpeto un macho ilumínase literalmente. Unha femia –no chan– ilumínase tamén. O macho voa cara a ela emitindo escintileos segundo unha pauta intermitente, e ela vaille respondendo do mesmo xeito. Ó final el aterra e o intercambio de luces acaba nunha cópula no chan (Lloyd 1977). É obvio que hai comunicación e que ambos usan o mesmo código. A secuencia de aproximación do macho pode interpretarse, razoablemente, como “solicitudión de cópula” ou “aproximación de cortexo”; sen ela, o macho non pode acceder á súa consorte. En canto á secuencia característica da femia, equivale, funcionalmente, a unha “aceptación do macho ou da cópula”. Deste simple exemplo (despoxado do aparato metodolóxico que lle daría rigor) séguense dúas conclusións importantes: unha, tan obvia coma crucial, é que formulámo-los significados animais nalgũa lingua humana. Isto é perigoso, pois non hai significado que poida establecerse independentemente da linguaxe na que se formula (Palmer 1981: 6); con todo, é inevitable e non sempre lamentable, dado que podemos forzar ó máximo a obxectividade dos nosos enunciados lingüísticos, axustándoos, precisándoos e localizándoos no contexto pertinente. A outra conclusión é que a interpretación das dúas secuencias de escintileos ten que ser situada empiricamente nun contexto de ocorrencia no que a clave de bóveda é o suceso capital, a saber, o acontecemento da cópula, o noso principal apoio para as inferencias realizadas.

3.2. O recurso ó pragmatismo e á semiótica de Charles S. Peirce

As contribucións de Peirce á lóxica, á epistemoloxía e á semiótica son innumerables, pero nós limitarémonos a tirar proveito do corazón da súa teoría do signo e do significado, extractando dela o seu esquema fundamental.

¹ Esta é unha opción primariamente metodolóxica, que pode encadrarse en concepcións contrapostas do significado, desde as máis lóxicas ou formais ata as máis ontolóxicas ou realistas, pasando polas psicolóxicas ou fenomenolóxicas.

Para este autor o signo resólvese en tres vertentes ou compoñentes que configuran un *triángulo semiótico*. Este foi desenvolvido posteriormente, sempre de forma parcial, por autores como Ogden e Richards, Charles Morris ou G. H. Mead, os cales o empobreceron de diferentes maneiras. Os vértices deste triángulo corresponden ó *obxecto do signo* (*O*, a partir de agora), á súa *interpretante* (*I*) e ó *representame* ou representación do signo (*R*), mentres este último é equiparable a un significante ou vehículo do signo. Os tres vértices *O*, *R*, *I*, ou a relación entre os tres, forman, xeran, un signo *S* (figura 1).

As nocións clave son as de obxecto e interpretante. O primeiro corresponde a un referente ambiental ou social, cousa ou feito que se dá no mundo e que pode ser percibida por un organismo, animal ou humano, ou pode ser pensada por el. O segundo constitúe unha contribución cardinal de Peirce e é un concepto tan rico coma fuxidío, moi ligado á máxima pragmática (véxase § 2.2.2.). No terreo do abstracto o interpretante pode definirse como outro signo *R'* que proporciona o significado da atribución do primeiro signo *R* ó obxecto *O* de partida. É, polo tanto, o elemento que determina o signo *S* e o motor da dinámica que o xera. Na práctica, e particularmente na semiótica da comunicación, é lexítimo encarna-lo interpretante nun efecto ou consecuencia do signo —é dicir, da acción ou emisión comunicativa—, o que equivale a centralo nun cambio ou resposta mental que, para o observador humano, se manifestará como cambio ou resposta conductual (Tordera 1978: 109; Hausman 1993: 50, 69-70). Así, na esgrima o interpretante dunha estocada a fondo sería a parada do contrincante (Mead 1934: 117). Este enfoque, propiciado pola interpretación que do pragmatismo fixeron William James e Charles Morris, será para nós de enorme utilidade ó tratar de dar un fuste semiótico á análise e desciframento das cadeas de comunicación animais.

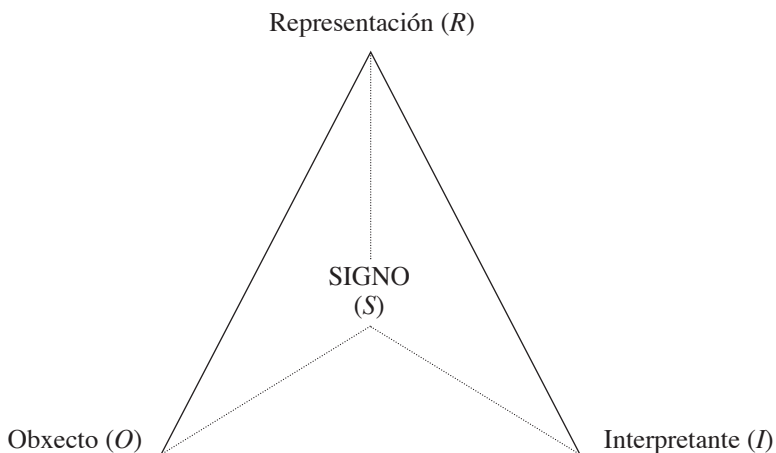

Fig. 1. O signo e as súas tres compoñentes, segundo Peirce.

Atendamos ó triángulo da figura 1, construído a partir dos termos mencionados. Este triángulo descomponse en dúas vertentes de significado. Nunha delas, *R* remite ó seu obxecto *O* debuxando o triángulo parcial *RSO*, a compoñente semántico-referencial do significado; na outra, *R* remite ó interpretante *I*, conformando o triángulo *RSI*, a compoñente propiamente pragmática, a pragmático-funcional, do significado. Se este triángulo se proxecciona sobre unha secuencia de interaccións entre dous individuos (algo semellante a un “diálogo”), transformarase nunha terna ou tríade lineal $O \rightarrow R \rightarrow I$, na que os elementos do signo se suceden no tempo e onde, por conseguinte, *O* pode tomarse como un *contexto antecedente* do significante *R*, mentres que *I* nos pode servir como *contexto consecutivo* do mesmo *R* (Thayer 1968: 235-262; Deledalle 1978: 221-223; Riba 1988, 1990: cps. 6 e 7; Hausman 1993: 69-72). En síntese, a superposición destas tríades a unha cadea de interaccións daránolas claves do significado, a partir dos seus antecedentes (*significado referencial*) e dos seus consecuentes (*significado funcional*). De feito, o esquema de Peirce pode contemplarse como núcleo, ben dunha semiótica, ben dunha lóxica da acción concibible ou efectiva (Génova 1997).

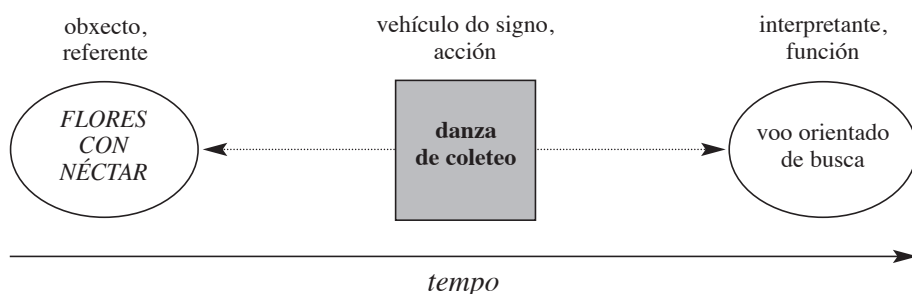

Fig. 2. Tríade canónica de significado da danza da abella do mel.

O caso máis xeral –e o máis sinxelo– desta análise será o dunha serie de tres acontecementos. Nas figuras 2, 3 e 4 temos exemplos das tríades canónicas formadas baixo o tal suposto. Na danza xa citada das abellas a tríade correspondente é “flores con néctar (alimento)→danza→voo orientado de busca e recolección (por parte das obreiras)” (figura 2). O canto primaveral dun paxaro (pimpín, merlo: véxase figura 3) posúe un referente ou contexto antecedente cero, que é a ausencia dunha femia en primavera (O_0); sen embargo, tamén podemos entender como obxecto O_1 do canto o aumento de horas de luz nesa época do ano, ou ben o estado hormonal que isto provoca na ave (O_2). Pola parte do consecutivo, o canto pode ter como consecuencia, sexa a aproximación dunha femia (I_1), sexa o afastamento de machos competidores na zona (I_2), sexa ámbalas dúas cousas ó tempo.

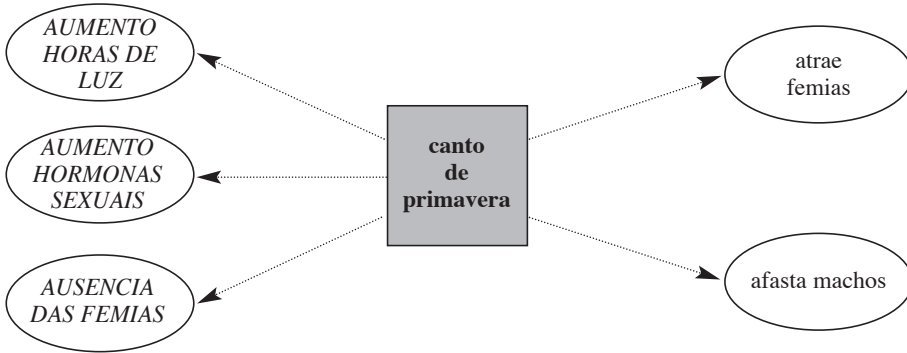

Fig. 3. Diversas tríades de significado do canto primaveral dun paxaro como o pimpín, coa polisemia correspondente.

A repetición deste exercicio a propósito de tódalas ternas posibles nunha especie dá lugar a un modelo de código: ás listas de situacións desencadeantes da comunicación ($O_1...O_i$) fanse corresponder elementos dunha segunda lista de significantes ou accións comunicativas ($R_1...R_j$) e elementos dunha terceira lista de interpretantes, respostas ou funcións posibles ($I_1...I_k$), trazando así as rutas permitidas neste modelo. Unha imaxe resumida disto aparece na figura 4, unha sinopse do subcódigo de alarma dos monos vervet africanos (Struhsaker 1967; Seyfarth, Cheney e Marler 1980). Como se pode ver, distintas vocalizacións de alarma relaciónanse con distintas clases de predadores e con distintas respostas, adaptadas á supervivencia.

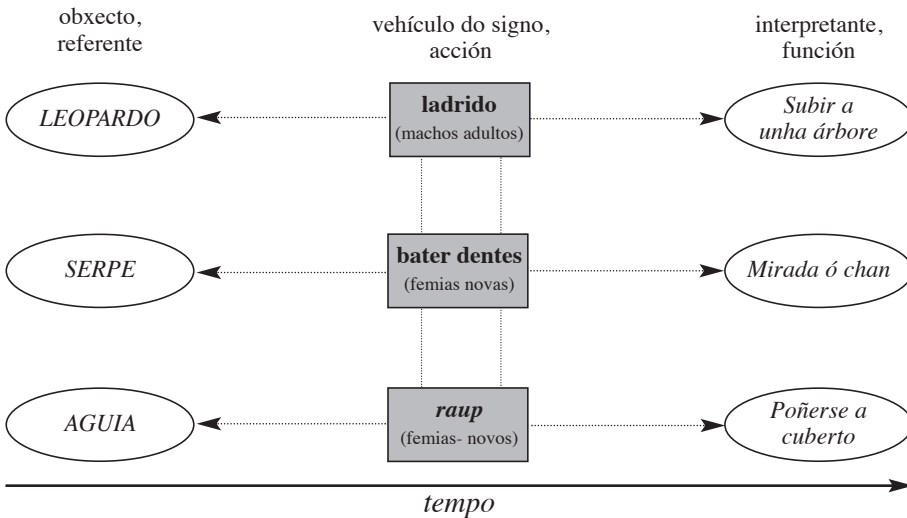

Fig. 4. Sistema de alarma dos monos vervet con especificidade referencial e funcional que incumben, respectivamente, á clase de predador (terrestres, rastreiro e aéreo) e á clase de resposta do auditorio, adaptada a aquela.

Sen dúbida, estes últimos esquemas non son máis ca unha simplificación. A maioría das veces atopámonos ante secuencias interactivas máis longas. Examínese, por exemplo, a figura 5, que ilustra a secuencia comunicativa de recuperación dun pito perdido por parte da ave nai. No inicio da cadea podemos situar a ausencia do pito, aínda que o proceso tamén podería iniciarse coa chamada de auxilio deste. No seguinte elo haberá unha primeira chamada de recuperación da nai. No seguinte, a resposta do pito en forma de chamada de auxilio, e así sucesivamente ata que, ó final, o pito volva e apareza no campo perceptivo da nai, o que suporá a interrupción do proceso.

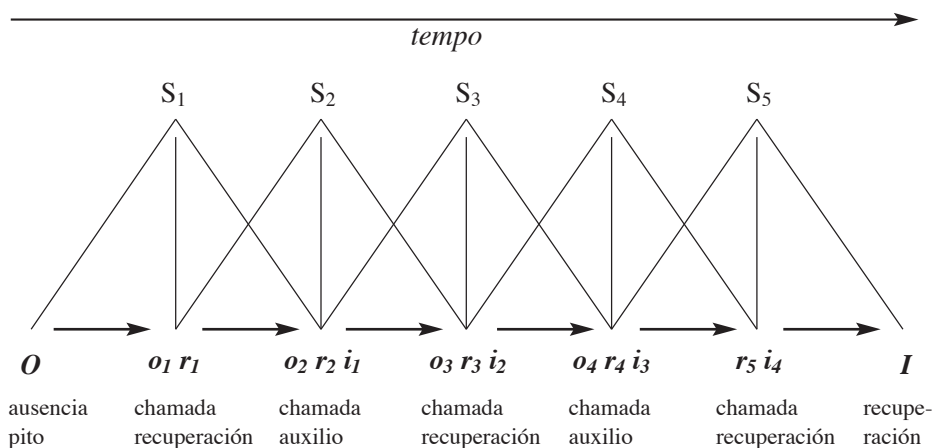

Fig. 5. Triangulación pragmática ou contextual dunha cadea de interaccións. Neste sinxelo exemplo trátase dunha secuencia de comunicación acústica entre un pito perdido e a nai que o chama para recuperalo. Máis explicación no texto.

Nesta serie cabe atribuír a cada elemento as categorías *O*, *R*, ou *I* (é dicir, *contexto antecedente*, *significante* e *contexto consecuente*), ó ir desprazando a tríade básica ó longo da liña de frechas. Formaranse, de esquerda a dereita, cinco triángulos semióticos $S_1...S_5$, a saber,

$$S_1 = Or_1i_1, S_2 = o_1r_2i_2, S_3 = o_2r_3i_3, S_4 = o_3r_4i_4, S_5 = o_4r_5I.$$

O é o *obxecto inicial* que desencadea o proceso: a ausencia do pito (aquí, polo tanto, un contexto cero ou marcado negativamente); *I* designa o *interpretante final* que o pecha: a súa recuperación ou retorno. En ámbolos dous casos trátase de sucesos con alto valor adaptativo, importantes para a continuidade da especie e, por iso, merecedores das maiúsculas coas que os realizamos. O primeiro e último elo da cadea só poderán categorizarse como *O* ou como *I*, respectivamente, dado que non dependen de acontecementos respectivamente anteriores ou posteriores. O segundo poderá só categorizarse

como obxecto e significante (o_1r_1) debido a que vén precedido por un único acontecemento O , e non dispón dos tres termos necesarios para a triangulación e para asignarlle un interpretante. O penúltimo só poderá categorizarse como significante e interpretante (r_5i_4) por semellante razón, agora porque vai seguido dun só acontecemento. O resto de elos poden funcionar como obxectos, significantes ou interpretantes, como signos ou como contextos de interpretación, segundo o lugar que ocupen no modelo triádico. Non tódolos triángulos proporcionarán a mesma información, pero a partir desta análise é posible sintetizar unha tríade de interpretación canónica como as das figuras 2-4, tríade que, para un usuario do código como é a nai, sería “perda do pito → chamada de recuperación → recuperación do pito”, é dicir, *ORI*, onde $R = r_1 = r_3 = r_5$. Nela quedarían recollidos os aspectos capitais, en canto a referentes e funcionalidade, da chamada R , sendo o valor desta o de recuperación dunha cría en perigo.

Digamos, pois, recapitulando estes tres últimos epígrafes, que o intérprete da comunicación animal debe basearse obrigatoriamente nos contextos de ocorrencia dos signos a fin de interpretalos, toda vez que os animais só falan nas fábulas. Deste xeito procura achegarse ó contido destas mensaxes non humanas construíndo modelos aproximados das representacións que os animais teñen do seu mundo ou da súa propia acción, e trata a estes máis como suxeitos capaces de percibir e planifica-la súa conducta ca como máquinas emisoras ou procesadoras de sinais. En canto ós contextos en cuestión son aqueles que se ofrecen nunha secuencia de interaccións, onde as condutas de cada animal que intervén se encontran flanqueadas, antes e despois, polas do opoñente ou por outros acontecementos ambientais. Este é o esquema de interpretación que ilustramos mediante o exemplo da recuperación do pito e encaixa unha vez máis na teoría pragmática do significado de Peirce. A partir de análises como a proposta cabe levanta-lo mapa de significados dunha especie, o seu código.

3.3. Polisemia e cadeas complexas

Aínda que na exposición previa eludímo-la maioría das dificultades que poden complicar un modelo simplificado como o exposto, hai un tema que non podemos evitar, o da polisemia fundamental da comunicación animal. Considerando que no código dunha especie as regras semántico-pragmáticas se derivan, como acabamos de ver, do catálogo de relacións contextuais de cada significante, a polisemia ofrecerase ós nosos ollos baixo o aspecto de vínculos multicontextuais de tales significantes. Como xa se podía notar na figura 3, unha mesma acción significante asóciase con máis dun contexto antecedente ou consecuente. Desde o punto de vista inverso,

un contexto pode ligarse a máis dun significante. Así, tendo presentes ambas posibilidades, atoparémonos ante fenómenos funcionalmente semellantes á homonimia (un *R* ligado a máis dun contexto *O* ou *I*) e á sinonimia (un contexto *O* ou un contexto *I* enlazados a máis dun *R*). A rúbrica ou ostentación territorial dos machos de iguana, consistente nun balanceo brusco da cabeza, depende, ou ben da presenza dun macho ou da dunha femia e, coma no canto dos paxaros, elicit conductas distintas en cada sexo, afastando os primeiros e atraendo as segundas (Stamps 1977). Agora ben, calquera destes dous efectos pode conseguirse igualmente mediante outras accións.

3.4. Variacións de contexto e subcódigos

O método de interpretación dunha cadea de interaccións entre animais, así como o de derivación dun código de especie, non se apartan, no esencial, do que preconizou no seu momento o conductismo lingüístico (Bloomfield 1935; Thayer 1968: 235 e ss.; Lounsbury 1977; Palmer 1981: 56-57). Este enfoque, que en lingüística adoita parecer a todas luces insuficiente, é o único practicable cando o intérprete humano acepta o desafío de “traducir” as mensaxes de animais que non falan.

O rumbo que marca esta liña de análise é eminentemente pragmático. E hai outros aspectos da situación social, ademais dos contextos antecedentes e consecuentes da interacción en curso, que determinan ou modulan a mensaxe e están recollidos polo código. A miúdo o repertorio dun macho non coincide co dunha femia, nin o dunha cría co dun exemplar novo ou o dun adulto. Tampouco se destinan as mesmas mensaxes a estas distintas categorías sociais. Outro tanto ocorre co rango social ou coas castas nos insectos. Certas mensaxes non se enviarán nunca ó lobo que manda unha lobada, pero si a un subalterno; tamén a abella ou a formiga nai dispoñen dun repertorio propio (fundamentalmente de mensaxes químicas). A distancia entre emisor e receptor ou a orientación dun respecto do outro é un factor regulador igualmente importante: unha mensaxe que nunca se lanzaría a carón dun rival pode emitirse desde lonxe, ou cando está de costas. Finalmente, outras marcas de contexto afectan ó código dun xeito máis global e nunha escala de tempo maior, a da evolución. Referímonos a variables ecolóxicas como a cantidade de comida ou de agochos dispoñibles nunha área, a temperatura, a luz, a estación do ano, factores todos eles que poden chegar a ser claves na comprensión das mensaxes e do código dunha especie.

Este abano de variantes contextuais plásmase en diferentes subcódigos: de sexo, de idade, de xerarquía, etc. Nos gorilas e chimpancés, así como nos monos vervet xa citados, certas vocalizacións son practicamente exclusivas dos machos adultos, mentres que outras o son de femias, novas ou crías

(Struhsaker 1967; Marler 1976). Se nos referimos ós insectos, nalgúñas especies da mosca do vinagre (*Drosophilidae*) cada sexo produce, mediante vibración das ás, un “canto” nupcial característico e distinto (Bennet-Clark, Leroy e Tsacas 1980). Algúns cervos emiten sinais olorosos que informan sobre a idade do emisor (Volkman, Zemanek e Müller-Schwarze 1978). Nas abellas semella que a execución da danza está reservada ás obreiras de segundo ano, as máis vellas (Gahl 1975). No tocante ó rango social, este reflíctese directamente nos parámetros da mensaxe ou vén expresado por indicadores adicionais. Exemplo do segundo sería a cola dos monos do xénero *Papio* (papións), que informa do status social do animal pola súa inclinación con respecto ó lombo (Hausfater 1977); tamén o serían certos detalles da plumaxe dos gorrións (Watt 1986) ou da coloración dalgúns peixes (Barlow e Ballin 1976). Pero tamén atopamos exemplos nos que os distintos niveis de información sobre o emisor, a súa situación, etc., transmíten-se integrados co resto da mensaxe. Unha ilustración disto último é o canto do pontífice índigo (*Passerina cyanea*), un paxaro americano que vehicula distintas compoñentes da mensaxe como o estado interno, o sexo, a especie, os obxectivos comunicativos, a través de distintos parámetros acústicos de tal canto (Emlen 1972). Pero onde se pon de relevo a vertente pragmática do código é no xogo dos elementos que dan forma á situación social global, aquela na que está inserido o animal que se comunica. En seres tan distintos como os peixes *guppy* (Farr en Partridge e Halliday 1984) ou os macacos (Modahl e Eaton 1977), a presenza de machos nos arredores cambia o tipo e a frecuencia de exhibición dun pretendente ante as femias. De xeito semellante, os leóns mariños varían a frecuencia e o número dos seus ladridos en serie segundo o contexto social de emisión e, en particular, segundo a orientación cara ó receptor; así, cando ladran cara a cara, baixa o número e intensidade dos seus ladridos (Riba e Veá 1990).

Cando estas variacións son relevantes e afectan a unha poboación estable, xeograficamente localizada e asentada, transmitíndose de pais a fillos, ata o punto de impedir ou facer difícil a comunicación entre esta poboación e outras da mesma especie, entón a zoosemiótica atreveuse a falar de “dialectos animais” (Sebeok 1979: 216-221). Así, as escribentas responden agresivamente a paxaros da súa mesma especie, pero doutra zona, os cales se comunican en códigos algo distintos ó seu, dialectais neste sentido (Pellerin 1983). Os elefantes mariños, un dos animais onde primeiro se advertiu este fenómeno, executan os seus sons de ameaza con distintas frecuencias e ritmos de repetición segundo a colonia á que pertencen (Le Boeuf e Petrino-vich 1974). Trátase, pois, de sistemas con variantes, aprendidos por sucesivas xeracións e mantidos gracias a un relativo illamento. A pesar do cal, na literatura etolóxica cualifícase igualmente de dialectos (nun sentido impro-

pio) ás variantes de código herdadas, manifestas nas distintas razas ou subespecies dunha mesma especie, tales como as que se observan, por exemplo, nas abellas (von Frisch 1978).

Así pois, retendo o esencial dos dous últimos epígrafes, afirmamos que os códigos animais encerran grandes doses de polisemia. Así mesmo, descubrimos manifestas variacións das regras destes códigos, segundo sexan as circunstancias do uso dos signos ou a clase de usuario. Isto dará lugar a sub-códigos propios de determinados grupos de individuos dentro da especie. Algunhas destas variacións merecen mesmo a cualificación de dialectos.

TÁBOA 1a

	A₂	B₂	C₂	D₂
A₁	20	3	5	6
B₁	8	0	14	10
C₁	16	43	5	9
D₁	11	2	1	4

TÁBOA 1b

	A₁	B₁	C₁	D₁
A₂	22	31	8	0
B₂	17	3	6	25
C₂	1	12	14	7
D₂	29	8	5	7

Táboas 1a e 1b: Frecuencias de aparellamento antecedente-consecuente entre os elementos de dous repertorios iguais de dous animais (subíndices 1 e 2) da mesma especie. Tales frecuencias, ou as probabilidades calculadas a partir delas, orientánnos sobre a consistencia dos vínculos entre cada elemento (virtualmente un signo) e os seus contextos. As filas corresponden ó emisor (1 en a e 2 en b) e as columnas ó receptor (2 en a e 1 en b). O exemplo é imaxinario (véxase texto).

Comunicación intraespecífica e interespecífica: ideas sobre a organización dun código de especie

4.1. Modelo etográfico de código

Na práctica unha lista de correspondencias entre signos producidos polo individuo dunha especie (accións, sons, olores) e contextos sociais ou ecolóxicos, antecedentes ou consecuentes, equivale a un *etograma*, concepto central da etoloxía equiparable ó repertorio de conductas posibles, categorizadas nun determinado nivel de análise, dentro das diversas áreas e situacións da vida dun animal. Dicimos entón que o etograma, en canto enlaza signos e contextos de interpretación, é un modelo de código (Riba 1988). Un dos xeitos de plasmar este modelo é o *diagrama de fluxo*, obtido a partir dunha *táboa de continxencia secuencial*. Nunha táboa deste tipo recóllense tódalas transicións (ou sucesións) empiricamente observadas entre tódalas parellas de conductas que se poden formar secuencialmente, dado un determinado repertorio, cando interactúa un animal con outro. Vexamos un exemplo, imaxinario en prol da sinxeleza. Na táboa 1a (páx. 114) consígnanse tódalas frecuencias posibles de transición para un repertorio A, B, C e D de conductas-signo, repertorio que é igual para os dous supostos animais que se relacionan. En filas témo-las conductas antecedentes do animal 1 (en subíndice), que aquí se toma como emisor; en columnas as conductas do animal 2 (en subíndice), que actúa como receptor. Nas celas aparecen as frecuencias de transición: así, por exemplo, o par BC (o animal 1 emite B e o 2 responde con C) prodúcese 14 veces. A táboa 1b (páx. 114) está construída por idéntico procedemento, pero agora 2 é o emisor e 1 o receptor. Se representamos xuntas estas táboas nun diagrama de fluxo como o da figura 6, teremos un mapa de relacións entre conductas con valor sñgnico e sucesos antecedentes ou consecuentes. O grosor das frechas indica a intensidade da asociación entre os elos. Neste caso as frechas trázanse a partir de frecuencias, pero a súa validez sería moito maior de se referir a *probabilidades condicionadas* de ocorrencia (a probabilidade de que se dea unha conducta no suposto de que antes ou despois se produza outra). Por último, téñase en conta que nos limitamos a comentar un diagrama onde os contextos representados son unicamente os

inmediatos ó signo, xusto antes ou despois de cada conducta. Ir máis alá incomodaría a vontade introductoria deste texto.

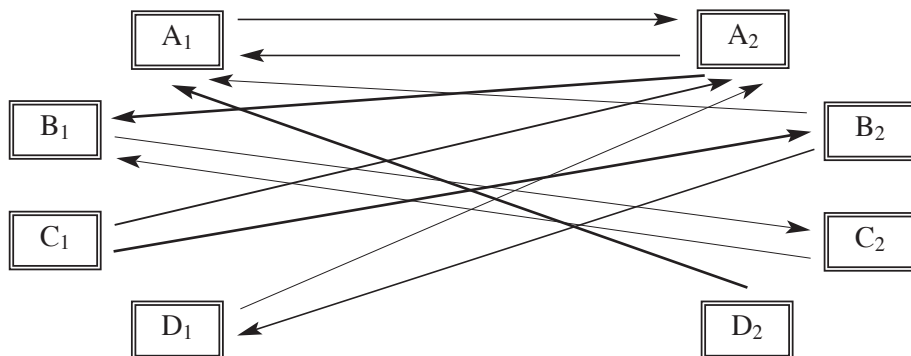

Fig. 6. Diagrama de fluxo para as frecuencias de transición das táboas 1a e 1b. Representáanse unicamente as frecuencias superiores a 10. Os tres grosos das frechas indican tres intervalos de frecuencia (entre 11 e 20, entre 21 e 30, e superiores a 30). Máis detalles no texto.

4.2. Comunicación intraespecífica e interespecífica.

No código dunha especie adoita haber unha parte nuclear, exclusiva, e outra máis periférica, compartida con outras especies do mesmo xénero, familia ou orde. Ás veces nin sequera existe ese núcleo: o sistema de comunicación de cans, lobos, chacais, coiotes, etc. (familia *Canidae*) presenta aspectos comúns (por exemplo, Lehner 1978), polo que podería falarse dun código de familia. Precisamente en casos coma este poden ser posibles os híbridos entre distintas especies, o cal nos dá unha pista sobre o papel dese reducto de exclusividade, cando existe: a súa función é a de conseguilo illamento reproductivo da poboación, impedindo, ó erguer unha barreira de comunicación, que un macho ou unha femia se emparellen cun consorte doutra especie relacionada e procreen híbridos con menor capacidade de supervivencia. Por esta razón o sector máis xenuíno do repertorio dun animal atópase nos rituais e cerimoniais do cortexo e emparellamento. Con todo, os signos, ou as compoñentes de signos, consagradas a esta función non teñen por qué ser moitos. Nos lagartos do xénero *Sceloporus* os machos levan a cabo uns movementos estereotipados de cortexo que conducen á cópula. O trazo que os identifica como membros da súa especie ante a femia é, sen máis, a altura da cabeza sobre o chan ó longo do cortexo en cuestión, é dicir, o perfil das posicións desa cabeza no eixe de ordenadas, ó longo do tempo (Hunsaker 1962).

Arredor deste núcleo de exclusividade as rexións de maior densidade do código son aquelas que interveñen nas relacións familiares. De feito, a comunicación ten lugar no caldo de cultivo do parentesco, da comunidade de xenes e do solapamento xeracional. En contraste con isto existen zonas periféricas do código que presentan usuarios moito máis inespecíficos. Proba disto son os subcódigos de alarma. Cando un paxaro ou un esquíu lanzan un berro de alarma no bosque, non só responden a el os membros da súa mesma especie, senón outros moitos animais susceptibles de seren presas do mesmo predador que provocou a alerta, adaptados ó mesmo ecosistema (Gautier e Gautier 1977: véxase a súa figura 14).

Resumindo, o modelo de código propugnado é equiparable a un etograma, concepto clave da etoloxía que se define como o repertorio de condutas dunha especie asociadas ós seus contextos de ocorrencia. Os etogramas poden derivarse de secuencias de interacción a partir das chamadas táboas de continxencia secuencial, nas cuadrículas das cales se distribúen as frecuencias coas que cada conduta-signo precede ou segue as demais. Estas táboas poden xerar diagramas de fluxo, útiles como modelos gráficos das conexións signo-contexto, do código que se pretende representar. Este código é en principio o dunha especie, mais tamén podería selo de grupos máis amplos (xénero, familia), incluíndo a parte común dos códigos de diferentes especies emparentadas. Convén lembrar que a parte central do código dunha especie regula as relacións de emparellamento e reprodución e adoita ser exclusiva.

4.3. Ideas sobre a estrutura dos signos na comunicación animal

Moitos signos da comunicación animal corresponden a unidades de conduta denominadas “MAPs” (Modal Action Patterns), moi estereotipadas e que na súa execución presentan poucas diferencias intra ou interindividuais (Barlow 1977). Cando se trata dunha vocalización, esta estereotipia plasmarase nun espectrograma case fixo, cunhas bandas de frecuencia, uns harmónicos, etc., característicos; no caso de movementos, estes evidenciarán unha gran estilización, esaxeración e un ritmo ou cadencia ben marcados, o que os fai facilmente recoñecibles, como na parada do pavo real. En ocasións estes contrastes formais semellan superpoñerse a contrastes semánticos. Os paporrubios, ferreiros, pimpíns e outros paxaros de bosque dispoñen de dous berros de alarma: un, curto, cunha ampla banda de frecuencia, e outro, longo, emitido en banda estreita (Thorpe 1972). A primeira alarma úsase ante bufos ou mouchos e a segunda destínase a falcóns, miñatos, gabiáns e outras rapaces pequenas. Sobre o papel, a representación de ambas mediante un espectrograma é totalmente perpendicular (como se pode apreciar nas figuras 7a e

7b), e este contraste formal non só corresponde á distinción entre as dúas clases semánticas de predadores, senón ó diferente tipo de respostas ou efectos pragmáticos que inducen: mentres que a presenza dun bufo e o aviso desta producen un ataque en masa (de feito, un simulacro), a proximidade dun falcón e a alarma longa van seguidas do silencio e a inmovilidade máis absolutos (figura 8).

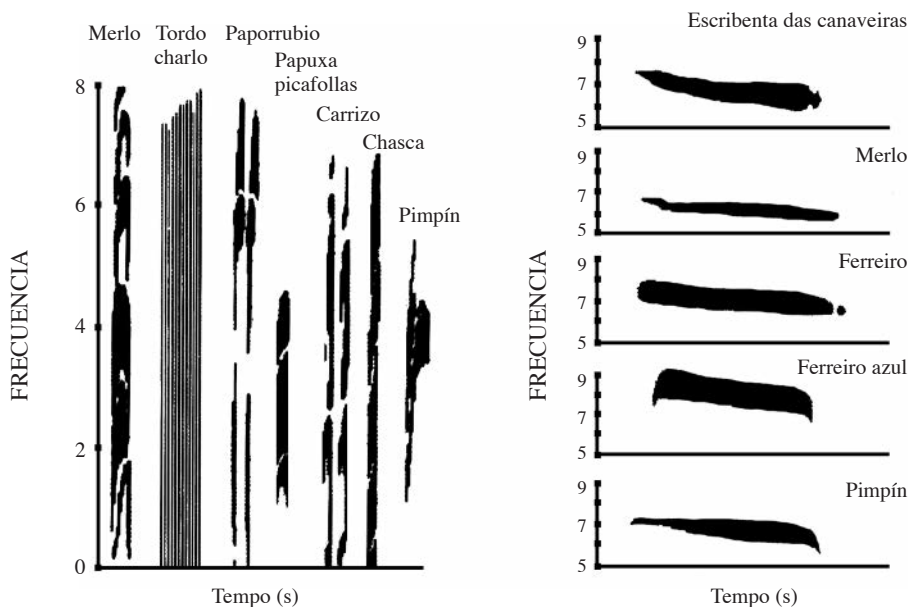

Fig. 7a e b: Chamada de alarma curta (a) e longa (b) nos paxaros de bosque, suscitada por falcóns e bufos, respectivamente (en Thorpe 1972). Como se pode apreciar, o seu espectrograma é practicamente perpendicular, resultado dunha adaptación a estes dous tipos de predadores.

Por suposto, sería forzado cualificar de arbitrarios contrastes como este, pois en realidade son o froito dunha adaptación: as chamadas en banda estreita dificultan a localización da fonte de son e, en consecuencia, do emisor da alarma, o que convén ante un predador como o falcón, que impón unha resposta de ocultación ás súas posibles presas. Polo contrario, as alarmas ante bufos poden ser de banda ancha ó non esixi-lo cumprimento destas condicións. No mundo animal, agás raras e circunstanciais excepcións, a forma dun signo non vén sancionada pola aprendizaxe, e menos pola convención, senón por unha pauta motriz de conducta que en boa parte pode considerarse innata. A maioría das veces o mecanismo que reduce a variabilidade dos trazos do significante e, de aí, dá lugar á súa estabilidade física, estrutural, é a denominada *intensidade típica* (Morris 1957). Gracias a ela o

patrón de movemento ou vocalización mantense constante a pesar dos cambios (non relevantes) do estado interno do emisor ou da situación na que se encontra inmerso.

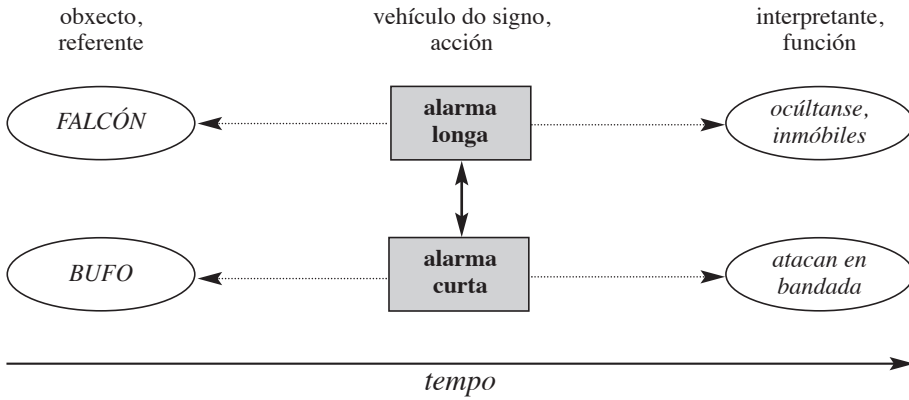

Fig. 8. Tríadas canónicas correspondentes ás dúas vocalizacións de alarma da figura 7. Compárese coa figura 4.

Dito isto, é igualmente certo que os códigos, ou partes de código, dalgunhas especies poden presentarse en forma tabular, como sistemas de semellanzas e diferencias ou de presencias e ausencias de certos trazos. Na táboa 2 ofrecemos un exemplo disto, a saber, a lista de trazos acústicos presentes ou ausentes (1/0) nas chamadas de advertencia de tres especies de monos africanos cercopitécidos; como pode comprobarse cada unha delas pode construírse a partir dunha combinación distinta de compoñentes (Gautier 1988; Balagué 1995).

TÁBOA 2						
	Núcleo da chamada	Unidade de rechouchío	Multiunidades de rechouchío	Series de rechouchío	Asubío	Pseudo-rechouchío
<i>Cercopithecus nictitans</i>	1	1	0	0	0	0
<i>Cercopithecus cephus</i>	1	0	1	1	0	0
<i>Cercopithecus pogonias</i>	1	0	1	0	0	0

Outras veces a evidencia de contrastes non exclúe unha considerable variabilidade dos trazos, parcialmente codificados de xeito analóxico. A táboa de valores da expresión facial de cans e lobos (Lorenz 1971: 114;

véxase táboa 3) pon de relevo ambos tipos de codificación, a discreta e a analóxica. En efecto, se ben en cada cela se perfilan categorías expresivas distintas sobre a base de posicións tamén distintas de boca e orellas (segundo diferentes propensións ó ataque, á fuxida ou ó conflito entre ambos), tamén é certo que, dentro de cada unha destas mesmas celas, hai unha marxe considerable de variación. Moitas destas constelacións expresivas, na medida en que son mobilizadas polas emocións, obedecen ó *principio de antítese*, formulado por Darwin (1872). Os polos de emocións contrapostas, como os dos pares medo-rabia ou tristeza-euforia, maniféstanse mediante patróns de movemento ou postura igualmente contrapostos nos seus valores espaciais. Deste xeito un animal asustado, submiso ou á defensiva tenderá a “volverse pequeno”, anicándose, facéndose unha bóla, agochando apéndices como as orellas; no polo contrario, un animal agresivo, dominante, ameazador, “volverse grande”, encrespando pelos ou esponxando plumas, levantando a crista, inflando a papada ou erguéndose en toda a súa altura.

TÁBOA 3

Dentes progresivamente ó descuberto: agresividade crecente

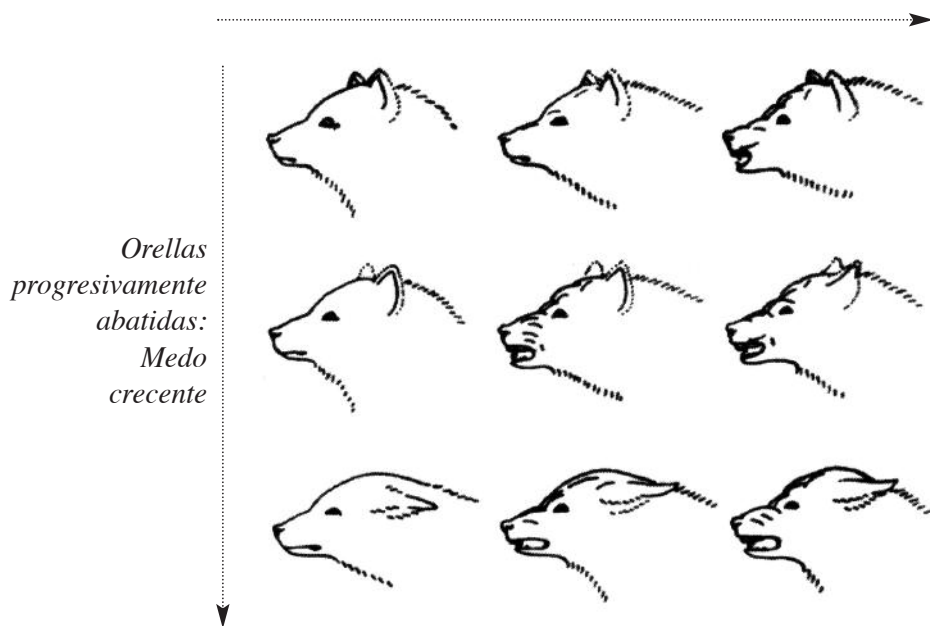

Nesta especie de "táboa icónica" Lorenz (1971) representou as expresións faciais de cans e lobos nas dimensións do medo e a agresión, baseándose esencialmente na posición de boca e orellas. A maior probabilidade de ataque reside na cuadrícula inferior dereita, onde aniñan o máximo de medo e de agresividade potencial.

4.4. A organización das secuencias na comunicación animal

No epígrafe anterior referímonos principalmente á organización ou estrutura dos signos en réxime de simultaneidade, fosen compoñentes acústicas ou elementos dunha expresión facial. Por riba, moitas ostentacións ou exhibicións maniféstanse baixo a forma de complexos case simultáneos de signos en diferentes canles, complexos como o que desprega un gato cando lanza un bufido ó tempo que encrespa e arquea o lombo e mira fixamente ó inimigo. Non obstante, xa tivemos ocasión de comprobar que a competencia comunicativa dos animais se manifesta en execucións secuenciais, ó longo do tempo. Parece fóra de dúbida que estas secuencias exhiben diversos niveis de organización asimilables a medidas de orde secuencial (modelos markovianos de orde n , modelos log-lineais, técnicas de Sackett, etc.), ou a graos de “sintacticidade” nun sentido laxo (Riba 1990: 410 e ss.).²

Á parte destas medidas de orde, os criterios que permiten avalialo grao de sintacticidade son a descompoñibilidade da secuencia e, sobre todo, as regras de recombinación que permitirían obter outras secuencias aceptables dentro do corpus de cadeas observadas na especie. Os etólogos, con maior ou menor acerto, aplicaron estes criterios incluso ás emisións químicas. Así Hölldobler e Wilson (1996: 56) afirman que “as formigas tecedoras [...] chegaron case a empregarla sintaxe na súa linguaxe química: o uso de varias combinacións de “palabras” químicas para transmitir “frases” distintas”. O que están suxerindo estes autores, polo tanto, é a posibilidade dun estadio, anterior ó humano, na evolución dos sistemas de comunicación no que se desen correlacións entre cambios de orde ou de composición das cadeas e cambios de significado. Este criterio dificilmente se cumpre de maneira literal na comunicación animal, se ben é certo que, como acabamos de ver, o significado de moitos signos ou complexos de signos depende dunha determinada combinación de trazos ou compoñentes, ópticos, acústicos ou químicos. Algo desa recombinabilidade podería lerse na táboa 3 e noutras semellantes que desfilan pola literatura etolóxica (véxase Hinde 1970: 383-384).

Por último é obrigado cita-los intentos de modeliza-las secuencias comunicativas dos animais mediante gramáticas xenerativas de potencia apropiada. Desde os animais máis primitivos ata os vertebrados capaces de xerar cadeas flexibles e recombinables, os sistemas de comunicación animal admiten unha caracterización en tanto que gramáticas, desde as de xeración lineal ata as

² Estas secuencias poden ser sucesións de accións dun mesmo suxeito (secuencias intrasujeito), ou ben sucesións de accións de dous suxeitos en interacción. A organización da secuencia podería medirse en ámbolos dous casos, pero no segundo non só tería o valor dunha “sintaxe da interacción”, senón dunha semántica e unha pragmática, xa que se referiría á asociación de cada significante en potencia cos seus contextos antecedentes e consecuentes (Riba 1988; véxase § 3).

independentes ou dependentes de contexto coas súas xerarquías de organización (Pribram 1973; Rodger e Rosebrugh 1979; Stephenson 1979; Wilson 1980: 73-74); onde non chegariamos nunca, sobra dicilo, é ás gramáticas transformacionais, con regras como as que permiten pasar de activa a pasiva, exclusivas da linguaxe como sistema de comunicación humano.

En poucas palabras, os códigos específicos de especie presentan diferentes niveis de organización dos signos, dos seus patróns ou secuencias e do sistema en xeral. Así pónense de relevo contrastes morfolóxicos que a miúdo se atopan en correspondencia con contrastes semánticos (como en certas vocalizacións de alarma ou nas oposicións que describe o principio de antítese de Darwin). Por outra banda, os signos fan gala dunha considerable estabilidade gracias ó fenómeno da intensidade típica ou de certas aprendizaxes que os fixan. Polo que respecta ás secuencias, parece fóra de dúbida que ás veces exhiben un certo grao de orde e que o significado destas queda nalgúns casos restrinxido a determinadas combinacións ou ordenacións, excluindo outras. Sobre esta base algúns sistemas de comunicación animal préstanse, como acabamos de ver, a ser caracterizados como gramáticas.

A comparación entre a linguaxe humana e a comunicación animal

CANDO o lingüista aborda directamente a análise da comunicación animal valéndose de conceptos e instrumentos estritamente lingüísticos, aquela aparece baixo unha luz moi pouco favorable pois, como poderíamos esperar de antemán, as semellanzas funcionais entre a linguaxe humana e os sistemas sobre os que vimos falando nas páxinas previas non ocultan obvias diferencias de estrutura. Sen embargo, cabería emprender a ruta inversa e tratar de descubrir qué aspectos da trama dunha lingua se atopan xa presentes nalgúns sistemas de comunicación animal. Sexa como for, a comparación entre ambos tipos de estruturas debería botar luz sobre a súa natureza e permitir estudialas dentro dun marco teórico máis amplo, a semiótica xeral á que aludiamos ó principio deste texto. Polo demais, hai moitos tipos de comunicación animal e a comparación dará resultados distintos segundo o grupo ou especie elixidos. Á súa vez, a linguaxe pode considerarse como un sistema de comunicación máis, atendendo ás súas funcións de transmisión social de información, ou ben concibirse como a *estructura* básica na que se basea o noso coñecemento do mundo e a nosa capacidade de incidir nel. Neste segundo caso, como suxeríamos máis arriba, a comparación brindará máis diferencias ca semellanzas.

Significativamente, o maior número de achegas neste eido adoptan unha liña de ataque estruturalista, tanto na órbita americana (Hockett, Chomsky) coma na europea (Benveniste). O marco de comparación máis sistemático foi establecido por Hockett (1958, 1960, Hockett e Altmann (1968) que, na súa última versión, fixa unha lista de dezaseis trazos esenciais á linguaxe humana, os cales trata despois de descubrir en diferentes sistemas de comunicación animal. Os trazos son: canal vocal-auditivo, transmisión ampla e recepción direccional, esvaecemento rápido, intercambiabilidade emisor-receptor, retroalimentación completa, especialización, semantividade, arbitrariedade, carácter discreto, desprazamento, apertura ou produtividade, tradición e transmisión de convencións, dualidade de configuración ou articulación, prevaricación ou capacidade para mentir, reflexividade e posibilidade de aprender-lo sistema. O desprazamento, poñamos por caso, que en terminoloxía de Hockett alude á posibilidade de referirse a cousas remotas ou ausentes no tem-

po ou o espacio, sería un trazo presente na danza das abellas ou nas chamadas de alarma, mais non no despregue da cola dun pavo real ou no abaneo da dun can. O etólogo W. H. Thorpe fixo unha decidida aplicación dos criterios de Hockett a dez sistemas de comunicación animal, á que remitímo-lo lector (Thorpe 1980: 84-85). Nela salta á vista que uns criterios son máis difíciles de satisfacer ca outros. Así, o criterio de reflexividade (ou capacidade para comunicar sobre o propio sistema) non é satisfeito por ningunha das especies examinadas, mentres que o de especialización (ou capacidade de conseguir efectos co mínimo dispendio de enerxía), é cumprido por todas elas. Isto entronca coa principal crítica dirixida a Hockett: a súa lista de trazos é heteroxénea e non posúe xerarquía ningunha. Ademais inclúe aspectos sobre os que os lingüistas e semiólogos non están precisamente de acordo (como o da arbitrariedade dos signos).

A contribución de Chomsky neste terreo é tamén digna de mención, aínda que difícil de integrar nun enfoque evolucionista. Seguindo a súa proposta distinguimos entre códigos pechados e abertos, por un lado, e códigos discretos e continuos, polo outro. A linguaxe humana sería o único exemplo coñecido dun código aberto e discreto. De xeito semellante, para McNeill esta mesma linguaxe é exclusiva en canto sistema combinatorio con función predicativa (a diferenza dos que exhiben tan só funcións nominais ou expresivas –véxase Akmajian, Demers e Harnish 1984: cp. 5–). Por outra parte Chomsky defende a existencia no ser humano dun módulo cerebral ou *órgano da linguaxe* que o diferenciaría radicalmente de calquera outro animal capaz de comunicarse. De modo consecuente tampouco recoñece ningún tipo de gramaticalidade ou potencia xerativa fóra da linguaxe humana, pero xa fixemos notar na sección previa que isto non é totalmente certo.

As contribucións europeas teñen un alcance máis limitado. Así, os traballos clásicos de Lotz (en Sebeok 1979: cp. 15), Benveniste (1939) ou Mounin (1972) sobre a omnipresente danza das abellas detéñense en cuestións puntuais como a transitividade da comunicación (se A transmite unha mensaxe a B, este debe ser capaz de retransmitila a C sen percibi-lo referente) ou –unha vez máis– como o carácter icónico ou arbitrario dos signos.

Algunhas análises desbordan o ámbito da lingüística en estado puro. Para Bickerton, por exemplo, a diferenza crucial entre a linguaxe e as formas animais de comunicación reside na forma e contido das representacións: os animais dispoñen simplemente de *representacións primarias*, onde a información se organiza en bloques indivisibles (“o predador”, “o individuo do outro sexo”, “a comida”); en cambio, o home dispón dun sistema de *representacións secundarias* nas que a realidade é codificada mediante a composición de partes (un verbo representa unha acción; un substantivo substitúe un obxecto; un adxectivo, unha cualidade; etc.). A través deste

prisma a linguaxe e a comunicación animal non aparecen enfrontadas desde os extremos dun abismo insalvable; polo contrario, entón xorden sistemas intermedios a medio camiño entre o noso e o dos seres máis primitivos. Nesta zona situaríanse algúns sistemas dos mamíferos máis sociais (véxase Hauser 1996: 38 e ss.). Outra perspectiva extralingüística é a de Lieberman, que explota teoricamente a para el absoluta exclusividade da larinxe humana como órgano de produción de sons optimamente distinguibles e transmisibles (Hauser 1996: 43 e ss.).

Xa se fixo constar que estas comparacións poden sacar partido das semellanzas en vez de concentrarse nas diferencias. Loxicamente son etólogos con formación lingüística, e non lingüistas profesionais, os que teñen abordado o tema nesta dirección. Marler xa indicou en 1970 certas sorprendentes coincidencias entre a linguaxe humana e o canto dos paxaros, coincidencias relativas non só á canle de transmisión e ós mecanismos de control da emisión, senón tamén —e sobre todo— ós procesos de adquisición. Estas ou outras semellanzas (como a descompoñibilidade e combinabilidade das secuencias sonoras, a correspondencia forma-significado) atópanse igualmente nalgunhas vocalizacións dos primates. Todo isto móvenos de novo a localizar estes sistemas acústicos nunha zona intermedia entre a linguaxe e outros sistemas, a mesma zona á que nos referiamos máis arriba.

Diciamos que a lista de Hockett adoce dunha ausencia total de clasificación e xerarquización dos seus items. Osgood (1979), un psicolingüista, corrixiu este defecto e delimitou o eido de comparación de forma tan orixinal como coherente. Na súa proposta non se trata de buscar directamente o contraste humano-animal, senón que antes deben definirse as características xerais, en abstracto, dunha linguaxe ideal, útil para a comunicación social (neste ou noutros mundos). Unha vez feito isto, ten pleno sentido aplicar este criterio e comprobar cáles destes trazos ideais están presentes en tódolos sistemas de comunicación, cáles só nalgúns e cáles unicamente na linguaxe humana. Osgood escolle seis trazos centrais, a saber, a recorrencia non aleatoria de signos en tanto que formas físicas nalgunha canle, a reciprocidade ou coincidencia entre o organismo capaz de producir estas formas e o que as recibe, a dependencia entre tales formas e as conductas dos que as usan (criterio pragmático), as regras de referencia non aleatorias a sucesos noutras canles (criterio semántico), as regras de combinación non aleatorias con outras formas na mesma canle (criterio sintáctico) e, finalmente, o criterio da produtividade combinatoria ou capacidade de producir secuencias ou configuracións indeterminadamente longas e en número potencialmente infinito. Nótese que estes criterios non se apartan excesivamente dos de Hockett, pero responden a unha selección guiada polos valores da teoría (lóxica ou lingüística) e ocupan o estrato máis alto da xerarquía de condicións. Porque, desde

logo, a linguaxe humana exhibe naturalmente outros trazos de carácter secundario (como a canle de emisión) e que deben xogar un papel menor á hora de fixa-las súas diferencias cos sistemas de comunicación animal.

Osgood aplica estes criterios á danza das abellas, ó canto dos paxaros, ós intercambios sociais dos cans e ós chimpancés que aprenden linguaxes artificiais³. Non debería sobressaltarnos que, paradoxalmente, *só no caso das abellas* se cumplan estes seis criterios. A danza duns insectos tan afastados de nós nos itinerarios da evolución resulta que se asemella máis á linguaxe humana cá comunicación de paxaros, cans ou chimpancés, mesmo cando estes últimos son adestrados en linguaxes afíns á nosa. A razón probable deste paradoxo é que a devandita danza constitúe un sistema que informa fundamentalmente sobre o mundo externo (a localización da comida), o que representa unha das marcas da comunicación proposicional, mentres que nos outros tres casos as mensaxes sempre revelan unha considerable dependencia de estados emocionais. E unha linguaxe case sempre a retratamos desprovista de emoción, como unha figura puntillista e abstracta, composta de unidades discretas e de regras a salvo do azar.

A lección de todo isto é que a comparación entre a linguaxe humana e a comunicación animal non debe obsesionarse en subliñar inutilmente a superioridade da primeira sobre a segunda. En contraposición, debe interpreta-los resultados da comparación en clave da adaptación de cada organismo e sociedade ó mundo para eles significativo. Isto debe redundar en beneficio dunha semiótica xeral que non só dea conta da linguaxe e sistemas asociados, senón de calquera sistema de signos ó servicio da comunicación en calquera grupo zoolóxico.

³ O ensino de linguaxes artificiais a chimpancés e outros grandes monos é unha temática suxestiva, pero queda ó noso xuízo completamente fóra das marxes deste capítulo (de feito, esixiría outro). Estas linguaxes manteñen esenciais correspondencias coas linguas humanas (co inglés, particularmente) e consisten en sistemas de signos xestuais como o ASL americano, ou ben plásmanse mediante xogos de fichas secuenciadas ou –incluso– a través da pantalla dun ordenador. En calquera caso o que o mono aprende ten pouco que ver co seu sistema natural de comunicación, por máis que achegue información relevante de cara a entender aspectos da estrutura da linguaxe e, especialmente, da súa adquisición por parte dos nenos.

Conclusiones

TRALO percorrido efectuado por estas páxinas, a comunicación animal debería debuxarse como un obxecto de estudio semiótico máis consistente do que –quizais– parecía ó principio, sen ocultar sen embargo a súa complexidade e os seus puntos débiles. En xeral, e para rematar, podemos afirmar que:

1) Os animais poden comunicarse no pleno sentido do termo, aínda que a calidade desta comunicación depende do seu posto na árbore da evolución.

2) Cada especie posúe un sistema de comunicación exclusivo, pero con elementos en común con outras especies emparentadas ou, tal vez, con especies afastadas pero adaptadas á mesma clase de contorno.

3) O intérprete humano da comunicación animal pode acceder ás regras e significados destes sistemas con tanta máis vantaxe canto maior sexa o seu parentesco coa especie estudada (é máis fácil “entender” un mamífero como o can ca un réptil ou un insecto).

4) Sen embargo, a condición 3 é, por suposto, insuficiente. O intérprete humano dispón, ademais, de recursos teóricos e metodolóxicos que lle subministran diversas disciplinas, desde a semiótica e a lingüística ata a etoloxía e a sociobioloxía. O estudo da comunicación animal é interdisciplinario.

5) Entre estes recursos, o principal con vistas ó desciframento de mensaxes e códigos animais é a semiótica pragmática orixinada en Peirce e a interpretación contextual de sucesos antecedentes e consecuentes.

6) Así analizada, a comunicación animal revela a circulación de significados referenciais e funcionais nas sociedades zoolóxicas, así como variacións de uso segundo as circunstancias de intercambio comunicativo e a clase de usuario. Así mesmo póñense de manifesto regras de orde en signos, secuencias de signos e no mesmo código.

7) Finalmente os sistemas de comunicación animal poden compararse coa linguaxe humana e esta comparación debe dar froitos á lingüística, á semiótica e á etoloxía da comunicación.

Exercicios

1. ¿Cales son os trazos presentes na conducta ou na postura que xustifican a atribución de *intencionalidade comunicativa* (entendida como orientación a unha meta social) nos seguintes casos? Sináleos e discuta as implicacións de tal atribución en cada caso (consulta: epígrafe 2.2.).

a) Un can de caza indicando a localización dunha presa a un cazador.

b) Unha píldora que, ó achegarse un predador ó seu niño a rentes do chan, arrástrase perante el como se tivese unha á rota, afastándose así do lugar e levando o predador con ela (despois, capturada a ave, compróbase que a á non presenta lesión ningunha lesión).

c) Unha gaivota que, ante un rival ameazador da súa mesma especie, máis grande e de maior idade, executa o movemento *inicial* de ás necesario para botarse a voar. O rival, entón, desiste do ataque.

d) Unha femia de babuíno, sexualmente receptiva, que se achega a un macho e, unha vez próxima a el, xira 180 graos ata poñerse de costas, vira a cabeza, mírao por riba do ombreiro e estende a man para atrás ata case tocalo.

2. Sabe polo texto que na área do aparellamento e da reprodución (galanteo, cópula) é onde o código de comunicación dunha especie tende a ser exclusivo (epígrafe 4.2.). En vista disto sinale, entre as seguintes posibilidades a)-d), aquela na que as especies consideradas terán *o máximo* de unidades ou signos exclusivos no seu código, e aquela na que terán *o mínimo*. Razoe a resposta, recordando que a exclusividade serve para erguer barreiras comunicativas entre as especies próximas e evitar híbridos.

a) As especies moi próximas, moi emparentadas xeneticamente, e que conviven nun mesmo ecosistema (especies *simpátridas*, exemplo das cales serían os patos como o porrón osculado, *Bucephala clangula*, e o porrón islándico, *Bucephala islandica* [Hailman 1977: 280]; pero o exemplo non é necesario para responder correctamente).

b) As especies afastadas entre si, pouco ou nada emparentadas xeneticamente, e que conviven nun mesmo ecosistema (simpátridas tamén; por exemplo, calquera dos anteriores e o pato real, *Anas platyrhynchos*).

c) As especies próximas, emparentadas xeneticamente, e que *non* ocupan o mesmo ecosistema.

d) As especies afastadas entre si, pouco ou nada emparentadas xeneticamente, e que non ocupan o mesmo ecosistema.

3. O que segue é un exemplo de ritual clásico na tradición etolóxica. Trátase da secuencia nupcial entre o macho e a femia dos peixes espíñentos (*Gasterosteus aculeatus*) que habitan en moitos ríos e lagoas europeas (*M* = macho; *F* = femia):

F: aparece→*M: danza en zigzag*→*F: posición erguida*→*M: nada cara ó niño*→*F: nada tralo macho*→*M: para perante o niño*→*F: entra no niño*→*M: treme*→*F: desova e marcha*→*M: fecunda os ovos*.

Como se pode deducir desta mesma secuencia, o macho é o único encargado de construí-lo niño e vixia-la posta. Pídeselle:

a) Trate de realizar unha *triangulación* como a da figura 5 do texto, no epígrafe 3.2., seguindo as instrucións que alí se subministran.

b) Indique cuál é o *obxecto* ou *referente inicial* nesta cadea, desde o punto de vista do macho desta especie (non fai falta ter grandes coñecementos biolóxicos).

c) Indique cal é o *interpretante final* ou efecto con máximo valor de supervivencia buscado polo macho (tampouco fai falta ser etólogo para contestar).

d) Debuxe a tríade de interpretación canónica correspondente a esta secuencia, seguindo o modelo das figuras 2-4 e 8.

e) Fíxese nesta versión da secuencia anterior:

F: aparece→*M: “chama, atrae femia”*→*F: “solicita macho”*→*M: “conduce femia ó niño”*→*F: “segue macho”*→*M: “mostra o niño”*→*F: entra no niño*→*M: “incita ó desove”*→*F: desova e marcha*→*M: fecunda os ovos*.

Compárea coa anterior e comente as diferencias entre ambas.

4. As unidades de conducta sígnica ou comunicativa que interveñen na cerimonia de combate territorial dos machos de gaiyota arxétea son as seguintes: 1) “*Choking*”, ou movementos de subida e baixada de cabeza, con valor de agresión defensiva (codificarémola como *A*). 2) “*Erguido*”, signo de ameaza activa (codificarémola como *B*). 3) “*Repouso*”, o animal, inmóbil, non comunica (codificarémola como *C*). Como accións puramente instrumentais, temos: 4) “*Ataque*”, consumado ou non (codificada como *D*). 5) “*Fuxida*” ou afastamento (codificada como *E*).

Tras un rexistro de campo obtémo-la secuencia seguinte (na que os subíndices 1 e 2 indican as intervencións alternas dun e outro macho):

$B_1C_2B_1C_2B_1A_2A_1A_2D_1B_2B_1A_2B_1B_2E_1B_2C_1A_2D_1D_2E_1D_2E_1A_2$

a) Constrúa a *táboa* que recollería estas transicións (ou sucesións)

de actos comunicativos e instrumentais entre os dous machos, *cando o macho 1 é emisor e o 2 é receptor* (modelo na táboa 1a do texto).

b) Constrúa outra *táboa* como a anterior para o caso de que *o macho 2 sexa o emisor e o 1 o receptor* (modelo na táboa 1b do texto).

c) Aínda que as frecuencias obtidas deste exemplo son, evidentemente, moi baixas, trace o *diagrama de fluxo* que podería representa-lo código dun combate ritual como este (utilice dous grosos distintos de frecha para frecuencias = 1 e frecuencias = 2).

5. William Mason documentou en 1982 a seguinte escena entre papións: un mono X desexa beber pero ve obstaculizado o seu camiño por outro mono Y, *superior a el en rango*. Entón X ameaza Y ó tempo que dirixe xestos de acougamento cara a Z, un terceiro individuo que domina Y. Así X logra beber por fin.

Pregúntaselle:

a) ¿Que tipo de subcódigos está actuando aquí? (véxase § 3.4.).

b) Trate de describi-la cadea de acontecementos no caso de que Z non estivese presente.

c) ¿Sería posible unha estratexia como a de X sen capacidade de recoñecemento individual? Comente brevemente o tema.

Bibliografía comentada

Aproximacións lingüísticas, semióticas ou etolóxicas á comunicación animal.

AKMAJIAN, ADRIAN; DEMERS, RICHARD e HARNISH, ROBERT (1979), *Linguistics: An Introduction to Language and Communication*. Cambridge MA: The MIT Press. (Cito esta edición en vez doutras posteriores porque ten tradución española: *Lingüística: una introducción al lenguaje y a la comunicación*. Madrid: Alianza, 1984).

Os primeiros capítulos constitúen un bo resumo dos descubrimentos e liñas de investigación máis importantes en comunicación animal por máis que, inevitablemente, os autores acaban diseccionándoos cun instrumental predominantemente lingüístico.

EISNER, THOMAS e WILSON, EDWARD O. (eds.) (1978), *Comportamiento Animal*. Madrid: Blume.

Trátase dunha compilación de artigos de *Scientific American*, o que garante un ton didáctico, introductorio, asociado a un nivel de divulgación alto e a unha gran variedade de temas.

PERINAT, ADOLFO (1993), *Comunicación animal, comunicación humana*. Madrid: Siglo XXI.

Aínda que este texto adoece de certas carencias e desenfoques (o principal dos cales é o seu antropocentrismo), é dos poucos escritos por autores españois. A perspectiva é psicolóxica.

RIBA, CARLES (1990), *La Comunicación Animal. Un enfoque zoosemiótico*. Barcelona: Anthropos.

Un intento de construír unha epistemoloxía adecuada para a análise e interpretación da comunicación animal (1ª parte) e de esbozar unha teoría zoosemiótica (2ª parte) con materiais tomados do pragmatismo, pero tamén doutros frontes da semiótica.

— (1991), “La Comunicación en el Reino Animal”. En Manuel Martín Serrano e Miguel Siguán Soler (eds.), *Comunicación y Lenguaje (Tratado de Psicología General coordinado por Juan Mayor y José Luis Piniños, Vol. 6)*. Madrid: Alhambra, 349-390.

Unha síntese, seguramente máis accesible, da obra anterior.

SMITH, W. JOHN (1977), *The Behavior of Communicating*, Cambridge MA: Harvard University Press. (Trad. española: *Etología de la Comunicación*, Madrid: Fondo de Cultura Económica, 1982).

O autor é etólogo, pero ten bastantes coñecementos sobre semiótica, os cales aplica de forma ás veces discutible pero interesante. De calquera xeito, os exemplos e a casuística ofrecida son máis abundantes.

THORPE, WILLIAM H. (1980), *Naturaleza animal, naturaleza humana*. Madrid: Alianza.

Este ornitólogo inglés é un dos pais da etoloxía. O seu texto é unha delicia. O capítulo 3 é unha magnífica aproximación á comparación entre comunicación animal e linguaxe humana.

WILSON, EDWARD O. (1980), *Sociobiología. La nueva síntesis*. Barcelona: Omega.

Obra de referencia obrigada da sociobioloxía e a ecoloxía da conducta, discutida pero admirada (ata polo mesmo Lévi-Strauss). Os capítulos 8, 9 e 10 son unha magnífica vía de penetración no noso tema.

Peirce e a semiótica pragmática

Ó longo do texto obviei as referencias directas a Peirce, pois o primeiro contacto con este autor non é fácil. A edición máis coñecida é: PEIRCE, CHARLES S. (1965-1967), *Collected Papers*. Cambridge, MA: Harvard University Press, Vols. I-II, III-IV e V-VI editados por C. Hartshorne e P. Weiss; Vols. VII e VIII editados por A. W. Burks.

Edicións españolas:

SERCOVICH, ARMANDO (ed.) (1974), *Charles S. Peirce. La ciencia de la semiótica*. Bos Aires: Nueva Visión.

— (ed.) (1987). *Charles S. Peirce. Obra Lógico-Semiótica*. Madrid: Taurus.

A segunda é máis completa e contén un suxestivo prólogo de F. Peraldi.

TORDERA, ANTONIO (1978), *Hacia una semiótica pragmática*. Valencia: Fernando Torres.

Hai bos materiais sobre Peirce en español, pero este quizais sexa o texto máis didáctico e sinóptico de entre eles: é claro e debuxa o marco histórico e epistemolóxico no que se inscribe o pragmaticismo.

Polo demais, o *Grupo de Estudios Peirceanos* da Universidade de Navarra centraliza a información dispoñible sobre Peirce en España.

Bibliografía complementaria

ALTMANN, STUART A. (1967), “The Structure of Primate Communication”, en Altmann s. a. (ed.), *Social Communication among Primates*. Chicago, IL: The University of Chicago Press, 325-362.

ALLEN, COOLIN e BEKOFF, MARC (1997), *Species of Mind. The Philosophy and Biology of Cognitive Ethology*. Cambridge, MA: the MIT Press.

BALAGUÉ, MONTSERRAT (1995), “Comunicación en la asociación poliespecífica: *Cercopithecus cephus*, *Cercopithecus nictitans* y *Cercopithecus pogonias*”. Documento non publicado (Programa de Doutoramento “Etología de Primates”, Departamento de Psicobiología y Psiquiatría Clínica, Universidad de Barcelona).

BARLOW, GEORGE W. (1977), “Modal Action Patterns”, en Sebeok, T. A. (ed.), *How Animals Communicate*. Bloomington, IN: Indiana University Press, 98-134.

— e BALLIN, PETER J. (1976), “Predicting and Assessing Dominance from Size and Coloration in the Polychromatic Midas Cichlid”. *Animal Behaviour*, 24, 793-813.

BATESON, GREGORY (1976), “La explicación cibernética”, en *Pasos hacia una ecología de la mente*. Colección de textos deste mesmo autor. Bos Aires: Carlos Lohlé, pp. 391-404.

BENNETH-CLARK, HENRY C. ; LEROY, YVELINE e TSACAS, LEONIDAS (1980), “Species and sex-specific songs and courtship behavior in the genus *Zaprionus* (Diptera - Drosophilidae)” *Animal Behaviour*, 28, 230-255.

BENVENISTE, ÉMILE (1939), “Comunicación animal y lenguaje humano”, en *Problemas de Lingüística General*. (recompilación de textos do autor), Madrid: Siglo XXI, 1974, 4ª edición, 56-62.

BERRUTO, GAETANO (1979), *La semántica*. México: Nueva Imagen.

BLOOMFIELD, LEONARD (1935), *Language*. Londres: Allen and Unwin (Trad. española: *Lenguaje*. Lima: Universidad Católica de San Marcos, 1964).

BUYSSENS, ERIC (1978), *La comunicación y la articulación lingüística*. Bos Aires: Universitaria.

CARONTINI, ENRICO e PERAYA, DANIEL (1979), *Elementos de Semiótica General. El proyecto semiótico*. Barcelona: Gustavo Gili.

COUNT, EARL W. (1973), “On the Idea of Protoculture”, en E. Menzel (Ed.), *Precultural Primate Behavior*, Basel: Karger, 1-25.

CHENEY, DOROTHY L. e SEYFARTH, ROBERT M. (1991), “Truth and Deception in Animal Communication”, en C.A. Ristau (edra.), *Cognitive Ethology: The Minds of Other Animals*, Hillsdale, NJ: Erlbaum, 127-151.

CHERRY, COLIN (1957), *On Human Communication*. Cambridge, MA: the MIT Press.

DARWIN, CHARLES (1872), *La expresión de las emociones en los animales y en el hombre*. Madrid: Alianza, 1984.

DELEDALLE, GÉRARD (1978), *Charles S. Peirce. Écrits sur le signe*. Paris: Du Seuil.

— (1979), *Théorie et pratique du signe*. Paris: Payot.

DENNETT, DANIEL (1983), “Intentional Systems in Cognitive Ethology: the ‘Panglossian Paradigm’ defended”. *The Behavioral and Brain Sciences*, 6, 343-390.

EMLÉN, STEPHEN T. (1972), “An Experimental Analysis of the Parameters of the Bird Song Eliciting Species Recognition”. *Behaviour*, 41, 130-170.

FRISCH, KARL VON (1957), *La vida de las abejas*. Barcelona: Labor.

FRISCH, KARL VON (1978), “Dialectos en el lenguaje de las abejas”, en Eisner T., e E.O. Wilson (eds.) (1978), *Comportamiento Animal*. Madrid: Blume. 363-370.

- GAHL, ROBERT A. (1975), "The Shaking Dance of Honey Bee Workers". *Animal Behaviour*, 23, 230-232.
- GAUTIER, JEAN P. (1988), "Interspecific Affinities among Guenons as Deduced from Vocalizations", en Gautier-Hion A.; Bourlière F.; Gautier J. P., J. P. Kingdon (eds.), *A Primate Radiation: Evolutionary Biology of the African Guenon*. Nova York: Cambridge University Press, 194-226.
- e GAUTIER, ANNE (1977), "Communication in Old World Monkeys", en T. A. Sebeok (ed.), *How Animals Communicate*, Bloomington, IN: Indiana University Press, 890-964.
- GÉNOVA, GONZALO (1997), *Charles S. Peirce: La lógica del descubrimiento*. Pamplona: Servicio de Publicaciones de la Universidad de Navarra. (Cuadernos de Anuario Filosófico, nº 45).
- GUIRAUD, PIERRE (1976), *La semántica*. México: Fondo de Cultura Económica.
- HAILMAN, JACK P. (1977), *Optical Signals. Animal Communication and Light*. Bloomington, IN: Indiana University Press.
- HALDANE, JOHN B.S. (1953), "Animal ritual and human language". *Dio-genes*, 4, 61-73.
- HARRÈ, ROM (1984), "Vocabularies and theories", en Harrè R. e V. Reynolds (eds.), *The Meaning of Primate Signals*. Cambridge UK: Cambridge University Press, 90-106.
- HAUSER, MARC D. (1996), *The Evolution of Communication*. Cambridge, MA: the MIT Press.
- HAUSFATER, GLENN (1977), "Tail Carriage in Baboons". *Animal Behaviour*, 27, 41-59.
- HAUSMAN, CARL R. (1993), *Charles S. Peirce's Evolutionary Philosophy*. Cambridge, MA: Cambridge University Press.
- HINDE, ROBERT A. (1970). *Animal Behaviour. A Synthesis of Ethology and Comparative Psychology*. 2ª ed., Nova York: McGraw-Hill.
- HOCKETT, CHARLES F. (1958), *A course in modern linguistics*. Nova York: Macmillan (Trad. española: *Curso de lingüística moderna*. Bos Aires: Eudeba, 1971).
- (1960), "Logical Considerations in the Study of Animal Communication", en Lanyon W. E. e W.N. Tavolga (eds.), Washington: American Institute of Biological Sciences, 392-430.
- e ALTMANN, STUART A. (1968), "A note on design features", en T. A. Sebeok (ed.), *Animal Communication*. Bloomington IN: Indiana University Press, 61-72.

- HÖLLDOBLER, BERT e WILSON, EDWARD O. (1996), *Viaje a las hormigas*, Barcelona: Grijalbo.
- HUNSAKER, DON (1962), “Ethological Isolating Mechanisms in the *Sceloporus torquatus* Group of Lizards”. *Evolution*, 16, 62-74.
- LE BOEUF, BURNEY J. e PETRINOVICH, LEWIS F. (1974), “Dialects of Northern Elephant Seals, *Mirounga angustirostris*: origin and reliability”. *Animal Behaviour*, 22, 656-663.
- LEHNER, PHILIP N. (1978), “Coyote Vocalizations: A Lexicon and Comparison with Other Canids”. *Animal Behaviour*, 26, 712-722.
- LORENZ, KONRAD (1971), *Sobre la agresividad: el pretendido mal*. México: Siglo XXI.
- LOUNSBURY, FLOYD G. (1977), “Las variedades del significado”, en A. G. Smith (ed.), *Comunicación y cultura, Vol. 3. Semántica y Pragmática*, Bos Aires: Nueva Visión, 15-22.
- LYONS, JOHN (1972), “Human Language”, en R.A. Hinde (ed.), *Non-Verbal Communication*. Cambridge, UK: Cambridge University Press, pp. 49-85.
- LLOYD, JAMES E. (1977), “Bioluminescence and Communication”, en T. A. Sebeok (ed.), *How Animals Communicate*. Bloomington, IN: Indiana University Press, 164-183.
- MARLER, PETER (1970), “Birdsong and Speech Development: Could There Be Parallels?”. *American Scientist*, 58, 669-673.
- (1976), “Social Organization, Communication and Graded Signals: The Chimpanzee and the Gorilla”, en Bateson P.G.C. e R.A. Hinde (eds.), *Growing Points in Ethology*. Cambridge, UK: Cambridge University Press, 239-280.
- MARTÍN SERRANO, MANUEL (1982), “Génesis de la Comunicación”, en Martín Serrano M., Piñuel J.L., Gracia J. e M.A. Arias, *Teoría de la Comunicación I. Epistemología y Análisis de la Referencia*. 2ª edición, Madrid: Alberto Corazón, 13-43.
- MARTY, ROBERT (1986), “Saussure, Hjelmslev, Peirce: Correspondencias conceptuales”. *Estudios Semióticos*, 6-7, 19-30.
- MASON, WILLIAM A. (1982), “Primate Social Intelligence: Contributions from the Laboratory”, en D.R. Griffin (ed.), *Animal Mind-Human Mind*. Berlín: Springer-Verlag, 131-143.
- MEAD, GEORGE H. (1934/1972), *Espíritu, persona y sociedad*. Traducción española do orixinal, 3ª edición, Bos Aires: Paidós.
- MILLIKAN, RUTH G. (1984), *Language, Thought and Other Biological Categories*. Cambridge, MA: the MIT Press.

- MITCHELL, ROBERT W. e THOMPSON, NICHOLAS S. (eds.) (1986), *Deception: Perspectives on Human and Non-Human Deceit*. Albany, NY: State University of New York Press.
- MODAHL, KURT B. e EATON, G. GRAY (1977), "Display Behavior in a Confined Troop of Japanese Macaques". *Animal Behaviour*, 25, 525-535.
- MORRIS, CHARLES (1974), *La significación y lo significativo*. Madrid: Alberto Corazón.
- MORRIS, DESMOND (1957), "'Typical Intensity' and its relation to the problem of ritualisation". *Behaviour*, 11, 1-12.
- MOUNIN, GEORGES (1972), *Introducción a la Semiología*. Barcelona: Anagrama.
- OGDEN CHARLES K. e RICHARDS, IVOR A. (1923), *El significado del significado*. Barcelona: Paidós, 1984.
- OSGOOD, CHARLES E. (1979), "What Is a Language?", en Aaronson D., R.W. Rieber (eds.), *Psycholinguistic Research. Implications and Applications*, Hillsdale, NJ: Erlbaum, 189-228.
- PALMER, FRANK R. (1981), *Semantics*. 2ª ed., Cambridge, UK: Cambridge University Press.
- PARRETT, HERMAN (1983), *Semiotics and Pragmatics: an Evaluative Comparison of Conceptual Frameworks*. Amsterdam, NE: John Benjamins.
- PARTRIDGE, LINDA e HALLIDAY, TIM (1984), "Mating Patterns and Mate Choice", en Krebs J.R., N.B. Davies (eds.), *Behavioural Ecology. An Evolutionary Approach*. Oxford, UK: Blackwell., 222-250.
- PELLERIN, MARTINE (1983). "Variability of Response of the Corn Bunting, *Emberiza calandra*, to songs of different dialects". *Behavioural Processes*, 8, 157-163.
- PRIBRAM, KARL H. (1973). "The Comparative Psychology of Communication: the Issue of Grammar and Meaning". *Annals of the New York Academy of Sciences*, 223, 135-143.
- PRIETO, LUIS J. (1977), "Semiología de la comunicación y semiología de la significación", en *Estudios de lingüística y semiología generales* (recompilación de textos do autor). México: Nueva Imagen, pp. 181-202.
- PRODI, GIORGIO (1977), *Le basi materiali della significazione*. Milán: Bompiani.
- RIBA, CARLES (1988), "El etograma como código conductual. Revisión y propuestas". *Anuario de Psicología*, 39, 137-159.

- e VEÁ, JOAQUÍN (1990). “Orientación corporal, contexto socioespacial y codificación de los ladridos en los leones marinos (*Zalophus californianus*)”. *Actas del 3er Congreso Nacional de Etología* (León, Setembro 1990). León: Publicaciones de la Universidad de León, 257-272.
- RODGER, R.S. e ROSEBRUGH, R.D. (1979), “Computing a Grammar for Sequences of Behavioral Acts”. *Animal Behaviour*, 27, 737-749.
- SEBEOK, THOMAS A., (ed.) (1968), *Animal Communication*. Bloomington, IN: Indiana University Press.
- (1969), “Semiotics and Ethology”, en Sebeok T. A., A. Ramsay (eds.), *Approaches to Animal Communication*. A Haia: Mouton, 200-231.
- (1972), *Perspectives in Zoosemiotics*. A Haia: Mouton.
- (ed.) (1977), *How Animals Communicate*. Bloomington, IN: Indiana University Press.
- (1979), *The Sign and its Masters*. Austin, TE: The University of Texas Press.
- SEYFARTH, ROBERT M.; CHENEY, DOROTHY L. e MARLER, PETER (1980), “Vervet Monkeys Alarm Calls: Semantic Communication in a Free-ranging Primate”. *Animal Behaviour*, 28, 1070-1094.
- STAMPS, JUDY A. (1977), “Social Behavior and Spacing Patterns in Lizards”, en Gans C. (ed.) e D. W. Tinkle (ed. asociado), *Biologia of the Reptilia*, Vol. 7. Nova York: Academic Press, 265-334.
- STEPHENSON, GORDON R. (1979), “PLEXYN: A Computer Compatible Grammar for Coding Complex Social Interactions”, en Lamb M.E., Suomi S.J. e G.R. Stephenson (eds.), *Social Interaction Analysis. Methodological Issues*. Madison: The University of Wisconsin Press, 157-184.
- STRUHSAKER, THOMAS T. (1967), “Auditory Communication among Vervet Monkeys (*Cercopithecus aethiops*)”, en S. A. Altmann (ed.), *Social Communication among Primates*. Chicago, IL: The University of Chicago Press, 281-324.
- THAYER, HORACE S. (1968), *Meaning and Action*. Nova York: Bobbs-Merrill.
- THORPE, WILLIAM H. (1972), “Vocal Communication in Birds”, en R.A. Hinde, *Non-Verbal Communication*. Cambridge, UK: Cambridge University Press, 153-174.
- VOLKMAN, N.J.; ZEMANEK, K.F. e MÜLLER-SCHWARZE, DIETLAND (1978), “Antorbital and forehead secretions of black-tailed deer (*Odocoileus hemionus columbianus*): their role in age-class recognition”. *Animal Behaviour*, 26, 1098-1106.

..... WATT, DORIS J. (1986), "A Comparative Study of Status Signalling in Sparrows (genus *Zonotrichia*)". *Animal Behaviour*, 34, 1-15.

..... WILSON, KELLOGG V. (1980), *From Associations to Structure. The Course of Cognition*. Amsterdam: North Holland.

..... ZEMACH, EDDY M. (1992), *The Reality of Meaning, the Meaning of Reality*. Hanover, EN: Brown University Press.

Capítulo 4
COMUNICACIÓN VISUAL E LINGUAS
DE SIGNOS

Carmen Cabeza
Universidade de Vigo

Nota da autora: Agradezo a colaboración de Inmaculada C. Báez Montero, José C. Cardama Barrientos, M^a del Mar Lourido Francisco e Antón Palacio. Para a realización deste traballo contei coa subvención da Xunta de Galicia (XUGA 302004A97).

Medios de transmisión da linguaxe humana

CASE é un lugar común afirmar que a linguaxe é unha facultade esencialmente humana, mesmo constituiría a característica definitiva da especie. É certo que todas as persoas, salvando só o caso de patoloxías moi extremas, nos comunicamos a través dalgún tipo de linguaxe.

Con frecuencia tamén se identifica esta facultade lingüística coa capacidade de emitir sons articulados. Desde o punto de vista biolóxico, habería certas condicións que facilitarían a produción de sons con fins comunicativos. Entre elas cóntase, á parte da existencia dun cerebro de certo tamaño e características, a presenza dun aparello fonador peculiar, dotado de certas cavidades que lle permiten ao ser humano a manipulación lingüística do medio sonoro (Lieberman 1991: capítulo 2; Trask 1995: 15-19). Estamos tan habituados a comunicarnos a través da linguaxe oral que non reparamos en que esta modalidade é o resultado dun proceso evolutivo que deu en privilexiar, de maneira xeral, a comunicación oral-auditiva sobre outras posibilidades teoricamente factibles para a especie, dadas as nosas condicións físicas e fisiolóxicas.

Así, por exemplo, non deixa de ser sorprendente pensar que podíamos ter desenvolvido un sistema visual para comunicármonos, é dicir, que con carácter xeral utilizásemos sinais semellantes ós utilizados polos xordos nos seus intercambios cotiáns. Esta eventualidade non é inverosímil, considerando que para outras tarefas si nos servimos amplamente da nosa percepción visual. As posibilidades teóricas van mesmo máis lonxe, se temos en conta que podemos utilizar tantos medios comunicativos como abrangue a nosa percepción sensorial –isto é: tamén poderíamos comunicar a través do tacto, ou do olfato, etc–. Sen embargo, aínda que algúns olores ou sinais táctiles poidan utilizarse con fins comunicativos, non se coñece ningunha comunidade humana que teña desenvolvido un sistema de comunicación baseado fundamentalmente nun medio táctil ou olfativo.

1.1. Medio oral-auditivo vs. medio xestual-visual: condicións de partida

A comunicación habitual da maior parte das comunidades humanas descansa fundamentalmente nun medio oral-auditivo. Isto quere dicir que pro-

ducimos sons coa boca e o resto do tracto vocal e que os percibimos a través do oído, nun proceso de decodificación que remata no cerebro. Pero non todo o que se comunica ao falar se transmite a través desta modalidade audio-oral. Normalmente, acompañamos as nosas palabras con movementos das mans e os brazos, con acenos da cabeza, coa mirada, etc. Mesmo a distancia que mantemos con respecto ao noso interlocutor ou as posturas corporais poden converterse en indicios do tipo de relación social que se establece, da maior ou menor confianza ou relaxación do noso estado de ánimo, etc. Un observador atento pode percatarse deste tipo de detalles ao examinar, por exemplo, unha gravación en vídeo dunha conversa espontánea.

Estes “complementos” dos sinais sonoros son considerados “paralingüísticos” por unha grande parte da comunidade investigadora. Isto quere dicir que non formarían parte do sistema lingüístico propiamente dito, e polo tanto non son o obxecto de interese por parte da lingüística científica. Unha excepción a esta actitude está representada polos estudos de comunicación non verbal.

Por outra parte, está o caso das comunidades que fan uso do medio xestual-visual para a súa comunicación. É o caso dos xordos que, debido ás súas dificultades para a recepción auditiva, desenvolven unha modalidade lingüística que utiliza os xestos para a produción, e a percepción visual para a recepción dos sinais que, coma no caso da linguaxe oral, se transmiten en último termo ao cerebro, onde se decodifica a mensaxe. O feito de que os xordos se teñan considerado individuos “incompletos” debido á súa deficiencia auditiva e, sobre todo, a insistencia, que aínda persiste na actualidade, a asimilalos á “norma” constituída polos individuos oíntes, ignorando a súa especificidade lingüística, explica a marxinación secular en que se teñen os estudos sobre a linguaxe signada dos xordos. Ata tal punto isto é así que aínda no momento actual existe unha forte controversia en torno á consideración das linguas de signos (LS en adiante) como linguas naturais.

O particular das LS utilizadas polos xordos é que utilizan o medio visual exclusivamente, é dicir, sen participación do son. É digna de mención, sen embargo, a intervención dos beizos na comunicación signada, como complemento do enunciado, de tal maneira que se pode admitir a intervención da oralidade nesta, se ben hai que precisar que se trata dunha forma de oralidade percibida visualmente.

Unha vez feita esta breve caracterización destes dous medios de comunicación, o oral-auditivo e o xestual-visual, pasamos a comentar algunhas características que teñen en común e outras que son específicas de cada un deles. Empezamos polo que é común, e destacamos os seguintes aspectos:

- *A separación dos órganos de produción e recepción.* Tanto na comunicación auditiva coma na comunicación visual, os órganos responsables da articulación do sinal son diferentes dos que se ocupan da súa recepción. Na

producción oral intervén o tracto vocal, e na audición o oído. Canto á produción xestual, os órganos articuladores son principalmente as mans e os brazos, pero tamén a cara (mediante a expresión facial e a mirada) e o movemento corporal, que participa na división do espazo con fins comunicativos. A percepción visual destes sinais descansa nos ollos. A separación dos órganos non exclúe unha grande interdependencia entre produción e recepción, no sentido en que, ao mesmo tempo que emitimos unha mensaxe estémonos percatando dos seus efectos auditivos e motores. É o que Hockett (1958) chama *retroalimentación* (páxinas 120-121 e 556 da versión española). Tamén hai retroalimentación (visual e motriz) na comunicación xestual-visual.

- *O carácter secundario da produción lingüística con respecto a outras funcións.* Os órganos fonadores, responsables da articulación lingüística do son, serven tamén para respirar e para comer. Mesmo a linguaxe parece ser secundaria e posterior con respecto a estas funcións. A comparación do tracto vocal humano co do chimpancé constitúe unha proba, xa que mostra como a función respiratoria resultou prexudicada cando a larinxe adoptou unha posición máis favorable para a articulación dos sons (Lieberman 1991: 53-57). Polo que respecta á articulación manual dos signos, é unha función tamén secundaria, xa que as mans se utilizaron antes para outras funcións, como o apresamento e manipulación de obxectos e ferramentas.

- *Falta de homoxeneidade entre a capacidade productiva e a receptiva.* Isto é: somos capaces de discriminar máis sons dos que podemos producir. Un exemplo sinxelo é o do canto dos paxaros, que podemos distinguir pero non reproducir. Esta asimetría tamén se dá no medio visual, xa que non podemos expresar mediante xestos todo aquilo que percibimos visualmente. Así, por exemplo, somos capaces de representar formas, posicións relativas de obxectos e movementos por medio das mans, pero non hai maneira de expresar a cor (que non sexa mostrándoa directamente). Esta característica é consecuencia das dúas anteriores.

- *Acomodación da produción ás posibilidades da recepción.* É esperable que as linguas evolucionen de tal xeito que faciliten máis e máis a discriminación dos sinais por parte dos órganos receptores (oído ou ollo). É dicir, a produción do son debe procurar que a súa comprensión por parte do oínte ou receptor sexa o máis rápida e exacta posible, sen deixar lugar á indeterminación. De cara á evolución da lingua, isto predí que serán máis estables aquelas oposicións de sons que sexan máis perceptibles. Un estudio sobre as restriccións visuais na comunicación signada (Siple 1978) mostra que a produción nas LS tende a aproveitar os puntos de maior acuidade visual para as diferencias máis finas, en tanto que nas zonas de menor acuidade as diferencias entre os signos son maiores ou están reforzadas por algún mecanismo de redundancia.

A continuación, imos comentar algunha particularidade de cada unha destas dúas modalidades de transmisión lingüística. Trátase nos dous casos de características derivadas das peculiaridades da forma de produción.

Para a modalidade xestual-visual, destaca a facilidade que proporciona para imitar as formas, posicións e movementos, o que desemboca nunha linguaxe dotada dun alto grao de iconicidade. Así, por exemplo, para representar unha árbore por medio de xestos non temos máis que poñer un antebrazo (que será o tronco da árbore) en posición vertical e abrir os dedos da man para facer de copa. Así se fai o signo para “árbore” en lingua de signos española (LSE), engadindo a posición do outro brazo cruzado sobre o peito que fai de base para a articulación (véxase infra § 3.2).

A favor da modalidade oral-auditiva, hai dúas condicións que tal vez poidan explicar o feito de que a especie humana se teña decidido por ela, xa que supoñen claras vantaxes para mellorar a vida social. A primeira consiste en que a comunicación por medio do son non esixe a presenza de luz: non é necesario verse para falar vocalmente; en cambio, os signos visuais requiren que haxa luz. A segunda característica consiste en que a linguaxe oral-auditiva deixa libres as mans para a realización simultánea doutras actividades mecánicas.

1.2. Consecuencias da escollo da oralidade

No anterior epígrafe caracterizamos e comparamos as modalidades de comunicación oral-auditiva e xestual-visual. A continuación imos presentar algunhas consecuencias que se derivan da oralidade, a produción lingüística que é máis xeralmente utilizada nas comunidades humanas.

- **Linealidade.** O feito de utilizar un medio sonoro descarta a posibilidade de producir e comprender varios sons de maneira simultánea; antes ben, os sons da linguaxe prodúcense uns despois dos outros e ocupan de maneira sucesiva o canal aéreo a través do cal se transmiten. Segundo se ten repetido desde Saussure, o significante é *lineal*. É preciso, sen embargo, matizar esta afirmación no sentido de que non todos os compoñentes do significante son de natureza lineal. Citaremos dúas excepcións ó principio da linealidade, unha pertencente ao nivel fónico e outra ao sintáctico. A primeira deles é a dos trazos prosódicos (ou suprasegmentais), como o ton e o acento. Interven, como os segmentos sonoros constituídos polas vocais e as consonantes, na discriminación de significantes de signos. Por exemplo, a diferenza entre as palabras *lícito* (adxectivo) e *licito* (primeira persoa do presente de indicativo do verbo *licitar*) descansa só no diferente patrón acentual. A segunda excepción, no compoñente sintáctico, consiste en que as relacións de constitución, así como tamén as dependencias e as funcións (véxase capítulo 13)

son unha proba de que non todo é lineal, posto que os usuarios dunha lingua utilizamos eses procedementos non lineais nas tarefas de construción e comprensión de mensaxes. De todos os xeitos, estas excepcións non invalidan o principio xeral de que os significantes sonoros son fundamentalmente lineais. Esta afirmación quedará referendada polo contraste coas linguas de signos, que, a diferenza das linguas vocais, teñen significantes fundamentalmente simultáneos.

- *Repertorio reducido de unidades básicas.* O número de unidades básicas que compoñen os sistemas fonolóxicos das linguas orais é limitado e reducido (entre 20 e 37 fonemas, na maioría dos casos) (véxase Crystal 1987: páxina 165 da versión española). Isto é así a pesar de que as magnitudes do son (ton, intensidade, etc.) teñen carácter continuo, é dicir, pertencen a escalas onde non hai cortes bruscos, e polo tanto as posibilidades teóricas son infinitas. Aínda que o oído humano non pode percibir toda esa variedade, é capaz sen embargo de discriminacións moi sutís. A pesar diso, como xa comentamos máis arriba, as posibilidades da produción están por debaixo das da recepción. Ademais, como tamén mencionamos, as linguas tenden a facer diferenzas que sexan o máis claras posible.

- *Dobre articulación.* O reducido número de unidades fónicas básicas, así como a característica da linealidade, esixen unha rendibilización dos recursos dos significantes lingüísticos. Esta rendibilización conséguese por medio do que Martinet (1949) chamou a dobre articulación da linguaxe. A concepción tradicional da dobre articulación defende a diferenciación de dous rangos de unidades: un deles, o dos monemas ou morfemas, faríase cargo da *función significativa* por medio de unidades con significante e significado. O segundo rango, o dos fonemas, daría lugar a unha *función distintiva*, isto é, a unidades con significante pero sen significado (Gutiérrez 1981, 1997). A combinación de unidades pertencentes a estes dous tipos permitiría a elaboración de calquera mensaxe da lingua. No sentido inverso, calquera mensaxe da lingua é susceptible de ser analizada en unidades deses dous rangos. A dobre articulación tense considerado como unha característica esencial das linguas naturais, pero o certo é que a definición martinetiana da dobre articulación descansa no carácter vocal e na linealidade do significante, e non ten en conta polo tanto as linguas de signos (Martinet 1949: 10; véxase Cuxac 1996).

- *Evolución da escrita cara ao alfabeto.* Os alfabetos nos que se escriben boa parte das linguas orais reflicten a dobre articulación da linguaxe, na medida en que as letras representan (de maneira aproximada, nunca ao cen por cento de exactitude) as unidades fónicas básicas ou fonemas. As letras agrúpanse formando palabras, que son unidades significativas (semellantes nisto aos monemas ou morfemas, coa diferenza de que nalgún caso poden

dividirse en unidades menores tamén significativas). Isto non foi así desde o principio, xa que as primeiras formas de escritura das que temos constancia eran *semasiográficas* (isto é: representaban as formas da realidade externa, á maneira de debuxos, véxase Sampson 1997: 42). Os alfabetos actuais son o resultado dun proceso evolutivo que levou, desde esas representacións icónicas iniciais, cara a sistemas cada vez máis orientados a reflectir a estrutura da lingua, que distinguían primeiro palabras ou morfemas (os símbolos escritos chámanse neste caso *logogramas*) e logo unidades fónicas (primeiro sílabas e logo fonemas). Non se debe esquecer, sen embargo, que existen na actualidade sistemas de escritura logográficos, é dicir, que non representan unidades fónicas senón morfolóxicas ou léxicas (véxase Gelb 1952: cap. 6, Yule 1985: cap. 2).

- *A investigación lingüística ten atendido prioritariamente a aqueles aspectos que reflicte a escrita.* O feito mesmo de escribir implica unha reflexión sobre o que se escribe, e polo tanto é unha forma de análise da lingua. Agora ben, a escritura non expresa *todos* os aspectos da linguaxe. Algúns desbótanse co fin de non complicar excesivamente o proceso. En particular, é frecuente a simplificación da prosodia: boa parte da información prosódica é só parcialmente recuperable a través da escrita (pénsese, por exemplo, na intensidade ou a velocidade). Non debe estrañar, por outra parte, que a investigación lingüística privilexiase eses aspectos que teñen un correlato na escrita, xa que esta ten constituído, ata hai moi pouco, o único medio (agás o ensino) de transmisión e difusión dos estudos gramaticais.

Os xestos e a comunicación

Por pouco que observemos ao redor de nós, decatáronos de seguida de que os xestos forman parte da comunicación cotiá. As persoas xesticulan ao mesmo tempo que falan. Mesmo en certas ocasións un aceno feito coas mans ou coa cabeza pode substituír unha palabra ou unha frase. En concreto, en circunstancias en que o son non alcanza, o xesto pode suplir a súa función. Estamos falando de xestos plenamente significativos, como o que reclama silencio acercando o dedo índice á boca, ao tempo que os beizos se abucinan. Outros, a maior parte dos que facemos ao conversar, non o son, senón que constitúen achegas inconscientes ao discurso oral. A continuación imos dedicar algunhas liñas ás escasas reflexións que a lingüística do último século ten consagrado a este tema. Logo falaremos dos xestos da comunicación signada.

2.1. Os xestos na comunicación oral

En xeral, a lingüística do século XX dedicou pouca atención ao estudio dos xestos. A lingüística estrutural que se configurou tomando como referencia o *Cours de linguistique générale* de Ferdinand de Saussure adoptou como principio teórico e metodolóxico o que se deu en chamar o estudio *immanente* da lingua, que consiste en tomar como centro de interese a lingua considerada en si mesma, sen ter en conta ningún tipo de factor “externo”. Isto supuxo deixar fóra da lingüística científica os factores sociais, psicolóxicos e antropolóxicos implicados na comunicación. Tomando como punto de partida a dicotomía saussureana lingua/fala (*langue/parole*) o principio do inmanentismo concedeu a prioridade ao estudio da *langue* sobre o da *parole*, e deixou nun segundo plano todas as cuestións que non eran reducibles a unha sistematización. Os xestos forman parte do uso lingüístico, da *parole*, por tanto.

A anterior reflexión é válida sobre todo para a primeira metade do século e pódese estender ao ámbito de influencia da lingüística xenerativa que, malia as súas peculiaridades, comparte co estruturalismo a escasa atención cara aos elementos contextuais da linguaxe. Para os investigadores que toman

como referencia a obra de Chomsky, o obxecto da lingüística é o estudio da competencia (*competence*) en detrimento da actuación (*performance*).

Sen embargo, a partir dos anos 60 a situación comeza a cambiar. Algúns autores empezan a interesarse por cuestións que ata o momento se consideraban “externas”, non lingüísticas; en particular, cobran importancia os aspectos relativos ao uso e ao contexto. Apoia esta afirmación a aparición de disciplinas como a sociolingüística (capítulo 9) ou a pragmática (capítulo 11) que hoxe en día se mencionan como subáreas da lingüística sen demasiados reparos por parte da comunidade científica.

Outra manifestación deste novo interese polos aspectos “globais” da comunicación está representado por unha corrente de investigación denominada *comunicación non verbal* (en adiante, imos abreviar CNV). A explosión bibliográfica sobre CNV produciuse sobre todo nos anos 60 e 70, coincidindo coa época en que agromaban con forza esas disciplinas mencionadas que poñían o acento no uso e na importancia do contexto. Na actualidade segue suscitando atención, como o demostran recentes publicacións en España e no estranxeiro (Poyatos 1994; Wolfgang 1997; Cestero 1998). A continuación resumimos os intereses dos investigadores que se ocupan da CNV.

2.1.1. *A comunicación non verbal*

A idea compartida por un grande número de estudiosos que se esforzan nesta área de traballo que estamos a presentar é a de que a comunicación humana se debe concibir como un proceso no que non só interveñen os aspectos codificados, pertencentes ao sistema das linguas, senón tamén outros non tan facilmente sistematizables. Así, a comunicación é vista como unha forma de conducta, de tal xeito que o interese se despraza cara aos *actos*, saíndo pois dos *ítems*, isto é, dos repertorios léxicos e gramaticais obxecto da lingüística precedente.

A CNV preséntase como un eido caracterizado por ser a confluencia de diferentes disciplinas, entre as que se contan a lingüística, a psicoloxía, a antropoloxía, as ciencias políticas, a física, a xeografía, a zooloxía e mesmo o mundo da arte (Key 1982). Hai unha atención especial polos estudos interculturais (Wolfgang 1997: parte III).

Acéptase como punto de partida que na conducta humana se poden identificar mensaxes de dous tipos: intencionadas ou comunicativas e non intencionadas (expresivas ou emotivas). En liñas xerais, o non verbal remite fundamentalmente aos significados pertencentes ao segundo tipo (significados expresivos e emotivos), aínda que algunhas mensaxes intencionadas poden ser tamén obxecto de estudio por parte dos investigadores da CNV. É o caso, por exemplo, da utilización de certos sinais que adquiren significado só dentro de grupos moi reducidos e íntimos (Knapp 1983, 1997: 22).

Non só a información que se percibe visualmente cobra importancia para os estudosos da CNV. Tamén certos procedementos vocais, como o ton, a calidade da voz, o ritmo, etc. adquiren protagonismo. Dentro da CNV, distínguense catro grandes focos de atención (Cestero 1998: 10-11):

- *Paralingüística*, que inclúe as calidades da voz, os modificadores da voz, elementos case-léxicos, pausas e silencios significativos, etc.
- *Quínésica*, é dicir, os movementos corporais que matizan o significado dos enunciados verbais.
- *Proxémica*, onde se fai referencia aos elementos que teñen que ver coa concepción, estruturación e uso comunicativo do espazo.
- *Cronémica*, que atende aos aspectos relativos á concepción, estruturación e uso do tempo na comunicación.

2.1.2. *Pensamento en acción*

Como xa dixemos, os estudos de CNV atenden de xeito preferente aos aspectos non simbólicos (expresivos ou emotivos) da comunicación; sen embargo algúns autores fixéronse tamén na posible intervención da xestualidade na formación dos significados representativos (intencionados ou comunicativos). Nesta liña imos citar a Adam Kendon e David McNeill. Estes dous investigadores decatáronse de que podía haber unha interrelación entre o discurso oral e a xestualidade que o acompaña.

Cando falan de xestos, refírense só aos movementos espontáneos das mans e os brazos. Adoptando un exemplo de McNeill, imaxinemos que unha persoa está contando unha historia que viu nuns debuxos animados da televisión e, nun momento preciso, levanta a súa man e di ao mesmo tempo: “e gabeou pola corda”. O movemento da man ten un valor simbólico: a man non é a man, senón o personaxe que gabea pola corda e mesmo o espazo real funciona como un soporte do espazo imaxinado.

Estes xestos non están suxeitos a patróns de formación convencionais, senón que son creacións espontáneas e idiosincrásicas. Ademais, son dificilmente inventariables. Segundo a proposta de Kendon e McNeill (Kendon 1972, 1980; McNeill 1992), non constitúen un nivel lingüístico independente e separado da linguaxe vocal, senón que se entrecruzan con ela, conformando xuntamente a linguaxe. A actividade lingüística é, desde esta perspectiva, algo máis amplo do que desde outras que consideran que a linguaxe se identifica só co compoñente sonoro.

Esta visión implica, ademais, unha nova percepción da linguaxe en tanto que actividade mental, xa que a presenta como un fenómeno con dúas dimensións: unha lineal e temporal, formada pola sucesión dos sons no dis-

curso oral, e outra instantánea, non lineal, holística e imaxinística. O xesto obsérvase como un indicio das representacións mentais do individuo falante. A seguinte cita mostra esta concepción global do significado, na que interveñen as dúas dimensións, a temporal e a holística:

Tome a forma que tome, parece que [a xesticulación] está plenamente organizada ao comezo das unidades do discurso coas que se asocia, xa que se executa ao mesmo tempo que esas unidades e ás veces un pouco antes. Isto suxire que o contido do que se presenta no enunciado non existe só nun formato de lingua, como algúns teñen defendido, senón que suxire máis ben [...] que o contido se almacena en estruturas configuracionais complexas, e non en sistemas de relacións finitas entre unidades proposicionais elementais (Kendon 1988a: 132).

Esta concepción da linguaxe está moi pouco estendida. Presentámola aquí porque constitúe unha visión innovadora (aínda non contrastada) dos mecanismos mentais implicados na comunicación.

2.1.3. Tipos de xestos

Pero non todos os xestos son como os descritos no apartado anterior (espontáneos e vinculados ao discurso oral). Kendon e McNeill distinguen cinco tipos, que sitúan nunha escala:

Escala de xestualidade de Kendon e McNeill

Xesticulación → Xestos de lingua → Pantomima → Emblemas → Linguas de signos

A escala representa diferentes graos de codificación dos xestos. Os menos codificados son os que están á esquerda, e canto máis avanzamos á dereita máis convencionalizado está o significado dos xestos. Pasamos a explicar brevemente en qué consiste cada un dos cinco tipos.

- *Xesticulación*: son os xestos que acompañan ao discurso oral. Dependen del de tal maneira que non se producen se non é coa presenza simultánea de expresión oral. Son os que introducimos no epígrafe precedente.

- *Xestos de lingua (language-like gestures)*: están integrados no discurso, substituíndo palabras ou estruturas complexas. O exemplo de Kendon (1988a: 135) é o seguinte:

Unha rapaza estaba falando doutra xente nova que coñecía. Quería explicar que non eran persoas moi recomendables, alomenos desde o seu punto de vista, e dicía: “Os pais son profesores pero os rapaces son /XESTO/ - completando a oración cun rápido movemento das dúas mans cara adiante, ao mesmo tempo que estendía os dedos ao máximo e adoptaba unha expresión facial de disgusto. Neste caso o xesto completa a oración e calquera análise sobre o que se dixo terá que incluír o xesto como parte da estrutura do enunciado.

- *Pantomima*: as mans e os brazos utilízanse para representar (“debu-xar”) figuras, pero, ao contrario do que ocurría coa xesticulación, non é obrigatoria a presenza simultánea do discurso oral. Si son frecuentes, en cambio, as onomatopeas. Unha característica importante que distingue a pantomima das formas anteriores é que permite a construción de secuencias (isto é, diferentes figuras combínanse para contar ou “mostrar” unha historia).

- *Emblemas (emblems)*: son xestos estandarizados, estables, que forman parte da cultura dunha comunidade. Poden ser citados (Kendon chámalos tamén “xestos citables” (Kendon 1997) (*quotable gestures*), e acha que é fácil identificar as funcións que desempeñan na comunicación. Na maior parte dos casos, funcionan xa como reguladores das relacións interpersoais, xa mostrando o estado físico ou mental do falante, ou ben dando unha resposta avaliativa ao interlocutor. Son escasos, en cambio, os emblemas que serven para nomear un obxecto ou unha acción (Kendon 1997: 95). Ás veces substitúen expresións da lingua oral, particularmente tabús. Non dependen da presenza de discurso oral. Ademais, están suxeitos a patróns de formación. Exemplo: o xesto “OK” ou o de “silencio”.

- *Linguas de signos*: son códigos lingüísticos totalmente autónomos con respecto á oralidade. Están estruturados e desempeñan todas as funcións propias das linguas naturais. Para Kendon (1988a: 136) as LS representan o último estadio dun proceso de lexicalización do xesto, con respecto aos fenómenos anteriores:

Os xestos lexicalízanse completamente cando, por unha razón ou outra, o discurso oral non se pode usar durante períodos prolongados, pero, sen embargo, son necesarias todas as funcións do intercambio falado. Nestas circunstancias, en que non existe o recurso a unha lingua oral como contexto para o uso xestual e que se deben intercambiar proposicións e actos de regulación interaccional, deben establecerse unidades xestuais que poidan servir, como as palabras, para referir a unidades de significado de tal xeito que poidan ser recombinadas para crear signos complexos con significados específicos.

A escala indica que, segundo se avanza de esquerda a dereita, diminúe a vinculación co discurso oral e aumenta o carácter convencional dos xestos.

Debemos considerar con cautela, sen embargo, este tipo de representacións escalares, xa que poderían inducirnos a unha redución simplista das diferencias existentes entre as LS e os xestos representados nos outros puntos da escala. Esta reflicte adecuadamente, en efecto, as diferencias na proporción de xestos fronte a oralidade, o carácter máis ou menos estándar ou convencional dos sinais e a maior ou menor dependencia con respecto ao discurso oral. Agora ben, a pesar de que tanto Kendon como McNeill son conscientes de que as LS constitúen linguas naturais, a escala desdubxa o corte cuantitati-

vo (que ten, na nosa opinión, consecuencias cualitativas) existente entre “emblemas” e LS. Nestas últimas, todas as funcións lingüísticas foron traspasadas da oralidade aos xestos, de tal maneira que nelas os xestos manuais, a expresión facial e o movemento corporal son os responsables da actividade lingüística completa e totalmente autónoma con respecto á oralidade.

2.2. Os xestos na comunicación signada

Co dito ata o momento estamos en condicións de presentar a comunicación signada como unha forma de intercambio lingüístico no que o soporte dos sinais está constituído fundamentalmente polos xestos das mans e os brazos e é, polo tanto, de recepción visual. É esperable que a comunicación signada resulte particularmente útil nos casos en que recorrer ao son sexa especialmente dificultoso ou inaccesible, como é o caso dos individuos xordos.

Nesas condicións, os xestos feitos coas mans e os brazos teñen un valor simbólico ou, o que é o mesmo, son soporte (tamén) dos aspectos estritamente “verbais” da comunicación e non só daquilo que se adoita facer corresponder co “non verbal”. Isto quere dicir que, se para as linguas orais é inadecuada a identificación entre o xestual e o non verbal, por unha parte, e o vocal e o verbal, doutra (xa que algúns elementos sonoros transmiten significados dificilmente codificables e, por outra banda, é posible identificar xestos que modifican o compoñente simbólico da mensaxe) no caso da comunicación signada esta identificación ten aínda máis problemas.

Os xestos das LS forman parte dun código comunicativo válido para producir un intercambio lingüístico en calquera contexto. De feito, a denominación *linguas de signos* (ou *linguas de sinais*) remite precisamente ao carácter de unidades lingüísticas (e polo tanto simbólicas e intencionais) deses *signos* ou *sinais* representados no espazo. Permiten, ademais, como as palabras das linguas orais, a expresión sen restriccións de calquera estado de cousas, real ou imaxinado, coa intervención de obxectos concretos ou de conceptos e ideas de carácter abstracto.

Trátase, ademais, de signos convencionais, estandarizados, e non de formacións espontáneas e individuais. Os signos ou sinais están sometidos a patróns de formación identificables², aínda que non descritos con exhaustividade para as LS existentes no mundo.

Hai que ter en conta, de todos os xeitos, que os xestos das LS acompá-

² O primeiro intento rigoroso de análise e descrición desas unidades débese a William Stokoe e fíxose sobre a lingua de signos americana (LSA) (Stokoe 1960). Ese estudio tentaba mostrar os aspectos sistematizables da lingua de signos. No momento actual da investigación preséntanse dúbidas moi interesantes sobre o alcance e oportunidade da descrición das LS feita desde presupostos estruturais. O problema fundamental encóntrase no carácter icónico e ás veces non totalmente discreto dos signos.

ñanse tamén doutros compoñentes que contribúen á formación da mensaxe. En particular é de destacar a intervención da expresión facial, pero tamén haberá que ter en conta o papel que xoga o movemento corporal no seu conxunto ou mesmo a mirada. O status destes elementos non está establecido con claridade, pero é de supoñer que non teñan no proceso de construción do significado a mesma participación cós xestos feitos coas mans e os brazos.

2.3. Diferentes sistemas signados

2.3.1. LS en comunidades de oíntes

Aínda que os grupos sociais que con maior rendemento teñen desenvolvido sistemas xestuais para a súa comunicación son os constituídos por individuos xordos, os xestos non son un recurso exclusivo deles. A capacidade de entenderse por medio da xestualidade ten raíces biolóxicas e sociais (igual cá comunicación vocal). Desde o punto de vista biolóxico, a nosa constitución corporal, as funcións motrices e a capacidade visual permiten desenvolver sen problemas a comunicación xestual-visual. Sen embargo, a forma máis xeneralizada da comunicación humana é a oral-auditiva, de tal xeito que teñen que darse unhas condicións sociais moi particulares para que se desenvolva un sistema xestual nunha comunidade humana.

O uso de sistemas signados en comunidades aborixes de Australia foi descrito por Adam Kendon (Kendon, 1988b), quen propón a denominación de linguas de signos primarias (*primary sign languages*) para as dos xordos, e linguas de signos alternativas (*alternate sign languages*) para as utilizadas por comunidades de oíntes en circunstancias particulares. As linguas de signos alternativas que describe nas comunidades aborixes australianas son unha segunda opción fronte ao discurso falado, e presentan algún tipo de relación directa (desde o punto de vista da estrutura) con este. Ás veces substitúen a oralidade, e outras acompañana. Aparecen en rituais de iniciación e de loito, pero tamén en actividades de caza e outras situacións cotiás. Hai diferencias no que toca ao dominio destes sistemas entre grupos de idades e sexos.

O autor distingue entre linguas de signos (verdadeiras) e uso signado (que non constituiría unha LS de pleno dereito). As diferencias encontraríanse nos seguintes aspectos: maior ou menor número de xestos codificados e maior ou menor autonomía do modo xestual con respecto ao discurso oral. A diferenza, sen embargo, non é fácil de trazar nitidamente.

Tamén podemos citar, no tocante aos usos signados por parte de comunidades oíntes, o caso dos indios das chairas de Norteamérica. Parece que os signos constituían un medio para a comunicación entre tribos que tiñan lin-

guas (orais) diferentes e non mutuamente comprensibles, pero tamén se usaban na narración, tanto en contextos relixiosos coma nas diversións comunitarias (véxase Kendon 1988b: cap. 13).

Outro exemplo vén da vida monástica. Algunhas comunidades relixiosas (os monxes trapenses, os cistercienses e os cluniacenses) respectan unha regra de silencio. Aínda que durante os períodos de silencio calquera tipo de comunicación queda descartada, permítense algúns signos para certas necesidades esenciais. Ademais, as prohibicións non impiden o desenvolvemento de sistemas algo máis complexos (Kendon 1988b: cap. 13).

2.3.2. Situacións de contacto lingüístico: comunicación bimodal e dactiloloxía

Na vida cotiá, os xordos están expostos a unha grande diversidade de situacións en que a súa lingua signada entra en relación con outra (oral ou signada). Imos prestar atención ás diferentes posibilidades do contacto lingüístico, distinguindo entre o contexto educativo e outros tipos de contexto e prestando especial atención á relación entre a LS e a lingua oral do medio do xordo. Faremos tamén unha breve introdución á dactiloloxía, como procedemento intermedio entre a LS e a modalidade escrita.

No contexto educativo é frecuente recorrer á *comunicación bimodal*. Cando o obxectivo da tarefa de ensino consiste en dotar o alumno xordo do sistema lingüístico da maioría social oínte (a lingua oral, por tanto) o profesor enfróntase ao problema de cómo desenvolver o seu traballo dadas unhas condicións de partida en que as posibilidades de acceso á fala oral son mínimas, cando non nulas. Nese caso a comunicación bimodal constitúe un método de acceso á lingua oral a través da utilización de xestos. Os signos son a base expresiva da comunicación bimodal, que toma o léxico da lingua de signos, pero de tal xeito que a estrutura sintáctica é a da lingua oral (orde básica, uso de signos inventados para representar artigos, preposicións e outros elementos que non teñen un correlato directo na LS...) (Monfort et al., 1991: 8-9).

Fóra do contexto educativo, onde a linguaxe está suxeita a unha alta dose de regulamentación e control, atopámonos (alomenos teoricamente) ante tantas formas de contacto lingüístico como posibilidades de relacións entre falantes (termo que utilizamos xenericamente, para facer referencia tanto a individuos que falan vocalmente coma aos que signan). Lucas e Valli (1989: 13; 1992: 16-17) propoñen unha lista de dez situacións de contacto diferentes para a comunidade xorda americana, tendo en conta os seguintes criterios:

- Falantes xordos ou oíntes.
- Falantes bilingües ou monolingües.
- Código utilizado: lingua de signos americana, inglés oral, ou algunha modalidade mixta que combine inglés e lingua de signos.

● Diferencia entre xordos “culturais” e xordos “audiolóxicos”, isto é, entre os xordos que aceptan a súa identidade como tales (xordos culturais) e aqueles que non (xordos audiolóxicos). O que na práctica distingue a estes dous grupos é a actitude cara á lingua de signos. Se para os primeiros a LS é o instrumento primario de comunicación e a súa marca de identidade, os segundos rexeitan seren considerados como xordos e prefiren a comunicación por medio da lingua oral.

Como se pode observar, non só se teñen en conta as linguas, senón tamén certas características dos individuos, en particular a súa condición de xordo ou oínte, o seu dominio dun ou máis códigos e a súa actitude cara á lingua de signos.

A pesar de toda esta casuística, a diferenza básica na que insisten estes autores é a que se dá entre o contacto producido entre linguas de signos fronte ao contacto entre unha lingua de signos e unha lingua oral, porque as consecuencias lingüísticas son diferentes. No caso do contacto entre dúas LS, os fenómenos que se perciben son semellantes aos descritos en situacións de contacto nas que interveñen linguas orais: préstamos léxicos, cambios de código, mesturas de código, etc. (Lucas e Valli 1992: 27-39). Cando o contacto se realiza entre unha lingua de signos e unha lingua oral prodúcese (ademais dos fenómenos citados) outros que teñen carácter específico, diferentes polo tanto aos que se producen no caso das linguas orais. Entre eles o máis destacado, pola súa extensión, é a *dactiloloxía*.

A dactiloloxía é un sistema de configuracións manuais que serve para representar as letras e incorporalas no discurso signado. Permite representar os símbolos do alfabeto da lingua oral de contacto. Ten, polo tanto, a función de vincular a lingua de signos coa modalidade escrita, pero está plenamente incorporada na lingua de signos. Por exemplo, se se quere deletrear unha palabra da lingua galega (un nome propio, poñamos por caso) en LSE faise a través deste sistema. Dicimos que está plenamente incorporado na LS porque as formas dos signos dactilolóxicos coinciden coas configuracións básicas a partir das cales se constrúen os signos, e poden ser consideradas como morfemas dentro da estrutura da LS (ver exemplos en § 3.2.4). En palabras de Lucas e Valli, a propósito do contacto entre o inglés e a lingua de signos americana (LSA) (1992: 43):

Non consideramos os morfemas que forman os signos dactilolóxicos como “letras” e non consideramos a dactiloloxía como inglés. As formas usadas son formas da LSA; a dactiloloxía é parte da LSA. Ao describir a dactiloloxía, a relación principal non é entre as respectivas fonoloxías de dúas linguas, como nas linguas orais, senón entre o sistema ortográfico dunha lingua (inglés) e o sistema fonolóxico doutra (LSA).

Para comprender a referencia ao sistema fonolóxico da LSA hai que ter en conta que as configuracións manuais son consideradas, nas descrições da estrutura das LS, como *fonemas* ou, utilizando unha terminoloxía específica, *queremas*, isto é, unidades mínimas opositivas (Stokoe 1960, 1972).

Estamos polo tanto ante un sistema que vincula dúas modalidades comunicativas diferentes: a través dunha modalidade signada exprésanse signos pertencentes a unha modalidade escrita.

As linguas de signos utilizadas polos xordos

Neste epígrafe ímonos centrar nas peculiaridades das linguas de signos desenvolvidas polas comunidades de xordos. Empezaremos por presentar algunhas características sociolingüísticas destas comunidades, para pasar logo a unha brevísima presentación dalgúns trazos formais. Logo falaremos –tamén moi sucintamente– da educación dos xordos, xa que este tema é fundamental para comprender o actual estado de cousas en relación cos individuos xordos e a súa lingua.

3.1. Algunhas características da comunidade xorda

Os xordos non constitúen unha nación, nin unha etnia, nin viven nun espacio xeográfico propio, sen embargo a aproximación ao estudio das LS desde un punto de vista sociolingüístico permite observar que son utilizadas por comunidades de usuarios aglutinadas polo xeral en torno ás asociacións e os colexios de xordos. Estas institucións cumpren a misión de socializar os seus membros e tamén de transmitir e propagar a LS.

Símbolo de identidade

Non hai moitos anos (segundo experiencias contadas por persoas xordas), a lingua de signos permanecía nun estado de semi-clandestinidade, reducida a un uso privado. Pódense buscar causas históricas para explicar esta situación (tradicional debate entre oralistas e manualistas na educación dos nenos xordos, resolución do congreso de Milán de 1880 en contra do uso da linguaxe signada...). Destas cuestións falaremos un pouco máis adiante. O importante é que a situación cambiou ata o punto de que, na actualidade, os xordos teñen a LS como símbolo dunha identidade propia, a través dun proceso de recoñecemento que transcende o individual na procura dun factor común que explique a súa diferenza con respecto aos oíntes (véxase Mottez 1990).

Relación lingua-cultura-pensamento

Sen deixarnos atrapar por versións extremas da relatividade e o determinismo lingüísticos, pero admitindo alomenos que a relación entre linguaxe,

cultura e pensamento é unha cuestión que a lingüística aínda non resolveu de maneira definitiva, observamos que, no caso da comunidade xorda, un aspecto máis ofrécese á nosa consideración para mostrarnos un grupo social diferenciado por unha particular visión do mundo: estámonos referindo á xordeira en si mesma e a cómo esta afecta á representación que os individuos teñen deles mesmos e ás súas relacións con “os outros” (os oíntes), a través dunha concepción dicotómica xordos/oíntes (Mottez 1990).

Se se pode ou non falar dunha “cultura xorda” é unha cuestión sometida a debate, na que entran en xogo factores reivindicativos e de propaganda. Tratando de matizar os argumentos de carácter emocional, Turner (1994) adopta unha posición que poderíamos cualificar de intermedia e que se basea nunha concepción dinámica e estratificada do concepto de cultura: trataríase máis ben dunha “microcultura”, é dicir, se ben os xordos comparten unha boa parte do coñecemento cultural co resto da sociedade, teñen, sen embargo, outra parte de coñecemento cultural específico do seu subgrupo.

3.2. Características formais das LS

O feito de se desenvolveren nun medio xestual-visual condiciona en gran medida as características formais que explotan as LS. Son consecuencia da utilización dese medio:

- O uso que se fai do espacio tridimensional.
- A simultaneidade que se percibe nos parámetros formativos das unidades léxicas (e tamén na gramática).
- O alto grao de iconicidade presente nas LS.

3.2.1. *Uso do espacio tridimensional*

Nos intercambios comunicativos en LS os obxectos do enunciado van sendo localizados polo emisor no espacio que se atopa ante si (espacio signado), comprendido desde o extremo da cabeza ata as cadeiras, e lateralmente e de fronte ata o que alcanza a lonxitude dos brazos. Nese espacio signado exprésanse as relacións e os cambios de estado nos que interveñen os mencionados obxectos. Isto terá importantes consecuencias para a gramática das LS, posto que as súas unidades van ser unidades localizadas no espacio signado, e as relacións serán tamén, en último termo, relacións de localización.

3.2.2. *Simultaneidade*

Varios parámetros entran en xogo simultaneamente para constituír as unidades léxicas básicas dunha LS: a man (ou as mans) adoptan unha confi-

guración determinada, aproxímanse a unha posición concreta, desde a que inician un movemento cunha orientación precisa. Ao mesmo tempo, a expresión facial e a mirada interveñen achegando certos matices significativos ao enunciado. Estes parámetros formativos foron postos de relevo por Stokoe (1960, 1972), quen defendeu a súa pertinencia lingüística e o seu carácter distintivo.

3.2.3. Iconicidade

O feito de poder combinar espacio tridimensional e tempo permítelles aos signantes unha recreación dos obxectos, os conceptos, as relacións e os procesos que percibimos no mundo, a base de combinar forma, localización e movemento. Exemplos dalgúns signos da LSE:



Figura 1: ÁRBORE (forma dun obxecto concreto). Articulación: lixeiros movementos oscilatorios da man.

Figuras 2 e 3: IDEA (visualización de conceptos abstractos). Articulación: movemento de apertura con dous momentos, un de contacto entre os dedos medio e polgar e outro de máxima separación. Este e outros moitos signos que fan referencia a actividades mentais artículanse na fronte.





Figura 4: IRMÁN / IGUAL (relacións). Articulación: dous lixeiros movementos de aproximación e contacto entre os dedos índices de ámbalas dúas mans.



Figura 5: CAMIÑAR (cambio de posición; proceso en que intervén un participante). Articulación: movemento alternativo dos dedos índice e medio que simula o das pernas ao camiñar.



Figura 6: DAR (cambio de posición; proceso en que interveñen varios participantes). Articulación: man pechada co índice levemente adiantado móvese do axente ao destinatario.

No caso do signo que significa DAR a posición relativa no espazo signado do axente e o destinatario é pertinente lingüísticamente. Por ese motivo fálase en casos como este de *verbos direccionais*.

A iconicidade, relativizada ou negada abertamente polos estudiosos durante os primeiros tempos da investigación sobre LS, constitúe unha fonte inesgotable de creación de palabras e, máis aínda, pode ser amplamente explotada polos xordos en comunicacións internacionais para conseguir un entendemento que entre usuarios de linguas orais sería impensable, salvo coñecemento previo dos códigos en xogo ou actuación de intérpretes. Nestes casos interveñen as estruturas denominadas por Cuxac (1996) “de primeira orde” (*structures iconiques de premier ordre*). Segundo este autor trátase de formas de grande iconicidade que están presentes en tódalas LS. Neste dominio o signante abandona os signos convencionais da súa lingua para adoptar unha modalidade de discurso na que, por medio da construción de referencias específicas nas que interveñen os xestos, a mirada e a expresión facial, mostra e di ao mesmo tempo. Para outros investigadores, estas representacións non pertencen en sentido estrito á LS, senón que constitúen unha especie de mímica para a cal os xordos estarían especialmente dotados. Cuxac defende, sen embargo, que estas estruturas están perfectamente ritualizadas e que os xordos as decodifican a través de sinais precisos, que poden ser descritos.

3.2.4. A construción dos significados en LSE

Debido a que o reducido desta presentación non permite explicar exhaustivamente as unidades e estruturas características da LSE³, este epígrafe ten a misión de mostrar ao lector con exemplos simplificados cómo se codifican os significados nesta lingua de sinais. Para iso partimos de configuracións básicas que coinciden, nos casos seleccionados, con letras do alfabeto dactilolóxico. Estas poden, ademais, dotarse de significado e funcionar como partes de signos. Pero iso acontece só cando están dotadas de movemento. Tamén poden actuar como proformas que cumpren funcións anafóricas no discurso, dando lugar a un recurso gramatical característico das LS, amplamente explotado para expresar o movemento, a forma ou a posición no espacio signado dun obxecto xa referido anteriormente. Estas unidades adoitan recibir o nome de *clasificadores* na bibliografía sobre o tema.

Tamén a distribución espacial é un factor importantísimo na construción do significado en LS. Como xa adiantamos, o espacio serve para situar nel os diferentes participantes no enunciado e nel exprésanse as relacións e procesos nos que interveñen, cunha utilización lingüística do espacio que non ten parangón nas linguas orais.

A letra L do alfabeto dactilolóxico (figura 7) presta a súa configuración para formar o signo que significa “lingua” (figura 8), nun proceso de formación léxica que non se explica por semellanza formal coa realidade extralingüística senón como un fenómeno de préstamo a partir da lingua oral de contacto.

Na figura 9 móstrase a configuración utilizada para a letra A. Esta mesma forma pode ser utilizada para representar iconicamente unha cabeza (figuras 10 e 11). Na realización fotografada na figura 10 a man pechada realiza dous leves movementos cara ao destinatario e pode significar, nun contexto apropiado, “non che fago caso”. Na figura 11, en cambio, as dúas mans describen un movemento simultáneo e converxente cara ao centro e representan –tamén iconicamente– un significado de “estar de acordo”. Débese ter en conta que as fotos permiten mostrar un momento concreto da realización do signo, pero non deixan ver o dinamismo da súa produción. Co obxecto de paliar no posible esta limitación incluimos frechas que indiquen o percorrido que fai a man.

³ Non existe unha lingua de signos galega. Hai que ter en conta que, posto que as LS non son unha réplica en xestos das linguas orais de contacto, tampouco terán necesariamente a mesma distribución xeográfica cá lingua oral maioritaria.



Figura 7: A LETRA "L"



Figura 8: LINGUA
Articulación: a man dominante (a dereita nos destros) realiza dous movementos de contacto sobre a man dominada.



Figura 9: A LETRA "A"



Figura 10:
UNHA CABEZA



Figura 11:
ESTAR DE ACORDO

Con estes exemplos pretendemos mostrar dun xeito impresionista cómo en LSE se combinan unha configuración manual, unha localización no espazo e un movemento para transmitir un significado. Estes tres parámetros constitúen a base dun nivel *fonolóxico* das linguas de signos xa que, segundo as análises clásicas sobre a LSA (Stokoe 1960, 1972), dan lugar a unha serie de oposicións entre unidades mínimas distintivas, semellantes na súa función aos fonemas das linguas orais.

Análises posteriores engadiron parámetros novos, pertinentes na articulación dos signos, nomeadamente a orientación da man.

O particular destas unidades subléxicas é que, unha vez integradas na súa realización manual, resultan ser unidades significativas, plenamente capacitadas para a comunicación.

Con esta presentación só pretendemos mostrar que é posible facer a análise dunha lingua de signos. Isto é así non só nos niveis fonolóxico, morfolóxico e léxico, senón tamén no sintáctico, no semántico e no pragmático.

3.3. O papel da LS na educación dos xordos

No contexto da xordeira e a lingua de signos ocupa un lugar central a cuestión de en qué lingua educar os nenos. Para comprender o alcance deste problema é necesario facermos algunhas reflexións previas.

En primeiro lugar hai que ter en conta que os xordos non ocupan un espazo xeográfico ou nacional propio, antes ben, unha grande parte deles nace en familias de oíntes. Estes últimos, os xordos que medran nun medio oínte, non teñen acceso á que debería ser a súa lingua materna (sexo cal sexo esta). Só cando entran en contacto co colectivo xordo (a través do colexio ou da asociación) aprenden a lingua de signos. Por suposto, non é este o caso dos xordos fillos de xordos, que si teñen unha lingua materna, que é unha lingua de signos.

En segundo lugar está o feito de que a maior parte dos coñecementos que adquirimos se transmiten nunha linguaxe oral (e aquí inclúese a escrita, que é a reprodución visual das linguas orais). Se o obxectivo principal de calquera programa educativo é a integración completa do individuo na sociedade na que vive, non se pode obviar a necesidade de dotalo de medios para se desenvolver nun mundo tradicionalmente vinculado a unha cultura de transmisión oral e escrita.

3.3.1. Da educación individualizada ao ensino en institucións

Desde o punto de vista histórico, a pesquisa sobre a educación dos xordos encontra a súa primeira referencia importante en España na figura do relixioso beneditino Pedro Ponce de León. Sobre a vida e obra deste relixioso do século XVI hai grandes incógnitas. Sábese que tivo ao seu cargo a educación de catro xordos fillos dunha familia nobre, a dos Velasco, Condestables de Castela, e a historia da educación dos xordos está chea de referencias a un libro que escribiu para dar a coñecer o seu método, pero esa obra nunca se encontrou. Probablemente utilizou a dactiloloxía e a escritura no seu labor pedagóxico, que tiña como obxectivo principal o de ensinarlles aos alumnos a falar. Tratábase dunha forma de ensino orientado a un reducido número de persoas que, pertencendo a unha clase social poderosa, podían perder os seus dereitos de sucesión por causa da súa deficiencia física.

O labor de Ponce tivo unha continuación en Ramírez de Carrión e en Juan Pablo Bonet, que foron educadores doutros xordos da mesma familia dos Velasco. O segundo publicou un tratado que describe o método que utilizan (Bonet 1620).

Pero a figura máis interesante e singular da historia da educación dos xordos é, sen dúbida, a do abade Charles Michel de L'Épée (1712-1789). O traballo educador de L'Épée non consiste no ensino individualizado de fillos de nobres, senón que está orientado a grupos de nenos xordos con poucos recursos. Nace así, en París, a primeira escola de xordos. O abade, ademais, non prescinde dos signos no seu método educativo, posto que se dá de conta de que constitúen a maneira natural de se expresaren os xordos; ben ao contrario, crea el mesmo sinais novos (os "signos metódicos") co fin de introducir aspectos da gramática do francés que non están presentes na linguaxe signada.

3.3.2. O debate entre oralismo e manualismo

O século XIX está marcado pola controversia entre oralistas e manualistas, entre partidarios e detractores do tipo de ensino que desenvolveu o abade de L'Épée. A utilización dos signos na educación tivo un grande éxito, espallouse polas escolas de diferentes países europeos e pasou tamén aos Estados Unidos. A finais de século triunfaron rotundamente as teses oralistas, de tal xeito que nun congreso de educadores de xordos que se celebrou en Milán en 1880 os participantes resolveron descartar totalmente o uso dos signos no ensino, co argumento de que é necesario dotar aos xordos coa linguaxe oral para incorporalos á sociedade.

No século XX a polémica segue vixente. O interese que comezou a suscitar o estudio da linguaxe signada a partir dos anos 60, sobre todo por parte de lingüistas e psicólogos, supuxo a súa revalorización e tamén a conciencia de que, sendo o modo natural de comunicación dos xordos, había que incorporalo dalgunha maneira á súa educación. Pero a tese oralista continúa a ter firmes defensores. Os argumentos que se manexan desde cada unha das posturas son complexos, e a miúdo teñen carácter emocional. Abordan cuestións relativas á identidade das persoas xordas e á súa calidade de vida.

Estes son algúns dos argumentos empregados polos manualistas, que reivindicán o papel fundamental dos signos na educación do neno xordo:

- O uso dos signos permite á persoa xorda gozar dunha ampla gama de experiencias comunicativas na vida social da comunidade xorda.
- O intento de focalizar os esforzos educativos na "recuperación" da oralidade conduce en moitos casos ao fracaso e á frustración e, o que é máis

grave, ten como resultado o feito de que quedan nun segundo plano os outros contidos que deben transmitirse nun programa educativo completo. Con frecuencia os métodos orais non teñen éxito e íllase as persoas xordas porque as súas competencias na fala vocal son limitadas e de comprensión dificultosa.

- Cren algúns que debера aprenderse en primeiro lugar unha lingua de signos “pura”, non influída pola fala oral e só despois outras variedades.

E velaquí algúns dos razoamentos dos oralistas, partidarios de ensinar a lingua oral exclusivamente:

- O método manualista separa as persoas xordas dos oíntes e redúceas ao mundo dos xordos. Só para xordos fillos de xordos encontran vantaxes no manualismo. Os pais oíntes poden ser pouco proclives a utilizar a linguaxe signada.

- Preséntanse problemas coa aprendizaxe, xa que a lingua da escola (oral) é allea.

- Algúns métodos oralistas teñen éxito, especialmente se un medio de fala natural forma parte da educación inicial do pequeno.

- Tamén se debate qué tipo de linguaxe oral debe ensinársese: conversa natural ou simplificada, e esta última estruturada de formas diferentes.

É interesante comentar, a propósito destas cuestións, que na actualidade algunhas escolas están a ensaiar un proxecto de educación bilingüe, de tal xeito que conviven nas aulas nenos xordos e nenos oíntes, así como tamén a lingua de signos e a lingua oral.

Conclusións

Os xestos están presentes de maneira xeral na linguaxe humana, pero só nas LS constitúen a base da estrutura lingüística, ademais de asegurar todas as funcións comunicativas.

As LS teñen unha serie de características formais relacionadas co seu medio de expresión xestual-visual: rendibilización do espacio, simultaneidade e iconicidade.

É máis o que falta por descubrir có que coñecemos. Faltan estudos sistemáticos sobre: a estrutura das diferentes LS, a extensión e implicacións da iconicidade, etc.

O coñecemento das LS permite ensanchar as fronteiras da investigación lingüística, ofrecendo novas explicacións a problemas antigos como son: a orixe da facultade lingüística, os universais lingüísticos e a súa relación con esquemas cognitivos xerais, a adquisición da linguaxe, etc.

As LS permiten todas as actividades comunicativas que se poida propoñer o ser humano. Mesmo existen xa algúns sistemas de escritura ou notación, como por exemplo a *signoescritura* (Sutton 1995). Por tanto é posible preguntarse en torno a elas as mesmas cuestións que se teñen formulado a propósito das linguas orais. O estudo das LS pode axudarnos a comprender mellor fenómenos como a adquisición da linguaxe, o cambio lingüístico, as situacións de bilingüismo e contacto de linguas, as afasias, etc.

Exercicios

1. Gravar en vídeo unha conversa espontánea entre amigos. Analizar a continuación os xestos, as posturas, etc.
2. Gravar logo unha conversa telefónica. Valorar a cantidade e tipo de información que se perde con respecto ao caso anteriormente proposto. ¿Establécese algún procedemento para paliar esa perda de información transmitida?
3. Examinar carteis cinematográficos e anuncios publicitarios nos que se representen persoas, describir os xestos e posturas corporais dos personaxes e deducir a finalidade expresiva (e as implicacións culturais) deses sinais.
4. Facer un repertorio de xestos do tipo chamado “emblemas”. Describir a súa realización (pódese acompañar a descrición cun debuxo) e explicar o seu significado.

Bibliografía comentada

AMARAL, M^a AUGUSTA, AMÂNDIO COUTINHO e M^a RAQUEL DELGADO MARTINS (1994), *Para uma gramática da língua gestual portuguesa*. Lisboa: Caminho.

É unha descrición da lingua xestual portuguesa deseñada cunha finalidade práctica: a de aproximar a lingua dos xordos portugueses aos profesionais que traballan perto deles, particularmente aos educadores, e, en xeral, ás persoas que conviven con eles. A primeira parte presenta cuestións de orde metodolóxica, a segunda constitúe unha reflexión sobre aspectos xerais relativos ás propiedades da LGP e a terceira introduce as cuestións estritamente gramaticais, con atención aos compoñentes fonético e fonolóxico, morfolóxico e sintáctico.

KNAPP, MARC L. (1980), *Essentials of nonverbal communication*. Nova York: Holt, Rinehart and Winston. (Trad. española: *La comunicación no verbal. El cuerpo y el entorno*. Barcelona: Paidós, 1992, 4^a edición).

Introduce os principais aspectos da comunicación non verbal, tanto no que se refire á identificación dos diferentes tipos de sinais como á súa función (especialmente, capítulo 1). Inclúe unha pesquisa nas bases biolóxicas, históricas e culturais da conducta non verbal (capítulo 2). Os restantes capítulos ilustran as diferentes facetas que adoitan abordarse na investigación sobre o tema, como son os efectos do contorno, o movemento corporal ou os sinais vocais (entre outras). Tamén se achegan algunhas reflexións metodolóxicas (capítulo 12).

KYLE, JIM G. e BENCIE WOLL (1985), *Sign Language. The study of deaf people and their language*. Cambridge: Cambridge University Press.

Introducción á linguaxe signada que toma como referencia a Lingua de Signos Británica (LSB). Non só presta atención aos aspectos gramaticais, senón tamén a cuestións de orde sociolingüística, psicolóxica e histórica. En concreto, hai reflexións sobre as características da comunidade xorda no Reino Unido ou sobre os problemas da adquisición dunha lingua materna por parte dos nenos xordos, entre outros temas.

MARCHESI, ÁLVARO (1987), *El desarrollo cognitivo y lingüístico de los niños sordos*. Madrid: Alianza.

A pesar de ser un libro concibido desde unha perspectiva psicolóxica, vai máis alá dos temas estritamente psicolóxicos, para abordar cuestións lingüísticas, educativas e sociais. Presenta cun criterio ponderado os problemas relacionados coa xordeira.

MCNEILL, DAVID (1992), *Hand and Mind. What gestures reveal about thought*. Chicago & Londres: The University of Chicago Press.

Defende a tese de que os xestos espontáneos son unha parte integrante do discurso, tan importantes como as palabras, as frases ou as oracións. A linguaxe maniféstase por dúas vías que están sincronizadas: unha sonora e lineal, e outra xestual e imaxinística. Os xestos axudan a comprender, ademais, cómo se desenvolven os procesos mentais que teñen relación coa linguaxe. A clasificación e descrición dos xestos abre o camiño á explicación das súas funcións no discurso.

PADDEN, CAROL A. (1988), "Grammatical theory and signed languages", en Frederick J. Newmeyer (comp.): *Linguistics: The Cambridge Survey II. Linguistic Theory: Extensions and Implications*. Cambridge: University Press, 250-266. (Trad. española: "La teoría gramatical y los lenguajes de signos", *Panorama de la lingüística moderna de la Universidad de Cambridge. II. Teoría lingüística: extensiones e implicaciones*. Madrid: Visor, 1991, 309-326.)

É un artigo introductorio, no que se presenta o estado da cuestión da investigación das linguas de signos desde a perspectiva lingüística. Revisa especialmente os resultados obtidos no estudio da estrutura das linguas de signos, facendo especial fincapé na LSA (a máis estudiada ata o momento presente). Da súa lectura despréndese a idea de que, a pesar da especificidade destes sistemas de comunicación, é posible encontrar neles estruturas similares ás das linguas vocais. Insiste na necesidade de elaborar gramáticas detalladas das linguas de signos como paso previo a calquera consideración acerca das diferencias entre a linguaxe oral e a de signos.

POYATOS, FERNANDO (1994), *La comunicación no verbal. I: Cultura, lenguaje y conversación. II: Paralenguaje, kinésica e interacción. III: Nuevas perspectivas en novela, teatro y en su traducción*. Madrid: Istmo.

Ao longo dos tres volumes que constitúen esta obra o autor presenta o eido da comunicación non verbal nas súas diferentes facetas. Insiste sobre todo no carácter intercultural e na multiplicidade de vertentes da comunicación e interaccións humanas, así como tamén na interdisciplinariedade do ámbito.

RODRÍGUEZ GONZÁLEZ, M^a ÁNGELES (1992), *Lenguaje de signos*. Barcelona: Confederación Nacional de Sordos de España/ Fundación ONCE: 1992.

Este libro é o resultado dunha tese de doutoramento realizada na Universidade de Valladolid sobre linguaxe de signos e ten o mérito de ser o primeiro traballo que se publicou en España realizado baixo os presupostos da análise de Stokoe. Constitúe unha introducción útil, na medida en que aborda a cuestión desde unha perspectiva estritamente lingüística. Inclúe, por exemplo, valoracións de tipo histórico sobre as actitudes cara a estes códigos, consideracións feitas desde un punto de vista sociolingüístico e reflexións sobre a aprendizaxe lingüística tanto das linguas orais como das xestuais. Analiza, ademais, aspectos do significado, da articulación do signo, da regulación do discurso xestual e da sintaxe.

VALLI, CLAYTON E CEIL LUCAS (1992), *Linguistics of American Sign Language*. Washington DC: Gallaudet University Press. [2^a edic. 1995]

Concibido como un manual de lingüística orientado a estudantes interesados na linguaxe de signos. Estructurado sobre a base dos diferentes niveis de análise recoñecidos tradicionalmente: fonoloxía, morfoloxía, sintaxe, semántica e discurso. Inclúe outras lecturas suplementarias que poden ser de interese.

Bibliografía complementaria

ARMSTRONG, DAVID F. (1983), "Iconicity, arbitrariness, & duality of patterning in signed and spoken language: perspectives on language evolution". *Sign Language Studies*, 38, 51-69.

ARMSTRONG, DAVID F., WILLIAN, C. STOKOE E SHGRMAN E. WILCOX (1995), *Gesture and the nature of language*. Cambridge: C.U.P.

BONET, JUAN PABLO (1620), *Reducción de las letras y arte para enseñar a hablar a los mudos*. Madrid: Francisco Abarca de Angulo. [Nova edición adaptada por Jacobo Garrido e Lorenzo Gascón, 1930].

- BOUVET, DANIELLE (1982), *La parole de l'enfant sourd*. París: PUF. (Trad. inglesa: *The path to language. Bilingual education for deaf children*. Bristol: Multilingual Matters Ltd., 1990).
- CESTERO MANCERA, ANA M^a (coord.) (1998), *Estudios de comunicación no verbal*. Madrid: Edinumen.
- CRYSTAL, DAVID (1987), *The Cambridge encyclopedia of language*. Cambridge: Cambridge University Press. (Trad. española: *Enciclopedia del lenguaje de la Universidad de Cambridge*. Madrid: Taurus, 1994).
- CUXAC, CHRISTIAN (1996), *Fonctions et structures de l'iconicité des Langues des Signes. Analyse descriptive d'un idiolecte parisien de la Langue des Signes Française*, thèse pour le doctorat d'état, Université René Descartes.
- FISCHER, SUSAN e PATRICIA SIPLE (1990), *Theoretical issues in sign language research* (vols. I e II). Chicago: University Chicago Press.
- GELB, IGNACE J. (1952), *A Study of Writing*. Chicago/Londres: The University of Chicago Press. (Trad. española: *Historia de la escritura*. Madrid: Alianza, 1976).
- GONZÁLEZ, GLORIA (1992), *Historia de la educación del sordo en España*. Valencia: Nau llibres.
- GUTIÉRREZ, SALVADOR (1981), *Lingüística y semántica* (Aproximación funcional). Oviedo: Universidad de Oviedo.
- (1997), “Las articulaciones lingüísticas”, en Gutiérrez, S., *Principios de sintaxis funcional*. Madrid: Arco/Libros, 1997, 51-71.
- HOCKETT, CHARLES F. (1958), *A course in modern linguistics*. Nova York: Macmillan. (Trad. española: *Curso de lingüística moderna*. Bos Aires: EUDEBA, 1971).
- KENDON, ADAM (1972): “Some relationships between body motion and speech”, en A. Siegman & B. Pope (eds.), *Studies in dyadic communication*. N. York: Pergamon Press, 177-210.
- (1980), “Gesticulation and speech: Two aspects of the process of utterance”, en M. Rey (ed.), *The relation between verbal and nonverbal communication*. A Haia: Mouton, 207-227.
- (1988a), “How gestures can become like words”, en F. Poyatos (ed.), *Cross-Cultural Perspectives in Nonverbal Communication*. Toronto: C. J. Hogrefe, 131-141.
- (1988b), *Sign Languages of Aboriginal Australia. Cultural, Semiotic and Communicative Perspectives*. Cambridge: Cambridge University Press.

— (1997) [1984], “Did gesture have the happiness to escape the curse at the confusion of Babel?”, en Wolfgang, Aaron (ed.) (1997), 75-114.

KEY, MARY R. (ed.) (1982), *Nonverbal Communication Today. Current Research*. Berlín: Mouton.

KLIMA, EDWARD E URSULA BELLUGI (1979), *The signs of language*. Cambridge (Mass.): Harvard University Press.

KNAPP, MARK L. (1983), “Dyadic relationship development”, en J. M. Wiemann & R. P. Harrison (eds.), *Nonverbal interaction*. Beverly Hills, CA: Sage, 179-207.

— (1997), “The Study of Nonverbal Behavior vis-à-vis Human Communication Theory”, en Wolfgang (ed.) (1997), 15-40.

LIEBERMAN, PHILIP (1991): *Uniquely human. The evolution of speech, thought, and selfness behavior*. Cambridge (Mass.): Harvard University Press.

LUCAS, CEIL (1990), *Sign language research*. Washington D. C.: Gallaudet U. P.

LUCAS, CEIL e CLAYTON VALLI (1992): *Language Contact in the American Deaf Community*. San Diego: Academic Press.

MCNEILL, DAVID (1992), *Hand and Mind. What gestures reveal about thought*. Chicago & Londres: The University of Chicago Press.

MARTINET, ANDRÉ (1949), “La double articulation linguistique”, TCLC V, 1949, 30-37. Reed. con modificacións en *La linguistique synchronique*. París: PUF, 1965. (4ª edic. 1974) (Trad. española: “La doble articulación del lenguaje”, *La lingüística sincrónica*. Madrid: Gredos, 1968, 9-41).

MONFORT, MARC, ÁNGEL ROJO JR. e ADORACIÓN JUÁREZ (1991), *Programa elemental de comunicación bimodal*. Madrid: Ciencias de la Educación Preescolar y Especial.

MOTTEZ, BERNARD (1990), “Deaf Identity”, *Sign Language Studies* 68, 195-216.

PINEDO, FÉLIZ-JESÚS (1989), *Una voz para un silencio*, Madrid, Confederación Nacional de Sordos/Fomento de Empleo Minusválidos, S.A.

SAMPSON, GEOFFREY (1997), *Writing systems*. Century Hutchison Limited, 1985. (Trad. española: *Sistemas de escritura*. Barcelona: Gedisa, 1997)

SIPLE, PATRICIA (1978), “Visual constraints for sign language communication”. *Sign Language Studies*, 19, 1978, 95-110.

STOKOE, WILLIAM C. (1960), “Sign language structure: An outline of the visual communication system of the American deaf”, *Studies in Linguistics*, Occasional Papers, nº 8 [Reed. en 1978, Silver Spring, Linstok Press].

- STOKOE, WILLIAM C. (1972), *Semiotics and human sign languages*. The Netherlands: Mouton.
- SUTTON, VALERIE (1995), *Lessons in Sign Writing (Textbook/Workbook + 2 cintas de vídeo)*. La Jolla (California): The Deaf Action Committee (2ª edic.)
- TRASK, ROBERT L. (1995), *Language: the basics*. Londres: Routledge.
- TURNER, GRAHAM H. (1994), "How is Deaf Culture? Another perspective on a fundamental concept". *Sign Language Studies*, 83, 103-126.
- WOLFGANG, AARON (ed.) (1997) [1984], *Nonverbal Behavior. Perspectives, Applications, Intercultural Insights*. Seattle: Hogrefe & Huber Publishers (2ª edición).
- YULE, GEORGE (1985), *The study of language. An introduction*. Cambridge: Cambridge University Press (2ª edición 1996). (Trad. española: *El lenguaje*. Madrid: Cambridge University Press, 1998).

Capítulo 5
LINGUAS DO MUNDO E TIPOLOXÍA
LINGÜÍSTICA

José M^a García-Miguel
Universidade de Vigo

Introducción

1.1. A linguaxe e as linguas

Ao ser a linguaxe unha das propiedades máis características da especie humana, se non a que máis claramente a define, a súa realización por medio de linguas é ao mesmo tempo mostra do carácter social dos seres humanos e da súa diversidade cultural. Entre os obxectivos da lingüística está o de explicar a natureza da linguaxe e os seus trazos esenciais e universais, pero tamén está o de explicar a diversidade lingüística e os seus límites. Estes obxectivos son correlativos: só observando a variabilidade das linguas podemos chegar a comprender ata ónde pode chegar a nosa capacidade lingüística.

Unha primeira medida da diversidade lingüística poderíanola proporcionar o número de linguas que se falan na terra. Sen embargo, non existe resposta precisa a esa cuestión. Calcúlase que hoxe se falan no mundo entre 4.000 e 7.000 linguas diferentes; pero ese número non se pode precisar moito máis. Unha coñecida clasificación, a de Ruhlen (1987), cataloga un total de 4.796 linguas vivas, incluíndo linguas mixtas e dúas linguas artificiais. Pola súa parte, o considerado como o catálogo máis completo, o *Ethnologue* (Grimes 1996), recolle na súa última edición 6.703 linguas vivas diferentes. Outros catálogos e estimacións proporcionan cifras ben distintas. A razón destas discrepancias non está simplemente en que uns catálogos dispoñan de máis información ca outros. Se non sabemos exactamente cuántas linguas existen no mundo é sobre todo porque non hai criterios precisos para decidir tallantemente cándo estamos ante dúas linguas diferentes ou cándo ante variantes da mesma lingua.

É ben coñecido que non se xustifica a equivalencia lingua = nación = estado. Abonda ter en conta que existen aproximadamente 200 estados independentes recoñecidos pola ONU e arredor de 6.000 linguas vivas catalogadas, para comprender que o difícil é atopar un estado monolingüe. Por suposto, tamén inflúe en contra desa ecuación o feito de que as fronteiras políticas poucas veces coinciden exactamente con fronteiras lingüísticas e o feito aínda máis importante de que as migracións e outros fenómenos socio-económicos fan que por todas as partes atopemos sociedades complexas multiculturais e multilingües.

Se os criterios sociopolíticos non nos serven a priori para trazar os límites entre unhas linguas e outras tampouco son definitivos os criterios socioculturais. En principio, os falantes dunha mesma lingua teñen acceso a un mesmo conxunto de realizacións culturais, como pode ser unha tradición literaria común ou, por falar de actividades consideradas máis prosaicas, unha mesma programación de televisión, non accesible aos falantes doutras linguas, sobre todo se non lles é comprensible.

Por iso, un dos criterios máis aceptados para decidir cándo estamos ante linguas diferentes ou ante variantes dunha mesma lingua é o da intelixibilidade mutua. Se dúas persoas se entenden mutuamente sen necesidade de adaptación ou aprendizaxe previa diremos que están a falar a mesma lingua. En caso contrario, diremos que falan linguas diferentes.

O problema do criterio da intelixibilidade mutua é que á súa aplicación produce resultados graduais. Por exemplo, entre o holandés e o alemán existe un continuo dialectal de tal xeito que os habitantes a un e outro lado da fronteira política enténdense sen dificultade mentres que non son mutuamente comprensibles os dialectos holandeses e os do sur de Alemaña. Algo similar acontece noutros ámbitos, como o románico ou o eslavo, sen que se perda nunca certo grao de intercomprensión. Por exemplo, no ámbito eslavo, checos, búlgaros e rusos enténdense entre si máis ou menos como españois e italianos no ámbito románico. Aínda menos dificultade teñen para entenderse suecos e daneses, dos que diríamos aténdonos a criterios puramente lingüísticos que teñen a mesma lingua. Nestes casos priman os criterios políticos e culturais e a propia práctica social dos falantes. Un caso máis extremo témolo na relación entre o hindí na India e o urdu no Pakistán. Para os lingüistas trátase de variantes da mesma lingua, pero son faladas por comunidades de estados diferentes, relixións diferentes e sistemas de escritura diferentes (alfabeto devanagari para o hindí, e alfabeto árabe para o urdu), polo que os usuarios considéranas linguas diferentes.

A China ofrécenos un exemplo contrario ao anterior. O que ás veces se menciona como dialectos do chinés son en realidade linguas diferentes (mandarín, cantonés, wu, min,...). Un falante de cantonés e un falante do chinés de Pekín non poden entenderse falando cadansúa lingua (outra cousa é que todos eles compartan o mesmo sistema de escritura ideográfica). Como pode verse, o criterio de intelixibilidade mutua pretende deixar de lado os problemas que se derivan de criterios extralingüísticos (sociopolíticos ou socioculturais), pero en último termo a intelixibilidade é cuestión de grao e depende en parte de que os usuarios queiran ou non queiran entender e do que consideren como propio ou como alleo, é dicir, ao final aparece a interferencia de factores sociais.

1.2. A clasificación das linguas

Para organizaren os seus coñecementos sobre a diversidade lingüística do planeta, os lingüistas utilizan fundamentalmente dous criterios de clasificación: a clasificación xenética ou xenealóxica e a clasificación tipolóxica.

1.2.1. A clasificación xenética

A clasificación xenética consiste en agrupar as linguas ás que lles podemos atribuír unha orixe común. Chámase clasificación xenética pola analogía que manteñen as relacións entre linguas coas relacións que podemos observar nunha árbore xenealóxica.

Á lingua que serve de orixe (por exemplo, o latín para as linguas románicas) chámase lingua nai, e ás súas descendentes linguas irmás. Todas elas forman unha *familia lingüística*. Como todas as analogías, tampouco debemos levar esta demasiado lonxe, pero proporciónanos un xeito relativamente claro e simple de amosar as agrupacións e subagrupacións de linguas.

1.2.2. A clasificación tipolóxica

A clasificación tipolóxica baséase nas similitudes estruturais entre as linguas, independentemente da súa orixe. Por exemplo, podemos clasificar as linguas polo seu sistema vocálico, pola morfoloxía das súas palabras ou polo xeito en que organizan as súas construcións sintácticas. Estes criterios resultan en principio máis reveladores que a clasificación xenética, porque teñen en conta cómo están feitas as linguas. Linguas non emparentadas e afastadas xeograficamente poden compartir algúns trazos gramaticais característicos. E viceversa, linguas pertencentes á mesma familia poden diferir en trazos tipolóxicos relevantes.

De todos os xeitos, hai que ter en conta as diferencias de obxectivos entre a clasificación xenética e a clasificación tipolóxica. Coa clasificación xenética situamos unha lingua nunha taxonomía xerarquizada: cada lingua pertence a unha soa familia nunha serie limitada. En cambio, coa clasificación tipolóxica non obtemos un conxunto limitado de tipos xerais nos que clasificamos cada lingua de modo unívoco e exhaustivo. O que propón a tipoloxía son parámetros ou dimensións (como, por exemplo, a orde de constituíntes) con respecto aos cales pode variar a estrutura das linguas dentro de certos límites.

1.2.3. Outros criterios de clasificación

Clasificación areal

Ademais da clasificación xenética e a clasificación tipolóxica, téñense

proposto outros criterios de clasificación das linguas. Por exemplo, ás veces tense comprobado que linguas dunha certa rexión do planeta comparten unha serie de trazos estruturais a pesar de pertenceren a familias diferentes, mesmo en contra do que é habitual noutras linguas da familia. Por exemplo, nos Balcáns linguas como búlgaro e macedonio (eslavas), romanés (románica), húngaro (fino-ugria), grego, e albanés, comparten trazos gramaticais que non están presentes noutras linguas eslavas ou románicas, por exemplo. Neste sentido podemos falar coherentemente das linguas balcánicas, ou das linguas do sueste asiático, ou das linguas nativas de Norteamérica. Non se trata de clasificación xenética (non teñen a mesma orixe), nin de clasificación tipolóxica (que debería ter en conta todas as linguas e non só as dunha rexión), senón de clasificación areal, agrupación de linguas dunha mesma área xeográfica que comparten trazos estruturais.

Clasificación sociolingüística. O status das linguas no mundo

Outros criterios de comparación e clasificación, sendo importantes, non atenden á constitución das linguas senón ao seu uso, e non van ser desenvolvidos por extenso neste capítulo. Por exemplo, ás veces fálase de linguas internacionais, oficiais, familiares, mortas, vehiculares, etc... atendendo ao uso real ou pretendido das linguas, pero de ningunha maneira a propiedades intrínsecas das mesmas. Calquera lingua pode ser igualmente axeitada para calquera uso. En todo caso, é imprescindible ter presente cando se contempla a situación lingüística do planeta o moi diferente status sociolingüístico dunhas linguas e outras. Fronte ao escasísimo número de linguas que gozan de recoñecemento nas institucións internacionais e que pugnan entre elas por acadaren aínda maior extensión de uso, máis recursos económicos e maior cota de mercado nas “feiras das linguas”, ou fronte ás linguas que teñen un futuro relativamente estable ao abeiro de institucións estatais ou paraestatais, máis da metade das linguas do mundo están relegadas a usos familiares e corren risco de desaparecer no futuro inmediato.

Das máis de 6.000 linguas catalogadas, son menos de 300 as que superan o millón de falantes, milleiros delas contan só cuns poucos falantes pressionados a cambiar de lingua, e moitas veces eses poucos falantes son todos vellos, co cal non se garante o relevo xeracional. Sempre, en todas as épocas e en todos os lugares, houbo linguas que cambiaban, linguas que desaparecían, linguas que se diversificaban. Tamén houbo sempre grupos de persoas que cambiaban de lingua, ou grupos que impoñían a súa, tamén linguas vehiculares que a xente aprende para entenderse cos pobos veciños que falan linguas diferentes. Todo iso e máis existiu sempre. Pero o caso é que a colonización europea dos últimos séculos e a globalización das comunicacións nos tempos actuais están provocando a desaparición de miles de linguas

(e outras prácticas culturais) en América, Australia, o Pacífico e moitos outros sitios. E con elas perderase para sempre boa parte da diversidade lingüística e cultural, da riqueza de que dispoñemos para comprender a lingua e comprendérmonos mellor (e iso sen contar co feito aínda máis grave das prácticas xenocidas que padecen moitos pobos da terra).

2

O parentesco das linguas: familias lingüísticas

2.1. Fundamentos da clasificación xenética

Como vimos, coa clasificación xenética agrupamos as linguas que teñen unha orixe común. Así, o galego, francés, italiano, sardo, romanés, etc. son linguas románicas porque podemos establecer con seguridade que son o resultado da evolución do latín falado no imperio romano. Sen embargo, son moi poucas as linguas das que se ten documentación detallada sobre cómo eran en épocas anteriores e, polo tanto, sobre a súa orixe. Neste sentido, o caso do latín e as linguas románicas é realmente excepcional. Noutros casos –a maioría– establecemos o parentesco lingüístico só a partir do estado actual das linguas, por careceren de documentación sobre épocas anteriores. En realidade, para establecer o parentesco de linguas non é imprescindible dispoñer de datos antigos. A orixe común maniféstase na existencia de correspondencias fonéticas regulares no vocabulario das linguas emparentadas. Por exemplo, na serie de (1) vemos que onde o latín tiña *-ct-* o galego e o francés teñen sistematicamente *-it-*, o italiano *-tt-*, o romanés *-pt-* e o español *-ch-*

(1)	<i>Latín</i>	<i>Galego</i>	<i>Francés</i>	<i>Italiano</i>	<i>Romanés</i>	<i>Español</i>
	octo	oito	huit	otto	opt	ocho
	nocte(m)	noite	nuit	notte	noapte	noche
	factu(m)	feito	fait	fatto	fapt	hecho

A agrupación xenética baséase na comprobación de correspondencias deste tipo no vocabulario básico, correspondencias que só poderían atribuírse a unha orixe común e non á casualidade ou á converxencia mediante contacto (que é o que ocorre cos empréstitos ou coa formación dos crioulos). Os datos de (2) amosan o parentesco entre varias linguas indoeuropeas, aínda que non teñamos testemuños directos da lingua orixinaria, como se comproba na similitude das formas (non atribuíble máis que a unha orixe común) e nas correspondencias entre formas diferentes.

(2)	<i>Grego</i>	<i>Gótico</i>	<i>Latín</i>	<i>Sánscrito</i>
“oito”	oktō	ahtau	octo	ástau
“pai”	patér	fadar	pater	pitár
“pé”	podós	fotus	pedis	padas

A comprobación sistemática de correspondencias deste tipo permite, ademais de establecer o parentesco, reconstruír hipoteticamente as formas orixinarias. Por exemplo, case con total seguridade a forma orixinaria indoeuropea para “pai”, era similar á do latín, grego e sánscrito, e debemos supoñer que en gótico houbo unha sonorización ($t > d$) e unha fricativización ($p > f$). O método pode levarnos á reconstrución hipotética da proto-lingua (neste caso o proto-indoeuropeo), e dos estados intermedios ata as linguas da familia. A árbore xenealóxica das linguas indoeuropeas é, exposta simplificada, a seguinte, onde aparecen en cursiva as linguas atestadas e en redonda as protolinguas hipotéticas co nome da familia [no diagrama omítense varias pólas que amosarían a relación máis directa entre algunhas familias, e tamén posibles subagrupacións dentro de cada familia]:

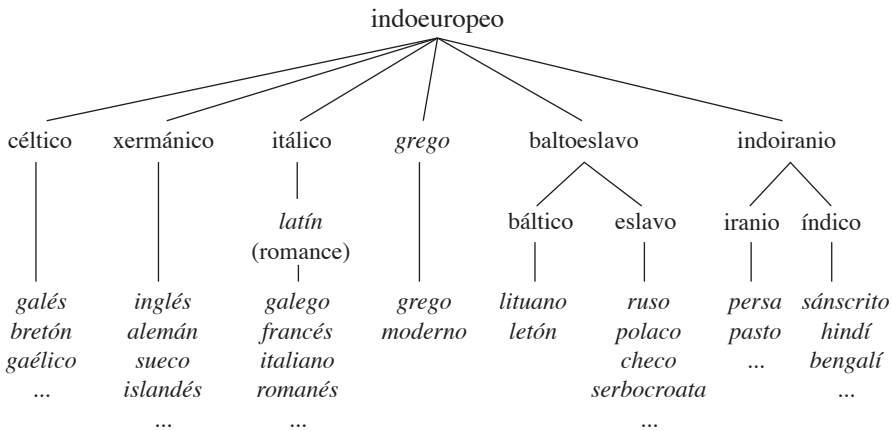

Na maior parte das restantes linguas do mundo temos moita menos información sobre etapas anteriores da que temos das linguas indoeuropeas. A inmensa maioría das linguas nunca foron escritas ata o de agora. Pero o método comparativo permítenos establecer con seguridade que teñen a mesma orixe e por tanto forman parte da mesma familia, por exemplo, suahili e luganda (bantu), ou turco e acerí (túrcica), ou bribri e movere (chibcha), ou cheroqui e dacota (siux). Así, datos como os de (3) (Lyovin 1997: 9) amosan o parentesco do malaio, samoano, hawaiano e a lingua filipina maranao, na

familia malaio-polinesia (evidentemente, a palabra do maranao que significa ‘chorar’ ten diferente orixe):

(3)		<i>malaio</i>	<i>samoano</i>	<i>maranao</i>	<i>hawaiiano</i>
	“ollo”	mata	mata	mata	maka
	“morrer”	mati	mate	matay	make
	“chorar”	ta= is	ta= i	ula’ul	kani
	“casa”	balay	fale	walay	hale

Podemos así agrupar os milleiros de linguas do mundo nalgunhas ducias de familias. Algunhas destas familias, pola súa vez, podemos agrupalas en macro-familias ou *phyla* (singular: *phylum*). Por exemplo, as familias románica, xermánica, eslava, índica, etc. forman parte do phylum indoeuropeo. Do mesmo xeito, as familias túrcica, mongol e tungusa forman parte do phylum altaico. O método comparativo demostra sen discusión o parentesco entre as familias que forman parte do phylum indoeuropeo. A existencia do phylum altaico é menos evidente e baséase en certas semellanzas no vocabulario básico e, sobre todo, na estrutura gramatical. Outras agrupacións son máis discutibles. O problema é que segundo imos incorporando familias nun grupo, maiores son as diferencias, máis difícil é atopar correspondencias no vocabulario e, polo tanto, máis difícil é demostrar o parentesco. Por exemplo, tense proposto que o xaponés (que por certo non ten nada que ver xeneticamente co chinés) está relacionado co phylum altaico, pero moitos lingüistas non consideran aceptable a proposta cos datos que temos. Tamén se ten defendido que a maioría das linguas americanas teñen un afastado parentesco no interior do phylum amerindio, pero a proposta foi polo menos tan discutida coma a anterior.

Hai propostas aínda máis discutibles. Por exemplo, tense proposto un macrophylum euroasiático ou nostrático que comprendería a maior parte das familias de Europa e Asia (indoeuropeo, urálico, altaico, paleosiberiano) e ata a familia esquimó-aleutiana. Existe mesmo a hipótese de que todas as linguas do mundo teñen unha orixe común, pero os métodos de que dispoñemos non nos proporcionan evidencias que nos permitan afirmalo cunha mínima seguridade.

2.2. Panorama das linguas do mundo

No panorama das linguas do mundo que imos ver a continuación seguimos en xeral a proposta de agrupación xenética feita por Ruhlen (1987: 286-289), que ten moitos aspectos discutibles, pero que permite facernos unha boa idea da situación lingüística do planeta sen entrar en detalles que exce-

derían en moito os obxectivos desta obra. Tamén tomaremos del o cálculo aproximado de linguas vivas en cada phylum e o do número total de falantes das linguas do phylum (no caso dos phyla indoeuropeo e afroasiático tamén ofrecemos nas táboas os datos de cada familia). Estes datos, por suposto, non deben tomarse ao pé da letra, pero poden servir de base para comparar os tamaños actuais das diferentes familias e phyla. En canto á súa distribución xeográfica, o mapamundi adxunto (páx. 184) amosa a situación das grandes familias de linguas.

2.2.1. Linguas de Europa

O continente europeo presenta relativamente pouca diversidade lingüística. A maior parte das linguas que se falan en Europa pertencen á familia indeuropea, coa excepción das linguas finougrias, do vasco e das linguas da rexión do Cáucaso. Ademais, algunhas linguas orixinariamente de Europa como o inglés, o español e o portugués convertéronse en dominantes noutras partes do mundo (especialmente América e Australia). As tendencias uniformizadoras dos estados europeos relegaron tamén en Europa moitas linguas, ameazadas de desaparición ou potencialmente ameazadas. En case todos os estados europeos e en case todas as familias lingüísticas de Europa conviven linguas de moi diferente status sociolingüístico. Por exemplo, as linguas da familia céltica están en continuo retroceso e algunhas delas como o córnico desapareceron non hai moito.

PHYLUM	Familias principais	Algunhas linguas da familia	Nº de linguas	Falantes (millóns)
INDOEUROPEO			144	2.000
	<i>(Italo) románica</i>	- Galego, español, catalán, francés, provenzal, sardo, italiano, romanés...	16	500
	<i>Xermánica</i>	- Inglés; alemán, holandés /flamengo, frisón, luxemburgués - Sueco, noruegués, dinamarqués, islandés, faroés	12	450
	<i>Céltica</i>	- Gaélico escocés, gaélico irlandés; galés, córnico, bretón	5	2'5
	<i>Balto-Eslava</i>	- Ruso, ucranio, polaco, eslovaco, serbo-croata, macedonio...{ <i>l. eslavas</i> } - Letón, lituano... { <i>linguas bálticas</i> }	15	290
	--- [Outras]	- Grego. -Albanés. - Armenio.		20
	<i>Indo-Irania</i> [en Asia]	- Hindi / urdu, nepalí... { <i>linguas indoarias</i> } - Persa ou farsi, pasto (Afganistán), curdo... { <i>linguas iranianas</i> }	93	700
URÁLICO			24	22
	<i>Fino-ugria</i>	- Húngaro, finés, saami (=lapón), estonio...		
CAUCÁSICO		- Xeorxiano, abkhazo, checheno, inguso, tabasarano...	38	5
VASCO [illada]		Vasco	1	0,7

Táboa I. Familias e linguas de Europa.

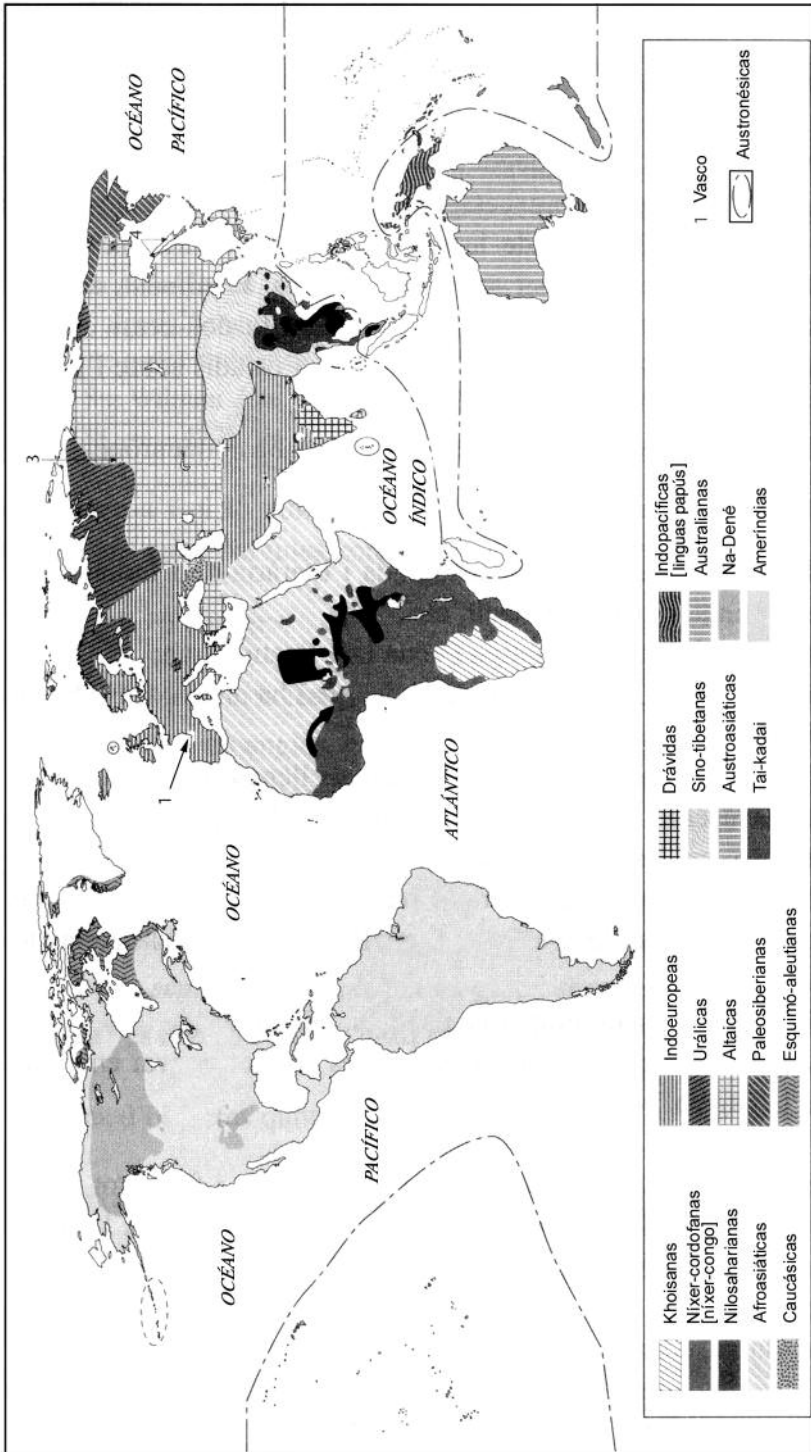

Mapa das grandes famílias de línguas do mundo (baseado em Ruhlen 1987).

2.2.2. Linguas de África

As linguas de África poden agruparse en catro phyla. As linguas afroasiáticas ocupan o tercio norte do continente, coa presenza dominante do árabe. Na maior parte da África subsahariana fálanse linguas níxer-cordofanas, que inclúen as linguas bantú. As linguas nilosaharianas sitúanse xeograficamente entre os dous grupos anteriores. En zonas pouco habitadas do sudoeste de África atopamos as linguas khoisanas, famosas polos seus sons como chasquidos (clics).

Ademais do árabe, entre as linguas con máis falantes están as linguas afroasiáticas amárico (Etiopía) e hausa (uns 20 millóns en Nixeria), e as níxercordofanas ioruba e ibo (uns 20 e 12 millóns respectivamente, as dúas en Nixeria) e o suahili, utilizado como lingua franca no leste por máis de 25 millóns de persoas e lingua oficial en Kenia e Tanzania.

PHYLUM	Familias principais	Algunhas linguas da familia	Nº de linguas	Falantes (millóns)
AFROASIÁTICO			241	175
	<i>Semítica</i>	- Árabe, hebreo, maltés, amárico, tigríña...		
	<i>Bérber</i>	- Tuareg, tamacheq, cabila...		
	<i>Cusita</i>	- Somalí, oromo...		
	<i>Chádica</i>	- Hausa...		
NILOSAHARIANO			138	11
		- Songai, kanuri, lúo, dinca, nubio, masai...		
NÍXER-CORDOFANO			1.064	181
	<i>Atlántico occidental</i>	- Fula, wolof...		
	<i>Mandé</i>	- Mandingo, bambara...		
	<i>Gur (=voltaica)</i>	- Moré, dagaare...		
	<i>Adamava-ubanguiana</i>	- Mbum, gbaia, sango...		
	<i>Kwa¹</i>	- Ioruba, ibo, acano, efé...		
	<i>Bantú</i>	- Suahili, ruanda, kirundi, lingala, congo, bamba, zulú, shona, tsuana, luganda...		
KHOISANO			31	0'12
		- Nama, sano, cunگو...		

Táboa II. Familias e linguas de África.

¹ A familia kwa foi proposta nas primeiras clasificacións das linguas africanas. Trátase dunha serie de familias diferentes que coas linguas bantoides (nas que se inclúen linguas bantú) constitúen un amplo grupo do phylum níxer-cordofano.

2.2.3. *Linguas de América*

En América aínda se falan máis de cincocentas linguas nativas, pero todas elas foron relegadas en maior ou menor grao polas dos colonizadores europeos e moitas atópanse en proceso de extinción, aínda que tamén se observan nos últimos anos tímidos procesos de recuperación dalgunhas delas. Entre as linguas que conservan máis falantes están o quechua (uns 7 millóns), que foi a lingua do imperio inca, o guaraní (uns 3 millóns), cooficial en Paraguai, o náhuatl (case un millón), e linguas maias como o iucateco e o quiché (uns 700 mil). Máis ao norte, só o navaho supera os 100 mil falantes.

As linguas de América agrúpanse en varias dúcias de familias diferentes sen que se poida establecer con seguridade o parentesco entre tales familias. Non obstante, existe unha proposta de Greenberg (1987), recollida por Ruhlen (1987), que sostén que todas as linguas nativas de América poden agruparse nun phylum chamado amerindio, agás as linguas esquimó-aleutianas e as linguas na-dené. Ese macro-phylum podería subdividirse en seis pólas principais. Outros lingüistas admitirían como moito agrupacións areais, pero non xenéticas, de certas familias de linguas indíxenas de América.

PHYLUM	Familias principais	Algunhas linguas da familia	Nº de linguas	Falantes (millóns)
ESQUIMÓ-ALEUTIANO			9	0,08
		- Esquimó (iupik, inuit), aleuta		
NA-DENÉ			34	0,2
	<i>Atabascana</i>	- Apache, navaho...		
AMERINDIO			583	18
(póla septentrional) [Canadá, USA]	<i>Algonquina</i>	- Cheién, cree, pés negros, potawatomi...		
	<i>Macro-siux</i>	- Dacota (siu), cheroqui...		
[México, Guatemala]	<i>Maia</i>	- Iucateco, tzotzil, xacalteco, quiché...		
(póla central) [USA, México]	<i>Uto-azteca</i>	- Náhuatl, comanche, paiute, hopi		
	<i>Oto-mangueana</i>	- Otomí, mixteco, zapoteco, chinanteco...		
(Chibcha-páez) [Costa rica, Panamá, Colombia]	<i>Chibcha</i>	- Movere, bribri, guatuso, ica...		
	<i>Chocó</i>	- Embera, uonana;		
	--[outras]	- Páez; -warao; -ianomami...		
	<i>Caribe</i>	- Caribe, hixkariana, panare...		
(grupo Xe-Pano-Caribe) [Sudamérica]	<i>Pano</i>	- Caxinaua, panobo...		
	<i>Xe</i>	- Xerente, timbira...		
	<i>Mataco-mantaguaia</i>	- Mataco, macá...		
	<i>Aruaca</i>	- Achagua, apurina, baré, guaxiro...		
(póla ecuatorial) [Sudamérica]	<i>Macro-tucana</i>	- Tucano, secoia, koreguahe...		
	<i>Tupí-guaraní</i>	- Guaraní paraguaio, chiriguano, tupinamba...		
	--[outras]	- Achuar (xíbaro)		
(póla andina) [Ecuador, Perú, Bolivia]	<i>Quechumara</i>	- Quechua I, quechua II, aimará		
	--[outras]	- Mapuche ou araucano [mapudungu] (Chile)		

Táboa III. Familias e linguas de América.

2.2.4. Linguas de Asia, Australia e Oceanía

No continente asiático están algunhas das rexións máis poboadas do planeta, o que fai que o chinés mandarín sexa a lingua con máis falantes do mundo (uns 800 millóns). Tamén están entre as que teñen máis falantes linguas indoeuropeas da familia índica como o hindi/urdu (uns 300 millóns) e o bengalí (uns 150). En canto á extensión xeográfica, cómpre salientar, ademais das familias indoeuropea e sino-tibetana, o phylum altaico, que se estende de extremo a extremo polo centro e norte de Asia. É dubidosa a pertenza a este phylum do xaponés e do coreano e tamén o é que estas dúas últimas linguas estean emparentadas entre si. No sueste asiático tense proposto un dubidoso macro-phylum áustrico que abrangería os phyla austroasiático, tai-kadai, e austronésico. Este último grupo comprende sobre todo a familia malaio-polinésia, que se estende desde Madagascar ata a illa de Pascua, no leste do Pacífico. Pero quedan fóra desa familia as linguas da illa de Nova Guinea, probablemente a rexión con maior diversidade lingüística do planeta. Nela fálanse unhas 700 linguas por uns 5 millóns de habitantes nunha extensión menor que a da Península Ibérica. Esas linguas pertencen a diferentes fami-

PHYLUM	Familias principais	Algunhas linguas da familia	Nº de linguas	Falantes (millóns)
INDOEUROPEO	<i>Indoirania</i>	- Hindi / urdu, bengalí, nepalí, cingalés, guxarati; romaní { <i>linguas índicas</i> } - Persa ou farsi, pasto, curdo , osetio... { <i>linguas iránias</i> }	93	700
DRÁVIDA		- Támil, telugu, malabar...	28	145
PALEOSIBERIANO		- Chukchi, kamchadal	5	0'02
ALTAICO			63	250
	<i>Tárcaica</i>	- Turco, acerí, turcomeno, uzbeko, kazakho , kirguiso, tártaro...		
	<i>Mongol</i>	- Mongol, buriato...		
	<i>Tungusa</i>	- Manchú, evenqui...		
??	??	- xaponés, coreano...		
SINO-TIBETANO			258	1.000
	<i>Chinesa</i>	- Chinés mandarín, cantonés, wu, min, gan, hunanés, hakka...		
	<i>Tibeto-carena</i>	- Tibetano, birmanés...		
ÁUSTRICO			1.175	293
[Austroasiático]	<i>Mon-khmer</i>	- Vietnamita, khmer, mon...		
[Tai-kadai]	<i>Daica</i>	- Tai, lao...		
[Austronésico]	<i>Malaio-polinésia</i>	- Malgache, tagalo, cebuano, malaio/indonesio, xavanés, sundanés... - Maorí, tahitiano, tongano, samoano, fijiano, rapanuí...		
INDOPACÍFICO	[Varias familias]	- Dani, enga, chimbú, nasioi, koiari...	731	2'7
AUSTRALIANO			170	0,03
	<i>Pama-ñungana</i>	- Valbiri, yidiñ, dyirbal...		
	[Outras familias]	- Tiwi, ñulñul, ngangikurrungur...		

Táboa IV. Familias e linguas de Asia, Australia e Oceanía.

lias que quizais poderían agruparse nun phylum papú ou indopacífico. Tamén en Australia se falaban algúns centenaes de linguas aborixes, pero máis da metade desapareceron xa. Das menos de duascenas que aínda viven só unhas poucas contan con algo máis de 1.000 falantes.

2.2.5. Pidgins, crioulos e linguas artificiais

Os ‘*pidgins*’ e os crioulos son resultado do contacto de linguas. Un *pidgin* serve para comunicar persoas que son falantes nativos de linguas diferentes e, aínda que pode chegar a ser bastante estable, non existen falantes nativos del e o seu uso adoita estar restrinxido a situacións comunicativas específicas. Se se estende o uso do *pidgin* ata o punto de que unha nova xeración o aprende como primeira lingua obtemos un crioulo. Neste proceso de nativización ou crioulización a estrutura léxica e gramatical adoita volverse máis complexa.

Os *pidgins* e crioulos clasifícanse polas linguas que lles serven de base léxica ou gramatical. Por exemplo, o michif é un crioulo baseado no francés e na lingua algonquina cree, o crioulo haitiano téñ o francés como base principal, o tok pisin de Nova Guinea é un *pidgin* de base inglesa, o chavacano de Filipinas e o palenquero de Colombia teñen o español como base principal, o crioulo de Cabo Verde e o papiamentu das Antillas teñen base portuguesa.

Ademais das linguas que se forman e transforman nos seus contextos “naturais” de uso, existen tamén linguas creadas artificialmente con diversos propósitos. Destas, a máis coñecida é o esperanto, inventada co propósito non cumprido de servir de lingua de comunicación internacional. Outras linguas invéntanse como parte dunha ficción. Por exemplo, na serie cinematográfica e televisiva *Star Trek* os habitantes das galaxias teñen linguas diferentes. Dalgunhas delas, como o kllngon, téñense publicado dicionarios, gramáticas e ata métodos de aprendizaxe.

A estrutura das linguas

3.1. Fundamentos

3.1.1. Os obxectivos da tipoloxía lingüística

A clasificación tipolóxica, como xa vimos, caracteriza as linguas segundo as súas propiedades estruturais. Na concepción clásica da tipoloxía, existe un número limitado de *tipos* e cada lingua pertence a un tipo determinado (illante, aglutinante, ...). Para a lingüística actual, a tipoloxía é o estudio de pautas interlingüísticas, de propiedades que só poden comprobarse mediante a comparación interlingüística. Coa procura de pautas interlingüísticas, o que se pretende en último termo non é unha mera clasificación das linguas, senón o conxunto de principios xerais que guían a súa organización. Cada unha das pautas estruturais que nos serve de base de comparación entre linguas define así un *parámetro tipolóxico*, unha dimensión de referencia na que as linguas adoptan posicións variables. Por exemplo, podemos comparar as linguas pola posibilidade de ter ou non prefixos derivativos, ou morfemas de número dual, ou vocais nasais, ou construcións pasivas. O problema é definir qué parámetros son máis significativos na comparación de linguas, cales son as opcións posibles en cada un e qué correlacións se observan entre uns parámetros e outros.

Nos epígrafes seguintes examinaremos algunhas das dimensións de variación máis básicas na fonoloxía, gramática e léxico, intentando observar ao tempo algunhas tendencias universais na organización das linguas. A comparación podería estenderse aos aspectos pragmáticos e discursivos (Gumperz 1982; Wierzbicka 1991; Hernández 1999), pero estes non atinxen propiamente a estrutura da lingua e non forman parte do que se entende actualmente por tipoloxía lingüística.

Dese exame da fonoloxía e a gramática xurdirán ás veces trazos comúns ás linguas, propiedades que poderían ter carácter universal. Dedicaremos previamente o subepígrafe seguinte ás diferentes clases de universais lingüísticos. Deixaremos só bosquexada a cuestión de por qué existen universais e tipos lingüísticos. O obxectivo último da lingüística tipolóxica, do estudio

das semellanzas e diferencias entre as linguas, é formular teorías sobre os límites da diversidade lingüística. Desde a perspectiva da lingüística funcional, as linguas achegan en cada parámetro tipolóxico solucións particulares (estratexias estruturais ou tipos) a problemas e funcións comúns. Pola súa banda, a lingüística xenerativa ten como obxecto a gramática universal, á que se atribúe carácter innato, que contén unha serie de principios universais e un conxunto limitado de parámetros de variación, todos eles relativos a propiedades abstractas da linguaxe.

3.1.2. Clases de universais lingüísticos

Universais substantivos e universais formais

Os universais substantivos enuncian propiedades que teñen todas as linguas, e son os únicos que imos exemplificar nos puntos seguintes. Os universais formais son as propiedades que teñen que ter as teorías lingüísticas que utilizamos para a descrición de calquera lingua natural. Por exemplo, a necesidade de distinguir un sistema fonolóxico e un sistema gramatical, ou o principio xeral de que as regras gramaticais son sensibles á estrutura sintáctica. A distinción entre universais formais e substantivos foi formulada por Chomsky (1965). Desde unha perspectiva teórica completamente diferente, Coseriu (1974) fai unha distinción análoga entre *universais da linguaxe* e *universais da lingüística*.

Universais implicativos e universais non implicativos

Son universais non implicativos os que podemos determinar para todas as linguas sen facer referencia a outras propiedades lingüísticas. Por exemplo, todas as linguas orais teñen vocais e consoantes.

Os universais implicativos consisten en relacións entre dúas propiedades tales que se está presente unha característica ten tamén que estar presente a outra, pero ningunha delas por separado ten por qué ser universal. Por exemplo: Se unha lingua ten como orde básica VSO, tamén ten preposicións. Non todas as linguas teñen orde VSO (moitas como o galego teñen SVO), nin todas teñen preposicións (o vasco, o xaponés ou o quechua teñen postposicións); pero unha implicación lóxica como esta dános tres posibilidades realizables de catro teoricamente posibles:

Exemplo de universal implicativo ($p \rightarrow q$): *VSO* \rightarrow *preposicións* [se VSO, entón preposicións]

Posibilidades permitidas polo universal:

- a) VSO e preposicións (p e q) [por ex.: galés, árabe literario]
- b) nin VSO nin preposicións (non p e non q) [por ex.: vasco, xaponés, quechua]

c) non VSO pero con preposicións (non p e q) [por ex.: galego, latín, suahili, wolof...]

Posibilidades excluídas polo universal implicativo:

d) VSO e sen preposicións (p e non q) [ningunha lingua]

Os universais implicativos poden encadearse, dando lugar a *xerarquías implicacionais*. Por exemplo, a implicación /m/ → /n/ (Se existe un fonema nasal labial /m/, existe tamén un nasal dento-alveolar /n/), xunto coa implicación /N/ → /m/ dá lugar á xerarquía /n/ > /m/ > /N/ que representa as posibilidades de existencia dos fonemas nasais nunha lingua.

Universais absolutos e tendencias

Son universais absolutos os que ocorren en todas as linguas, sen excepción. Por exemplo, todas as linguas orais teñen sílabas CV.

As tendencias universais son propiedades que se dan na maioría das linguas, aínda que teñan excepcións. Por exemplo, o suxeito (S) precede o obxecto (O) nas cláusulas declarativas non marcadas. Esta tendencia verificase no feito de que as ordenacións máis frecuentes nas linguas son SVO, SOV e VSO (en conxunto aproximadamente o 96% das linguas, segundo Tomlin 1986). Pero non é un universal absoluto, porque existen tamén linguas OVS (hixkariana), VOS (malgache) e OSV (apuriná), aínda que sexan raras.

As tendencias non son en sentido estrito universais (propiedades que teñen *todas* as linguas), pero teñen grande interese teórico. Cada vez que hai posibilidades alternativas o lingüista debe determinar qué propiedades son máis frecuentes nas linguas e, se é posible, explicar as motivacións de que certas propiedades se atopen nas linguas máis facilmente que outras. Isto está relacionado coa existencia de fenómenos de *marcación*, isto é, coa existencia de trazos máis ou menos marcados (ou inesperados) na estrutura das linguas. A marcación maniféstase na frecuencia relativa (por exemplo, é máis marcada a orde OS que a orde SO), nos recursos morfolóxicos utilizados para expresar unha propiedade, e tamén no funcionamento de xerarquías implicativas. Por exemplo, en todas ou na maioría das linguas con categoría de número, o singular é non marcado fronte ao plural ou calquera outro número. Ademais, existe unha xerarquía implicacional tal que se unha lingua ten número trial, tamén ten número dual, e se ten número dual, tamén ten plural. Polo tanto, temos a escala de marcación: singular > plural > dual > trial.

3.2. Fonoloxía

Os elementos mínimos cos que se constrúe o significante das linguas orais son os fonemas. Como é coñecido, os sistemas fonolóxicos son especí-

ficos de cada lingua e diferencias sonoras que teñen carácter distintivo nunha non teñen por qué ser distintivas noutra, pero os sistemas fonolóxicos posibles están limitados polas posibilidades articulatorias dos seres humanos. Un dos universais fonolóxicos que podemos establecer con case total seguridade é que todas as linguas distinguen entre vocais e consoantes (aínda que podemos imaxinar linguas hipotéticas que non teñan consoantes ou que non teñan fonemas vocálicos diferentes). A tipoloxía fonolóxica, logo, tomará como marco de referencia os sistemas vocálicos e os sistemas consonánticos ademais dos trazos suprasegmentais e a estrutura da sílaba.

3.2.1. *Sistemas vocálicos*

O sistema vocálico máis simple que se coñece é o de tres vocais diferenciadas pola abertura e a posición da lingua /i, a, u/ como no árabe, no quechua ou nas linguas australianas garadjari e dyirbal. Obtéñense sistemas máis complexos introducindo máis graos de abertura, diferenciando vocais centrais ou distinguindo vocais polo redondeamento dos labios. O sistema máis común é o de cinco vocais /i, e, a, o, u/, que con mínimas variantes é o que teñen o vasco, español, xaponés, suahili, achagua, macá e moitas outras linguas. Tamén son moi comúns os sistemas de seis (por exemplo /i, e, i, a, o, u/ no lapón) e de sete vocais (por exemplo /i, e, ε, a, ɔ, o, u/ como o galego, o catalán ou o bambara). Outras linguas teñen sistemas vocálicos máis complexos, como o formado polas once vocais do inglés /i, ɪ, ε, æ, ɜ, ɑ, ɒ, ʌ, ɔ, ʊ, u/ ou polas doce vocais orais do francés /i, e, ε, y, ø, œ, ə, a, ɑ, ɔ, o, u/. E todo isto sen contar coa posibilidade de utilizar con carácter distintivo a cantidade vocálica (por exemplo, o árabe, o finés, o wolof e o latín distinguen entre vocais longas e breves) e a nasalidade, distinguindo vocais orais e nasais (por exemplo, o francés, o portugués ou o bambara). Combinando as diferencias de timbre coa cantidade e a nasalidade podemos obter sistemas relativamente amplos. Por exemplo, o navaho distingue só catro timbres vocálicos /i, e, a, o/, pero todos eles poden ser longos ou breves e ao tempo nasais ou orais, o que nos dá un total de 16 fonemas vocálicos.

Nos sistemas rexistrados nas linguas do mundo compróbanse algunhas pautas universais, como que só existen vocais nasais se existen tamén vocais orais, ou que ningunha lingua ten máis vocais centrais que posteriores nin máis vocais posteriores que anteriores.

3.2.2. *Sistemas consonánticos*

O sistema consonántico máis reducido que se coñece é o da lingua indopacífica rotoca, que só ten seis consoantes. O máis complexo coñecido é o

da lingua khoisana cunگو [!kung], que comprende 96 fonemas consonánticos, entre eles numerosos clics, sonidos semellantes a chasquidos típicos das linguas khoisanas e outras do sudoeste de África. Como vemos, o grao de variación nos sistemas consonánticos é maior que o dos sistemas vocálicos, incluíndo o feito de que as linguas teñen máis consoantes que vocais. Non obstante, podemos atopar algunhas tendencias que amosan que algunhas posibilidades son máis factibles que outras. Os clics, por exemplo, son rarísimos e restrinxidos a unha área relativamente reducida. En cambio, a oclusiva glotal (representada no AFI como /ʔ/, pero en moitas transcricións como /ʔ/), que non existe como fonema diferenciado nas linguas europeas, é un fonema moi frecuente que atopamos en linguas de todas as partes, por exemplo no boruca (chibcha), no árabe (semítica), no gbaia (adamava-ubanguiana), ou entre as oito consoantes do hawaiano (malaio-polinesia).

Aínda que non existe ningún segmento fónico que se atope en todas as linguas, si hai trazos universais. Todas teñen consoantes oclusivas e polos datos que temos (Maddieson 1984) máis do 99% diferencian oclusivas labiais, dentais/alveolares e velares. Isto quere dicir que as consoantes básicas son p/b, t/d e k/g (pero moitas linguas non distinguen entre xordas e sonoras), ás que podemos engadir as nasais <m, n> e as líquidas <l/r> (pero moitas linguas non distinguen a lateral da vibrante) (cf. Moreno 1997: 102).

3.2.3. A sílaba e os trazos suprasegmentais

A estrutura da sílaba e os trazos suprasegmentais proporcionánnos novos parámetros de variación tipolóxica. Todas as linguas teñen sílabas constituídas só por unha vocal (V) ou por unha vocal máis unha consoante (CV), pero diferéncianse pola posibilidade de admitir sílabas pechadas ou grupos consonánticos na posición inicial ou final de sílaba. Algunhas como a indopacífica koiari só admiten as estruturas silábicas mencionadas (V e CV). En xeral, a posición final de sílaba presenta máis restriccións que a posición inicial sobre qué consoantes son admitidas (por exemplo, o xaponés só admite /n/ en posición final) ou qué grupos consonánticos (moitas linguas só admiten grupos consonánticos en posición inicial de sílaba).

Outros tipos lingüísticos de base fonolóxica derivan do uso con carácter distintivo do ton ou do acento de intensidade. As linguas tonais distinguen unhas palabras doutras polo ton (alto, baixo, ou algunha derivación ou combinación deles). Hai linguas tonais entre as amerindias (como o bribri, o otomí ou as linguas maias), as níxer-cordofanas (como o ioruba, dagaare, dogón, mbum ou gbaia), as sino-tibetanas (chínés mandarín, cantonés...) e as daicas (como o tai) e autoasiáticas (como o vietnamita). Palabras de significado completamente diferente distínguense só polo ton, como vemos nos

exemplos de (4), no dagaare (dous tons: alto /' e baixo ^/) e no chinés mandarín (catro tons: alto /', ascendente alto /', baixo descendente-ascendente /' e descendente ^/).

(4) a. **dagaare**: *tú* 'cavar', *tù* 'seguir'.

b. **mandarín**: *yī* 'rupa', *yǐ* 'cadeira', *yí* 'sospeitar', *yì* 'significado'.

Do mesmo xeito, as linguas diferéncianse tamén polo uso que fan do acento de intensidade. O galego distingue palabras só pola posición do acento (*collera* vs. *collerá*); pero moitas linguas non utilizan con carácter distintivo na palabra nin o acento nin o ton (por exemplo, o francés, finlandés, indonesio, mapuche, suahili...)

3.3. Morfoloxía

Así como o morfema en tanto que signo mínimo é por definición unha categoría universal, o status da palabra como unidade lingüística está sometido a certa discusión. Aceptando neste capítulo a posibilidade de recoñecer os límites entre palabras, as linguas diferéncianse tipoloxicamente pola maneira en que se combinan os morfemas para formaren palabras. Este criterio é dos máis antigos utilizados para clasificar estruturalmente as linguas, isto é, para facer tipoloxía lingüística. Tradicionalmente (desde a tipoloxía desenvolvida no século XIX polos irmáns Schleicher e por Humboldt), distínguense así tres tipos de linguas (illantes, aglutinantes e flexivas ou fusiónais) aos que se engaden as linguas polisintéticas.

3.3.1. A tipoloxía morfolóxica

Linguas illantes

Teoricamente, nunha lingua illante cada morfema constitúe unha palabra de seu ou, dito doutro xeito, as palabras son monomorfémicas. Cítanse como exemplos de linguas illantes o chinés, o vietnamita, linguas austronésicas e outras linguas próximas. Nos exemplos seguintes observamos os trazos máis salientables deste tipo de linguas.

(5) **Chinés mandarín** (sino-tibetana. China) [Li e Thompson 1981: 198]

<i>tā</i>	<i>kāi</i>	<i>le</i>	<i>mén</i>	<i>nǐ</i>	<i>jiu</i>	<i>jìn</i>	<i>qu</i>
el	abrir	PERF	porta	tí	entón	entrar	ir

“Cando abra a porta, entrarás”

Vemos que cada palabra consta dun só morfema, e que non existen nelas morfemas gramaticais de tempo, xénero ou caso. As nocións e rela-

cións gramaticais deben deducirse da orde de elementos, do sentido da construción ou ben expresarse por medio de morfemas independentes como o morfema *le*, que significa aspecto perfectivo. É máis, incluso os pronomes teñen sempre a mesma forma independentemente da súa función, que debe deducirse da posición. Isto vémolos mellor no seguinte exemplo do vietnamita, onde o pronome de primeira persoa *tôi* ('eu') sen variar a súa forma é primeiro suxeito de 'chegar', despois complemento do nome 'amigo' traducida polo posesivo 'meu', e finalmente acompañada da palabra que significa 'plural' debemos traducir por 'nós'.

(6) Vietnamita (austrasiática: mon-khmer. Vietnam) [Comrie 1981: 71]

Khi tôi đến nhà bạn tôi, chúng tôi bắt đầu làm bài

cando eu chegar casa amigo eu PLURAL eu comezar facer deberes

"Cando cheguei á casa do meu amigo, puxémonos a facer os deberes"

Linguas aglutinantes

Nas linguas aglutinantes a maior parte das palabras constan dunha serie de morfemas, tipicamente dun morfema radical ao que se lle engaden como prefixos ou como sufixos un ou máis morfemas gramaticais. Son exemplos típicos de linguas aglutinantes o vasco, as linguas túrcicas ou as linguas bantú, ademais de moitas linguas amerindias. Por exemplo, para dicir en turco "Eu non viña desde as nosas casas" abonda con dúas palabras (*evlerimizden gelmiyordum*), formadas a partir das raíces *ev-* 'casa' e *gel-* 'vir'. Na glosa indícase a estrutura desas palabras e o significado de cada morfema.

(7) **Turco** (túrcica. Turquía) [Lyovin 1997: 17]

evlerimizden gelmiyordum

ev -ler -im -iz -den

casa -PLURAL -1ºPERS -PLURAL -ABLATIVO (desde)

gel -mi -yor -d -um

vir -NEGACIÓN -PROGRESIVO -PASADO -1ºPERS

"Eu non viña desde as nosas casas"

Pode comprobarse na glosa que a cada segmento da palabra corresponde un só significado.

Linguas fusionais

Nas linguas flexionais ou fusionais, das que son exemplos típicos moitas linguas indoeuropeas, as palabras tamén adoitan conter varios morfemas gramaticais, pero a diferenza das linguas aglutinantes prodúcese diferentes procesos de fusión entre morfemas, que fan que ás veces non poidamos esta-

blecer os límites entre morfemas ou que un mesmo segmento morfolóxico (un morfo) exprese máis dun significado. Por exemplo, no galego *cantaramos*, o morfo *-ra-* indica simultaneamente tempo e modo (pluscuamperfecto de indicativo) e o morfo *-mos* número e persoa (1^a plural). Como consecuencia poden obterse nestas linguas paradigmas flexionais que opoñen formas de palabras nas que existen complexas correspondencias entre significantes e significados. Por exemplo, en grego clásico o verbo expresa as categorías de voz, modo, tempo, aspecto, número e persoa, mentres que os nomes e adxectivos expresan número, caso, e secundariamente xénero. Ningunha destas categorías ten un significante específico. Un exemplo ilustrativo é o seguinte.

(8) **Grego clásico** (indoeuropea)

elélýkeimen híppous “desataramos cabalos” =

- *elélýkeimen* [verbo *lýo*: “desatar” 1^o plural, pluscuamperfecto (=pasado+perfecto), indicativo, activo]

- *híppous* [nome *híppos*: “cabalo / égua”, masculino, en acusativo plural]

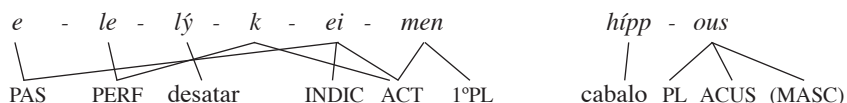

Vemos que non existe correspondencia directa entre morfemas e trazos gramaticais, e que os morfemas son multifuncionais. Á parte é tamén característico das linguas flexionais a posibilidade de expresar as propiedades gramaticais por medio de modificacións internas do radical. No mesmo grego, o perfecto do verbo *fainō* é *péfēna* co prefixo mediante “reduplicación” *pe-* e con variación vocálica *ai/ē* no radical.

Linguas polisintéticas

As linguas polisintéticas, recoñecidas moitas veces como un tipo diferente, poderían considerarse como un caso extremo de aglutinación. Nelas unha mesma palabra pode combinar un gran número de morfemas, léxicos e gramaticais, ata o punto de poder equivaler ela soa ao que noutras linguas é un enunciado relativamente complexo. As linguas paleosiberianas (coma o *chukchi*) e as linguas esquimós serven de exemplo deste tipo.

(9) **Iupik** (esquimó-aleutiana. Alaska) [Payne 1997: 28]

tuntussuqatarniksaitengqiggutuq

tuntu - ssur - qatar - ni - ksait - ngqiggute - uq

reno - cazar - FUTURO - dicir - NEG - de novo - 3^oSG: INDICATIVO

“Non volveu dicir que ía cazar renos”

Ás linguas polisintéticas chamáselles ás veces linguas incorporantes, ao ser a incorporación o proceso morfolóxico que combina elementos léxicos nunha palabra (especialmente o proceso que combina verbo e nome no predicado, véxase García-Miguel 1995: 98). Sen embargo, unha lingua polisintética podería permitir palabras complexas mediante a combinación de morfemas gramaticais cunha base léxica sen permitir necesariamente a incorporación de máis elementos léxicos.

3.3.2. Parámetros na tipoloxía morfolóxica

Os catro tipos anteriores non deben verse como categorías coas que clasificamos exhaustivamente todas as linguas. De feito, ningunha lingua entra exactamente nun deses tipos. No mesmo chinés ou no vietnamita hai palabras que non son monomorfémicas (en chinés por exemplo hai moitas palabras compostas e derivadas), e nas linguas citadas como exemplo de linguas aglutinantes, fusionais ou polisintéticas hai tamén moitas palabras monomorfémicas. Os tipos morfolóxicos citados deben verse como tipos ideais aos que as linguas se axustan en diferentes graos, coa posibilidade ademais de que nunha mesma lingua certos aspectos sexan propios dun tipo e outros doutro tipo (por exemplo no galego que, como vimos, ten trazos de lingua fusional, a palabra *sol* é monomorfémica e a palabra *nenos* é o resultado da aglutinación de dous morfemas gramaticais a un morfema léxico: *nen-o-s*). Poderíamos cuantificar a proporción de palabras que nunha lingua están feitas dun xeito ou doutro, o mesmo que podemos cuantificar por exemplo a proporción de prefixos por palabra nunha lingua (estes métodos de clasificar as linguas nunha escala cuantitativa foron propostos por Greenberg 1960).

O grao en que unha lingua se axusta a un tipo morfolóxico determinado é resultado de dous parámetros cuantificables nos textos desa lingua, os cales poden servir tamén para describir as técnicas utilizadas na formación das palabras dunha lingua calquera. Un dos parámetros é o índice de fusión, o outro é o índice de síntese (cf. Comrie 1981: 76ss).

O grao de segmentabilidade ou índice de fusión

O índice de fusión (o que Sapir 1921 chama a *técnica morfolóxica*) mide o grao en que son segmentables os morfemas dentro da palabra. Na técnica aglutinante os morfemas son facilmente segmentables e poden establecerse sen moitas dificultades as correspondencias entre morfos e significados (isto adoita valer tamén para as linguas polisintéticas). Na técnica fusionante un só segmento pode unir varios significados co que non sería posible identificar qué segmento do significante corresponde a un significado específico. O caso extremo estaría no que Sapir chama *técnica simbólica*,

consistente en que unha pequena variación de significado provoca un cambio completo da palabra (por exemplo, *foi* é o pasado de *ser*).

Por definición, o índice de fusión non sería aplicable ás linguas illantes, pois as palabras monomorfémicas non teñen nada que segmentar morfoloxicamente. Aínda así, poderíamos ver as súas construcións sintácticas (o mesmo que as de calquera outra lingua) como o caso máis claro de segmentabilidade e polo tanto como a técnica contraposta á fusión dos morfemas na palabra. Pero isto lévanos ao segundo parámetro de variación tipolóxica na morfoloxía.

A integración de morfemas na palabra ou índice de síntese

O segundo parámetro, o *índice de síntese*, ten en conta o grao en que as palabras poden comprender un número máis ou menos alto de morfemas, coas linguas illantes nun extremo e as polisintéticas no outro. Nas primeiras, cada palabra consta idealmente dun só morfema. Nas polisintéticas, as palabras permiten engadir un número inderterminado de morfemas, e cada enunciado (cada oración) pode constar idealmente dunha soa palabra. No medio, nas linguas aglutinantes e fusionais as oracións constan case sempre dunha serie de palabras polimorfémicas.

Independentemente das tendencias dominantes nunha lingua determinada, na expresión de certos contidos temos por un lado a utilización de formas independentes (técnica analítica) e por outro a posibilidade de integración nunha soa palabra (técnica sintética).

3.3.3. *A expresión de contidos gramaticais*

Os parámetros morfolóxicos mencionados, e en particular o *índice de síntese*, teñen pois unha utilidade que vai máis alá da clasificación global de linguas. Tamén nos serven para comparar as técnicas utilizadas nas linguas para a expresión dun contido específico. Por exemplo, a negación exprésase en galego mediante o morfema adverbial *non*, pero ás veces ese contido está integrado no significado léxico (*saber/ignorar, ter/carecer*). Noutras linguas está lexicalizada a oposición ‘ser’ / ‘non ser’ con verbos diferentes (turco, coreano, árabe, húngaro,...). Fóra da integración léxica, para expresar a negación as linguas poden utilizar estratexias morfolóxicas de tipo aglutinante, como no turco co afixo negativo no verbo, ou de tipo fusional, como na lingua tungusa nanai que expresa conxuntamente negación e tempo. Tamén poden utilizar estratexias analíticas, como a partícula *bu* do chinés mandarín ou a partícula *non* do galego. Finalmente, hai linguas como o finés que expresan a negación nun auxiliar conxuntamente con outras categorías como o tempo ou a persoa.

(10)	Afirmativa	Negativa	
a. Turco:	<i>bekle-yor-um</i>	<i>bekle-mi-yor-um</i>	“(non) estou esperando”
(túrcica)	esperar-PROG-1S	esperar-NEG-PROG-1S	[Lewis 1967: 108-110]
b. Nanai:	<i>xola:-xa-si</i>	<i>xola:-ci-si</i>	“(non) estabas lendo”
(tungusa)	ler-PAS-2SG	ler-PAS+NEG-2SG	[Payne 1997: 283]
c. Mandarín:	<i>Tā hē jiǔ</i>	<i>Tā bu hē jiǔ</i>	“(non) bebeu viño”
(chinesa)	el beber viño	el NEG beber viño	[Payne 1997: 286]
d. Finés :	<i>lue-mme</i>	<i>emme lue</i>	“(non) lemos”
(fino-ugria)	ler-1PL	NEG+1PL ler	[Karlsson 1991: 89]

Estas diferencias na expresión poden afectar a calquera contido gramatical. O galego, como moitas outras linguas, expresa o plural mediante un afixo (-s e as súas variantes), mentres que o boruca, unha lingua chibcha, utiliza a partícula independente *rojc* que se engade a nomes (*si'cua rojc* “estranxeiros”) e pronomes (*i' rojc* “eles/elas”) e poden ir no medio outras partículas (como en *i' cá rojc* “a eles”) (Constenla 1979: 20-21)

3.3.4. Os sistemas gramaticais

Neste punto pasaremos das técnicas de expresión ás categorías morfosintácticas expresadas. As categorías léxicas ou clases de palabras non son todas universais, en contra do que parecen suxerir certas prácticas na gramática tradicional. Un posible universal é a distinción entre nome e verbo; pero hai dúbidas de que fagan tal distinción algunhas linguas como a norteamericana nutca (amerindia: uacaxana). Nesta podemos distinguir como sempre entre predicado e argumentos (por ex., o suxeito); pero gran parte das palabras poden ser indistintamente suxeito ou predicado e combínanse, ben con morfemas nominais, ben con morfemas verbais. Outras categorías léxicas claramente non son universais. Os adxectivos, por exemplo, comparten propiedades gramaticais cos nomes en quechua (e en menor grao nas linguas románicas); mentres que entran enteiramente na clase dos verbos no chinés e outras linguas.

As linguas diferéncianse tamén nas categorías flexivas nominais e verbais (e noutras categorías). Unhas linguas teñen casos gramaticais e outras non, unhas teñen tempos verbais e outras non, unhas xéneros nominais e outras non, en moitas as preposicións son invariables e noutras como as célticas as preposicións indican persoa e número do seu complemento, etc. En realidade, ningunha categoría flexiva é universal, entre outras cousas porque hai linguas que non teñen ningunha, pero por suposto algunhas categorías

como o número están máis espalladas que outras como a evidencialidade (esta categoría, presente no quechua, turco e outras, indica se o que contamos o sabemos por información directa, porque o vimos, ou de segunda man, porque nolo contaron). Ademais, as linguas diferéncianse na organización das súas categorías gramaticais. Por exemplo, na categoría de número hai linguas que distinguen singular e plural, outras distinguen singular, dual e plural, hainas tamén que teñen un trial, ou un paucal, etc. No sistema de persoa moitas linguas distinguen entre unha 1^a de plural inclusiva –isto é, que inclúe o oínte: *nós*, entendido coma “ti e máis eu (e quizais outros)”– fronte a unha 1^a de plural exclusiva –*nós* (ou *nosoutros*) entendido como “eu e outros, pero ti non”.

Unha descrición un pouco pormenorizada das semellanzas e diferencias entre os sistemas de categorías gramaticais das linguas levaría un capítulo deste manual, polo que só podemos deixalas bosquexadas e pasar á tipoloxía sintáctica.

3.4. Sintaxe

A sintaxe é unha boa base de comparación interlingüística e o compoñente lingüístico que máis atención recibiu na tipoloxía recente. Todas as linguas teñen sintaxe: relacións de dependencia, constituíntes (frases e cláusulas), funcións sintácticas, unidades complexas, etc. Dada esa base común, as linguas diferéncianse nos esquemas formais utilizados nas súas construcións e, sobre todo, nas técnicas utilizadas para expresar relacións sintácticas.

3.4.1. A tipoloxía da orde de constituíntes

A tipoloxía da orde de constituíntes tivo un importante papel no desenvolvemento recente da tipoloxía lingüística, especialmente desde o fundamental traballo de Greenberg (1963), aínda que xa houbo antes observacións tipolóxicas sobre a orde de constituíntes. Os parámetros pertinentes son a relativa liberdade de ordenación e a posición de cada constituínte nunha construción determinada.

Orde fixa e orde variable

Nas construcións sintácticas existen elementos que, dependendo das linguas, poden presentar unha posición fixa na construción. Por exemplo, o artigo vai necesariamente diante do nome en galego (por exemplo: *o home*) e obrigatoriamente despois do nome en wolof (por exemplo: *saxaar si* “o tren”). Do mesmo xeito, nas cláusulas do inglés ou o francés a orde é necesariamente suxeito (S), predicado (V) e despois o obxecto (O), e se mudamos a orde mudamos tamén o significado, como en (11)

- (11) a. *Adam kissed Eve* “Adán bicou a Eva”
 b. *Eve kissed Adam* “Eva bicou a Adán”

Outras linguas como o latín permiten variar con relativa liberdade a orde das palabras nos seus textos, sen que por iso cambie o significado. Eis un dos parámetros de variación tipolóxica na sintaxe das linguas: linguas de orde fixa vs. linguas de orde libre; parámetro que podemos establecer con carácter xeral ou para cada unha das principais construcións sintácticas (a cláusula, a frase nominal, etc.). Sen embargo, a tipoloxía da orde de constituíntes adoita comparar as linguas independentemente de se a orde é fixa ou variable. Para a comparación interlingüística teremos en conta que mesmo se a orde é libre certa ordenación é “máis básica” no sentido de que é a orde non marcada, isto é, a máis frecuente e/ou a menos dependente de factores contextuais específicos, gramaticais ou informativos. Isto non deixa de presentar problemas, pero para efectos prácticos entenderemos que a orde básica de constituíntes nunha lingua determinada é a máis frecuente en cláusulas declarativas, afirmativas, sen elementos implícitos e sen outorgar relevo especial a ningún elemento.

A orde de constituíntes na cláusula

Un dos criterios máis estendidos de clasificar as linguas baséase na observación da posición de suxeito (S) e obxecto (O) respecto do verbo (V). Estes tres elementos poderían colocarse teoricamente de seis maneiras posibles, todas elas comprobadas como orde básica nalgunha lingua:

SVO: galego, inglés, suahili, chinés,...

SOV: turco, xaponés, quichua, latín clásico...

VSO: galés (e linguas célticas), moitas linguas malaio-polinesias, árabe clásico, hebreo,...

VOS: malgache, kiribati (malaio-polinesias),...

OVS: hixkariana (caribe),...

OSV: apurinã (aruaca), warao,...

Segue un exemplo de cada tipo:

- (12) *o home colleu un pao* Galego (indoeuropea: románica.)
 S **V** **O** (Galicia)
- (13) *kay qhari punchu-n-ta apamu-n* Quechua (amerindia: quechumara)
 Este home poncho-3SG-ACUS traer-3SG (Perú, Ecuador, Bolivia)
 S **O** **V** [Calvo 1995: 51]
 “Este home trouxo o seu poncho”

		DEPENDENTE – NÚCLEO (xaponés)	NÚCLEO – DEPENDENTE (galego)
<i>cláusula</i>	verbo (V) – obxecto (O)	OV: <i>kuruma o katta</i> coche comprou	VO: <i>comprou un coche</i>
<i>grupo verbal</i>	auxiliar (Aux) – verbo (V)	VAux: <i>katte aru</i> comprado foi	AuxV: <i>foi comprado</i>
<i>frase nominal</i>	nome (N) – complemento (X)	XN: <i>tomodati no kuruma</i> amigo de coche	NX: <i>coche dun amigo</i>
	nome (N) – adxectivo (A)	AN: <i>atarasii kuruma</i> novo coche	NA: <i>coche novo</i>
	nome (N) – cláusula relativa (Rel)	RelN: [<i>boku ga katta</i>] <i>kuruma</i> [eu comprei] coche	NRel: <i>o coche [que comprei]</i>
<i>frase adposicional</i>	ad-posición (Post- / Prep-) – nome (N)	nome - postposición (NPost) <i>tokyoo kara</i> Tokio desde	preposición - nome (PrepN) <i>desde Tokio</i>

Serven de exemplo da orde núcleo-dependente, ademais das linguas románicas, o albanés (indoeuropea), galés (indoeuropea: céltica), berber (afroasiática), dagaare (níxer-cordofana: voltaica), mbum (níxer-cordofana: adama-va), mon (mon-khmer), indonesio, drehu (malaio-polinesia), etc... Entre as que sitúan o núcleo despois dos elementos que dependen del poden citarse como exemplo, ademais do xaponés, o quechua (amerindia), turco (altaica: túrcica), xorxiano (caucásica), koiari (indopacífica), e moitas outras.

Agora ben, aínda que gran parte das linguas sigan unha tendencia definida, en moitas outras unhas construcións son de núcleo inicial e outras de núcleo final. Por exemplo, en iucateco (amerindia: maia) temos AN e XN –núcleo final– pero VO, PrepN e NRel –núcleo inicial–; en náhuatl (amerindias: uto-azteca) temos NPost e AN pero VO, NRel; en macá (amerindia: mataco) temos NPost e XN pero VO e NA; en inglés (indoeuropea: xermánica) temos AN, tanto XN como NX, e por outra banda VO, NPrep e Nrel, etc. Aínda así, moitas veces hai unha tendencia clara na lingua, que pode ter excepcións. Por exemplo, o vasco, que é unha lingua de orde relativamente libre, ten case sempre núcleo final (OV, VAux, XN, RelN, NPost), pero os adxectivos adoitan ir detrás do nome (NA).

3.4.2. A expresión de relacións. Marcación no núcleo e marcación no dependente

Acabamos de ver que a distinción entre núcleo e dependentes, común a moitas construcións sintácticas (se non a todas), permite observar certa sistematicidade na orde de constituíntes e recoñecer dous tipos básicos de linguas segundo este parámetro, de núcleo inicial e de núcleo final. A mesma distinción entre núcleo e dependentes proporcionáanos outro parámetro de variación tipolóxica (formulado por Nichols 1986), consistente este na utilización de morfemas que indican a relación sintáctica que se establece na construción. Eses morfemas poden situarse ben no núcleo (*head-marking languages*), ben no dependente (*dependent-marking languages*), aínda que existe tamén a posibilidade de que non se utilicen morfemas relacionais ou de que haxa morfemas relacionais tanto no núcleo como no dependente. Para ilustrar estas diferentes estratexias utilizadas polas linguas para expresar as relacións sintácticas, utilizaremos como exemplo –segundo en parte a exposición de Croft (1990: §2.2)– a modificación posesiva na frase nominal, construcións equivalentes a *o libro de Pedro* ou *a porta da casa*, nas cales o núcleo é o obxecto posuído (*libro, porta*) e o modificador é o posuidor (*Pedro, casa*):

a) *Relación marcada só pola orde de constituíntes*

(18) **Indonesio** (Malaio-polinesia. Indonesia)

rumah Ali
 casa Alí
 “A casa de Alí”

b) *marcación no dependente* (caso, adposición ou morfema concordante)

(19) **Ruso** (indoeuropea: eslava. Rusia)

kniga Ivan -a
 libro Iván-XEN
 “O libro de Iván”

c) *marcación no núcleo*

(11) **Maia iucateco** (amerindia: maia. México) [Raga 1995: 36]

u-yotoch Saantos
 3SG-casa Santos
 “A casa de Santos” (lit.: “súa casa Santos”)

d) *marcación no núcleo e no dependente*

(13) **Turco** (altaica: túrcica. Turquía) [Lewis 1967: 42]

uzman -in rapor-u
 experto-XEN informe-3SG
 “O informe do experto” (lit.: “do-experto seu-informe”)

Noutras construcións pode observarse a mesma variación tipolóxica. Se tomamos por exemplo as frases adposicionais, atoparemos linguas coma o alemán ou o latín nas que a preposición rexe a forma do seu complemento (marcación de caso no dependente), e linguas coma o galés nas que as preposicións varían en número e persoa concordando co seu complemento (marcación no núcleo). A expresión das relacións actanciais (suxeito, obxecto, etc.) na cláusula segue as mesmas pautas xerais, pero é un chisco máis complexa, polo que lle imos dedicar un epígrafe específico a continuación.

3.4.3. A expresión das relacións actanciais

A distinción entre núcleo e dependentes correspóndese na cláusula coa distinción entre o proceso, representado polo predicado, e os participantes no proceso (argumentos ou actantes). O problema é que nunha mesma cláusula cabe máis dun participante con cadansúa función. No inglés, por exemplo, caben na mesma cláusula tres frases nominais con tres funcións semánticas diferentes:

	<i>The teacher</i>	<i>has given</i>	<i>the student</i>	<i>a book</i>
Funcións	Axente	Proceso	Receptor	Paciente
Categorías	fr. nominal	fr. verbal	fr. nominal	fr. nominal

O problema é cómo saben os falantes quen fai qué a quen, qué referente é Axente, cál Receptor e cál Paciente no estado de cousas designado. O significado léxico e o sentido común quizais nos permitan desbotar algunhas interpretacións loxicamente posibles (como que o libro sexa un axente que lle dá o estudante [paciente] ao profesor [receptor]), pero así e todo frases nominais como *the teacher* e *the student* poderían intercambiar as súas funcións. Por iso, en todas as linguas existen certas técnicas para diferenciar as funcións dos participantes nos procesos. Podemos agrupar estas técnicas en tres procedementos básicos, os cales proporcionan tamén parámetros de variación tipolóxica: a orde de constituíntes, os morfemas relacionais e a concordancia (índices verbais de participación).

A orde de constituíntes

En (20) vemos cómo a posición relativa dos nomes Pierre e Paul manifesta en francés as funcións de suxeito e complemento directo, co conseguinte cambio de significado ao cambiar a orde.

- (20) **Francés** (indoeuropea: románica. Francia)
 a. *Pierre voit Paul* “Pedro ve a Paulo”
 b. *Paul voit Pierre* “Pablo ve a Pedro”

Como vimos, as linguas varían no grao de rixidez na orde de constituíntes (hainas con orde relativamente libre como o latín, e con orde relativamente fixa, como o francés) e tamén varían na súa ordenación básica ou normal. Así, fronte ao francés, que segue a orde suxeito-verbo-objeto (SVO), o hixkariana, unha lingua caribe do Amazonas, distingue suxeito e obxecto colocándoos xusto ao revés que o francés (OVS) [véxase supra exemplo (16)].

Os morfemas de relación: caso e adposicións

En vez de deixar todo á orde de constituíntes, podemos utilizar morfemas específicos que nos indican no dependente (o actante) qué relación mantén co núcleo (o predicado). En latín, como vemos en (21), as desinencias de caso nominativo (-*us*) e acusativo (-*um*) marcan a función sintáctica dos nomes e por iso pode ser indiferente a orde de constituíntes: (21a) e (21b) teñen o mesmo significado.

(21) **Latín** (indoeuropea: itálica. Imperio Romano)

- | | |
|-------------------------------|--------------------|
| a. <i>Petrus Paulum videt</i> | “Pedro ve a Paulo” |
| b. <i>Paulum Petrus videt</i> | “Pedro ve a Paulo” |

Son moitas as linguas que contan con flexión de caso para expresar funcións sintácticas (entre as máis próximas podemos citar o alemán, vasco, ruso, finés, húngaro,...); pero o mesmo efecto pode conseguirse con morfemas non integrados na flexión dunha palabra, como son as preposicións e posposicións. É o caso da preposición *a* do galego, que acompaña o obxecto indirecto (*deulle un libro a Bieito*) e ás veces o obxecto directo (*viu a Bieito*). Noutras linguas podemos atopar partículas similares para cada un dos participantes nun proceso. Así, en xaponés son as postposicións *ga* (~ nominativo), *ni* (~ dativo) e *o* (~ acusativo) as que nos indican a función sintáctica de cada participante:

(22) **Xaponés** (altaica?/illada. Xapón) [Backhouse 1993: 127]

- | | | | | | | |
|---------------------------------|------------------|---------------|------------------|---------------|-----------------|--------------|
| <i>Okaasan</i> | <i>ga</i> | <i>kodomo</i> | <i>ni</i> | <i>omotya</i> | <i>o</i> | <i>ageru</i> |
| nai | | nen | | xoguete | | dá |
| “A nai dálle un xoguete ao nen” | | | | | | |

Índices verbais de participación (concordancia do verbo cos participantes)

En terceiro lugar, tamén podemos situar xunto ao núcleo da construción (o verbo) morfemas que sinalan os participantes no proceso. Así, a pesar das diferencias no recurso á orde de constituíntes ou á flexión de caso amosadas en (20) e (21), francés e latín teñen en común que o verbo sinala o participante suxeito mediante concordancia en número e persoa.

Outro parámetro de variación tipolóxica é cántos participantes poden ser sinalados por morfemas verbais. Vimos que en francés e latín o verbo concorda cun só participante (o suxeito). Na glosa do exemplo (16) queda indicado que o verbo hixkariana indica número e persoa tanto de suxeito como de obxecto. En linguas como o vasco ou o xeorxiano hai índices de ata tres participantes (os equivalentes de suxeito, obxecto directo e obxecto indirecto).

Eses índices verbais poden ter valor anafórico en ausencia de formas léxicas de suxeito e obxecto (de feito, en moitas linguas os morfemas verbais de persoa son variantes dos pronomes persoais). Nos exemplos suahilis de (23a) e (23b), os morfemas iniciais *ni-* e *a-* remiten ao suxeito, os morfemas *-mw-* e *-ni-*, situados entre o morfema de tempo e a raíz verbal, remiten ao obxecto, sen que se precise ningún pronome para identificar tales participantes. En (23c) e (23d) temos un nome como suxeito e outro como obxecto, pero tamén os morfemas verbais que sinalan os participantes no proceso, indicando ademais da persoa a clase á que pertence o nome (o morfema de obxecto só aparece se é definido):

- (23) **Suahili** (níxer-cordofana: bantú. Kenia, Tanzania)
- a. *ni-li-mw-ona* “vino (eu a el/ela)”
 1S-PAS-3S-ver
- b. *a-li-ni-ona* “viume (el/ela a min)”
 3S-PAS-1S-ver
- c. *Ali a-li-mw-ona Hadija* “Ali viu a Hadija”
 Ali 3S-PAS-3S-ver Hadija
- d. *Mw-anafunzi a-li-ki-soma ki-tabu* “O estudante leu o libro”
 C1-estudiante C1-PAS-C7-ler C7-libro

Por riba das diferencias existentes entre unhas linguas e outras nos recursos utilizados para expresar relacións sintácticas, o que importa desde un punto de vista funcional non son os procedementos concretos senón o feito de que se diferencien funcións copresentes na mesma cláusula e cómo se utilizan tales procedementos noutras cláusulas co mesmo ou con diferente número de participantes. Da distribución das técnicas de expresión de funcións nas cláusulas transitivas e intransitivas xorden os sistemas actanciais acusativos e ergativos dos cales nos imos ocupar no epígrafe seguinte.

3.4.4. Os sistemas actanciais

Nunha cláusula con dous participantes é preciso indicar directa ou indirectamente a función de cada participante, pois en caso contrario non evitaríamos a ambigüidade (se temos o proceso *matar* e os participantes *Bruto* e *César*, hai que indicar dalgún xeito quen mata a quen). A un dos participan-

tes das cláusulas transitivas chamarémolo A (se é unha acción, o axente) e ao outro chamarémolo P (se é unha acción, o paciente). En cambio, nunha cláusula intransitiva o participante único (que chamaremos S) non hai que diferencialo de ningún outro participante presente na mesma cláusula, polo que as mesmas marcas formais poden xeneralizarse a todas as cláusulas intransitivas por riba das diferencias semánticas asociadas ao tipo de proceso. A solución máis económica é utilizar para un dos dous participantes das cláusulas transitivas (A ou P) as mesmas marcas formais que para o participante único das intransitivas (S) e utilizar outras marcas específicas para o outro participante das transitivas (P ou A). É dicir, a necesidade de distintividade xunto co principio de economía dannos como principais solucións:

S = A ≠ P → Sistema nominativo - *acusativo*
 S = P ≠ A → Sistema *ergativo* - absolutivo

Vexamos algo máis detalladamente en qué consisten estes dous sistemas.

Sistemas acusativos

Atopamos estes sistemas actanciais na maioría das linguas indoeuropeas, ademais de en moitas doutras familias, polo que é o xeito máis coñecido de organizar a estrutura da cláusula. Podemos ver o seu funcionamento cun par de exemplos do latín:

(24) Latín

a. <i>Petrus</i>	<i>veni-t</i>		"Pedro vén"
Pedro+NOM	vir-3S		
b. <i>Petrus</i>	<i>Paulum</i>	<i>vide-t</i>	"Pedro ve a Paulo"
Pedro+NOM	Paulo+ACUS	ver-3S	

No exemplo (21a) temos un só participante, que etiquetamos como S: *Petrus*. No exemplo (b), temos dous participantes: *Petrus* (A) e *Paulum* (P). Como vemos, os nomes adoptan unha forma, o caso nominativo, nas posicións S e A (*Petrus*) e outra distinta, o caso acusativo, na posición P (*Paulum*). Ademais, o verbo concorda en número e persoa co nome en caso nominativo, pero non co nome en acusativo. Isto é, tanto os morfemas de caso como a concordancia verbal aplícanse do mesmo xeito a S e A por un lado, fronte a P polo outro:

	<i>Petrus</i>	<i>venit</i>
	S	
[caso]	nominativo	
[concordancia.]	3sing	

	<i>Petrus</i>	<i>Paulum</i>	<i>videt</i>
	A	P	
[caso]	nominativo	acusativo	
[concordancia]	3ª sing	--	

En todo sistema de casos como este recibe o nome de nominativo o caso (non marcado) que se atribúe a S e A, e acusativo o caso (marcado) que se atribúe ao participante P, mediante o cal se diferencia de A nunha cláusula transitiva. Mais o principio xeral é válido tamén para outras técnicas de expresión de funcións (orde de constituíntes, preposicións/postposicións, índices verbais). Sexa cal sexa a técnica, un sistema que agrupa formalmente S e A coñécese como *sistema acusativo*, ou máis exactamente nominativo - acusativo.

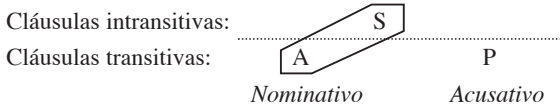

A agrupación formal de S e A nos sistemas actanciais nominativo-acusativos permite recoñecer unha función sintáctica tradicionalmente chamada *suxeito*. Por tratarse do participante non marcado, esperamos que o primeiro participante de toda cláusula sexa o suxeito (A, S), quedando P na función de complemento ou obxecto como participante marcado, engadido ao suxeito en cláusulas con máis dun participante. Isto é o que ocorre na maioría das linguas indoeuropeas e tamén en linguas de moitas outras familias (semíticas, fino-ugrias, túrcicas, bantús, xaponés, quechua,...). Como comprobaremos inmediatamente, S e A non sempre reciben as mesmas marcas formais, polo que nese caso entenderemos que se trata de funcións sintácticas diferentes e evitaremos a utilización do termo suxeito en sistemas que distingan formalmente A e S.

Sistemas ergativos

Os sistemas actanciais ergativos están case tan espallados polo mundo como os acusativos. Atopámoslos no vasco, en moitas linguas caucásicas, austronésicas, australianas, amerindias, nalgunhas linguas indoiranias do phylum indoeuropeo e en moitas outras linguas. Para comprender o seu funcionamento, fixémonos nos exemplos seguintes do guatuso:

(25) **Guatuso** (amerindia: chibcha. Costa Rica) [Constenla 1982]

a. *tó na-taque*
 eu 1ª-subir
 “Eu subo”

b. *ton-ti* *pó* *mi-taque*
 eu-ERG ti 2-subir
 “Eu súbote a ti”

En (25a) temos o participante S (*tó*) na súa forma básica, o caso *absolutivo*, e o verbo concorda con el en número e persoa:

	<i>tó</i>	<i>nataque</i>
	S	
[caso]	ABSOLUTIVO (\emptyset)	
[concordancia]		1 ^a pers. (na-)

En (25b) vemos que é o participante P (o que traducimos polo noso obxecto) o que aparece na súa forma básica e o que concorda co verbo. Pola contra, o participante A (o que traducimos polo noso suxeito) adquire un morfema específico de caso (‘ergativo’) e non concorda co verbo. Isto quere dicir que é o participante P o que comparte propiedades gramaticais co participante S:

	<i>tonti</i>	<i>pó</i>	<i>mitaque</i>
	A	P	
[caso]	ergativo (-ti)	ABSOLUTIVO (\emptyset)	
[concord.]			2 ^a pers. (mi-)

Estamos pois ante un sistema ergativo (ou ergativo-absolutivo) no que as marcas formais son as mesmas para S e P e utilízanse marcas específicas para A. Chámase *absolutivo* o caso (non marcado) que se atribúe a S e P, e *ergativo* o caso (marcado) que se atribúe ao participante A, e que lle permite diferenciarse de P nunha cláusula transitiva. Os termos ergativo e absoluto aplícanse tamén aos mesmos participantes en calquera sistema de marcas (partículas, concordancia, orde,...) que agrupe S e P fronte a A.



En consecuencia, nun sistema deste tipo, o que esperamos en primeiro lugar de toda cláusula é un participante absoluto (S, P), mentres o ergativo A queda como participante marcado, engadido en cláusulas con máis dun participante.

Para rematar cos sistemas actancias debemos puntualizar que é difícil atopar linguas que sexan “completamente” acusativas e aínda máis difícil linguas que sexan “completamente” ergativas. Mesmo se para cada lingua

podemos recoñecer un sistema actancial dominante, acontece frecuentemente que nunha lingua ergativa certos fenómenos gramaticais seguen as pautas dos sistemas acusativos. É viceversa, tamén nas linguas acusativas podemos recoñecer fenómenos gramaticais organizados ergativamente. As variacións que presentan as linguas nos seus sistemas de relacións actanciais constitúen un dos temas aos que maior atención dedica a moderna tipoloxía, pero neste capítulo non temos espacio para desenvolvelo máis.

3.5. Léxico

A tipoloxía léxica ten como obxecto os patróns de lexicalización xerais e particulares que se atopan nas linguas do mundo. O problema é que carecemos dunha teoría ou modelo para o léxico que se poida comparar co que temos para a gramática. Sen embargo, nos últimos anos fixéronse grandes esforzos na investigación de tendencias xerais no léxico das linguas. A lingüística estrutural da primeira metade do século XX enfatizou as diferencias entre as linguas e asumía que cada lingua amosaba no seu vocabulario unha organización formal e conceptual diferente. Por exemplo, Hjelmslev (1943: 80) sinala que “en galés, ‘verde’ é *gwyrdd* ou *glas*, ‘azul’ é *glas*, ‘gris’ é *glas* ou *llwyd*, ‘marrón’ é *llwyd*”, demostrando que o número de cores e as fronteiras entre elas varían de lingua a lingua:

<i>verde</i>	<i>gwyrdd</i>
<i>azul</i>	<i>glas</i>
<i>gris</i>	<i>llwyd</i>
<i>castaño</i>	

Non é difícil atopar máis exemplos de distincións léxicas que fai unha lingua e non fai outra. Así, o ruso non distingue entre “man” e “brazo”: a palabra *ruká* vale para as dúas; o español non distingue como o galego entre *dedo* e *deda*; o galego non fai unha distinción similar á que fai o inglés entre *pig* e *pork*; o shona (lingua bantú) ten un par de ducias de palabras diferentes para “andar” (*duduk* “andar de espaldas”, *donz* “andar cun pao”, *rindimar* “andar altivamente”, etc.), pero non ten un termo xenérico para “andar” (Comrie et al 1996: 89, Luque 1998: 135).

Os traballos feitos desde finais dos sesenta permitiron detectar algunhas regularidades interlingüísticas que presupoñen tendencias cognitivas universais. Nun famoso traballo, Berlin e Kay (1969) demostraron a partir dunha mostra de 98 linguas que, se ben é certo que varía de lingua a lingua o número de cores e os límites entre elas, tamén é certo que se nos fixamos só

nos nomes básicos de cor, e para estes nas mostras centrais ou prototípicas en vez de nas fronteiras entre cores, obtemos unha xerarquía implicativa universal como a seguinte:

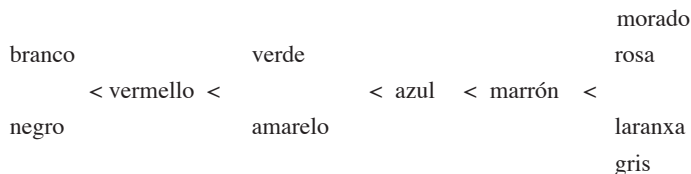

Isto quere dicir que (case) todas as linguas distinguen no seu léxico o branco do negro (ou o claro do escuro), pero algunhas non teñen máis termos básicos de cor, e moitas non teñen termos específicos para cores como o morado ou o gris. Pero se unha lingua ten, por exemplo, unha palabra para a cor azul, tamén as ten para as cores situadas á súa esquerda na xerarquía (branco, negro, vermello, verde, amarelo). O fundamento desta xerarquía parece estar nas capacidades perceptivas dos seres humanos.

Noutros campos temáticos tamén se atoparon tendencias universais. Por exemplo, no léxico das partes do corpo, xa vimos algunhas diferencias entre linguas (como que o ruso non distingue “man” de “brazo”), parece que todas as linguas identifican e etiquetan a cabeza, o tronco, os brazos e as pernas, ademais de seguir outros principios comúns de clasificación (Luque 1998: 137-141). Tamén hai traballos importantes sobre como organizan as linguas do mundo outros campos do léxico como o das relacións de parentesco, ou a taxonomía popular dos seres vivos.

Desde hai moitos anos existen tamén propostas de significados léxicos universais, presentes en todas as linguas e que constituirían o léxico básico. Con todo, as propostas que van máis lonxe son as de Wierzbicka (1996), quen defende que existen certos “primitivos semánticos” que están na base da organización do léxico de todas as linguas do mundo. Existiría un conxunto de medio centenar de elementos semánticos primitivos como “dicir”, “facer”, “bo”, “malo”, “eu”, “xente”, etc. universais en dous sentidos: por unha banda, todas as linguas do mundo terían os elementos léxicos que corresponden a eses primitivos, por outra, deféndese que é posible describir calquera elemento léxico de calquera lingua por medio deses primitivos semánticos.

Neste campo, como noutros, aínda hai moito por facer, pero non cabe dúbida de que o coñecemento cada vez máis preciso do que as linguas teñen de común e diferente permitirá achegarnos á comprensión da natureza da linguaxe e, con iso, á comprensión dos seres humanos.

Exercicios

1. Utilizando a bibliografía complementaria e outras fontes (atlas, enciclopedias), localice xeograficamente as seguintes linguas situándoas nun mapa do xeito máis preciso posible:

- mon, pasto, dakota, aimará, bamba, songai, maká, rapanuí, bororo, lapón, esloveno, eslovaco

2. Faga o mesmo coas seguintes familias de linguas:

- chocó, miao-yao, mandé, cusita, chádica, tungusa, daica

3. Utilizando as mesmas fontes, determine cuántas linguas se falan nos seguintes estados e a qué familias pertencen:

México, India, Nixeria, Tailandia, Indonesia, Rusia, Irán.

4. O que aparece a continuación son os números do 1 ao 5 nunha serie de linguas. Con estes datos, decide cáles están emparentadas. Xustifique a resposta [Datos de Campbell (1991)]:

	A	B	C	D	E	F	G	H	I	K	L	M
1	yksi	ek	egy	vienas	odin	eka	moja	en	onru	okaṭi	bat	nye
2	kaksi	be	ket	du	dva	dvi	wili	två	iraṅtu	reṅḍu	bi	ḍili
3	kolme	tran	három	trýs	tri	tri	tatu	tre	mūṅru	mūḍu	hiru	thathu
4	nelja	cār	négy	keturi	četyre	catur	nne	fyra	nāṅku	nālugu	lau	ne
5	viisi	pāc	öt	penki	p'at'	pañca	tano	fem	aintu	aidu	bost	hlanu

5. Nas construcións seguintes determine (I) cáal é o núcleo da construción, (II) se temos orde NUCLEO-DEPENDENTE ou DEPENDENTE-NÚCLEO, (III) se hai marcación no núcleo ou marcación no dependente:

(1) **Ioruba** (níxer-cordofana: kwa)

filà *Àkàndé* “A gorra de Akande”
gorra Akande [Croft 1990]

(2) **Quechua** (amerindia: quechumara)

wasi-pa *punku* *-n* “A porta da casa”
casa-XEN porta -3SG

(3) **Gbaia** (níxer-cordofana: ubanguiana)

tùà *kḍ* *mé* “A túa casa”
casa de ti [Roulon-Doko 1997: 70]

(4) **Ruso** (eslava)

mo-ja *kniga* “O meu libro”
meu-FEMSG libro [Croft 1990]

- (5) **Árabe** (semítica)
'al-muslim-at-u *l-'arabiyy-at-u* “A mulsumana árabe”
 DEF-musulmán-FEM-NOM DEF-árabe-FEM-NOM [Corriente 1988: 78]
- (6) **Maia iucateco** (amerindia: maia)
Táan *u-yil-ik-ech* *tech* *Hwan* “Xoán está mirándote a ti”
 PROG 3SG-mirar-TRANS-2SG ti Xoán [Raga 1995: 26]
- (7) **Bretón** (céltica)
toenn *an* *ti* “O tellado da casa”
 tellado a casa [Jouin 1984: 20]

6. Aceptando que os postulados seguintes son correctos, indique de qué tipo de universal se trata (implicativo ou non implicativo, absoluto ou tendencia, formal ou substantivo, etc.):

- Todas as linguas permiten que unha unidade sintáctica forme parte doutra unidade do seu mesmo tipo.
- En todas as linguas existen sílabas formadas por unha consoante seguida dunha vocal.
- En todas as linguas hai morfemas.
- Se o obxecto indirecto pode pasar a suxeito da pasiva, tamén pode facelo o obxecto directo.
- En todas as linguas o número de graos de apertura das vocais anteriores é igual ou maior que o das vocais posteriores.
- Todas as linguas que teñen consoantes uvulares, teñen tamén consoantes velares.
- Na maioría das linguas, axente e paciente das cláusulas transitivas márcanse con distinta forma.

7. A táboa seguinte presenta a distribución de propiedades gramaticais nun conxunto de linguas. Supoñendo que a mostra é representativa, estableza un conxunto de universais implicativos para estes datos.

	<i>Acano</i>	<i>Galego</i>	<i>Dyirbal</i>	<i>Ruso</i>	<i>Esquimó</i>	<i>Hindi</i>	<i>Chinés</i>	<i>Quechua</i>	<i>Maorí</i>
Caso nominal	non	non	si	si	si	si	non	si	non
Número	si	si	non	si	si	si	non	si	si
Xénero ou clase	non	si	si	si	non	si	non	non	non
Conc. pers. co suxeito	non	si	non	si	si	si	non	si	non
Conc. núm. co suxeito	non	si	non	si	si	si	non	si	non
Conc. co obxecto	non	non	non	non	si	non	non	si	non
Conc. adx./nome	non	si	non	si	non	si	non	non	non

8. ¿Que tipo de sistema actancial temos nos exemplos seguintes?
¿por que?

Náhuatl (amerindia: uto-azteca)

- a) *ni-miqui* “morro” b) *ti-miqui* “morres”
c) *ni-mitz-itta* “véxote” d) *ti-neeçh-itta* “vesme”

Iatmul (indopacífica. Papúa - Nova Guinea)

- a) *ntiw* *yinti*
home vir “O home veu”
b) *takwe* *yili*
muller vir “A muller veu”
c) *ntiw* *takwe* *vinti*
home muller ver “O home viu a muller”
d) *takwe* *ntiw* *vili*
muller home ver “A muller viu o home”

Movere (chibcha)

- a) *Dorigwe* *blit-ani* “Doris falou”
Doris falar-PAS
b) *Dori* *ngat-ani* “Doris morreu”
Doris morrer-PAS
c) *Tomagwe* *Dori* *dema-ini* “Tomás saudou a Doris”
Tomás Doris saudar-PAS

Warrungu (australiana)

[Olo, a comparación de (a) con (b) dános resultados diferentes da comparación de (c)-(d) ¿Por que?]

- a) *pama* *yamapin* *yatikarran* “O home estaba rindo así”
home así ría
b) *pamangku* *warrngu* *maykan* *yamangan* “O home falou á muller así”
home muller dixo así
c) *ngaya* *wakan* “Eu erguinme”
eu elevei
d) *ngaya* *yina* *yangkan* “Eu busqueite”
eu ti busquei

Bibliografía comentada

BRIGHT, WILLIAM (ed.) (1992), *International Encyclopedia of Linguistics* (4 vols.). Oxford: Oxford University Press.

Esta enciclopedia de lingüística presenta bos mapas e información bastante detallada sobre linguas e familias de linguas nas entradas correspondentes.

CAMPBELL, GEORGE L. (1991), *Compendium of the World's Languages* (2 vols.). Londres: Routledge.

—(1995), *Concise Compendium of the World's Languages*. Londres: Routledge.

Estas dúas obras conteñen información bastante sumaria (un par de páxinas) sobre unha ampla serie de linguas. A diferenza entre as dúas está no número de linguas tratadas, non na profundidade.

COMRIE, BERNARD (1981), *Languages Universals and Linguistic Typology*. Oxford: Blackwell 1989 (2^a ed.) [Trad. española da 1^a edición: *Universales del lenguaje y tipología lingüística*. Madrid: Gredos, 1989]

Unha das introduccións máis accesibles á tipoloxía lingüística. Contén capítulos introductorios sobre universais e tipos lingüísticos, e unha serie de capítulos sobre tipoloxía sintáctica (orde de palabras, o suxeito e as marcas de caso, as oracións de relativo, etc.).

COMRIE, BERNARD, STEPHEN MATTHEWS e MARIA POLINSKY (eds.) (1996), *The Atlas of languages. The Origin and Development of Languages Throughout the World*. Londres: Bloomsbury.

Texto ilustrado con imaxes, coa información sobre linguas distribuída por continentes ou agrupacións similares. Ademais da afiliación xenética e outros datos históricos sobre as linguas, inclúe información tipolóxica con moitos exemplos interesantes. Conta tamén cun capítulo sobre sistemas de escritura.

CROFT, WILLIAM (1990), *Typology and Universals*. Cambridge: Cambridge University Press.

Texto dedicado aos problemas teóricos e metodolóxicos da tipoloxía lingüística. Complementa outros como os de Comrie (1981), Payne (1997) ou Whaley (1997), máis centrados na análise de parámetros tipolóxicos específicos.

CRYSTAL, DAVID (1987), *The Cambridge encyclopedia of language*. Cambridge: Cambridge University Press. [Adaptación española: *Enciclopedia del lenguaje de la Universidad de Cambridge*. Taurus: Madrid, 1994.]

A parte IX: “Lenguas del mundo”, pp. 283-339, contén información clara e asequible sobre as principais familias lingüísticas e algúns mapas coa súa localización aproximada.

GALLARDO, BEATRIZ (2000), *Evolución de lenguas y tipología*. Valencia: Tirant lo Blanch.

Texto introductorio que contén capítulos descritivos sobre as linguas do mundo, a súa agrupación en familias e as súas principais características tipolóxicas.

JUNYENT, CARME (1993), *Las lenguas del mundo. Una introducción*. Barcelona: Octaedro.

Breve e amena introducción ás linguas do mundo desde diversos puntos de vista, incluíndo o xenético e o tipolóxico, prestando atención tamén ao contraste entre as “grandes” linguas do mundo segundo o seu número de falantes e as linguas ameazadas.

LYOVIN, ANATOLE V. (1997), *An Introduction to the Languages of the World*. Oxford: Oxford University Press.

O libro explica os criterios de clasificacións das linguas, despois os sistemas de escritura, e segue un capítulo para cada un dos continentes, que se pecha con esbozos analíticos de linguas representativas: ruso, finés, chinés, tibetano, árabe, suahili, hawaiano, dyirbal, esquimó, quechua e tok pisin. Cada capítulo contén algúns exercicios tipolóxicos. O libro tamén inclúe uns poucos mapas.

MORENO CABRERA, JUAN CARLOS (1997), *Introducción a la lingüística. Enfoque tipológico y universalista*. Madrid: Síntesis.

Este libro contén algún capítulos sobre a historia e os fundamentos da clasificación de linguas e dos universais e tipos, e despois capítulos sobre universais e tipos en fonoloxía, morfoloxía, semántica, sintaxe e cambio lingüístico.

PAYNE, THOMAS E. (1997), *Describing morphosyntax. A guide for field linguists*. Cambridge: Cambridge University Press.

Obra concibida como guía para a descrición morfosintáctica de calquera lingua, ofrece un completo panorama das posibilidades estruturais das linguas. Posiblemente, a máis completa introducción á tipoloxía ata o momento.

TALLERMAN, MAGGIE (1998), *Understanding syntax*. Londres: Arnold.

Introduce os conceptos básicos de sintaxe utilizando exemplos dunhas oitenta linguas, polo que constitúe tamén unha excelente introducción á tipoloxía sintáctica.

WHALEY, LINDSAY, J. (1997), *Introduction to Typology. The Unity and Diversity of Language*. Thousand Oaks: Sage Publications.

Repaso polos principais temas da tipoloxía, cunha parte adicada a conceptos básicos e despois tratamento da tipoloxía morfolóxica, tipoloxía da orde de constituíntes, relacións sintácticas, categorías verbais, etc.

Bibliografía complementaria

BACKHOUSE, A.E. (1993), *The Japanese Language. An Introduction*. Melbourne: Oxford University Press.

BERLIN, BRENT e PAUL KAY (1969), *Basic color terms. Their universality and evolution*. Berkeley: University of California Press.

CALVO, JULIO (1985): *Introducción a la lengua y cultura quechuas*. Valencia: IVALCA.

CHOMSKY, NOAM (1965), *Aspectos of the Theory of Syntax*. Cambridge (Mass.): MIT Press.

COMRIE, BERNARD (ed.) (1987), *The world's major languages*. Londres: Croom Helm.

CONSTENLA, ADOLFO (1979), “Esbozo fonolóxico y gramatical de la lengua boruca”, en *Leyendas y tradiciones borucas*. San José: Universidad de Costa Rica, 11-30.

—(1982), “Sobre la construcción ergativa en la lengua guatusa”, *Revista de Filología y Lingüística*, 8/1-2, 97-101.

CORRIENTE, FEDERICO (1988), *Gramática árabe*. Barcelona: Herder.

COSERIU, EUGENIO (1974): “Los universales del lenguaje (y los otros)”, reeditado en *Gramática, Semántica, Universales*. Gredos: Madrid, 1978, 148-205.

CROFT, WILLIAM (1990), *Typology and universals*. Cambridge: Cambridge University Press.

DALBY, ANDREW (1998), *Dictionary of Languages*. Londres: Bloomsbury.

DERBYSHIRE, DESMOND C. (1985), *Hixkaryana and Linguistic Typology*. Dallas: SIL / Univ. of Texas at Arlington.

GARCÍA-MIGUEL, JOSÉ M^a. (1995), *Las relaciones gramaticales entre predicado y participantes*. Santiago: Universidade de Santiago de Compostela.

GIVÓN, TALMY (1984-1990), *Syntax. A Functional-Typological Introduction (I-II)*. Amsterdam: John Benjamins.

GREENBERG, JOSEPH H. (1960), "A quantitative approach to the morphological typology of language", *IJAL*, 26, 178-194.

— (1963), "Some universals of grammar with particular reference to the order of meaningful elements". En J. H. Greenberg (ed.), *Universals of grammar*. Cambridge, MA: MIT Press, 1966, 2ª ed., 73-113.

— (1987), *Language in the Americas*. Stanford: Stanford University Press.

GREENBERG, JOSEPH; CHARLES A. FERGUSON e EDITH MORAVCSIK (eds.) (1978), *Universals of human language (4 vols.)*. Stanford: Stanford University Press.

GRIMES, BARBARA (ed.) (1996), *Ethnologue. Languages of the world*, 13ª ed., Dallas: S.I.L. [Edición electrónica accesible en Internet: <<http://www.sil.org/ethnologue>>]

GUMPERZ, JOHN J. (1982), *Discourse Strategies*. Cambridge: Cambridge University Press.

HERNÁNDEZ, CARLOS (1999), *Culturas y acción comunicativa. Introducción a la pragmática intercultural*. Barcelona: Octaedro.

HJELMSLEV, LOUIS (1943), *Omkring Sprogteoriens Grundlæggelse*. København. [trad. española: *Prolegómenos a una teoría del lenguaje*. Madrid: Gredos, 1969].

JOUIN, BEATRIS (1984), *Petite grammaire du breton*. Rennes: Ouest-France.

KARLSSON, FRED (1991), *Gramática básica del finés*. Madrid: Ediciones de la Universidad Autónoma de Madrid.

KATZNER, KENNETH (1977), *The languages of the world*. Londres: Routledge.

LEWIS, G. L. (1967), *Turkish Grammar*. Oxford: Oxford University Press.

LI, CHARLES N. e SANDRA A. THOMPSON (1981), *Mandarin Chinese. A Functional Reference Grammar*. Berkeley e Los Angeles: University of California Press.

LUQUE, JUAN DE DIOS (1998), "Introducción a la tipología léxica", en B. Gallardo (ed.): *Temas de Lingüística y Gramática*. Valencia: Universidad, 122-145.

MADDIESON, IAN (1984), *Patterns of sounds*. Cambridge: Cambridge University Press.

- MORENO CABRERA, JUAN CARLOS (1991), *Curso universitario de lingüística general. Tomo I: Teoría de la gramática y sintaxis general*. Madrid: Síntesis.
- MOSELEY, CHRISTOPHER (ed.) (1994), *Atlas of the world's languages*. Londres: Routledge.
- NICHOLS, JOHANNA (1986), "Head-marking and dependent marking languages", *Language* 62, 56-119.
- PAYNE, JOHN R. (1990), "Language Universals and Languages Types", en N.E. Collinge (ed.), *An Encyclopedia of Language*. Londres: Routledge, 281-330.
- RAGA, FRANCISCO (1995), *Introducción a la lengua y cultura mayas (maya yucateco)*. Valencia: IVALCA.
- ROMERO FIGUEROA, ANDRÉS (1997), *A Reference Grammar of Warao*. Munich: Lincom Europa.
- ROULON-DOKO, PAULETTE (1997), *Parlons gbaya*. Paris: L'Harmattan.
- RUHLEN, MERRITT (1987), *A Guide to the World's Languages. Vol. 1: Classification*. Stanford: Stanford University Press.
- SAPIR, EDWARD (1921), *Language. An introduction to the study of speech*. Nova York: Harcourt, Brace and World. [Trad. española: *El lenguaje. Introducción al estudio del habla*. México: Fondo de Cultura Económica, 1954.]
- SHOPEN, TIMOTHY (ed.) (1985), *Language typology and syntactic description. (3 vols.)*. Cambridge: Cambridge University Press.
- TOMLIN, RUSSELL (1986), *Basic Word Order. Functional Principles*. Londres: Croom Helm.
- VOEGELIN, CHARLES F. e FLORENCE M. VOEGELIN (1977), *Classification and index of the world's languages*. Amsterdam: Elsevier.
- WIERZBICKA, ANNA (1991), *Cross-cultural pragmatics. The semantics of human interaction*. Berlin: Mouton de Gruyter.
- (1996), *Semantics. Primes and Universals*. Oxford: Oxford University Press.

Capítulo 6

LINGÜÍSTICA COMPUTACIONAL

Xavier Gómez Guinovart
Universidade de Vigo

Ámbito da lingüística computacional

1.1. Liñas de investigación

A *lingüística computacional* constitúe un eido científico interdisciplinario vinculado á lingüística e á informática, e encamiñado a incorporar nos ordenadores a habilidade no manexo da linguaxe natural humana e a facilitar-lo tratamento informatizado das linguas e do seu estudio. A pesar de constituír unha disciplina relativamente recente, unha aproximación tentativa á delimitación do seu campo de estudio esixe o recoñecemento dun mínimo de tres liñas principais de investigación e desenvolvemento: a lingüística computacional teórica, a lingüística computacional aplicada e a informática aplicada á lingüística.

A primeira vertente da disciplina, a *lingüística computacional teórica*, está constituída pola que se considera a lingüística computacional por antonomasia. Dentro desta liña de investigación cómpre distinguirmos alomenos tres obxectivos complementarios: a elaboración de modelos lingüísticos en termos formais e implementables, a aplicación destes modelos a calquera nivel de descrición lingüística e a comprobación automatizada da congruencia dunha teoría lingüística e das súas prediccións. A confección de modelos computacionais da linguaxe mediante formalismos lingüísticos axeitados e a utilización destes modelos na descrición lingüística facilitan a detección de erros e incoherencias na descrición dos fenómenos lingüísticos e ofrecen un medio práctico e efectivo para observa-la interacción de tódolos compoñentes do modelo lingüístico teórico postulado. Na segunda sección do capítulo, trataremos de presentar algúns dos aspectos máis cultivados desta faceta do estudio.

En segundo lugar, a orientación máis tecnolóxica da lingüística computacional, a *lingüística computacional aplicada*, diríxese ó deseño e elaboración de sistemas informáticos capaces de comprender, producir e traducir enunciados orais e escritos en linguas naturais; e concrétese no desenvolvemento de aplicacións lingüísticas da informática nas que se poden distinguir catro grandes categorías: os sistemas de comprensión e xeración de enunciados (como os programas de consulta en linguaxe natural a bases de datos e os sistemas automáticos de diálogo por liña telefónica), as aplicacións das

tecnoloxías da fala (como os programas de dictado e os sistemas de conversión de texto a voz), as ferramentas de procesamento documental para a elaboración, xestión e revisión de documentos textuais (como os programas de verificación da corrección lingüística dos textos, os programas de xeración automática de resumos, os sistemas de extracción de información, os sistemas de recuperación da información textual e os programas de catalogación documental automatizada) e, en derradeiro lugar, as ferramentas de procesamento plurilingüe, na súa dobre vertente de aplicacións didácticas para o ensino de linguas (como os métodos de aprendizaxe de idiomas asistida por ordenador e os programas de creación de exercicios de lingua) e de ferramentas de axuda á tradución (como os programas de tradución automática, as bases de datos terminolóxicos e as utilidades de memoria de tradución). Dependendo da faciana desta actividade que se pretenda salientar, este campo de traballo recibe as denominacións de *procesamento da linguaxe natural*, *tecnoloxías da lingua* ou *enxeñería lingüística*. Na alínea terceira do capítulo examinaremos algunhas das aplicacións máis desenvolvidas nesta dirección, como son o recoñecemento e a síntese da fala, a extracción da información textual, a verificación da corrección lingüística dos textos e a tradución automática.

Por último, o campo de traballo caracterizado pola aplicación dos ordenadores á investigación lingüística, é dicir, ó estudio científico da linguaxe e das linguas, adoita recibilo nome de *informática aplicada á lingüística* ou, con maior concisión, de *lingüística informática*. O termo pode aplicarse en sentido amplo a tódalas subdisciplinas da lingüística que empregan ferramentas informáticas, aínda que en xeral se reserva o seu emprego para as áreas de investigación onde estas ferramentas teñen unha maior incidencia, como a lingüística do corpus ou a lingüística histórica computacional, dúas áreas específicas de estudo que se revisarán na cuarta alínea deste capítulo.

1.2. Dimensións interdisciplinaria e social

Desde o punto de vista da súa vinculación coa informática, e tamén por motivos históricos, a lingüística computacional está considerada unha subdisciplina da *intelixencia artificial*, unha especialidade da informática que se ocupa da comprensión da intelixencia e do deseño de máquinas intelixentes, é dicir, de máquinas e programas que presentan características asociadas co entendemento humano, como o raciocinio, a comprensión da linguaxe falada e escrita, a aprendizaxe ou a toma de decisións.

Así mesmo, desde o punto de vista da súa ligazón coa lingüística, a lingüística computacional debe considerarse tamén unha subdisciplina da *lingüística teórica*, xa que un dos seus obxectivos é a elaboración de modelos for-

mais e implementables da linguaxe humana. Neste sentido, a lingüística computacional está estreitamente relacionada coa *psicolingüística* e coa *lingüística cognitiva*, polo seu interese compartido na descrición e modelado da actividade mental implicada no procesamento lingüístico.

Finalmente, como disciplina lingüística experimental, a lingüística computacional constitúe a área de traballo da *lingüística aplicada* especificamente interesada en aplica-los resultados e métodos da investigación lingüística á elaboración de produtos comerciais e de investigación no marco das industrias da lingua. O amplo abano de aplicacións lingüísticas da informática enlaza a lingüística computacional coas diferentes disciplinas lingüísticas e non lingüísticas relacionadas con cada unha das aplicacións, como a *enxeñaría de telecomunicacións* (en relación coas aplicacións das tecnoloxías da fala), as *ciencias da documentación* (cos sistemas de xestión documental), a *traductoloxía* (coas ferramentas de axuda á tradución), a *didáctica das linguas* (co ensino de linguas asistido por ordenador), a *análise do discurso* (cos sistemas de diálogo) ou a *lexicografía* (cos dicionarios electrónicos).

Xunto a esta dimensión interdisciplinaria da disciplina, cómpre tamén salientármola súa dimensión social, nun contorno configurado por unha sociedade da información cada vez máis global e máis entretrecida polas telecomunicacións e polos intereses culturais e comerciais que estas sustentan. As aplicacións actuais da lingüística informática ás telecomunicacións manifestan unha clara tendencia a permitiren o uso da lingua propia de cadaquén para acceder a tódalas posibilidades de información, comunicación e consumo postas á disposición das persoas habitantes do denominado “primeiro mundo” polas novas tecnoloxías. Pola súa grande incidencia social, a presenza dunha lingua neste ámbito ha ser determinante para acadar ou para conserva-lo estado de lingua normalizada (Comisión Europea 1998: 14-15).

Modelos e formalismos lingüísticos

A IMPLEMENTACIÓN informática de teorías lingüísticas e a elaboración de modelos computacionais da linguaxe constitúen intereses centrais da investigación en lingüística computacional. Preséntanse a continuación algunhas das orientacións máis salientables destas dúas liñas de traballo complementarias, limitándonos ós niveis lingüísticos do léxico e da sintaxe, e ós modelos simbólicos e formalismos de unificación. Outras liñas destacadas de traballo en lingüística computacional na actualidade son a fonoloxía computacional (Bird 1995), as redes léxico-semánticas (Wanner 1996; Alonge et al. 1998), a semántica computacional (Rosner e Johnson 1992) e os modelos lingüísticos probabilísticos (Charniak 1993).

2.1. Modelos lingüísticos computacionais

Un dos obxectivos fundamentais da lingüística computacional é o desenvolvemento de teorías lingüísticas formais e implementables informaticamente. Estas teorías constitúen así modelos computacionais do funcionamento da linguaxe, razón pola que se denominan *modelos lingüísticos* (Shieber 1988). Dentro desta liña de investigación, deben mencionarse modelos lingüísticos computacionais como a gramática léxica funcional ou LFG (Bresnan 1999), a gramática sintagmática xeneralizada ou GPSG (Gazdar, Klein, Pullum e Sag 1985; Bennett 1995), a gramática sintagmática dirixida polo núcleo ou HPSG (Pollard e Sag 1994; Borsley 1996) e a gramática categorial (Solias 1996), modelos agrupados xenericamente baixo a denominación de *gramáticas de unificación* (Shieber 1986; Ruiz 1996; Balari 1999) polo recurso a este procedemento matemático nas súas descrições lingüísticas.

Na maioría destes modelos, os obxectos lingüísticos están representados en forma de obxectos matemáticos denominados *estructuras de trazos* (ET) e os fenómenos lingüísticos descríbense formulando ecuacións con estas ET. A unificación é a operación matemática que permite resolver estes sistemas de ecuacións, combinando as informacións lingüísticas codificadas nas ET asociadas. Cada ET está formada por unha matriz de trazos, e cada trazo consiste nunha parella [*Atributo=Valor*] que especifica un parámetro lin-

güístico e o valor que adopta ese parámetro, por exemplo: [*número=singular*] ou [*persoa=terceira*]. Así, un xeito de representa-la información lingüística asociada co pronome *ela* sería mediante a ET da figura 1.



Figura 1. Estructura de trazos para o pronome *ela*.

O valor dun trazo pode ser outro trazo, converténdose daquela nun trazo complexo. Por exemplo, a oración *o neno come a sopa* pódese representar coa ET da figura 2, onde os trazos para o suxeito e para o complemento directo son trazos complexos.

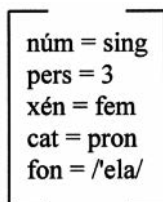

Figura 2. Estructura de trazos oracional con trazos complexos.

A unificación é unha operación que combina dúas ET e produce como resultado outra ET que posúe toda a información contida nas dúas ET orixinais, sempre que a información non sexa contradictoria. Se a información contida nunha das ET resulta contradictoria coa contida na outra, non pode realizarse a unificación. Por exemplo, na figura 3, a ET1 e a ET2 unifican en ET4, pero a ET3 non pode unificar con ET1 nin con ET2.

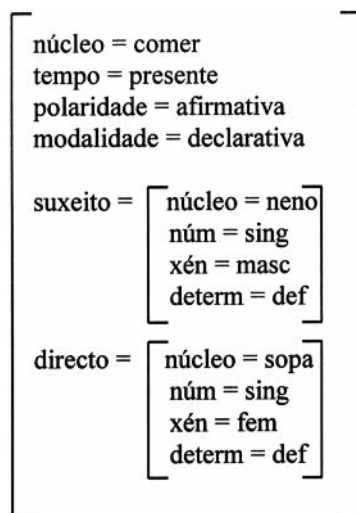

Figura 3. Exemplo de unificación de estruturas de trazos.

Por outra banda, na formalización de modelos lingüísticos, o procedemento máis espallado de descrición das estruturas de constituíntes admitidas nunha lingua son as regras sintagmáticas (tamén denominadas regras de estrutura de constituíntes ou regras de reescritura). Estas regras adoptan a forma $A \rightarrow B$, onde A representa unha categoría sintáctica e B son os constituíntes inmediatos de A . Por exemplo, unha regra que expresaría a estrutura sintagmática de moitas oracións do galego podería ser $O \rightarrow SN^{\wedge}SV$ (“unha oración está formada por un sintagma nominal seguido dun sintagma verbal”). Basicamente, unha gramática de estrutura sintagmática é un conxunto de regras sintagmáticas que describen as estruturas sintácticas aceptables nunha lingua. O exemplo da figura 4 podería constituír un fragmento dunha gramática sintagmática do galego que describiría, entre outras, a estrutura de constituíntes representada mediante un diagrama arbóreo na figura 5.



Figura 4. Fragmento de gramática de estrutura sintagmática.

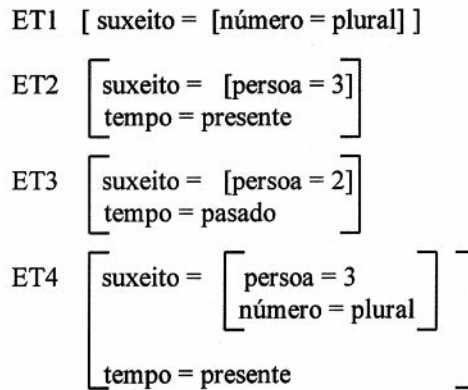

Figura 5. Estructura de constituíntes descrita pola gramática.

As regras sintagmáticas aumentadas permiten caracterizar os constituíntes e establecer condicións de igualdade entre as súas propiedades. Por exemplo, pódese aumentar con condicións o fragmento anterior de gramática sintagmática do galego, para incorporar a obrigatoriedade da concordancia de número e persoa entre o verbo e o seu suxeito, e modifica-la primeira regra como se mostra na figura 6.

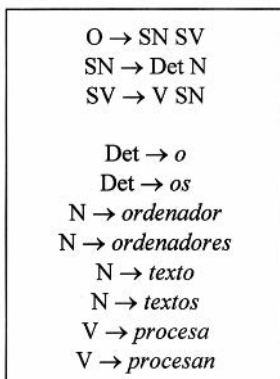
$$\begin{array}{c} \text{O} \rightarrow \text{SN SV} \\ \langle \text{SN núm} \rangle = \langle \text{SV núm} \rangle \\ \langle \text{SN per} \rangle = \langle \text{SV per} \rangle \end{array}$$

Figura 6. Regra sintagmática aumentada.

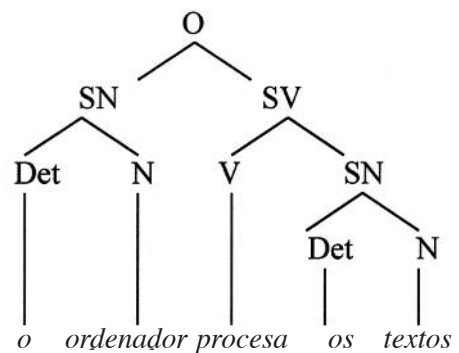
A interpretación desta regra indicaría que unha oración está formada por un SN seguido dun SV, e que o número e a persoa do SN e do SV coinciden. Substituíndo os símbolos categoriais indivisibles por estruturas de trazos, como na figura 7, pódense redefinir estas ecuacións en forma de igualdade de variables.

$$[\text{cat} = \text{O}] \rightarrow \left[\begin{array}{l} \text{cat} = \text{SN} \\ \text{núm} = \alpha \\ \text{per} = \beta \end{array} \right], \left[\begin{array}{l} \text{cat} = \text{SV} \\ \text{núm} = \alpha \\ \text{per} = \beta \end{array} \right]$$

Figura 7. Estructuras de trazos e regras sintagmáticas aumentadas.

Finalmente, asignándolle ó SN a función de suxeito e ó SV a de predicado, e empregando estas dúas funcións como atributos de trazos complexos, poderíase reduci-la regra a unha simple estrutura de trazos (Figura 8).

$$\left[\begin{array}{l} \text{cat} = \text{O} \\ \text{suxeito} = \left[\begin{array}{l} \text{cat} = \text{SN} \\ \text{núm} = \alpha \\ \text{per} = \beta \end{array} \right] \\ \text{predicado} = \left[\begin{array}{l} \text{cat} = \text{SV} \\ \text{núm} = \alpha \\ \text{per} = \beta \end{array} \right] \end{array} \right]$$

Figura 8. Estructura de trazos con variables.

Esta perspectiva estática da manipulación dos obxectos lingüísticos permite simplificalo compoñente sintáctico e desprazar cara ó léxico a información lingüística tradicionalmente tratada na gramática, o que redundana maior complexidade da organización e contido do compoñente léxico. O resultado práctico deste desprazamento é que nos modelos de orientación lexicista as regras sintagmáticas son inexistentes (como na gramática categorial) ou de natureza moi xeral (como na HPSG), o que implica habitualmente a adopción dalgunha das versións da teoría do X-barra, onde o núcleo do constituínte, caracterizado xa no léxico, proporciona practicamente toda a información sobre as propiedades sintácticas e semánticas dos seus complementos. Unha simplificación adicional da gramática consiste en distinguir entre as regras que representan a orde secuencial dos constituíntes (regras de precedencia lineal) e as que representan as súas relacións de dependencia estrutural ou xerárquica (regras de dominio inmediato), distinción practicada e difundida pola GPSG e a HPSG.

O compoñente léxico destes modelos organízase como unha rede de nós xerarquizada con herdanza múltiple, onde cada nó está formado por unha estrutura de trazos correspondente a un lexema ou a unha clase de lexemas. Os nós para as clases de lexemas conteñen tódalas propiedades lingüísticas compartidas pola clase. Por exemplo, a clase “verbos regulares da primeira conjugación” do léxico galego podería conte-la información morfolóxica necesaria para flexiona-los verbos desta clase; a clase “verbos transitivos”, a especificación do contexto sintáctico característico dos verbos desta categoría; e a clase “verbos”, a adscripción categorial compartida por tódolos verbos do idioma. Os nós das redes léxicas poden herdar unha parte das súas propiedades dos nós da xerarquía dos que dependen. Por exemplo, o nó da clase “verbos transitivos” pode herda-la súa categoría sintáctica do nó da clase “verbos”, e o nó do lexema *tomar* pode herda-las súas propiedades categoriais e de subcategorización do nó da clase “verbos transitivos”. Ademais, a herdanza pode vir de diferentes nós, sempre que as propiedades herdadas non sexan contradictorias. Así, o nó do lexema *tomar* podería herda-las súas características sintácticas do nó da clase “verbos transitivos” e as súas características morfolóxicas da clase “verbos regulares da primeira conjugación” (Figura 9). Deste xeito, conséguese eliminar do léxico a información lingüística redundante, xa que non é necesario repeti-la descrición da subcategorización transitiva en tódalas entradas dos verbos transitivos, nin o comportamento flexivo da primeira conjugación en tódalas entradas dos verbos deste paradigma morfolóxico.



Figura 9. Representación da información léxica.

2.2. Formalismos lingüísticos

Os *formalismos lingüísticos* (ou *sistemas de programación lingüística*) son linguaxes artificiais deseñadas para representa-la información lingüística. Algúns formalismos lingüísticos –como DCG (Pereira e Warren 1980), FUG (Kay 1982), PATR (Shieber 1986), DATR (Evans e Gazdar 1996), a morfoloxía de dous niveis (Koskeniemi 1983) ou ALE (Carpenter e Penn

1997)– tamén son entendidos (ou, con maior exactitude, interpretados) polos ordenadores, polo que son especialmente adecuados para a implementación informática e a comprobación automática das teorías lingüísticas. Nestas actividades, como complemento ou substituto dos formalismos lingüísticos, empréganse tamén linguaxes de programación de propósito xeral e, en particular, a linguaxe de programación Prolog (Gazdar e Mellish 1989). Preséntanse seguidamente dúas aplicacións simples, ilustrativas dos métodos de programación lingüística nos niveis de análise sintáctica e morfolóxica, mediante os formalismos PATR e DATR.

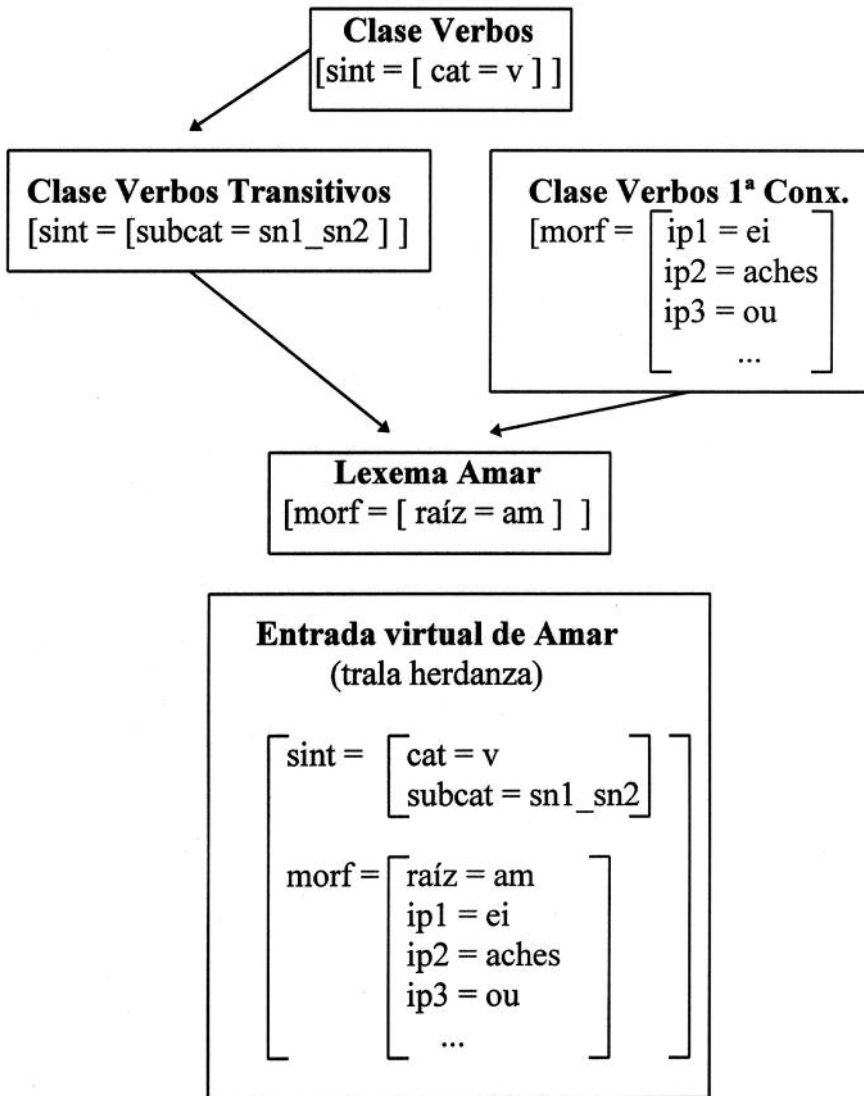
PATR está deseñado para escribir gramáticas de estrutura sintagmática aumentadas con estruturas de trazos sobre as que opera a unificación. PC-PATR¹ é un programa que permite implementar informaticamente gramáticas escritas neste formalismo. Por exemplo, para converter a PC-PATR o fragmento anterior de gramática de estrutura sintagmática do galego (co engadido dalgunhas comprobacións da concordancia nominal e verbal), primeiro cómpre crear un ficheiro que conteña a gramática, ficheiro que debe te-la extensión *.grm*, como en *patr01.grm* (Figura 10).

Rule O -> SN SV
 <SN num> = <SV num>

Rule SV -> V SN
 <SV num> = <V num>

Rule SN -> Det N
 <SN num> = <N num>
 <Det xen> = <N xen>
 <Det num> = <N num>

Figura 10.
 Gramática *patr01.grm* en PC-PATR.



Figura 11.
 Unificación do número nominal e verbal.

En PC-PATR, as regras deben ir precedidas da palabra inglesa *Rule*. A primeira regra do exemplo define unha estrutura de constituíntes aumentada con trazos, na que opera a unificación sobre os trazos de número nominal e verbal (Figura 11). Se estes trazos fosen contradictorios, non se podería aplica-la unificación e, por tanto, non se podería realiza-la análise da secuencia.

Na estrutura sintáctica definida pola segunda regra, a unificación aplícase ós trazos de número verbal, de maneira que o número do verbo sexa

¹ <ftp://ftp.sil.org/software/dos/pcp099b5.zip>.

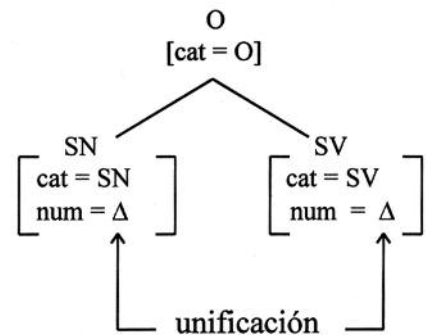
tamén o número do seu sintagma verbal (Figura 12). Mediante esta elevación do valor de número de V a SV, obtense un SV co número de acordo co seu núcleo, o que permite a comprobación da concordancia co suxeito expresada na primeira regra.



Figura 12. Elevación de número por unificación.

Finalmente, na terceira regra constrúese a estrutura de constituíntes do SN, elévase o valor de número do núcleo nominal ó SN resultante, e compróbase a concordancia de xénero e número entre o determinante e o nome (Figura 13).

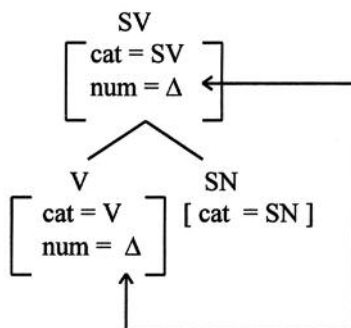

Figura 13.
Concordancia e elevación de número.

Unha vez elaborada a gramática e almacenada en *patr01.grm*, deben definirse as regras que introducen as pezas léxicas terminais nun ficheiro coa extensión *.lex*, por exemplo, *patr01.lex* (Figura 14).

<code>\w o</code>	<code>\w texto</code>
<code>\c Det</code>	<code>\c N</code>
<code>\f <xen> = m</code>	<code>\f <xen> = m</code>
<code><num> = s</code>	<code><num> = s</code>
<code>\w os</code>	<code>\w textos</code>
<code>\c Det</code>	<code>\c N</code>
<code>\f <xen> = m</code>	<code>\f <xen> = m</code>
<code><num> = p</code>	<code><num> = p</code>
<code>\w ordenador</code>	<code>\w procesa</code>
<code>\c N</code>	<code>\c V</code>
<code>\f <xen> = m</code>	<code>\f <num> = s</code>
<code><num> = s</code>	
<code>\w ordenadores</code>	<code>\w procesan</code>
<code>\c N</code>	<code>\c V</code>
<code>\f <xen> = m</code>	<code>\f <num> = p</code>
<code><num> = p</code>	

Figura 14. Léxico *patr01.lex* en PC-PATR.

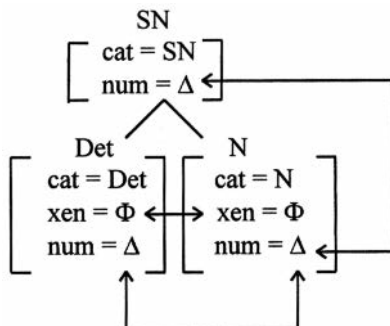
A partir destas definicións créanse unhas estruturas de trazos dispostas para a súa inserción nunha estrutura sintagmática. Estas ET léxicas conterán a información declarada en PC-PATR tralo código `\w` (por *word* “palabra”) convertida no valor de *lex* (por *lexema*), a declarada tralo código `\c` convertida no valor de *cat*, e mais tódolos outros trazos especificados tralo código `\f` (por *features* “trazos”), como se mostra na ET da figura 15 para a palabra *ordenadores*.

<code>lex = ordenadores</code>
<code>cat = N</code>
<code>xen = m</code>
<code>num = p</code>

Figura 15. Estructura de trazos léxica en PC-PATR.

Dada a gramática de *patr01.grm* e o léxico de *patr01.lex*, unha interacción típica co sistema pode se-la que se recolle na figura 16, onde PC-PATR realiza a análise sintáctica automática da secuencia *o ordenador procesa os*

textos e, como resultado, constrói a súa estrutura de constituíntes e indica as ET asociadas con cada nó (numerado, para maior claridade) da árbore sintáctica.

```
PC-PATR>load grammar patr01
Loading grammar from patr01.grm
PC-PATR>load lexicon patr01
Loading lexicon from patr01.lex
      8 lexicon entries loaded from
patr01.lex
PC-PATR>parse
Sentence: o ordenador procesa os textos
1:
```

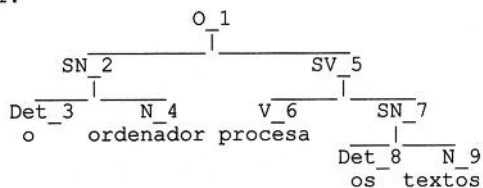

```
O_1:
[ _cat:  O ]
SN_2:
[ _cat:  SN
  num:  s ]
Det_3:
[ _cat:  Det
  xen:  m
  lex:  o
  num:  s ]
N_4:
[ _cat:  N
  xen:  m
  lex:  ordenador
  num:  s ]
SV_5:
[ _cat:  SV
  num:  s ]
V_6:
[ _cat:  V
  lex:  procesa
  num:  s ]
SN_7:
[ _cat:  SN
  num:  p ]
Det_8:
[ _cat:  Det
  xen:  m
  lex:  os
  num:  p ]
N_9:
[ _cat:  N
  xen:  m
  lex:  textos
  num:  p ]
1 parse found
```

Figura 16. Análise sintáctica automática con PC-PATR.

Por outra banda, cara á programación lingüística de léxicos computacionais, a linguaxe formal DATR permite implementar informaticamente redes de estruturas de trazos léxicas (de lexemas e clases de lexemas) xerarquizadas e con herdanza de propiedades múltiple (é dicir, herdanza que pode vir de diferentes nós, como se explica na alínea anterior). Así, a figura 17 recolle o exemplo de rede léxica do galego ilustrado na figura 9, convertido a DATR e almacenado nun ficheiro (aquí denominado *herdanza.dtr*) para o seu posterior procesamento.

```

Verbos:
  <sint cat> == v.
Verbos_Transitivos:
  <> == Verbos
  <sint subcat> == sn1_sn2.
Verbos_1Conx:
  <morf ip1> == ei
  <morf ip2> == aches
  <morf ip3> == ou.
Tomar:
  <morf raiz> == tom
  <sint> == Verbos_Transitivos
  <morf> == Verbos_1Conx.
#show
<sint cat> <sint subcat> <morf raiz> <morf ip1> <morf ip2> <morf ip3>.
#hide
Verbos Verbos_Transitivos Verbos_1Conx.

```

Figura 17. Ficheiro de léxico *herdanza.dtr* en DATR .

De acordo coas convencións de DATR, en *herdanza.dtr* os nomes dos nós van seguidos de dous puntos (:), os trazos da súa ET aparecen entre os dous puntos e un punto final (.), os atributos (ou cadeas de atributos) das estruturas de trazos van entre corchetes triangulares (<>) e os seus valores indícanse con dous signos de igual (==). A presenza do nome dun nó como valor dun atributo sinala a orixe da herdanza; por exemplo, o trazo <morf>==*Verbos_1Conx* do nó *Tomar* indica que este nó herda do primeiro as propiedades do atributo <morf>. Os atributos baldeiros (<>) empréganse para establece-la herdanza de tódolos trazos incluídos no nó especificado como valor; así, a liña <>==*Verbos* do nó *Verbos_Transitivos* significa que este nó herda tódolos trazos da ET do nó *Verbos* (neste caso, <sint cat>==*v*). Finalmente, tralo código *#show* aparecen os nomes dos atributos

que se pretenden visualizar como resultado do tratamento do ficheiro, e tralo código *#hide* xusto o contrario, pero en referencia ós nomes dos nós. Con esta definición do léxico e esta configuración, e utilizando un programa como Q-DATR² para o seu procesamento informático, o ordenador pode realiza-la avaliación automática da herdanza de propiedades especificada no léxico, e presentar seguidamente os trazos dos nós da rede solicitados (Figura 18). Está dispoñible unha implementación completa en DATR da morfoloxía flexiva verbal do galego, distribuída en Internet polo Seminario de lingüística informática da Universidade de Vigo³.

```
>> cp(c:\datr\herdanza.dtr)
compiling c:\datr\herdanza.dtr
6 sentences compiled
>> datr_theorem
Tomar:
    <sint cat> = v
    <sint subcat> = sn1_sn2
    <morf raiz> = tom
    <morf ip1> = ei
    <morf ip2> = aches
    <morf ip3> = ou.
```

Figura 18. Resolución da herdanza con Q-DATR.

² <ftp://ftp.cogs.sussex.ac.uk/pub/nlp/DATR/qdatr200.exe>.

³ <http://www.uvigo.es/webs/sli/>.

Aplicacións da lingüística computacional

3.1. Comprensión e xeración de linguaxe natural

Un dos obxectivos centrais da lingüística computacional aplicada é permiti-lo uso oral da lingua materna como medio de comunicación entre os ordenadores e as persoas, coa finalidade de que as persoas poidan acceder a tódalas facilidades ofrecidas polos ordenadores mediante ordes vocais expresadas espontaneamente co vocabulario e a sintaxe da súa propia lingua e, ó mesmo tempo, que os ordenadores presenten os resultados das súas aplicacións nesa mesma lingua de maneira natural e inmediatamente comprensible para as persoas. Os sistemas de comprensión de linguaxe natural son os programas informáticos que se encargan de deduci-lo significado dos enunciados lingüísticos de entrada que procesan, mentres que os sistemas de xeración da linguaxe natural son os responsables de presenta-los resultados das aplicacións informáticas en forma de enunciados lingüísticos (Allen 1995; Reiter e Dale 1997). A combinación das técnicas de comprensión e xeración permite o establecemento dunha interacción lingüística entre persoa e ordenador en situacións comunicativas ben delimitadas, como as que se dan nos programas de consulta en linguaxe natural a bases de datos ou nos sistemas automáticos de diálogo por liña telefónica (Figura 19).



Figura 19.
Interacción lingüística oral persoa-ordenador.

A xeración e a comprensión da linguaxe natural son tarefas complexas que implican a aplicación conxunta de moi diversas técnicas de análise e produción lingüística automática. Deixando á marxe o procesamento do nivel fónico, que examinaremos no seguinte epígrafe (dedicado especificamente ó recoñecemento e síntese da fala), o procesamento da comprensión lingüística realízase habitualmente en catro etapas sucesivas, correspondentes á análise morfolóxica (etiquetaxe categorial e lematización), a análise sintáctica, a análise semántica oracional e a análise pragmática e discursiva; mentres que a tarefa da xeración de linguaxe percorrería o camiño inverso, seguindo as etapas de planificación semántica, planificación sintáctica, selección léxica e síntese morfolóxica (Figura 20).

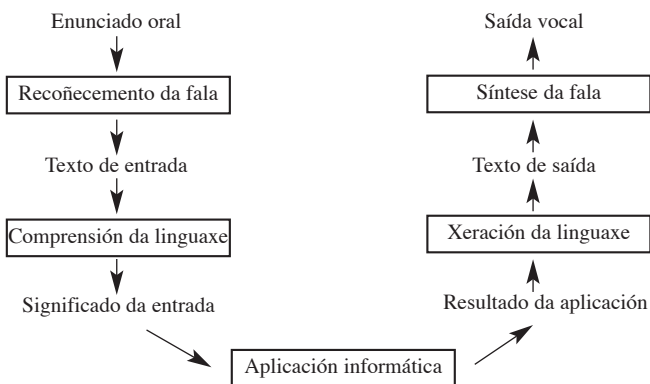

Figura 20. Componentes da comprensión e xeración da linguaxe.

A utilidade operativa das aplicacións de comprensión e xeración da linguaxe está actualmente circunscrita a ámbitos de interacción moi ben delimitados desde un punto de vista temático e lingüístico, como pode se-la consulta telefónica da base de datos dos horarios dos voos dunha compañía aérea concreta mediante diálogos dirixidos polo ordenador. Cómpre seguir

traballando para que o procesamento da comprensión da linguaxe acade uns niveis elevados de cobertura e precisión capaces de manexar axeitadamente os enunciados que aparecen nas interaccións lingüísticas espontáneas. Un nivel de cobertura alto implica que o programa de comprensión non deixe case ningún enunciado sen analizar, mentres que un grao alto de precisión supón que a maioría dos enunciados analizados reciben unha análise correcta. Unha cobertura apropiada evitaría que a persoa usuaria do sistema tivese que repetir de distintas maneiras un enunciado por indicación do programa, mentres que unha boa precisión evitaría os erros de interpretación por parte do sistema.

No eido da xeración da linguaxe, a investigación está centrada sobre todo na xeración de linguaxe escrita e nos contornos comunicativos de interactividade baixa. Para poder dispoñer nun futuro de sistemas con interacción lingüística oral espontánea persoa-ordenador, será preciso orientar os esforzos de investigación cara á xeración de linguaxe oral en diálogos interactivos, nos que o programa de xeración teña en conta o contido dos enunciados previos e adapte a súa produción lingüística ás intervencións da persoa interlocutora.

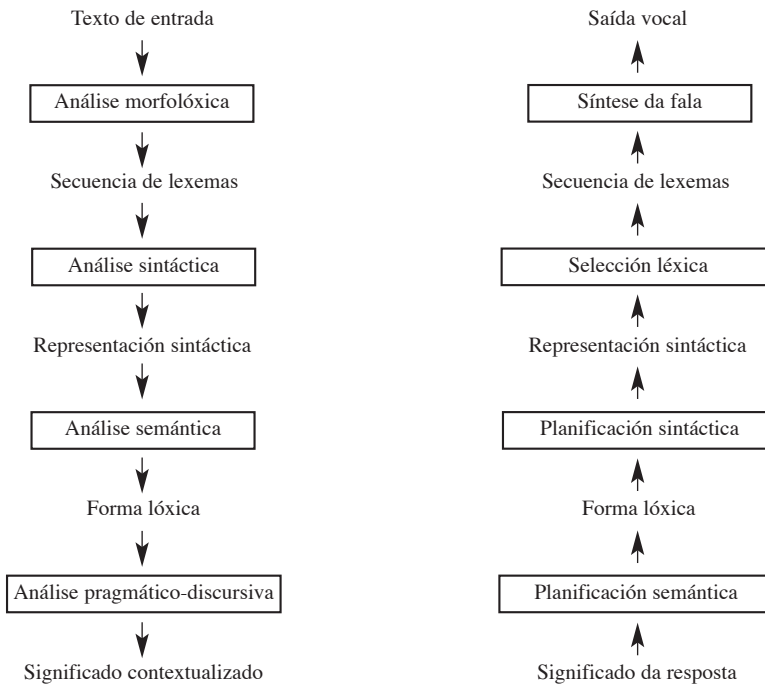
3.2. Tecnoloxías da fala

As tecnoloxías da fala ocúpense do procesamento dos aspectos fónicos da linguaxe, co obxectivo de permitiren a comunicación oral entre as persoas e os ordenadores. Segundo a dirección da comunicación considerada, o tratamento informático da fala afronta dúas tarefas ben diferenciadas: o procesamento da percepción acústica ou *recoñecemento da fala*, e o procesamento da produción fonética ou *síntese da fala* (Dutoit 1997; Llamas e Cardeñoso 1997).

O recoñecemento da fala consiste en converter un enunciado oral nunha cadea de símbolos, por exemplo, nun texto escrito. A popularización das tecnoloxías de recoñecemento débese ós sistemas de dictado para procesamento de texto en ordenadores persoais. Estes programas de dictado, comercializados por empresas como IBM e Dragon Systems, ofrecen versións para fala fragmentada, nas que se debe facer unha pausa entre as palabras, e versións para fala continua, que permiten dictar texto sen necesidade de facer pausas entre as palabras.

Unha das características máis desexables nun sistema de recoñecemento é a resistencia ó ruído do ambiente, coa finalidade de podelo utilizar en contornos ruidosos (como nunha fábrica, para controlar vocalmente o brazo dun robot) ou a través do teléfono (por exemplo, para dictarlle a unha central telefónica automatizada o número do abonado ó que se pretende chamar).

Polo de agora, malia o interese evidente que esta cuestión suscita entre os provedores de servizos de telecomunicacións, aínda non hai unha solución definitiva para a baixa fiabilidade do recoñecemento en contornos ruidosos (Tapias 1999).

Outra das dificultades do recoñecemento irrestricto da fala continua consiste en recoñecer-la fala con independencia da persoa. Un recoñecedor é irrestricto cando recoñece o vocabulario xeral dunha lingua. Isto é imprescindible nun sistema de dictado, aínda que outras aplicacións, como as centrais telefónicas automatizadas, poden limitarse a recoñecer unhas poucas palabras. Así mesmo, unha central automatizada dun sistema público de consulta telefónica debe ser capaz de recoñecer-la fala de calquera que chame, mentres que un sistema de dictado pode especializarse nas características da fala dunha persoa concreta. Como o recoñecemento irrestricto de fala continua con independencia da persoa aínda non atinxiu un grao de fiabilidade aceptable para a súa comercialización, os sistemas de dictado para fala continua requiren unha fase de adestramento, consistente nunha media hora de lectura individual dun texto preparado, na que o sistema adquire os datos necesarios sobre as características acústicas da voz e sobre a pronunciación particular dos sons da lingua.

A síntese da fala fai o camiño inverso ó do recoñecemento: a conversión de cadeas de símbolos en enunciados orais. Por exemplo, nun sistema de síntese para invidentes que vocalice o texto da pantalla dun ordenador persoal, a cadea de símbolos convertida polo sintetizador son as letras agrupadas en palabras e acompañadas por signos de puntuación.

No estado actual do desenvolvemento tecnolóxico, a intelixibilidade da emisión sonora, premisa básica da voz sintetizada, é un problema xa resolto de maneira case que definitiva. Sen embargo, aínda cómpre solucionar-la cuestión da naturalidade da pronuncia, é dicir, conseguir que a fala xerada polo ordenador non soe a voz de robot. A clave para acadar este obxectivo podería se-la curva de entoación adoptada na xeración dos enunciados, un dos aspectos da síntese vocal onde máis se está a investigar na actualidade (Fernández Rei 1999).

3.3. Procesamento documental

O ámbito do procesamento documental abrangue unha categoría moi ampla de aplicacións da lingüística computacional concibidas para a elaboración, xestión e revisión de documentos textuais. Neste epígrafe examínarémolas características principais dos programas de verificación da corrección lingüística dos textos, dos programas de xeración automática de resumos, dos sistemas de extracción de información, dos sistemas de recuperación da

información textual e dos programas de catalogación documental automatizada.

A revisión automática da corrección lingüística dos textos coa axuda do ordenador constitúe unha das utilidades do procesamento de textos con maior incidencia na calidade dos documentos producidos. Entre estas utilidades, as ferramentas máis utilizadas e mellor consideradas son os correctores ortográficos, mentres que os programas de verificación gramatical e estilística (moitos aínda en fase de desenvolvemento) posúen un nivel de aceptación moito menor e unha eficacia en ocasións cuestionable. A continuación, analizáremo-lo funcionamento destas utilidades de verificación lingüística automatizada, centrándonos na descrición formal dos seus obxectivos e na análise crítica das técnicas de revisión empregadas (Mitton 1996; Gómez Guinovart 1999).

Os erros de ortografía que se cometen durante a escritura dun documento co ordenador pódense orixinar por descoñecemento da norma lingüística vixente ou por distracción; os primeiros reciben a denominación técnica de *erros de competencia* e os segundos, de *erros de actuación*. Mentres que, nos erros de competencia, a causa do erro radica en que a persoa non sabe cómo se escribe a palabra, nos erros de actuación a persoa si sabe cómo se escribe a palabra pero, por algún motivo, ten un descoido ou confusión que provoca o erro.

Aínda que os erros de competencia varían moito segundo as persoas, existen determinados factores lingüísticos que favorecen a súa aparición, como a falta de correspondencia entre a ortografía e a fonética dunha palabra (péñese, por exemplo, nas causas que contribúen ó erro de **borcalladas* por *vorcalladas*), as discrepancias entre a normativa e o uso (**lóbido* por *libido*) ou a interferencia con outras normativas típica das situacións de plurilingüismo (**hirmán* por *irmán*, por interferencia co castelán *hermano*). Por outra parte, os erros de actuación poden reflecti-los erros da fala (**desmolarizar* por *desmoralizar*), poden se-lo resultado dun erro mecanográfico (**escritutra* por *escritura*, debido á pulsación das dúas letras *t* e *r*, veciñas no teclado) ou poden orixinarse nunha distracción da atención (**problemente* por *probablemente*, co segmento *-lemente* colocado trala letra *b* equivocada).

Sen embargo, malia as súas diferentes causas, e con vistas ó seu tratamento informático, a maioría dos erros ortográficos poden ser descritos mediante catro mecanismos formais: inserción dunha letra (**escritutra* por *escritura*), elisión dunha letra (**hirmán* por *irmán*), substitución dunha letra por outra (**borcalladas* por *vorcalladas*) ou transposición de dúas letras adxacentes (**lingüítsica* por *lingüística*). Ademais, segundo se ten comprobado de maneira empírica, na práctica da escritura asistida por ordenador cométese moi poucos erros na primeira letra dunha palabra. Como veremos

inmediatamente, estas características formais dos erros ortográficos típicos da escritura asistida por ordenador están na base do deseño dos programas informáticos que serven para corrixilos.

Os correctores ortográficos proporcionados polos procesadores de textos tentan identifica-los erros ortográficos do documento e suxerir-la súa posible corrección. A técnica informática máis habitual para detectar estes erros consiste en compara-las palabras do documento cunha lista de palabras correctas almacenada no ordenador. Esta lista pode concibirse como un dicionario ortográfico normativo da lingua que inclúe tódalas formas flexivas das palabras, con tódalas súas formas complexas, derivadas e compostas. O corrector ortográfico indicará un erro simplemente cando unha palabra do texto non se atope nesta lista.

Con respecto á corrección, a técnica informática clásica aplicada neste caso consiste en partir da palabra que contén o erro ortográfico identificado e inverte-los devanditos catro mecanismos formais de erro. Deste xeito, cando o corrector identifica unha palabra con erro no texto, trata de buscar no dicionario as posibles formas correctas entre as palabras que comecen pola mesma primeira letra (onde xeralmente non se producen erros) e que só supoñan un tipo de erro (inserción, elisión, substitución ou transposición). Se a busca resulta infrutuosa, o corrector pode amplia-lo seu ámbito de busca ás palabras que comecen por unha letra distinta (**sberta* por *aberta*) ou ás que supoñan máis dun tipo de erro (**aetra* por *aberta*, con elisión e transposición).

Estas técnicas simples de identificación das palabras ortograficamente erróneas poden fallar por diversos motivos. Ás veces, o programa corrector indica un erro onde non o hai porque a palabra buscada, a pesar de ser correcta, non está na lista de palabras utilizada polo programa. Isto acostuma suceder cos nomes propios, os neoloxismos, os tecnicismos e as palabras pouco usuais, e normalmente queda resolto mediante a ampliación individual do dicionario ortográfico normativo empregado polo procesador. Noutras ocasións, a solución non é tan sinxela, xa que o erro ortográfico cometido dá lugar a unha palabra ortograficamente correcta, diferente da pretendida, que si se atopa no dicionario do sistema (**arde* por *orde*). Se a secuencia resultante vulnera as regras sintácticas do idioma (**a arde* por *a orde*), o erro poderá ser identificado polo corrector sintáctico; en cambio, se non as vulnera, o máis fácil é que a incorrección pase desapercibida para o ordenador.

Os correctores sintácticos son os programas encargados de recoñecer e corrixi-los erros gramaticais presentes nos enunciados do documento. En comparación cos correctores ortográficos, o seu ámbito de aplicación é moito máis impreciso. Mentres que sempre se pode determinar se unha secuencia de caracteres respecta ou infrinxe as regras ortográficas instituídas pola

normativa dunha lingua, non sempre é fácil para o ordenador decidir de maneira automática se unha secuencia de palabras ortograficamente correctas contén un erro sintáctico ou non, xa que as indicacións recollidas nas gramáticas normativas das linguas nunca son tan exhaustivas como para abrangueren tódolos tipos de enunciados que debe manexar un procesador de textos.

A técnica informática máis utilizada para a identificación dos erros gramaticais ten un enfoque casuístico e baséase no recoñecemento de certos patróns de erro previamente establecidos. Isto significa que o corrector sintáctico percorrerá o texto analizado tratando de detecta-las secuencias de palabras que sigan unhas determinadas pautas. Estas pautas ou patróns de erro adoitan limitarse ó nivel gráfico e poden incorporar unha suxestión de corrección. Por exemplo, un patrón simple de erro sintáctico para o galego podería ser *che se > se che*. Este patrón serviríalle ó programa corrector para identifica-la secuencia errónea **mira que che se apaga* e para suxeri-la súa substitución pola secuencia correcta *mira que se che apaga*. A técnica pode refinarse introducindo abreviaturas e símbolos nos patróns de erro. Por exemplo, o corrector pode utilizar un patrón como “DICIR *de que* > DICIR *que*” para detectar e corrixi-lo uso dequeísta do verbo *dicir* en tódalas súas formas flexivas; ou un patrón coma “*se* ... IMPSUBX ... FUTIND > *se* ... IMPSUBX ... COND” (onde IMPSUBX simboliza calquera verbo en imperfecto de subxuntivo, e os puntos suspensivos representan calquera secuencia de palabras dentro do enunciado) para identificar correlacións temporais incorrectas como **se viñeses, eu tamén irei* e para propoñe-la versión correcta *se viñeses, eu tamén iría*.

Obviamente, os resultados desta técnica dependerán da amplitude e precisión dos patróns establecidos para o programa. O corrector sintáctico só detectará un erro cando este se corresponda con algún dos patróns previstos, e non tódolos erros gramaticais son facilmente previsibles. Xa que logo, a verificación sintáctica por patróns precisa complementarse con outras técnicas de maior complexidade, como a análise sintáctica automática ou o tratamento probabilístico da coaparición léxica.

Outra ferramenta da escritura asistida por ordenador para a revisión da corrección lingüística no ámbito do procesamento de textos son os correctores estilísticos. En xeral, este tipo de correctores realiza a función de comprobar se os trazos lingüísticos do documento analizado son afíns ou non coas características atribuídas ó xénero textual ó que se adscribe o documento. Antes de que o programa corrector efectúe a revisión do documento, a persoa usuaria do sistema debe indicar a qué variedade estilística pertence o texto examinado. Deste xeito, o ordenador levará a cabo a revisión comparando as características do documento cos trazos lingüísticos establecidos como preceptivos para a categoría textual seleccionada. Normalmente, esta

categoría textual pode seleccionarse a partir dun número de modelos estilísticos predefinidos polo programa. Cada un destes modelos está definido mediante un conxunto de trazos lingüísticos formais, como o número máximo de palabras por oración, a presenza ou ausencia de determinados xiros, ou o número máximo de sintagmas preposicionais consecutivos. Así mesmo, algúns correctores permiten que a persoa usuaria do sistema elabore os seus propios modelos estilísticos, asignando os valores desexados ás características lingüísticas propostas polo programa. Para que esta técnica informática de verificación estilística atinxa un grao considerable de eficiencia cómpre establecermos desde o principio cáles son as variantes estilísticas ou xéneros dunha lingua, e cáles son os trazos lingüísticos que caracterizan cada unha das variantes establecidas; dúas esixencias de difícil cumprimento ás que hai que engadi-la dificultade de que os trazos lingüísticos empregados na caracterización resulten manexables informaticamente.

Outra das técnicas máis comúns de verificación estilística na escritura asistida por ordenador consiste na avaliación do nivel de lexibilidade do texto, é dicir, do grao de dificultade de comprensión do sentido do texto determinado por certos factores lingüísticos cuantificables, como a extensión das oracións, a lonxitude das palabras ou a cantidade de preposicións dentro dunha frase. As técnicas de avaliación da lexibilidade baséanse nas regularidades estatísticas que presentan os textos neste tipo de factores, en función do seu grao de dificultade de lectura. Partindo de estudos empíricos, elabóranse mediante métodos estatísticos fórmulas ou ecuacións de lexibilidade que, combinando os valores dun conxunto de factores lingüísticos cuantificables no texto, serven para predicir parámetros estimativos do seu grao de dificultade. O procedemento clásico para a elaboración destas fórmulas institúe que, en primeiro lugar, se estableza o conxunto de trazos lingüísticos obxectivables que hipoteticamente inciden no nivel de lexibilidade dun texto; a continuación, cómpre obter mediante enquisas os índices de dificultade dos textos dun corpus, elaborado como modelo da variedade lingüística a exame; en terceiro lugar, hase calcula-la correlación estatística existente entre os trazos estilísticos preestablecidos e os índices de dificultade obtidos empiricamente; finalmente, cos datos obtidos, hase elaborar una fórmula de lexibilidade, a modo de ecuación, cos parámetros estilísticos de maior capacidade predictiva e menor grao de correlación mutua. Por tanto, a fiabilidade que podemos outorgar ós resultados proporcionados por cada unha destas fórmulas dependerá da solidez dos seus alicerces estatísticos e da adecuación do texto analizado á variedade estilística utilizada como modelo para a elaboración da fórmula.

Deixando á marxe a revisión automática da corrección lingüística dos textos, outra das aplicacións da lingüística computacional no eido do proce-

samento documental é a extracción da información, que consiste en converter textos en información estruturada, por exemplo, en rexistros dunha base de datos. Así, o resultado da extracción da información dun artigo de xornal sobre unha acción terrorista podería consistir nunha ficha onde constase o tipo de incidente, a data do suceso, o lugar no que aconteceu, a identificación dos seus responsables, os obxectivos da acción, as súas consecuencias e os medios empregados, como mostra a figura 21 (adaptación ó galego simplificada dun exemplo citado en Grishman 1997).

Figura 21. Exemplo de extracción de información: texto e rexistro.

Tipo de incidente	explosión
Data	19 de marzo
Lugar	San Salvador
Responsables	comando da guerrilla urbana
Obxectivos materiais	central eléctrica
Obxectivos humanos	---
Danos materiais	estragos
Danos persoais	non
Instrumento	bomba

Xa que logo, o proceso de extracción da información supón localizar un conxunto de datos concretos no texto analizado, e construír con eles unha representación estruturada. A técnica básica utilizada para a localización dos datos consiste en identificar no texto os patróns léxico-sintácticos nos que se considera que se poden concretar lingüisticamente as informacións buscadas. Esta técnica de recoñecemento de patróns vai precedida habitualmente da anotación morfosintáctica das palabras do texto, e dunha análise sintáctica parcial centrada na identificación dos grupos nominais e verbais dos enunciados (Grishman 1997; Appelt 1999).

A diferenza da *comprensión da linguaxe natural* (Allen 1995), a extracción da información non pretende representar toda a información dun texto, senón unicamente a información seleccionada, coa finalidade de ofrecer unha vía eficiente de consulta ós grandes volumes de datos escritos en linguaxe natural nas noticias dos xornais, nos informes médicos hospitalarios ou nas sentencias xudiciais.

Así mesmo, cómpre distinguirmos tamén a extracción da información das técnicas de *catalogación documental automatizada*, de *xeración automática de resumos* e de *recuperación da información textual*. As técnicas de catalogación documental tratan de determinar automaticamente o contido xeral dos textos analizados, para poder clasificalos dentro dunha tipoloxía semántica preestablecida. Por exemplo, un texto bancario pode ser catalogado como “débito por domiciliación” e outro como “contrato de conta”. O índice bibliográfico obtido da clasificación documental constitúe unha vía de acceso simple e directa á información contida nos textos.

A xeración automática de resumos permite presenta-la información dos documentos de maneira sinóptica, o que facilita a posibilidade de realizar unha avaliación visual rápida da súa pertinencia para unha necesidade concreta de información. A técnica básica empregada para a xeración de resumos consiste na extracción das frases consideradas máis significativas do texto orixinal. As frases son seleccionadas por incluíren certas palabras (por exemplo, palabras moi frecuentes no texto ou palabras que aparecen no título), ou por apareceren nun contexto determinado (por exemplo, cando a frase aparece a primeira do documento). Outras técnicas de raizame máis lingüística, aplicadas polo de agora só en dominios temáticos restrinxidos, implican a interpretación semántica do contido do documento orixinal e a posterior xeración do texto do resumo.

A recuperación da información textual é unha tecnoloxía orientada á xestión de bases de datos documentais (Strzalkowski 1999). O obxectivo é selecciona-los documentos máis relevantes en relación cuns determinados requisitos de información expresados nunha consulta. As consultas poden combina-los termos buscados mediante operadores lóxicos e condicións de proximidade. Para a selección dos documentos, utilízanse dúas listas de palabras: unha formada por tódalas palabras que aparecen nos documentos xunto coa súa localización nos textos, e outra coas palabras consideradas irrelevantes para as buscas documentais (Codina 1993). A consulta dunha base de datos textual mediante un sistema de recuperación da información ofrece como resultado a lista de documentos da base de datos que o sistema considera relevantes para satisfaca-la consulta. Por exemplo, o resultado de buscar na base de datos de noticias da axencia EFE as empresas que asinaron contratos relacionados coas telecomunicacións durante o pasado ano consistiría nunha lista de noticias que se debería repasar visualmente para extrae-la información desexada. En contraste, un sistema de extracción da información ofrecería directamente a lista das empresas.

3.4. Traducción automática

A traducción automática por ordenador constitúe así mesmo unha das aplicacións da lingüística computacional de maior complexidade intrínseca e un dos desenvolvementos de maior interese para o público non especialista. En sentido amplo, o campo da traducción automática abrangue o conxunto de ferramentas informáticas deseñadas para a súa incorporación no proceso da traducción humana. As aplicacións que forman parte deste conxunto poden agruparse segundo distintos criterios: o número de pares de linguas entre os que o sistema traduce (sistemas bilingües ou plurilingües), se traduce os pares de linguas nunha soa dirección ou tamén é quen de facer traduc-

ción inversa (sistemas unidireccionais ou bidireccionais), se está limitado ou non no seu ámbito lingüístico a unha área temática concreta ou a un determinado tipo de lingua simplificada (traducción de linguaxe en xeral ou traducción de sublinguaxes), segundo o modelo de traducción aplicado (traducción directa, por transferencia ou mediante interlingua), ou segundo o grao de automatización da traducción (traducción automática ou traducción asistida por ordenador) (Hutchins e Somers 1992; Whitelock e Kilby 1995).

O termo *traducción automática*, en sentido estricto, refírese ós programas de traducción que non requiren intervención humana para realiza-la súa tarefa. Ata agora este tipo de aplicacións só ofrece un nivel de fiabilidade aceptable na traducción de sublinguaxes, particularmente en dominios de coñecemento moi restrinxidos (linguaxes sectoriais) ou cando o texto de partida está escrito seguindo unhas normas moi estrictas orientadas á simplificación do seu léxico e sintaxe (linguaxes controladas). Por exemplo, o programa TAUM-MÉTÉO, empregado intensivamente polo Departamento de Medio Ambiente de Canadá desde 1977, traduce os partes meteorolóxicos do inglés ó francés sen a penas necesidade de revisión humana.

Dentro da categoría da *traducción asistida por ordenador*, debe distinguirse entre a traducción semiautomática (con intervención humana) e a traducción (humana) con axuda do ordenador. Os programas informáticos de traducción semiautomática ofrecen unha traducción en borrador do texto orixinal que debe ser revisada a conciencia para acadar unha calidade de traducción similar á profesional humana. No ámbito da informática persoal, os programas deste tipo máis populares arestora son os comercializados con diversas denominacións pola empresa Globalink, mentres que para estacións de traballo o sistema máis utilizado é SYSTRAN, adoptado desde 1981 pola Comisión das Comunidades Europeas para as súas traducións de uso interno.

Os programas de traducción con axuda do ordenador están concibidos para colaboraren como asistentes na traducción humana dun texto. Por exemplo, os contornos integrados de traballo con memoria de traducción –como TRANSLATIONMANAGER (de IBM)– integran nun único produto informático un procesador de textos especialmente deseñado para traducir, un conxunto de dicionarios bilingües, ferramentas de xestión das bases de datos léxicas e unha memoria de traducción. A memoria de traducción é unha base de datos onde se almacenan a versión orixinal e traducida de cada unha das frases que se traducen. Cando se está a traducir unha frase, o programa detecta automaticamente se esa mesma frase ou outra frase similar xa foi traducida con anterioridade, co obxecto de que se poida reutiliza-la traducción sen necesidade de reescribila completamente, facendo as modificacións que se consideren máis oportunas.

A estratexia ou modelo de traducción aplicada polos programas de traducción automática e semiautomática pode ser directa, por transferencia ou mediante interlingua. Na traducción directa, o procesamento do texto fonte produce directamente o texto traducido, sen que exista ningún tipo de análise semántica ou sintáctica intermedia. Na súa versión máis simple, pode caracterizarse como unha traducción palabra a palabra, onde a traducción se realiza substituindo cada palabra do orixinal pola palabra correspondente no dicionario bilingüe consultado polo sistema. Como complemento adoita engadirse un certo procesamento morfolóxico das palabras do texto orixinal que permita utilizar un dicionario máis reducido de formas non flexionadas, ou algunha reorganización sinxela das categorías léxicas do texto da traducción (por exemplo, na traducción entre galego e inglés, inverte-la orde das palabras cando se identifique unha secuencia formada por un nome seguido dun adxectivo) (Figura 22).



Figura 22. Estratexia de traducción directa ampliada.

Na traducción mediante interlingua, analízase o texto orixinal para construír unha representación intermedia a partir da que se xera directamente o texto da traducción. A representación intermedia é unha formalización do significado conceptual do texto, polo que constitúe unha representación abstracta tanto do texto orixinal coma do texto traducido. O termo *interlingua* alude a que esta representación semántica pretende ser neutral respecto ás linguas traducidas e, nalgunhas das súas formulacións, mesmo universal (é dicir, neutral respecto a tódalas linguas naturais). A estratexia é moi axeitada para os sistemas plurilingües xa que, unha vez definida a interlingua, só

esixe dous módulos de programación para cada lingua L incorporada bidireccionalmente ó sistema: un módulo de análise (ou tradución de L á interlingua) e un de xeración (ou tradución de interlingua á L) (Figura 23).

Figura 23. Estratexia de tradución mediante interlingua.

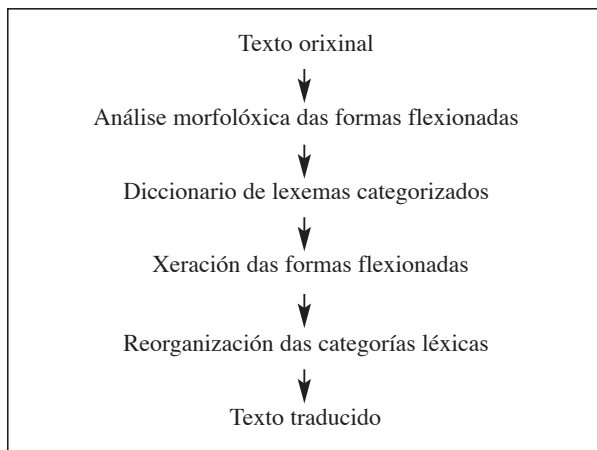
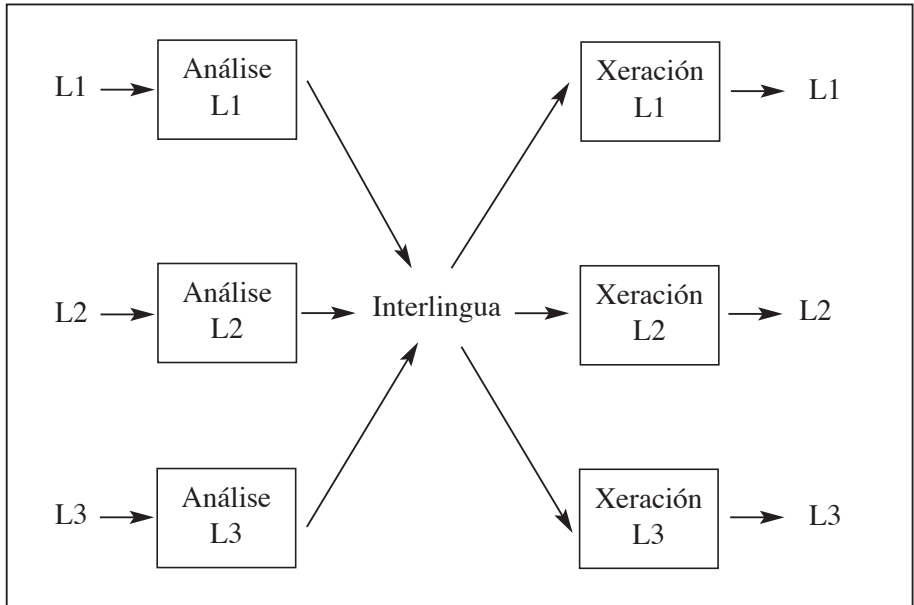

No método de tradución por transferencia, a tradución realízase en tres fases: a fase de análise do texto orixinal, que produce como resultado unha representación sintáctico-semántica dependente da lingua analizada; a fase de transferencia, na que se substitúen as palabras da lingua do orixinal polas palabras da lingua da tradución e se converte a estrutura sintáctico-semántica propia da lingua orixinal nunha estrutura equivalente na lingua da tradución; e a fase de xeración, na que se transforma a representación sintáctico-semántica froito da transferencia nun texto na lingua da tradución. Con respecto ó modelo da interlingua, esta estratexia ten a vantaxe de que os seus módulos de análise e xeración son menos complexos, xa que traballan con representacións moi próximas ás linguas representadas. Por contra, o seu principal defecto é o número de módulos necesarios para construír un sistema plurilingüe: para traducir bidireccionalmente entre n linguas, cómpre elaborar un total de $n^2 + n$ módulos, fronte ós $2 \times n$ módulos necesarios na aproximación interlingüística. Por exemplo, nun sistema trilingüe por transferencia os módulos ascenden a 12 (6 de transferencia, 3 de análise e 3 de xeración), fronte ós 6 esixidos nun sistema de interlingua (3 de análise e 3 de xeración) (Figura 24).

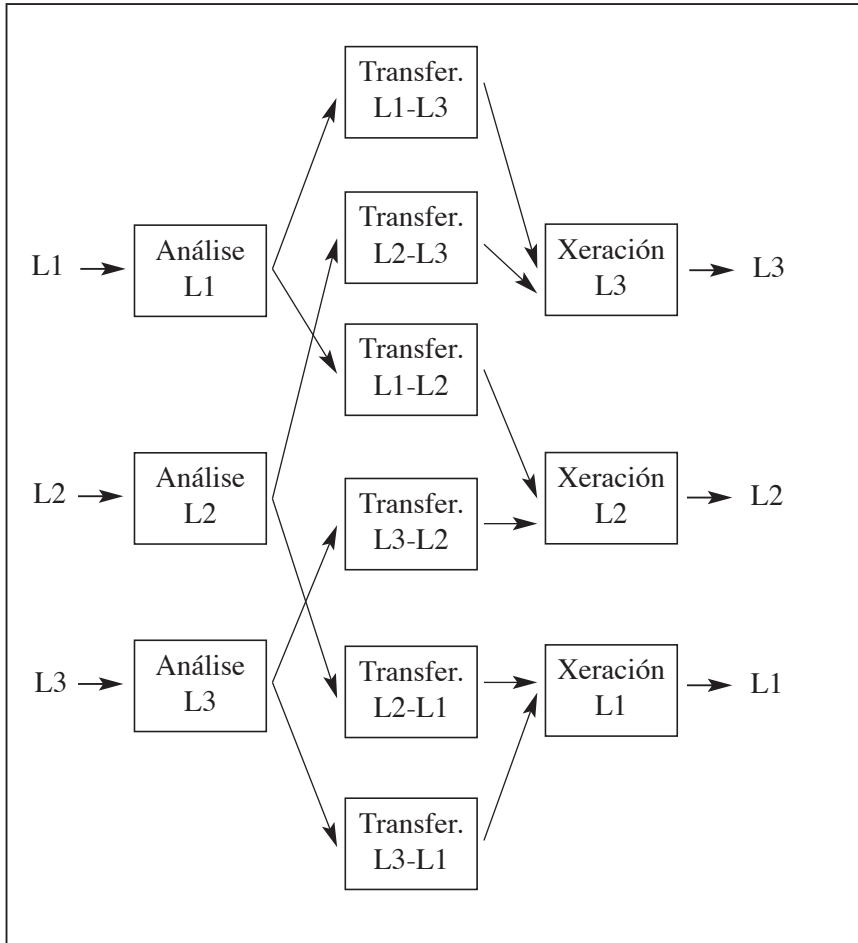
Figura 24. Estratèxia de traducció per transferència.

Informática aplicada á lingüística

A denominación de *informática aplicada á lingüística* (ou simplemente *lingüística informática*) abarca, na súa acepción máis xeral, toda a variedade de estudos lingüísticos que utilizan ferramentas informáticas para a súa investigación e, de maneira máis específica, aqueles onde a aplicación da informática posúe unha maior influencia na obtención dos seus resultados. Nesta alínea examinaremos de forma resumida dous exemplos ilustrativos da investigación neste campo, centrando a nosa atención na lingüística comparada diacrónica e na lingüística de corpus. Outras liñas de investigación salientables da lingüística informática son a informática aplicada á lingüística antropolóxica (Antworth e Valentine 1998), a informática aplicada á lexicografía (Boguraev e Briscoe 1989; Ooi 1998; Martí, Castellón e Fernández 1998; Álvarez Lugrís 1999; Pérez, Moreno e Faber 1999) e a informática aplicada á sociolingüística (Moreno Fernández 1994; Lorenzo 1999; Ramallo 1999).

4.1. Lingüística de corpus

A lingüística de corpus é unha disciplina dedicada ó estudio empírico da linguaxe a partir dos datos que proporcionan os corpus lingüísticos (Badia 1996; Llisterri 1996; McEnery e Wilson 1996; Pérez Guerra 1998). Un corpus lingüístico consiste nunha colección de textos reais escritos ou falados, almacenados en soporte informático, compilados para os efectos dalgunha investigación ou aplicación lingüística, e representativos dunha variedade lingüística determinada (por exemplo, do inglés escrito do século XV ou dos noticiarios radiofónicos emitidos en galego no período comprendido entre 1975 e 1995).

A selección dos textos que han formar parte dun corpus vai depender dos seus obxectivos. Os corpus xerais pretenden abranguer tódalas variedades e rexistros dunha lingua, co fin de acadaren a máxima representatividade lingüística, mentres que os corpus especializados (monolingües ou plurilingües) prefiren cingirse a unha variedade lingüística concreta (por exemplo, o *Corpus Legebiduna* inclúe textos administrativos e xurídicos bilingües publicados en lingua vasca e castelá polas institucións do País Vasco) (Abai-

tua, Casillas e Martínez 1997). Cando os textos plurilingües recompilados son as versións traducidas dos mesmos documentos fálase de corpus de *textos paralelos*; nos corpus de *textos aliñados*, ademais, están identificadas as equivalencias de tradución entre os segmentos (palabras, frases ou unidades de tradución) de cada unha das versións traducidas (Hallebeek 1999).

Os corpus *crus*, é dicir, os corpus que conteñen exclusivamente as palabras e signos de puntuación dos textos orixinais, teñen unha utilidade bastante limitada para a investigación lingüística de corpus. Así, nun corpus cru sería complicado localizar automaticamente (e sen ningunha análise previa) os sintagmas nominais, os tonemas descendentes ou as oracións nas que o suxeito non está en posición inicial. Para facilitaren estas buscas e outras semellantes, os corpus *anotados* acompañan o texto dos documentos orixinais de diversos tipos de información lingüística elaborada de maneira manual, semiautomática ou completamente automática.

Na actualidade, a anotación morfosintáctica –é dicir, o proceso de asignar unha indicación da súa categoría gramatical a cada palabra dun texto– pode efectuarse cun alto grao de automatización. Os programas informáticos de marcaxe gramatical automática analizan as secuencias de palabras para produciren as etiquetas morfosintácticas correspondentes. A lista de etiquetas dependerá das características lingüísticas do corpus, dos obxectivos da súa anotación, dos límites do programa e dos presupostos teóricos aplicados (Garside, Leech e McEnery 1997). A figura 25 mostra un exemplo de anotación gramatical real (lixieiramente modificada) do *Corpus LOB*, co texto cru orixinal e o texto produto da marcaxe (apud McEnery e Wilson 1996: 37).

```
Joanna stubbed out her cigarette with unnecessary
fierceness. Her lovely eyes were defiant above cheeks whose
colour had deepened at Noreen's remark.
```

```
Joanna_NP stubbed_VBD out_RP her_PP$ cigarette_NN with_IN
unnecessary_JJ fierceness_NN ._. Her_PP$ lovely_JJ eyes_NNS
were_BED defiant_JJ above_IN cheeks_NNS whose_WP$ colour_NN
had_HVD deepened_VBN at_IN Noreen's_NP$ remark_NN ._.
```

Figura 25. Exemplo de marcaxe morfosintáctica: texto cru e anotado.

Os etiquetadores morfosintácticos automáticos actuais poden utilizar regras lingüísticas ou modelos probabilísticos como mecanismo de asignación de etiquetas. Tamén hai sistemas etiquetadores híbridos que combinan estas dúas estratexias en función das súas necesidades. A maioría dos etiquetadores probabilísticos –os máis estudados e difundidos– asignan as etiquetas utilizando a información morfolóxica e contextual de tipo estatístico

derivada automaticamente dun corpus inicial amplo, etiquetado previamente, que constitúe o modelo de actuación lingüística no que se basearán as análises morfosintácticas efectuadas polo programa. Así, o etiquetador fundamentará a súa actuación en dúas estimacións estatísticas: a *probabilidade léxica*, baseada na frecuencia relativa coa que unha palabra recibiu unha etiqueta determinada no corpus inicial; e a *probabilidade contextual*, baseada na frecuencia relativa coa que unha determinada etiqueta aparece antes das n seguintes etiquetas e/ou despois das n anteriores etiquetas no corpus inicial. O valor de n ha depender do deseño concreto do etiquetador, aínda que parece haber consenso en que a súa maior eficiencia se obtén asignándolle á variable n o valor de 1 ou de 2.

A marcaxe das palabras descoñecidas (é dicir, as que non constan no corpus inicial) é un dos principais problemas para os etiquetadores probabilísticos. A solución máis habitual consiste en etiqueta-la palabra descoñecida en función do seu contexto (de acordo co modelo probabilístico derivado do corpus inicial empregado polo etiquetador), ponderando este factor contextual con outras claves deducibles da grafía da palabra. Por exemplo, a presenza dunha maiúscula inicial aumentaría a probabilidade de asignación da etiqueta correspondente ós nomes propios, e o seu final en *-ción* incrementaría as súas posibilidades de recibir-la etiqueta destinada ós substantivos deverbais.

Os corpus anotados morfosintacticamente son moi útiles para a investigación lingüística e para o desenvolvemento de aplicacións de procesamento da linguaxe natural, xa que proporcionan textos con palabras non ambiguas respecto á súa categoría gramatical. Así, nun corpus de galego con anotación morfosintáctica, sería doado localiza-las perífrases de pasiva, os pronomes preverbais ou os casos de artigo seguido de adxectivo, por mencionarmos tres exemplos ilustrativos do seu uso nos estudos lingüísticos.

Certamente, un corpus anotado con información sintáctica –é dicir, un corpus analizado sintacticamente e etiquetado con esta información– resulta aínda máis valioso. Nembargantes, os corpus amplos anotados sintacticamente son escasos, xa que deben ser elaborados de maneira manual ou semiautomática por mor das dificultades da automatización completa do proceso da análise sintáctica. Véxase na figura 26 un exemplo de marcaxe sintáctica do *Lancaster Parsed Corpus*, co texto orixinal e a continuación o texto etiquetado (apud Pérez Guerra 1998: 37).

```
I can n't make a club pay a player so much a week.
[S[Na I_PP1A Na] [V can_MD n't_XNOT make_VB V] [N a_AT
club_MM N] [Tb[V pay_VB V] [N a_AT player_NN N] [N[D so_QL
much_AP D] [N a_AT week_NN N]N]Tb]._. S]
```

Figura 26. Exemplo de marcaxe sintáctica.

Outros tipos de anotación lingüística que se poden atopar ocasionalmente nos corpus dispoñibles na actualidade son a anotación prosódica (indicacións sobre pausas na pronuncia, curvas de entoación, grupos fónicos, indicacións de énfase, etcétera), a anotación semántica (indicacións sobre características semánticas dos elementos léxicos ou sobre a súa pertenza a un campo semántico), a anotación discursiva (como indicacións sobre a referencia dos pronomes) e a anotación dos fenómenos propios da conversación (por exemplo, indicacións sobre as quendas de fala e sobre os elementos fáticos).

En canto ó formato de marcaxe, existen moitas maneiras de representala información lingüística nos textos. A única norma de representación xeralmente respectada é que tódalas etiquetas empregadas se poidan suprimir con facilidade. As anotacións da figura 1, por exemplo, poden ser eliminadas con pouco esforzo borrando as secuencias de caracteres situados entre un guión e un espacio.

Outro formato de anotación cada vez máis habitual na marcaxe de corpus é o formato SGML (sigla de *Standard Generalised Markup Language*) e, en particular, un subconxunto de SGML coñecido como formato TEI (*Text Encoding Initiative*) (Sperberg-McQueen e Burnard 1994). Sen entrarmos en moitos detalles, xa que unha presentación exhaustiva das normas TEI excedería os límites deste capítulo, cómpre saber que estas directrices proporcionan un conxunto normalizado de etiquetas e abreviaturas para a representación descritiva e estruturada da información textual contida nos corpus. As etiquetas TEI deben escribirse entre parénteses triangulares (como en *<etiqueta>*) e poden ser dobres para delimitaren unha porción de texto entre *<etiqueta>* e *</etiqueta>*, mentres que as abreviaturas (codificadas como *eabreviatura;*) permiten condensa-la información incorporada no texto e representa-los caracteres e signos gráficos con dificultades de tradución entre os distintos sistemas informáticos. Os documentos en formato TEI divídense en dúas partes: a súa cabeceira e o propio texto anotado. A cabeceira contén as informacións bibliográficas e de codificación relativas ó documento electrónico: autoría, data de publicación, título, edición, procedencia da versión electrónica, observacións sobre o formato de anotación utilizado, etcétera. Por outra banda, o texto estrutúrase en tres seccións: os preliminares (datos da primeira páxina, prefacio, limiar, dedicatoria, índice, etc.), o corpo (subdividido xerarquicamente en diversos elementos) e a parte final (apéndices, notas, bibliografía, glosario, etc.). A modo de ilustración, a figura 27 contén un exemplo de anotación textual con TEI dun fragmento do conto “Tinta chinesa” de Gonzalo Navaza (Xerais 1996).

```

<tei.2>
<teiheader> <filedesc> <titlestmt> <title> Fragmentos do
conto "Tinta chinesa", de Gonzalo Navaza: un exemplo de
codificaci&ocaron; TEI </title> <respstmt> <resp>
preparado por </resp> <name>Javier G&ocaron;mez Guinovart
</name> </respstmt> </titlestmt> <publicationstmt>
<publisher> Edici&ocaron;ns Xerais de Galicia </publisher>
</publicationstmt> <sourceesc> <bibl> <author> Gonzalo
Navaza </author> <title type="item"> Tinta chinesa </title>
<title> Erros e T&acaron;ntos </title> <imprint>
<publisher> Edici&ocaron;ns Xerais de Galicia </publisher>
<pubplace> Vigo </pubplace> <date> 1996 </date> </imprint>
<extent> pp. 43-56 </extent> </bibl> </sourceesc>
</filedesc> </teiheader>

<text>
<front> <titlepage> <doctitle> <titlepart> Tinta chinesa
</titlepart> </doctitle> </titlepage> <div1
type="dedication"> <pb> <p> A Arthur M. Morgan, <foreign>
in memoriam </foreign> . </p> </div1> </front>

<body> <p> En <date value="09-1993"> setembro de 1993
</date>, durante os preparativos da celebraci&ocaron; do
congreso do <foreign>PEN Club</foreign> Internacional en
Santiago de Compostela, os coitados mozos e menos mozos
aspirantes a ingresarmos en tan ilustre asociaci&ocaron;
de escritores recibimos da organizaci&ocaron; n a encomenda
de recoller no aeroporto alg&uacute;ns dos asistentes e
conducilos ata o hotel. Trat&acaron;base en xeral de
escritores de segunda fila, pois os pesos pesados
&iacaron;an ser atendidos directamente polos organizadores.
O encargo inclu&iacaron;a a posibilidade de facer de
cicerone polas r&uacute;as e monumentos da cidade e
obrigaba a estar sempre disposto para resolver calquera
problema que puidese present&acaron;selles &ocaron;s
convencidos. </p> <note resp="JGG"> texto elidido (dous
par&acaron;grafos) </note> <pb n="46"> <p> Daquela
despedida quero evocar tam&eacute;n, se se me permite,
outro detalle. Cando xa se retiraran os fot&ocaron;grafos e
o resto dos acompa&ntilde;antes, m&iacaron;ster Morgan
coleunos &acaron; parte a Marcelo Cardalda e mais a min e,
obrig&acaron;ndonos a coloca-las palmas das mans coma no
xuramento dos tres mosqueteiros, berrou en franc&eacute;s
<q rend="<< >>"> <foreign> Un pour tous, tous pour un!
</foreign> </q> , coa s&uacute;a voz de b&uacute;falo e o
seu curioso acento. Logo deunos un abrazo efusivo e antes
de perderse polo corredor de embarque entregounos un
pequeno obsequio: a Carralda <title rend="italic">
<foreign> A Touch of Class </foreign> </title> , nunha
edici&ocaron; ilustrada por Bacon, e a min os <title
rend="italic"> <foreign> Forgettable Tales </foreign>
</title> , na edici&ocaron; de Planet, encadernada en pel.
</p> <note resp="JGG"> resto de texto elidido </note>
</body>
</text>
</tei.2>

```

Figura 27. Exemplo de marcaxe TEI.

4.2. Lingüística histórica computacional

A lingüística histórica estudia os cambios que se producen nas linguas nunha dimensión temporal ou diacrónica. Un dos seus obxectivos consiste en reconstruír deductivamente os estados hipotéticos anteriores dunha lingua, a partir das formas lingüísticas posteriores testemuñadas. Cando estas formas pertencen a diferentes variedades lingüísticas, presumiblemente relacionadas entre si, a reconstrucción da protolingua —é dicir, da lingua común hipotética da que se orixinaron— procede segundo o denominado *método comparativo*. O proceso de reconstrucción lingüística comeza coa identificación dos conxuntos de palabras derivadas dun mesmo étimo nas diversas linguas (como o inglés *father*, o grego *pater* e o sánscrito *piter*) e, a partir destes grupos de *cognados*, reconstrúense os étimos (por exemplo, **pAter*) e formúlanse as regras diacrónicas que describen os cambios fonéticos observados (en inglés, **p > f*).

O programa PHONO⁴ permite comproba-los efectos das teorías postuladas, sempre que se lle forneza dun conxunto ordenado de regras fonolóxicas e dunha descrición dos trazos distintivos das vocais e consoantes que compoñen o alfabeto. A partir dun étimo da protolingua, PHONO xerará automaticamente a cadea derivativa prevista na teoría, manipulando as matrices de trazos de acordo coas regras establecidas (Figura 28).

```

ETYMON -->          mensa
HOMORGANIC:        => ménSa  -ante-dist
PRENASAL_LONG:     => ménSa  +long/-ante-dist
NS_S:              => méSa   +long
UNLONG:            => méSa
VOICING:           => méZa
UNVOICE:           => méSa

```

Figura 28. Derivación de *mensa* do latín ó castelán con PHONO.

Outros programas informáticos, como COGNATE⁵ (Guy 1994) e WORD-SURV⁶, ofrecen a posibilidade de calcula-lo grao de parentesco entre palabras de diferentes linguas, baseándose exclusivamente na probabilidade estatística das súas correspondencias fonéticas (Figura 29).

Finalmente, existen utilidades como RECONSTRUCTION ENGINE (Lowe e Mazaudon 1994), para a reconstrucción das formas dunha protolingua a partir dos datos lingüísticos de calquera grupo de linguas do mundo, e como

⁴ <http://www.siu.edu/~nmc/phono33.zip>.

⁵ <ftp://garbo.uwasa.fi/pc/linguistics/cognate.zip>.

⁶ <ftp://ftp.sil.org/software/dos/wrdsrv25.zip>.

	a	p	p	l	e
a	93	32	32	78	68
p	21	83	83	66	14
f	34	86	86	52	70
e	49	63	63	30	91
l	44	54	54	97	41

```

apfel/apple (word pair #3, pass #1)
I am 39% sure that they ARE related.
I allowed only for matches >= 50.
The best I found were: apfel
                        app le

```

Figura 29. Probabilidades de cognación entre *apple* e *apfle* con COGNATE.

GLOTTO⁷, capaz de elaborar automáticamente árboles xenealóxicos de familias lingüísticas a partir de listas de palabras e da súa análise léxico-estadística. Na figura 30 ofrécese un exemplo dos resultados de GLOTTO, a partir de datos de oito linguas austronésicas de Vanuatu, onde as cantidades expresan a proporción de vocabulario (por cada mil palabras) que se mantén en cada nova división da familia (por exemplo, o sakao e o fortsenal manterían respectivamente o 56,7% e o 75,9% do léxico do seu antepasado común que, pola súa banda, conservaría un 88,3% da súa lingua antecesora).

Toga	-830-----	:-919-----	:-972-----	:-947-----	:
Mosina	-770-----	'			
Peterara	-----829-----	-----	'		
Nduindui	-----795-----	-----	:-949-----	'	
Raga	-----755-----	-----	'		
Sakao	-----567-----	-----	:-883-----	:-895-----	'
Fortsenal	-----759-----	-----	'		
Malo	-----	-----772-----	-----	'	

Figura 30. Árbore xenealóxica léxico-estadística elaborada por GLOTTO.

⁷ <ftp://garbo.uwasa.fi/pc/linguistics/glotto02.zip>.

Conclusións

Neste capítulo procuramos presentar, desde unha perspectiva didáctica e global, algunhas das liñas de traballo máis salientables da lingüística computacional. Con este obxectivo, na primeira parte do traballo, tratamos de delimita-lo campo de estudio desta disciplina e de establece-las súas relacións coas outras áreas da lingüística e coa sociedade. A continuación, no segundo epígrafe, considerámo-lo campo de traballo da lingüística computacional teórica, atendendo particularmente ós modelos lingüísticos simbólicos e ós formalismos lingüísticos de unificación. Na terceira alínea do capítulo, presentámo-lo estado da cuestión das tecnoloxías da lingua nos eidos da comprensión e xeración da linguaxe, do recoñecemento e a síntese da fala, da extracción da información textual e da tradución automática. Por último, na sección final, examinamos algúns empregos da informática na investigación lingüística, centrándonos na súa aplicación á lingüística histórica e, de maneira especial, á análise textual de corpus lingüísticos. Mediante a lectura atenta deste capítulo e mais das referencias bibliográficas propostas, as persoas interesadas poderán obter unha visión panorámica xeral dun dos campos da lingüística con máis posibilidades de investigación e desenvolvemento e con maior incidencia social.

Exercicios

1. [1.1] Sinalar algunhas aplicacións da lingüística computacional que poidan servir para mellora-la calidade de vida das persoas con discapacidades motoras ou sensoriais.

2. [1.2] Describi-las relacións existentes entre a intelixencia artificial, a lingüística computacional, a lingüística cognitiva e a psicolingüística.

3. [2.1] Enumerar algunhas das vantaxes teóricas e descritivas que supón para unha gramática incorpora-la distinción postulada pola GPSG e a HPSG entre regras de dominio inmediato e regras de precedencia lineal. Suxestión: considera-lo fenómeno da orde libre de constituíntes na lingua vasca. Claves bibliográficas: Borsley 1996: 44-64; Ruiz 1996: 45-50.

4. [2.2] Escribir no formalismo gramatical empregado por PC-PATR as regras sintácticas e o léxico necesarios para representa-los enunciados (a, b) e bloquea-los enunciados agramaticais de (c, d): (a) *she breathes*; (b) *they breathe*; (c) **she breathe*; (d) **they breathes*. Clave orientativa: a figura 31 amosa un resultado posible de analiza-lo enunciado (a) en PC-PATR cun léxico e un conxunto de regras sintácticas axeitadas como resposta.

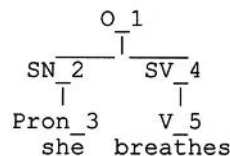

```

O_1:
[ _cat:  O ]
SN_2:
[ _cat:  SN
  num:  sg ]
Pron_3:
[ _cat:  Pron
  lex:   she
  num:   sg ]
SV_4:
[ _cat:  SV
  num:   sg ]
V_5:
[ _cat:  V
  lex:   breathes
  num:   sg ]

```

Figura 31.
Análise sintáctica
de *she breathes* en
PC-PATR.

5. [2.2] Representar no formalismo DATR a morfoloxía dun paradigma flexivo simple, por exemplo, a flexión regular de xénero e número dos adxectivos en galego. Clave bibliográfica: Evans e Gazdar 1996.

6. [3.3] A fórmula de lexibilidade máis utilizada para o inglés é a proposta por Flesh (1948), que determina o índice de lexibilidade (IL) dun texto a partir da media de sílabas por cada 100 palabras (SP) e a media de palabras por oración (PO), segundo o seguinte cálculo: $IL = 206,835 - (0,846 \times SP) - (1,015 \times PO)$. Os resultados deben interpretarse mediante a seguinte táboa de equivalencias (Figura 32), que se acompaña dos patróns estilísticos regulares respecto ós valores de SP e PO en cada grao de dificultade. Considerar cal sería o resultado de aplica-la fórmula de Flesh a textos escritos en lingua galega e explica-las razóns das posibles diferencias. Clave bibliográfica: Gómez Guinovart 1999.

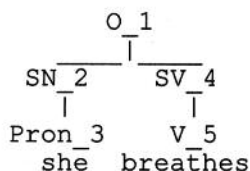

```

O_1:
[ cat: O ]
SN_2:
[ cat: SN
  num: sg ]
Pron_3:
[ cat: Pron
  lex: she
  num: sg ]
SV_4:
[ cat: SV
  num: sg ]
V_5:
[ cat: V
  lex: breathes
  num: sg ]

```

Figura 32.
Índice de lexibilidade
de Flesh para o inglés.

7. [4.1] Enumerar algunhas aplicacións concretas da análise de corpus ó estudio da linguaxe, indicando o tipo de anotación necesaria en cada caso. Exemplo: para determina-los diferentes contextos sintácticos nos que pode aparecer unha determinada palabra nos textos, cómpre dispoñer dun corpus anotado gramaticalmente. Clave bibliográfica: McEnery e Wilson 1996: 87-116.

8. [4.2] Utilizando o programa COGNATE, comproba-lo grao hipotético de parentesco léxico entre os datos lingüísticos da figura 33, calculado a partir da probabilidade estatística das correspondencias fonéticas entre as palabras de cada lingua. Clave bibliográfica: Guy 1994.

	<i>Danés</i>	<i>Vasco</i>	<i>Finés</i>	<i>Sánscrito</i>	<i>Bretón</i>	<i>Romanés</i>
1	en	bat	yksi	eka	unan	unu
2	to	bi	kaksi	dva	daou	doi
3	tre	hiru	kolme	tri	tri	trei
4	fire	lau	neljä	catur	pevar	patru
5	fem	bost	viisi	pañca	pemp	cinci
6	seks	sei	kuusi	ṣaṣ	c'hwec'h	şase
7	syu	zazpi	seitsemän	sapta	seizh	şapte
8	otte	zortzi	kahdeksan	aṣṭa	eizh	opt
9	ni	bederatzi	yhdeksan	nava	nav	nouă
10	ti	hamar	kymmenen	daśa	dek	zece

Figura 33. Números cardinais (1-10) en diferentes linguas.

Bibliografía comentada

ALLEN, JAMES (1995), *Natural Language Understanding*, 2ª ed. Redwood: Benjamin/Cummings.

Monografía académica dedicada ó estudio dos sistemas de comprensión da linguaxe. Analiza con profundidade, desde unha perspectiva computacional, os problemas sintácticos, semánticos e pragmáticos implicados na conversión dun texto nunha representación do seu significado.

BORSLEY, ROBERT (1996), *Modern Phrase Structure Grammar*. Cambridge: Blackwell.

Introducción á gramática sintagmática xeneralizada (GPSG) e á gramática sintagmática dirixida polo núcleo (HPSG), dúas das teorías lingüísticas contemporáneas de maior implantación no ámbito da lingüística computacional. Contén exercicios prácticos de afianzamento dos conceptos desenvolvidos en cada capítulo.

DUTOIT, THIERRY (1997), *An Introduction to Text-to-Speech Synthesis*. Dordrecht: Kluwer Academic Publishers.

Manual sobre os sistemas de conversión de texto a voz, dirixido a estudantes desta materia en lingüística computacional e enxeñaría de

telecomunicacións. Presenta as técnicas de procesamento da linguaxe natural e de procesamento do sinal sonoro empregadas actualmente na síntese da fala.

GAZDAR, GERALD e MELLISH, CHRIS (1989), *Natural Language Processing in Prolog: An Introduction to Computational Linguistics*. Wokingham: Addison-Wesley.

Manual de lingüística computacional concibido como libro de texto de orientación práctica. Contén unha extensa selección de exemplos e exercicios de programación en Prolog que ilustran os conceptos e técnicas de procesamento sintáctico, semántico e pragmático expostos no texto.

GRISHMAN, RALPH (1986), *Computational Linguistics: An Introduction*. Cambridge: Cambridge University Press. (Trad. española: *Introducción a la lingüística computacional*. Madrid: Visor, 1991).

Obra clásica introductoria ó eido da lingüística computacional. A súa lectura é recomendable para un primeiro achegamento a esta disciplina, malia as limitacións derivadas da falta de actualización dos seus contidos.

HUTCHINS, JOHN e SOMERS, HAROLD (1992), *An Introduction to Machine Translation*. Londres: Academic Press. (Trad. española: *Introducción a la traducción automática*. Madrid: Visor, 1995).

Completo manual de traducción automática. Inclúe unha ampla introducción ós fundamentos lingüísticos e computacionais da traducción automática, e unha descrición minuciosa das características de deseño de diferentes sistemas.

MCENERY, TONY e WILSON, ANDREW (1999), *Corpus Linguistics*, 2ª ed. Edimburgo: Edinburgh University Press.

Manual sobre as técnicas e fundamentos básicos da investigación lingüística de corpus textuais asistida por ordenador. Está concibido como un libro de texto con exemplos, exercicios e lecturas.

SHIEBER, STUART (1986), *An Introduction to Unification-Based Approaches to Grammar*. Stanford: CSLI. (Trad. española: *Introducción a los formalismos gramaticales de unificación*. Barcelona: Teide, 1989).

Introducción concisa a algúns dos modelos lingüísticos (LFG, GPSG, HPSG) e formalismos (PATR, DCG, FUG) máis espallados que traballan con estruturas de trazos e unificación. O libro presta particular atención á explicación dos conceptos lingüísticos e computacionais básicos, e á súa formalización en PATR.

VARILE, GIOVANNI e ZAMPOLLI, ANTONIO (eds.) (1997), *Survey of the State of the Art in Human Language Technology*. Cambridge: Cambridge University Press.

Presentación polifónica exhaustiva dos métodos e aplicacións da lingüística computacional contemporánea, con especial atención ás vertentes máis relacionadas coas industrias da lingua.

WHITELOCK, PETER e KILBY, KIERAN (1995), *Linguistic and Computational Techniques in Machine Translation System Design*. Londres: UCL Press.

Análise, comparación e avaliación crítica de seis destacados sistemas de tradución automática. Na introducción, os autores do estudio discuten diversos aspectos relacionados cos problemas lingüísticos da tradución automática, e presentan as técnicas básicas para o seu tratamento informático.

Bibliografía complementaria

ABAITUA, JOSEBA; CASILLAS, ARANTZA e MARTÍNEZ, RAQUEL (1997), "Segmentación de corpus paralelos para memorias de tradución". *Revista de la Sociedad Española para el Procesamiento del Lenguaje Natural*, 21, 17-30.

ALONGE, ANTONIETTA; CALZOLARI, NICOLETTA; VOSSEN, PIEK; BLOKSMA, LAURA; CASTELLÓN, IRENE; MARTÍ, M. ANTONIA e PETERS, WIM (1998), "The Linguistic Design of the EuroWordNet Database". *Computers and the Humanities*, 32, 91-115.

ÁLVAREZ LUGRÍS, ALBERTO (1999), "Técnicas de representación en la lexicografía plurilingüe". En: Gómez Guinovart, Javier et al. (eds.), 215-245.

ANTWORTH, EVAN e VALENTINE, RANDOLPH (1998), "Software for Doing Field Linguistics". En: Lawler, John e Dry, Helen Aristar (eds.) (1998), *Using Computers in Linguistics: A Practical Guide*. Londres: Routledge, 170-196.

APPELT, DOUGLAS (1999), "Introduction to Information Extraction". *AI Communications*, 12, 161-172.

BADIA, TONI (1996), "El processament computacional de corpus: tècniques automàtiques d'anàlisi morfològica i sintàctica". En: Payrató, Lluís et al., 217-254.

BALARI RAVERA, SERGI (1999), "Formalismos gramaticales de unificación y procesamiento basado en restricciones". En: Gómez Guinovart et al. (eds.), 117-151.

BENNETT, PAUL (1995), *A Course in Generalized Phrase Structure Grammar*. Londres: UCL Press.

BIRD, STEVEN (1995), *Computational Phonology: A Constraint-Based Approach*. Cambridge: Cambridge University Press.

BOGURAEV, BRAN e BRISCOE, TED (1989), *Computational Lexicography for Natural Language Processing*. Londres: Longman.

BRESNAN, JOAN (1999), *Lexical-Functional Syntax*. Oxford: Blackwell.

CARPENTER, BOB e PENN, GERALD (1997), *ALE: The Attribute Logic Engine*. Pittsburgh: Universidade Carnegie Mellon.

CHARNIAK, EUGENE (1993), *Statistical Language Learning*. Cambridge: The MIT Press.

CODINA BONILLA, LLUÍS (1993), *Sistemes d'informació documental*. Barcelona: Pòrtic.

COMISIÓN EUROPEA (1998), *The Euromap Report: Challenge and Opportunity for Europe's Information Society*. Luxemburgo: Linglink.

EVANS, ROGER e GAZDAR, GERALD (1996), "DATR: A Language for Lexical Knowledge Representation". *Computational Linguistics*, 22, 167-216.

FERNÁNDEZ REI, ELISA (1999), "Tecnologías del habla y síntesis de voz en gallego". En: Gómez Guinovart, Javier et al. (eds.), 103-116.

GARSDALE, ROGER; LEECH, GEOFFREY e MCENERY, TONY (eds.) (1997), *Corpus Annotation: Linguistic Information from Computer Text Corpora*. Londres: Longman.

GAZDAR, GERALD; KLEIN, EWAN; PULLUM, GEOFFREY e SAG, IVAN (1985), *Generalized Phrase Structure Grammar*. Oxford: Blackwell.

GÓMEZ GUINOVART, JAVIER (1999), *La escritura asistida por ordenador: problemas de sintaxis y de estilo*. Vigo: Universidade de Vigo (Servicio de Publicacións).

GÓMEZ GUINOVART, JAVIER; LORENZO SUÁREZ, ANXO M.; PÉREZ GUERRA, JAVIER e ÁLVAREZ LUGRÍS, ALBERTO (eds.) (1999), *Panorama de la investigación en lingüística informática*. Monografía de *Revista Española de Lingüística Aplicada*.

GRISHMAN, RALPH (1997), "Information Extraction: Techniques and Challenges". En: Pazienza, Teresa (ed.), *Information Extraction: A Mul-*

- tidisciplinary Approach to an Emerging Information Technology*. Berlín: Springer-Verlag, 10-27.
- GUY, JACQUES (1994), "An Algorithm for Identifying Cognates in Bilingual Word-lists and its Applicability to Machine Translation". *Journal of Quantitative Linguistics*, 1, 35-42.
- HALLEBEEK, JOS (1999), "El corpus paralelo". *Revista de la Sociedad Española para el Procesamiento del Lenguaje Natural*, 24, 49-55.
- KAY, MARTIN (1982), "Parsing in Functional Unification Grammar". En: Dowty, David; Karttunen, Lauri e Zwicky, Arnold (eds.), *Natural Language Parsing*. Cambridge: Cambridge University Press, 251-278.
- KLAVANS, JUDITH (1997), "Computational Linguistics". En: O'Grady, William, Dobrovolsky, Michael e Katamba, Francis (eds.), *Contemporary Linguistics: an Introduction*. Londres: Longman, 664-702.
- KOSKENNIEMI, KIMMO (1983), *Two-level morphology: A general computational model for word-form recognition and production*. Helsinki: Universidade de Helsinki.
- LLAMAS, CÉSAR e CARDEÑOSO, VALENTÍN (1997), *Reconocimiento automático del habla: técnicas y aplicación*. Valladolid: Universidade de Valladolid.
- LLISTERRI, JOAQUIM (1996), "Els corpus lingüístics orals". En: Payrató, Lluís et al., 27-70.
- LORENZO SUÁREZ, ANXO M. (1999), "Sociolingüística cualitativa y lingüística informática". En: Gómez Guinovart et al. (eds.), 247-261.
- LOWE, JOHN e MAZAUDON, MARTINE (1994), "The Reconstruction Engine: A Computer Implementation of the Comparative Method". *Computational Linguistics*, 20, 381-417.
- MARTÍ, M. ANTONIA; CASTELLÓN, IRENE e FERNÁNDEZ, ANA (1998), "Extracción de información de corpus diccionarios". En: Gómez Guinovart, Javier e Palomar, Manuel (eds.), *Lengua y tecnologías de la información*. Monografía de *Novática: Revista de la Asociación de Técnicos de Informática*, 133, 4-10.
- MITTON, ROGER (1996), *English Spelling and the Computer*. Londres: Longman.
- MORENO, LIDIA; PALOMAR, MANUEL; MOLINA, ANTONIO e FERRÁNDEZ, ANTONIO (1999), *Introducción al procesamiento del lenguaje natural*. Alacant: Universidade de Alacant.
- MORENO FERNÁNDEZ, FRANCISCO (1994), "Status quaestionis: sociolingüística, estadística e informática". *Lingüística*, 6, 95-154.

- MORENO SANDOVAL, ANTONIO (1998), *Lingüística computacional*. Madrid: Síntesis.
- MOURE, TERESA e LLISTERRI, JOAQUIM (1996), "Lenguaje y nuevas tecnologías: el campo de la lingüística computacional". En: Fernández Pérez, Milagros (coord.), *Avances en lingüística aplicada*. Santiago de Compostela: Universidade de Santiago de Compostela, 147-227.
- OOI, VINCENT (1998), *Computer Corpus Lexicography*. Edimburgo: Edinburgh University Press.
- PAYRATÓ, LLUÍS; BOIX, EMILI; LLORET, M. ROSA e LORENTE, MERCÈ (eds.) (1996), *Corpus, corpora*. Barcelona: PPU.
- PEREIRA, FERNANDO e WARREN, DAVID (1980), "Definite Clause Grammars for Language Analysis". *Artificial Intelligence*, 13, 231-278.
- PÉREZ GUERRA, JAVIER (1998), *Análisis computarizado de textos: una introducción a TACT*. Vigo: Universidade de Vigo (Servicio de Publicacións).
- PÉREZ HERNÁNDEZ, CHANTAL; MORENO ORTIZ, ANTONIO e FABER, PAMELA (1999), "Lexicografía computacional y lexicografía de corpus". En: Gómez Guinovart, Javier et al. (eds.), 175-213.
- POLLARD, CARL e SAG, IVAN (1994), *Head-Driven Phrase Structure Grammar*. Stanford: CSLI.
- RAMALLO, FERNANDO F. (1999), "Informática y sociolingüística cuantitativa". En: Gómez Guinovart, Javier et al. (eds.), 263-290.
- REITER, EHUD e DALE, ROBERT (1997), "Building Applied Natural Language Generation Systems". *Natural Language Engineering*, 3, 57-87.
- ROSNER, MICHAEL e JOHNSON, RODERICK (eds.) (1992), *Computational Linguistics and Formal Semantics*. Cambridge: Cambridge University Press.
- RUIZ ANTÓN, JUAN CARLOS (1996), "Modelos de análisis sintáctico en el procesamiento del lenguaje natural". En: Gómez Guinovart, Javier e Lorenzo Suárez, Anxo M. (eds.), *Lingüística e informática*. Santiago de Compostela: Tórculo, 31-55.
- SHIEBER, STUART (1988), "Separating linguistic analyses from linguistic theories". En: Reyle, Uwe e Rohrer, Christian (eds.), *Natural Language Parsing and Linguistic Theories*. Dordrecht: Kluwer, 33-68.
- SOLIAS, TERESA (1996), *Gramática categorial: modelos y aplicaciones*. Madrid: Síntesis.
- SPERBERG-MCQUEEN, MICHAEL e BURNARD, LOU (eds.) (1994), *Guidelines for Electronic Text Encoding and Interchange (TEI P3)*. Chicago: ACL-ACH-ALLC.

STRZALKOWSKI, TOMEK (ed.) (1999), *Natural Language Information Retrieval*. Dordrecht: Kluwer.

TAPIAS MERINO, DANIEL (1999), “Sistemas de reconocimiento de voz en las telecomunicaciones”. En: Gómez Guinovart, Javier et al. (eds.), 83-102.

VIDAL VILLALBA, JESÚS e BUSQUETS RIGAT, JOAN (1996), “Lingüística computacional”. En: Martín Vide, Carlos (ed.), *Elementos de lingüística*. Barcelona: Octaedro, 393-446.

WANNER, LEO (ed.) (1996), *Lexical Functions in Lexicography and Natural Language Processing*. Amsterdam: John Benjamins.

Capítulo 7
ANTROPOLOGÍA LINGÜÍSTICA

Alessandro Duranti
Universidade de California, Los Angeles

Definición e historia

A antropoloxía lingüística dedícase ó estudo da linguaxe como instrumento da cultura, isto é, como expresión, instrumento e fundamento de calquera experiencia humana. Esta experiencia adquire significado a través dunha ou máis tradicións culturais e contribúe a reproducir (e mudar) estas tradicións. Polo tanto, o obxecto de estudo para a antropoloxía lingüística é a linguaxe como medio e a fala como práctica. A linguaxe é un medio para determinadas tarefas cognitivas e sociais, que inclúen a resolución de problemas, a narración e o control das relacións cos outros membros da comunidade. A fala é unha práctica mediante a que os actores sociais logran unha serie de obxectivos, incluído o de darlle sentido ás súas vidas. Todo ser humano debe responder preguntas como: ¿que é o que está a acontecer aquí e agora? A linguaxe axúdanos a responder esa pregunta, a maior parte das veces de xeito implícito, e nalgunhas ocasións explicitamente.

Os métodos dos antropólogos lingüísticos baséanse nunha documentación meticulosa tocante ó que os falantes fan como actores sociais envoltos nunha gran cantidade de actividades cotiás. Esta documentación abrangue de modo crucial a etnografía, é dicir, a observación participante das prácticas cotiás e a documentación dun corpus fidedigno das prácticas comunicativas. Nos estudos actuais, esta documentación realízase a través de diversas técnicas, que inclúen a gravación en audio e vídeo, a transcripción anotada (Schiefelin 1990) e as entrevistas cos participantes dos feitos que estudiamos (véxase Duranti 1997: caps. 4 e 5).

A antropoloxía lingüística é un dos catro ramos tradicionais da antropoloxía –os outros tres son o arqueolóxico, o biolóxico (antes físico) e a antropoloxía sociocultural (ou etnoloxía¹)–, na tradición holística norteamericana establecida por Franz Boas (1858-1942) a comezos do século XX.

En Europa, a lingüística e a antropoloxía continuaron rixidamente separadas como disciplinas durante a primeira metade do século XX; tempo des-

¹ A etnoloxía é o termo empregado en Europa continental para o estudo da cultura. A diferenza que existe entre América do Norte e Europa ó nomea-las prácticas asóciase en parte ó feito de que en Europa se entende que o termo “antropoloxía” remite ó termo “antropoloxía física”, situada nun departamento separado.

pois, o termo “etnolingüística” gozou dun breve período de popularidade (cf. Cardona 1976). Aínda que algúns dos traballos dos estudiosos do folclore europeos e outros estudiosos das tradicións orais apelan ós intereses dos antropólogos lingüísticos norteamericanos, os departamentos europeos de antropoloxía en poucas ocasións inclúen lingüistas. Isto supón que os lingüistas europeos que tiveron intereses investigadores similares ós dos antropólogos lingüísticos norteamericanos tenderon a ser adscritos a departamentos de lingüística ou a departamentos de linguas e literaturas estranxeiras.

Nos Estados Unidos, o rápido desenvolvemento de departamentos de lingüística independentes nos anos 60 e 70, que medraron baixo a bandeira da “revolución” chomskiana –isto é, unha chamada ó estudio da linguaxe como unha facultade cognitiva innata–, tiveron un impacto negativo na presenza da lingüística dentro da antropoloxía. Logo de ser asumido que os estudantes de antropoloxía poderían formarse no estudio da linguaxe facendo cursos nos novos e cada vez máis numerosos departamentos de lingüística, moitos departamentos de antropoloxía decidiron interrompe-la súa subdisciplina lingüística. Esta crenza foi parcialmente confirmada polo desenvolvemento dunha disciplina nova e afín: a sociolingüística, que incorporaba metodoloxías de diversas materias, incluídas a dialectoloxía, a socioloxía cuantitativa (i.e. a macrosocioloxía), a socioloxía interaccional e a gramática xenerativa (para a anotación formal). Cando os lingüistas máis vellos dos departamentos de antropoloxía se retiraron, non sempre foron substituídos por unha xeración nova e máis moza. De feito, durante os anos 70 e 80, só un determinado número de departamentos de antropoloxía se mantivo fiel á vella perspectiva dos “catro ramos”, e, mesmo dentro destes, os que tiñan programas de doutoramento viables para formar unha nova xeración de antropólogos lingüísticos eran moi poucos. Na última década, a situación mudou e estamos a presenciar-lo que veu ser un renacemento da disciplina da antropoloxía lingüística. Cada vez son máis os departamentos que mudan radicalmente a política anterior de exclusión dos antropólogos lingüísticos, e tamén o número de lingüistas nos departamentos de antropoloxía vai en aumento (mentres que nalgúns universidades hai antropólogos lingüísticos adscritos a outros departamentos; por exemplo: lingüística, socioloxía, comunicación). Aínda que unha análise exhaustiva deste rexurdimento vai alén do alcance deste capítulo, deberíanse mencionar unhas cantas hipóteses. A primeira hipótese é que os antropólogos se decataron de que o tipo de lingüística que a miúdo se practicaba e ensinaba nos departamentos de lingüística, era demasiado limitada para ser de utilidade ós estudantes de antropoloxía (este é o caso máis probable fóra dos Estados Unidos). En segundo lugar, a variedade dos proxectos de investigación no ámbito da antropoloxía lingüística ampliouse. Os antropólogos lingüísticos escriben hoxe en día sobre poética, narrativa, rexis-

tros especiais (por exemplo, os honoríficos, os tabús), taxonomías lingüísticas (por exemplo, a terminoloxía de cor), alfabetización e cambio lingüístico. Nestes momentos tamén están a aplica-las súas técnicas de análise a diversos tópicos que teñen unha conexión máis directa con temas sociais de actualidade. Estes tópicos inclúen a construción da identidade social en comunidades multilingües e multiculturais, a relación entre as teorías sobre a mente e as prácticas interpretativas, as implicacións dos patróns de migración na comunicación interxeracional, o uso da linguaxe nos *media*, a socialización lingüística na casa, na escola e no traballo. En xeral, este amplo horizonte investigador fai a antropoloxía lingüística máis atractiva ós estudiosos dos sistemas sociais dentro da antropoloxía e doutras ciencias sociais.

1.1. Os comezos da disciplina

A antropoloxía lingüística en América do norte naceu con dous obxectivos. O primeiro foi a documentación de linguas que non tiñan tradición escrita e que se cadra estiveran en perigo de extinción por cuestións políticas, militares ou ideolóxicas². O segundo foi o enriquecemento da investigación antropolóxica mediante o acceso directo ós falantes nativos sen necesidade de tradutores. O primeiro obxectivo, que era parte do que se deu en chamar “antropoloxía de urxencia”, xerou unha serie de descricións gramaticais e, nalgúns casos, gramáticas de gran solidez, especialmente das linguas autóctonas americanas. O segundo obxectivo, utiliza-las linguas nativas como instrumentos de investigación, xerou textos que tempo despois serían empregados para escribir etnografías (a miúdo sobre tradicións do pasado) e realizar análises comparativas de prácticas culturais. Para recompilar e analizar estes textos, os antropólogos precisaron ser bastante rigorosos na análise lingüística³.

Se a etnoloxía é entendida como aquela ciencia relacionada co fenómeno mental da vida da xente, a linguaxe humana, unha das máis importantes manifestacións da vida mental, semellaría pertencer de xeito natural ó ámbito de traballo da etnoloxía... (Boas 1911: 52)

² “Moitas das linguas americanas son faladas por uns poucos anciáns, ás veces por unha soa persoa. Coas súas mortes, as linguas extinguiranse. Non son poucas as que xa o fixeron, e non hai posibilidades de recuperalas. Parece un deber dos nosos tempos recupera-lo que se poida salvar nas dúas Américas, e en particular no noso propio país.” (Boas 1939; citado en Hymes 1964: 8).

³ Ironicamente, o establecemento da observación participante como piar da investigación empírica nos anos 20 e 30, reduciu a confianza nos textos nativos como fontes das descricións etnográficas. Aínda que os antropólogos continuaron recompilando taxonomías nativas (por exemplo, termos de parentesco, nomes de plantas e animais), mitos, e lendas dos informantes; co paso do tempo, as versións dos informantes (transcritas) respecto ás prácticas do pasado foron substituídas pola observación directa das prácticas cotiás. Unha das consecuencias deste cambio foi que os lectores non volveron poder ter acceso directo ás fontes (é dicir, ós textos) empregadas polos etnógrafos nos seus estudos.

Para Boas, a linguaxe humana é particularmente útil ó estudioso da cultura, porque os falantes con frecuencia non son conscientes das regras e das funcións lingüísticas. Xa que os falantes non teñen unha teoría no que atinxe a por qué falan como o fan, os investigadores non teñen que ocuparse de explicacións secundarias⁴ (Boas 1911: 59).

De xeito coherente co seu relativismo cultural, Boas cría que cada lingua debería ser estudada nos seus propios termos, e non de acordo cunhas categorías preestablecidas baseadas no estudio doutras linguas xeneticamente non relacionadas (por exemplo, o latín). Na súa *Introduction to the Handbook of American Indian Languages* (1911), Boas presenta unha perspectiva xeral das categorías gramaticais e das unidades lingüísticas necesarias para a análise das linguas autóctonas americanas, mentres que argumenta contra as sobrexeneralizacións que poderían oculta-las diferencias existentes entre as linguas. Boas identificou a oración (por oposición á palabra), como a unidade para a expresión de ideas en calquera lingua, e enumerou unha serie de categorías gramaticais que son susceptibles de seren topadas en tódalas linguas; pero, ó mesmo tempo, advertiu que o contido esencial das palabras (o significado dos termos léxicos) é específico en cada lingua.

Parece importante ... poñe-la énfase no feito de que os grupos de ideas expresados por grupos fonéticos concretos amosan diferencias moi importantes nas diferentes linguas, e non se axustan en ningún caso ós mesmos principios de clasificación. (Boas 1911: 19)

Boas dá como exemplos as diferentes formas de expresa-la idea de *auga* en inglés (por exemplo, *lake, river, brook, rain, dew, wave, foam*; respectivamente: “lago”, “río”, “arroyo”, “chuvia”, “orballo”, “onda”, “escuma”), e as catro palabras diferentes para a *neve* en esquimó⁵. Estes exemplos son usados por Boas non tanto para salienta-la natureza arbitraria do signo lingüístico (un tema a miúdo atribuído ó lingüista suízo Ferdinand de Saussure), senón para sinalar que as diferencias na clasificación da realidade entre as linguas, podería deberse á diversidade dos intereses dos falantes. A relación entre a clasificación lingüística e a visión do mundo dos falantes convértese nun punto central na axenda investigadora das xeracións posteriores (véxase máis abaixo).

⁴ As explicacións secundarias son un intento por facilitar un razoamento a un determinado costume cultural, que doutro xeito permanecería sen explicación. Un exemplo que Boas presenta é o perigo de corta-los beizos, como unha explicación para combate-lo costume de leva-lo coitelo á boca, que aparece en determinadas sociedades. O feito de que este costume exista en sociedades onde os coitelos son romos, e os garfos teñen os dentes afiados, suxeriría que o perigo de cortarse é unha explicación secundaria.

⁵ Véxase Martin (1986) para os usos e (maiormente) os abusos deste exemplo.

Boas tamén combateu a idea de que os falantes de linguas autóctonas americanas son menos exactos na súa pronuncia cós falantes de linguas europeas. Boas mostrou que esta falsa percepción está relacionada co escaso entendemento que se ten do inventario fonético destas linguas, e os xeitos nos que os sons alternan en certas posicións. Aínda que Boas mantivo a etiqueta *linguas primitivas* cando escribía sobre as linguas autóctonas americanas, demostrou que en realidade non hai bases para concibir estas linguas como primitivas. Precisamente, son tan sistemáticas e complexas como as linguas europeas máis coñecidas e (naquela época) mellor estudadas. A preocupación por establecer a universalidade da capacidade lingüística para tódolos grupos humanos, continuouse nos escritos do discípulo de Boas, Edward Sapir (1884-1939), como demostra no primeiro parágrafo do seu artigo sobre a “linguaxe” para a *Encyclopedia of the Social Sciences*:

O don da fala e unha linguaxe ben ordenada son características de tódolos grupos humanos coñecidos. Non hai tribo que se coñeza que non teña lingua, e tódalas afirmacións en sentido contrario deben ser rexeitadas como simple folklore. Non parece haber xustificación para a afirmación que ás veces se fai de que hai certa xente cun vocabulario tan limitado que non pode comunicarse sen o uso adicional dos xestos, e, en consecuencia, unha comunicación eficiente entre os membros do grupo será imposible na escuridade. A verdadeira cuestión é que a linguaxe é, en esencia, un medio perfecto de expresión e comunicación entre calquera pobo coñecido. De tódolos aspectos da cultura, é xusto supoñer que a linguaxe foi a primeira en perfeccionarse, e que a súa perfección é un prerequisite fundamental para o desenvolvemento da cultura en conxunto. (Sapir [1933] 1963: 7)

Unha vez que a existencia das linguas “primitivas” foi desmentida, a concepción da linguaxe como un instrumento da cultura comezou a se-la preocupación fundamental dos antropólogos lingüísticos durante o resto do século XX. Unha das teses derivadas desta preocupación foi a que se coñece como a *hipótese Sapir-Whorf* ou *relatividade lingüística*.

Relatividade lingüística

A relatividade lingüística é un termo xeral que é empregado para referirse a unha serie de diferentes suposicións e hipóteses sobre a relación entre a linguaxe e a cultura (Hill 1988a; Hill e Mannheim 1992). Nunha primeira interpretación, arguméntase que, xa que a representación do mundo é arbitraria, cada lingua constitúe un sistema que é *sui generis* e, como tal, non comparable con outros sistemas, isto é, con outras linguas. Outra versión postula que tal diversidade lingüística ten implicacións na percepción e no pensamento. Estas ideas que foron expostas, por primeira vez de xeito claro, polo diplomático e lingüista alemán Wilhelm von Humboldt (1767-1835), popularizáronse nos Estados Unidos e en todas partes, a través do que se coñece como a *hipótese Sapir-Whorf*⁶ (véxase Koerner 1992, para unha revisión da literatura sobre o tema). En realidade, Sapir e Whorf diferían nos seus argumentos tocante á relación entre a linguaxe e a cultura, e cada un tiña a súa propia versión da relatividade lingüística.

Para Sapir, a relatividade lingüística era un modo de expresar un tema que ocupou moito da súa busca intelectual, isto é, a loita entre o individuo e a sociedade (Hill 1988b; Sapir 1994). Nas súas conferencias e escritos, Sapir chegou a decatarse do seguinte paradoxo: para comunica-las súas experiencias persoais, os individuos necesitan basearse nun código sobre o que teñen moi pouco control. É neste contexto no que deberíamos tentar comprende-la afirmación de Sapir sobre o “tiránico dominio” que a linguaxe exerce sobre o pensamento:

A linguaxe non é tan só un inventario máis ou menos sistemático das diferentes facetas da experiencia que son relevantes para o individuo, como inxenuamente se acostuma asumir; senón que é tamén unha organización de creatividade simbólica independente, que non só se refire á experiencia, en boa parte adquirida sen a súa axuda, senón que, en realidade, define a experiencia para nós, a través da súa compleción formal e debido á nosa proxección inconsciente das expectativas implícitas da linguaxe no terreo da experiencia. [...] Categorias como o número, o xénero, o caso, o tempo, o modo, a voz, o aspecto, e moitas

⁶ Hill e Mannheim (1992) postulan que sería máis apropiado falar dun *axioma* antes ca dunha *hipótese*.

outras, que con frecuencia non son recoñecidas sistematicamente nas nosas linguas indoeuropeas, derívanse, sen dúbida, da experiencia nunha análise definitiva; mais logo de seren abstraídas da experiencia, elabóranse de forma sistemática na lingua, e non se adoitan detectar na experiencia como impostas, debido ó tiránico dominio que a forma lingüística exerce sobre a nosa orientación no mundo. (Sapir 1964: 128)

A referencia á “forma lingüística” é particularmente relevante aquí. Sapir cría que a linguaxe pode controla-la forma que temos de expresa-los nosos pensamentos, debido á natureza arbitraria das categorías e das distincións lingüísticas. Sapir observou a lóxica particular dos sistemas lingüísticos (por exemplo, as distincións de número, xénero, caso, etc.), equiparándoos a canons estéticos (Sapir era un poeta recoñecido e de moito talento).

Toda lingua é, en si mesma, unha arte colectiva de expresión. Nela ocúltase un determinado conxunto de elementos estéticos –fonéticos, rítmicos, simbólicos, morfolóxicos–, que non comparte de xeito total con ningunha outra lingua. (Sapir 1923: 225)

Da mesma forma que non podemos facilitar explicacións funcionais sinxelas das formas e o gusto estéticos, tampouco podemos dar unha explicación funcional (por exemplo, en termos das necesidades comunicativas), de por qué as linguas se comportan como o fan⁷. As regras lingüísticas son normalmente inconscientes, pero presentan unha coherencia interna (Lucy 1992a: 23). Esta coherencia é a que lles dificulta ós falantes individuais entrar na lóxica do sistema lingüístico e alterala ó seu gusto. Sapir ([1927] 1949a) ilustra este aspecto coa marca de plural en inglés. Parece non haber motivos funcionais para o uso do plural cos nomes que van acompañados de numerais. Polo tanto, ¿por que os falantes de inglés necesitan dicir *five men* (“cinco homes”) en troques de **five man* (lit. “*cinco home”)? Para Sapir trátase dunha cuestión de gusto estético (ou, como el di na seguinte cita, dunha cuestión de “apreciación”): “O inglés, como tódalas outras linguas indoeuropeas, desenvolveu unha capacidade especial para a clasificación de tódalas expresións que teñen unha forma nominal para o singular e o plural.” (Sapir 1949a: 550). Sen embargo, hai outras linguas, como o chinés, onde os nomes non están marcados polo número. Nestas linguas, onde se precisa ser moi preciso, os numerais (por exemplo, as palabras para “cinco”, “dez”), e os cuantificadores (por exemplo, “todo”, “varios/as”), poden empregarse

⁷ Neste punto debería sinalarse, que a segunda parte do século XX viviu a instauración dunha tradición funcional forte na lingüística, que tentou explica-las formas gramaticais en termos das necesidades comunicativas ou das funcións discursivas (por exemplo, Hopper e Thompson 1980; Givón 1989; Hopper e Traugott 1993). Paradoxalmente, o argumento en favor da natureza autónoma das formas lingüísticas non foi seguida polos antropólogos lingüísticos, senón polos gramáticos formais, que mostraron pouco ou ningún interese na relación entre lingua e cultura.

para porta-lo significado de pluralidade. Ademais, nalgúns casos, as linguas poden diferenciarse en termos do que consideran que é contable, e, polo tanto, necesita a marca de plural.

A comparación interlingüística revela a natureza arbitraria da distinción gramatical entre singular e plural, e a súa asunción nas mentes dos falantes das linguas que posúen este trazo. A inconmensurabilidade das diferentes gramáticas revélase tipicamente nos préstamos, onde a lóxica dun sistema gramatical imponse, e polo tanto ignora a lóxica dos outros. Por exemplo, os falantes de inglés engaden a morfoloxía do plural inglés ós préstamos de linguas que teñen outras desinencias para o plural, e ignoran as terminacións de plural das palabras que eles consideran que se refiren a nomes incontables, e, polo tanto, a entidades non contables. O italiano *cappuccino* e *espresso* transfórmanse no plural inglés en *cappuccinos* e *espressos*, malia que, en realidade, estas dúas palabras teñen unha desinencia de plural diferente en italiano, isto é, *cappuccini* e *espressi*. Por outra banda, a desinencia de plural orixinal para a palabra italiana *spaghetti*, que indica que para os italianos é unha entidade contable, é ignorada polos falantes ingleses que a tratan como un nome incontable; de aí, a diferenza entre o inglés *this spaghetti is good* (lit. “este espagúete está bo”), e o italiano *questi spaghetti sono buoni* (lit. “estes espagúetes están bos”)⁸. A cuestión é, se unha diferenza como esta implica que os falantes de inglés e os de italiano difiren no xeito de pensar no mesmo referente (i.e. os espagúetes).

A pesar da súa afirmación de que a linguaxe é unha “guía” para a realidade social (Sapir 1949b: 162), Sapir non expresou plenamente cómo a linguaxe podería ter un impacto sobre a cultura, e cómo poderíamos probar esta hipótese. Esta tarefa deixáronlla a Benjamin Lee Whorf (1897-1941), un enxeñeiro químico que traballaba como inspector de seguros mentres proseguía cunha serie de buscas intelectuais, entre elas a lingüística (véxase Carroll 1956; Lucy 1992a: 24). Whorf aprendeu lingüística pola súa conta, e despois de 1931 entrou en contacto con Sapir e os seus estudantes en Yale (Darnell 1990). Aínda que Whorf empezou compartindo moitas das posicións básicas que sostían Boas e Sapir tocante á natureza da clasificación lingüística, desenvolveu o seu propio aparato conceptual e a súa propia versión da hipótese da relatividade lingüística. Este aparato incluía a importante distinción entre as categorías gramaticais *manifestas* e as *encubertas* (Whorf 1956a; véxase tamén Duranti 1997: 58-9; Lucy 1992a: 26-31). As categorías manifestas márcanse na morfoloxía da palabra ou nas palabras que a acom-

⁸ Fenómenos parecidos ocorren nos préstamos italianos do inglés. Os falantes italianos forman o plural de palabras inglesas como *film* (“película”), *computer* (“ordenador”), *manager* (director), engadindo simplemente o artigo de plural e omitindo o *s* final: *i film*, *i computer*, *i manager* (respectivamente, “as películas”, “os ordenadores”, “os directores”).

pañan. Por exemplo, o xénero en galego é unha categoría manifesta, porque, con frecuencia, aparece na desinencia do nome (por exemplo, *-o* vs. *-a*), ou vén dado por unha serie de elementos que acompañan a palabra; por exemplo, o artigo (*o* vs. *a*). Pola contra, en inglés o xénero tende a ser unha categoría encuberta que se explicita cando nos referimos ó nome cun pronome persoal. Cando alguén di: *I just met a friend of mine* (“Acababa de toparme cun amigo meu”), non temos forma de inferi-lo xénero de *friend* (“amigo/a”). Só se o que o segue é un pronome persoal, saberemos se o amigo en cuestión é un home ou unha muller: *I just met a friend of mine. She has just moved here* (“Acababa de toparme cunha amiga miña. Acaba de chegar aquí”). A distinción entre categorías manifestas e encubertas, que foi precursora da distinción de Chomsky entre *estructura superficial* e *profunda*, é un importante instrumento analítico para comprender a qué tipos de distincións categoriais son sensibles os falantes. Por iso, para Whorf o punto central na análise comparativa entre as linguas non era o número de palabras empregadas para un mesmo referente (por exemplo, o caso de *neve*), senón as implicacións que os diferentes sistemas gramaticais e léxicos teñen na forma na que nós facemos inferencias sobre cómo é o mundo. Baseándose na súa comparación da gramática do hopi coa gramática do inglés e dalgunhas outras linguas europeas, Whorf postulou o *principio da relatividade lingüística*, coa que quería expresar:

que os falantes de gramáticas moi diferentes, debido a elas, apuntan a diferentes tipos de observación e de avaliación de actos de observación extremadamente similares, e, en consecuencia, non son iguais como observadores, senón que chegaron a diferentes visións do mundo. (Whorf 1956b: 221)

Este principio xerou unha cantidade importante de investigacións, sobre todo dos antropólogos lingüísticos e dos psicolingüistas (véxase Lucy 1992a). Despois dun período de duras críticas ó traballo de Whorf, e a desilusión coa posibilidade de comproba-lo principio da relatividade lingüística, os investigadores retomaron recentemente as observacións fundamentais de Whorf con renovado interese e visións teóricas máis perfeccionadas (Hill e Mannheim 1992). Unha contribución importante neste sentido foi o proxecto de John Lucy (1992b) que comparou a actuación dos falantes de iucateco e dos falantes de inglés nunha serie de tarefas cognitivas. A asunción principal de Lucy foi que certas diferencias entre a gramática do iucateco e do inglés manifestaríanse nos dous grupos de falantes, atendendo ás diferentes propiedades dos obxectos. Concentrándose no número (isto é, a marca de plural), empezou por observar que mentres o inglés marca o plural manifesta e obrigatoriamente nunha ampla variedade de frases nominais, o iucateco non adoita marca-lo plural, e cando o fai –nunha cantidade limitada de frases

nominais—, este é opcional. Esta diferenca pode empregarse para construí-la hipótese de que “*os falantes de inglés porían a súa atención constantemente no número dos diversos obxectos de referencia, máis do que o farían os falantes de iucateco.*” (Lucy 1992b: 87, cursiva no orixinal). Aínda máis, mentres o inglés marca o plural tanto para referentes animados (por exemplo, humanos, animais), e referentes discretos inanimados, o iucateco marca o plural (de xeito opcional) só para referentes animados. Polo tanto, “*os falantes de inglés dirixirían constantemente a súa atención ó número, para unha máis exhaustiva ordenación dos tipos de referentes, cós falantes do Iucatán.*” (Lucy 1992b: 87). De modo máis específico, mentres que os falantes de inglés prestarían atención ó número para seres animados e obxectos discretos, os falantes de iucateco prestarían atención ó número só para seres animados. Unha terceira hipótese fundamentábase no uso e distribución dos clasificadores (nomes ou partículas que moitas linguas empregan para descodificar a información sobre o tipo de categoría que é representada por un determinado nome). Os nomes iucatecos que levan un marcador de plural necesitan ser acompañados dun clasificador. Por iso, mentres que en inglés un pode dicir *three men* (“tres homes”), (numeral + nome); en iucateco, un debería dicir: “numeral (‘óos) + clasificador humano (*túul*) + home (*máak*)”. Esta obrigatoriedade é semellante a aquela dos chamados nomes incontables en inglés (por exemplo, *sugar, cotton, zinc*; respectivamente, “azucres”, “algodón”, “cinc”), que tamén precisan clasificadores para seren modificados por un numeral. Un non pode dicir **two cottons* (“*dous algodóns”), senón que debe dicir *two balls of cotton* (“dous nobelos de algodón”) (Lucy 1992b: 73). Destas observacións, Lucy infire que moitos termos léxicos ingleses presupoñen unha unidade como parte do seu significado, e por esta razón non se precisa ningún clasificador; mentres que os termos léxicos iucatecos non presupoñen unha unidade. A unidade presuposta polos nomes léxicos ingleses referidos a obxectos inanimados tende a se-la forma ou a figura do obxecto (Lucy 1992b: 89). En lugar diso, os nomes iucatecos non presentan tal tipo de unidade, e o seu significado implica tipos de substancias ou de composición material. Por exemplo, en iucateco, a mesma palabra *che’* (“madeira”) é empregada para formar palabras referidas a obxectos que teñen diferentes formas, pero que están feitos da substancia madeira, como “árbore, pó, táboa”. Esta é unha estratexia diferente á adoptada en inglés, onde obxectos da mesma substancia (madeira) pero con diferentes formas, remiten a termos léxicos diferentes; por exemplo, *tree, stick, board, table, shelf* (respectivamente, “árbore”, “pao”, “táboa”, “mesa”, “estante”). (Este é o mesmo fenómeno ilustrado polo exemplo de Boas sobre os termos léxicos distintivos cos que o inglés expresa as formas de *auga: lake, river, brook, rain, dew, wave, foam*; [respectivamente, “lago”, “río”,

“arroyo”, “chuvia”, “orballo”, “onda”, “escuma”]). Partindo destes presupostos, Lucy (1992b: 89) chegou á hipótese de que “*os falantes de inglés prestarían relativamente máis atención á forma dos obxectos, e os falantes de iucateco prestarían relativamente máis atención á composición material dos obxectos* noutras actividades cognitivas” (cursiva no orixinal). Estas hipóteses foron examinadas a través dunha serie de tarefas, que consistían en recoñecer e lembrar debuxos nos que unha serie de elementos (xente, animais e utensilios) e varias substancias (millo, leña, unha rocha) variaban. Os resultados demostraron que, en verdade, os falantes de inglés e de iucateco diferían en cómo categorizan e lembran os diferentes tipos de referentes. Por exemplo, os falantes de inglés tenden a agrupalos obxectos en termos dunha forma común; mentres que os falantes de iucateco tenden a agrupalos en termos dunha substancia común (por exemplo, madeira, auga). “Estes patróns suxiren que as estruturas léxicas que subxacen asociadas coa marcación do número nas dúas linguas inflúen na interpretación non verbal dos obxectos.” (Lucy 1992a: 157).

Destaca como traballo sobre a relación entre a linguaxe e a cognición o traballo que se está a levar a cabo no Max Planck Institute, baixo a dirección de Stephen Levinson, que emprendeu un estudio comparativo dos modos nos que o espacio é conceptualizado a través de linguas tipoloxicamente diferentes (Levinson 1992). Gumperz e Levinson (1991) é un artigo de opinión tocante ó estado da cuestión da relatividade lingüística, que conduciu á conferencia Werner-Gren (1991), onde unha serie de destacados especialistas en antropoloxía, lingüística e psicoloxía reconsideraron algúns dos tópicos e implicacións básicas das innovadoras ideas de Whorf sobre a linguaxe e o pensamento habitual (Gumperz e Levinson 1996).

A linguaxe como práctica cultural

A maior parte dos estudos sobre relatividade lingüística tomaron como punto central dos seus estudos as propiedades estruturais dos sistemas lingüísticos. Nesta liña de investigación, a linguaxe é entendida fundamentalmente como un sistema taxonómico, polo que o mundo da experiencia (dos obxectos e da xente que nos rodea, das nosas accións e emocións), clasifícase en unidades distintivas (e parcialmente arbitrarias). Estas clasificacións son interpretadas polos falantes e investigadores igual ca se fosen utensilios para seren empregados, en primeiro lugar polo pensamento, e só secundariamente para actuar no mundo. Unha liña diferente de investigación dentro da antropoloxía lingüística é a influenciada pola esixencia de Hymes (1964) dunha etnografía dos acontecementos comunicativos. Hymes animou os seus estudantes e outros, a conxuga-los métodos etnográficos e lingüísticos para xerar estudos descritivos sobre cómo a linguaxe é empregada en determinadas comunidades. O feito de centrarse no estudio dos *acontecementos comunicativos* (máis tarde chamados *acontecementos de fala* [Hymes 1972a]), foi unha invitación a entende-lo uso da linguaxe a través do estudio das actividades da fala nas que interactúan os membros da comunidade. Esta perspectiva estaba implícita na esixencia de Hymes (1966) dun tipo de relatividade lingüística, baseada en cómo a xente usa a linguaxe e cómo pensa no tocante a ela. Por exemplo, sinalou que non todo o mundo pensa nos nomes do mesmo xeito, e non tódalas comunidades aceptan a variación de igual modo.

3.1. A competencia comunicativa

Cando Hymes lanzaba a súa demanda dun estudio etnográfico do uso da linguaxe a través das comunidades de fala xa aparecera un novo paradigma teórico: a gramática xenerativa. Este debíase principalmente ós escritos dun especialista: Noam Chomsky, que atacaba as concepcións conductistas da linguaxe (Chomsky 1959) e o paradigma estruturalista previo de lingüistas como Leonard Bloomfield e Charles Hockett. O modelo de Chomsky era mentalista, xa que “se ocupaba de descubrir unha realidade mental subxa-

cente ó comportamento real.” (Chomsky 1965: 4). A perspectiva mentalista estaba representada pola distinción que el estableceu entre *competencia* (coñecemento) e *actuación* (uso). Decatándose de que esta distinción presentaba unha serie de problemas para os estudos antropolóxicos da linguaxe, Hymes propuxo un paradigma de investigación alternativo. A noción de Chomsky de competencia como un coñecemento tácito (tipicamente inconsciente) das regras gramaticais, foi substituída pola noción de *competencia comunicativa*, que inclúe tanto o coñecemento tácito como a habilidade para usa-la linguaxe (Hymes 1972b: 282). Partindo dunha noción da competencia baseada no sentido común, Hymes afirmou que os falantes son “competentes” non só cando coñecen as regras gramaticais, senón tamén cando as saben usar adecuadamente. Así, a adquisición dunha lingua esixe moito máis ca saber cómo construír oracións gramaticais. Ó adquirir unha lingua, “o neno vai sendo capaz de adquirir un repertorio dos actos de fala para tomar parte nos acontecementos da fala, e tamén de avalia-las súas habilidades a través dos outros.” (Hymes 1972b: 277). Para ser membro dunha determinada comunidade, un debe saber cándo falar e cándo non falar; cómo ser educado; cómo pedir ou ofrecer axuda; cómo parecer tranquilo, sorprendido, interesado, preocupado, etc. Ademais, non tódolos membros dunha comunidade de fala teñen acceso ó mesmo coñecemento. Non todo o mundo sabe cómo dar unha conferencia ou cómo entende-lo diagnóstico dun médico. En troques de se centrar nos aspectos innatos da competencia lingüística —a capacidade universal para a adquisición da linguaxe que Chomsky asumiu e demostrada por diversos estudos empíricos—, Hymes centrouse na diversidade que aparece tan pronto como profundamos no estudo de cómo a linguaxe é usada nunha comunidade de fala calquera. En lugar de ignora-las diferencias para facilita-la xeneralización, un programa antropolóxico para estudia-la linguaxe debe partir da asunción da heteroxeneidade (Duranti 1997: cap. 3).

Foi a sociolingüística a que primeiro puxo en dúbida o *falante-oínte ideal* de Chomsky (1965), e demostrou que, mesmo dentro das comunidades monolingües, dáse unha considerable cantidade de variación individual e social; isto é, unha variación relacionada con variables como a clase social, a idade e o sexo dos falantes (Labov 1966, 1972). Malia o feito de que expertos como John Gumperz traballasen en contacto de linguas dende finais dos 50, ata os anos 80 os antropólogos lingüísticos non se implicaron intelectualmente na cuestión da heteroxeneidade. Este cambio debeuse, en boa medida, á dificultade de pasar por alto os efectos lingüísticos da nova e masiva inmigración e globalización dos mercados económicos. Así mesmo, houbo novas fontes intelectuais que permitiron unha reconceptualización da linguaxe; entre estas, os escritos de Mikhael Bakhtin foron especialmente

influentes (Bakhtin 1981, 1984, 1986; Voloshinov 1973). Na análise da novela, Bakhtin (1981: 261) observou que os investigadores se enfrontan a unha variedade de estilos coexistentes que representan diversas “voces” (a do autor, as das personaxes). É mediante estas voces que a linguaxe, como código totalmente estratificado e diferenciado, o que el chamou *heteroglosia* (en ruso *raznorecie*), pódese introducir na novela. Baixo esta perspectiva, a noción dunha lingua unificada non é unha simple hipótese de traballo, como propuña Chomsky, senón unha postura ideolóxica, que agacha a desigualdade inherente a calquera sistema lingüístico, como os efectos estéticos potenciais e reais da xustaposición das múltiples voces e das variedades lingüísticas presentes. Este traballo inspirou diversos antropólogos lingüísticos, incluídos Jane e Kenneth Hill, coa súa noción de *lingua sincrética* para describi-lo uso e a ideoloxía lingüística entre os falantes de mexicano (náhuatl), baseada nos escritos de Bakhtin (Hill e Hill 1986; tocante á ideoloxía lingüística, véxase tamén Schieffelin, Woolard e Kroskrity 1998; Silverstein 1979; Woolard e Schieffelin 1994).

3.2. Actuación

A reformulación da noción de competencia veu acompañada dunha reconsideración da noción de actuación. A visión de Chomsky sobre a actuación guiábase por dúas asuncións. A primeira, era que falar de actuación supuña falar de percepción e produción. A segunda, era que o método científico nos esixe eludi-la actuación, porque está suxeita “ás limitacións da memoria, ás distraccións, ós cambios de atención e interese, e ás equivocacións (aleatorias ou características)” (Chomsky 1965: 3). Tomando como base unha serie de autores, incluídos Kenneth Burke e Erving Goffman, Hymes revisou e ampliou a noción de Chomsky de actuación para incluír algo máis ca unha mera relación dos comportamentos que os falantes teñen cando falan. Para Hymes, como para os estudiosos do folclore e os antropólogos da estética, a actuación é o terreo da acción social que emerxe da interacción con outros falantes, e como tal non pode ser reducida ó uso do coñecemento lingüístico que faga un individuo (Hymes 1972b: 283). Este concepto está máis claro en Hymes ([1975] 1981: 81-2), onde establece que “o importante é a actuación, pero non como algo mecánico ou inferior, tal e como argumentan algúns lingüistas, senón a actuación como algo creativo, consciente, positivo, inclusive transcendente para a vida e os feitos cotiáns” (cf. tamén Duranti 1997: 14-17). Esta perspectiva influíu en gran medida na investigación actual da antropoloxía lingüística (Bauman 1977; Bauman e Briggs 1992; Beeman 1993; Caton 1990; Kuipers 1990; Palmer e Jankowiak 1996).

A visión dos falantes como actores permítenos amplia-lo horizonte de análise do uso lingüístico de xeitos diversos. Primeiro, recoñécese a dimensión creativa de calquera acto de fala, o que significa que a linguaxe común non está tan lonxe da linguaxe poética. As metáforas abundan en todo tipo de situacións de fala –isto é, case nada do que dicimos pode ser tomado como “literal”–, e tanto a conversa infantil coma a adulta está chea de paralelismos e outras figuras poéticas (Goodwin e Goodwin 1987; Lakoff 1987; Lakoff e Johnson 1980; Ochs e Schieffelin 1983; Silverstein 1984). Se é verdade, como argumenta Friedrich (1986), que hai un poeta en cada un de nós, un dos obxectivos de calquera estudio rigoroso do uso lingüístico implicaría non só a identificación dos trazos especiais que abundan na grande arte verbal, senón tamén a busca dos usos creativos da linguaxe na fala cotiá. Contrariamente ó que se pensa, nin sequera os científicos son inmunes ó poder creativo das metáforas lingüísticas e outras figuras poéticas, e, en realidade, con moita frecuencia baséanse nelas para a resolución de problemas. No seu estudio dun laboratorio de física nos Estados Unidos, Ochs, Gonzales e Jacoby (1996) descubriron que os físicos ó discutiren sobre experimentos que implicaban cambios de temperatura, e que asemade provocaban cambios de “estado” (por exemplo, de “paramagnético” a “dominio”), atribuíanlles calidades humanas ás entidades físicas, dicindo cousas como: *este sistema non coñece ese sistema*. Noutras ocasións, a linguaxe dos físicos presentaba unha mestura de diferentes entidades; os investigadores usaban os pronomes persoais (*eu, ti*) con predicados que se referían ós cambios de estado das partículas: *cando baixo, estou no estado de dominio*.

Mentres que o suxeito pronominal destas expresións presupón un referente animado, o predicado parece referirse a un feito ou estado físico atribuíble a un referente inanimado (i.e. un obxecto físico baixo observación)... Por iso, estas expresións parecen ter un carácter semántico esquizoide, ilóxico, que esvae os límites entre o suxeito animado (o físico) e o obxecto inanimado (o sistema ou entidade física). (Ochs, Gonzales e Jacoby 1996: 340)

En segundo lugar, a visión dos falantes como actores tamén recoñece o papel dos individuos, a súa particular contribución a calquera situación determinada e á evolución de calquera tradición lingüística. Isto foi difícil de facer dentro da lingüística formal debido á énfase que (dende Saussure a Chomsky) se puxo no *sistema* lingüístico –a miúdo descrito en termos de regras independentes de contexto–, máis ca no que determinados falantes fan coa linguaxe en situacións específicas. O racionalismo, paradigma científico da lingüística formal contemporánea, vén favorecendo as formas lingüísticas sobre os que as empregan, polo temor a que, centrándose na actuación individual, isto desmereza a súa habilidade para facer xeneralizacións sobre a linguaxe. Isto supuxo un considerable progreso na nosa habilidade ó describi-los sistemas

lingüísticos e as súas supostas regras, pero só un pequeno avance no que sabemos sobre as diferencias individuais e os factores que entran en xogo na creatividade e o cambio lingüísticos. Como sinala Barbara Johnstone (1996: 19), “pensar na linguaxe dende a perspectiva do individuo precisa unha pragmática que trate fundamentalmente da novidade e da idiosincrasia, máis ca unha pragmática na que de xeito convencional a linguaxe é o foco”.

En terceiro lugar, centrarse na actuación é recoñece-lo papel da audiencia na construción das mensaxes e dos seus significados; un tema que vén sendo central nunha serie de estudos recentes e non tan recentes, incluída a hermenéutica (Gadamer 1986); o dialoxismo de Bakhtin (Bakhtin 1981; Voloshinov 1973), e a análise da conversa (Goodwin 1981; Schegloff 1972, 1986). Ós antropólogos lingüísticos interésalles particularmente a identificación das dimensións da fala que dependen do contexto, e aquelas que son creadas polo contexto (Silverstein 1976); aínda que neste punto teña sentido supor que as dúas calidades aparecen, se ben en diferente cantidade, en todo acto de fala. En calquera momento, os falantes poden ter á súa disposición non só un ou máis códigos (por exemplo, o inglés en contraposición ó inglés e o coreano), senón unha ampla gama de rexistros; xéneros; rutinas; actividades; expresións; acentos; trazos prosódicos e paralingüísticos (por exemplo, o volume, o tempo, o ritmo, a calidade da voz), que constitúen o que Gumperz (1964) chamou *repertorio*. A escolla que os falantes fagan deberase en boa medida ó seu repertorio, que adquiren a través das súas experiencias vitais, e que vai mudando ó longo do ciclo vital debido, en parte, ás súas redes sociais (Milroy 1987; Milroy e Milroy 1992), incluídos os efectos da escola, da profesión e dos intereses particulares da persoa. Unha ollada á audiencia e á construción das mensaxes polos falantes, ás quendas e ás canles, achega unha nova luz á visión da fala como expresión das intencións do individuo (Du Bois 1993; Duranti 1993a, 1993b). Por algunha razón, o que se di en raras ocasións pertence a un único falante:

A linguaxe non é un medio neutral que pase libre e facilmente a ser propiedade das intencións do falante; está poboado e superpoboado polas intencións dos outros. Expropialo, e forzalo a se someter ás propias intencións e acentos é un proceso difícil e complicado. (Bakhtin 1981: 294)

Aínda máis, as nosas intencións de partida deben ser constantemente actualizadas polo efecto que provocamos nos nosos interlocutores; polo seu coñecemento dos coñecementos de fondo (Goodwin 1981); pola súa disposición ou habilidade para interpreta-lo que ata ese momento bosquexamos. Cando a audiencia trata algo que pretendía ser serio como gracioso, o falante débese enfrontar a unha escolla difícil: ou ben recupera-la clave interpretativa de partida (“isto suponse que é serio”), ou ben adaptarse (“isto suponse que é divertido”).

3.3. Indexicalidade

Unha das máis importantes áreas de investigación nas últimas tres décadas dentro da antropoloxía lingüística foi a indexicalidade. Esta é a propiedade daqueles signos que o filósofo Charles Peirce denominou *indicios* (agora chamados *índices*); isto é, os signos que manteñen unha relación existencial (espacial ou temporal) cos seus referentes (Burks 1948-49). Os exemplos clásicos son termos deícticos como *eu, ti, este, ese, agora, despois, arriba, abaixo, hoxe, onte*, etc., é dicir, palabras que precisan ter un referente no contexto de fala para poderen ser interpretadas. Segundo Peirce, palabras como *este* e *ese* son indicios xa que “apelan ó oínte para que este empregue a súa capacidade de observación, e deste xeito establece unha conexión real entre a súa mente e o obxecto” (Peirce 1940: 110). É a necesidade de establecer unha conexión entre a mente do falante e os obxectos/persoas/lugares do mundo real a que lle interesa ós antropólogos lingüísticos, que postulan que a indexicalidade non se restrinxe ós termos deícticos, senón que é unha propiedade omnipresente na fala en xeral. Todo o que dicimos necesita un contexto para ser interpretado e, asemade, todo o que dicimos axuda a crear e soste un determinado contexto. Baseándose nos traballos de Peirce e Roman Jakobson, Silverstein (1976) suxeriu que hai unha escala de creatividade entre os diversos índices. Están aqueles índices que dependen do contexto para seren interpretados –por exemplo, a palabra *aquí* en *Bob quere vir aquí*–, e hai índices que, ó mesmo tempo, contribúen a construí-lo seu contexto, –por exemplo, o uso de determinados termos de tratamento (*Sr. Presidente, A Súa Señoría, Catedrático*), constrúen unha persoa que é digna de respecto, ou unha situación na que certas funcións institucionais se activan. Un terreo particularmente fértil para o estudo das propiedades indexicais das linguas humanas son os *honoríficos*; isto é, aquelas formas lingüísticas especiais (frases, palabras ou morfemas) que unha serie de linguas empregan para expresar deferencia cara a un referente, un destinatario, un participante ou unha situación (Agha 1994). Nos casos máis frecuentes, emprégase unha forma lingüística para destaca-la posición social máis alta do oínte/destinatario. En moitas linguas europeas, esta función resérvase para a distinción entre o que Brown e Gilman (1960) chamaron a forma T (en galego *ti*, en español e italiano *tú, tu*; en alemán *du, “ti”*), e a forma V (en galego *vostede*, en español *Usted*; en italiano *Lei* ou *Voi*; en alemán *Sie, “Vostede”*) (honoríficos de tratamento). Nalgunhas linguas, emprégase un léxico especial cando falamos *sobre* individuos dunha posición social alta (honoríficos de referencia). En Samoa, este léxico chámase *`upu fa`aaloalo*, “formas de respecto” (Duranti 1992), e abrangue centos de palabras; a maior parte destas só se usan en contextos cerimoniais, en consecuencia, son un elemento importante

para a constitución dun acontecemento como *cerimonial* ou *formal*. Tamén se fala dos honoríficos como negociadores das relacións de evitación. Obviamente, este é o caso das chamadas linguas *da sogra* ou *do cuñado* nas sociedades aborixes australianas (Dixon 1972; Haviland 1979a, 1979b); pero podería aplicarse a calquera situación que implicase unha posición social diferenciada entre os participantes. Tamén hai linguas que posúen formas específicas para transmitir a idea de que a persoa sobre a que se está a falar é dunha posición social máis baixa có falante (Keating 1998) chama a estas formas *avasalantes*). Aínda que os honoríficos dende hai tempo veñen sendo un punto central da análise lingüística, os estudos máis recentes dos antropólogos lingüísticos destacan o uso dinámico da morfoloxía e o léxico honorífico; e cómo se empregan estas formas para construír, mudar ou mesmo cuestiona-la definición existente da situación e das identidades dos participantes. Os estudos máis recentes sobre os honoríficos baséanse na asunción de que:

hoxe en día arguméntase que o contexto e a fala manteñen unha relación reflexiva mutua o un cara ó outro; coa fala e o traballo de interpretación que se xera modélase o contexto, tanto como o contexto modela a fala. (Goodwin e Duranti 1992: 31)

Esta perspectiva é a que guía hoxe en día o estudio das formas nas que os participantes se dirixen os uns ós outros en acontecementos sociais, e cómo falan sobre determinada xente ou determinados temas. Esta liña de investigación non conduce de xeito doado a resultados cuantificables ou experimentos controlados, pero revela os modos específicos polos que as prácticas lingüísticas definen as entidades e as relacións sociais, que son o piar da estrutura e da orde sociais. Ochs (1996), por exemplo, expón que para entende-la construción das identidades sociais, cómpre prestarlle moita atención a unha serie de dimensións situacionais definidas con frecuencia pola linguaxe. Estas dimensións son: *os actos sociais* (que se perfilan na noción de Searle de *acto de fala*); *as actividades* (unha secuencia de dous ou máis actos), e *as posturas afectivas e epistémicas*. A postura afectiva é “un modo, unha actitude, unha sensación e unha maneira de ser, ademais de ser unha gradación de intensidade emocional respecto dalgún foco de interese” (Ochs 1996: 410); a postura epistémica é o tipo de coñecemento que un manifesta con respecto a algún foco de interese, por exemplo, a certeza ou a dúbida, ou o coñecemento directo ou indirecto dun feito.

A postura afectiva pódese expresar mediante o uso de palabras e expresións específicas, e a través dunha ampla gama de trazos prosódicos e paralingüísticos. Por exemplo, o uso de palabras malsoantes pode expresar unha predisposición ó enfado cara a algo ou alguén; do mesmo xeito que o uso de

formas de respecto pode indicar unha posición de deferencia. O uso do volume, do acento enfático e o alongamento dos sons pode expresar unha postura afectiva de grande interese ou intensidade (Labov 1984). Estas posturas úsanse de cotío para crear determinados actos sociais (ofender, gabar, queixarse), que, pola súa vez, crean determinadas entidades sociais (un “tipo duro” vs. unha persoa débil; superior vs. subordinado; fillo vs. pai; macho vs. femia). Como di Ochs na súa comparación de cómo se constrúen os roles de xénero nos Estados Unidos e en Samoa, “os roles e a posición social de homes e mulleres pode comprenderse en parte a través da distribución recontextualizada e precontextualizada dos actos, actividades, posturas e temas.” (Ochs 1992: 346).

Métodos

Unha discusión axustada dos métodos empregados polos antropólogos lingüísticos, precisaría dun trato por separado e extenso (eu dediqueille dous capítulos en Duranti 1997). Pero cómpre que presente uns poucos puntos xerais no tocante á metodoloxía. O primeiro é que, como os antropólogos socioculturais, os antropólogos lingüísticos tamén van vivir ás comunidades que estudian, e participan dos diferentes encontros sociais que constitúen a vida social desas comunidades. Isto é necesario para chegar a entende-la linguaxe como unha fonte de interacción social, e para chegar a percibi-lo significado cultural do que se está a facer coas palabras. Nas últimas décadas houbo unha importante mellora das técnicas empregadas para documenta-los encontros sociais e unha progresiva mellora dos estándares para a descrición. Ó mesmo tempo, somos máis conscientes das inquietudes sociais e étnicas, formuladas pola intrusión que as nosas prácticas de recollida de datos impoñen na vida privada da xente (Duranti 1997: cap. 5). Sempre que estudíamo-los seres humanos, a relación entre os investigadores e os suxeitos de estudio é tan delicada e importante coma calquera outra relación humana; e, como tal, necesita coidado, respecto mutuo e honestidade. Se o obxectivo do noso estudio é unha mellor comprensión da función que desenvolve a linguaxe na condición humana, debemos guía-los nosos esforzos polo desexo de mellora-la nosa comunicación traspasando os límites sociais e culturais. Isto aplícase tamén ó noso campo de traballo.

A participación do investigador na vida social da comunidade debe ser rexistrada do xeito máis sistemático posible. Isto faise tomando notas sobre o terreo, e a través da transcripción das gravacións dos encontros, actividades e acontecementos sociais. As notas de campo son moi importantes, xa que proporcionan ós investigadores unha oportunidade tanto para documentar información importante (que axiña se esquece se non tomamos nota), como para reflexionar sobre o que un acaba de experimentar. A parte da reflexión é crucial para avalia-lo noso propio traballo mentres o estamos a facer, e para perfilar cuestións e liñas investigadoras cara ó futuro. A transcripción é igualmente importante, xa que permite ós investigadores plasmar no papel

(ou na pantalla do ordenador) os aspectos máis salientables das interaccións, que despois poden ser interpretados, traducidos, compilados e comparados. Así, a transcripción é un determinado tipo do que Ricoeur (1981) denominou *inscrición*. Calquera tipo de inscrición, e a transcripción non é unha excepción, é unha abstracción, e como tal non é unha corrente metodolóxica, senón tamén teórica (Ochs 1979). Ó transcribi-la interacción, o antropólogo lingüístico debe confiar nos falantes nativos, que teñen o suficiente fondo cultural para comprende-la interacción que está sendo analizada e as variedades de fala que esta presenta. Hai moitas formas diferentes de transcribi-la fala e a comunicación non verbal; e eu, animo os estudantes a se familiarizaren con máis dunha forma, e logo que escollan a que mellor se adecúe ós seus obxectivos e necesidades investigadoras (Duranti 1997: cap. 5). Eu adoito recomendar unha variante das convencións presentadas orixinalmente por Gail Jefferson para a análise da conversa (Sacks, Schegloff e Jefferson 1974), onde presenta a fala organizada nunha serie de quendas. Sempre que sexa posible, eu tento facer coincidi-las quendas individuais con unidades de fala individuais. Isto fai a análise lingüística (e as buscas ó longo do corpus) máis sinxela. Eu tamén tento reflectir na transcripción a comunicación non verbal. Nunca considero unha transcripción rematada. As transcripciones necesitan refacerse de acordo cos nosos intereses investigadores e co público potencial. Por exemplo, unha transcripción que empregue símbolos fonéticos, é axeitada para os lingüistas; pero sería demasiado complicada para que a entendese calquera outra persoa. De xeito semellante, unha transcripción que tente abranger toda a información dispoñible sobre os participantes no momento da fala, sería demasiado pesada, e, polo tanto, igualmente difícil de interpretar.

As transcripciones constitúen unha primeira análise dos datos que compilamos. Obrígnanos a tomar decisións importantes sobre o que é relevante na interacción, e, ó mesmo tempo, mentres se producen ou unha vez completos, revelan fenómenos dos que non nos decatamos antes de introducirmos na transcripción.

A pasaxe de (1) está tomada dunha transcripción dunha interacción gravada nunha aldea samoana en 1988. A familia vai cear. O pai e a nai están sentados dentro da casa, mentres que os tres nenos están a saca-la comida da cociña. Este segmento ofrécenos unha oportunidade para reflexionar sobre cómo a transcripción axuda a identificar trazos na actividade que ten lugar. Neste caso, dado que a lingua é o samoano, preséntase o reto engadido de proporcionarlles unha tradución ós lectores. Eu fíxeno inserindo unha glosa interlineal palabra-por-palabra, e unha “tradución libre”, que tenta capta-la forza pragmática do que se está a dicir, sen afastarse demasiado do marco gramatical das unidades de fala samoanas. A glosa palabra-por-palabra obri-

ga o lingüista a formular hipóteses sobre as partes da fala, e tamén presupón unha descrición gramatical ou un primeiro paso cara a esta⁹.

(1) (Cea familiar # 2 de Agosto, 1988) (Despois de que soase a campá da igrexa, o pai chama os nenos para celebra-lo oficio da tarde, que consiste en orar e cantar un himno).

400 Pai: *sê ômai `i e fai muamua le loku*
 VOC vir(pl) aquí a dicir/facer primeiro ART oficio
 “vamos (todos vós) vinde aquí a rezar primeiro”

401 *ku`u ia gâ mea.*
 deixar ENF esas cousas
 “deixade esas cousas.”

402 Nai: ((ó pai)) (*se`i gofo mai le kama.*)
 deixar sentar PD ART rapaz
 “espera polo rapaz para sentarnos.”

403 *usu se pese e iloa.*
 cantar ART canción PRES coñecer
 “cantemos un himno que é coñecido (por todos).”

404 (1.0)

405 Nai: *Sefo (gofo // i luga)*
 “Sefo (ponte // dereito)”

406 Pai: *tâtou sâuni le fa`afetai i le Atua i lenei itulâ afiafi.*
 nós-INC preparar ART agradecer a ART Señor en esta hora tarde.
 “preparémonos para dar gracias ó Señor nesta hora da tarde.”

407 ((o pai comeza a cantar)) *fa`afeta::i*
 ((cantando)) “gra::cias”

408 Todos: ((os outros únense)) *i le: A:tu::a*
 a ART Señor
 “ó: Se:ñor”

409 *lê na tâ::tou tupu a::i ...*
 quen PAS nós-INC crear PRO
 “que nos creou a todos ...”

Malia a inxente cantidade de información que se obtén da gravación en vídeo e que non aparece aquí (como, por exemplo, a posición e posturas de cada participante –están sentados coas pernas cruzadas en esteiras postas no chan, nunha casa tradicional de Samoa feita de postes de madeira e sen pare-

⁹ Abreviaturas nas glosas interlineais: ART = artigo; PD = partícula deíctica posverbal; ENF = partícula enfática; EXCL = excluínte; INC = incluínte; pl = morfoloxía plural; PRES = tempo presente; PRO = pronome; PAS = tempo pasado; VOC = partícula vocativa. A fala entre parénteses sinxelas son as aproximacións máis exactas que fixen a unidades de fala difíciles de escoitar. As parénteses dobres marcan información contextual. As barras dobres (//) indican un momento de solapamento co seguinte falante. Os dous puntos (:) indican alongamento do son.

des), hai moitos aspectos da interacción en curso que a transcripción revela á análise. Pero esta análise descansa con moito no coñecemento de fondo das prácticas lingüísticas e culturais samoanas. Por exemplo, alguén que coñeza os samoanos decatárase inmediatamente da forma na que a fala da xente cambia na liña 406. Este troco vén marcado polos dous segmentos fonolóxicos (/t/ e /n/) que aparecen na liña 406, ausentes nas primeiras quendas. Ó integrar esta información, xunto co coñecemento que temos sobre o tipo de actividade que comeza no mesmo momento (o “oficio” da tarde), podemos construí-la hipótese de que o *cambio lingüístico* é un índice dun *cambio de actividade*: os participantes móvense dende a conversa (entre íntimos) ata o rezo. Un estudio etnográfico da vida social en calquera aldea samoana revelaría que cando a xente reza, empregan unha variedade fonolóxica chamada “falar ben” (*tautala lelei*) (Duranti e Ochs 1986). Nesta variedade hai unha oposición entre /t/ e /k/ e entre /n/ e /ng/ (escrito ‘g’ na ortografía samoana), que se neutraliza na maioría das outras interaccións cando se emprega a variedade chamada “falar mal” (*tautala leaga*). Nas liñas 400-405, o que falan a nai e o pai é “falar mal”, como se demostra, por exemplo, co uso da palabra /loku/ “oficio relixioso” (cun /k/) en troques de /lotu/ (cun /t/). Así, o anuncio do pai na liña 406 (“preparémonos para dar grazias ó Señor nesta hora da tarde.”), é simultáneo ó comezo da actividade conxunta –o “oficio” familiar mencionado na liña 400– e, ó mesmo tempo, trátase dunha invitación a participar dunha actividade conxunta. Cando comeza o himno, os participantes xa non van seguir sendo xulgados unicamente porque saiban qué dicir a quen, senón tamén polo xeito no que pronuncien a letra da canción. Estas poucas liñas de transcripción están cheas de información de interese sobre cómo a linguaxe media nas convencións e expectativas culturais. Por exemplo, nas liñas 402 e 405 observámo-la preocupación da nai porque os seus fillos adopten unha postura apropiada durante o oficio da tarde. Na liña 403 decatámonos do seu interese en que todos poidan participar da canción (pídelle ó seu home que elixa un himno que todo o mundo coñeza). Isto poida que sexa unha concesión feita ante a presenza dos investigadores, xa que ante a cámara ningún dos membros da familia parece descoñecer estas cancións. Ó mesmo tempo, revela que: (I) hai un repertorio de himnos para todo tipo de oficio, e a xente é consciente dos diferentes graos de competencia á hora de interpretar estes himnos –en consecuencia, falar con Deus (ou cantarlle) é definido non como un acto privado senón público; (II) a nai (máis có pai) é a encargada de controla-lo comportamento dos nenos –¿é esta unha das formas nas que a identidade social da “nai” se constrúe nesta sociedade? Obviamente, precisaríamos de máis gravacións, máis transcripcións e máis exemplos para responder esta pregunta ou calquera outra xerada por este breve fragmento. Pero este é un comezo.

Conclusións

Nesta breve descrición sobre o campo da antropoloxía lingüística, tentei perfila-los intereses que deron lugar ó estudio da linguaxe dentro do terreo da antropoloxía. Tamén establecín conexións entre os temas que guiaron a disciplina nos seus comezos, e aqueles que continúan dirixindo os seus estudiosos hoxe en día. Empecei polo interese na relación entre linguaxe e mente, e continuei coa relación entre linguaxe e prácticas culturais. Resaltei que, comparados con outros estudiosos da linguaxe, os antropólogos lingüísticos estudian as formas lingüísticas como constituíntes da cultura. Isto supón que as estruturas lingüísticas adquiren o seu significado a través dos tipos de interaccións sociais nas que son empregadas e, asemade, axudan a soste- esas interaccións sociais a través da construción e comprobación das visións do mundo, dos roles sociais e das institucións existentes. Os significados inscríbense en accións sociais repetitivas, nas que os participantes conectan a súa propia historia coa historia que recrean as accións (incluídas as palabras) dos outros. Non existe unha conexión un-a-un sinxela entre as palabras e os seus significados, pero hai factores sociais en xogo que imponen ou favorecen un par forma-contido sobre outros. Polo tanto, o obxectivo dos investigadores é explica-las maneiras nas que a linguaxe está determinada polo contexto, ou, viceversa, como o contexto é modelado, cuestionado ou cambiado pola linguaxe. Nesta empresa, tanto a observación participante como a transcrición son ferramentas esenciais. Debemos aprender a relaciona-lo uso da linguaxe coas actividades nas que este intervéen. A través desta conexión aumenta a nosa comprensión do que supón estudia-la linguaxe como un instrumento da cultura.

Exercicios

1. Observación participante: principiante vs. experto. Siga estas instrucións:

- I. Forme parella con outro estudante.
- II. Busquen unha actividade (unha segura, nada atrevido ou perigoso) coa que un de vostedes estea familiarizado, pero o outro non.
- III. Acudan xuntos a esta actividade.
- IV. Non falen o un co outro sobre a súa experiencia logo de remata-la actividade.
- V. Cada un de vostedes debería redactar un informe que relate a experiencia de ir ó lugar onde tivo lugar o acontecemento –para un de vostedes suporá a primeira vez que accede á comunidade, e para o outro será o “retorno” a ela (poden consultar etnografíaas coñecidas que os inspiren á hora de conta-la historia do seu “acceso ó terreo”). Este informe constituirá as súas “notas de campo”.
- VI. Fáganlle unha copia desas notas ó seu compañeiro.
- VII. Comparen as súas notas de campo coas do seu compañeiro, e redacten un escrito concentrándose nos seguintes puntos/dimensións:
 - a) ¿Que é o que se destaca e que é o que se exclúe en cada descripción da actividade?
 - b) ¿Ata que punto poden afirmar que o que experimentaron foi o mesmo?
 - c) ¿Que aprenderon sobre a observación-participante con este exercicio?

2. Gravación. Repitan a mesma experiencia descrita no exercicio 1, pero esta vez leven unha gravadora (asegúrense de pedirle permiso ós participantes, e sigan calquera protocolo que esixa a súa universidade para este tipo de proxectos). Escoiten a gravación e usen a información que consideren útil para redacta-lo informe da súa experiencia. Despois, respondan as seguintes preguntas:

- I. ¿Como afectou a gravación (se este foi o caso) á súa participación (por exemplo, á súa interacción cos participantes, á súa interacción cos outros, á súa conciencia do que estaba a acontecer)?
- II. ¿Como afectou a cinta gravada á súa capacidade para redacta-lo informe escrito?
- III. ¿En que se diferencia o informe que fixeron para o exercicio 1 do informe do exercicio 2?

3. Transcripción. Repitan a mesma experiencia do exercicio 2, pero esta vez transcriban unha parte da interacción gravada. Antes de comezar a transcribir, respondan as seguintes cuestións:

- I. ¿Como é a calidade da gravación e qué factores lle afectan?
- II. ¿Cambia a calidade da gravación por momentos? ¿Como o explicaría?
- III. ¿Que parte da cinta van transcribir e por que?
- IV. ¿Que convencións van empregar na transcripción e por que?
- V. ¿Que esperan sacar en limpo da transcripción?

Despois de remata-la transcripción, contesten as seguintes preguntas:

- VI. ¿Que foi o máis difícil de transcribir?
- VII. Agora que xa tentaron transcribi-la interacción gravada da cinta, ¿hai algo que farían de xeito diferente na participación, observación e gravación do acontecemento?
- VIII. ¿Que aprenderon da transcripción?

3b. Transcripción # 2. Repitan os exercicios 2 e 3, pero esta vez cunha cámara de vídeo. Compáren a experiencia de gravar e transcribir cunha gravadora coa experiencia de gravar e transcribir cunha cámara de vídeo.

4. Análise dunha actividade. Fagan unha análise da actividade na que participaron e gravaron, centrándose nalgún dos seguintes aspectos:

- I. A definición da actividade. Tenten apoiarse no xeito en que os participantes definiron a súa actividade, e en cómo poderían definir vostedes a actividade coa base da súa observación e transcripción. Poderían concentrarse en certas partes da actividade, por exemplo, o comezo e/ou o final. Tamén poderían describi-lo acontecemento de forma contrastiva, isto é, comparándoo con outro similar ou con outras actividades diferentes dentro da mesma comunidade. (Déanse conta de que van te-lo problema de recompilar información sobre acontecementos que aínda non observaron. Teñen dúas opcións: a) confiarse á literatura existente sobre o tema; b) aumenta-lo seu corpus observando outros acontecementos).
- II. Describan a competencia lingüística necesaria para participar na actividade que observaron. ¿Existen diferencias entre os participantes en termos da súa competencia? ¿Como se manifestan esas diferencias?

III. Describan a actividade como unha actuación. ¿Que aspectos da actividade caen dentro do terreo da *actuación*? ¿Como se diferencia a actuación entre os participantes?

5. Recompilación I.

Observen a transcripción que fixeron e identifiquen algúns fenómenos recorrentes; por exemplo, un tipo de xénero, actividade, acto de fala, construción lingüística, xesto. Fagan unha lista de tódalas ocorrencias; logo de facer esa lista, decatáranse de que precisan corrixi-la transcripción orixinal para que sexa máis coherente. Respondan as seguintes cuestións:

- I. ¿Que tipo de fenómeno identificaron e por que?
- II. ¿Quen o produce máis? ¿Quen o produce menos?
- III. ¿É o fenómeno que están a observar parte dunha clase máis xeral de fenómenos? ¿De que tipo?
- IV. ¿Existe literatura sobre o fenómeno que identificaron? ¿Que din os outros investigadores sobre el? ¿Confírmanse as súas observacións na literatura sobre o tema, ou descubriron un campo novo?
- V. ¿Como se relaciona o fenómeno co contexto xeral no que se presenta? ¿Como poden establecer esas relacións?
- VI. ¿Que aprenderon sobre a actividade e os seus participantes centrándose neste fenómeno particular?

6. Recompilación II.

Identifiquen un fenómeno no que estean interesados (por exemplo, unha actividade como o saúdo, un acto de fala como a desculpa, un xénero como o sermón ou unha conferencia, un tipo de termo de tratamento, un tipo de construción gramatical, un tipo de alternancia de códigos). ¿Cal sería a mellor forma de recompilar datos que lles permitisen crear unha colección importante deste tipo de fenómeno? Recompilen os datos.

7. Usen os datos recollidos no exercicio 6 para redactar unha proposta para futuras investigacións.

Bibliografía comentada

BOAS, FRANZ (1911), "Introduction", en F. Boas (ed.), *Handbook of American Indian Languages. Vol. BAE-B 40, Parte I*. Washington DC: Smithsonian Institution.

O primeiro estudo sistemático sobre os obxectivos e métodos da análise lingüística dende unha perspectiva antropolóxica.

BROWN, ROGER e ALBERT GILMAN (1960), "The pronouns of Power and Solidarity", en T.A. Sebeok (ed.), *Style in Language*. Cambridge, Mass.: The MIT Press, 253-76.

Un estudio innovador sobre o uso pronominal en diversas linguas europeas con moitas contribucións pioneiras. Baseado en estudos e fontes históricas.

CARDONA, GIORGIO RAIMONDO (1976), *Introduzione all'etnolinguistica*. Boloña: il Mulino.

Unha obra antiga, con todo é unha aínda moi útil introducción ó terreo da antropoloxía lingüística, con moitas referencias no tocante a unha ampla gama de linguas.

DURANTI, ALESSANDRO (1997), *Linguistic Anthropology*. Cambridge: Cambridge University Press. (trad. española: *Antropología lingüística*. Madrid: Cambridge University Press, 2000).

Unha introducción ó campo da antropoloxía lingüística, cunha énfase especial nas teorías sobre a cultura, os métodos e as súas relacións con outras disciplinas; especialmente coa filosofía da linguaxe, a análise conversacional e a antropoloxía cultural.

FOLEY, W. A. (1997), *Anthropological linguistics: an introduction*. Malden, MA: Blackwell.

Trátase dun estudo moi completo das principais áreas de investigación sobre lingua e cultura. Inclúe temas como a evolución da linguaxe, as relacións de parentesco e a socialización a través da linguaxe, que non aparecen recollidos noutros manuais contemporáneos.

GOODWIN, CHARLES (1981), *Conversational Organization: Interaction between Speakers and Hearers*. Nova York: Academic Press.

Un estudo moi innovador e claro sobre a construción interaccional das unidades de fala do inglés. Presenta discusións de utilidade sobre a noción de deseño do receptor e da reparación na conversa. Baseado en cintas de vídeo de interaccións conversacionais nos Estados Unidos.

HANKS, WILLIAM F. (1996), *Language and Communicative Practices*. Boulder, CO: Westview.

Unha introducción ó estudio da linguaxe no seu contexto cultural, baseada nunha coidadosa lectura do estruturalismo europeo e norteamericano, a fenomenoloxía e a semiótica, con énfase na importancia da indexicalidade. Presenta exemplos do estudio de Hanks cos falantes de maia.

HYMES, DELL (1964), "Introduction: Toward Ethnographies of Communication", en Gumperz J.J. e D. Hymes (eds.), *The Ethnography of Communication*. (número especial). Washington DC: American Anthropologist, 1-34.

Importante estudio programático sobre a etnografía da comunicación. Definiu unha liña de investigación moi influente nos Estados Unidos dos anos 70.

LUCY, JOHN A. (1992a), *Language Diversity and Cognitive Development: A Reformulation of the Linguistic Relativity Hypothesis*. Cambridge: Cambridge University Press.

Útil e rigorosa discusión da literatura sobre a Hipótese de Sapir-Whorf.

MANDELBAUM, DAVID G. (ed.), (1949), *Selected Writings of Edward Sapir in Language, Culture, and Personality*. Berkeley e Los Ángeles: University of California Press.

Unha importante recompilación de artigos por un dos fundadores do terreo da antropoloxía lingüística. Lectura esencial para calquera que estea interesado na relación entre linguaxe e pensamento.

OCHS, ELINOR e SCHIEFFELIN BAMBI B. (1984), "Language Acquisition and Socialization: Three Developmental Stories", en Shweder R.A. e R.A. LeVine (eds.), *Culture Theory: Essays on Mind, Self, and Emotion*. Cambridge: Cambridge University Press, 276-320.

Trátase do artigo que establece o terreo da *socialización lingüística*. Baseado nunha revisión exhaustiva da literatura sobre a linguaxe infantil, e nunha comparación de tres comunidades nos Estados Unidos, Samoa e Papuasía Nova Guínea.

WHORF, BENJAMIN LEE (1956), *Language, Thought, and Reality: Selected Writings of Benjamin Lee Whorf*. (editado por John B. Carroll). Cambridge, Mass.: The MIT Press.

A compilación dos escritos que fixeron de Whorf un dos máis importantes pensadores na antropoloxía lingüística.

Bibliografía complementaria

- AGHA, ASIF (1994), "Honorification". *Annual Review of Anthropology*, 23, 277-302.
- BAKHTIN, MIKHAIL M. (1981), *The Dialogic Imagination: Four Essays*. (editado por M. Holquist; traducido por C. Emerson e M. Holquist). Austin: University of Texas Press.
- (1984), *Problems of Dostoevsky's Poetics*. (editado e traducido por C. Emerson; introducción a cargo de Wayne C. Booth). Mineápole: University of Minnesota Press.
- (1986), *Speech Genres e Other Late Essays*. (traducido por W. Vern McGee). Austin: University of Texas Press.
- BAUMAN, RICHARD (1977), *Verbal Art as Performance*. Rowley, Mass.: Newbury House.
- e BRIGGS CHARLES (1992), "Genre, Intertextuality, and Social Power". *Journal of Linguistic Anthropology*, 2 (2), 131-72.
- BEEMAN, WILLIAM O. (1993), "The Anthropology of Theater and Spectacle", *Annual Review of Anthropology*. ((eds.) Durham W.H., Daniel E.V. e B.B. Schieffelin), 369-93.
- BURKS, ARTHUR W. (1948-49), "Icon, Index and Symbol", *Philosophy and Phenomenological Research*, 9, 673-89.
- CARROLL, JOHN B. (1956), "Introduction", en J.B. Carroll (ed.), *Language, Thought, and Reality: Selected Writings of Benjamin Lee Whorf*. Cambridge, Mass.: The MIT Press, 1-34.
- CATON, STEVEN C. (1990), "*Peaks of Yemen I summon*": *Poetry as Cultural Practice in a North Yemeni Tribe*. Berkeley: University of California Press.
- CHOMSKY, NOAM (1959), "Review of Verbal Behavior by B.F. Skinner". *Language*, 35, 26-58.
- (1965), *Aspects of the Theory of Syntax*. Cambridge, Mass.: The MIT Press.
- DARNELL, REGNA (1990), *Edward Sapir: Linguist, Anthropologist, Humanist*. Berkeley: University of California.
- DIXON, R.M.W. (1972), *The Dyirbal Language of North Queensland*. Cambridge: Cambridge University Press.
- DU BOIS, JOHN W. (1993), "Meaning without intention: Lessons from divination", en Hill J.H. e J.T. Irvine (eds.), *Responsibility and Evidence in Oral Discourse*. Cambridge: Cambridge University Press, 48-71.

DURANTI, ALESSANDRO (1992), "Language in Context and Language as Context: The Samoan Respect Vocabulary", en Duranti A. e C. Goodwin (eds.), *Rethinking Context: Language as an Interactive Phenomenon*. Cambridge: Cambridge University Press, 77-99.

— (1993a), "Intentions, Self, and Responsibility: An Essay in Samoan Ethnopragmatics", en Hill J.H. e J.T. Irvine (eds.), *Responsibility and Evidence in Oral Discourse*. Cambridge: Cambridge University Press, 24-47.

— (1993b), "Intentionality and Truth: An Ethnographic Critique", *Cultural Anthropology*, 8, 214-45.

DURANTI, ALESSANDRO e ELINOR OCHS (1986). "Literacy Instruction in a Samoan Village", en Schieffelin B.B. e Gilmore P. (eds.), *Acquisition of Literacy: Ethnographic Perspectives*. Norwood, Ablex, 213-32.

GADAMER, HANS-GEORG (1986), "Text and Interpretation", en Wachterhauser B.R. (ed.), *Hermeneutics and Modern Philosophy*. Albany: State University of New York Press, 377-96.

GIVÓN, TALMY (1989), *Mind, Code, and Context: Essays in Pragmatics*. Hillsdale: Lawrence Erlbaum Associates.

GOODWIN, CHARLES e ALESSANDRO DURANTI (1992), "Rethinking Context: An Introduction", en Duranti A. e Goodwin C. (eds.), *Rethinking Context: Language as an Interactive Phenomenon*. Cambridge: Cambridge University Press, 1-42.

GOODWIN, MARJORIE HARNESS e CHARLES GOODWIN (1987), "Children's Arguing", en Philips S., Steele S. e Tanz C. (eds.), *Language, Gender, and Sex in Comparative Perspective*. Cambridge: Cambridge University Press, 200-48.

GUMPERZ, JOHN J. (1964), "Linguistic and Social Interaction in Two Communities", *American Anthropologist*, 66 (6), 137-53.

GUMPERZ, JOHN J. e STEPHEN C. LEVINSON (1991), "Rethinking Linguistic Relativity", *Current Anthropology*, 32, 613-23.

— (eds.), (1996), *Rethinking Linguistic Relativity*. Cambridge: Cambridge University Press.

HAVILAND, JOHN B. (1979a), "Guugu Yimidhirr Brother-in-Law Language", *Language in Society*, 8, 365-93.

— (1979b), "How to Talk to Your Brother-in-Law in Guugu Yimidhirr", en Shopen T. (ed.), *Languages and Their Speakers*. Cambridge: Mass., Winthrop.

- HILL, JANE H. (1988a), "Language, Culture, and Worldview", en Newmeyer F.J. (ed.), *Linguistics: The Cambridge Survey, IV. Language: The Socio-Cultural Context*. Cambridge: Cambridge University Press.
- (1988b), "Language, Genuine or Spurious?", en Kroskrity P. (ed.), *The Ethnography of Communication: The Legacy of Sapir. Essays in Honor of Harry Hoijer 1984*. Los Angeles, UCLA Department of Anthropology, 9-54.
- HILL, JANE H. e KENNETH C. HILL (1986), *Speaking Mexicano: Dynamics of a Syncretic Language in Central Mexico*. Tucson: University of Arizona Press.
- HILL, JANE H. e BRUCE MANNHEIM (1992), "Language and World View", *Annual Review of Anthropology*, 21, 381-406.
- HOPPER, PAUL J. e SANDRA A. THOMPSON (1980), "Transitivity in Grammar and Discourse", *Language*, 56, 251-99.
- HOPPER, PAUL J. e ELIZABETH CLOSS TRAUGOTT (1993), *Grammaticalization*. Cambridge, Cambridge University Press.
- HYMES, DELL (1966), "Two types of Linguistic Relativity", en Bright W. (ed.), *Sociolinguistics*, A Haia: Mouton.
- (1972a), "Models of the Interaction of Language and Social Life", en Gumperz J.J. e Hymes D. (eds.), *Directions in Sociolinguistics: The Ethnography of Communication*. Nova York: Holt, Rinehart e Winston, 35-71.
- (1972b), "On Communicative Competence", en Pride J.B. e Holmes J. (eds.), *Sociolinguistics*. Harmondsworth: Penguin, 269-85.
- (1981), *In Vain I Tried to Tell You": Essays in Native American Ethnopoetics*. Filadelfia: University of Pennsylvania Press.
- JOHNSTONE, BARBARA (1996), *The Linguistic Individual: Self-Expression in Language and Linguistics*. Nova York: Oxford University Press.
- KEATING, ELIZABETH (1998), *Power Sharing: Language, Rank, Gender and Social Space in Pohnpei, Micronesia*. Oxford: Oxford University Press.
- KOERNER, E.F. KONRAD (1992), "The Sapir-Whorf Hypothesis: A Preliminary History and a Bibliographical Essay", *Journal of Linguistic Anthropology*, 2 (2), 173-98.
- KUIPERS, JOEL C. (1990), *Power in Performance: The Creation of Textual Authority in Weyewa Ritual Speech*. Filadelfia: University of Pennsylvania Press.

LABOV, WILLIAM (1966), *The Social stratification of English in New York City*. Arlington: Center for Applied Linguistics.

— (1972), *Sociolinguistic Patterns*. Filadelfia, University of Pennsylvania Press.

— (1984), “Intensity”, en Schifffrin D. (ed.), *Meaning, Form, and Use in Context: Linguistic Applications, GURT '84*. Washington DC: Georgetown University Press.

LAKOFF, GEORGE (1987), *Women, Fire, and Dangerous Things: What Categories Reveal About the Mind*. Chicago: Chicago University Press.

LAKOFF, GEORGE e MARK JOHNSON (1980), *Metaphors We Live By*. Chicago: The University of Chicago Press.

LEVINSON, STEPHEN C. (1992), “Primer for the Field Investigation of Spatial Description and Conception”, *Pragmatics*, 2 (1), 5-47.

LUCY, JOHN A. (1992b), *Grammatical Categories and Cognition: A Case Study of the Linguistic Relativity Hypothesis*. Cambridge: Cambridge University Press.

MARTIN, LAURA (1986), “Eskimo Words for Snow: A Case Study in the Genesis and Decay of an Anthropological Example”, *American Anthropologist*, 88, pp. 418-23.

MILROY, LESLIE (1987), *Language and Social Networks*, (2ª edición). Oxford: Blackwell.

MILROY, LESLIE e JAMES MILROY (1992), “Social Network and Social Class: Toward an Integrated Sociolinguistic Model”, *Language in Society*, 21, 1-26.

OCHS, ELINOR (1979), “Transcription as Theory”, en Ochs E. e Schieffelin B.B. (eds.), *Developmental Pragmatics*. Nova York: Academic Press, 43-72.

— (1992), “Indexing Gender”, en Duranti A. e Goodwin C. (eds.), *Rethinking Context*. Cambridge: Cambridge University Press.

— (1996), “Linguistic Resources for Socializing Humanity”, en Gumperz J.J. e Levinson S.C. (eds.), *Rethinking Linguistic Relativity*. Cambridge: Cambridge University Press, 407-37.

OCHS, ELINOR, PATRICK GONZALES e SALLY JACOBY (1996), “When I Come Down I’m in the Domain State”: Grammar and Graphic Representation in the Interpretative Activity of Physicists”, en Ochs E., Schegloff E.A. e Thompson S.A. (eds.), *Interaction and Grammar*. Cambridge: Cambridge University Press, 328-69.

- PALMER, GARY B. e WILLIAM R. JANKOWIAK (1996), "Performance and Imagination: Toward an Anthropology of the Spectacular and the Mundane". *Cultural Anthropology*, 11 (2), 225-58.
- PEIRCE, CHARLES SANDERS (1940), "Logic as Semiotic: The Theory of Signs", en Buchler J. (ed.), *Philosophical Writings of Peirce: Selected Writings*. Londres: Routledge e Kegan Paul.
- RICOEUR, PAUL (1981), *Hermeneutics and the Human Sciences*. Cambridge: Cambridge University Press.
- SACKS, HARVEY, EMANUEL A. SCHEGLOFF e GAIL JEFFERSON (1974), "A simplest Systematics for the Organization of Turn-Taking for Conversation". *Language*, 50, 696-735.
- SAPIR, EDWARD (1921), *Language*. Nova York: Harcourt, Brace e World.
- (1933), "Language". *Encyclopaedia of the Social Sciences*, 155-69.
- ([1927] 1949a), "The Unconscious Patterning of Behavior in Society", en Mandelbaum D.G. (ed.), *Selected Writings of Edward Sapir in Language, Culture, and Society*. Berkeley: University of California Press, 544-59.
- (1949b), "The Status of Linguistics as a Science", en Mandelbaum D.G. (ed.), *Selected Writings of Edward Sapir in Language, Culture, and Personality*. Berkeley e Los Angeles: University of California Press, 160-66.
- (1994), *The Psychology of Culture: A Course of Lectures*. (reorganizado e editado por Judith T. Irvine). Berlín: Mouton de Gruyter.
- SCHEGLOFF, EMANUEL A. (1972), "Notes on a Conversational Practice: Formulating Place", en Sudnow D. (ed.), *Studies in Social Interaction*. Nova York: Free Press, 75-119.
- (1986), "The Routine as Achievement". *Human Studies*, 9, 111-51.
- SCHIEFFELIN, BAMBI B. (1990), *The Give and Take of Everyday Life: Language Socialization of Kaluli Children*. Cambridge: Cambridge University Press.
- SCHIEFFELIN, BAMBI B., KATHRYN WOOLARD e PAUL KROSKRITY (eds.), (1998), *Language Ideologies*. Oxford, Oxford University Press.
- SEARLE, JOHN R. (1969), *Speech Acts: An Essay in the Philosophy of Language*. Cambridge: Cambridge University Press.
- SILVERSTEIN, MICHAEL (1976), "Shifters, Linguistic Categories, and Cultural Description", en Basso K.H. e Selby H.A. (eds.), *Meaning in Anthropology*. Albuquerque: University of New Mexico Press, 11-56.

— (1979), “Language Structure and Linguistic Ideology”, en Clyne P.R., Hanks W.F. e Hofbauer C.L. (eds.), *The Elements: A Parassession on Linguistic Units and Levels*. Chicago: Chicago Linguistic Society, 193-247.

— (1984), “On the Pragmatic ‘Poetry’ of Prose: Parallelism, Repetition, and Cohesive Structure in the Time Course of Dyadic Conversation”, en D. Schiffrin (ed.), *Meaning, Form, and Use in Context: Linguistic Applications*. Washington DC: Georgetown University Press, 181-99.

VOLOSHINOV, VALENTIN NOKOLAEVIC (1973), *Marxism and the Philosophy of Language*. (traducido por Ladislav Matejka e I.R. Titunik). Nova York: Seminar Press. (1ª edición 1929 e 1930).

WHORF, BENJAMIN LEE (1956a), “Grammatical Categories”, en J.B. Carroll (ed.), *Language, Thought, and Reality: Selected Writings of Benjamin Lee Whorf*. Cambridge Mass.: The MIT Press, 87-101.

— (1956b), “Linguistics as an Exact Science”, en J.B. Carroll (ed.), *Language, Thought, and Reality: Selected Writings of Benjamin Lee Whorf*. Cambridge, Mass.: The MIT Press, 220-32.

WOOLARD, KATHRYN A. e BAMBI B. SCHIEFFELIN (1994), “Language Ideology”. *Annual Review of Anthropology*, 23, 55-82.

Capítulo 8

PSICOLINGÜÍSTICA

Ángel López García
Universitat de València

A psicoloxía e a lingüística

É interesante preguntarse qué cre que está facendo un científico cada vez que se enfronta ó seu obxecto de estudo. Non é o mesmo estudia-la natureza como o faría un escolástico, isto é, como ámbito de cumprimento de leis especulativas sen corroboración posible, que como o fixeron os homes do Renacemento, é dicir, en calidade de comportamento regular cuantificable. Para Aristóteles, o tempo é o número do movemento segundo o antes e o despois; para Galileo, o resultado de dividi-lo espacio percorrido por un móbil pola velocidade á que circula. Segundo isto, a física pode ser considerada como unha disciplina preferentemente matemática –“o libro da natureza está escrito con números”, dicía Galileo–, ou como unha parte da filosofía –da cal o seu ámbito máis nobre, e non por casualidade, foi denominado “metafísica” por parte de Aristóteles–.

A lingüística foi durante séculos unha mera posibilidade da filoloxía, unha preocupación que afectou episodicamente a algúns filólogos, sen chegar a encarnar nunha disciplina independente. Pero desde o seu nacemento como tal, a comezos do século XX, oscilou entre dúas tendencias contrapostas, aínda que complementarias: a que concibe a lingüística como parte da psicoloxía social e a que a considera como parte da psicoloxía individual. O punto de vista psicosociolóxico en lingüística foi adoptado xa por F. de Saussure, o fundador da disciplina:

Acabamos de ver que a lingua é unha institución social, pero diferénciase por moitos trazos das outras institucións políticas, xurídicas, etc. Para comprender a súa natureza peculiar hai que facer intervir unha nova orde de feitos. A lingua é un sistema de signos que expresan ideas, e por iso comparable á escritura, ó alfabeto dos xordomudos, ós ritos simbólicos, ás formas de cortesía, ós sinais militares, etc. Só que é o máis importante de todos eses sistemas. Pódese, pois, *concebir unha ciencia que estudie a vida dos signos no seo da vida social*. Tal ciencia sería parte da psicoloxía social, e por conseguinte da psicoloxía xeral. Nós chamarémola *semioloxía* [...] A lingüística non é máis ca unha parte desta ciencia xeral. (Saussure 1916: § 3.3) (ed. esp., p. 60)

Fronte a esta postura psicolóxica colectivista, a tradición que encabeza N. Chomsky considera os feitos da linguaxe como algo pertencente ó dominio da psicoloxía individual:

A teoría da linguaxe é simplemente esa parte da psicoloxía xeral que se ocupa dun “órgano mental” particular: a linguaxe humana. Estimulada por unha experiencia continua e axeitada, a facultade da linguaxe crea unha gramática que xera oracións dotadas de propiedades formais e semánticas. A persoa sabe a lingua xerada por esta gramática e, empregando outras facultades relacionadas coa mente e as estruturas que estas producen, pode proceder a empregar esa lingua que agora sabe [...] O psicólogo teórico (neste caso o lingüista), o psicólogo experimental e o neurofisiólogo están dedicados a unha empresa común. (Chomsky 1975: II) (ed. esp., p. 50)

Poucas escolas lingüísticas se mostran alleas a estas dúas grandes liñas de pensamento: lingüística como psicoloxía social e lingüística como psicoloxía individual. Fóra das posicións máis cruamente formalistas, como a glosemática ou a gramática categorial, para as que a linguaxe é tan só unha especie de álgebra, *os lingüistas saben que son psicólogos e que están facendo psicoloxía*. Tanto é así que mesmo os herdeiros naturais da glosemática, os estruturalistas, recuperaron en parte o psicoloxismo sociolóxico, aínda que invertendo a dependencia da lingua respecto á sociedade. Mentres que A. Martinet aínda non supera o limiar da teoría fisicalista da información (Charron 1977: 8), E. Benveniste xa é un funcionalista que atende ó sentido en calidade de significado intencional, polo tanto, psicosociolóxico:

A terceira relación entre sistemas semióticos será denominada RELACIÓN DE INTERPRETANCIA. Designamos así a que constituímos entre un sistema interpretante e un sistema interpretado [...] o sociólogo observará que a lingua funciona dentro da sociedade que a engloba; decidirá pois que a sociedade é o todo, e a lingua a parte. Pero a consideración semiolóxica inverte esta relación, xa que só a lingua permite a sociedade. A lingua constitúe o que mantén xuntos os homes, o fundamento de tódalas relacións que ó seu tempo fundan a sociedade. Poderá dicirse entón que é a lingua a que contén a sociedade. (Benveniste 1974: § 3.II) (ed. esp., p. 65)

Esta proposta, que fai relación á metalinguaxe ou conciencia lingüística antes ca á linguaxe, chegou a ser común a toda a ciencia moderna da linguaxe, ata o punto de que con frecuencia a lingüística a penas se diferencia da psicolingüística. Así D. Sperber e D. Wilson escriben, no seu coñecido traballo *Relevance*, que marcou un fito na evolución da disciplina, o seguinte:

As explicacións da comunicación, ou ben non son psicolóxicas en absoluto e evitan falar de pensamentos, intencións, etc., ou ben dan por sentado que a intención dun emisor consiste en provocar certos pensamentos específicos nun oínte. Queremos suxerir que a intención informativa do emisor pode describirse mellor como unha intención de modificar directamente non os pensamentos do oínte, senón o seu entorno cognitivo [...]

Consideramos que unha intención é un estado psicolóxico, e damos por suposto que o contido da intención debe estar mentalmente interpretado. En concreto, o emisor ten que ter en mente unha representación do conxunto de supostos que pretende facer manifesto ou máis manifesto para o oínte. (Sperber e Wilson, 1986: § I. 11) (ed. esp., p. 76-77)

Na lingüística actual ninguén, fóra de certos reducidos círculos formalistas, pon en cuestión a natureza psicolóxica da linguaxe humana e o feito de que a forma de abordalo debe tomar prestado o seu método da psicoloxía. Sen embargo, para chegar ó método internacional, de raizame basicamente fenomenolóxica, que é o que impera na actualidade, houbo que superar dúas etapas non menos importantes, a conductista e a asociacionista.

Os métodos psicolóxicos e a súa aplicación á lingüística

Historicamente cabe rexistrar tres grandes métodos psicolóxicos: o asociacionismo, o conductismo e a psicoloxía da Gestalt. Aínda que desde o punto de vista cronolóxico o asociacionismo é o máis antigo e os outros dous veñen coincidir no tempo, os seus aproveitamentos en lingüística sucedéronse, de maneira que, a grandes trazos, pode dicirse que o distribucionalismo é basicamente conductista, que a gramática transformacional se fundamenta no asociacionismo e que o cognitivismo, do que a gramática funcional pode considerarse unha primeira etapa, parte dos presupostos *gestálticos*.

2.1. Métodos lingüísticos conductistas: a *I.C. Analysis* e o distribucionalismo

O conductismo é unha teoría psicolóxica materialista que considera que a conducta, tanto animal coma humana, só pode ser descrita en termos do que nos é dado observar. Isto quere dicir que se observo que unha persoa cambia a expresión do seu rostro e que se pon triste é inútil que me pregunte en qué estará pensando, qué a angustia e cousas parecidas, pois os pensamentos e os sentimentos pertencen a esa caixa negra que é o cerebro e resultan inaccesibles á observación empírica. O único que podoo cuestionarme é qué suscitou o seu cambio de expresión e qué consecuencias se derivaron diso; por exemplo, advirto que X estaba alegre, pero a chegada de Z entristeceuno e entón X abandonou a sala. Neste modelo, a tristeza de X descríbese polo *estímulo* que o precede, a chegada de Z, e pola *resposta* á que dá lugar, a marcha de X:

ESTÍMULO: chegada de Z → ESTADO PSICOLÓXICO: tristeza de X → RESPONSTA: marcha de X

O conductismo clásico parte das ideas de Pavlov e dos seus experimentos con animais a finais do século XIX. Cando un can, ó que se lle practicou unha incisión no conducto salival, é enfrontado a un anaco de carne (estímulo), a súa reacción é crear saliva (resposta). Isto é o que se chama un *estímulo incondicionado*; a visión e o olor da comida provocan a salivación do can

como *resposta incondicionada*. Pero podemos asociar ó alimento un estímulo que non provocaría illadamente a salivación, por exemplo, o tanxido dunha campá. Esta campá, que é un *estímulo condicionado*, chega a provoca-la salivación do can mesmo en ausencia de comida, co que se chega a unha *resposta condicionada*.

O estruturalismo americano, fundado por Bloomfield e que deu lugar a dúas correntes metodolóxicas emparentadas, a análise en constituíntes inmediatos e o distribucionalismo, declárase conductista de maneira explícita. Para que non houbese dúbidas, foi o propio Bloomfield quen se encargaría de explica-la orixe da linguaxe en termos conductistas na súa obra capital de 1933:

Supoñamos que Jack e Jill están paseando por un camiño. Jill está famenta. Ve unha mazá nunha árbore. Fai un ruído coa larinxe, a lingua e os labios. Jack salta o valado, sobe á árbore, toma a mazá, tráella a Jill e pona na súa man. Jill cómea. Esta sucesión de acontecementos podería estudiarse de moitas maneiras, pero como estamos estudiando a linguaxe, distinguiremos entre *acto de fala* e todo o demais, que chamaremos *feitos empíricos*. Visto deste xeito, o incidente consta de tres partes que se suceden no tempo: A. Feitos empíricos que preceden o acto de fala; B. Fala; C. Feitos empíricos que seguen o acto de fala. (Bloomfield 1933: § 2.2)

Bloomfield considera que A (sensación de fame de Jill provocada por certos fluídos estomacais, imaxes da mazá que impresionan a súa retina, etc.) constitúe o *estímulo* relativo a Jill. Por outro lado, os feitos de C (toma a mazá, trága e cómea) constitúen a reacción de Jill. Sen embargo, o acto de fala de B non é necesario: se Jill estivese soa e tivese forza e axilidade suficientes para salta-lo valado e subir á árbore, tomaría ela mesma a mazá. Neste caso, o estímulo E de A e a reacción R de C sucederíanse casualmente na forma $E \rightarrow R$. Non obstante, ó servirse da secuencia lingüística de B, Jill logra unha eficiencia maior, pois substitúe a súa reacción física R por unha reacción lingüística r, que obra como estímulo lingüístico e que propicia a reacción física R de Jack, isto é: $E \rightarrow r \dots e \rightarrow R$. Como continúa dicindo Bloomfield:

No canto de molestarse co valado e a árbore, Jill fixo un pequeno movemento coa boca e coa gorxa, o que produciu un leve ruído. Ó instante Jack comezou a reaccionar por ela; realizou as accións que non estaban ó alcance da forza de Jill e finalmente esta conseguiu a mazá. *A linguaxe permite producir unha reacción (R) cando é outra persoa a que tivo o estímulo (E) [...] A división do traballo e, con ela, a actividade de toda sociedade humana débese á linguaxe.* (Bloomfield 1933: § 2.2)

Resulta evidente que a explicación bloomfieldiana do acto de fala é conductista. A asociación da secuencia lingüística ó feito de desexar unha mazá acaba tendo a consecuencia de que as palabras vullan por unha instrución para que o outro tome froita, aínda que non haxa presente ningunha árbore (por exemplo, en *tráeme unha mazá da neveira*), no mesmo sentido en que o son da campá provoca salivación no can de Pavlov. Pero os psicólogos pronto se decataron de que os comportamentos aprendidos –e non os espontáneos, como a salivación– requirían un reforzo da conducta a posteriori. Por exemplo, considérese cómo se adestran os animais por un instructor, digamos cómo se ensina un hámster a saltar por un aro. O instructor observa os saltos e piruetas casuais do animal na gaiola e cada vez que pasa polo aro recompénsao cun cánabo: chegará un momento no que o hámster interprete o cánabo como a recompensa ó seu salto polo aro e a visión do mesmo dará lugar a tal comportamento.

Este é o fundamento do distribucionalismo. Segundo Z. Harris:

En ambos tipos de análise, a fonolóxica e a morfolóxica, a lingüista enfróntase primeiramente ó problema de establece-los elementos relevantes. Para seren relevantes, os elementos deben establecerse sobre unha base distribucional: x e z están incluídos no mesmo elemento A se a distribución de x está en relación con outros elementos B, C, etc., en certo sentido a mesma cá distribución de z . (Harris 1951: § 2.2)

En termos prácticos esta definición tan abstracta funciona como segue. ¿Como sabemos que *vermello* (x) e *voluminoso* (z) pertencen á mesma categoría do ADJECTIVO (A), fronte a *comían* (t) e *montaña* (w), por exemplo, os cales son respectivamente un verbo (B) e un substantivo (C)? Porque tanto *vermello* como *voluminoso* poden estar colocados detrás dun termo da categoría SUBSTANTIVO (C) e diante dun termo da categoría PREPOSICIÓN (D), como en *o libro vermello de Xoán, o libro voluminoso de Xoán, as casas vermellas sobre o río, os paquetes voluminosos sen atar*, etc. Tecnicamente dise que *vermello* e *voluminoso* son definidos entre outros, polo entorno B...D no que aparecen.

O lector xa se daría conta de que o fundamento do distribucionalismo segue sendo conductista: *vermello* é un termo situado entre o estímulo SUBSTANTIVO e a resposta PREPOSICIÓN, no mesmo sentido no que o acto de fala se situaba entre os desexos de Jill e as accións de Jack. Tanto é así que os textos incompletos, nos que faltan palabras ou están borrosas, adóitanse interpretar servíndonos implicitamente deste tipo de argumentacións: nun texto mutilado como *Nun [...] da Mancha...*, dámonos conta de que [...] só pode estar cuberto por un substantivo concreto ou por un adjectivo substan-

tivado e dificilmente por un verbo, por unha conxunción ou por un artigo. Agora ben, a forma de adquirir ese coñecemento implícito polo falante nativo ou polo estranxeiro que aprende unha L2 non é automática. Non é que o neno ou o estranxeiro escoiten *un* e o dito estímulo seguido da reacción *Mancha* termine facéndolles intercalar *lugar*. Pola contra, o que acontece é que empregan *lugar* en moitos contextos, uns adecuados e outros manifestamente inadecuados (**unha lugar, *este lugar de eu, etc.*), e só chegan a empregar sempre as secuencias aceptables tras advertir xestos de aquiescencia ou acenos de desagrado en numerosos ensaios previos. Noutras palabras, que o distribucionalismo se basea no esforzo conductista a posteriori, como o que caracteriza a aprendizaxe de habilidades por parte dos animais.

Este tipo de conducta a posteriori foi denominada comportamento dos *operants* por Skinner (1957), mentres que a conducta clásica do experimento de Pavlov denominouse comportamento de *respondents*. O mesmo Skinner estableceu a seguinte clasificación dos *operants*:

- Os *mands* supoñen un estado de privación do emisor e a resposta conseguente do receptor tende a satisfacer a necesidade de aquel: *teño sede + “dálle auga”*.
- Nos *tacts* hai un elemento exterior, o referente, que provoca a resposta; *¿que teño na manga?*; —*semella unha mancha de viño*.
- Os *autoclitics* reproducen unha actividade verbal anterior e son típicos do discurso referido: *di que é cedo para ir*.
- As *echo answers* caracterízanse por reproducir patróns fónicos: *Chámanlle Maquiavelo; ¿Maquiavelo?*

A proposta de Skinner foi duramente criticada polos asociacionistas e, dentro da lingüística, por Noam Chomsky (1959) na súa célebre recensión de *Verbal behavior*. Isto conduciu a unha versión máis sofisticada do conductismo, a chamada teoría dos dous factores de Mowrer (1960). Consiste en diferenciar entre vínculo estímulo-reacción e a predisposición que o suxeito do experimento adquire cara ó dito estímulo, que pode ser de achegamento ou de fuxida. Por exemplo, os loros que aprenden sons humanos non precisan ser reforzados cada vez, en realidade refórzanse a si mesmos, como se tivesen desexo de aprender, polo que cada secuencia fónica que logran transmitir e é recoñecida polos seres humanos prodúcelles satisfacción e lévaos a emitir novas secuencias.

Este é o fundamento da *I.C. Analysis* ou análise en constituíntes inmediatos, movemento contemporáneo do distribucionalismo. O que constataron os autores que traballaban dentro desta corrente é que as categorizacións a que procedía o distribucionalismo non só resultaban dunha análise automática baseada nos contornos, senón tamén que a partición espontánea das

secuencias polos falantes nativos levaba ás mesmas clases distribucionais. Noutras palabras, que os falantes nativos refórzanse a si mesmos e chegan a desenvolver unha conciencia metalingüística da lingua, que permite diferenciarlo aceptable do inaceptable.

Así, cando a un falante galego se lle pide que divida a expresión *os meus amigos déronme a noraboa* en dúas partes faino na forma [os meus amigos] e [déronme a noraboa], nunca como [os meus amigos déronme] + [a noraboa] ou outras combinacións binarias que puideran imaxinar; a continuación divide [os meus amigos] en [os meus] e [amigos] e [déronme a noraboa] en [déronme] e [a noraboa], etc. O resultado pode plasmarse globalmente no esquema:

[[[os] [meus]] [amigos]] [[déronme] [[a] [noraboa]]]

a base de situar entre sucesivas parénteses as agrupacións e unidades de nivel inferior, ou ben como:

os | meus || amigos ||| déronme || a | noraboa

cunha barra por cada nivel máis alto que se alcanza. O importante é notar que, en realidade, as unidades e subunidades así alcanzadas correspóndense coas clases distribucionais que poderían ser establecidas polo método dos contornos (Wells, 1947). Por iso é fácil etiquetar categorialmente os resultados dunha análise en constituíntes inmediatos:

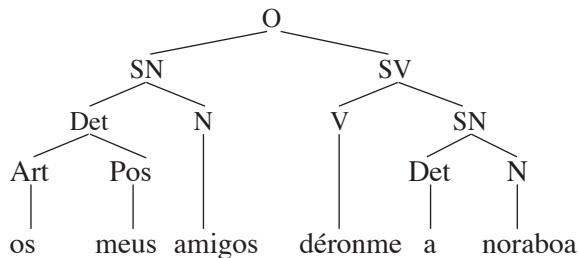

2.2. Métodos lingüísticos asociacionistas: a gramática transformacional

Historicamente a orixe do método asociacionista pode retrotraerse ata os filósofos presocráticos. A idea de que percibímo-lo mundo porque as súas calidades se asocian a calidades similares que levamos nós mesmos xa foi formulada por Empédocles cando postula a hipótese de que o mesmo percibe o mesmo: “coa terra vémo-la terra, coa auga vémo-la auga, co éter vémo-lo éter...”. Sen embargo, estas ideas permaneceron larvadas durante moitos séculos e non rebrotaron ata o empirismo inglés do século XVII cando Locke polemiza con Descartes no seu *Essay on human understanding* ó opoñerse á

hipótese cartesiana das ideas innatas e supoñer que a mente é unha *tábula rasa*, un encerado baleiro. Segundo Locke, a mente só pode obter ideas a partir da experiencia, da observación aplicada ós obxectos sensibles ou ás operacións mentais. As calidades, primarias e secundarias, están nos obxectos, as ideas provocadas por elas, simples ou compostas, na mente.

Pode parecer sorprendente que cifrémo-la orixe da gramática xenerativa no asociacionismo, pois, como é sabido, Noam Chomsky reivindicou explicitamente Descartes e as súas ideas no seu libro *Cartesian linguistics* de 1966. Sen embargo, hai que dicir que esta evolución é posterior ós seus primeiros traballos e insinúa xa unha proclividade ó cognitivismo típica do momento actual. Orixinariamente a gramática transformacional concíbese como un algoritmo, é dicir, como un mecanismo de substitución automática duns símbolos por outros. Aínda máis: nese momento, representado por *Syntactic Structures* (1957), o que importa é imita-la xeración automática de secuencias de símbolos que practican os ordenadores. Neste sentido un compoñente da base que consta de regras de reescritura do tipo $X \rightarrow T Z$, isto é:

$$\begin{aligned} O &\rightarrow SN SV \\ SN &\rightarrow (\text{Det}) N \\ SV &\rightarrow V (SN) \\ N &\rightarrow \text{rapaz, María, pan...} \\ V &\rightarrow \text{come, traballa...} \end{aligned}$$

coas que poderíamos xerar oracións como *María traballa* ou *o rapaz come pan*, é un mecanismo tipicamente asociacionista. James Mill, o psicólogo que deu carta de natureza definitiva ó asociacionismo no seu ensaio *Analysis of human mind* (1829), advertira que as sensacións se agrupan en cadeas e as ideas que suscitan tamén, tanto en presenza da sensación como de xeito independente. Noutras palabras, que ver un cabalo é unha sensación que nos pode levar a outra sensación, por exemplo a fixarnos no seu xinete que está ó lado, pero tamén a idea do seu dono, que nos conduce tal vez á esposa deste e así sucesivamente.

A interpretación da secuencia de regras de arriba axústase obviamente a este patrón. Os artigos léxicos *rapaz*, *María*, *come*, etc., son sensacións fónicas primarias que levan ideas categoriais correlativas: *María* leva a N, *come* leva a V, *pan* leva a N. Pero, segundo reza unha das leis de Mill, as sensacións sucesivas conducen a ideas sucesivas, de xeito que *come + pan* conduce a V + N e de aquí, xa con independencia das sensacións orixinais, a SV, e logo, ó asociarse a SN, a O.

Unha distinción moi importante establecida por tódolos asociacionistas é a que opón a asociación libre á asociación inducida. A asociación libre consiste en presentar ó suxeito un estímulo e deixar que libremente este o

leve a outro: por exemplo, ante a palabra *casa* pode asociar *nai* ou *almorzo* ou *tarde* ou *catorce*, etc. Con todo, xa se ve que algúns termos son máis previsibles ca outros. Se se lle deixa escoller dentro dunha secuencia de opcións, teremos unha asociación guiada, que é o que caracteriza o método do diferencial semántico de Osgood, Suci e Tannenbaum (1957). Esta diferenza foi establecida tamén polos primeiros transformativistas cando distinguiron gramáticas independentes do contexto (*context free grammars*) e gramáticas dependentes do contexto (*context bound grammars*): do mesmo xeito que os psicólogos prefiren as probas de asociación inducida ás de asociación libre, altamente imprevisible, tamén os gramáticos chegaron á conclusión de que a linguaxe humana parece estar rexida por regras dependentes do contexto do tipo $X \rightarrow T / Z...W$ (substitúase X por T no contexto Z...W), antes que por regras independentes do contexto. Isto conduciu a unha reformulación das regras de arriba, que adoptaron formulacións contextuais do tipo $V \rightarrow V_{\text{transitivo}} / ...SN$, etc. Esta frase é a que caracteriza o segundo modelo chomskiano, a chamada teoría estándar de *Aspects of the Theory of Syntax* (1965), na que abundan as regras de selección e as de subcategorización estricta.

2.3. Métodos lingüísticos *gestálticos*: o funcionalismo e o cognitivismo

A *Gestaltpsychologie* é unha escola psicolóxica xurdida en Alemaña a comezos do século XX. En 1912 Werner Wertheimer publicou o seu ensaio *Experimentelle Studien iiber das Sehen von Bewegungen* no que investiga o chamado efecto ϕ (phi), que é o fundamento do cine: se se proxecta nunha pantalla un punto luminoso A e, tras un lapso de tempo suficientemente pequeno, un segundo punto luminoso B, próximo ó anterior, tense a impresión de que un só punto se despraza de A a B. Así pois, o que se ve non é primeiro A e logo B, senón $A\phi B$, onde ϕ é a percepción dun movemento que é unha *Gestalt* (unha forma) porque non está nin en A nin en B. A proposta representa un xiro radical respecto do asociacionismo e do conductismo, pois esixe unha interpretación desde arriba: os todos non son sumas das partes, senón máis ca elas, de xeito que a parte se define pola súa posición no todo.

A *Gestaltpsychologie* caracterízase por organizar cada escena perceptiva, é dicir, cada captación do mundo, mediante unha estrutura constituída por unha *figura* e un fondo, segundo puxo de manifesto o psicólogo danés Edgar Rubin. A *figura* é o elemento destacado, que en imaxes plásticas se caracteriza por máis luz cós demais, estar en primeiro plano e ocupar unha posición central. O fondo está constituído polo resto dos elementos, peor iluminados, en planos accesorios e en posición lateral. Unha condición estrutural da *figura* é que sexa única e obrigatoria; os fondos, pola contra, poden ser plurais, pero tamén poden estar ausentes.

É notable a importancia que esta escola psicolóxica chegaría a cobrar en lingüística, pois subxace a todo o funcionalismo europeo e ó cognitivismo americano. F. de Saussure, o fundador do círculo de Xenebra, estaba influído polas ideas do xestaltista alemán Christian von Ehrenfels, autor dun traballo titulado *Ueber Gestaltqualitäten* (1890) no que demostra que unha melodía pode cambia-las súas claves sen que se modifique o seu recoñecemento estrutural. Ó seu tempo Roman Jakobson, o pai do círculo de Praga, asistiu en Moscú ás clases do *gestaltista* Kurt Koffka e fixo uso dos conceptos *gestálticos* no seu libro *Kindersprache, Aphasie und allgemeine Lautgesetze* (1946). Desde entón pode dicirse que todo o funcionalismo europeo, con escasas excepcións, ten unha base xestáltica. Por exemplo, L. Tesnière (1959) define os conceptos fundamentais da sintaxe nestes termos:

En principio, un elemento subordinado non pode depender máis ca dun só rexente. Pola contra un rexente pode dominar varios subordinados, por exemplo: *mon vieil ami chante cette jolie chanson*. Todo rexente que domina un ou varios subordinados forma o que chamaremos un *nó* [...] Chamaremos *función* das palabras ó papel que se lle asigna no mecanismo de expresión do pensamento [...] Resulta do anterior que a *sintaxe estrutural* é ó mesmo tempo a *sintaxe funcional* e que como tal debería estudar sobre todo as funcións necesarias para a vida oracional. (Tesnière 1959: cp. 3 e 19)

Como pode verse, o que Tesnière chama *nó* é simplemente a *figura*, única e obrigatoria, mentres que os elementos rexidos por el constitúen o fondo. Similarmente, Danes* (1967), un dos autores máis caracterizados da chamada *perspectiva funcional da oración*, destaca o carácter dual da organización informativa do discurso, de xeito que na secuencia falada o normal é que a unidade de apoio que xa se coñece, o tema ou figura, sexa explicado por unha serie de elementos novos que compoñen o rema ou fondo; Talmy (1975) salientou a natureza xestáltica da oposición tema/rema como criterio de articulación textual:

Ó analiza-la estrutura da expresión [...] constatámo-la súa natureza bipartita. Estas dúas partes poden ser definidas desde distintas perspectivas: (a) Partindo do suposto de que no acto de comunicación cada expresión é, en principio, unha enunciación sobre algo, chamaremos ás partes respectivas tópico ou tema (aquilo do que estamos falando) e comentario ou rema [...] (b) desde outro punto de vista, recoñecemos que o tópico contén elementos vellos ou xa coñecidos, mentres que o comentario transporta información nova [...] (Danes* 1967: 504)

O curioso é que a partir de certo momento estas nocións chegaron a ser comúns tamén á gramática xenerativa. Isto é debido a que o asociacionismo

conduce implicitamente a propostas cognitivistas. Por exemplo, John Stuart Mill, quen continuou a obra do seu pai na súa magna *Lóxica* (1843), xa formula unha serie de leis de asociación que son o antecedente inmediato das leis *gestálticas*:

Destas leis a primeira supón que as ideas similares tenden a excitarse entre si. A segunda é que cando dúas impresións foron experimentadas con frecuencia (ou mesmo pensadas) ben simultaneamente, ben nunha sucesión inmediata, entón sempre se repite unha destas impresións ou a idea dela tende a excita-la idea da outra. (Mill 1843: 532)

Nesta cita advírtese o anticipo das dúas leis da Gestalt, a da semellanza e a da proximidade: dados xxXX, preferimos interpretalos como un grupo xx e un grupo XX que na forma xxX fronte a XX, por exemplo; sen embargo, se tivesemos xxX XX, é moi probable que os grupos percibidos fosen precisamente xxX e XX, é dicir, os que vinculan elementos próximos entre si. A gramática transformacional, que a finais dos setenta chegara a unha rúa cega, saíu así do paso botando man de nocións xestálticas.

Unhas veces procede dentro da ortodoxia xenerativista. É o que fai Jackendoff (1983), cando rompe coa tradición referencialista da semántica interpretativa de Katz e Fodor (1963), asumida por *Aspects*, para quen os significados das palabras asóciase simplemente como átomos, constituídos por un conxunto de condicións de verdade, ós nós terminais das cadeas sintácticas. Fronte a este procedemento sumatorio, tan típico do asociacionismo,

Det	+	N	+	V	+	Adv
<i>o</i>		<i>nen</i>		<i>ve</i>		<i>ben</i>

[masc, sing] [-adulto, +home][+proceso de creación de imaxes na retina] + [calidade positiva]

Jackendoff entende que o significado é o resultado dunha captación global da escena, similar á percepción sensorial desta:

Resumindo o punto de vista que postulo, a Hipótese da Estructura Conceptual, propón a existencia dun único nivel de representacións mentais, a partir do cal e sobre o cal se proxectará toda a información periférica [...] As teorías dos sentidos e a da acción superpóñense á teoría semántica [...] Neste estudio, usaremos primeiramente a visión para constrinxila teoría semántica e, conforme vaíamos avanzando, farémo-lo contrario, servíndonos da linguaxe para enriquece-la teoría da cognición. (Jackendoff 1983: 22)

Nada ten de estraño, desde esta perspectiva, que en Fillmore (1985) xa se fale de organiza-la oración en forma de escenas perceptivas e que Chomsky incorpore os casos de aquel na forma teórica temática do chamado modelo de rección e ligamento (Chomsky 1988). Moi típica deste punto de vista, por exemplo, sería a explicación da diferenza que existe entre *o raio asustou María* e *María asustouse polo raio* a base do caso que se converte en figura en cada oración, respectivamente o CAUSATIVO e o PACIENTE.

Pero o máis común foi que este cambio de perspectiva remata traducíndose nunha verdadeira crise do modelo xenerativista. Así xurdiron unha serie de propostas que adoitan englobarse baixo a rúbrica común de *gramática cognitiva*, se ben algunhas proceden de antigos xenerativistas como Langacker (1987-1991), e outras de funcionalistas afíns á tradición europea, como Givón (1985). Nesta perspectiva considérase que as nocións lingüísticas, como a propia experiencia vital, son vagas, graduais e propenden fortemente ó iconismo, é dicir, a reflecti-la estrutura dunha realidade que captamos con parecida imprecisión e ambigüidade;

Se tódolos demais factores son equivalentes, unha experiencia codificada resulta tanto máis fácil de almacenar, recordar e comunicar canto máis isomórfico coa experiencia vén se-lo seu código. (Givón 1985: 189)

A adquisición da linguaxe polos nenos e as súas bases neurolóxicas

3.1. A adquisición da linguaxe como problema

Un aspecto estreitamente ligado á psicolingüística é o relativo á adquisición da linguaxe polos nenos. É notable que ata hai ben pouco os lingüistas non se interesasen por esta cuestión e que tan só fose obxecto das preocupacións dos psicólogos. Do mesmo xeito que existen tres propostas básicas na teoría da aprendizaxe, a conductista, a asociacionista e a cognitivista, formularon tres hipóteses sobre a forma na que os nenos aprenden a súa lingua materna:

- Como estímulos condicionados, é dicir como secuencias verbais que acompañan os estímulos incondicionados e que co tempo chegan a substituílos: o neno que chora recibe alimento dos seus pais e oe *leite*, ata que chega un momento en que di *leite* precisamente para recibir este alimento. Unha forma avanzada desta proposta conductista constitúea a chamada epistemoloxía xenética, que foi desenvolvida por Piaget (1923) en Xenebra.

- Como procesos de asociación de secuencias verbais a situacións do mundo. É a proposta de Vygotsky (1962): o neno toma as secuencias verbais que o rodean de maneira global e progresivamente vainas compartimentando, de xeito que, nun primeiro momento, a expresión *dáme o zapato de Xosé* asóciase a unha escena vivida polo neno, pero, máis tarde, fragmentase e asóciase ós referentes de cada palabra, *dáme*, a unha acción, *zapato*, a un obxecto e *Xosé*, a unha persoa.

- Como procesos de captación mental do mundo. Desta proposta, típica do cognitivismo, suponse que os procesos de categorización son asemade conceptuais e lingüísticos; o neno, tras repetidos fracasos nos que aplica o termo *can* a moitos referentes que os adultos non teñen por tales (gatos, cordeiros, almofadas...), acaba por adxuntalo correctamente ós seus referentes, porque ó mesmo tempo chega a facerse unha idea do *CAN* no seu cerebro.

Hoxe en día as teorías de adquisición da linguaxe manexadas polos psicolingüistas son case unicamente cognitivistas. Isto é debido a que, calquera que sexa a hipótese metodolóxica da que parten, todos son conscientes do

que Noam Chomsky chamou “problema de Platón”, é dicir, de que sen algún tipo de predisposición innata sería imposible que os seres humanos chegasen a desenvolver-la linguaxe. Todo o relativo á aprendizaxe de funcións biolóxicas (comer, andar, sexo...) pode ser explicado perfectamente en termos conductistas. Tamén o comportamento aprendido artificialmente como consecuencia da cultura (conducir, cocinar, vestirse...) admite unha explicación de natureza asociacionista. Ata aquí nada diferencia o ser humano dos demais animais, salvo en termos cuantitativos: os animais son igualmente capaces de comer, de correr ou de reproducirse e, cun instructor axeitado, chegan a facer outras moitas cousas similares ás que fai o home. Pero os animais non falan, os seres humanos si. Disto dedúcese que debemos herdar dos nosos proxenitores algún tipo de información xenética específica para chegar a desenvolver, sen aparente dificultade, un instrumento tan complexo como é a linguaxe e o seu correlato inevitable: o pensamento.

No que xa non coinciden os lingüistas é na extensión e importancia que debemos conceder ó factor herdanza. Para os funcionalistas o ser humano posúe unha propensión innata a desenvolver certas funcións comunicativas e a xeneralizalas no paso da infancia á idade adulta. É unha idea que xa aparece no antropólogo Malinowski e que levou a Halliday (1975) a distinguir seis funcións comunicativas da linguaxe infantil a cada unha das cales corresponden unha serie de expresións correlativas e só elas. Así, os nenos usarían certas expresións como instrumentos auxiliares (*quero leite*, en vez de tomala por si mesmos), outras para establecer interaccións (*ti es bo*), outras para manifesta-la personalidade (*o neno está aquí*), outras para informar (*o pano está no caixón*), outras para obter información (*¿onde está?*), outras para domina-los demais (*¡cala!*) e outras, en fin, para crear universos mentais (*eu serei o rei e ti a raíña*). Co tempo estas funcións fúndense na oración e asumen valores abstractos máis xerais.

En cambio, os xenerativistas supoñen que o neno posúe toda unha gramática incipiente entre a herdanza xenética e a súa dotación cromosómica. Para xustificalo argúen que sería imposible explicar que os nenos desenvolvan o complexísimo sistema que é calquera lingua natural tendo como datos de entrada tan só as pobres mostras que reciben dos adultos. O que sucede máis ben, afirman, é que o neno herda xeneticamente unha gramática universal que leva adxunto un sistema de parámetros, de xeito que os datos do contexto lingüístico non precisan subministrar leis e categorías da gramática, senón tan só fixa-los parámetros que caracterizan o idioma adquirido fronte a outros. Por exemplo, a gramática universal contería a noción funcional de “suxeito”, de maneira que o neno que nace está preparado para recoñece-la existencia de suxeitos na lingua dos seus proxenitores. Sen embargo, os datos que recibe poden favorece-la fixación do parámetro “suxeito léxico elidible”

ou a do parámetro “suxeito léxico obrigatorio”. Os nenos galegofalantes que posúen a estrutura “suxeito + predicado” oen expresións como *non teño cartos, está cansa, fomos á casa, etc.*, xunto a expresións como *miña nai quéreme moito* ou *o can ladra*, co que ademais interiorizan o feito de que o galego é unha lingua de suxeito elidible. Os nenos anglofalantes, pola contra, só escoitan *I have no money, she is tired* ou *we went home*, e aínda que eles mesmos din *have no money, is tired* ou *went home*, co tempo acaban por excluír estas posibilidades do seu repertorio ante a falta de apoio dos adultos.

É difícil saber cal das dúas posturas está no certo, se a que supón que o único que herdamos é un conxunto de capacidades cognitivas que permitirían adquirir unha lingua ou ben a que supón un sistema lingüístico universal incipiente. Ultimamente desenvolveuse unha corrente que combina os datos procedentes da nova ciencia do cerebro cos datos lingüísticos e que tal vez axude a ver luz no túnel: a neurolingüística. Hai aproximadamente un século, Broca advertiu que unha lesión na parte posterior da terceira circunvolución frontal do hemisferio esquerdo do cerebro produce deficiencias na pronuncia, é dicir, que o significante tal vez se atope localizado nesa área cerebral. Pouco despois, Wernicke engadiu a evidencia de que os traumatismos no lóbulo temporal afectan, en cambio, á captación do significado. Desde entón estas ideas, que supoñen unha certa fisioloxización da linguaxe e que avalan a hipótese innatista, foron moi discutidas, pois non faltan testemuños médicos que as contradín, entre outros que, pasado un tempo, o cerebro é quen de reorganiza-las súas habilidades orixinais, sempre que a lesión non sexa moi grave. O propio R. Jakobson (1964) terciou na disputa sinalando que o que se ve afectado por esas lesións é algo máis abstracto, a saber, respectivamente, a capacidade para manexar unidades contiguas (o eixo sintagmático) ou para manexar unidades simultáneas (o eixo paradigmático), habilidades que non son só lingüísticas, senón cognitivas en xeral.

Tamén foi Jakobson o iniciador dunha orixinal vía de acceso para tentar responder estes interrogantes: a xenética. Nun coñecido relatorio dun congreso no que se analizaban as relacións da lingüística con outras ciencias escribía o seguinte:

Os descubrimentos espectaculares realizados estes últimos anos no terreo da xenética molecular son presentados polos investigadores mesmos en termos tomados da lingüística e da teoría da información [...] Cada palabra comprende tres subunidades de codificación chamadas “bases nucleotídicas” ou “letras” do “alfabeto” que constitúen o código. Este alfabeto comprende catro letras diferentes “utilizadas para enuncia-la mensaxe xenética”. O “diccionario” do código xenético comprende 64 palabras diferentes que, tendo en conta os seus elementos constitutivos, denomínanse “tripletes”, pois cada un deles forma unha secuencia de tres letras.

[...] Por conseguinte, podemos afirmar que, de tódolos sistemas transmisores de información, o código xenético e o código verbal son os únicos que están fundados no emprego de elementos discretos que, en si mesmos, están desprovistos de sentido, pero que serven para constituí-las unidades significativas mínimas. (Jakobson 1971: 678-680)

A observación de Jakobson sinalaba unha analoxía curiosa entre código xenético e código lingüístico e abría un camiño esperanzador para a neuro-lingüística. Por desgracia, trinta anos despois non houbo a penas novidade salientable neste campo. Sen embargo, ultimamente algo está cambiando (López García, 1997). En realidade, chamar “letras” ós catro ácidos nucleicos (Adenina, Timina-Uracilo, Citosina, Guanina), que se agrupan en cadeas de tres deles para formar aminoácidos que se consideran “palabras”, parece unha licencia terminolóxica. É certo que, coma na lingua, a orde dos ácidos nucleicos resulta pertinente e, así, CAU é a Histidina, pero UAC é a Terosina, como *sul* difire de *lus*. Sen embargo, a Leucina, por exemplo, pode ser representada indistintamente por UUA, UUG, CUU, CUC, CUA e CUG, o que non sucede na linguaxe, onde os sinónimos nunca son absolutos e sempre difiren polo contexto.

Para chegar a establecer un verdadeiro paralelismo significativo e non meramente superficial entre o código xenético e o código lingüístico hai que partir do feito de que nas secuencias de ADN unha porcentaxe nada desbotable destas non codifica ningunha proteína. Ademais, o emparellamento do ADN coa cadea de aminoácidos non é directo, senón a través do ARN mensaxeiro e dun dobrado que fai corresponder A a T/U e C a G:

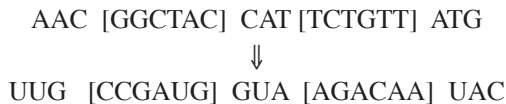

Estas cadeas de símbolos xa recordan máis de preto a linguaxe. Por unha banda, sucede que gran parte da información (a que puxemos entre corchetes: [...]) non se aproveita, o que se asemella ós elementos redundantes de calquera cadea lingüística (o*s* mo*zo*s alto*s* che*gan* tar*de*, con catro marcas para sinala-lo mesmo valor “plural”). Por outra banda, a cadea ten dúas formas, a de partida e a de chegada, o que lembra o proceso da comunicación, no que a secuencia emitida polo falante é descodificada polo oínte de xeito semellante, pero nunca igual ó orixinal. De aí séguese que, probablemente, as dúas propostas que compiten en relación co proceso de adquisición da linguaxe, a innatista e a constructivista, non sexan incompatibles, senón complementarias. O ser humano herda unha maneira de transmitir

información que é lingüística na forma, aínda que en sentido estricto non se trate dunha gramática, senón máis ben dun conxunto de técnicas de procesamento e descodificación.

3.2. Etapas na adquisición da linguaxe polos nenos

A aprendizaxe da linguaxe polos nenos é un proceso diacrónico e como tal foi tratado; distínguense varios niveis e, dentro de cada un, as etapas que se van alcanzando de maneira sucesiva. Neste campo, como en tódolos demais, cada momento histórico interesouse polo aspecto ó que se orientaba a metodoloxía lingüística vixente. Así, antes da II Guerra Mundial, predominaba o interese pola Fonética, cos coñecidos estudos de Grégoire (1937), que veñen se-lo correlato do método neogramático preponderante en filoloxía románica. A eclosión do estruturalismo praguense, pouco antes do conflito, determinou importantes achegamentos fonolóxicos nos anos corenta: sobre todo por parte de R. Jakobson (1941), coa importante novidade de advertir estreitos paralelismos entre os paradigmas fonolóxicos que se van alcanzando polo neno e os que se van perdendo polo ancián afectado de afasia. A época dourada da lingüística, que chega a fins dos setenta, é predominantemente gramatical: tanto se se parte dun método funcionalista (Alarcos, 1976), como se a perspectiva é máis ben transformacional (Brown 1973) o importante é a conclusión de que as distintas categorías e estruturas lingüísticas non son adquiridas de maneira aleatoria, senón seguindo unha orde predicible na que os membros non marcados adoitan precederlos marcados. O momento presente interésase sobre todo pola adquisición do significado e das circunstancias pragmáticas que prestan valor contextual a cada emisión: os estudiosos da linguaxe infantil advirten que o neno vai perfeccionando a súa cognición do mundo e a súa socialización a medida que incrementa o seu vocabulario (Pinker 1984).

Pero, ó tempo, é notable que cada un dos niveis lingüísticos se investigase preferentemente desde algún dos métodos psicolóxicos aludidos arriba, seguramente porque son coetáneos das correntes lingüísticas que se inspiraron neles. Así temos:

A Fonética e a Fonoloxía do neno

Os nenos ensaian durante o seu primeiro ano de existencia as posibilidades fónicas do seu aparello articulario, de xeito que chegan a producir case tódolos sons das linguas naturais. Sen embargo, o contorno sonoro creado polos adultos ten o efecto de filtra-lo fluxo fónico dos nenos e fixar nos seus hábitos tan só os sons que son propios da lingua que están oíndo. Nisto séguese unha orde marcada pola frecuencia. Tódalas linguas coinciden en

que os nenos desenvolven primeiro un vocalismo mínimo (o /a/, unha vocal anterior /i-e/ e unha vocal posterior /u-o/) e un consonantismo mínimo (/t/, /p/, /k/ e /m/). A partir de aquí, diverxen conforme ó inventario típico de cada lingua. Como pode verse, a aprendizaxe fónica dos nenos segue patróns tipicamente conductistas: primeiro hai unha conducta non condicionada (é o que se chama a fase do *babbling*) e despois unha conducta condicionada polo contorno da lingua dos adultos.

A Gramática do neno

Pinker (1994) compara o proceso de aprendizaxe da linguaxe polos nenos cun célebre chiste, segundo o cal a situación do bebé é similar á dun can ó que o seu amo está repreendendo e que da secuencia *Linda, está quieta, Linda que me manchas o pantalón, Linda que vou deixarte na casa, Linda non sexas tola*, só capta *Linda, bla bla bla, Linda, bla bla bla, Linda, bla bla bla*, etc. Desde o punto de vista gramatical, as pausas son fundamentais. Nun primeiro momento, o neno capta unha secuencia sonora entre dous silencios, //.....//, e atribúea a unha situación extralingüística (dáse conta de que *¿queres máis leite?*, secuencia que non comprende, vai asociado ó biberón que lle están achegando). Nun segundo momento advirte que cada enunciado adoita ter unha pausa intermedia, precisamente a que separa aquilo do que se fala (o suxeito) do que se está dicindo do anterior (o predicado): en *a miña nena vai tomar este biberón* advirte a estrutura //.../...//, é dicir, separa *a miña nena* de *vai tomar este biberón*. Ó tempo vai asociando certas palabras ó membro suxeito, co que crea unha clase de substantivos, e outras ó predicado, co que crea outra de verbos e os seus satélites. O proceso continúa ata chegar á fase adulta. O que importa advertir é que o fundamento da adquisición da gramática é asociacionista, o neno vai asociando fragmentos cada vez menos extensos ós pares función-categoría que lles corresponden.

A Semántica e a Pragmática do neno

Sexa como for, o que os nenos aprenden non é nin unha serie de hábitos lingüísticos nin unha listaxe de palabras evocadas por aqueles e susceptible de ser almacenada na memoria, senón a comunicárense coas persoas do seu contorno servíndose dos ditos instrumentos. Isto significa que, con independencia da habilidade de fragmenta-la escena nas súas compoñentes mínimas, ó neno interésalle sempre máis a globalidade da escena e as consecuencias que desta se seguen para el/ela. Por iso a aprendizaxe dos aspectos semánticos e pragmáticos da linguaxe é operado como unha Gestalt: os nenos non aprenden o significado de cada palabra tal e como pode ofrecelo un diccionario, senón que se dan conta de que en cada situación tal palabra serve para algo e chegan a incorporar unha idea xeral de cáles son os usos centrais des-

Patoloxías gramaticais

A *afasia sensorial* adoita obedecer a unha lesión na primeira circunvolución da rexión temporal do hemisferio esquerdo (chamada área de Wernicke porque foi este autor o primeiro que a describiu). Tradúcese en paragramatismos, isto é, en confusións dos morfemas flexivos (pasado por futuro, etc.) e de partes da oración (adxectivo por verbo, etc). Tamén son frecuentes os neoloxismos, é dicir, as palabras inexistentes na lingua, aspecto que recorda ós termos da fala infantil que logo desaparecen na fase adulta.

Patoloxías semánticas.

A *afasia amnésica* ou *anomia* responde a unha lesión cerebral de difícil localización e ten como manifestación máis evidente a dificultade para encontra-la palabra axeitada en cada momento, o que obriga ó paciente a servirse de complicadas paráfrases (*o aparello da hora polo reloxo*, etc.).

Estas tres afasias constitúen propiamente o inventario de patoloxías lingüísticas. É moi significativo que os pacientes afectados por elas teñan asemade dificultades psicolóxicas para movérense na vida corrente. Así, os afásicos deixan de exercer-lo control sobre as situacións pragmáticas estereotipadas (confunden un saúdo cunha amoestación, por exemplo) e mostran serias carencias no uso creativo da linguaxe. O primeiro indica un déficit nos hábitos de conducta, o segundo unha dificultade nos hábitos de asociación. En cambio, outras patoloxías da linguaxe só son lingüísticas polas súas manifestacións verbais, pero non pola orixe, que se atopa en carencias dos órganos fonadores ou da capacidade mental en xeral. Entre as primeiras cóntanse: a *apraxia* (incapacidade para coordinar certos músculos faciais), a *disartria* (lesións en determinados músculos fonadores), a *tartamudez* (trastornos no ritmo da fala), a *agnosia acústica* (dificultade para procesa-los sons), a *xordeira* (imposibilidade de audición). Entre as segundas destaca especialmente a *esquizofrenia*, que se traduce en manifestacións lingüísticas propias de etapas primitivas da linguaxe (por exemplo, a reificación lingüística, consistente en confundi-las palabras coas cousas).

A aprendizaxe de linguas segundas e a psicolingüística

É moi frecuente que os métodos de aprendizaxe de L2 (*linguas segundas*, é dicir, linguas distintas da(s) que aprendemos de nenos) estean relacionadas con algunha teoría psicolingüística. Dado que aprender unha lingua é desenvolver unha actividade psicolóxica, que inclúe factores de almacenaxe de datos na memoria e factores de adquisición de hábitos de conducta, nada ten de sorprendente que baixo cada un dos modelos de aprendizaxe actualmente vixentes haxa unha teoría psicolóxica subxacente.

4.1. Os métodos mnemotécnicos de aprendizaxe de L2

Aínda recoñecendo a gran diferenza que existe entre a ensinanza tradicional de linguas a base de traducir textos literarios e aprender listaxes de vocabulario, por unha parte, e o moderno método funcional-nocional, que tenta incluír cada expresión dentro dunha área nocional específica, por outra, no que respecta ó seu soporte psicolingüístico, ambos métodos comparten unha característica común: o asociacionismo.

O método clásico: gramática e vocabulario

A proposta máis antiga, completamente desacreditada, pretendía ensinar linguas mediante unha gramática e un dicionario. Así se vén ensinando latín desde a Idade Media e así se ensinaba o inglés e o francés ata hai ben pouco. Por suposto, sen éxito. Sen embargo, tal perversión pedagóxica partía dun fundamento psicolóxico correcto. A tradición retórica que culmina nas *Institutiones oratoriae* de Quintiliano supuña que os seres humanos temos unha serie de ocos na memoria, os *loci* ou lugares, nos que buscámo-las informacións que precisamos cada vez que queremos construír unha oración. Un hexámetro medieval compéndiao deste xeito: *quis, quid, ubi, quibus auxiliis, cur, quomodo, quando?*, é dicir, quen, qué, ónde, con qué medios, por qué, cómo, cándo. Se se lembra cál era a estrutura das leccións de inglés ou de francés dos manuais de hai algunhas décadas advertirase que en cada capítulo había unha pequena trama argumental, cuns protagonistas (quén), que ían, por exemplo, ó mercado (ónde) a mercar, digamos, peixes

(qué), diferentes cada día da semana (cándo), discutían os prezos cos vendedores (cómo) e pagaban unha cantidade de cartos (con qué medios). Ninguén aprendía a falar en inglés ou en francés, pero, sexa como for, o procedemento permitía fixar bastante ben algunhas estruturas sintácticas e moitas palabras.

O método nocional-funcional

Contra o que cabería esperar, o método nocional-funcional, desenvolvido en 1971 por un equipo de expertos dirixidos por John Trim baixo os auspicios do Consello de Europa, apóiase nos mesmos eixos semánticos có método tradicional. En teoría, aquel método representa unha superación da gramática e unha tentativa de organiza-la ensinanza por medio dun *unit-credit system* capaz de subministra-la estrutura conceptual básica das persoas adultas. Sen embargo, no momento de elaborar un *syllabus* concreto (é dicir, un programa, o que agora se chama un “deseño curricular”), atopámonos coa seguinte proposta (Wilkins 1976):

- a) Tempo (punto no tempo, duración, relacións temporais, frecuencia, secuencia)
- b) Cantidade (divisibilidade, numerais, operacións)
- c) Espacio (dimensións, localización, movemento)
- d) Relacións (axente, beneficiario, instrumento, obxecto)
- e) Deíxe (persoal, local, temporal)
- f) Modalidade (grao de certeza, grao de compromiso)
- g) Funcións comunicativas (xuízo, persuasión, argumentación, exposición, emocións)

É fácil decatarse de que o hexámetro tradicional cambiou simplemente a orde de exposición dos argumentos: cándo (tempo), cánto (cantidade), ónde (espacio), quen e qué (relacións), cómo (modalidade). Con dous significativos engadidos, certamente: as funcións comunicativas e a deíxe. Pero este é o paso que leva da asociación libre ó diferencial semántico de Osgood, Suci e Tannenbaum.

Antano, o estudante de idiomas tiña que aprende-lo vocabulario asociando unhas palabras a outras como o falante nativo asocia palabras na conciencia: o termo *cadeira* lévanos ó termo *mesa* e *mesa a prato* e *prato a arroz*... Pola mesma razón, o termo inglés *chair* que lle estamos ensinando levarao a *table*, *table a dish*, *dish a rice*, etc. No asociacionismo clásico é imprevisible a ónde chegará unha serie de termos unidos por vínculos semánticos espontáneos, todo depende do falante e das súas circunstancias. Para evitar tal dispersión, Osgood e os seus colaboradores propuxéronse, segundo vimos, somete-lo suxeito a respostas alternativas que tiñan que reflecti-los ámbitos fundamentais de dispersión de significado de cada pala-

bra. Isto quere dicir que o procedemento do diferencial semántico (unha escala graduada con sete divisións) permitiría situa-lo termo nun espacio semántico n-dimensional, segundo a situación de fala e a función comunicativa máis relevante en cada caso. Por exemplo, *mesa* terá un valor físico na expresión *estaba sentado á mesa*, un valor social na expresión *organizaron unha mesa redonda sobre o sexismo*, un valor pragmático na expresión *a mesa negociadora rompeu onte os acordos*, etc. Por outra banda, os usos de *mesa* refírense a situacións deícticas diversas: *esta mesa non é esa mesa*, aínda que siga sendo o mesmo obxecto, *a miña mesa non é a túa mesa*, etc. En conclusión, podemos dicir que o método nocional-funcional representa unha mellora do produto mnemotécnico tradicional paralela á evolución que leva a psicolingüística desde o asociacionismo libre ata o inducido.

4.2. Os métodos operativos da aprendizaxe de L2

Pero unha lingua é moito máis. O seu vocabulario básico pode ser moi reducido (entre cincocentas e dúas mil palabras), en tanto que as situacións comunicativas que nos permite resolver son moitísimas. O procedemento mnemotécnico tratado arriba é como se tivesemos á nosa disposición un taller de arquitectura para facer pequenas reparacións domésticas: algunhas serán perfectas, pero esixirían demasiado tempo, e outras resultarán imposibles. Non ten sentido tapar un buraco da parede da cociña cun deseño de alzada e outro de planta, nin é posible desembaza-lo desaugadoiro da pía con lapis e cartabón. Os que aprenderon linguas co método mnemotécnico teñen así a incómoda sensación de que perderon o tempo. Non de todo, é certo: son capaces de ler un xornal en inglés ou en francés, mais no momento de falar a súa impericia resulta dolorosamente evidente. Isto levou a ensaiar dous métodos de índole conductista, o audio-lingual e o comunicativo.

O método audio-lingual

Esta técnica consiste en repetir incansablemente certas estruturas gramaticais, os *patterns*, ata lograr que o alumno automaticase o seu emprego. Así, sobre o modelo “Subject + Past + prep.X + Z time unit + ago” formamos *I lived in Vigo three years ago, you worked at Alfageme five months ago, my mother left London a week ago*, etc. O fundamento psicolóxico deste método é conductista. Os alumnos reciben un estímulo coñecido, por exemplo, un *pattern* cun oco estrutural, e reaccionan, igual có can de Pavlov, colocando a palabra que facía falla para completa-lo sentido. Se recibiron “¿*quen... fixo?*” e poñen *o*, obteñen o resultado ¿*quen o fixo?*, se poñen *lo*, obteñen *¿*quen lo fixo?*: no primeiro caso, o instructor gratifica a resposta cun aceno de asentimento, e no segundo, non a gratifica e esixe un novo

intento. Un pequeno cambio na estrutura, permítelle resolver outras situacións parecidas ó aprendiz por medio dunha xeneralización, por exemplo, para responder axeitadamente a pregunta anterior: *fíxeno eu*.

O método comunicativo

Hoxe en día o método audio-lingual está absolutamente desacreditado e impúxose o chamado método comunicativo. E é que, como afirma Adela Costa:

Se analizasémo-lo repertorio verbal que un número reducido de falantes emprega en calquera situación comunicativa, dariámonos conta de inmediato do sentido eminentemente práctico dos usos lingüísticos. Falar é, basicamente e antes ca nada, unha maneira de actuar sobre a realidade. Probablemente a máis importante [...] Coas palabras e, ás veces, polas palabras, obtemos calquera cousa dos interlocutores e ordenamos, interrogamos, loamos, criticamos, animamos, saudamos, despedimos, etc. [...] En efecto, o uso lingüístico concíbese en termos de conducta verbal observable. Isto, academicamente, significa que non se trata de alcanzar un nivel de información pasiva, senón un conxunto de capacidades lingüísticas activas ou activables nunha situación comunicativa concreta. (Costa 1994: 91)

Como pode verse, o fundamento conductista do método comunicativo da aprendizaxe de L2 formúlase explicitamente, só que, fronte ó método audio-lingual, non se trata do conductismo clásico, senón da chamada teoría conductista dos dous factores, postulada por Mowrer, á que aludimos arriba. Os procedementos utilizados habitualmente polo método comunicativo son a interacción na aula e a realización de tarefas diversas. Ós estudantes pídeselles que simulen que están buscando piso, despedíndose dun compañeiro que marcha de vacacións ou desculpándose co anfitrión porque chegaron tarde á festa, etc. Todas estas tarefas son conductas operativas, é dicir, conductas que non poden ensinársese, senón que só poden lograr unha gratificación a posteriori na vida social. No fondo, entre o estudante ó que se ensina a despedirse e o hámster ó que se ensina a saltar polo aro existen poucas diferencias: en ambos casos aplícase a idea de Mowrer de que o desexo (de éxito social ou de cánabos) xera achegamentos e determinadas respostas como signos. O problema é que, á hora da verdade, a complexidade da vida social é tan enorme que as situacións simuladas que se aprenderon na aula vense pronto desbordadas pola realidade.

4.3. Visión de conxunto

Cada situación de aprendizaxe de linguas e cada habilidade lingüística en particular piden unha metodoloxía específica. Non é igual aprender unha lingua para falala ca para escoitala, para lela ca para escribila. As catro habi-

lidades tradicionais (falar, entender, escribir, ler) non se aprenden coa mesma facilidade desde calquera dos catro métodos ós que acabamos de referirnos. Non hai dúbida de que o método mnemotécnico tradicional se propuña sobre todo ensinar a traducir textos clásicos, isto é, interesábase pola lectura comprensiva dos mesmos: deixar de recoñecer esta evidencia resulta dunha miopía absurda respecto ós fundamentos pedagóxicos da nosa civilización grecolatina. Tampouco sería xusto nega-la utilidade do método audio-lingual para facilita-la escritura na lingua allea: despois de memorizar unha serie de estruturas gramaticais, resulta moi sinxelo substituí-las palabras que faltan e escribir unha carta, un informe ou o texto que sexa. O descrédito destes dous métodos anticuados está relacionado coa perda de influencia do texto escrito a fins do século XX. Onte estudiabamos linguas para ler ós seus escritores ou manter correspondencia comercial con empresas doutros países: a posibilidade de telas que falar ou escoitar era moi remota, pois case ninguén viaxaba. Hoxe interésanos falar e escoitar, traballar no estranxeiro, manter intercambios nun *chat* da rede ou ver canles de TV dixital noutras linguas.

O que estea interesado en falar, fará ben en segui-lo método comunicativo; o que queira comprende-lo que din os outros ha de coñecer unha grande cantidade de palabras e expresións axeitadas a situacións específicas, é dicir, tería que empregar sobre todo o método nocional-funcional. Os manuais de didáctica repiten incansablemente que os métodos modernos son mellores cós antigos: é unha inxenuidade típica da saxonización que nos invade. Son mellores ou peores: depende de para qué. Para falar e entender resultan preferibles, para ler e escribir correctamente, desde logo non o son. En realidade, os catro métodos examinados resultan complementarios e axústanse ás catro habilidades aludidas como segue:

ÉPOCA	MÉTODO	
MODERNA	CONDUCTISTA comunicativo FALAR	MNEMOTÉCNICO nocional-funcional ENTENDER
	audio-lingual ESCRIBIR	clásico LER

Como pode verse, os métodos antigos aplícanse á lingua escrita, os métodos modernos, á lingua falada: isto significa que aqueles tratan as linguas como instrumentos de cultura, estes como instrumentos de socialización. Por outra parte, os métodos conductistas adoptan o punto de vista máis ben activo do falante, os métodos asociacionistas, o punto de vista máis ben pasivo do oínte.

Exercicios

1. A seguir, preséntanse graficamente as catro leis máis importantes da Gestalt:

A)



como:



e non como:



B)

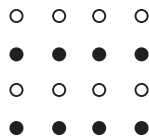

como:

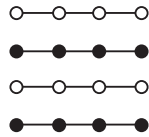

e non como:

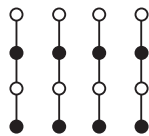

C)



na forma:

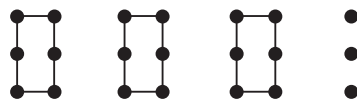

e non na forma:

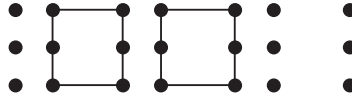

D)



como:

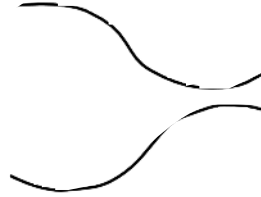

e nunca:



En vista do anterior;

a) Formulalas en termos de hábito psicolóxico.

b) Atopar aplicacións das mesmas no ámbito das linguas naturais.

(Para que o alumno saiba o que se require del/dela, procedemos a facelo coa segunda destas leis (b):

-Lei da semellanza: os estímulos semellantes tenden a agruparse.

-Os fonemas que comparten un trazo tenden a agruparse en feixes: labiais (/p/, /b/, /f/, etc.)

2. Somete-las seguintes secuencias:

o ordenador avarious

onte estivemos de marcha ata moi tarde

os estudantes que non o teñan claro que veñan á hora da consulta

pecha a porta con coidado

o violento furacán tronzaba as árbores

a unha análise en constituíntes inmediatos por parte dun grupo de compañeiros/as e cotexa-los resultados. En caso de discordancia, discuti-las razóns.

3. Someter un grupo de compañeiros/as a probas de asociación libre duns oito termos iniciadas coas seguintes palabras-estímulo: *casa, chocolate, brazo, carballo, amor, nai, estupendo, traballar*. Cada persoa engade unha palabra ó estímulo anterior e preséntaa como estímulo á seguinte (p.ex.: *CASA>porta>oficina>xefe...*).

Seguidamente, explica-las razóns semánticas que produciron cada cadea de palabras e comparalas coas razóns psicolóxicas que en opinión dos interesados subxacen.

4. Recoller durante media hora a conversa espontánea dun grupo de nenos e compara-las súas secuencias coas da linguaxe adulta.

5. Establecer unha listaxe de adxectivos antónimos (*alto-baixo, grande-pequeno, gordo-fraco, etc...*) e tentar comprobar cun grupo de nenos de preescolar qué extremo de cada par se coñece máis. Para isto mostrará-selles frases acompañadas dun debuxo nas que figure unha das posibilidades e seguidamente un debuxo cun oco estrutural correspondente ó adxectivo antónimo. Por exemplo, *este é un can grande*, cun debuxo dun mastín, e *este é un can...*, co debuxo dun pequinés, e ó contrario. Compúntense os resultados e fáganse táboas conforme á idade dos nenos.

6. Caracteriza-la patoloxía lingüística presente en cada unha das seguintes secuencias:

- a) *Veño a..., a..., un favor*
- b) *Veno pedirlle un favor*
- c) *Veño pedirvo unha favor*

Bibliografía comentada

CASTAÑEDA CASTRO, ALEJANDRO (1997), *Aspectos cognitivos en el aprendizaje de una lengua extranjera*. Granada: Método.

Este manual constitúe unha aplicación actualizada da teoría cognitiva da adquisición da linguaxe á metodoloxía de ensino de linguas. Responde, así, a cuestións moi do momento nas que a adquisición da linguaxe polos nenos e a aprendizaxe de segundas linguas se tratan como procesos esencialmente comunicativos.

CRYSTAL, DAVID (1983), *Patología del lenguaje*. Madrid: Cátedra.

Aínda que o título pareza interesarse só polos aspectos patolóxicos da linguaxe, trátase dun excelente manual introductorio para comprender-los aspectos xerais da base neurolóxica da actividade lingüística.

HÖRMANN, HANS (1982), *Querer decir y entender*. Madrid: Gredos.

Manual de psicolingüística afecto ós postulados xestaltistas da escola alemana. Destaca pola atención que concede ós factores semánticos e pragmáticos. Libro de certo nivel e complexidade.

LÓPEZ GARCÍA, ÁNGEL (1988), *Psicolingüística*. Madrid: Síntesis.

É unha introducción á psicolingüística que difire doutros estudos similares polo feito de que foi concibido desde a lingüística cara á psicoloxía e non ó contrario. Polo demais, os seus temas son os habituais: aprendizaxe da conducta verbal, comprensión e produción de enunciados, almacenamento de información lingüística na memoria, etc.

NEWMAYER, FREDERICK J. (1990), *Panorama de la Lingüística moderna de la Universidad de Cambridge. Volumen III. El lenguaje: aspectos psicológicos y biológicos*. Madrid: Visor.

Completo estado da cuestión, de consulta imprescindible para tódolos que desexen profundar na psicolingüística. Interesan especialmente os seis primeiros capítulos: 1. *Psicolingüística: visión panorámica*. Michael K. Tanenhaus; 2. *Lenguaje y cognición*. Robyn Carson; 3. *La producción del lenguaje*. Merrill F. Garrett; 4. *La percepción del lenguaje*. Giovanni B. Flores d'Arcais; 5. *El léxico mental*. Karen D. Emmorey e Victoria A. Fromkin; 6. *El comienzo del aprendizaje del lenguaje: representaciones iniciales*. Lila R. Gleitman, Henry Gleitman e Eric Wanner.

PERAITA, HERMINIA (1988), *Adquisición del lenguaje*. Madrid: Cuadernos de la UNED.

Trátase dun libro feito desde perspectivas fundamentalmente psicolóxicas e pedagóxicas. Interesa sobre todo pola gran cantidade de exercicios prácticos que inclúe, aínda que moitos deles están pensados máis para confirmar certas teorías ca para axudar ós estudantes.

PETERFALVI, JEAN-MICHEL (1979), *Introducción a la Psicolingüística*. Madrid: Alcalá.

É unha introducción elemental, na que se trata de facilita-lo camiño ós psicólogos e ós pedagogos ós que se introduce nas nocións lingüísticas. O seu punto de partida é empirista, polo que concede especial atención ós aspectos fonéticos da linguaxe e a todo tipo de experimentos.

PINKER, STEVEN (1994), *El instinto del lenguaje. Cómo crea el lenguaje la mente*. Madrid: Alianza.

Este libro chegou a ser case un best-seller de divulgación científica nos EEUU polo apaixonante contido das materias que trata e pola ame-na forma de abordalas. O seu autor parte dunha perspectiva tipicamente cognitivista e desde ela trata cuestións que sempre interesaron ós seres humanos como o funcionamento da linguaxe, as razóns da súa evolu-ción ou a aprendizaxe da mesma polos nenos e polos estranxeiros. Debe lerse, non obstante, con precaución, pois dá como indiscutibles moitas conclusións que só son compartidas polos autores que traballan nesta mesma liña.

Bibliografía complementaria

ALARCOS, EMILIO et al. (1976), *Adquisición del lenguaje por el niño. Los desórdenes del lenguaje. Las funciones secundarias del lenguaje. La representación gráfica del lenguaje*. Bos Aires: Nueva Visión.

BENVENISTE, EMILE (1974), *Problèmes de linguistique générale II*. París: Gallimard. (Trad. española: *Problemas de lingüística general II*. Madrid: Siglo XXI, 1977).

BLOOMFIELD, LEONARD (1933), *Language*. Nova York (Trad. española: *El lenguaje*. Lima: UNMSM, 1964).

BROWN, ROBERT (1973), *A first language: the early stages*. Cambridge. Harvard University Press.

CHARRON, GHYSLAIN (1977), *Du langage: A. Martinet et Merleau-Ponty*. Ottawa: Editions de l'Université Ottawa.

CHOMSKY, NOAM (1959), *Recensión de B. Skinner, Verbal Behavior*. Nova York, 1957-. *Language*, 35, 26-58.

— (1975), *Reflections on language*. Nova York: Pantheon. (Trad. española: *Reflexiones sobre el lenguaje*. Bos Aires: Sudamericana, 1977).

— (1988), *Language and Problems of Knowledge*. Cambridge: The MIT Press.

CLARK, EVA (1973), "What's in a word?", en T. Moore (ed.) *Cognitive Development and the Acquisition of Language*. Nova York: Academic Press., 65-110.

COSTA, ADELA (1994), "De la lingüística textual a l'enfocament comunicatiu de llengües", en M. Josep Cuenca (ed.), *Lingüística i ensenyament de llengües*. Valencia: Universitat de València.

- DANES**, FRANTIS*HEK (1967), "Order of elements and sentence intonation", *To honor Roman Jakobson I*. A Haia: Mouton.
- FILLMORE, CHARLES (1985), "Frame and the semantics of understanding", *Quaderni di Semantica*, 12, 222-254.
- GIVÓN, TALMY (1985), "Iconicity, isomorphism, and non-arbitrary coding in syntax", en J. Haiman (ed.), *Iconicity in Syntax*. Amsterdam: John Benjamins, 187-219.
- GRÉGOIRE, ANTOINE (1937), *L'apprentissage du langage: les deux premières années*. París: Droz.
- HALLIDAY, MICHAEL A.K. (1975), *Learning how to mean*. Londres: Arnold.
- HARRIS, ZELLIG (1951), *Methods in structural linguistics*. Chicago: The University Press.
- JAKENDOFF, RAY (1983), *Semantics and Cognition*. Cambridge: The MIT Press.
- JAKOBSON, ROMAN (1941), *Kindersprache, Aphasie und allgemeine Lautgesetze*. Uppsala. (Trad. española: *Lenguaje infantil y afasia*. Madrid: Ayuso, 1974).
- (1964), "Towards a Linguistic Typology of Aphasic Impairments", en A. De Reuck e M. O'Connor (eds.), *Disorders of Language*, Londres: Churchill, 21-42.
- (1971), "Linguistics in Relation to Other Sciences", in *Roman Jakobson Selected Writings, II*. A Haia: Mouton.
- KLEIBER, GEORGES (1995), *La semántica de los prototipos*. Madrid: Visor.
- LAKOFF, GEORGE (1987), *Women, fire, and dangerous things: What categories reveal about the mind*. Chicago: The University Press.
- LANGACKER, RONALD (1987-1991), *Foundations of Cognitive Grammar, I, II*. Stanford: The University Press.
- LÓPEZ GARCÍA, ANGEL (1997), "La sintassi genetica", *Segni e comprensione*, 32, 105-129.
- MCLAUGHLIN, BRUCE (1990), "Restructuring". *Applied Linguistics*, 11, 113-128.
- MILL, JOHN STUART (1843), *A system of inductive and deductive logics*. Londres.

MOWRER, OHMAN (1960), *Learning Theory and the Symbolic Processes*. Nova York: John Wiley and Sons.

OSGOOD, CHARLES E., SUCI GEORGE G., e TANNENBAUM PERCY H. (1957), *The measurement of meaning*. Urbana: Illinois University Press.

PIAGET, JEAN (1923), *Le langage et la pensée chez l'enfant*. Paris.

PINKER, STEVEN (1984), *Language learnability and language development*. Cambridge: Harvard University Press.

SAUSSURE, FERDINAND DE (1916), *Cours de linguistique générale*. Xenobra. (Trad. española: *Curso de lingüística general*. Bos Aires: Losada, 1945).

SKINNER, BURRHUS F. (1957), *Verbal Behavior*. Nova York: Appleton.

SPERBER, DAN e WILSON, DREIRDRE (1986), *Relevance. Communication and Cognition*. Oxford: Blackwell. (Trad. española: *La Relevancia. Comunicación y procesos cognitivos*. Madrid: Visor, 1994).

TALMY, LEONARD (1975), "Figure and ground in complex sentences", *Proceedings of the First Annual meeting of the Berkeley Linguistics Society*, 419-430.

TESNIÈRE, LUCIEN (1959), *Eléments de syntaxe structurale*. Paris: Klincksieck. (Trad. española: *Elementos de sintaxis estructural*. Madrid: Gredos, 1994)

VYGOTSKY, LEONARD (1962), *Thought and Language*. Cambridge: The MIT Press.

WELLS, RULON S. (1947), "Immediate constituents", *Language*, 23, 81-117.

WILKINS, DAVID A. (1976), *Notional Syllabuses*. Oxford: Oxford University Press.

Capítulo 9

SOCIOLINGÜÍSTICA

Anxo M. Lorenzo Suárez
Universidade de Vigo

Nota do autor: Para a realización deste traballo contei coa subvención da Xunta de Galicia (XUGA 30202A98) e do Vicerrectorado de Investigación da Universidade de Vigo.

Introducción¹

O obxectivo deste capítulo é glosar los principais conceptos, temas e liñas de investigación da sociolingüística. Ante os diversos enfoques e perspectivas de estudio que a sociolingüística admite, optamos nas páxinas que seguen por desenvolver un conxunto de temas que conxuga o que cremos imprescindible para calquera que se achegue a este campo do saber, e que, asemade, inclúe un tratamento máis específico daqueles temas e conceptos que, dada a súa repercusión teórica ou metodolóxica, consideramos que son cruciais para o entendemento das liñas actuais da investigación sociolingüística.

A sociolingüística preséntase como una disciplina que acubilla un obxecto de estudio extremadamente amplo, circunstancia derivada da diversidade de enfoques teóricos e de metodoloxías de investigación que interveñen na súa configuración. Máis concretamente, se intentamos poñer de relevo as características máis relevantes do contido específico da sociolingüística, poderíamos definila como todo feito lingüístico observado na súa realidade social, e máis concretamente, o estudio da lingua analizada no seu contexto social, co obxectivo de explicármola variabilidade lingüística e maila interrelación entre factores sociais e fenómenos lingüísticos (Fasold 1984: 1990).

¹ O epígrafe 2 “O status da sociolingüística” foi escrito por Gabriel Rei-Doval, a quen o autor do capítulo agradece a súa colaboración.

O status da sociolingüística

A investigación sociolingüística, tal como hoxe a coñecemos, ten un nacemento recente e a súa conformación en tanto que disciplina relativamente autónoma, xunto coa diversidade de fontes teóricas e metodolóxicas que foron configurando o seu obxecto de estudio, lévanos a propoñe-la necesidade de realizar un breve repaso polos seus alicerces conceptuais, e por algúns dos trazos históricos e metodolóxicos máis relevantes.

2.1. O xurdimento da sociolingüística

A sociolingüística converteuse nas últimas décadas nunha disciplina de moda para todos aqueles investigadores vinculados ás ciencias da linguaxe. Así como nas décadas dos 60 e 70 os coñecementos máis de actualidade entre os investigadores lingüísticos estaban vencellados ós achados das correntes xenerativas, arredor dos cales xiraron discusións decisivas sobre a orixe da linguaxe, epistemoloxía, sintaxe e outras disciplinas, como a fonoloxía ou a morfoloxía, desde finais dos 60 fóronse introducindo con forza crecente nos debates lingüísticos as reflexións e perspectivas da lingua derivadas do traballo de sociolingüistas tan coñecidos como Charles Ferguson, John Gumperz, Joshua Fishman ou William Labov.

Pero a disciplina á que hoxe chamamos *sociolingüística* ten interese non só para lingüistas e investigadores filolóxicos, senón tamén para sociólogos, psicólogos sociais e antropólogos, entre outros. A natureza poliédrica da linguaxe fai que, efectivamente, o seu estudio presente interese desde diversas dimensións. Nos últimos anos ten habido un intenso –e por veces agudo– debate sobre a pertinencia de considerar lingüísticos determinado tipo de estudos. Debate este, o das soleiras da sociolingüística, que certamente non se ten producido desde outros campos coma a socioloxía, a psicoloxía ou a antropoloxía, se cadra polo relativo desinterese que existiu cara a introducir-lo estudio da lingua como unha cuestión central nesas disciplinas.

No campo da lingüística acostuma producirse a discusión sobre se a sociolingüística debe comprender unicamente aqueles estudos sobre a variación, herdeiros da tradición laboviana, ou se debe dar cabida a outros traba-

llos sobre o status e funcións das linguas nas sociedades, sobre as implicacións conversacionais da súa utilización ou sobre a actuación consciente sobre o seu corpus e status.

Nesta dicotomía, diversos autores (Chambers 1995; Trudgill 1972; López Morales 1989; Silva Corvalán 1989) opinan que a sociolingüística, como disciplina eminentemente lingüística que é, debe limitarse unicamente a dar conta da variación social do uso lingüístico e mailo cambio que neste se produce ó longo do tempo por mor de condicionantes sociais. Considérase así que a actuación sobre o corpus ou o status das linguas ou as implicacións sociais que o uso dunha lingua supón corresponden ó ámbito da sociedade e da socioloxía, e non a cuestións que deban incumbir á lingüística.

Detrás desta consideración atópase sen dúbida toda a tradición disciplinar da lingüística, elaborada en boa medida fronte a outras ciencias humanas como a socioloxía, a psicoloxía ou a antropoloxía, respecto ás cales a lingüística debía consolidarse como disciplina autónoma.

A orixe da segregación é o progresivo afastamento que, a finais do século XIX e comezos do XX, se produce no estudio da linguaxe de disciplinas como a ciencia moral, a filosofía, a estética, a retórica e a filosofía, ó achegarse esta ás ciencias naturais (botánica, química, xeoloxía, e finalmente física). Xa que logo, para os lingüistas da época, a modernidade estaba asociada coa “cientifización” (Joseph 1995: 221; cf. Koerner 1995: 47-76) que supoñían estas últimas. Na lingüística posterior, a pesar do recoñecemento de Saussure (1916) da lingua como un feito social e as perspectivas que tal concepción abría, as escolas estruturalistas, en voga nos anos posteriores, refugaron esta conexión da lingua coa dimensión social en beneficio dunha sistematización da súa vertente sincrónica, establecendo niveis de análise que excluían a variación social (Koerner 1991). Así mesmo, a irrupción na lingüística dos anos 60 das correntes xenerativo-transformacionais acentuou, se cabe, máis aínda a desconsideración desta dimensión social, por canto a *competencia lingüística* do falante ideal, auténtico cerne destas escolas, non admitía a variación lingüística como obxecto digno de estudio e consideración (Koerner 1991; Fernández 1997).

Pero, paralelamente ás correntes xenerativistas, e en parte como oposición a elas, xorde unha nova corrente que considera centrais as diferencias segundo estratos sociais como mellor criterio de explicación da variación e do cambio lingüístico. Primeiramente William Labov desde EE.UU e logo Peter Trudgill desde Inglaterra, abandean unha nova maneira de facer lingüística que toma como centro a variación social da lingua. A pesar de que Labov ingresou na investigación lingüística desde fóra desta disciplina –concretamente desde a enxeñería química–, a súa é unha perspectiva que trata sempre de presentarse e de que se acepte como parte da lingüística:

Resistinme durante anos a utiliza-lo termo *sociolingüística*, xa que tal termo parece supoñer que pode existir unha teoría ou práctica lingüística que non sexa social. (Lavob 1972a, XIX)

Este debate entre lingüística e sociolingüística ten que ver, por outra banda, co que se estableceu entre sociolingüística e socioloxía da linguaxe. Con frecuencia, as diferencias entre sociolingüística e socioloxía da lingua –ou da linguaxe– teñen que ver coa perspectiva desde e cara á que se poñen en relación linguas e sociedades.

Cando se trata de ver cómo as diferencias sociais inflúen na estrutura das linguas adoita considerarse que estamos no terreo da sociolingüística, mentres que cando o que se trata de avaliar son as proxeccións ou as implicacións do uso das linguas nas sociedades, moitos investigadores inclúen estes coñecementos no eido da socioloxía. É o caso de autores como Peter Trudgill, Lesley Milroy, Gaetano Berruto ou Jack Chambers.

Pola contra, algúns autores conciben a sociolingüística como unha disciplina con entidade de seu (Ammon, Dittmar e Mattheier 1987), por riba dos intereses –máis curriculares ca científicos– dos autores que se dedican ás relacións entre lingua e sociedade. Algo semellante acontece con Fasold (1984, 1990), que malia diferenciar unha sociolingüística da lingua e unha sociolingüística da sociedade, concibe todos eses estudos como parte da mesma disciplina. Unha concepción particularmente ampla e global é a que podemos atopar tamén en Wardhaugh (1986 [1992]), que coida que “as posibilidades de relación entre lingua e sociedade son variadas” (Wardhaugh 1992: 24), malia que:

Unha sociolingüística válida debe ser algo máis ca unha simple mestura de lingüística e socioloxía (...). Cómpre descubrir puntos de contacto específicos entre lingua e sociedade e relacionalos no seo de teorías que expliquen os modos de interacción entre as estruturas lingüísticas e sociais. (ibíd. 26).

2.2. Apuntamentos sobre a historia da sociolingüística

Á hora de pescudar nas orixes da disciplina, algúns autores (Koerner 1991, 1995; Fernández 1997) acostuman referirse ó traballo de Currie (1952) como o primeiro que contén no seu título a palabra *sociolingüística*, o que para algúns marca o comezo da disciplina coñecida con este nome. Sen embargo, a maior parte dos historiadores da disciplina acostuman coincidir tamén en que existen diversos traballos anteriores onde esta concepción dos estudos lingüísticos xa está presente.

Segundo Koerner (1995: 119-120), non procede desliga-lo xurdimento da sociolingüística –laboviana alomenos– de diversas fontes precedentes

como Whitney, Steinthal, Courtenay e outros autores de entre-séculos. En realidade, segundo Koerner (ibíd. 123) cómpre establecer unha liña xenealóxica que uniría Whitney con Labov pasando por outras figuras da lingüística como Saussure, Meillet, Martinet e Weinreich. Nunha descrición máis detallada, e co obxecto de presentar unha visión completa das fontes da sociolingüística, Koerner (1995: 128) presenta as tres orixes ó seu entender fundamentais da sociolingüística, que estarían constituídas respectivamente pola dialectoloxía (Hermann, McDavid), os estudos de lingüística histórica (Meillet, Vendryès, Martinet) e os traballos sobre bi- e multilingüismo (Weinreich, Haugen, Ferguson). Esta visión da historia da sociolingüística exclúe da disciplina os estudos de socioloxía da lingua (Fishman, Bernstein), etnografía da fala (Hymes) e análise do discurso (Gumperz).

Unha visión máis comprensiva é a presentada por Stephen Murray (1994, 1998) ou por Mauro Fernández (1997). Se entendemos que a auténtica *creación* (a “espectacularización”, segundo Fernández 1997: 109) dunha disciplina está vinculada á súa institucionalización, é dicir, á organización e consolidación de grupos de investigadores que se reúnen en congresos, crean revistas, editan libros e levan adiante proxectos de investigación conxuntos sobre a materia, realmente temos que agardar ata 1963-1964 para considerar “inaugurada” a sociolingüística, anos en que se se desenvolven proxectos e iniciativas de grande envergadura, moi en particular no contexto norteamericano (Murray 1994, 1998). Da análise destas iniciativas deducimos que non existía unha fronteira entre aqueles que traballaban desde o ámbito lingüístico fronte ós que o facían desde o sociolóxico –ou desde outros–, senón que a oposición parece establecerse entre os autores herdeiros da tradición dialectolóxica e de lingüística histórica e, por outra banda, aqueles que procedían da antropoloxía lingüística e o funcionalismo de Praga. Iso leva Fernández (1997: 111) a falar dun grupo norteamericano do leste (William Labov, Einar Haugen, Uriel Weinreich) fronte a un grupo do oeste (Dell Hymes, John Gumperz), que sen embargo colaboraron, por suposto non sen dificultades, en tan diversas actividades como as celebradas durante alomenos as décadas dos 60 e dos 70.

2.3. A distinción entre micro e macrosociolingüística

A distinción micro-macro ten ocupado unha parte nada desbotable de disquisicións teóricas entre os investigadores dedicados á sociolingüística nos últimos tempos. Sen embargo, o debate tense producido tamén no ámbito da socioloxía xeral e da metasocioloxía, que é aquel onde precisamente acadou maior desenvolvemento.

Durante os anos 80, e con extensións nos noventa, a problemática micro-macro acadou un protagonismo central na teoría sociolóxica elabora-

da nos EEUU (Ritzer 1990, 1993), mentres na teoría social europea o debate xirou maiormente arredor da distinción acción–estrutura (Giddens, Archer, Bourdieu, Habermas). Nos anos máis inmediatos a nós estanse a producir importantes intentos de síntese entre os dous polos de tales dicotomías. Este profundo e moi difundido interese pola síntese teórica é o que caracteriza a teoría sociolóxica nas épocas máis recentes.

Como posturas extremas no extremismo macro en socioloxía hai que salienta-lo funcionalismo estrutural, a teoría do conflito, algunhas variantes da teoría neomarxista e moitas formas de estruturalismo. No extremo micro sitúanse o interaccionismo simbólico, a fenomenoloxía, a etnometodoloxía, a socioloxía existencial, a socioloxía conductista e a teoría do intercambio (Ritzer 1993: 456-457).

A pesar de que, como dicimos, este século estivo caracterizado por posturas extremistas a respecto da distinción e pertinencia dos niveis micro-macro, sobre todo en EEUU, nas dúas últimas décadas autores como Ritzer, Alexander ou Wiley tentaron desenvolver modelos de integración de ámbolos niveis cun considerable consenso na análise social. Dentro dos modelos menos integradores, hai que destaca-lo de Coleman, centrado no vínculo desde o micro ó macro, que descoida a outra conexión (macro-micro) e carece dunha imaxe dialéctica do mundo social, parcialmente superado tralos esforzos de Liska. Collins, a pesar de buscar tamén a integración entre os dous niveis, presenta a eiva de reduci-los fenómenos macro a fenómenos micro (Ritzer 1993: 458 e ss.).

Como formas máis avanzadas de integración cómpre menciona-los esforzos dos teóricos micro que traballan en cuestións macro e viceversa. Menos condicionado por arquetipos previos é o traballo daqueles autores que non se centran nun determinado nivel de análise, así como o dos que traballan no nivel meso. Cómpre considerar moi especialmente a contribución daqueles que se ocupan en analiza-las relacións constantes entre o nivel micro e o macro, ademais dos que se centran nas relacións dialécticas entre tódolos niveis da análise social.

A utilización desta distinción na teoría sociolingüística é herdeira da tradición sociolóxica. Nunha importante achega a esta cuestión no ámbito da sociolingüística, Grimshaw (1987) recolle dous modelos ó seu entender moi importantes para a análise desta distinción teórica no eido da socioloxía: o de Bernstein e o de Collins.

O primeiro deles establece o vínculo entre o nivel micro e o macro arredor dos conceptos de clasificación e de marco, así como de axencias e procesos de transmisión. O seu punto de vista parte das realidades macroinstitucionais para, desde aí, chegar ós niveis micro a través das axencias de transmisión (a escola, a familia, o traballo e algunhas outras).

Pola contra, Collins coida que só os eventos micro poden ser investigados. Os elementos e estruturas macro, pola súa banda, só poden ser considerados na medida en que se chegue a eles a través da análise de cadeas e mostras de interaccións micro. Esta perspectiva combínase coa posta en dúbida de moitos métodos e convencións sociolóxicas. Desde esta óptica, non é necesario un vínculo entre os dous niveis, xa que as estruturas macro non serían máis ca agregacións de eventos micro.

Entre discusións coma estas xorden as reflexións de Fishman (1972b), realizadas desde a incipiente socioloxía da lingua e centradas nas restricións normativas da selección de variedades. Estas normas reflectirían valores e asemade definirían as expectativas de rol nos “ámbitos da conducta lingüística” (cf. § 2.3). A cuestión que se formula coa achega deste autor é cómo desde o nivel macro se consegue chegar a un trazo de conducta individual. Esta transición entre os dous niveis presentou múltiples problemas tamén en traballos posteriores.

Neste marco de referencia, para Grimshaw (1987: 70) a microsociolingüística debería ocuparse de estudar situacións onde existe un “reducido número de individuos en espazos pequenos implicados en interaccións durante períodos de tempo (relativamente) reducidos”. Estes estudos terían que ver coa investigación conversacional da fala, coa adquisición de competencia comunicativa e coa investigación sobre actitudes lingüísticas, a pesar de que neste último caso existe claramente unha dimensión macro.

Pola súa banda, os estudos de corte macrosociolingüístico estarían interesados en fenómenos relacionados con variables como o tamaño da poboación, a dispersión no espazo ou a continuidade no tempo. Así, estúdiáanse cuestións como o cambio lingüístico, a distribución, difusión, contacto e desaparición de linguas, así como factores que poidan estar asociados a estas como o prestixio ou o conflito. Grimshaw (1987: 72 e ss.) recoñece tres tipos de estudos neste perfil, que corresponderían a traballos sobre o contacto lingüístico, sobre o conflito lingüístico e sobre o cambio lingüístico contemporáneo. Independentemente do tipo de etiquetas que se utilicen para cada tipo de estudio, efectivamente aquí temos tres bloques que recollen as achegas sociolingüísticas máis sobranceiras realizadas desde esta perspectiva.

O vínculo entre os dous niveis –micro e macro– en sociolingüística non foi obxecto dunha investigación diferente (nin, desde logo, máis profunda) da existente no ámbito da socioloxía xeral, referencia á que os diferentes sociolingüistas acoden á hora de situar a interrelación entre os dous niveis de análise. Neste sentido, só compre destacar a achega de Fishman (1972b), que estableceu a distinción de niveis a respecto de rol, situación, dominio e macro-agregación. Pola súa banda, Grimshaw (1987: 75) considera que existen diversos pares de elementos (vgr. comunidade de fala vs. repertorio indi-

vidual, cf. § 2.5) que establecen cada un deles perspectivas que cómpre ter en conta no traballo sociolingüístico para conseguir unha visión comprensiva das relacións entre os niveis micro e macro, os temas que xorden nesta diferenciación e, en xeral, unha mellor guía do traballo sociolingüístico.

Algúns conceptos da sociolingüística

3.1. Variedades e tipos de variedades

O obxecto de estudo primordial da sociolingüística son as linguas tal como estas se manifestan nos individuos, nos grupos sociais e nas comunidades. A manifestación social e individual das linguas non produce un obxecto único, uniforme e ben delimitado, senón todo o contrario: os falantes e os grupos sociais utilizan elementos e *variedades lingüísticas* delimitadas en función dun conxunto de características formais e funcionais. E o estudo das variedades lingüísticas constitúe o obxecto de estudo da variación lingüística (cf. § 3, especialmente § 3.1), da sociolingüística interaccional (cf. § 4), etc.

A denominación de variedade lingüística sérvenos para referirnos a calquera entidade lingüística que se desenvolve atendendo ás características dos usuarios das linguas e en función dos usos que se realizan desta. A concreción do que se entende especificamente por variedade difire desde as perspectivas máis xeneralistas e inclusivas ata aqueloutras máis específicas e exclusivas. Así, mentres que para algúns autores unha variedade lingüística existe en tanto que conxunto de elementos lingüísticos de distribución social similar (Hudson 1980: 33), outros consideran que debemos concreta-las variedades lingüísticas só para os casos dun conxunto moi homoxéneo de patróns lingüísticos (Ferguson 1971: 30). A diferenza entre ambas perspectivas extremas radica en que no segundo caso dialectos e sociolectos serían consideradas variedades dunha lingua, pero non os estilos, que se interpretarían como manifestacións dunha variedade.

En todo caso, e calquera que sexa o alcance que lle queiramos outorgar ó concepto de variedade, temos que concordar en que con el delimitamos un conxunto de formas lingüísticas relativamente regulares que están vinculadas con determinados factores externos: zonas xeográficas, grupos ou estratos sociais, grupos profesionais, ámbitos ou situacións de uso, etc.

Outra cuestión que xorde ó abeiro da caracterización do status das variedades lingüísticas é o que se define como lingua e como dialecto, debate de grande tradición lingüística e extralingüística (Wardhaugh 1986 [1992]: 39-

-57; Moreno 1998: 86-89). Aínda que a denominación de dialecto se aplicaba a aquelas variedades que se consideraban subdesenvolvidas e sen tradición escrita, e polo tanto de entidade supostamente inferior a unha lingua, con este termo foise facendo referencia ás variedades lingüísticas asociadas cos usuarios das linguas, de maneira que un sociolecto, unha variedade xeográfica, unha variedade histórica ou unha variedade xeracional son consideradas variedades dialectais, ou simplemente dialectos, se se prefire. Complementariamente, as variedades lingüísticas vinculadas cos usos lingüísticos –non cos usuarios– conforman os rexistros ou estilos (cf. § 2.2), e tales variedades superpóñense ós dialectos (cf. § 3.1).

A descrición de dialectos e rexistros nunha mesma comunidade pode resultar máis complicada do que parece, tendo en conta que a separación entre ambos tipos de variedades pode ser escasa, ou ambos conxuntos de variedades poden compartir, como ocorre con frecuencia, variantes lingüísticas, o cal suscita amplos e diversos problemas descritivos.

Outra manifestación das linguas son as variedades estándar, é dicir, aquelas variedades que unha comunidade promove, mediante a selección e maila codificación dunha forma relativamente compacta, para seren utilizadas en determinados ámbitos sociais e para dispensar determinadas funcións lingüísticas na comunidade, ademais de servir como elemento unificador entre todos os membros da mesma². As variedades estándar orixínanse en función de derivas históricas moi diversas: desde dinámicas relativamente espontáneas e individuais ata procesos socialmente inducidos e planificados. Nalgúns casos, unha variedade estándar coincide con algún dialecto xeográfico dunha comunidade, pero noutras ocasións a forma estándar constitúe un rexistro vinculado a determinados usos lingüísticos formais (Lamuela 1994; Payrató 1988).

Por exemplo, no caso da escolla da variedade estándar da lingua galega, optouse por configurar un estándar mediante a selección de trazos lingüísticos que cumprisen unha serie de requisitos (extensión na fala, adecuación á etimoloxía, etc.), e esta decisión baseouse na inexistencia no dominio lingüístico galego dunha variedade dialectal que puidese nuclear un estándar de referencia (Fernández Rei 1990; ILG-RAG 1995¹²). Esta variedade estándar constitúe un rexistro para os galegofalantes, teoricamente apropiado para situacións de maior formalidade (trato con descoñecidos, etc.). Sen embargo, a variedade estándar do galego constitúe, de feito, a variedade que adquiren os falantes que se achegan ó galego desde o castelán, e para estes individuos tal variedade estándar supón unha variedade dialectal, non un rexistro.

² A estandarización lingüística, que estivo moi presente no nacemento dunha disciplina como é a planificación lingüística, constitúe un campo de traballo relativamente autónomo centrado nos problemas de selección, de codificación, de implementación social e de modernización das variedades lingüísticas (Haugen 1983: 1987).

3.2. Rexistros e estilos

Como acabamos de indicar ó considera-las variedades lingüísticas, as linguas maniféstanse coas especificidades propias dos contextos de uso, dando lugar a rexistros ou estilos de fala diferenciados.

As nocións de rexistro e de estilo presentan, sen embargo, caracterizacións distintas na sociolingüística actual, que podemos clasificar en dous bloques: por unha banda, enténdese o estilo como un código definido en virtude de certos trazos situacionais e contextuais; por outra, enténdese o estilo como un *continuum* lingüístico que arrinca do estilo vernáculo, que é a variedade máis informal producida por calquera falante. Convén salientar que na etnografía da comunicación se distingue entre estilo e rexistro: mentres o estilo designa as variedades asociadas con certas dimensións culturais e sociais –como o sexo, a idade, a clase social, etc.–, o rexistro fai referencia ás variedades asociadas coa situación e mailo contexto de uso (Saville-Troike 1987).

Na definición do estilo como código, a variación estilística céntrase na análise das formas lingüísticas que varían en función dos contextos de uso, dando lugar a rexistros particulares que se definen mediante a combinación dun tema, dunha canle de comunicación, dun teor ou estilo discursivo, etc. (Halliday 1978; Halliday, McIntosh e Stevens 1964).

Na definición do *continuum* estilístico a partir do vernáculo, concíbense os estilos nunha soa dimensión a partir do maior ou menor grao de atención que o falante lle presta ó discurso producido. A escala de estilos parte do vernáculo –a variedade á que se lle presta menor atención– e chega ata os estilos de maior formalidade e atención. Labov tiña en consideración tres estilos: o vernáculo, a fala coidada ou formal –estilo que se suscita na lectura de textos e de listas de palabras–, e a fala espontánea –a medio camiño entre as dúas anteriores, que xorde cando nun contexto formal algún elemento situacional fai que se relaxe a atención prestada á fala (Moreno 1998: 92-103).

3.3. Concepto de ámbito

A observación dos comportamentos lingüísticos orais levou a constatar sen dificultade que os falantes modifican a conducta lingüística na dirección de incorporar determinada variedade lingüística segundo conflúen determinadas circunstancias sociais ou contextuais. Dado que tamén se constataba que tales eleccións condicionadas eran relativamente sistemáticas e non debidas ó chou, e que tal regularidade consistía na pertinencia entre unha variedade lingüística e un elemento extralingüístico –un tema, un grupo social, ou un contexto de uso, etc.–, chegouse á proposición dun concepto globalizador que recollese esta asociación lingüística regular. Joshua Fish-

man recreou un concepto que xa existía, o de *ámbito* (ing. *domain*), para dar conta dese tipo de situacións (Fishman 1965).

O ámbito de uso é un constructo teórico que engloba un conxunto de contextos de interacción agrupados arredor do mesmo campo de experiencia e unidos por un feixe de obxectivos e obrigas compartidas. En virtude desta caracterización, os ámbitos de uso parcelan a realidade sociolingüística dunha comunidade en unidades máis pequenas. Os tres aspectos básicos na configuración de cada ámbito son os *temas* desenvolvidos nas interaccións, os *roles* ou papeis sociais que dispensan os individuos participantes, e os *escenarios* en que se enmarcan os intercambios comunicativos. Tal como Fishman o definiu, o ámbito vai ser aplicado para analizar aquelas situacións de diversidade lingüística onde houbese plurilingüismo endogrupal, é dicir, comunidades caracterizadas polo uso de máis dunha lingua nunha comunidade para usos e funcións internas. Na medida en que a análise de ámbitos tende a aplicarse tamén nas comunicacións exgrupais, o concepto no sentido definido por Fishman perde grande parte da súa utilidade, xa que se aplica a interaccións –as exgrupais– realizadas por falantes pertencentes a comunidades diferentes, que poden non coñecer as mesmas variedades lingüísticas, e que non dispoñen das mesmas normas para a interpretación do significado das escollas lingüísticas.

A delimitación concreta dos ámbitos de uso relevantes en cada comunidade só pode efectuarse coñecendo cada configuración sociocultural específica, de aí que na bibliografía sobre a análise de ámbitos atopemos poucas coincidencias á hora de indicar qué ámbitos son pertinentes para describi-las conductas lingüísticas. Así, mentres que Fishman (1965) delimita cinco ámbitos relevantes –familia, veciñanza, educación, traballo e relixión–, na proposta de Mackey (1968), ademais dos contextos xerais, inclúense funcións lingüísticas internas de cada individuo como son “soñar”, “rezar”, etc.

3.4. Competencia lingüística e competencia comunicativa

Desde a perspectiva lingüística estruturalista ou xenerativista, o alcance do concepto de *competencia lingüística* abrangue o conxunto de coñecementos gramaticais que ten o individuo e que lle permite construír enunciados adecuados ás regras lingüísticas nativas. Unha limitación desta noción de competencia, sinalada repetidamente polos etnógrafos e antropólogos, é que quedan completamente á marxe aspectos básicos da comunicación como son a habilidade comunicativa ou a capacidade para coñecer e interpreta-las normas tácitas ou explícitas que rexen nos intercambios verbais. Para superar esta limitación, formulouse o concepto de *competencia comunicativa*, definido como o conxunto de coñecementos que os falantes precisan saber para comunicárense eficazmente nos diversos contextos culturais. É dicir, a

competencia comunicativa non só inclúe o coñecemento que cada falante ten do código lingüístico, senón que tamén supón a interiorización das regras –implícitas e explícitas– e das normas interpretativas coas que unha comunidade organiza o desenvolvemento das interaccións comunicativas.

O desenvolvemento posterior dos contidos da competencia comunicativa permitiu que esta fose ampliando e refinando o seu alcance. En primeiro lugar, Canale e Swain (1980) presentaron un concepto de competencia comunicativa dividida en catro módulos: a competencia gramatical, sociolingüística, discursiva e estratéxica (Baker 1993). En segundo lugar, Moreno (1998) indicaba que ademais da competencia lingüística e comunicativa debemos contar coa *competencia cultural*, concepto máis xeral e inclusivo que agruparía tódolos elementos que teñen que ver coa comunicación sexan ou non de tipo lingüístico.

3.5. Repertorio lingüístico e comunidade de fala

Un dos aspectos máis debatidos da investigación sociolingüística radica na delimitación das unidades de análise principais, é dicir, na definición de qué debe constituí-lo obxecto de estudo básico e en qué marco se analiza. Para responder ámbolos interrogantes, desenvolvéronse os conceptos de repertorio lingüístico e de comunidade lingüística ou de fala.

Se coincidimos en que a fala é unha actividade social e cognitiva, parece claro que a unidade de análise central debe se-la comunidade lingüística, ámbito xeográfico e social no cal falantes e grupos sociais interactúan significativamente. Fronte á comunidade lingüística chomskyana, homoxénea e irreal, a comunidade lingüística que realmente lle interesa ó sociolingüista é a que está conformada polo conxunto de individuos que utilizan as variedades lingüísticas, inmersos en redes de interacción regulares, e vinculados por trazos socioculturais compartidos. Pero no que hai menos consenso é nos elementos que lle dan forma a esa unidade de análise, suxeita a definicións moi diversas e, con frecuencia, antitéticas. O que subxace na diversidade de definicións é a mesma diversidade de agrupacións sociais e a dificultade para atopar categorías únicas. Así, mentres que as comunidades pequenas, illadas e cunha estratificación social sinxela e estable non ofrecen maiores dificultades descritivas, as zonas urbanas e os grupos sociais e as comunidades en que predominan as redes abertas e múltiples dificultan considerablemente a tarefa de atopar elementos comúns (para o concepto de rede social, Milroy 1980; Milroy e Milroy 1992).

Os tres elementos principais para definir unha comunidade lingüística son o coñecemento dunha mesma lingua, as normas sociais compartidas, e a intensidade das interaccións (Wardhaugh 1986 [1992]: 141-146, e Hudson

1980 [1981]: 35-40 para unha presentación máis detallada dos argumentos sobre esta cuestión). Mentres que para Heinz Kloss ou John Lyons unha comunidade é o colectivo humano que emprega unha determinada lingua ou dialecto, outros investigadores basean a súa idea de comunidade lingüística en criterios non estrictamente lingüísticos. Por exemplo, William Labov indica que as comunidades lingüísticas se conforman polo seguimento de normas sociais compartidas, é dicir, que os individuos concordan na valoración e na avaliación da significación social das formas lingüísticas. En cambio, John Gumperz argumenta que as comunidades, que el denomina “de fala” (*speech community*), están formadas por individuos e grupos sociais vinculados por interaccións sociais frecuentes. O criterio de compartir unha mesma variedade lingüística carece de interese nestas dúas concepcións do que constitúe unha comunidade, mentres o factor relevante é partillar normas sociais de avaliación –na opinión de Labov–, e entrar en redes de interacción frecuente –na opinión de Gumperz–.

Tendo en conta estas diferencias nos criterios que se utilizan para defini-lo que se entende por comunidade, téndese a diferenciar entre *comunidade lingüística*, definida como a agrupación humana que comparte o uso dunha mesma lingua, e *comunidade de fala*, definida como a agrupación de individuos de interacción frecuente ou regular, e que poden compartir normas de uso e de interpretación dos acontecementos sociolingüísticos.

Sexa cal sexa o concepto de comunidade que utilizemos, as comunidades son, por definición, lingüisticamente heteroxéneas. Tanto as monolingües coma aquelas outras con situacións de contacto lingüístico presentan un abano máis ou menos amplo de variantes e de variedades lingüísticas que son coñecidas e utilizadas productivamente con distintas funcións comunicativas. O concepto destinado a recoller esta diversidade de variedades é o de *repertorio lingüístico* ou *comunicativo*, que foi introducido primeiramente por Gumperz (1964). O repertorio lingüístico está conformado pola globalidade de recursos lingüísticos e comunicativos ó alcance dos membros dunha comunidade que se poñen en práctica nos intercambios verbais. Isto fai que os falantes dunha comunidade dispoñan dunha variedade de códigos, estilos e rexistros para escoller en función dos requirimentos da situación comunicativa, e de acordo cos coñecementos implícitos e explícitos da competencia comunicativa adquirida.

Con todo, non debemos analiza-lo repertorio lingüístico como unha especie de almacén desestructurado de elementos lingüísticos, senón todo o contrario. Ademais, coa noción de repertorio obviámolas dificultades –e as simplificacións– derivadas de utilizar como unidade de análise as linguas, unidade escasamente operativa cando nos enfrontamos á descrición e mais ó entendemento dos mecanismos que se poñen en acción nos intercambios lingüísticos.

Fala e variación

O estudo da variación lingüística ten unha ampla tradición, pero a investigación sociolingüística foi quen de artellar unha metodoloxía empírica, rigorosa e sistemática que puxo de relevo a sistematicidade e a regularidade das alternancias entre formas semellantes de dici-lo mesmo. Fronte ó concepto de variación libre dos dialectólogos e da lingüística estrutural, Weinreich, Labov e Herzog (1968) argumentaron a prol da variedade inherente e do cambio lingüístico para o estudo da variación na fala, e posteriormente a sociolingüística desenvolvida arredor do labor de William Labov conseguiu ir mostrando unha realidade máis regular e, sobre todo, directamente imbricada na matriz social que enmarca os usos e mailos comportamentos lingüísticos.

4.1. A análise da variación lingüística

Os códigos lingüísticos humanos son, por definición, variables e cambiantes, tanto ó longo do tempo coma nun mesmo estadio sincrónico. As tendencias centrípetas e centrífugas, que conducen á diversidade e á unidade, xa foron constatadas dende os albores da investigación lingüística; a incidencia nunhas ou noutras tendencias dependeu dos intereses de análise dun obxecto de estudio particular.

Denominamos variación lingüística o uso de elementos lingüísticos alternativos para dici-lo mesmo. Con respecto á orixe dos fenómenos de variación, esta pode deberse: *a)* a factores estritamente lingüísticos; *b)* a elementos exclusivamente sociais; *c)* a elementos lingüísticos e sociais ó tempo; *d)* a ningún deles, isto é, a motivos nin lingüísticos nin sociais (Cedergren 1983). A sociolingüística interesouse principalmente por *a)* e *c)*; no primeiro caso, interesa analiza-los niveis estruturais en que se manifestan os fenómenos de variación, en tanto que no segundo caso entramos no ámbito da variación sociolingüística.

Tendo en conta que os códigos lingüísticos humanos mudan dun xeito diacrónico –na medida en que o tempo pasa por eles–, e dun xeito sincrónico –na medida en que as sociedades, os modos de vida, e as condicións de

socialización non son iguais para tódolos individuos–, catro aspectos teñen sido salientados para explica-la orixe da variación lingüística: *a)* as linguas varían pola acción do tempo: a variación diacrónica fundaméntase no cambio lingüístico inherente á evolución de calquera sistema natural de signos; *b)* as linguas varían dependendo do espacio: a variación espacial ou diatópica recolle a variabilidade suscitada pola diversidade xeográfica; *c)* as linguas varían pola diversidade dos grupos humanos: a variación social xorde das distintas categorías de relación e de conceptualización establecidas polos –e entre os– membros dos colectivos humanos, tendo en conta os grupos sociais –clases, castas, afiliacións relixiosas–, a diferenza de sexos, o tipo de asentamentos urbanos –rural, urbano–, etc.; *d)* as linguas varían pola acción das situacións e contextos de uso: a variación estilística xorde pola adecuación lingüística ós contextos de uso en que se produce a comunicación verbal.

En consecuencia, nesta categorización da variación lingüística que acabamos de bosquexar subxace a idea de que a variación se organiza arredor de dous eixes independentes –aínda que relacionados–, que arrincan da configuración e da orixe dos grupos humanos (Gregory e Carroll 1978):

a) A variación producida arredor das características dos usuarios das variedades lingüísticas, denominada *variación formal*, organizada mediante trazos asociados coa orixe xeográfica, a idade, e maila extracción social dos falantes –sexo, clase social, tipo de hábitat, entre outros trazos–.

b) A variación producida arredor das características das situacións comunicativas en que os usuarios interactúan, denominada *variación funcional*, organizada mediante trazos asociados con características do contexto en que se utiliza o código lingüístico: canle, escenario, finalidade comunicativa e relación entre interlocutores, entre outros.

Partindo deste marco xeral, para a descrición e mesmo a explicación dos fenómenos de variación lingüística desempeñan un papel relevante tanto os factores sociais e estilísticos coma os elementos estrictamente lingüísticos ou estruturais, e o maior peso dun ou doutro conxunto de fenómenos dependerá das variables lingüísticas concretas que consideramos e das comunidades ou grupos nos que observamos tales fenómenos. Desde esta perspectiva, parecen pouco atinadas as perspectivas que lles conceden ós factores lingüísticos unha preminencia ou prelación sobre os fenómenos socio-estilísticos, baseándose en que os sistemas lingüísticos teñen capacidade para aceptaren ou refugaren a influencia das variables extralingüísticas (López Morales 1989; Moreno 1998: 33).

4.2. A variación social: variables, niveis de variación, e estratificación sociolingüística

A variación sociolingüística consiste na utilización de dúas ou máis formas dun mesmo elemento condicionada por trazos sociais e lingüísticos, sen que haxa diferencias de significado entre tales formas. Sendo as formas lingüísticas as variables que mostran fenómenos de variación e considerando que os factores extralingüísticos son responsables da dirección deses fenómenos, aceptamos que as formas lingüísticas constitúen as variables *dependentes* mentres que os factores extralingüísticos constitúen as variables *independentes*. É dicir, establecemos como hipótese de partida que as variables independentes son as que determinan o resultado e mailas tendencias cuantitativas comprobadas na variación das variables dependentes. Por exemplo, a maior ou menor probabilidade de utilización da interpolación en galego –que consiste na inclusión dalgún elemento léxico entre o pronome átono enclítico e o verbo do que depende– pode estar condicionada pola idade dos falantes, de maneira que a secuencia *fai o que che eu digo* é máis frecuente nos falantes de máis idade, mentres que *fai o que eu che digo* é máis habitual na fala dos falantes máis novos. Neste caso, a interpolación sería a variable dependente mentres que a idade constituiría a variable independente.

Os factores que determinan a variación están centrados na influencia que exercen un mangado de factores sociais como son a clase social, o sexo, a idade, a etnicidade, as redes sociais, o hábitat de residencia, etc., elementos que permiten describir cómo e por qué varían os sistemas lingüísticos. Noutros casos, en cambio, a variación parece estar condicionada por aspectos estrictamente lingüísticos. Ademais, nas situacións de contacto lingüístico (cf. § 5) engádense máis variables sociais que poden suscitara presentación de fenómenos de variación, como son o nivel de competencia lingüística, o nivel de uso das linguas en contacto, os procesos de adquisición e de perda lingüística, etc.

A variación sociolingüística pode ocorrer en calquera nivel lingüístico, de aí que se teña en consideración a variación fonético-fonolóxica, a variación gramatical, a variación léxica e, máis recentemente, a variación pragmática. Con todo, mentres que o compoñente fonético-fonolóxico e gran parte do morfolóxico non ofrecen dificultades para discriminar variantes totalmente equivalentes, a sintaxe, o léxico e maila pragmática suscitan serios problemas para cumpriren o requisito imprescindible de que as variantes dunha mesma variable sexan perfectamente equivalentes, é dicir, que non haxa diferenza ningunha de significado entre elas.

A variación *sociofonética*, *sociogramatical*, *socioléxica* ou *pragmática* baséase con frecuencia nun esquema regular e relativamente estable, o que

levou a propoñe-la existencia de patróns regulares de variación lingüística estratificada. Estes constitúen unha representación da distribución das variables lingüísticas ó seren correlacionadas coas variables sociais pertinentes, principalmente coa clase social ou co nivel sociocultural dos individuos. Os catro patróns reconecidos –patrón de estratificación *continua*, *abrupta* ou *discontinua*, *curvilínea*, e de *hipercorrección*– son un índice que permite constata-lo tipo de estratificación dunha variable nunha comunidade particular, pero a aplicación de tales patróns sobre os distintos compoñentes lingüísticos acada un maior rendemento no nivel fonético-fonolóxico, no cal podemos obter exemplos dos catro tipos de patróns, e en menor medida no compoñente gramatical ou léxico.

Fala e actividade social

Ademais do campo de estudio da variación lingüística, a investigación sobre as interrelacións entre as variedades lingüísticas e os sistemas socioculturais foise artellando arredor da observación dos procesos comunicativos interétnicos e interculturais a través dos cales se podían analizar e interpreta-las prácticas e mailas ideoloxías lingüísticas en contexto. Froito desa preocupación, agroma unha liña de investigación, a *sociolingüística interaccional* (cf. § 4.3), denominación introducida por John J. Gumperz para caracteriza-lo traballo desenvolvido por lingüistas e antropólogos nunha tradición de investigación fronteiriza entre a sociolingüística e maila antropoloxía.

A sociolingüística interaccional confórmase coa etnografía da fala (Gumperz e Hymes 1964, 1972), coa etnometodoloxía (Garfinkel 1967), o interaccionismo simbólico (Goffman 1971), e comparte temas, reflexións teóricas e preocupacións metodolóxicas coa análise da conversa, coa análise do discurso e coa lingüística antropolóxica. Na sociolingüística interaccional, como indica a mesma denominación, as interaccións constitúen o núcleo central e básico de atención e de análise, asumindo dous principios de partida: por unha banda, a investigación interaccional rastrea a influencia das presuposicións socioculturais compartidas sobre a maneira en que a comunicación intercultural se desenvolve; por outra, investiga os procesos mediante os cales certos aspectos da identidade social son producidos comunicativamente.

A metodoloxía para a análise das interaccións coincide cos procedementos da etnografía, da etnometodoloxía e, noutros casos máis específicos, recórrase a métodos da análise da conversa. Tendo en conta o seu obxecto de estudio, a metodoloxía é principalmente empírica, centrada directamente nas recoleccións de fenómenos lingüísticos directamente observables polo investigador, como son os esquemas de entoación, o ritmo, a elección de códigos e de rexistros, as opcións sintácticas, morfolóxicas ou léxicas seleccionadas, a utilización de expresións fixas, así como as estratexias de apertura, de peche, etc. A idea subxacente nesta perspectiva de estudio é que a elección dunha ou doutras formas sinala e produce escenarios comunicativos relevantes.

5.1. A análise etnográfica da fala

Partindo da tradición antropolóxica da lingüística norteamericana de F. Boas e de E. Sapir, e tendo en consideración as suxestións lingüísticas do antropólogo británico B. Malinowski, Hymes (1962) deseñou un marco interpretativo xeral que denominou *etnografía da comunicación* (Fasold 1990: 39-64; Duranti 1997: 84-121).

A etnografía da fala ou da comunicación constitúe un dos marcos básicos para a descrición e interpretación da fala entendida como unha actividade social. O seu obxectivo, tal como provén da formulación inicial de Hymes (1962), radica na descrición das diferentes formas de fala, na medida en que tales formas de fala constrúen e reflicten a vida social no seo de comunidades de fala particulares. Unha finalidade complementaria da etnografía é profundar na formulación de teorías, hipóteses e conceptos válidos interculturalmente que nos permitan interpretar e explica-la relación entre linguaxe e vida social. Para cumprir tal finalidade, o obxecto de estudio etnográfico está centrado no discurso contextualizado, é dicir, cómo a fala se organiza e se conceptualiza en cada comunidade particular.

Cómpre ter moi presente que o centro de interese etnográfico non está constituído nin pola lingua nin pola fala, senón pola comunicación. E a unidade de análise non é un grupo social particular senón a comunidade de fala (cf. § 1.4), e no seo das comunidades de fala téñense en consideración os acontecementos comunicativos (cf. § 1.3).

O método etnográfico consiste en poñer a disposición dos investigadores un conxunto de técnicas para estudia-la relación entre as formas lingüísticas e as prácticas culturais particulares. Como sinala Duranti (1997: 85), “a etnografía é a descrición escrita da organización social, das actividades sociais, dos recursos materiais e simbólicos, e das prácticas interpretativas características dun grupo particular de persoas”. Polo tanto, as formas e as funcións lingüísticas, a organización social e os esquemas e patróns de comunicación constitúen, entre outros, os elementos que a etnografía necesita relacionar e vincular adecuadamente para interpreta-la fala en contexto.

O desenvolvemento da investigación etnográfica concentrouse en distintos aspectos socioculturais con temas e niveis de descrición diversos: investigacións xerais sobre as formas de fala, a investigación sobre a adquisición da competencia comunicativa (cf. § 4.2), a análise de feitos comunicativos específicos que están relacionados coa investigación etnográfica máis xeral, o estudio de problemas ou institucións particulares, etc. Por outra banda, a etnografía foi ampliando o seu campo de traballo: dos grupos e comunidades illadas pasouse a analizar colectivos e comunidades urbanas. E das monografías locais pasamos a observar áreas de traballo moi fecundas como é, por exemplo, a etno-

grafía das institucións. O desenvolvemento de estudos sobre as diversas modalidades de acontecementos comunicativos nas sociedades industriais –as interaccións nas escolas, as entrevistas médicas, os debates e discusións públicas, os mecanismos xurídicos e xudiciais, etc.– certifican a vitalidade desta liña de investigación. Finalmente, o alcance das interpretacións etnográficas xa non está vinculado cunha finalidade exclusiva ou preferentemente descritivista e inductiva, senón que se propoñen reflexións que trascenden a dimensión local e buscan a proposición de universais comunicativos e culturais.

5.2. Socialización, interacción e adquisición lingüística

Un dos temas máis analizados e debatidos no seo da sociolingüística interaccional –e tamén desde a mesma etnografía da fala– é o proceso de adquisición lingüística, sendo o obxecto de estudio principal non só a adquisición da competencia lingüística senón, principalmente, a da competencia comunicativa (cf. § 2.4). Desde esta perspectiva, a socialización enténdese como unha xeira que vai máis alá da interiorización dun conxunto de regras que conforman a competencia gramatical nunha variedade lingüística. Xunto coa competencia comunicativa, na socialización de fillos e fillas establécense os mecanismos de interiorización das condutas sociais, culturais e lingüísticas que se consideran apropiadas.

Desde esta perspectiva, a adquisición lingüística considérase un proceso mediante o cal accedemos non só a un coñecemento lingüístico práctico de determinadas variedades lingüísticas, senón que ademais, simultaneamente, adquirímo-las regras e mailas destrezas que lle permiten a calquera membro dunha comunidade de fala interpreta-la conduta comunicativa nun amplo abano de contextos sociais. Para iso, nenos e nenas aprenden e desenvolven regras deductivas da súa fala mediante a observación e a interacción. En definitiva, a socialización supón un proceso de adquisición daquelas prácticas lingüísticas e non lingüísticas normativas que fan do aprendiz un membro competente da sociedade.

Os esquemas de socialización varían amplamente dunhas a outras sociedades e comunidades en todo o planeta na medida en que as prácticas e os valores culturais son heteroxéneos e variables. O que parece resultar común a tódalas sociedades é a función da familia –ou de certas relacións familiares nucleares– á hora de fornecer modelos para o reparto de roles e para a interpretación das condutas sociolingüísticas apropiadas.

Na socialización interiorízanse valores claros sobre a distinción de xéneros, sobre a distribución de roles sociais, e sobre as normas de interacción lingüística (Foley 1997: 345-358). Desde unha idade temperá, nenos e nenas parecen ser moi conscientes das diferencias nas normas de uso lingüístico

baseadas no xénero, e aquelas outras diferencias relacionadas co status, poder e prestixio das formas lingüísticas. Na socialización tamén se transmiten as normas de interacción que a comunidade considera apropiadas, e os aprendices tamén son moi conscientes de tales preferencias normativas case desde o inicio do proceso socializador.

Os resultados dos estudos etnográficos da adquisición e da socialización documentan a existencia de profundas diferencias culturais nas formas consideradas apropiadas polos adultos para se relacionaren con nenos e nenas, así como na estrutura sociocultural e no contido que se transmite. En xeral, pódese defende-la hipótese de que as forzas sociais inflúen no desenvolvemento das formas de fala, e estas, pola súa parte, inflúen na realidade psicolóxica e social de nenos e nenas.

Finalmente, da investigación sobre a adquisición lingüística é preciso facermos mención das hipóteses desenvolvidas por Basil Bernstein sobre os códigos *elaborados* e *restrinxidos*. Segundo Bernstein (1971-1977), os individuos das diferentes clases sociais adquiren códigos lingüísticos que se distinguen pola capacidade expresiva, denotativa e referencial que teñen: por un lado, os membros das clases medias e altas interiorizan un código caracterizado por unha certa riqueza e diversidade léxica, sintáctica e discursiva; pola outra, os individuos das clases populares aprenden un código definido pola súa simpleza léxica e carente de moitos dos elementos sintácticos e discursivos que si están presentes no código anterior. En virtude desas características, Bernstein era quen de explica-lo fracaso na adquisición lingüística por parte dos aprendices das clases populares apelando á distinción entre os códigos: a variedade que se transmitía na escola era un código completamente arredado do que eles estaban afeitos a desenvolver, é dicir, pretendíase socializar nun código elaborado ós individuos expostos a un código restrinxido.

5.3. Algúns conceptos e aplicacións da sociolingüística interaccional

O estudo microsocal das actividades lingüísticas en contexto foi poñendo de relevo que, en contra do que se pensaba, as comunidades humanas presentan unha diversificación lingüística moi importante. As formas lingüísticas, sexan do tipo e nivel que sexan –a entoación, unha variante léxica ou unha variedade dialectal–, son utilizadas para vehicularen diferentes tipos de significados sociais que se interpretan e adquiren pleno significado e relevancia en relación coas culturas en que se desenvolven. Por exemplo, nas sociedades bilingües ou bidialectais as variantes lingüísticas non se utilizan ó chou ou por erros ou descoñecemento, senón que na maior parte dos casos serven para transmitir significados interaccionais de distancia social ou de solidariedade.

5.3.1. A descrición das unidades de fala: actos, feitos e situacións de fala

Podemos illar tres áreas de investigación interaccional seguindo a formulación de Dell Hymes, baseada na distinción entre unidades sociais: os *actos* de fala (*speech acts*), os *feitos* de fala (*speech events*), e a *situación* comunicativa. A situación comunicativa é un contexto de interacción que está asociado coa presenza ou coa ausencia de fala, e no cal a fala non é o elemento principal. Un evento de fala defínese no sentido restrinxido daquelas “actividades que están directamente gobernadas por regras ou normas para o uso da fala” (Hymes 1972a: 56). E, finalmente, un acto de fala é a unidade máis simple da xerarquía proposta por Dell Hymes e con el sinalamos aqueles enunciados lingüísticos mínimos que conteñen intención comunicativa. Por exemplo, no marco dunha aula de historia (situación comunicativa), profesor e alumnado manteñen un debate sobre as consecuencias dos problemas xeopolíticos nos Balcáns (feito de fala), debate que se articula mediante quendas de intervencións de profesor e alumnos/as, con interrogacións retóricas, coas opinións dos alumnos/as, etc. (actos de fala).

Tras propoñer esta tripla distinción, non exenta de problemas descritivos sobre todo no tocante á definición dos actos de fala, Hymes desenvolveu un modelo de oito elementos que interveñen en calquera feito de fala: é a denominada grella SPEAKING, acróstico resultante de xuntar, no inglés orixinal, as primeiras letras de cada un dos oito elementos comunicativos intervinientes: situación (*Situation*), participantes (*Participants*), finalidades (*Ends*), secuencias de actos (*Acts sequences*), clave ou ton (*Key*), instrumentos (*Instrumentalities*), normas de interacción e de interpretación (*Norms*), e xénero (*Genre*).

A posta en práctica dos oito compoñentes nos acontecementos comunicativos desenvolveríase como segue: os participantes nos acontecementos comunicativos, situados nun determinado contexto (= situación), utilizan instrumentos verbais e non verbais axeitados, e actúan nun ton ou clave tamén axeitado para os fins que pretenden acadar, respectan unhas normas de interacción que regulan o desenvolvemento da interacción (como colle-la palabra, como interrompe-la intervención doutro participante, etc.) e unhas *normas* de interpretación que lle dan sentido ó que din. Este conxunto de compoñentes non se distribúe arbitrariamente en cada interacción social, senón que, polo contrario, as prácticas lingüísticas van construíndo *xéneros* que comparten un conxunto delimitado de características que os falantes seguen segundo sexa un tipo ou outro de acontecemento comunicativo.

5.3.2. Contexto e contextualización

Outra das contribucións da sociolingüística interaccional foi precisamente a reorientación do concepto de *contexto* (Calsamiglia e Tusón 1999:

101-132). Desde a perspectiva interaccional, acabamos de comprobar que Hymes considera que a situación é unha das partes constitutivas dos acontecementos comunicativos, e que ten relevancia en dous sentidos: a) a situación como localización espacial e temporal (= onde e cando); b) a situación como escena psicosocial, é dicir, como imaxe ou idea do acontecemento que as persoas asocian a un lugar e a un momento concreto.

O contexto constrúese interactivamente no curso das interaccións verbais, e nel teñen unha posición salientable o que John Gumperz denominou apuntamentos, indicios ou pegadas de contextualización (*contextualization cues*) (Gumperz 1982). Nos trazos de contextualización están incluídos todos aqueles elementos lingüísticos que lles permiten ós participantes nunha interacción producir enunciados cun determinado significado, encadralos nun marco coherente e interpretalos axeitadamente. Como sinala Gumperz (1982: 131), na maior parte dos casos estes trazos “utilízanse e percíbense naturalmente pero en poucas ocasións somos conscientes ou falamos directamente deles. Por iso debemos estudialos en proceso e en contexto pero non en abstracto”. Por outra banda, os indicios de contextualización poden proceder de moi diferentes niveis da produción oral, desde a fonoloxía, a morfoloxía, a sintaxe ou o léxico, ata a prosodia (entoación, etc.), sinais paralingüísticos, marcadores de tempo (pausas e dúbidas, por exemplo), solapamentos, ou fórmulas fixadas.

A contextualización constitúe un caso máis de indicación ou indexicalidade (ing. *indexicality*). Lembremos que Charles Peirce diferenciou tres tipos de signos: os símbolos, as iconas, e os indicios. Concretamente, os indicios son signos que teñen algún tipo de relación con aquilo ó que fan referencia. Como indica Duranti (1997: 211-2), “canto máis aprendemos sobre a indicación, máis nos decatamos de que a fala é un continuo proceso de contextualización”.

Se o contexto se constrúe interactivamente e se nesa construción desempeñan un papel primordial as pegadas de contextualización, concordaremos en que dificilmente será posible establecer vinculacións fixas entre as eleccións lingüísticas e o contexto externo. Polo contrario, o valor dos elementos lingüísticos determinarase a través da negociación interactiva do significado (Auer e di Luzio 1992; Duranti e Goodwin 1992).

5.3.3. *A identidade conversacional*

En cada lingua certos trazos lingüísticos reflicten algunhas das características sociais dos participantes na interacción, é dicir, características da súa identidade social, como poden se-lo sexo, o seu lugar de nacemento, o grupo ou clase social á que pertencen, etc. Pero máis alá da delimitación verbal

dese conxunto de elementos caracterizadores dos individuos, o desenvolvemento das interaccións verbais serve para ir negociando e delimitando diferentes identidades conversacionais. Así, as identidades que se evocan nas conversas non son inmanentes nin inmutables, senón todo o contrario: constrúense e adquiren gran parte do seu significado nas interaccións.

Desde esta perspectiva, os individuos evocan e negocian na fala un amplo abano de identidades mediante a utilización de variedades lingüísticas discretas ou mediante a inserción de trazos e elementos lingüísticos e paralingüísticos que operan en distintos niveis gramaticais, léxicos ou pragmáticos. Coa utilización de determinadas formas lingüísticas os falantes adscriben-se ós grupos sociais da comunidades cos que desexan identificarse, evocando e recreando nese proceso as identidades sociais relevantes.

5.3.4. *Poder e solidariedade*

O estudio da marcaxe das relacións sociais –reais ou aparentes– entre os participantes nas interaccións deu lugar á análise dos referentes de *poder* e *solidariedade* vinculados co uso das formas lingüísticas. O traballo pioneiro de Brown e Gilman (1960) puxo de manifesto a relación entre a lingua, o poder e as formas de tratamento e cortesía.

O interese por ambos conceptos parece derivar de que nas conversas reproducimos comportamentos sociolingüísticos e construímos marcos de referencia que tenden a reflectir-la distancia social formulada nas relacións sociais. Mentres que o poder se basea nunha relación non recíproca e tal falta de reciprocidade pode deberse a diferentes cuestións –idade, riqueza, posición social, tipo de parentesco, etc.–, a solidariedade suscítase cando se produce unha relación de simetría entre os falantes.

A investigación sobre as formas de marca-la distancia social en contextos socioculturais diferenciados permitiu poñer de manifesto dous procesos sociolingüísticos aparentemente universais. En primeiro lugar, tódalas linguas parecen dispoñer de mecanismos lingüísticos para expresar diferencias de poder e de solidariedade, xa que os falantes teñen necesidade de marca-las relacións cos demais e de sinala-lo lugar que ocupan no contexto social. En segundo lugar, cando as relacións de poder e solidariedade se reflicten no mesmo tipo e rango de elementos, a forma que expresa maior solidariedade expresa tamén maior poder por parte do falante, e á inversa.

Contacto de linguas

O estudo do contacto de linguas ten dúas grandes partes: por unha banda, a consideración das consecuencias socioculturais e sociopsicolóxicas do encontro entre dúas ou máis variedades lingüísticas, tanto no plano individual coma no social e comunitario; por outra banda, as consecuencias lingüísticas do contacto para cada unha das variedades implicadas. Na primeira parte, os obxectos de estudo principais están centrados no proceso de substitución lingüística e na evolución do bilingüismo social e individual; na segunda, analízanse os conceptos de interferencia e préstamo, de alternancia de códigos, e de cambio lingüístico inducido polo contacto.

6.1. O paradigma da interferencia lingüística

Desde os traballos de Weinreich (1953) e Haugen (1950, 1958), o contacto lingüístico revelou-se como un campo de estudio estruturado nun triple plano lingüístico, psicolingüístico e sociolingüístico. A Weinreich (1953) débémolle o desenvolvemento do concepto de interferencia lingüística –de ben coñecido éxito na investigación posterior–, definido como a influencia dunha lingua sobre outra. Este fenómeno, malia o seu carácter estrictamente lingüístico, non se entendía como un proceso exclusivamente lingüístico, senón que se desenvolvía no marco social do uso lingüístico.

Tanto Uriel Weinreich coma anteriormente Einar Haugen presentaron unha clasificación paralela dos fenómenos formais baseada en dous procesos diferenciados, recoñecendo así que a interferencia opera ben por incorporación de elementos, ben por imitación de modelos.

Cadro 1. Tipoloxía de fenómenos lingüísticos de U. Weinreich e E. Haugen

HAUGEN (1950)	WEINREICH (1953)
• Importación → préstamo	• Transferencia
• Substitución → calcos	• Identificación interlingüística

A interferencia non só supón o transvasamento de elementos nunha e noutra dirección, senón que provoca o reaxuste da gramática da lingua que os recibe. Seguindo os criterios estruturalistas, Weinreich distingue entre a interferencia na fala e na lingua. En realidade, serían fases sucesivas dun mesmo proceso ou, se se prefire, podería entenderse como un proceso –a incorporación dun novo trazo formal realizado por falantes bilingües, isto é, a interferencia na fala– e como un resultado –a aceptación de tal trazo ó ser xa adoptado por toda a comunidade, incluídos os falantes monolingües, isto é, a interferencia na lingua–.

Ó defini-lo seu status teórico, centrouse no mesmo proceso de transvasamento máis ca no resultado do mesmo –o elemento ou a regra lingüística interferida–, e deste xeito situou o proceso da interferencia lingüística na fala e no individuo antes ca na lingua e na comunidade. Ademais, estableceu a separación entre proceso social –a substitución lingüística– e proceso estrutural –a interferencia–, baseada no cariz extralingüístico do primeiro e plenamente lingüístico no segundo.

As interferencias poden afectar a calquera compoñente lingüístico, desde o fonético-fonolóxico ata o léxico-semántico, e mesmo hoxe hai quen proba a existencia de interferencias pragmáticas (Argente e Payrató 1991; Meeuwis 1991). Por outra banda, Weinreich mostrou unha tipoloxía da interferencia segundo as restructuracións ás que daba lugar. Payrató (1985), partindo da tipoloxía de Weinreich (1953) formulada inicialmente para a interferencia fonética, presenta unha clasificación dos fenómenos de interferencia para calquera nivel estrutural distinguindo entre lingua *doante* (LD) e lingua *receptora* (LR): 1) *Subestimación dunha distinción*: unha distinción que existe en LR, pero non na LD, desaparece da LR; 2) *Sobreestimación dunha distinción*: unha distinción que non existe na LR, pero si se dá en LD, aparece en LR; 3) *Reinterpretación dunha distinción*: unha distinción que existe entre algúns elementos de LR, e que en LD se realiza a partir de parámetros diferentes, cambia de natureza en LR seguindo o modelo de LD; 4) *Substitución*: un elemento de LR desaparece polo seu equivalente importado de LD; 5) *Importación*: LR incorpora un trazo de LD que nin implica cambio de relación nin de distinción na LR; 6) *Perda*: LR perde un elemento que non tiña equivalencia en LD.

Esta tipoloxía de fenómenos, que serve para unificar procesos de interferencia máis alá do nivel estrutural en que se producen, non está exenta, con todo, de certas complicacións e dúbidas que se derivan principalmente do feito de que determinados casos de interferencia son atribuíbles a máis dun tipo.

O éxito da noción de interferencia fixo que fose considerada unha das consecuencias lingüísticas principais suscitadas polas situacións do contacto. Propostas de modificación terminolóxica posteriores como a de *transferen-*

cia (Clyne 1967), creada para diferenciar proceso de resultado, ou a de *marcas transcódicas* (Lüdi 1987), presentada para darlle á interferencia un marco máis xeral, non alteraron substancialmente a extensión e aplicación do concepto de interferencia tal como fora concibido por Weinreich e Haugen desde o dobre mecanismo de incorporación e de recreación formal.

Cando analizámo-los tipos de interferencias, faise preciso distinguir dous procesos diferenciados en función do contexto en que se producen: *a*) en primeiro lugar, a transferencia desde unha lingua foránea ou desde unha segunda, terceira ou *n* variedade cara á primeira lingua dun falante (esquemáticamente: L2/LF → L1); *b*) en segundo lugar, a transferencia inversa: elementos da primeira lingua son transferidos cara a unha variedade segunda ou cara a unha lingua foránea (L1 → L2/LF).

A interferencia do primeiro tipo (L2/LF → L1) afecta a tódolos compoñentes, tanto léxicos coma gramaticais e prodúcese en tres tipos de contextos concretos. Por un lado, nos casos de influencias e transvasamentos culturais motivados pola situación de contacto entre grupos lingüísticos diferenciados. Por outro, os casos de debilitamento da L1, nos cales os aprendices da L2 perden gradualmente o coñecemento completo da L1, e neste proceso de perda transfírense elementos da variedade adquirida L2 cara á súa variedade primitiva. Finalmente, o campo de traballo da extinción lingüística, de contido moi semellante ó anterior pero centrado basicamente na perspectiva das comunidades e dos grupos locais.

A interferencia do segundo tipo (L1 → L2/LF) prodúcese nos casos de adquisición dunha segunda variedade lingüística ou na aprendizaxe dunha variedade foránea, e debe ser considerada como o produto dunha aprendizaxe insuficiente ou inadecuada da variedade de chegada.

Unha distinción semellante, aínda que vinculada cos procesos sociais de mantemento e de substitución lingüística, está presente no modelo desenvolvido por Thomason e Kaufman (1988) no cal diferencian entre interferencia por préstamo (*borrowing*) e interferencia por substitución (*shift*). A interferencia por préstamo consiste nos cambios que un falante nativo produce na súa lingua como consecuencia da presión da situación de contacto. A interferencia por substitución radica nos cambios que un falante provoca na L2 –a variedade que se está a adquirir– como resultado dunha adquisición ou aprendizaxe imperfecta. Esta distinción formula algún tipo de vinculación entre o tipo de interferencia e o proceso social en que aquela se pode producir.

Finalmente, desde a perspectiva do papel que desempeña o falante, Van Coetsem (1988) distingue entre *préstamo* e *imposición*: o préstamo consiste na alteración da gramática da L1 que realiza un falante nativo de L1, mentres que a imposición resulta da alteración da L1 que producen falantes non nativos da L1.

A distinción entre cambios que afectan a individuos particulares e cambios que chegan a grupos ou comunidades enteiras —é dicir, de alcance individual ou social—, e a distinción entre cambios consolidados e cambios temporais, suscitou a necesidade de encontrar definicións e conceptos terminolóxicos claros, dado que se trataba de mecanismos relacionados aínda que non idénticos. Así, distínguese entre interferencia, fenómeno continxente e de carácter individual —é dicir, idiosincrático e pouco consolidado na lingua receptora—, e o préstamo, que sería unha interferencia inicial que xa é sistemática e colectiva (Mackey 1968: 569; Haugen 1956: 11; Rouchdy 1980: 340). Sen embargo, ademais da distinción entre préstamo e interferencia e coa finalidade de establecer con propiedade a diversidade de situacións posibles, Haugen (1956) argumentaba que era necesario distinguir entre a *integración*, definido como un préstamo, xa que consistiría no uso de palabras ou sintagmas dunha lingua noutra, sendo xa parte integrante do sistema receptor; a *interferencia*, consistente no solapamento de dúas variedades lingüísticas; e a *alternancia*, definido como o emprego alternativo de dúas linguas nun mesmo intercambio de fala.

Un desenvolvemento salientable para sistematizar esta cuestión é a gradación formulada por Payrató (1985) no proceso de adaptación e de adopción dos fenómenos de interferencia. O proceso comeza coa interferencia en sentido estricto, definida como elementos foráneos —dunha variedade A, por exemplo— que emprega un falante bilingüe cando se expresa na variedade B. Eses trazos constitúen unha interferencia en sentido estricto porque non se dan en falantes monolingües nin son aceptados pola normas lingüísticas da variedade B. A partir da introducción dese trazo, comeza a súa integración e adopción social, que poderá ter diferentes ritmos e intensidades cronolóxicas. O derradeiro chanzo do proceso é a aceptación xeneralizada da primitiva interferencia, que así se converte en préstamo aceptado por toda a comunidade da lingua B.

6.2. A alternancia de códigos

A alternancia de códigos (*code-switching*) considérase o segundo tipo de consecuencia lingüística derivada das situacións de contacto. A diferenza do interese suscitado pola interferencia e polo préstamo, tiveron que pasar bastantes anos antes de que principiase unha análise afondada dos mecanismos da alternancia nos contextos plurilingües. Os motivos son varios (Milroy e Muysken 1995: 8-9), pero dous destacan por riba dos demais: por un lado, a cada vez máis fonda preocupación polos fenómenos da *fala* —e menos sobre os fenómenos da *lingua*—; e por outro lado, a cada vez menor consideración dos fenómenos lingüísticos como desviacións que atentan contra a integridade estrutural das linguas. Este novo clima propiciou unha atención cara a

fenómenos sociolingüísticos que antes eran despachados sen maior interese, pero o que non se puido evitar foi que seguise persistindo unha concepción baseada en que a alternancia de códigos non é máis ca simples erros ou des-pistes de actuación que realizan falantes con competencia bilingüe.

A alternancia defínese como a activación dun fragmento de L_b nunha secuencia discursiva en L_a dentro dun mesmo evento de fala, de maneira que o falante *alterna* entre dúas variedades lingüísticas. Aínda que a natureza deste mecanismo formal non parece moi semellante ó da interferencia, téñase en conta que alternancia e interferencia son procesos que nacen como consecuencia directa do contacto lingüístico, é dicir, do bilingüismo, e en ambos casos estamos ante recursos que os falantes poden utilizar para sinalar diferentes tipos de significados social e interactivamente relevantes. Na análise dos motivos subxacentes na activación dun mecanismo interaccional como é a alternancia, Gumperz (1982) foi o primeiro que puxo a énfase no sentido estratéxico que os falantes puñan en acción ó utilizaren distintas variedades ou formas lingüísticas nas conversas, e que tal sentido estratéxico se proxectaba nun marco compartido de valores e de símbolos sociais.

Tal como acabamos de definila, a alternancia é un fenómeno fronteirizo dado que pode estar nalgúns casos preto da elección lingüística (ing. *language choice* ou *language selection*), que supón a selección de dúas ou máis variedades lingüísticas en eventos de fala distintos, e noutros casos pode solaparse coa interferencia, sobre todo no caso dos elementos léxicos.

O ámbito lingüístico en que se podían producir exemplos de alternancia levou a formular unha distinción entre alternancia *interoracional*, para a cal se reservou o termo orixinal de *code-switching*, e a alternancia *intraoracional*, para a cal se utilizou a denominación de *code-mixing*, ou mestura de códigos. Con esta distinción distinguíanse os exemplos alternantes en función de se ocorrían entre distintas unidades oracionais ou se se producían no seo dunha mesma oración.

6.3. Outras consecuencias lingüísticas do contacto

A presenza de fenómenos formais como os que acabamos de caracterizar nas linguas en contacto pode suscitar nas variedades implicadas distintos procesos máis ou menos xeneralizados de reorganización e reaxuste dos seus recursos lingüísticos, tanto estruturais coma léxico-semánticos. A intensidade, profundidade e velocidade de tales reaxustes lingüísticos variará en función de diversos factores internos e externos. De entre todos eles, parece que a intensidade do contacto e o tempo que dura tal situación son dous dos aspectos que máis poden influír para que a reorganización estrutural sexa máis ou menos drástica.

Un dos procesos que máis atención ten concitado é o de *converxencia* entre variedades en contacto. A converxencia supón a similaridade formal nun determinado trazo estrutural na gramática de dúas ou máis linguas que antes da situación de contacto non coincidían (Silva Corvalán 1991). Supón, polo tanto, a eliminación gradual de formas non congruentes nas linguas en contacto (Mougeon e Beniak 1991).

Outra posible consecuencia do contacto é a *relexicalización*, definida como o proceso polo cal o vocabulario dunha lingua é substituído polo doutra variedade en contacto, mentres que a súa estrutura gramatical se mantén relativamente intacta (Appel e Muysken 1987).

O cambio lingüístico

O cambio lingüístico constitúe un proceso moi complexo debido á diversidade de factores implicados de natureza social, estrutural, cognitiva, pragmática, etc. Weinreich, Labov e Herzog (1968) propuxeron un esquema de cinco cuestións para guiaren a análise do cambio lingüístico: as *condicións*, a *inserción*, a *avaliación*, a *transición*, e a *consumación* ou *actualización*. Pero foi William Labov o que desde finais dos anos sesenta promoveu a consolidación dun marco de traballo que revolucionou teórica e metodoloxicamente a investigación sobre a variación e o cambio lingüístico, e que forneceu unha liña de investigación –a sociolingüística variacionista– que dispón dunha longa e sólida traxectoria internacional (Labov 1972a, 1972b, 1994; Silva Corvalán 1989; Turell 1995).

7.1. Variación e cambio lingüístico

A variación é o requisito inicial requirido para que se poida producir un cambio, aínda que non todo fenómeno de variación presupón a existencia dun cambio en marcha. Desta maneira, as causas dos cambios hai que buscalas nos factores que promoven os fenómenos de variación. Téñense proposto distintos motivos internos ou intralingüísticos e externos ou extralingüísticos para describir eses factores causais. Por exemplo, para o cambio fonético argumentábase que factores internos como o contorno segmental, a prosodia, o estilo ou certos aspectos léxicos son causa de tal fenómeno. Tocante ós cambios extralingüísticos, acontecementos históricos diversos –desde pragas ata invasións ou guerras pasando por transformacións sociopolíticas ou económicas– producen cambios na estrutura das comunidades lingüísticas e iso ten repercusións directas ou indirectas sobre a evolución lingüística de calquera variedade natural.

Tocante á orixe dos cambios, fronte ás teorías anteriores segundo as cales os cambios se orixinaban ben nas clases máis baixas polo principio do mínimo esforzo e da densidade local, ou ben nas clases máis altas por motivos de prestixio social, o marco teórico e metodolóxico de William Labov e da sociolingüística variacionista formulou novas hipóteses ó respecto. Labov

considera que os cambios principian nun grupo intermedio da sociedade –a clase media baixa ou grupos da clase obreira alta– e dentro deses grupos intermedios os falantes innovadores serán os que teñan un status máis alto no grupo, con máis densidade de interacción social e unha proporción máis elevada de contactos fóra da comunidade local, indo na maioría dos cambios as mulleres por diante dos homes na realización das variantes innovadoras.

A seguinte pregunta á que se enfronta calquera teoría do cambio lingüístico é cando se inicia o cambio e como se propaga. O cando parece estar situado no momento en que algún grupo intermedio da sociedade sofre algún tipo de presión sociolingüística. Ante esa situación, a difusión da innovación prodúcese inconscientemente no seo do subgrupo, e a variable lingüística convértese nun *indicador*, é dicir, nunha variable grupal que carece de variación estilística. De xeneralizarse o cambio a outras xeracións, este pode ir máis aló do que realizaban os falantes innovadores e entón poderá suscitarse algún tipo de *hipercorrección desde abaixo*.

Se a propagación do cambio traspasa os límites do subgrupo innovador e chega a toda a comunidade, a variable transformarase nun *marcador*, é dicir, nunha variable sometida a variación estilística, e os reaxustes formais que tal cambio suscita poden se-la causa de novos cambios en cadea. As fases seguintes do cambio dependerán do status que posúa o subgrupo que o principiou. Se tal subgrupo é o que goza do meirande status, o cambio chegará a ser un modelo prestixioso para toda a comunidade. En cambio, se o subgrupo ten un status baixo, o cambio pode non ser aceptado polos estratos sociais máis elevados. E para corrixilo, pode xurdi-la hipercorrección desde arriba: os grupos máis baixos, no afán de se cinguiren ós modelos de prestixio, ultrapasan os usos dos grupos máis prestixiados. Se se produce esta circunstancia, o cambio pode converterse nun trazo estigmatizado, é dicir, nun *estereotipo*.

Finalmente, outra cuestión á parte é a de como saber claramente que un cambio lingüístico está en marcha, máis ou menos avanzado. A maneira máis contrastable é compara-las realizacións dun mesmo fenómeno lingüístico na mesma comunidade pero en dous momentos temporais diferentes, e deste xeito obteremos información sobre a distribución e evolución do fenómeno no eixe temporal. Unha segunda maneira é supoñer que os grupos xeracionais, baseados en criterios de idade, mostran diferencias lingüísticas que, ademais das diferencias xeracionais estables que se dan en calquera lingua, se atribúen ó proceso de socialización que viviron en momentos históricos diferentes, e deste xeito podemos supoñer que a fala dos máis vellos mostra as formas antigas mentres que a fala dos máis novos reproduce as formas innovadoras. No primeiro caso observaremos os posibles cambios *en tempo real*, mentres que no segundo caso analizáremos *en tempo aparente*.

7.2. Variación e cambio lingüístico nas situacións de contacto

Ademais dos transvasamentos lingüísticos entre as variedades en contacto, é factible que tales variedades experimenten cambios tanto interna coma externamente motivados. Neste sentido podemos opoñer cambio *inducido* fronte a cambio *espontáneo*, ou tamén cambios nas linguas *sas* fronte a cambios nas linguas *recesivas*. Obviamente cómpre introduci-las salvidades necesarias para que os adxectivos empregados ó facérmo-las oposicións anteriores non sexan tomados literalmente.

Os cinco problemas dunha teoría do cambio lingüístico enunciados por Weinreich, Labov e Herzog (1968) carecen dun desenvolvemento específico para que poida ser aplicado nos casos de cambio inducido polo contacto. Se comezamos por analiza-las similitudes e mailas diferencias entre o proceso de cambio lingüístico inducido polo contacto, sexa externa ou internamente motivado, e os procesos lingüísticos en situacións de ausencia de contacto, a primeira dúbida que se presenta é a de se o mecanismo de cambio no contacto é semellante ou paralelo ó que se produce nas situacións sen contacto. A resposta a este interrogante é non. O motivo principal que nos leva a diferenciar ámbolos procesos radica no subgrupo da comunidade que o principia. As innovacións lingüísticas nunha situación de contacto xorden independente e simultaneamente en diferentes subgrupos de falantes como resultado dunha bilingüalización ampla estendida —é dicir, como consecuencia do coñecemento da outra variedade lingüística presente—, e como resultado do acceso parcial ou restrinxido á utilización da variedade minoritaria no contacto. Máis concretamente, os responsables principais da propagación dos cambios serán tanto os falantes *restrinxidos* coma os *non restrinxidos*; neste segundo caso, é normal que nas situacións de contacto avanzadas desaparezan os mecanismos informais de corrección e de purismo gramatical, de maneira que os falantes innovadores poden proceder de calquera punto do continuo competencial e do continuo de uso lingüístico.

Desde un ángulo estrictamente formal, os cambios inducidos polo contacto non son diferentes dos cambios espontáneos. De feito, o tipo de procesos formais producidos no contacto é totalmente comparable ó que se produce en calquera lingua “sa” e “sen contacto” (Dorian 1981: 151). A pesar da semellanza no desenvolvemento do proceso, si existen diferencias en aspectos como o tempo que tardan en completarse os cambios inducidos, así como a cantidade de cambios que poden estar en marcha simultaneamente. É dicir, nas situacións de contacto poden observarse moitos cambios que ocorren ó mesmo tempo e nun período de tempo moi reducido (cf. Dorian 1981: 151-4; Schmidt 1985: 213-4). Outra diferenza relevante radica en que os trazos perdidos ou substituídos no cambio inducido non son suplidos por

outros recursos ou mecanismos estruturais na lingua, mentres que no cambio lingüístico espontáneo é habitual que se produzan procesos paralelos de compensación na mesma área ou noutra área estrutural nativa contigua. É dicir, no cambio espontáneo –a diferenza do que ocorre no cambio inducido– a simplificación dunha parte do sistema lingüístico vese compensada pola complicación doutra área estrutural adxacente (Schmidt 1985: 213-4; Dressler 1987: 92).

Se desde unha perspectiva lingüística o proceso e mailos elementos implicados son similares tanto no cambio espontáneo coma no inducido, as circunstancias sociolingüísticas que enmarcan un e outro contexto son moi diferentes, tal como tivemos ocasión de comentar anteriormente. Nos procesos espontáneos, o cambio lingüístico comeza a partir dun determinado nivel de estratificación social e estilística. Por exemplo, sempre é posible localizar os subgrupos sociais que lideran os cambios, é dicir, que están na vangarda das innovacións. Este tipo de estratificación é difícil de atopar no contexto sociolingüístico que leva á formulación de cambios lingüísticos inducidos. A este respecto podemos lembra-la indicación de Dressler (1972) no sentido de que os cambios inducidos “fluctúan”, é dicir, as innovacións lingüísticas dificilmente poden atribuírse a un grupo de idade particular, a unha comunidade de falantes, ou a un estilo de fala concreto. Pola contra, as situacións de contacto, desde a perspectiva dunha lingua minoritaria que sofre os cambios, defínense polo uso decrecente da lingua, a presenza de falantes que a adquiriron só parcialmente, e a ausencia de purismo gramatical na comunidade, por mencionar só tres das principais características distintivas.

Outro aspecto que carece de resposta sinxela é o das causas dos cambios, debido á cantidade de fenómenos implicados. Xa Weinreich (1953) distinguiu entre factores lingüísticos ou estruturais, e factores extralingüísticos –psicolóxicos e socio-culturais–.

Status e funcións das linguas nas sociedades

8.1. Diglosia e conflito lingüístico

Un dos conceptos que máis notoriedade acadou, dentro e fóra da sociolingüística, foi o de diglosia. Malia que xa fora amplamente utilizado con anterioridade (Fernández 1995), foi Charles Ferguson quen o introduciu no debate sociolingüístico a finais dos anos 50 para definir un tipo de situación en que se produce a convivencia, nunha mesma comunidade, entre dúas variedades dunha mesma lingua: unha variedade *alta*, utilizada nas situacións máis formais, e unha variedade *baixa*, reservada para os contextos máis informais. Pero as diferencias que Ferguson constataba entre ámbolos tipos de variedades ían máis aló, e para mostralas paga a pena lembra-la caracterización que o propio Ferguson facía nun parágrafo xa clásico:

A diglosia é unha situación relativamente estable en que, ademais dos dialectos básicos da lingua (que poden incluír un estándar ou estándares rexionais), hai unha variedade superposta moi diverxente, moi codificada (con frecuencia máis complexa gramaticalmente), vehículo dun corpus de literatura escrita amplo e respectado, procedente dun período anterior ou doutra comunidade de fala, variedade que se aprende sobre todo na escola e se utiliza para a maioría dos usos escritos e orais formais, pero que ningún sector da comunidade utiliza para a conversa cotiá. (Ferguson 1959: 336)

Con esta caracterización, Ferguson intentaba describi-la situación pluri-dialectal de Grecia, Exipto, Haití e da Suíza alemana, de maneira que na súa concepción da diglosia non entraban as situacións plurilingües. Pero ademais de seren situacións pluridialectais, Ferguson caracterizaba a situación diglósica en termos de estabilidade, situación que se derivaba da especialización funcional da que gozaban as variedades alta e baixa, chamadas a convi- vir nun escenario adecuado para ambas.

O marco interpretativo fergusoniano pronto foi reinterpretado en dúas direccións complementarias: por unha banda, argumentábase que a diglosia tamén se producía en contextos plurilingües, e pola outra podía existir unha situación diglósica sempre que se producise algún tipo de especialización funcional. Tanto Gumperz (1962) coma especialmente Fishman (1963) argu-

mentaron nesa liña, e de aí procede a definición fishmaniana de diglosia: calquera situación social en que se produce unha especialización nas funcións desenvolvidas por dúas ou máis variedades lingüísticas, con independencia de se son variedades dunha mesma lingua ou dúas linguas diferentes. Desta forma, a diglosia pasaba a se-lo correlato social do bilingüismo, concepto agora reservado para indica-lo grao de coñecemento lingüístico individual³.

A extensión do concepto fishmaniano de diglosia fixo agromar un tipo de argumentación centrada en salienta-la relación disfuncional entre as variedades en contacto, relación reflectida na terminoloxía utilizada para nomealas linguas expansivas –as variedades altas– fronte ás variedades minoritarias ou recesivas –as variedades baixas–. Con todo, tanto a interpretación *lingüística* de Ferguson coma a definición *sociolingüística* de Fishman foron padecendo as críticas suscitadas pola cada vez maior confrontación dos conceptos coas realidades históricas e sociais do contacto. Ademais, ámbolos autores, inseridos na tradición sociolingüística americana, partían dunha consideración *consensualista* das realidades sociais⁴, na cal se presupón que tódolos membros da comunidade concordan na valoración dos contextos que son apropiados para a utilización de cada variedade. Esta é “unha visión *ahistórica* da distribución funcional, xa que resulta irrelevante cómo se chega a ela, e *asocial*, no sentido que desliga a lingua de noicións esenciais da vida na sociedade, como o poder a maila desigualdade.” (Boix e Vila 1998: 95).

Malia as críticas recibidas, a concepción fergusoniana da diglosia pode ser reutilizada para caracteriza-las dinámicas de contacto lingüístico previas ós procesos de substitución lingüística (cf. § 7.2), é dicir, cando as variedades minoritaria e dominante no contacto manteñen un *status quo* de relativa distribución funcional (por exemplo, a variedade minoritaria é demograficamente maioritaria, utilízase para a transmisión lingüística primaria, e é a variedade empregada para as interaccións endogrupais, mentres que a variedade dominante ten prestixio social, é a variedade habitual dun grupo relativamente pequeno da comunidade, etc.). Esta etapa pode ter unha duración variable pero, seguindo a caracterización fergusoniana, non será necesariamente inestable, todo o contrario.

Fronte á diglosia, a sociolingüística catalana desenvolveu o concepto de *conflicto lingüístico* (Aracil 1965). Lluís Aracil, seguindo un modelo cibernético, definiu o conflito lingüístico como o desaxuste entre as capa-

³ Como resultado do cruzamento da diglosia como fenómeno social e do bilingüismo como fenómeno individual, Fishman (1972a) propuxo unha xa clásica distinción entre 4 posibles situacións: diglosia e bilingüismo, bilingüismo sen diglosia, diglosia sen bilingüismo, e nin diglosia nin bilingüismo (Boix e Vila 1998: 92-3).

⁴ Para a distinción entre perspectiva consensualista e perspectiva conflictivista na sociolingüística, véxanse Boix e Vila (1998: 52-3) e Williams (1992).

idades dunha lingua –para ser utilizada cunha serie de finalidades– e as necesidades socioculturais desa mesma sociedade. A extensión e popularización do concepto, principalmente a partir da interpretación de Ninyoles (1975), provocou que a idea primitiva de Aracil lle cedese o seu lugar ó entendemento do conflito lingüístico como un proceso de competencia entre dúas linguas nunha sociedade, proceso que provoca o desprazamento social da variedade minoritaria no contacto, a menos que se poñan en marcha os mecanismos sociais e lingüísticos que contrarresten tal dinámica substitutoria.

Para rematar esta caracterización dos conceptos de diglosia e conflito lingüístico, se interpretámo-la diglosia en termos de especialización funcional –e consideramos que unha distribución lingüística estable é sinal de mantemento–, podemos argumentar que diglosia e conflito serán fases sucesivas nun contexto de contacto lingüístico: cando o contacto se mantén en termos de relativa estabilidade e de distribución funcional das variedades lingüísticas, estaremos ante unha situación tipicamente diglósica; unha vez que racha o equilibrio funcional entre as variedades presentes, actualízase o conflito lingüístico, con tres posibilidades de evolución desa situación: *a*) o retorno a unha situación diglósica anterior (Fishman 1991); *b*) a normalización da lingua minoritaria; *c*) a substitución da variedade minoritaria pola dominante.

8.2. Mantemento e substitución lingüística

O contacto entre linguas é, como tivemos ocasión de sinalar noutros lugares deste texto, unha situación normal tendo en conta a extensión que tal feito ten por todo o mundo e por tódolos tipos de sociedades existentes. Aínda que o contacto é un proceso estendido, iso non implica que as dinámicas establecidas entre os grupos lingüísticos ou etnolingüísticos sexan estables e equilibradas. E tampouco significa que as variedades lingüísticas se manteñan inalteradas e que non poidan desaparecer, ben porque desaparecen os falantes que a utilizaban (pensemos en catástrofes naturais, guerras, desprazamentos masivos, etc.), ben porque tales falantes deciden abandonala e usar outra variedade lingüística. En calquera dos casos, a historia lingüística da humanidade móstranos que grande parte da diversidade lingüística do planeta foi desaparecendo nestes últimos 200 anos, e que grande parte da diversidade actual corre serio perigo (véxanse os traballos contidos en Grenoble e Whaley (eds.) 1998, e os traballos recollidos en Hale et al. 1992).

Aínda que estudar por qué se mantén unha lingua implica, en boa lóxica, adiviña-los motivos polos cales a substitución non se produce, imos definir primeiramente ámbolos conceptos e a continuación intentaremos responder dúas preguntas que nos servirán para caracterizar estes procesos sociolingüís-

ticos: por qué unha lingua entra nunha dinámica de substitución, e cómo se desenvolve tal proceso.

A substitución lingüística foi definida por Uriel Weinreich (Weinreich 1953) como “o proceso de cambio dunha lingua pola outra”, proceso que tiña os seus alicerces en causas totalmente extralingüísticas. O mantemento lingüístico, o reverso da substitución, ten un estatuto menos definido, xa que pode designa-las seguintes situacións: *a)* o escenario anterior ó proceso de substitución lingüística, é dicir, a situación de distribución social relativamente equilibrada entre as variedades en contacto; *b)* nunha comunidade que está en substitución social, poden atoparse focos de mantemento lingüístico, ben por illamento xeográfico ou por segregación social dalgún tipo; *c)* o mantemento pode designa-la etapa que xorde do éxito das actividades de normalización lingüística, é dicir, os esforzos de revitalización teñen como resultado un determinado grao de mantemento da variedade lingüística que previamente estaba en trance de desaparición social.

A metodoloxía para investiga-la substitución varía en función dos obxectivos que se perseguen. Por unha banda, se queremos obter datos do proceso substitutorio na totalidade dunha comunidade, e que eses datos nos permitan ofrecer algún tipo de previsión estatisticamente significativa sobre a extensión e o futuro do proceso –pero tendo en todo caso moi presentes a relatividade de tales prediccións–, procederemos a utilizar instrumentos de análise macrosociolingüísticos, a través por exemplo de grandes enquisas, recollendo moitos datos de usos lingüísticos, porcentaxes e cifras globais do número de falantes habituais, etc. Por outra banda, se nos interesa máis coñece-la situación sociolingüística en comunidades reducidas, que sexan significativas ou relevantes por motivo dalgún microproceso particular, ou se nos interesa aventurar explicacións sobre por qué determinados grupos de individuos se atopan na vangarda ou na retagarda da dinámica substitutoria en marcha, deberemos buscar instrumentos de análise etnográficos e antropolóxicos, baseados na observación participativa e na reconstrución das claves socioculturais e identitarias das comunidades locais. Nesta clase de investigacións microsociolingüísticas o obxectivo non é conseguir datos estatisticamente significativos sobre o proceso de substitución, senón que se buscan interpretacións en profundidade coas que coñecer cómo e por qué se desenvolven tales procesos (desde o paradigma macrosociolingüístico, véxanse Fishman 1964; Veltman 1983, 1991; desde as formulacións microsociolingüísticas, véxanse especialmente Gal 1979; Sommer 1997).

Moitos dos argumentos manexados para explicar por qué unha variedade lingüística entra nunha xeira de substitución buscáronse nos elementos que configuran a macroestrutura das sociedades e das comunidades, princi-

palmente a través do establecemento de correlacións entre macroestrutura social e evolución da vitalidade das linguas (cf. o modelo da *vitalidade etno-lingüística* de Giles, Bourhis e Taylor 1977). Directamente implicado nesa perspectiva aparece o papel decisivo que se lle concede ó *prestixio social*, utilizado para argumentar que as variedades substituíntes son percibidas polos individuos como formas cun valor social alto (como variedade de referencia, que serve para o ascenso social, etc.), mentres que as variedades substituídas son avaliadas en termos de valor social baixo.

Estas explicacións baseadas na influencia de elementos macrosociolingüísticos parecen pouco atinadas dado que non se pode demostrar realmente cómo tales elementos inflúen directamente sobre os usos lingüísticos dos individuos e sobre as funcións que dispensan as linguas. Se tal influencia non pode ser directa, si podemos argumentar que entre as variables macroestructurais e a conducta lingüística dos individuos operan determinadas “variables intermedias” (Appel e Muysken 1987 [1996]: 59-60).

Desde perspectivas de estudio microsociolingüísticas, ponse de manifesto que as redes sociais de relación e as identidades sociais son dous amplos terreos de investigación que permiten analizar esas variables que median entre a macroestrutura e a conducta individual. Os traballos de Gal (1979), de Kulick (1992) ou de Sommer (1997) van encamiñados nesa dirección.

A investigación sobre os mecanismos que articulan os procesos de mantemento e de substitución lingüística permítenos afirmar que a busca de factores predictivos resulta unha finalidade impracticable. As mesmas condicións socioculturais e político-económicas de partida conducen a derivas sociolingüísticas diferentes. Iso fai que o estudio da substitución lingüística sexa principalmente un exercicio intelectual a posteriori, unha vez que xa está en marcha ou para rematar.

8.3. Os procesos de obsolescencia e de extinción lingüística

Os conceptos de obsolescencia (ing. *obsolescence*) e de extinción (ing. *extinction* ou *death*) utilízanse para designar dous tipos de procesos –e de resultados– non necesariamente semellantes ou paralelos: en primeiro lugar, o proceso de substitución lingüística, se se cumpre fatalmente, remata coa desaparición da variedade substituída, é dicir, deixa de ter falantes e uso social; en segundo lugar, unha variedade lingüística en trance de substitución ou sometida a un contexto de contacto lingüístico intenso e prolongado pasará por procesos lingüísticos diversos que farán dela un espécime formal diferente do que existía antes da situación do contacto. Temos, polo tanto, que extinción e obsolescencia poden referirse a un proceso sociocultural ou a un proceso lingüístico.

No sentido de proceso sociocultural, a extinción supón o derradeiro chanzo na historia lingüística dun pobo, dunha cultura e duns falantes. Malia que temos pouco coñecemento sobre as derradeiras etapas que preceden á desaparición dunha variedade lingüística, sabemos que este é un resultado fatal que nos últimos 200 anos se acelerou considerablemente, e, de continuar, vai camiño de provocar un auténtico cataclismo para a diversidade lingüística do planeta.

No sentido de proceso lingüístico e estrutural, distintos autores puxeron de manifesto a relación entre decadencia social e decadencia lingüística, que se manifesta nas dificultades que teñen os falantes, sometidos a unha presión lingüística e cultural severa, para desenvolveren un código lingüístico exento de variacións, adicións e transformacións directamente imputables ás asimetrías da situación de contacto. Nestes casos pode describirse un nivel de competencia lingüística extremadamente variable na comunidade, que abranguerá desde falantes fluídos adultos ata falantes *semilingües* na variedade minoritaria (Dorian 1977).

O que caracteriza lingüísticamente estas fases avanzadas da substitución social é que a caída da rendibilidade social da lingua substituída –en termos de ámbitos de uso e de funcións– ten unha repercusión directa sobre a vitalidade das formas lingüísticas nativas, en forma de perda de variantes xenuínas por falta de uso. Ademais, os cambios inducidos que se producen tenden a non ser compensados mediante outros mecanismos internos, a diferenza do que ocorre no cambio lingüístico espontáneo, e todo isto fai que a variedade substituída ou mantida precariamente se vaia convertendo nun espécime formal e funcionalmente obsoleto, é dicir, incapacitado para responder ás necesidades comunicativas e simbólicas dos seus falantes: nin apto para as interaccións diarias, e moi dificilmente asumible como símbolo grupal ou comunitario.

8.4. A reversión dos procesos de substitución lingüística

Unha das leccións que nos ensina a evolución das situacións de contacto é que resulta practicamente imposible facer prediccións fiables sobre cal vai se-la dirección e o resultado final dun proceso substitutorio en marcha. De feito, as prediccións lineais no sentido de augura-la desaparición dunha variedade, unha vez que se dan determinadas condicións socioculturais, étnicas, ou socioeconómicas, téñense topado con abundantes casos de procesos inconclusos e mesmo con exemplos de revitalización en diversos graos. O que debemos aprender da experiencia é que os procesos substitutorios non están fatalmente abocados a un remate dramático, e iso debido en parte a que é posible desenvolver dinámicas socioculturais e político-administrativas, por

exemplo, que deteñan tal proceso aparentemente fatal e reconduzan a situación da lingua substituída por vieiros de recuperación.

Ademais de recoñecer que a substitución pode deterse e mesmo inverterse (cf. Dorian 1994)⁵, dispoñemos dun modelo que consiste precisamente en programar ordenadamente unha xeira de reversión dunha dinámica social de substitución lingüística. Ese é o obxectivo do modelo proposto por Fishman (1991), que articula cómo se debe proceder na recuperación tanto social coma lingüística das variedades lingüística que se atopen en procesos terminais ou moi avanzados da substitución por outra variedade dominante. Para iso propón unha escala-guía de 8 puntos, denominada *escala de ruptura interxeracional*, similar á escala de Richter empregada para medir a intensidade dos sismos, que manteñen unha relación implicativa, de maneira que o cumprimento do estadio 3 implica que as cinco características anteriores tamén se cumpren, por exemplo.

Cadro 2. Escala de ruptura interxeracional (Fishman 1991).

- ESTADIO 8. Reconstrucción da lingua substituída a partir dos “derradeiros mohicanos”.
- ESTADIO 7. Transmisión da lingua a partir dos avós.
- ESTADIO 6. A transmisión lingüística interxeracional.
- ESTADIO 5. Alfabetización en Lx pero sen axuda institucional.
- ESTADIO 4. Introducción de Lx na educación obrigatoria.
- ESTADIO 3. Uso de Lx nos ámbitos laborais locais e rexionais.
- ESTADIO 2. Presencia de Lx nos medios de comunicación locais e nos servizos gobernamentais locais e rexionais.
- ESTADIO 1. Presencia de Lx na educación, no ámbito laboral, nas actividades institucionais e oficiais a tódolos niveis.

O modelo de reversión da substitución está pensado principalmente para comunidades reducidas e cun alto grao de cohesión interna, e para aqueles casos de situacións sociolingüísticas dramáticas, coas variedades minoritarias nunha posición extremadamente feble (Para unha avaliación crítica do modelo fishmaniano, véxanse Boix e Vila 1998: 312-314 e Williams 1992). Tendo en conta esas premisas, enténdese ben por qué Fishman argumenta explicitamente que o obxectivo primordial do seu modelo revitalizador é acadar unha distribución funcional diglósica entre as variedades en contacto (cf. § 7.1 para o concepto de diglosia). E desde esa perspectiva tamén entendemos por qué Fishman afirma que o obxectivo do estadio 6 –a transmisión interxeracional de Lx– é central no seu modelo e que a súa consecución é

⁵ Dorian (1994) distingue entre *revitalización* –contexto no cal a lingua en substitución sobrevive aínda que precariamente–, e *revival* –contexto no cal a lingua carece xa de falantes nativos e de falantes habituais ou residuais, é dicir, consumouse a substitución inda que fose nun momento recente.

moi satisfactoria para a lingua en cuestión. No fondo da cuestión, non se trata, como se ten criticado, de obxectivos cativos senón que a situación de partida era tremendamente agónica e a consecución da transmisión lingüística xeracional vese como un proceso que pode asegurar perfectamente o mantemento da variedade recesiva.

Mentres que o modelo de reversión da substitución de Fishman (1991) se dirixe principalmente a comunidades reducidas e en situación social moi precaria, o concepto de *normalización lingüística* tense aplicado para busca-la detención ou mesmo a reversión de dinámicas substitutorias en comunidades de calquera tamaño e na procura de obxectivos revitalizadores ambiciosos e diversificados. Malia a polisemia de acepcións e de orientacións no concepto de normalización, froito da rápida popularización do termo nas comunidades con urxencia por principiaren dinámicas recuperadoras das linguas propias, Aracil (1965) defínea como a reorganización das funcións lingüísticas da sociedade para readaptalas a unhas condicións externas cambiantes. A normalización supón, xa que logo, o contrapunto da substitución lingüística, e ámbolos procesos constitúen os resultados posibles do conflito lingüístico (cf. § 7.1).

O desenvolvemento posterior do termo dirixía o sentido dos esforzos revitalizadores da normalización en varias direccións simultáneas: por unha banda, acadar un recoñecemento legal que, como mínimo, amparase o uso social e a institucionalización da lingua; por outra, conseguir máis funcións sociais e maiores espazos de uso nos ámbitos da sociedade civil; e tamén propiciar que os poderes públicos asumisen a protección e a promoción dos procesos normalizadores. Malia que, como acabamos de comprobar, a normalización pretende camiñar na dirección ascendente –desde a sociedade cara ós poderes públicos– e tamén na descendente –desde o poder cara á sociedade civil–, entendeuse en xeral como un movemento de reivindicación cun forte compoñente de activismo desde a sociedade civil e desde as organizacións propias do asociacionismo voluntario, en contradicción coa organización centralizada, burocrática e anónima da xestión lingüística planificada.

As dificultades para interpreta-la caracterización araciliana, as ambigüidades e xeneralizacións posteriores, e o feito de que se convertese nun termo gastado por usos non sempre nin coincidentes entre si nin afíns á aparente interpretación inicial de Aracil, levou a que moitos autores considerasen a normalización como un concepto prescindible e perfectamente substituíble por nocións similares ou paralelas. Por outra banda, non son poucas as incertezas que quedan sen resposta cando examinamos en detalle o alcance da normalización, algunhas das cales se sinalan neste fragmento:

A grandes trazos podemos dicir que hai acordo en que a normalización lingüística equivale á reversión da substitución lingüística nunha comunidade con lingua minorizada mediante as transformacións no corpus, nos procesos de adquisición e/ou nos seus usos sociais. Agora ben, o acordo desaparece ó formulármolo nos límites, as formas de actuación, e mesmo as razóns polas cales cómpre principiala e/ou continuala. (Boix e Vila 1998: 317)

As experiencias internacionais móstrannos exemplos de procesos revitalizadores que tiveron éxito e doutros que remataron en fracaso. No primeiro tipo, atopámo-la resurrección do hebreo, que de lingua ritual e usada na escrita pasou a se converter en variedade de uso informal oral e nativa da comunidade mercé a unha actuación social e institucional intensa vinculada cun sentimento étnico e identitario moi sólido. No segundo tipo atopámo-lo declive do gaélico irlandés na república de Irlanda, que de lingua oral restrinxida a áreas xeográficas concretas pero asumida como lingua oficial da recién nacida república nos anos vinte non foi quen de difundirse xeográfica e socialmente malia os esforzos institucionais nese sentido (Fishman 1991; Paulston 1994).

Ó fío da discusión sobre cómo deter dinámicas substitutorias, non debemos esquecer que este tipo de actuacións se centran en intentar rescatar variedades lingüísticas en perigo de extinción. A defensa da diversidade lingüística constitúe o cerne das ideoloxías ecolingüísticas (Junyent 1998; 1999; Mackey 1994; Bastardas 1995; Mühlhäusler 1996; Skutnabb-Kangas e Rannut 1994), que consideran a diversidade lingüística, en si mesma, como unha riqueza que cómpre manter e desenvolver posto que as variedades lingüísticas non son meros instrumentos de comunicación, senón que conforman identidades individuais e colectivas, forman parte dun patrimonio cultural compartido, etc.

Quedan, sen embargo, moitos interrogantes á hora de encaixar razoablemente diversidade lingüística e revitalización, debido sobre todo a que en ocasións as actuacións revitalizadoras poden actuar en detrimento da vitalidade doutras linguas presentes no mesmo espacio xeográfico. Trátase, en definitiva, de propoñer marcos de planificación lingüística que cumpran os seus obxectivos ó tempo que respectan a biodiversidade lingüística.

Pidgins e crioulos

As variedades lingüísticas que nacen da mestura de fontes lingüísticas diversas con finalidades comunicativas suscitaron moito interese: por unha parte, os contextos en que se desenvolven tales variedades constitúen unha especie de laboratorio de procesos estruturais e léxicos distintos dos que suceden noutros tipos de linguas; por outra, os procesos socio-lingüísticos e lingüísticos que se desenvolven en tales contextos e con tales variedades conforman un escenario no cal cómpre repensar, relativizar e mesmo redefinir conceptos tan aparentemente claros como os de etnicidade, identidade social e individual, etc.

9.1. Caracterización de *pidgin* e crioulo

Un *pidgin* é unha variedade lingüística estruturalmente reducida desenvolvida para solucionar-las necesidades comunicativas suscitadas entre falantes con orixes lingüísticas diversas. Tendo en conta que este tipo de variedades xorden por motivos comunicativos básicos –de aí que nazan principalmente en rotas comerciais e en zonas costeiras–, as linguas *pidgin* carecen de falantes nativos e, xa que logo, non se transmiten de pais a fillos.

Se os pais de diferentes orixes lingüísticas utilizan un *pidgin* para se comunicaren na casa, é moi plausible que fillos e fillas crezan falando ese *pidgin* como variedade habitual, e se isto se produce en moitas familias dunha mesma comunidade, o *pidgin*, xa nativizado, pode converterse na lingua da nova comunidade de fala. Este proceso denomínase *crioulización*, e o resultado, o *crioulo*, será unha variedade estruturalmente máis complexa có *pidgin* orixinal, comparable á complexidade de calquera lingua natural. Polo tanto, un *crioulo* é un *pidgin* que se converte na variedade nativa dun grupo social ou dunha comunidade enteira.

Con respecto ás características lingüísticas, as linguas *pidgin* presentan un vocabulario restrinxido e abundante léxico multifuncional, é dicir, unha mesma palabra pode adquirir distintas funcións gramaticais, e son consideradas variedades gramaticalmente simplificadas. A ausencia de xénero gramatical e de desinencias para marca-la concordancia suxeito-verbo, regras de

flexión moi simples e xerais, ou a utilización de palabras independentes para sinala-las nocións de tempo e aspecto no canto de sufixos verbais; estas son algunhas características que exemplifican por qué podemos considera-los pidgins como variedades simplificadas. A simplificación estrutural parece se-lo principio lingüístico que guía a configuración da súa gramática, entendida como a busca dunha adecuación o máis directa posible entre as funcións gramaticais e as formas lingüísticas. En realidade, máis que de simplificación propiamente dita sería se cadra máis atinado falar de regularidade na asignación das relacións forma-función na gramática dos pidgin.

Con respecto ás diferencias lingüísticas entre pidgins e crioulos, argumentase en moitas ocasións que os pidgin son variedades estruturalmente deficientes, limitadas e inválidas para determinados usos e funcións comunicativas, inadecuacións que se derivarían das súas limitacións estruturais e léxicas. Ante estas opinións, tense argumentado que demostrar que unha variedade é simple só significa que é máis regular, sen perda ningunha de potencial comunicativo; e, por outra banda, ter unha gramática regular non significa que sexa unha variedade empobrecida, dado que é capaz de expresa-lo que é relevante para a necesidade dos seus falantes.

9.2. Teorías sobre a orixe dos *pidgins*

Unha das principais preocupacións dos investigadores interesados nos pidgin foi atopar unha explicación realista da súa xénese. O feito de que estas variedades sexan moi similares entre elas, e que se argumente que posúen unha gramática simplificada e moi mesturada levou a buscar explicacións baseadas na influencia de posibles ancestros comúns entre determinadas linguas occidentais. Con todo, varias son as hipóteses ó respecto, entre as que podemos salienta cinco.

Cadro 3. Hipóteses sobre a orixe dos pidgin

- Teoría da fala infantil
- Teoría da polixénese
- Teoría da monoxénese
- Teoría do substrato
- Teoría dos universais lingüísticos

A teoría da fala infantil presupón que os falantes nunha situación de contacto plurilingüe tenden a usar unha variedade reducida e simplificada da súa lingua, de maneira que os crioulos son unha etapa fosilizada na secuencia de aprendizaxe. Esta parece unha proposta pouco descritiva desde un punto de vista lingüístico e sociolingüístico.

Respecto da teoría da polixénese ou desenvolvemento paralelo, parte da idea de que as condicións idénticas producen resultados idénticos: aínda que xurdan independentemente, tódolos pidgins e crioulos tenderán a partillar características similares por definición.

En terceiro lugar, a hipótese da monoxénese establece que as linguas pidgins teñen unha orixe común, e con esa finalidade defendíase que existira, nunha fase inicial, un protopidgin de procedencia portuguesa arredor do século XV. Este pidgin espallouse polas costas de África, India e Extremo Oriente, e sufriu posteriormente relexicalizacións. A teoría monoxenética foi rexeitada polos lingüistas a medida que o maior coñecemento sobre a procedencia das formas lingüísticas presentes nos pidgins levou á constatación de que na súa orixe estaban presentes máis dunha lingua.

En cuarto lugar, a teoría do substrato baséase na relevancia que teñen na configuración de pidgins e crioulos as linguas faladas polas comunidades que adoptan o vocabulario das linguas de superestrato –as linguas europeas–, mantendo as características da súa gramática. A semellanza entre os distintos pidgins e crioulos, que teñen diferentes linguas como base léxica, explicaríase pola superposición de trazos gramaticais africanos que provocan a aparición de distintos produtos lingüísticos.

Finalmente, a hipótese dos universais lingüísticos radica na suposición de que os principios universais que están detrás de tódalas linguas explican a proximidade estrutural e gramatical de crioulos xeograficamente afastados e creados en momentos históricos e en circunstancias socioculturais moi diferenciados. Unha teoría que camiña nesa dirección é a hipótese do bioprograma de Dereck Bickerton (Bickerton 1981, 1988), para o cal tódolos seres humanos dispoñen dun programa biolóxico diferente segundo os recursos de aprendizaxe que teñan. Noutras palabras, os seres humanos chegan ó mundo coa capacidade para adquirir-la linguaxe e *só* a linguaxe. As linguas crioulas serían unha creación dos nenos e nenas que creceron nas plantacións. Como só tiñan oportunidade de oír-lo pidgin, empregaron as súas capacidades lingüísticas innatas para transformaren os pidgins que recibían de seus pais nunha lingua completa. E as linguas crioulas son similares porque a capacidade lingüística innata é universal e son simples porque reflicten as estruturas lingüísticas máis básicas.

9.3. Evolución e ciclos de vida de *pidgins* e crioulos

Segundo Mühlhäusler (1981), un pidgin atravesa tres fases: comeza sendo un *pidgin inicial* tamén denominado *xerga* (ing. *jargon*), variedade “dotada dun sistema lingüístico mínimo e unha ampla variación individual que usan falantes de linguas distintas para comunicárense en situacións comunicativas

restrinxidas, por exemplo, o intercambio comercial” (Romaine 1994 [1996]: 203). A continuación pode pasar a ser considerado un *pidgin estabilizado* no momento en que dispón de funcións sociolingüísticas ben determinadas na comunidade, rematando como un *pidgin expandido* no caso de acadar unha certa complexización gramatical, derivada de que a lingua cumpre xa tódalas funcións sociais necesarias e constitúe asemade un símbolo de cohesión grupal e comunitaria.

Cadro 4. Ciclo de vida de pidgins e crioulos.

PIDGIN	CRIOULO
• Pidgin inicial ou <i>xerga</i>	• Extinción do crioulo
• Pidgin estabilizado	• Descrioulización (continuo poscrioulo)
• Pidgin expandido	• Mantemento do crioulo
	• Recrioulización

A crioualización dun pidgin pode suceder en calquera etapa do ciclo de vida do pidgin, é dicir, dispoñemos de exemplos de crioulos formados desde unha xerga, desde un pidgin estabilizado e desde un pidgin expandido (cfr. exemplos de cada tipo en Romaine 1994 [1996]: 204). Unha vez formado o crioulo, poden ocorrerlle catro procesos diferenciados. Por un lado, o crioulo pode manterse como tal crioulo, sen sufrir modificacións formais relevantes. En segundo lugar, o crioulo pode extinguirse totalmente, é dicir, desaparecer como variedade dunha comunidade. Un terceiro caso é a descrioulización, pasando a formarse un continuo poscrioulo, situación que se caracteriza polo paseniño abandono do crioulo e a progresiva aproximación dos falantes á lingua base do crioulo. Finalmente, se na comunidade de base se veñen xuntar falantes doutras linguas e se se presentasen as condicións propicias para unha nova xeira de mestura e de transmisión do resultado ás novas xeracións de falantes, estaríamos ante un proceso de recrioulización.

Actitudes lingüísticas

A hora de describir e interpreta-las prácticas lingüísticas, os investigadores recorren a explicacións coherentes baseadas na concepción da realidade ou nos intereses e experiencias dos individuos en tanto pertencen a grupos sociais determinados. Trátase, en definitiva, de saber qué hai detrás dun comportamento lingüístico particular, máis alá de inercias, de hábitos ou de correlacións con certas variables socioculturais. Unha vía de explicación, procedente da psicoloxía social, é o concepto de actitude lingüística, que conta hoxe cunha bagaxe investigadora moi importante. O estudio das actitudes lingüísticas comeza nos anos sesenta e a partir de aí prodúcese un rápido crecemento no interese por esta área de estudio que se concreta na multiplicación de liñas de investigación e de publicacións realizadas.

As actitudes son unha predisposición para responder dun xeito consistentemente favorable ou desfavorable cara a un determinado obxecto (Fishbein e Ajzen 1975). A actitude constitúe un constructo teórico, un mecanismo que media entre un estímulo e unha resposta. O estímulo en cuestión pode ser de calquera tipo, e concretando nos estímulos lingüísticos, estes poden incluír actitudes ante as linguas, ante os falantes das linguas ou ante calquera tipo de obxecto ou contido lingüístico: ante a promoción da lingua, ante a lingua na publicidade, ante a transmisión das linguas na casa ou nas escolas, etc.

O feito de que as variedades lingüísticas sexan algo máis ca meros instrumentos obxectivos que transmiten un significado, e dado que están directamente relacionadas coas identidades dos grupos sociais ou étnicos, ten consecuencias para a avaliación social das variedades lingüísticas e para as actitudes que estas provocan. Unha asunción inicial é a de que na sociedade os grupos sociais –ou étnicos– asumen determinadas actitudes cara ós outros grupos en función das diferentes posicións sociais que ocupan. Estas actitudes inflúen nas actitudes cara ás institucións ou modelos culturais que caracterizan estes grupos, tales como por exemplo a lingua, e conducen, finalmente, a actitudes cara ós membros individuais deses grupos.

No estudio das actitudes diferénciase entre dúas aproximacións teóricas. Por unha banda, a perspectiva *conductista*, segundo a cal as actitudes se

deben estudar mediante a observación das respostas a determinadas linguas, é dicir, o seu uso en interaccións reais. Por outra banda, a perspectiva *mentalista* considera que as actitudes son un estado interno e mental que pode dar lugar a certas formas de comportamento. A actitude consistiría nunha variable que intervén entre un estímulo que afecta unha persoa e maila resposta desa persoa. Hoxe en día case tódolos investigadores no terreo das actitudes lingüísticas se adhiren a esta última perspectiva (López Morales 1989; Baker 1992; Moreno 1998), aínda que presente moitos problemas de investigación xa que os estados mentais internos non son directamente observables, senón que deben ser inferidos polo comportamento ou por datos achegados polo mesmo falante, datos que adoitan ter unha validez cuestionable.

As actitudes lingüísticas teñen tres compoñentes: cognitivo, avaliativo (ou afectivo), e conativo (ou conductual).

a) Compoñente *cognitivo*: antes de reaccionar consistentemente ante un determinado obxecto, precisamos ter algún tipo de coñecemento sobre el. Este compoñente inclúe todo tipo de coñecementos que un ten acerca do obxecto en cuestión.

b) Compoñente *avaliativo* (ou *afectivo*): cando xa o coñecemos, podemos avaliar ese obxecto de forma positiva ou negativa. Este é o compoñente central.

c) Compoñente *conativo* (ou *conductual*): finalmente, o coñecemento do obxecto en cuestión e os sentimentos que produce acompañanse de determinadas predisposicións para actuar nunha dirección ou noutra.

Unha cuestión moi relevante para a interpretación das actitudes é a relación entre avaliación actitudinal e conducta lingüística. Para algúns casos, postúlase unha relación directa entre actitude e conducta lingüística (véxanse exemplos en Fasold 1984 [1996]: 48): por exemplo, determinados cambios lingüísticos, a aprendizaxe dunha L2, o mantemento de L1, etc. Sen embargo, parece difícil relacionar dun xeito directo actitude e conducta, e por iso foi preciso propoñe-la actuación de mecanismos intermedios que median entre as actitudes e a resposta a esa valoración, como as *intencións da conducta*, que estarían determinadas polo peso da actitude individual e mais da norma social subxectiva.

Ademais, sobre a conducta tamén parecen intervir outros factores ademais das actitudes. Por unha banda, non se pode subestima-la relevancia dos *hábitos*, é dicir, as accións que tenden a automatizarse a forza de repetilas. Por outra banda, tamén parece estar moi presente a percepción dos beneficios ou dos danos e perdas que os individuos asocian cunha determinada conducta.

Finalmente, os prexuízos lingüísticos constitúen unha área de traballo moi relevante no terreo das actitudes. Os prexuízos son actitudes cun com-

poñente afectivo que posúe unha carga emocional moi alta. Os prexuízos parten de “erros” na categorización e interpretación da realidade, que tenden a operar en dúas direccións: *a)* a característica adxudicada a un individuo espállase cara á totalidade do grupo de pertenza; *b)* o proceso inverso: as propiedades que se adxudican a un grupo aplícanse, sen excepción, a cada un dos seus membros.

Conclusións

Tras case medio século de camiño andado, a sociolingüística preséntase hoxe como un campo de estudio que acubilla diversas áreas de investigación cunha autonomía importante. A sociolingüística interaccional, a sociolingüística variacionista, o contacto de linguas, a obsolescencia e extinción lingüística, ou as actitudes lingüísticas, todos constitúen campos de investigación que alicerzaron o ámbito da sociolingüística e que gozan hoxe dun status relativamente independente e autónomo, que se deriva dunha configuración propia en canto a obxectivos, temas de investigación, preocupacións epistemolóxicas e metodoloxía de análise.

Nos albores de século XXI, a sociolingüística segue dispoñendo dun obxecto de estudio amplo e diverso pero se cadra mellor definido e desenvolvido do que sucedía hai vinte ou trinta anos atrás. Ademais, o desenvolvemento de novos vieiros de preocupación teórica e a diversificación e consolidación de liñas metodolóxicas novidasas seguen arrequeitando un campo de estudio que continúa a afondar no coñecemento das dinámicas que vinculan, ás veces de xeito moi complexo e contradictorio, a individuos, formas lingüísticas e estruturas sociais.

Exercicios

1. Considere os seis conxuntos de definicións de comunidade lingüística que presenta Hudson (1980 [1981], 36-8), e indique qué criterios servirían para caracterizar unha *comunidade lingüística* e cáles para unha *comunidade de fala*.

2. Tendo en conta a actual situación sociolingüística de Galicia, considere se se pode argumentar que existe unha ou dúas comunidades de fala; considere posteriormente se existe unha comunidade lingüística.

3. Utilice o concepto de “ámbito de uso” para seleccionalos que considere máis relevantes da súa comunidade; asígnelle a cada ámbito unha variedade lingüística predominante.

4. Constrúa un mapa que recolla as redes sociais primarias que mantén na súa vida diaria (selecione entre 5 e 10 relacións primarias); identifique as características que ten cada relación (amizade, laboral, etc.); analice os usos lingüísticos en cada relación, e compáreos cos dalgún amigo/a.

5. Proponha unha variable lingüística do galego, especificando todas as variantes que presenta, e reflexione sobre qué elementos lingüísticos e extralingüísticos lle parece que son responsables da variación que se observa.

6. Defina os grupos sociais que viven na súa comunidade, e identifique a fala que desenvolven. Describa os trazos fonéticos, morfolóxicos, sintácticos, e discursivos que os caracteriza, así como os principais fenómenos léxicos. No caso de propoñela existencia de sociolectos diferenciados, indique qué características ten cada un.

7. Grave unha interacción familiar espontánea en que estean presentes membros das tres xeracións (vellos, adultos e mozos) e analice a fala que desenvolve cada xeración para argumentar unha caracterización das diferencias lingüísticas xeracionais. Grave tamén unha conversa espontánea entre un grupo de mozos e mozas e analice as formas lingüísticas que utilizan; caracterice así a fala da xeración máis nova, e busque asemade diferencias e similitudes entre a fala masculina e maila feminina.

8. Recolla exemplos de intercambios verbais en que se negocie a escolla da lingua da interacción. Unha posibilidade é que vostede mesmo/a, utilizando sempre a lingua galega, solicite determinada información en centros vinculados coa administración (un concello, a delegación de facenda, un centro de saúde, por exemplo), ou en empresas privadas importantes (de telecomunicacións, de electricidade, de auga, etc.), tanto persoal coma telefonicamente. Grave os intercambios e transcriba as con-

versas. Analice principalmente cómo se desenvolven as interaccións, cómo os falantes se adaptan ou non á súa lingua e describa as estratexias de cortesía que os interlocutores desenvolven para mantérense na súa lingua.

9. Utilice o modelo SPEAKING de Dell H. Hymes para analizar algún feito de fala relevante na súa comunidade.

10. Payrató (1985) presenta unha adaptación dos tipos de restructuracións lingüísticas aplicadas ó contacto catalán-castelán. Exemplifique tales fenómenos lingüísticos en relación co contacto galego-castelán. Pode utilizar datos recollidos de interaccións espontáneas (en intercambios familiares, en comercios, con amigos, etc.), ou pode tamén elaborar un corpus a partir de gravacións televisivas ou de textos escritos que procedan de medios de comunicación.

11. Busque en varios dicionarios o significado de termos como *castelanismo*, *barbarismo*, *dialectalismo*, *vulgarismo*, *neoloxismo*, etc., e analice se teñen caracterizacións unívocas e claras, ou se, polo contrario, se prestan a confusión. Complementariamente, busque tamén o termo *castrapo* (e os derivados *castrapismo*, *acastrapado*, etc.); considere as definicións que se dan nos diferentes dicionarios e reflexione sobre a súa pertinencia.

Bibliografía comentada

AMMON, ULRICH, DITTMAR, NORBERT e MATTHEIER, KLAUS J. (eds.) (1987/1988), *Sociolinguistics: An International Handbook of the Science of Language and Society*. Berlin: Mouton (2 volumes).

Obra enciclopédica de referencia sobre temas centrais, liñas de investigación, aplicacións, e fundamentos teóricos da sociolingüística realizada en dous volumes con artigos en inglés, francés e alemán.

APPEL, RENE e MUYSKEN, PIETER (1987), *Language Contact and Bilingualism*. Londres: Edward Arnold. (Trad. española: *Bilingüismo y contacto de linguas*. Barcelona: Editorial Ariel, 1996)

Introducción á descrición das situacións de contacto lingüístico e da problemática vinculada ó bilingüismo, que permite acceder sen dificultade a conceptos e a abundantes exemplos sobre tódolos temas tratados. Das cinco partes en que se estrutura este manual, é especialmente recomendable o capítulo dedicado ós aspectos sociais da comunidade bilingüe (lingua e identidade, proceso de elección lingüística, mantemento e substitución, etc.), e o capítulo centrado nas consecuencias lingüísticas do contacto (cambio lingüístico, préstamo, etc.)

BOIX, EMILI e VILA, F. XAVIER (1998), *Sociolingüística de la llengua catalana*. Barcelona: Ariel.

Excelente manual de sociolingüística redactado en catalán. Aínda que os datos manexados describen primordialmente a situación sociolingüística das comunidades de fala catalana, a orientación da obra, os temas tratados, a estrutura e os exemplos e actividades propostas fan deste manual un volume modélico e unha fonte de referencia para o coñecemento e a revisión dos temas básicos e das distintas liñas que conforman a sociolingüística actual.

CHAMBERS, JOHN K. (1995), *Sociolinguistic Theory. Linguistic Variation and Its Social Significance*. Oxford: Basil Blackwell.

Excelente introducción á variación lingüística e á sociolingüística variacionista. Da estrutura do libro dedúcese ben ás claras a orientación temática desta obra: comeza co estudio da clase, rede e mobilidade social, continúa coa expresión do sexo e do xénero, e remata coa análise da evolución das variedades no eixe temporal; este manual finaliza cun extenso capítulo centrado no significado da variación lingüística.

COULMAS, FLORIAN (ed.) (1997), *The Handbook of Sociolinguistics*. Oxford: Basil Blackwell.

Compilación de traballos monográficos moi rigorosos e ben documentados sobre distintos aspectos da sociolingüística entendida nun sentido moi amplo, desde traballos sobre teoría sociolingüística ata outros centrados na planificación lingüística, e entre medias atopamos artigos dedicados á variación lingüística ou ó plurilingüismo.

MILROY, LESLEY (1987), *Observing and Analysing Natural Language*. Oxford: Basil Blackwell.

Introducción á metodoloxía de análise da variación lingüística, cunha dedicación especial ó concepto de redes sociais e a súas diferentes acepcións e aplicacións.

MORENO, FRANCISCO (1998), *Principios de sociolingüística y sociología del lenguaje*. Barcelona: Ariel.

Manual de sociolingüística que, malia o aparente alcance global do seu título, se centra preferentemente na sociolingüística da lingua española, con exemplos de España e doutras comunidades onde se fala o español. Particularmente relevantes son os capítulos iniciais nos cales se analizan distintos temas relacionados coa variación lingüística.

WARDHAUGH, Ronald (1986), *An Introduction to Sociolinguistics*. Oxford: Basil Blackwell. (Trad. galega: *Introducción á sociolingüística*. Santiago de Compostela: Universidade, 1992).

Interesante introducción xeral á sociolingüística, dispoñible en versión galega, que destaca polo tratamento de temas microsociolingüísticos. Outra característica salientable é a cantidade e diversidade de actividades e de exercicios que propón a propósito dos diferentes temas tratados.

Bibliografía complementaria

ARACIL, LLUÍS V. (1965), *Conflit linguistique et normalisation linguistique dans l'Europe nouvelle*. Nancy: Centre Universitaire Européen. [Reproducido en *Papers de sociolingüística*. Barcelona: La Magrana, 1982, 21-38].

ARGENTE, JOAN A. (1996), “El lenguaje y la cultura: lingüística y antropología”. In Martín Vide, C. (ed.). *Elementos de lingüística*. Barcelona: Octaedro, 361-392.

— (1998), “Sprachkontakte und ihre folgen. Contactos entre lenguas y sus consecuencias”. In Holtus, G., Metzeltin, M. e Schmitt, C. (eds.) (1998). *Lexikon der Romanistischen Linguistik, vol 7: Langues en contact, langues des migrants et langues artificielles. Analyses contrastives, classification et typologie des langues romanes*. Tübingen: Max Niemeyer, 1-14.

ARGENTE, JOAN A. e PAYRATÓ, LLUÍS (1991), “Towards a pragmatic approach to the study of language contact: Evidences from language contact cases in Spain”. *Pragmatics* 1(4), 465-480.

AUER, PETER e DI LUZIO, ALDO (eds.) (1992), *The Contextualization of Language*. Amsterdam: John Benjamins.

BAKER, COLIN (1992), *Attitudes and Language*. Clevedon: Multilingual Matters.

— (1993), *Foundations of Bilingual Education and Bilingualism*. Clevedon: Multilingual Matters. (Trad. española: *Fundamentos de educación bilingüe y bilingüismo*. Madrid: Cátedra, 1997).

BASTARDAS, ALBERT (1995), *Ecologia de les llengües. Medi, contactes i dinámica sociolingüística*. Barcelona: Proa.

BERNSTEIN, BASIL (ed.) (1971-1977), *Class, Codes and Control*. Londres: Routledge e Kegan Paul. (Trad. española: en 2 volumes: *Clases, códigos y control. I. Estudios teóricos para una sociología del lenguaje*. Madrid: Akal, 1989).

BERRUTO, GAETANO (1975), *La sociolinguistica*. Bologna: Nicola Zanichelli. (Trad. española: *La sociolingüística*. México: Nueva Imagen, 1979).

— (1995), *Fondamenti di sociolinguistica*. Bari: Editori Laterza.

BICKERTON, DEREK (1981), *Roots of Language*. Ann Arbor: Karoma.

— (1988), “Creole languages and the bioprogram”. In Newmeyer, F.J. (ed.) (1988). *Linguistics: The Cambridge Survey. IV. Language: The Socio-Cultural Context*. Cambridge: Cambridge University Press, 268-284. (Trad. española: *Panorama de la lingüística moderna de la Universidad de Cambridge. Volumen IV. El lenguaje: contexto socio-cultural*, Madrid, Visor, 1992).

BROWN, ROGER W. e GILMAN, ALBERT (1960), “The pronouns of power and solidarity”. In Sebeok, T. (ed.), *Style in Language*. Cambridge (Mass.): MIT Press, 253-276.

CALSAMIGLIA, HELENA e TUSÓN, AMPARO (1999), *Las cosas del decir. Manual de análisis del discurso*. Barcelona: Ariel.

CANALE, MICHAEL e SWAIN, MERRILL (1980), “Theoretical bases of communicative approaches to second language teaching and testing”. *Applied Linguistics* 1(1), 1-47.

CEDERGREN, HENRIETTA J. (1983), “Sociolingüística”. In López Morales, H. (coord.), *Introducción a la lingüística actual*. Madrid: Editorial Playor, 147-166.

CLYNE, MICHAEL (1967), *Transference and Triggering*. A Haia: Nijhoff.

COETSEM, FRANS VAN (1988), *Loan Phonology and the Two Transfer Types in Language Contact*. Dordrecht: Foris.

CURRIE Haver C. (1952), “A projection of socio-linguistics: the relationship of speech to social status”. *The Southern Speech Journal* 18, 28-37.

DORIAN, NANCY C. (1977), “The problem of the semispeaker in language death”. *International Journal of Sociology of Language* 12, 23-32.

— (1981), *Language Death. The Life Cycle of Scottish Gaelic Dialect*. Filadelfia: University of Pennsylvania Press.

— (1994), “Purism vs. compromise in language revitalization and language revival”. *Language in Society* 23, 479-494.

DOWNES, WILLIAM (1998), *Language and Society*. Cambridge: Cambridge University Press.

- DRESSLER, WOLFGANG U. (1972), "On the phonology of language death". *Papers of the Chicago Linguistic Society* 8, 413-438.
- (1982), "Acceleration, retardation, and reversal in language decay?". In Cooper, R.L. (ed.). *Language Spread. Studies in Diffusion and Social Change*. Bloomington: Indiana University Press, 321-336.
- (1987), "La mort de les llengües". *Límits* 3, 88-97.
- DURANTI, ALESSANDRO (1997), *Linguistic Anthropology*. Cambridge: Cambridge University Press.
- DURANTI, ALESSANDRO e GOODWIN, CHARLES (eds.) (1992), *Rethinking Context. Language as an Interactive Phenomenon*. Cambridge: Cambridge University Press.
- FASOLD, RALPH W. (1984), *The Sociolinguistic of Society*. Oxford: Basil Blackwell. (Trad. española: *La sociolingüística de la sociedad. Introducción a la sociolingüística*. Madrid: Visor Libros, 1996).
- (1990). *The Sociolinguistics of Language*. Oxford: Basil Blackwell.
- FERGUSON, CHARLES A. (1959), "Diglossia". *Word* 15(2), 325-340.
- (1971), "Absence of copula and the notion of simplicity: a study of normal speech, baby talk, foreigner talk and pidgins". In Hymes, D.H. (ed.). *Pidginization and Creolization of Language*. Cambridge: Cambridge University Press, 141-150.
- FERNÁNDEZ, MAURO (1995), "Los orígenes del término *diglosia*. Historia de una historia mal contada". *Historiographia Linguistica* XXII, 1/2, 163-195.
- (1997), "Los orígenes de la sociolingüística", in Casas Gómez, M. (dir) e Espinosa García, J. (ed.). *II Jornadas de Lingüística, 1996*. Cádiz: Universidad, 105-132.
- FERNÁNDEZ REI, FRANCISCO (1990), *Dialectoloxía da lingua galega*. Vigo: Edicións Xerais de Galicia.
- FISHBEIN, MARTIN e AJZEN, ICEK (1975), *Belief, Attitude, Intention and Behaviour. An Introduction to Theory and Research*. Reading (Mass.): Addison-Wesley.
- FISHMAN, JOSHUA (1963), "Bilingualism with and without diglossia: Diglossia with and without bilingualism". *Journal of Social Issues* 23 (2), 29-38.
- (1964), "Language maintenance and language shift as fields of inquiry". *Linguistics* 9, 32-70.

- (1965), “Who speaks what language to whom and when”. *La Linguistique* 2, 67-88.
- (1972a), *The Sociology of Language: An Interdisciplinary Social Science Approach to the Study of Language in Society*. Rowley: Newbury House. (Trad. española: *Sociología del lenguaje*. Madrid: Cátedra, 1995, 4ª edición).
- (1972b), “Domains and the relationship between micro- and macrosociolinguistics”. In Gumperz, J.J. e Hymes, D. (eds.). *Directions in Sociolinguistics: The Ethnography of Communication*. Nova York: Holt, 437-453.
- (1991), *Reversing Language Shift. Theoretical and Empirical Foundations of Assistance to Threatened Languages*. Clevedon: Multilingual Matters.
- (ed.) (1999), *Handbook of Language and Ethnic Identity*. Oxford: Oxford University Press.
- FOLEY, WILLIAM A. (1997), *Anthropological Linguistics. An Introduction*. Oxford: Basil Blackwell.
- GARFINKEL, HAROLD (1967), *Studies in Ethnomethodology*. Nova Jersey: Prentice-Hall.
- GILES, HOWARD; BOURHIS, RICHARD e TAYLOR, DAVID (1977), “Towards a theory of language in ethnic group relations”. In Giles, H. (ed.). *Language, Ethnicity and Intergroup Relations*. Londres: Academic Press.
- GOEBL, HANS; NELDE, PETER; STARÝ, ZDENEK e WÖLCK, WOLFGANG (1997), *Kontaktlinguistik/Contact linguistics/Linguistique de contact. An International Handbook of Contemporary Research*. Berlín: Mouton de Gruyter (2 volumes).
- GOFFMAN, ERWING (1971), *Relations in Public. Microstudies of the Public Order*. Nova York: Harper e Row.
- GREGORY, MICHAEL e CARROLL, SUSANNE (1978), *Language and Situation. Language Varieties and Their Social Contexts*. Londres: Routledge. (Trad. española: *Lenguaje y situación*. México: Fondo de Cultura Económica, 1986).
- GRENOBLE, LENORE A. e WHALEY, LINDSAY J. (eds.) (1998), *Endangered Languages. Language Loss and Community Response*. Cambridge: Cambridge University Press.
- GRIMSHAW A.D. (1987), “Micro-Macrolevels”. In Ammon, Dittmar e Mattheier (eds.), 66-77.

- GUMPERZ, JOHN J. (1964), "Linguistic and social interaction in two communities", *American Anthropologist* 66 (6), 137-153.
- (1982), *Discourse Strategies*. Cambridge: Cambridge University Press.
- GUMPERZ, JOHN J. e HYMES, DELL (eds.) (1964), "The ethnography of communication". *American Anthropologist* 66, 26 (2ª parte).
- (eds.) (1972), *Directions in Sociolinguistics. The Ethnography of Communication*. Oxford: Basil Blackwell. (Edición, con correcciones e adiciones, en 1986).
- HALE, K.; CRAIG, C.; ENGLAND, N., JEANNE, L., KRAUSS, M., WATAHOMOGIE, L. e YAMAMOTO, A. (eds.) (1992), "Endangered languages". *Language* 68 (1), 1-42.
- HALLIDAY, MICHAEL A. K. (1978), *Language as Social Semiotic. The Social Interpretation of Language and Meaning*. Londres: Edward Arnold. (Trad. española: *El lenguaje como semiótica social. La interpretación social del lenguaje y del significado*. México: Fondo de Cultura Económica, 1982).
- HALLIDAY, MICHAEL A.K.; MCINTOSH, ANGUS e STREVENS, PETER (1964), *The Linguistic Sciences and Language Teaching*. Londres: Longman.
- HAUGEN, EINAR (1950), "The analysis of linguistic borrowing", *Language* 26, 210-231.
- (1958), "Language contact". In *Proceedings of the 8th International Congress of Linguists*. Oslo: Oslo University Press, 771-785.
- (1972), *The Ecology of Language (Essays by Einar Haugen)*. Palo Alto (Ca.): Stanford University Press.
- (1983), "The implementation of corpus planning: Theory and practice". In Cobarrubias, J. e Fishman, J. (eds.). *Progress in Language Planning*. A Haia: Mouton, 269-289.
- (1987), "Language planning". In Ammon, Dittmar e Mattheier (eds), 626-637.
- HOLMES, JANET (1992), *An Introduction to Sociolinguistics*. Londres: Longman.
- HYMES, DELL H. (1962), "The ethnography of speaking". In *Anthropology and Human Behaviour*. Washington: Anthropological Society of Washington, 15-53.
- (1974), *Foundations in Sociolinguistics: An Ethnographic Approach*. Philadelphia: University of Pennsylvania Press.

HUDSON, RICHARD A. (1980), *Sociolinguistics*. Oxford: Oxford University Press. (Trad. española: *La sociolingüística*. Madrid: Anagrama, 1981).

ILG-RAG (Instituto da Lingua Galega-Real Academia Galega) (1982), *Normas ortográficas e morfolóxicas do idioma galego*. Vigo: Editorial Galaxia (12ª edición revisada, 1995).

JOSEPH, JOHN E. (1995), "The structure of linguistic revolutions", *Historiographia Linguistica* XXII, 3, 379-399.

JUNYENT, CARMÉ (1998), *Contra la planificació. Una proposta ecològica*. Barcelona: Empúries.

— (1999), *La diversidad lingüística*. Barcelona: Octaedro.

KOERNER, KONRAD (1991), "Toward a history of modern sociolinguistics". *American Speech* 66, 57-70.

— (1995), *Professing Linguistic Historiography*. John Benjamins: Amsterdam.

KULICK, DON (1992), *Language Shift and Cultural Reproduction. Socialization, Self and Syncretism in a Papua New Guinean Village*. Cambridge: Cambridge University Press.

LABOV, WILLIAM (1966), *The Social Stratification of English in New York City*. Washington: Center for Applied Linguistics.

— (1972a), *Sociolinguistics Patterns*. Filadelfia: University of Pennsylvania Press. (Trad. española: *Modelos sociolingüísticos*. Madrid: Editorial Cátedra, 1983).

— (1972b), *Language in the Inner City: Studies in the Black English Vernacular*. Filadelfia: University of Pennsylvania Press.

— (1994), *Principles of Linguistic Change. Internal Factors*. Oxford: Basil Blackwell. (Trad. española: *Principios del cambio lingüístico. Vol. I: factores internos*. Madrid: Gredos, 2 vols, 1996).

LAMUELA, XABIER (1994), *Estandarització i establiment de les llengües*. Barcelona: Edicions 62.

LÓPEZ MORALES, HUMBERTO (1989), *Sociolingüística*. Madrid: Gredos.

LÜDI, GEORGE (1987), "Les marques transcódiques: regards nouveaux sur le bilinguisme". In Lüdi, G. (ed.). *Devenir bilingue-Parler bilingue. Actes du 2^e Colloque sur le bilinguisme, Université de Neuchâtel, 20-22 Septembre 1984*. Tübingen: Niemeyer, 1-19.

MACKAY, WILLIAM F. (1976), *Bilinguisme et contact des langues*. París: Klincksieck.

— (1994), “La ecología de las sociedades plurilingües”. In Bastardas, A. e Boix, E. (eds.). *¿Un estado, una lengua? La organización política de la diversidad lingüística*. Barcelona: Octaedro, 25-54

MEEUWIS, MICHAEL (1991), “A pragmatic perspective on contact-induced language change: Dynamics in interlinguistics”. *Pragmatics* 1 (4), 481-516.

MILROY, LESLEY (1980), *Language and Social Networks*. Oxford: Basil Blackwell.

MILROY, LESLEY e MILROY, JAMES (1992), “Social network and social class: toward an integrated sociolinguistic model”. *Language in Society* 21, 1-26.

MILROY, LESLEY e MUYSKEN, PETER (eds.) (1995), *One Speaker, Two Languages. Cross-Disciplinary Perspectives on Code-Switching*. Cambridge: Cambridge University Press.

MORENO, FRANCISCO (1990), *Metodología sociolingüística*. Madrid: Gredos.

MOUGEON, RAYMOND e BENIAK, ÉDOUARD (1991), *Linguistic Consequences of Language Contact and Restriction*. Oxford: Oxford University Press.

MÜHLHÄUSLER, PETER (1981), “Structural expansion and the process of creolization”. In Valdman, A. e Highfield, A. (eds.). *Theoretical Issues in Pidgin and Creole Studies*. Nova York: Academic Press.

— (1996), *Linguistic Ecology. Language Change and Linguistic Imperialism in the Pacific Region*. Londres: Routledge.

MURRAY, STEPHEN (1994), *Theory Groups and the Study of Language in North America*, Amsterdam: John Benjamins.

— (1998), *American Sociolinguistics*. Amsterdam: John Benjamins.

NINYOLES, RAFAEL (1975), *Estructura social y política lingüística*. Valencia: Fernando Torres Editor. (Trad. galega: *Estructura social e política lingüística*, Vigo, Ir Indo, 1991).

PAULSTON, CHRISTINA B. (1994), *Linguistic Minorities in Multilingual Settings*. Amsterdam: John Benjamins.

PAYRATÓ, LLUÍS (1985), *La interferència lingüística. Comentaris i exemples català-castellà*. Barcelona: Curial - Publicacions de l'Abadia de Montserrat.

— (1988), *Català col.loquial. Aspectes de l'ús corrent de la llengua catalana*. Valencia: Universitat.

POPLACK, SHANA (1988), “Conséquences linguistiques du contact de langues: un modele d’analyse variationniste”. *Langage et Société* 43, 23-48.

— (1990), “Variation theory and language contact: concept, methods and data”. In *Papers for the Workshop on Concepts, Methodology and Data* (Basilea, 12-13 xaneiro de 1990). Estrasburgo: European Science Foundation, 33-66.

— (1997), “The sociolinguistic dynamics of apparent convergence”. In Guy, G.R., Feagin, C., Schiffrin, D. e Baugh, J. (eds.) (1996). *Towards a Social Science of Language. Papers in Honor of William Labov. Volume 1: Variation and Change in Language and Society*. Amsterdam: John Benjamins, 285-310.

RITZER, GEORGE (1990), “Micro-macro linkage in sociological theory: Applying a metatheoretical tool”. In Ritzer, G. (ed.). *Frontiers of Social Theory: The New Synteses*. Nova York: Columbia University Press, 347-370.

ROUCHDY, ALEYA (1980), “Languages in contact: Arabic-Nuabian”. *Anthropological Linguistics* 22 (8), 334-344.

— (1989), “Urban and non-urban Egyptian: is there a reduction in language skill?”. In Dorian, N. (ed.) (1989). *Investigating Obsolesence. Studies in Language Contrition*. Cambridge: Cambridge University Press, 259-267.

SALA, MARIUS (1986), *Lenguas en contacto*. México: Centro de Lingüística Hispánica de la UNAM. [2ª edición actualizada publicada por Editorial Gredos, Madrid, 1998].

SALZMANN, ZDENEK (1993), *Language, Culture and Society. An Introduction to Linguistic Anthropology*. San Francisco: Westview Press.

SAUSSURE, FERDINAND DE (1916), *Cours de linguistique générale*. París: Payot.

SAVILLE-TROIKE, MURIEL (1982), *The Ethnography of Communication. An Introduction*. Oxford: Blackwell.

SCHMIDT, ALLEN (1985), *Young People’s Dyirbal. An Example of Language Death from Australia*. Cambridge: Cambridge University Press.

SILVA CORVALÁN, CARMEN (1989), *Sociolingüística. Teoría y análisis*. Madrid: Alhambra.

- (1991), “Spanish language attrition in a contact situation”. In Seliger, H.W. e Vago, R.M. (eds.). *First Language Attrition*. Cambridge: Cambridge University Press, 151-173.
- (1994), *Language Contact and Change. Spanish in Los Angeles*. Oxford: Oxford University Press.
- SKUTNABB-KANGAS, TOVE e RANNUT, MART (eds.) (1994), *Linguistic Human Rights. Overcoming Linguistic Discrimination*. Berlín: Mouton de Gruyter.
- SOMMER, GABRIELLE (1997), “Towards and ethnography of language shift: goals and methods”. In Pütz, M. (ed.). *Language Choices. Conditions, Constraints, and Consequences*. Amsterdam: John Benjamins, 55-76.
- SPOLSKY, BERNARD (1998), *Sociolinguistics*. Oxford: Oxford University Press.
- THOMASON, SHARA G. e KAUFMAN, T. (1988), *Language Contact, Creolization and Genetic Linguistics*. Berkeley: University of California Press.
- TRUDGILL, PETER (ed.) (1978), *Sociolinguistic Pattern in British English*. Londres: Edward Arnold.
- (1983), *Language Shift in the United States*. Berlín: Mouton.
- (1991), “Theory and method in the study of language shift”. In Dow, J. R. (ed.). *Language and Ethnicity. Focusschrift in Honor of Joshua Fishman*. Amsterdam: John Benjamins, 146-167.
- TURELL, M^a TERESA (ed.) (1995), *Sociolingüística de la variació*. Barcelona: PPU.
- WEINREICH, URIEL (1953), *Languages in Contact: Findings and Problems*. Nova York: Linguistic Circle of New York (2^a edición, A Haia, Mouton, 1964). (Trad. española: *Lenguas en contacto*. Caracas: Universidad Central de Venezuela).
- WEINREICH, URIEL, LABOV, WILLIAM e HERZOG, MARVIN I. (1968), “Empirical foundations for a theory of language change”. In Lehmann, W.P. e Malkiel, Y. (eds.). *Directions for Historical Linguistics*. Austin: University of Texas Press, 95-195.
- WILLIAMS, GLYN (1992), *Sociolinguistics. A Sociological Critique*. Londres: Routledge.

Capítulo 10

PLANIFICACIÓN LINGÜÍSTICA

Xabier Falcón
Universidade de Deusto

Introducción

En 1957 o profesor Uriel Weinreich ofreceu por primeira vez un seminario na Universidade de Columbia co título de “Planificación lingüística”. Vinte anos máis tarde comezaba a falarse entre nós do tema. Lembro que os que o facían empregaban a denominación en inglés *language planning*. Eran os anos nos que se estaba producindo a conxunción sociopolítica axeitada para o que se deu en chamar entre nós *normalización lingüística*, a normalización do galego, do éuscaro e do catalán. Situamos, pois, a orixe e o desenvolvemento desta nova disciplina na segunda metade do século XX.

Nesta ducia e media de páxinas faremos un percorrido polos puntos máis importantes da planificación lingüística (abreviadamente, PL): desenvolvemento, definición, conceptos e temas principais. Parécenos esta unha práctica moi habitual na presentación, non só da PL, senón tamén das demais materias científicas ou disciplinas académicas. Estas páxinas queren ser, pois, o esquema que nos proporciona unha visión panorámica da materia, unha teoría xeral da PL.

Primeiro falaremos do desenvolvemento da PL como disciplina académica. Aquí tratarémo-los principais ingredientes *externos* dos que se compoñen as ciencias: persoas, reunións, publicacións e demais actos ou materiais, digamos, académicos. Despois, do mundo conceptual relacionado coa localización e os límites da PL; é dicir, da definición de PL. En terceiro lugar, das principais figuras da PL e da contribución teórica de cada unha delas.

Daoust e Maurais (1987: 39), entre outros moitos, constatan que a maioría de publicacións sobre PL son en lingua inglesa e que a penas adoitan terse en conta as investigacións nin os progresos teóricos efectuados por lingüistas de lingua francesa nin polas escolas occitana (Robert Lafont) e, sobre todo, a escola catalana de sociolingüística (quen reconece a súa débeda respecto da sociolingüística americana, en particular respecto de Joshua A. Fishman). Tampouco están presentes as investigacións alemanas (as do grupo de Osnabrük, por exemplo), a excepción das obras traducidas ó inglés de Heinz Kloss. Pola nosa parte, tamén seguímo-la corrente na que se insiren mesmo Daoust e Maurais (1987). É unha observación xeral da que queremos deixar constancia.

Os comezos da PL

2.1. A denominación da PL

Como dicíamos, en 1957 o profesor Uriel Weinreich ofreceu por primeira vez un seminario na Universidade de Columbia co título de “planificación lingüística”. Pero a primeira vez que aparece o nome de *planificación lingüística* no título dun libro é en 1966, nunha publicación de Einar Haugen sobre o conflito en Noruega. Guiados por esta información, e porque, como veremos despois, a contribución de E. Haugen á PL é realmente moi importante, hai quen lle atribuíu a paternidade da denominación mesma de *language planning*, polo que podemos atoparnos ocasionalmente coa afirmación de que foi Einar Haugen quen comezou a empregar este termo.

2.2. *Airlie House Conference: 1966*

Nese mesmo ano de 1966 celébrase en Warrenton, Virxinia, un congreso (*Airlie House Conference*) sobre os problemas lingüísticos dos países en vías de desenvolvemento. Convén sinalar que durante a primeira década do desenvolvemento da PL empréganse frecuentemente termos como *problemas lingüísticos*, *países en vías de desenvolvemento* ou, tamén, *nacións recentemente independizadas*, debido a que o interese dos investigadores céntrase principalmente nos novos países que xurdiron sobre todo no continente africano e no sur e sueste asiáticos. Os temas tratados no congreso referíanse principalmente á cuestión da elección lingüística: por unha parte, a elección da lingua oficial, a lingua do sistema educativo e a función da lingua colonial; por outra, a necesidade de ortografías, gramáticas, modernización léxica e elaboración funcional da lingua.

É interesante notar que o desenvolvemento da PL estivo estreitamente vinculado ó desenvolvemento económico e á independencia política dos novos estados e nacións. *Desenvolvemento lingüístico* será, pois, un termo clave na primeira década da PL e é o que empregará precisamente Charles Ferguson, tal e como veremos máis adiante. E, aínda que sexa adiantarnos un pouco, podemos definir xa a PL como a actividade encamiñada á solución de cuestións e problemas lingüísticos.

As contribucións no congreso de Warrenton foron publicadas por Joshua A. Fishman, Charles A. Ferguson e Jyotirindra Das Gupta (1968). Sinalemos que en ningunha delas aparece a denominación *planificación lingüística*. Si aparece no título dunha das partes nas que se divide a publicación e que son as seguintes: I. Introducción, II. Desenvolvemento nacional e lingüístico, III. Planificación lingüística, Estandarización e política lingüística, IV. Lingua escrita e sistema educativo e V. Resumo. Vexamos agora un acontecemento que cataliza dunha maneira importante todo un movemento académico ó redor precisamente da etiqueta ou denominación de *planificación lingüística*.

2.3. Estadía en Hawaii: 1968-69

Un grupo de catro investigadores, Joan Rubin, Björn Jernudd, J. Das Gupta e Joshua Fishman, pasan o curso 1968-69 no *East-West Center* de Honolulu, Hawaii, co propósito de estudar un conxunto de cuestións xurdidas durante a conferencia de 1966 que acabamos de mencionar. Froito visible desta estadía foron as reunións celebradas entre o sete e o dez de abril do 69, ás que foron invitados Alisjahbana, Ferguson, Hai, Haugen, Kelman, Macnamara, Rabin, Sibayan e Thorburn. Procedían de diversas disciplinas académicas (antropoloxía, lingüística, sociolingüística, ciencias políticas, socioloxía, economía e psicoloxía social) e os traballos presentados nas sesións foron publicados por Rubin e Jernudd en 1971 co título de *Can Language Be Planned?* Nunha primeira parte defínense *problemas* lingüísticos; na segunda, *solucións* postas en práctica; as partes terceira e cuarta fan referencia ó *marco teórico* da PL. Podemos dicir que a organización das publicacións que van aparecendo ofrécenos un esquema da PL. No caso do libro de Rubin e Jernudd teriamos: partes I e II, problemas e solucións, respectivamente, que clasificamos dentro da PL *descriptiva*; e partes III e IV, enfoque xeral da PL e estratexias de investigación no futuro, que incluimos, respectivamente, dentro da PL *teórica*, tal e como pode apreciarse no seguinte esquema:

2.4. Actividades e órganos arredor da PL

	Parte I	Parte II
PL descriptiva	PROBLEMAS	SOLUCIÓN
	Parte III	Parte IV
PL teórica	ENFOQUE XERAL DA PL	ESTRATEGIAS DE INVESTIGACIÓN

A ducia de anos que segue á estadía en Hawaii de Fishman, Rubin, Jernudd e Das Gupta son anos de notable actividade académica sobre PL. Celébranse congresos, seminarios, mesas redondas e comezan a impartirse na universidade cursos pioneiros sobre a cuestión. Estes son algúns datos sobre-saíntes:

1. Un é o *Proxecto Internacional de Investigación sobre Procesos de PL*, que levan a cabo Rubin, Jernudd, Fishman, Ferguson e Das Gupta entre 1969 e 1972 co soporte económico da Fundación Ford. Os resultados da investigación foron publicados máis tarde co título *Language Planning Processes*.

2. En 1975 comeza a publicación trimestral do boletín *Language Planning Newsletter*, que, coma todo boletín, contén un artigo principal sobre PL descritiva, ou sobre teoría da PL, e recensións sobre publicacións especializadas, ademais de información sobre congresos, cursos, traballos de investigación e outras noticias de interese.

3. Finalmente, en 1977 comeza a publicarse a revista cuatrimestral *Language Problems and Language Planning*, que é unha continuación da revista *La Monda Lingvo-Problemo*. Cada número contén algún artigo extenso de PL, recensións, notas e anécdotas de interese, mais unha ficha persoal dos colaboradores. Como mostra, o primeiro número da revista contén media ducia de artigos sobre “problemas lingüísticos e planificación lingüística” nas Illas Británicas: conciencia étnica, lealdade lingüística, actitudes, e sobre a lingua irlandesa, o galés e as organizacións lingüísticas en Escocia. O segundo número da revista segue, en parte, co mesmo tema có anterior. Como pode verse, trátase dunha estrutura típica que pon de manifesto a organización dos temas principais da PL.

2.5. Conclusión

Así pois, co nome que comezara a empregar Uriel Weinreich, o libro de Einar Haugen no que aparece por primeira vez a denominación de *Language Planning* no título, un grupo de investigadores organizados, un boletín e unha revista, ó que se engaden congresos, cursos, conferencias, teses de doutoramento e demais ingredientes, podemos dicir que xa témo-los requisitos que constitúen a estrutura dunha disciplina e dun ámbito científico-académico. Despois desta referencia histórica, na que tivemos ocasión de ver algúns conceptos e de mencionar algúns temas, vexamos agora a cuestión da definición, así como a discusión arredor de certas denominacións parcialmente equivalentes á de PL.

3.1. Definición

Definición e sinónimos

Suxerimos anteriormente como definición de PL *a actividade encamiñada á solución de cuestións e problemas lingüísticos*. Podemos acordar que PL é todo aquilo que ten que ver, a un tempo, cos termos *planificación, linguaxe e sociedade*. Einar Haugen (1972: 287) defínea como “o establecemento de obxectivos, plans de acción e procedementos para unha comunidade lingüística”. Non faltan extensos traballos sobre a cuestión da definición de PL. Para máis información, o lector pode consulta-los traballos de Cooper (1989:29-45), Falcón (1988: 59-74) e Karam (1974).

3.2. Denominacións

Tan interesante como coñece-lo conxunto das definicións propostas para PL é saber que existen outras denominacións que cobren total ou parcialmente o eido da PL e que clarifican o contido desta. Enumeremos, pois, este conxunto de termos máis ou menos equivalentes:

- *Gltopolítica*: en 1951 Robert Hall emprega este termo, segundo afirma Francis X. Karam (1974: 104), para referirse á lingüística aplicada ou á aplicación da lingüística ás políticas gobernamentais, principalmente nas cuestións de bilingüismo.

- *Enxeñería lingüística*: é a denominación que din preferir algúns autores (aínda que realmente usan *planificación lingüística*) como, por exemplo, Alisjhabana (1971: 179). Karam (1974: 104) atribúe o uso deste termo a G. P. Springer en 1956, e engade que este posiblemente o tomou de Iakovlev.

- *Desenvolvemento lingüístico*: é un termo moi ligado ó de *nacións subdesenvolvidas* ou *nacións recentemente independizadas*. E, tamén, á incipiente historia da PL. É a denominación que se emprega na época do congreso de 1966 sobre os problemas lingüísticos das nacións en vías de desenvolvemento (é a década na que, por exemplo, tamén na España de entón se establecen proxectos políticos de modernización e industrialización denominados *polos de desenvolvemento*). Charles Ferguson é un dos investigadores coñecidos que empregan esta denominación e teorizan sobre o seu contido, tal e como

veremos máis adiante.

Engadimos aquí a idea de Jiri Neustupný (1978: 260-67), quen propón dúas clases de PL cualitativamente distintas: unha denominada *language policy* e a outra *language cultivation*, denominación esta última que toma de Paul Garvin, quen, segundo sinala o propio Neustupný, acuñou o termo para abranguer outros empregados no continente europeo, tales coma *Sprachkultur*, *języková kultura*, etc. A primeira incluíría os aspectos da selección da lingua nacional, ortografía, alfabetización e estandarización lingüística. A segunda faría referencia ás cuestións de corrección lingüística, estilo, eficacia e desenvolvemento de niveis lingüísticos para funcións especializadas. É interesante analizar cómo Neustupný asocia *language policy* a *comunidades* de modernidade recente e *language cultivation* a *sociedades* modernas e industrializadas. Paga a pena constata-lo diverso uso e atribución que se fai dos termos lingüísticos: mentres nun caso se fala de sociedades, no outro fálase de comunidades. Algo similar ocorre co uso ideolóxico doutros termos como *nación* e *rexión*, *lingua* e *dialecto*, etc., uso que seguramente resulta familiar para o lector. Vexamos agora as dúas denominacións seguintes, bastante coñecidas entre nós.

- *Política lingüística*: posto que unha gran parte das planificacións lingüísticas derivan de decisións e accións políticas, esta é unha denominación moi axeitada para a PL gobernamental. Non fai falla dicir que é un termo moi espallado en Galicia, Euskalherria e Países Catalans.

- *Normalización lingüística*: este termo adoita incluír explicitamente os conceptos de *corpus planning* (*planificación do corpus*) e *status planning* (*planificación do estatus*) ós que se refire Heinz Kloss (1969: 81-83), ademais de sinala-la situación diglósica na que se atopan as comunidades lingüísticas en cuestión. Vexamos, pois, os dous conceptos ós que se refire o termo *normalización lingüística* e a súa alusión á situación diglósica:

1. *A normativización* da lingua. Con este termo referímonos á creación das chamadas gramáticas normativas e dos dicionarios tanto comúns coma técnicos. É dicir, equivale ó concepto xeral de *estandarización lingüística* de Haugen, Ferguson e Garvin, ou ó concepto de *corpus planning* de Heinz Kloss, de quen falaremos máis adiante. Como poderá ve-lo lector, este é o sentido no que o empregou Pompeu Fabra (1954-55) no caso da lingua catalana.

2. *A normalización* do uso e da porcentaxe ou número de usuarios da lingua. É dicir, a *recuperación* lingüística, o uso xeral da lingua en tódolos seus niveis e funcións por parte de toda a comunidade lingüística. Este é un concepto que cobra sentido nestas xeracións nosas, nas que, a diferenza da xeración de P. Fabra, as linguas propias das autonomías comparten o espacio social e cultural co castelán. Aquí incluíríamo-la dobre vertente de: a) alfa-

betización e b) (re)galeguización ou similares (catalanización, euskaldunización, etc.).

3. Nun terceiro sentido (a miúdo implícito, na miña opinión, e que inclúe seguramente os outros dous), *normalización lingüística* refírese concretamente á superación da diglosia. O propio Einar Haugen (1972: 340) fala de normalización lingüística neste sentido por oposición ó bilingüismo, e afirma que ambos, bilingüismo e normalización, son as caras opostas do mesmo problema: o bilingüismo supón unha dislocación da lingua e a normalización o restablecemento da mesma. Sinalemos que as acepcións dos puntos dous e tres estarían incluídas no concepto de *status planning*.

Parece que é Lluís V. Aracil (Falcón 1988: 78-79) quen fixo un gran labor no emprego deste termo nos nosos países. Como xa dixemos, xa Pompeu Fabra o utilizara con anterioridade nos Países Cataláns na súa acepción de codificación da lingua, pero non de extensión do uso. Insistimos, pois, en que ó primeiro sentido de *normalización lingüística* (o de hai un par de xeracións), engadíronselle outros dous. Esas xeracións eran esencialmente monolingües; as nosas, en cambio, unilateralmente bilingües: mentres un conxunto da poboación fala dúas linguas, outro conxunto é falante dunha e da mesma lingua –o castelán no caso do estado español–. Podemos establecer, polo tanto, que a unha lingua engadida correspondeu a adición de dous novos sentidos, o de normalización do *uso* (*status planning*) e o de superación da diglosia que corresponde á *relación* entre as dúas linguas.

As ideas de Lluís Aracil sobre a normalización lingüística chegan a ser coñecidas no ámbito internacional (véxase, por exemplo, Maurais 1987: 11-12) a raíz dunha publicación súa en francés de 1965, *Conflit linguistique et normalisation linguistique dans l'Europe nouvelle*, publicación que aparece de novo en 1983, esta vez en catalán, no seu libro *Dir la relitat*. Ademais, desenvolve extensamente este concepto en “Educació e sociolingüística”, extenso artigo dentro doutra obra súa titulada *Papers de sociolingüística* (1982).

Lluís Aracil define a normalización como a elaboración e implantación dun sistema de normas de uso lingüístico. Caracterízaa, do mesmo xeito que as macrodecisións económicas, como unha macrodecisión política que reconduce o futuro da comunidade. Indica que require o exercicio de certo poder por parte desa comunidade, o poder derivado dun nivel de autogoberno suficiente, e cita como exemplo o caso da lingua hebrea, que demostra a posibilidade de recuperación lingüística mesmo nun caso extremo, cando se dan as condicións sociais e políticas necesarias.

Para terminar este punto, sinalaremos que o termo normalización lingüística está moi espallado nas nosas autonomías e que o seu uso alterna co de planificación lingüística e política lingüística. Sen embargo, e a pesar da referencia que demos do propio Haugen, non parece que o termo normaliza-

ción sexa moi empregado fóra da península.

No seguinte punto falaremos da localización da PL no eido das disciplinas científicas.

3.3. Ubicación da PL

3.3.1. PL e sociolingüística

A PL produce cambios lingüísticos *deliberados* ou planificados que a distinguen da lingüística histórica ou diacrónica (que analiza a evolución *natural* e *espontánea* das linguas); sen embargo, ó mesmo tempo, e dado que produce cambios lingüísticos, estaría incluída nesta última. Polo demais, parece que existe un consenso xeral en incluí-la PL dentro da sociolingüística. Quero sinalar aquí o feito de que as investigacións dun dos nomes máis coñecidos en sociolingüística, William Labov, estean relacionadas xustamente co mecanismo do cambio lingüístico, o que volve poñer de manifesto a relación entre PL, sociolingüística e lingüística histórica.

3.3.2. PL e semiótica

Podemos suxerir situa-la PL no contexto máis amplo da semiótica. En efecto, a semiótica é a ciencia de tódolos sistemas de signos. Unha das súas partes está constituída pola pragmática, que se ocupa da relación entre signo e usuario. E un dos trazos que caracterizan a sociedade e os seus signos é o da *organización* espontánea, coa característica ou capacidade, ademais, de *reorganización* ou planificación –organización– da organización. O que coñecemos por *política* será unha das súas manifestacións; por iso dicíamos que *política lingüística* nos parecía un nome moi axeitado para a nosa disciplina. En PL temos normativa gramatical e normativa do comportamento, política da lingua (*corpus*) e política da sociedade (*estatus*). A suma total lévanos, claro está, á política lingüística, que se basea naturalmente en todo un aparello ideolóxico que, pola súa vez, consta dun sistema de crenzas e dun conxunto de valores e actitudes (Falcón 1988: 174-185; 1991).

Os modelos:

nomes propios e conceptos comúns

Xa fomos mencionando os nomes das figuras máis significativas no campo da PL nos epígrafes anteriores sobre o desenvolvemento da disciplina e sobre a cuestión das denominacións. Imos ver agora cáles son os conceptos principais que propoñen, os temas que abrangue a PL e de qué xeito podemos presentar unha organización destes.

4.1. Sentidos do termo *modelo*

Digamos, antes de nada, que o termo *modelo* úsase en dous sentidos distintos. Un deles é o daqueles casos nos que se puxo en práctica unha planificación lingüística como, por exemplo, en Israel, Irlanda, Quebec, etc., e que consideramos ou non como *modelos* a imitar. Incidentalmente, é interesante subliñar que non adoita falarse do modelo español, que sen embargo funciona moi ben e que, sen necesidade de ir máis lonxe, ofrécenos unha posibilidade máis de imitación.

Outro sentido no que se emprega o termo *modelo* en PL é o de *esquema* teórico que intenta ofrecernos un marco de referencia para trata-las cuestións de PL. Posto que os casos particulares sono respecto dun esquema xeral, é sinxelo pensar que os dous sentidos do termo *modelo* responden dalgún xeito a unha mesma estrutura. Vexamos agora un conxunto de nomes propios e os conceptos e esquemas que nos ofrecen.

4.2. Paul L. Garvin

O autor destas liñas tivo a oportunidade de asistir e participar no curso sobre PL que Paul Garvin ofreceu no campus de Buffalo da Universidade do Estado de Nova York, entre xaneiro e maio de 1975, cando a PL era algo moi recente. Os seus escritos e ensinanzas móstrannos que os ingredientes ou compoñentes da PL son os de *elección, desenvolvemento e implementación*. E que as variables que interveñen son políticas, lingüísticas e sociais. Joan Rubin sinalará unha compoñente nova, a da *avaliación*, da que falaremos máis adiante.

En efecto, Paul L. Garvin (1973a) describe o panorama da PL enumerando e explicando o conxunto de *termos* (*recurring terms*) ós que se alude repetidamente cando se fala de PL. Podemos afirmar que esta é unha primeira forma, intelixente e acertada, de abrangue-lo contido da nosa materia (de feito, podemos propoñer como exercicio que o lector mesmo elabore unha listaxe de todo o que intuitivamente crea que pertence á paisaxe da PL).

4.2.1. *Terminos habituais*

Esta é a listaxe que comenta o profesor Paul Garvin: por unha banda, un conxunto de *ingredientes* denominados *elección*, *desenvolvemento* e *execución* (ou *implantación*), que se corresponden bastante ben cos termos que aparecen no modelo de E. Haugen (e que veremos máis abaixo). Por outra banda, un conxunto de aspectos ou *cuestións* como *alfabetización*, *lingua estándar*, *lingua nacional* e *lingua oficial*. A cuestión da lingua escrita (alfabetización) e da lingua estándar difiren das outras dúas (lingua nacional e lingua oficial) polas variables que lles afectan. Só as dúas primeiras dependen de variables lingüísticas, mentres que as outras dúas dependen de variables extralingüísticas. De entre a lingua escrita e a lingua estándar, a segunda é a que Garvin considera de maior complexidade técnica, polo que estima que unha PL, desde o punto de vista da lingüística, debe ter como referencia a lingua estándar. Esta afirmación ten que ver, diciamos máis arriba, coa cuestión que algúns autores expoñen sobre cál debería se-la función do lingüista na PL.

4.2.2. *A lingua estándar*

Tendo en conta estas consideracións, paga a pena dedicarlle unhas liñas a este punto, aínda que sexan poucas. Garvin define a lingua estándar como *unha forma codificada da linguaxe e aceptada por unha comunidade lingüística, a quen serve de modelo*. Atribúelle, ademais, un par de propiedades estruturais e un conxunto de funcións asociadas a outro conxunto de actitudes.

As *propiedades estruturais* da lingua estándar son as de *estabilidade flexible* e *intelectualización*. Pola primeira, *estabilidade flexible*, enténdese que a codificación lingüística, aínda que debe ser fixa e duradeira, convén que sexa o suficientemente flexible como para incorpora-los cambios requiridos pola evolución histórico-social. A segunda, *intelectualización*, fai referencia a dous aspectos da lingua: a) a existencia dos termos axeitados para a expresión dos conceptos necesarios en tódolos niveis ou rexistros; b) a existencia dos recursos sintácticos necesarios para a expresión do pensamento complexo. Intelectualización, pois, en canto ás propiedades da gramática e do léxico. Estes dous aspectos ou propiedades estruturais da lingua estándar foron mencionados xa anteriormente, o segundo por B. Havránek e o primei-

ro por V. Mathesius, da escola de Praga, da que Paul Garvin era un gran coñecedor (Garvin 1993). Aproveito a oportunidade para mencionar aquí que a contribución da escola de Praga á cuestión da lingua estándar, aínda que menos coñecida, é tan importante como a achega que se lle reconece noutros campos da lingüística e da literatura.

O *conxunto de funcións* da lingua estándar está constituído polas catro seguintes: *función unificadora*, *función separatista*, *función de prestixio* e *función de marco de referencia*. Garvin cualifica de *obxectiva* a función de marco de referencia. As outras tres, cualifícaaas de *simbólicas*.

As dúas primeiras funcións derivan do feito de que toda lingua serve de vínculo de unión dos seus falantes, ó tempo que os separa dos falantes doutras linguas. A lingua estándar cumpriría estas funcións nun maior grao. No caso do galego, a proposta que contempla como modelo o portugués subliñaría a función separatista respecto da lingua española e a función unificadora respecto da lingua portuguesa; pola contra, na proposta que mira cara ó modelo do español, as dúas funcións quedarían reflectidas de maneira inversa. A terceira función simbólica alude tanto ó prestixio que supón para a comunidade a posesión dunha lingua estándar, como para os falantes individuais o feito de dominala. Como función obxectiva, a función de marco de referencia define o modelo lingüístico que, segundo xa observara Dante (Alighieri 1982) serve para cualifica-los falantes da lingua e comparalos entre si. Tamén serve como medida de confrontación da creación literaria en canto se aproxima ou se distancia desta.

En elaboracións posteriores do seu modelo de lingua estándar, Garvin (1993) engade ás anteriores unha quinta función: a de *participación*, que se refire á capacidade de intercambio e traducción entre distintas linguas estándares, posibilidade que facilita así mesmo a coparticipación das diversas comunidades de falantes. En termos actuais poderíamos dicir que se trata da función que fomenta a globalidade, a que nos permite viaxar a través das diversas linguas e culturas do globo con certo grao de comodidade, seguridade e confianza.

O conxunto de actitudes que derivan das funcións anteriores son as de *lealdade lingüística*, *orgullo*, *conciencia da norma* e *desexo de participar*. A actitude de lealdade lingüística deriva das dúas primeiras funcións. Foi precisamente Uriel Weinreich quen sinalou a necesidade dun termo que fíxese referencia á lealdade cara á lingua, da mesma forma que o termo *nacionalismo* facía referencia á lealdade cara á nación. O seu libro de 1953, *Languages in Contact*, no que ten a súa cimentación boa parte do edificio da sociolingüística, trata, entre outros, este punto dunha maneira sinxela e clara. Nel Weinreich alude á actitude de lealdade cara á lingua como un feito constatable, ó tempo que sinala a posible existencia de membros desleais ós que a comunidade cualifica de traidores á lingua.

A actitude de orgullo, que tamén poderíamos denominar de satisfacción e ata de felicidade, correspóndese coa función de prestixio e, igual que esta, maniféstase tanto na vertente individual coma na colectiva. A actitude de conciencia da norma correspóndese coa función de marco de referencia e, finalmente, a actitude de desexo de participar é a que se corresponde coa función de participación.

Resumindo, pois, Paul Garvin considera a lingua estándar como o dominio propio do lingüista dentro da PL e descríbela dentro do seguinte esquema: unha definición, dúas propiedades estruturais e unha correspondencia entre un conxunto de funcións e outro de actitudes. (Na parte dos exercicios suxírese encadrar este esquema dentro dun marco e preparar unha exposición oral sobre o mesmo.)

4.3. Charles Ferguson

Non é preciso dicir que Charles Ferguson, moi coñecido polo seu artigo de 1959 sobre a diglosia, está entre os pioneiros da PL, desde cando comezou a falarse simplemente de *desenvolvemento lingüístico*. En efecto, Ferguson considera como integrantes do denominado *language development* as tres compoñentes seguintes: en primeiro lugar, a *lingua escrita* (que este autor denomina *graphization*), que inclúe a cuestión da elección do alfabeto (ou outro sistema de escritura) e da ortografía; en segundo lugar, a *estandarización*, que se refire á unificación e á estabilidade do código lingüístico; e, en terceiro lugar, a *modernización*, que fai referencia á capacidade do código lingüístico para poder expresar, digámolo así, todo o que se expresa nas linguas “desenvolvidas”. O índice de modernización viría dado polo grao de posibilidade de tradución entre linguas (Ferguson, 1968). (Nos exercicios pedirase comparar entre si os termos que empregan tanto Paul Garvin, como Charles Ferguson e Einar Haugen.)

4.4. Einar Haugen

Einar Haugen é unha das figuras máis sobresaíntes da PL. Atreveríame a denominalo patrón desta disciplina, no sentido etimolóxico do termo. O esquema de PL que Haugen elabora, e que presenta nun cadro moi coñecido, serve de marco conceptual para tódolos estudiosos da nosa disciplina. Precisamente, neste cadro parecen estar incluídos os principais termos propostos por outros autores. (A elaboración deste cadro vai constituír tamén un dos exercicios propostos ó final do capítulo.)

4.4.1. Datos biográficos

E. Haugen naceu nos Estados Unidos en 1906, en Sioux City, Iowa, xusto un ano despois de que Noruega conseguise a súa independencia. Súa nai, que era mestra, e mailo pai, eran emigrantes noruegueses. Haugen estudia filoloxía inglesa e escandinava e en 1931 finaliza os seus estudos de doutoramento na Universidade de Urbana, Illinois. De seguida exerceu de profesor de filoloxía escandinava e de lingüística na universidade de Wisconsin e, a partir de 1964, en Harvard. Morreu hai poucos anos, despois dunha longa vida dedicada á filoloxía, á lingüística, á sociolingüística e á ecoloxía da lingua.

Como profesional universitario é inmenso o traballo que desenvolveu en sociolingüística e no mundo da cultura norueguesa. No campo da sociolingüística dedicouse ó estudio do bilingüismo, ó da lingua estándar e ó da planificación lingüística. No campo da lingua e da cultura norueguesa, confeccionou tanto gramáticas e dicionarios como métodos para aprender noruegués e, tamén, edicións dos escritores clásicos noruegueses. En 1953, o mesmo ano no que Weinreich publicaba *Languages in Contact*, Haugen publicaba unha obra sobre o comportamento bilingüe e a lingua norueguesa en América e, tres anos máis tarde, unha bibliografía sobre bilingüismo. Escribiu a súa tese de doutoramento sobre o conflito e a planificación lingüística da lingua norueguesa, que foi a base do libro que publicou en 1966, no que, como lembrará o lector, é o primeiro no que aparece o termo *language planning*.

4.4.2. O caso do noruegués moderno

Paga a pena dedicar unhas liñas ó caso do noruegués moderno. Coido que podemos extraer del uns coñecementos aplicables en parte ás nosas situacións lingüísticas concretas. A experiencia allea, como adoita dicirse, pode servirnos como exemplo para comprende-lo noso propio caso. Haugen descríbenos a situación lingüística de Noruega, país que estivera baixo o dominio de Dinamarca, ante dúas *eleccións, elaboracións e implantacións* de estandarización lingüística aparentemente distintas, aínda que poderíamos dicir que converxentes. Este conflito é anterior á independencia de Noruega. Poderíámolo situar na segunda metade do século XIX e parece que aínda perdura. A primeira proposta partiu de Ivar Aasen e a súa idea semella que era a de modernizar (urbanizar, en termos de Paul Garvin) o noruegués rural, o noruegués popular, o, digamos, noruegués “auténtico”. A outra proposta partiu de Knud Kudsén e a súa finalidade era a de autenticar, enraizar e populariza-la variedade de noruegués urbano, bastante influído polo estándar danés. Por se convén indicalo, engadamos que as linguas norueguesa e danesa, xunto coa sueca e a islandesa, pertencen a unha mesma familia do tronco indoeuropeo. A distancia lingüística entre elas é curta, de xeito que o parecido entre si e, polo tanto, a mutua intelixibilidade, é grande.

Haugen cualificou a situación lingüística de Noruega de *semicomunicación, conflito e esquizoglosia*, tal e como pode verse nalgún dos títulos dos artigos da publicación de 1972, *The Ecology of Language*. Estendernos máis niso requiriría un espazo do que agora non dispomos. Digamos só que neste denominado conflito lingüístico debemos ver, por unha banda, a consecución do equilibrio entre o rural e o urbano como cuestión xurdida da propia evolución da historia e, por outra, a superación da diglosia ocasionada pola dominación danesa.

4.4.3. Marco conceptual

Pero son dúas cousas as que máis nos interesan da experiencia do noso autor sobre a situación lingüística concreta de Noruega. Unha é a definición de PL que formula como “a actividade de elaborar unha ortografía, unha gramática e un diccionario normativos que sirvan de guía para escritores e falantes dunha comunidade non homoxénea”. Como pode verse, a definición de PL que ofrece Haugen inclúe só unha das súas partes, a da lingua estándar, e non o total. É algo que el mesmo observa e rectifica posteriormente (Haugen 1972: 161-162).

A segunda cuestión que nos interesa é o esquema ou modelo de PL, composto polos seguintes elementos: *selección da norma, codificación lingüística, elaboración de funcións* e, finalmente, *aceptación* por parte da comunidade. Dous destes elementos atinxen á forma lingüística e outros dous á función. Tamén atinxen á sociedade e á lingua, dous a dous, pero esta vez en distinta combinación, tal e como pode apreciarse no seguinte cadro, que xa é clásico na PL¹:

PL	Forma	Función
Sociedade	Selección	Aceptación
Lingua	Codificación	Elaboración

4.5. Joan Rubin

É unha investigadora moi activa durante os primeiros quince anos da PL. Como se recordará, foi unha das catro persoas que participou na estancia de Hawaii durante o curso 1968-1969. Ademais do seu labor pioneiro e de divulgación da PL, débémolle a elaboración dun dos conceptos básicos no marco da PL: o concepto de *avaliación*. Este constitúe agora, seguindo a liña esbozada por Paul Garvin, un dos termos recorrentes no eido da planifica-

¹ Este cadro vai ser motivo dos exercicios 3, 4 e 5 do final do capítulo.

ción lingüística e entrou a formar parte fundamental dos denominados *modelos* de PL. Son tres os aspectos que sinala Rubin sobre avaliación: a *análise da situación*, a *retroalimentación* ou *feed-back* e a *conciencia dos límites* das técnicas de avaliación. Vexamos agora qué significa cada un deles.

Por *análise da situación* enténdese o estudo da realidade concreta da que parte unha política lingüística. Nel inclúense tanto datos sobre o coñecemento, uso e actitudes da comunidade cara á lingua, como datos sobre os recursos humanos e económicos dispoñibles para conseguí-los obxectivos da PL. Como todo proceso sociolingüístico, a PL está suxeita ó conxunto de variables sociais, culturais, educativas e políticas das que se compón unha organización humana. A análise da situación permite tamén comparar as distintas etapas da PL.

Vexamos agora dous exemplos referentes á análise da situación en Galicia. En *Usos lingüísticos en Galicia* (1995), publicación do Seminario de Sociolingüística da Real Academia Galega, inclúese información sobre a lingua de uso habitual (nos niveis falado e escrito) dos falantes galegos. Os datos están presentados tendo en conta as principais variables de estratificación social: idade, nivel de estudos, ingresos económicos, profesión e lugar (sectores) de residencia. No tocante ó uso habitual da lingua, o estudio distingue os ámbitos da familia, da escola e outros como traballo, comercio, institucións administrativas e sanidade.

Este é, por exemplo, o gráfico correspondente ó emprego do galego e do castelán segundo as distintas clases sociais:

Gráfico 1. Lingua habitual dos entrevistados segundo a clase social en Galicia

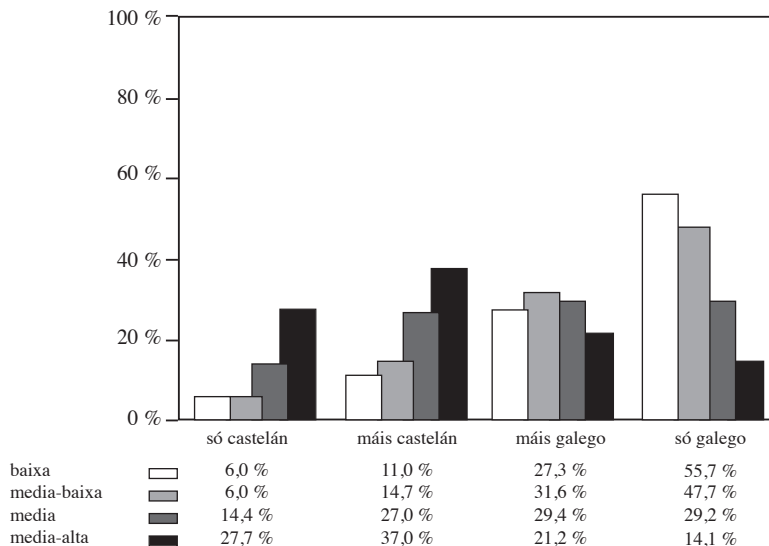

O segundo gráfico² representa o grao de emprego do galego con distintos membros da familia polos menores de 26 anos, e por sectores:

Gráfico 2. Medias de uso coa familia por sectores nos menores de 26 anos

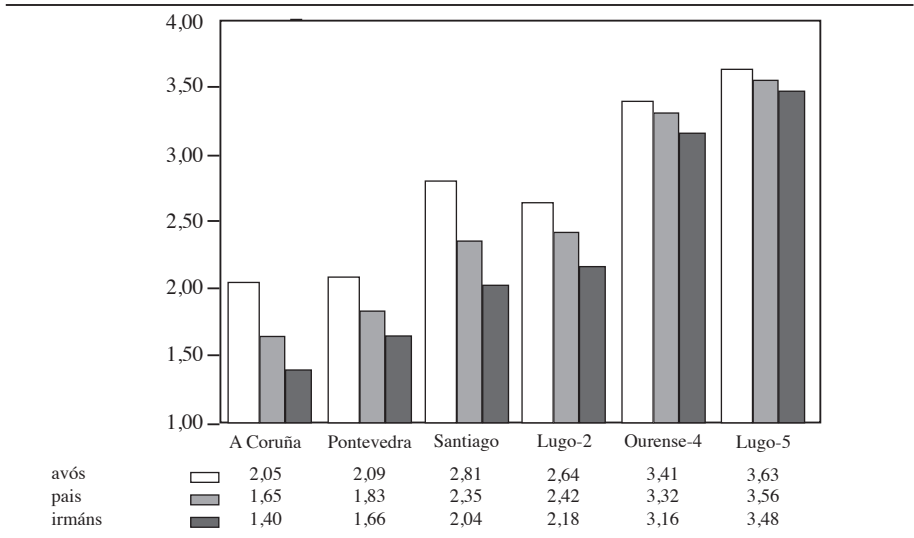

Fonte: Seminario de Sociolingüística / R.A.G. (1995: 195, gráfico 4.20).

Vexamos agora o segundo aspecto que menciona Joan Rubin sobre a avaliación, a *retroalimentación*. A posta en práctica da PL produce determinados efectos na situación sociolingüística. A análise da nova situación permite contrastar los resultados obtidos cos esperados ou planificados. Chamamos *retroalimentación* á operación pola que, baseándonos na información que nos subministra a análise dos efectos producidos pola PL, obtemos indicacións sobre as modificacións que debemos incluír no programa de planificación. Para comprender a diferenza entre un sistema ou programa carente de retroalimentación, e outro dotado dela, podemos imaxinar unha partida de xadrez na que un dos xogadores mova as fichas mecanicamente, con independencia das movidas anteriormente tanto por el mesmo como das movidas polo xogador contrario, con independencia, pois, da situación do taboleiro; mentres, pola contra, o outro xogador planifica os movementos das súas fichas de acordo coa situación destas no taboleiro despois de cada un dos movementos.

A retroalimentación é, pois, un elemento básico nos mecanismos de regulación da comunicación e un elemento tamén esencial na recondución da PL. A este respecto, Rubin (1983: 332) sinala cambios na planificación

² Estes dous gráficos, xunto con varios máis, forman parte da sección de exercicios propostos ó final do capítulo.

do status nestes últimos anos, citando como exemplo importante o do status do inglés e do francés na provincia de Quebec, onde se estableceu como obxectivo que a única lingua de uso na esfera laboral fose o francés. (Non é preciso dicir que, para ascender laboral e socialmente, fora o falante francés quen decidira facerse bilingüe). Regulando a lingua da esfera laboral e limitando a existencia de escolas en inglés, quere reconducirse a PL na provincia de Quebec. No tocante ós *medios* utilizados na posta en práctica da PL, obsérvase ademais (Rubin 1983: 335) un uso crecente da *coerción* na planificación do status, tanto no sentido da retirada de axudas económicas como na imposición de multas. Estas medidas parecen estar de acordo cunha das características constatables da dinámica humana, que é a de incentivar e sancionar para conseguirlos fins establecidos.

Vexamos finalmente qué nos sinala Rubin sobre o terceiro aspecto, o da conciencia dos *límites* das técnicas de avaliación. Os puntos que a autora indica son as limitacións de *tempo* e de *recursos económicos*, cuestionando a súa *utilidade* sobre todo polas limitacións políticas e intelectuais. Respecto das limitacións intelectuais, Rubin cita a diversos autores para indicar que a capacidade intelectual de reunir, conservar e utiliza-la información é tamén limitada. Interésanos de maneira especial coñece-las súas afirmacións sobre as limitacións políticas: “o proceso da planificación implica a miúdo a participación de persoal e entidades diversas que quizais non queiran poñer de manifesto os seus obxectivos reais e, menos aínda, acepta-las inconsistencias políticas que poida revelar unha avaliación”. Isto pode te-la súa explicación na clasificación dicotómica dos problemas en *dóciles* fronte a *indomables* ou *malditos* (para esta distinción Rubin di basearse en Rittle e Webber). Os primeiros son solubles a partir de algoritmos determinados ou mediante a aplicación de técnicas concretas. O caso dos problemas do segundo tipo é distinto: considéranse complexos e a súa resolución vese tamén como complexa e difícil (“sen solución”), porque tampouco parece que poida establecerse unha conexión de causalidade entre os medios propostos e os resultados obtidos (Rubin 1983: 338). A autora segue dicindo que os problemas indomables son síntoma dalgún outro problema, e engade que moitas planificacións lingüísticas non teñen establecidos calendarios e prazos concretos, que carecen de obxectivos específicos e que, ademais, pode haber diferencias entre os obxectivos reais e os declarados (Rubin 1983: 339).

Respecto da avaliación dos resultados dunha planificación, Joan Rubin distingue, pola súa vez, tres aspectos:

a) Os resultados esperados segundo prognósticos feitos durante as etapas da planificación.

b) Os resultados sentidos. Son os conseguidos a través de impresións persoais. Podemos chamarlles resultados subxectivos ou informais.

c) Resultados reais. Son os que intentamos obter a través das avaliacións obxectivas (avaliacións que posúen limitacións como as xa sinaladas por Rubin).

As tres clases de resultados, afirma a autora, teñen que ser tidas en conta para poder reconducir a PL.

Repetimos (e concluímos así estas liñas sobre Joan Rubin) que a súa investigación en PL sobresa e especialmente durante os primeiros quince anos da historia desta disciplina. Que, ademais da súa participación no East-West Center de Hawaii durante o curso 68-69, editou, xunto con outros autores, algunhas das publicacións máis relevantes sobre PL, nas que contribuíu tamén coas súas propias investigacións. Xunto con este labor pioneiro e de divulgación da PL, débémolle (como vimos con suficiente extensión) a elaboración dun dos conceptos básicos no marco da PL: o concepto de *avaliación*, que constitúe un dos *termos recorrentes* en PL, (segundo denominación de Paul Garvin). A seguir, presentámo-la figura de Joshua A. Fishman.

4.6. Joshua A. Fishman

No momento actual, coido que se pode dicir que Fishman é probablemente a persoa máis coñecida en PL e quen máis países tivo que percorrer debido ó seu traballo neste eido. Participou na estadía de Hawaii de 1968-69, mantivo unha intensa actividade no desenvolvemento da PL e foi frecuentemente convidado como experto na materia por moitos gobernos, organismos e institucións.

A preocupación polas linguas minorizadas levou a Fishman a investir nelas gran parte do seu traballo. Mostra disto é a publicación, en 1991, de *Reversing Language Shift*. Nesta obra tenta configura-los fundamentos teóricos e empíricos da *recuperación lingüística* (RL) das linguas ameazadas de extinción. Velaquí está o esquema modelo que propón Fishman para a RL:

Etapas da recuperación lingüística:
NIVEL DE DISLOCACIÓN INTERXERACIONAL
(lido de abaixo a arriba)

1. Educación, esfera laboral, medios de comunicación e actividades gobernamentais ós máis altos niveis nacionais.
2. Servicios gobernamentais e medios de comunicación locais/ rexionais.
3. Esfera laboral local/ rexional, entre os falantes tanto de X como de Z.
4. b- Escolas públicas para rapaces e rapazas de X, con parte da escolarización en X, pero principalmente en Z e por profesorado de Z.
 - a- Escolas no canto da educación obrigatoria principalmente con curriculum en X e por profesorado de X.

II. RL para supera-la diglosia, posterior á súa consecución

5. Escolas de alfabetización para a poboación nova e adulta, pero non no canto da educación obrigatoria.
6. O fogar-familia-veciñanza interxeracional e demograficamente concentrado: base da transmisión da lingua materna.
7. Integración cultural de X implicando principalmente as xeracións dos maiores.
8. Reconstrución de X e aprendizaxe de X como segunda lingua por parte dos adultos.

I. RL para a consecución da diglosia (suposta clarificación ideolóxica anterior)

Para concluír esta parte, digamos que Fishman caracteriza a RL como “unha actividade de minorías, a miúdo carentes de poder, mal vista desde fóra e controvertida para os de dentro”. A RL, afirma, é unha subcategoría da planificación do status identificada coa política de gobernos centrais, que dificilmente se avirán á RL.

Resumo e conclusións

5.1. Resumo

5.1.1. Tivemos ocasión de coñecer, en primeiro lugar, o desenvolvemento da PL desde os seus inicios e de percorre-las datas e acontecementos máis sobresaíntes da actividade académica neste eido. Un termo, o de *planificación lingüística*, empregado polo profesor Uriel Weinreich en 1957; un libro de 1966, de Einar Haugen, *Language Conflict and Language Planning*; e mailo congreso do mesmo ano, *Airlie House Conference*, son tres fitos na primeira década de desenvolvemento dun novo campo científico, dun novo eido de coñecemento teórico e práctico. Na segunda década (1968-1977) increméntase notablemente a actividade académica en torno á PL: congresos, publicacións, cursos académicos, teses de doutoramento, etc. Podemos subliñar outros tres elementos neste segundo período: a estadía no *East West Center* de Hawaii dos investigadores Joan Rubin, Björn Jernudd, J. Das Gupta e Joshua A. Fishman; a publicación, a partir de 1975, do boletín trimestral *Language Planning Newsletter*; e maila publicación cuadrimestral desde 1977 da revista especializada *Language Problems and Language Planning*.

5.1.2. No epígrafe dedicado á definición enumeramos un conxunto de termos parcialmente equivalentes ó de PL, e situámo-la nosa disciplina dentro dos ámbitos da sociolingüística e da semiótica. Do conxunto de termos equivalentes a PL salientámo-lo de *política lingüística* e o de *normalización lingüística*, termos moi frecuentes entre nós. Respecto á situación no eido das ciencias teóricas e aplicadas, é evidente que a PL pertence tanto ás ciencias políticas como á lingüística, socioloxía, pedagogía, psicoloxía e ciencias do comportamento, etc.

5.1.3. Finalmente, vimos un conxunto de nomes propios e outro de conceptos principais. Entre os nomes propios mencionamos especialmente Paul L. Garvin, coa súa listaxe de termos frecuentes en PL e o seu modelo de lingua estándar; a Charles Ferguson co seu concepto de *desenvolvemento lingüístico*; a Einar Haugen co seu modelo de PL e a descrición que nos pre-

senta sobre o caso de Noruega; a Joan Rubin, que engade o concepto de *avaliación* ó modelo de Haugen; finalmente, a Joshua A. Fishman, quen nos presenta un esquema das sucesivas etapas da *recuperación lingüística*.

Aínda que fose este o epígrafe que reservamos para esta cuestión, debemos observar que tamén nos dous epígrafes anteriores foron aparecendo (como non podía ser doutro xeito) nomes propios, conceptos comúns e esquemas. Como dixemos, os esquemas presentan *visións panorámicas* e podémolos considerar como *teorías* (*visión* e *teoría* son termos correspondentes en latín e grego, respectivamente, e o significado de *panorámica* é o de “visión completa”). Algún dos esquemas, como por exemplo o de Einar Haugen, recibe o nome de *modelo*.

5.2. Conclusións

Gran parte das planificacións lingüísticas obedecen a unha triple motivación: a preservación da *identidade nacional*, a *unificación lingüística* da comunidade e a *modernización* da lingua. Estas dúas últimas constitúen o problema da lingua estándar, mentres que a primeira ten que ver coa cuestión da lealdade lingüística. A cuestión vital, a gran pregunta, adoita versar sobre as claves da normalización. ¿Cal é o procedemento, o algoritmo, que garante o éxito da PL? A consecución dos obxectivos da normalización lingüística depende, obviamente, da implantación dunha política lingüística coherente. Esta sostense, pola súa vez, nun sistema de crenzas, valores e actitudes, nun conxunto de institucións e nunhas actuacións determinadas. O sistema de crenzas, valores e actitudes determina os obxectivos da planificación lingüística. As institucións son as responsables de que se acaden os obxectivos a través das actuacións axeitadas. Noutras palabras: ¿cales son, pois, os factores que inciden na recuperación ou perda das linguas? Exactamente os mesmos que operan naquelas linguas que se manteñen ou que incluso progresan: goberno, leis coas súas medidas de sanción e incentivación, institucións e accións sociais.

Hai casos, coma o de Galicia, que presentan unha situación máis que positiva en moitos aspectos: “Trátase dun proceso con importante respaldo social [...] o galego, ademais de se-la lingua principal de Galicia, é o idioma minorizado con maior índice de uso de España e da Europa Occidental. [...] As actitudes ante o seu uso público e ante a súa promoción como idioma principal de Galicia son moi positivas no conxunto da poboación” (Ramallo e Rei-Doval 1997: 12). Parece, pois, que a tarefa político-social de normalización lingüística parte dunha situación que permite acadar uns obxectivos de PL para a lingua en Galicia nun prazo de tempo menor ca no caso doutras linguas como, por exemplo, o éuscaro en Euskalherria, o catalán nos Países Catalans ou o hebreo en Israel.

Exercicios

1. Nunha liña horizontal ou vertical (segundo as súas preferencias) represente as datas principais e sitúe nela os acontecementos sobresaíntes na historia da PL.

2. Complete o seguinte cadro sobre a lingua estándar seguindo o modelo de Paul L. Garvin. (Para completa-lo esquema, deberíanselle engadir dúas cuadrículas máis, unha de *termos recorrentes*, coas súas *variables* correspondentes, e outra de *compoñentes* ou *ingredientes* da PL).

definición	propiedades	funcións	actitudes

3. Prepare un comentario oral comparando o modelo anterior coa primeira definición de PL de Haugen e o cadro que representa o seu modelo de PL (e que xa nos é coñecido):

PL	Forma	Función
Sociedade	<i>selección</i>	<i>aceptación</i>
Lingua	<i>codificación</i>	<i>elaboración</i>

4. Sitúe no modelo de Haugen en primeiro lugar os termos favoritos de H. Kloss, e logo os de Neustupný. ¿Onde colocariámolos de Ch. Ferguson? ¿E os termos *implantación* e *avaliación*?

5. ¿Onde situariámolos termos que menciona Ch. Ferguson, no cadro de Haugen por unha banda, e, por outra, no cadro de Garvin?

6. Faga un cadro ou esquema cos termos recorrentes ós que alude Paul Garvin, especificando cáles dependen de variables lingüísticas e cáles de variables sociais.

7. Compare os gráficos 1 e 2 (reproducidos máis arriba) cos seguintes:

Gráfico 3. Medias de uso no ámbito escolar segundo a clase social en Galicia.

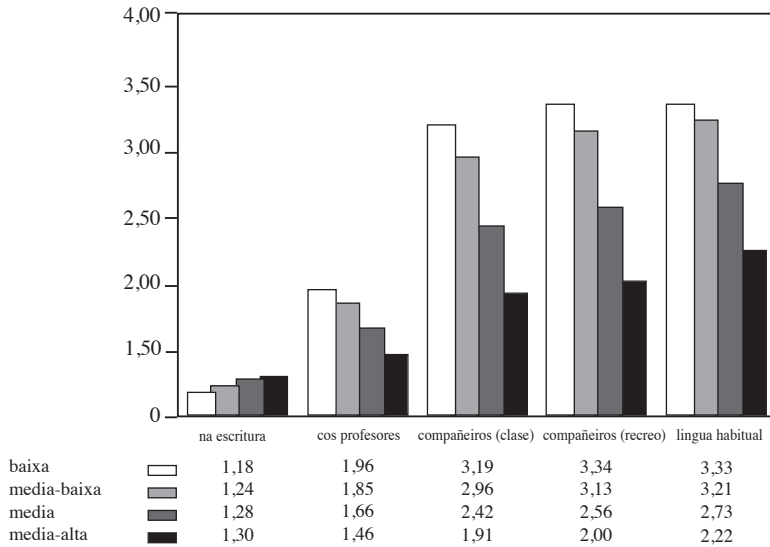

Fonte: Seminario de Sociolingüística / R.A.G. (1995: 235, gráfico 5.5).

Gráfico 4. Medios de uso no ámbito escolar segundo os estudos en Galicia.

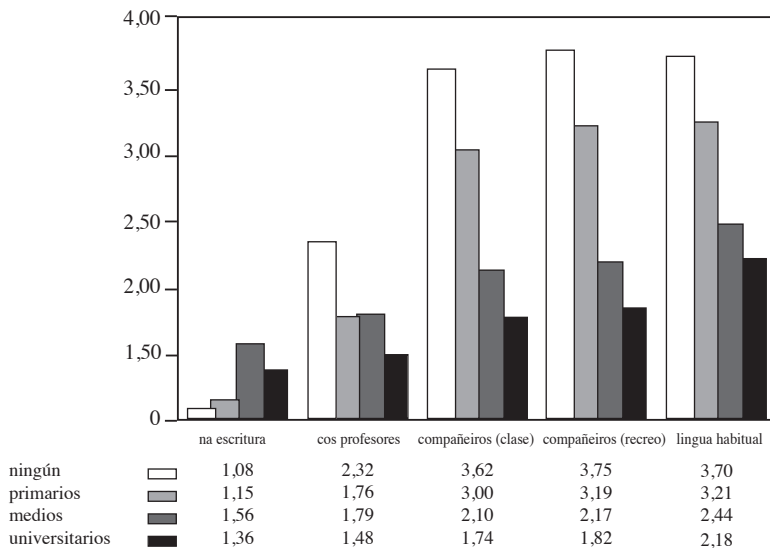

Fonte: Seminario de Sociolingüística / R.A.G. (1995: 233, gráfico 5.4).

8. Os histogramas do exercicio anterior que corresponden á lingua na escola presentan algunha diferenza entre o uso escrito e mailo oral. Compárense cos dous gráficos seguintes, que nos dan máis información sobre a lingua de escritura e de lectura por grupos de idades:

Gráfico 5. Lingua de escritura habitual segundo a idade en Galicia.

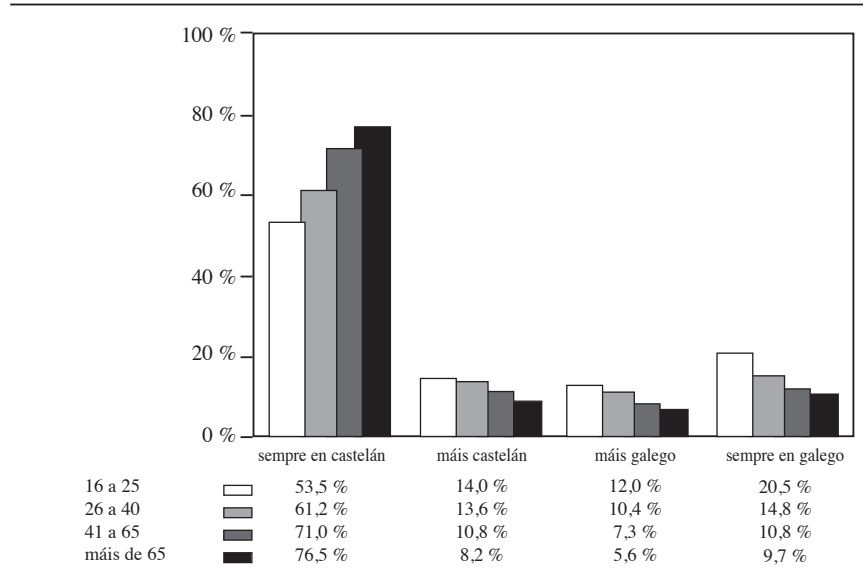

Fonte: Seminario de Sociolingüística / R.A.G. (1995: 89, gráfico 3.27).

Gráfico 6. Lingua de lectura habitual segundo a idade en Galicia.

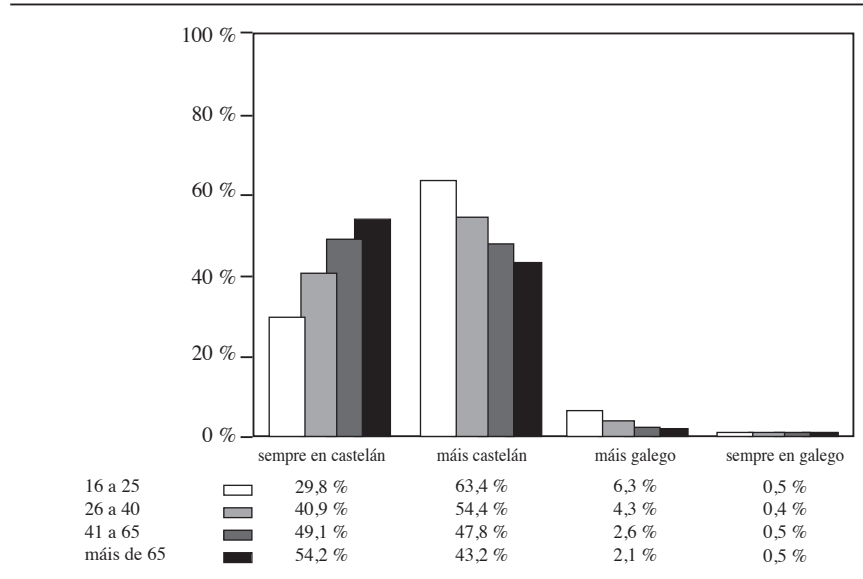

Fonte: Seminario de Sociolingüística / R.A.G. (1995: 86, gráfico 3.24).

9. Redacte un informe sobre a situación sociolingüística en Galicia a partir da información que nos ofrecen os gráficos examinados ata agora, os dous que seguen a continuación, e máis os que o lector considere oportuno achegar por propia iniciativa:

Gráfico 7. Preferencia por cartel publicitario segundo o lugar de residencia (datos en %).

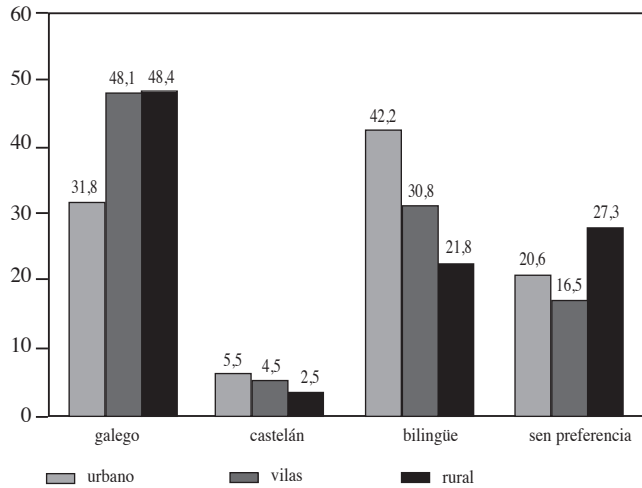

Fonte: Ramallo e Rei-Doval (1997: 104, gráfico 26).

Gráfico 8. Preferencia por cartel publicitario segundo o nivel de estudos (datos en %).

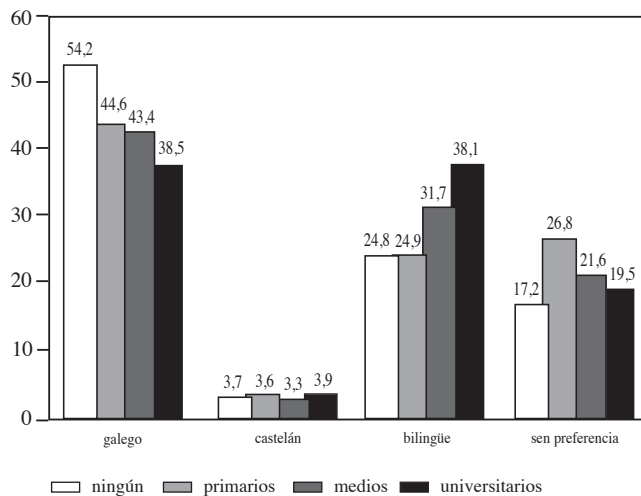

Fonte: Ramallo e Rei-Doval (1997: 105, gráfico 27).

Bibliografía comentada

Para comezar, sobre a noción xeral de planificación, mencionémo-lo libro de A. Faludi (1973). No que respecta a manuais de PL, aínda que posiblemente sigamos necesitados dun manual que describa de xeito sinxelo os aspectos teóricos e os aspectos descritivos e aplicados da PL, pódense mencionar alomenos tres propostas de libros de texto publicados ó longo destes últimos quince anos: C. Eastman (1983), R. Cooper (1989) e R. Kaplan e R.B. Baldauf (1997).

COOPER, ROBERT (1989), *Language Planning and Social Change*. Cambridge: Cambridge University Press.

Neste libro (así coma en Karam, 1974) podemos atopar unha longa exposición sobre o problema da definición da PL. Ofrécese unha estruturación dos temas tratados mellor concibida ca no libro de Eastman (1983).

EASTMAN, CAROL (1983), *Language Planning: An introduction*. San Francisco: Chandler e Sharp Publishers.

Esta obra non tivo unha crítica moi favorable. Poderíamos dicir que se bota en falta unha mellor estruturación dos temas e conceptos tratados. Con ela conseguiríase fornecer unha visión máis clara da teoría da PL. Os outros dous libros que citamos como manuais ofrecen esa visión máis estruturada.

FALUDI, ANDREAS (1973), *Planning Theory*. Oxford: Pergamon Press.

Nesta obra o autor expón as súas ideas sobre a teoría da planificación en xeral: a definición, o conxunto de cuestións que tenta resolver e o status metodolóxico da disciplina. Aínda que os exemplos que se citan sexan de campos concretos, o propósito do autor é que a teoría sexa aplicable a calquera eido da actividade humana (ó da PL, por exemplo, podemos pensar nós) co fin de optimizala e acadalos mellores resultados.

KAPLAN, ROBERT e RICHARD B. BALDAUF JR (1997), *Language Planning: From Theory to Practice*. Clevedon: Multilingual Matters.

Trátase dunha publicación moi recente e, por iso, ten o tempo ó seu favor. Fornece unha visión máis estruturada da PL cá do libro de Eastman. De tódolos xeitos, en moitos aspectos recorda bastante o libro de Cooper (1989).

As tres obras que seguen recollen, cada unha delas, un conxunto de traballos e contribucións no eido da PL.

COVARRUBIAS, JUAN e JOSHUA A. FISHMAN (eds.) (1983), *Progress in Language Planning*. Berlín: Mouton de Gruyter.

As quince colaboracións desta publicación están clasificadas en cinco puntos, dos que destacaría os tres seguintes: a codificación, a implantación e a avaliación da PL. Son tres as novidades que convén subliñar respecto a recompilacións anteriores: a) a importancia concedida ó movemento a favor da linguaxe ordinaria e da linguaxe non-sexista; b) a atención prestada á cuestión da planificación do status naquelas nacións consolidadas e aparentemente monolingües, fronte ás nacións de recente formación que monopolizaran a atención nos primeiros anos do desenvolvemento da PL; e c) o recoñecemento cada vez máis claro da PL como *cambio lingüístico*, indicando así, de xeito explícito, a súa relación coa lingüística histórica ou diacrónica, relación que xa sinalamos ó trata-lo tema da localización da PL.

FISHMAN, JOSHUA A. (ed.) (1974), *Advances in Language Planning*. A Haia: Mouton.

Na liña de *Readings in the Sociology of Language* (editada en 1968 polo mesmo autor), Fishman edita unha colección de artigos, *Advances in Language Planning*, sobre PL. Nela inclúe a maioría dos traballos publicados en 1973 por Joan Rubin e Roger Shuy co título *Language Planning: Current Issues and Research*. A organización dos artigos nos catro epígrafes seguintes ofrécenos así mesmo un esquema práctico da PL do que nos podemos moi ben servir: estudos teóricos; estudos sobre políticas lingüísticas; estudos sobre codificación, cultivo e elaboración; estudos sobre implantación, avaliación e retroalimentación. Constitúe este, segundo o propio Fishman, un paso máis cara á formación dun tipo de especialista entón inexistente. Podemos dicir agora que esta e outras obras colectivas, xunto co resto de actividades desenvolvidas arredor da denominación de PL, sen dúbida contribuíron á preparación deses novos especialistas.

HAUGEN, EINAR (1972), *The ecology of Language*. Stanford: Stanford University Press.

Esta é unha antoloxía que recolle unha ducia e media de artigos de E. Haugen sobre sociolingüística e PL. Seis dos traballos tratan directamente sobre a cuestión da lingua en Noruega. Paga a pena salientalo título da obra, que fai referencia ó intento de Haugen de propaga-lo termo de *ecoloxía da lingua*, termo que tampouco emprega el por primeira vez (igual que acontece co de *language planning*) senón que o toma dos Voegelin (Haugen 1972: 327-328). Cabe dicir que, a pesar do intento de

algúns autores por divulgar-lo termo *ecoloxía da lingua*, este non tivo unha aceptación tan xeral coma o termo *planificación lingüística*.

Outras dúas obras de especial interese son:

FODOR, ISTVÁN e CLAUDE HAGÈGE (eds.), (1983), *Language Reform: history and future (6 volumes)*. Hamburgo: Buske.

Esta obra consta de seis extensos tomos sobre a reforma lingüística de máis de 130 linguas de todo o mundo. Inclúe entre elas, linguas de Australia e da antiga Iugoslavia; linguas amerindias como as linguas hopi e náhuatl; linguas crioulas como as de Haití e Xamaica; provenzal, corso, ladino, maorí e tamén español, francés, inglés, danés, alemán, ruso, xaponés... ata completar unha listaxe de cento trinta e catro linguas. No tomo VI aparece un artigo sobre a reforma lingüística nas linguas románicas rexionais, “Sprachreform der romanischen Regionalsprachen”, p.p. 407-440, de Johanes Kramer, no que o autor dedica algunhas páxinas (421-426) á lingua galega.

A obra está prologada por Joshua A. Fishman e contén, ademais, entre outros artigos, un do propio Fishman e dous máis de Claude Hagège:

Fishman, Joshua A., “Neo-Marxist and Post-Structural Critiques of “classical” Language Planning”, vol. VI, 1-8.

Hagège, Claude, “Voies et destins de l’action humaine sur les langues”, vol. I, 11-68.

Hagège, Claude, “Language Reforms of the Past and in the Developing Countries”, vol. III, 441-454.

MAURAI, JACQUES (ed.) (1987), *Politique et aménagement linguistique*. Quebec e París: Conseil de la langue française e Le Robert.

O prólogo desta publicación corre tamén a cargo de Joshua A. Fishman. A obra consta dunha ducia de contribucións. A primeira delas, de Denise Daoust e Jacques Maurais, trata sobre os diversos aspectos da teoría da PL: orixes, desenvolvemento, denominación e conceptos principais. Séguena oito artigos sobre outros tantos casos de PL en determinados países: Bélxica, Cataluña, Euskadi, Finlandia, Israel, México, Quebec e Iugoslavia. Os tres últimos tratan, cada un deles, sobre a aplicación práctica das ideas da Escola de Praga respecto da lingua estándar (F. Danes), sobre a noción de problemas lingüísticos (B. H. Jernudd) e sobre o estudio comparativo da PL (J.-Cl. Corbeil). Esta edición de Jacques Maurais é, pois, unha obra que podemos cualificar de *completa* en canto que inclúe tanto cuestións teóricas coma prácticas da PL.

Bibliografia complementaria

ALIGHIERI, DANTE (130?), *De vulgari eloquentia*. [Edició publicada en 1982, Madrid: Universidad Complutense].

ALISJAHBANA, S. TAKDIR (1971), "Some planning processes in the development of the Indonesian Malay language", en Rubin, Joan e Björn Jermudd (eds.). *Can language be planned?* Honolulu: University Press of Hawaii, 178-188.

ARACIL, LLUÍS V. (1965), *Conflit linguistique et normalisation linguistique dans l'Europe nouvelle*. Nancy: Centre Universitaire Européen.

— (1982), *Papers de sociolingüística*. Barcelona: La Magrana.

— (1983), *Dir la realitat*. Barcelona: Edicions Països Catalans.

BÉDARD, ÉDITH e JACQUES MAURIS (ed.) (1983), *La norme linguistique*. Quebec e París: Conseil de la langue française e Le Robert.

BLOOMFIELD, LEONARD (1927), "Literate and illiterate speech", *American Speech*, 2, p. 432-439. [Reimpreso en Hymes, Dell (ed), (1964). *Language in Culture and Society*. Nova York: Harper e Row, 391-396].

DAOUST DENISE e JACQUES MAURIS (1987), "L'aménagement linguistique", en J. Maurais (ed.), *Politique et aménagement linguistique*. Quebec e París: Conseil de la langue française e Le Robert, 5-46.

DOMÍNGUEZ, FRANCESC e NURIA LÓPEZ (1995), *Sociolinguistics and Language Planning Organizations*. Amsterdam: John Benjamins.

FABRA, POMPEU (1954-55), *Converses filològiques*. Barcelona: Editorial Barcino.

FALCÓN, XABIER (1988), *Teoria de la planificació lingüística*. Barcelona: Universitat de Barcelona. Microfilm, Tese de doutoramento.

— (1991), "Identitat nacional i Planificació Lingüística", *II Congrés Internacional da la Llengua Catalana, III, Area 2: Sociologia de la llengua*. Girona, 305-308.

— (1993), "La llengua estàndar: Models de definició", *Actes del II Congrés Internacional de la Llengua Catalana*. Palma de Mallorca.

— (1994), "Teoria de la planificació lingüística", *Actes de la II Trobada de Sociolingüistes Catalans*, Generalitat de Catalunya, 24-32.

— (1995), "Avaluació i seguiment de la planificació lingüística: necessitat i metodologia". *European Conference on Language Planning, Barcelona 1995, 9th-10th November*.

- FERGUSON, CHARLES (1959), "Diglossia", *Word*, 15, 325-340.
- (1968), "Language development", in Joshua A. Fishman, Charles Ferguson e Jyotirindra Das Gupta (eds.), *Language Problems of Developing Nations*. Nova York: John Wiley e Sons, 27-36.
- FERNÁNDEZ, ANA MARÍA (1995), *La planificación lingüística: algunos presupuestos teóricos*. Universidade de Santiago, Memoria de licenciatura.
- FISHMAN, JOSHUA A. (1991), *Reversing Language Shift*. Clevedon: Multilingual Matters.
- (ed.), (1993), *The Earliest Stage of Language Planning: The "First Congress" Phenomenon*. Berlín e Nova York: Mouton de Gruyter.
- (1997), *In Praise of the Beloved Language*. Berlín e Nova York: Mouton de Gruyter.
- FISHMAN, JOSHUA A., CHARLES FERGUSON e JYOTIRINDRA DAS GUPTA (eds.), (1968), *Language Problems of Developing Nations*. Nova York: John Wiley e Sons.
- FLINSPACH, SUSAN LEIGHT (1995), *An Evaluation of Basque Language Status Planning*. Michigan: Ann Arbor, UMI, Dissertation Information Service.
- GALLARDO, ANDRÉS (1978), "Hacia una teoría de la lengua estándar", *Revista de lingüística teórica y aplicada*, 85-119.
- GARVIN, PAUL L. (1973a), "Some comments on language planning", en Rubin, Joan e Roger Shuy (eds.), *Language Planning: Current Issues and Research*. Washington: Georgetown University, 24-33.
- (1973b), "General Principles for the Cultivation of Good Language", en Rubin, Joan e Roger Shuy (eds.), *Language Planning: Current Issues and Research*. Washington: Georgetown University, 101-111.
- (1993), "La langue standard –concepts et processus", *Actes del II Congrés Internacional de la Llengua Catalana*. Palma de Mallorca.
- HAUGEN, EINAR (1953), *The Norwegian Language in America: A Study in Bilingual Behavior*. 2 vols. Filadelfia: University of Pennsylvania Press.
- (1956), *Bilingualism in the Americas: A Bibliography and Research Guide*. Alabama: University Press.
- (1966), *Language Conflict and Language Planning: The Case of Modern Norwegian*. Cambridge: Harvard University Press.
- (1972), *The Ecology of Language*. Stanford: Stanford University Press.

—(1987), *Blessings of Babel: Bilingualism and Language Planning*. Berlín: Mouton de Gruyter.

Jahr, Ernst Hakon (ed.) (1993), *Language Conflict and Language Planning*. Berlín: Mouton de Gruyter.

Jernudd, Björn H. (1983), “Evaluation and Language Planning – What has the last decade accomplished?”, en Juan Covarrubias e Joshua A. Fishman (eds.), *Progress in Language Planning*. Berlín: Mouton de Gruyter, 345-378.

Karam, Francis X. (1974), “Toward a definition of language planning”, en Joshua A. Fishman (ed.) *Advances in Language Planning*. A Haia: Mouton, 103-124.

Kloss, Heinz (1969), *Research Possibilities on Group Bilingualism: A Report*. Quebec: Centre International de Recherche sur le Bilinguisme.

Lambert, Richard D. (ed.) (1994), *Language Planning Around the World: Context and Systemic Change*. Washington: National Foreign Language Center.

Marshall, David F. (ed.) (1991), *Language Planning (Focuschrift in Honor of J.A. Fishman)*. Amsterdam: John Benjamins .

Maurais, Jacques (ed.) (1985), *La crise des langues*. Quebec e París: Conseil de la langue française e Le Robert.

—(ed.) (1987), *Politique et aménagement linguistique*. Quebec e París: Conseil de la langue française e Le Robert.

Monteagudo, Henrique (ed.), (1995), *Estudios de sociolingüística: sobre a norma do galego culto*. Vigo: Galaxia.

Neustupný, Jirí V. (1978), *Post-Structural Approaches to Language*. Tokio: University of Tokyo.

Ramallo, Fernando e Gabriel Rei-Doval (1997), *Vender en galego: comunicación, empresa e lingua en Galicia*. Santiago de Compostela: Consello da Cultura Galega.

Ray, Punya Sloka (1963), *Language Standardization*. A Haia: Mouton.

Rubin, Joan (1983), “Evaluating status planning”, en Covarrubias, Juan e Joshua A. Fishman (eds.), *Progress in Language Planning*. Berlín: Mouton, 329-343.

Rubin, Joan e Björn Jernudd (eds.), (1971), *Can Languages be Plan-*

ned? Honolulu: University Press of Hawaii.

RUBIN, JOAN e ROGER SHUY (eds.) (1973), *Language Planning: Current Issues and Research*. Washington: Georgetown University Press.

RUBIN, JOAN, BJÖRN JERNUDD, JYOTIRINDRA DAS GUPTA, JOSHUA A. FISHMAN e CHARLES FERGUSON (1977), *Language Planning Processes*. A Haia: Mouton.

SEMINARIO DE SOCIOLINGÜÍSTICA / R. A. G. (1995), *Usos lingüísticos en Galicia*. A Coruña: Real Academia Galega.

WEINREICH, URIEL (1953), *Languages in Contact*. A Haia: Mouton.

Capítulo 11

PRAGMÁTICA

Fernando Ramallo
Universidade de Vigo

Nota do autor. Para a realización deste traballo contei coa subvención da Xunta de Galicia (XUGA 30202A98) e do Vicerrectorado de Investigación da Universidade de Vigo.

Introducción

A actividade lingüística constitúe, por un lado, un relevante experimento planificador de continuas eleccións levadas a cabo por un actor-emisor, e por outro un proceso de interpretación de tales eleccións por parte do actor-receptor. Estas eleccións, en aparencia libres, danse en calquera nivel de análise lingüística e están moi ligadas á situación comunicativa na que estes actores se atopan.

En cada relación lingüística converxen distintas compoñentes con desigual rendibilidade, algunhas propiamente lingüísticas e outras extralingüísticas: discurso previo, interlocutor, tempo, espacio, etc. Estas compoñentes, a miúdo englobadas baixo a etiqueta de “contexto” ou “contexto de situación” (Malinowski) condicionan e determinan substancialmente a interpretación do contido proposicional que subxace a unha emisión dada¹. A selección que o actor-emisor fai de entre tódalas posibilidades de que dispón en cada situación comunicativa, así como a interpretación que o actor-receptor fai da mesma constitúen, nun sentido moi amplo, formas de uso ou actuacións lingüísticas que deben ser estudadas cunha metodoloxía e cuns modelos teóricos adecuados. A pragmática é a disciplina encargada deste estudio.

A pragmática é un campo do saber de moi recente experimentación. Tal vez por iso, nas últimas décadas poucos termos foron usados tan amplamente en lingüística, filosofía da linguaxe, psicoloxía cognitiva, intelixencia artificial, teoría literaria, antropoloxía e campos afíns. A presenza de epígrafes relacionados con esta materia é moi habitual nos textos máis recentes relacionados co fenómeno lingüístico e dende mediados da década dos 70 veñen realizándose congresos, reunións de investigadores e publicándose revistas científicas exclusivamente dedicadas ó vasto dominio da linguaxe en contex-

¹ A noción de *contexto* é quizais a máis importante de toda teoría da acción lingüística. Herdeira do termo *contexto de situación* (Malinowski, Firth), esta noción fai fincapé en algo que pode resultar obvio pero que ten unha importancia capital para comprende-lo funcionamento da linguaxe e de tódalas consecuencias derivadas deste: as condicións de produción (e de recepción cando non son coincidentes) dunha emisión lingüística determinada. Por ser un concepto tan relevante, o seu status teórico segue sendo motivo constante de revisión e caracterización (Coseriu 1967; Lyons 1977; Brown e Yule 1983; Levinson 1983; Auer e Di Luzio 1992; Duranti e Goodwin 1992; Calsamiglia e Tusón 1999; Verschueren 1999).

to, tales como *Journal of Pragmatics*, *Pragmatics*, *Discourse and Society*, *Discourse Studies*, *Pragmatics e Cognition* e, no ámbito hispano, *Pragmalingüística*, *Revista Iberoamericana de Discurso y Sociedad* ou *Oralia* (véxase introducción § 7). Esta proliferación de intereses relacionados coa pragmática podería facernos entender que estamos ante un campo de estudio ben definido; en realidade, non é así. Por tratarse dun saber multidisciplinar, a pragmática só recentemente logrou asentarse entre as ciencias da linguaxe e en boa medida segue establecendo desafíos epistemolóxicos. Por iso, e malia os avances teórico-metodolóxicos producidos nestes últimos anos, o que acabamos de sinalar suxire que *pragmática* designa un conxunto de problemas antes ca unha disciplina ben establecida.

1.1. A cuestión epistemolóxica da pragmática

Como se deixou entrever, a entidade epistemolóxica da pragmática continúa sendo motivo de debate. En liñas xerais, trátase, xunto coa sintaxe e a semántica, dun enfoque de investigación que opera en calquera sistema semiótico. Xa que logo, o termo forma parte da metalinguaxe utilizada pola ciencia semiótica, en especial dende que Charles Morris o utilizara nos anos 30. Esta nova perspectiva debe entenderse como complementaria dos outros enfoques máis tradicionais; de feito, foi así como o entenderon os precursores dos estudos pragmáticos.

Para moitos a pragmática integrárase nunha concepción compoñencial da lingüística. Segundo esta postura, a pragmática ocuparía un extremo na escala xerárquica que abranguería os distintos niveis de análise lingüística:

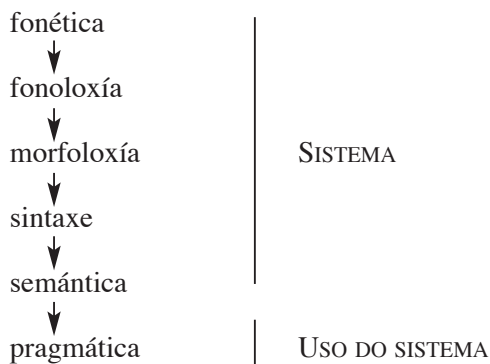

Dende esta concepción, o éxito da definición da pragmática dependerá da súa demarcación fronte á semántica. Así, para algúns autores a diferenza entre semántica e pragmática é ilusoria e todo o que aparece baixo o epígrafe “cuestións pragmáticas” pode ser estudado dende a semántica (Blakemo-

re 1987, 1992)². Certamente, ambas están implicadas na explicación do significado lingüístico, razón pola que cómpre diferenciar entre a compoñente semántica do significado e a compoñente pragmática deste. Mediante a semántica trataremos de responder preguntas como *¿que significa esa palabra?* mentres que a pragmática respondería máis ben a *¿que queres dicir con esa palabra?* Dito doutro xeito, mentres que a semántica se preocupa polo significado literal (proposicional) a pragmática dá conta do significado comunicado polo falante, que non teñen necesariamente por qué coincidir. Analizando un exemplo como (1) pódese apreciar esta diferenza.

(1) Vou pasar pola túa casa despois de comer.

Dende a óptica da semántica, o significado de (1) está relacionado cun determinado contido proposicional: a realización dunha acción por un actor nun momento determinado. Este contido proposicional pode expresarse de diversas maneiras, por exemplo cambiando a orde dos constituíntes da secuencia, como en (2):

(2) Despois de comer vou pasar pola túa casa.

Dende a perspectiva pragmática o significado non está relacionado só co contido proposicional senón tamén (ou máis ben) co significado que o falante (e o oínte) lle outorga ó enunciado tendo en conta un contexto determinado. Dadas as condicións adecuadas, interpretaremos (1) como unha ameaza, como un aviso, como unha promesa, etc. De feito, para que poidamos falar dun proceso comunicativo, cómpre que o interlocutor capte a intención comunicativa. De non ser así, o enunciado fracasaría. Xa que logo, unha cousa é o significado proposicional dunha oración e outra cousa é a parte do significado que envolve o falante e o oínte (as súas intencións, o contorno comunicativo, etc.); o que o signo non só significa senón que evoca, xa que non tódolos trazos que codificamos do significado son trazos semánticos. En fin, dende o punto de vista pragmático, o sentido non é dado, non é inherente á relación entre significado e significante; polo contrario, está ligado ó contexto de uso

² A distinción entre semántica e pragmática constitúe un debate moi fructífero tanto desde a filosofía coma dende a teoría lingüística actual (Recanati 1981; Leech 1983; Levinson 1983, especialmente o seu primeiro capítulo, no que se revisan as distintas definicións de pragmática con relación á teoría semántica; Mey 1993; Moeschler, e Reboul 1994; Bach 1999; Carston 1999; Turner 1999). O cerne deste debate é a noción de significado lingüístico, que vén sendo obxecto de reflexión desde a época dos estoicos. A cuestión é determinar se a análise semántica tradicional, que dá conta do significado lingüístico convencional, pode explicar aspectos como a indexicalidade, a ambigüidade, a vaguidade, a indeterminación semántica, o implícito, a implicatura, a non literalidade ou a a forza ilocutiva (Bach 1999). Estes son fenómenos do significado que requiren certa información extralingüística (contextual) para poderen ser explicados. De aí a xustificación dun achegamento dende a pragmática. Con todo, podería admitirse que se a semántica é a disciplina que tradicionalmente se asocia co estudio do significado lingüístico, esta podería incluí-los aspectos pragmáticos.

da lingua. Probablemente sexa esta a única maneira de dar conta do uso indirecto da lingua, da ironía, etc, que se comunica co uso. É neste marco onde se insire a reflexión pragmática en lingüística.

Así pois, a estas alturas poderíamos defini-la pragmática como o estudio e a interpretación dos significados lingüísticos a partir das circunstancias nas que se producen, xa que o obxecto da pragmática é aquel que ten lugar no eixo falante-oínte, isto é, no intercambio verbal tomado como unha actividade intersubxectiva ou como unha práctica social. A pragmática ocúpase de estudia-lo significado lingüístico, pero non o significado das palabras illadas de contexto, nin das oracións descontextualizadas, senón o significado das palabras e outras unidades usadas en actos de comunicación.

Fronte a esta orientación compoñencial, na que a pragmática constitúe un nivel de análise independente aínda que, en certa medida, interrelacionado cos demais, fábase de pragmática como unha perspectiva ou paradigma de investigación (Alcaraz 1990, 1996; Bertuccelli-Papi 1993; Fonseca 1994; Verschueren 1995, 1999). Neste sentido, a pragmática xa non constitúe unicamente un nivel de análise adicional senón que se conforma como un enfoque cos seus propios métodos e as súas propias teorías e que opera en calquera nivel da estrutura lingüística.

O obxecto de estudio da pragmática, a lingua en uso, comeza a ser estudia-da unha vez que se produce un notorio esgotamento dos dous paradigmas dominantes durante a maior parte do século XX e ata os anos 70: o estruturalismo e o xenerativismo. Tanto nun caso coma no outro e agás notables excepcións, o obxecto de estudio dun lingüista quedaba cinguido á análise do sistema. O modelo estruturalista primará o estudio da *lingua* fronte á *fala* (Saussure). Este mesmo privilexio acentuarase dentro da chamada gramática xenerativo-transformacional (Chomsky) que constrúe todo o armazón teórico-metodolóxico da lingüística arredor da *competencia*, deixando nun segundo plano a *actuación*. Malia as diferencias que existen entre ambas dicotomías e polo tanto entre ambas escolas, non é esaxerado caracteriza-la maior parte da reflexión sobre a linguaxe elaborada no seu seo como *asocial*. Fronte á inmanencia estruturalista, a pragmática desenvólvese na multidisciplinariade, fronte ó falante-oínte *ideal* xenerativista, a pragmática interésase polos falantes-oíntes *reais*. É por iso que a pragmática se desenvolve como unha teoría da acción, o cal non debe entenderse simplemente como a posta en funcionamento individual dun código lingüístico, que é, *grosso modo*, ó que remiten tanto *fala* como *actuación*. Nesa teoría da acción, tan imprescindible é o falante como o son o oínte, o contexto, as crenzas e os sentimentos compartidos, as estratexias inferenciais de interpretación dun enunciado, etc. Seguindo con este esquema, Fonseca (1994) establece unha oposición entre a *lingüística do sistema* (estruturalismo e xenerativismo) e a *lingüística do uso* ou funcionamento do sistema (pragmática).

Hai, xa que logo, lingüísticas non enunciativas, orientadas cara ó código e a súa configuración, e lingüísticas enunciativas. Estas últimas céntranse na produción lingüística ou no emprego dese código nun marco comunicativo determinado. A enunciación consiste na posta en funcionamento da lingua nun acto individual de utilización (Benveniste 1974). Esta posta en funcionamento introduce varios niveis de análise. Por un lado, a caracterización dos actores-emisores que se manifestan a través do uso lingüístico, isto é, os protagonistas do discurso. Por outro lado, os trazos característicos da situación de comunicación, onde deberíamos incluír tanto as condicións espaciotemporais, as condicións xerais da produción e recepción da mensaxe tales como a natureza da canle utilizada, o contexto socio-histórico, etc. Todos estes elementos integran o que se deu en chamar os parámetros constitutivos do cadro enunciativo (Eluerd 1985: 41).

Malia o que acabamos de sinalar, cómpre dicir que os inicios da investigación pragmática por parte de lingüistas hai que buscalos tanto en determinadas escolas estruturalistas (Praga, en especial) coma nalgunhas correntes xurdidas dentro do xenerativismo (semántica xenerativa). Isto é, a pragmática non xorde da nada, senón que como calquera paradigma constitúe un progreso de determinados modelos, teorías e métodos.

Fóra dos marcos sinalados, unha das reflexións lingüísticas que podemos considerar como precursora da lingüística pragmática foi realizada por Voloshínov (Bajtín) a finais dos anos 20³. Fronte a este carácter hexemónico do privilexio do sistema como obxecto de estudio da lingüística no século XX, Voloshínov é un dos primeiros autores que critica abertamente a tendencia que comezaba a agromar na lingüística “científica” á que opón unha aproximación moi coincidente co que hoxe en día coñecemos co nome de pragmática (e mesmo coa sociolingüística). Na segunda parte de *Marxizm i filosofiya yazika* (1929) [*Marxismo e filosofía da linguaxe*]⁴, Voloshínov realiza unha crítica moi coherente das correntes lingüísticas da súa época, o *subxectivismo individualista* que ten a súa orixe en von Humboldt e a que el chama *obxectivismo abstracto* encabezada por Saussure, e establece os fun-

³ Cómpre facer unha aclaración sobre a autoría da obra que estamos a comentar. A obra aparece asinada por Valentín N. Voloshínov, autor que pertenceu ó círculo intelectual de Bajtín. Aínda que non hai evidencias concluíntes, é moi probable que a obra fose escrita polo propio Bajtín e asinada polo seu discípulo (Zavala 1996). Os críticos que non son partidarios desta hipótese si recoñecen, en cambio, que a obra está fortemente influída polo mestre. O debate segue aberto e, máis aló deste feito puntual, ten un interese engadido, xa que Bajtín dedicou boa parte da súa obra teórica á reflexión sobre a cuestión da autoría. Para Bajtín, un texto sempre é un texto compartido, polifónico, de autoría múltiple.

⁴ Obra que coñece dúas traducións ó castelán, a primeira delas publicada por Nueva Visión en Bos Aires no ano 1976 co título *El signo ideológico y la filosofía del lenguaje* (que é a que aquí manexamos) e a segunda publicada en 1992 por Alianza baixo o título *El marxismo y la filosofía del lenguaje*.

damentos dunha lingüística *social*, unha lingüística que toma como punto de partida “as condicións reais do acto de fala determinado”:

A verdadeira realidade da linguaxe non é o sistema abstracto de formas lingüísticas, nin a fala monoloxal illada, nin o acto psicofisiolóxico da súa realización, senón o feito social da interacción verbal que se cumpre nun ou máis enunciados. (Voloshínov, V. N. [Bajtín] (1976: 118)

Toda a reflexión lingüística de Voloshínov está referida ó enunciado como unidade mínima. Tal unidade, lonxe de presentarse como algo estático, inmutable (obxectivismo abstracto) ou froito da creatividade individual do falante (subxectivismo individualista) aparece claramente mediatizada polo contexto de uso. É dicir, para Voloshínov a situación social inmediata e o medio social son os elementos que determinan totalmente a estrutura do enunciado (Voloshínov 1976: 109). Esta unidade, o auténtico obxecto de estudo dunha lingüística da palabra viva, ten un gran parecido coa definición de *acto de fala* que proporá máis tarde Searle e que constitúe a unidade básica da comunicación (§ 2.1) (Gómez Cabia 1998).

A evolución da lingüística durante o século XX está relacionada coa evolución das unidades de análise predominantes en cada época: primeiro o fonema, despois o morfema, máis adiante a oración e finalmente o texto. Esta forma de ver as cousas coincide coa concepción compoñencial anteriormente exposta. Sen embargo, se se parte da premisa que establece que a pragmática estudia a linguaxe en uso non hai por qué establecer unha única unidade de análise propia desta disciplina. Tal como dicíamos ó comezo deste capítulo, a acción de falar/escibir implica *necesariamente* un proceso continuo (consciente ou inconsciente) de elección lingüística levada a cabo en calquera nivel de análise. Isto é, na produción discursiva, á pragmática interésanlle tanto as eleccións feitas no nivel semántico coma nos niveis fonético, morfolóxico ou sintáctico. Aínda que a simple vista sexan as variacións semánticas e sintácticas as que parecen reflectirse maiormente no uso lingüístico, non debemos esquecer os efectos resultantes da modificación prosódica (ritmo, velocidade, tensión entoativa, etc.), por exemplo; ás veces, hai adaptacións fonéticas que se producen en circunstancias tan curiosas como a presenza ou ausencia de estranxeiros nunha conversación, como é o caso da lingua pirahã, lingua tonal da familia mara falada en Brasil (Verschueren 1999). En galego, coma en moitas outras linguas, a intensidade na emisión dunha palabra acostuma funcionar como desambiguador. Vexámolo en (3) e (4), onde a negriña indica unha maior intensidade

(3) María **deixou** Pedro

(4) María deixou **Pedro**

a interpretación esperada en (3), supoñendo que a orde é SUX-PRED-OBX, dá conta da acción de María. En (4), pola súa parte, destácase a persoa a quen María deixou.

Aínda que para moitos autores, a unidade canónica da pragmática é o *acto de fala*, para nós esta é a unidade por excelencia da lingüística. Se partimos dunha concepción dinámica do feito lingüístico, o acto de fala constitúe a súa unidade por autonomasía.

A pragmática non é a única disciplina que ten como obxecto de estudio a linguaxe *en uso*. Tanto dentro como fóra do estricto marco da lingüística, hai outras disciplinas que comparten intereses similares aínda que con teorías e métodos diferenciados: sociolingüística (capítulo 9), análise do discurso (§ 6), antropoloxía lingüística (capítulo 7) ou etnometodoloxía (§ 1.2 e § 3) son algúns exemplos.

1.2. As orixes da pragmática

A formulación de pragmática máis estendida en lingüística parte da célebre tricotomía introducida por Charles Morris. Nun traballo publicado en 1938, Morris, baseándose nos traballos de Peirce, establece unha división nos estudos semióticos en tres dimensións: sintaxe, semántica e pragmática, definindo a sintaxe como a relación entre signos, a semántica como a relación entre os signos e aquilo ó que se refiren, e finalmente a pragmática como a parte da semiótica que considera as relacións entre os signos e os usuarios destes. Con outras palabras, a pragmática establécese como unha *teoría da actuación* que pretende os seus obxectivos a partir das características que subxacen a toda interacción lingüística. Nalgúns autores preséntanse estes tres campos como niveis sucesivos de abstracción, falando de semántica como un estudio dos signos no que se realiza abstracción dos seus usuarios, e de sintaxe como un estudio no que se fai tamén abstracción dos obxectos designados e no que se analizan só as relacións entre oracións. É o caso de Carnap (1956), que dá tres definicións moi semellantes ás de Morris pero delimita o seu alcance ás linguas naturais e ós cálculos lóxicos, evitan-do falar da totalidade dos sistemas semióticos.

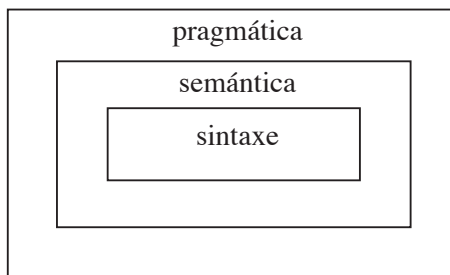

Morris probablemente foi o primeiro en intentar sistematiza-la pragmática, pero isto de ningún modo significa que antes ca el ninguén se decatase da necesidade de traballar con fenómenos de índole pragmática tal como hoxe en día entendemos esta última. En efecto, o interese polos aspectos centrais abordados pola pragmática, relacións lingua-usuario(s), relacións entre usuarios, contextualización, interese no sentido implicitamente codificado por unha emisión, etc., teñen unha longa tradición nos estudos humanísticos en xeral e na retórica en particular. En concreto, a relación entre retórica e pragmática foi xa referida polo propio Morris (López Eire 1996).

Nerlich e Clarke (1996) establecen unha periodización das ideas pragmático-lingüísticas en Europa e América desde finais do século XVIII ata o asentamento da disciplina nas primeiras décadas do século XX. Para estes autores, entre 1940 e 1970 hai un período de transición durante o cal os avances acadados pola pragmática na aproximación ó fenómeno lingüístico se ven practicamente esquecidos como resultado do nacemento das diversas escolas estruturalistas. Con todo, como veremos máis adiante, estas “décadas escuras” son testemuño da emerxencia relativamente silenciosa dunha teoría pragmática que resultou se-lo acicate necesario para que os lingüistas comezasen a interesarse por ela. Referímonos á teoría dos actos de fala (§ 2.1), formulada inicialmente por Austin en 1955 e sistematizada posteriormente polo seu discípulo Searle (1969). Para revisa-los antecedentes da pragmática, ademais do libro de Nerlich e Clarke (1996), pódense consultar Biletzki (1996) e Nerlich (1995).

Ademais de Morris, os precedentes máis inmediatos da pragmática hai que buscalos nun grupo de filósofos que se caracterizaron por analiza-los problemas filosóficos como problemas lingüísticos, encabezando o que se coñece como o *xiro lingüístico* na filosofía contemporánea. Este xiro lingüístico abrangue os filósofos analíticos, tanto os positivistas lóxicos (Carnap, Davidson, Frege, Russell, Wittgenstein-*Tractatus*, etc.) coma os filósofos da *linguaxe común* (Wittgenstein-*Investigacións*, Austin, Grice, Moore, Ryle, Strawson, etc.) que reaccionan contra os postulados defendidos polos primeiros. Tanto uns coma os outros comparten a idea de que a linguaxe debe ocupar un lugar central nas discusións filosóficas; estúdiase a linguaxe co obxecto de obter resultados sobre outros temas: a mente, a moral, a natureza e mesmo Deus (Chappell 1964). Sen embargo, hai notables diferencias entre ambos grupos e mesmo dentro de cada grupo. Resumindo moito esta cuestión, podemos sinalar que os positivistas lóxicos establecen a necesidade de que os códigos lingüísticos sexan loxicamente perfectos para poder dar conta do significado. Para eles, dado que as linguas son códigos imperfectos, cheos de ambigüidades, imprecisións e contradicións, polisémicos, etc. os problemas filosóficos son en realidade problemas das linguas dada a

súa ineficacia para reflecti-la realidade. O éxito filosófico conseguirase se somos capaces de construír unha linguaxe lóxicamente perfecta, na que as ambigüidades estean desterradas e na que, polo tanto, cada palabra remita a un só obxecto e na que cada obxecto sexa referido por unha soa palabra (principio de *isomorfismo semántico*). Pola súa parte, para os filósofos da linguaxe común os códigos lingüísticos naturais son correctos e as dificultades filosóficas suscítanse máis ben porque os filósofos (e os lingüistas) describen e constrúen mal a linguaxe. Sosteenen que en vez de esforzarnos en elimina-las imperfeccións da linguaxe cotiá, trátase, máis ben, de analizar con atención cómo se usa a linguaxe para mostrar ónde e cómo se equivocaron os filósofos na súa interpretación dos feitos.

É nesta *conciencia lingüística da filosofía* (Nieto Blanco 1997) na que se constitúen os alicerces da pragmática. Xa que logo, a pragmática xorde inicialmente das abstraccións da filosofía antes ca das necesidades descritivas da lingüística. A isto tamén axudaron os propios postulados do estruturalismo, nos que, como dixemos, se evita toda consideración á realización do feito lingüístico (exclusión da fala, dos contextos, dos suxeitos falantes, dos usos ordinarios da linguaxe).

Neste marco, as maiores achegas á pragmática xorden coa reflexión establecida a partir dos postulados do positivismo lóxico sobre a semántica veritativa; a pragmática pode entenderse como unha extensión ou como un reflexo do fracaso da semántica relacionada coas condicións de verdade de cada oración. Para a semántica proposicional o autenticamente relevante do significado dunha oración dada é a súa relación con pensamentos verdadeiros. Toda secuencia necesitaría constatación de verdade para determina-lo seu significado. Pero parece ser que hai elementos do significado e da estrutura lingüística que non poden ser explicados dende unha teoría semellante: por exemplo, cando un emite unha orde, un desexo, unha petición, etc. non ten moito sentido tratar de identifica-las súas condicións de verdade. Dadas as seguintes expresións:

(5) Mombasa é unha cidade de Kenia.

(6) Prométoche que volverei o vindeiro xoves.

dicimos que (5) é verdade se, e só se, Mombasa e Kenia manteñen unha relación administrativa determinada. Se esta relación falla, as relevantes condicións de verdade non se satisfán e a oración é falsa:

(7) ³Coimbra é unha cidade de Kenia.

Sen embargo ¿de que maneira se pode falar da verdade ou falsidade dunha secuencia como (6)? Empézase, logo, a falar de *condicións de fortuna*

(Austin 1962), é dicir, daquelas condicións que se teñen que dar para que un enunciado sexa pertinente. No caso que comentamos, algunhas destas condicións poderían ser (Searle 1969):

- a) Ó emitir (6), o actor-emisor predica a realización dun acto futuro.
- b) Ó emitir (6), o actor-emisor está en condicións de realizar ese acto.
- c) A emisión de (6) constitúe un compromiso por parte do actor-emisor.
- d) Antes da emisión de (6), non é obvio para o actor-receptor que se realizará tal acto.

Estas e outras condicións servirían para caracterizar unha promesa. A promesa fallaría de non cumprirse unha ou varias desas condicións.

Xunto coas contribucións da filosofía, non debemos esquecer que a pragmática se conforma multidisciplinarmente e que polo tanto hai outros saberes que posibilitaron a súa consolidación como marco epistemolóxico, tal como xa dixemos. Podemos destacar, por exemplo, a etnometodoloxía, de especial importancia á hora de falarmos das técnicas e desenvolvementos da análise da conversa (§ 3). A etnometodoloxía é unha corrente da socioloxía que emerxeu nos anos 60 no ambiente das universidades norteamericanas. O que a etnometodoloxía pretende é describi-las regras que estruturan a orde social analizando as interaccións entre individuos; poderíamos defini-la como unha (micro)socioloxía da vida cotiá. É dicir, antes que preocuparse en analiza-la orde social *per se*, intenta descubri-los métodos ós que recorren os membros de grupos sociais para construí-lo seu sentido da realidade social (interiorización de normas e valores sociais mediante os procesos de socialización). Para os etnometodólogos, a realidade social aparece sempre como a realización racional dos individuos. Segundo Garfinkel (1967), considerado o pai da etnometodoloxía, os seres humanos somos capaces de comprender racionalmente e de explica-lo noso propio comportamento social. O interese dos etnometodólogos na conversa xorde por ser esta un procedemento fundamental na construción e organización social da realidade, xa que é a través da conversa como se establecen a maioría dos roles que interactúan na vida cotiá (Hutchby e Wooffitt 1998; Wolf 1979).

1.3. A comunicación lingüística: do modelo do código ó modelo dialóxico

Coa emerxencia da pragmática resulta necesario reconsidera-la concepción do proceso de comunicación lingüística. Durante a segunda metade do século XX, o modelo comunicativo dominante para explicar tal proceso baseábase nun esquema clásico da teoría da información e que na lingüística foi popularizado por Jakobson en 1960. Para os seguidores deste modelo,

que podemos rastrexar ata Locke e que reaparece tamén na obra de Saussure, o código é o elemento central. É por iso que o chamaremos *modelo do código*. Segundo este modelo, a comunicación lingüística explicaríase de maneira similar a como se explican moitos outros sistemas de comunicación: un emisor codifica unha mensaxe que transmite por un canal determinado e que é descodificada por un receptor. Para que haxa comunicación é necesario que emisor e receptor compartan un código común. Polo tanto, o receptor, para interpretar unha mensaxe determinada debe proceder a descodificala utilizando o seu coñecemento do código compartido. Fálase de comunicación cando emisor e receptor codifican e descodifican a mesma mensaxe. En consecuencia, a comunicación fracasa se a mensaxe descodificada é diferente daquela codificada. Simplificando moito, así é como parece que funciona a comunicación home-máquina. Pero as cousas son un pouco diferentes ó tratarse de comunicación lingüística.

Sen poñer en dúbida a importancia dun código compartido para poder falar de comunicación lingüística, para que esta teña lugar débese contar con que no uso da lingua se producen continuamente procesos inferenciais (deducións realizadas para avalia-las intencións dos demais) por parte dos actores que interveñen en cada acto comunicativo. É dicir, para comprender un enunciado precísase observar tanto o que a mensaxe di como o que se infire a partir do que di. Aínda que o dicir determina notablemente a comprensión non debemos confundilos. Xa que logo, estas inferencias están baseadas non tanto no que o falante di senón nas *crenzas contextuais mutuas* compartidas por emisor e receptor (Bach e Harnish 1979). A comunicación lingüística fructificará no instante no que o receptor reconeza a intención comunicativa do emisor. Por exemplo, supoñamos un intercambio lingüístico como o seguinte:

(8) A: teño ganas de ir ó cine esta noite.

(9) B: síntoo pero teño un exame.

(10) A: vale, podemos deixalo para outro día.

é o conxunto de crenzas compartidas entre A e B o que permite que B infira o transmitido por A en (8) como unha invitación, e que igualmente A infira a intervención de B en (9) como un rexeitamento á súa invitación, de aí unha contribución final como (10). Fronte ó modelo do código temos, xa que logo, un *modelo inferencial* explicativo da actividade lingüístico-comunicativa (Sperber e Wilson 1986). De acordo con este modelo, a interpretación das emisións está sempre suxeita a certo risco, no sentido de que sempre pode haber interpretacións alternativas non contempladas. Esta quizais sexa unha vantaxe do modelo do código sobre o modelo inferencial (§ 2.4.1).

Outro dos modelos que pretenden engloba-lo fenómeno comunicativo é o elaborado por Voloshínov/Bajtín. Como xa se deixou entrever, para este autor o realmente importante é que o modelo dea conta da lingua como unha actividade entre emisor e receptor, como un diálogo no que tan importante é o un coma o outro, de tal maneira que o receptor adquire unha notable relevancia. Deixa de ser un compoñente pasivo do esquema e pasa a ser co-creador do enunciado, xa desde a súa presenza na elaboración deste realizada polo emisor. O enunciado adquire significación cando o emisor forma unha imaxe do seu receptor e en virtude desa imaxe constrúe o seu enunciado (Gómez Cabia 1998). A diferenza do *modelo do código*, o proceso de comunicación prodúcese tendo en conta a recepción e a súa posible resposta:

A orientación da palabra cara ó destinatario ten moitísima importancia. En realidade, *a palabra é un acto de dúas caras*. Está tan determinada por *quen* a emite como por *aquel para quen* é emitida. É *o produto da relación recíproca entre falante e oínte, emisor e receptor (...)*. Unha palabra é unha ponte tendida entre eu e outro. (Voloshínov, V. N. [Bajtín] (1976: 108, cursiva no orixinal).

Esta aproximación pode quedar identificada como *modelo dialóxico*. Todorov (1997) recolle a crítica que Bajtín, contemporáneo de Jakobson, fixo ó modelo formalista deste. Segundo Bajtín,

A semiótica ocúpase principalmente da transmisión dunha mensaxe totalmente pechada con axuda dun código totalmente pechado. Pero, no acto de fala vivo, as mensaxes, falando en propiedade, son creadas por vez primeira no proceso de transmisión, e no fondo *non existe ningún código*. (citado por Todorov 1997: 136, as cursivas son nosas).

Non debemos supoñer que algún destes modelos sexa superior ós outros. Trátase, máis ben, de esquemas complementarios que dan conta de formas distintas de comunicar. A comunicación verbal supón tanto mecanismos de codificación como mecanismos inferenciais (Sperber e Wilson 1994: 3).

Linguaxe, acción e contexto

2.1. Teoría dos actos de fala

É un lugar común afirmar que unha das principais funcións da linguaxe é servir como vehículo para a comunicación entre os seres humanos. É probable que esta sexa a súa función máis destacable, pero non é a única. Ademais dela, os enunciados lingüísticos poden desempeñar outras moi diferentes, entre as que Clyne (1994: 2) destaca as seguintes:

1. Medio de identificación, a través do cal indicamos a qué grupo(s) pertencemos e asemade establecemos os límites intragrupos en distintos niveis: nacionais, rexionais, locais, étnicos, políticos ou relixiosos.
2. Medio necesario para o desenvolvemento cognitivo nos cativos e de desenvolvemento conceptual nos adultos. A forma na que usamos a linguaxe permite ós máis pequenos categorizar e representa-la realidade máis inmediata e tamén facilita a formación de novos conceptos entre os adultos.
3. É un instrumento para a acción.

Esta listaxe pode ampliarse. Por exemplo, certos usos da linguaxe, sobre todo no discurso oral, constitúen dispositivos terapéuticos. A conversa terapéutica é asemade un procedemento necesario para diagnosticar e un método de terapia. Neses casos a voz, o dicir, adquiren unha dimensión de relevancia. É o que Labov e Fanshel (1977) denominaron *psicoterapia da conversación*.

Deixando de lado o punto primeiro (máis adecuado para tratar dende a perspectiva da sociolingüística) e do segundo (psicolingüística), resulta sorprendente que algo aparentemente tan obvio como que a linguaxe é unha forma de acción non foi plenamente recoñecido ata que John Langshaw Austin, un dos filósofos máis salientables da filosofía da linguaxe común, estableceu os alicerces do que hoxe é coñecido como teoría dos actos de fala nunha serie de conferencias pronunciadas en Harvard no ano 1955 e publicadas postumamente no ano 1962 (Austin 1962).

Mediante esta teoría quedou claramente definido que os seres humanos utilizámo-la linguaxe para algo máis ca para describi-lo mundo que nos rodea. A lingua é un instrumento de acción por medio do cal, á parte de representármolo mundo, realizamos outras moitas cousas: prometemos, insultamos, ameazamos, etc. Estes son só algúns dos múltiples exemplos que se poden citar para exemplificar accións sociais tipicamente lingüísticas. Cando prometemos, cando insultamos, cando apostamos ou cando damos unha orde utilizámo-la lingua dun xeito determinado. Neste tipo de comportamentos, a lingua constitúe a propia acción, isto é, dificilmente poderíamos prometer, insultar, ameazar, etc. sen emitir determinadas expresións verbais e baixo determinadas condicións que posibiliten que esas expresións se entendan como tales. Cando digo “prometo...” xa estou facendo a miña promesa. É o que se chama facer cousas con palabras, emulando o famoso título do libro de Austin, *Cómo facer cousas con palabras* no que se transcriben as citadas conferencias (véxase a bibliografía comentada).

A teoría ten como punto de partida a diferenciación de dous tipos xerais de expresións: as constatativas e as realizativas ou performativas. As primeiras constatan ou describen determinadas cousas ou estados que hai no mundo. Co segundo tipo non se constata nin se describe nada senón que se realiza unha determinada acción. Unha expresión constatativa caracterízase porque o seu contido proposicional pode ser sometido ó criterio de verificación, é dicir, que pode analizarse en termos de verdade ou falsidade (exemplos 11, 12 e 13). Nun enunciado realizativo non é posible analiza-lo seu contido proposicional segundo tal criterio (exemplos 14, 15 e 16). Hai que admitir que xunto a estes dous tipos de enunciados, hai polo menos un terceiro que non é nin constatativo nin realizativo. Trátase de expresións do tipo “Deus é bo” ou “Bach é mellor ca Monteverdi” que máis ben serven como guías de conducta.

- (11) A terra é redonda.
- (12) No ano 2000, Santiago é capital cultural europea.
- (13) André partiu pola mañá.
- (14) Bautizo este barco como *Mar de Vigo*.
- (15) Prométoche que me reunirei contigo esta noite.
- (16) Apóstoche unha cea a que na fin de semana chove.

A pesar de que os enunciados realizativos non son verdadeiros ou falsos, poden saír mal. En efecto, o éxito dun enunciado realizativo aparece condicionado á verificación dun conxunto de *condicións de fortuna*: que se dea unha situación social *convencionalmente* determinada, que as persoas e as circunstancias sexan as adecuadas, que o procedemento se execute correcta e completamente, etc. Por exemplo, o enunciado:

(17) Declárovos marido e muller.

só será *afortunado* se é emitido por unha autoridade (civil ou eclesiástica), no momento adecuado e ante unha parella que teña a intención de casar. Sen embargo, a declaración quedaría sen efecto de non satisfacerse algunhas das condicións de fortuna: se a declaración se producise nun día distinto ó deseado polos noivos ou sen o seu consentimento, fose emitida por un axente non autorizado ou, sendo máis estrictos, se non fose pronunciada segundo é convencional. Trataríase, xa que logo, dun *infortunio*.

Austin chega á conclusión de que non só os realizativos senón tódolos enunciados (tamén os constatativos) toman algo da natureza das accións, ou o que é o mesmo, tódalas expresións lingüísticas teñen determinado valor realizativo. Deste modo,

(18) Pasarei por aí mañá

procedería de (*Eu prometo/aseguro/afirmo... que pasarei por aí mañá*). Así mesmo, non é necesario emiti-lo exemplo recollido en (16) para facer unha aposta. Na práctica hai outro tipo de enunciados que remiten a ese mesmo contido: *¿Vai unha cea?* ou mesmo *¿unha cea?*

Austin distingue, logo, entre performativos explícitos (do tipo *Eu prometo...*) e performativos implícitos (a maioría dos enunciados). Advértase que podo dicir, *Pasarei por aquí mañá* só para constatar un feito, para describir unha realidade, pero quizais a miña intención sexa outra ben distinta: formular unha advertencia sobre unha suposta comida que teño pendente co meu interlocutor ou realizar unha promesa, por exemplo.

A análise dos exemplos expostos podería levar a pensar que tódolos realizativos explícitos seguen o esquema: verbo en primeira persoa do singular e voz activa. Hai, sen embargo, realizativos indubidables que non seguen ese patrón. Os exemplos que seguen son do propio Austin (1981: 100-101)

(19) You are hereby authorized to pay.

(pola presente vostede está autorizado a pagar).

(20) Passengers are warned to cross the track by the bridge only.

(os pasaxeiros están advertidos de que só poden cruza-las vías pola ponte).

(21) Notice is hereby given that trespassers will be prosecuted.

(pola presente faise saber que os intrusos serán procesados).

A aproximación ó significado que defende que os fenómenos lingüísticos son basicamente accións presenta unha vantaxe con respecto ás aproximacións baseadas nas condicións de verdade, no sentido de que vai máis aló

do significado proposicional. Ó realizar unha emisión realízanse conxuntamente tres tipos de accións:

a) acto locutivo (ou locución): o acto *de* emitir unha expresión cun particular sentido e referencia (véxase o capítulo 12). Se alguén di *vou ó cine*, o acto locutivo consiste no feito mesmo de pronunciar esas palabras. A locución inclúe tres momentos:

- fonético, que consiste no feito de pronunciar certos sons particulares. Para Austin *phone*.

- fático: produción de certas palabras segundo determinadas construcións gramaticais e segundo certos patróns entoativos. Para Austin *pheme*.

- rético: a produción de certas palabras cun sentido e cunha referencia (significado) máis ou menos determinados. Para Austin *rheme*.

b) acto ilocutivo (ou ilocución): o acto realizado *ó* usa-las palabras cun sentido e cunha referencia. Refírese ás emisións como canalizadoras dunha particular intención comunicativa (forza ilocutiva). Podo usa-lo exemplo anterior para convidar alguén, para informa-lo meu interlocutor dalgunha cousa (sempre que vou ó cine chego tarde) ou para rexeitar algunha situación (cando digo que vou ó cine é que non me apetece estudar). Estamos ante unha análise gramatical idéntica pero, en termos pragmáticos, o seu significado varía en función das situacións da súa enunciación.

c) acto perlocutivo (ou perlocución): o acto realizado *por* usar unha determinada expresión e que produce un efecto no receptor. Cando usámo-la lingua, con frecuencia chegan a producirse certas alteracións na conducta ou nos sentimentos dos nosos interlocutores. É a consecuencia ou o efecto do dicir. A emisión dun enunciado como *vou ó cine* pode entraña-la intención comunicativa de informar, aínda que para o receptor sexa máis ben unha ameaza que condicionará o seu comportamento futuro. Este tipo de actos son os menos accesibles e os máis impredecibles.

Non sempre resulta doado distinguir entre a perlocución e a ilocución. Por exemplo, *convencer* pode se-la forza ilocutiva dunha emisión determinada pero tamén pode tratarse do efecto perlocutivo dunha aseveración. A principal diferenza é que o acto ilocutivo sempre é intencional. No caso que comentamos, o emisor pretende convencer; mentres que moitas das consecuencias definidas como perlocutivas son *non intencionais*, non controlables polo emisor.

Á pragmática interésanlle sobre todo os actos ilocutivos pola súa relación cos propósitos dos falantes. Todo acto ilocutivo responde ó esquema seguinte:

acto ilocutivo = { forza ilocutiva + contido proposicional }

onde por forza ilocutiva ou comunicativa se entenden as intencións comunicativas dos falantes asociadas con determinados actos ilocutivos. É dicir, a intención de prometer, de afirmar, de ameazar, etc., constitúe a forza ilocutiva dun acto determinado. Unha mesma forza ilocutiva pode ser realizada a través de diversos contidos proposicionais. Así, podemos conseguir que alguén peche a fiestra por medio das seguintes expresións (nun contexto e cunha entoación determinados):

- (22) Vai un pouco de frío nesta oficina.
- (23) ¿Está aberta a fiestra?
- (24) Gustaríame traballar coa fiestra pechada.
- (25) Pecha a fiestra.

e de moitas outras maneiras. Un mesmo contido proposicional pode tamén motivar diferentes forzas ilocutivas:

- (26) Rosalía vai ó concerto.
- (27) ¿Vai Rosalía ó concerto?
- (28) ¡Rosalía, que vaia ó concerto!

O contido proposicional (referencia e predicación) é o mesmo, “Rosalía asiste ó concerto”, pero en cada caso configúrase como un acto de fala diferente. Emitindo (26) realizamos unha aserción, en (27) realizamos unha pregunta e en (28) damos unha orde. Obsérvese que as oracións fóra de contexto non motivan ningunha forza ilocutiva, precisamente porque non é posible que descifrémo-las intencións comunicativas.

Inda que o número de forzas ilocutivas pode ser practicamente ilimitado, podemos establecer tipoloxías ou *familias* de actos lingüísticos emparentados. O propio Austin chega a distinguir cinco tipos xerais de forzas ilocutivas (en realidade, o que fai é unha clasificación de verbos realizativos explícitos), malia que el mesmo non queda satisfeito con tal agrupación: xudicativos, exercitativos, compromisivos, comportativos e expositivos. É unha clasificación bastante imprecisa, baseada nas intuicións do autor.

Un intento máis rigoroso de clasificación é o de John Searle, discípulo de Austin, que establece tamén cinco grupos. A diferenza de Austin, Searle non parte dunha lista de verbos realizativos dependentes dunha lingua determinada; polo contrario, o seu esquema toma como punto de partida as lóxicas e as intencións comunicativas dos falantes e a súa realización en diferentes actos de fala, con independencia da lingua usada. De aí as aproximacións universalistas á pragmática en xeral e á teoría dos actos de fala en particular (Habermas 1976).

O modelo de análise de Searle (1969) parte da consideración de que falar unha lingua é unha forma de produción de actos de fala de acordo cun sistema de regras. Distingue dous tipos de regras: por un lado, as regras *constitutivas*, que ademais de regularen crean formas de comportamento, isto é, é necesario respectalas para poder realizar unha determinada acción; por outro lado, estarían as regras *regulativas*, que unicamente regulan o xa existente, e que polo tanto existiría igual con ou sen regras. As actividades deportivas, en xeral, están reguladas por regras constitutivas. O fútbol ou o xadrez non existirían como tales de non haber un sistema de regras que os definisen. Pola súa parte, as regras de etiqueta ou as normas de circulación regulan actividades humanas que teñen existencia fóra das propias regras. As linguas tamén constitúen un tipo de actividade regulada por regras constitutivas.

A estrutura semántica dunha lingua pode considerarse como unha realización convencional dunha serie de conxuntos de regras constitutivas subxacentes, e os actos de fala son actos realizados na súa forma característica por emitiren expresións concordantes con ese conxunto de regras constitutivas. (Searle 1969: 37).

Velaquí a clasificación de Searle (1976):

- Os actos *representativos* ou *asertivos* consisten na emisión de xuízos sobre as cousas que nos rodean, tales como afirmar, clasificar, constatar, describir, explicar, predicir, certificar, asegurar, negar, dicir, insinuar, postular, prognosticar, vaticinar, informar, revelar, divulgar, notificar, insistir, manifestar acordo con algo ou con alguén, asentir, obxectar, alegar, recoñecer, admitir, confesar, criticar, acusar, castigar, denunciar.

- Os actos *directivos* realízanse para intervir na conducta do oínte/receptor. Cómpre distinguir dous subtipos principais. Dun lado están os directivos *impositivos*, que teñen como finalidade beneficia-lo falante/emisor. Os casos paradigmáticos son as ordes e as demandas. Doutro lado, destacan os directivos *non-impositivos*, que teñen como finalidade beneficia-lo oínte/receptor. Como exemplos paradigmáticos témo-los os consellos ou as advertencias. A estrutura sintáctica dominante nos actos directivos é a imperativa. As verbalizacións máis frecuentes son:

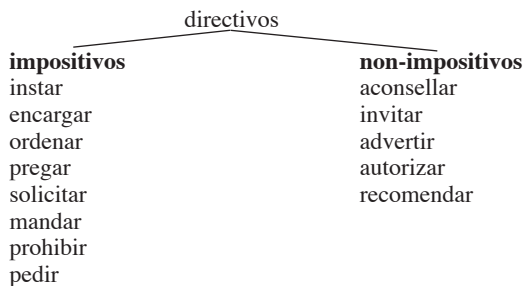

- Os actos *comisivos* comprometen o falante a realizar unha acción futura derivada do contido proposicional. Os exemplos paradigmáticos son: invitar, ameazar, xurar, ofrecer, prometer, brindar, comprometerse a algo, aceptar algo ou alguén, consentir, rexeitar, renunciar a, puxar por, apostar.
- Os actos *expresivos* manifestan estados psicolóxicos (actitudes) do falante/emisor: agradecer, alegrarse de, augurar, deplorar, lamentar, maldicir, expresar descontento, queixarse, alardear de, xactarse, arrepentirse, presumir, desculparse, entristecerse, apesarse, congratularse, culpar, saudar, da-la benvinda, felicitar.
- Os actos *declarativos* producen cambios extralingüísticos en estados de cousas institucionalmente establecidas. Declarar, legar, licenciar, nomear, unir en matrimonio, bautizar, abdicar, homologar, compulsar, excomungar, destituír, sentenciar.

Inda que outras clasificacións son certamente interesantes (Holdcroft 1978; Bach e Harnish 1979; Stiles 1981; Recanati 1987; Habermas 1987) a tipoloxía de Searle é a que goza dun maior recoñecemento, malia que non está exenta de críticas. Por exemplo, se a simple vista as súas categorías semellan ser excluínates, unha reflexión atenta permite detectar casos híbridos. Tomando como referencia os criterios achegados por Searle para elaborala súa tipoloxía, Verschueren (1999: 132), por exemplo, rexeita a independencia dos actos expresivos, xa que:

Se os actos expresivos se definen como aqueles que teñen como función a expresión dun estado psicolóxico, esta clase incluíría tódolos representativos (expresan unha crenza), tódolos directivos (expresan un desexo) e tódolos comisivos (expresan unha intención).

Nas recentes investigacións levadas a cabo no seo da pragmática contrastiva ou intercultural púxose en evidencia a suposta universalidade da clasificación dos actos de fala de Searle, debido fundamentalmente ó etnocentrismo abraiante da súa exemplificación, na que o único modelo é o inglés occidental (Blum-Kulka, House e Kasper 1989; Wierzbicka 1991; Gass e Neu 1996; Hernández Sacristán 1999). A pragmática intercultural basea as súas análises na comparación da produción lingüística en diferentes culturas. Moitos dos estudos feitos dende esta perspectiva revelan trazos culturais específicos da organización do discurso e da conceptualización e verbalización dos actos de fala.

2.1.1. *Actos de fala indirectos*

Un dos problemas que debe resolve-la teoría dos actos de fala é a dos actos de fala indirectos. Un acto de fala indirecto prodúcese cando unha forza ilocutiva determinada é realizada indirectamente a través doutra. Quizais os exemplos máis coñecidos sexan as peticións encubertas en preguntas. Nestes casos articúlase unha dobre forza ilocutiva, por un lado en canto pregunta, por outro en canto petición. Obsérvense os seguintes exemplos:

(29) ¿podes pasarme o sal?

(30) ¿importaríache comer máis a modo?

onde calquera oínte pode e debe inferir:

(29) pásame o sal.

(30) come máis a modo.

Os actos indirectos resaltan a diferenza entre o significado literal dunha oración e o significado da emisión do falante. En moitos casos o falante pronuncia unha frase, querendo dicir aquilo que di, pero querendo dicir tamén algunha outra cousa (Searle 1975). Trátase novamente dunha distinción entre o sentido pragmático (a forza) e o sentido semántico. Na explicación dos actos de fala indirectos interveñen procesos relacionados con dous principios pragmáticos racionais que rexen en todo encontro comunicativo humano: o principio de cooperación (§ 2.4) e o principio de cortesía (§ 4). Tanto un coma o outro son observados por falante e oínte no transcurso da interacción lingüística, o que posibilita, por exemplo, que unha pregunta sexa entendida como unha petición. Os falantes somos conscientes de que en certos contextos non produce o mesmo resultado utilizar (29) que (29). Ser capaz de elixir apropiadamente entre un modo de expresión directo ou indirecto é parte da competencia pragmática de cada un.

2.2. **Presuposición**

Igual cós actos de fala indirectos, a presuposición constitúe un desafío na reflexión sobre os problemas do significado lingüístico, ó poñe-la énfase nas explicacións pragmáticas e sinala-las limitacións das teorías semánticas. O interese pola presuposición abrangue filósofos, lóxicos e lingüistas procedentes de diversos dominios (sintaxe, semántica e pragmática) e marcos teóricos (gramática xenerativa, semántica de Montague, teoría dos actos de fala, etc.). É por iso que a cuestión da presuposición se considera central na configuración xeral da teoría lingüística (Moeschler e Reboul 1994: 225). En termos xerais, a presuposición dá conta de parte dos contidos implícitos que

se recoñecen nun enunciado determinado para que a comunicación sexa exitosa. O que xa non está tan claro é se a presuposición é un elemento exclusivo do contido do enunciado (semántica), unha condición da enunciación (pragmática) ou ámbalas dúas.

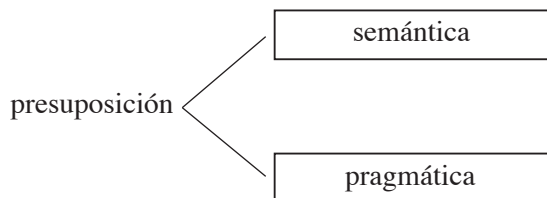

De novo hai que situa-lo problema con relación ós postulados da semántica veritativa. De acordo coa concepción semántica da presuposición, esta é unha relación implicativa entre dúas proposicións p e q : p presupón (loxicamente) q se e só se a verdade de q é condición necesaria para que se poida falar da verdade ou falsidade de p .

Por exemplo, dado (31) podemos presupoñer (32)

(31) $p \rightarrow$ Wittgenstein escribiu as *Investigacións filosóficas*.

(32) $q \rightarrow$ Wittgenstein existiu.

presuposición que se manterá constante aínda que cambie a polaridade (33) ou a modalidade da secuencia (34)

(33) Wittgenstein non escribiu as *Investigacións filosóficas*.

(34) ¿Escribiu Wittgenstein as *Investigacións filosóficas*?

Outros exemplos son os seguintes:

presuposición

- | | |
|---|------------------------------------|
| (35) Xan casou coa irmá do alcalde | o alcalde ten/tiña unha irmá |
| (36) Volveu chamarte Xan | Xan xa chamara polo menos unha vez |
| (37) En Palermo coñecín un premio Nobel | Coñezo un premio Nobel |

En calquera destes exemplos, é obvio que existe unha relación entre o significado das proposicións presupostas e o da preposición de que se parte. A diferenza entre o estudo das presuposicións dende unha perspectiva semántica ou dende unha perspectiva pragmática estriba en que a finalidade

da primeira consiste en determina-los valores de verdade dunha oración dada, mentres que dende a concepción pragmática, a presuposición non é unha relación entre proposicións, senón unha actitude proposicional do falante. Neste caso dise que é o falante o que presupón proposicións. Son os falantes quen fan e teñen presuposicións que deben actualizar e ter presentes en cada novo intercambio.

As presuposicións pragmáticas xorden de establecer inferencias acerca do contexto feitas polos falantes. É o coñecemento compartido do mundo o que permite ós falantes manteren relacións lingüísticas onde ten cabida tanto o explícito (o dito por dicir) coma o implícito (o dito por non dicir). Segundo Stalnaker (1974: 137):

Unha proposición P é unha presuposición pragmática dun falante nun contexto dado só se o falante asume ou cre que P asume ou cre que o seu interlocutor asume ou cre que P e asume ou cre que o seu interlocutor reconece que el está realizando tales asuncións ou ten tales crenzas.

Trátase de que os conxuntos de crenzas dos interlocutores deben en boa medida ser coincidentes. Por exemplo, un falante usa o pronome de cortesía *vostede* para dirixirse a outro presupoñendo que o receptor está nunha relación asimétrica co emisor (máis poder ou máis respecto), sen importar se a emisión é unha afirmación ou unha negación:

(38) Vostede (non) é o profesor

pero o resultado pode ser diferente se esta clase de presuposición falla. Pode haber un uso inapropiado do pronome, debido a un presuposto errado. Estas presuposicións pragmáticas son importantes para defini-lo que o falante quere dicir; por exemplo, que o trato cortés pode implicar unha concesión de prioridades, ou un filtro que formaliza a interacción, etc., e para explicar cómo é posible que o oínte comprenda o falante, pero isto nada ten que ver co significado de (38). Unha teoría da presuposición ten que dar conta non só da adecuación (ou fortuna) dun enunciado nun contexto determinado a partir do coñecemento compartido polos participantes, senón que debe analiza-lo conxunto das suposicións que imponen condicións de felicidade ás emisións nun contexto determinado (crenzas compartidas).

2.3. Deíxe

Como xa indicamos anteriormente, toda relación lingüística ten lugar nun contexto ou marco comunicativo determinado. Pois ben, tódalas linguas do mundo posúen diversos mecanismos para reflectir ou informar acerca de tal marco comunicativo. Entre estes trazos a deíxe é o máis destacado. Palabras como *nós*, *hoxe*, *aquí*, *agora*, etc. caracterízanse por teren un significa-

do dependente do contexto de produción, isto é, os seus referentes cambian dun contexto a outro.

Dende unha perspectiva restrictiva, os deícticos constitúen unha categoría fundamental da linguaxe a través da que o discurso identifica os seus participantes e os seus parámetros contextuais (espacio-temporais). Comprenden un subsistema intrínseco de referencia, baseado non nunha relación de referencia obxectiva senón nunha relación establecida dende a posición do falante no momento de emitir un enunciado (egocentrismo). Desta forma, subministran os medios polos que un texto constrúe –ou, mellor, induce o oínte/lector a construír– a súa situación de discurso así como transforma as súas dimensións persoal, temporal e espacial e o seu nivel de cognición e o modo de organización discursiva. Polo tanto, os deícticos reflicten na súa disposición e interacción con outros constituíntes textuais a influencia de acción subxectiva no proceso temático-estructural do texto. Vexámolo cun exemplo. Dada a seguinte expresión:

(39) Ó mediodía pasaremos por *aí* a recollerte

ninguén dubidaría de que se trata dunha expresión na que tódalas palabras teñen un significado coñecido. Supoñamos que atopamos esa expresión escrita entre as notas dun libro. Aínda que coñezámo-lo significado de cada unha das palabras, non podemos dicir que haxa comunicación polo feito de poder ler esa expresión. Para que iso ocorra, temos que saber a quen se refiren o *nós* (-mos) e o *ti* (-te), cando foi escrita (non é o mesmo referirse ó mediodía do 14 de marzo de 1856, ca ó 12 de febreiro de 2000); sen embargo, *ó mediodía*, non debemos consideralo un deíctico xa que a súa interpretación non depende da relación entre os referentes temporais e o momento de fala. Por último, necesitamos recoñece-lo lugar ó que se refire o adverbio *aí*. En definitiva, é preciso ter información contextual para poder detecta-los referentes deses *nós*, *ti*, etc. Xa que logo, a *deíxe* debe ser vista como unha figura que sitúa o enunciado respecto do suxeito da enunciación.

Como acabamos de ver, non tódalas secuencias nas que aparece unha referencia temporal son necesariamente deícticas. Obsérvense os seguintes exemplos:

(40) unha hora antes da miña saída

(41) despois de...

(42) a semana anterior ó inicio da segunda república

(43) dentro de 15 días...

Os exemplos 40, 41 e 42 poden ser considerados como non deícticos. Neles a distancia temporal márcase tomando como referencia un punto explícito ou implícito suficiente para contextualiza-lo contido da emisión.

Isto non ocorre en 43, xa que o previsible punto de referencia é neste caso o día de emisión polo que necesariamente deberíamos coñecelo para podermos comprenderlo seu significado. Xa que logo, 43 constitúe un uso deíctico.

Como dixemos, cada lingua ten distintos procedementos deícticos (e nalgúns casos non deícticos) por medio dos que codificar elementos relacionados coa situación dende a posición do falante-emisor. Algunhas estimacións establecen nun 90% a proporción de expresións producidas con deícticos (Kryk 1990). Por iso, a *deíxe* é considerada un exemplo paradigmático de universal lingüístico. Por outro lado, fálase de múltiples dimensións deícticas: *deíxe* espacial, *deíxe* temporal, *deíxe* persoal, *deíxe* social e *deíxe* do discurso (Levinson 1983). Así mesmo, cómpre ter presente que hai expresións lingüísticas que poden ter unha función deíctica ou non deíctica. Compárense os usos da palabra “esquerda” nos seguintes enunciados:

(44) Á esquerda da porta principal da igrexa hai unha panadería

(45) Hai unha panadería á túa esquerda

en (44) recóllese un uso non deíctico da palabra esquerda. A localización do falante no momento de fala é irrelevante para a comprensión da secuencia. Polo contrario, o uso desa palabra en (45) debe ser entendido como un deíctico, xa que a localización dos falantes no momento da fala é determinante para a correcta comprensión da localización.

Xunto con estas dimensións, hai que situar os modos de uso de expresións deícticas. O uso moderno do termo *deíxe* debe atribuírse a Bühler (1934), quen, no seu intento de sistematizala *deíxe*, estableceu tres tipos fundamentais de modos de expresión: *deíxe ad oculos*, anáfora e *deíxe am phantasma*. O que diferencia esta última das dúas primeiras é que nela o esquema de orientación non é inmediatamente perceptible polo interlocutor. É dicir, trataríase de guiar e de ser guiado no ausente.

A *deíxe ad oculos* é un tipo de expresión deíctica caracterizada pola súa particular relación co centro de orientación. Tanto o enunciador coma os obxectos sinalados por medio das expresións deícticas segundo o punto de orixe están presentes na situación de enunciación. De aí que, segundo Bühler, sexa posible acompañalas enunciacións dos deícticos con xestos visuais ou acústicos. Na práctica lingüística, os demostrativos, os adverbios de lugar e os pronomes persoais constitúen as categorías gramaticais que mellor encaixan no ámbito da *deíxe ad oculos*.

A anáfora é a relación que se dá cando un termo determinado escolle como referente a mesma entidade escollida por un termo anterior no discurso. Por exemplo, hai relación anafórica entre “a libreira” e “ela” no seguinte exemplo:

(46) A *libreira* recomendoume un novo libro que *ela* lera nas vacacións.

2.3.1. Deíxe espacial

A deíxe espacial recolle información relacionada cun lugar a partir da situación do falante. É importante sinala-lo papel do falante como punto orixe, dende onde se organiza toda situación comunicativa; é o que se chama “egocentrismo dos sistemas deícticos”. En certas linguas tamén é posible determinar localizacións con referencia á persoa que escoita. Os deícticos espaciais son expresados por unha variedade de procedementos; quizais os máis habituais (e probablemente universais) sexan os adverbios de lugar, pero tamén podemos atopar nalgúns casos adxectivos, demostrativos ou pronomes, como *aquel*, que fai referencia a un obxecto localizado nun lugar lonxe do emisor e do receptor. De feito, nalgunhas linguas románicas hai equivalencia entre adverbios e demostrativos; *este* indica o que está próximo ó falante (aquí); *ese* o que está próximo ó oínte (aí) e *aquel* o que está distante de falante e oínte (alí):

(47) *Este* rapaz que está ó meu lado é máis alto ca *aquel*.

Dependendo da percepción do espacio, cada lingua estruturará o campo espacial nun sistema específico. Hai sistemas moi diversos, aínda que a maioría das linguas presentan unha estrutura de dous ou tres membros.

Sistemas bimembres:

	<i>aquí</i>	<i>aí/alí</i>
danés	her	dér
húngaro	ez	az
ruso	tut	tam

Sistemas trimembres: algunhas linguas románicas, o turco e o xaponés son exemplos de sistemas trimembres

<i>Lingua</i>	<i>Próximo ó falante</i>	<i>Próximo ó oínte</i>	<i>Distante do falante e oínte</i>
Galego ⁵	aquí	aí	alí
Portugués	aquí	aí	ali
Catalán (Valencia)	aquest	aqueix	aquell
Italiano (Toscana)	qui	costì	lì
Xaponés	koko	soko	asoko
Turco	bura-	Şura-	ora-

⁵ No galego (e no castelán) hai unha serie de adverbios de tempo en *-a* (*acá, alá*). A diferenza estriba en que mentres a serie en *-i* indica lugar *en onde*, a serie en *-a* indica lugar *a onde*. No galego ademais hai unha serie en *-o* (*acó, aló*) e unha forma *acoló*. O primeiro par indica unha diferenza de proximidade, mentres que o emprego de *acoló* “se aplica a calquera punto que quede dentro do campo de aí ou de alí, como se ve neste exemplo: *O hórreo tiña a cabeceira aquí e o fondo acolá*” (Álvarez, Regueira e Monteagudo 1986: 423).

Sistemas de máis de tres membros son menos frecuentes. Como exemplo dun sistema cuádruple obsérvase o tlingit (lingua atabascana falada en Alasca):

<i>yáa</i>	“este de aquí mesmo”
<i>héi</i>	“este de aquí preto”
<i>yóo</i>	“aquele de alí”
<i>wée</i>	“aquele moi afastado e xeralmente invisible”

Máis complexo é aínda o sistema do bisaia, lingua falada no sur de Filipinas, que posúe un modelo con seis diferencias décticas (Frei 1944: 115): 1. próximo ó emisor, 2. afastado do emisor, 3. próximo ó interlocutor, 4. afastado do interlocutor, 5. igualmente próximo a emisor e interlocutor e 6. igualmente afastado de emisor e interlocutor.

Mentres que nos sistemas bímembres o criterio determinante é a posición do emisor, nos de máis de dous membros, a posición do interlocutor tamén adquire relevancia.

O feito de existiren sistemas múltiples non implica, necesariamente, que reflectan graos de distanciamento. Hai linguas nas que a oposición se establece entre visible/invisible, coñecido/descoñecido, animado/inanimado, etc. (Frei 1944). Así en kwakwala (lingua india norteamericana) practicamente cada frase nominal está marcada polo seu status visible ou invisible respecto do que fala.

Non sempre hai coincidencia entre o lugar da codificación e o lugar da recepción. De feito, hai situacións contradictorias dende o punto de vista comunicativo. Pénsese en casos nos que o interlocutor non se atopa no mesmo espazo físico có emisor, como acontece na comunicación a distancia, no intercambio epistolar, ou nas chamadas telefónicas. En casos semellantes, unha mesma construción xerará referentes distintos. A comunicación indicadora deberá pagar un prezo pola distancia. Nunha comunicación telefónica, os interlocutores necesitan mante-la interacción recorrendo constantemente a referencias explicitadas no intercambio. Hai que evitar partículas como *así*, *desta maneira*, *aquí*, etc. Na redacción dunha carta ou dunha mensaxe electrónica son as referencias espazo-temporais as que deben sufrir maior restricción no seu uso. A organización do nivel simbólico por parte dos interlocutores debe realizarse continuamente, evitando as marcas indicadoras que necesiten compartila situación. Non é superficial o gasto que hai que efectuar se queremos explicar un *aquí-agora* a un interlocutor distante temporal e espacialmente.

2.3.2. *Deíxe temporal*

Por medio da deíxe temporal codifícase o tempo no que o acto comunicativo ten lugar. De igual modo que na deíxe espacial, hai que ter en conta tanto o tempo de codificación do enunciado como o tempo da recepción, que, como é lóxico, non teñen por qué coincidir. A complexidade da deíxe temporal aumenta polo feito de que o tempo referido non sempre coincide co tempo da enunciación. Isto ocorre na comunicación epistolar. Se recibimos unha carta na que lemos *onte pola tarde choveu moito...*, para que se produza comunicación en sentido estricto necesitamos determina-lo momento (tempo da enunciación) en que se escribiu esa expresión para poder aclararnos respecto ó tempo do enunciado. A indeterminación temporal permanente é a estratexia dominante no seguinte anuncio atopado na parede dunha taberna:

(48) Hoxe non fiamos, mañá si.

O tempo, ó contrario có espacio, tan só pode ser aprehendido nunha única dimensión, polo que dicimos que se trata dunha categoría lineal. Un acontecemento debe vir ordenado nunha secuencia antes, agora, despois doutro. Isto aparece reflectido nalgúñas linguas no esquema pasado-presente-futuro a través de formas verbais (tiven/teño/tereí) ou adverbiais (onte/hoxe/mañá). Pódese falar acerca de algo que ocorre simultaneamente co acto de fala (49), que ten unha extensión que inclúe o momento de fala (50), podemos falar, así mesmo, con referencia ó pasado (51) ou ó futuro (52)

(49) quero tomar un café (agora).

(50) Rosalía vive en Madrid.

(51) a semana pasada estivemos en Lisboa.

(52) esta noite deitarémonos máis tarde do habitual.

Pero a referencia a un tempo pasado pode admitir diferentes graos. Se partimos dun esquema no que distinguimos, a) tempo da emisión (t_1); b) tempo da referencia (t_2) e c) tempo do evento (t_3), en 49 o tempo de referencia coincide co tempo do evento, tal como recolle a seguinte liña

(53)

$$\text{————— } t_2, t_3 \text{ ————— } t_1 \text{ —————}$$

Sen embargo, a representación do pluscuamperfecto en (54) é (55), porque o evento narrado (t_3) pertence ó pasado con referencia a un tempo (t_2) que en si mesmo se sitúa no pasado do tempo da enunciación (t_1)

(54) hai dous anos estiveramos en Lisboa.

(55) ————— t_3 ————— t_2 ————— t_1 —————

Non tódalas linguas gramaticalizan a estrutura ternaria que acabamos de expoñer. O verbo inglés, por exemplo, tan só recolle as dimensións temporais pasado/presente. Para indicar “futuridade” debe recorrer a pezas léxicas adverbiais ou a forma perifrástica con *will/shall*.

Os adverbios temporais constitúen os exemplos paradigmáticos de deícticos temporais. Palabras como *hoxe*, *mañá*, *onte*, *agora*, etc. precisan de información contextual para seren comprendidas. Desde esta perspectiva, *hoxe*, por exemplo, defínese como o día no que ten lugar a enunciación. As linguas posúen un variado conxunto de lexicalizacións para diferenciaren graos de proximidade ó momento temporal da enunciación. O galego diferencia, por exemplo, entre “hoxe”, “mañá”, “onte”, “antonte”, etc. Outras linguas teñen sistemas máis ricos cós do galego. O persa ten palabras independentes para dous días antes e dous días despois de “hoxe”; o ruso e o xaponés distinguen tres e tres; o vietnamita, tres por diante a catro por detrás; o chinantec (lingua amerindia falada en Australia) diferencia catro días por diante e catro días por detrás (Fillmore 1975: 47).

Xunto cos adverbios, como acabamos de ver, en moitas linguas tamén é habitual atopar marcas gramaticais para indicar relacións temporais que os falantes deben introducir en cada unha das súas expresións para caracterizala situación con respecto ó tempo na que esta ocorre. Ademais de morfemas verbais coma os que aparecen no galego, noutras linguas é o sistema prepositivo o que incorpora un elemento de deíxe temporal. En maorí, por exemplo, as preposicións *i* ou *noo* expresan localización simultánea co pasado e *a* ou *hei* expresan localización simultánea co futuro, mentres que *kei* se utilíza para unha localización presente ou futura (Haspelmath 1997: 44-45):

<i>I</i>	<i>te kura ia</i>
a-PAS	a escola el/ela
“El/ela estaba na escola”	

<i>Kei</i>	<i>te kura ia</i>
a-PRES	a escola el/ela
“El/ela está na escola”	

<i>Kei/Hei/Ko</i>	<i>te kura ia</i>
a-FUT	a escola el/ela
“El/ela estará na escola”	

tamén o tagalo conta con preposicións deícticas para marcar referencia futura *sa* ou referencia pasada *noong* (Haspelmath 1997: 45):

<i>sa Lunes</i>	“o próximo luns”
<i>noong Lunes</i>	“o pasado luns”

2.3.3. Deíxe de persoa

Os deícticos de persoa son expresións que codifican información referida ás persoas que interveñen nunha emisión de fala determinada. Na maioría das linguas os elementos lingüísticos que articulan este proceso son os pronomes persoais. Os pronomes persoais son signos baleiros, sen referencia con respecto a unha realidade extradiscursiva. Cada *eu* ten a súa propia referencia. É dicir, como tipo abstracto, os pronomes persoais non teñen asociada unha clase de obxectos. Dada a diversidade (e nalgúns casos complexidade) dos sistemas pronominais, é moi variable a cantidade de factores que poden ser gramaticalizados por eles: idade, status social, distancia física, inclusividade, sexo, respecto, etc.

No momento de caracteriza-lo papel dos interlocutores no esquema comunicativo, coa revalorización das competencias comunicativas de ambos, non tódolos autores establecen unha mesma división no sistema da persoa gramatical. Benveniste (1966) parte dunha dobre oposición: 1) *personalidade*, que enfronta á primeira e segunda persoas coa terceira (por eso chamada non-persoa), e 2) *subxectividade*, que opera só entre as dúas primeiras persoas, mentres o termo marcado é a primeira. Esta concepción foi moi criticada por diversos autores. O aspecto máis espiñento é o do status asignado á terceira persoa. Unha concepción distinta é a de Joly:

Nivel I (espacio)	EU (eu)	NON EU	
		(ti)	(el, ela)
Nivel II (tempo)	<i>eu</i>	<i>ti</i>	<i>el, ela</i>
	persoas interlocutivas		persoa delocutiva

[tomado de Joly 1987: 67]

Para Joly a principal oposición opera no nivel da subxectividade, no eixo espacial, cunha diferenza entre o eu e o non-eu. O eu ocupa o lugar central a partir do que se organizan as demais persoas, pero sempre con relación á primeira.

A división seguinte establécese entre os dous membros do espazo que non é ocupado polo eu, a partir da calidade de *persoa participativa* na inter-

locución. O *eu* non se descobre a si mesmo máis ca na alocución a *ti*; é na palabra intercambiada onde o suxeito se reconece pola relación cos outros.

Para Joly as tres persoas constitúen unha estrutura unificada de comunicación, inda que a terceira persoa sexa a persoa ausente. Aquí radica a principal diferenza con Benveniste. Para este último, a terceira persoa non é a persoa ausente senón que caracteriza a ausencia de persoa.

Hai outros criterios que permiten diferenciar a primeira e segunda persoas da terceira. Por exemplo, en moitas linguas a terceira persoa presenta diferentes formas segundo o xénero gramatical: galego *el, ela*; inglés *he, she, it*; italiano *lui, lei*, etc. Nas dúas primeiras persoas isto é moito menos frecuente: Como exemplo sirva o hebreo moderno que no pronome de segunda persoa, tanto do singular coma do plural, ten diferencias de xénero:

<i>Hebreo moderno</i>	<i>Masculino</i>	<i>Feminino</i>
2ª persoa singular	atah	at
2ª persoa plural	atem	aten

Algo similar pode dicirse do número. Mentres que *elas* parece o plural de *ela+ela+ela...* non é tan evidente que *nós* sexa o plural de *eu+eu+eu...*

Aínda que a maioría das linguas reproducen o esquema de tres persoas e dous números no sistema pronominal, hai exemplos máis variados. No fiji, por exemplo, hai catro distincións de número: singular, dual, paucal e plural, e existen formas alternativas para cada unha das persoas (Clark 1987: 180). A categoría *paucal* refírese a un número pequeno maior de dous. Ás veces confúndese con *trial*:

	<i>Singular</i>	<i>Dual</i>	<i>Paucal</i>	<i>Plural</i>
Primeira persoa (exclusiva)	au	keirau	keitou	keimami
Primeira persoa (inclusiva)	-	kedaru	kedatou	keda
Segunda persoa	iko	kemudrau	kemudo	kemunii
Terceira persoa	koya	rau	iratou	ira

O fiji distingue en tódalas categorías de número agás no singular formas inclusivas e formas exclusivas. Nas primeiras o receptor aparece recollido; nas segundas queda fóra. Isto é moi frecuente en moitas outras linguas. No tronco tupí, por exemplo, constátase esta diferenza nos prefixos pronominais do verbo (Rodrigues 1999: 119).

<i>Lingua</i>	<i>Inclusivo</i>	<i>Exclusivo</i>
Karitiána	iy-	ita-
Awetí	kay-, ti-	ozo-
Iuruna	se-	ulu-
Suruí	pa-	tóy-
Karo	i?-	té?-

Quizais no mesmo galego podemos interpreta-la diferenca entre *nós* e *nosoutros* coma un exemplo de exclusión/inclusión respectivamente.

En linguas como malto, gondi, gadaba (dravídicas), e nalgunhas linguas austronésicas, etc., os pronomes de terceira persoa marcan dous graos deícticos: próximo ó falante e distante (Bhaskararao 1998: 336):

	<i>Próximo</i>	<i>Distante</i>
Masculino singular	iyon	o@n
Masculino plural	iyor	o@r
Non-masculino singular	id(d)u	ad(d)u
Non-masculino plural	iv(v)u	av(v)u

2.3.4. *Deixe social*

As linguas non só codifican as pautas espacio-temporais ou a posición física dos interlocutores nunha situación. As linguas tamén gramaticalizan aspectos relacionados cos roles sociais dos participantes que interveñen no acto de fala, e isto é o que se coñece como *deixe social*. Os exemplos máis estendidos son as formas de tratamento, como os pronomes de intimidade *T(i)* e respecto *V(ostede)*, que están presentes en moitas linguas, os termos de parentesco e os honoríficos.

Os factores que gobernan a conduta no tratamento son tan dispares que é difícil establecer unha teoría xeral. En Xordania, por exemplo, o trazo extralingüístico “levar ou non levar barba”, é dicir, [+/- barba] pode determinar se os adultos masculinos descoñecidos para o falante reciben o termo *sheikh* que caracteriza o destinatario como unha persoa relixiosa.

Moitas linguas europeas teñen unha distinción pronominal entre formas familiares e formas de respecto: galego *ti/vostede*, francés *tu/vous*, alemán *du/sie*, ruso *ty/vy* (Brown e Gilman 1960). Nestas linguas o modelo de operatividade de ambos elementos non sempre coincide; ata pode haber diferencias nunha mesma lingua. Así, en galego, o pronome *T* úsase con iguais para

indicar solidariedade pero o pronome *V* pode usarse para indicar status, respecto, educación, etc. Xa que logo, non é o mesmo utilizar *V* para dirixirse a un superior (poder) ca facelo cun familiar maior (respecto) ou mesmo cun descoñecido (educación). Ademais, pode haber usos simétricos e usos non simétricos das variantes pronominais. No primeiro caso, haberá intimidade (*T*) ou distancia mutua (*V*). Nos usos non recíprocos, un dos interlocutores utiliza *T* reflectindo poder e o outro *V*.

Os sistemas poden ser máis complicados, como é o caso do náhuatl que alomenos sinala as seguintes relacións: a) intimidade, b) formalidade, c) honor (do falante o destinatario) e d) familiaridade.

Non sempre se produce unha asociación entre forma *V* e cortesía e deferenza. En romanés, a forma *dumneata* utilízase frecuentemente con inferiores e polo tanto non representa un caso canónico de respecto (Braun 1988: 43). Nas variedades do portugués do Brasil, *você*, forma *V*, tampouco se considera forma de cortesía, aínda que si o é en Portugal.

Xa que logo, en moitas linguas os falantes deben decidir cómo dirixirse ó seu interlocutor. Por outra parte, hai linguas nas que resulta máis complicado falar dun mesmo ca dos demais. Así, en sari-kaba, lingua falada en Chad, os falantes que se refiren a si mesmos deben usa-lo pronome de primeira persoa en tres ocasións dentro do mesmo enunciado (Grundy 2000).

A importancia da deíxe social é relevante na aprendizaxe de segundas linguas. A *competencia comunicativa* require o dominio das normas sociais que operan nunha cultura determinada e a forma de reproducírense no sistema lingüístico. Se isto é así para calquera lingua, nalgunhas adquire unha importancia notable. Por exemplo, en xaponés, xavanés e coreano, practicamente calquera enunciado codifica información relacionada co lugar ocupado na escala social por cada un dos interlocutores. A deíxe social reflicte o grao de xerarquización dunha sociedade determinada.

Outras formas de tratamento son os termos de parentesco e os honoríficos. Por termos de parentesco, cómpre entende-lo conxunto de expresións que codifican relacións familiares: pai, nai, tío, sobriña, cuñada. Tamén as familias son institucións que reflicten modos e modelos comunicativos xerarquizados. As linguas non codifican as mesmas relacións de parentesco. Por outro lado, a diferenza entre a codificación lingüística ou non dunha determinada relación de parentesco non é superficial. En certas linguas, como o dyrbal, hai un uso diferenciado cos membros da mesma familia e cos que quedan fóra dela (Agha 1994). O termo *honoríficos* refírese a certas formas lingüísticas que son usadas como signos de deferenza cara ó interlocutor (§ 4). Neste sentido, a honorificación constitúe un subsistema da cortesía lingüística. Esta compoñente, a diferenza das estratexias de cortesía atopadas en tódalas linguas do mundo, só está presente nun conxunto reducido

destas, especialmente en linguas orientais coma o xaponés, o coreano, o tibetano, o xavanés ou o tai.

Se todo cambio sociopolítico produce modificacións lingüísticas, isto é especialmente verdade nas fórmulas de tratamento polo seu carácter estereotipado. En Galicia, durante anos, un fillo dirixíase a seus pais utilizando o pronome de respecto, en especial no mundo rural. E isto non só en fillos maiores senón tamén na xente máis nova. Na actualidade este uso está practicamente desaparecido. Nas cidades, apréciase un desprazamento da forma *vostede* pola forma *ti*, que pode verse como unha transformación sintomática das relacións sociais cara á igualdade.

2.3.5. *Deíxe do discurso*

Por deíxe do discurso (ou textual) entendemos o uso de expresións que fan referencia a algunha parte ou a algún aspecto do discurso que conteña ese enunciado (Fillmore 1975: 70). Os falantes necesitan frecuentemente facer referencia ó propio texto por medio de expresións que equivalerían a “estou falando daquela parte que está un pouco máis arriba”. Xeralmente faise referencia a cuestións previas do discurso (“véxase máis arriba” ou “above” en inglés). Neste epígrafe tamén debemos incluí-los chamados *reguladores discursivos* que teñen como función mante-la cohesión textual, *sen embargo, de todos modos, en conclusión*, etc. Sirva como exemplo de deícticos discursivos o seguinte enunciado:

(56) Teño unha boa e una mala noticia para ti. Contareiche primeiro esta e despois aquela.

onde tanto *esta* coma *aquela* se refiren a partes precedentes do discurso, ó denotar unha relación máis próxima ou máis afastada respectivamente. Non debe confundirse a deíxe do discurso coa anáfora. A función deíctica é unha indicación a unha parte do discurso (previa ou posterior). A anáfora, polo contrario, escolle como referente a mesma entidade que algún termo previo introduciu no discurso, como ocorre en:

(57) Chamou Miguel, pero el non tiña nada que ver nese asunto.

onde *Miguel e el* poden considerarse correferenciais e polo tanto manteñen unha relación anafórica.

2.4. Referencia e implicatura: as categorías de Grice e a teoría da pertinencia

As implicaturas constitúen un dos temas máis amplamente formulados e traballados na tradición pragmática. Por implicatura cómpre entender un tipo de inferencia, é dicir, un mecanismo que conecta o que se di co que non se di pero que se sobreentende mutuamente. Seguindo Grice distinguiremos dous tipos de implicaturas, as convencionais e as conversacionais. As primeiras son consecuencia directa do significado dos termos utilizados. Véxase o seguinte exemplo:

(58) Eran emigrantes, *pero* sabían ler e escribir

a implicatura convencional xerada xorde do significado atribuído á conxunción *pero* que introduce un contraste coa primeira parte do enunciado.

Pola súa parte, as implicaturas conversacionais poñen en evidencia a diferenza entre os significados das proposicións (significado natural) e os significados das emisións en contextos reais por parte dos falantes (significado ocasional do falante). Exemplos de implicaturas conversacionais serían os seguintes:

(59) A: estou sen un peso desde hai días

B: ¡pois a bo lado vés!

(mensaxes implicadas: A necesita diñeiro e pídello a B; B non lle deixará os cartos)

(60) A: (entrando na cociña) ¡Que ben ule!

B: nin se che ocorra mete-la man

(mensaxe implicada: A desexa proba-lo plato cociñado)

As implicaturas, por tratarse de inferencias que os falantes realizan na conversa, constitúen un mecanismo fundamental da comunicación humana (§ 1.3). Na maioría dos casos, a través da fala, como reguladora da orde social, organizámo-lo resto das nosas actividades. As múltiples interaccións lingüísticas nas que nos vemos envoltos diariamente fan pensar que debe existir algún procedemento regulador das inferencias, xa que en caso contrario a comunicación sería moi difícil. Segundo Grice (1975), a comunicación humana aséntase en certos postulados que garanten, ou alomenos permiten, a coordinación dos protagonistas. Este autor foi o primeiro á hora de enuncia-lo papel que xogan estes postulados no momento de analizar satisfactoriamente os intercambios nos que se producen. Entre tales postulados, un lugar preponderante ocúpao o chamado *principio de cooperación* (PC), prin-

cipio regulador universal que rexe os intercambios lingüísticos (e non só os lingüísticos) e que se define da seguinte maneira:

Principio de cooperación: Faga a súa contribución conversacional tal como se require, na situación na que teña lugar, a través do propósito ou dirección aceptados no intercambio no que estea comprometido.

Por exemplo, non se respectaría o PC se (62) fose unha resposta a (61):

(61) ¿Que tal estivo onte a festa?

(62) Os animais nacen, crecen, reproducense e morren.

xa que non constitúe unha contribución adecuada. Este principio regulador, que se activa en cada intercambio emisor/receptor, artículase en catro categorías fundamentais divididas nun conxunto de máximas de conversación definidas por Grice (1975) como segue:

a) CATEGORÍA DE CANTIDADE (relacionada coa cantidade de información a proporcionar)

| Máxima₁: faga a súa contribución conversacional tan informativa como sexa preciso, tendo en conta os obxectivos do intercambio.

| Máxima₂: non faga a súa contribución máis informativa do que é preciso.

b) CATEGORÍA DE CALIDADE: Intente que a súa contribución sexa verdadeira.

| Máxima₁: non diga o que crea que é falso.

| Máxima₂: non diga algo que careza de respaldo suficiente.

d) CATEGORÍA DE RELACIÓN

| Máxima₁: sexa pertinente.

(é dicir proporcione a información que considere máis importante para o seu interlocutor)

d) CATEGORÍA DE MODO (relacionada con cómo se di o que se di): sexa claro.

| Máxima₁: Evite a escuridade na expresión.

| Máxima₂: Evite a ambigüidade.

| Máxima₃: Sexa breve.

| Máxima₄: Sexa ordenado.

Estas máximas foron moi criticadas por estaren elaboradas dende unha perspectiva occidental. Certamente, pode dicirse que as categorías de Grice son culturalmente relativas. É coñecido que as culturas non occidentais teñen diferentes camiños para regula-las conversas. Entre os apaches, por exemplo, existe unha máxima conversacional que establece que se debe manter silencio cando a situación é impredecible ou ambigua (cfr. Palmer 1996).

Se partimos de que o falante está cooperando, de que está intentando face-la contribución que require a conversa, no modo e momento apropiados, entón, cando hai un fracaso no cumprimento dunha máxima, o oínte debe determinar qué é o que o falante está intentando transmitir, é dicir, o que está intentando dicir pero que non di.

Calquera das máximas pode ser *violada* ostensiblemente, de maneira que sempre que isto acontece, o falante está indicando ó oínte que non interprete o significado do enunciado ó pé da letra, dando lugar a unha implicatura conversacional. Obsérvase o seguinte intercambio:

(63) A: ¿Que hora é?

B: Acaba de chamarte Ana

podemos concluír que B fai nesta situación un uso intencional do PC (non respecta a categoría de relación), circunstancia que A, polo feito de compartir certo coñecemento do mundo con B, debe recoñecer. Con outras palabras, unha mensaxe como B ou é manifestamente anómala ou intenta facer notar algún sobreentendido adicional. Neste caso, a información transmitida podería ser:

“son cerca das catro porque ambos sabemos que Ana sempre te chama a esa hora.”

As implicaturas mostran que as definicións da comunicación humana asentadas no dualismo forma/significado (realizado nos procesos de codificación/descodificación, por medio dos que os interlocutores fan corresponder certas ideas con certas formas lingüísticas) non son suficientes para explica-lo mecanismo polo cal o oínte chega a comprende-lo que o falante quixo dicir. Non pode explicar, por exemplo, cómo o oínte pode toma-los enunciados indirectos do tipo *un home é un home* (aparentemente unha tautoloxía) ou *é a miña muller pero non é a miña muller* (en aparencia, unha contradicción). E tamén os usos metafóricos ou as ironías da linguaxe.

2.4.1. A teoría da pertinencia

As categorías de Grice supoñen o punto de partida da *teoría da pertinencia* (Sperber e Wilson 1986). Este modelo, que reduce tales categorías a unha

soa, a de relación coa súa máxima “sé pertinente”, considera a pragmática como o estudo dos principios cognitivos xerais necesarios para poder interpretar unha emisión determinada. Malia que as interpretacións poden ser diversas, Sperber e Wilson sosteñen que os seres humanos tendemos a elaboralas máis pertinentes posibles, e isto porque dende un punto de vista cognitivo, os seres humanos prestamos máis atención a uns fenómenos ca a outros.

Para explica-lo seu modelo, Sperber e Wilson (1986: 34) recorren a exemplos coma o seguinte:

(64) Jones comprou o *Times*.

que pode ser interpretado como:

(65) Jones comprou un exemplar do *Times*.

(66) Jones comprou a editorial que publica o *Times*.

Malia que (64) é unha expresión ambigua, se o falante foi relevante, a interpretación normal en circunstancias normais sería (65) e non (66). Isto non quita que poida haber situacións nas que a única interpretación válida sexa (66), por exemplo nunha conversa entre dous empresarios vinculados ó sector da comunicación.

En termos comunicativos, a postura de Sperber e Wilson constitúe un posicionamento claro a favor do *modelo inferencial* citado en § 1.3. Segundo estes autores, o destinatario dunha mensaxe debe facer un cálculo de inferencias a partir dos supostos ou hipóteses cos que conta. Como se aprecia no exemplo (64-66), algunhas destas hipóteses considéranse máis correctas ou verdadeiras ca outras, polo que se establece unha xerarquía que guiará, destinatario dunha mensaxe a establece-la interpretación óptima en cada acto comunicativo. Xa que logo, a diferenza da máxima de Grice “sé pertinente”, para Sperber e Wilson a pertinencia é cuestión de graos. Polo tanto, o *principio de pertinencia* enunciaríase da seguinte maneira (Sperber e Wilson 1986: 158):

Principio de pertinencia: todo acto de comunicación ostensiva comunica a suposición da súa propia pertinencia óptima.

A teoría da pertinencia foi obxecto da atención de moitos pragmatistas. Dada a importancia deste modelo, remitímo-lo lector interesado en coñecelo máis a fondo a algunhas das descrições máis clarificadoras e recomendables sobre el, como Blakemore (1992), Escandell-Vidal (1993) e Yus Ramos (1997). Pola súa parte, Levinson (1989) supón unha das críticas máis notables do modelo, referidas tanto a aspectos concretos como ós trazos xerais deste.

Estructura conversacional e discurso

Conversar é unha actividade expresiva de cooperación. Como falantes, non sempre somos conscientes da relevancia desta actividade na nosa vida cotiá; de feito, consumimos unha parte moi importante do día a día conversando con outros en diversas situacións e sobre múltiples temas. Na maioría das sociedades, a conversa é a actividade que dá forma á estrutura social na que os individuos están inmersos, ademais de se-lo seu produto; por este motivo, foi obxecto de estudio dende distintas perspectivas relacionadas coa socioloxía, como a etnometodoloxía (§ 1.2) para quen a fala espontánea constitúe un modelo para analiza-la estruturación da vida cotiá. Esta é quizais a principal razón pola que é interesante analizar conversas. Aínda que inicialmente foron os etnometodólogos os que se interesaron pola conversa, na actualidade interesa tamén a lingüistas, antropólogos, comunicólogos, analistas do discurso, sociolingüistas (véxase capítulo 10), etc.

Non é esaxerado afirmar que optar por unha vida social implica optar pola conversa como forma de presentación e de interacción. Pero esta actividade non por rutineira é sinxela; como acabamos de dicir, en cada conversa reproducéase un modelo cooperativo para o cal se precisan dúas ou máis persoas que intercambien a palabra e a posición conversacional constantemente e de maneira coordinada. Por outro lado, para diferencia-la conversa doutros tipos de interacción cara a cara tamén cooperativos, como a entrevista, o interrogatorio, a conferencia, etc. debemos ter en conta que a primeira é unha actividade caracterizada pola súa espontaneidade e falta de planificación, que acostuma ter lugar fóra de espazos institucionais específicos (Levinson 1983). En definitiva, cando falamos de conversación estámonos referindo a un microcosmos semiótico interactivo no que o prioritario é respecta-la actividade cooperativa. En certo sentido, trátase dun xogo no que cada interlocutor ten que coñece-las regras que o definen.

Dende a súa aparición a mediados dos anos 60, a análise da conversa (AC) constitúe a orientación teórico-metodolóxica que ten como principal obxectivo dar conta da estrutura, organización e sistematización das conversas cotiás. Antes desta época, para a lingüística a conversa ordinaria carecía de interese e a miúdo era catalogada como caótica e desordenada. Só a

partir do estudio sistemático de gravacións de fala espontánea en interacción se puido comprobar que en realidade detrás de toda conversa hai unha ordeación subxacente, imprescindible para comprendela como tal, aínda que tal vez aínda esteamos lonxe dunha *teoría* da conversa que explique o comportamento dos modelos conversacionais (Searle 1992).

Os estudos pioneiros en AC foron levados a cabo nuns contextos institucionais moi determinados: gravábanse e transcribíanse chamadas telefónicas efectuadas a centros de atención persoal. Posteriormente, os estudos foron derivando cara á análise da fala en contextos menos institucionalizados. A idea xeral que xustificaba este cambio era que os datos que proviñan de contornos non-institucionalizados eran mellores exemplos do funcionamento de certos mecanismos inherentes a toda conversa, como a toma de vez (o intercambio) ou as secuencias de apertura e peche. Sen embargo, contra finais dos anos 70, a investigación volveu novamente interesarse polas situacións institucionalizadas como os mitins, as entrevistas médicas, os procedementos xudiciais, etc. Entre os principios metodolóxicos que moveron a investigación en AC dende os seus inicios destacan, por un lado, a necesidade de usar datos procedentes de fala natural e, por outro, non tomar como guía ningunha asunción teórica determinada. Neste sentido, a AC ten un perfil fenomenolóxico.

De entre os mecanismos inherentes que definen toda conversa e que os falantes seguen de maneira inconsciente, destacarémo-los seguintes:

- quendas de fala
- parellas adxacentes
- secuencias de apertura, transición e peche

Obsérvese o seguinte exemplo⁴:

- 1 A: *ay:: hola **buenos días mire perdone** que o molestemos↓ ¿sabe **dónde** está a estación de autobuses?*
- 2 B: *si: ↓ **tiene que::↑ está lejos de aquí ¿eh?***
- 3 A: *está ¿está lonxe?*
- 4 B: ***tiene que ir por ahí po::r ahí arriba↓.juan flórez↓ ¿sabe dónde es?***

⁴ Este exemplo é un extracto lixeiramente adaptado da transcripción dunha conversa procedente do proxecto de investigación titulado *Formación dun corpus informatizado de fala bilingüe galego/castelán* que se está a realizar na Universidade de Vigo. Aínda que os analistas da conversa acostuman traballar con fala natural, os exemplos utilizados para dar conta da súa estrutura son, en ocasións, estrañamente perfectos e producidos polos intereses do propio investigador. No noso caso, transcribimos escrupulosamente unha interacción real. Pero transcribir escrupulosamente non significa facelo completamente. Toda transcripción é incompleta. Aínda que os métodos de transcripción van sendo mellorados pola propia experiencia investigadora, a riqueza de matices que ten calquera interacción, por breve que sexa, é dificilmente recuperable. Na transcripción interesa tanto o *qué* foi dito canto o *cómo* foi dito, por iso cómpre seguir un conxunto de convencións. No caso que nos ocupa foron as seguintes (para familiarizarse cos procesos de gravación e transcripción, pode consultarse o apéndice de Calsamiglia e Tusón (1999):

- 5 A: é que non somos daquí↓
 6 B: .. **pues tiene que llegar aquí arriba por donde pasan los trolebuses**↓..¿eh?
 7 A: *si::*↓
 8 B: **pasar- subir aquí un poco**↓ ¿eh?.. **y al llegar a la esquina**↑ **a ésta primera no**↓ **a la otra de arriba**↓ <2> **va todo seguido**↓ {[ac]todo seguido↓ todo seguido↓} **así uno::s dos kilómetros o por ahí**↓=
 9 A: =daquela aínda temos que andar↓ ¿non?
 10 B: *si::*=
 11 A: =*bastante*
 12 B: é mellor que collan o::↑ o cinco↓
 13 A:.. e- e ¿**donde** está a parada?
 14 B: .. pois por aí↑ *por esa calle*↑ xa xa están o::s os postes↓
 15 A: .. ¿o cinco temos que coller?
 16 B: *si::* ↓.. o cinco ou o::↑ <3> non sei *si::* {[dc]o catro tamén}↓
 17 C: .. ¿**el cuatro también vale entonces**?
 18 A: .. **si::: el cuatro también vale**↓ <2> **aun me parece que va mejor el cuatro**↓
 19 A: .. vai máis directo ó millor↓
 20 B: {[p]si::} {[f]ya hay letreros allí en la- en las paradas}↓ ¿eh? <2> **pero:: .. yo no sé ahora porque claro yo por esa zona no voy pero**↑ **el cinco pasa cerca**↓ <2>
 21 A: pasa **cerca** e ó [millor non queda xusto]
 22 B:: [pasa **cerca**]=
 23 A: =ó lado
 24 B: no::n ó lado non queda pero::↑.. pero pasa **cerca**↓ <2> **pasa cerca muy cerca**↓ como daquí a:: alí a::: a aquelas esquinas dalá ou **sea**↑.. habrá douscentos metros ou trescentos↓ ¿eh?.. e o catro me parece que pasa máis **cerca**↓.. *pero*↑

A:	inicio de vez polo falante identificado como A
texto en redonda:	fragmento emitido en galego
texto en negriña :	fragmento emitido en castelán
texto en <i>cursiva</i> :	fragmento formalmente posible nas dúas linguas
¿?	entoación interrogativa
↑	entoación ascendente
↓	entoación descendente
:	fala suspendida (alongamento dun son)
..	pausa curta (inferior a un segundo)
<3>	pausa longa, indicada en segundos
=	engranzamento de voces
[inicio de solapamento
]	finalización de solapamento
{ }	segmento afectado polo trazo prosódico definido
()	segmento reconstruído
[ac]	ritmo acelerado
[dc]	ritmo decelerado
[p]	piano (volume relativamente baixo)
[f]	forte (volume relativamente elevado)

- 25 A: .. *vale*↓
 26 B: *eh::*
 27 A: moitas *gracias*↓
 28 B: [(*ale::*)]
 29 C: [{[f]*graci*]as↓ **hasta luego**↓}

A *vez* ou *quenda* é a unidade básica de toda conversa. Cada contribución de cada interlocutor é unha quenda ou vez. No exemplo exposto, as veces aparecen numeradas do 1 ó 29. A estrutura de veces de fala constitúe o armazón sobre o que se asentan os distintos mecanismos conversacionais. Este é o trazo máis salientable de calquera conversa, interacción que ten como estrutura canónica a seguinte: unha persoa comeza a falar, detense, inmediatamente outra toma a palabra, detense, e así durante un tempo indeterminado. Se un dos interactuantes fixese uso da súa vez indefinidamente deixaría de ser unha conversa para converterse nunha forma de conferencia, por exemplo. A duración de cada vez é variable, razón pola que a duración da conversa tamén é variable.

Un dos aspectos máis estudados con relación ás veces é a *alternancia*, é dicir, o intercambio de veces entre os falantes. Sacks, Schegloff e Jefferson (1974) establecen a existencia de técnicas para administra-la vez. Para estes autores as veces mantéñense por unha serie de convencións coñecidas e compartidas polos usuarios. Se ben algunhas destas convencións poden ter un carácter universal, outras están determinadas culturalmente. Por exemplo, a toma de vez debe producirse nos chamados *puntos de transición relevante* (PTR) que constitúen os límites onde a maioría dos intercambios de vez teñen lugar. Estes límites adoitan coincidir con unidades sintácticas máis ou menos completas (no que ó sentido e a modalidade se refire), polo que, dado o coñecemento que teñen os falantes de tales unidades, poden predicir moi certeiraamente cando un cambio de vez pode ter lugar. Así, unha pregunta adoita ser unha indicación de que se vai producir un PTR, de que se vai cede-la vez (veces 1, 3, 4, etc.). Outras expresións interrogativas como as que aparecen nas quendas 2 e 6 teñen a mesma finalidade. Ademais, para delimitar un PTR os interlocutores poden ter en conta tamén elementos paralingüísticos, como a dirección da mirada ou a xestualidade e trazos prosódicos como a entoación (vez 5, por exemplo). Tendo en conta todo isto, o propietario da vez pode elixi-lo participante que debe seguir coa mesma cousa. Outras veces, procédese á autoselección.

Sen embargo, unha mala predicción do PTR pode provoca-la presenza dun *solapamento*, isto é, de fala simultánea, que adoita ser breve. Os intercambios 21-22 e 28-29 presentan solapamento. Despois do primeiro dos solapamentos, o falante que inicialmente tiña a palabra segue coa súa vez (23) sen mediar ningunha pausa.

A tendencia a interrompe-la vez dos demais cómpre analizala dende unha perspectiva intercultural. Tal como recolle Hernández Sacristán (1999) na Europa das linguas románicas o solapamento é moi superior ó que se produce no ámbito lingüístico-cultural do norte de Europa. Comparando secuencias conversacionais do sueco co castelán pódese constatar que nesta última lingua os solapamentos teñen unha incidencia cinco veces superior.

Sirvan como resumo as seguintes regras que operan nas unidades de vez ordenando cada PTR:

1)

- a) Se o falante concede por selección a vez a outra persoa, entón a persoa seleccionada ten o dereito e a obriga de falar e ningún outro ten tal dereito e obriga.
- b) De non existir tal selección, pode darse un proceso de autoselección, e a primeira persoa en falar é a que adquire os referidos dereitos.
- c) Se non opera a autoselección e ninguén toma a palabra, entón o falante actual pode continuar, inda que non ten a obriga.

2)

De non aplicarse a regra 1a ou 1b e se o falante continúa coa palabra (tal como establece 1c), iníciase novamente o proceso 1a-1c ata que se chegue a un novo PTR.

Pero pode ocorrer-la outra alternativa da regra 1c, é dicir, que o falante actual non continúe coa palabra. Neste caso estaremos ante un silencio. Dentro da estrutura das veces é habitual a existencia de silencios que poden ser de varios tipos: un *baleiro*, que coincide cos PTR, un *lapsus* que se establece cando non se aplican as regras 1a, 1b e 1c, e adoita coincidir cun cambio de tema (Gallardo 1990: 284) ou unha *pausa* que xorde cando, non aplicando as regras 1a, 1b e 1c, o falante que ten a palabra deixa de falar de maneira intencionada. Polo tanto, mentres que os ocos e os lapsus só poden ocorrer entre veces, as pausas ocorren dentro dunha quenda.

A conversación artículase mediante as chamadas *parellas adxacentes*. Esta noción refírese a un conxunto de dous enunciados emitidos en determinada sucesión por dous falantes distintos: a presenza dun supón a presenza do outro. En realidade, as parellas adxacentes explican por qué a orde e sucesión das veces non é arbitraria ou caprichosa. A este criterio chámase *pertinencia condicionada* (Levinson 1983) e prevé que cando a primeira parte do par é producida, a vez seguinte consiste nunha emisión esperada, relevante. A maioría da conversa segue unhas pautas deste estilo. Os seguintes son exemplos prototípicos de parellas adxacentes:

1) pregunta-resposta esperada/resposta non esperada

(67) A: .. e- e ¿onde está a parada?

B₁: .. pois por aí↑ *por esa calle*↑ xa- xa están o::s- os postes↓

B₂: ¿e a ti que che importa?

2) ofrecemento-aceptación/rexeitamento

(68) A: estaba pensando en que poderíamos ir xuntos ó cine

B₁: Vale

B₂: teño que estudar toda a tarde

3) saúdo-saúdo/ausencia de saúdo

(69) A: Ola

B₁: ¿Que tal?

B₂: (silencio)

4) petición-aceptación/rexeitamento

(70) A: ¿poderías axudarme a mover este andel?

B₁: Por suposto

B₂: Non

Os exemplos 1 a 4 son modelos de parellas adxacentes con segundas partes pertinentes ou preferidas (B₁) e con segundas partes non preferidas (B₂). Estas últimas supoñen un enfrontamento coas normas sociais establecidas e poñen en risco a propia cohesión social.

Aínda que a estrutura en parellas adxacentes é esencial nunha conversa, non sempre se presenta de forma tan simple. Con frecuencia, aparecen incrustacións, como en:

(71) 1 A: ¿Acompáñasme ó cine esta noite?

2 B: ¿Vas ti só?

3 A: Si

4 B: Vale

ou neste outro exemplo tomado de Wolf (1979[1988]: 210):

(72) 1 A: ¿Viches Miguel?

2 B: ¿Por que? ¿Chegou?

3 A: Si, está aquí desde onte pola tarde

4 B: Non, non o vin

Tanto nun coma noutro caso, a secuencia incrustada (veces 2-3) parece non estar relacionada co argumento conversacional. A súa importancia reside no seu valor para enriquece-lo funcionamento das parellas adxacentes e facelo menos mecánico (Wolf 1979).

En calquera conversa podemos atopar veces que teñen unha función icónico-fática. Son *veces de transición* que serven para mante-la tensión da conversa. Na conversa cara a cara teñen un carácter icónico, é dicir, serven para insistir na natureza dialóxica. Nas conversas telefónicas, destaca a súa función fática, necesaria para indicar ó interlocutor que estamos ó outro lado. Véxase a vez nº 7 da nosa conversa:

- (73) 6 B: .. **pues tiene que llegar aquí arriba por donde pasan los trolebuses** ↓ .¿ eh?
 7 A: *si::* ↓
 8 B: **pasar- subir aquí un poco** ↓ ¿eh?.. **y al llegar a la esquina** ↑ **a ésta primera no** ↓ . **a la otra de arriba** ↓ <2> **va todo seguido** ↓ {[ac]todo seguido ↓ todo seguido ↓ todo seguido ↓} **así uno::s dos kilómetros o por ahí** ↓ =

trátase dunha vez de transición que ten como principal achega facilita-la explicación de B. Ás veces, aparecen expresións carentes de sentido como *mhmm* ou *aha*.

Por último destacarémo-las secuencias de apertura e peche que se dan en cada conversa. Estas secuencias compóñense de veces moi ritualizadas que permiten “negocia-los papeis participativos dos falantes, así como a súa relación social” (Gallardo 1996: 132). Os exemplos prototípicos son os saúdos (primeira parte da vez nº 1 do noso exemplo), as preguntas (segunda parte da vez nº 1 do noso exemplo), as exclamacións (*¡Que ben te vexo!*), ou o que Goffman chamou *recursos seguros*, é dicir, as estratexias de inicio dunha conversa en situacións nas que manterse en silencio pode resultar incómodo: un ascensor, a sala de espera dunha clínica, os compañeiros de asento nun tren, etc. Este constitúe un uso *fático* da lingua que ten como principal función sinala-lo noso compromiso co mantemento da sociabilidade. Algúns destes recursos seguros son iniciar conversas sobre o tempo ou o tráfico nas grandes cidades.

Polo que ó peche se refire, o problema está en identifica-lo primeiro membro dun par programado como par de peche da conversa. Cando este par é completado con éxito, entón o silencio que segue debe ser interpretado como o silencio que informa que xa non hai conversa. As poucas posibilidades de erro na interpretación do final da conversa débense a que normalmente existe unha sección de peche en cada conversa, composta por unidades de pre-peche, como 25 na conversa que tomamos como exemplo e que serven para anunciar que asumimos un final próximo da conversa:

- (74) 25 A: .. *vale*↓
 26 B: *eh::*
 27 A: moitas gracias↓
 28 B: [(*ale::*)]
 29 C: [{[f]graci]as↓ **hasta luego**↓}

O peche recobre as veces 27-29 no que interveñen os tres interlocutores, cun solapamento parcial dos dous últimos. As secuencias de peche máis frecuentes son as despedidas. Neste caso, cómpre un agradecemento previo que efectúan tanto A como C, mentres que a despedida só aparece neste último.

3.1. Análise do discurso

A análise do discurso (AD) constitúe un campo do saber no que converxen diversas disciplinas, lingüísticas e non lingüísticas, que teñen como obxecto de estudio común os discursos e os seus significados. Por discurso entendemos unha práctica social que se articula a partir do uso lingüístico contextualizado (Calsamiglia e Tusón 1999).

Neste sentido, a AD constitúe unha aproximación diferente á lingua en uso. Aínda que dende unha perspectiva ampla, as conversas son un xénero discursivo, esta etiqueta adoita reservarse para outro tipo de textos en tanto que recursos expresivos na súa dimensión oral e escrita: editoriais, programas políticos, informes médicos, mitins, conferencias, anuncios publicitarios, libros de texto, entradas dun dicionario, etc. Ás veces, os termos AD e análise da conversa (AC) son utilizados como equiparables pero para a maioría constitúen dúas aproximacións distintas. Os intereses dunha e doutra son diferentes. Para os analistas do discurso o relevante é a busca da coherencia textual, as regras de cohesión ou as macroestructuras textuais (Brown e Yule 1983; Reboul e Moeschler 1998). Ademais, para os autores que fan (declaradamente) AD, a AC é demasiado limitada, xa que parece excluír da análise o estudio da linguaxe falada máis formal así como a linguaxe escrita.

Tal como acabamos de suxerir, unha boa parte da investigación clásica en AD ten como obxectivo prioritario o que se chama a textura discursiva, isto é, a cohesión e a coherencia textuais e mailos mecanismos da súa produción (regras do discurso). É por iso que os prolegómenos da AD hai que buscalos na lingüística textual que tiña precisamente como principal finalidade pescudar nas estruturas gramaticais dos textos máis aló do dominio da oración.

A cohesión dun texto está constituída polo conxunto de enlaces intratextuais que teñen como finalidade asegura-la súa estrutura interna a nivel superficial. Hai moitos elementos que teñen esta finalidade; por exemplo, a anáfora, as reiteracións, os sinónimos, as elipses, os conectores, os paralelis-

mos, a entoación etc. Vexamos nos seguintes exemplos o funcionamento dalgúns destes mecanismos:

(75) A: ¿Estiveches con *Carme* antonte?

B: Non pero chameina por teléfono.

(76) *As mans do Señorito* tremen entre as follas da tradución da terceira edición do Tratado de Enfermidades dos Nenos, do Dr. Luís Unger, Privatdocent na Universidade de Viena, publicada por José Espasa, sen data. *As mans do señorito* tremen. Pasan por riba da bronquite. *O Señorito* axusta as antiparras e non se detén a le-la marca dun folleto do Dr. Villegas [...] (Anxo Angueira (1999), *Pensa nao*. Vigo: Xerais)

En (75B) o uso do pronome reflicte unha conexión anafórica co nome propio en (75A), mentres que en (76) a cohesión vén determinada pola reitecación dun dos referentes do relato.

A coherencia é a propiedade que define un texto como tal. Podemos facer un paralelismo entre oración e *gramaticalidade* por un lado e discurso e *coherencia* por outro. É dicir, a coherencia é ó discurso algo equivalente ó que é a gramaticalidade á oración. A coherencia ten que ver co significado global do texto aínda que, a diferenza da cohesión, non é unha propiedade inherente dos textos, senón máis ben se trata dunha propiedade mental que agroma durante a produción e comprensión lingüística. Intuitivamente esperamos que un texto teña unha certa continuidade temática ou de sentido e isto é o que se coñece co nome de coherencia textual. Vexámo-los seguintes exemplos:

(77) Aquela mañá o sol saíra ás 6. Cos primeiros raios, Xoana ergueuse da cama e dispúxose a recibi-lo novo día coa mesma ilusión ca tódolos anteriores. Sen embargo, non esquecera que xa non era a mesma despois do que pasara a noite anterior.

(78) Aquela mañá o sol saíra ás 6. O último libro de Angueira é unha novela. París está a 2000 quilómetros da miña casa. O dentista díxome que a semana próxima tería que cambia-la cita.

Mentres que (77) mostra unha estrutura argumentativa e polo tanto un elevado nivel de coherencia, (78) non deixa de ser un grupo de oracións sen ningún fío común. Trátase, xa que logo, dun texto incoherente.

En certa medida cohesión e coherencia son dous fenómenos relacionados; isto é, a coherencia apoia-se na cohesión. Se, en termos xerais, para garanti-la coherencia textual é preciso que o texto presente cohesión, pode haber nun texto sinais de cohesión sen que por iso esteamos ante un texto coherente.

Na actualidade, a aproximación á AC con máis proxección é a análise crítica do discurso (ACD), unha perspectiva investigadora que ten como

principal obxectivo descifrar cómo as relacións de poder, desigualdade, opresión, etc. son practicadas e reproducidas polos textos e a fala no contexto social e político (Fairclough 1989; Martín Rojo e Whittaker 1998; Ribeiro Pedro 1997; Van Dijk 1999). É aí onde a ACD adquire a súa verdadeira relevancia social. O acceso ós discursos non cotiáns por parte dos grupos de poder constitúe precisamente o maior argumento do poder. Pénsese en cómo os profesores controlan o discurso académico, os avogados o discurso xurídico, os facultativos o discurso terapéutico ou os periodistas o discurso dos media.

As orixes teóricas deben buscarse na teoría crítica da Escola de Frankfurt (incluído Habermas), nos pensadores marxistas occidentais, especialmente nas contribucións feitas á teoría da ideoloxía (Gramsci, Althusser, etc.) e tamén no traballo de Voloshínov/Bajtín xa citado. En palabras de Fairclough e Wodak (1997: 271-280), os principios básicos a ter en conta dende a ACD serían os seguintes:

1. a ACD trata de problemas e procesos sociais.

O interese da ACD non estriba no uso da linguaxe en si mesma senón na medida en que tal uso reflicte unha determinada estrutura social.

2. As relacións de poder son discursivas.

Para estes autores, o poder é exercitado e negociado discursivamente, polo que un dos temas que reciben maior atención dende a perspectiva da ACD son as relacións entre os medios e o poder político.

3. O discurso constitúe a sociedade e a cultura.

O discurso constrúe e é construído pola sociedade e pola cultura. A súa relación é dialéctica, xa que cada acto lingüístico contribúe a reproducir e transforma-la sociedade e estas transformacións, pola súa vez, desembocan nunha nova forma de produción discursiva.

4. O discurso realiza un traballo ideolóxico.

As ideoloxías, como modos particulares de representar e construí-la sociedade, reproducense mediante os discursos.

5. O discurso é histórico.

As condicións de produción dun discurso son determinantes para comprendelo. Os discursos sempre aparecen conectados con outros discursos (intertextualidade).

6. A conexión entre o texto e a sociedade é mediata.

As relacións entre as estruturas socioculturais e as propiedades textuais son complexas e están mediatizadas.

7. A ACD é interpretativa e explicativa.

Fronte a moitas outras tendencias, a ACD busca supera-lo nivel da descrición e intenta explica-lo cómo e o porqué do uso da linguaxe.

8. O discurso é unha forma de acción social.

Como forma de acción social, a ACD fai un especial fincapé na transformación dos discurso e os modelos de poder instaurados nas institucións.

A cortesía lingüística

A cortesía lingüística constitúe unha estratexia racional de comunicación utilizada polo falante para evitar situacións de conflito. Trátase dun subsistema dunha forma de comportamento máis xenérico e que podemos etiquetar como comportamento cortés. Ser cortés supón unha práctica determinada por unhas normas sociais que favorecen determinadas interaccións e que sancionan o seu incumprimento. A adquisición e aprendizaxe das linguas son procesos que inclúen tamén a codificación dun sistema normativo de valores que derivará nunha práctica social profundamente ritualizada e que nos permitirá ser competentes comunicativamente. Dada a súa importancia nas prácticas discursivas, a cortesía mantén un papel destacado na organización social.

Todo acto de fala localízase nun *continuum* que vai dende o non cortés ata a cortesía extrema. Fronte á dicotomía enunciado cortés vs. enunciado non cortés, esta perspectiva permite falar de graos de cortesía ou, mellor, de *forza de cortesía*, en clara similitude co concepto forza ilocutiva (Lavandera 1987). Supoñamos que unha persoa quere recupera-los cartos prestados a outra. De entre as moitas posibilidades que tería para facelo, produce algún dos seguintes enunciados:

- (79) Tes que devolverme os cartos que che prestei.
- (80) ¿Poderías devolverme os cartos que che prestei?
- (81) Como sei que es unha persoa cumpridora, agradeceríache os cartos que che prestei.
- (82) Ultimamente estou mal de cartos polo que debería recupera-lo prestado.

calquera falante de galego percibe, tal vez intuitivamente, unha progresión no grao de cortesía. Mentres que (79) sería un exemplo nítido dun acto de fala descortés, mediante (82) o falante recorre a unha petición indirecta, recurso moi usado en moitas linguas como estratexia cortés. Pola súa parte, (80) e (81) percíbense como enunciados nos que o falante pretende suavizar ou mitiga-la súa petición, de xeito que é máis directo o primeiro exemplo có segundo. De entre os factores que temos en conta na elección dun enunciado

entre as distintas posibilidades, cómpre destaca-la distancia social relativa dos interlocutores e as relacións de poder e solidariedade. No exemplo que comentamos, se a persoa que fixo o préstamo mantén unha relación de poder co seu debedor, é moi probable que emita (79); se o debedor é a persoa de máis status (algo máis improbable) unha emisión cortés constitúe o esperable nesa situación.

A cortesía lingüística foi analizada desde distintas perspectivas. Os tres modelos máis relevantes son Lakoff (1973), Leech (1983) e Brown e Levinson (1987). Nas seguintes páxinas describiremos brevemente cada un deles.

Tanto o modelo de Lakoff coma o de Leech toman como punto de partida o principio de cooperación (PC) e as máximas conversacionais de Grice (§2.4). Lakoff (1973) parte de dúas regras de competencia pragmática:

1. Sexa claro
2. Sexa cortés

Na primeira inclúe as máximas de Grice. Se o que se pretende é ser comunicativamente eficaz, é imprescindible que o falante transmita os contidos con claridade para evitar malentendidos. Pero ás veces a dinámica conversacional esixe que realicémo-las nosas contribucións non tanto dunha maneira clara senón máis ben evitando o conflito ou as tensións producidas socialmente e reproducidas no discurso. Neses casos funcionaría a segunda regra de competencia pragmática (sexa cortés), que para Lakoff se organiza en tres regras de cortesía:

1. Non te impoñas
2. Dá opcións
3. Fai que o teu interlocutor se sinta ben. Se amigable

Esas regras de cortesía poden actuar conxuntamente, complementándose pero tamén poden entrar en contradicción. Será a situación social a que determine qué regra ten prioridade en cada momento. A regra 1 “non te impoñas” ten aplicabilidade naquelas situacións nas que hai unha clara diferenza de poder e status entre os interlocutores, situacións nas que é aconsellable utiliza-las estratexias que eviten a imposición. Por exemplo, cando un empregado dunha gran empresa ten que dirixirse ó presidente do consello de administración deberá segui-la regra 1:

(83) Perdoe a molestia, ¿permitiríame facerlle unha pregunta?: ¿coñece vostede a revista *Tempos*?

Na que o falante utiliza segue un patrón ritualizado coa finalidade de mitiga-la intromisión que sempre supón dirixirse a alguén que emprazamos social-

mente nunha situación xerarquicamente superior. Este patrón tamén se caracteriza por restrinxir considerablemente o campo do discurso, a súa temática. Nas mesmas circunstancias có anterior, non sería cortés un enunciado como:

(84) [?]Perdoe a molestia, ¿permitiríame facerlle unha pregunta?: ¿a que piscina vai a súa muller?

A regra 2 “dá opcións” ten aplicación en interaccións nas que o status social dos interlocutores é similar ou queda neutralizado pola situación pero ó mesmo tempo hai ausencia de familiaridade entre eles. Por exemplo, un diálogo como (85) entre dúas persoas que coinciden na cola dun cine e que a penas se coñecen:

(85) A: Tecnicamente, esta película é perfecta.

B: Tal vez, pero algúns críticos prestixiosos afirman todo o contrario.

Neste caso, B evita da-la súa opinión directamente para que a posible contradicción non se vexa como algo persoal que produza conflito entre os interlocutores. É dicir, non se rexeitan, polo menos de maneira explícita, as opcións dos demais.

A terceira regra, “fai que o teu interlocutor se sinta ben”, é apropiada en interaccións entre amigos. Actuar con cortesía, nestes casos, comporta interesarse polas cousas do outro, aprecia-lo sentido das súas intervencións, en definitiva, expresar solidariedade. As regras 1 e 2 poden funcionar conxuntamente. Non así 1 e 3, que semellan ser mutuamente excluíntes.

O modelo de Leech (1983) establece que, ademais do PC (Grice), na análise da retórica interpersoal cómpre falar dun principio de cortesía (PCT) que tamén se articula nun conxunto de máximas e submáximas e que ten como finalidade “manter un equilibrio social e unhas relacións amigables que nos permitan presupoñer que os nosos interlocutores están sendo cooperativos” (Leech 1997: 143). Para este autor, o PCT é necesario para explicar por qué as persoas son a miúdo tan indirectas na transmisión do que queren dicir, aspecto este que non tería solución baixo o PC. Leech analiza a cortesía tomando como referencia a clasificación dos actos ilocutivos de Searle. Analiza eses actos en termos do que supón un custo e un beneficio para os interlocutores. Canto máis cortés é un acto debemos asumir que terá máis custo para o emisor e máis beneficio para o receptor, e viceversa. O propio Leech (1997: 178) proporciona un exemplo dunha relación escalar de custo/beneficio:

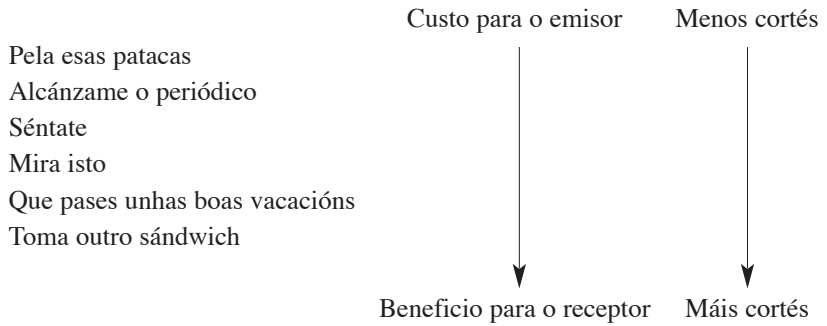

Exemplos típicos de actos con baixo custo para o receptor, e polo tanto intrinsecamente corteses son os comisivos e os expresivos (cortesía positiva, véxase *infra*). Os asertivos tenden a ser neutros con respecto á cortesía, mentres que no caso dos directivos hai exemplos claramente corteses como as invitacións e outros claramente descorteses como as peticións, as ordes ou as preguntas. Nestes casos, é necesario introducir elementos correctores que permitan mitiga-lo custo para o destinatario (cortesía negativa, véxase *infra*). Finalmente, as declaracións, como actos institucionais que son, dificilmente implicarán cortesía. Neste caso, dicimos que a cortesía é irrelevante. Compárese, 86 con 87:

(86) Eu declárovos...

(87) ¿Permitiríadesme que vos declare...?

Podemos formula-lo PCT como segue:

Principio de cortesía: Minimice as expresións descorteses e maximice as expresións corteses

Este Principio descansa sobre as seguintes máximas:

- I) MÁXIMA DE TACTO:
 - (a) Reduza ó mínimo o custo para o *outro*
 - (b) Aumente ó máximo o beneficio para o *outro*

- II) MÁXIMA DE XENEROSIDADE
 - (a) Reduza ó mínimo o seu propio beneficio
 - (b) Aumente ó máximo o seu propio custo

III) MÁXIMA DE APROBACIÓN

- (a) Reduza ó mínimo as críticas cara ó *outro*
- (b) Aumente ó máximo as louvanzas para o *outro*

IV) MÁXIMA DE MODESTIA

- (a) Reduza ó mínimo as súas propias louvanzas
- (b) Aumente ó máximo as súas propias críticas

V) MÁXIMA DE ACORDO

- (a) Reduza ó mínimo o desacordo entre vostede e o *outro*
- (b) Aumente ó máximo o acordo entre vostede e o *outro*

VI) MÁXIMA DE SIMPATÍA

- (a) Reduza ó máximo a falta de simpatía entre vostede e o *outro*
- (b) Aumente ó máximo a simpatía entre vostede e o *outro*

Non tódalas máximas son igualmente importantes. A máxima de tacto é o punto de partida e observala implica unha forte restricción conversacional. Observando con atención a formulación das dúas primeiras máximas, apréciase certa redundancia, xa que aumenta-lo beneficio dos demais implica, na maioría dos casos, aumentar tamén o noso custo. Algo semellante ocorre entre as máximas de aprobación e de modestia. Ademais, dentro de cada par a formulación negativa ten máis peso cá positiva. Isto implica, segundo Leech (1983), que hai unha lei máis xeral que percorre todo o PCT e que podería formularse sinalando que a cortesía negativa, a que consiste en evita-lo desacordo, é unha consideración de maior relevancia cá cortesía positiva, consistente en busca-lo acordo.

Ás veces, varias destas máximas entran en conflito, nese caso prevalece unha sobre a outra. Por exemplo, no seguinte intercambio B non respecta a máxima de acordo polo seu interese en mante-la máxima de modestia:

- (88) A: agradézolle a súa amabilidade; foi vostede unha excelente anfitriona
 B: non, ¡que va!, non diga iso.

Esta relación entre a máxima de modestia e a máxima de acordo funciona de maneira diferente en culturas distintas. Entre os xaponeses, observa-la máxima de modestia está moi ritualizado nas conversas cotiás. Aínda que pareza unha violación da máxima de xenerosidade, os ofrecementos dun xaponés tenden a ser moi comedidos para non caer na ostentación; entre os galegos, e outros occidentais, sen embargo, é dominante a máxima de xenerosidade.

Brown e Levinson (1987) constitúe o modelo de análise da cortesía lingüística máis influínte e probablemente máis controvertido. Para estes autores, que estudaron o fenómeno en culturas e idiomas tan diversos como o tamil na India ou o tzeltal en México, a cortesía ten un status universal e responde a unha forma racional de comportamento. O seu punto de partida atópase no concepto de *face*, imaxe ou cara do sociólogo canadense Erving Goffman, para quen a imaxe é “o valor social positivo que unha persoa reclama efectivamente para si (...) durante determinado contacto” (Goffman 1970: 13). As fórmulas de cortesía, para Goffman, consistirían en breves *rituais interpersoais* de apoio (rituais positivos) ou protección (rituais negativos) da *imaxe*. Para el, cada persoa actuará segundo estes dous puntos de vista:

unha orientación defensiva dirixida á salvación da súa imaxe e unha orientación protectora orientada á salvación da imaxe dos outros. Algunhas prácticas serán principalmente defensivas e outras principalmente protectoras. (Goffman 1970: 20-21).

Segundo Brown e Levinson, en cada interacción comunicativa a nosa *imaxe* (e a dos demais) pode verse ameazada, polo que será necesario introducir elementos protectores que eviten ou mitiguen en boa medida tal ameaza. Seguindo coa diferenza introducida por Goffman, caracterizan a imaxe dende unha dobre perspectiva. Dun lado está a imaxe *positiva* que é a que un individuo ten de si mesmo e que aspira a que sexa recoñecida e reforzada polos outros membros da sociedade. Por outro lado está a imaxe *negativa*, é dicir, o desexo que ten cada individuo de que os seus actos non se vexan impedidos por outros (Haverkate 1994: 18). A cortesía aparece polo desexo de mante-la *imaxe* ante a presenza de *actos de fala ameazadores* desta.

Xa que logo, manifestar cortesía positiva significa interactuar mostrando unha imaxe positiva de nós mesmos, mediante actos de fala que incidan no aprecio e a satisfacción que sentimos polo noso interlocutor. Algúns exemplos típicos son os actos expresivos, tales como os saúdos, os cumpridos, os agradecementos ou as escusas e os actos comisivos que, como se recordará, consisten no compromiso de actuar en beneficio do interlocutor. Pola súa parte, manifestar cortesía negativa comporta protexe-la imaxe negativa do interlocutor, evitando a intromisión nas súas decisións. Fronte a un acto exhortativo como (79), se queremos protexe-la imaxe negativa do noso interlocutor o enunciado (80) será máis adecuado; desta maneira evitamos dar unha orde que tería como consecuencia intervir na súa liberdade de acción. É interesante ter en conta que estes actos, en moitas situacións, poden resultar incómodos para o propio falante. Obsérvese que a estratexia seguida en (80) é a dun acto de fala indirecto (§ 2.1), cunha petición encuber-

ta mediante unha simple pregunta. Para Brown e Levinson estaríamos ante unha estratexia universal de mostrar cortesía lingüística. Pola súa parte, (81) é un típico exemplo de cortesía positiva. A petición prodúcese mediante o recoñecemento dun valor persoal do noso interlocutor, é dicir reforzando a imaxe positiva que el ten de si mesmo. Ademais, co noso agradecemento damos a entender que nós sómo-los beneficiados gracias a unha boa acción do noso interlocutor, o cal reforza novamente a súa imaxe positiva.

Con relación a isto, un dos aspectos máis controvertidos da noción de *imaxe* é a súa consideración como universal, o que entrañaría a posibilidade de reproducir-las diferentes estratexias de comunicación cortés dunha lingua a outra ou, quizais mellor, dun espazo cultural a outro. Sen embargo, hai abundantes exemplos que suxiren unha interpretación máis especificamente cultural ca universal para a expresión e interpretación da cortesía e que conclúen que o modelo de Brown e Levinson ten un sesgo anglocéntrico considerable. Por exemplo, nas linguas eslavas as preguntas que encobren unha petición, tal como (29), debemos analízalas como preguntas reais e non como peticións indirectas (Wierzbicka 1991). A *imaxe* négóciase e constrúese de maneira moi diversa en occidente e en oriente. Neste sentido, a proposta de Brown e Levinson parece totalmente inadecuada se se aplica en sociedades non occidentais, tales como a xaponesa (Matsumoto 1988), a tailandesa (Kummer 1992) a chinesa (Mao 1994), a israelí (Blum-Kulka 1992) a igbo en Nixeria (Nwoye 1992), etc. Por exemplo, na cultura chinesa, o comportamento cortés caracterizaríase por unha dobre tendencia: o falante autodenígrase e asemade mostra respecto polo seu interlocutor (Mao 1994: 463).

En xeral, os falantes de moitas linguas asiáticas deben respectar unhas normas de cortesía moi estritas, consecuencia da forte xerarquización apreciable nas súas respectivas sociedades. No xaponés actual cómpre destaca-lo sistema de honoríficos que obriga os falantes a seleccionaren en cada emisión entre tres posibilidades, neutral, cortés e honorífico (ou supracortés), en función das características atribuídas ó interlocutor. Obsérvense as seguintes diferencias no dominio do léxico verbal (adaptado de Coulmas 1992: 314):

<i>Neutral</i>	<i>Cortés</i>	<i>Honorífico</i>	
Iu	ossharu	mO@su	‘dicir’
Iku	irassharu	mairu	‘ir’
Suru	nasaru	itasu	‘facir’
Taberu	meshiagaru	itadaku	‘xantar’

Por outro lado, esta perspectiva cultural xa foi observada polo propio Goffman, aínda que levada a un extremo maior, cando escribiu que “cada persoa, subcultura e sociedade parecen te-lo seu propio repertorio característico de prácticas salvadoras da imaxe” (Goffman 1970: 19).

Xunto con esta perspectiva social, a cortesía lingüística tamén se ten estudado seguindo unha orientación cognitiva, en concreto dende a xa comentada teoría da pertinencia (Curcó 1998; Escandell Vidal 1998; Jary 1998). Para Escandell Vidal, “a cortesía debe explicarse en termos de coñecemento e, máis especificamente, en termos de *coñecemento adquirido*”. A decisión de se un enunciado é ou non é cortés non é unha decisión que se elabore só a partir de principios racionais de comportamento, senón que debe ser resultado tamén dunha aprendizaxe culturalmente determinada.

Conclusións

Como xa se dixo, a pragmática abrangue un campo de investigacións moi heteroxéneas. Debido á grande amplitude de intereses e orientacións, parece razoable falar de grandes temas na pragmática, xeralmente recoñecidos como parte desta disciplina pola maioría dos autores: presuposición, implicaturas, actos de fala, deíxe, máximas conversacionais, estrutura da conversa, análise do discurso.

Malia os avances significativos das últimas dúas décadas, a pragmática segue sendo un horizonte de expectativas que se organiza, como acabamos de dicir, arredor dunha serie de temas relacionados todos eles cunha teoría do significado máis explicativa cá teoría semántica. De acordo con isto, a pragmática estudia aqueles aspectos do significado que unha teoría semántica non trata. Malia que sobre o papel parece razoable traballar así, na práctica, determina-los límites entre o estudo semántico e o estudo pragmático do significado é bastante problemático. Nun sentido amplo, a semántica ocupárase do estudo do significado descontextualizado, mentres que a pragmática se centraría no significado contextualizado.

Pero aínda quedan moitos puntos por aclarar. En palabras de Levinson (1989: 272) “A cuestión que se establece [...] é a de se a pragmática é a longo prazo unha disciplina esencialmente empírica ou esencialmente filosófica e se a actual falta de integración na materia se debe principalmente á ausencia dunha teoría adecuada e de análise conceptual ou á falta de datos observacionais adecuados, de feito, dunha tradición empírica.”. Aínda que estas palabras teñen xa case 20 anos e malia o avanzado nese tempo, cremos que aínda teñen validez. Por outro lado, non debemos esquecer que estamos ante unha disciplina moi recente que precisa tempo e madurez.

A pragmática centra o seu interese en moitos aspectos da comunicación, tanto dende a perspectiva do falante/emisor como dende a do oínte/receptor. En termos xerais, podemos dicir que este campo do saber pretende analizar e explica-las condicións polas que un falante opta por un sentido sobre os posibles dunha expresión determinada e cómo o interlocutor interpreta tal sentido nunha dirección antes ca noutra.

Nesta introducción quedaron fóra algunhas cousas, especialmente as relacionadas con todo o que ten que ver coas disfuncións discursivas ou comunicativas, que virían se-lo tópico central da chamada pragmática clínica. Do mesmo modo, a penas se falou das interrelacións entre a pragmática e outras disciplinas como a psicolingüística, a sociolingüística ou a antropoloxía lingüística, pero esperamos que o lector poida saca-las súas propias conclusións coa lectura dos capítulos deste libro que recollen esas orientacións.

Exercicios

1. Grave e transcriba fragmentos de conversación nos que aparezan escusas e describa o seu funcionamento. Para iso seleccione interaccións diversas como por exemplo pai-fillo; empregado-xefe; amigo-amigo; profesor-alumno, comprador-vendedor, etc.

2. Indague qué tipo de acto de fala reflicte cada un dos verbos seguintes (pense en contrucións que sexan un vaticinio, unha dimisión, unha loa, unha ameaza, etc.)

- | | |
|--------------|--------------|
| a) vaticinar | f) desanimar |
| b) consentir | g) renderse |
| c) ameazar | h) ceder |
| d) insinuar | i) enxalzar |
| e) loar | k) dimitir |

3. ¿Que tipo de acto ilocutivo se realiza nos seguintes enunciados?

- ¡Fuxe!
- ¡Que ben, noraboa!
- Quedas despedido.
- Desde este momento, presento a miña dimisión irrevogable.
- Síntoo.
- Despois de comer voume poñer con iso.
- A oposición esixe a Cuíña que dimita.
- Declárovos marido e muller.

4. Sinale as expresións deícticas das seguintes secuencias:

- En 1982 o PSOE gañou as eleccións lexislativas.
- Onte foi visto pola rúa que hai detrás da túa casa.
- Estivo onte por aquí aquel home que atopamos na rúa o venres.
- A terra é redonda.
- Galicia perde poboación desde finais do século pasado.
- Galicia perde poboación desde 1885.
- Vostede considérao un escritor de segunda fila.

5. En galego, hai un uso pronominal moi característico da fala de determinadas zonas. Referímonos ó emprego de *o* en casos como a resposta que dá B no seguinte exemplo:

A: ¿Sabe alguén por onde anda André?

B: Aí *o* vén

C: Aí vén

¿Podería explicarse dende a pragmática a diferenza entre a resposta dada por B e a emitida por C? Se é así, ¿cales cre que son os trazos que caracterizarían esa diferenza?

6. Identifique as presuposicións convencionais (semánticas) das seguintes secuencias.

- a) Rematei o artigo do que che falei.
- b) A semana pasada volvemos a Portugal.
- c) Ese compositor non é dos que máis me gustan.
- d) André deixou de fumar.
- e) Esquecín o móbil no ximnasio.

7. Desprácese a unha rúa comercial da súa poboación e elabore unha listaxe que dea conta dos rituais de saúdo que se produzan en diferentes establecementos.

8. Recolla mostras de fala en situacións sociais nas que o silencio resulta incómodo: ascensores, salas de espera, paradas de autobús, etc. e describa os procesos de elaboración discursiva así como as temáticas producidas.

9. Explique a inferencia producida nos seguintes actos de fala indirectos:

- a) A súa cabeza non me deixa ve-la pantalla.
- b) Conviría que marchasedes agora.
- c) ¿Sabes que hora é?

10. A partir dos seguintes exemplos, estableza unha escala de cortesía:

- a. ¿Podes deixarme o coche?
- b. ¿Importaría che deixarme o coche?
- c. Déixame o coche.
- d. Teño o coche estropeado e necesito saír de viaxe.

11. Recolla mostras de textos escritos de distinta procedencia: técnicos, literarios, periodísticos, científicos, etc. e describa e compare os mecanismos cohesivos utilizados en cada un deles.

12. Seleccione fragmentos dun libro de inglés de educación primaria e analice dende a perspectiva da ACD a reprodución dos sistemas ideolóxicos subxacentes na política cultural do inglés: o anglófono como vehículo do desenvolvemento e avance tecnolóxico, o inglés como lingua da modernidade, a lingua inglesa como medio fundamental para triunfar nun mundo globalizado, etc.

Bibliografía comentada

AUSTIN, JOHN L., (1962), *How to do things with words*. Oxford: The Clarendon Press. (Trad. española: *Cómo hacer cosas con palabras. Palabras y acciones*. Barcelona: Paidós, 1981).

Obra que recolle as conferencias nas que o autor expón a súa teoría da linguaxe como forma de acción. Constitúe os alicerces da teoría dos actos de fala.

GRUNDY, PETER (2000), *Doing Pragmatics*, 2ª ed.. Londres: Arnold.

Introducción á pragmática moi pedagóxica, con multitude de exemplos, exercicios e actividades de traballo de grande utilidade para aproveitar na clase.

KASHER, ASA (ed.), (1998), *Pragmatics. Critical concepts*, 6. Vols.. Londres: Routledge.

Trátase da máis completa compilación de traballos sobre pragmática, incluíndo os clásicos da disciplina. A obra dídese en 6 volumes e consta dun total de 14 partes, cada unha delas dedicada a un dos tópicos da pragmática.

LEECH, GEOFFREY N. (1983), *Principles of Pragmatics*. Londres: Longman. (Trad. española: *Principios de Pragmática*. Logroño: Universidad de la Rioja, 1997).

Introducción á pragmática centrada na análise das estratexias de cortesía.

LEVINSON, STEPHEN C. (1983), *Pragmatics*. Cambridge: Cambridge University Press. (Trad. española: *Pragmática*. Barcelona: Teide, 1989).

Malia os anos que leva editada, esta obra continúa considerándose o libro de referencia en pragmática. Centrada tanto na orientación filosófica coma na lingüística, constitúe un modelo de reflexión sobre varias das materias da disciplina. É algo máis ca unha introducción polo que non é recomendable para iniciarse.

MEY, JACOB L. (1993), *Pragmatics. An introduction*. Oxford: Blackwell.

Trátase dunha introducción á pragmática moi recomendable. Redac-

tada de maneira clara e concisa, constitúe unha aproximación orientada cara ós aspectos sociocognitivos que regulan o uso da linguaxe.

— (ed.) (1998), *Concise Encyclopedia of Pragmatics*. Oxford: Pergamon.

Esta enciclopedia parte dunha consideración moi ampla da pragmática, combinando entradas relacionadas cos temas centrais da disciplina con outras claramente periféricas. En cada entrada, feita por un especialista, apréciase un especial coidado en mostrar unha redacción didáctica non exenta de profundidade, suficiente para orientar tanto o iniciado como o especialista que pode amplia-las súas lecturas coas referencias bibliográficas que aparecen ó final de cada unha delas. A obra inclúe o perfil biográfico dos principais representantes da pragmática. O resultado é un traballo utilísimo.

MOESCHLER, JACQUES e ANNE REBOUL (1994), *Dictionnaire encyclopédique de pragmatique*. Paris: Seuil. (Trad. española: *Diccionario enciclopédico de pragmática*. Madrid: Arrecife, 1999).

Completa introducción ás teorías e métodos da pragmática. A diferenza da obra de Mey que acabamos de comentar, este dicionario é obra de unicamente dous especialistas que realizan un grande esforzo para definir con precisión e claridade moitos dos avances que a formulación pragmática proporcionou ó estudio da linguaxe.

SEARLE, JOHN R. (1969), *Speech acts. An essay in the philosophy of language*. Cambridge: Cambridge University Press. (Trad. española: *Actos de habla*. Madrid: Cátedra, 2ª ed., 1986).

Esta obra constitúe o traballo máis relevante da formulación da teoría dos actos de fala, Tal vez por ese mesmo motivo sexa un dos libros máis citados, coñecidos e discutidos no eido da pragmática en xeral.

STILWELL PECCEI, JEAN (1999), *Pragmatics*. Londres: Routledge.

Introducción á pragmática eminentemente práctica na que se explican con moita claridade os conceptos fundamentais da disciplina.

VERSCHUEREN, JEF (1999), *Understanding Pragmatics*. Londres: Arnold.

Introducción teórica á pragmática que adopta un punto de vista sociocognitivo e cultural.

YULE, GEORGE (1996), *Pragmatics*. Oxford: Oxford University Press.

Breve introducción moi orientada para iniciarse na teoría pragmática. A explicación complementase cunha selección de textos dos autores máis relevantes sobre os que se expoñen cuestións para a súa resolución. Recomendable para comezar.

Bibliografía complementaria

- AGHA, ASIF (1994), "Honorification". *Annual Review of Anthropology*, 23, 277-302.
- ALCARAZ VARÓ, ENRIQUE (1990), *Tres paradigmas de la investigación lingüística*. Alcoy: Marfil.
- (1996), "El paradigma de la pragmática" en Cenoz, J. e J. F. Valencia (eds.), (1996), *La competencia pragmática: elementos lingüísticos y psicosociales*. Bilbao: Universidad del País Vasco.
- ÁLVAREZ, ROSARIO, XOSÉ LUÍS REGUEIRA e HENRIQUE MONTEAGUDO (1986), *Gramática Galega*. Vigo, Galaxia.
- AUER, PETER e ALDO DI LUZIO (eds.) (1992), *The Contextualization of Language*. Amsterdam: J. Benjamins.
- BACH, KENT (1999), "The semantics-pragmatics distinction: What it is and why it matters" en Turner (1999), 65-84.
- BACH, KENT e ROBERT M. HARNISH (1979), *Linguistic Communication and Speech Acts*. Cambridge, Mass: The MIT Press.
- BENVENISTE, EMILE (1970), "L'appareil formel de l'énonciation". *Langages*, 17, 12-18. (Trad. española: "El aparato formal de la enunciación" en Benveniste, E., (1977), *Problemas de lingüística general*, II. México: Siglo XXI, 82-91.).
- BERTUCCOLI PAPI, MARCELLA (1993), *Che cos'è la pragmatica*, Milán: Bompiani. (Trad. española: *Qué es la pragmática?*. Barcelona: Paidós, 1996).
- BHASKARARAO, PERI (1998), "Gadaba" en Steever, S. B. (ed.), (1998), *The dravidian languages*. Londres: Routledge, 328-355.
- BILETZKI, ANAT (1996), "Is there a history of pragmatics?". *Journal of Pragmatics*, 25 (1996), 455-470.
- BLAKEMORE, DIANE (1987), *Semantics Constraints on Relevance*. Oxford: Blackwell.
- (1992), *Understanding utterances. An introduction to pragmatics*. Oxford: Blackwell.
- BLUM-KULKA, SHOSHANA (1992), "The metapragmatics of politeness in Israeli society" en Watts, R. J., S. Ide e K. Ehlich (eds.), (1992), *Politeness in Language. Studies in its History, Theory and Practice*. Berlín: Mouton de Gruyter, 255-280.

BLUM-KULKA, SHOSHANA, JULIANE HOUSE e GABRIELE KASPER (eds.) (1989), *Cross-Cultural Pragmatics. Request and Apologies*. Norwood: Ablex Publishing Corporation.

BRAUM, FRIEDERIKE (1988), *Terms of Address. Problems of patterns and usage in various languages and cultures*. Berlín: Mouton de Gruyter.

BROWN, GILLIAN e GEORGE YULE (1983), *Discourse analysis*. Cambridge: Cambridge University Press. (Trad. española: *Análisis del discurso*, Madrid: Visor, 1993).

BROWN, PENELOPE e STEPHEN C. LEVINSON (1987), *Politeness: Some universals in language usage*, Cambridge: Cambridge University Press.

BROWN, ROGER W. e GILMAN, ALBERT (1960). "The pronouns of power and solidarity". In Sebeok, T. (ed.), *Style in Language*. Cambridge (Mass.): MIT Press, 253-276.

BÜHLER, KARL (1934), *Sprachtheorie. Die Darstellungsfunktion der Sprache*. Jena: Gustav Fischer. (Trad. española: *Teoría del lenguaje*, Madrid: Alianza, 1985).

CALSAMIGLIA, HELENA e AMPARO TUSÓN (1999), *Las cosas del decir. Manual de análisis del discurso*. Barcelona: Ariel.

CARNAP, RUDOLF (1956), *Meaning and Necessity*. Chicago: The University of Chicago Press.

CARSTON, ROBYN (1999), "The semantics/pragmatics distinction: A view from relevance theory" en Turner (1999), 85-125.

CHAPPELL, VERE C. (1964), *Ordinary language*, Nova Jersey: Prentice-Hall. (Trad. española: *El lenguaje común. Ensayos de filosofía analítica*. Madrid: Tecnos, 1971).

CLARK, ROSS (1987), "Austronesian languages" en Comrie, B. (ed.), (1987), *The major Languages of East and South-East Asia*, Londres: Routledge, 171-184.

CLYNE, MICHAEL (1994), *Inter-cultural communication at work. Cultural values in discourse*. Cambridge: CUP.

COSERIU, EUGENIO (1955), "Determinierung und Umfeld". *Romanistisches Jahrbuch*, 7, 29-54. (Trad. española: "Determinación y entorno. Dos problemas de una lingüística del hablar" en Coseriu, E. (1967), *Teoría del lenguaje y Lingüística general*. Madrid: Gredos, 282-323).

COULMAS, FLORIAN (1992), "Linguistic etiquette in Japanese society" en Watts, R. J., S. Ide e K. Ehlich (eds.), (1992), *Politeness in Language*.

Studies in its History, Theory and Practice. Berlín: Mouton de Gruyter, 299-323.

CURCO, CARMEN (1998), “¿No me harías un favorcito?: reflexiones en torno a la expresión de la cortesía verbal en el español de México y el español peninsular”. *Diálogos Hispánicos*, 22, 173-209 (número especial editado por Haverkate, H., Mulder, G. e Fraile Maldonado, C., titulado *La pragmática lingüística del español. Recientes desarrollos*).

DURANTI, ALESSANDRO e CHARLES GOODWIN (eds.) (1992), *Rethinking context. Language as an interactive phenomenon*. Cambridge: Cambridge University Press.

ELUERD, ROLAND (1985), *La pragmatique linguistique*. Poitiers: Nathan.

ESCANDELL VIDAL, M^a VICTORIA (1993), *Introducción a la Pragmática*. Barcelona: UNED/Anthropos.

— (1998), “Cortesía y relevancia”. *Diálogos Hispánicos*, 22, 7-24 (número especial editado por Haverkate, H., Mulder, G. e Fraile Maldonado, C., titulado *La pragmática lingüística del español. Recientes desarrollos*).

FAIRCLOUGH, NORMAN (1989), *Language and Power*. Londres: Longman.

FAIRCLOUGH, NORMAN e RUTH WODAK (1997), “Critical Discourse Analysis” en Van Dijk, T. (ed.) (1997), *Discourse as social interaction*. Londres: Sage, 258-284.

FILLMORE, CH. (1975), *Santa Cruz Lectures on Deixis*. Bloomington, Indiana University Linguistic Club.

FONSECA, JOAQUIM (1994), *Pragmática Lingüística. Introdução, Teoria e Descrição do Português*. Porto: Porto Editora.

FREI, HENRI (1944), “Systèmes de déictiques”. *Acta Lingüística*, IV/3, 111-129.

GALLARDO PAÚLS, BEATRIZ (1990), “Discuso y conversación” en A. López García et al. (1990), *Introducción a la lingüística general y aplicada*. Valencia: Universitat de Valencia, 273-298.

— (1996), *Análisis conversacional y pragmática del receptor*. Valencia: Episteme.

GARFINKEL, HAROLD (1967), *Studies in Ethnomethodology*. Englewood Cliffs: Prentice-Hall.

GASS, SUSAN M. e JOYCE NEU (eds.), (1996), *Speech Acts Across Cultures. Challenges to Communication in a Second Language*. Berlín: Mouton de Gruyter.

GOFFMAN, ERVING (1967), *Interaction Ritual, essays on face-to-face behavior*. Nova York, Doubleday. (Trad. española: *Ritual de la interacción*. Bos Aires: Editorial Tiempo Contemporáneo, 1970).

GÓMEZ CABIA, FERNANDO (1998), *Estructura y actualidad del pensamiento de Mijail Bajtin*. Madrid: UAM.

GRICE, HERBERT PAUL (1975), "Logic and conversation" en Cole e Morgan (eds.), (1975), *Syntax and Semantics, 3: Speech Acts*. Nova York: Academic Press, 41-58. (Trad. española: "Lógica y conversación" en Valdés Villanueva, L. M. (ed.), (1991), *La búsqueda del significado*. Madrid: Tecnos, 511-530).

HABERMAS, JÜRGEN (1989), "Was heisst Universalpragmatik" en K. O. Apel (ed.) (1976), *Sprachpragmatik und philosophie*. Frankfurt: Suhrkamp. (Trad. española: ¿Qué significa pragmática universal?" en Habermas, J. (1989), *Teoría de la acción comunicativa: complementos y estudios previos*. Madrid: Cátedra, 299-368).

HASPELMATH, MARTIN (1997), *From Space to Time. Temporal adverbials in the World's Languages*. München: Lincom Europa.

HAVEKATE, HENK (1994), *La cortesía verbal*. Madrid: Gredos.

HERNÁNDEZ SACRISTÁN, CARLOS (1999), *Culturas y acción comunicativa. Introducción a la pragmática intercultural*. Barcelona: Octaedro.

HOLDCROFT, DAVID (1978), *Words and Deeds. Problems in the Theory of Speech Acts*. Oxford: Clarendon Press.

HUTCHBY, IAN e ROBIN WOOFFIT (1998), *Conversation Analysis. Principles, Practices and Applications*. Cambridge: Polity Press.

JARY, MARK (1998), "Relevance theory and the communication of politeness". *Journal of Pragmatics*. 30, 1-19.

JOLY, ANDRÉ (1987), *Essays de Systématique Énonciative*. Lille: Presses Universitaires de Lille.

Kryk, Barbara (1990), "Deixis-a pragmatic universal? En Bechert, J., Bernini, G. e Buridant, C. (eds.), (1990), *Toward a Typology of European Languages*. Berlín: Mouton de Gruyter, 49-61.

KUMMER, MANFRED (1992), "Politeness in Thai" en Watts, R. J., S. Ide e K. Ehlich (eds.), (1992), *Politeness in Language. Studies in its History, Theory and Practice*. Berlín: Mouton de Gruyter, 325-336.

LABOV, WILLIAM e FANSHEL, DAVID (1977), *Therapeutic Discourse: Psychotherapy as Conversation*. Nova York: Academic Press.

- LAKOFF, ROBIN (1973), "The logic of politeness; or, minding your p's and q's". *Papers from the ninth regional meeting of the CLS*. Chicago: CLS, 292-305.
- LAVANDERA, BEATRIZ (1987), "The social pragmatics of politeness forms" en Ammon, U e N. Dittmar (eds.), (1987), *Sociolinguistics: An International Handbook of the Science of Language and Society*. Berlín: Mouton de Gruyter.
- LEVINSON, STEPHEN C. (1989), "A review of Relevance". *Journal of Linguistics*, 23, 455-472.
- LÓPEZ EIRE, ANTONIO (1996), *Esencia y objeto de la retórica*. México D.F.: UNAM.
- LYONS, JOHN (1977), *Semantics*, 2 vols.. Londres e Nova York: Cambridge University Press. (Trad. española: *Semántica*. Barcelona: Teide, 1980).
- MAINGUENEAU, DOMINIQUE (1996), *Les termes clés de l'analyse du discours*. Paris: Seuil. (Trad. portuguesa: *Os Termos-Chave da Análise do Discurso*. Lisboa: Gradiva, 1997).
- MAO, LUMING R. (1994), "Beyond politeness theory: 'Face' revisited and renewed". *Journal of Pragmatics*, 21, 451-486.
- MARTÍN ROJO, LUISA e RACHEL WHITTAKER (eds.), (1998), *Poder-Decir o el poder de los discursos*. Madrid: Arrecife/UAM.
- MORRIS, CHARLES (1938), *Foundations of the Theory of Signs* en Neurath, O., R. Carnap e C. Morris (comps.), *International Encyclopedia of United Science*. Chicago: University of Chicago Press, 719-751. (Trad. española: *Fundamentos de la teoría de los signos*. Bos Aires: Paidós, 1985).
- NERLICH, BRIGITTE (1995), "The 1930s-at the birth of a pragmatic conception of language". *Historiographia Linguística XXII*: 3, 311-334.
- NERLICH, BRIGITTE e DAVID D. CLARKE (1996), *Language, action, and context: the early history of pragmatics in Europe and America, 1780-1930*. Amsterdam/Philadelphia: John Benjamins.
- NIETO BLANCO, CARLOS (1997), *La conciencia lingüística de la filosofía*. Madrid: Trotta/Fundación Marcelino Botín.
- NWOYE, ONUIGBO G. (1992), "Linguistic politeness and socio-cultural variations of the notion of face". *Journal of Pragmatics*, 18, 309-328.

- PALMER, GARY B. (1996), *Toward a Theory of Cultural Linguistics*. Austin: University of Texas. (Trad. española: *Lingüística cultural*. Madrid: Alianza, 2000).
- REBOUL, ANNE e JACQUES MOESCHLER (1998), *Pragmatique du discours. De l'interprétation de l'énoncé à l'interprétation du discours*. Paris: Armand Colin.
- RECANATI, FRANÇOIS (1981), *Les Énoncés performatives*, Paris, Minuit. (Trad. Inglesa: *Meaning and Force*. Nova York: Cambridge University Press, 1987).
- RIBEIRO PEDRO, EMILIA (org.), (1997), *Análise Crítica do Discurso*. Lisboa: Caminho.
- RODRIGUES, ARYON D. (1999), "Tupí", en Dixon, R. M. W. e Aikhenvald, A. Y. (eds.), *The amazonian languages*. Cambridge: CUP, 107-124.
- SACKS, HARVEY, EMMANUEL A. SCHEGLOFF e GAIL JEFFERSON (1974), "A simplest systematics for the organization of turn-taking for conversation". *Language*, 50, 4, 696-735.
- SEARLE, JOHN R. (1975), "Indirect Speech Acts" en Cole, P. e Morgan J. L. (eds.), (1975), *Syntax and Semantics*, vol. 3: *Speech Acts*. Nova York: Academic Press, 59-82. (Trad. española: "Actos de habla indirectos". *Teorema*, VII/1, 1977, 23-53).
- (1976), "A classification of illocutionary acts". *Language in Society*, 5, 1-23. (Trad. española: "Una taxonomía de los actos ilocutionarios" en Valdés Villanueva, L. M.(ed.) (1991). *La búsqueda del significado*, Madrid: Tecnos, 449-476).
- SEARLE, JOHN R., ET AL. (1992), *(On) Searle on conversation*, Amsterdam/Philadelphia, John Benjamins.
- SPERBER, DAN e DEIRDRE WILSON (1986), *Relevance. Communication and Cognition*. Oxford: Blackwell. (Trad. española: *La Relevancia. Comunicación y procesos cognitivos*. Madrid: Visor, 1994).
- STALNAKER, R. C (1974), "Pragmatic Presuppositions" en Rogers, A., B. Wal e J. P. Murphy (eds.), *Proceeding of the Texas Conference on Performatives, Presuppositions and Implicatures*. Washington: Center for Applied Linguistics, 135-148.
- STILES, WILLIAM B. (1981), "Classification of intersubjective illocutionary acts". *Language in Society*, 10, 227-249.
- TEN HAVE, PAUL (1999), *Doing Conversation Analysis. A Practical Guide*. Londres: Sage.

- TODOROV, TZVETAN (1997), "Por qué Jakobson y Bajtin no se encontraron nunca". *Revista de Occidente*, 190, 120-155.
- TURNER, KEN (1999) (ed.), *The semantics/pragmatics interface from different points of view*. Oxford: Elsevier.
- VAN DIJK, TEUM A. (1999), "El análisis crítico del discurso". *Anthropos*, 186, 23-36.
- VALDÉS VILLANUEVA, LUIS ML. (1991), *La búsqueda del significado*. Madrid: Tecnos.
- VERSCHUEREN, JEF; ÖSTMAN, JAN-OLA e BLOMMAERT, JAN (1995), *Handbook of Pragmatics. Manual*. Amsterdam: J. Benjamins.
- VERSCHUEREN, JEF (1995), "Linguistic pragmatics and semiotics". *Semiotica*, 104-1/2, 45-65.
- VOLOSHINOV, VALENTIN N. (Bajtín) (1929), *Marksizm i filosofiya yazyka: Osnovnye problemy sotsiologicheskogo metoda v nauke o yazyke*. Leningrado: Priboi. (Trad. española a partir da traducción inglesa: *El signo ideológico y la filosofía del lenguaje*. Bos Aires: Nueva Visión, 1976).
- WIERZBICKA, ANNA (1991), *Cross-Cultural Pragmatics. The Semantics of Human Interaction*. Berlín: Mouton de Gruyter.
- WITTGENSTEIN, LUDWIG (1922), *Tractatus Logico-Philosophicus*. Londres: Routledge e Kegan Paul. (Trad. portuguesa: *Tratado Lógico-Filosófico/Investigações Filosóficas*. Lisboa: Fundação Calouste Gulbenkian, 1995).
- (1953), *Philosophische Untersuchungen/Philosophical Investigations*. Oxford: Basil Blackwell. (Trad. portuguesa: *Tratado Lógico-Filosófico/Investigações Filosóficas*. Lisboa: Fundação Calouste Gulbenkian, 1995).
- WOLF, MAURO (1979), *Sociologie della vita quotidiana*, Roma: L'Espresso. (Trad. española: *Sociologías de la vida cotidiana*. Madrid: Cátedra. 1988).
- YUS RAMOS, FRANCISCO (1997), *Cooperación y relevancia. Dos aproximaciones pragmáticas a la interpretación*. Alacant: Universidade de Alacant.
- ZAVALA, IRIS M. (coord.) (1996), *Bajtin y sus apócrifos*. Anthropos/Editorial de la Universidad de Puerto Rico.

Capítulo 12

SEMÁNTICA

Esperanza Morales López
Universidade da Coruña

Introducción

A semántica é unha das subdisciplinas ou áreas de investigación da lingüística que ten por obxecto o estudo do significado. Sen embargo, dicir isto non é moi clarificador, xa que o termo *significado* foi unha das nocións máis ambiguas e difíciles de definir das linguas humanas. Ademais, cando mirámo-los diferentes autores que se preocuparon deste obxecto de estudo, observamos que non todos proveñen do campo da lingüística, senón que, na súa maioría, se adscriben a disciplinas tan diversas como filosofía, lóxica, filoloxía, psicoloxía, teoría da comunicación, semiótica e antropoloxía, entre outras. ¿Cal é a causa desta diversidade? Unha resposta atopámola no feito de que o significado é a parte da lingua que está en conexión cun gran número de realidades humanas; e realidades tan diversas como a sociedade, a historia, o pensamento, a cognición, a información, a cultura e, sobre todo, a comunicación. Isto quere dicir que co estudo do significado situámonos nun nivel tan interdisciplinario que, para comprender esta noción en toda a súa complexidade, necesitamos saír dos límites tradicionais da lingüística.

Unha das posibles vías para comprender qué é o significado pode ser, como di Lyons (1977: cap. 2), partir da conexión que existe entre *significado* e *comunicación*. Comunicar implica a transmisión de información dun interlocutor a outro: información ou descrición do mundo ou realidade extralingüística; información sobre nós mesmos, as nosas emocións, sentimentos, etc.; sobre as nosas intencións ou as intencións dos demais; e sobre as relacións sociais ou culturais entre os diferentes grupos sociais. Esta diversidade de información que se pode transmitir na comunicación humana sería equivalente ós diferentes xeitos de entende-lo termo *significado*. De todas estas posibilidades, o obxecto de estudo atribuído tradicionalmente á semántica foi o significado entendido como transmisión de *información descritiva* ou *factual sobre o mundo*. Os outros tipos de significado serían obxecto doutras subdisciplinas da lingüística, como a pragmática ou a análise do discurso.

Vexámo-lo seguinte exemplo para entende-la diferenza entre o significado de tipo descritivo ou factual e o que estudarían outras áreas da lingüística; supoñamos un fillo que está sentado no sofá vendo a televisión e que

lle di a súa nai o seguinte: “mamá, ¿sabes que teño sede?”; entón esta levántase e tráelle un vaso de auga. O fillo aparentemente informou a súa nai dun estado persoal seu, o feito de “ter sede”; sen embargo, súa nai entendeuno como unha petición e accede a cumprila, compracendo así a seu fillo. Atopámonos, polo tanto, cun significado explícito, que é o que literalmente comunica o fillo, e, ademais, cun significado implícito, que é a intención do fillo de que súa nai lle traia algo para satisfacer a súa sede; esta segunda intención é a que recoñeceu a nai. O primeiro tipo de información, o explícito, sería obxecto da semántica e o segundo tipo, o da intención do falante, estudaríao a pragmática (capítulo 11). Ademais, nunha expresión como a que formula o fillo hai outros tipos de información: a familiaridade que se dá na relación nai-fillo (a través do trato de ti á nai) e un certo grao de cortesía na expresión que emprega o fillo (o termo “sabes” e a entoación descendente da expresión funcionan como *atenuantes* da petición que fai o fillo). É dicir, estes elementos achegan tamén información de tipo social e cultural que nos ofrece luz sobre aspectos diversos como a interacción social entre individuos con roles sociais determinados ou sobre o principio de cortesía.

O significado a partir das diferentes teorías semánticas

Para comezar a defini-lo significado desde a perspectiva semántica, necesitamos preguntarnos cómo se inicia o proceso de significación nas linguas humanas (ben sexan linguas orais ou de signos). En primeiro lugar, os falantes asignan un significado a determinados sinais, converténdose así estes sinais nos distintos signos dunha lingua dada. A partir de aquí, prodúcese as diferentes combinacións de tales signos segundo unhas normas específicas, co fin de emitir mensaxes máis complexas; estas regras de combinación van constituí-lo sistema ou a gramática de tal lingua. Deste xeito, desde o punto de vista da significación, atopámonos co significado dos signos que constitúen as unidades lingüísticas mínimas (as palabras) e o significado que provén da combinación de tales signos formando expresións complexas (as oracións).

O signo lingüístico é así a unidade mínima das linguas humanas, e sobre esta unidade base, constitúese o resto das unidades do sistema. Para Saussure (1915), o signo lingüístico componse de dous elementos básicos, o *significante* e o *significado*; o primeiro sería a imaxe acústica que ten o falante do feito físico (a emisión dunha serie de sons) e o segundo constituiríao a imaxe mental que o falante ten dun determinado obxecto ou entidade da realidade. Con esta definición do signo como unha operación binaria, o que fai Saussure é simplificar-la definición tradicional sobre o proceso de significación proposta xa polos lóxicos medievais: “as voces (ou palabras) designan as cousas mediante os conceptos” (*vox significat [res] mediantibus conceptibus*). Segundo esta definición medieval, actualizada por Ogden e Richards (1923) no seu coñecido *triángulo da significación*, o signo non constitúe unha operación de dous termos senón de tres: o *sinal* (o *significante*, na proposta saussuriana), o *concepto* (a representación mental que nós facemos das cousas ou das entidades da realidade) e a *cousa* (ou a entidade) da realidade (véxase a figura 1). Vemos, pois, que Saussure non fai senón suprimi-lo vértice superior do triángulo; con este feito, móstrase coherente cos postulados da metodoloxía estruturalista que el propón, pero que, como veremos máis adiante, vai ser criticable desde outras posicións teóricas.



Figura 1

Na tradición filosófica, o status ontolóxico diferente que se deu ó vértice superior deste triángulo, o concepto, e a relación desta noción co resto das compoñentes do triángulo constituíron a orixe de dúas posicións ben coñecidas sobre o proceso de significación: o *realismo* e o *nominalismo*.

Realismo designa, en xeral, a posición teórica que manteñen os que cren na existencia obxectiva dos conceptos ou ideas. Pola contra, nominalismo é a posición defendida por quen nega esa existencia obxectiva de tales constructos mentais; admiten, como moito, un certo proceso de abstracción na operación de significar a partir do seguimento de certas leis psicolóxicas. De ningún xeito aceptan a existencia de conceptos obxectivos, non mentais e independentes da conciencia e da linguaxe humana como afirman os realistas; o único que existen son os individuos e as entidades particulares. Un dos nominalistas máis radicais é o medievalista Ockam quen afirmaba que non existía ningunha operación intermedia entre os nomes e as cousas que estes designan: “os nomes son meras frechas que apuntan ás cousas”.

Á posición realista adscribese Frege, un dos lóxicos máis importantes de finais do século pasado e principios deste, autor de varias das propostas teóricas máis importantes que contribuíron a definir mellor a noción de significado. O traballo de Frege non só foi importante para a semántica senón tamén para a matemática, a lóxica e a filosofía da linguaxe. En dous artigos, titulados “Sobre o sentido e a referencia” (1892a) e “Sobre o concepto e o obxecto” (1892b), atópanse as distincións de sentido e referencia, uso e mención, e, finalmente, o concepto de presuposición (ó que non me vou referir aquí porque será tratado no capítulo dedicado á pragmática), que van ser claves para entender qué é o significado, como veremos na alínea seguinte.

Entre os nominalistas máis destacados deste século poderíamos citar Wittgenstein, a partir do seu traballo *Investigacións filosóficas* (1958). Para este autor, responde-la pregunta sobre qué é o significado dunha palabra ou oración non é unha tarefa primordial da filosofía. O único que importa é determinar cál é o seu uso nos infinitos *xogos da linguaxe* que constitúen a actividade comunicativa (1958, e 66). Afirmacións deste tipo e outras semellantes conducen ó presuposto de que “a análise semántica dunha lingua natural non ten prioridade sobre a análise pragmática, na orde lóxico-conceptual, senón xustamente á inversa” (Acero, Bustos e Quesada 1982: 177).

Dentro xa da disciplina da lingüística propiamente dita, o estudio do significado vai ligado a cada unha das escolas máis importantes deste século: estruturalismo, distribucionalismo americano, xenerativismo, funcionalismo e cognitivismo. Brevemente, vexamos a seguir os principais presupostos destas escolas.

O estudio do significado ten na metodoloxía *estructuralista* dous camiños claros: por unha banda a semántica estrutural europea, centrada na análise dos *campos léxicos*; e, por outra, as posicións americanas sobre o significado influenciadas pola doutrina psicolóxica do conductismo.

A partir da noción saussureana de sistema, comeza en Europa o interese polo estudio do significado das palabras considerándoo tamén como unha organización sistemática, fronte ó estudio illado que propiciaran as investigacións filolóxicas anteriores. A estrutura de tal armazón semántica vén determinada, como no resto das unidades do sistema, polos tipos de relacións existentes nunha lingua: as de tipo paradigmático e as de tipo sintagmático. Así, as diferentes unidades que constitúen un determinado campo semántico relaciónanse tanto coas unidades que funcionalmente poderían ocupa-lo seu mesmo lugar no sistema (relacións paradigmáticas) como coas unidades coas que aparecen na cadea (relacións sintagmáticas).

Sen embargo, ó compara-los sistemas semánticos das linguas, obsérvase que non sempre hai equiparación de termos entre uns sistemas e outros para designa-la mesma realidade. O que se observa en cada lingua selecciona un subconxunto semántico do total das distincións de significado posibles.

As posicións do *estructuralismo americano* non resultaron tan fructíferas coma as dos seus homólogos europeos precisamente pola radicalidade e o antimentalismo das propostas dun dos seus mellores lingüistas, Leonard Bloomfield. Para este autor, o significado dunha palabra redúcese ó estímulo que fai obter unha resposta determinada no receptor. Se esta resposta queda reforzada pola repetición, levarase a cabo a asociación entre o nome e o estímulo. Ante tal presuposto a crítica xorde de maneira clara. É evidente que unha parte do noso comportamento lingüístico está determinado polos condicionamentos sociais ligados ó éxito e ó fracaso, pero é moi dubidoso que todo o significado dunha lingua se refira a este tipo de situacións, sen que sexa posible postular ningún tipo de operación mental no proceso de significación. En consecuencia, a teoría conductista sobre o significado, como sinala Lyons (1977: cap. 5), non proporcionou ningunha definición global e satisfactoria sobre esta noción.

A *gramática xenerativa* comezou sendo (e, sen dúbida, aínda segue sendo en parte) unha teoría sintáctica que se resistiu sempre a darlle primacía ó significado das linguas. Chomsky non realiza unha definición explícita da noción de significado e o seu interese por este aspecto da linguaxe reside en

dar conta de en qué momento e de qué xeito a compoñente semántica entra en acción co conxunto da súa teoría. Se esta ten como obxectivo básico explicita-la gramática innata do falante para xerar oracións estruturalmente ben formadas na súa lingua, a compoñente semántica será a responsable de explicar, por unha banda, se unha oración dada é semanticamente axeitada e, por outra, explica-las diferentes interpretacións semánticas ligadas a unha posible ambigüidade estrutural. En consecuencia, a semántica que xorde desta teoría lingüística está ligada ó significado da oración e á análise compoñencial das unidades que compoñen o lexicón dunha lingua; gracias a esta análise compoñencial será posible determina-las restriccións semánticas na combinación das unidades na oración.

Nos anos setenta, a liña semántica que xorde desta teoría, denominada *semántica xenerativa*, pretendeu equipara-la estrutura profunda desta teoría lingüística á representación semántica, a partir dun inventario universal de compoñentes de sentido. Esta análise compoñencial levada ás súas últimas consecuencias supuxo en realidade a morte mesma da semántica xenerativa como posibilidade teórica viable sobre o estudo do significado, pola imposibilidade mesma de levar a cabo tal obxectivo.

Por *funcionalismo* enténdese a posición sobre o significado que xorde a partir das ideas do antropólogo Malinowski e, máis tarde, do lingüista Firth. O primeiro deles, nun artigo maxistral de 1930, propón a partir da súa experiencia como investigador de culturas indíxenas que o significado nestas culturas non pode entenderse desligado da acción humana. A linguaxe para este autor é un *modo de acción* e non un mero instrumento de transmisión do pensamento. Con isto, o significado só pode ser estudado como unha parte integrante do seu contexto de situación.

Co termo *cognitivismo* designámo-la corrente da semántica que inician Lakoff e Johnson (1980), Lakoff (1987) e Fillmore (1982, 1985), entre outros, na década dos oitenta, influenciados polas investigacións de Eleanor Rosch, no campo da psicoloxía experimental, así como tamén pola influencia da antropoloxía de Sapir e Whorf, e incluso do funcionalismo anteriormente citado. Para tódolos autores citados, o significado nas linguas non é algo autónomo, cun funcionamento que teña que ser explicado só no interior mesmo do sistema lingüístico, senón que está indisolublemente ligado ás nosas realidades física, psicolóxica e cultural. A esta posición, polo fructífera que está resultando na actualidade para o estudo do tema que nos ocupa, dedicámoslle unha ampla atención nas páxinas que seguen.

Nas alíneas seguintes pretendemos apunta-los conceptos teóricos máis destacados das teorías semánticas expostas e que cremos son fundamentais para entender na actualidade esta noción.

As nocións de sentido e referencia

Frege distingue nos nomes dúas funcións semióticas diferentes: a *referencia*, que indica o obxecto que é denotado por tal signo; e o *sentido*, que representa o modo particular de ser denotado ese determinado obxecto. Así, seguindo o exemplo que el mesmo nos propón, as expresións “o luceiro da alborada” e “o luceiro vespertino” refírense ambas ó mesmo obxecto (o planeta Venus), polo que teñen a mesma referencia (ou referente), pero cada unha delas ten un sentido diferente. É dicir, estas dúas expresións preséntanno-lo planeta Venus desde unha perspectiva distinta: a primeira expresión dinos de Venus que é a estrela que máis tarda en desaparecer ó amencer e a segunda que é a primeira que vemos no ceo ó atardecer.

Igualmente, esta diferenza de sentido podemos observala entre expresións de linguas diferentes que denotan o mesmo obxecto. Por exemplo, en galego, as expresións “arco da vella” e “arco iris” correspóndense cos termos portugueses “arco-da-velha”, “arco-íris”, “arco-de-deus”, “arco-celeste” e “arco-da-chuva”. En español corresponderíanse coa expresión máis frecuente de “arco iris”, aínda que tamén se emprega a de “arco de San Martín”; en catalán “arc de San Martí”; en inglés “rainbow” (“o arco da chuva”), e en francés “arc de la pluie” (“o arco da chuva”) e “arc-en-ciel” (“arco no ceo”); é dicir, vemos como un mesmo referente da realidade pode presentarse nas linguas amosadas por medio de sentidos que ás veces coinciden, pero que ás veces son diferentes.

Estes exemplos permiten dármolos conta tamén de que o proceso de tradución dunha lingua a outra non é, a maioría das veces, unha operación literal; máis ben, traducir supón case sempre un traballo máis complexo porque hai que pasar do sentido dunha lingua ó sentido doutra. Cada lingua, pois, pode nomea-los mesmos referentes da realidade baixo perspectivas de significación distintas; e isto dáse moito máis entre linguas de familias distintas e pertencentes a culturas diferentes.

A novidade e a importancia de Frege ó propor defini-lo significado desde as dúas operacións semióticas mencionadas radica en que, por vez primeira, distínguese entre as nocións de significado e concepto. O significado, definido a partir do sentido e da referencia queda, deste xeito, diferenciado

da operación mental da conceptualización. Os conceptos constitúen todo o que pode ser pensado pola mente humana (polo tanto son universais), mentres que os diferentes sentidos son específicos dunha lingua determinada; poderíamos dicir que estes constitúen parte do pensamento universal que selecciona unha lingua. Sen embargo, este conxunto de sentidos vai coincidir parcialmente, en maior ou menor medidas, con aquelas coas que se atopa histórica ou culturalmente máis próxima.

Se retomámo-lo exemplo anterior sobre o “arco da vella”, observamos que os sentidos varían; pero na selección realizada nas linguas amosadas pódense observar dous polos: por unha banda, unhas formas orientan o seu sentido cara á interpretación mítica de tal feito (“arco iris”, “arc de Sant Martí”, etc.); por outra banda, ofrécesenos sinxelamente o fenómeno desde a súa perspectiva física (“rainbow”, “arco-da-chuva”, etc.).

Paralelas ás nocións de sentido e referencia, outros investigadores utilizaron os pares *intensión/extensión* e *connotación/denotación*. Desde o punto de vista lóxico, a intensión dun termo sería equivalente ó conxunto de propiedades que comparten os membros ós que se aplicaría; a extensión sería a clase de cousas ou entidades mesmas que incluíría o citado termo. No tocante ó par connotación/denotación, introducido por Stuart Mill, corresponderíase respectivamente cos anteriores, é dicir, coas nocións de sentido e referencia. Sen embargo, outros autores fóra do ámbito filosófico (por exemplo, os estudosos da crítica literaria) atribúen á noción de connotación un valor diferente; nestes casos, connotación sería sinónimo de significado emotivo ou afectivo e poderíamos facelo corresponder coa noción que cuñou Frege (1892: 54) da *representación* asociada a un termo: a imaxe interna que temos dos referentes formada a partir de recordos de impresións e de actividades realizadas. Incluso poderíamos facelo corresponder tamén coa noción de *cadro semántico* de Fillmore, tal como el mesmo suxire (1985: 224); a este último concepto referirémonos máis adiante.

Como aspecto final desta alínea, referímonos de maneira breve á segunda das distincións realizadas por Frege, porque contribúe tamén a clarificar a noción de significado que estamos definindo. Trátase das nocións de *uso* e *mención*. Con estes dous termos, estamos aludindo a unha característica peculiar das linguas humanas que consiste na capacidade para referirse a si mesmas, constituíndose así o que se denominou a súa función metalingüística ou reflexiva.

Nos exemplos seguintes,

- (1) A Sabela non lle gusta Xan.
- (2) A Sabela non lle gusta o nome de Xan.

observamos como, no primeiro caso, a referencia do nome “Xan” é un individuo da realidade coñecido por Sabela; sen embargo, no segundo exemplo, a referencia xa non é unha realidade extralingüística, senón o feito lingüístico mesmo. Dicimos en (1) que facemos un “uso” habitual das expresións lingüísticas, a de referirnos á realidade que se sitúa fóra da linguaxe; e en (2) facemos “mención” da linguaxe porque a referencia é a mesma linguaxe.

Significado proposicional

Coa distinción que propón Frege do significado en dúas funcións diferenciadas, o sentido e a referencia, podemos xa entender mellor qué queremos dicir coa expresión de que un signo (ou un nome) ten significado. Sen embargo, para completa-la nosa comprensión de cal é o significado que estudia a semántica, necesitamos referirnos tamén ó significado doutra das unidades clave das linguas, a oración.

¿Que é e en que consiste o significado da oración nunha lingua calquera? Dicimos que un falante, cando emite unha oración declarativa, está realizando un acto de fala que describe un estado de cousas ou un feito da realidade; por exemplo un estado de cousas como “correr”, “estar durmido”, “nevar”, etc. Desde o punto de vista do significado, afirmamos que unha oración deste tipo transmite un determinado *contido proposicional* (ou, de maneira máis simple, contén unha *proposición*).

Para levar a cabo a descrición dun feito da realidade calquera, a proposición consta de dous elementos básicos, o *predicado* e os distintos *argumentos*. O predicado sería aquela parte da proposición que se refire á acción, ó estado ou ó cambio de estado que se tenta describir; os argumentos serían as distintas entidades que participan ou que interveñen en tal estado de cousas; estes argumentos poden ter diferentes papeis ou roles que son as diferentes *funcións semánticas* dos argumentos (AXENTE, PACIENTE, RECEPTOR, EXPERIMENTANTE, ORIXE, META, FORZA e INSTRUMENTO, entre as máis importantes).

Vexámo-los exemplos seguintes para ilustrar máis claramente en qué consiste unha proposición e a súa diferenza respecto á noción de oración:

- (3) O porteiro abre a porta coa chave.
- (4) A porta ábrese coa chave.
- (5) A porta ábrese.
- (6) A chave abre a porta.

Nos catro casos atopámonos con diferentes oracións que transmiten un mesmo contido proposicional porque remiten a un mesmo estado de cousas: a acción de que alguén abre algo cun determinado instrumento. Trátase así

do predicado ABRIR (expresado a través do verbo *abrir*), que require a intervención de tres entidades; estas tres entidades constitúen os distintos argumentos do predicado, e as súas funcións semánticas correspóndense coas de AXENTE, PACIENTE e INSTRUMENTO. Un predicado con tres argumentos constitúe un predicado *triádico* ou de valencia triple (un predicado cun argumento sería *monádico* e con dous *diádico*).

Sen embargo, a pesar de que os catro exemplos mencionados en (3)-(6) transmiten o mesmo contido proposicional, non se trata de oracións de significado completamente idéntico. Cada unha delas está ofrecendo unha perspectiva diferente do mesmo estado de cousas que describe. O exemplo (3) preséntano-la acción con tódalas entidades que interveñen nela e dunha das maneiras máis frecuente de presentárno-la información na cadea falada: situando o AXENTE na posición máis relevante ó principio da oración e coincidindo coa función sintáctica do suxeito. Nos exemplos (4) e (5), o PACIENTE da acción queda resaltado na función de suxeito; nestes exemplos, o AXENTE desaparece da escena e o instrumento pode ser opcional na súa aparición. Finalmente, no exemplo (6) céntrase a atención no INSTRUMENTO ó converterse en suxeito da oración.

Nestas oracións vemos que, aínda que o significado proposicional coincide en todas elas, o falante, cando decide usar un tipo ou outro de construción sintáctica nun acto comunicativo concreto, non o está facendo aleatoriamente. O falante, dependendo da súa intención comunicativa, elixirá unha determinada construción e non outra. Con isto estará achegando outros tipos de significado, que xa non son obxecto da semántica.

Recoñecer este feito (é dicir, que hai outras dimensións diferentes da noción de significado ca aquela á que nos referimos cando falamos de significado proposicional) é moi importante para entende-lo significado na súa totalidade; implica tamén recoñecer que o significado entendido exclusivamente desde a perspectiva estudada pola semántica supón abordar só unha pequena dimensión de toda a súa complexidade.

Relacións de sentido

Na alínea 3 explicabamos cómo as nocións de sentido e referencia propostas por Frege constituían dúas distincións clave para comezar a entender con máis claridade a noción que nos ocupa neste capítulo, a de significado. Un aspecto que necesitamos ter en conta, ademais, á parte da noción de sentido, é a relación de contido que se establece entre as unidades lingüísticas. A idea da existencia de certas relacións de sentido entre as unidades dunha lingua é, nun sentido amplo, paralelo ó termo *campo semántico* da semántica estruturalista. Un campo semántico constituiríao un sistema de termos léxicos interrelacionados polo sentido.

De entre as relacións de sentido que os semantistas distinguiron destacan en xeral as seguintes: *antonimia*, *hiponimia*, *sinonimia*, *polisemia* e *homonimia*. Vexamos agora, de maneira breve, cada unha destas relacións.

A *antonimia* definiuse como a relación que se dá entre dous termos léxicos que se opoñen no seu significado. Sen embargo, é necesario precisar que a realidade non é tan sinxela como esta definición presupón, xa que nos atopamos con diferentes tipos de oposición entre as unidades lingüísticas. Así, os opostos *doce/amargo* e *home/muller* son antónimos, pero con matices distintos; o primeiro par constitúeno dous antónimos *graduables* e o segundo dous antónimos *non graduables*. O significado dos termos *home* e *muller* implica a división da realidade que denotan en dous subconxuntos complementarios, de tal xeito que a negación dun implica a afirmación do outro. Sen embargo, isto non ocorre con *doce* e *amargo* porque o seu campo de significación inclúe unha gradación; deste xeito, o espectro de significado non queda dividido como no exemplo anterior en dúas partes opostas, senón nunha gama maior de posibilidades; así, podemos dicir que “o iogur está doce” implica “o iogur non está amargo”, pero non sempre “o iogur non está amargo” implica “o iogur está doce”; podemos dicir nestes casos tamén que “o iogur está ben de azucre”.

A *hiponimia* é a relación que se establece entre un termo máis específico (ou *subordinado*) e outro máis xeral (ou *superordinado*); así, *roubar* sería un hipónimo de *coller*; *can* un hipónimo de *mamífero*; *chirimiri* un hipónimo de *chuvia*. Para expresa-la relación contraria utilizámo-lo termo *hiperó-*

nimo. A conexión entre sentidos que a hiponimia representa demostra que o vocabulario das linguas constitúe unha estrutura xerárquica, onde o significado duns termos se inclúe no doutros de contido máis xeral.

A *sinonimia* é a relación de sentido que se establece entre os termos que teñen a mesma referencia, pero non necesariamente o mesmo sentido. No caso de que atopemos palabras nas que coinciden tanto a referencia como o sentido, dicimos que estamos ante termos *completamente* sinónimos; por exemplo, *neveira* e *frigorífico*, ou *lavavaixelas* e *lavapratos*. Sen embargo, o máis frecuente nas linguas é atopar sinónimos nos que se coincide na referencia, pero non no sentido. En consecuencia, a diferenza de significado que se achega neste segundo caso de sinónimos consiste nunha maneira distinta de presentar ese obxecto ou entidade da realidade. Así, serían dous sinónimos deste segundo tipo os exemplos de Frege que presentamos máis arriba: “o luceiro vespertino” e o “luceiro matutino”; ambos teñen un sentido distinto, pero a substitución dun polo outro non altera o contido referencial. Igualmente, serían sinónimos, en certos contextos, os termos *inmigrante* e *traballador ilegal*, pois, aínda referíndose ó mesmo tipo de persoas, preséntanas desde ópticas diferentes: na primeira dunha maneira neutra socialmente falando e na segunda engadindo quizais certas implicacións xenófobas.

A *polisemia* consiste na posibilidade de que un mesmo termo léxico inclúa varios sentidos e incluso varias referencias. Xunto coa polisemia, tradicionalmente tense considerado o fenómeno da *homonimia*; este sería equivalente ós casos nos que a diferenza de sentidos é debida á converxencia fonética dos termos en cuestión que, en épocas pasadas da historia da lingua, eran palabras distintas.

Así, considérase un caso de polisemia os distintos significados da palabra *escola*: o sentido de “edificio onde se realiza a educación dos nenos”, o da “institución educativa das primeiras etapas do ensino” ou ben o sentido de “a continuación da obra de pensamento ou ciencia dun autor determinado nunha serie de discípulos que expanden as súas ideas ou teorías”. En tódolos casos trátase de significados relacionados porque tanto o seu sentido como a súa referencia podería incluírse dentro do mesmo campo semántico.

Un exemplo de homonimia constituirían as palabras *banda* “fita de tea que se leva cruzada sobre o peito, desde o ombreiro ata o costado oposto, como insignia dalgún cargo ou honra” e *banda* “conxunto musical de instrumentos de vento e percusión” ou tamén “cada unha das dúas partes de certas cousas”. Segundo o Dicionario de Corominas, o primeiro provén do francés antigo *band*, *bind* “faixa ou cinta” (que conservamos a través do francés antigo) e os diferentes significados da segunda palabra *banda*, do termo gótico *bandwo* “grupo ou manda, lado”. O único criterio para distinguir entre poli-

semia ou homonimia parece se-lo coñecemento da historia etimolóxica da palabra ou palabras en cuestión. Este feito, sen embargo, pode ser importante para o historiador da lingua ou para o filólogo que coñece as orixes da súa lingua, pero quizais é de pouca importancia para o falante común dunha lingua. De aí que certos autores (entre eles Lakoff e Johnson 1980) cuestionen a improductividade de face-la distinción entre ambas relacións de sentido no estudio das linguas tanto desde a perspectiva sincrónica coma do uso que os falantes comúns fan da súa lingua.

Significado e categorización humana

A afirmación que fixemos na introducción de que aborda-lo estudio do significado é unha tarefa multidisciplinar queda corroborada tamén polo tema que imos tratar nesta nova alínea. A operación de asignar significado ós sons ou ós xestos, que constitúen a base física das linguas, está intimamente relacionada con outra das operacións da cognición humana, a da categorización da realidade en unidades discretas.

O ser humano accede ó coñecemento da realidade que o rodea a través da parcelación desa realidade nunha serie de unidades ou tipos de unidades, denominadas *categorías*. Desde o punto de vista dos estudiosos do coñecemento humano, a pregunta que xurdiu sempre é se estas categorías (e, por extensión, o significado das unidades lingüísticas) son unha construción da mente humana ou, pola contra, a súa determinación e delimitación ten a súa base na experiencia real.

A doutrina filosófica do realismo (á que nos referimos máis arriba), coa súa particular posición sobre a natureza dos conceptos (denominados tamén *universais*), pretendía ser unha resposta filosófica a esta problemática. Como xa explicamos, para os realistas os conceptos tiñan unha realidade independente da experiencia física; a coñecida posición de Platón sobre a existencia dun mundo independente onde se situaban as ideas é un exemplo claro da súa posición realista, unha das máis radicais.

Desde a posición estruturalista (e máis tarde tamén o xenerativismo), o significado das palabras non vén dado por ningunha relación destas unidades co mundo físico nin tampouco con outras facultades cognitivas da mente. O significado dunha unidade da lingua simplemente se determina polo seu valor coas outras unidades do sistema coas que entra en oposición. Así, desde esta posición, se observámo-lo significado dos termos de cor nunha lingua dada, a asignación de contido a cada un dos termos que constitúen este subsistema léxico é consecuencia dunha división arbitraria do espectro cromático: o alcance da significación de, por exemplo, *branco* e *negro* en galego dependerá das outras cores das que dispoña esta lingua: vermello, azul, etc.; sen embargo, o alcance do contido de *branco* e *negro* vai ser menor

nestas linguas ca na lingua *dani* (de Nova Guinea), onde só existen estes dous termos para designar todo o campo cromático.

Nas últimas décadas, esta concepción do significado como unha operación autónoma respecto a outras realidades humanas foi criticada por certos investigadores. Por exemplo, desde a psicoloxía cognitiva volveu cuestionarse este tema proponendo novos camiños para a súa explicación.

Os defensores desta última posición consideran que a delimitación das categorías lingüísticas, lonxe de ser unha operación exclusivamente interna á facultade da linguaxe e ás linguas, demostra a interrelación destas con outras facultades cognitivas, así como coa realidade sociocultural que comparten os falantes de tales linguas.

No que respecta á relación con outras facultades cognitivas, o caso dos termos de cor é un exemplo paradigmático. Fronte á posición estruturalista, que consideraba a división arbitraria do campo cromático como unha proba que corroboraba a hipótese da autonomía do sistema lingüístico da realidade extralingüística, os cognitivistas conseguen demostrar neste mesmo caso precisamente o contrario. Así, Berlin e Kay (1969), despois de numerosos experimentos e análises interlingüísticas nunha gran variedade de linguas, chegan á conclusión de que a variedade tan grande de termos de cor que os estruturalistas atribuían ás diferentes linguas non é tanta como se pensaba. Demostran que, a pesar da variedade, tódalas linguas posúen un inventario mínimo de termos de cor, que denominan *cores básicas* ou *focais* (op. cit. 4). Entre estas produciríase, ademais, unha gradación xerárquica; deste xeito, se unha lingua ten dous termos de cor (o *dani*, ó que xa aludimos), estas cores van se-lo branco e o negro; se ten tres, o terceiro vai se-lo vermello; se ten catro, este pode ser ben o verde ou ben o amarelo; se ten cinco, engádese o azul; cando existen seis termos, o que adoita aparecer é o marrón; e cando unha lingua ten sete termos para designa-la cor, obsérvase que o que aparece como novo é un dos catro seguintes: morado, rosa, laranxa ou gris.

branco		verde		morado
				rosa
	< vermello <		< azul < marrón <	
negro		amarelo		laranxa
				gris

No total, pois, once termos que estes autores demostran que aparecen con esta xerarquía nas linguas que analizan. Este resultado lévaos á conclusión de que a existencia desta xerarquía cromática nas linguas ten que interpretarse á luz de certas características cognitivas comúns na percepción da cor nos seres humanos. Polo tanto, teríamos un exemplo de cómo o signifi-

cado lingüístico está constringido por outra capacidade cognitiva, a percepción das realidades físicas.

Así mesmo, os autores que se adscriben á posición cognitivista consideran que o significado semántico non pode concibirse desconectado do coñecemento xeral que temos sobre o mundo (este denomínase “coñecemento enciclopédico”, a partir da proposta de Fillmore 1982 e 1985). Por exemplo, o significado que en Galicia se ten de termos léxicos como *carballo* ou *eucalipto* necesita comprenderse entretecido cunha das realidades galegas: a abundancia de eucaliptos en Galicia a pesar de non ser unha variedade autóctona, a loita dos ecoloxistas por causa da degradación do chan que producen estas árbores fronte á defensa desta variedade que fan os poderes públicos, a necesidade de recupera-la variedade autóctona do carballo, etc. Para a posición cognitivista sobre o significado, o que sucede cando recoñecemos-lo significado destas palabras é que activamos tamén un *cadro de coñecemento* que inclúe información contextual dunha realidade sociocultural concreta; este cadro de coñecemento non precisa circunscribirse ós límites exclusivos dunha soa lingua, porque pode ser compartido por outros grupos de falantes cos que se coincida culturalmente ou cos que se comparta esta realidade específica (por exemplo, poida que noutras partes do planeta haxa tamén este mesmo problema ecolóxico).

Estes cadros de coñecemento que o falante activa cando produce ou comprende unha mensaxe demostran, para os cognitivistas, que o significado está intimamente conectado coas realidades cultural e social dos falantes; polo tanto, o significado semántico non é totalmente intrínseco á lingua, como postulaba a posición clásica do significado, senón que máis ben só pode ser comprendido en relación co contexto que o xerou. A hipótese de Malinowski (1930) segue estando de plena actualidade (véxase máis arriba a referencia a este autor).

Outro dos aspectos que depende da realidade cultural que rodea a lingua é a extensión da referencia das palabras; é dicir, a problemática de cómo determinan os falantes dunha lingua os obxectos ou as entidades que van constituír unha única categoría. Segundo a posición clásica, que provén xa de Aristóteles, esta operación levábase a cabo a partir do cumprimento dunha serie de propiedades necesarias e suficientes; así as entidades que non satisfacían algunha das tales propiedades quedaban excluídas da categoría en cuestión; isto implicaba, pois, que os límites entre as categorías eran claros e clara tamén a delimitación das propiedades que debían cumprir.

Estes requisitos son fáciles de delimitar nos casos de termos de entidades abstractas ou científicas como *cuadrado* ou *triángulo* (respectivamente, unha figura de catro lados iguais, ou de tres lados iguais ou non), pero non sucede así no caso das unidades léxicas que designan referentes reais; por

exemplo, obsérvase a dificultade que ás veces teñen os falantes en distinguir entre unha *árbore* ou un *arbusto*. Como modo de ofrecer unha resposta a esta dificultade de delimitar moitas das categorías da realidade, a psicóloga Eleanor Rosch (1977, 1978) postula que a adscrición das diferentes entidades a unha categoría dada faise a partir dun modelo abstracto que se considera o mellor representante desta categoría e que se denomina *prototipo*. Os trazos máis sobresañtes deste prototipo constitúen o seu *estereotipo*.

O proceso psicolóxico que seguen os falantes para chegar a determinar cál é o prototipo dunha categoría baséase nas seguintes premisas: a) as propias características físicas e cognitivas dos falantes: por exemplo, o caso anterior que explicamos de cómo a selección dos termos de cor parece deberse á propia percepción fisiolóxica do ser humano; b) a experiencia que rodea os falantes: o prototipo de *ave* para un falante das linguas peninsulares non vai ser unha avestruz, pola sinxela razón de que non é un animal do noso hábitat natural; no seu lugar, serao un modelo semellante a un pardal, un canario, unha pomba ou un paxaro de características semellantes; e c) a realidade sociocultural á que os falantes pertencen: así, o prototipo dunha *anciá* non vai se-lo mesmo para quen viva no mundo rural ca para quen viva nunha cidade relativamente grande; no primeiro caso, quizais o noso modelo seguirá sendo o dunha persoa vestida de negro e ata cun pano na cabeza; no segundo caso, prescindiríamos de ambos trazos.

Sen embargo, debido á conexión do modelo prototípico e o estereotipo coas realidades culturais, ambas nocións non presentan características fixas e inamovibles; pola contra, cambian a medida que o fan as realidades culturais e sociais dunha comunidade ou cultura determinadas. Pénsese, por exemplo, en cómo foron cambiando o prototipo e o estereotipo dunha categoría como *ama de casa* ó longo dos últimos vinte anos. Este cambio obsérvase de maneira moi evidente na publicidade que ten como destinataria este tipo de muller (anuncios de produtos de limpeza, de coches ou de electrodomésticos, por exemplo).

Estructuras imaxinativas de significado: metáforas e metonimias

Figuras retóricas como a metáfora e a metonimia foron amplamente estudias pola retórica clásica e a teoría literaria, considerándoas como recursos decorativos que o autor literario emprega na realización da súa obra. Sen embargo, a presenza tan abundante destas figuras no discurso cotián levou a Lakoff e Johnson (1980) e Lakoff (1987), dous dos principais autores cognitivistas, a postular-la hipótese de que non se trata de meros adornos poéticos ou literarios, senón que son máis ben dúas das maneiras de funcionamento do noso sistema conceptual. Noutras palabras, o que estes autores defenden é a proposta de que unha das mellores vías de acceso ó coñecemento da realidade é a través da creación constante de metáforas e metonimias, non só na lingua literaria, senón tamén na conversa cotiá e en calquera tipo de discurso público (publicidade, discurso político, medios de comunicación, etc.).

Por exemplo, na conversa cotiá podemos atopar unha expresión metafórica como a seguinte, que unha nai lle dirixe ó fillo: “es un porquiño”, coa intención cariñosa de advertilo de que é un pouco sucio (Sperber e Wilson 1992). ¿Por que a nai elixiu esta estrutura imaxinativa no canto da correspondente expresión denotativa? Sen dúbida, porque a primeira reflicte mellor o significado que ela quere transmitir. Así mesmo, con bastante frecuencia, na conversa recorreremos ó uso de expresións metonímicas; por exemplo, dicimos que se poxaron dous *picassos* ou que se sorteou un *twingo*; nestes casos, por economía lingüística, substituímo-la obra dun autor ou a marca dun coche polo autor e o coche mesmos.

Se consideramos máis concretamente o caso da metáfora, o uso tan frecuente que dela facemos mostra precisamente que un dos modos de actuación do pensamento humano é a través das operacións imaxinativas. Nunha metáfora vemos que se transfiren as características do termo figurado ou *dominio de orixe* no termo real ou *dominio meta*. No exemplo anterior de Sperber e Wilson, a transferencia imaxinativa que se realizou é a atribución a un neno dun dos trazos máis estereotípicos do porco, o de ser sucio.

Dúas son as características que, en xeral, se observan na creación metafórica das linguas humanas. En primeiro lugar, a tendencia á categorización

das realidades abstractas e do pensamento en termos baseados na experiencia física ou humana. Así, como sinalan Lakoff e Johnson (1980), unha das creacións metafóricas máis frecuentes nas linguas é a utilización do espacio físico para expresar sentimentos ou actitudes persoais: “estou afundido” ou “subiu de categoría na empresa”; e tamén a de atribuír ás operacións abstractas calidades físicas: “o contido deste libro é duro de pelar” ou “as súas palabras están baleiras de contido”.

En segundo lugar, outra característica do emprego da metáfora é que non só aparecen de xeito illado, senón que frecuentemente se crean constituíndo estruturas complexas de significado. Deste xeito, permiten a comprensión completa de determinado campo conceptual abstracto en termos doutro campo de natureza máis concreta. Vexámo-los seguintes exemplos que aparecen recollidos en Ferro Ruibal (1996: 54ss.): “marchar vento en popa”, “quere mete-lo mar nun puño”, “estar sempre ó remo”, “hai mar de fondo”, “a marea non agarda por ninguén”, “botar auga no mar”, “facer regos na auga”, etc. En todos estes casos, estamos atribuíndo moitas das calidades ou características do mundo do mar a certas realidades humanas ou feitos da vida menos concretos.

Conclusiones

Ó longo de todo o capítulo, tentamos definir unha das nocións máis complexas da lingüística, a do significado. A súa atención non só foi obxecto de estudiosos da linguaxe, senón de moitos outros investigadores: filósofos, psicólogos e antropólogos, entre outros; así mesmo, tentamos mostrar, aínda que de xeito bastante breve, a diferente visión que sobre o significado tiveron as teorías lingüísticas deste século. A conclusión á que se pode chegar neste estado actual da investigación é que a parte do significado que abarcaría a denominada disciplina ou subdisciplina da semántica cubriría só unha mínima aproximación de toda a complexa armazón do proceso de significación das linguas humanas; para completar este proceso necesitamos recorrer ós estudos que hoxe nos ofrece a pragmática entendida nun sentido moi amplo. Entre os problemas que nos pareceron cruciais para unha primeira aproximación á subdisciplina da semántica están os seguintes: a división do significado nas dúas operacións semióticas de sentido e referencia; a noción de proposición; as relacións de sentido entre as unidades léxicas dunha lingua; as conexións entre o significado e o proceso cognitivo da categorización; e a gran frecuencia da utilización das estruturas metafóricas e metonímicas na linguaxe cotiá.

Exercicios

1. A partir da definición dada de sentido e referencia, diga cáles dos seguintes grupos de expresións teñen distinto sentido:

- a) París / a capital da Torre Eiffel / a cidade que pintaron os impresionistas.
- b) Sen embargo / non obstante.
- c) Vehículo / coche.
- d) ¿Tes lume? / ¿tienes fuego? / do you have light?

2. Explique a diferenza de sentido que se establece nas seguintes oracións do mixteco (unha lingua de Centroamérica –Lakoff 1987: 313) e nas oracións correspondentes do galego:

a) *Híyaà-de* *sini-yúku*
 estar-situado cabeza-outeiro
 está no alto do outeiro

b) *Hindi-ri* *nuu-maría*
 estar-eu cara-María
 estou diante de María (mirándoa á cara)

3. Especifique qué tipo de valencia ten cada un dos seguintes predicados, especificando tamén os diferentes papeis semánticos:

- a) Chover.
- b) Cocíñar.
- c) Durmir.
- d) Adormecer.
- e) escoitar.

4. Analice a diferente distribución de funcións semánticas nas seguintes oracións e, a partir de aquí, explique a diferenza de significado que achega cada unha delas:

- a) O Goberno expulsou os inmigrantes que cruzaron o estreito nunha lancha.
- b) Expulsouse os inmigrantes que cruzaron o estreito nunha lancha.
- c) Os inmigrantes que cruzaron o estreito nunha lancha expulsáronos.

5. Explique a relación de sentido que se dá entre os seguintes pares de palabras:

- a) Mozo / Vello.
- b) Ave / Paxaro.
- c) Meter / Sacar.
- d) Virtude / Paciencia.
- e) Diñeiro / Cartos.

6. ¿Serían casos de antonimia os seguintes pares de expresións? Razoe sempre a súa resposta.

- a) Home público / Muller pública.
- b) Precísanse mozos para traballar no pub / Precísanse mozas para traballar no pub.
- c) Comportouse comigo como un pai / Comportouse comigo como unha nai.

7. Comente desde a perspectiva da noción de prototipo o seguinte malentendido entre estes dous mozos:

Sabela: “Onte, estiven de farra ata as tantas e logo, cando me levantei ás dúas da tarde, almorcei un pouco e volvíñ deitarme. ¡Estaba rebentada!”

Xabier: “Máis ben, dirás que ás dúas da tarde xantaches, non que almorzaches.”

Sabela: “Non señor, porque só tomei un café con leite e unha madalena.”

8. Complete, co maior número de exemplos que poida, a estrutura metafórica anterior na que se comparaba o dominio do mundo relativo ó mar con características do ser humano e da vida. Despois, tente atopar a organización conceptual que hai detrás desta estruturación metafórica.

9. A partir dos seguintes exemplos, explique o procedemento lingüístico empregado para transmitir ese significado:

- a) O tempo é diñeiro.
- b) O tempo é o mellor conselleiro.
- c) O tempo é o mellor mestre.
- d) O tempo é ouro.

10. A partir dos seguintes exemplos, explique qué mecanismo lingüístico foi empregado para transmiti-lo significado:

- a) Comer un danone.
- b) Mercar pepsis no supermercado.
- c) O porteiro non logrou parar ningún gol.

Bibliografía comentada

FREIXEIRO MATO, XOSE RAMÓN (1999), *Gramática da lingua galega. III Semántica*. Vigo: Edicións A Nosa Terra.

Tal como nós definímo-la semántica, do contido deste libro só a primeira parte correspondería propiamente a esta disciplina. Nesta primeira parte, o autor céntrase na delimitación e definición do significado das unidades léxicas, así como das relacións de sentido: sinonimia, homonimia, etc., aplicando todo iso á descrición do galego. A metodoloxía elixida é exclusivamente a da semántica estrutural. Na nosa opinión, a segunda parte do libro (centrada nos procesos de formación de palabras) correspondería mellor á disciplina da morfoloxía ou lexicoloxía, máis ca á semántica.

HURFORD, JAMES R. e HEASLEY, BRENDAN (1983), *Semantics: a course-book*. Cambridge: Cambridge University Press. (Trad. española: *Curso de semántica*. Madrid: Visor, 1988).

É unha boa introducción, sinxela e amena ó tempo, da semántica lóxica, así como dos aspectos claves da pragmática lingüística. A súa lectura non esixe coñecementos previos de semántica e pode ser unha maneira de comezar para quen precise profundar nesta área de investigación.

JACKENDOFF, RAY (1983), *Semantics and cognition*. Cambridge, Mass.: The MIT Press, 1990.

O libro constitúe un exemplo xa clásico do cognitivismo derivado da teoría chomskiana. O autor pregúntase cómo o estudio do significado dunha lingua natural é inseparable do estudio da cognición humana porque pode achegarnos luz sobre a nosa maneira de acceder ó coñecemento. A diferenza cos autores cognitivistas que presentamos neste capítulo é que para Jackendoff o significado non é algo tan interconectado co resto das realidades cognitivas nin coas realidades físicas, sociais e culturais do noso contorno.

KEMPSON, RUTH (1977), *Semantic theory*. Cambridge: Cambridge University Press. (Trad. española: *Teoría semántica*. Barcelona: Teide, 1982).

Debido á posición teórica na que se inscribe a autora, a gramática xenerativa e a semántica lóxica, o libro céntrase nos presupostos do estudio do significado da oración: condicións de verdade, análise compoñencial, ambigüidade e vaguidade, entre outros.

LAKOFF, GEORGE. e JOHNSON, MARK (1980), *Metaphors we live by*. Chicago: University of Chicago Press. (Trad. española: *Metáforas de la vida cotidiana*. Madrid: Cátedra, 1986).

É o libro co que estes dous autores propuxeron a importancia da metáfora como estruturación do noso coñecemento na comunicación cotiá. Libro moi sinxelo e ilustrativo polo gran cúmulo de exemplos cos que estes autores tentan ofrecer unha alternativa á explicación clásica desta figura retórica.

LYONS, JOHN (1977), *Semantics*. Cambridge: Cambridge University Press. 2 vols. (Trad. española: *Semántica*. Barcelona: Teide, 1980, 1 vol.).

Trátase dun tratado excelente e moi completo da semántica realizada ata a data da publicación do libro. Inclúe a problemática clásica en torno ó significado tanto desde as perspectivas semiótica, filosófica e lóxica, como estruturalista e xenerativista. Inclúe así mesmo algúns aspectos do significado que hoxe se adscribirían ó ámbito da pragmática, como o estudio dos actos de fala e a deixé. Sen embargo, recoméndase a súa lectura a quen xa realizase unha mínima introducción ós problemas do significado.

MALINOWSKI, BRONISLAW (1930), “The problem of meaning in primitive languages”, en Ogden, C. K. e Richard, I. A., (1954) *The meaning of meaning*. London: Routledge and Kegan Paul Ltd. (Trad. española: *El significado del significado*. Barcelona: Paidós, 1984, 310-352).

Un artigo excelente e moi claro onde o autor expón a súa posición clave sobre o estudio do significado. Nas sociedades máis desenvolvidas e alfabetizadas podemos imaxinala linguaxe como un instrumento do pensamento desligado da acción humana; sen embargo, isto é impensable nas culturas indíxenas e, poderíamos engadir, naquelas situacións diarias nosas nas que a finalidade lingüística é puramente social.

POTTIER, BERNARD (1992), *Sémantique générale*. Paris: Presses Universitaires de France. (Trad. española: *Semántica general*. Madrid: Gredos, 1993).

Unha obra suxestiva onde Pottier mostra a evolución das súas posicións sobre o significado, desde a tese estruturalista dos seus primeiros libros á situación actual, máis próxima a posicións cognitivistas. O libro non só aborda distintos aspectos do significado semántico, senón tamén o significado de certas categorías gramaticais: evento, aspecto, tempo, entre outros.

TAYLOR, JOHN R. (1989), *Linguistic categorization. Prototypes in linguistic theory*. Oxford: Clarendon Press.

Este libro pode considerarse un manual introductorio á semántica e á lingüística cognitivas. Aborda dun xeito claro e sinxelo a crítica que os autores cognitivistas fan ó estudio do significado e á teoría do coñecemento clásicos, e expón os diferentes presupostos desta nova dimensión sobre o significado: categorización baseada nos conceptos do prototipo e estereotipo, categorías lingüísticas con límites difusos, estruturas de coñecemento metafóricas e metonímicas, etc.

ULLMANN, STEPHEN (1962), *Semantics*. Oxford: Basil Blackwell. (Trad. española: *Semántica*. Madrid: Aguilar, 1962).

Trátase dun libro que, a pesar do ano da súa publicación, conserva totalmente a súa actualidade porque nos ofrece unha visión do significado das linguas como un aspecto imposible de desligar da nosa realidade psicolóxica e social. Polos aspectos que salienta poderíamos cualificalo mesmo como un precursor das ideas que logo aparecerán con máis forza nos autores que englobamos dentro da semántica cognitiva.

WIERZBICKA, ANNA (1996), *Semantics. Primes and universals*. Oxford: Oxford University Press.

O obxectivo da autora neste libro e en todo o seu traballo é a busca dos conceptos semánticos básicos que estarían presentes en tódalas linguas do mundo. Trátase dun vello soño que xa considerara Leibniz no seu tempo. O atractivo da investigación da autora é que este traballo está desenvolto a partir dunha extensa análise interlingüística e intercultural, aspecto que estivo ausente sempre na maioría das teorías semánticas clásicas.

Bibliografía complementaria

ACERO, JUAN JOSÉ; EDUARDO BUSTOS e DANIEL QUESADA (1982), *Introducción a la filosofía del lenguaje*. Madrid: Cátedra.

BERLIN, BRENT e KAY, PAUL (1969), *Basic color terms*. Berkeley: University of California Press, 1992.

COROMINAS, JOAN (1955-1957), *Diccionario crítico etimológico*. Madrid: Gredos, 1976.

FERRO RUIBAL, XESÚS (1996), *Cada quén fala coma quen é. Reflexións verbo da fraseoloxía enxebre*. A Coruña: Real Academia Galega.

FILLMORE, CHARLES (1982), "Frame semantics", en The linguistic Society of Korea. (ed.), *Linguistics in the morning calm*. Seoul: Hanshin, 111-137.

— (1985), "Frames and the semantics of understanding", *Quaderni di Semantica*, VI, 2, 222-253.

FREGE, GOTTLÖB (1892a), "Sobre sentido y referencia", en Frege (1962: 49-84).

— (1892b), "Sobre el concepto y el objeto", en Frege (1962: 99-119).

— (1962, compilación), *Estudios sobre semántica*. Barcelona: Ariel, 1984.

GARCÍA, CONSTANTINO e GONZÁLEZ GONZÁLEZ, MANUEL (dir.) (1997), *Diccionario da Real Academia Galega*. A Coruña: Real Academia Galega.

GARRIDO, JOAQUÍN (1987), *Lógica y lingüística*. Madrid: Síntesis.

GREIMAS, ANDRÉ J. (1966), *Sémantique structurale*. París: Librairie Larousse.

LAKOFF, GEORGE (1987), *Women, fire and dangerous things*. Chicago: University of Chicago Press.

ODGEN, CHARLES K. e RICHARDS, IVOR A. (1954), *The meaning of meaning*. Londres: Routledge and Kegan Paul Ltd. (Trad. española: *El significado del significado*. Barcelona: Paidós, 1984).

ROSCH, ELEANOR (1977), "Human categorization", en Warren, N., ed., *Advances in cross-cultural psychology*. Londres: Academic Press, 1-49.

— (1978), "Principles of categorization", en Rosch, Eleanor e Lloyd, BARBARA B., [eds.], *Cognition and categorization*. Hillsdale, NJ.: Erlbaum, 27-48.

SAUSSURE, FERDINAND DE (1915), *Curso de lingüística general*. Bos Aires: Losada, 1945.

SPERBER, DAN e WILSON, DREIRDRE (1992), "Loose talk", en Davis, Stephen, (ed.), *Pragmatics. A reader*. Oxford: Oxford University Press, 540-549.

WITTGENSTEIN, LUDWIG (1958), *Philosophical Investigations*. Oxford: Basil Blackwell.

Capítulo 13

SINTAXE

José M. García-Miguel e Carmen Cabeza
Universidade de Vigo

Introducción

1.1. Construcións sintácticas

A sintaxe ten que ver primariamente coa combinación sintagmática de signos para formar estruturas progresivamente máis complexas. Estas estruturas chámanse construcións sintácticas. Polo tanto, en toda construción sintáctica esperamos atopar dous ou máis signos e (moi importante) certas relacións entre os compoñentes da construción. Vexamos algún exemplo. Nun texto de Manuel Rivas aparece algo semellante ao seguinte:

(1) *A nai palillaba flores de encaixe na cociña.*

Ten certo sentido (ou certa función) que construíamos *a* xunto con *nai*, podemos recoñecer a construción *flores de encaixe* que nos serve para denominar certa clase de flores, e sobre todo podemos entender por esa expresión que alguén (*a nai*) facía algo (*palillaba*) para fabricar algo (*flores de encaixe*) nun lugar (*a cociña*), mesmo se non sabemos quen é esa nai, ónde fica esa cociña ou quizais nin sequera cómo se palillan as flores de encaixe.

Claro que non é o único que podemos dicir con esas palabras. Mantendo as palabras de significado léxico (e axustando o imprescindible as de significado gramatical), tamén poderíamos dicir

(2) *A nai palillaba encaixe de cociña nas flores.*

que quizais soe un pouco absurdo pero que é perfectamente comprensible con tal que esteamos dispostos a admitir a relación conceptual entre *cociña* e *encaixe* e a concibir *as flores* como unha localización. En definitiva, cos mesmos elementos podemos formar diferentes agrupacións conceptuais, seguindo uns modelos estruturais que se repiten dunhas construcións a outras: *encaixe de cociña* segue o modelo de *flores de encaixe*, mentres que *nas flores* segue o modelo de *na cociña*.

A necesidade de seguir uns modelos estruturais é o que fai que non todas as combinacións de palabras que poidamos imaxinar dean lugar a construcións gramaticais. Non é viable a combinación seguinte na que se colocan arbitrariamente as mesmas palabras.

(3) * *Cociña encaixe flores palillaba nai a na de.*

Isto xa non ten xeito ningún, mesmo se entendemos sen dificultade o significado de cada palabra.

O relevante do exemplo que acabamos de poñer é que non abonda con coñecer as palabras dunha lingua para falala e comprendela. O significado global dunha secuencia comprende tamén cando menos as relacións que se establecen entre as partes dunha construción. Neste capítulo imos ver cómo son esas relacións que unen as palabras na formación de construcións sintácticas e cómo desas relacións se derivan certos modelos estruturais que nos permiten recoñecer categorías sintácticas. Pecharemos o capítulo cunha breve introducción ás relacións entre sintaxe, semántica e discurso. En todos os epígrafes presentaranse só conceptos básicos deixando fóra moitos dos problemas que xorden ao desenvolverlos máis detalladamente e, sobre todo, deixando fóra na medida do posible a discusión entre diferentes opcións teóricas e terminolóxicas. Con todo, cremos imprescindible facer unha breve mención ás principais perspectivas teóricas que os lingüistas contemporáneos adoptan ao abordar o estudo da sintaxe. É o que faremos no epígrafe seguinte.

1.2. Perspectivas sobre o lugar da sintaxe na teoría lingüística

No que atinxe á sintaxe e a súa relación cos restantes fenómenos lingüísticos, moitas publicacións contemporáneas adscribíense a unha de dúas correntes teóricas: a lingüística xenerativa, que ten como representante máis coñecido a Noam Chomsky, e a lingüística funcional, da que hai numerosas variantes.

Para Chomsky (1965, 1981, 1995 e outras), a linguaxe é un obxecto abstracto e a súa estrutura debe estudiarse independentemente de consideracións comunicativas ou socioculturais. O seu obxectivo último é explicar a capacidade lingüística como propiedade específica dos humanos e, polo tanto, os fundamentos da capacidade para aprender unha lingua.

No coñecemento da linguaxe (a *competencia lingüística*, concepto contraposto ao de *actuación*, o uso efectivo da lingua) sobresa a capacidade de comprender e producir oracións novas, nunca oídas antes. A consecuencia lóxica é que tal coñecemento debe consistir nun conxunto limitado de regras ou principios que permiten xerar (~ producir ou enumerar) as oracións posibles nunha lingua. Por exemplo, a nosa competencia non inclúe as frases concretas *flores de encaixe*, *gol do empate*, *Deportivo da Coruña*, *fondo da cociña*, etc. pero si contén dalgún xeito a regra que permite construír un nome seguido dunha frase que empeza pola preposición *de*. Por iso, a sintaxe é para Chomsky o compoñente central da gramática, entre outras razóns

porque é o que fundamenta a capacidade creativa da competencia: a capacidade de producir e entender un número infinito de oracións gramaticais.

O específico da perspectiva de Chomsky é a tese da autonomía da sintaxe, isto é, que todas as regras e estruturas sintácticas se consideran independentes doutros compoñentes gramaticais, nomeadamente do significado oracional. Do mesmo xeito, os principios universais, pretendidamente innatos, que guían a adquisición da lingua son para Chomsky específicos da linguaxe, diferentes e independentes doutras capacidades cognitivas. Eses principios, que constitúen a chamada Gramática Universal (GU), son case exclusivamente principios relativos ás estruturas sintácticas posibles. Chomsky chegou a dicir (por ex., Chomsky 1995: 7) que a sintaxe de todas as linguas é a mesma e que as diferencias entre as linguas deben atribuírse só a diferencias no léxico.

En resumo, o que nos parece máis relevante da perspectiva chomskiana é que a sintaxe é un compoñente central da gramática, autónomo con respecto a consideracións semánticas, discursivas, e independente doutras capacidades cognitivas. Por iso, na sintaxe chomskiana o que se procura son representacións abstractas das oracións derivadas de principios universais, válidos para todas as linguas, que se postulan como innatos. No que segue do capítulo presentaremos algúns conceptos básicos da sintaxe, algúns dos cales foron propostos e desenvolvidos sobre todo na lingüística xenerativa (por exemplo, o concepto de regra de reescritura); pero, sen deixar de situármonos nun nivel elemental, tamén utilizaremos conceptos e termos básicos doutras perspectivas (e prescindiremos dos detalles máis específicos de cada teoría).

A principal alternativa aos puntos de vista de Chomsky vén dada por unha serie de propostas (pola súa vez, con moitas diferencias entre si) que poderíamos etiquetar como funcionais (ou se incluímos a lingüística cognitiva –Langacker 1987-90– de perspectiva cognitivo-funcional). A lingüística funcional –Halliday (1985), Dik (1979 e 1989) ou Givón (1984), entre outros– considera a linguaxe basicamente como un instrumento de comunicación. En consecuencia, define as unidades e estruturas lingüísticas en relación coas funcións que poden cumprir no conxunto da lingua e na actividade comunicativa. As dúas preguntas básicas que se fai un lingüista que adopta a perspectiva funcional son: (I) ¿como usa a xente a linguaxe, e (II) ¿como está organizada a linguaxe para poder ser usada así?

Por iso, as linguas interprétanse como sistemas simbólicos nos que as *formas* son só soporte para a expresión de *significados* na interacción social por medio da linguaxe. Quere isto dicir que as expresións e estruturas lingüísticas concíbense como medios para conseguir un fin e non como un fin en si mesmas, o cal contradí entre outras cousas a tese da autonomía da sintaxe. As construcións sintácticas son tamén estruturas simbólicas, nas que

a unha disposición relacional correspóndelle un significado relacional. Por iso chega a afirmar Langacker (1991: 1) que “ten tan pouco sentido analizar as unidades gramaticais sen referencia ao seu valor semántico como escribir un diccionario que omite o significado das palabras”. Ademais, as estruturas sintácticas e os seus significados utilízanse contextualizados na formación de discursos coherentes, polo que o estudio da linguaxe non pode limitarse á consideración de oracións illadas, descontextualizadas.

Cun exemplo un tanto simplificado, se tomamos unha oración activa e a súa correspondente forma pasiva (por exemplo: *César venceu a Pompeo e Pompeo foi vencido por César*), as preguntas que se fai un xenerativista son cómo están estruturadas sintacticamente cada unha destas oracións e por qué procedementos xerais se pode derivar a pasiva a partir da activa ou a partir dunha estrutura abstracta (parcialmente) común. Para iso non fai falta ter en conta o significado á parte de aceptar certa equivalencia entre unha e outra. As preguntas que se fai un funcionalista son ben diferentes: admitindo que hai unha diferenza de estrutura sintáctica, debemos preguntarnos se a elección dunha ou outra implica diferenzas na conceptualización da situación, e se existen diferenzas na súa función textual, isto é, en qué contextos discursivos atoparíamos cada unha desas estruturas, etc.

En definitiva, a lingüística funcional e a lingüística cognitiva poñen en primeiro plano as relacións entre estrutura e función, entendendo por función tanto o significado conceptual asociado a unha construción como a súa función discursiva. A tese é que as estruturas lingüísticas están condicionadas polo seu uso no discurso e non poden entenderse fóra das súas condicións de uso. En último termo, todo elemento lingüístico –ata o máis insignificante– explícase pola súa función, pola súa contribución á construción do sistema lingüístico e pola súa contribución á construción do texto.

No que segue do capítulo, reservaremos o último epígrafe para facer unha pequena introducción ás interrelacións entre sintaxe, semántica e discurso. Nos epígrafes anteriores, dedicados a problemas máis puramente estruturais, veremos das construcións non só cómo están feitas senón tamén cómo son as relacións que as integran noutras construcións, contribuíndo así a obter a expresión e o contido dunha estrutura sintáctica.

Relacións sintácticas

A hora de encarar a análise dunha construción sintáctica, podemos optar por diferentes procedementos. Cada un deles prioriza un tipo particular de relación. Imos comezar por presentalos brevemente. Analizaremos a secuencia do galego que recollimos no exemplo número (1).

Co primeiro procedemento de análise fixámonos nas partes que a constitúen. De maneira un tanto intuitiva podemos propoñer o seguinte resultado (de momento pasamos por alto, en aras dunha maior simplicidade, o problema da contracción *na*):

(4)

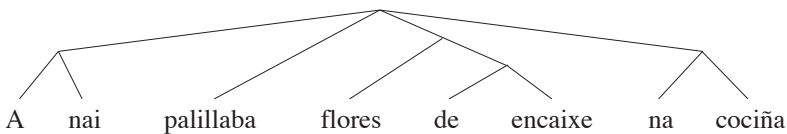

O que se representa no gráfico en forma de árbore é que recoñecemos catro partes na secuencia, que son: 1) *a nai*, 2) *palillaba*, 3) *flores de encaixe*; e 4) *na cociña*. Ademais, tres delas pódense seguir descompoñendo: en 1) *a + nai*, en 3) *flores + de encaixe* (e logo: *de + encaixe*), en 4) *na + cociña*.

Esta é unha análise *en constituíntes*. Supón que analizar unha expresión equivale a dicir qué partes (constituíntes) ten e de seguido analizar cada un desas constituíntes nas partes que o compoñen e así sucesivamente ata chegar ás palabras, que son as unidades máis pequenas da sintaxe. Unha construción ten constituíntes *inmediatos* e constituíntes *mediatos*. Os primeiros aparecen no nivel da análise inmediatamente inferior con respecto á construción considerada na súa totalidade (por exemplo, *A nai* en *A nai palillaba flores de encaixe na cociña*). Os constituíntes mediatos son os que resultan nos pasos sucesivos despois dos constituíntes inmediatos (por exemplo, *nai* en *A nai palillaba flores de encaixe na cociña*).

Unha segunda posibilidade consiste en concibir a expresión lingüística como un entramado de relacións entre palabras. A idea de partida é a de que

as palabras que forman unha construción establecen entre si relacións de *dependencia*. O verbo é a palabra central, da que dependen os substantivos, que pola súa vez poden ter outros elementos dependentes deles e así sucesivamente. Esta análise daría lugar a algo semellante ao que segue (as preposicións considéranse polo de agora como elementos que teñen o papel de sinalar unha determinada dependencia; logo volveremos a esta cuestión):

(5)

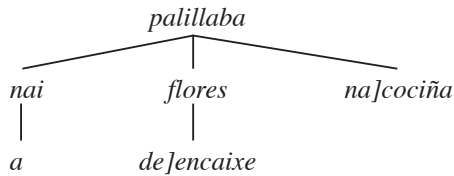

Pero aínda se pode recoñecer unha terceira presentación da estrutura sintáctica consistente en considerar a secuencia como un conxunto estruturado de funcións sintácticas. Esta análise pode complementar a que presentamos en primeiro lugar, en constituíntes, de tal xeito que a cada unha das partes identificadas se lle asignaría unha función. O resultado podería quedar así (precisamos só o primeiro nivel dos constituíntes):

(6)

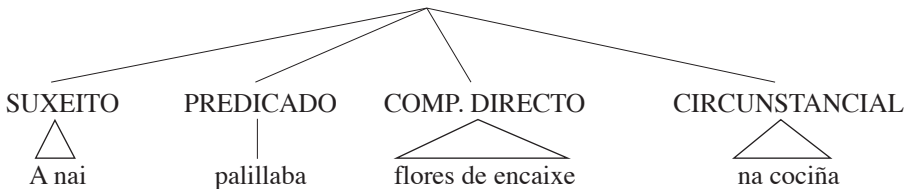

A continuación facemos unha caracterización breve de cada unha das perspectivas de análise introducidas, sinalando as súas principais particularidades e problemas de aplicación.

2.1. Constituíntes

Con respecto á análise en constituíntes, a cuestión central é saber qué é un constituínte e qué non o é, é dicir, qué elementos forman un grupo e cáles non. Na presentación anterior propoñiamos unha división intuitiva, non xustificada. Agora mostraremos en qué se basea o proceso de identificación. As técnicas fundamentais derivan das posibilidades de que un grupo de palabras sexa substituído por un elemento único e das posibilidades de desprazar os grupos de palabras dunha posición a outra.

En primeiro lugar falaremos das posibilidades de substitución. Un constituínte (como *a nai*) pódese substituír por unha soa palabra, por exemplo un nome propio ou un pronome persoal:

- (7) a. *Rexina* palillaba flores de encaixe na cociña.
b. *Ela* palillábaas na cociña.

En (7a) o nome propio *Rexina* está en lugar de *a nai*, e o mesmo *ela* en (7b). Neste último exemplo, ademais, o constituínte *flores de encaixe* foi substituído polo pronome *as*, que depende fonoloxicamente do verbo (dise que é un pronome enclítico).

Nun sentido semellante, pódese observar que as preguntas formuladas sobre partes da construción levan como resposta precisamente algún dos constituíntes:

- (8) a. ¿Quen palillaba flores de encaixe na cociña? -*A nai*.
b. ¿Que palillaba a nai na cociña? -*Flores de encaixe*.

Pero non só a substitución permite recoñecer un constituínte; tamén as posibilidades de “expansión” que ofrece, é dicir, de aceptar modificadores como os que aparecen en cursiva en (9):

- (9) a. *A nai de Carlos* palillaba flores de encaixe na cociña.
b. *A nai que pintou Carlos* palillaba flores de encaixe na cociña.

Estas expansións só se poden introducir dentro das fronteiras que marca a posición dun constituínte. É imposible, por exemplo, poñer o verbo no medio (10a), e noutra posición o sentido é completamente diferente (10b):

- (10) a. **A nai* palillaba *que pintou Carlos* flores de encaixe na cociña.
b. *A nai* palillaba flores de encaixe na cociña *que pintou Carlos*.

A seguinte proba mostra que, de maneira xeral, non podemos romper un constituínte e mover só un fragmento separándoo do resto, nin rompelo introducindo no medio materiais que non forman parte del:

- (11) [A nai] [palillaba] [flores de encaixe] [na cociña]
[A nai] [palillaba] [na cociña] [flores de encaixe]
[Na cociña] [a nai] [palillaba] [flores de encaixe]
[Na cociña] [palillaba] [a nai] [flores de encaixe]
[Na cociña] [palillaba] [flores de encaixe] [a nai]
[Flores de encaixe] [palillaba] [a nai] [na cociña]
[Flores de encaixe] [palillaba] [na cociña] [a nai]

pero non

- (12) * [Palillaba] [flores [a nai] de encaixe] [na cociña]
* [... Cociña] [a nai] [palillaba] [flores de encaixe] [na...]

Estas posibilidades de permutación permítennos dicir que *de encaixe* “vai” con *flores*, e que *na* “vai” con *cociña*, isto é, que están relacionados e non podemos manipular un sen ter en conta o que pasa co outro. Ese comportamento unitario, como bloque inseparable, fai que xuntos formen un constituínte dunha construción.

Ademais, certas reformulacións respectan a forma dos constituíntes, como se pode ver nas seguintes secuencias, que poden ser consideradas como paráfrases do noso exemplo inicial:

- (13) a. Era *a nai* quen palillaba flores de encaixe na cociña
 b. Eran *flores de encaixe* o que a nai palillaba na cociña
 c. Quen palillaba flores de encaixe na cociña era *a nai*
 d. O que a nai palillaba na cociña eran *flores de encaixe*

Cada un dos constituíntes da secuencia que propoñemos pode ser adscrito a un tipo estrutural. Así, diremos que *a nai* e *flores de encaixe* son *frases nominais*. As frases nominais teñen sempre un nome ou un pronome e, adicionalmente, poden levar ademais artigo ou modificador (ou ámbolos dous). *Na cociña* é unha *frase preposicional*, posto que vai introducida por unha preposición (*en*, que xunto co artigo feminino forma a contracción *na*). Canto á construción completa, hai quen lle chama *oración* e quen lle chama *cláusula*, entre outros nomes alternativos. A primeira denominación implica que se considera esta unidade como a máis alta da xerarquía (é dicir, non hai outra máis complexa ca ela), mentres que a de *cláusula* atende máis ben a cómo está feita esa construción e admite que na xerarquía de unidades exista outra por riba (que é a que recibe o nome de *oración*). Volveremos sobre esta cuestión un pouco máis adiante.

Os criterios de identificación de constituíntes que fomos enumerando dan lugar como mínimo ás agrupacións que se recollen no diagrama seguinte, no que se inclúen tamén etiquetas que nomean os constituíntes, segundo o que acabamos de indicar.

(14)

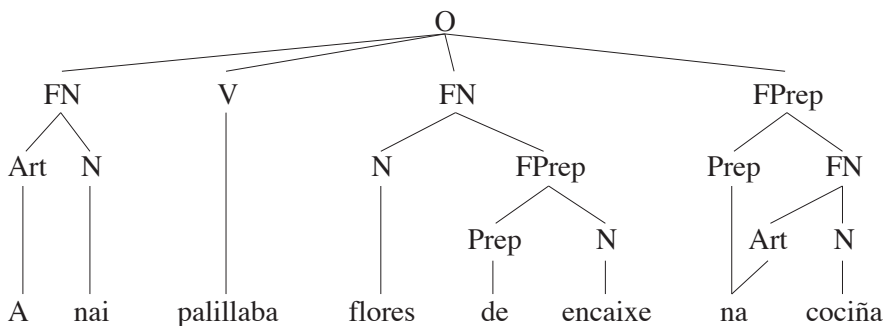

Estas son as agrupacións mínimas que reconecería calquera lingüista que analizase a estrutura sintáctica desa oración e as únicas que se derivan claramente de criterios como os de substitución e permutación. Agora ben, moitos preferirían máis niveis de agrupación evitando na análise a obtención de máis de dous constituíntes para unha soa unidade. Deste xeito, a oración dividiríase só en dous constituíntes principais, *frase nominal* e *frase verbal* (ou ben *suxeito* e *predicado*), que se dividen logo noutros máis pequenos. O resultado desta análise binaria sería:

(15)

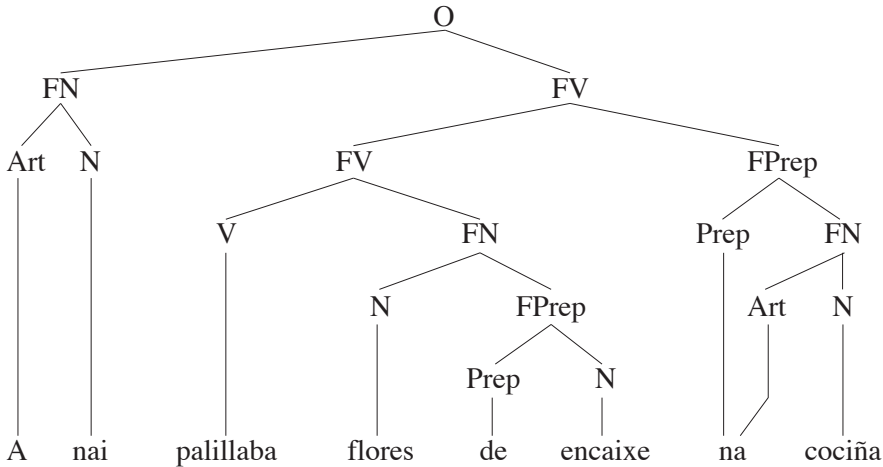

A mesma información que proporciona este último gráfico en forma de árbore pode darse a través de *reglas de estrutura de constituíntes*, que funcionan como descrições estruturais de cada un dos constituíntes. Para o caso concreto que nos ocupa necesitamos as seguintes regras:

- (16)
- $O \Rightarrow FN \ FV$
 - $FN \Rightarrow Art \ N$
 - $FN \Rightarrow N \ FPrep$
 - $FV \Rightarrow FV \ FPrep$
 - $FV \Rightarrow V \ FN$
 - $FPrep \Rightarrow Prep \ FN$
 - $FPrep \Rightarrow Prep \ N$

A vantaxe que ten esta representación é que permite facer xeneralizacións relativas á estrutura das oracións, xa que a mesma descrição pode aplicarse a un número moi elevado de secuencias concretas do galego. Pódense utilizar parénteses para simplificar as regras. Así, por exemplo, as regras (16b) e (16c) están incluídas como posibilidades en (17), onde as parénteses indican que eses constituíntes son opcionais:

(17) FN \Rightarrow (Art) N (FPrep)

As gramáticas xenerativas como as propostas por Chomsky conteñen un conxunto limitado de regras de estrutura de constituíntes ou *regras de reescrita*, que teñen como cometido enumerar as estruturas sintácticas posibles nunha lingua e, con iso, as oracións gramaticais da mesma.

2.2. Relacións de dependencia

Tradicionalmente, unha das nocións básicas de toda sintaxe é a de subordinación, que é unha *dependencia* entre dous termos. Un deles, ao que chamaremos *núcleo*, é o elemento principal nunha construción, aquel do que dependen os demais elementos. Distinguiremos dous tipos de dependencias: a *modificación* e a *complementación*.

Na modificación existe unha dependencia entre un elemento esixido na construción (o núcleo) e outro opcional (o modificador), subordinado ao primeiro. En (18a) móstrase un exemplo no que se establece unha relación de modificación. O núcleo *flores* está esixido polo modificador *de encaixe*, de tal xeito que nos contextos en que aparece a construción podemos deixar só o núcleo, pero non podemos deixar só o modificador, como comprobamos en (18b) e (18c):

- (18)
- a. Palillaba [flores de encaixe]
 - b. Palillaba [flores]
 - c. * Palillaba [de encaixe]

A relación que se establece entre o verbo e o complemento directo tamén é de dependencia, co verbo como núcleo; pero existen diferencias entre a dependencia que establece o substantivo e a que introduce o verbo. Este, polo xeral, impón certas condicións na forma dos elementos que se combinan con el, e ás veces pode esixir a súa presenza sen que sexa posible suprimilos (temos *o fillo contemplaba a nai*, pero non *o fillo contemplaba*). Hai diferencias entre uns verbos e outros que podemos apreciar comparando por exemplo o caso dos verbo *palillar* e *contemplar*, que levan un complemento directo sen preposición, co de *depende*, que esixe un complemento con preposición (*depende de Bieito*, *dependen do que decida o xuíz*), ou co verbo *existir* que non admite ningún complemento semellante aos anteriores. Esta relación de dependencia condicionada lexicamente chámase *complementación*, e a esixencia dunha forma particular no complemento chámase *rección*. En consecuencia, chamaremos *complemento* ao elemento dependente nunha relación deste tipo.

Hai que precisar que non todos os elementos que dependen dun mesmo núcleo están relacionados por igual con el. Non é a mesma a relación que existe entre *palillaba e flores de encaixe* que a que se establece entre *palillaba e na cociña*. *Na cociña* non está esixido polo significado de *palillar* (que implica un obxecto resultante, pero non a precisión dunha circunstancia de lugar ou de tempo) e é enteiramente opcional. Se os elementos rexidos reciben a denominación de *complementos*, estes elementos periféricos son modificadores verbais ou *adxuntos*. A diferenza entre complementos e adxuntos non é sempre fácil de establecer, xa que caben opcións intermedias. Por exemplo, está menos claro o status de *con patacas* nunha construción como *cargar un camión con patacas*, sobre todo se se ten en conta que o mesmo verbo admite tamén a posibilidade de que *patacas* estea rexido: *cargar patacas nun camión*.

Algunhas construcións presentan problemas particulares para decidir cómo se establecen as relacións de dependencia. Nas construcións preposicionais, como *de encaixe e na cociña*, está claro que non existe unha relación de modificación, dado que todos os membros da construción son obrigatorios (non temos nin **palillaba flores encaixe* nin **palillaba flores de*). Isto dificulta o recoñecemento dun núcleo. Pero, na nosa opinión, temos aquí un caso máis da relación de complementación. O núcleo destas construcións é a preposición, xa que é o elemento principal que serve de organizador da construción, tamén o que determina en qué outras construcións pode integrarse (por exemplo, como modificador dun nome ou como adxunto dun verbo). Ademais, nalgúns idiomas a preposición rexe a forma do complemento (por exemplo, en latín, hai preposicións que rexen acusativo e preposicións que rexen ablativo) e, finalmente, o elemento preposicional pode ser propiamente rexido por unidades externas á construción (por exemplo, hai verbos que rexen *de*, verbos que rexen *en*, etc.)

A chamada gramática de dependencias, baseada na obra de Tesnière (1959), artículase arredor das relacións de dependencia (modificación e reción) que se establecen entre as palabras (fronte ás gramáticas de constituintes, que consideran as relacións entre grupos de palabras). O mesmo Tesnière propón un sistema de representación no que sitúa arriba o rexente ou núcleo e debaixo os termos rexidos ou dependentes. Así, o verbo rexe directamente os substantivos que o complementan, incluíndo o suxeito:

(19)

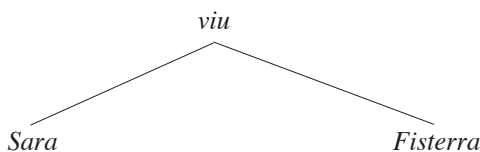

Tendo todo isto en conta, a análise en dependencias da expresión de (1) quedaría como no diagrama (20):

(20)

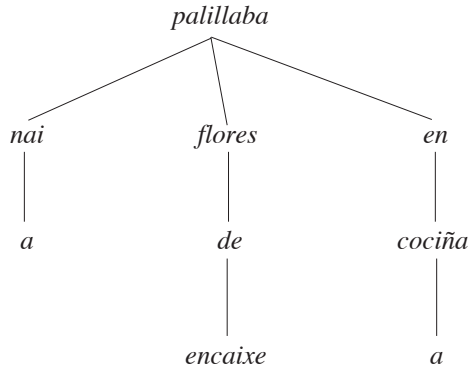

Neste diagrama só están representadas as relacións básicas de dependencia, pero existen procedementos para indicar explicitamente o tipo específico de relación e as propiedades categoriais dos elementos relacionados.

2.3. Funcións sintácticas

A distinción entre núcleos e dependentes que acabamos de ver no epígrafe anterior permítenos recoñecer en moitas construcións sintácticas dúas posicións estruturais: a do núcleo e a do dependente. Por exemplo, na construción *flores de encaixe* caben na posición ocupada por *flores* outros signos como *panos*, *ondas*, *cenefas*, etc., e en vez de falar de flores de encaixe poderíamos estar falando de flores de papel, de flores vermellas, de flores olorosas, etc... sendo de *papel*, *vermellas*, *olorosas* posibles “ocupantes” da posición sintáctica de modificador. Nótese o feito de que caben nunha mesma posición estrutural elementos con propiedades gramaticais diferentes: por exemplo, na posición de modificador vemos que caben aquí tanto combinacións de preposición máis nome (as “frases preposicionais” *de encaixe*, *de papel*, ...), como adxectivos (*vermellas*, *olorosas*, ...)

Poderíamos dicir, a partir do visto no epígrafe anterior, que en calquera construción un constituínte ten que ocupar necesariamente unha desas dúas posicións, ou a de núcleo ou a de modificador; pero imos ver que non abonda con iso. E non só porque non sexa ás veces doado decidir nunha construción cal é o membro principal ou núcleo, senón tamén porque moitas veces temos nunha mesma construción varios constituíntes que debemos diferenciar. Aceptemos para o noso exemplo a análise en catro constituíntes que propoñiamos en (14). Cada un deses constituíntes ocupa unha posición

na que foi elixido fronte a unha serie aberta de alternativas. Pois ben, cada posición diferenciada gramaticalmente nunha estrutura sintáctica define unha *función sintáctica*. Diremos pois, que cada constituínte dunha construción ocupa unha posición estrutural ou, noutras palabras, que cada constituínte desempeña unha función sintáctica.

A nai	palillaba	flores de encaixe	na cociña
O estanqueiro	fumaba	puros habanos	alí
Quen dixeches antes	ollaba	o mar	desde o peirao
SUXEITO	PREDICADO	C. DIRECTO	CIRCUNSTANCIAL

Se no diagrama arbóreo de (14) engadimos unha etiqueta funcional para cada constituínte, indicando así a súa posición estrutural, o oco que está ocupando, o resultado é o diagrama (21):

(21)

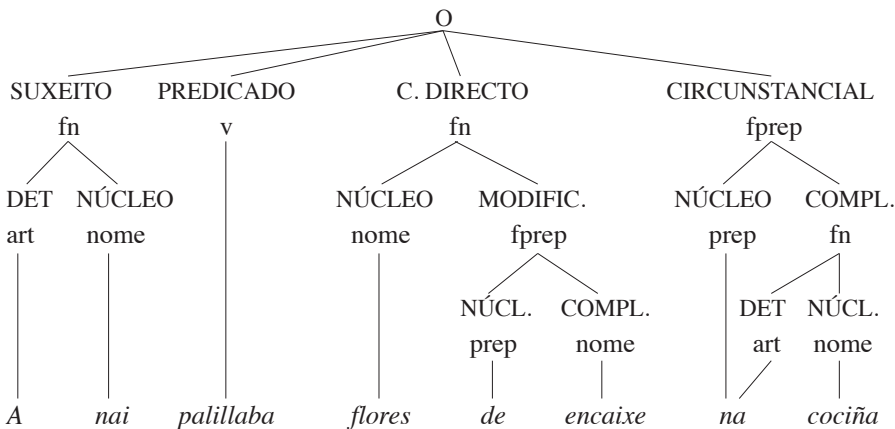

Deste xeito cada nó nunha árbore de constituíntes admite dúas etiquetas, unha delas (*fn, v, fprep, ...* recollida nesta árbore sempre en minúsculas) indícanos o tipo de unidade (o que é: *a nai* é unha frase nominal, *flores de encaixe* tamén o é, *na cociña* é unha frase preposicional, etc.), a outra indícanos a súa función nesa estrutura, a posición que ocupa nela (o que fai: *a nai* **fai** de suxeito da oración; *flores de encaixe* fai de complemento directo). Deste xeito, fronte ás regras de constituíntes vistas ao final da alínea 2.1, podemos ver agora a estrutura dunha construción como o resultado da combinación de funcións sintácticas (neste caso a estrutura de oración é: SUXEITO + PREDICADO + C. DIRECTO + CIRCUNSTANCIAL), que son ocupadas ou desempeñadas por certas unidades.

Hai dúas aclaracións importantes que debemos facer sobre a afirmación de que cada posición nunha estrutura define unha función sintáctica. A primeira é que non debe confundirse posición nunha estrutura coa orde dos constituíntes. Por posición estrutural entendemos o oco ocupado, non o feito de aparecer antes ou despois. Así, *a nai* ocupa o mesmo oco, a mesma función, en (22a) e (22b) a pesar das diferencias de orde. O mesmo podemos dicir de *na cociña*. No exemplo (22c) volveu cambiar a orde, pero *na área* ocupa agora a posición estrutural que antes ocupaba *na cociña*, e *o dianteiro centro* ocupa o oco que antes ocupaba *a nai*. A proba, como vemos en (22d), é que non podemos engadir *a nai* porque a posición que podería ocupar (a de suxeito) xa está ocupada por *o dianteiro centro*.

- (22) a. A nai palillaba flores de encaixe na cociña.
 b. Na cociña palillaba flores de encaixe a nai.
 c. Palillaba na área o dianteiro centro flores de encaixe¹.
 d. *Palillaba na área o dianteiro centro flores de encaixe a nai.

A segunda aclaración é que as posicións estruturais se diferencian unhas doutras polas súas propiedades gramaticais. Desempeñan a mesma función sintáctica os constituíntes que presentan as mesmas propiedades gramaticais. O problema, que non imos resolver aquí, é decidir qué trazos gramaticais nos permiten decidir cándo estamos ante funcións diferentes. O que si podemos expoñer é unha tipoloxía xeral dos recursos utilizados polas linguas para diferenciaren funcións sintácticas:

a) Categorización. En cada posición estrutural son posibles unhas categorías e non outras. E viceversa, cada unidade sintáctica cabe en certas posicións pero non en todas. No noso exemplo, na posición do PREDICADO poden aparecer case exclusivamente verbos, na posición do CIRCUNSTANCIAL caben frases preposicionais e adverbios ou frases adverbiais. Finalmente, tanto na posición do SUXEITO coma na do C. DIRECTO caben principalmente frases nominais e outras construcións funcionalmente equivalentes (isto é, que poden aparecer nas mesmas posicións que as frases nominais). Veremos agora cómo se diferencian funcións que poden ser ocupadas por categorías iguais ou similares.

b) Morfemas relacionais. É dicir, morfemas gramaticais propios dos elementos que desempeñan unha función. Moitas linguas, por exemplo o latín ou o vasco, diferencian os nomes en casos, que son escollidos dependendo da posición ocupada: o nome ou frase nominal que desempeña a función de suxeito vai en latín en caso nominativo, o que ocupa a posición de

¹ Non é difícil imaxinar este texto nunha crónica deportiva falando dun dianteiro capaz de canear a cantos defensas lle saian ao paso.

obxecto (directo) en caso acusativo, etc. Noutras linguas, teñen un valor semellante ao dos casos, como marcas de relación sintáctica, as preposicións ou posposicións. As preposicións, como as do galego e a maioría das linguas indoeuropeas, chámanse así porque van diante da frase que caracterizan. Noutras linguas como o vasco, o xaponés, moitas amerindias, etc., as palabras equivalentes van detrás do nome ou frase que caracterizan e por iso se chaman posposicións. O termo xenerico que inclúe tanto preposicións coma posposicións é o de *adposicións*.

c) Concordancia, que é un tipo de covariación gramatical entre elementos relacionados sintagmaticamente. A concordancia é un indicativo de qué elementos están relacionados e pode servírnos de indicio sobre a extensión dun constituínte (por exemplo en *flores de encaixe brancas*, o adxectivo *brancas* non pode formar constituínte con *encaixe*, senón con *flores*, ou mellor con *flores de encaixe*); pero tamén pode servir para diferenciar as funcións de constituíntes relacionados co mesmo núcleo. Así, en galego (coma en moitas linguas indoeuropeas) o verbo varía a súa forma concordando en número e persoa co seu suxeito. É xustamente esta variación do verbo a que nos permite en galego identificar o suxeito.

d) Orde de constituíntes. Xa vimos máis arriba que as posibilidades de permutación permítenos identificar constituíntes e tamén que non se debe identificar a posición nunha estrutura coa orde dos constituíntes. Agora ben, dependendo das construcións e dependendo das linguas, pode acontecer que todas ou algunhas funcións deban ocupar un lugar fixo na secuencia, co cal a orde de constituíntes convértese en indicio da estrutura sintáctica. Por exemplo, nas frases nominais do galego o artigo debe ocupar a posición inicial marcando así ónde comeza a frase. Nas oracións declarativas do inglés ou do francés o suxeito debe preceder o verbo, de tal xeito que unha diferenza de orde implica necesariamente unha diferenza de construción:

- (23) a. *Adam kissed Eve* “Adán bicou a Eva”
 b. *Eve kissed Adam* “Eva bicou a Adán”

Nas linguas atopamos en diferente medida unha combinación dos factores anteriores como manifestacións da estrutura sintáctica, pero na práctica intervén tamén a coherencia do discurso. Dado o verbo *palillar*, resulta difícil imaxinar que os outros tres constituíntes da oración tivesen unha función distinta da que teñen. Interpretacións como que fose a cocíña quen palillase a nai nas flores de encaixe fican descartadas non só pola presenza de marcas gramaticais (a preposición *en*, a concordancia do verbo, a orde de constituíntes, etc.) senón especialmente por absurdas nese universo de discurso.

3

Unidades sintácticas

3.1. A categorización sintáctica

Unha das operacións básicas da nosa actividade cognitiva é a categorización, o recoñecemento dos casos particulares como exemplares dunha clase ou categoría. É a operación mental que nos permite recoñecer tales ou cales obxectos como flores ou tal lugar ou tal outro como cociña. Para poder recoñecer dous conceptos como exemplares da mesma categoría, baseámonos en esquemas imaxéticos, imaxes simplificadas coas que comparamos os exemplares particulares ao decidir se lles son aplicables. Toda a nosa actividade lingüística (e o coñecemento que a sustenta) é unha actividade regulada por pautas estruturais. Ao falar creamos ideas vellas ou novas (podemos mesmo transformar a realidade coa fala) utilizando modelos dispoñibles na nosa lingua (e na nosa cultura). Tamén na sintaxe (ata podería dicirse que máis na sintaxe que noutras facetas da linguaxe) recoñecemos as palabras e as construcións como exemplares de certas categorías (isto é un nome, estoutro é unha frase adverbial, aqueloutro unha oración) baseadas fundamentalmente no esquema estrutural utilizado para construílas.

Nos epígrafes anteriores estivemos revisando as diferentes facetas das relacións que se establecen entre os compoñentes dunha construción: cómo se agrupan as palabras en constituíntes, cómo dependen unhas doutras e cómo cada constituínte desempeña unha función na construción da que forma parte. Para poder falar desas relacións ás veces tivemos que falar tamén de nocións como nome, verbo, frase nominal, frase preposicional ou oracións, que son nocións sintácticas dunha natureza ben diferente. Tomemos a secuencia *a nai*. É unha frase nominal que funciona como suxeito da oración. Pero o feito de ser frase nominal non depende de ónde estea situada. Sempre que esas dúas palabras formen un constituínte tratarase dunha frase nominal; pero a función depende de cómo se relacione con outras: é suxeito no exemplo dado, complemento da preposición *onda* en *foi onda a nai*, complemento directo en *non vía a nai desde había tres meses*, etc. Esta distinción entre as propiedades intrínsecas dunha palabra ou frase (“o que é”) ou as relacións que mantén con outras (“o que fai” nunha estrutura) é fundamental en sin-

taxe, polo menos en sintaxe funcional. Especialmente se temos en conta que a mesma unidade pode desempeñar funcións diferentes (como acabamos de ver con *a nai*) e que o mesmo oco funcional pode ser ocupado por unidades de natureza diferente (por exemplo, a función de circunstancial de lugar pode ser desempeñada por unha frase preposicional *-na cociña-*, ou por un adverbio *-aquí-*). A necesidade de diferenciar estas dúas nocións non impide recoñecer as interrelacións que entre elas existen. Xa vimos ao falar de funcións que en parte se diferencian unhas doutras en que en cada posición estrutural caben unhas categorías e non outras. Pero, ¿que é o que fai que algo sexa frase nominal, ou verbo, ou frase preposicional ou oración? Pois tamén as relacións sintácticas, pero non as relacións específicas nunha construción concreta, senón o potencial relacional. E ese potencial relacional podemos miralo en dúas direccións: a partir da súa estrutura interna ou a partir da súa capacidade funcional.

a) Clasificamos unha unidade sintáctica pola súa estrutura interna observando cómo está feita, isto é, especificando de qué está constituída e, sobre todo, especificando qué funcións desempeñan os seus constituíntes. Por exemplo:

-a nai, o rival, o encontro, a casa son construcións do mesmo tipo por estaren formadas por un artigo como determinante (DET) e un nome como núcleo (NUC). A construción *flores de encaixe* está feita do mesmo xeito que *Deportivo da Coruña* ou *son industrial*, mediante a combinación dun nome como NUC e un modificador (MOD) consistente nunha frase preposicional ou nun adxectivo. Nunha mesma construción caben ao tempo DET, NUC e MOD, como en *o gol do empate, o partido televisado* ou *aquel son industrial*. Podemos concluír que todas elas son *frases nominais* por axustárense ao patrón (DET) NUC (MOD), onde as parénteses indican elementos opcionais.

b) Caracterizamos unha unidade pola súa capacidade funcional especificando o conxunto de funcións sintácticas que pode desempeñar nas unidades nas que se integra ou o conxunto de elementos que poden depender dela nas construcións das que é núcleo ou rexente. Por exemplo:

-Unha frase nominal pode funcionar como SUXEITO ou COMPLEMENTO DIRECTO dunha cláusula e tamén como TERMO/COMPLEMENTO dunha frase preposicional, etc.

-Un verbo caracterízase sintacticamente por funcionar como predicado, e porque del dependen elementos coas funcións de SUXEITO, COMPLEMENTO DIRECTO, CIRCUNSTANCIAL, etc.

Entendemos estes dous criterios como complementarios, pois ámbolos dous contribúen conxuntamente á definición de unidades gramaticais. Agora ben, pode haber discrepancias entre un e outro e, nese caso, darémoslle aquí

prioridade á estrutura interna. Por exemplo, unha construción como *que chegues tarde* pode ser suxeito (*non me importa que chegues tarde*), complemento directo (*non quero que chegues tarde*), complemento dunha preposición (*estate entretendo para que chegues tarde*), e outras funcións típicas das frases nominais; pero non diremos que é unha frase nominal porque a súa estrutura interna é ben diferente do patrón característico das frases nominais que adiantabamos máis arriba.

3.2. Palabras e frases

As unidades básicas da sintaxe son as palabras. A partir da combinación de palabras construímos frases. Ou, visto desde a perspectiva contraria, da análise das frases resultan palabras. Debemos ter en conta que o termo *frase* pode ter dous significados: un como equivalente de calquera construción que resulte dunha combinación de palabras e outro máis específico no que fai referencia a un tipo de unidade particular. Falaremos primeiro das clases de palabras e a continuación de cómo estas se combinan para formar frases neste segundo sentido máis restrinxido.

As palabras repártense en diferentes clases (*clases de palabras* ou *categorías léxicas*), de tal maneira que se especializan en determinados usos. Así, por exemplo, parece que todas as linguas poden distinguir entre palabras que expresan accións ou procesos (verbos) e palabras que se refiren a obxectos nun sentido amplo (nomes). Moitas linguas teñen ademais adxectivos, e outras clases.

O problema é que, se ben en termos moi xerais a diferenza entre nomes e verbos pode sustentarse na necesidade de distinguir procesos e accións fronte a obxectos, non é posible aplicar isto como criterio de identificación destas clases, xa que existen nomes que fan referencia a accións ou procesos, e non a obxectos (*loita, compra, aprendizaxe*, etc), e mesmo verbos que non expresan accións nin procesos (*estar, conter, significar*, etc.). As clases de palabras constitúen moldes formais que serven de base á expresión de relacións no interior dunha construción sintáctica. É como se tivesemos un posto para o nome, outro para o verbo, etc., caracterizado por unha serie de comportamentos típicos da clase dentro de cada lingua particular. Os criterios que se adoitan manexar para identificar as diferentes clases de palabras dentro de cada lingua pertencen a tres tipos: morfolóxicos, sintácticos e semánticos. Pódese encontrar unha presentación moi clara desta cuestión da delimitación das clases de palabras en Bosque (1989: cap. 2).

Por outra parte, debemos ter en conta que non todas as palabras teñen a capacidade de denotar unha realidade externa á linguaxe. Compárense as seguintes series:

- (24) a. *nai, palillaba, flores, vermellas, onte*
 b. *a, de, que, un, este*

As palabras da serie *b* (e outras semellantes) asócianse ás de *a* (e as que se comportan coma elas) para expresaren determinados significados que podemos chamar gramaticais ou funcionais porque expresan relacións, pero non remiten a entidades externas á linguaxe. Ademais, pertencen a series pechadas, é dicir, constitúen con outras da súa mesma clase un conxunto que non se altera se non é cunha reorganización do sistema. As palabras de *a*, ademais de teren un significado léxico (que aparece recollido nos dicionarios), forman parte de series abertas, onde caben modificacións como a adición de palabras novas ou a desaparición doutras existentes.

As palabras agrúpanse para formar frases. Isto é debido a que os substantivos, verbos, etc. non se combinan de calquera modo para dar lugar a unha construción, senón que se agrupan conforme a certos patróns estruturais. Unha palabra (o núcleo) reúne arredor de si algunhas outras (dependentes) para formar un grupo compacto, un constituínte que ten a capacidade de relacionarse con outros para formar unha unidade máis complexa. Así, no caso do exemplo que estamos a utilizar como modelo, o nome *nai* atrae o artigo *a* e forman conxuntamente a frase nominal *a nai*. Outro tanto sucede con *flores*, que se une coa preposición *de* e mais o substantivo *encaixe* (que forman tamén un constituínte de seu, que é unha frase preposicional: *de encaixe*). *Flores de encaixe* é unha frase nominal porque o seu núcleo é un nome e *na cocina* é unha frase preposicional, posto que o núcleo é a preposición. Tamén hai frases adxectivas (*moi tranquilo*) e frases adverbiais (*moi tranquilamente*).

Nótese que os constituíntes que se agrupan arredor do núcleo dunha frase non son todos funcionalmente equivalentes. Por exemplo, na frase nominal *o gol do empate* temos ademais do núcleo (*gol*) un constituínte coa función de modificador (*do empate*) e outro coa función de determinante (o artigo *o*). Estes tres constituíntes poderíamos agrupalos en dous niveis, do xeito que propoñen Rojo e Jiménez (1989: 123-126), distinguindo así a estrutura NUC-MOD (á que lle chaman “frase substantiva”) da estrutura DET-NOMINAL, como en

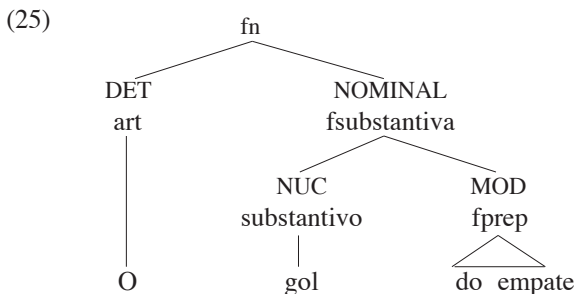

Desde unha perspectiva teórica diferente, a da gramática xenerativa, propónse unha solución similar, recoñecendo diferentes niveis estruturais na estrutura das frases nominais desde o nome (N) ata a frase nominal (FN) pasando polo nivel intermedio (N'):

(26)

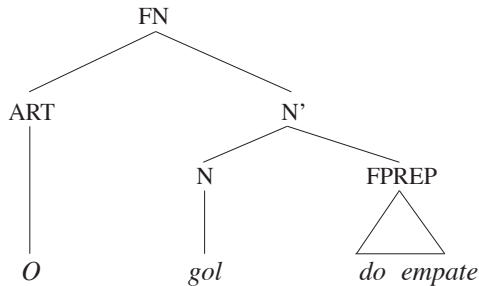

O interesante desta proposta, a chamada *teoría do X-barra* (abreviado, X'), consiste en que presenta unha xeneralización sobre todos os tipos de frases, sobre os supostos seguintes:

- 1) Todas as categorías (léxicas e funcionais²) poden ser núcleos, e
- 2) As categorías frasais (FN, FA, FP...) son proxeccións das categorías léxicas (N, A, P...) e comparten unha mesma organización.

O esquema xeral de organización de calquera frase é o seguinte, que exemplificamos cunha frase nominal (27a), unha frase adxectiva (27b) e unha frase preposicional (27c):

(27)

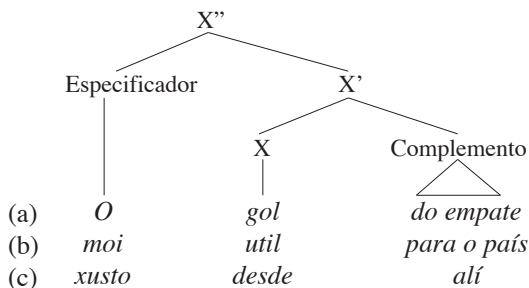

² Para a g. xenerativa son categorías funcionais certos elementos gramaticais como a flexión verbal (F) ou os complementantes (C) como as conxuncións *que* e *se*, que introducen cláusulas subordinadas. Aquí prescindiremos da análise das categorías funcionais como núcleos e tamén da aplicación da teoría do X' á cláusula. Tampouco desenvolveremos a proposta de que en *o gol do empate* o núcleo non é o nome, senón o determinante *o*, co que máis que de FN ("frase nominal") deberíamos falar de FD ("frase determinativa").

En (27) utilízase X como variable por calquera categoría sintáctica en posición de núcleo: N(ome), A(dxectivo), P(reposición), etc. O núcleo pode ir acompañado por un (ou varios) complemento(s) e / ou modificadores. Esta agrupación rotúlase engandindo barra ou comiña á abreviatura do núcleo (isto é, X'). Nun nivel máis alto a frase pode ter como constituíntes un cuantificador ou un determinante que fai de *especificador* da frase. Para rotular este nivel estrutural utilizamos barra ou comiña dobre (X''), que é o equivalente da frase enteira FX (isto é: FN, FA, FP, FV, ... ou N'', A'', P'', V'', ...).

O esquema xeral vale en principio para as frases de calquera lingua, coa particularidade de que a posición dos complementos e dos especificadores, diante ou detrás do núcleo, está suxeita a variación interlingüística. A teoría do X-barra constitúe un instrumento flexible para explicar o funcionamento das frases, na medida en que mostra de qué maneira as clases de palabras (N, A, P, etc.) aglutinan arredor de si unha serie de elementos (complementos e especificador) para formaren xuntos un bloque homoxéneo con capacidade relacional. De feito, a teoría aplícase a todo tipo de construcións, incluídas as cláusulas. Nós, pola nosa parte, prescindiremos das pretendidas vantaxes que podería ofrecer unha análise unificada de todas as construcións, para tratar de xeito diferenciado o que acontece coas cláusulas.

3.3. Cláusulas e oracións

Como xa dixemos, os verbos poden ser núcleos da construción da que forman parte. Sen embargo, as unidades ás que dá lugar o verbo son máis complexas cás frases. Os elementos dependentes do verbo son os complementos e os adxuntos, que desempeñan funcións sintácticas tales como as de suxeito, complemento directo, complemento indirecto, etc. A construción que ten un verbo como núcleo chámase *cláusula*. *A nai palillaba flores de encaixe na cociña* é unha cláusula. Nela o núcleo é o verbo *palillaba*, que desempeña a función sintáctica de predicado.

Dentro dalgúñas correntes teóricas, a unidade cláusula identifícase coa oración. Ao non haber diferenza entre ambas, prefírese o termo *oración*. Este é o caso da gramática xenerativa, por exemplo. Desde outras perspectivas, en cambio, a cláusula debe distinguirse da oración como dúas unidades diferenciadas na súa caracterización gramatical (esa é a postura de Rojo, Halliday ou Matthews, por citar tres autores mencionados na bibliografía deste capítulo). Non hai acordo, sen embargo, no que se refire ós criterios que sustentan a delimitación entre ámbalas dúas.

Na orixe da diferenciación entre cláusula e oración está o problema da definición desta última unidade. Algúns autores (ver, por exemplo, Matthews 1981: cap. 2) repararon en que a definición tradicional da oración con-

tiña dous aspectos: en primeiro lugar caracterizábaa como “a expresión dun pensamento completo” e a continuación esixía “congruencia gramatical”. Trátase, pois, dunha definición na que se mesturaban características semánticas con outras estritamente gramaticais.

A experiencia de que algunhas “oracións” están gramaticalmente ben formadas pero non expresan un pensamento completo levou a propoñer un segundo termo, o de *cláusula* (algúns gramáticos utilizan *proposición*, denominación que pode resultar equívoca) para designar estes casos, que exemplificamos a continuación. Trátase das expresións en cursiva que, para maior claridade, enmarcamos nunha paréntese:

- (28) a. Avelino dixo [*que coñecía a Ramón*].
 b. Era un neno [*que coñecera na escola*].
 c. [*Cando xeaba*] Ramón levaba un gorro vermello.

Como se pode ver, trátase de casos en que un dos elementos constituíntes (a nivel inmediato ou mediato) dunha construción predicativa é unha unidade que tamén ten carácter predicativo. Volveremos sobre estes exemplos en breve. De momento só imos precisar que non é esta a visión que defendemos para definir o concepto de cláusula.

Algúns autores optan por manter ambas unidades, cláusula e oración, dentro da dimensión estritamente gramatical, de tal xeito que as dúas sexan definidas con criterios de estrutura interna e capacidade relacional, pero descartando a esixencia do significado completo (Rojo 1978; Matthews 1981). Cláusula e oración son unidades sintácticas que se diferencian porque a primeira ten como núcleo un predicado, mentres que a oración se define como unha combinación de cláusulas que cumpre certos requisitos. Nun primeiro momento Rojo (1978) inclúe como estruturas propias das oracións as *bipolares* (condicionais, causais, comparativas, consecutivas, concesivas e adversativas) e as *policlausais* (coordinacións de cláusulas). Máis tarde (Rojo e Jiménez 1989) só reconece as bipolares, pero xa non aparecen entre elas as causais. En canto a Matthews (1981), o criterio que emprega para distinguir cláusulas de oracións é de tipo distribucional. A oración é a unidade máxima da sintaxe, na medida en que a combinación de oracións non dá lugar a unidades gramaticalmente pertinentes, unidades do *sistema*, senón a textos, unidades que pertencen ó *uso*.

3.4. Escala de rango e recursividade. Coordinación

Facendo balance das unidades sintácticas presentadas, temos o seguinte repertorio: palabra, frase, cláusula e oración. Este conxunto constitúe unha

escala de rango, onde as unidades se presentan ordenadas segundo un criterio de complexidade crecente (da máis simple á máis complexa).

Deixando de lado a controversia sobre a oportunidade de recoñecer a oración como unha unidade necesaria para a análise sintáctica e tamén a discusión sobre os criterios sobre os que sería oportuno afianzar a súa identificación, imos volver sobre os exemplos arriba propostos a propósito deste debate (28).

Antes adiantabamos que a cláusula é unha unidade que ten un verbo como núcleo e que ademais ten complementos e adxuntos. O verbo desempeña a función sintáctica de predicado. Complementos e adxuntos teñen tamén cadansúa función.

Nos exemplos de (28) pódese identificar un núcleo predicativo, que coincide co verbo principal: *dixo*, *era* e *levaba*, e outros constituíntes que configuran unha cláusula xunto co predicado:

Avelino	dixo	[que coñecía a Ramón]	
SUXEITO	PREDICADO	COMPLEMENTO DIRECTO	
Era	un neno [que coñecera na escola]		
PREDICADO	ATRIBUTO		
[Cando xeaba]	Ramón	levaba	un gorro vermello
ADXUNTO	SUXEITO	PREDICADO	COMPL. DIRECTO

Trátase, polo tanto, de tres cláusulas que teñen a particularidade de conter cada unha delas outra cláusula no seu interior. No primeiro caso, a cláusula subordinada desempeña a función de *complemento*, no segundo actúa como *modificador* dentro dunha frase nominal (que é o atributo), e no terceiro exemplo a cláusula dependente funciona como *adxunto*. Como tales cláusulas, estas tamén teñen un predicado como núcleo e poden ser analizadas en funcións:

que	coñecía	a Ramón	
NEXO	PREDICADO	COMPLEMENTO DIRECTO	
que	coñecera		na escola
COMPL. DIRECTO	PREDICADO	ADXUNTO	
Cando	xeaba		
ADXUNTO	PREDICADO		

Chámase *recursividade* a este fenómeno que consiste en que unha unidade pode conter dentro dela outra do seu mesmo tipo. Non é exclusivo das cláusulas. A continuación damos algúns exemplos de frases con recursividade:

- (29) a. flores [*de encaixe*]
 b. unha celosía_a[*enreixada*_b[*con punto*_c[*de flor*]_c]_b]_a

Flores de encaixe é unha frase que ten como constituínte directo ou inmediato outra frase (*de encaixe*). O segundo exemplo é unha frase un pouco máis complexa: *unha celosía enreixada con punto de flor* é unha frase nominal que leva como modificador *enreixada con punto de encaixe* (etiquetada como *a* en subíndice). Esta é unha frase adxectiva (ou de participio, se se prefire) que leva pola súa vez outra frase como modificador: *con punto de flor* (marcada como *b* no exemplo). Á súa volta, *con punto de flor* contén *de flor* (rotulada con *c*) tamén con función modificadora.

O fenómeno da recursividade preséntase como unha salvidade ás expectativas a que podía conducir a escala de rango. Esta, coa súa orde decrecente, fai esperar a aparición consecutiva das sucesivas unidades na análise, comezando pola máis complexa ata chegar ás palabras, que son as unidades máis simples da sintaxe. Pero non é a recursividade o único atranco que se atopa nese camiño que debería conducirnos de maneira directa de unidade en unidade e sempre nun sentido descendente. Debemos ter en conta tamén a posibilidade de construír estruturas bimembres, trimembres ou polimembres a través da coordinación.

A principal diferenza da coordinación con respecto ás formas de recursividade anteriormente presentadas consiste en que os constituíntes coordinados (que imos chamar *membros da construción coordinada*) non manteñen entre si relacións de dependencia ou subordinación. Isto fai das coordinacións estruturas abertas, no sentido de que poden estar constituídas por calquera número de membros superior a un. As seguintes construcións coordinadas están formadas por dous, tres e catro membros respectivamente:

- (30) a. [*Chovía*] e [*ía moito frío*].
 b. [*Collín as chaves*], [*pechei a porta*] e [*dirixinme á parada do autobús*].
 c. [*A froiteira escolleu tres mazás*], [*pesounas*], [*meteunas nunha bolsa*] e [*deullas ao rapaz*].

Outra característica da coordinación é que non presupón nada sobre a estrutura interna dos membros da construción. Estes poden pertencer a diferentes tipos de unidades:

- (31) a. Comprei [*ovos*] e [*froita*] (palabras)
 b. [*A chuvia*] e [*o frío*] fixéronnos entrar na casa (frases)
 c. [*Collín as chaves*], [*pechei a porta*] e [*dirixinme á parada do autobús*] (cláusulas)

Mesmo non é preciso que os constituíntes coordinados pertencan a un mesmo tipo de unidade (non se esixe identidade categorial):

- (32) Os manifestantes pedían [*mellores salarios*] e [*que se continuara coa negociación*] (frase e cláusula)

Estamos, polo tanto, ante un tipo de construción que ten un carácter particularmente aberto, na medida en que permite encadear unidades de diferente natureza sen esixir homoxeneidade entre elas.

Sintaxe, semántica e discurso na estrutura da cláusula

A ta aquí estivemos vendo cáles son as relacións sintácticas básicas e as principais clasificacións das unidades sintácticas, pero aínda non dixemos nada sobre as súas funcións semánticas e discursivas. Ao fin e ao cabo, non elaboramos as construcións sintácticas só polo pracer de construír, como quen xoga cun mecano, senón que elaboramos as construcións sintácticas para falar con outros, comunicarnos con eles, representármolos o mundo. Por iso, para comprender a natureza da linguaxe parece imprescindible coñecer as interrelacións entre sintaxe, semántica e organización do discurso. Imos estudar as relacións entre eses tres compoñentes en relación coa cláusula, unha das unidades básicas da sintaxe. A cláusula foi definida máis arriba como construción que ten un verbo como núcleo; pero se utilizamos un nome especial para este tipo de construción (en vez de, simplemente, frase ou sintagma verbal) é xustamente porque nela se manifiestan especialmente as interrelacións entre sintaxe, semántica e discurso. Unha vez máis exemplificaremos os problemas básicos que imos abordar de aquí en diante co noso exemplo número (1): *A nai palillaba flores de encaixe na cociña*. Recordemos que se trata dunha cláusula, que ten como estrutura sintáctica a serie de funcións (posicións estruturais): suxeito, predicado, c. directo e circunstancial, e que esas palabras nesa estrutura sintáctica representan unha situación na que alguén (*a nai*) facía algo (*palillaba*) para fabricar algo (*flores de encaixe*) nun lugar (*a cociña*). O que aínda non tivemos en conta é que este é un exemplo artificial, elaborado para exemplificar certos fenómenos lingüísticos e non contextualizado. Observemos o texto real no que se inspira esa construción, que reproducimos aquí como (33):

- (33) Estaban vendo o partido televisado. O rival metera o gol do empate e alonxábanse as posibilidades de que o Deportivo da Coruña acadara o campionato. Só faltaban cinco minutos para terminar o encontro. Ao fondo da cociña, palillaba flores de encaixe a nai. Aquel son industrioso pertencía á orde natural da casa. Facíase notar cando non existía.

(M. Rivas: “O Míster e Iron Maiden”, *¿Que me queres amor?* Vigo: Galaxia, 1995: 97)

O que atopamos dentro del é a cláusula seguinte, semellante pero non idéntica ao noso exemplo número (1):

(34) *Ao fondo da cociña, palillaba flores de encaixe a nai.*

Entre (34) e (1) hai unha diferenza no grao de detalle na referencia ao lugar (*na cociña* vs. *ao fondo da cociña*), pero sobre todo hai unha diferenza na orde de constituíntes (o circunstancial de lugar está situado ao principio e o suxeito ao final) que ten moito que ver co modo de integrarse esa cláusula no texto no que aparece.

4.1. Predicados e argumentos

A cláusula é unha unidade gramatical consistente nun predicado (tipicamente un verbo en forma persoal, pero as linguas admiten en certas condicións nomes, adxectivos e outras unidades como predicado da cláusula) que se combina con un ou máis elementos nominais, dependentes del, que se chaman *argumentos* dese predicado. Este concepto de argumento, procedente da lóxica formal, é aproximadamente equivalente ao concepto de *actante* (proposto por Tesnière 1959) ou ao de *participante* nun proceso (por exemplo, Halliday 1985). O número (e as propiedades gramaticais) dos argumentos depende de cada predicado.

Por exemplo, o verbo *palillar* constrúese con 2 argumentos (alguén palilla algo) como en *a nai palillaba flores de encaixe*. Tamén se constrúen con 2 argumentos verbos como *ver* (alguén ve algo), *acadar* (alguén acadar algo) ou *pertencer* (algo pertence a alguén/algo). En cambio, predicados como *alonxarse* constrúense cun só argumento (algo alónxase, como en *alonxábanse [as posibilidades de que o Deportivo acadara o campionato]*), o mesmo que *faltar* (algo falta) ou *existir* (algo existe). Moitos outros predicados adoitan construírse con tres argumentos, como *dar* (alguén da algo a alguén) ou *poñer* (alguén pon algo nun sitio). Hai verbos cun número de argumentos variable, dependendo do contexto ou sentido adoptado. Por exemplo, *meter* pode construírse con 2 argumentos (como en *o rival meteu un gol*) ou con 3 argumentos (como en *alguén meteu o diñeiro na Caixa de Aforros*). Estas variacións non deben confundirse co carácter implícito que poden adoptar algúns argumentos (nomeadamente o suxeito) cando son identificables no contexto. Por exemplo, en *Estaban vendo o partido televisado*, o predicado esixe 2 argumentos (alguén ve algo), un deles é *o partido televisado*, e o outro non aparece explícito por ser identificable nese contexto recorrendo só á persoa verbal (3ª plural). Algo semellante ocorre, no texto de referencia, na expresión *facíase notar cando non existía*, na que falta o argumento único do predicado complexo *facíase notar* e do predicado *existía*, porque é identificable no contexto inmediato (o son).

Alguns dos constituíntes da cláusula, en particular os chamados circunstanciais, non son argumentos do predicado, por non estaren condicionados por el do mesmo xeito que os argumentos. Un circunstancial como *ao fondo da cociña* é unha indicación opcional, posible con calquera predicado, que nos proporciona a escena na que ten lugar a situación descrita por predicado e argumentos. En consecuencia, podemos recoñecer na cláusula unha parte nuclear constituída por predicado e argumentos e unha parte periférica, constituída polas *circunstancias* e outros elementos. A distinción semántica entre argumentos e circunstancias é equivalente á de complementos e adxuntos, que presentamos na sección 2.2.

Predicados, argumentos e circunstancias no texto de (33)

PREDICADO	Nº DE ARGUMENTOS	A1	A2	CIRCUNSTANCIAS
<i>ver</i>	(2: <u>alguén</u> ve <u>algo</u>)	(<i>eles</i>)	<i>o partido televisado</i>	
<i>meter</i>	(2: <u>alguén</u> mete <u>algo</u>)	<i>o rival</i>	<i>o gol do empate</i>	
<i>aloxarse</i>	(1: <u>algo</u> alónxase)	<i>as posibilidades ...</i>		
<i>acadar</i>	(2: <u>alguén</u> acada <u>algo</u>)	<i>o Deportivo da C...</i>	<i>o campionato</i>	
<i>faltar</i>	(1: <u>algo</u> falta)	<i>cinco minutos</i>		<i>para o final ...</i>
<i>palillar</i>	(2: <u>alguén</u> palilla <u>algo</u>)	<i>a nai</i>	<i>flores de encaixe</i>	<i>na cociña</i>
<i>pertencer</i>	(2: <u>algo</u> pertence <u>a algo</u>)	<i>aquel son</i>	<i>á orde natural da casa</i>	
<i>facerse notar</i>	(1: <u>algo</u> faise notar)	(<i>o son</i>)		<i>cando non existía</i>
<i>existir</i>	(1: <u>algo</u> existe)	(<i>o son</i>)		

4.2. Estratos relacionais na cláusula

De cada argumento dun predicado e de cada circunstancia do proceso agardamos unha función específica, un papel propio e diferente do que teñen os outros argumentos e circunstancias. Agora ben, na estrutura da cláusula maniféstase de modo privilexiado a interacción entre a sintaxe, a semántica e o discurso mencionada anteriormente. Resulta por iso necesario recoñecer na cláusula tres estratos relacionais, nos cales os constituíntes clausais cumpren funcións específicas, correspondentes a cada unha desas facetas da linguaxe (a necesidade de recoñecer tres estratos relacionais está formulada de modo explícito por Daneš 1964, Halliday 1985, Dik 1978 e 1989, entre outros). Temos así que os constituíntes da cláusula desempeñarán simultaneamente funcións semánticas, funcións discursivas (ou informativas) e funcións sintácticas.

As *funcións semánticas* como Axente, Paciente, Instrumento, etc., tamén chamadas “papeis semánticos”, “casos semánticos” (Fillmore 1968) e na lingüística xenerativa “papeis temáticos” ou “papeis- θ ”, especifican a

contribución dun constituínte á descrición da situación designada pola cláusula. Agardamos unha función específica para cada participante nun proceso (para cada argumento do predicado) e para cada circunstancia. Nunha acción, podemos ter, por un lado, un participante que fai algo (o axente), outro ao que lle pasa algo (un obxecto manipulado, desprazado, modificado ou resultante do proceso, ao que xenericamente podemos chamar paciente), etc. e, por outro, circunstancias de lugar, tempo, maneira, instrumento, etc.

No fragmento textual de (34), temos que nun Lugar (*Ao fondo da cociña*) ocorre un Proceso (*palillaba*) que dá como resultado un obxecto (*flores de encaixe*) realizado por un Axente (*a nai*).

Os papeis semánticos que pode ter un argumento dependen tamén do tipo de predicado. Os predicados estativos, como os de percepción (*ver*, por exemplo) ou coñecemento (como *saber*), o mesmo que os de existencia (*existir*) ou os de relación atributiva (*ser*), non admiten un axente, describen situacións nas que ninguén fai nada. En *alguén ve/sabe algo*, por exemplo, teremos como participantes un experimentador e un obxecto percibido/conceptualizado.

As *funcións discursivas* ou informativas especifican cómo contribúe cada parte da cláusula ao desenvolvemento da información no discurso. As funcións básicas neste estrato son, dunha banda, tema (aquilo do que se fala, o punto de partida da mensaxe) e rema, e doutra información dada (recuperable no contexto) e información nova (non recuperable).

No noso exemplo, o narrador presenta fronte ao seguimento do partido o que ocorre *ao fondo da cociña*, de modo que se toma esa frase como punto de partida da mensaxe (tema), e sobre iso engádese que *palillaba flores de encaixe a nai* (rema). Ademais, nese contexto toda a cláusula achega información nova, non recuperable do contexto previo. En cambio, no enunciado *Facíase notar cando non existía* elidiuse a información dada, recuperable do contexto (o son industrioso).

Finalmente, as *funcións sintácticas* especifican para cada constituínte, como vimos, a posición ocupada na estrutura formal da cláusula. Atendemos para iso exclusivamente a trazos gramaticais (categoría, caso, concordancia,...)

O cadro seguinte amosa con maior claridade cómo se organiza unha cláusula en tres estratos funcionais.

(35)	<i>Ao fondo da cociña</i>	<i>palillaba</i>	<i>flores de encaixe</i>	<i>a nai</i>
F. semánticas	Lugar	Proceso	Obxecto resultante	Axente
F. discursivas	Tema	Rema		
F. sintácticas	Circunstancial	Predicado	C. Directo	Suxeito

A propósito da distinción entre estes tres estratos funcionais, é importante observar que non existe correspondencia directa entre funcións sintácticas, semánticas e discursivas. Isto é, podemos modificar as relacións nun estrato sen cambiar en nada as relacións propias doutro estrato. O noso exemplo número (1) e o fragmento textual (34), reproducidos aquí de novo como (36a) e (36b) respectivamente, teñen exactamente a mesma estrutura sintáctica e semántica e diferéncianse exclusivamente na selección de tema, reflectida na orde de constituíntes. En (36a) o tema é *a nai* (dise algo sobre a nai), mentres que en (36b) o tema é o lugar *ao fondo da cociña* (dise algo sobre o que ocorre nun lugar):

- (36) a. *A nai palillaba flores de encaixe na cociña.*
 b. *Ao fondo da cociña palillaba flores de encaixe a nai.*

4.3. A organización sintáctica da cláusula

A necesidade de recoñecer tres estratos relacionais fainos preguntar qué é o que motiva a utilización dunha estrutura sintáctica ou outra. Aparentemente, a estrutura sintáctica da cláusula é, cando menos, parcialmente arbitraria, desde o momento en que podemos observar predicacións semellantes no número de argumentos e nas relacións semánticas expresadas, que sen embargo presentan estruturas sintácticas diferentes. Véxanse, se non, as diferentes construcións nos exemplos de (37):

- (37) a. *A caixa contén un libro.*
 b. *Na caixa hai un libro.*
 c. *Un libro está na caixa.*

En principio, as diferencias de construción derivan aquí do verbo elixido. Os verbos *conter*, *haber* ou *estar* constrúense de diferente xeito. Diríamos que cada verbo determina o *esquema sintáctico* da cláusula ou, con outra terminoloxía, que cada verbo ten a súa propia *valencia* ou a súa propia *estructura argumental* (termos que remiten a diferentes perspectivas teóricas: este á gramática xenerativa e á gramática de valencias aquel). As variacións de esquema poden observarse tamén, sen cambiar nin o verbo nin o número de argumentos, en (38). Temos aquí diferentes *diátases*, isto é, diferentes correspondencias entre argumentos e funcións sintácticas.

- (38) a. *A Bieito esquecéronlle as chaves.* 1= C. Indirecto 2= Suxeito
 b. *Bieito esqueceu as chaves.* 1= Suxeito 2= C. Directo
 c. *Bieito esqueceuse das chaves.* 1= Suxeito 2= C. Prep.

Nótese que a diferenza de diátase asóciase ás veces a una diferenza na forma do predicado, como no cambio de *esquecer* (en 38a e 38b) a *esque-*

cerse (en 38c). Moitas veces tamén as diferencias de diátese obedecen a unha variación (incremento ou diminución) no número de argumentos. No noso texto rexístrase o verbo *alonxarse* cun só argumento como en (39a); pero sen o *se*, ese mesmo verbo (ou o seu equivalente *afastar*) require dous argumentos como en (39b). Diríamos que a diátese básica de *alonxar* [*afastar*] é a construción activa transitiva de (39b) con dous argumentos e que a forma con *se* (39a) permítenos reducir en un o número de argumentos, obtendo así unha construción intransitiva. A esta diátese derivada en particular chámase diátese “recesiva” (por reducir os argumentos) ou diátese *decaustativa* (por omitir o argumento causante de que se afaste algo).

- (39) a. *Alonxábanse as posibilidades de acadar o campionato.*
 b. *O gol do empate alonxaba as posibilidades de acadar o campionato.*

Polo visto, parece que a estrutura sintáctica na cláusula serve simplemente para soportar os argumentos do predicado e diferenciar os seus papeis semánticos. Sen embargo, serve tamén para salientar de diferentes xeitos un argumento ou outro. A función suxeito, por exemplo, salienta por si mesma o argumento que a recibe. Pola asociación frecuente entre suxeito e axente, ás veces a elección de suxeito serve para indicar a quén se lle atribúe o control ou a responsabilidade principal sobre a situación descrita. Esa é a diferenza entre (40a) e (40b), o que fai que para a mesma situación esperemos dun alumno que utilice unha formula semellante á (40b) e do profesor outra semellante á de (40a).

- (40) a. *O alumno suspendeu as matemáticas (co profesor).*
 b. *O profesor suspendeuille as matemáticas ao alumno.*

Para outros tipos de proceso non hai diferenza no grao de control, pero segue habendo unha diferenza de prominencia. Os dous exemplos de (41) describen a mesma situación, pero (41a) está localizando a Catedral (figura localizada) en relación coa Casa do Concello (fondo de referencia), mentres que en (41b) é ao contrario.

- (41) a. *A Catedral está fronte á Casa do Concello.*
 b. *A Casa do Concello está fronte á Catedral.*

Isto lévanos, finalmente, a que un argumento pode recibir a función sintáctica suxeito só por razóns discursivas. Entre os exemplos de (42) non hai diferencias na situación representada, pero si na selección de tema ((42a) é mais propia dun texto no que se está a falar do Celta, e (42b e c) dun texto no que se está a falar do Liverpool). Ademais, a pasiva, ao quitarlle ao axente a función sintáctica de suxeito, serve ou ben para presentalo como información nova (42b), engadida nese punto do discurso, ou ben para omitilo como non importante ou non relevante nese contexto como en (42c).

- (42) a. O Celta derrotou o Liverpool en Anfield Road.
 b. O Liverpool foi derrotado polo Celta en Anfield Road.
 c. O Liverpool foi derrotado en Anfield Road.

Precisamente polo feito de que o suxeito salienta o argumento que ten esta función, o que esperamos atopar na sección deportiva dos xornais vigueses ou galegos son descrições como as de (43), escollendo suxeito (e tema) independentemente do resultado do partido. En (43a), dos dous argumentos que ten o verbo, escóllese o axente como suxeito. O verbo *vencer* (a diferenza de *derrotar*) permite a omisión do segundo argumento se non se considera relevante, segundo se comproba en (43b). En (43c), escolleuse un verbo que require un só argumento, neste caso co papel semántico de paciente. A diferenza con (43d) está en que *derrotar* require dous argumentos, pero a pasiva permite seleccionar o paciente como suxeito e deixar o axente implícito en segundo plano por non relevante neste contexto.

- (43) a. *O Celta venceu o Liverpool en Anfield Road.*
 b. *O Celta venceu en Anfield Road.*
 c. *O Celta perdeu no Velodrôme.*
 d. *O Celta foi derrotado no Velodrôme.*

Con isto vemos unha pequena mostra de cómo a estrutura sintáctica interactúa coa semántica e o discurso, modulando a representación da realidade e salientando no discurso unhas entidades ou outras. O que queremos transmitir con este capítulo é que saber sintaxe non é só ser capaz de recoñecer as agrupacións de palabras e asignarlles etiquetas nun diagrama. É tamén saber cómo unha construción é posible e cómo non, e ser capaz de apreciar as relacións de sentido que se obteñen nas combinacións e os matices que se derivan de escoller unha estrutura sintáctica ou outra.

Exercicios

1. Observar os seguintes sistemas de representación e comentar as diferenzas que se desprendan deles. ¿Que tipo(s) de información se poñen de manifesto en cada caso? ¿Algún deles non é adecuado? ¿Por que?

I.

Un	home	necesitaba	diñeiro	con	urxencia
Un	home	necesitaba	diñeiro	con	urxencia
Un	home	necesitaba	diñeiro	con	urxencia
Un	home	necesitaba	diñeiro	con	urxencia

II.

<u>Un</u>	<u>home</u>	<u>necesitaba</u>	<u>diñeiro</u>	<u>con</u>	<u>urxencia</u>
Art	Núcleo	_____	_____	Prep	Nome
_____	_____	Verbo	C. Dir	C. Circ	_____
Suxeito		Predicado			

iii. $o_{FN}[ART[Un]_{ART} N[home]_{N}]_{FN} FV[FV[V[necesitaba]_{V} N[diñeiro]_{N}]_{FV}]_{FN}$
 $FP[P[con]_{P} N[urxencia]_{N}]_{FP} FV_{O}$

IV.

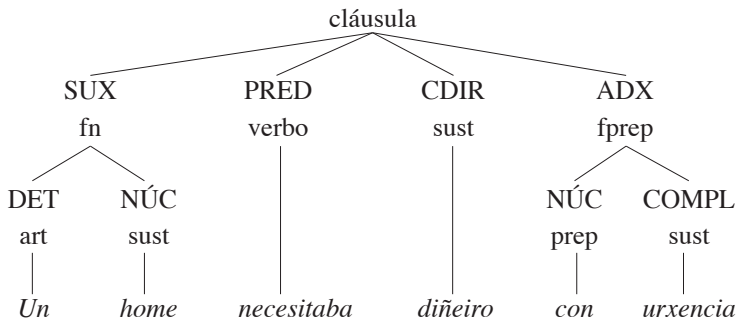

2. Para cada unha das seguintes expresións:

- Identificar o tipo de unidade a que pertence.
- Buscar núcleos e dependentes.
- ¿En cales hai recursividade? ¿Por que?

- As crónicas do sochantre.*
- O crepúsculo e as formigas.*
- Dos arquivos do trasno.*
- As lavandeiras case non teñen unllas.*
- Din que llelas levou o aire das pínegas.*
- No cuarto que lle dera a súa irmá había unha bicicleta colgada na parede.*

3. Determinar as regras de estrutura de constituíntes que se precisen para describir os seguintes exemplos do galego. Representar en árbore as relacións constitutivas:

- (I) *Ramón chora.*
- (II) *Ramón ten un gato.*
- (III) *O gato come pantrigo.*
- (IV) *O gato é triste.*
- (V) *Ramón ten un gato que come pantrigo.*

4. Explicar a ambigüidade estrutural das seguintes expresións a través da análise en constituíntes:

- (I) *Chegaron tres veciños de Caldas.*
- (II) *O carpinteiro facía carros con rodas de carballo.*
- (III) *Regaláronlle os pais un coche e unha cociña de xoguete.*

5. Analizar o seguinte texto, indicando:

- a. Número de argumentos de cada predicado.
- b. Esquema sintáctico de cada cláusula
- c. Identificación do tema de cada cláusula.
- d. Identificación dos casos en que non coinciden suxeito, axente e tema

Os tronos fóranse alonxando e chegou a auga. Unha chuvia desmedida que fixo cantar os caneiros da telladura e que repicaba cun punto de cólera nos vidros. A luz non volvía e tampouco se tiñan noticias do agardado Andrés. Aquela situación achegounos máis ao lume, que se ía agrandando atizado por ollos e pensamentos. De súpeto, Fina choutou levemente no sofá e mirou abraiada cara ao ventanal da sala.

(Manuel Rivas: *¿Que me queres, amor?*, Vigo, Galaxia 1995).

6. Organizar para cada verbo os seguintes grupos de exemplos [tirados das entradas correspondentes do *Diccionario da Real Academia Galega* (Vigo: Xerais, 1997)] indicando (I) o tipo de forma verbal (activa, pronominal ou pasiva), (II) o número de argumentos, (III) o esquema sintáctico, (IV) os trazos semánticos (animado/inanimado) dos argumentos. Coméntense as funcións semánticas dos argumentos, indicando aqueles casos en que unha mesma función semántica varía de función sintáctica, e viceversa.

- (I) a. *Puxo o cadro na parede.*
- b. *Pon o xerseí, que vai frío.*
- c. *Non podo ler o que pon naquel letreiro.*
- d. *Puxéronlle Andrea.*
- e. *Hoxe puxeron tres ovos as galiñas.*
- f. *Púxose vermello de vergonza.*

- (II) a. *Non advertiu a súa presenza.*
 b. *O médico advertiume que non tomase alcohol durante o tratamento.*
 c. *Advertíronnos das dificultades que iamos atopar.*
 d. *Os sinais advirten claramente da existencia de curvas perigosas.*
 e. *Non foi advertido do forte temporal de neve.*
- (III) a. *Cada vez que actuaba enredaba máis a situación.*
 b. *Os nenos están enredando no patio.*
 c. *O asunto foise enredando e acabou por involucrarnos a todos.*

Bibliografía comentada

GARCÍA-MIGUEL, JOSÉ M^a (1995), *Las relaciones gramaticales entre predicado y participantes*. (Colección Lalia, Series Maior, nº 2). Santiago de Compostela: Universidade de Santiago de Compostela.

Parte da noción de valencia para ofrecer unha concepción da cláusula baseada na centralidade do predicado, ao redor do cal se organizan actantes e circunstantes. Na súa explicación dos fenómenos gramaticais que teñen lugar na cláusula comeza polos esquemas básicos (os procedementos de diferenciación de funcións nas linguas) e avanza cara ao complexo, a través das variacións na diátese ata chegar aos cambios de esquema sintáctico que supoñen cambios de voz. Cada capítulo inclúe unha sección de comentario bibliográfico.

HAEGEMAN, LILIANE (1991), *Introduction to Government e Binding Theory*. Oxford: Blackwell (2^a edición 1994).

Excelente presentación da Teoría da Rección e o Ligamento, o modelo desenvolvido por Chomsky na década de 1980. Inclúe unha clara exposición da teoría do X-barrá, introducida brevemente neste capítulo. Contén exercicios sobre o inglés e outras linguas.

HALLIDAY, MICHAEL A. K. (1985), *An Introduction to Functional Grammar*. Londres: Edward Arnold (2^a edición 1994).

Neste libro Halliday expón a súa teoría funcional (ou sistémico-funcional, para sermos máis precisos) sobre a linguaxe. Interesan particularmente, pola súa vinculación cos contidos aquí introducidos, os capítulos adicados á organización semántica da cláusula (cap. 5 “Clause as representation”) e á estrutura temática (cap. 3 “Clause as message”)

HERNANZ, M^a LLUÏSA e JOSÉ M^a BRUCART (1987), *La sintaxis. I. Principios teóricos. La oración simple*. Barcelona: Crítica.

Manual que presenta os principios básicos da sintaxe desde unha perspectiva xenerativa, dentro do modelo de rección e ligamento dos

anos 80, pero que non evita acudir a outras teorías para completar e contrastar as análises. O texto distingue tipograficamente os comentarios que os autores consideran máis complexos ou que presupoñen unha maior preparación teórica, o que dá lugar a un libro rico en niveis de lectura. Cada capítulo vai seguido por unha sección de exercicios e outra de orientacións bibliográficas (que seguen as mesmas convencións que o resto do texto á hora de distinguir dous niveis de complexidade).

MATTHEWS, P. H. (1981), *Syntax*. Cambridge: Cambridge University Press.

Manual de sintaxe que evita comprometerse nunha perspectiva teórica concreta. Isto translócese nunha terminoloxía “neutra” e uns procedementos de análise que resultan útiles en calquera momento, dado que non se restrinxen aos dominios de ningunha escola concreta. Con todo, o autor ofrece pautas moi claras para rastrexar a orixe e evolución dos conceptos. A iso se orienta a sección de notas e referencias con que remata cada capítulo.

MORENO CABRERA, JUAN CARLOS (1991), *Curso universitario de lingüística general*. Tomo I: *Teoría de la gramática y sintaxis general*. Madrid: Síntesis.

Destacamos os capítulos adicados á estrutura sintáctica e ás relacións interclausais (caps. XX-XXX). Os fenómenos gramaticais que teñen lugar no interior da cláusula como resultado das necesidades comunicativas dos falantes, e que están na orixe das tradicionais tipoloxías (transitivo, intransitivo, impersonal, reflexivo, etc.) abórdanse desde unha perspectiva xeral, de tal maneira que se recollen tamén aqueles que non están presentes nas linguas indoeuropeas máis próximas. O penúltimo capítulo ocúpase da relación entre as categorías cognitivas e a súa expresión nas linguas, e o último traspasa as fronteiras da sintaxe para buscar as raíces discursivas das categorías sintácticas.

RAPOSO, EDUARDO PAIVA (1992), *Teoria da Gramática. A Faculdade da Linguagem*. Lisboa: Caminho.

Outra excelente introducción á lingüística chomskiana dos anos 80 e comezos do 90. O ámbito temático e os obxectivos da obra son moi similares aos de Haegeman (1991), polo que poden considerarse como alternativas igualmente razoables. Raposo, a diferenza de Haegemann, non inclúe exercicios, pero presenta todos os conceptos cun número abundante de exemplos.

ROJO, GUILLERMO e TOMÁS JIMÉNEZ JULIÁ (1989), *Fundamentos del análisis sintáctico funcional*. Santiago de Compostela: Universidade de Santiago de Compostela.

Este manual inicia a reflexión sobre a sintaxe a partir da idea da articulación da linguaxe. Separa os conceptos de *relación sintáctica* e *unidade sintáctica* como primitivos da teoría. O capítulo 2 ofrece unha tipoloxía de relacións sintácticas, a partir da división saussureana entre relacións sintagmáticas e asociativas. O capítulo 3 introduce brevemente catro modelos de representación en sintaxe: o distribucional, o modelo de dependencias de Tesnière, o funcional de Dik e o constitutivo-funcional dos autores. O capítulo 4 céntrase nas unidades. Nel preséntase a escala das unidades sintácticas e introdúcense os principais tipos e subtipos.

TALLERMAN, MAGGIE (1998), *Understanding syntax*. Londres: Arnold.

Completa introducción aos conceptos básicos de sintaxe, partindo de cero e indo paso a paso con abundantes exemplos de diferentes linguas. Están ben explicados os principais conceptos tratados aquí: o ámbito da sintaxe, a clasificación sintáctica das palabras, os tipos de cláusulas e oracións, a relación entre núcleo e dependentes, criterios para identificar constituíntes, etc. Inclúe tamén exercicios en cada capítulo. Unha obra moi recomendable.

VERA LUJÁN, AGUSTÍN (1994), *Fundamentos de análisis sintáctico (de la palabra al texto)*. Murcia: Universidad de Murcia.

Presenta un achegamento metodolóxico baseado no concepto de nivel. A cada nivel correspóndelle unha unidade. O orixinal deste autor é que o seu estudio dos niveis e as unidades alcanza ata o texto. Insiste nas particularidades que distinguen esta unidade das outras, que se sitúan nos niveis “gramaticais” e fai unha caracterización pormenorizada da súa estrutura.

Bibliografía complementaria

ALLERTON, D. J. (1979), *Essentials of grammatical theory. A consensus view of syntax and morphology*. Londres: Routledge and Kegan Paul.

BALARI, SERGIO (1996), “La frase”, en C. Martín Vide (ed.), *Elementos de lingüística*. Barcelona: Octaedro, 201-245.

BOSQUE, IGNACIO (1989), *Las categorías gramaticales*. Madrid: Síntesis.

BROWN, KEITH e JAMES MILLER (1980), *Syntax: a linguistic introduction to sentence structure*. Londres: Hutchinson, 1991(2ª edición).

BROWN, KEITH e JIM MILLER (eds.) (1996), *Concise Encyclopedia of Syntactic Theories*. Oxford: Pergamon.

- CHOMSKY, NOAM (1965), *Aspects of the Theory of Syntax*. Cambridge (Mass.): MIT Press.
- (1981), *Lectures on Government and Binding*. Dordrecht: Foris.
- (1995), *The Minimalist Program*. Cambridge (Mass.): MIT Press.
- DANEŠ, FRANTIŠEK (1964), “A three-level approach to syntax”, *Travaux Linguistiques de Prague* 1, 225-240.
- DEMONTE, VIOLETA (1989), *Teoría sintáctica: de las estructuras a la rección*. Madrid: Síntesis.
- DIK, SIMON C. (1978), *Functional Grammar*. Amsterdam: North Holland.
- (1989), *The Theory of Functional Grammar, Part I: The Structure of the Clause* Dordrecht. Foris. (2^a ed., Berlín: Mouton de Gruyter, 1997)
- (1997), *The Theory of Functional Grammar, Part II: Derived and Complex Constructions*, editada por Kees Hengeveld. Berlín: Mouton de Gruyter.
- DIXON, R. M. W. (1977), “Where have all the adjectives gone”. *Studies in Language* 1, 19-80.
- FABB, NIGEL (1994), *Sentence Structure*. Londres: Routledge (Language Workbooks).
- FILLMORE, CHARLES (1968), “The Case for Case”, en E. Bach e R.T. Harms (eds.) *Universals in Linguistic Theory*. Nova York: Holt, Rinehart e Winston, 1-88.
- GIVÓN, TALMY (1984-90), *Syntax. A Functional-Typological Introduction*. Amsterdam: John Benjamins (2 vols.)
- GUTIÉRREZ, SALVADOR (1997), *Principios de sintaxis funcional*. Madrid: Arco Libros.
- HALLIDAY, MICHAEL A. K. (1961), “Categories of the Theory of Grammar”. *Word* 17, 241-292.
- HURFORD, JAMES R. (1994), *Grammar. A student's guide*. Cambridge: Cambridge Univ. Press.
- JESPERSEN, OTTO (1933), *Essentials of English Grammar*. Londres: George Allen e Unwin Ltd.
- LANGACKER, RONALD W. (1987-90), *Foundations of Cognitive Grammar. I: Theoretical Prerequisites, II: Descriptive Application*. Standford: Standford University Press.
- (1991), *Concept, Image and Symbol. The Cognitive Basis of Grammar*. Berlín: Mouton de Gruyter.

MORENO CABRERA, JUAN CARLOS (1987), *Fundamentos de sintaxis general*. Madrid: Síntesis.

PALMER, FRANK (1971), *Grammar*. Londres: Penguin Books. (Trad. española: *Teoría gramatical*. Barcelona: Península, 1975).

RODRÍGUEZ ESPÍÑEIRA, M^a JOSÉ e BELÉN LÓPEZ MEIRAMA (1998), *Ejercicios de análisis sintáctico*. Santiago: Universidade de Santiago de Compostela.

ROJO, GUILLERMO (1978), *Cláusulas y oraciones*. Santiago: Universidade de Santiago de Compostela.

— (1983): *Aspectos básicos de sintaxis funcional*. Málaga: Ágora.

RUWET, NICOLAS (1991), *Syntax and human experience*. Chicago: The University of Chicago Press.

STOCKWELL, ROBERT P. (1977), *Foundations of syntactic theory*. Englewood Cliffs: Prentice-Hall.

TESNIÈRE, LUCIEN (1959), *Eléments de syntaxe structurale*. París: Klincksieck. (Trad. española: *Elementos de sintaxis estructural*. Madrid: Gredos 1994).

TUSÓN, JESÚS (1980), *Teorías gramaticales y análisis sintáctico*. Barcelona: Teide.

VAN VALIN, ROBERT D. e RANDT J. LAPOLLA (1997), *Syntax. Structure, meaning and function*. Cambridge: Cambridge Univ. Press.

Capítulo 14

MORFOLOXÍA

**Miguel González Pereira
e Francisco Albertuz Carneiro**
Universidade de Santiago de Compostela

Introducción

A morfoloxía adoita ser definida como a disciplina lingüística encargada do estudo da estrutura interna da palabra. Esta definición, non obstante, constitúe só un marco de referencia mínimo. A concepción da morfoloxía, o inventario de fenómenos que se consideran centro do seu interese e as súas relacións coas demais disciplinas que constitúen a gramática, variará, ás veces de forma considerable, dependendo dos diferentes marcos teóricos asumidos. En principio, tres son os aspectos básicos que inflúen na concepción da morfoloxía dando lugar ás diferentes alternativas teórico-metodolóxicas que compiten neste ámbito: (1) a natureza das unidades obxecto de estudio e o posto que se lles asigna no interior da teoría, (2) o grao de autonomía dos fenómenos morfolóxicos respecto dos demais aspectos da estrutura das linguas, en especial os fonolóxicos e os sintácticos, e (3) o tipo de modelo descritivo empregado na caracterización destes fenómenos.

Destas tres cuestións intentaremos falar, aínda que sexa apertadamente, nesta síntese de morfoloxía na que de partida nos gustaría que o lector se decatase de que moitas das diverxencias que se dan nesta disciplina responden ó carácter fronteirizo do seu obxecto de estudio. As unidades morfolóxicas están a cabalo entre dous territorios con distinta funcionalidade, o que lles outorga unha dobre natureza que remite, por un lado, a seren o ámbito onde o son deixa de ser mera fisicidade acústica e pasa a representala realidade que nos rodea e, doutra banda, ó feito de seren as unidades básicas coas que se constrúe o discurso.

O dominio da morfoloxía

Coa morfoloxía prodúcese un fenómeno en aparencia paradoxal. A pesar de haber unha considerable unanimidade en que a morfoloxía é a disciplina que estudia a estrutura interna das palabras, non obstante, pódese dicir que o borroso dos límites do dominio morfolóxico (lémbrese que moitas veces se fala de morfosintaxe ou de morfofonoloxía) é un dos factores que mellor explica a súa heteroxeneidade.

Esta dificultade para demarca-los seus límites débese por un lado ó carácter fronteirizo xa apuntado e, doutra banda, ós desacordos sobre cómo se entenden os conceptos de palabra e morfema e a súa relación. Así, hai cando menos dous enfoques sobre o papel destas nocións básicas que cómpre ter presentes desde o principio porque condicionan distintas maneiras de entende-la estrutura da palabra: (1) a palabra como unidade constituída por unidades significativas menores e, por conseguinte, resultado dun proceso de construción morfemática; (2) a palabra entendida como unidade inanalizable en unidades menores do mesmo rango funcional, de xeito que, ó dar conta da súa estrutura, haxa que representa-las pautas de regularidade nos seus aspectos fónicos e de contido. Regularidade esta que nos modelos xenerativos se entenderá como produtividade, mentres que nos modelos estruturalistas haberá de entenderse como pauta de recorrencia para a descrición.

2.1. O concepto de palabra

A unidade máxima da que se ocupa a morfoloxía é a palabra. A palabra é unha unidade cunha longa historia de recoñecemento por parte da tradición gramatical e que mesmo está presente na reflexión lingüística intuitiva dos falantes. Non obstante, e como acontece con tódolos demais conceptos técnicos, unha definición precisa da palabra como unidade lingüística presenta notables dificultades. Para a súa caracterización tense acudido a variados criterios de natureza gramatical, semántica e fonolóxica. Aínda que a utilización de cada un destes criterios pode conducir a resultados parcialmente diferentes á hora de identificar como palabras determinadas secuencias no interior dunha lingua, o certo é que, dunha forma ou outra, todos eles apun-

tan na dirección de reconece-la cohesión interna e a relativa autonomía da palabra como peza básica na construción dos enunciados lingüísticos, algo que se reflicte nos tres niveis antes citados.

Nesta liña sitúase a que probablemente é a definición máis estendida da palabra. Entendendo por *forma* un conxunto de fonemas que está asociado cun significado, Bloomfield define a palabra como a “forma libre mínima”. É libre porque pode constituír por si mesma enunciado: é sintáctica e semanticamente autosuficiente e polo tanto pode ser utilizada como constituínte único nun acto de fala. É mínima porque non pode ser descomposta en formas libres menores. Como se pode observar, nesta caracterización da palabra interveñen aspectos variados: fonolóxicos (a palabra é unha cadea de fonemas), semánticos (esa cadea de fonemas é significativa e pode ser semanticamente autosuficiente), sintácticos (a palabra é potencialmente autónoma no discurso) e morfolóxicos (non inclúe no seu interior unidades do mesmo tipo).

Máis alá da definición de Bloomfield, basta unha reflexión sinxela para comprobar que baixo o que habitualmente entendemos por palabra se agochan realidades distintas. Por exemplo, en (eu) *cantaba*, (ti) *cantabas* e (el) *cantaba*, podemos reconecer tres palabras distintas (se atendemos ás súas propiedades gramaticais), dúas palabras distintas (se consideramos só as súas formas fonolóxicas) ou tres especificacións diferentes dunha única palabra (o verbo CANTAR). Deste modo, autores como Lyons (1968) ou Matthews (1972) teñen distinguido tres nocións distintas de palabra:

1. A palabra léxica ou lexema (*lexical word* ou *lexeme*). Trátase da palabra interpretada como unidade básica do vocabulario dunha lingua, con independencia das variacións debidas ás diferentes categorías morfolóxicas (xénero, número, caso, persoa, tempo, aspecto, etc.) coas que o significado léxico da palabra se combina. As palabras léxicas son as entidades abstractas que aparecen habitualmente representadas nos dicionarios como entradas independentes.

2. A palabra gramatical (*morphosyntactic word*, *grammatical word* ou, simplemente, *word*). É unha concreción dunha palabra léxica mediante unha selección de valores correspondentes ás distintas categorías morfolóxicas admitidas por tal lexema.

3. A palabra fonolóxica (*phonological word* ou *word-form*). Consiste na realización fonolóxica dunha palabra gramatical.

Para facer referencia ós lexemas adoita empregarse un *lema*, isto é, unha determinada palabra gramatical (ou, para ser máis exactos, a palabra ortográfica correspondente á palabra fonolóxica que realiza unha determinada palabra gramatical) do conxunto potencial de palabras gramaticais en que o lexema pode verse concretado. O uso de maiúsculas (como en CANTAR)

permítenos distingui-lo lema da representación ortográfica dunha das súas posibles concrecións gramaticais (o infinitivo non persoal *cantar*). A elección do lema varía segundo as linguas e as súas respectivas tradicións descritivas. Por exemplo, en latín os verbos son citados e situados no dicionario segundo a forma da primeira persoa singular presente indicativo activo, mentres que en macedonio se utiliza a terceira persoa.

A rendibilidade da distinción entre lexema e palabra gramatical faise evidente nos casos nos que a un único lexema lle corresponden diversas palabras gramaticais. En calquera caso, só as palabras gramaticais son entidades lingüísticas reais no sentido de que unicamente elas, e non os lexemas, son susceptibles de seren realizadas inmediatamente no discurso. Para iso, o significado léxico que permite caracterizar un conxunto de palabras como pertencentes ó mesmo lexema debe acompañarse necesariamente dunha serie de valores gramaticais (por exemplo, presente) correspondentes ás categorías morfolóxicas (por exemplo, tempo) que admite. Dada esta distinción de nivel de abstracción entre lexema e palabra gramatical, deberemos recoñecer tamén a diferenza aínda nos casos de palabras invariables. Así podemos dicir, por exemplo, que o lexema ONTE está integrado en exclusiva por (ou pode concretarse unicamente en) a palabra gramatical *onte*.

En definitiva, o lexema poderá verse concretado en tantas palabras gramaticais distintas como combinacións de categorías e valores morfolóxicos admita. O conxunto de tódalas palabras gramaticais (e as súas correspondentes palabras fonolóxicas) que concretan ou especifican un mesmo lexema denomínase *paradigma (flexivo)*. En galego, o paradigma do substantivo LIBRO, por exemplo, está integrado só por *libro* (Singular de LIBRO) e *libros* (Plural de LIBRO); o do verbo CANTAR pola multitude de palabras que aparecen representadas nas tradicionais táboas da conxugación.

Da mesma maneira que a unha palabra léxica lle poden corresponder varias palabras gramaticais, tampouco é sempre biunívoca a relación entre palabra fonolóxica e palabra gramatical. É posible, por exemplo, que varias palabras gramaticais distintas teñan a mesma realización fonolóxica e sexan, en consecuencia, homónimas. Así, /kaN'tar/ pode ser realización en galego de tres palabras gramaticais distintas: primeira persoa infinitivo, terceira persoa infinitivo e infinitivo non persoal.

2.2. A estrutura interna da palabra

2.2.1. Morfema e morfo

No interior das palabras podemos atopar segmentos fonolóxicos que, de maneira recorrente, están asociados con determinados contidos. É, por exem-

plo, o que acontece coas cadeas representadas en cursiva nas series (a) camións, nenos, casas, ou (b) *intratable*, *inmóbil*, *incorrecto*. Bloomfield empregou o termo morfema para designar estes segmentos. Para Bloomfield un morfema é “unha forma mínima”, isto é, un segmento fónico asociado cun contido constante e que non pode ser descomposto en segmentos menores tamén dotados de contido. Desde entón o concepto de morfema gañou un posto importante na teoría e na práctica lingüística malia as variacións interpretativas e terminolóxicas ás que estivo suxeito. Dúas son as interpretacións máis frecuentes desta unidade: a do morfema como significante do signo mínimo e a do morfema como signo mínimo no seu conxunto. A primeira opción é a adoptada por Bloomfield, quen denomina *semema* o significado asociado a un morfema. Esta interpretación do morfema como significante é frecuente na lingüística anglosaxona. A concepción do morfema como signo mínimo é máis habitual, pola contra, na lingüística europea continental.

En principio, trátase de optar por denominar morfema o todo (significante e significado) ou ben só unha das partes (o significante). A decisión, sen embargo, pode ás veces revelar unha determinada posición teórica respecto do emparellamento ou non da expresión e o contido no interior da palabra. Sexa cal sexa a solución adoptada respecto da entidade semiótica do *morfema*, hai outro aspecto importante: a caracterización da natureza do significante do signo mínimo. Para Bloomfield, como para moitos autores posteriores, o *significante* do signo mínimo (o seu *morfema*) é un agregado de fonemas. Volveremos sobre os problemas dunha tal caracterización.

En adiante asumirémo-la definición de morfema como signo mínimo. Para facer referencia ó seu significante podemos emprega-lo termo *morfo*, introducido por Hockett (1947). Dun xeito provisional definiremos, pois, o morfo como o significante, de carácter fonemático, dun morfema. Considerando a súa natureza, os morfos deberían designarse por medio de transcricións fonolóxicas, se ben por comodidade adoitan ser representados ortograficamente. Para facer referencia ó morfema podemos empregar unha destas dúas alternativas notacionais: describi-lo seu significado ou a súa expresión fónica. En calquera dos dous casos algunha convención adicional, como o uso de chaves, permítenos subliñar que a través de elementos dun dos planos estamos en realidade aludindo de forma metonímica ó conxunto do significante e o significado que constitúen o morfema. Por exemplo, nos casos antes citados como (a) podemos dicir que o morfo /s/ (ou -s) constitúe o significante fonolóxico do morfema {s} ou {plural}.

Do anteriormente exposto podería deducirse que a relación entre significados e morfos no interior das palabras é sinxela: a cada significado morfe-mático diferenciado débelle corresponder un único morfo, distinto dos que se asocian con outros significados, e viceversa. Sen embargo, a asociación

entre morfos e significados non é sempre biunívoca (un a un), tal e como revelan fenómenos como os seguintes (cf. Pena 1990 para unha presentación máis detallada):

Alomorfia ou *alternancia*: Un mesmo significado está expresado por diversos morfos, en principio en contextos diferentes. Destes morfos dise que son *alomorfos* ou *alternantes*. Por exemplo, e prescindindo de certos detalles, en galego o significado plural está representado nos nomes polos alomorfos:

<i>Alomorfo</i>	<i>Contexto de aparición</i>	<i>Exemplo</i>
/s/	tras vocal tras -n	libros cans
/es/	tras -l en palabra monosílabas tras -l en palabras polisílabas non agudas tras -r, -z, -s	meles difíciles mares
/is/	tras -l en palabras polisílabas agudas	papeis

Nalgunhas linguas a alomorfia está ligada ó fenómeno da *harmonía vocálica*, en virtude do cal tódalas vocais da mesma palabra deben presentar certas similitudes fónicas. Por exemplo, en turco o contido plural exprésase a través dun dos alomorfos /er/ ou /lar/ segundo o tema da palabra estea integrado por vocais anteriores (como en *kilim-ler*, ‘alfombra-s’) ou posteriores (como en *kol-lar*, ‘brazo-s’).

Amálgama ou *fusión*: Un único morfo expresa máis dun significado de maneira simultánea. En galego /o/ en *amo* é expresión, cando menos, dos significados primeira persoa, singular, presente e indicativo.

Homonimia: Un mesmo morfo expresa, en contextos distintos, significados diferentes. Un exemplo sinxelo é o dos alomorfos /s/ /z/ e /iz/ (ou /ɛz/) en inglés, que representan o significado plural nos sustantivos, pero que no presente dos verbos representan terceira persoa e singular de forma amalgamada:

<i>Alomorfo</i>	<i>Plural</i>		<i>Terceira persoa + Singular</i>	
/s/	/kats/	<i>cats</i>	/i:ts/	<i>s/he eats</i>
/z/	/dɔgz/	<i>dogs</i>	/digz/	<i>s/he digs</i>
/iz/	/ˈfiːz/	<i>fishes</i>	/ˈfiːz/	<i>s/he fishes</i>

Morfema e morfo cero: Nalgunhas ocasións un significado non está asociado con ningún morfo, carece de expresión fonemática. Non obstante, esta ausencia de material fonolóxico non impide o recoñecemento dun contido

que opoñemos á presenza doutro contido si expresado por medio dun morfo. Por exemplo, en *nenos* recoñecemos-la presenza dun significado plural manifestado por medio dun morfo /s/. A ausencia dun morfo paralelo en *nenos*, non obstante, non nos impide interpretar nesta palabra a existencia dun significado singular. A ausencia de manifestación fonolóxica específica, polo tanto, pode ser un medio de expresión adecuado (e económico). Razóns deste tipo levan a recoñecer-la existencia de *morfemas cero*, como o {singular}, isto é, morfemas o significante dos cales é sempre un morfo de expresión fonemática /Ø/. En certos contextos algúns morfemas que adoitan ser expresados por medio de morfos non cero (e que, en consecuencia, non son morfemas cero) poden carecer tamén de expresión fónica. Nestas ocasións a solución descritiva consiste en engadir-lo *morfo cero* ó inventario dos seus alomorfos posibles. Así, o cadro anterior dos morfos que expresan plural nos substantivos galegos débese completar co alomorfo /Ø/, presente en palabras como (*os*) *luns* ou (*os*) *fax*. De todos modos, algúns autores non consideran lexítimo o uso de unidades cero nas descrições morfolóxicas.

Morfo baleiro: É o fenómeno inverso ó morfo cero. Neste caso temos un segmento fónico ó que non é posible asignar ningún contido. O exemplo típico é o da vocal temática na conjugación verbal de linguas como o galego (*cant-a-r*, *vend-e-r*, *viv-i-r*). Algúns autores prefiren agrupar estes segmentos fónicos co morfo precedente ou co seguinte, evitando desta maneira a admisión dos morfos baleiros pero á custa de multiplica-las alomorfias.

Morfo redundante: Trátase da situación inversa á amálgama. Aquí son varios segmentos fónicos distintos os que expresan un único significado. Por exemplo, nunha forma inglesa como *told* (/tould/), tanto o segmento interno /ou/ como o final /d/ contribúen á expresión do pasado (ou o participio pasado) do verbo *tell* (“contar”). Dado que noutras ocasións /d/ expresa ese contido por si mesmo (por exemplo, en moitos verbos regulares), cabe considerar que /ou/ é un morfo redundante. De todas formas, tamén aquí é posible unha análise alternativa considerando que os segmentos fónicos mencionados constitúen en realidade un único morfo (neste exemplo, discontinuo) que alterna cos morfos máis simples (como /d/) que aparecen noutros contextos.

Os fenómenos descritos, en especial a alomorfia, a amálgama e a homonimia, introducen un problema teórico importante. Se asumimos, como fixemos ata o de agora, que o morfo (é dicir, unha secuencia de fonemas) é o significante do morfema, a alomorfia implica a existencia de varios significantes que expresan un único significado, a homonimia a existencia dun significante que é expresión de significados diferentes e a amálgama a existencia dun único significante que expresa ó mesmo tempo varios significados. Estes feitos violan o principio estrutural que considera que a relación entre

significante e significado é biunívoca. Diante desta situación caben dúas alternativas: (a) rexeita-la correspondencia un a un entre significante e significado, ou (b) redefini-la posición do morfo respecto do morfema.

A primeira opción é máis radical ó implicar unha modificación da teoría. Aínda que ás veces se ten acusado ó estruturalismo de exceso de rixidez, o certo é que dificilmente se pode avanzar na descrición das linguas como corpos semióticos se non se atende ó principio de correspondencia entre os planos da expresión e do contido. Este postulado, asumido polo estruturalismo, é recollido por Coseriu (1981) no chamado *principio de funcionalidade*. Máis alá aínda da súa fundamentación teórica, a biunivocidade da relación entre significante e significado ten demostrado unha rendibilidade metodolóxica innegable. Por iso, antes de abandonar ou reformular este principio convén comprobar se a propia teoría nos permite solucionar os problemas redefinindo a posición do morfo. Nesta vía a solución máis sinxela, aínda que non a única presentada (cf. Hockett 1961 para un tratamento máis complexo), é a defendida por autores como Hockett (1958) ou Lyons (1968). Adaptando a súa interpretación ás nosas opcións terminolóxicas, estes autores rexeitan a identificación entre significante de morfema e morfo e sinalan que a relación entre estas dúas entidades é paralela á existente entre fonema e fono. Da mesma maneira que os fonos son as variantes de realización dos fonemas, os morfos son as variantes de realización dos significantes dos morfemas (e non os significantes mesmos). En definitiva, un morfo é a manifestación substancial, no nivel fonolóxico, dunha unidade funcional de natureza gramatical: o significante do signo mínimo. Desta forma queda salvada a correspondencia un a un entre significante e significado e remítese a variabilidade recollida nos fenómenos de alomorfia, homonimia ou amálgama ó plano das relacións, moito máis flexibles, entre os significantes dos morfemas e as súas variantes de realización: os morfos.

2.2.2. *A análise da palabra: estrutura interna e procesos de formación*

A análise da palabra pode ser abordada desde dous puntos de vista distintos. Desde unha perspectiva que podemos caracterizar como estática (e descendente) as palabras morfoloxicamente complexas poden ser analizadas como un conxunto de morfemas situados en diferentes niveis de estrutura xerárquica. O significante destes morfemas maniféstase a través de morfos ordenados secuencialmente que no seu conxunto constitúen a palabra fonolóxica. Esta óptica supón, en definitiva, a aplicación ó nivel da palabra das mesmas técnicas de análise en constituíntes inmediatos coas que estamos familiarizados nos niveis gramaticais superiores á palabra. Se adoptamos unha perspectiva diferente, de natureza dinámica (e ascendente), as palabras

concíbense máis ben como unidades formadas a través de procesos que implican diversos tipos de cambios, en principio en ámbolos planos. Os conceptos de constitución e de nivel xerárquico, característicos da perspectiva estática, son agora substituídos, respectivamente, polos de regra (de formación de palabras) e pola ordenación relativa da aplicación destas regras. Posteriormente examinaremos con máis detalle estas dúas perspectivas descritivas. Polo de agora limitarémonos a presenta-los conceptos mínimos necesarios para dar conta da estrutura interna da palabra e a enumera-los principais tipos de procedementos de formación de palabras recoñecidos nas linguas do mundo.

A análise morfolóxica é habitualmente identificada coa descrición dos morfos que constitúen a palabra. Non obstante, se aceptámo-la definición do morfema como signo mínimo e consideramos que a morfoloxía debe ocuparse do seu tratamento, na análise morfolóxica non nos deben interesa-los morfos por si mesmos, senón como manifestación fónica dos significantes dos morfemas e, en consecuencia, como indicativos da presenza e posición destes no interior da palabra.

A *raíz* dunha palabra é o morfo que esta comparte con tódalas demais palabras que pertencen á mesma *familia léxica*. A familia que integran palabras como *trato, trata, tratar, tratamento, tratante, tratado, tratadista, tratable* ou *intratable*, caracterízase pola presenza dunha raíz *trat-*. Como vemos, á raíz pódenselle engadir outros morfos que son a realización de (significantes de) morfemas que modifican o significado expresado pola raíz para crear unha palabra léxica distinta. Estes morfos reciben o nome de *afixos derivativos*. Fronte a eles, os *afixos flexivos*, engadidos ó conxunto formado pola raíz e (se é o caso) *o/s* afixo/s derivativo/s, son os morfos que expresan os diferentes valores correspondentes ás categorías morfolóxicas (xénero, número, tempo, etc.) e non implican un cambio de lexema senón de palabra gramatical. Da diferenza entre flexión e derivación, da que depende o recoñecemento dos respectivos afixos, ocuparémonos máis adiante.

Ó segmento fónico común a tódalas palabras que son concrecións diversas do mesmo lexema chamámolo *tema*. O tema é, polo tanto, a parte da palabra (fonolóxica) que permanece constante malia os cambios debidos á combinación coas diferentes propiedades morfolóxicas no interior dun mesmo lexema. Para obte-lo tema dunha palabra, en definitiva, debemos suprimi-los seus afixos flexivos. Da mesma maneira que a raíz é a parte que permanece constante en tódalas palabras da mesma familia léxica, o tema é común a tódalas palabras do mesmo paradigma flexivo. No cadro seguinte temos agrupadas as palabras pertencentes a un mesmo paradigma; os temas aparecen representados en cursiva e separados do/s afixo/s flexivo/s por un guión:

Lexema	Paradigma
TRATO	<i>trato, trato-s</i>
TRATA	<i>trata, trata-s</i>
TRATAR	<i>trat-o, trat-as, ...</i> <i>trat-ei, trat-aches, ...</i> <i>trat-aba, trat-abas, ...</i> <i>trat-ar ...</i> etc.
TRATABLE	<i>tratable, tratable-s</i>
INTRATABLE	<i>intratable, intratable-s</i>
TRATAMENTO	<i>tratamento, tratamento-s</i>

Como dixemos anteriormente, a palabra gramatical non é unha mera acumulación lineal de morfemas proxectados, no nivel da palabra fonolóxica, nunha sucesión de morfos. A palabra ten unha estrutura xerárquica da que calquera análise debe dar conta. A estrutura básica da palabra responde ó seguinte esquema, no cal as parénteses indican elementos de presenza non obrigatoria:

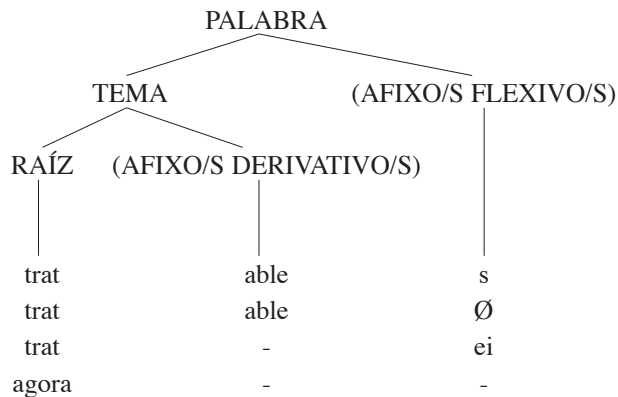

Unha forma de representación máis económica, aínda que de interpretación visual menos inmediata cá arbórea, é a ofrecida por medio de corchetes:

$[[\text{RAÍZ} + \text{AFIXO/S DERIVATIVO/S}]_{\text{TEMA}} \text{AFIXO/S FLEXIVO/S}]_{\text{PALABRA}}$

Dependendo da estrutura do tema é habitual distinguir entre *palabras simples* (o tema coincide coa raíz) e *palabras derivadas* (o tema inclúe, xunto á raíz, algún afixo derivativo). Ademais, e complicando o esquema anterior, un tema pode estar integrado por máis dunha raíz. Neste caso estamos

ante unha *palabra composta*, como *bule-bule* ou *abre-latas*. Por outra banda, unha palabra pode incluír varios afixos derivativos que, por suposto, non ocupan o mesmo nivel na súa estrutura xerárquica. Isto é o que acontece no exemplo seguinte:

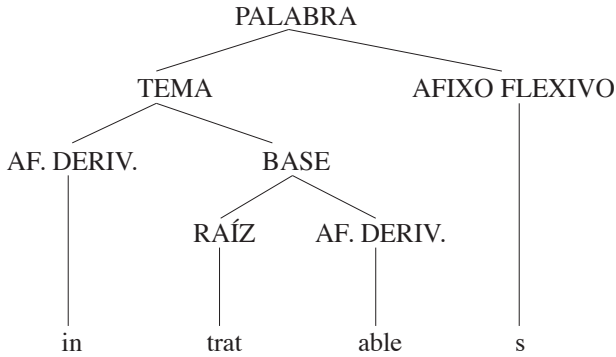

O termo *base* que aparece na árbore anterior emprégase en morfoloxía para facer referencia a calquera constituínte da palabra ó que se lle poida engadir un afixo ou, en xeral, ó que se lle poida aplicar calquera tipo de procedemento de formación de palabras. O morfo /tRa'table/ deste exemplo é unha *base*, da mesma maneira que o son tamén, seguindo esta definición, as raíces e os temas. As bases, ademais, están caracterizadas categorialmente en termos de clases de palabras, de modo que hai bases adxectivas, substantivas, verbais ou adverbiais. A representación da estrutura do tema da palabra anterior é polo tanto a seguinte, onde os subíndices V e A indican verbo e adxectivo respectivamente: [in[[trat]_V able]_A]_A

Con carácter xeral, a estrutura xerárquica da palabra determínase considerando como constituíntes inmediatos aqueles segmentos que a lingua admite como bases. É por esta razón pola que recoñecemos que a estrutura primaria da palabra anterior é *in-tratable* e non *intrat-able*: mentres que *tratable* é un tema (e unha palabra) presente na lingua, non existen palabras formadas directamente sobre un tema *intrat-* (**intrato* ou **intratar*, por exemplo). Atendendo a este tipo de feitos podemos extraer xeneralizacións que nos permiten caracteriza-los afixos en función da clase de bases ás que se adxuntan inmediatamente e da categoría á que pertencen as bases das que son constituíntes inmediatos. Desta maneira podemos descartar análises que nun principio poden parecer razoables. Por exemplo, sobre o modelo de *in-capaz* poderíamos pensar que a estrutura básica de *inmobilizar* é *in-mobilizar*. Un coñecemento máis detallado dos feitos lévanos a comprobar que o paralelismo

mo está mal aplicado. Igual que acontece en *incapaz*, en *inmovilizar* o afixo *in* engádesse á base adxectiva *móbil* para constituír unha nova base adxectiva: *inmóbil*. É esta nova base a que, no nivel máis alto, se combina co afixo *iz*. A análise adecuada é, en consecuencia, estoutra: [[[in[móbil]_A]_A iz]_V ar]_V

Aínda que non é algo frecuente nas linguas coas que estamos máis familiarizados, ás veces caben varias posibilidades de análise xerárquica. Así acontece en casos, citados con frecuencia, como os de palabras do tipo de *inmovilizable* ou *impermeabilizable* nalgunhas linguas románicas. No interior destas palabras existen dúas bases adxectivas (*móbil* e *mobilizable*) ás que se pode unir de forma inmediata o afixo *in*. Temos, pois, dúas análises alternativas reflexo de dúas palabras distintas:

[[[in[móbil] _A] _A iz] _V able] _A	“que pode ser inmovilizado”
[in[[[mobil] _A iz] _V able] _A] _A	“que non pode ser mobilizado”

Como vemos, as dúas análises constitutivas correspóndense con dúas interpretacións semánticas diferentes. Como norma xeral, as descrições da estrutura interna da palabra deben reflectir tamén a súa significación. Habitualmente os criterios *formais* (de tipo combinatorio e de tipo fonolóxico) e os criterios semánticos coinciden á hora de determina-la estrutura da palabra. Con todo, ás veces prodúcense desaxustes ou contradicións entre eles. Atopámonos entón ante *paradoxos de encorchetamento*. Un exemplo sinxelo é o dunha palabra inglesa como *unhappier*. En principio o inglés non admite a adición do afixo comparativo *-er* a adxectivos de máis de dúas sílabas (*more important* e non **importanter*). Este feito suxire unha análise inicial [un[happier]], co afixo engadido a unha base bisilábica. Sen embargo, o significado da palabra non é “non máis feliz” senón “máis infeliz”, o que apoia unha análise [[unhappi]er]. Ós paradoxos de encorchetamento ténselles adicado unha especial atención na morfoloxía dos últimos anos, en especial por parte de autores que os aducen como xustificación de determinadas propostas teóricas.

Ata o de agora non nos referimos á posible ordenación xerárquica dos afixos flexivos. Esta posibilidade presenta máis dificultades, dado que tódolos valores correspondentes ás categorías admitidas pola palabra gramatical deben aparecer manifestados. Por exemplo, en galego un verbo non pode ter tempo e non persoa, ou modo e non número, etc. Desta maneira carecemos do criterio que si tiñamos na área derivativa da palabra para identifica-la ordenación xerárquica destes elementos. Moitos autores consideran, en consecuencia, que tódolos morfos flexivos dunha palabra se sitúan no mesmo nivel da estrutura.

A clasificación máis habitual dos afixos (tanto flexivos como derivativos) remite á posición relativa que ocupan respecto da raíz. Os *prefixos* son os afixos que anteceden a raíz mentres que os *sufixos* aparecen despois dela. Unha clasificación deste tipo é suficiente para caracteriza-la maior parte das situacións presentes en linguas como o galego, pero é manifestamente insatisfactoria desde a perspectiva da lingüística xeral, que ten que enfrontarse con situacións moito máis variadas. O seguinte cadro presenta en consecuencia un panorama máis complexo (cf. Pena 1991: §1.2. para un tratamento detallado):

Tipos básicos de afixos

	O afixo non segmenta a raíz		O afixo segmenta a raíz
O afixo é un segmento continuo	CONFIXO	<p>PREFIXO</p> <p>Inglés: <i>cork</i> ‘cortiza’ (to) <i>un-cork</i> ‘destapar’</p> <p>Tagalo: <i>gupít</i> ‘corte de pelo’ <i>pang-gupit</i> ‘tesoira’</p> <p>SUFIXO</p> <p>Ruso: <i>stol</i> ‘mesa’ <i>stol-ik</i> ‘mesa pequena’</p> <p>INTERFIXO</p> <p>Castelán: <i>pat-i-tuerto</i></p> <p>Alemán: <i>Bedeutung-s-merkmalen</i> ‘trazos significativos’</p>	<p>INFIXO</p> <p>Chamorro: <i>faise</i> ‘preguntar’ <i>f-in-asen</i> ‘pregunta’</p> <p>Latín: <i>liqui</i> ‘abandonei’ <i>li-n-quo</i> ‘(eu) abandono’</p>
O afixo é un segmento discontinuo		<p>CIRCUNFIXO</p> <p>Xeorxiano: <i>sa-...-e</i> ‘lugar onde hai’ <i>katam-(i)</i> ‘galiña’ <i>sa-katm-e</i> ‘galiñeiro’</p>	<p>TRANSFIXO</p> <p>Árabe: <i>-u-ū-</i> “Plural” <i>g-i-l-d</i> ‘pel’ <i>g-u-l-ū-d</i> ‘peles’</p> <p>Etíope: <i>-a-í-</i> “Adxectivador” <i>ṭ-a-b-í-b</i> ‘sabio’</p>

Tal e como dixemos anteriormente, cabe tamén unha concepción procesual ou dinámica da organización interna da palabra. Nesta perspectiva, de carácter sintético, a palabra vese como o resultado da aplicación, nunha orde determinada, dunha serie de procesos a bases sucesivas. O punto de partida é agora a raíz e o de chegada a palabra obxecto de análise. Desde este punto de vista o pertinente non é unha clasificación de afixos (tipos de unidades) senón unha clasificación de tipos de procedementos de formación de palabras. A táboa presentada a continuación respecta, de novo, a tipoloxía empregada por Pena (1991: § 2):

Principais tipos de procesos morfolóxicos

ADICIÓN de elementos	AFIXACIÓN (adición de afixos que non segmentan a base)	Turco: <i>oda</i> ‘habitación’ → <i>oda-lar</i> ‘habitacións’ <i>dürüst</i> ‘honesto’ → <i>dürüst-lük</i> ‘honestidade’
	COMPOSICIÓN (Adición de bases)	Mandarín: <i>tīān</i> ‘debaixo’; <i>xià</i> ‘ceo’ → <i>tīān-xià</i> ‘o mundo’
MODIFICACIÓN da base	REPETICIÓN de parte da base	Turco: <i>beyaz</i> ‘branco’ → <i>bembeyaz</i> ‘completamente branco’ <i>çabuk</i> ‘rápido’ → <i>çarçabuk</i> ‘moi rápido’ Kwakw’ala ou kwakiut: <i>mədólq^wəla</i> ‘está a ferver’ → <i>mədólx^wmədólq^wəla</i> ‘está a ferver unha e outra vez’
	SUBSTITUCIÓN de parte da base	Inglés: <i>man</i> ‘home’ → <i>men</i> ‘homes’ (to) <i>insult</i> / <i>in</i> ’sʌlt/ ‘insultar’ → <i>insult</i> / <i>ins</i> ʌlt/ ‘insulto’

Por riba da clasificación de procesos morfolóxicos atendendo ós distintos procedementos expresivos que se recolle nesta táboa, tradicionalmente diferéncianse tres grandes tipos de operacións morfolóxicas en virtude das súas distintas repercusións non só no aspecto expresivo da palabra, senón tamén no semántico e no categorial. Estámonos a referir á distinción entre flexión, derivación e composición. Dos dous primeiros e da polémica na súa

delimitación ocuparémonos ó final do capítulo, polo que nos imos parar agora brevemente na composición.

Enténdese por composición o proceso morfolóxico polo que se forma unha nova palabra (léxica) mediante a combinación de dúas (ou máis) bases léxicas. Dicimos da combinación de dúas (ou máis) bases léxicas e non de raíces ou palabras, por canto que o termo base é o máis xenérico desde un enfoque procesual. Evítase así un dos primeiros asuntos conflictivos ó falar de composición, xa que hai autores que entenden que hai composición soamente cando os elementos que se combinan poden aparecer como palabras independentes. Defenden pois que a palabra composta xorde dun proceso morfolóxico no que se combinan dúas (ou máis) palabras. Ó falarmos da combinación de bases léxicas estamos a abarcar como palabras compostas, polo tanto, non só aquelas nas que podemos identificar palabras como constituíntes, como o galego *rañaceos* ou o malaio *mata-hari* ‘sol’ (literalmente ‘ollo-día’), senón tamén aquelas outras nas que un ou os dous elementos constituíntes non funcionan na sincronía como palabras independentes (como o galego *manicomio* ou o inglés *mushroom* ‘cogomelo’).

A outra cuestión polémica importante para a delimitación de qué se entende por composición ten que ver coas dificultades para traza-la liña de demarcación entre a composición e a derivación, dunha banda, e entre a composición e a combinación sintáctica doutro lado. O primeiro problema remite a cómo aborda-las palabras nas que latexa un proceso histórico, diacrónico, de composición, pero do que os falantes a penas son conscientes. En voces como *manifestación* ou *teléfono* a decisión de se son compostas ou remiten a un proceso máis próximo á derivación dependerá do criterio que se estableza a priori en relación co grao de transparencia e vitalidade que se esixa para a composición. Este problema, por suposto, non afecta a aqueles que sosteñen que os constituíntes dunha palabra composta han de ser palabras.

A demarcación entre palabras compostas e frases é nalgúns casos moito máis complexa. En xeral pódese dicir que as diferencias remiten a que a palabra composta participa de trazos propios do tipo de unidade *palabra*, como son a orde rixida dos seus elementos e o carácter idiosincrático, arbitrario, do seu significado léxico. Sen embargo, eses trazos ás veces difumínanse por canto que a orde pode reflectir unha motivación sintáctica, do tipo da subordinación (como no galego *beirarrúa*) ou a incorporación de argumentos (como no nahuatl *ní-naka-qua* “eu-carne-cómo” → “eu son carnívoro”), e o carácter non predicible do seu significado choca cos moitos casos de transparencia interpretativa. Así atópanse desde compostos de significado impredicible pola análise composicional dos seus constituíntes, como o mandarín *yún-yǔ* “relación sexual” (literalmente ‘nube-chuvia’), ata outros tan predicibles composicionalmente como o galego *abrelatas*.

Cada unha das linguas acostuma ter regras e criterios particulares de asignación do acento de intensidade que, xunto con outros trazos suprasegmentais, serven para identifica-los compostos. Así, en inglés, por exemplo, a primeira palabra do composto recibe unha acentuación máis forte, o que permite distingui-lo composto *big-foot* (nome dun monstro) da frase *big foot*.

Máis alá dos problemas para a súa delimitación precisa, o estudio da estrutura das palabras compostas realízase analizando: (1) as clases léxicas ás que pertencen as bases e o composto; fundamentalmente, S(ubstantivos), A(dxectivos) e V(erbos); (2) o tipo de conexión que se establece entre as bases (coordinación, subordinación) e (3) o tipo de construción que constitúan segundo teñan ou non un elemento nuclear (compostos endocéntricos e exocéntricos). Para unha visión detallada e sinxela destas cuestións pódese consultar Anderson (1985), Pena (1991) e Spencer e Zwicky (1998).

Modelos básicos de descripción morfolóxica

Desde Hockett (1954) é habitual distinguir tres grandes modelos de descripción morfolóxica: U&D (*Unidade e disposición*), U&P (*Unidade e proceso*) e P&P (*Palabra e paradigma*). Mentres que os dous primeiros se diferencian basicamente polo tipo de procedementos descritivos utilizados (unidades fronte a procesos), o definatorio do modelo P&P é a posición central que nel ocupa a palabra. P&P, polo tanto, non pode ser situado no mesmo nivel no que se opoñen U&D e U&P. Por outra banda, e en relación con este mesmo feito, U&D e U&P son modelos de descripción gramatical que poden ser aplicados máis alá dos dominios da morfoloxía, algo que non é posible no caso de P&P. Debe quedar claro que U&D, U&P e P&P son métodos de análise ou descripción que, en si mesmos, non están vinculados necesariamente con modelos teóricos concretos. Non obstante, si podemos recoñecer a preferencia de certas escolas lingüísticas polo uso dalgún destes modelos, o que nos servirá para presentalas a partir da exposición dos trazos básicos do modelo descritivo do que fan uso. Dedicaremos un último epígrafe á presentación dunha escola, a morfoloxía natural, que se caracteriza polo recurso a certos presupostos explicativos particulares.

3.1. Unidade e disposición (U&D)

O modelo U&D é o modelo dominante na lingüística estrutural norteamericana. As súas características básicas derivan en boa parte dos principios expostos por Bloomfield. Lingüistas postbloomfieldianos como Harris, Hockett ou Nida desenvolveron o modelo durante as décadas dos corenta e os cincuenta. Algunha forma implícita de U&D, por outra parte, segue a ser na actualidade o modelo utilizado nas descrições morfolóxicas máis tradicionais e escolares de linguas como as indoeuropeas.

O punto de partida do modelo U&D é a consideración de que todo enunciado está constituído por unha serie de unidades gramaticais mínimas (os morfemas) nunha determinada distribución unhas respecto das outras. O obxectivo básico da análise é a identificación dos morfemas e o establecemento das súas distribucións no interior dos enunciados (cf. Hockett 1954:

387). A noción central do modelo é pois a de constitución interna: para identifica-los morfemas haberá que ir segmentando os enunciados en diferentes niveis xerárquicos ata atopar elementos que non sexan segmentables en unidades menores que posúan tamén significado. Deste modo podemos caracteriza-lo modelo como analítico ou descendente ó avanzar na dirección enunciado (todo) → morfema (parte). Por comparación co modelo U&P, podemos dicir tamén que U&D ten un carácter estático ó empregar en exclusiva o concepto de unidade e non o de proceso ou regra.

Dunha maneira máis detallada, a descrición dunha lingua de acordo con U&D componse de dúas etapas: a *morfémica* e a *táctica*. É a primeira delas a que nos interesa aquí. Hockett (1947: 229-230) asigna á morfémica tres tarefas: (1) A identificación de cadeas fónicas recorrentes que teñan un significado constante (morfos). Por exemplo, e comparando co que sucede noutros enunciados, en *nenos* podemos identifica-los morfos /nen/, /o/ e /s/. (2) A agrupación como alomorfos ou alternantes do mesmo morfema dos segmentos que teñen o mesmo significado e están en distribución complementaria. En galego os morfos /s/, /es/ e /is/, teñen o mesmo significado (plural) e aparecen en contextos excluíntes e son, pois, manifestación dun único morfema. (3) A sistematización das alomorfias (*morfofonémica*). O seu obxectivo é comprobar: a) o grao de similitude fónica entre os alomorfos, b) o tipo de condicionamento que determina a súa aparición, e c) o número de morfemas que experimentan o mesmo tipo de alomorfia. A alternancia exemplificada antes é parcial (pois os alomorfos teñen certa similitude fónica), está condicionada fonoloxicamente (os diferentes alomorfos aparecen dependendo da constitución fonemática do singular) e é recorrente (afecta a tódolos nomes galegos). Polo contrario, a alomorfia entre /'gud/ (*good*) e /'bet/ (de *better*) en inglés é total (dise entón que hai *suplección*), está condicionada morfoloxicamente (/ 'bet/ aparece en contacto co morfema de comparativo) e non é recorrente (só afecta a ese morfema léxico).

Como se pode observar, o modelo xira arredor do concepto de morfo. Tal e como U&D o considera, o morfo é unha *cadea fónica significativa* (asociada cun único significado), *específica* (distinta das cadeas fónicas que expresan outros significados), *recorrente* (que se repite noutros casos para expresa-lo mesmo significado), e *segmentable* (illable no interior do enunciado). En definitiva, o modelo descansa sobre a asunción da existencia dunha relación un a un entre significados e cadeas fónicas illables. Non obstante, fenómenos como a alomorfia, a amálgama, etc., poñen en cuestión este presuposto. A alomorfia é un fenómeno asumido polo propio modelo, xa que só obriga a matizar que a correspondencia un a un debe considerarse en relación con contextos específicos. A aceptación de fenómenos como a amálgama ou a morfo cero leva a unha reformulación máis profunda: gáñase en realismo e en aplicabilidade do modelo pero á custa de facelo menos homoxéneo e, en definitiva, de

renunciar á existencia dunha asociación biunívoca entre morfo e significado (cf. Pena 1990).

Pode parecer que os casos para os que o modelo non ofrece solucións satisfactorias son escasos e marxinais, polo que cabería defende-la súa adecuación. Podería ser así polo que respecta a linguas como o inglés, pero se observámo-la variabilidade morfolóxica das linguas do mundo comprobáremos que o modelo U&D é dificilmente aplicable a moitas delas. U&D funciona na medida en que unha lingua se achega ó ideal aglutinante, definido precisamente en termos da correspondencia un a un entre morfo e significado. Preto desa situación están linguas como o turco, tal e como revelan exemplos deste tipo (Kornfilt 1987):

tanı	-Ş	-tır	-ıl	-dı	-lar
saber	RECÍP.	CAUS.	PASIV.	PASADO	3PL.
'Fíxose que se coñecesen mutuamente' (= "Foron presentados")					

Pero en canto nos aproximamos ó extremo do tipo lingüístico fusionante, no que dominan as amálgamas, o modelo U&D revela as súas limitacións. Estas son máis evidentes cando nos enfrontamos coas chamadas linguas non-concatenativas, como é o caso das linguas semíticas. Nestas linguas as palabras non poden ser analizadas como unha sucesión de morfos, senón que os significados flexivos e derivativos son expresados habitualmente por medio de variacións vocálicas no interior dunha raíz estable de carácter consonántico. Por exemplo, en árabe *kitāb* (libro), *kutub* (Plural de libro), *kutubī* (libreiro), *kitābī* (escrito) ou *kātib* (escritor) comparten a raíz *k-t-b* (cf. Kaye 1987). Podemos considera-los elementos vocálicos de cada unha das unidades anteriores como exemplos de transfixos, pero é claro que o recurso sistemático ós transfixos supón para U&D, no mellor dos casos, unha enorme complicación. O modelo, en definitiva, foi deseñado sobre a base de linguas moi distintas a estas.

3.2. Unidade e Proceso (U&P)

3.2.1. Caracterización básica

Aínda que poden encontrarse pegadas anteriores dunha concepción procesual da palabra, a sistematización do modelo de análise morfolóxica coñecida como U&P xorde como reacción ós problemas de U&D e á súa defensa dunha relación biunívoca entre significado e morfo. Fronte ó carácter estático e analítico de U&D deféndese agora unha perspectiva dinámica e sintética, na que se concibe a palabra como o resultado dun proceso de formación a partir dunha base. Nesta liña deixan de ser problema tódolos desaxustes á relación un a un nas asociacións entre morfos e significados.

Recordando un exemplo xa clásico desde Hockett (1954), ó afronta-la forma de pasado *took* do verbo inglés *take*, xa non é relevante discutir se estamos ante un fenómeno de amálgama, de morfo discontinuo ou de morfo cero. Dun xeito xeral, desde unha perspectiva de U&P casos como eses resólvense dicindo que o pasado se forma substituíndo /ei/ por /u/; o que, con restos terminolóxicos de U&D, Hockett chama morfo substitutivo (*replacive morph*).

Dicimos dun xeito xeral porque a sistematización do modelo U&P da que falabamos foi levada a cabo no interior da gramática xenerativo transformacional (GXT). Dentro deste marco teórico, os problemas da alomorfia de U&D desbótanse aplicando á morfoloxía a interpretación do procesual xa desenvolvida para a fonoloxía xenerativa. A forma *took* será pois o resultado de aplicar uns procesos de actualización á forma subxacente, abstracta, [*take* + Pasado].

Sirva este exemplo para amosar de entrada dous aspectos moi característicos do xerme da morfoloxía xenerativa en canto que caso concreto de aplicación do modelo U&P. Primeiro, o feito de que se segue a traballar con elementos, podemos dicir que con morfemas [*take* + Pasado], aínda que nisto, e como despois veremos, haxa diverxencias interpretativas dentro da GXT. O que sucede é que estes elementos non se conciben como segmentos fónicos, discretos e recorrentes, senón como procesos regulados de formación (regras) que permiten que a palabra non teña que entenderse necesariamente como unha concatenación de segmentos fónicos. A cadea fónica enténdese e analízase como expoñente indicador dun proceso. Segundo, que a orixe da morfoloxía xenerativa en canto que U&P provén da conexión entre dúas compoñentes das linguas tradicionalmente separadas (a fonolóxica e a morfolóxica), co que desaparece calquera xustificación da morfofonémica como terreo autónomo no sentido de U&D.

3.2.2. A morfoloxía xenerativa

A morfoloxía xenerativa constitúe unha formalización da perspectiva procesual, pero é moito máis ca iso. Por canto que, como sabemos, detrás da GXT flúe unha concepción da linguaxe, a morfoloxía xenerativa supón a súa aplicación ó ámbito da palabra. Implica a existencia dunha competencia do falante sobre a estrutura da palabra, o que lle permite construír novas palabras e recoñecer cales están mal formadas. Esta idea da competencia morfolóxica, sen embargo, non estaba presente nas primeiras formulacións da GXT.

A morfoloxía como compoñente específico na GXT xorde a partir de Chomsky (1970). Ata entón o propio Chomsky non outorgara un papel particular ó morfolóxico no seu modelo. En Chomsky (1965) partíase da concepción bloomfieldiana do léxico como apéndice da gramática e territorio do

idiosincrático e irregular, de xeito que para incorpora-lo lexico ó seu modelo, Chomsky inicia un intento por categoriza-los elementos léxicos simples en termos sintácticos e fonolóxicos. Nesta proposta o elemento léxico así caracterizado podía inserirse na estrutura profunda da oración. Daquela, os procesos de derivación que eses elementos léxicos inseridos puidesen experimentar responderían a procesos transformacionais posteriores, polo que a estrutura da palabra entendíase como similar á estrutura da oración. Tiñamos entón que a estrutura da palabra complexa se abordaba en termos de procesos sintácticos, complementados cos procesos fonolóxicos que regulaban a súa forma fónica.

Pero en Chomsky (1970), en grande medida como reacción ós modelos de semántica xenerativa que expandían o poder das transformacións ata abarcar tamén a inserción léxica, e ante a constatación das dificultades para explicar transformacionalmente as peculiaridades dalgunhas derivacións, Chomsky defende a necesidade de que a xeración desta parcela do vocabulario derivado se produza no interior da compoñente léxica. Formúlase deste xeito a hipótese da integridade léxica pola que se estipula que as operacións sintácticas non teñen acceso ás estruturas internas creadas nesta compoñente léxica (*hipótese lexicalista*). Nese traballo fálase basicamente de derivacións substantivadoras deverbais (*refuse* → *refusal*, por exemplo), pero serviu de punto de partida para a fundamentación dunha compoñente morfolóxica que dese conta de tódolos procesos de derivación léxica.

Durante a década dos setenta aparecen así unha serie de traballos que, malia as súas diverxencias, establecen a base da morfoloxía xenerativa (MX) baseada na hipótese lexicalista (HL), a partir da cal nas últimas dúas décadas tense desenvolvido un mosaico de teorías segundo os aspectos que se enfaticen.

O primeiro destes traballos xa clásicos é o de Halle (1973). Nel refórzase a idea de que a estrutura da palabra é diferente á da oración. De feito, este traballo supón un salto desde Chomsky (1970) porque estamos ante a primeira formalización dunha subcompoñente morfolóxica no interior do lexicón capaz de caracteriza-los procesos de formación das palabras. Aparecen por primeira vez as regras de formación de palabras (RFP). Halle propón que deben considerarse dous tipos de RFP: (1) as que traballan con morfemas ligados, temas e afixos, especificando a súa linealidade (por exemplo, en inglés, [TEMA¹ + al]_A, aplicada en [tot+al]) e (2) as que derivan palabras a partir doutras palabras (por exemplo, [VERBO + al]_S, aplicada en [arriv+al]).

¹ Por respecto á terminoloxía empregada por Halle (1973) mantémo-lo termo *tema* (traducción habitual do inglés *stem*) se ben esta etiqueta é utilizada por Halle –e por outros autores– cun valor distinto ó que lle asignamos neste capítulo. Segundo a terminoloxía aquí presentada o inglés *tot-* en *total* non sería, por suposto, un tema senón unha raíz.

As regras de produción formarían non só as palabras realmente existentes nun estado de lingua senón tódalas palabras potencialmente posibles a partir da aplicación desas regras. Podemos dicir así que Halle propón tres listas de elementos almacenados no lexicón: (1) unha lista dos morfemas, cos temas non analizables e os afixos; (2) unha lista coas palabras existentes (o dicionario) e (3) unha especie de lista que chama filtro onde se inclúen tódolos aspectos non regulares, entre eles o que caracteriza algunhas palabras co trazo de [-inserción léxica], que explica que sexan palabras potenciais pero non reais (por exemplo, **confusal*).

A toma de postura respecto destes dous tipos de regras e das tres instancias de almacenamento é o que abre o abano das liñas mestras seguidas na MX desde as súas primeiras formulacións. Aí estaban implícitas dúas concepcións que poden servir para un primeiro achegamento á diversidade da morfoloxía na GXT. Empregando cun sentido máis amplo un criterio diferenciador que sinala Spencer (1991: §1.3), diremos que algúns enfatizan a idea de sinalar elementos entendidos como entidades discretas listadas que experimentan procesos de formación dalgún xeito concatenativa, mentres que outros reducen o peso dos elementos discretos listados e resaltan a consideración deses mesmos elementos como froito dunhas regras procesuais.

O seguinte traballo que cremos importante nos inicios da morfoloxía lexicalista da GXT é o de Jackendoff (1975), se ben a súa concepción non foi moi seguida nos anos posteriores e tende a ser valorada como un paso adiante importante pero previo ó asentamento da MX. Jackendoff comenta directamente o traballo de Chomsky (1970) e reivindica potenciar unha ferramenta conceptual presente xa, pero moi esvaída, en Chomsky (1965): as regras de redundancia léxica (RRL). Jackendoff defende que tanto as formas básicas como as derivadas lexicamente aparezan individualmente no lexicón, sen que iso implique consideralas como completamente idiosincráticas, xa que xunto ás entradas léxicas haberá no lexicón unhas RRL que as relacionen bidireccionalmente dando conta das pautas de regularidade que amosen tanto no nivel semántico como no sintáctico e fonolóxico. Importa salientar que estas RRL non eran concibidas como regras de produción de novas formas (non son relacións base-derivado), senón como regras de recoñecemento de pautas recorrentes que serven para reduci-lo custo de almacenamento léxico.

Aronoff (1976) constitúe o seguinte chanzo na consolidación da MX e quizais o máis decisivo na súa sistematización como compoñente autónoma. Aronoff comparte con Jackendoff a concepción do lexicón como inventario de palabras e non de morfemas, pero, a diferenza de aquel, Aronoff volve ó concepto de RFP, é dicir, regras xeradoras de palabras, e constitúe o primeiro intento de reduci-lo peso dos elementos discretos listados dentro da morfoloxía. Aronoff defende que só se inclúan na lista do léxico as pala-

bras que sexan irregulares nalgún trazo. As demais palabras non estarán listadas porque reflectirán tanto na forma fónica como no contido o resultado predicible da aplicación dunhas RFP productivas. A potencialidade analítica das RRL de Jackendoff é considerada por Aronoff como unha funcionalidade secundaria das súas RFP productivas, xa que elas e só elas poden servir retroactivamente para a análise e segmentación das palabras, incluso das irregulares.

Dixemos que Aronoff (1976) é a primeira sistematización rigorosa dunha compoñente morfolóxica autónoma. Isto é así porque delimita e formaliza as restriccións na aplicabilidade destas regras productivas, evitando toda sobrexeración ó xeito de Halle (1973), e porque reforza a idea de que as RFP operan totalmente dentro da compoñente léxica e que as regras morfolóxicas son distintas das sintácticas e fonolóxicas. Mencionemos soamente dúas das súas restriccións: (1) as regras morfolóxicas do léxico son exclusivamente derivativas e non flexivas, a diferenza do defendido por Halle, e (2) aplícanse só sobre palabras existentes, de modo que tanto a base como o educto do proceso son palabras, e, como tales, pertencentes a clases léxicas.

O último traballo que queremos comentar como presentación das bases da MX é o de Lieber (1981) porque supón o extremo contrario a Aronoff en canto á énfase nos elementos morfolóxicos como entidades listadas. Esta autora defende que no lexicón aparecen listados tódolos elementos morfolóxicos non analizables, isto é, tanto os morfemas ligados, afixos incluídos, coma os libres. Malia que tanto uns coma outros son elementos léxicos terminais, diferéncianse en que ós morfemas ligados non só se lles atribúe unha categoría léxica senón que están obrigatoriamente subcategorizados: asígnaselles un marco de subcategorización que restrinxe o tipo de elementos morfolóxicos ós que poden unirse nunha estrutura de palabra.

Neste modelo considérase que no dispositivo de almacenaxe léxica hai estruturas xerárquicas binarias (isto é, árbores con dúas pólas) nas que se insiren os elementos listados satisfacendo as restriccións categoriais e de subcategorización. Así, por exemplo, un afixo como *-mento* estaría categorizado como substantivo [+S] e subcategorizado como elemento que se une a un verbo [-]_[+V], polo que podería configurarse a estrutura [[coñece]_V mento]_S, que só pode ser un substantivo, en virtude dunha serie de *convencións de filtrado* dos trazos dos morfemas constituíntes da estrutura da palabra. Neste traballo, mais non tan claramente noutros posteriores, Lieber sostiña que pertencen ó léxico en iguais condicións tanto os afixos derivativos coma os flexivos.

Aquí chegados podemos dar por presentadas as liñas básicas do asentamento da MX. Desde entón a MX ten experimentado unha enorme expansión, moi diversificada, da que nun traballo como este só sinalaremos algunha ten-

dencia. En termos xerais hai que dicir que esta diversificación responde a tres factores: (1) o refinamento e modificación dos principios e hipóteses dos traballos clásicos, baseados principalmente no inglés, para que poidan dar conta dos variados comportamentos morfolóxicos de linguas tipoloxicamente moi dispares; (2) a teoría morfolóxica comezou a preguntarse polo grao de autonomía do morfolóxico e as súas conexións coas outras compoñentes, dentro do espírito da *hipótese da modularidade* que se instalou en toda a GXT nos oitenta, segundo a cal entre as distintas compoñentes da gramática (concebidas agora como *módulos*: conxuntos de teorías e subteorías parcialmente independentes) existen unha serie de conexións; (3) os distintos desenvolvementos dos dous enfoques arriba exemplarizados cos traballos de Aronoff e Lieber.

En relación co segundo factor está a distinción dos autores que defenden unha hipótese lexicalista forte (HLF) e os que avogan por unha hipótese lexicalista débil (HLD). A HLF considera que tanto a derivación como a flexión operan completamente dentro da compoñente léxica, aínda que algúns dos seus defensores consideren que son procesos morfolóxicos non idénticos. Os defensores da HLD defenden que a derivación si é unha operación integramente léxica mentres que a flexión é unha operación á que teñen acceso as compoñentes sintáctica e/ou fonolóxica. En calquera caso, tanto na HLF como na HLD aprécianse e salientanse as influencias e relacións, cando menos metodolóxicas, entre o morfolóxico e o sintáctico e o fonolóxico. Así, un autor como Williams (1981), defensor da HLF, inclúe conceptos da sintaxe, como o de estrutura argumental, no estudio da estrutura da palabra. De feito, a cuestión da colocación do morfolóxico dentro da gramática, polo seu diluírse en distintas interfases (cf. Moreno Cabrera 1994, §1.1, §18.1) é, xunto co papel atribuído ós paradigmas, unha das cuestións principais de diversidade dentro da MX na actualidade (cf. Spencer 1991: Cap. 6).

Para rematar este epígrafe mencionaremos dúas propostas que cremos de especial interese. Se compartímo-la opinión de Carstairs-McCarthy (1992: 251, Caps. 6 e 7) de que dous dos aspectos que requiren unha maior e mellor atención dentro da MX son os do estudio da semántica léxica e a súa relación co morfolóxico, e o afrontamento de cómo se realizan expresivamente os contidos gramaticais na flexión, hai dous autores que teñen presentado interesantes modos de abordar estes problemas. Beard (1995), coa súa *Morfología baseada en morfema/lexema*, recolle e articula propostas anteriores construíndo unha ambiciosa teoría morfolóxica que ofrece respostas ás dúas cuestións, nun modelo que integra na MX unha reflexión sobre a existencia dentro da palabra de unidades e procesos morfolóxicos cunha distinta natureza semiótica. Para iso Beard parte da *hipótese separacionista*, segundo a cal é necesario tratar por separado o que son os procesos de realización da

expresión morfolóxica e o que son os procesos de modificación das propiedades gramaticais e semánticas da base léxica.

Sobre o segundo aspecto, e ademais do propio Carstairs (1987), é importante un traballo de Aronoff (1994) no que partindo de presupostos similares ós da hipótese separacionista de Beard, e reflexionando sobre as clases flexivas, reivindica un papel máis limitado, pero autónomo, para o morfolóxico, o que supón un freo a ese enfoque habitual nos últimos tempos, polo que a competencia morfolóxica tería que explicarse atendendo a distintos ámbitos da gramática.

3.3. Palabra e paradigma (P&P)

O modelo P&P ten unha fonda raíz na tradición morfolóxica occidental que se remonta ata a gramática greco-latina. O modelo caracterízase por considera-la palabra como a unidade básica da análise morfolóxica, aínda que non a mínima, e por agrupa-las palabras variables como membros dun paradigma, de maneira que no seu interior se poidan describi-las relacións de oposición entre elas. Este modelo rexurdiu trala reivindicación feita por Robins (1959) e a súa formalización por parte de Matthews, que en 1972 asenta unha serie de conceptos que desenvolven este enfoque cos procedementos procesuais de U&P e dentro do espírito da GXT. En Matthews (1972) delimitáanse distintos sentidos agochados trala idea intuitiva de palabra: palabra fonolóxica, palabra gramatical e lexema (cf. § 2.1).

O máis transcendente desta moi influente proposta de P&P radica en que, fronte a U&D e, en certa medida, U&P, aquí renúnciase á idea de que haxa ningún tipo de asociación biunívoca entre os elementos constituíntes do contido e os seus hipotéticos elementos correspondentes na expresión. Polo tanto, as relacións entre a palabra gramatical e a palabra fonolóxica realízanse en bloque. Así a palabra gramatical latina consistente no nominativo plural neutro do lexema *TEMPLUM* realízase na palabra fonolóxica *templa*, renunciando deste modo á busca de segmentos fónicos específicos que expresen a propiedade morfosintáctica de nominativo, a de plural ou a de neutro. Esta relación global e non biunívoca entre os elementos de contido e os de expresión catalógase como relación de *expoñencia*.

A gran vantaxe deste modelo fronte a U&D e U&P, sobre todo para a flexión das linguas con características fusivas, é que desaparecen tódolos problemas relativos á falta de correspondencia entre elementos de contido e de expresión, xa que se conceptualizan como posibles todo tipo de correspondencias multívocas: expoñencia acumulativa, estendida, etc.

Con posterioridade ós traballos de Matthews teñen aparecido outras propostas dentro da GXT que se poden caracterizar como representativas de

P&P por canto consideran a palabra como unidade básica e reivindican o concepto de paradigma. Entre estas destaca a de Anderson (1982, 1992) quen formula un modelo coñecido como *Palabra e Paradigma Ampliado*. Trátase dun dos máis importantes defensores da HLD que ten desenvolvido un ambicioso proxecto centrado basicamente na morfoloxía flexiva, entendida como a que é relevante para a sintaxe, no que se prescinde de toda consideración da noción de morfema. Isto explica que en Anderson (1992) se fale dunha morfoloxía amorfa. Polas súas achegas no estudio e análise do concepto de paradigma, incluíndo a distinción entre micro e macroparadigmas, é necesario destacar tamén o traballo de Carstairs (1987).

Pero xa dixemos antes que os modelos descritivos non están vinculados necesariamente a ningún marco teórico. Proba disto é que o mesmo Matthews na súa segunda edición revisada do traballo de 1974 (Matthews 1991), mantendo os conceptos básicos, despoxa a súa proposta de parte do espírito da GXT e busca compatibilizala nun capítulo novo coa perspectiva da morfoloxía natural. Así mesmo, temos importantes exemplos de emprego dun achegamento de tipo P&P ó estudio de categorías flexivas do verbo en español feitas desde unha concepción estruturalista baseada na estratificación do signo lingüístico e o principio de funcionalidade, como é o caso de Veiga (1992), a partir de traballos como Rojo (1974).

3.4. A orientación naturalista na morfoloxía

Desde a década dos anos oitenta, a aproximación coñecida como morfoloxía natural (MN), asociada principalmente cos nomes de Mayerthaler, Dressler e Wurzel, alcanzou un posto destacado no panorama do estudio da morfoloxía flexiva. Como é o caso da maior parte de teorías lingüísticas actuais, a morfoloxía natural caracterízase polas súas pretensións explicativas e universalistas. Fronte ós universais manexados polo xenerativismo (formais, autónomos e innatos) os universais da MN derivan de principios xerais de natureza semiótica e, en último termo, cognitiva.

A noción crucial do modelo é a de codificación natural, entendida como principio universal ó que as linguas tenden a someterse. A codificación morfolóxica é natural na medida en que é icónica e biunívoca. Hai iconicidade construccional ou diagramática cando á maior complexidade conceptual lle corresponde unha maior complexidade na expresión. Por exemplo, na oposición categorial entre o singular e o plural dicimos que o contido do plural está marcado fronte ó do singular porque, entre outras razóns, é máis complexo conceptualmente (o singular indica “un”, o plural “máis de un”) e está máis caracterizado (non se pode usar para indica-la singularidade mentres que o singular si se pode empregar cun sentido xenérico indicando pluralida-

de: *O alumno deberá obter un cinco para aprobar*). Existe iconicidade se a esa maior marca do contido lle corresponde unha maior complexidade ou marca na expresión. Así acontece neste caso: en galego, como en moitas outras linguas, o singular exprésase a través de morfos cero; o plural (en xeral) por medio de morfos non cero. Por outra parte, a biunivocidade prodúcese cando a relación entre contido e expresión é tal que a cada contido diferente lle corresponde un morfo diferente e só un, e viceversa. Esta sería a situación dunha lingua aglutinante pura.

O problema fundamental ó que ten que facer fronte a MN é, polo tanto, o da xustificación dos casos nos que as linguas se afastan claramente desta tendencia á iconicidade e á biunivocidade. Existen tres conceptos cos que a MN ten ofrecido xustificacións das desviacións. O primeiro deles é o de inversión local ou contextual da marca. Por exemplo, nalgunhas linguas nilóticas orientais, como o bari, moitos nomes teñen un singular máis complexo có plural correspondente (cf. *kurutöt* “verme” e *kuru* ‘vermes’, Dimmendaal 1987), o que implica unha codificación en principio contra-icónica. Non obstante, eses nomes fan referencia a obxectos que normalmente aparecen agrupados (vermes, mosquitos, etc.), polo que hai razóns cognitivas para defender que estes nomes constitúen un contexto particular no que a relación normal de marca entre o singular e o plural está invertida. En consecuencia, os feitos poden ser reinterpretados como naturais. Outro aspecto esencial dos desenvolvementos da MN é a consideración de que as linguas obedecen a diferentes principios de naturalidade, e non só ós anteriormente mencionados. Moitos principios interactúan e compiten entre si, tanto no interior dunha mesma compoñente lingüística, como entre varias delas. Na visión de Dressler (1985) cada tipo lingüístico (fusionante, aglutinante, etc.) supón unha determinada solución respecto da competencia entre principios de naturalidade diferentes. Por exemplo, os principios de iconicidade e biunivocidade vistos antes teñen que competir cun principio de indexicalidade que está relacionado coa lonxitude das palabras. Nas linguas aglutinantes téndese a optimizala iconicidade e a biunivocidade, pero co custo de obter palabras moi longas que menoscaban a indexicalidade. A solución contraria é a adoptada polo tipo lingüístico fusionante: palabras máis curtas (de dúas ou tres sílabas) pero menos transparentes. Ademais da marca local e da importancia dos tipos lingüísticos como conxuntos de solucións correlacionadas ante conflitos de naturalidade, autores como Wurzel (1984) recoñecen que cada lingua ten tamén certos patróns de naturalidade específicos. Trátase de propiedades estruturais que caracterizan o propio sistema, que o dotan de certo tipo de *congruencia* interna e que explican, en definitiva, algunhas tendencias de cambio na lingua que non poden ser explicadas apelando ós principios de naturalidade de carácter universal.

En definitiva, a MN aplica ó ámbito da morfoloxía, e dentro dun modelo teórico particular, conceptos que, como os de iconicidade e marca, desempeñan un papel importante no interior do que se pode recoñecer como un dos grandes paradigmas da lingüística actual: o tipolóxico-funcionalista.

Flexión e derivación

En morfoloxía é habitual distinguir dous tipos de elementos: os flexivos (asociados coa expresión das categorías morfolóxicas: tempo, número, etc.) e os derivativos. De entrada debe quedar claro que, a pesar da tendencia xeral a que certos tipos de contidos se expresen de modo flexivo (cf. Bybee 1985), non tódalas linguas comparten o mesmo inventario de categorías morfolóxicas. O aspecto, por exemplo, é unha categoría claramente flexiva nas linguas semíticas, de existencia discutible nas linguas románicas e que nas linguas eslavas parece ocupar unha posición intermedia. Por iso é conveniente distinguir entre o que son áreas designativas de carácter xeral ás que toda lingua pode referirse dalgunha maneira (*aspectualidade* ou *temporalidade*) do que son as categorías morfolóxicas que, non necesariamente en tódalas linguas, manifestan de forma flexiva unha determinada porción deste ámbito semántico (*aspecto* ou *tempo*).

A diferenza entre flexión e derivación constitúe un dos temas recorrentes da teoría e a descrición morfolóxicas. Entre os criterios utilizados con máis frecuencia para traza-la distinción destacan os seguintes (cf. Bauer 1988, Scalise 1988 e Plank 1994 para un repaso detallado):

1. A flexión nunca produce un cambio na categoría léxica da base á que se aplica; a derivación, pola contra, pode provocar cambios deste tipo. O problema deste criterio é que non ofrece resposta nos casos nos que unha unidade ou un proceso morfolóxico deixan intacta a categoría léxica da base.

2. A flexión é productiva mentres que a derivación non o é ou éo en menor medida. Por exemplo, en galego calquera verbo, polo feito de selo, pode ser flexionado en persoa, tempo, modo, etc. Sen embargo, non podemos engadir a calquera base verbal o sufixo *-mento* para formar un substantivo (temos *coñecemento*, pero non *tememento*). As dificultades do criterio derivan do carácter gradual da produtividade. Así, elementos catalogados tradicionalmente como flexivos non sempre mostran unha produtividade absoluta (repárese en paradigmas defectivos como os dos verbos depoñentes en latín). Ó tempo, algúns afixos derivativos (por exemplo, sufixos como o galego *-(a)ible*) teñen unha alta produtividade. A produtividade da deriva-

ción vese aumentada, ademais, se recoñecemos como posibles todas aquelas palabras que, malia non seren empregadas normalmente, responden a patróns constructivos regulares (*lavamento* “acción de lavar” sobre o mesmo modelo de *salvamento*). Parece lícito considerar que estas palabras forman parte do noso saber lingüístico aínda que diversos factores, como a existencia de sinónimos (*lavado*, por exemplo), *bloqueen* a súa creación.

3. As palabras resultado da flexión son regulares ou transparentes na súa semántica. En cambio, non sempre se pode reconstruí-lo significado dunha palabra derivada como unha función a partir do significado da base e mailo do morfema ou proceso derivativo que lle foi aplicado.

4. Os afixos derivativos están máis preto da raíz cós flexivos. En realidade, trátase só dunha xeneralización empírica (sometida a debate, por outra parte), e como tal elaborada a partir dunha identificación previa do carácter flexivo ou derivativo dos morfós.

5. A flexión é obrigatoria, a derivación non. Segundo unha coñecida caracterización, as linguas non se diferencian polo que poden dicir senón polo que non poden deixar de dicir. É o que acontece na flexión. En galego non podemos deixar sen número un substantivo, nin un verbo sen tempo. Iso non sucede no caso da derivación e, de feito, son perfectamente posibles enunciados nos que non aparece ningunha palabra derivada.

6. Os morfemas flexivos están organizados en sistemas opositivos de carácter pechado (paradigmas), fronte á menor sistematicidade e a natureza aberta do conxunto dos morfemas derivativos. A organización paradigmática da flexión é un feito recoñecido desde a antigüidade. Non obstante, non faltan autores que propoñen o recoñecemento de paradigmas derivativos.

7. A flexión está implicada en procesos sintácticos (concordancias, por exemplo); a derivación é allea a eles.

É posible someter a crítica a significatividade de cada un destes criterios. Máis aínda, de todos eles pódese dicir que dalgunha maneira supoñen xeneralizacións empíricas do previamente delimitado. É necesario polo tanto incidir na fundamentación previa de flexión e derivación como conceptos teóricos diferenciados. O feito de que, a pesar da súa aparente heteroxeneidade, aspectos como a transparencia, a produtividade, a obrigatoriedade, a organización paradigmática e mesmo a relevancia sintáctica non estean desconectados, pode apuntar, en definitiva, na dirección de asignar a flexión e a derivación ós terreos do gramatical e o léxico respectivamente. Nesta liña de traballo estarase asumindo como punto de partida que flexión e derivación son ámbitos nos que funcionan fenómenos cunha natureza semiótica diferenciada.

De todos modos, volvendo ó enfoque dos criterios, a aplicación conxunta de todos eles ofrece resultados non coincidentes. Considerando tódolos criterios a un tempo e/ou aplicando algúns inherentemente graduais, diver-

sos autores defenden que a diferenza entre flexión e derivación constitúe un continuo no que só é doado identifica-los prototipos que definen os extremos. Bybee (1985: 12), por exemplo, recoñece a existencia dun continuo de modos de expresión de contidos lingüísticos que vai desde o léxico ata o sintáctico:

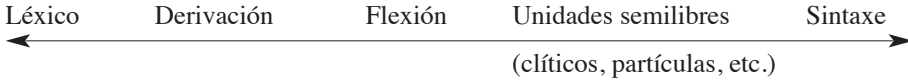

No extremo contrario sitúanse os autores que sosteñen que a diferenza entre flexión e derivación é discreta. Unha das posibilidades a este respecto consiste en atribuír un posto discriminador a un único criterio que, ademais, sexa inherentemente discreto, tal e como fai Anderson (1982) definindo a flexión en termos de relevancia sintáctica. Desde esta mesma perspectiva, seguindo o apuntado antes, poderíase escoller como criterio discreto o da natureza gramatical fronte á lexica. Este criterio pode desenvolverse discriminando os fenómenos que funcionan opositivamente dentro de clases pechadas dos que funcionan non sistematicamente por dárense en conxuntos abertos.

O modo en que se estableza a distinción entre flexión e derivación, ou a posibilidade mesma de facela, repercute na concepción da morfoloxía como compoñente lingüística no interior da gramática. Na medida en que a distinción sexa considerada máis relevante e clara, a posibilidade de distinguir unha morfoloxía flexiva dunha morfoloxía derivativa estará máis xustificada. Entre os partidarios da distinción, as alternativas varían entre os que consideran a flexión e a derivación como dúas subcompoñentes integradas nunha mesma compoñente lingüística unitaria e os que as sitúan en compoñentes lingüísticas diferentes, normalmente situando a derivación no léxico e a flexión na sintaxe e a fonoloxía.

Conclusións

Neste punto final do capítulo só queremos recolle-la nosa pretensión de que a lectura destas páxinas puidese servir, cando menos, para comprender mellor o que dicíamos na introducción. A morfoloxía é unha disciplina na que grande parte da súa riqueza e vitalidade actual descansa nos problemas xurdidos do carácter fronteirizo do seu obxecto de estudio. Máis aló de que as distintas escolas diverxan nun achegamento de carácter analítico ou procesual, a raíz dos enfoques tan dispares cos que se afronta o estudio da morfoloxía das linguas aséntase nos distintos estatutos e naturezas conferidos a entidades como o morfema, a palabra ou o paradigma.

Na palabra, eixo da morfoloxía, conflúen aspectos que remiten a procesos eminentemente fónicos xunto con outros derivados da articulación sígnica, da expresión de contidos. Ó tempo, coa formación da palabra habilítase unha unidade dotada de capacidade para funcionar dentro dunha secuencia lingüística maior: a palabra é tamén a unidade básica da sintaxe.

O estudio da estrutura interna da palabra, isto é a morfoloxía, obriga, daquela, a organizar dunha forma determinada esas distintas dimensións que interveñen no seu funcionamento lingüístico. Isto explica tanto as dificultades que a morfoloxía tivo e ten para establecer un dominio específico e autónomo en relación coas outras disciplinas como as diverxentes definicións das súas unidades: o morfema como elemento da expresión fónica, como significante gramatical, como elemento do acervo léxico-mental (o lexicón), como signo...; a palabra como unidade opaca ós procesos sintácticos, como unidade que se forma en virtude da súa inserción na cadea sintáctica, como lexema...

Este amplo abano de formulacións, lonxe de ser indicio dun estado balbucinte da disciplina, cremos que debe verse como reflector da súa vitalidade consciente do carácter fronteirizo do seu obxecto de estudio. Ningunha destas formulacións esgota o coñecemento global do morfolóxico, mais cada unha delas coa súa aproximación parcial pode contribuír a mellora-la súa comprensión.

Exercicios

1. Busque nun dicionario da lingua galega palabras que comecen por *i-* / *in-* / *im-*. Faga unha lista de dez palabras nas que estas cadeas fónicas sexan expresión dun mesmo morfema e explique este fenómeno. Faga outra lista de dez palabras nas que estas cadeas fónicas non sexan expresión de ningún morfema ou ben sexan expresión dun morfema distinto. Explique por qué pode suceder isto.

2. ¿En cales destas palabras se pode considerar que *re-* é un prefixo? ¿A que morfema/s remite/n? Especifique o/s seu/s significado/s.

Rede, remanente, repetir, rematar, refacer, reconstruír, reconcentrar, reler, repaso, restituír, reforma, reincidir, recalcar, regordecho, reflotar, recapacitar.

3. Identifique o número de palabras distintas que hai en cada unha das secuencias seguintes:

(a) *Escríboche tódolos días aínda que todos me din que ti xa non me escribes.*

(b) *Cala a boca e espérame a cen metros da boca do metro.*

(c) *Os rapaces e as rapazas que cantaban nos coros dos institutos son agora os homes e as mulleres que cantan no coro universitario.*

(d) *Se esta noite vas ver outra película é mellor que non vaías ó mesmo cine de onte: vai a estoutro.*

(e) *Canto máis quero imita-lo canto dos paxaros peor canto.*

4. Analice morfoloxicamente estas palabras representándoas por medio de árbores ou corchetes. Etiquete os seus constituíntes e, por comparación con outras palabras, intente caracteriza-los seus afixos sinalando os tipos de bases ás que se unen e os tipos de bases que producen.

<i>desesperanzadamente</i>	<i>pasamento</i>	<i>internacionalización</i>
<i>envellecemento</i>	<i>intranquilidade</i>	<i>falabarato</i>
<i>desintoxicación</i>	<i>adelgazamento</i>	<i>impresionable</i>
<i>biofísico</i>	<i>liberdade</i>	<i>empréstito</i>
<i>electrocardiogramas</i>	<i>transformismo</i>	<i>rematador</i>
<i>altofalantes</i>	<i>anticapitalista</i>	<i>pisapapeis</i>

5. Ofrécense a continuación unha serie de formas (tomadas de Lehmann e Pflueger 1976) correspondentes ó presente e mailo imperativo dos verbos turcos *gelmek* “vir”, *görmek* “ver”, *anlamak* “comprender” e *okunak* “ler”. Cada forma vai acompañada dunha paráfrase semántica na que só no caso das formas imperativas engadímo-lo pronome:

<i>gelirim</i>	‘veño’	<i>gelirsiniz</i>	‘vindes’
<i>okurlar</i>	‘len’	<i>anlariız</i>	‘comprendemos’
<i>oku</i>	‘le (ti)’	<i>anlariın</i>	‘comprendo’
<i>anlar</i>	‘comprende’	<i>okur</i>	‘le’
<i>görüriim</i>	‘vexo’	<i>gelirsın</i>	‘vés’
<i>görüriüz</i>	‘vemos’	<i>anlarsın</i>	‘comprendes’
<i>gör</i>	‘ve (ti)’	<i>okursunuz</i>	‘ledes’
<i>görürsüniüz</i>	‘vedes’	<i>gel</i>	‘ven (ti)’
<i>görürler</i>	‘ven’	<i>geliniız</i>	‘vinde (vós)’
<i>anla</i>	‘comprende (ti)’	<i>okurum</i>	‘leo’
<i>görürsün</i>	‘ves’	<i>gelirler</i>	‘veñen’
<i>anlarlar</i>	‘comprenden’	<i>görüniüz</i>	‘vede (vós)’
<i>okuyunaz</i>	‘lede (vós)’	<i>anlasniız</i>	‘comprendede (vós)’
<i>gelir</i>	‘vén’	<i>geliriz</i>	‘vimos’
<i>okursum</i>	‘les’	<i>okuruz</i>	‘lemos’
<i>görüür</i>	‘ve’	<i>anlarsiniız</i>	‘comprendedes’

(a) Segmente estas formas nos seus morfos constituíntes.

(b) Estableza o inventario de alomorfos correspondentes a cada morfema.

(c) Describa o tipo de condicionamento que determina a aparición de cada un deses alomorfos. Teña en conta que o sistema vocálico do turco está integrado polo seguinte inventario de fonemas (representámo-los mediante as graffas que lles asigna a ortografía turca):

	Anteriores		Posteriores	
	Non redondeadas	Redondeadas	Non redondeadas	Redondeadas
Pechadas	i	ü	ı	u
Abertas	e	ö	a	o

(d) Conxugue o presente e mailo imperativo do verbo turco *gitmek* “ir”.

6. O archi é unha lingua caucasiana que ten na actualidade uns mil falantes e que se caracteriza, entre outros trazos de interese, pola enorme riqueza da súa flexión verbal e nominal. A partir da información achegada por Kibrik (1998) reproducimos a continuación unha pequena parte das formas que integran o paradigma do nome *aInš* (“mazá”) xunto cunha paráfrase aproximada do seu significado:

<i>aInšumčes</i>	‘para as mazás’
<i>aInšumčeřu</i>	‘xunto coas mazás’
<i>aInš</i>	‘mazá (NOM)’
<i>aInšumčaj</i>	‘mazás (ERG)’
<i>aInšumčeqliš</i>	‘(parte) das mazás’
<i>aInšlin</i>	‘da mazá’
<i>aInšliřu</i>	‘xunto coa mazá’
<i>aInšlixur</i>	‘(en menor medida n)a mazá’
<i>aInšliL’əna</i>	‘a mazá (en vez doutra cousa)’
<i>aInšliqliš</i>	‘(parte) da mazá’
<i>aInšumčeL’əna</i>	‘as mazás (en vez doutra cousa)’
<i>aInšumčen</i>	‘das mazás’
<i>aInšlis</i>	‘para a mazá’
<i>aInšum</i>	‘mazás’ (NOM)
<i>aInšumčeřur</i>	‘(en menor medida n)as mazás’
<i>aInšli</i>	‘mazá’ (ERG)

(a) A partir deste inventario de formas e tendo en conta as paráfrases semánticas intente establece-lo paradigma (parcial) do nome *aInš* en archi. Para iso ordene as formas, segundo os tipos de valores semánticos que expresen, nunha táboa de dúas dimensións.

(b) Busque recorrencias de expresión que se correlacionen con determinados contidos. Na medida en que as atope, ¿que tipo lingüístico exemplificaría (polo menos polo que respecta a esta parcela da flexión nominal) o archi?

(c) Con carácter xeral, explique cómo describiría a flexión nominal do archi cada un dos modelos descritivos presentados no capítulo. ¿Parécelle algún deles máis adecuado neste caso concreto? ¿En que situacións é máis rendible facer uso de cada un destes modelos?

Bibliografía comentada

ANDERSON, STEPHEN R. (1985), "Typological distinctions in word formation" e "Inflectional morphology", Timothy Shopen (ed.), *Language typology and syntactic description. III. Grammatical categories and the lexicon*. Cambridge University Press, 3-56 e 150-201.

Estes dous capítulos, adicado o primeiro á derivación e maila composición e o segundo ás categorías flexivas, constitúen unha magnífica ilustración da variedade dos fenómenos morfolóxicos nas linguas do mundo. Destaca pola súa amplitude, a súa claridade e a riqueza de exemplos.

BAUER, LAURIE (1988), *Introducing Linguistic Morphology*. Edinburgh University Press.

Panorámica de nivel introductorio, clara e bastante completa. É especialmente útil para ampliar aspectos que non puidemos desenvolver en detalle, como a definición da palabra (Cap. 4), os problemas de identificación dos morfemas (Cap. 8) ou os criterios para distinguir flexión e derivación (Cap. 6).

CARSTAIRS-McCARTHY, ANDREW (1992), *Current Morphology*. Londres: Routledge.

Presentación avanzada das correntes dominantes na morfoloxía actual. Combina o tratamento dos problemas da morfoloxía coa exposición crítica de propostas teóricas concretas. Complementario de Spencer (1991).

DRESSLER, WOLFGANG U., WILLI MAYERHALER, OSWALD PANAGL e WOLFGANG U. WURZEL (eds.) (1987), *Leifmotifs in Natural Morphology*. Amsterdam: John Benjamins.

Obra na que colaboran os máximos representantes da corrente da Morfoloxía Natural. Alternanse traballos introductorios con traballos de análise máis detallada dalgún fenómeno.

MORENO CABRERA, JUAN CARLOS (1994), "Parte III: Morfología", *Curso Universitario de Lingüística General. II: Semántica, Pragmática, Morfología y Fonología*. Madrid: Síntesis, 407-498.

Boa introducción tanto para achegarse ás ferramentas básicas da análise morfolóxica como a algunhas propostas teóricas.

PENA, JESÚS (1990), "Sobre los modelos de descripción morfológica". *Verba* 17, 5-75.

Lectura imprescindible para unha visión ordenada e detallada sobre as características principais dos modelos U&D, U&P e P&P.

PENA, JESÚS (1991), “La palabra, estructura y procesos morfológicos”. *Verba* 18, 69-128.

Traballo imprescindible para achegarse a unha presentación clara e moi completa dos tipos de procedementos de formación de palabras e dos tipos de elementos presentes na estrutura da palabra. Exemplos de diversas linguas.

SPENCER, ANDREW (1991), *Morphological Theory. An Introduction to Morphology in Generative Grammar*. Cambridge University Press.

O mellor traballo de presentación panorámica da morfoloxía na GXT. Traballo moi ben ordenado no que se afrontan os problemas que os fenómenos morfolóxicos supoñen para a reflexión teórica.

SPENCER, ANDREW e ARNOLD M. ZWICKY (eds.) (1998), *The Handbook of Morphology*. Oxford: Blackwell.

Manual de recente publicación moi interesante e útil. Colaboran máximas figuras da morfoloxía na GXT abordando cun estilo pedagóxico temas moi diversos. Inclúe capítulos nos que se aborda o morfolóxico desde perspectivas externas á gramática; por exemplo, en relación coa adquisición lingüística ou coas afasias. Destaca pola súa utilidade a última sección na que se presentan breves aproximacións á morfoloxía de linguas tipoloxicamente significativas.

VARELA ORTEGA, SOLEDAD (1990), *Fundamentos de Morfología*. Madrid: Síntesis.

Introducción á morfoloxía da GXT na que os conceptos principais se exemplifican en moitas ocasións con fenómenos morfolóxicos do castelán.

Bibliografía complementaria

- ALBERTUZ, FRANCISCO J. (1996-97), “El significante de las categorías morfológicas”. *Estudios de Lingüística* 11, 9-42.
- ANDERSON, STEPHEN R. (1982), “Where’s morphology”. *Linguistic Inquiry* 13/4, 571-612.
- (1988), “Morphological theory”. Frederick J. Newmeyer (ed.), *Linguistics, The Cambridge Survey. I. Linguistic Theory, Foundations*. Cambridge University Press, 146-191. Trad. ó español de Luis A. Santos Domínguez, “Teoría morfológica”. *Panorama de la lingüística moderna de la Universidad de Cambridge. I. Teoría lingüística, Fundamentos*. Madrid: Visor, 1990, 183-230.
- (1992), *A-Morphous Morphology*. Cambridge University Press.
- ARONOFF, MARK (1976), *Word Formation in Generative Grammar*. Cambridge (MA.): The MIT Press.
- (1994), *Morphology by Itself. Stems and Inflectional Classes*. Cambridge (MA): The MIT Press.
- BEARD, ROBERT (1995), *Lexeme-morpheme base morphology. A general theory of inflection and word formation*. State University of New York Press.
- BLOOMFIELD, LEONARD (1933), *Language*. Nova York: Holt, Rinehart & Winston. Reimpr. en The University of Chicago Press, 1984.
- BOSQUE, IGNACIO (1983), “La morfología”. Francisco Abad & Antonio García Berrio (eds.), *Introducción a la lingüística*. Madrid: Alhambra, 115-154.
- BYBEE, JOAN L. (1985), *Morphology. A Study of the Relation between Meaning and Form*. Amsterdam: John Benjamins.
- CARSTAIRS(-MCCARTHY), ANDREW (1987), *Allomorphy in Inflexion*. Londres: Croom Helm.
- (1992), *Current Morphology*. London: Routledge.
- CHOMSKY, NOAM (1965), *Aspects of the Theory of Syntax*. Cambridge, MA: MIT Press. Trad. ó español de C. P. Otero (1970), *Aspectos de la teoría de la sintaxis*. Madrid: Aguilar.
- (1970), “Remarks on nominalization”. Roderick A. Jacobs e Peter S. Rosenbaum (eds.), *Readings in English Transformational Grammar*. Waltham (MA.): Ginn, 184-221. Trad. ó español en Víctor Sánchez de

Zavala (ed.), *Semántica y Sintaxis en la Lingüística Transformatoria. I: Comienzos y Centro de la Polémica*. Madrid: Alianza, 1974, 133-187.

COSERIU, EUGENIO (1981), *Lecciones de lingüística general*. Madrid: Gredos.

DIMMENDAAL, GERRIT J. (1987), "Drift and selective mechanisms in morphological change: the Eastern Nilotic case". Anna Giacalone Ramat, Onofrio Carruba e Giulano Bernini (eds.), *Papers from the 7th International Conference on Historical Linguistics*. Amsterdam: John Benjamins, 193-210.

DRESSLER, WOLFGANG U. (1985), "Typological aspects of natural morphology". *Wiener Linguistische Gazette* 35-36, 3-26.

DRESSLER, WOLFGANG U., MARTIN PRINZHORN e JOHN RENNISON (eds.) (1997), *Advances in Morphology*. Amsterdam: John Benjamins.

FERNÁNDEZ PÉREZ, MILAGROS (1991), "Sobre el concepto de *morfema* y el ámbito de la *Morfología*". *Verba* 18, 27-68.

GONZÁLEZ PEREIRA, MIGUEL (1995), "La asimetría en el morfema: De la hipótesis separacionista al funcionalismo sígnico". *Moenia* 1, 111-141.

HALLE, MORRIS (1973), "Prolegomena to a theory of word-formation". *Linguistic Inquiry* 4, 3-16.

HOCKETT, CHARLES F. (1947), "Problems of morphemic analysis". *Language* 23, 321-343. Reed. en Joos (ed.) (1957), 229-242.

—(1954), "Two models of grammatical description". *Word* 10, 210-231. Reed. en Joos (ed.) (1957), 386-399.

—(1958), *A Course in Modern Linguistics*. Nova York: The MacMillan Company.

—(1961), "Linguistic elements and their relations". *Language* 37/1, 29-53.

JACKENDOFF, RAY (1975), "Morphological and semantic regularities in the lexicon". *Language* 51, 639-671.

JENSEN, JOHN T. (1990), *Morphology. Word Structure in Generative Grammar*. Amsterdam: John Benjamins.

JOOS, MARTIN (ed.) (1957), *Readings in Linguistics I. The Development of Descriptive Linguistics in America 1925-56*. The University of Chicago Press, 1966, 4^a ed.

KATAMBA, FRANCIS (1993), *Morphology*. Londres: MacMillan.

- KAYE, ALAN S. (1987), "Arabic", Bernard Comrie (ed.), *The World's Major Languages*. Londres: Croom Helm, 664-685.
- KIBRIK, ALEKSANDR E. (1998), "Archi (Caucasian-Daghestanian)", en Spencer & Zwicky (eds.) (1998), 455-476.
- KILANI-SCHOCH, MARIANNE (1988), *Introduction à la morphologie naturelle*. Berna: Peter Lang.
- KORNFILT, JAKLIN (1987), "Turkish and the Turkic languages", Bernard Comrie (ed.), *The World's Major Languages*. Londres: Croom Helm, 620-644.
- LEHMANN, WINFRED P. e SOLVEIG PFLUEGER (1976), *Workbook for Descriptive Linguistics*. Nova York: Random House.
- LIEBER, ROCHELLE (1981), *On the Organization of the Lexicon*. Bloomington: Indiana University Linguistics Club.
- LYONS, JOHN (1968), *Introduction to Theoretical Linguistics*. Cambridge University Press. Trad. ó español de Ramon Cerdà (1971), *Introducción en la lingüística teórica*. Barcelona: Teide, 1986, 8ª ed.
- MATTHEWS, PETER HUGOE (1972), *Inflectional Morphology*. Cambridge University Press.
- (1991 [1974]), *Morphology*. Cambridge University Press, 2ª ed. revisada.
- MEL'UK, IGOR A. (1982), *Towards a Language of Linguistics. A System of Formal Notions for Theoretical Morphology*. München: Wilhelm Fink.
- (1993-96), *Cours de Morphologie Générale*. 3 Vols., Les Presses de l'Université de Montréal.
- PENA, JESÚS (1995a), "Sobre la definición del morfema". *Lingüística Española Actual* XVII/2, 129-141.
- (1995b), "La tipología morfológica de Sapir". *Scripta Philologica in honorem Manuel Taboada Cid*, Vol. I, Universidade da Coruña, 165-177.
- PLANK, F. (1994), "Inflection and Derivation", R.E. Asher (ed.), *The Encyclopedia of Language and Linguistics*. Oxford, Pergamon, Vol. 3, 1671-1678.
- PRUÑONOSA TOMÁS, MANUEL (1996), "La palabra", Carlos Martín Vide (ed.), *Elementos de lingüística*. Barcelona: Octaedro, 171-200.
- ROBINS, ROBERT HENRY (1959), "In defence of WP", *Transactions of the Philological Society*, 116-144. Reimpr. en Robert Henry Robins, *Diver-*

sions of Bloomsbury. *Selected Writings on Linguistics*. Amsterdam: North-Holland, 1970, 47-77.

ROJO, GUILLERMO (1974), "La temporalidad verbal en español". *Verba* 1, 68-149.

SAPIR, EDWARD (1921), *Language. An Introduction to the Study of Speech*. New York: Harcourt, Brace and Co. (Trad. española: *El lenguaje. Introducción al estudio del habla*. México: F.C.E., 1954).

SCALISE, SERGIO (1984), *Generative Morphology*. Dordrecht: Foris. (Trad. española: *Morfología generativa*. Madrid: Alianza, 1987).

— (1988), "Inflection and derivation". *Linguistics* 26/4, 561-581.

VARELA ORTEGA, SOLEDAD (ed.) (1993), *La formación de palabras*. Madrid: Taurus.

VEIGA, ALEXANDRE (1992), *Condicionales, concesivas y modo verbal en español*. Santiago: Universidade de Santiago de Compostela.

WILLIAMS, EDWIN O. (1981), "Argument structure and morphology". *Linguistic Review* 1, 81-114.

WURZEL, WOLFGANG U. (1984), *Flexionsmorphologie und Natürlichkeit*, Berlín: Akademie-Verlag. (Trad. inglesa: *Inflectional Morphology and Naturalness*. Dordrecht: Kluwer, 1989).

Yearbook of Morphology, editado anualmente por Geert Booij e Jaap Van Marle. Empezaron a ser editados en 1988 por Dordrecht: Foris, e desde 1991 aparecen en Dordrecht: Kluwer.

Capítulo 15

FONÉTICA E FONOLOXÍA

Tiago Vidal Figueiroa
Universidade de Vigo

Introducción

A manifestación esencial e primaria dunha lingua humana natural é a *fala*, un sistema organizado de *sons* que definen e caracterizan unha determinada *pronuncia*. Os sistemas gráficos, como os sistemas de sinais utilizados polos mudos, son substitutivos e están baseados dun modo ou doutro na fala. Todas as linguas escritas son —ou foron no pasado— linguas faladas. A maioría das linguas faladas, tanto actuais como pasadas, non chegaron nin chegarán a ter ningún sistema de representación gráfica. Só despois de sabermos falar, aprendemos a ler e a escribir. Moitas persoas non chegan a aprender nunca ou, se o fan, non usan moito esas destrezas ao longo das súas vidas: mesmo nas sociedades occidentais o número de analfabetos funcionais é moi alto.

Isto supón que, necesariamente, as palabras e demais unidades gramaticais que o falante ten aprendidas na súa mente e que utiliza para elaborar —ou interpretar— calquera enunciado posible, son almacenadas con formas sonoras, non gráficas. Por exemplo, se alguén di en portugués “Tenho sede” coa vocal que representaremos como [e] na primeira sílaba de *sede*, calquera falante de portugués entenderá que esa persoa está a dicir que ten ganas de beber. Se en vez de [e] aquel enunciado tivese a vocal que representamos como [ɛ], entón toda a xente entendería que o interlocutor ten un local onde realizar unhas determinadas actividades. Todos os falantes, letrados ou iletrados, distinguen as dúas palabras aínda que a ortografía as represente pola mesma secuencia de letras: *sede*. O coñecemento da ortografía dunha lingua —mesmo un dominio perfecto, superior ao que poidan ter a maioría dos falantes nativos— non significa *saber* esa lingua e nunca poderá substituír o tipo de coñecemento que ten o *falante* nativo, aínda que sexa analfabeto.

A fonoloxía é o estudio dos sons da fala, das unidades que os compoñen, das estruturas en que se organizan, e dos padróns de comportamento que desenvolven. A fonética é o estudio físico, material, deses mesmos sons, e pode adoptar tres perspectivas diferentes: articulatoria, acústica e auditiva. A fonética articulatoria ocúpase dos mecanismos que permiten a produción dos sons no tracto vocal humano. A fonética acústica estudia o son en canto onda sonora transmitida polo aire. A fonética auditiva ou perceptiva ten por

obxecto determinar o modo como tales ondas son interpretadas polo aparello auditivo humano. A fonoloxía baséase necesariamente na fonética e ten en conta a información fonética para a súa propia concepción do que son os sons da fala, pero reconece tamén entidades cognitivas abstractas (por exemplo, a sílaba, a palabra) que, mesmo carecendo de manifestacións fonéticas propias, interactúan cos elementos máis “concretos”. En moitos casos, esas entidades abstractas son informacións tomadas das outras compoñentes da gramática –morfoloxía, sintaxe, semántica– que condicionan a organización e o funcionamento dos sons da lingua. A fonoloxía, por tanto, é unha parte da lingüística. A fonética, polo contrario, é un ámbito multidisciplinar en que a lingüística conflúe coa fisioloxía, a física acústica, a enxeñaría, a psicoloxía, etcétera. De aí a expresión “ciencias fonéticas” utilizada nalgúns libros de texto (por exemplo, Hardcastle & Laver 1997) ou no nome dalgúns centros de investigación. Neste capítulo abordaremos o estudo dos sons da fala cunha perspectiva combinada da fonoloxía e dunha fonética lingüística. Na sección última (Principios fonolóxicos e fonéticos) veremos cal é o ámbito de cada unha delas e o modo como se interrelacionan na gramática dunha lingua.

¿Que sons ten unha lingua?

O sinal físico da fala, tal como se nos manifesta a través dos aparellos de análise acústica, é un continuo que varía gradualmente en todas as súas dimensións ao longo do tempo. Ademais, é irrepetible: un enunciado dito por dous falantes diferentes é diferente, e mesmo as repeticións feitas por un mesmo falante son, cada unha delas, diferentes das outras. Para identificarmos elementos discretos nese continuo e para identificarmos como “o mesmo” dous ou máis sons que obxectivamente son diferentes, temos que recorrer ao coñecemento fonolóxico da lingua. Unha análise fonética non pode operar no baleiro, sen referencia a cales son os cambios que –nunha ou noutra dimensión– son significativos nesa lingua. Por exemplo, tomemos a palabra portuguesa *mal*. Aquilo que identificamos como a súa vocal [a] pode ser realizado cunha relativa diversidade de cualidades acústicas que serán sempre identificadas como [a]. Pero ao pasar certos límites, a vocal deixa de ser percibida como [a] e é identificada con [ɛ], como en *mel*. Unha modificación maior nos mesmos parámetros chegará a producir unha nova vocal: [i], como en *mil*. A existencia de pares tales como *mal/mel* ou *mel/mil* permítenos saber que en portugués [a, ɛ, i] son tres vocais diferentes a nivel fonolóxico e, por tanto, tamén a nivel fonético. A serie *sal/sol/sul*, de modo semellante, móstranos a existencia doutras dúas vocais diferentes: [ɔ, u]. En 1 danse algúns pares mínimos de nomes que, a pesar de teren a mesma ortografía, difiren pola vocal da sílaba acentuada (a primeira). Con axuda destes exemplos vemos que o portugués utiliza un mínimo de sete vocais con carácter distintivo, isto é, con capacidade para formar palabras diferentes. Son, por tanto, sete segmentos discretos que a gramática do portugués utiliza a todos os efectos. O contraste de *mal* con *sal*, de *mal* con *mar*, etcétera, permítenos ir identificando do mesmo modo as consoantes [m], [s], [l], etc.

(1) sede [ɛ]	‘local social’	sede [e]	‘gana de beber’
besta [ɛ]	‘arma antiga’	besta [e]	‘animal de carga’
lobo [ɔ]	‘parte arredondada e saliente’	lobo [o]	‘animal silvestre’
forma [ɔ]	‘modo, maneira; feitío...’	forma [o]	‘molde’

Esta segmentación das vocais do portugués non é fonética en sentido estricto. As entidades que representamos polos símbolos [i, e, ε, a, ɔ, o, u] teñen un determinado contido no portugués ou en linguas con sistemas fonolóxicos semellantes, como as variedades tradicionais do galego (non o neogalego, que utiliza o vocalismo castelán). Noutras linguas, eses mesmos símbolos poden representar cousas diferentes, máis restrinxidas ou máis extensas. Por exemplo, as vocais [e, o] do castelán non se corresponden coas que representan os mesmos símbolos en portugués. As palabras *forma*, *forma*, ou calquera outra do castelán, poden ser pronunciadas coas vocais portuguesas [o, ɔ] que sempre serán percibidas como a mesma cousa, pois a vocal castelá é algo intermedio a esas dúas. No sentido contrario, en diversas variedades do inglés (por exemplo, na norma das clases medias do sur da Inglaterra) as palabras *cat*, *cart*, *cut*, *cot* ‘gato, carro, corte, cama’ diferéncianse tan só polas vocais –[kæt, kat, kAt, kɒt] respectivamente– que, en xeral, son percibidas polos falantes galegos, portugueses ou casteláns como un único e indiferenciado [a].

Os segmentos distintivos, identificados mediante a comparación de palabras parcialmente diferentes ou mediante a substitución de determinados elementos nunha palabra, son denominados habitualmente *fonemas*. Así, os fonemas son o conxunto mínimo de sons necesarios para poder representar sen ambigüidades calquera enunciado posible dunha lingua dada. Este nivel de análise, relativamente abstracto, parte, con todo, dos datos *superficiais* –aquilo que se manifesta de feito a través da pronuncia– e non ten por que coincidir necesariamente co inventario de unidades primarias –*subxacentes*– utilizadas na fonoloxía desa lingua. A lingua portuguesa ofrécenos un bo exemplo para comprender isto cos chamados ‘*a* aberto’ e ‘*a* fechado’.

As descrições da pronuncia do portugués acostuman falar da existencia de tres vocais abertas e tres vocais fechadas, representadas polas letras ‘a, e, o’. Cando lles corresponde ter acento gráfico en sílaba acentuada, as abertas teñen acento agudo (á, é, ó) e as fechadas teñen acento circunflexo (â, ê, ô), p.e., *revés/burguês*, *atómico/estômago*, *plástico/câmara*. Non hai ningunha dúbida de que os *es* e os *os* abertos ([ε, ɔ]) e fechados ([e, o]) son segmentos primarios e irreductibles da fonoloxía portuguesa, como o son da galega, dado que a súa existencia nunha grande parte do vocabulario portugués (como en 1) é impredecible. Pero non parece ser igual o caso dos *as*.

En primeiro lugar, a maioría das ocorrencias do ‘*a* fechado’, [ɐ] ou [ə], prodúcense en sílaba non acentuada. Se observamos as flexións dun verbo regular típico da primeira conxugación, como *afastar* (2), comprobamos que na sílaba acentuada aparece o *a* aberto [a], independentemente de que se trate da sílaba segunda (2a), terceira (2b), ou cuarta (2c) da palabra. En todos os casos, nas sílabas non acentuadas só aparece [ɐ]. Este comportamento

non é particular deste verbo, nin sequera é unha característica dos verbos, senón que corresponde a un padrón regular e previsible na maior parte do vocabulario portugués.

- (2) a. [ɐ...̣a...(ɐ)] afasto, afastas, afasta, afaste, afastes, ...
 b. [ɐ...ɐ...̣a...(ɐ)] afastaste, afastar, afastara, afastaste, afastava, afastado, ...
 c. [ɐ...ɐ...ɐ...̣(a)...(ɐ)] afastarei, afastarás, afastará, afastaria, afastarias, ...

Esta alternancia é debida a un proceso que afecta as vocais das sílabas non acentuadas, coñecido como *reducción vocálica*. En relación con [a], o que aquí nos interesa, a redución vocálica pode ser establecida informalmente como en 3.

- (3) [a] → [ɐ] en sílabas non acentuadas.

Dito en palabras, [a] realízase como [ɐ] cando está en sílabas non acentuadas. Hai unhas poucas formas do paradigma verbal de *afastar* (4) que non quedan explicadas con esta regra, pois a vocal da sílaba acentuada é tamén [ɐ]. Son casos en que esa vocal está seguida dun elemento *nasal* (isto é, un elemento do tipo dos representados polas letras ‘m’ ou ‘n’ ou polo til). Novamente, non se trata dunha particularidade deste verbo, senón dun comportamento xeral que tamén se aprecia no resto do vocabulario, en palabras como *câmara*, *ânsia*, *pano*, *cama*, *banho*, etc., todas elas con [ɐ] na sílaba acentuada.

- (4) a. [ɐ...ɐ...̣ɐ] afastamos, afastando
 b. [ɐ...ɐ...̣ɐ...̣ɐ] afastarão

Isto permítenos establecer unha segunda regra de ocorrencia de [ɐ] en portugués, informalmente representada en 5, e que se pode ler: [a] realízase como [ɐ] cando está seguido de calquera segmento nasal. (A barra establece a condición: ‘cando’ ou ‘sempre que’; a liña indica a posición de [a]; e N representa calquera segmento nasal.)

- (5) [a] → [ɐ] / — N

Estas dúas regras –reducción vocálica (3) e fechamento con nasal (5)– dan conta de todas as ocorrencias de [ɐ] na maioría das variedades do portugués. Pero para algunhas variedades, entre as cales se inclúe a de Lisboa, hai aínda un grupo de palabras, exemplificadas en 6a, que aparecen con [ɐ]. Todas son palabras que noutras variedades teñen [e] (ou mesmo [ɛ]) e sem-

pre se escribiron coa letra ‘e’. Ademais, cando son expostas á redución vocálica en sílaba non acentuada (6b), o resultado nunca é [ɐ], como corresponde a un /a/ subxacente (regra 3), senón [i, i], os resultados típicos da redución das vocais frontais [i, e, ɛ].

(6) a.	fecho, fechas...	[ɐ]	b.	fechadura	[i]
	cereja	[ɐʒ]		cerejeira	[iʒ]
	lenha	[ɐɲ]		lenhador	[iɲ]
	telha	[ɐʎ]		telhado	[iʎ]
	passoio	[ɐ]		passoar	[i]

Como en todas estas palabras [ɐ] está seguido dun segmento dos chamados ‘palatais’ [ʃ, ʒ, ɲ, ʎ, j], todo leva a pensar na existencia dunha regra como 7: [e] realízase como [ɐ] cando está seguido de segmentos “palatais”. En efecto, confirmando a corrección desta análise está o feito de que en contexto palatal estas variedades de portugués nunca teñen [e].

(7) [e] → [ɐ] / – [+palatal]

Identificadas as tres fontes de obtención de [ɐ] na fonoloxía do portugués, vexamos os argumentos en que nos podemos basear para sustentar que esta vocal sexa unha entidade da mesma categoría que [e] e [o] “fechados”. Os contrastes entre [a] e [ɐ] que poden dar lugar a enunciados lingüisticamente diferentes son de tres tipos, exemplificados en 8.

(8) a.	Chegou [ɐ] bicicleta.	Chegou [a] bicicleta.
b.	and[ɐ]mos	and[a]mos
c.	t[ɐ]lha	t[a]lha

Todas as variedades de portugués europeo, de modo semellante ao que fan as variedades tradicionais galegas, diferencian oracións como a de 8a. Este tipo de contraste non pode corresponder a dúas vocais subxacentes diferentes, porque o enunciado da primeira columna ten unha vocal simple, a do artigo *a*, en canto o da segunda ten esa mesma vocal mais a correspondente á preposición *a*. Dun punto de vista gramatical –tanto sintáctico como fonolóxico– a oración da segunda columna ten catro palabras: *chegou+a+a+bicicleta*. Non importa que a ortografía neste casos represente a contracción, aparentando que estamos ante pares de palabras que se opoñen pola vocal (*a/à*), pois a mesma diferenza entre vocal simple e dúas vocais se pode constatar noutros moitos casos que carecen de reflexo na ortografía, como no exemplo de 9.

- (9) O carro leva **a** porta aberta
- palabras separadas: – [levɐ, ɐ, pɔrtɐ, ɐbertɐ]
- frase completa: – [levapɔrtabertɐ]

Como era previsible pola aplicación da redución vocálica (3), os /a/ non acentuados destas palabras son todos realizados como [ɐ]. Pero cando dous destes [ɐ] se encontran a través dos límites da palabra, na conversa normal contraen nunca única vocal que se realiza como [a]. Na frase de 9 acontece iso, e a mesma interpretación debe ser válida para o exemplo de 8a.

O segundo caso, exemplificado en 8b, corresponde á terminación da primeira persoa do plural dos verbos da primeira conxugación: no presente do indicativo é [ɐ] e no pasado é [a] (graficamente *-amos/-ámos*). Esta oposición dáse tan só nas variedades dunha área do centro de Portugal que inclúe Lisboa e Coimbra. Fóra desta área, as formas do presente e do pasado son iguais, como o son en todo Portugal as dos verbos regulares da segunda e terceira conxugacións (p.e., *movemos, partimos*). Tal como vimos en 4, a forma do presente (*afastamos, andamos...*) ten a vocal esperada pola aplicación xeral da regra de fechamento antes de nasal (5). O comportamento inesperado aquí é o da vocal [a] do pasado (*afastámos, andámos...*). ¿Pode isto obedecer a que, efectivamente, este [a] sexa unha vocal subxacente diferente da outra? De ningunha maneira, porque tanto no presente como no pasado a vocal representada pola letra ‘a’ corresponde á *vocal temática*, que serve para clasificar os verbos en grupos de conxugación (primeira /a/, segunda /e/ ou terceira /i/). Como suxire o seu nome, a vocal temática é *unha* vocal do punto de vista fonolóxico, e, como se pode comprobar en 2 e 4, as súas realizacións varían entre [a] e [ɐ] conforme as regras de redución vocálica e de fechamento antes de nasal (3 e 5), como calquera outro /a/ subxacente. En consecuencia, temos que admitir que o [a] da desinencia *-ámos* do pasado é unha idiosincrasia nestas variedades do portugués, pois escapa excepcionalmente á aplicación da regra de fechamento en contexto nasal.

O terceiro caso, exemplificado en 8c, corresponde aos efectos da regra de disimilación estudada atrás (6, 7). As palabras que neste caso teñen [ɐ], *telha, fecho, queixa*, etc., deben ter /e/ nas súas representacións subxacentes, de modo que nese nivel da fonoloxía os contrastes co [a] de *talha, facho, caixa*, etc., non son oposicións de /ɐ/ con /a/, senón de /e/ con /a/.

Do exposto ata aquí podemos concluír que o ‘a fechado’ non é, na fonoloxía do portugués, unha vocal da mesma entidade que [e] ou [o] ‘fechados’. A vocal [ɐ] en portugués é sempre unha vocal predicible, *derivada* pola actuación duns procesos fonolóxicos claros a partir doutros segmentos (en concreto [a] e [e]). Polo contrario, as vocais [e, o], así como [ɛ, ɔ], en moitos casos non son predicibles e, en consecuencia, teñen que estar especifica-

das como tales nunha boa parte das palabras do portugués. A cuestión de se [ɐ] é ou non un *fonema*, é meramente terminolóxica: se por *fonema* entendemos unha unidade primaria, non derivada, entón [ɐ] non é un fonema; se polo contrario entendemos que un *fonema* é calquera segmento que contrasta con outros a nivel superficial, permitindo a identificación de enunciados diferentes (como en 8), entón [ɐ] é un fonema. O que nos interesa, nunha perspectiva fonolóxica, non é só sabermos se unha determinada unidade ten a capacidade de facer diferente un enunciado doutro, senón tamén –e sobre todo– coñecermos os niveis de representación onde operan esas unidades, e os tipos de procesos que poñen en relación eses diferentes niveis, tal como acabamos de facer na exposición anterior.

Trazos distintivos

DDesde que existen estudios de fonética e fonoloxía, sabemos que os segmentos poden ser agrupados e clasificados atendendo a determinadas características que teñen en común. A existencia de segmentos que podemos identificar como “vocais” ou como ‘consoantes’ é, se cadra, o exemplo máis básico e universalmente difundido dese tipo de características. Na exposición anterior sobre os “as” abertos e fechados do portugués, puidemos apreciar o funcionamento doutras diferentes. Vimos, por exemplo, que o /a/ de sílaba acentuada se realizaba como [ɐ] cando estaba seguido dunha consoante “nasal”. Os segmentos [m], [n] e [ɲ] (como en *banho*), por tanto, producen o mesmo efecto porque partillan unha característica, un trazo, que os identifica como grupo. De modo semellante, vimos que en certas variedades /e/ se realiza como [ɐ] cando está seguido dun segmento ‘palatal’. Neste caso son [ʃ, ʒ, ɲ, ʎ, j] os que se comportan unitariamente, pola posesión dun trazo común. A consoante [ɲ] está nos dous grupos, logo é ao mesmo tempo “nasal” e “palatal”.

Na actualidade existe un acordo xeneralizado en torno á idea de que ese tipo de características distintivas, os trazos, son as unidades primarias con que traballa a fonoloxía, e que os segmentos son os resultados da agrupación dalgúns deses trazos. Neste sentido, o uso de símbolos fonéticos debe entenderse a penas como unha maneira cómoda e simple de representar determinadas combinacións de trazos, acordadas convencionalmente. Algunhas teorías chegan, de feito, a negar a propia existencia do segmento como unha entidade fonolóxica. Tal vez non sexa preciso chegar a eses extremos, pero si temos que relativizar a importancia que en culturas como as nosas, baseadas en sistemas alfabéticos de representación escrita, damos aos segmentos. Do mesmo modo que unha frase ou unha oración non son meras secuencias de palabras postas unhas detrás das outras (a pesar do que nos pode suxerir a escrita), tampouco a compoñente sonora da lingua pode ser vista como unha simple disposición linear de sons ou segmentos. Nas próximas seccións tentaremos ver como a forma sonora da lingua é pluridimensional e está organizada nunha serie de planos parcialmente autónomos, interrelacionados, e estruturados internamente. O coñecemento deses diferentes niveis de orga-

nización, e das relacións que se establecen entre eles, é esencial para a comprensión da fonoloxía dunha lingua, máis alá dos inventarios de *fonemas* que esta poida ter.

Desde as primeiras propostas dunha teoría de trazos fonolóxicos distintivos (Jakobson, Fant & Halle 1952, Chomsky & Halle 1968) ata os nosos días moito se ten avanzado, pero continuamos sen saber ao certo cantos e cales son os trazos que necesitamos considerar. Sen dúbida o avance máis importante efectuado nos últimos anos, como consecuencia da aplicación da teoría autosegmental (Goldsmith 1976), foi a comprensión de que os trazos tamén están organizados en estruturas internas aos segmentos nunha certa diversidade de niveis. Esta idea, coñecida como *xeometría de trazos* ou *hierarquía de trazos*, foi desenvolvida de modo independente por George Clements (1985) e Elizabeth Sagey (1986) en dous modelos que, con sucesivas correccións e melloras, son a base da maioría das propostas actuais e que a seguir exporemos.

2.1. Articuladores e constriccións

O son utilizado con fins lingüísticos –o son que utilizamos para falar– é producido basicamente por unha corrente de aire que sae dos pulmóns e que é modificada ao pasar polos órganos e cavidades que acostumamos denominar *tracto vocal*. De modo esquemático (10) podemos dividir o tracto vocal en tres cavidades: a farínxea, a nasal e a bucal (ou oral). O aire sae dos pulmóns pola traquea e accede á cavidade farínxal a través da larinxe, esa parte saliente na garganta que se coñece como mazá de Adán ou nó da gorxa. No interior da larinxe hai unhas cartilaxes móbiles coñecidas polo nome de *cordas vocais*. O espacio delimitado polas cordas vocais é a *glote*. As cordas vocais poden adoptar unha certa variedade de posicións máis ou menos abertas, máis ou menos tensas, e mesmo poden fecharse impedindo a saída do aire. A cavidade farínxea está delimitada por baixo pola glote, e por riba polas outras dúas cavidades. O seu volume pode variar polo movemento en vertical da larinxe e sobre todo polo movemento en horizontal da raíz da lingua, que ocupa toda a parte anterior da farínxea. Da cavidade farínxea o aire pode pasar á cavidade nasal, á cavidade bucal, ou ás dúas. O acceso á cavidade nasal é controlado polo *veo*, a parte mol do ceo da boca que acaba na campaiña ou úvula. O acceso á cavidade bucal é controlado tamén polo *veo*, pero sobre todo polo corpo da lingua. A cavidade nasal é invariable: no seu interior o aire non encontra ningún órgano capaz de introducir alteracións á súa pasaxe. A cavidade bucal, polo contrario, conta cos labios e a lingua, que, axudados pola acción da mandíbula inferior, poden modificar de múltiples maneiras a forma e o tamaño da cavidade.

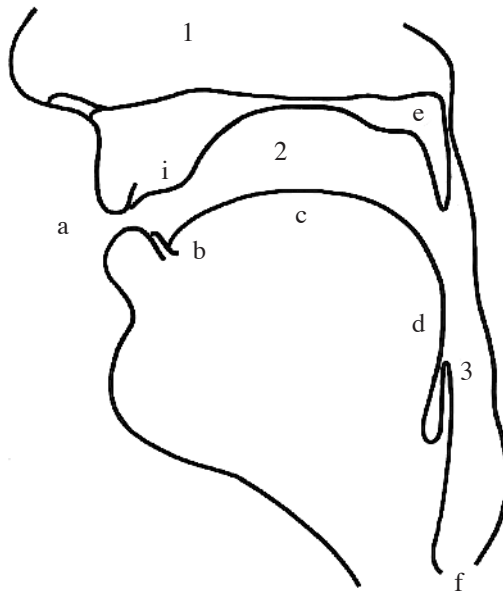

(10)

Cavidades: 1 nasal, 2 bucal, 3 faringal. Articuladores: *a* labios, *b* punta da lingua, *c* corpo da lingua, *d* raíz da lingua, *e* veo, *f* glote. Tamén indicada: *i* protuberancia alveolar (ver sección 2.5).

Se o tracto vocal permacesse sempre igual, o son sería homoxéneo e inarticulado, tal como o producido por unha frauta cando non modificamos o número de buracos tapados. O que produce alteracións nese son homoxéneo e nos permite percibir a existencia de segmentos na fala, é a introducción de modificacións na forma do tracto vocal, mediante constriccións totais ou parciais á pasaxe do aire. Cada un dos elementos capaces de producir por si mesmos, de modo autónomo, unha modificación na forma do tracto vocal que cause unha modificación consistente na onda sonora, capaz de ser percibida como tal polo oído humano, é aquilo a que chamamos un *articulador*. Os articuladores son a glote, o veo, a raíz da lingua, o corpo da lingua, a punta da lingua e os labios. Nótese que a lingua non é un articulador unitario, pois debido ao seu tamaño e á complexa estrutura de músculos en que está inserida, hai tres partes que se poden mover con relativa independencia e producir constriccións en diferentes partes do tracto vocal. A *punta* debe entenderse aquí nun sentido amplo, referida á parte anterior, móbil, da lingua (como uns tres centímetros a partir da punta en sentido estricto). O termo utilizado en fonoloxía para se referir a este articulador é *coronal*, en canto o

corpo da lingua constitúe o articulador *dorsal*. Na figura 11 (baseada en Farnetani 1986) pode verse o movemento independente dos articuladores coronal e dorsal na secuencia [anja] (o símbolo [j] representa un [i] que fai sílaba co [a]). O articulador coronal actívase para producir a consoante [n] e vai perdendo actividade durante a semivocal [j]. O articulador dorsal comeza estando abaixado durante o primeiro [a], ascende progresivamente para alcanzar o máximo durante [j] e novamente descende para o segundo [a]. As dúas vocais [a] son, por tanto, estrictamente dorsais, e hai unha superposición na acción dos dous articuladores (coarticulación) durante a secuencia [nj], con predominio da actividade coronal en [n] e da dorsal en [j].

(11)

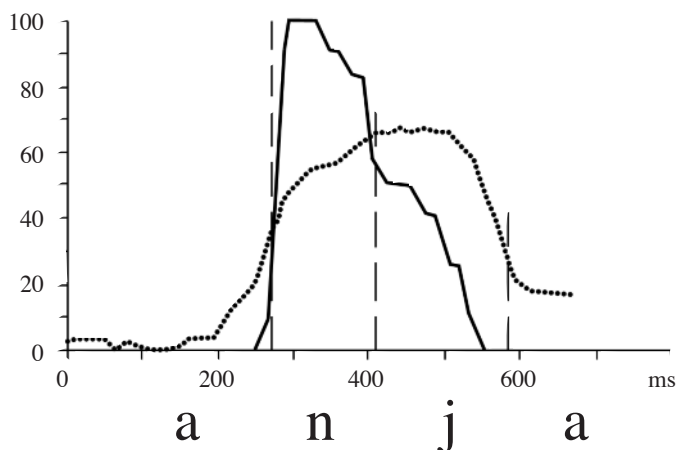

Liña continua: articulador coronal; liña discontinua: articulador dorsal. As liñas de trazos verticais indican, de modo aproximado, os límites entre os segmentos.

Os trazos distintivos, en consecuencia, poden ser vistos como cada unha das accións que pode efectuar un articulador para producir unha determinada constricción no tracto vocal. En sentido estricto os trazos fonolóxicos son entidades mentais e por tanto abstractas, pero naturalmente están relacionados cunhas determinadas actividades articulatorias e cunhas propiedades acústicas (e auditivas) inducidas na onda sonora por medio desas actividades.

2.2. Segmentos simples, complexos e contornos

Como dixemos, na actualidade a teoría de trazos distintivos mantén que o segmento debe ser visto como unha agrupación de trazos. Pero tal agrupación non é amorfa, senón que ten unha organización interna que pode ser representada en esquemas de tipo arbóreo como o da figura 12. Cada trazo ocupa unha posición nunha liña, que pode estar unida a outras liñas nun nó ou *nodo*, e así sucesivamente ata chegar ao *nodo raíz*, do cal dependen directa ou indirectamente todos os trazos. Para dar conta da disposición secuencial no tempo dos diferentes segmentos, os nodos raíz relaciónanse cunha estrutura linear coñecida como *esqueleto*, que está constituída por posicións seguidas no eixo temporal (os X da figura). Tales relacións, como teremos ocasión de ver, non son necesariamente biunívocas.

(12)

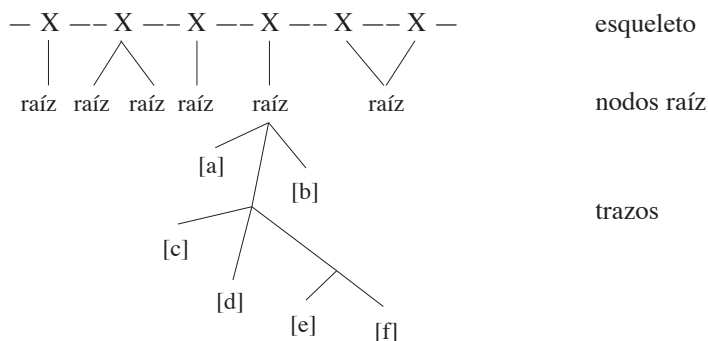

Os trazos [labial], [coronal] e [dorsal], que caracterizan respectivamente os sons producidos por unha intervención activa dos labios, da punta da lingua, e do corpo da lingua, gozan dun estatuto especial na organización hierárquica dos trazos e son a miúdo agrupados xuntos nun mesmo nodo denominado *lugar*. Todas as linguas do mundo utilizan os trazos de lugar na constitución dos seus inventarios de segmentos, consonánticos e vocálicos, e moitas delas precisan de feito que todos os seus segmentos estean caracterizados con algún deses trazos. As vocais, por exemplo, son todas universalmente dorsais, independentemente de que na súa articulación interveña, ou non, algún outro articulador. Entre as consoantes, practicamente todas as linguas coñecen algún tipo de labial, como [p, f, b, m...], algún tipo de coronal, como [t, s, d, n, l, r...], e algún tipo de dorsal, como [k, g, x, ŋ...], onde [x] representa a consoante do castelán *ajo* [axo], e [ŋ] a nasal do inglés *song* [sɒŋ].

(13)

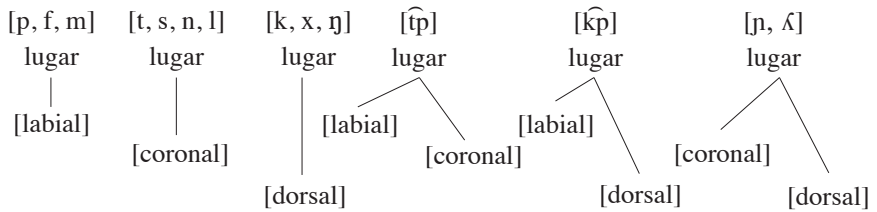

Un *segmento simple* consiste nun nodo raíz que está caracterizado, cando moito, por un trazo de lugar, tal como as consoantes que acabamos de mencionar. Un *segmento complexo* é o constituído por un nodo raíz caracterizado polo menos por dous trazos de lugar, o que corresponde a unha articulación realizada con constriccións simultáneas de dous ou máis articuladores na cavidade bucal. A combinación de [labial] e [dorsal] nun mesmo segmento é común nas linguas do mundo. Vocais como [u, o, ɔ] son producidas con constriccións simultáneas dos labios e do dorso da lingua no fondo da cavidade bucal. A semivocal [w], como no principio das palabras inglesas *war* ‘guerra’ ou *window* ‘fiestra’, é producida do mesmo modo. Moitas linguas da África e da Nova Guinea utilizan as consoantes que transcribimos [k̠] e [g̠b], con oclusións (obstrucións completas á saída do aire) dos dous articuladores, como en [ak̠pa] ‘ponte’ en lingua idoma, ou [g̠bu] ‘chegar’ en eggon (Ladefoged e Maddieson 1996). A combinación de [labial] e [coronal] non é tan habitual, pero algunhas linguas utilizan un xesto de arredondamento labial en consoantes típicas coronais, como en [aɫʷə] ‘sangue’ na lingua australiana arernte, e na lingua yeletnye da Nova Guinea hai consoantes con oclusión simultánea labial e coronal, como en [t̪p̪nə] ‘pulmón’ ou [n̪mo] ‘ave’ (Ladefoged e Maddieson 1996). Os trazos [coronal] e [dorsal] son utilizados xuntos na produción de moitos dos *clicks*, transcritos como [| ! ≠ ||], que son utilizados con profusión pola maioría das linguas da África do Sur, como en [k!oas] ‘buraco’ en lingua nama, pero os *clicks* non son simples segmentos complexos, senón que difiren do resto das consoantes por outras propiedades articulatorias máis importantes (Ladefoged e Maddieson 1996). Tamén están caracterizadas cos dous trazos as consoantes coronais acompañadas simultaneamente dun recuamento do dorso da lingua, como o [ɮ] do portugués e dalgunhas variedades do sudoeste galego en palabras como *mal* [maɮ]. Segundo todos os indicios (Keating 1991, Keating & Lahiri 1992), a maioría dos sons tradicionalmente descritos como *palatais* –por exemplo, as consoantes [ʃ, ʒ, ʎ, ɲ] do portugués (6)– deben ser considerados complexos, cunha intervención variable dos dous articuladores linguais, a pesar de que o habitual sexa consideralos segmentos simples, só coronais ou só dorsais. Na

figura 14 (adaptada de Farnetani 1986) represéntase a acción dos articuladores coronal e dorsal durante a secuencia [antʃa], onde [tʃ] é unha consoante semellante á inicial de *charco* en galego ou castelán. Á diferenza do que se vía na secuencia [anja] (figura 11), aquí os dous articuladores actúan simultáneos e coordinados para produciren a consoante [tʃ] e, adicionalmente, pode verse que [n] perdeu a súa entidade propia e está completamente asimilada á consoante seguinte.

(14)

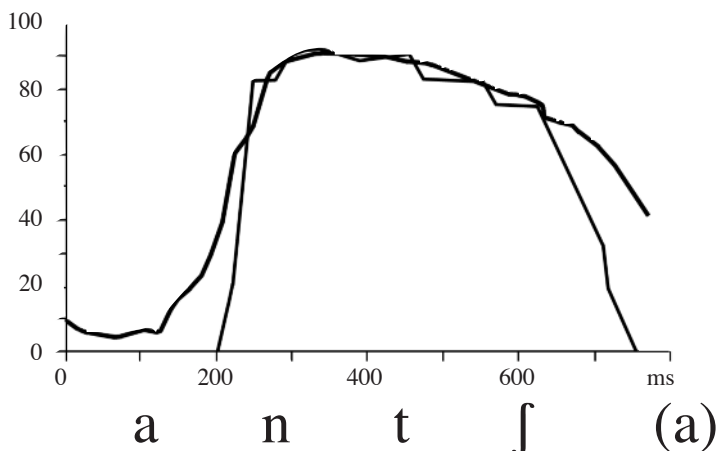

Liña fina: articulador coronal; liña grosa: articulador dorsal.

Os segmentos coñecidos como *contornos* son aqueles que constan dunha secuencia de dous valores diferentes dun mesmo parámetro. A consoante africada [tʃ] é un típico exemplo de contorno. Como é característico das consoantes africadas, está formada por unha secuencia de oclusión [t] e abertura con ruído (fricación) [ʃ] no mesmo lugar de articulación. Neste caso, oclusión e fricación son producidas nunha constricción formada polo articulador coronal na parte posterior da prominencia alveolar (unha constricción posalveolar ou palatoalveolar). Outros exemplos de africadas son [ts] como en italiano *forza* [fɔrtsa], [pf] como en alemán *Pferd* [pʰɛʁd] ‘cabalo’, etcétera. Nas africadas o parámetro que presenta dous valores contradictorios é o tipo de constricción, o que en trazos distintivos corresponde a unha secuencia de dous valores diferentes do trazo [continuo]: a oclusión é [-continuo] e a fricación é [+continuo]. Outro tipo de contornos ben coñecidos en diversas linguas, aínda que non tan difundidos como as africadas, son as oclusivas prenasais, representadas [mb, nd, ŋg], como en cingalés [landa] ‘cego’ (silabado

[la.nda]). Moito máis raras, as oclusivas posnasais ocorren en linguas australianas como arrernte, por exemplo en [akŋə] ‘levar’ (Ladefoged e Maddieson 1996). Á diferenza das típicas consoantes nasais [m, n, ŋ, ŋ], que se producen con saída do aire a través da cavidade nasal durante toda a súa duración, e por tanto poden ser caracterizadas pola presenza do trazo [nasal] sen ningún problema, as oclusivas pre- e posnasais utilizan a cavidade nasal só durante unha parte (o principio ou o final) da súa duración e, en consecuencia, non poden ser caracterizadas globalmente co trazo [nasal]. Seguindo a proposta de Donca Steriade (1993) podemos considerar que todos os contornos segmentais son secuencias de dous nodos raíz unidos a unha mesma posición temporal no esqueleto (como o segundo X na figura 12), e que tal característica é inherente a todos os segmentos oclusivos, orais ou nasais. En efecto, as consoantes oclusivas típicas, [p, t, k, b, d, g], constan de dúas fases: unha de oclusión ou silencio, durante a cal o articulador produce unha interrupción completa á saída do aire pola cavidade bucal, e outra de distensión ou explosión, en que se produce a saída abrupta do aire retido. Se admitimos a existencia de tres tipos de constricción ou abertura, como se esquematiza en 15 en termos fonéticos, unha oclusiva típica (plosiva) está formada por unha secuencia de fechamento (A_0) e abertura máxima (A_{max}). Unha africada é un tipo de oclusiva con distensión fricativa, por tanto, unha secuencia de A_0 e A_f . As consoantes que non teñen oclusión, polo contrario, constan dunha única fase, ben de abertura con fricción (A_f) se son fricativas, ou ben de abertura máxima (A_{max}) se son aproximantes. E as realizacións de oclusivas sen explosión, frecuentes en moitas linguas pero nunca utilizadas con carácter distintivo, son puras fases de fechamento (A_0).

(15)

- | | |
|----------------------------------|--|
| Fechamento (A_0): | Ausencia total de saída de aire na cavidade bucal. |
| Abertura con fricción (A_f): | Grao de abertura oral suficiente para producir unha corrente turbulenta de aire. |
| Abertura máxima (A_{max}): | Grao de abertura oral que permite unha corrente de aire sen turbulencias. |

Os tipos de constricción de 15 deben corresponder a nodos raíz coas seguintes especificacións de trazos (16).

(16)

- | | |
|-------------|-------------------------------|
| A_0 : | raíz con [-continuo] |
| A_f : | raíz con [+continuo, -soante] |
| A_{max} : | raíz con [+continuo, +soante] |

Este modelo permite dar conta facilmente da existencia de contornos prenasais e posnasais, unha vez que o trazo [nasal] pode estar asociado só a un dos dous nodos da oclusiva, tal como se representa esquematicamente en (17). Se o trazo nasal se asocia só á raíz da oclusión, entón temos oclusivas prenasais como [nd]; se se asocia só á raíz da distensión, o resultado é unha oclusiva posnasal como [dn]. Nunha consoante nasal típica o trazo [nasal] está asociado ás dúas raíces simultaneamente, e nunha plosiva típica, polo contrario, a ningunha das dúas. Se [nasal] se asocia á oclusión dunha africana, o segmento aparecerá superficialmente como unha fricativa prenasal. (Por razóns que aquí non interesan, Donca Steriade deixa sen especificación de lugar a raíz da distensión cando ten abertura máxima.)

(17)

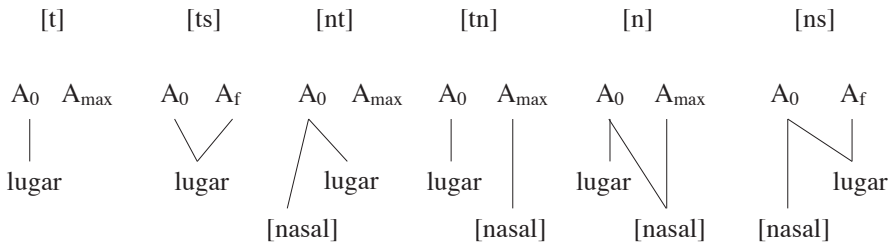

Nótese que os símbolos fonéticos son equívocos, pois o mesmo símbolo ‘t’ pode representar as dúas fases, oclusión e explosión, dunha plosiva completa [t], pode representar só a fase de oclusión, en [ts, tn], ou só a fase de explosión, en [nt].

2.3. O nodo raíz

A pesar do problema posto polos contornos, o nodo da raíz –con todos os trazos a el subordinados– é a entidade fonolóxica que representa con maior aproximación o concepto tradicional de segmento. Cada segmento, cada unha desas unidades que recoñecemos intuitivamente como vocais e consoantes, consta necesariamente de, polo menos, un nodo raíz. E todos os trazos segmentais deben estar asociados, directa ou indirectamente, a algún nodo raíz para poderen ser realizados superficialmente.

Existe un acordo xeneralizado en considerar que o nodo raíz leva directamente os trazos responsables pola caracterización das clases maiores de sons, información que é imprescindible, entre outras cousas, para que a división silábica e a atribución de posicións na sílaba se efectúe correctamente.

Morris Halle (1992, seguindo o modelo de Sagey 1986) considera a existencia de dous trazos deste tipo: [soante] e [consoante].

Os sons consonánticos ou [+consoante] prodúcense cunha constricción á pasaxe do aire polo centro da cavidade bucal; os sons non consonánticos ou [-consoante] carecen desa constricción. Nótese que esta definición de consoante non coincide totalmente co uso informal que se fai do termo para designar todos os sons que non son vocais en sentido estricto. Primeiro, por constricción entendemos algún estorbo ou impedimento efectivo á saída do aire, de modo que sons como [j], por exemplo, no principio do neerlandés *jongen* ‘rapaz’, inglés *yellow* ‘amarelo’ ou árabe [jad] ‘man’, que se inclúen habitualmente nos inventarios de consoantes das linguas respectivas porque pertencen ao grupo de sons que teñen que combinarse cunha vocal para poder formar sílabas, son [-consoante] pois que se producen cunha saída libre do aire polo centro da cavidade bucal. Segundo, a constricción ten que ser na cavidade bucal, de maneira que sons como [h], por exemplo en alemán *Herz* ‘corazón’ ou hindí [hal] ‘condición’, incluídos así mesmo nos respectivos inventarios de consoantes, tamén son [-consoante], pois na súa articulación non interveñen os articuladores bucais. Por último, a constricción central é suficiente; por iso [l], como en *liso*, é [+consoante], dado que se produce cunha obstrucción coronal completa no centro da cavidade bucal, aínda que o aire continúe a fluír libremente polos lados da lingua.

Os sons *obstruentes* ou [-soante] prodúcense cun aumento da presión no interior do tracto vocal; os sons soantes ou [+soante] prodúcense sen tal aumento de presión. A presión interna só aumenta como consecuencia dunha retención do aire e para iso ten que haber unha constricción que dificulte ou impida a saída libre do aire. Como ese tipo de constricción só é posible cun dos articuladores bucais, de aí dedúcese que un son [-soante] ten que ser forzosamente [+consoante]. No cadro 18 móstranse as combinacións posibles entre cada un dos valores destes dous trazos, e as clases maiores de sons que deste modo se delimitan.

(18)

	[+soante]	[-soante]
[+consoante]	nasais: [m, n, ɲ, ŋ] líquidas: [l, ʎ, r, ʀ]	obstruentes: [p, t, k, b, d, g, f, s, ʃ, x, v, z, ʒ]
[-consoante]	vocais: [i, e, a, o, u] glides: [j, w, ɹ, h, ʕ, ʔ]	non existen

As obstruentes comprenden unha boa parte das consoantes típicas na maioría das linguas. Como se viu atrás, a propósito dos contornos, poden ser oclusivas, se se producen cunha interrupción completa da saída do aire, como

na palabra *pataco* [p t k] ou na palabra *ollo* [ʃ] na pronuncia de moitos galegos, e poden ser fricativas, se se producen cunha constricción tal que o aire saia a presión, de modo turbulento, facendo os típicos ruídos da fricción, como nas consoantes galegas de *fase* [f s], *seixo* [s ʃ], ou do castelán *ceja* [θ x].

As consoantes soantes corresponden a dous grupos ben diferenciados: *nasais* e *líquidas*. As consoantes nasais, como en *maña* [m ɲ] ou *nó* [n], son oclusivas porque se producen con fechamento total da cavidade bucal, pero non son obstruentes, porque o veo deixa aberto o acceso á cavidade nasal e por tanto nunca se chega a producir un aumento da presión interna. As consoantes líquidas son un grupo máis heteroxéneo, que se define mellor por exclusión –non seren nasais– do que por características propias. De modo típico, todas elas se producen con obstrucións centrais da cavidade bucal, pero utilizan algún recurso que evite a retención do aire e o conseguinte aumento de presión no tracto vocal. Nas consoantes de *ala* [l] e portugués *alho* [ʎ], hai unha contracción da lingua de lado a lado, de modo que a corrente de aire flúa por un ou os dous lados da lingua, esquivando a obstrución central. Na consoante inicial de *rato* [r] o aire vence intermitentemente o obstáculo que lle supón a punta da lingua, facéndoa vibrar con rapidez, de modo que nunca chega a producirse unha retención efectiva. A consoante de *aro* [r] consta dunha oclusión coronal semellante á da plosiva [d], pero é unha oclusión tan breve que, á diferenza do que acontece na plosiva, non dá tempo a que o aire se acumule e aumente a presión interna no tracto vocal. As consoantes [l ʎ] son consoantes *laterais*, [r] é *vibrante*, e [r] é *batida*. Resulta habitual o uso do termo *róticas* para se referir en conxunto ás vibrantes, batidas, e outros sons semellantes.

A terceira combinación posible dos trazos de raíz, a dos sons [–consoante, +soante], corresponde a dúas clases maiores de sons, *vocais* e *glides*. A diferenza esencial entre elas é distribucional: as vocais ocupan os núcleos de sílaba, e os glides nunca poden ser núcleos de sílaba. Ademais, todas as vocais son [dorsal], pois utilizan como articulador principal (ou exclusivo) o corpo da lingua. Os glides, no entanto, poden ser producidos por calquera dos articuladores, dentro ou fóra da cavidade bucal. A maioría das linguas do mundo teñen glides como os representados por [j w]. O símbolo [j] utilízase para glides *palatais*, que poden ser coronais, dorsais, ou dorsal-coronais. O símbolo [w] pode representar un glide labial-dorsal, labial, ou dorsal. Relativamente comúns son os glides glotais [h ʔ]. Moito menos frecuentes son os glides faringais, producidos coa raíz da lingua, como os representados polos símbolos [ħ ʕ] do árabe, hebreo e outras linguas semíticas. Por último, o veo é o articulador principal do glide nasal [ŋ], que se encontra no xaponés, p.e. [nippon] ‘Xapón’, ou en portugués (e no galego tradicional) en final de sílaba, p.e. *um, bons, lã* (Trigo 1988, 1993).

George Clements (1990; tamén Clements e Hume 1995) propón situar tres trazos na raíz, en vez de dous: [soante], [aproximante] e [vocoide]. O trazo [vocoide] é exactamente o inverso de [consoante], de modo que [+consoante] é equivalente a [-vocoide] e viceversa. O trazo [aproximante], como xa foi avanzado en 15, serve para caracterizar (co valor positivo [+aproximante]) os sons que se producen cunha estreiteza oral o bastante aberta para permitir a saída do aire sen turbulencias; os sons [-aproximante] prodúcense sen esa saída libre do aire. Por medio destes tres trazos, Clements consegue separar as líquidas das nasais e, o que resulta máis importante, na suma dos seus valores positivos establece un método directo de contabilizar o grao de sonoridade de cada unha das clases maiores de sons (19). Como se verá máis adiante, a sonoridade é unha propiedade importante á hora de designar posicións aos sons dentro da estrutura silábica.

(19)	[soante]	[aproximante]	[vocoide]	rango de sonoridade
obstruente	-	-	-	0
nasal	+	-	-	1
líquida	+	+	-	2
glide/vocal	+	+	+	3

2.4. O nodo laringal

Deixando á parte os trazos de tonalidade, que serán tratados noutra sección, a glote como articulador pode producir polo menos tres trazos: [voz], [expansión glotal] e [constricción glotal]. Os dous últimos son considerados na actualidade como trazos privativos, isto é, que poden estar presentes ou non na representación dun son, pero que non poden aparecer con valores positivos ou negativos. O outro é considerado habitualmente binario (ou sexa, [\pm voz]) pero hai propostas para consideralo tamén privativo. Por outra parte, algúns autores non o consideran un trazo válido e prefiren substituílo polos trazos [cordas vocais tensas] e [cordas vocais frouxas] (Halle & Stevens 1971, Halle 1992, Stevens 1998). O comportamento unitario destes tra-

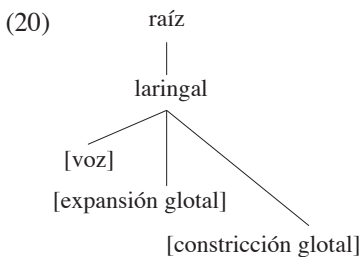

zos en procesos fonolóxicos de moi diferentes linguas, xustifica a consideración dun nodo laringal como o esquematizado en 20.

O trazo [voz] caracteriza, con valor positivo, os sons que se producen cunha disposición tal das cordas vocais que o aire, ao pasar pola glote, as fai vibrar; os sons [-voz] prodúcense sen vibración das

cordas vocais. (Na tradición das linguas románicas úsase o termo *sonoro* para os sons [+voz] e identifícase *sonoridade* coa vibración das cordas vocais. Como se viu atrás (19) a sonoridade é unha propiedade complexa que non debe confundirse coa *voz* ou vibración das cordas vocais.) Os sons [+soante] teñen vibración espontánea das cordas vocais de modo universal. Por iso na maioría das linguas o valor [+voz] é redundante ou predicible nas soantes. Poucas son as linguas con consoantes nasais ou líquidas fonoloxicamente desvoceadas, e é discutible que haxa algunha con vocais subxacentes [-voz] (aínda que como realizacións derivadas ou superficiais tanto unhas como outras non sexan nada raras). Nas obstruentes, polo contrario, o aumento da presión interna no tracto vocal actúa como un factor inhibitor da vibración das cordas vocais, pois o aire non pode continuar a pasar a través da glote. Por iso nas obstruentes o valor non marcado é [-voz]. Moitas son as linguas que só teñen obstruentes sen voz, e normalmente só haberá obstruentes voceadas nos sistemas que teñan tamén obstruentes sen voz (21). De modo típico, como en castelán ou alemán, o número de segmentos voceados é máis reducido. No entanto, hai linguas como o portugués, o inglés ou o húngaro, en que o trazo [voz] se usa con pleno rendemento nas obstruentes, dando inventarios simétricos (cf. Maddieson 1984).

(21)

	hawaiiano	maorí	ainú
[-voz]	p k	p t k f	p t tʃ k s
	alemán	castelán	galego común
[-voz]	p pf t ts tʃ k f s ʃ x	p t tʃ k f θ s x	p t tʃ k f θ s ʃ
[+voz]	b d g v z	b d ʃ g	b d ʃ g
	portugués	inglés	húngaro
[-voz]	p t k f s ʃ	p t tʃ k f θ s ʃ	p t ts tʃ c k f s ʃ
[+voz]	b d g v z ʒ	b d dʒ g v ð z ʒ	b d dz dʒ ʃ g v z ʒ

Os outros dous trazos glotais son moito menos utilizados na fonoloxía das diversas linguas. Tomando como referencia un estado glotal con abertura media, semellante ao que se ten durante a emisión dos sons voceados, o trazo [expansión glotal] caracteriza os sons que se producen cunha maior sepa-

ración das cordas vocais, de modo que aumenta a cantidade de aire que sae dos pulmóns e a vibración, se se produce, é moito menos consistente. O trazo [constricción glotal], polo contrario, caracteriza os sons producidos cunha abertura glotal mínima ou nula. A combinación de [voz] e [expansión glotal] dá lugar ao tipo de fonación coñecido como *voz murmurada*; a combinación de [voz] e [constricción glotal], ao coñecido como *voz glotalizada*. Por outra parte, as obstruentes con [expansión glotal] acostuman ser denominadas consoantes *aspiradas*.

Os máis típicos exemplos do uso destes dous trazos son os glides glotais [h ʔ], caracterizados respectivamente como [expans. glotal] e [const. glotal], que están presentes no inventario de segmentos subxacentes de diversas linguas, como hawaiano, árabe ou tailandés. Algunhas linguas utilizan o trazo [expans. glotal], en vez de [voz], para diferenciar segmentos dentro do grupo das obstruentes, como o islandés ou o chinés mandarín (22). Outras utilizan de modo excluínte os dous trazos para obter tres series, unha de aspiradas, outra de voceadas, e outra de non-aspiradas e non-voceadas, como por exemplo o birmano. Tamén hai linguas que usan os dous trazos pero permitindo a súa combinación, de modo que en vez de tres obteñen catro series de obstruentes, tal como acontece en hindí, bengalí e outras linguas da India.

(22)

islandés					
	p	t	c	k	
[expans. glotal]	ph	th	ch	kh	
birmano					
	p	t	tʃ	k	
[+voz]	b	d	dʒ	g	
[expans. glotal]	ph	th	tʃh	kh	
bengalí					
	p	t	t̪	tʃ	k
[+voz]	b	d	d̪	dʒ	g
[expans. glotal]	ph	th	t̪h	tʃh	kh
[+voz], [expans. glotal]	bʱi	dʱi	d̪ʱi	dʒʱi	gʱi

As obstruentes con constricción glotal –sobre todo as oclusivas– varían moito nas súas manifestacións superficiais, conforme vaian acompañadas ou non de vibración das cordas vocais e, opcionalmente, dun ascenso ou descenso da larinxe (Pinkerton 1986). Na variedade igbo de Owerri, Nixeria, as

oclusivas con constricción glotal son realizadas como *implosivas*, tanto voceadas como non voceadas (Ladefoged & Maddieson 1996). Por implorsiva entendemos unha oclusiva acompañada de descenso laringal, de modo que se produce unha rarefacción do aire no tracto vocal e, no momento da distensión oral, en vez dunha *explosión* hai unha *implosión* ou entrada abrupta do aire na cavidade bucal. En 23 danse exemplos das oclusivas labiais en igbo. Outro tipo de consoantes laringalizadas son as *exectivas* [p' t' k' q'], presentes en moitas linguas das familias maia, chádica e caucasiana. Están acompañadas dun ascenso da larinxe que comprime o aire no tracto vocal e produce unha distensión moito máis forte do normal. Parece advertirse unha tendencia en diversas linguas –por exemplo, en hausa (Schuh & Yalwa 1993)– a realizar como implorsivas as oclusivas laringalizadas voceadas e a realizar como exectivas as oclusivas laringalizadas sen voz.

(23)	[-voz]	ɪ pa	‘levar’
	[-voz], [exp. glot.]	ɪ pha	‘apertar’
	[-voz], [cons. glot.]	ɪ ɸa	‘recoller’
	[+voz]	ɪ ba	‘enriquecer’
	[+voz], [exp. glot.]	ɪ bɸa	‘pelar’
	[+voz], [cons. glot.]	ɪ ɓa	‘danzar’

O uso de [expansión glotal] e [constricción glotal] entre as vocais, glides e consoantes soantes é moito máis raro. Así e todo, algunhas linguas fano. Se cadra o caso máis extraordinario é o do mazateco de Jalapa, México, que utiliza os dous trazos coas vocais obtendo contrastes como [ja] ‘árbore’, [jḁ] ‘leva’, [jḁ] ‘viste’, onde [ḁ] representa unha vocal murmurada e [ḁ] unha vocal laringalizada (Ladefoged & Maddieson 1996).

2.5. O nodo de lugar

Os procesos fonolóxicos de asimilación de lugar suxiren a existencia dun nodo constituído polos trazos correspondentes aos tres articuladores bucais e mais os seus dependentes. Os trazos [labial], [coronal] e [dorsal] xa foron descritos atrás. Considéranse trazos privativos, e non binarios, porque non parece haber procesos fonolóxicos que afecten segmentos caracterizados polos valores negativos [-labial], [-coronal] ou [-dorsal] e, por tanto, non temos bases para sustentar a existencia de tales valores. Admítese en xeral a existencia de dous trazos dependentes de [coronal], tratados habitualmente como binarios: [anterior] e [distribuído]. Para a descrición de [anterior] temos que tomar como referencia o punto máis saliente da protuberancia alveolar (ver 10). Os sons producidos cunha constricción anterior a este pun-

to son [+anterior], e os producidos con constriccións situadas máis atrás son [-anterior]. O trazo [distribuído] na actualidade é utilizado como sinónimo do termo fonético *laminal*, de modo que son [+distribuído] os sons que se producen cunha constricción máis ou menos extensa da superficie superior do articulador coronal, e son [-distribuído] os que se producen cunha constricción de extensión mínima, formada pola punta da lingua en sentido estricto (*apical*).

Moitas das linguas australianas utilizan exhaustivamente estes dous trazos na produción das súas coronais oclusivas, orais e nasais, dando lugar a catro grupos diferentes: laminal dental [t̪ n̪], apical alveolar [t n], laminal pos-alveolar (palatoalveolar) [t̠ n̠] e apical pos-alveolar (retroflexo) [ɭ ɻ] (Evans 1995, Ladefoged & Maddieson 1996). En 24 móstranse as correspondentes representacións de trazos distintivos.

(24)

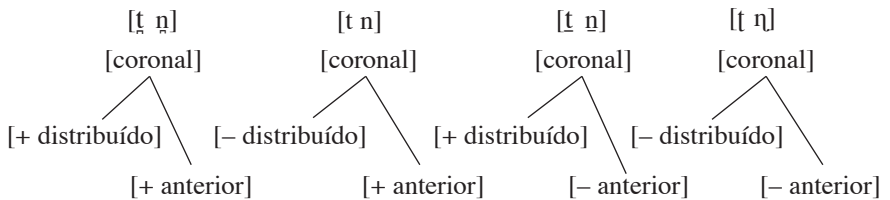

Un uso tan exhaustivo con outro tipo de consoantes é moito máis raro, pero en *toda*, lingua dravídica do sur da India (Shalev, Ladefoged & Bhaskararao 1993), encontramos catro fricativas sibilantes producidas do mesmo modo, que se exemplifican en 25. Algúns falantes máis conservadores de certas áreas rurais do norte de Portugal e do propio galego diferencian aínda, nunha situación precaria, en rápida regresión, pares de palabras como *cervo* /*servo*, *paço* /*passo*, *cozer* /*coser*, etc., por medio de dúas sibilantes anteriores semellantes ás do *toda* (Martins & Saramago 1989). As de *cervo*, *paço*, *cozer*, son laminais [+distribuídas] (como as do portugués común), e as de *servo*, *passo*, *coser*, son apicais [-distribuídas] (como as do galego común ou o castelán). Como no *toda*, estas variedades dispoñen tamén de sibilantes non anteriores [ʃ], p.e. en *caixa*, pero aí xa non se utiliza o trazo [distribuído] de modo distintivo.

(25)

	[ʃ] [koːʃ] 'diñeiro'	[ʂ] [poːʂ] 'leite'	[f] [poːf] 'lingua'	[ʃ] [poːʃ] (nome de lugar)
[anterior]	+	+	-	-
[distribuído]	+	-	+	-

A pesar dos exemplos vistos –e doutros moitos que se poderían citar– a maioría das linguas do mundo non utiliza o trazo [distribuído] para diferenciar consoantes e, cando moito, úsano de modo redundante. Por exemplo, en moitas linguas as consoantes palatais [–anterior] son consistentemente laminais, ou sexa [+distribuído]. Se este tipo de información debe estar presente nas representacións fonolóxicas ou é produto da actualización fonética, é materia de discusión. O que parece fóra de dúbida é que as típicas consoantes coronais anteriores, representadas polos símbolos comúns [t, d, n, s, z, l, r], non son de modo consistente nin laminais nin apicais, como non son tampouco nin *alveolares* nin *dentais*. Aínda que moitos manuais de fonética digan que [t, d, n, l] son laminais dentais en francés, e apicais alveolares en inglés, o certo é que en calquera desas linguas hai unha grande variación tanto da parte do articulador coronal que produce a constricción como do lugar onde se produce (Dart 1991, 1998).

O uso do trazo [anterior] é relativamente máis común, pois son moitas as linguas con consoantes palatais ademais das coronais típicas. En 21 e 22 poden verse algúns exemplos de linguas con obstruentes palatoalveolares [tʃ ʃ], palatais [c] e retroflexas [ɭ], e en 26 móstrase o inventario completo das consoantes do portugués, onde se aprecia a importancia relativa dos segmentos coronais e a produtividade do trazo [anterior]. Téñase en conta, no entanto, que en portugués, como noutras linguas, as consoantes palatais probablemente son segmentos complexos en que intervén o articulador dorsal, e non simples coronais [–anterior].

(26)

	labiais	coronais anteriores	palatais	dorsais
oclusivas	p b	t d		k ɡ
fricativas	f v	s z	ʃ ʒ	
nasais	m	n	ɲ	
laterais		l	ʎ	
róticas		r ɾ		

De feito, en diversas linguas, entre as cales son ben coñecidas o chinés mandarín, o húngaro e algunhas eslavas como polaco, serbocroata, checo, etc., contrastan obstruentes palatais de dous tipos, unhas pos-alveolares e outras palatais plenas. Sendo os dous tipos inequivocamente coronais, parece que a diferenza pode consistir en que as palatais típicas son segmentos complexos, acompañados de elevación e avance do dorso da lingua, en canto que as pos-alveolares son coronais simples ou, en todo caso, carecen desa frontalización dorsal (Keating 1991). No cadro 27 móstranse partes signifi-

cativas dos inventarios dalgunhas desas linguas, con exemplos. Os símbolos [c ʃ] representan plosivas típicas e [tʃ dz] africadas con distensión estridente. (As palabras serbocroatas están en ortografía croata, e as chinesas no sistema oficial pinyin; nos dous casos non se representan os tons nas transcricións fonéticas.)

(27)

	pos-alveolares			palatais			
húngaro (oclusivas)	tʃ	dʒ	csak 'só'	[tʃak]	c ʃ	tyúk 'galiña'	[cu:k]
serbocroata (oclusivas)	tʃ	dʒ	čëp 'cortiza'	[tʃep]	tc dz	léca 'lentellas'	[le:tca]
polaco (fricativas)	ʃ	ʒ	kasza (cereais)	[kaʃa]	c z	kasia (nome)	[kaca]
chinés (fricativas)	ʃ		sha 'area'	[ʃa]	c	xia 'cego'	[ca]

Á parte de [anterior] e [distribuído], hai outro trazo utilizado para diferenciar consoantes coronais en linguas como castelán, inglés, árabe ou grego, contrapondo fricativas sibilantes [s, z, ʃ, ʒ] a fricativas non sibilantes [θ, ð]. Trátase do trazo [estridente], que caracteriza con valor positivo os sons producidos con máxima turbulencia da corrente de aire (acusticamente, ruído intenso de alta frecuencia); os sons [-estridente] prodúcense con turbulencias mínimas. Como se deduce da súa descrición, este trazo só funciona con fricativas e, en moita menor medida, con oclusivas africadas. O valor non marcado deste trazo, universalmente, é [+estridente] pois as fricativas coronais da maioría das linguas do mundo son por defecto estridentes. Poucas son as linguas con fricativas [-estridente] e todas elas teñen tamén fricativas [+estridente]. En 28 móstrase o uso deste trazo xunto con [anterior] para caracterizar as fricativas coronais do inglés. O mesmo valería para o galego común, en exemplos como *cesta* [θ], *sesta* [s] e *xesta* [ʃ].

(28)

	[θ] <i>thought</i> 'pensamento'	[s] <i>sort</i> 'clase'	[ʃ] <i>short</i> 'curto'
[anterior]	+	+	-
[estridente]	-	+	+

Algúns autores utilizan este trazo para diferenciar tamén as fricativas labiodentais [f v] ([+estridente]) das bilabiais [ɸ β] ([–estridente]), que contrastan en ewe e algunhas linguas próximas de Ghana (Ladefoged & Maddieson 1996). Con todo, non se coñece ningún proceso fonolóxico en que as labiodentais e as sibilantes sexan tratadas como un grupo unitario, con exclusión das restantes fricativas, en ningunha lingua. Isto suxire que o trazo que actúa nas fricativas labiais é diferente do das coronais. Aínda así, como a asimilación de lugar non comporta necesariamente a asimilación de [estridente], non está claro que este trazo deba ser considerado dependente de [coronal].

2.6. O nodo da cavidade oral

O nodo de lugar non se subordina directamente ao nodo raíz, senón que, dependendo dos modelos, polo medio hai algún outro nodo. No modelo de Clements (Clements & Hume 1995), concretamente, propónse un nodo de cavidade bucal ou oral, do cal dependen o nodo de lugar e o trazo [continuo]. O trazo [continuo] está intimamente relacionado cos articuladores da cavidade bucal, pois son [–continuo] os sons producidos con interrupción total da saída do aire a través desta cavidade, e son [+continuo] os sons producidos sen esa interrupción. En consecuencia, os sons carentes dun articulador bucal serán todos [+continuo] por defecto. Algúns procesos fonolóxicos que afectan simultaneamente os trazos de lugar e [continuo] sustentan esta íntima relación e a existencia deste nodo (29).

(29)

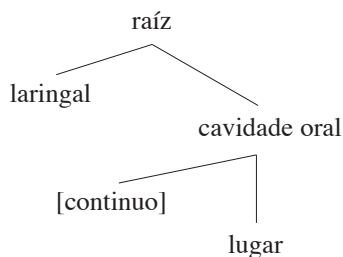

Como xa se explicou atrás (ver 15, 16) teñen valor [–continuo] todas as consoantes oclusivas, orais e nasais. A chamada oclusiva glotal [ʔ], que se produce cun fechamento completo da glote, p.e. en árabe [ʔabadan] ‘nunca’, así como algunhas realizacións asistemáticas da farinjal [ʕ], p.e. en árabe [ʕajn] ‘ollo’, producidas cun fechamento epiglotal na farinxe, non poden ser consideradas auténticas oclusivas porque carecen de constriccións bucais e, en consecuencia, son glides. Só os segmentos [+consoante] poden ser [–continuo].

2.7. Os trazos faringais ou guturais

O estudio das linguas semíticas, particularmente ricas en sons articulados fóra da cavidade bucal, demostrou que glotais, faringais e uvulares forman unha clase natural que se comporta unitariamente en moitos procesos fonolóxicos e, en consecuencia, debe ser caracterizada por algún trazo común. K. Hayward e R. Hayward (1989) propuxeron un trazo [gutural] e John McCarthy (1989, 1994) un trazo [faringal]. Resulta difícil precisar o contido concreto deste trazo, unha vez que os sons afectados están producidos por tres articuladores diferentes, ao longo de toda a cavidade farínxea: a glote en [h ʔ], a raíz da lingua en [ħ ʕ] e o dorso (mais a raíz) da lingua en [χ ʁ q]. E igualmente difícil resulta situalo na hierarquía de trazos en relación cos nodos laringal e de lugar. A proposta de John McCarthy (1994), esquematizada en 30a, consiste en subordinar [faringal] ao nodo de lugar, nunha liña propia, independente do nodo oral, que é onde se sitúan os tres trazos de lugar típicos, [labial], [coronal] e [dorsal]. Unha alternativa radicalmente diferente é a de Morris Halle (1992), quen sitúa o carácter común aos segmentos guturais no nodo laringal. Dependendo deste establece dous nodos novos, correspondentes a cada un dos articuladores que funcionan na cavidade farínxea, glote e raíz da lingua, aos cales se subordinan os trazos producidos por eles (30b).

(30)

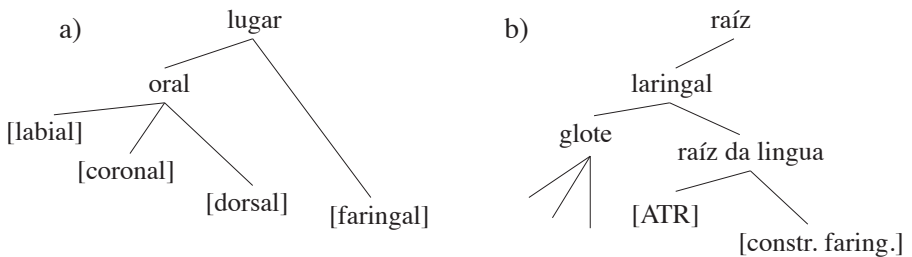

O trazo [ATR] (do inglés *advanced tongue root*) ou [raíz da lingua avanzada] caracteriza os sons producidos cun aumento de volume na cavidade farínxea mediante o deslocamento horizontal da raíz da lingua. Moitas linguas da África occidental utilizan este trazo de modo contrastivo nos seus sistemas vocálicos. O trazo [constricción faringal], como indica o seu nome, serve para caracterizar os sons producidos coa farinxe estreitada pola retracción da raíz da lingua. Segundo Morris Halle, encóntranse neste caso non só as típicas faringais, senón tamén as uvulares. A oclusiva uvular [q] é unha consoante que utiliza como articulador principal o dorso da lingua, pero as continuas [χ ʁ] son glides nas linguas semíticas, debido a que o seu articulador principal é a

raíz da lingua. Isto non impide que noutras linguas haxa continuas uvulares, representadas polos mesmos símbolos fonéticos, que sexan auténticas obstruentes. As *uvulares* son un grupo ambiguo, a cabalo entre os articuladores dorsal e radical, do mesmo modo que as *palatais* son un grupo a cabalo dos articuladores coronal e dorsal. En 31 móstrase a posible especificación dos glides do árabe. Para comparar danse tamén as dúas oclusivas dorsais. Onde hai varios trazos, o primeiro é sempre o producido polo articulador principal.

(31)

[dorsal]	k	[kalb] ‘can’
[dorsal], [cons. faring.]	q	[qalb] ‘corazón’
[cons. faring.], [dorsal]	χ	[χabar] ‘noticia’
[cons. faring.], [dorsal], [+voz]	κ	[κarb] ‘occidente’
[cons. faring.]	ħ	[ħarb] ‘guerra’
[cons. faring.], [+voz]	ʕ	[ʕardʕ] ‘mostra’
[expans. glotal]	h	[hal] ‘acaso’
[constr. glotal]	ʔ	[ʔardʕ] ‘terra’

2.8. Os trazos vocálicos

Para alén do problema que supón a adecuada representación dos glides guturais, que está por resolver, as vocais e glides bucais (tamén coñecidos por *semivocais*) son obxecto de permanente debate en relación cos trazos que son precisos para as representar así como na organización que deben ter tales trazos. Aquí adoptamos as liñas básicas do modelo de Clements para a hierarquía dos trazos (Clements 1991, Clements & Hume 1995) debido ás súas innegables vantaxes respecto aos anteriores, pero utilizando os trazos habituais, que continúan a ser os preferidos e de uso xeral, mesmo entre os autores que adheriron a ese modelo (p.e. Hulst & Weijer 1995, Rubach 1995).

O nodo de lugar descrito atrás pode ser considerado suficiente para as consoantes. Abreviadamente podemos denominalo lugar-C e, como vemos en 32a, os trazos dos articuladores bucais dependen directamente del. Nas vocais e semivocais é preciso considerar un novo nodo, vocálico, dependente de lugar-C, que se subdivide en dous nodos diferentes, o de lugar propiamente dito (lugar-V) e o de altura ou abertura (32b). Isto fundaméntase no feito de que na caracterización das vocais non interveñen os trazos que definen os tipos de constriccións das consoantes (oclusivas, fricativas, etc.) e, polo contrario, ten un papel destacado a caixa de resonancia que supoñen as cavidades definidas polo corpo da lingua (e os labios). A diferente organización dos trazos en vocais e consoantes dará conta das disimetrías nos seus comportamentos e nas súas interaccións.

(32)

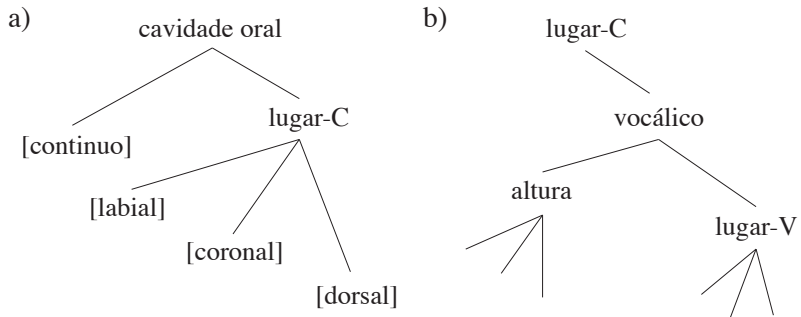

Todas as vogais teñen como articulador principal o dorso da lingua; ademais poden intervir os labios e, en medida moito máis limitada, a raíz da lingua ou a punta da lingua. Con todo, os trazos utilizados poden variar moito dunhas linguas para outras. Os sistemas vocálicos máis simples son os de linguas que só utilizan trazos de altura ou abertura, pero non trazos de lugar. O trazo de altura primario, utilizado por todas as linguas, é [baixo]. Son baixas, [+baixo], as vogais producidas cun descenso do dorso da lingua a partir da posición neutral (ver 11 e 14); as vogais producidas sen ese descenso dorsal son [-baixo]. A lingua australiana arernte ou a caucasiana ubykh teñen sistemas vocálicos como o de 33a (Ladefoged & Maddieson 1996), que presumiblemente só utilizan este trazo. Pero case todas as linguas teñen polo menos outro trazo de altura: [alto]. Son altas, [+alto], as vogais que se producen cunha elevación activa do dorso da lingua a partir da posición neutral; as vogais que carecen dese ascenso son [-alto]. A lingua das illas Marshall e o kabardiano, falado no Cáucaso, son exemplos de linguas co sistema representado en 33c, que só utiliza os trazos [alto] e [baixo]. As vogais definidas só polos valores negativos destes trazos son coñecidas como vogais medias. A maioría das linguas do mundo, con todo, utilizan tamén trazos de lugar combinados con algúns graos de altura, ou con todos eles. Un dos sistemas máis simples dos que combinan trazos de altura e de lugar é o triangular de 33b, correspondente ao árabe ou ao aleutiano, entre outras linguas. Hai dúas vogais altas que contrastan polos trazos de lugar, [frontal] e [recuado], e unha vocal baixa que carece de especificación e, por tanto, se realiza como central. O trazo privativo [frontal] caracteriza as vogais que se producen co dorso da lingua situado na parte anterior da cavidade bucal. O trazo privativo [recuado] caracteriza as vogais que se producen co dorso da lingua situado na parte posterior da cavidade bucal. As vogais producidas de modo que o dorso da lingua nin recúa nin avanza, carecen de especificación nestes tra-

zos. Utilizando os mesmos trazos, pero combinados en tres graos de altura, temos o tipo de sistema vocálico máis difundido entre as linguas do mundo (Maddieson 1991), correspondente ao hawaiano, o xaponés, o español, etcétera (33d). Outra posibilidade é un sistema cuadrangular como o do iraní (33e), en que os trazos de lugar se aplican exhaustivamente en todos os graos de altura e en consecuencia non hai vocais centrais.

(33)

		frontal		recuado	
a)	-baixo				
	+baixo	ə			
b)	+alto		i		u
	+baixo			a	
c)	+alto		i		u
	-bax., -alt.		ə		
	+baixo			a	
d)	+alto		i		u
	-bax., -alt.		e		o
	+baixo			a	
		frontal		recuado	
e)	+alto	i		u	
	-bax., -alt.	e		o	
	+baixo	æ		ɑ	

Sobre estes esquemas básicos é posible construír un grande número de sistemas vocálicos diferentes, con variacións na combinación dos trazos e con diversas asimetrías. Con todo, moitas linguas –entre as cales se contan boa parte das románicas, xermánicas e indo-arias– organizan as súas vocais en sistemas que presentan superficialmente catro e ata cinco graos de altura. Por exemplo, o hindí, unha lingua moi difundida pola India e o Paquistán, ten o inventario reproducido en 34, con alturas adicionais nas vocais medias e nas altas. Para dar conta deste tipo de sistemas téñense proposto novos trazos, con diversa fortuna. Nos últimos anos foi habitual o uso do trazo [raíz da lingua avanzada] ([ATR]), que en efecto é utilizado por algunhas linguas africanas para contrastar grupos de vocais superficialmente semellantes ás aquí consideradas. A pesar das aparencias, no entanto, existen diferencias fonéticas consistentes entre unhas e outras (Ladefoged & Maddieson 1996), e hai probas bastantes de que o trazo en cuestión se comporta como un trazo de altura, dependente do mesmo nodo que [baixo] e [alto], cousa que resulta difícil de admitir para un trazo faringal como [ATR], polo menos tal como comprendemos hoxe a xeometría dos trazos (ver Clements & Hume 1995 para referencias).

Á falta dunha solución máis satisfactoria, aquí mantemos de modo provisorio a etiqueta de “[tenso]”, que goza de longa tradición, se ben non lle atribuímos o contido clásico (Chomsky & Halle 1968), senón que o interpretamos como un trazo subordinado ao nodo de altura, que permite contrastes dentro de cada un dos rexistros definidos por [baixo] e [alto]. O seu efecto é equivalente ao das categorías tradicionais “fechado/aberto” na lingüística románica.

(34)

	frontal		recuado	
+alto	{	i	u	+tenso
		ɪ	ʊ	-tenso
-alto, -baixo	{	e	ə	o +tenso
		ɛ	ɔ	-tenso
+baixo		æ	ɑ	

As linguas que utilizan o trazo [tenso] fano normalmente nas vocais medias e altas, ou só nas medias, ou, máis raramente, só nas altas. O uso nas vocais baixas é problemático, pois onde en teoría se fai, está acompañado de variacións substanciais noutros parámetros diferentes da altura. Así, por exemplo, Kenneth Stevens (1998) considera [æ ɑ] vocais tensas e [a] a correspondente non tensa, pero está claro que a diferenza principal entre estas vocais é o lugar de articulación: [æ] é frontal, [a] é central, e [ɑ] é recuada. Outras veces [ə] ou [ɐ] son consideradas vocais centrais tensas, correspondentes da non tensa [a]. O certo é que non sempre é fácil identificar os trazos constitutivos dunha determinada vocal a partir da súa realización fonética. (Para outras consideracións sobre o rendemento do trazo [tenso], ou equivalente, véxase Kiparsky 1974, Calabrese 1988, Odden 1991.)

Ademais dos trazos executados polo articulador dorsal, a maioría das linguas con trazos de lugar utilizan tamén o trazo labial [arredondado]. Trátase dun trazo privativo que, como se pode deducir facilmente, caracteriza coa súa presenza as vocais producidas con arredondamento dos labios. Por regra xeral, non é utilizado con carácter distintivo senón que aparece como trazo redundante, previsible, nas vocais recuadas non baixas [u, ʊ, o, ɔ], do mesmo modo que en 33bde e 34. A pesar de ser redundante, o trazo [arredondado] funciona na fonoloxía de moitas linguas, se ben é probable que noutras non estea nin sequera presente e que o arredondamento das súas vocais recuadas sexa un fenómeno de actualización fonética dirixido a reforzar as diferenzas auditivas coas demais vocais. Con todo, algunhas linguas si utilizan este trazo de modo distintivo, tendo vocais que contrastan só pola presenza do arredondamento labial.

(35)

a) frontal			b) frontal		
frontal	recuado	recuado	frontal	recuado	recuado
	arredo.	arredo.			arredo.
i	y	u	i	u	u
ɪ	ʏ	(ʊ)	e	ɣ	o
e	ø	o	ɛ	ʌ	ɔ
ɛ	œ	ɔ	æ	ɑ	
c)			d)		
	recuado		frontal	recuado	recuado
					arredo.
	a	ɑ	æ	ɑ	ɒ

En 35a temos o inventario de vocais non baixas dalgunhas linguas xermánicas como neerlandés ou alemán ([ʊ] está no alemán pero non no neerlandés). Ademais dunha serie de vocais recuadas arredondadas e dunha serie de vocais frontais sen arredondamento labial, teñen unha terceira serie formada por vocais frontais arredondadas. Nestas linguas as vocais baixas non se integran en ningunha das series. En neerlandés, por exemplo, hai dúas vocais baixas (35c) que, polo que se refire aos trazos de lugar, parecen contrastar tan só polo uso (presencia vs. ausencia) do trazo [recuado]. En todo caso, ningunha das dúas é frontal e, ao mesmo tempo, ningunha das dúas é arredondada. En 35b móstrase o inventario vocálico do vietnamita (Ladefoged & Maddieson 1996). Neste caso temos tamén tres series, pero a serie mixta en vez de ser de vocais frontais arredondadas é de vocais recuadas sen arredondamento. As vocais baixas manifestan de novo o seu carácter peculiar, pois tampouco aquí participan da oposición establecida co trazo [arredondado]. Un último exemplo para ilustrar o uso deste trazo é o inglés, lingua que en xeral non fai uso distintivo del pero que en variedades como a norma do sur da Inglaterra o utiliza, curiosamente, nas vocais baixas (35d), p.e. [kɑf] *calf* ‘xovenca’, [kɒf] *cough* ‘tose’.

2.9. Articulacións secundarias

Unha das vantaxes principais dun modelo que recoñeza a existencia de lugar-C e lugar-V como nodos diferenciados, é a posibilidade de predicir –como de feito acontece– o comportamento diferente de vocais e consoantes nos procesos de asimilación e disimilación de lugar. Entre segmentos adxacentes son posibles as influencias mutuas independentemente de que os segmentos implicados sexan vocais ou consoantes. Pero cando se trata de procesos á *distancia*, por regra xeral as vocais teñen a capacidade de se influír a

(37)

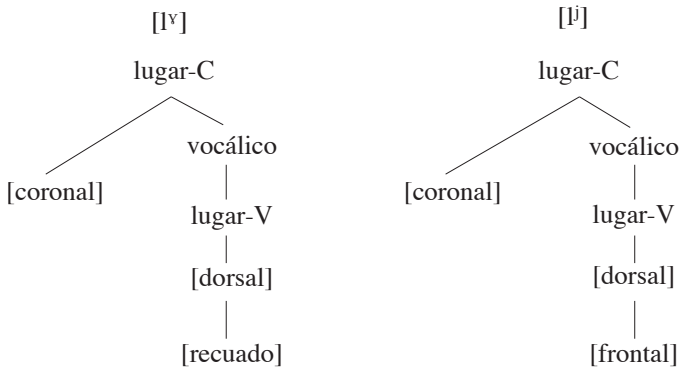

Esta organización dos trazos predí, correctamente, que as consoantes con articulacións secundarias si interferirán nos procesos de asimilación ou disimilación entre vocais.

2.10. Outros trazos

É preciso citar polo menos outros dous trazos que gozan de recoñecemento unánime, aínda que non haxa acordo sobre o lugar que deben ocupar na xeometría. Trátase dos trazos [nasal] e [lateral], que xa foron citados antes. O articulador velar, a parte mol do ceo da boca, pode elevarse ou abaixarse para impedir ou permitir respectivamente a saída do aire a través da cavidade nasal. Durante a respiración normal, sen falar, o veo está baixado, pero durante a fala a posición habitual é levantado, para que o aire saia pola boca. Só durante a produción de determinados sons o veo descende para permitir a intervención da cavidade nasal; eses sons están caracterizados co trazo [nasal]. Case todas as linguas teñen polo menos algunha consoante (oclusiva) nasal, como [m, n, ɲ, ŋ...] e a maioría teñen máis de unha. Nalgúns casos pode haber tamén contornos nasais, isto é, consoantes prenasais ou posnasais (17). Non son poucas as linguas que teñen vocais nasais. En guaraní, por exemplo, todas as vocais subxacentes en sílaba acentuada poden ser distintivamente nasais, logo [a, e, o, i, u, ɨ] vs. [ã, ê, õ, ɣ, ù, ɨ̃], pero as consoantes que se manifestan superficialmente como nasais parece que sempre o son por efecto de diversas regras de nasalización e que ningunha consoante subxacente é nasal (Trigo 1993). Por exemplo, [ãɲã] ‘demo’ e [ãmã] ‘chuvia’ –ambas con acento na segunda sílaba– son derivadas de /ajã/ e /aBã/ por medio dunha regra de nasalización regresiva. O portugués, polo contrario, é unha lingua con vocais nasais derivadas. Así, por

exemplo, as formas ortográficas *cães*, *razões* ou *irmã* representan estadios fonolóxicos intermedios entre as formas subxacentes, con /n/ e sen vocais nasais, e as formas fonéticas, tamén sen vocais nasais. En 38 móstrase o esencial dese proceso no adxectivo *sã* (Trigo 1993). A raíz /san/ da forma subxacente maniféstase en derivados como *sanar*, *sanear*, que non perden a consoante nasal. A diferenza esencial entre o estadio representado na ortografía, *sã*, e a forma fonética sistemática [san], é que aquela constitúe unha sílaba libre, acabada en vocal, en canto que esta consta realmente dun segmento non vocálico na marxe final da sílaba.

(38)

/san+a/

sãna	Nasalización regresiva
sãa	Elisión de [n] intervocálico
sã	Fusión das vocais iguais
sãN	Excrecencia de glide nasal
san	Desnasalización

O trazo [lateral] é tamén privativo, e caracteriza coa súa presenza os sons que se producen cunha contracción da lingua en sentido lateral, de modo que o aire poida fluír por un ou os dous lados, como nas consoantes de *ela* [l] e portugués *alho* [ʎ]. Este trazo acostuma estar presente en consoantes soantes como as citadas, pero diversas linguas utilizan tamén fricativas laterais (sexan subxacentes ou derivadas). Galés, zulú ou navaho, por exemplo, teñen unha fricativa lateral sen voz [ɬ], e o zulú ten ademais unha fricativa voceada [ɮ]. En 39 poden verse exemplos de palabras coas tres laterais coronais do zulú, as dúas fricativas e unha aproximante, segundo Ladefoged e Maddieson (1996). (Nas transcricións non se representan os tons.)

(39)

lala	‘deitarse’
ɮala	‘xogar’
ɬala	‘cortar’

Por outra parte, o trazo [lateral] pode estar asociado á distensión dunha oclusiva, dando lugar a unha africada con distensión lateral. Tanto o zulú como o navaho teñen africadas deste tipo. O navaho, en concreto, ten catro tipos de oclusivas coronais (McDonough & Ladefoged 1993): con distensión aproximante [t], con distensión fricativa anterior [ts], con distensión fricativa non anterior [tʃ], e con distensión fricativa lateral [tɬ]. Cada un deles pode combinarse, ou non, cos trazos laringais que producen a aspiración e a glotalización, de modo que o inventario total de oclusivas coronais ascende a doce (40).

(40)

<i>distensión</i>		[expans. glotal]	[constric. glotal]
aproximante	t	t ^h	tʰ
fricativa [+anterior]	ts	ts ^h	tsʰ
fricativa [-anterior]	tʃ	tʃ ^h	tʃʰ
fricativa [lateral]	tl	tl ^h	tlʰ

O comportamento fonolóxico de [nasal] e [lateral] aconsella, no estado actual dos nosos coñecementos, situalos como dependentes do nodo raíz; non no propio nodo, como os trazos [consoante], [soante] (e [aproximante]), senón subordinados a el, cada un en súa liña independente.

Alén dos trazos vistos, que supoñen o corpo máis difundido na práctica fonolóxica actual, hai que admitir que en diversas linguas do mundo aparecen segmentos que precisan o recoñecemento doutros trazos para a súa correcta caracterización. Un exemplo próximo é o das líquidas non laterais (róticas) nas linguas románicas da península ibérica. A distribución complementaria da vibrante [r] e a batida [ɾ], que entre as dúas cobren os mesmos contextos da lateral [l] e só poden contrastar en posición intervocálica, é un argumento poderoso para sustentar que son realización dun único segmento subxacente /r/ (Harris 1969), tal como se ilustra en 41. (Os exemplos son galegos ou portugueses pero con leves variacións son aplicables a outras linguas peninsulares. O \$ representa un corte de sílaba.) O contraste entre *vara* e *barra*, por tanto, estará non entre dúas consoantes subxacentes diferentes, senón entre unha consoante simple e a mesma consoante xeminada (ver adiante *Cantidade silábica e duración*).

(41)

	/l/	[r]	[ɾ]	/r/
a) inicial	lado	rato		/r/ato
b) \$C — V	atlas		atrás	at/r/ás
c) C\$ — V	borla	melro		mel/r/o
d) V — V	vala	barra	vara	ba/rr/a vs. va/r/a
e) V — C	malta		marta	ma/r/ta
f) final	mal		mar	ma/r/

Mesmo que esta interpretación sexa válida para as representacións subxacentes, hai indicios de que nun determinado momento a diferenza deixa de ser de cantidade e debe estar codificada en termos cualitativos. As variedades de portugués que teñen rótica uvular [R] en vez de [r], mudan o lugar

de articulación de coronal para dorsal en palabras como *rato*, *melro*, *barra*, pero nunca en palabras como *atrás*, *vara*, *marta* ou *mar*. Como *rato* e *melro* teñen un /r/ simple subxacente, tal como *atrás* ou *vara*, parece que a regra que substitúe [coronal] por [dorsal] ten que identificar o obxecto da súa aplicación por algunha información fonolóxica diferente da cantidade. En consecuencia, [r] e [r̄] son utilizadas como entidades diferentes na fonoloxía do portugués e ten que haber algún trazo que permita discriminalas. Se ese trazo pode ser [vibrante] ou algún outro, é algo que non está claro aínda.

A teoría dos trazos distintivos, e dentro dela a organización ou xeometría dos trazos, permite caracterizar de modo simple os grupos de sons que serán identificados como clases naturais na fonoloxía das linguas. Unhas determinadas combinacións de valores nos trazos de raíz dan conta das clases maiores de sons, obstruentes, soantes, vocais... A presenza dun determinado trazo serve do mesmo modo para identificar os sons coronais, os labiais, os laterais, os nasais, os aspirados, etc. Noutros casos a característica común consiste na presenza dun determinado nodo, como o da cavidade oral ou o vocálico. O conxunto de sons que teñen en común un trazo ou un conxunto de trazos organizados nun mesmo nodo constitúen unha clase natural. Os procesos fonolóxicos máis habituais nas linguas son aqueles que supoñen, dun modo ou doutro, a intervención dalgunha clase natural de sons, tal como os segmentos [nasal] e os [frontal], por exemplo, desencadean a actuación das regras de fechamento (5) e disimilación (7) en portugués.

Elementos prosódicos

O calificativo *prosódico* atribúese tradicionalmente a unha serie de entidades fonéticas ou fonolóxicas que se consideran diferentes dos trazos segmentais porque os seus efectos non se limitan á caracterización interna dunha vocal ou consoante, senón que se estenden sobre grupos de segmentos, ou mesmo toman en consideración unidades superiores como a palabra, a frase, etc. De aí o termo *suprasegmentais* con que tamén son coñecidas. Limitarémonos aquí ás entidades principais, que gozan de recoñecemento xeral, tales como a sílaba, a cantidade, o acento, os tons e a entoación, pero hai que ter en conta que as diversas teorías métricas e prosódicas, en pleno desenvolvemento na actualidade, utilizan tamén outro tipo de entidades –por exemplo, a mora, o pé– que posiblemente se cheguen a consolidar e xeneralizar nun futuro próximo.

Por outra parte, coincidindo coas ideas da escola firthiana (Firth 1948), a teoría autosegmental aplicada á organización dos trazos distintivos (McCarthy 1979, Clements 1985, Sagey 1986) ten mostrado de modo inequívoco que calquera trazo, ou grupo de trazos organizado nun nodo, pode estar asociado a máis dun nodo raíz, pasando entón por riba dos límites do segmento. Así, en moitas linguas, tales como inglés, castelán, malaiala, etc., as secuencias NC de consoantes oclusivas nasais e orais comparten o nodo de cavidade oral cos correspondentes trazos de lugar e [continuo], como se ilustra en 42 co grupo [mp], p.e., en castelán *campo*. En consecuencia, o ámbito de acción *suprasegmental* non é unha boa característica para identificar as entidades prosódicas. Como veremos, trátase de elementos de naturezas moi diferentes entre si, que deben ser considerados en planos de organización tamén diferentes.

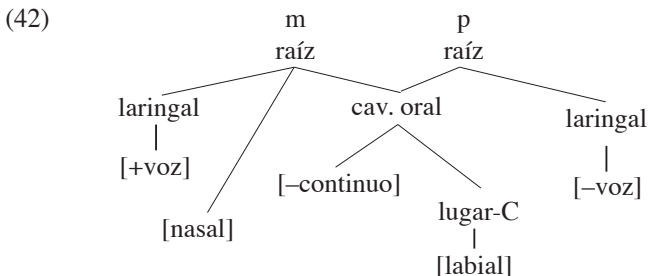

3.1. Síllaba

A pesar do que estamos habituadas a pensar as persoas que nos educamos en sistemas de escrita alfabética –aqueles en que cada símbolo pretende representar un segmento diferente– a análise dos enunciados, das palabras, en secuencias de vocais e consoantes non é, nin moito menos, algo simple e natural. A historia da escrita móstranos que houbo moitas culturas diferentes en que se produciu a creación de sistemas silábicos, isto é, sistemas en que cada símbolo gráfico representa unha síllaba diferente. Pero a creación de sistemas alfabéticos deuse unha soa vez na historia da humanidade, na cultura helénica de hai 4.000 anos, e desa única experiencia proceden todos os sistemas alfabéticos coñecidos. Parecería, entón, que a síllaba fose un concepto fonolóxico máis fácil de adquirir ou identificar que o segmento. Os estudos de psicoloxía lingüística, con todo, son contradictorios neste sentido, e hai tanto partidarios da síllaba como do segmento á hora de identificar a unidade básica de procesamento da fala (Cutler 1992).

O que acontece coa síllaba, igual que con outras unidades de organización suprasegmental, é que carece de correlatos fonéticos. Ao contrario dos segmentos e dos trazos, que poden ser identificados e definidos de acordo con características articulatorias ou acústicas accesibles por medios experimentais, a síllaba é unha entidade abstracta, sen ningunha correspondencia directa con parámetros sonoros que nos permitan identificala e separala doutras síllabas. Isto significa que unha mesma secuencia segmental poderá ser silabada –dividida en síllabas– de maneira diferente por persoas que falen linguas diferentes, ou mesmo por falantes diferentes dunha mesma lingua.

De modo tradicional recoñécese que a síllaba consta de varias partes. Normalmente hai un *núcleo*, ocupado tipicamente por unha vocal, e unhas posicións periféricas, onde se sitúan o resto dos elementos. Os elementos marxinais anteriores ao núcleo constitúen o *ataque*, e os posteriores a *coda*. Pero ataque e coda non están situados ao mesmo nivel en relación co núcleo, senón que entre o núcleo e a coda hai moita máis afinidade, de modo que se admite que os dous forman un nivel intermedio que denominamos *rima*. A figura 43a representa esquematicamente esas estruturas.

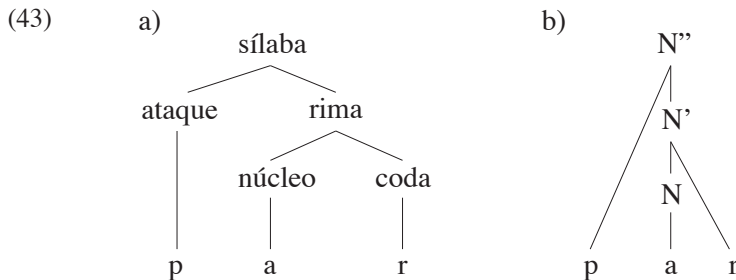

Dos elementos internos á estrutura silábica só o núcleo é obrigatorio. Se representamos por V unha vocal calquera, e por C un segmento marxinal (non necesariamente [+consoante], pois pode ser un glide), comprobamos que os tipos básicos de sílabas, presentes na maioría das linguas do mundo, son V, CV, VC e CVC, en que pode faltar o ataque, a coda, ou ambos, pero o núcleo (V) está sempre presente. Por outra parte, o núcleo é o elemento portador de elementos prosódicos tales como o acento ou os tons, de modo que se o núcleo desaparece eses elementos teñen que deslocarse para outra sílaba. Por iso podemos considerar que a coda e o ataque son expansións sucesivas do núcleo (figura 43b), de modo semellante a como en sintaxe unha frase nominal, por exemplo, é constituída por un núcleo obrigatorio (un nome) e as súas expansións opcionais á esquerda ou á dereita (determinantes, complementos...).

A pesar da relativa diversidade de combinacións de segmentos vocálicos e consonánticos que poden ser admitidas como sílabas nas diferentes linguas do mundo, é posible identificar uns principios e regras básicos que guían a silabación universal (Kiparsky 1981, Steriade 1982, Levin 1985). Na maioría das linguas, os núcleos silábicos posibles coinciden co grupo de segmentos vocálicos; entón, podemos establecer unha primeira regra que destina unha vocal ao núcleo (S1). Unha segunda regra (S2) destina unha consoante prevocálica á posición de ataque. Estes dous principios están presentes en todas as gramáticas do mundo. Algunhas raras linguas, como o hawaiano, por exemplo, non teñen máis regras de silabación e, en consecuencia, os tipos de sílabas posibles para elas están limitados a V e CV. A maioría das linguas, polo contrario, posúen tamén sílabas de tipo VC e CVC, como resultado de incorporaren unha terceira regra (S3), que destina á posición de coda unha consoante posvocálica que non fose previamente asociada a outra posición. Estas tres regras adúrense e aplícanse na orde indicada. Como consecuencia diso, unha secuencia VCV será silabada [V.CV] (o punto indica a linde silábica). Unha silabación [VC.V] é inesperada e obedecerá a regras particulares dunha lingua concreta.

Un número de linguas relativamente importante, entre as cales está o somalí, por exemplo, non utiliza senón estas tres regras para a construción das súas sílabas. Nestas linguas non haberá secuencias CC no principio ou no final dunha palabra (#CC, CC#, onde # representa a linde de palabra), nin haberá secuencias CCC; e toda secuencia VCCV será obrigatoriamente silabada [VC.CV]. As estruturas silábicas máis complexas, que encontramos en galego, inglés, ou calquera outra lingua, son o resultado de incorporar segmentos adicionais ao ataque, á coda, ou a ambas as posicións. Un principio básico que guía a incorporación deses materiais adicionais á estrutura silábica é o Principio de Secuenciación de Sonoridade. A *sonoridade* é unha

propiedade auditiva dos sons –directamente relacionada coa intensidade acústica pero non equivalente a ela– que nos permite situalos nunha escala segundo sexan máis fortes ou fracos. Dado que a sonoridade dun son varía en función da súa duración, do acento e da altura musical (o ton), temos que manter constantes estas propiedades para podermos establecer unha escala coas sonoridades relativas dos diversos segmentos. Unha tal escala, como a representada en 44 (Ladefoged 1993) móstranos que as vocais son os segmentos máis sonoros, e dentro destes, as vocais baixas as máis e as altas as menos; a seguir veñen as consoantes soantes –líquidas e nasais, por esa orde– e por último as obstruentes. E aínda dentro destas é posible establecer unha gradación entre fricativas e oclusivas, e subseguintemente entre segmentos voceados e segmentos sen voz.

(44)

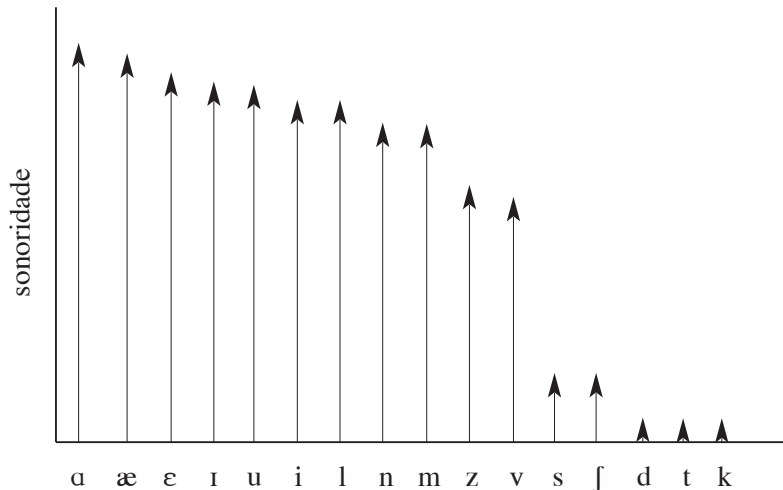

Para a construción das sílabas raramente se ten en conta a sonoridade absoluta dun segmento conforme a escala fonética, senón que en xeral acostuma funcionar unha agrupación dos sons en varias categorías discretas, tales como vocais, glides, líquidas, nasais e obstruentes, coincidentes coas clases maiores delimitadas polos trazos de raíz (ver 19). Tendo en conta estes grupos de sonoridade diferente, o Principio de Secuenciación de Sonoridade estipula que nunha sílaba a sonoridade debe aumentar do ataque para o núcleo e debe diminuír do núcleo para a coda. Segundo isto, podemos establecer dúas novas regras de silabación: (S4) Nunha secuencia $C_y C_z V$, C_y poderá facer parte do ataque con C_z se C_y é menos sonora que C_z ; (S5) Nunha secuencia

VC_wC_x , C_x poderá integrar a coda con C_w se C_x é menos sonora que C_w . Todas as sílabas construídas a partir das cinco regras vistas ata aquí constitúen o núcleo ou *cerne* das sílabas dunha lingua, e calquera estrutura silábica que vaia contra elas obedecerá á aplicación de regras particulares desa lingua.

Como un refinamento do Principio de Secuenciación de Sonoridade, George Clements (1990) propuxo o Principio de Dispersión de Sonoridade, segundo o cal son preferidos os ataques que maximizan o salto de sonoridade do núcleo e, polo contrario, son preferidas as codas que minimizan o salto de sonoridade a partir do núcleo. En aplicación dese principio, e utilizando as categorías ditas atrás (obstruentes, nasais, líquidas, glides, vocais), pode establecerse unha escala de preferencias en ataques e codas para as sílabas do cerne.

(45)

CV: OV > NV > LV > GV

VC: VG > VL > VN > VO

CCV: OLV > ONV; OGV > NLV; NGV > LGV

VCC: VGL > VLN; VGN > VGO; VNO > VLO

O ataque óptimo, segundo isto, é o formado por unha consoante obstruente (OV) ou, tendo máis de un elemento, por unha obstruente e unha líquida (OLV). A coda óptima, do mesmo modo, é a constituída por un glide (VG) ou por glide seguido de líquida (VGL).

Vexamos ata que punto se cumpren estes principios nunha lingua como o portugués. Canto aos ataques simples, dun único elemento, todas as consoantes portuguesas poden ocupar esa posición, coa única limitación de que as palatais [ɲ, ʎ] son evitadas no principio de palabra, e no interior precedidas doutras consoantes. Pero esta limitación nada ten que ver cos principios de sonoridade. Considerando as semivocais [j, w] ([i, u] non silábicos) como segmentos propios das marxes silábicas, e por tanto potenciais ataques (GV), vemos que o portugués tende a evitalos. Palabras como *iogurte*, *iate*, *whisky*, son empréstimos relativamente recentes, nos cales a pronuncia nunha sílaba GV [jɔ, ja, wi] alterna coa de dúas sílabas [V.V]: [iɔ, ia, ui]. En posición intervocálica (por exemplo *apoiar*, *raio*, *meia*), onde a semivocal é a única pronuncia posible, as secuencias VGV tenden a ser interpretadas polos falantes como [VG.V], tal como estipula a tradición ortográfica portuguesa. Esta silabación, así como a tendencia xeral a evitar as semivocais nos ataques, debemos considerala unha manifestación dos principios universais de silabación, pois GV é o tipo de ataque máis marcado, en canto que VG é o tipo de coda óptimo.

(46)

	p	t	k	b	d	g	f	v
r	prato	tropa	cravo	branco	droga	grosso	frio	palavra
l	pleito	atlas	classe	blusa	–	globo	flor	–

Os tipos de ataque complexo son extremadamente reducidos en portugués. O único tipo ben representado é OLV, e mesmo así con limitacións, pois as fricativas sibilantes non son admitidas entre as obstruentes, e entre as laterais só é posible [l]. E, como se pode ver en 46, as combinacións [dl] e [vl] tamén non son ataques lexítimos en portugués. Á parte deste grupo, tamén está presente OGV, pero dun modo moi restricto. As únicas secuencias que se poden considerar ataques consolidados son [kw] e [gw], en palabras como *quatro*, *frequente*, *aguardar*, *aguentar*, etc. Noutros moitos casos (*diante*, *anunciar*, *actuação*, *Suécia*, *ambiente*, *manual*, *ruído*...) alternan semivocais [j, w] con vocais plenas [i, u], e por tanto ataques complexos [dj, sj, tw, sw, bj, nw, rw] (OGV, NGV, LGV) con ataques simples [di, si, tu, su, bi, nu, ru] ([OV.V, NV.V, LV.V]).

Tamén nas codas se aprecia unha grande adecuación do portugués aos principios de silabación universais. Para as codas simples, son utilizadas a pleno rendemento as semivocais (VG: *lei*, *meu*, *vou*, *sai*, *mau*, *Rui*, *viu*, *céu*, *dói*, *foi*...), as dúas líquidas típicas (VL: *mar*, *ser*, *dor*, *vir*, *mal*, *mel*, *mil*, *sol*, *sul*...), e entre as nasais tan só un segmento sen especificación de lugar que debe ser considerado glide máis que consoante nasal (*fim*, *atum*, *som*, *rã*, *bem*...). As obstruentes, polo contario, son evitadas nesa posición. A única obstruente que aparece regularmente no vocabulario patrimonial é a sibilante [ʃ] (nalgúnhas variedades [s]), por exemplo *nós*, *três*, *luz*, *giz*, etc. O resto das obstruentes tenden a ser evitadas por dous medios: ou ben son eliminadas das representacións fonolóxicas, ou ben son deslocadas para a posición de ataque dunha nova sílaba que se crea a partir dunha vocal epentética. Do primeiro sistema son bos exemplos un grande número de palabras que en diversos momentos da historia perderon as consoantes da coda. En moitos casos (por exemplo *ditongo*, *dicionário*, *sétimo*, *satisfatório*, *praticar*, *estrutura*, *delito*, *isento*, etc.) a perda é evidente por contraste coas formas correspondentes doutras linguas próximas. Noutros moitos casos (por exemplo, *acção*, *directo*, *conjectura*, *óptica*, *ótimo*, *adoptar*, *aproximar*, *máximo*, *syntaxe*, etc.) a ortografía continúa a representar unhas consoantes que ninguén pronuncia desde hai tempo. O segundo sistema para evitar as obstruentes en coda silábica é ben patente en adaptacións de termos estranxeiros como *futebol*, *andebol*, *ráguebi*, *clube*, *iogurte*, *Afeganistão*, *Iraque*, *Telavive*, *Reique-*

*javiq*ue, *Zurique*, etc. (< football, handball, rugby, clube, yogurt, Afganistan, Iraq, Tel-Aviv, Reykjavik, Zürich) pero tamén se dá en palabras como *admitir*, *obséquio*, *ritmo*, *pacto*, etc., nas cales son posibles silabacións como [a.dV.mi.tir], [o.bV.zé.ki.o], [ri.tV.mo], [pa.kV.to] (onde V representa unha vocal epentética que acostuma ser realizada como [i] ou [ɪ] moi fraco, breve, e en xeral desvoceado).

O estatuto especial de [j] (derivado de /s z/ subxacentes) como única obstruente admitida na coda ten relación, con certeza, co papel que esta consoante desempeña como marca morfolóxica do número plural, en nomes, pronomes e adxectivos, e da segunda persoa do singular nas flexións verbais. De feito, deixando á parte algúns latinismos illados como *perspectiva* ou *solstício* (con codas VLS) as únicas codas complexas (con máis dun elemento) ocorren no final de palabra, e teñen como último elemento en moitos casos a sibilante. Temos que considerar dous casos ben diferentes. Por un lado, os abundantes ditongos —isto é, rimas VG— seguidos de sibilante, en palabras como *sais*, *paus*, *leis*, *meus*, *dois*, *azuis*, *anéis*, *róis*... Con excepción de *mais*, *dois* e *seis*, que son palabras indivisibles en componentes morfolóxicos menores, no resto a sibilante (ou o propio ditongo) é o resultado de agregar un sufixo a unha base que carecía de tal coda complexa: *sai* > *sais*, *rói* > *róis*, *flui* > *fluis*; *pau* > *paus*, *lei* > *leis*, *meu* > *meus*; *azul* > *azuis*, *anel* > *anéis*, *sal* > *sais*. Esta situación ten levado algúns autores a proporen que a sibilante sexa tratada como un elemento *extramétrico*; isto é, un elemento que non é contabilizado como un segmento normal á hora de aplicar as regras de construción silábica e que, por tanto, mostra uns comportamentos particulares. En inglés o [s], e noutras linguas outras sibilantes, demostran tamén tratamentos excepcionais na silabación.

Por outro lado temos os chamados ditongos nasais, que, se exceptuamos as codas en que interveñen sibilantes, resultan ser o único tipo de coda complexa en portugués. Os ditongos nasais, por súa vez, poden aparecer, ou non, seguidos de sibilante. As terminacións das palabras *mãe*, *cães*, *põe*, *razões*, *chão*, *mãos*, etc., (e *bem*, *margens*, nalgunhas variedades) poden ser consideradas como rimas VGN (con S como elemento opcional final). Tal estrutura é parte das rimas que constitúen as sílabas do cerne na fonoloxía universal, e como tal é común en moitas linguas (por exemplo, inglés *brown*, alemán *braun*). Con todo, esa consideración é enganosa, pois equipara na escala de sonoridade o glide nasal [N] coas auténticas consoantes nasais, que en portugués nunca ocupan a coda silábica. Por outra parte, levanta a incógnita de por que habendo VGN falta a rima VGL, co tipo de coda complexa considerado óptimo, unha vez que secuencias do tipo *sair* ou *paul* en portugués teñen que ser divididas obrigatoriamente en dúas sílabas: [sa.ir], [pa.ul]. Parece que estas dúas fallas conducen a unha mesma conclusión necesaria: a

rima VGN non existe en portugués (como tamén non existe VN) se por N representamos as consoantes nasais. Ademais, a categoría *glide* (G) non é suficiente para explicar os principios que rexen a construción das codas en portugués, pois as semivocais e o glide nasal mostran comportamentos diferenciados, e na escala de sonoridade todo leva a pensar que o glide nasal ocupa unha posición intermedia ás semivocais e ás líquidas: é menos sonoro que as semivocais porque non é unha vocal, pero é máis sonoro que as líquidas porque non é consoante. Sendo así, o tipo de coda complexa explotado polo portugués (semivocal + glide nasal) é, dentro das súas posibilidades fonolóxicas, o óptimo, pois a sonoridade é decrecente do núcleo para a coda (Principio de Secuenciación da Sonoridade) e ao mesmo tempo o desnivel producido en tal descenso é o mínimo posible (Principio de Dispersión da Sonoridade).

A pesar de estar perfectamente formado conforme os principios de silabación expostos, o tipo de coda dos ditongos nasais é característico da lingua portuguesa e establece unha diferenza estrutural clara en relación co galego, co castelán, e con outras linguas próximas. O castelán, por seu lado, utiliza habitualmente semivocais en núcleos complexos (por exemplo, *huevo*, *hielo*, *puerta*, *viernes*, *trueno*...). Outras linguas explotan con eficiencia outros recursos silábicos. En inglés, como noutras linguas xermánicas, son comúns as obstruentes en codas simples ou complexas (por exemplo, *five*, *bath*, *cash*, *cup*, *red*, *big*, *wolf*, *milk*, *mark*, *mend*, *mask*, *march*, etcétera). O alemán admite ataques de tipo ONV (por exemplo, *Knabe*, *Knie*...). Ademais, hai linguas en que se producen violacións dos principios de sonoridade, con adicións aparentemente caóticas de material en ataques ou codas. A miúdo tales violacións só se admiten nas marxes anterior ou posterior da palabra, pero non no interior. Un exemplo ben coñecido de lingua que chama a atención polas súas secuencias consonánticas é o polaco. Vallan de exemplo os ataques de *pstry*, *łnić*, *krtai*, ou as codas de *przestęstw* [-tempstf], *sióstr*. En moitas variedades de portugués europeo, incluída a de Lisboa, tamén son posibles secuencias extraordinarias en palabras como *celebrar*, *espremer*, *celestial*, *desprevenir*, *desprestigiar*, pronunciadas [slbrar], [sprmer], [slʃtjaʃ], [dʃprvnr], [dʃprʃtʃjar]. A diferenza existente entre o polaco e o portugués neste sentido é que os grupos consonánticos do polaco son obrigatorios sexa cal sexa o nivel de lingua e o rexistro utilizado, e por iso os falantes non dubidan en atribuílos a unha única sílaba, ao paso que os grupos portugueses son ocasionais ou opcionais —o falante pode repor en calquera momento as vocais desaparecidas superficialmente, e a silabación que efectúa compórtase de feito como se as vocais aí estivesen presentes.

Silabación e resilabación

A organización dos segmentos en sílabas é un proceso que pode actuar en diferentes dominios de formación da palabra, sensible por tanto á información morfolóxica, dando lugar por veces a alternancias aparentemente caprichosas.

(47)

damn	[dæm]	damnation	[dæmneɪn]
damns	[dæmz]	damnable	[dæmnəbl]
damned	[dæmd]		
damning	[dæmɪŋ]		

No cadro 47 temos algunhas formas relacionadas co verbo inglés *damn* (Kenstowicz 1994); na primeira columna aparecen flexións do verbo; na segunda columna, un nome e un adxectivo derivados daquel. Como se pode apreciar nas transcricións fonéticas ao lado, os derivados mostran o grupo [mn], pero nas flexións verbais falta sempre o [n]. O inglés é unha lingua que non admite grupos de nasais nin na coda nin no ataque da sílaba. Por iso, unha explicación clara para a pronuncia de *damn* é que na silabación o [n] non pode ser integrado na coda e por tanto é eliminado. Polo contrario, *damnation* e *damnable* conservan o [n] porque nestas formas pasa a ocupar o ataque da sílaba seguinte: [dam.na.tion], [dam.na.ble]. Estando [m] e [n] en dúas sílabas diferentes, xa non hai problema para a conservación do grupo. As formas *damns* e *damned* poderían ser explicadas do mesmo modo que *damn*; as consoantes [z] e [d] serían admitidas porque a rima VNO é unha estrutura permitida en inglés. Esquemáticamente, as cousas funcionarían como indica o cadro 48.

(48)

	damn	damns	damnation
silabación	{dam}n	{dam(n)s}	{dam}{na}{tion}
EMS	dam	dams	

(EMS: eliminación de material sobrante)

O problema para esta liña de razoamento está en *damning*: ¿Por que aí non aparece [n] sendo posible a silabación [dam.ning]? Se vemos a silabación como un proceso que actúa unha soa vez sobre a palabra fonolóxica xa formada, non poderemos comprender o que pasa. Temos que admitir que polo menos actúa en dous dominios diferentes: en primeiro lugar no tema e en segundo lugar na palabra. (Chamamos *tema* á palabra sen as desinencias

flexivas, ou sexa, radical e posibles sufixos derivativos; e chamamos *palabra* á palabra completa, cos seus sufixos flexivos.)

(49)

	damn	damning	damnation
dominio 1	[damn]	[damn]ing	[damn+ation]
silabación	[[{dam}n]	[[{dam}n]ing	[[{dam}{na}{tion}]
EMS	[[{dam}]	[[{dam}]ing	
dominio 2	dam	daming	damnation
silabación	{dam}	{da}{ming}	{dam}{na}{tion}

No cadro 49 representamos con parénteses rectas os límites do tema, que deixa fóra os sufixos flexivos (-ing), e que constitúe o ámbito da actuación dun primeiro ciclo de regras de silabación e eliminación de material sobrante. Nun segundo ciclo estas regras aplícanse de novo sobre todo o corpo da palabra, se ben neste caso xa non hai material sobrante que eliminar.

O desvoceamento das obstruentes en alemán (Rubach 1990) ofrece outro bo exemplo de actuación das regras de silabación en diferentes dominios de formación da palabra. A existencia dun proceso que desvocea as consoantes obstruentes en coda silábica é ben coñecida en alemán. No cadro 50a móstranse algúns exemplos. (O circuliño colocado na consoante indica que está desvoceada.)

(50)	a.	kindisch [d]	Kind [d]	
		Tage [g]	Tag [ḡ]	
		jagen [g]	Jagd [ḡd]	Jagden [ḡd]
	b.	glauben [b]	glaublich [b]	
		Nebel [b]	neblig [b]	
		Hände [d]	handlich [ḡ]	
		handeln [d]	Handlung [d]	

Nótese que en *Jagd* as dúas oclusivas finais son desvoceadas, en canto que en *Jagden* é só o [g], pois o [d] ocupa a posición de ataque da última sílaba: [jag.den]. Véxanse agora as formas de 50b. Na primeira columna todas as oclusivas son, consistentemente, voceadas. Na segunda columna, polo contrario, alternan oclusivas con voz e sen voz, aínda que o contexto aparente ser sempre o mesmo: [bIV] ou [dIV]. O desvoceamento en alemán é un proceso sensible tan só á información fonolóxica, logo debemos deducir que en *glaublich* e en *handlich* a oclusiva ocupa a coda, en canto que en *neblig* e en *Handlung* ocupa o ataque. ¿Como é posible iso? Novamente temos que admitir que as regras de silabación discriminan, polo menos, dous

dominios diferentes da formación da palabra. A evidencia consiste en que *glaublich* e *handlich* teñen unha linde morfolóxica (a división entre a raíz e o sufixo) entre a oclusiva e a líquida, no mesmo lugar onde se forza a división silábica: [glaub.lich], [hand.lich]. En *neblig* e en *Handlung*, onde o grupo forma parte dunha mesma sílaba, a linde morfolóxica vai entre a líquida e a vocal seguinte: [nebl+ig], [Handl+ung].

(51)	glauben	glaublich	neblig
dominio 1	[glaub]en	[glaub]lich	[nebl]ig
silabación	[[glaub]}en	[[glaub]}lich	[[ne}{bl]}ig
dominio 2	{glaub}en	{glaub}lich	{ne}{bl}ig
resilabación	{glau}{ben}	{glaub}{lich}	{ne}{blig}
desvoceamento	glauben	glaublich	neblig

No cadro 51 vemos como actúan as regras de silabación en dous dominios diferentes para obter o contexto silábico adecuado en que se vai producir o desvoceamento. No primeiro, a raíz [nebl] é dividida en dúas sílabas porque [bl] non é unha coda admitida en alemán, pero si é unha sílaba posible por si mesma, coa lateral a ocupar o núcleo. No segundo, a nova aplicación das regras de silabación non se fai prescindindo do anterior. De feito, só a segunda regra de silabación, aquela que obriga a construír un ataque con calquera consoante dispoñible pola esquerda, ten forza suficiente para quebrar a silabación anterior. Por iso o [b] de *glauben* deixa a coda e pasa á posición de ataque da nova sílaba formada co sufixo. Algo semellante acontece en *neblig*, aínda que aquí xa non fose estrictamente necesario para os efectos do desvoceamento, unha vez que o [b] xa ocupaba un ataque silábico. O [l] é levado para o ataque de [ɪç] (-ig) e o [b], ao ficar descolgado, é recolocado pola regra cuarta no mesmo ataque. En *glaublich*, polo contrario, a nova sílaba que se xunta á da raíz xa posúe o seu propio ataque, de modo que non se altera a estruturación previa e [b] fica na coda, exposto ao desvoceamento.

É interesante anotar que os dominios que aquí interesan son o da raíz e o da palabra, e por tanto non coinciden cos vistos no caso do inglés. En galego, portugués ou castelán, a silabación é pouco sensible á información morfolóxica dentro dos límites da palabra. Se cadra os exemplos máis claros en que isto acontece son palabras como *sublingual*, *subliminal*, *subrepticio/sub-repticio*, cast. *subrayar*, port. *sublinhar*, etc., en que o prefixo *sub* mantén a súa entidade silábica diferenciada, sen que o [b] pase a ocupar o ataque da sílaba seguinte. Tamén o prefixo *re*, en *reunir*, *reunião/reunión*, *reunificar*, *reiniciar*, etc., permanece nunha sílaba á parte en vez de unirse á vocal seguinte.

Moitas persoas en Galicia, tanto falantes de galego como de castelán, fan outro tanto co prefixo *in* (e en menor medida *en*) en palabras como *inhumano*, *inhábil*, cast. *enhebrar*, etc. Pero esta silabación está condicionada pola ortografía, que mantén separado o prefixo por medio dun ‘h’ carente de calquera valor fonético ou fonolóxico. De feito, en palabras que non teñen ‘h’ (*inútil*, *inadaptado*, *enaltecer*, *enamorar*, etc.) ninguén practica tal división, e o [n] do prefixo ocupa o ataque da sílaba seguinte: [i.nu.til], [e.nal.te.cer].

Tal como acontece nos niveis internos de formación da palabra, tamén no nivel da frase, a través das lindes de palabra, pode producirse a reorganización das sílabas. Tipicamente, o que acontece é a construción dun ataque para a primeira sílaba dunha palabra que comeza por vocal, tomándoo do final da palabra precedente; isto é, unha especie de versión da segunda regra de silabación. O castelán é un exemplo característico de resilabación exhaustiva: unha frase como *Los ajos están en el agua* é silabada [lo.sa.jo.ses.ta.ne.ne.la.gua]. En xeral, toda consoante final de palabra é transferida para o ataque libre na palabra seguinte. En portugués é patente a resilabación das sibilantes finais, que alternan entre [ʃ] cando están na coda e [z] cando pasan ao ataque seguinte (52a). No portugués brasileiro tamén é notoria a alternancia producida pola resilabación de /r/: [ʁ] na coda e [r] no ataque (52b). En francés, a resilabación *recupera* as consoantes finais [n] (despois de vocal nasal) e [z], que doutro modo non se manifestan na superficie (52c).

(52)

a.	rapaz fraco [ʃ.f]	rapaz amável [.zɐ]
	três portas [ʃ.p]	três hotéis [.zɔ]
b.	tomar pão [ʁ.p]	tomar água [.ra]
	por cima [ʁ.s]	por isso [.ri]
c.	un garçon [œ.g]	un animal [œ.na]
	des garçons [de.g]	des animaux [de.za]

A pesar diso, a resilabación non é, nin moito menos, un proceso obrigatorio. En alemán, por exemplo, nunca se produce, e as palabras que comezan por vocal maniféstanse superficialmente cun golpe glotal [ʔ] que mantén a súa integridade ante as palabras precedentes. E isto, mesmo no caso de estaren escritas xuntas, como un composto: *Textarbeit* [tɛkstʔaʁbaɪt], *Genitivattribut* [ge:ni:ti:fʔatrɪbu:t]. No propio portugués, que resilaba sempre as sibilantes e as róticas (os *erres*), en troca as laterais e as nasais non son resilabadas, e permanecen ancoradas na coda da sílaba precedente, en enunciados como *Um animal aquático*: [un.ɐ.ni.mɔɫ.ɐ.kwa.ti.ku]. No caso da lateral, algúns falantes admiten a posibilidade dun comportamento ambiguo, pero sobre a nasal non cabe a menor dúbida. Do mesmo modo, a maioría dos

galegos (e os falantes de diversas variedades do español) tampouco resilaban as nasais finais de palabra. Isto é consistente co feito de teren nesa posición un glide nasal [N] en vez dunha auténtica consoante. Segundo os principios universais de sonoridade, a silabación preferida dunha secuencia VGV (vocal-glide-vocal) é VG.V, co glide a facer sílaba coa vocal precedente.

3.2. Cantidade silábica e duración

Os sons da fala non teñen todos a mesma duración, e o mesmo son pode ter duracións diferentes en diferentes posicións da sílaba ou da palabra. Na maioría das linguas, as vocais acentuadas son máis longas que as outras, e as consoantes tenden a durar máis no ataque da sílaba que na coda. É por iso, por exemplo, que en portugués palabras como *mexe* ou *feche*, mesmo que pronunciadas [mɛʃ] e [fɛʃ], son percibidas como bisílabas en canto que *mes* ou *fez*, [mɛʃ, fɛʃ], teñen sen dúbida unha sílaba. Nas primeiras, a fricativa [ʃ] é máis longa e por iso é sentida como ocupando a posición de ataque silábico. En moitas linguas tamén se comprobou que as consoantes voceadas duran menos que as correspondentes sen voz, e que, en contrapartida, as vocais tenden a ser máis longas diante daquelas consoantes. Por exemplo, a vocal [æ] do inglés é claramente máis longa en *bad* ‘malo’ que en *bat* ‘morcego’. Todas esas diferencias, no entanto, son fonéticas e obedecen a mecanismos de actualización da fala –ben universais, ben propios dunha lingua concreta– que nunca son utilizados con valor lingüístico polos falantes.

Ora ben, tamén hai linguas que utilizan a duración con valor distintivo, de maneira que o poñen vocais ou consoantes simples (ou breves) a vocais ou consoantes longas (ou xeminadas). O árabe, o xaponés e o finlandés son tres linguas ben coñecidas, entre outras moitas, que utilizan a duración tanto nas vocais como nas consoantes. En 53 poden verse algúns exemplos de pares mínimos do árabe (a) e do xaponés (b), con glosas aproximadas dos seus significados.

(53)

- | | | |
|----|-------------------|--------------------------|
| a. | qadara ‘pudo’ | qaddara ‘estimou’ |
| | kataba ‘escribiu’ | kaataba ‘escribiuse con’ |
| b. | saka ‘encosta’ | sakka ‘autor’ |
| | tori ‘ave’ | toori ‘estrada’ |

Un sistema de transcripción alternativo consiste en colocar o símbolo [:] despois do segmento alongado: [qadːara, kaːtaba, sakːa, toːri].

Como a duración é independente de calquera parámetro interno dos segmentos, con frecuencia actúa en todo o inventario de vocais ou de consoan-

tes, sen restriccións. Pero ás veces non é así. No hebreo tiberiano, por exemplo, poden ser xeminadas todas as consoantes excepto as *gutturais* (Kenstowicz 1996). No italiano de Roma, polo contrario, a duración permite oposicións de todas as consoantes excepto do grupo de *palatais* [ɲ, ʎ, ʃ], que sempre son xeminadas en posición intervocálica; p.e., *aglio* [aʎʎo], *agnello* [aɲɲello], *pesce* [peʃʃe].

As consoantes xeminadas, de maneira típica, están a cabalo de dúas sílabas, de maneira que se isto non é posible a miúdo encurtan. Así, o radical hebreo *dall-* ‘pobre’ realízase con xeminada cando ten un sufixo iniciado por vocal, como no plural *dalliim* (silabado [dal.liim]), pero se non dispón de sufixo aparece simplificado: *dal*. De modo semellante, en moitos casos as vocais longas son incompatibles con consoantes na mesma rima, de forma que radicais CVVC só aparecerán como tales se están seguidos de sufixos iniciados por vocal, pero reducirán a CVC se a última consoante non pode ocupar o ataque dunha sílaba diferente.

Estes datos suxiren que a duración é un parámetro intimamente ligado á estrutura silábica. En concreto, na maior parte dos casos consiste en atribuír unha posición silábica na rima, que poderá ser ocupada por unha vocal ou unha consoante, segundo os casos. Véxase o caso do prefixo definido do hebreo [ha] (Kenstowicz 1996). En xeral, a adición do prefixo produce a xeminación da consoante inicial do radical (54a). Pero se o radical comeza por unha gutural, como esta non pode xeminar, no seu lugar prodúcese o alongamento da vocal do prefixo (54b). Este comportamento leva necesariamente á consideración de que o prefixo consta de tres posicións silábicas, algo así como [haX], onde X representa unha posición da rima que tende a ser ocupada pola consoante seguinte ou, se non é posible, pola vocal precedente.

(54)

- | | |
|-------------------------------------|---------------------------------|
| a. ha + seefer → hassefer ‘o libro’ | b. ha + ?iif → haa?iif ‘o home’ |
| ha + melex → hammelex ‘o rei’ | ha + ?aam → haa?aam ‘o pobo’ |

No italiano toscano-romano toda vocal situada en sílaba acentuada recibe un alongamento compensatorio se a sílaba é aberta, p.e. *fola* [foola] ‘patraña’. Se a sílaba xa ten unha consoante na coda, entón a vocal mantense breve, p.e. *folla* [folla] ‘multitude’, *folta* [folta] ‘espesa’. As vocais en sílaba átona son sempre breves, o que significa que a cantidade vocálica é atribuída despois do acento e non é subxacente. A cantidade consonántica, polo contrario, é subxacente e non se ve afectada pola situación do acento. Como excepción, en posición final de palabra as vocais non sofren alongamento pero, polo contrario, son capaces de provocar a xeminación dunha consoante na palabra seguinte (o chamado *radoppiamento sintattico*), p.e., *resterà bene*

[-rab.be-] ‘ficará ben’. Isto indícanos que o italiano procura destacar a sílaba acentuada enchendo as dúas posicións posibles na rima da sílaba. Se as tales posicións non están xa ocupadas por unha secuencia subxacente VC, serán ocupadas mediante o alongamento da vocal nuclear (V.CV > VV.CV) ou mesmo mediante a xeminación da consoante da sílaba seguinte (V.CV > VC.CV).

Este tipo de sílaba con dúas posicións ocupadas na rima, ben por vocais longas VV, ben por vocal e consoante VC, son tradicionalmente coñecidas como *sílabas pesadas*. As outras, as que só teñen unha posición de rima ocupada (por V, normalmente) son denominadas *sílabas leves*. A cantidade silábica, ou sexa, a distinción entre sílabas leves e pesadas, a miúdo condiciona os padróns de colocación do acento nas palabras. En latín, por exemplo, as palabras de dúas sílabas eran graves, isto é, tiñan o acento na penúltima sílaba, e as palabras de tres ou máis sílabas podían ser graves ou esdrúxulas, conforme a cantidade da sílaba penúltima. Se esta fose leve, a palabra era esdrúxula, e se fose pesada a palabra era grave. Así, *natūra* (ū = uu), *capillum* ‘cabelo’ ou *defensa*, con sílabas penúltimas pesadas, eran graves, e *machina* ou *involucrum* ‘embrullo’, con sílabas penúltimas leves, eran esdrúxulas. En latín a cantidade da última sílaba da palabra non influía na aplicación do acento. No árabe do Exipto (McCarthy 1979) encontramos un padrón semellante nas palabras de tres sílabas, desde que a primeira sílaba sexa leve, pois se é pesada a palabra será invariablemente grave. En 55 vemos algúns exemplos de palabras graves con penúltima pesada e antepenúltima leve (55a), palabras esdrúxulas con penúltima e antepenúltima leves (55b), e palabras graves con antepenúltima pesada (55c). (Os puntos subscritos marcan as consoantes faringalizadas.)

(55)

a. kaʔiida ‘xornal’	b. ʕárabí ‘árabe’	c. qaahíra ‘Cairo’
fukáaha ‘humor’	wáladí ‘meu rapaz’	maktába ‘libraría’
bisílla ‘ervillas’	ʕinaba ‘un bago’	buʕʕsáki ‘carteiro’
fasúlja ‘feixóns verdes’	máraʔa ‘caldo’	hammáamun ‘o baño’
kaʔwánti ‘guantes’	kátabu ‘escribiron’	faʕʕáru ‘explicaron’

O árabe non admite ataques de máis dunha consoante. Por iso, palabras como [fasulja] ou [ʔarablus] ‘Trípolis’ son silabadas [fa.sul.ja] e [ʔa.ɾab.lus], con penúltima pesada. Unha cousa que queda clara á vista das diversas linguas do mundo, é que os posibles elementos do ataque nunca interveñen na cantidade silábica, de modo que nas palabras latinas *metricus* ‘métrico’ e *capreolus* ‘cabrito’ as respectivas sílabas penúltimas, [tri] e [o], son igualmente leves e por tanto as dúas palabras son esdrúxulas.

En finlandés (Prince 1984) as obstruentes [p, t, k, s] poden agruparse libremente, non sendo porque nun grupo de dúas, a segunda nunca pode ser [p]. A pesar diso, as secuencias VppV son abundantes (p.e. *kippis* ‘saúde’). Por outra parte, nunha secuencia de tres consoantes a do medio ten que ser sempre [s]. Pero novamente encontramos frecuentes excepcións coas xeminadas: *helppo* ‘fácil’, *poltta* ‘queimar’. O comportamento aparentemente particular das consoantes xeminadas ás restriccións fonotácticas (isto é, relativas á combinación de sons na palabra) deixa de selo desde que comprendemos que non son unha secuencia de dous segmentos fonolóxicos, senón un só segmento que está a ocupar dúas posicións silábicas diferentes. Así, *kippis* non ten un grupo medial, e *poltta* ou *helppo* non teñen unha secuencia de tres consoantes, polo cal non son excepcións ás restriccións descritas.

(56)

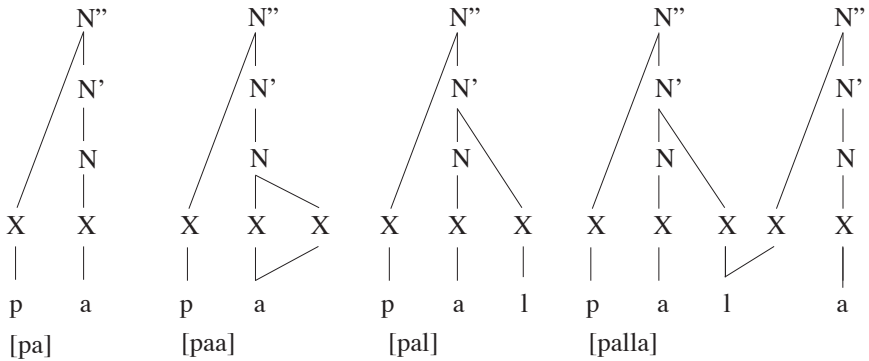

En 56 vemos as estruturas correspondentes ás sílabas [pa], [paa], [pal], e á secuencia bisílaba [palla]. Os X representan posicións estruturais no eixo temporal. A estas posicións líganse os segmentos (ou, máis propiamente, os nodos raíz coas respectivas estruturas de trazos), que serán simples ou xeminados segundo ocupen unha ou dúas posicións. Por súa vez, as posicións son integradas en estruturas silábicas. Dado que todos os elementos da sílaba ocupan algunha posición, para efectos métricos só se contabilizan as que están subordinadas á rima (N'), tanto se dependen directamente dela como se fan parte do núcleo (N). As posicións integradas ao nivel do ataque (N'') fúrtanse á contaxe e por iso non afectan a cantidade silábica.

Un aspecto adicional que debemos comentar en relación coa cantidade é que a miúdo as vocais longas (sobre todo as vocais de altura media) dan lugar a ditongos homorgánicos máis ou menos estables, entendendo aquí por *ditongo* unha vocal que varía perceptiblemente de calidade ao longo da súa

duración. No portugués da rexión do Porto e Braga é típica a pronuncia ditongada das vocais medias tensas [e, o] debida ao alongamento en sílaba acentuada; p.e. *medo* [miedu], *lobo* [luobu]. En neerlandés, as vocais medias tensas son sempre longas e tenden tamén a ser realizadas como ditongos; p.e. *beet* [beit], *boot* [bout]. En moitas variedades do inglés esa mesma tendencia está máis consolidada, e os ditongos de *nose* [nouz] ou *great* [græt] son considerados habitualmente no mesmo plano que os de *boy* [bɔi], *cow* [kau], ou *eye* [ai], formados por dous segmentos diferentes. En italiano o alongamento de [e, o] ou outras vocais en sílaba libre en interior de palabra (*folia* [foola], *nero* [neero]) non é visto como significativo, pero a ditongación de [e, o] nas mesmas circunstancias foi considerada o bastante importante para estar representada na ortografía mediante dúas letras diferentes: *nuovo*, *lieto*. En que momento un ditongo homorgánico é a manifestación aparente dunha única vocal longa e cando un tal ditongo ten que ser considerado como a unión de dous segmentos diferentes na mesma sílaba, é un asunto difícil de resolver, en que por veces os datos fonéticos e fonolóxicos non apuntan nunha única dirección.

3.3. Acento

O termo *acento* é utilizado cunha certa variedade de significados en aspectos relacionados coas linguas, desde as marcas que se colocan enriba das vocais na ortografía de diversos idiomas (p.e. á, à, â) ata o conxunto de elementos que caracterizan a pronuncia dunha determinada persoa, dun grupo social, ou dunha rexión determinada (como cando se di de alguén que ten *acento galego* ou *acento estranxeiro*). En fonética e fonoloxía o único significado da palabra que nos interesa é o que se refire a esa entidade que, entre outras cousas, nos permite distinguir na pronuncia pares de palabras como *público/publico*, *continua/continúa*, *dúbida/dubida*, *máquina/maquina*, e tantos outros. Chámaselle a miúdo *acento tónico* ou *acento de intensidade*, pero ningunha destas denominacións é acertada.

Parece que dun punto de vista fisiolóxico o acento consiste no emprego de máis enerxía muscular durante a produción dunha determinada sílaba, do que resulta unha maior cantidade de aire expulsado dos pulmóns e un aumento da actividade muscular larínxea (Ladefoged 1993). Pero tamén é certo que ningún parámetro fonético –articulatorio ou acústico– permite identificar con certeza a presenza do acento nun enunciado. Os indicios máis frecuentes son unha intensidade maior, o ton máis alto (máis velocidade na vibración das cordas vocais) e máis duración das vocais na sílaba afectada. Mesmo así, con frecuencia non aparecen todos eses indicios, e se aparecen non sempre apuntan na mesma dirección. En moitas linguas mesmo é

posible que a presenza dun determinado son –unha vocal ou unha variante dalgunha consoante– por si só sexa indicio suficiente da presenza do acento. Por exemplo, en determinadas variedades do portugués brasileiro as vocais medias [ɛ, ɔ] só poden ocorrer en sílaba acentuada, de modo que a presenza dunha delas sinala inequivocamente, sen necesidade de máis ningún factor, a posición dun acento na palabra, p.e., *merece* [me'resi] vs. *mereci* [mere'si]. (O trazo vertical ['] marca o acento na sílaba seguinte.)

O acento non só carece de correlatos fonéticos precisos que o identifiquen cunha acción, cun xesto concreto dalgún articulador, e permitan consideralo un trazo fonolóxico. Tampouco o seu comportamento xeral o equipara a outros trazos; nin sequera a trazos prosódicos como os tons. En moitas linguas o acento é atribuído, con maior ou menor rixidez, a unha posición en relación cos límites da palabra. Checo, finlandés, xeorxiano... teñen acento fixo na primeira sílaba; turco, farsi, francés... téñeno na última; polaco, suahili e moitos outros, téñeno na penúltima. Neste tipo de linguas a adición de afixos vai desloando a posición do acento. Véxase por exemplo a seguinte serie do castelán (57), onde o acento se mantén sempre na penúltima sílaba a pesar da concatenación sucesiva de sufixos derivativos.

(57)

casa	[ká.sa]
casilla	[ka.s+í.ʝa]
casillero	[ka.si.ʝ+é.ro]
casillería	[ka.si.ʝe.r+i.a]

En moitos casos, como vimos na sección dedicada á sílaba, o acento ten en conta non só o número de sílabas senón tamén o seu peso relativo, e en certos casos é computada a forma prosódica da palabra enteira, tanto a partir do final como do principio da palabra. O árabe do Cairo, xa ilustrado na sección anterior nun aspecto parcial, é un bo exemplo disto (McCarthy 1979). Nesta lingua, o acento só pode ir nunha das tres últimas sílabas da palabra segundo un padrón aparentemente moi complicado. (Nas transcricións [dʒ] representa unha consoante africada, non unha secuencia de dúas consoantes, e o punto subscrito marca consoantes faringalizadas.)

(58)

1. Vai na última só e sempre que esta é ultrapesada (rimas VVC e VCC): [ɖarábt, ʔaʕmáal].
2. Vai na penúltima:
 - a) cando a palabra non ten máis de dúas sílabas: [wálad, ráʔaa, híja].
 - b) sempre que a penúltima é pesada: [mustáʃfaa, muʕállim, muqáatil, ʃaabáatun].

c) sendo a penúltima leve, se só está precedida na palabra por:

I. unha ou máis sílabas pesadas: [kaatába, qattálat, maktábah].

II. un número par de sílabas leves: [katabátaa, ʃadzarátun, ʃadzaratuhúmaa].

III. unha combinación de i. e ii.: [murtabitátun, bulahnijátun, ʔadwijatúhu].

3. No resto dos casos, isto é, sempre que haxa un número impar de sílabas leves antes da penúltima, o acento cai na sílaba antepenúltima: [kátaba, ʃadzarah, ʃadzaratuhu, ʔinkásara, ʔadwijatúhumaa].

Outra das características que diferencian o acento dos trazos fonolóxicos é que pode ser percibido como unha magnitude escalar e non en termos de presenza ou ausencia (ou valores positivo e negativo), como [nasal], [voz], [estridente] ou calquera outro trazo. Nas linguas que permiten máis de un acento por palabra, un deles é percibido como máis prominente que os outros. Por exemplo, en inglés (Kenstowicz 1994) hai moitos nomes con dúas sílabas acentuadas que contrastan en cal deles é o primario (nos exemplos, marcado con acento agudo).

(59)

húrricàne	Tènessée
pédigrèe	kàngaróo
mátadòr	pàlisáde
cántalòupe	màgazíne
cávalcàde	chàndelíer

Entre estes dous padróns de acentuación hai alternancias, sobre todo segundo a posición que se ocupa na frase. Por exemplo, *discovered Mississìppi* pero *Míssissìppi River*. Por outra parte, no nivel da frase, o normal é destacar o acento da segunda palabra, en casos como os seguintes. (Os números indican o grao de prominencia do acento en orde crecente de magnitude.)

(60)

red barn	John's shirt	eat meat	be happy
1 2	1 2	1 2	1 2
Mary's salamander	basic mathematics	judged sacrosanct	visit Alabama
2 3 1	2 1 3	2 3 1	2 1 3

Cando a segunda palabra só ten un acento, o contorno resultante é sempre o mesmo. Pero cando a segunda palabra ten dous acentos, só é incrementado o principal: o primeiro no caso de *sálamànder* ou *sácrosàntc*, o

segundo en *màthematics* ou *Àlabáma*. De aí os contornos diferentes que resultan nas respectivas frases: 231 ou 213.

Estas e outras particularidades do comportamento do acento en diferentes linguas do mundo levaron moitos lingüistas (comezando por Mark Liberman, 1975) ao abandono da idea de que o acento sexa un trazo fonolóxico ou fonético. Na actualidade está amplamente admitida a concepción do acento como un medio de marcar a agrupación de diferentes tipos de elementos lingüísticos, atribuíndo a un elemento, en cada un dos grupos, unha maior prominencia. As posicións métricas e os niveis de prominencia son computados e representados nun plano autónomo –chamado *cuadrícula métrica*– tal como indica a figura 61.

(61)

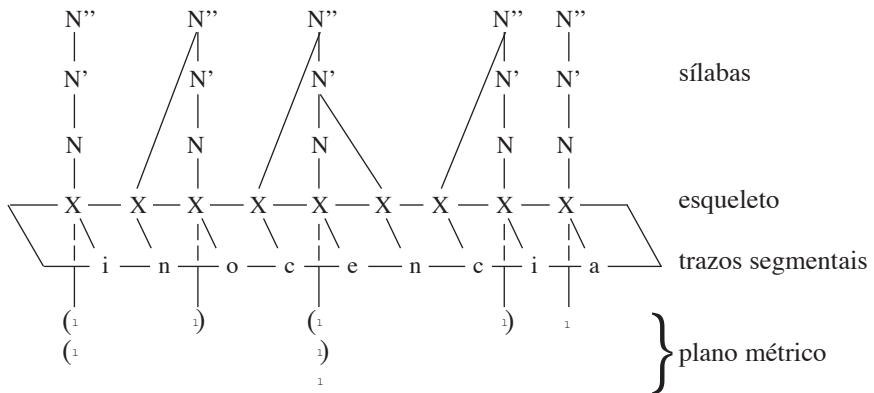

O esqueleto é o eixo en que se sitúan as posicións fonolóxicas secuenciadas temporalmente, e en torno do cal se vertebran os diferentes planos vistos ata agora: o das sílabas; o dos trazos segmentais, que se unen ao esqueleto polos nodos raíz (aquí representados, por simplicidade, polos caracteres gráficos convencionais); e, por último, o plano métrico. Esta representación supón que os constituíntes métricos non están formados directamente polos segmentos ou fonemas nin polas propias sílabas ou algunha parte delas, senón por proxeccións daquelas unidades potencialmente capaces de levar un acento.

A cuadrícula métrica consta dunha serie de liñas paralelas compostas por marcas (puntos, asteriscos ou calquera outra) e parénteses. Para a construír combínanse uns parámetros universais e unhas limitacións tanto universais como propias de cada lingua. Da súa interacción resultan os diversos sistemas de acentuación presentes nas linguas do mundo. Como os pormenores de tales instrumentos están sometidos a permanente revisión e aínda non

hai un método definitivo, a seguir veremos algúns exemplos abordados desde perspectivas levemente diferentes.

Podemos comezar por unha análise simple (McCarthy 1979) do sistema de acentuación do árabe do Exipto, que foi descrito atrás (58) e aparenta unha grande complicación. O primeiro paso consiste na construción da liña 0, proxectando unha marca por cada unha das unidades que contan a efectos da acentuación, que nesta lingua son todas as posicións subordinadas á rima (N'), tamén coñecidas como *moras*. Por tanto na liña 0 temos unha marca (un *x*) por cada unha das moras da palabra (62a). En segundo lugar, excluímos as moras correspondentes á última sílaba, dado que son sistematicamente evitadas nas contaxes (isto é, son extramétricas), excepto cando son ultrapesadas (rimas VVC ou VCC), que entón contan (62b). Nun seguinte paso, as marcas da liña 0 son agrupadas en componentes binarios ou *pés* da esquerda para a dereita, isto é, comezando polo principio da palabra (62c). Despois asíñase un pico de prominencia a cada un dos pés, estean completos ou non. No caso do árabe, o pico é á esquerda, de modo que a marca situada máis á esquerda en cada un dos pés proxecta unha nova marca na liña 1 (62d). Neste novo nivel constitúese un único grupo, sen límite, que ten o seu pico á dereita (62e). A proxección deste pico de prominencia dá como resultado a formación da liña 2, correspondente ao acento da palabra. Estes simples parámetros permiten predicir correctamente a posición do acento en todos os casos. As cuadrículas tal como quedan así construídas, con todo, indican que o árabe exipcio ten acentos secundarios (cada un dos picos da liña 1), cousa que non se corresponde coa realidade. Para evitar isto, un mecanismo adicional permite, nas linguas en que sexa preciso, a supresión da liña 1 e a conseguinte manifestación dun único acento por palabra.

(62)

a.	wa.la.di	qaa.hi.ra	mu.qaa.til	fa.d3a.ra.tu.hu	?ad.wi.ja.tu.hu
	x x x	xx x x	x xx xx	x x x x x	xx x x x x
b.	wa.la.di	qaa.hi.ra	mu.qaa.til	fa.d3a.ra.tu.hu	?ad.wi.ja.tu.hu
	x x)x	xx x)x	x xx)xx	x x x x)x	xx x x x)x
c.	wa.la.di	qaa.hi.ra	mu.qaa.til	fa.d3a.ra.tu.hu	?ad.wi.ja.tu.hu
	(x x) x	(xx)(x)x	(x x)(x)xx	(x x)(x x)x	(xx)(x x)(x)x
d.	wa.la.di	qaa.hi.ra	mu.qaa.til	fa.d3a.ra.tu.hu	?ad.wi.ja.tu.hu
	(x x)x	(xx)(x)x	(x x)(x)xx	(x x)(x x)x	(xx)(x x)(x)x
	x	x x	x x	x x	x x x
e.	wa.la.di	qaa.hi.ra	mu.qaa.til	fa.d3a.ra.tu.hu	?ad.wi.ja.tu.hu
	(x x)x	(xx)(x)x	(x x)(x)xx	(x x)(x x)x	(xx)(x x)(x)x
	(x)	(x x)	(x x)	(x x)	(x x x)
	x	x	x	x	x

Os principais mecanismos que identificamos neste proceso son os seguintes. Primeiro, a proxección das marcas na liña 0. Na maioría das linguas a penas se proxecta unha marca por núcleo de sílaba, pero nalgunhas linguas poden proxectar todas as posicións subordinadas ao núcleo de sílaba, se son máis de unha, ou todas as posicións da rima. Segundo, a constitución dun límite do dominio métrico, o que supón que sexa tido en conta todo o corpo da palabra, ou que se ignore algún elemento polo principio ou polo final (elementos extramétricos). Terceiro, un parámetro de construción de constituíntes iterativos (CCI) ou pés, que actúa nun sentido preciso: da dereita para a esquerda ou da esquerda para a dereita. Moitas linguas utilizan este parámetro, pero non é de uso obrigatorio. En árabe, por exemplo, actúa na liña 0, pero non na liña 1. Por outra parte, pode manifestarse superficialmente mediante acentos secundarios, como no inglés (cf. *àuto-biogràphic*), ou non se manifestar máis que polos resultados da colocación do acento principal, como no árabe. O sentido de aplicación deste parámetro é independente do límite designado ao dominio métrico. En árabe, o límite está á dereita da palabra, pero o CCI actúa a partir da esquerda; en inglés o límite está tamén á dereita, pero o CCI actúa da dereita para a esquerda. Cuarto, a designación do pico ou cabeza a cada un dos constituíntes, que pode estar á dereita ou á esquerda, e é independente do sentido de actuación do CCI.

A combinación destes poucos parámetros, coas súas correspondentes variables, é capaz de producir un número inmenso de sistemas de acentuación diferentes. A isto hai que unir, aínda, o feito de que algunhas linguas posúen filtros particulares que evitan sistematicamente a colocación de marcas ou parénteses en determinados contextos, o que ten como efecto que certos padróns de acentuación que serían esperables pola aplicación dos parámetros anteriores non cheguen a producirse nunca. Un caso frecuente de filtro, por exemplo, é o que evita a formación de dous picos xuntos na liña 1. Noutros casos, polo contrario, son atribuídos acentos a sílabas colocadas nun límite da palabra, ou a sílabas cunhas características métricas determinadas (tipicamente sílabas pesadas), en interacción con aqueles parámetros.

Por último, algunhas linguas, entre as que se encontran a maioría das románicas e xermánicas, posúen elementos lexicais (certas raíces, certos afixos) que atraen ou eluden de modo sistemático a colocación do acento. En turco, por exemplo, o acento cae normalmente na última sílaba da palabra (63a). As únicas excepcións son algunhas palabras que levan o acento de modo inherente noutra sílaba, tanto se teñen sufixos como se non os teñen (63b), e mais un certo número de sufixos que sempre evitan o acento (63c).

(63)

a.	adám 'home'	adam-lár 'homes'	adam-lar-á 'aos homes'
b.	mása 'mesa'	mása-lar 'mesas'	mása-lar-a 'ás mesas'
c.	yorgún 'cansado'	yorgun-lár 'cansados'	yorgún-dur-lar 'están cansados'

A seguir damos unha análise destes datos segundo un modelo (Halle e Idsardi 1995) levemente diferente do exposto antes. Para as palabras que teñen acentuación regular, como *adam*, é fácil dar conta do acento na última sílaba da palabra (64). (A construción da cuadrícula para arriba ou para abaixo é indiferente.) Proxectan marcas na liña 0 só os picos de sílaba. Establécese un límite no extremo esquerdo (máis exactamente, unha paréntese esquerda, á esquerda da marca situada máis á esquerda). Deste modo queda formado un único constituínte, no cal se designa un pico de prominencia á dereita. Dado que non hai máis que unha marca na liña 1, logo se ve que será aí onde se sitúe o acento da palabra. En turco non funciona o parámetro CCI.

(64)

				x
		x	(x	(x
x x x	(x x x	(x x x	(x x x	(x x x
adam-lar	adam-lar	adam-lar	adam-lar	adam-lar

Para dar conta das palabras con acentuación irregular, postúlase a proxección dunha paréntese esquerda pola sílaba do sufixo *dur* e tamén pola última sílaba de *masa*, pois son esas dúas as que evitan que o acento recúe na palabra. Deste modo resultan dous constituíntes na liña 0 e proxéctanse dous picos na liña 1. Neste novo nivel, para obtermos a acentuación desexada, é preciso constatar que o pico se coloca á esquerda, cousa que a partir das palabras regulares resultaba imprevisible.

(65)

				x
		x x	(x x	(x x
x(x x	(x(x x	(x(x x	(x(x x	(x(x x
masa-lar	masa-lar	masa-lar	masa-lar	masa-lar
				x
		x x	(x x	(x x
x x (x x	(x x (x x	(x x (x x	(x x (x x	(x x (x x
yorgun-dur-lar	yorgun-dur-lar	yorgun-dur-lar	yorgun-dur-lar	yorgun-dur-lar

Tal como acontecía no árabe, no turco tamén se aplica a convención que elimina a liña 1, pois non se manifestan acentos secundarios na palabra.

O mesmo método da cuadrícula métrica permite representar os fenómenos de prominencia a niveis superiores á palabra –frase, oración– pero nestes ámbitos entran en xogo tamén outros factores como a entoación e o ritmo, e non hai un acordo xeneralizado sobre o papel que corresponde a cada un deles.

3.4. Ton e entoación

Dixemos que unha das manifestacións fonéticas máis habituais do acento era un aumento no ton, isto é, un aumento na frecuencia de vibración das cordas vocais. Na realidade, ton e frecuencia de vibración das cordas non son a mesma cousa. A frecuencia é un parámetro físico, acústico, que se pode medir en valores numéricos absolutos. O ton, polo contrario, é unha propiedade auditiva; a propiedade que nos permite clasificar un son como máis agudo ou máis grave (máis alto ou máis baixo) tal como nunha escala de notas musicais. Dependendo de características larínxeas individuais, do sexo e da idade, cada persoa ten un rexistro tonal diferente, isto é, un rango dentro do cal poden oscilar as frecuencias de vibración das súas cordas vocais. A percepción dun ton como alto ou baixo nunca se fai atendendo á frecuencia real de vibración, senón en relación co ton medio do rexistro de cada persoa, de modo que aquilo que percibimos como ton baixo na voz dun neno pode corresponder en termos físicos a unha frecuencia máis alta que o ton que percibimos como alto na voz dun home adulto. O factor máis importante na frecuencia de vibración das cordas vocais e, por tanto, na altura do ton, parece ser a tensión das cordas vocais: canto maior sexa a tensión, maior será a frecuencia de vibración e máis alto será o ton.

Durante a fala, o ton está a variar continuamente, pero unha boa parte desas variacións son debidas aos estados emocionais ou de ánimo (angustia, dor, excitación, calma...), e non comportan ningunha información lingüística. Outras variacións, con todo, obedecen a padróns concretos condicionados lingüisticamente. O padrón de variación tonal ao longo dun enunciado calquera é o que se coñece como *entoación* dese enunciado, e pode ser analizado como o resultado da inserción de unha ou varias entidades tonais concretas ao nivel correspondente na frase. Aínda que dun punto de vista fonético todas as entidades tonais sexan equiparables, atendendo ao comportamento lingüístico que presentan podemos identificar tres tipos diferentes: a) os *tons de fronteira*, b) os *acentos tonais*, e c) os chamados *tons* por antonomasia, típicos das linguas tonais (Pierrehumbert 1980).

Os *tons de fronteira* son entidades tonais que se asocian aos límites das frases entonacionais (tipicamente á última sílaba acentuada da frase, pero tamén pode ser a primeira), para que estas sexan percibidas como unidades de sentido, parcial ou totalmente independentes. O uso dos tons de fronteira é universal, no sentido de que todas as linguas do mundo os utilizan no final das oracións, e mediante eles poden expresar se se trata dunha aserción, unha contradicción, unha exclamación, unha orde, unha pregunta... No interior das oracións, os tons de fronteira permiten identificar tópicos, vocativos, aposicións, cláusulas relativas non restrictivas, e outros constituíntes definibles sintacticamente. No entanto, hai que ter en conta que as frases entonacionais, isto é, as unidades delimitadas por tons de fronteira, non teñen por que coincidir necesariamente coas unidades sintácticas. Os principios que gobernan a división dun enunciado en grupos de entoación son aínda mal coñecidos. Parece claro que a vontade do falante para decidir o que son unidades de información relevantes é un factor fundamental, pero tamén está claro que ese non é un criterio absoluto, pois hai limitacións que nunca poden ser transgredidas. Se nos trasladamos ao plano da escrita, podemos ver graficamente como se manifesta esta liberdade condicionada. Raramente se pode dicir que haxa unha única maneira de puntuar un texto correctamente. O normal é que haxa casos abertos á escolla entre pór unha coma ou non pór nada, entre pór un punto ou unha coma, etc. Pero está fóra de dúbida que as marxes de decisión para que o resultado sexa un texto que se poida ler cunha entoación natural ou correcta, son bastante estreitas.

(66)

- a) As aves, que chegan desorientadas, pousan no primeiro lugar que encontran.
- b) As aves que chegan desorientadas pousan no primeiro lugar que encontran.

En 66 vese un exemplo simple do uso contrastivo dos tons de fronteira no interior dunha oración. A delimitación da cláusula relativa *que chegan desorientadas* por medio de dous tons supón que esta é explicativa; a ausencia dos tons de fronteira implica que se trata dunha cláusula restrictiva.

Os *acentos tonais* son entidades tonais que non son previsibles lexicalmente nin están circunscritos aos límites das frases entonacionais, senón que se poden asociar con relativa liberdade a diversas posicións dentro dun enunciado. Son utilizados tan só por linguas non tonais (as chamadas *linguas entonacionais*, como inglés, neerlandés, alemán, italiano, español, portugués...) e asumen polo menos unha función ben establecida, que é a de focalizar ou destacar unha parte da información dentro do enunciado –xeralmente, aquilo que se considera información *nova* por oposición á información *dada*, xa coñecida no contexto. Para iso, o acento tonal é asociado á

caracterizadas pola asunción de que a componente fonolóxica da lingua está organizada en diversos planos autónomos (non subordinados uns aos outros), cada un dos cales ten a súa propia estrutura interna (ver 61) e establece cos outros relacións de asociación non necesariamente biunívocas (ver 12, 56).

Os tipos máis simples de sistemas tonais son os representados por diversas linguas africanas, nas cales cada vocal –cada núcleo de sílaba– ten designado un ton simple. En 68 (Ladefoged 1993) temos algúns exemplos de uso lexical do ton en shona (lingua banta de Zimbabwe) e en ioruba (da Nixeria). A primeira (68a) contrasta superficialmente dous tons, alto e baixo; a segunda (68b) utiliza un contraste de tres graos, alto, medio e baixo. Nas transcripcións, o acento agudo representa un ton alto e o acento grave un ton baixo. En caso de haber tres tons, o medio pode deixarse sen marca (wa). Outras linguas utilizan catro, ou mesmo un maior número de tons simples. En tales casos pode recorrerse a outros diacríticos (ā) para representar os niveis adicionais.

(68)

- | | | | |
|----|--------------|------------|--------------|
| a. | kùtǰérá | kùtǰèrà | |
| | ‘levar agua’ | ‘escavar’ | |
| b. | ó wá | ó wa | ó wà |
| | ‘el vén’ | ‘el mirou’ | ‘el existiu’ |

En 69 (Ladefoged 1993) temos algúns exemplos de usos xa non lexicais, senón morfolóxicos, dos tons. O primeiro (69a) corresponde ao uso dun ton alto como marca de posesivo ou xenitivo en igbo (da Nixeria): o ton baixo de [àǰbà] muda para alto na frase [àǰbá èǰwè]. No segundo (69b), da variedade bini da lingua edo (tamén da Nixeria), vense os padróns tonais correspondentes a tres flexións verbais –aproximadamente, *atemporal*, *pasado* e *continuo*– tal como se manifestan nun verbo bisílabo e noutro unisílabo, precedidos do pronome da primeira persoa.

(69)

- | | | | |
|----|-------------|-----------|-----------------------|
| a. | àǰbà | èǰwè | àǰbá èǰwè |
| | ‘mandíbula’ | ‘macaco’ | ‘mandíbula de macaco’ |
| b. | ì hrùlè | ì hrùlè | í hrùlé |
| | ‘corro’ | ‘corrín’ | ‘estou a correr’ |
| | ì mà | ì má | í mà |
| | ‘mostro’ | ‘mostrei’ | ‘estou a mostrar’ |

Ademais dos tons simples, algunhas linguas africanas presentan tamén contornos tonais ascendentes ou descendentes no interior dunha mesma sílaba, pero os sistemas tonais máis complexos son sen dúbida os que posúen diversas linguas do oriente asiático (as chinesas, o vietnamita, o tailandés, etc.). Un modo de representación numérica que permite aprehender facilmente a diversidade de tons neses sistemas consiste en dividir o rango tonal normal dun falante en cinco niveis: 1 baixo, 2 medio baixo, 3 medio, 4 medio alto, 5 alto. Un número simple ou de dous díxitos iguais representa un ton de nivel constante; por exemplo, 5 ou 55 é un ton alto. Un contorno tonal represéntase habitualmente por medio dun movemento entre dous números diferentes; por exemplo, 51 un ton alto descendente, 45 un ton alto ascendente, 21 un ton baixo descendente, etc. E nalgúns casos mesmo pode usarse unha combinación de tres díxitos, para representar contornos con dous movementos diferentes dentro dunha mesma sílaba, como no baixo descendente ascendente (214) da palabra *ma* ‘cabalo’ en chinés mandarín. No cadro 70 móstrase o uso distintivo de varios tons de nivel constante e de contorno coa secuencia segmental [si], no cantonés, lingua falada en Macau e nas provincias chinesas de Guandong e Guangxi (Yip 1995).

(70)

H, h	55	si	‘poema’	L, h	22	si	‘asunto’
H, l	33	si	‘intentar’	L, l	–		
H, hl	53	si	‘seda’	L, hl	21	si	‘tempo’
H, lh	35	si	‘causar’	L, lh	24	si	‘cidade’

Na actualidade a interpretación fonolóxica máis acreditada dos tons consiste en admitir dous parámetros, rexistro e altura, representados cada un deles por un trazo binario (Yip 1980). O rexistro especificase mediante o trazo [\pm superior] e a altura mediante [\pm alto]. De modo informal, é costumeiro representar os dous valores do primeiro coas letras H/L maiúsculas, e os do segundo coas letras h/l minúsculas (do inglés *high* e *low*, alto e baixo). Cada un dos valores do rexistro, superior e inferior (H e L) poden ser realizados cun valor de altura alto ou baixo (h ou l), de modo que a combinación dos dous trazos dá lugar a catro posibles tons de nivel: Hh, Hl, Lh, Ll. A maioría das linguas do mundo teñen suficiente con estas catro combinacións, pero fará falta investigar as linguas que manifestan superficialmente cinco ou ata seis tons de nivel, para saber se non é preciso ampliar as posibilidades (por exemplo, deixando sen especificar o trazo de altura: H, Hh, Hl, L, Lh, Ll). Os tons de contorno son interpretados como secuencias de dous valores diferentes de altura: lh o contorno ascendente, hl o descendente. Isto permite oito combinacións posibles, unha menos das que utiliza o cantonés (70).

Os tons son producidos pola vibración das cordas vocais e, por tanto, pola glote. A pesar diso, o seu comportamento é tipicamente autosegmental, isto é, non actúan como subordinados ao articulador glotal na hierarquía dos trazos, senón que se sitúan nun plano autónomo e a partir de alí asóciense directamente con posicións silábicas (tipicamente núcleos de sílaba). Algúns exemplos do margi, lingua chádica da Nixeria, poden ilustrar os aspectos máis típicos dese comportamento (Kenstowicz 1994). En margi cada sílaba realízase cun ton alto, baixo ou ascendente. Os verbos bisílabos poden ter ton alto nas dúas sílabas (p.e. [ndábjá] ‘tocar’), ton baixo nas dúas (p.e. [gə̀rhù] ‘temer’), ou ton baixo na primeira e alto na segunda (p.e. [pə̀zú] ‘pór ovos’). Nos verbos unisílabos pode haber un ton alto (p.e. [tsá] ‘bater’), un ton baixo (p.e. [dlà] ‘caer’), ou un ton ascendente (p.e. [hǔ] ‘crecer’). Contemplados nunha perspectiva autosegmental ambos os grupos presentan exactamente as mesmas melodías tonais, como se pode ver en 71. A primeira consiste nun ton alto, a segunda nun ton baixo, e a terceira nunha secuencia de tons baixo e alto. Os tons simples asóciense a cada unha das sílabas do verbo, sexa cal sexa o seu número. A secuencia LH destina cada un dos seus tons a unha sílaba diferente, se o verbo ten dúas, ou entón asóciase en grupo á única sílaba dos verbos unisilábicos, manifestándose como un contorno tonal ascendente. As relacións entre os tons e as sílabas non son só biunívocas (un para cada un), senón que un mesmo ton pode asociarse a máis de unha sílaba, e ao contrario, unha mesma sílaba pode ter asociado máis de un ton.

(71)

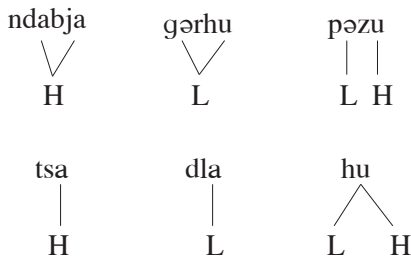

Isto permite interpretar con facilidade moitas das alternancias que manifestan os tons a través dos procesos de formación de palabras e de frases. Un exemplo simple é, no propio margi, o do sufixo definido que ten a forma [-á̀rì]. Cando se une a unha raíz que acaba en vocal (V), se V é alta perde a súa condición silábica e tórnase un glide (semivocal), se V é media entón desaparece o [a] do sufixo, e se V é baixa desaparece a propia V. O panorama resultante canto aos tons pode verse en 72.

(72)

a.	ʔímí	ʔimjá̀rì	‘agua’	c.	ʃèré	ʃèrèrì	‘patio’
	kú	kwá̀rì	‘cabra’		tóro	tóròrì	‘moeda’
b.	tì	tjá̀rì	‘mañá’	d.	tʃédè	tʃédèrì	‘diñeiro’
	hù	hwä̀rì	‘cova’		fà	fä̀rì	‘granxa’

Cando a última sílaba da raíz ten ton alto, a sílaba correspondente na palabra derivada mantén ese ton, tanto se se produciu a *fusión* de dúas sílabas (72a) como se se perdeu a primeira sílaba do sufixo (72b). Polo contrario, cando a raíz acaba nun ton baixo, a palabra derivada presenta un contorno ascendente en calquera dos dous casos (72cd).

(73) a.	hu+ari	b.	tʃede+ari	c.	mala+ari
	L H L		H L H L		
					L HL
	hwari		tʃede+ri		mal+ari
	L H L		H LHL		L HL
	hwari		tʃederi		malari
	L H L		H LHL		LHL

En 73ab temos representado de modo esquemático o proceso de formación deses contornos tonais, da forma subxacente (arriba) ata a forma superficial resultante (abaixo). Nas palabras como [hwä̀rì], no momento en que a vocal alta da raíz (aquí [u]) perde a súa condición silábica, o ton L disóciase ficando fluctuante e, a seguir, asóciase á nova sílaba recién formada. En palabras como [tʃédèrì] a elisión do [a] do sufixo provoca a disociación do seu ton H e a posterior asociación á sílaba precedente. Nos dous casos o ton fluctuante pasa a asociarse á sílaba causante da perda do seu ancoradouro orixinal. Pero vexamos agora os casos exemplificados en 74. ¿Por que aquí non obtemos palabras con contorno tonal ascendente, se as raíces que serven de base teñen un ton descendente na última sílaba? Novamente as representacións autosegmentais dan conta destas aparentes anomalías, dun modo claro e simple (73c). Nestas palabras o ton baixo está asociado a máis dunha sílaba, de modo que cando se perde a última sílaba da raíz non resulta ningún ton fluctuante e, en consecuencia, non hai reasociación a unha nova sílaba nin contorno tonal.

(74)

làgù	làgwá̀rì	‘estrada’
màlà	màlá̀rì	‘muller’

Principios fonolóxicos e fonéticos

Consideremos o grupo de flexións do verbo *comer* representadas no cadro 75, correspondentes a diversas variedades galegas, portuguesas e hispanas. (Na primeira liña, que representa as formas ortográficas, a diferenza entre *comia* e *comía* é meramente ortográfica e non representa unha diferenza real na situación do acento.) En 75a móstrase a pronuncia, limitada á raíz, na maior parte das variedades do español e no neogalego. Convencionalmente representamos con [O] unha vocal media [–baixa, –alta] sen ulteriores especificacións de altura. En 75b recóllese a pronuncia normal en portugués e nas variedades galegas tradicionais: [o] e [ɔ] son dúas vocais medias que se diferencian por seren respectivamente [+tensa] e [–tensa], e [ɐ] representa aquí, convencionalmente, unha vocal sen especificación dos trazos de altura, isto é, unha vocal só definida como [recuada]. Vemos que en español e en neogalego as tres flexións aparecen superficialmente coa mesma vocal, en canto que en portugués e no galego tradicional cada unha das flexións se manifesta cunha vocal diferente.

(75)

	<i>como</i>	<i>comes</i>	<i>comia / comía</i>
a.	[kOm]o	[kOm]es	[kOm]ía
b.	[kom]o	[kɔm]es	[kɐm]ia

Está fóra de dúbida que estas tres flexións, e calquera outra do verbo, teñen unha mesma raíz, representada ortograficamente pola mesma secuencia de letras “com”, e recoñecible como tal para calquera falante destas linguas, sexa cal sexa a vocal con que se manifeste superficialmente. En español está claro que a súa representación subxacente –isto é, a forma con que a raíz é almacenada no inventario das unidades lexicais con que o falante elabora as palabras e os enunciados maiores– ten que ser /kOm/, coa mesma vocal que se manifesta sempre superficialmente. E en portugués, ¿cal será a vocal presente na representación subxacente? Das tres posibles, parece que as mellores candidatas sexan a [+tensa] de *como* ou a [–tensa] de *comes*, pois ambas son especificamente medias, e a de *comia* carece de todos os trazos de altura.

Pero a escolla en todo caso será arbitraria, porque calquera das tres vocais é derivable (predicible, por tanto) a partir da actuación de procesos fonolóxicos ben establecidos na gramática do portugués. A alternativa é admitir que en portugués a raíz de *comer* ten tamén unha representación subxacente /kOm/, cunha vocal media sen especificación do trazo [tenso].

A vocal de *comes* (e *come*, *comem*) deriva dunha regra xeral que atribúe [-tenso] ás vocais dos verbos nas flexións en que o acento vai na raíz: *levas*, *cortas*, *pescas*, *corres*, *bebes*, *resolves*, *segues*, *dormes*, *feres*, etc. A esta regra podemos chamarlle informalmente regra de abertura dos verbos.

A vocal de *como* (e a do subxuntivo *coma*, *comas*...) deriva doutro proceso tamén ben establecido (Wetzels 1994) e esquematizado en 76, que consta de dúas regras: a de elisión da vocal temática e a de harmonía vocálica. A regra de elisión da vocal temática (VT) actúa en todas as flexións verbais en que a VT está seguida doutra vocal, eliminando a VT despois de desprenderse do nodo dos trazos de altura, que fica como un autosegmento fluctuante. A regra de harmonía asocia o autosegmento á primeira vocal dispoñible pola esquerda, causando a perda do seu propio nodo de altura. Deste modo, aínda que a vocal radical /e/ desapareza, os seus trazos de altura maniféstanse superficialmente na vocal da raíz. Aparentemente daría o mesmo resultado a operación co trazo [tenso], en vez de co nodo de altura, pero nos verbos da terceira conxugación vese que tamén se proxecta sobre a vocal radical o valor do trazo [+alto] da vocal temática (p.e. *durmo*, *sigu*...).

(76)

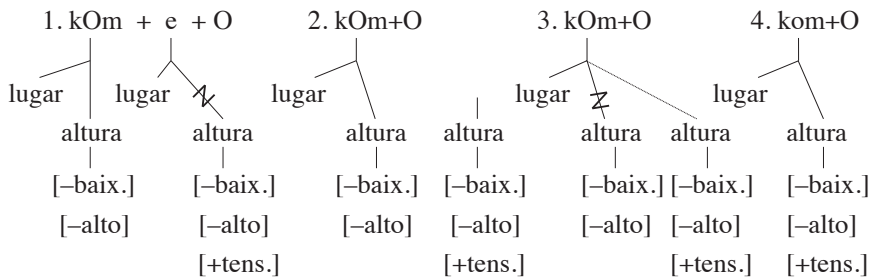

Por último, a vocal de *comia* obtense do proceso coñecido como *redución vocálica*, ben implantado no portugués europeo e polo menos nalgunhas variedades do sudoeste de Galicia, que consiste en que as vocais perden os seus trazos de altura en sílabas non acentuadas. Nesas posicións, de modo típico, os contrastes vocálicos quedan reducidos a tres unidades (cf. as vocais finais de *como*, *come*, *coma*; *aquilo*, *aquelo*, *aquela*; *ponto*, *ponta*, *ponte*...) especificadas só cos trazos de lugar: [ɰ] [dorsal, recuada], [i] [dorsal, frontal], [ɤ] [dorsal]. En 77 represéntase de modo esquemático a tendencia para

a redución do espazo acústico-auditivo utilizado: en sílaba acentuada as vocais son maximamente diferenciadas e por tanto periféricas; en sílabas non acentuadas as vocais tenden a centralizarse e en consecuencia neutralízanse moitos contrastes. (Nótese que [ɐ], a vocal minimamente especificada en relación cos trazos de altura e lugar, estaría mellor representada por [ə].)

(77)

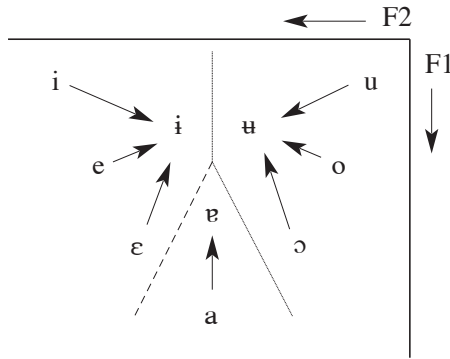

Do exposto ata aquí confírmase que a raíz /kOm/ adquire as vocais concretas con que se manifesta na superficie, a través de regras independentemente motivadas na fonoloxía do portugués, e en consecuencia que a súa representación subxacente debe ter unha vocal non especificada en relación co trazo [tenso]. Español, portugués e as diversas variedades de galego, por tanto, poden ter unha representación fonolóxica igual pero iso non significa que vaian materializarse en pronuncias iguais. Entre as representacións subxacentes e as realizacións superficiais media a actuación dos principios fonolóxicos (e fonéticos) propios da gramática de cada lingua ou variedade, que son os responsables en última instancia dos resultados obtidos.

Os principios que actúan na fonoloxía son basicamente de dous tipos: *regras* e *limitacións*. Nos parágrafos precedentes vimos algúns exemplos de regras fonolóxicas: a regra de abertura, a de elisión da VT, a de harmonía vocálica e a de redución vocálica. Como se ve, unha regra efectúa unha operación simple que modifica dalgún modo a forma do elemento sobre o cal actúa. Pode eliminar ou inserir un segmento nun contexto determinado, pode mudar o valor dun trazo, pode eliminar ou agregar un trazo ou un nodo (das dimensións que sexan) nun segmento, etc. Pero cada regra só pode efectuar unha operación. Por exemplo, a elisión da vocal temática en /kOmeO/ e a asociación dos seus trazos de altura á vocal radical (/O/ > /o/) non son unha soa operación e, en consecuencia, deben ser efectuadas por dúas regras diferentes. Nos verbos da primeira conxugación actúa a elisión (*levo*, *corto*...)

pero non pode actuar a regra de harmonía, porque o trazo [+baixo] da vocal temática /a/ non é compatible cos trazos de lugar [frontal] ou [recuado] das demais vocais. A base para establecer a existencia e a forma concreta das regras fonolóxicas está nas alternancias que presentan as palabras constituídas polos mesmos elementos gramaticais. Neste caso, por exemplo, son as alternancias [kom], [kɔm] e [kʊm] da raíz de *comer* nas súas flexións, o que nos permite recoñecer que en portugués (e nas variedades tradicionais do galego) actúan unhas regras fonolóxicas concretas que non existen en español (nin no neogalego). Para a descrición correcta dunha regra hai que definir de modo preciso o *obxecto* sobre o cal actúa, a *operación* efectuada e as *condicións* contextuais en que se produce. Por exemplo, a regra de redución vocálica ten como obxecto as vocais nucleares, isto é, todo segmento [-consoante, +soante] que ocupe o núcleo (N) dunha sílaba. A operación que efectúa é a supresión do nodo dos trazos de altura, sen ningunha información adicional sobre cales sexan eses trazos nin sobre os seus valores. E a condición para a súa actuación é que a vocal nuclear estea nunha sílaba non acentuada da palabra.

As *limitacións* ou *restricións*, como suxire o seu nome, son principios en certo sentido estáticos, que evitan que as representacións fonolóxicas poidan ter calquera forma posible. Cada lingua ou variedade ten as súas propias condicións de combinación de trazos para constituír vocais ou consoantes, as súas propias condicións de combinación deses segmentos en sílabas, etc. Ningunha variedade de galego, por exemplo, permite a combinación dos trazos [frontal] e [arredondado] nunha vocal, e case ningunha (excepto nunhas poucas localidades fronteirizas con Portugal) permite que unha consoante fricativa sexa [+voz]. Por iso cando os mariñeiros galegos entran en contacto coa palabra francesa *jubarte*, que ten na primeira sílaba unha fricativa voceada [ʒ] e unha vocal frontal arredondada [y], deben adoptala como *xibarte*, cunha consoante [ʃ] que se diferencia basicamente pola ausencia de voz, e unha vocal [i] que se diferencia pola ausencia de arredondamento labial. En portugués todas as vocais medias que se manifestan na superficie son ou abertas [ɛ, ɔ] ou fechadas [e, o], por tanto, hai unha limitación que impide que unha vocal media poida saír da componente fonolóxica sen especificación do trazo [tenso]. Neste caso, a limitación non impide que na fonoloxía do portugués poidan existir segmentos [E, O], sen especificación de [tenso], pero si impide que tales segmentos poidan manifestarse superficialmente. Hai motivos para pensar que en portugués unha regra por defecto atribúe o valor [-tenso] a toda vocal media que careza de especificación. Por iso as palabras adquiridas por vía escrita (onde as letras ‘e, o’ remiten para unha vocal media sen máis información) ou tomadas de linguas como o castelán, son adoptadas con valor [-tenso] en xeral. Na sección dedicada á sílaba vimos

que existe unha limitación en portugués para a ocorrencia de obstruentes en coda de sílaba. Na súa axuda actúan dúas regras: unha elimina a obstruente (p.e. *prática, estrutura, delito*) e a outra insire unha vocal epentética para permitir o deslocamento da obstruente ao ataque dunha nova sílaba (p.e. *futebol, Afeganistão*). Cando unha limitación non ten a capacidade de evitar a formación dunha determinada estrutura non desexada, chama na súa axuda regras concretas para a corrixiren. Non sempre é fácil identificar nun determinado proceso fonolóxico a actuación dunha regra ou dunha limitación, e por veces parece que un mesmo principio ten a capacidade de actuar como regra, producindo unha determinada estrutura, e ao mesmo tempo actuar como limitación, impedindo que outras regras modifiquen a estrutura desexada.

As regras fonolóxicas non son *cegas*, senón que poden ter excepcións lexicais ou morfolóxicas. O verbo *querer*, por exemplo, é unha excepción lexical á actuación da regra de harmonía vocálica: *quero* con [e]. *Esquecer*, con [ke], *activo*, con [a], *autocarro*, con [tɔ], entre outros moitos, son exemplos de excepcións lexicais á aplicación da regra de redución vocálica. A primeira persoa do plural do chamado pretérito perfecto do indicativo (p.e. *andámos, passámos, entrámos...*) é un bo exemplo de excepción morfolóxica, polo menos en certas variedades do centro de Portugal, á aplicación da regra –polo demais xeral– que eleva /a/ cando está seguida de consoante nasal (ver 5).

Segundo o dominio gramatical en que son operativos, os principios –regras e limitacións– poden ser clasificados en *fonéticos* e *fonolóxicos*, e dentro destes en *lexicais* e *poslexicais*. Naturalmente, algúns principios poderán ser activos en máis dun dominio. De entre as diversas características que se teñen utilizado para diferenciar os procesos lexicais dos poslexicais, na actualidade as únicas consistentes parecen ser que os procesos lexicais poden ter acceso á información sobre a estrutura interna da palabra, isto é, á información morfolóxica, e que os procesos poslexicais poden actuar a través dos límites das palabras, no nivel da frase. Ademais, como unha tendencia, pode apuntarse que os procesos poslexicais tenden a ser máis uniformes na súa aplicación, en canto que os lexicais están suxeitos con moita maior frecuencia a excepcións lexicais (Mohanán 1995). A regra de abertura nos verbos, a de elisión da vocal temática e a da harmonía, son típicas regras lexicais. A de redución vocálica, sen ningunha referencia á información morfolóxica, ten un perfil máis propio dunha regra poslexical, a pesar das relativamente abundantes excepcións á súa aplicación. Un exemplo típico de regra poslexical en portugués pode ser a *palatalización* das sibilantes en coda silábica, informalmente representada en 78a: un segmento coronal, non soante, continuo, adquire os trazos [dorsal, frontal] cando se encontra nunha posición domina-

da por N' (rima da sílaba). Como se ve en 78b, esta regra actúa claramente despois da resilabación, no nivel da frase.

(78)

$$a. \left[\begin{array}{l} -\text{soante} \\ +\text{continuo} \\ \text{coronal} \end{array} \right] \longrightarrow \left[\begin{array}{l} \text{dorsal} \\ \text{frontal} \end{array} \right] / \underline{\quad} \overset{N'}{\quad}$$

- b. É um rapaz. [rɐ.paʃ.] São rapazes. [rɐ.pa.ziʃ.]
 É um rapaz alto. [rɐ.pa.zaʃ-] São rapazes altos. [rɐ.pa.zi.zaʃ-]
 É um rapaz pequeno. [rɐ.paʃ.p-] São rapazes pequenos. [rɐ.pa.ziʃ.p-]
- c. fecho [fɛʃ-] vê chover [vɛʃ-] vês [vɛʃ]

Unha proba de que a *palatalización* actúa nun dominio diferente ao das regras lexicais pode verse en 78c, ao confrontala coa regra de disimilación de [e]. Como xa se viu noutra parte (6, 7), en certas variedades de portugués a vocal tensa [e] recúa de frontal para central (isto é, perde o trazo [frontal]) e maniféstase como [ɐ], cando está seguida de segmentos [frontal]. Esta regra é lexical, pois non é capaz de actuar a través dos límites da palabra (p.e., *vê chover*) e, o que aquí nos interesa máis, as sibilantes *palatalizadas* da coda silábica tampouco a desencadean (p.e., *vês*). No momento en que actúa a regra de disimilación de [e], as sibilantes da coda silábica son aínda coronais anteriores e por tanto carecen de trazo [frontal]. Despois de actuar a regra de *palatalización*, xa no dominio poslexical, non pode producirse a disimilación, pois que esta é estrictamente lexical.

Os principios fonéticos actúan nun dominio propio, fóra dos dominios lexical e poslexical da fonoloxía. Na actualidade existe un acordo xeneralizado en que os procesos fonolóxicos efectúan operacións categóricas, con unidades (valores dos trazos, segmentos, posicións silábicas, etc.) discretas, en canto que os procesos fonéticos operan con parámetros graduais, numéricos (Keating 1990, Mohanan 1995). Na sección dedicada á cantidade silábica dixemos que en moitas linguas as obstruentes voceadas eran máis breves que as correspondentes non voceadas. Esa diferenza de duración é bastante para, en circunstancias en que a vibración das cordas vocais non sexa perceptible, permitir ao oínte identificar a consoante emitida. Con todo, a duración nestes casos non é fonolóxica: no dominio da fonoloxía todos os segmentos (non sendo os xeminados) ocupan unha posición igual no esqueleto. É na componente fonética onde cada segmento, en cada enunciado concreto, adquire unha duración determinada, que dependerá non só de se é voceado ou non voceado, senón tamén da súa posición na sílaba, da posición da sílaba en relación co acento da palabra, da velocidade e do tipo da elocución (discurso espontáneo, lectura, palabras illadas...), de características indivi-

duais, sociais, etcétera. Podemos medir con aparellos precisos a duración dun segmento en diferentes enunciados, contextos e falantes, e dar os resultados de modo estatístico, con valores medios e desvíos típicos. Como exemplo, en 79 damos un gráfico cos valores medios globais de duración (en milisegundos) das oclusivas do portugués de Lisboa, segundo unha análise do discurso espontáneo de dúas mulleres, licenciadas universitarias, de idades comprendidas entre os 25 e os 30 anos (Mendonça 1997).

(79)

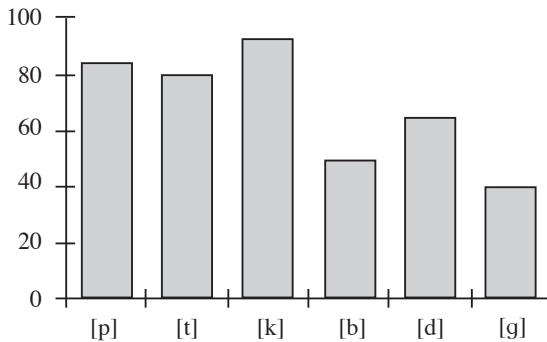

Na sección dedicada á sílaba falamos da sonoridade, propiedade auditiva que tamén se manifesta gradualmente, aínda que para a fonoloxía só contén unhas categorías de sonoridade delimitadas de modo discreto. Mesmo as propiedades que caracterizan os trazos distintivos e os seus valores deben manifestarse a través de parámetros graduais, e aínda, por veces, en contra dos propios valores definidos por eses trazos. Vimos atrás (77) que a regra de redución vocálica elimina a maioría dos contrastes vocálicos do portugués, reducindo a tres as posibilidades: [i], vocal frontal, [u], vocal recuada, e [ə], vocal central (nin frontal nin recuada). Pero isto é así só aos efectos fonolóxicos, pois o estudo experimental do sinal acústico mostra que [i] ten unha área de dispersión grande (de acordo co espazo definido polas frecuencias dos formantes F1 e F2) e moitas veces é unha vocal fortemente centralizada. Ademais, a vibración das cordas vocais –comandada polo valor do trazo [+voz] que todos os segmentos [+soante] teñen de modo redundante– pode ser moi fraca e mesmo chegar a faltar, de modo que en moitos casos, de feito, non hai vocal. Por exemplo, *parece* [pəɾes], *desistir* [dzɨtir], *vezes* [vezʃ]. No caso de [u] acontece algo parecido, e moitas veces o único que permanece da vocal é a *velarización*, o xesto de recuamento da lingua, sobreposto ás consoantes veciñas. A vocal [ə] é a máis estable das tres, pero en sílabas finais pode estar tamén desvoceada. A diferenza entre a elisión da vocal temática en *como* (/kOm+e+O/) e en *parece* (a última vocal: /parEs+e/) é que a de *como* é unha elisión categórica, sistemática, en canto a de *parece*

é gradual. Ningún falante pronuncia nunca a vocal temática de *como*, e procesos fonolóxicos tales como a silabación ou a designación de acento trátana como unha palabra bisílaba con acentuación regular na penúltima. A vocal temática de *parece*, polo contrario, é variable en intensidade, duración, cualidade, voz, de modo que a súa *inexistencia* só se pode constatar por medios experimentais. Para as regras fonolóxicas, a palabra é considerada trisílaba e con acento regular na penúltima. Tanto en *parece* como en *disistir* ou *vezes*, a regra de *palatalización* das sibilantes discrimina correctamente entre as consoantes que ocupan ataques ([s, z]) e as que ocupan codas ([ʃ]), independentemente de que as vocais desas sílabas se realicen superficialmente ou non.

Outro proceso (ou serie de procesos) que pode alterar profundamente os valores dos trazos distintivos é a lenición das oclusivas voceadas [b, d, g]. Por *lenición* entendemos un enfraquecemento articulatorio que fai que en determinados contextos –sobre todo precedidas de vocais– as oclusivas, en vez de se realizaren como plosivas, aparezan nunha gradación formada por oclusivas sen explosión, fricativas e aproximantes. No cadro 80 damos as porcentaxes de ocorrencia de cada unha desas categorías no discurso espontáneo de dúas mulleres de Lisboa, segundo o estudio xa mencionado de Susana Mendonça (1997).

(80)

	[p]	[t]	[k]	[b]	[d]	[g]
plosivas	84.8	81.2	88.4	9.1	15.7	40
oclusivas sen explosión	15.2	14.6	11.6	27.3	24.6	60
fricativas	0	4.2	0	18.2	5.3	0
aproximantes	0	0	0	45.4	54.4	0

Mesmo un traballo tan limitado como este (só dúas informantes e un total de 197 segmentos analizados) dá para ver que as realizacións das oclusivas non caen dentro de dúas categorías únicas, oclusivas e fricativas, como se pretende nalgúns manuais, senón que é preciso recoñecer polo menos catro. Ademais, dúas desas categorías están ben representadas tamén nas oclusivas non voceadas [p, t, k]. Pero o que resulta agora máis importante é advertir que ningunha desas diferentes realizacións é producida pola fonoloxía: non podemos elaborar ningunha regra fonolóxica capaz de predicir correctamente como serán realizadas as oclusivas de, por exemplo, *liberdade*. Cada unha delas pode ser realizada en calquera punto dunha escala daquilo que, para a componente fonética do portugués, funciona como un parámetro único de tensión ou constricción, entre os extremos das plosivas máis tensas, por un lado, e as aproximantes máis frouxas, polo outro.

En certo modo, podemos dicir que os principios (regras e restricións) son os encargados de pór en relación dous niveis de representación diferentes. Admitindo a existencia diferenciada dos módulos lexical e poslexical dentro da componente fonolóxica (como Mohanan 1995) e seguindo as propostas de Patricia Keating (1990) para a componente fonética, podemos considerar como mínimo os niveis de representación esquematizados en 81.

(81)

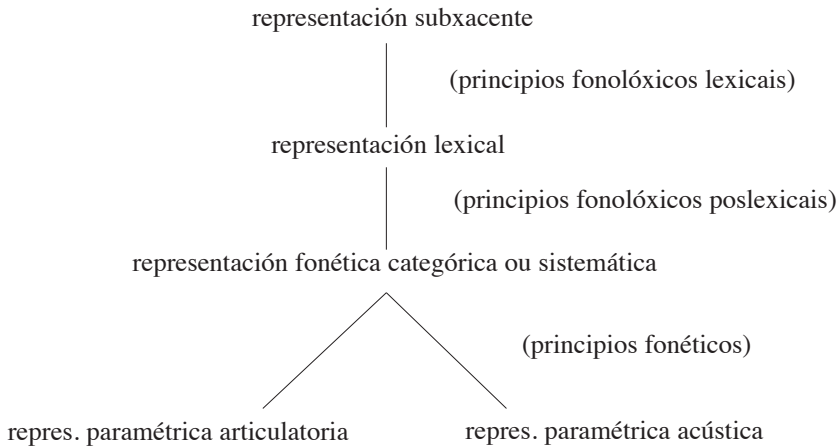

Na representación subxacente os enunciados teñen a forma con que están almacenados no inventario de unidades lexicais e gramaticais da lingua, e na orde que a morfoloxía e a sintaxe lles teña dado, antes da actuación da fonoloxía. Sobre esta forma actúan os principios fonolóxicos lexicais, e o seu resultado é a representación lexical. Da actuación dos principios fonolóxicos poslexicais obtemos como resultado a representación fonética categórica ou sistemática. Esta representación marca o final da componente fonolóxica e a entrada na componente fonética. Os principios fonéticos establecen a relación entre esta e dúas representacións paramétricas diverxentes, articulatoria e acústica. Os falantes utilizan a representación paramétrica articulatoria para produciren a fala, en canto que os oíntes interpretan a onda sonora a través da representación paramétrica acústica. A diferenza entre as representacións fonéticas categórica e paramétricas consiste en que a categórica está codificada coas mesmas unidades, categóricas e discretas, manexadas pola fonoloxía, en canto que as representacións paramétricas están codificadas en parámetros físicos.

A nasalidade en portugués proporciona un exemplo de comportamento diferenciado neses varios dominios da gramática. Como dixemos atrás, nas formas subxacentes do portugués os únicos segmentos que poden estar caracterizados co trazo [nasal] son as consoantes [m, n, ɲ]. A pesar diso, na fonoloxía lexical hai procesos que obteñen vocais nasais. En 82 desenvólvese de modo esquemático o conxunto de regras esbozado en 38 para o adxectivo *sã*. Partindo da forma subxacente /san+a/, e despois da actuación das regras de silabación e outros principios que non interesan agora, aplícase unha regra que desliga o trazo [nasal] de [n] e elimina este segmento (o seu nodo raíz co resto dos trazos). O resultado é que obtemos un autosegmento fluctuante que se irá asociar pola esquerda á vocal disponible. Deste modo obtemos unha vocal nasal. Ao mesmo tempo, no plano silábico perdeuse a posición de ataque da sílaba [na] e como resultado fican contiguas dúas vocais iguais [aa]. Outras regras ben establecidas da fonoloxía portuguesa actúan entón aquí, producindo primeiro a fusión das dúas sílabas para dar un núcleo silábico complexo (unha vocal longa) e despois a simplificación a unha vocal breve [a]. Este estadio, simbolizado [sã], pode corresponder á representación lexical da palabra.

(82)

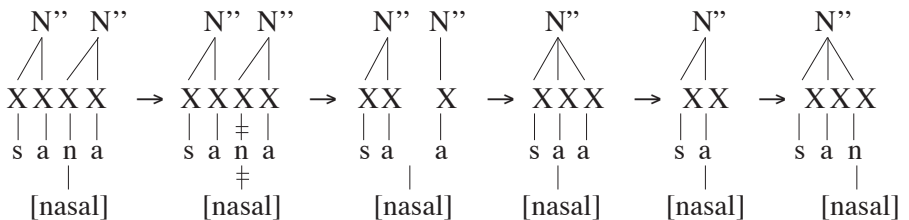

O último paso en 82 corresponde á actuación dunha regra poslexical que elimina novamente as vocais nasais na fonoloxía portuguesa. Para comprendermos a súa actuación, temos de prestar atención á estrutura interna dos segmentos implicados. Como se aprecia en 83, a regra consiste na disociación do nodo raíz de [ã] en dous nodos idénticos que dividen entre si os principais trazos subordinados a aquel. Por un lado, fican os trazos de lugar e altura que caracterizan a vocal [a] e, por outro lado, íllase o trazo [nasal]. Unha raíz [-consoante, +soante] sen especificación de lugar e caracterizada como [nasal] constitúe un glide nasal [N]. O resultado desta regra, simbolizado [sãN], corresponde á representación fonética sistemática ou categórica. (Tomando como referencia unha variedade do noroeste de Portugal que non feche [a] en contexto nasal.)

(83)

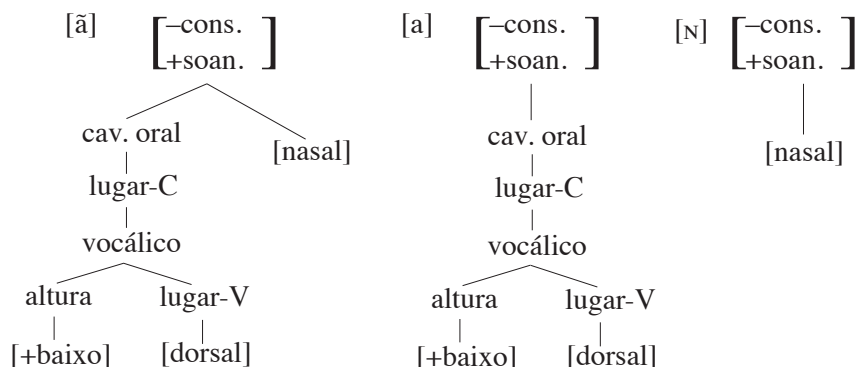

Por último, en 84 dáse un gráfico coa posible actualización fonética do trazo [nasal] na mesma palabra. O gráfico representa o fluxo de aire a través da cavidade nasal. O máximo é alcanzado durante a produción do glide, que é o único segmento especificado como [nasal], pero xa durante a vocal pode apreciarse unha presenza gradual, progresivamente crecente, de nasalización. En portugués, como noutras linguas que carecen de vocais nasais distintivas (Cohn 1990), as vocais son transparentes á nasalidade, de modo que se manifestan con graos variables de nasalización cando están antes ou despois dun segmento nasal. Se a vocal está entre dous segmentos nasais entón pode aparecer completamente nasalizada. No gráfico correspondente á palabra *fenómeno*, tamén en 84, pode apreciarse isto.

(84)

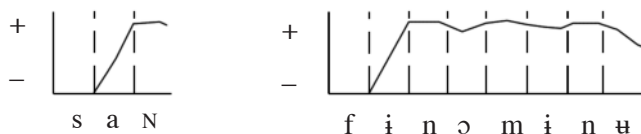

De maneira complementar á transparencia das vocais á nasalidade, o glide [N] é transparente aos parámetros fonéticos que actualizan os trazos de lugar dos sons adxacentes (Cagliari 1977), dado que el mesmo carece de trazos propios nese sentido. Por iso é realizado cun grao variable de labialización, e de elevación, descenso, recuamento ou avance do corpo da lingua, segundo a cualidade da vocal da sílaba en que se encontre, e a do son (vocal ou consoante) que veña a seguir. Non hai símbolos fonéticos capaces de representar a diversidade de combinacións posibles, e mesmo por medio de gráficos resultaría difícil conseguir unha representación adecuada.

Conclusións

Os nomes de *fonética* e *fonoloxía*, desde que foron habilitados para fins lingüísticos no século XIX, teñen pasado por unha grande variedade de usos. É certo que sempre se aplicaron ao estudio da parte sonora das linguas, pero o contido concreto que se lles atribuíu, a delimitación do seu ámbito de competencias e, sobre todo, as relacións e os límites entre elas mesmas, estiveron suxeitos a múltiples variacións. Na actualidade, e contra o que podería pensarse despois de tantas décadas de estudos fonéticos e fonolóxicos, o panorama dista moito de estar claro. Por un lado, a fonética parece estar a desintegrarse nun abano de *ciencias fonéticas* entre as cales se concede un exiguo lugar á *fonética lingüística*. Por outro lado, óese dicir que “a fonoloxía é á fonética o que a astroloxía é á astronomía”.

As diferentes escolas lingüísticas designan competencias diferentes a cada unha destas dúas disciplinas, de modo que o tipo de fonoloxía descrito neste capítulo parecerá a moitos que *invade* os ámbitos propios da morfoloxía e da fonética. E non só hai discrepancias entre diferentes escolas, pois dentro da propia lingüística xenerativa, que é o cadro teórico en que se sitúa a exposición deste capítulo, tampouco hai acordos unánimes respecto aos límites entre fonoloxía e morfoloxía, ou entre fonoloxía e fonética.

O retrato que se fai aquí da fonética e a fonoloxía, así como os perfís que se delimitan entre ambas, en consecuencia, son unha posibilidade entre outras moitas e obedecen ás preferencias do autor. Con todo, non se deben xulgar un capricho, pois corresponden, sen dúbida, ao cadro teórico en que máis fértil e creativa se ten manifestado a investigación fonolóxica nestas últimas décadas. E supoñen, respecto ás relacións entre fonética e fonoloxía, unha visión que aposta na interpenetración das dúas disciplinas para conseguirmos unha comprensión integrada e superadora de falsas dicotomías, en todo tipo de fenómenos fónicos.

Exercicios

1. Emita un son [f], como na palabra *fin*, prolongado, ao tempo que mantén unha man no pescozo, á altura da larinxe. Despois emita un son [v], como o do portugués *ver*, inglés *view* ou francés *voir*, tamén prolongado, mantendo a man na mesma posición. Alterne, por períodos de tempo variable, os dous sons, [ffffffvVVVVVffffffvVVVV], ata ser consciente daquilo que varíe na súa glote para mudar de son. ¿Como se chama e en que consiste ese mecanismo?

Unha vez que estea certo, ou certa, de controlalo, practique con outros sons fricativos que saiba pronunciar, como [θ, s, ʃ, x] en *zoo*, *ser*, *xa*, e castelán *jota*.

2. Emita o son [u], como na palabra *cu*, prolongado, procurando ser consciente da disposición dos labios e o corpo da lingua no interior da boca. Pode mover a lingua lentamente para chegar a definir os límites dentro dos cales o que pronuncie continúa a ser un [u]. Cando crea ser consciente dos xestos que fai, emita novamente un [u] prolongado e, sen mover a lingua ou calquera outra parte da boca, afrouxe os labios ata unha posición descontraída, en que os músculos da cara non fagan forza. Volva a apertar os labios. Alterne as dúas posicións ata utilizar de modo voluntario o movemento dos labios sen alterar ningún outro elemento. ¿Cal é a característica que está a mudar? ¿Que símbolo fonético representa esa nova vocal? ¿Sabe dalgunha lingua que a utilice con valor distintivo?

Unha vez dominado o uso dos labios, emita un [i] prolongado, como o da palabra *ti*. Sen modificar máis nada, xúntelle a postura labial do [u]. ¿Cal é esta nova vocal? Pode practicar do mesmo modo coas outras vocais que saiba pronunciar.

3. Por medio de substitucións, elabore o inventario de vocais que utilice na súa propia fala materna (sexo galega ou castelá). Para simplificar as cousas, limítese ás vocais das sílabas acentuadas, como *lavo*, *levo*, *lobo*, etc. ¿Cantas vocais diferentes utiliza? ¿Cantos e cales son os trazos mínimos que precisa para clasificalas e describilas? ¿Cales son trazos de altura, e cales de lugar? ¿Usa o arredondamento dos labios?

Se utiliza vocais medias *abertas* e *fechadas*, busque pares de palabras reais que de feito diferencie por medio da vocal, á semellanza dos exemplos dados no texto para o portugués (1).

4. Tamén por medio de substitucións, elabore o inventario dos segmentos non vocálicos que utiliza na súa propia fala materna. Procure

diferenciar ben as auténticas consoantes dos glides; por exemplo, en palabras como *raia*, *maio*, etc., ¿deixa saír o aire libremente ou produce unha constricción que dificulte ou impida a saída do aire? ¿E que fai en palabras como *mollo*, *tella*, *filla*, etc.?

Procure establecer os trazos mínimos que precisa para diferenciar as súas consoantes.

5. Enumere os trazos distintivos que caracterizan a consoante [f], indicando o valor correspondente naqueles que sexan binarios. Sitúe cada un deles no lugar que lle corresponda na xeometría de trazos, e deseñe a estrutura completa de [f]. ¿En que diferiría a correspondente a [v]?

6. Moitos falantes tradicionais da costa meridional galega teñen un [l] fortemente velarizado en coda silábica (p.e. *mal*, *papel*, *polbo*), que se pode representar por [ɫ]. ¿Que significa o termo *velarizado*? ¿En que se diferencia ese son do [l] simple? Deseñe a estrutura interna de cada un deles.

Intente facer unha regra fonolóxica que os relacione. ¿Cal dos dous segmentos é o derivado? ¿Por que? ¿En que condicións ou contexto actúa a regra? ¿Cal é a operación que realiza?

7. Nalgunhas variedades de portugués, sobre todo brasileiro, o /l/ en coda silábica pronúnciase como unha semivocal [w]. Tendo en conta o exercicio anterior, ¿como se pode explicar isto? Deseñe a estrutura de trazos do glide [w], e propoña unha regra que o relacione con [ɫ]. ¿Cales son as modificacións estruturais que se producen?

8. En moitas linguas, as secuencias tipo [au] ou [aw] pasan por asimilación a [ou] ou [ow], tal como aconteceu no baixo latín (por exemplo, *causa* > *cousa*). Formalice a modificación que sofre a vocal [a]. ¿Por que podemos falar da existencia de *asimilación*? ¿Por que cre que o resultado é unha vocal media e non baixa?

9. En portugués, a unión das vocais reducidas [ɐ] e [ɨ] a través dos límites de palabra pode dar lugar a [ɔ] opcionalmente. Por exemplo, *Leva o rapaz ao rio* pronunciado [ˈlevɔ rɐˈpaz ɔ ˈriɐ]. Supondo que este proceso de fusión fose fonolóxico e operase, por tanto, ao nivel dos trazos, ¿como se poderían obter os trazos de [ɔ] a partir das dúas vocais reducidas? Supondo que o proceso sexa fonético e, en consecuencia, opere con parámetros físicos continuos, ¿será máis fácil obter a vocal media [ɔ]? ¿Por que non se obterá a vocal [o]?

Bibliografía comentada

Unha boa parte dos estudos de fonética e fonoloxía aparecen en publicacións periódicas especializadas, pero non é este o lugar adecuado para enumeralas. O lector interesado poderá encontrar referencias nas obras recomendadas aquí. Con todo, si queredes deixar constancia de dúas series de volumes colectivos, non propiamente periódicos, que reúnen unha boa cantidade de traballos interesantes na perspectiva que guía este capítulo. Cítoos en primeiro lugar. A seguir, por orde alfabética, vai unha breve serie de libros necesarios, centrada basicamente nos publicados nesta última década. Na mesma lista inclúo uns poucos materiais sonoros –gravacións e bases de datos para computador– representativos dun crecente número de ferramentas que hoxe son imprescindibles para o estudo da fonética e a fonoloxía.

Phonetics and Phonology. San Diego: Academic Press. Cada volume é un monográfico dedicado a algún tema de interese. Foron publicados cinco volumes:

KIPARSKY, PAUL e GILBERT YOUMANS (eds.) (1989), *Rhythm and Meter*. vol. 1.

PARADIS, CAROLE e JEAN-FRANÇOIS PRUNET (eds.) (1991), *The Special Status of Coronals*. vol. 2.

COULTER, GEOFFREY R. (ed.) (1992), *Current Issues in ASL Phonology*. vol. 3.

HARGUS, SHARON e ELLEN M. KAISSE (eds.) (1993), *Studies in Lexical Phonology*. vol. 4.

HUFFMAN, MARIE K. e RENA A. KRAKOW (eds.) (1993), *Nasals, Nasalization, and the Velum*. vol. 5.

Papers in Laboratory Phonology. Cambridge: Cambridge University Press. Reúne traballos presentados aos encontros de Laboratory Phonology, que abordan todo o tipo de temas de fonética e fonoloxía. Foron publicados catro volumes:

KINGSTON, JOHN e MARY E. BECKMAN (eds.) (1990), *Between the Grammar and Physics of Speech*. vol. 1.

DOCHERTY, GERARD e D. ROBERT LADD (eds.) (1992), *Gesture, Segment, Prosody*. vol. 2.

KEATING, PATRICIA A. (ed.) (1994), *Phonological Structure and Phonetic Form*. vol. 3.

CONNELL, BRUCE e AMALIA ARVANITI (eds.) (1995), *Phonology and Phonetic Evidence*. vol. 4.

ANDRADE, ERNESTO D'. (1994), *Temas de Fonología*. Lisboa: Colibri.

Reúne unha decena de traballos publicados previamente en datas e sitios diversos. A pesar desa dispersión temporal, que por veces provoca mudanzas grandes no cadro teórico de referencia, constitúe un conxunto de traballos modélicos, moi útiles para o lector galego.

CATFORD, JOHN C. (1988), *A practical introduction to Phonetics*. Oxford: Oxford University Press.

Unha boa introducción aos aspectos prácticos da produción da fala, con abundantes exercicios.

CHOMSKY, NOAM e MORRIS HALLE (1968), *The sound pattern of English*. New York: Harper & Row.

Obra de referencia obrigada, que marca o inicio da fonoloxía xenerativa. Aínda que o cadro teórico estea hoxe superado, contén moitos elementos plenamente vixentes, tanto de fonoloxía como de fonética xeral.

GOLDSMITH, JOHN (ed.) (1995), *The Handbook of Phonological Theory*. Oxford: Blackwell.

Volume colectivo que reúne colaboracións dalgunhas das máximas autoridades da fonoloxía actual, abordando unha extensa variedade de temas. Dá unha excelente visión da situación actual da disciplina, pero precisa dunha certa base previa.

HARRIS, JAMES (1969), *Spanish phonology*. Cambridge, Mass.: MIT Press.

Unha das primeiras aplicacións do modelo clásico de Chomsky e Halle a outras linguas, contén moitas reflexións e análises aínda válidas, non só para a fonoloxía hispana.

JOHNSON, KEITH (1997), *Acoustic and auditory phonetics*. Cambridge, Mass.: Blackwell.

Unha excelente introducción, con exercicios prácticos, a dous ámbitos da fonética menos divulgados, pero que cada día se tornan máis accesibles con axuda do computador.

KENSTOWICZ, MICHAEL (1994), *Phonology in generative grammar*. Cambridge, Mass.: Blackwell.

Un óptimo manual, con abundantes exercicios, que, partindo dos conceptos fonolóxicos máis básicos, conduce o lector ata os problemas con que se defrontan as actuais teorías de fonoloxía non linear.

LADEFOGED, PETER e IAN MADDIESON (1996), *The sounds of the world's languages*. Oxford: Blackwell.

Unha exhaustiva descrición fonética dos sons utilizados con valor lingüístico en todo o mundo, con importantes consideracións sobre os límites dunha teoría universal dos trazos fonolóxicos.

LADEFOGED, PETER (1993), *A course in phonetics*. 3.^a ed. Fort Worth: Harcourt Brace Jovanovich.

Un curso práctico, accesible, con abundantes exercicios, de fonética xeral, partindo da fonética do inglés. Ademais de ser unha obra de referencia obrigatoria, está complementado cunha interesante base de datos (ver Linguistics Dept. 1992).

LASS, ROGER (1984), *Phonology. An introduction to basic concepts*. Cambridge: Cambridge University Press.

Un manual básico, accesible, cunha visión panorámica moi ecléctica. Sumamente crítico con algúns *excesos* da fonoloxía xenerativa clásica.

LINGUISTICS DEPT. (1991), *Sounds of the World's Languages*. HyperCard stacks. Los Angeles: UCLA.

Base de datos que inclúe exemplos escollidos de case un cento de linguas do mundo, pronunciados sempre por nativos, para ilustrar unha ampla diversidade dos sons e dos parámetros fonéticos explotados pola fala humana.

LINGUISTICS DEPT. (1992), *Sounds of A Course in Phonetics*. HyperCard stacks. Los Angeles: UCLA.

Base de datos que complementa o curso de fonética de Peter Ladefoged, facendo audibles todos eses sons que moitos estudantes e profesores só coñecen por descrições e símbolos impresos nos libros. Inclúe todos os exemplos de diversas linguas do mundo, pronunciados por nativos, a resolución dos exercicios prácticos de cada capítulo e a realización de todos os símbolos fonéticos, pronunciados polo propio Ladefoged.

WELLS, JOHN e JILL HOUSE (1995), *The Sounds of the International Phonetic Alphabet*. Londres: Phonetics and Linguistics Dept., University College London.

Gravación sonora, disponible en cassette e en disco compacto, en que se ilustran todos os símbolos (e diacríticos) do alfabeto da IPA, pronunciados por unha voz masculina e unha feminina.

Bibliografia complementar

- CAGLIARI, LUIZ CARLOS (1977), *An experimental study of nasality with particular reference to Brazilian Portuguese*. Doctoral dissertation, Edinburgh University.
- CALABRESE, ANDREA (1988), *Towards a theory of phonological alphabets*. Doctoral dissertation, MIT.
- CLEMENTS, GEORGE e ELIZABETH HUME (1995), "The internal organization of speech sounds". In John Goldsmith (ed.), *The Handbook of Phonological Theory*. Oxford: Blackwell. pp: 245-306.
- CLEMENTS, GEORGE (1985), "The geometry of phonological features". *Phonology* 2: 225-252.
- CLEMENTS, GEORGE (1990), "The role of the sonority cycle in core syllabification". In John Kingston & Mary Beckman (eds.), *Papers in Laboratory Phonology 1: Between the Grammar and Physics of Speech*. Cambridge: Cambridge University Press. pp. 283-333.
- (1991), "Place of articulation in consonants and vowels: A unified theory". *Working Papers of the Cornell Phonetics Laboratory* 5: 77-123.
- COHN, ABIGAIL (1990), *Phonetic and phonological rules of nasalization*. Doctoral dissertation, UCLA. Distributed as *UCLA Working Papers in Phonetics* 76.
- CUTLER, ANNE (1992), "Psychology and the segment". In Gerard Docherty & D. Robert Ladd (eds.) *Papers in Laboratory Phonology 2: Gesture, Segment, Prosody*. Cambridge: Cambridge University Press. pp. 290-295.
- DART, SARAH N. (1991), "Articulatory and acoustic properties of apical and laminal articulations". *UCLA Working Papers in Phonetics* 79. (161 pp.)
- (1998), "Comparing French and English coronal consonant articulation". *Journal of Phonetics* 26 (1): 71-94.
- EVANS, NICK (1995), "Current issues in the phonology of Australian languages". In John Goldsmith (ed.), *The Handbook of Phonological Theory*. Oxford: Blackwell. pp: 723-761.
- FARNETANI, EDDA (1986), "A pilot study of the articulation of /n/ in Italian using electropalatography and airflow measurements". *15e Journées d'Etudes sur la Parole*, GALF. pp. 23-26.
- FIRTH, J. R. (1948), "Sounds and prosodies". *Transactions of the Philological Society* 127-152.

GOLDSMITH, JOHN (1976), *Autosegmental phonology*. Doctoral dissertation, MIT. New York: Garland Press, 1979.

HALLE, MORRIS e KENNETH STEVENS (1971), A note on laryngeal features. *Quarterly Progress Report, MIT Research Laboratory of Electronics*, 101: 198-213.

HALLE, MORRIS e WILLIAM IDSARDI (1995), "General properties of stress and metrical structure". In John Goldsmith (ed.), *The Handbook of Phonological Theory*. Oxford: Blackwell, pp: 403-443.

HALLE, MORRIS (1992), "Phonological features". In W. Bright (ed.), *International Encyclopedia of Linguistics*, vol. 3. Oxford: Oxford University Press, pp. 207- 212.

HARDCASTLE, WILLIAM e JOHN LAVER (eds.) (1997), *The Handbook of Phonetic Sciences*. Oxford: Blackwell.

HARRIS, JAMES (1969). *Spanish phonology*. Cambridge, Mass.: MIT Press.

HAYWARD, K. M. e R. J. HAYWARD (1989), "Guttural": Arguments for a new distinctive feature. *Transactions of the Philological Society* 87: 179-193.

HULST, HARRY VAN DER e JEROEN VAN DE WEIJER (1995), "Vowel harmony". In John Goldsmith (ed.), *The Handbook of Phonological Theory*. Oxford: Blackwell. pp: 495-534.

JAKOBSON, ROMAN; GUNNAR FANT e MORRIS HALLE (1952), *Preliminaries to speech analysis*. Cambridge, Mass.: MIT Press.

KEATING, PATRICIA e ADITI LAHIRI (1992), "Fronted velars, palatalized velars, and palatals". *UCLA Working Papers in Phonetics* 81: 76-105.

KEATING, PATRICIA. (1990), "Phonetic representation in a generative grammar". *Journal of Phonetics* 18: 321-334.

KEATING, PATRICIA (1991), "Coronal places of articulation". In Carole Paradis & Jean-François Prunet (eds.), *Phonetics and Phonology 2: The Special Status of Coronals*. San Diego: Academic Press, pp. 29-48.

KIPARSKY, PAUL (1974), "A note on the vowel features". In E. Kaisse & J. Hankamer (eds.), *Proceedings of North East Linguistic Society* 5. Cambridge, Mass.: Harvard University Linguistics Department. pp. 162-171.

KIPARSKY, PAUL (1981), "Remarks on the metrical structure of the syllable". In W. Dressler *et al.* (eds.), *Phonologica*, vol. 3. Innsbruck: Innsbrucker Beiträge zur Sprachwissenschaft.

- LEVIN, JULIETTE (1985), *A metrical theory of syllabicity*. Doctoral dissertation, MIT.
- LIBERMAN, MARK (1975), *The intonational system of English*. Doctoral dissertation, MIT. Distributed by Indiana University Linguistics Club.
- MADDIESON, IAN (1984), *Patterns of sounds*. Cambridge: Cambridge University Press.
- (1991), “Testing the universality of phonological generalizations with a phonetically-specified segment database: results and limitations”. *UCLA Working Papers in Phonetics* 78: 11-25.
- MARTINS, ANA MARIA & JOÃO SARAMAGO (1989), “As sibilantes em português: um estudo de geografia linguística e de fonética experimental”. In Ramón Lorenzo (ed.) *Actas do XIX Congreso Internacional de Lingüística e Filoloxía Románicas*. A Coruña: Fundación Pedro Barrié de la Maza.
- MCCARTHY, JOHN (1979), *Formal problems in Semitic phonology and morphology*. Doctoral dissertation, MIT. New York: Garland Press, 1985.
- (1989), “Linear order in phonological representation”. *Linguistic Inquiry* 20: 71-99.
- (1994), “The phonetics and phonology of Semitic pharyngeals”. In Patricia Keating (ed.), *Papers in Laboratory Phonology 3: Phonological Structure and Phonetic Form*. Cambridge: Cambridge University Press. pp. 191-233.
- MCDONOUGH, JOYCE e PETER LADEFOGED (1993), “Navajo stops”. *UCLA Working Papers in Phonetics* 84: *Fieldwork Studies of Targeted Languages*. pp. 151-164.
- MENDONÇA, SUSANA (1997), “Oclusivas orais em discurso espontâneo: variação intra ou interpessoal”. *Actas do XII Encontro Nacional da Associação Portuguesa de Linguística*, vol. 1. Lisboa: APL. pp.: 215-225.
- MOHANAN, K. P. (1995), “The organization of the grammar”. In John Goldsmith (ed.), *The Handbook of Phonological Theory*. Oxford: Blackwell. pp: 24-69.
- NÍ CHASAIDE, AILBHE (1995), “Irish”. *Journal of the International Phonetic Association* 25 (1): 34-39.
- ODDEN, DAVID (1991), “Vowel geometry”. *Phonology* 8: 261-290.
- PIERREHUMBERT, JANET (1980), *The phonetics and phonology of English intonation*. Doctoral dissertation, MIT.
- PINKERTON, SANDRA (1986), “Quichean (Mayan) glottalized and nonglottalized stops: A phonetic study with implications for phonological uni-

versals". In John Ohala & Jeri Jaeger (eds.), *Experimental Phonology*. Orlando: Academic Press. pp. 125-139.

PRINCE, ALAN (1984), "Phonology with tiers". In M. Aronoff & R. Oehrle (eds.), *Language sound structure*. Cambridge, Mass.: MIT Press.

RUBACH, JERZY. (1990), "Final devoicing and cyclic syllabification in German". *Linguistic Inquiry* 21: 79-94.

— (1995), "Representations and the organization of rules in Slavic phonology". In John Goldsmith (ed.), *The Handbook of Phonological Theory*. Oxford: Blackwell. pp: 848-866.

SAGEY, ELIZABETH (1986), *The representation of features and relations in nonlinear phonology*. Doctoral dissertation, MIT. New York: Garland Press, 1991.

SCHUH, RUSSELL G. e LAWAN D.YALWA (1993), "Hausa". *Journal of the International Phonetic Association* 23 (2): 77-82.

SHALEV, MICHAEL; PETER LADEFOGED e PERI BHASKARARAO (1993), Phonetics of Toda. *UCLA Working Papers in Phonetics 84: Fieldwork Studies of Targeted Languages*. pp. 89-125.

STERIADE, DONCA (1982), *Greek prosodies and the nature of syllabification*. Doctoral dissertation, MIT. New York: Garland Press, 1990.

— (1993), "Closure, release, and nasal contours". In Marie Huffman e Rena Krakow (eds.), *Phonetics and Phonology 5: Nasals, Nasalization, and the Velum*. San Diego: Academic Press. pp. 401-470.

STEVENS, KENNETH (1998), *Acoustic Phonetics*. Cambridge, Mass.: MIT Press.

TRIGO, LORENZA (1988), *On the phonological derivation and behavior of nasal glides*. Doctoral dissertation, MIT. Distributed by MIT Working Papers in Linguistics.

— (1993), The inherent structure of nasals segments. In Marie Huffman & Rena Krakow (eds.), *Phonetics and Phonology 5: Nasals, Nasalization, and the Velum*. San Diego: Academic Press. pp. 369-400.

WETZELS, LEO (1994), Mid vowel alternations in the Brazilian Portuguese Verb. Manuscript, Free University of Amsterdam / Holland Institute of Generative Linguistics.

YIP, MOIRA. (1980), *The tonal phonology of Chinese*. Doctoral dissertation, MIT. New York: Garland Press, 1991.

— (1995), Tone in East Asian languages. In John Goldsmith (ed.), *The Handbook of Phonological Theory*. Oxford: Blackwell. pp: 476-494.

GLOSARIO

Na elaboración deste glosario adoptáronse os seguintes criterios:

Os termos precedidos do símbolo ° (por exemplo °sílabas, dentro da entrada **Acto**) son obxecto dunha entrada de seu no lugar correspondente do Glosario.

A cursiva empregada en certos casos (por exemplo, no termo *intensidade* dentro da entrada **Acto**) só ten o valor de resaltar ese termo.

En certos casos ábrese unha entrada que, sen embargo, remite a outra entrada, considerada principal, por tratarse de termos fortemente relacionados ou de termos equivalentes (por exemplo, **Alternancia**: véxase **Alomorfia**).

Abertura: véxase **Altura**₁.

Acto: en fonoloxía, prominencia que recibe un determinado elemento entre outros semellantes cos cales está agrupado; por exemplo, unha °sílabas dentro dunha °palabra. Foneticamente, as sílabas °acentuadas acostuman ir acompañadas de maior *intensidade*, un °ton máis °alto (máis *frecuencia na vibración* das °cordas vocais) e máis *duración* das °vocais °nucleares.

Acto tonal: °ton que se pode asociar con relativa liberdade a diversas posicións nun *enunciado*, e que se utiliza de modo típico para focalizar ou destacar unha parte da *información*; por exemplo, unha determinada °palabra nunha °frase.

Aceptación: 1. Acordo da °comunidade lingüística ante a *planificación do corpus* e a *planificación do estatus*. 2. Cumprimento da °implantación da °planificación lingüística pola comunidade de falantes.

Acontecemento comunicativo: unha unidade de análise do campo da etnografía da comunicación (véxase tamén **Acontecemento de fala**). Pode ser dividido en compoñentes como o *escenario*, os *participantes*, os *actos*, as normas, etc.

Acontecemento de fala: unha unidade de análise do estudio da *fala*. Emprégase para aludir a calquera *acto comunicativo* (como o emprega Roman Jakobson), ou a secuencias relacionadas de actos que acostuman ser definidas en termos de fala (como o emprega Dell Hymes); por exemplo, unha entrevista, unha conversa, un chiste, un sermón, un debate.

Actante: °argumento dun °predicado.

Actitudes lingüísticas: as actitudes lingüísticas son predisposicións para responder dun xeito consistentemente favorable ou desfavorable cara a un determinado obxecto lingüístico, que pode ser unha *variedade* lingüística en xeral, os falantes das linguas, ou calquera outro tipo de obxecto ou de contido lingüístico: actitudes ante a promoción institucional das linguas, actitudes ante a presenza das linguas na publicidade, ante a transmisión das linguas na casa, ante a aprendizaxe das linguas nas escolas, etc. Na maior parte dos casos, as actitudes lingüísticas non teñen relación directa coas conductas lingüísticas.

Acto de fala: unidade mínima da °enunciación.

Nota: Cada un dos especialistas que colaboran neste volume é autor da descrición dos termos correspondentes ó seu capítulo. O conxunto deses termos constitúe este *Glosario* xeral. A agrupación, revisión e, nalgúns casos, adaptación deste *Glosario* foi realizada por Ana Ameal Guerra.

ADN mitocondrial (ADNmt): material xenético presente nas mitocondrias celulares que amosa a particularidade de ser transmitido exclusivamente por vía materna.

Adxunto: °modificador na estrutura da °cláusula.

Afasia: disfunción da linguaxe debida a unha alteración das zonas do *cerebro* encargadas da *fala*.

Afasia motora: patoloxía producida por lesións na terceira circunvolución da rexión frontal do hemisferio esquerdo (chamada °área de Broca), que adoita afecta-la capacidade motora, de xeito que os doentes teñen dificultades para pronunciar determinados sons. Primeiro perden a competencia nos hábitos articulatorios que adquiriron máis tarde (vocais mixtas e neutras, consoantes africadas, chicheantes, glotais, etc.) e só máis tarde empezan a perde-las que adquiriron antes (as vocais plenas, as consoantes sonoras fricativas ou oclusivas, etc.).

Afasia amnésica ou **anomia:** patoloxía que responde a unha lesión cerebral de difícil localización e ten como manifestación máis evidente a dificultade para encontra-la palabra axeitada en cada momento, o que obriga ó paciente a servir-se de complicadas paráfrases (*o aparello da hora polo reloxo*, etc.).

Afasia sensorial: patoloxía producida por unha lesión na primeira circunvolución da rexión temporal do hemisferio esquerdo (chamada °área de Wernicke). Tradúcese en paragramatismos, é dicir, confusións dos °morfemas flexivos (pasado por futuro, etc.) e de partes da oración (adxectivo por verbo, etc) e con frecuencia tamén na produción de neoloxismos, é dicir, palabras inexistentes na lingua.

Afixo: habitualmente, *cadea fónica* asociada coa expresión de valores °flexivos ou °derivativos. Distínguense diferentes subtipos de °afixos en función do seu carácter °continuo ou *descontinuo* e da súa posición respecto da °raíz da °palabra.

Africada: °consoante oclusiva con *distensión* °fricativa; por exemplo, a °consoante inicial de *chave*.

Alomorfia: fenómeno morfolóxico consistente na existencia de °morfos que, en °palabras diferentes, expresan o mesmo *contido*. Cada un destes morfos denomínase *alomorfo* ou *alternante*.

Alternancia: véxase **Alomorfia**.

Alto: 1. Que se produce con elevación do °corpo da lingua, como as °vocais [i] ou [u]. Correspóndese a un °trazo de °altura e, en consecuencia, só pode caracterizar vocais ou °glides bucais. 2. Que ten unha *frecuencia de vibración* das °cordas vocais alta en relación coa frecuencia media propia de cada individuo. Véxase **Ton₁**.

Altura: 1. Propiedade dos °sons °vocálicos relacionada coa posición adoptada polo °corpo da lingua durante a súa *producción*. Na °xeometría de trazos constitúe un °nodo en que se agrupan [°alto], [°baixo], etc., separados dos °trazos de °lugar propiamente ditos. 2. Propiedade auditiva, relacionada coa *frecuencia de vibración* das °cordas vocais, que permite clasificar un son como máis agudo (ou alto) ou máis grave (ou baixo), tal como nunha escala de notas musicais. Véxase **Ton₁**.

Alvéolos: cavidades onde se instalan as raíces dos dentes. A protuberancia alveolar que se destaca no ceo da °boca serve como punto de °referencia para separar-los °sons °coronais entre °anteriores e *non anteriores*.

Amálgama: fenómeno morfolóxico que se produce nos casos nos que un único °morfo expresa simultaneamente máis dun *contido*.

Ámbito: concepto desenvolvido na sociolingüística por Joshua Fishman. Trátase dun constructo teórico que engloba un conxunto de contextos de interacción agrupados arredor do mesmo campo de experiencia e unidos por un feixe de obxectivos e obrigas compartidas. Os tres aspectos básicos na configuración dos diferentes ámbitos son os temas desenvolvidos nas interaccións, os roles ou papeis sociais que desempeñan os individuos participantes, e os escenarios en que se enmarcan os intercambios comunicativos.

Análise da situación: estudio da realidade concreta da que parte unha °política lingüística. Inclúe tanto a análise do coñecemento, *uso* e *actitudes* da *comunidade* cara á lingua, como a valoración dos recursos humanos e económicos dispoñibles para a °planificación lingüística.

Analizador sintáctico: no campo do *procesamento da linguaxe natural*, un *analizador* é un algoritmo informático que permite determinar automaticamente a estrutura dun *enunciado* seguindo as especificacións dunha *gramática*.

Anterior: que se °articula coa °punta da lingua en, ou próxima de, algún lugar diante da °protuberancia alveolar. Son anteriores a maioría das °consoantes coronais típicas [t, d, s, n, r, l].

Antonimia: °relación de sentido que se dá entre dous *termos léxicos* que se opoñen no seu *significado*.

Aparato fonador: conxunto de estruturas anatómicas empregadas para emitir-los °sons °articulados que conforman a linguaxe humana.

Apical: que se °articula co extremo da lingua, a °punta en sentido estricto. É un termo fonético que corresponde ó valor negativo do °trazo [-°distribuído] en fonoloxía, e contraponse a °laminal [+distribuído].

Aproximante: °son que se produce cun grao de °abertura na °cavidade oral que permite a saída dunha corrente de aire sen turbulencias, isto é, sen ruído de *fricción*. Por exemplo, o [l] de *ela*, ou o [j] intervocálico de *maio*.

Arbitrario: véxase **Icónico-Arbitrario**.

Árbore xenealóxica: representación das relacións xenéticas entre linguas en forma de °phyla, °familias e *subfamilias*

Área de Broca: zona do *hemisferio esquerdo* do *cerebro* encargada principalmente do control motor dos órganos do °aparato fonador humano.

Área de Wernicke: zona do *hemisferio esquerdo* do *cerebro* encargada principalmente da °codificación e *decodificación* das secuencias fonolóxicas, morfolóxicas e sintácticas que conforman a °linguaxe articulada humana.

Argumento: *elemento nominal* ou °referencial °rexido por un °predicado.

Arredondado: que se *produce* cun certo °arredondamento dos °labios, como as °vocais [u, o].

Articulador: cada un dos elementos capaces de producir por si mesmos, de modo autónomo, unha alteración na forma do °tracto vocal que cause unha modificación consistente e perceptible na *onda sonora*. Os articuladores son os °labios, a °punta da lingua, o °corpo da lingua, a °raíz da lingua, o °veo e a °glote.

Asimilación: proceso mediante o cal un °son adquire características doutro, ou mesmo chega a identificarse con el. Por exemplo, en castelán, o [n] de *un* faise °labial en *un barco* e faise °dorsal en *un gato*, por asimilación á °consoante seguinte.

Aspirado: que se produce con *expansión* °glotal, isto é, cunha separación das °cordas vocais maior do normal, de modo que aumenta a cantidade de aire que sae dos pulmóns. Aplícase a °consoantes, sobre todo °obstruíntes. Nas °soantes equivale a °murmurado.

Ataque: posición que ocupan na °sílabas os elementos que están antes do °núcleo. Por exemplo, en *tres*, o grupo [tr].

Átono: en sentido estrito, que non ten °ton. Sen moito rigor é aplicado tamén a °sons ou °sílabas que non teñen °acento. (Antónimo: **Tónico**).

Australopithecus: nome xenérico dado ás especies de °homínidos que viviron no continente africano hai entre catro e un millón de anos.

Avaliación: comparación entre as sucesivas °análises da situación que nos permite valora-lo grao de éxito da °planificación lingüística e que nos proporciona a °retroalimentación pertinente para unha posible recondución da planificación lingüística.

Baixo: 1. Que se produce cun abaixamento do °corpo da lingua, como a °vocal [a]. Correspóndese a un °trazo de °altura e, en consecuencia, só pode caracterizar vocais ou °glides bucais. 2. Que ten unha *frecuencia de vibración* das °cordas vocais °baixa en relación coa frecuencia media, propia de cada individuo. Véxase **Ton₁**.

Base: °constituínte da °palabra ó que se lle pode aplicar un proceso morfolóxico para a obtención dunha nova palabra.

Batida: °consoante que se produce mediante unha *oclusión* °coronal moi breve, de modo que non chega a producirse un aumento da presión interna no °tracto vocal e, en consecuencia, é °soante. Ten como manifestacións típicas o *r* en °palabras como *cara* ou *prado*, e o *d* do inglés americano en palabras como *body* ‘corpo’.

Bilabial: que se °articula cos dous °labios, como as °consoantes [p, b]. É a realización non marcada por defecto dos °sons °labiais, excepto as °consoantes fricativas.

Bloqueo: °restricción que impide a aplicación dun proceso regular de °formación de palabras, debida, entre outros posibles factores, á existencia dun *sinónimo* que fai innecesaria esa nova creación.

Cambio lingüístico: proceso lingüístico polo cal un trazo ou conxunto de trazos dunha variedade lingüística mudan debido á acción de distintos factores internos (lingüísticos) ou externos (sociais ou interlingüísticos). O cambio pode ser

espontáneo no caso de que se desenvolva sen influencia lingüística externa, ou pode ser inducido polo contacto.

Categoría: cada unha das unidades coas que dividímo-la realidade para aprehendela e coñecela.

Categoría morfolóxica: conxunto de °valores morfolóxicos °codificados °flexivamente nunha °lingua.

Categoría sintáctica: clase de °construcións sintácticas definida pola súa estrutura interna ou pola súa *capacidade funcional*.

Cavidade bucal ou oral: parte do °tracto vocal delimitada polos °labios, no extremo anterior, e o estreitamento da garganta, ó fondo.

Cavidade farínxea: parte do °tracto vocal que vai dende a °larinxe ata a °cavidade buco-nasal.

Cavidade nasal: parte do °tracto vocal situada enriba do ceo da °boca, que se comunica coa °farinxe mediante o °veo e dá ó exterior a través das ventas do °nariz.

Clasificación areal: agrupación de linguas dunha mesma área xeográfica que comparten °trazos estruturais.

Clasificación tipolóxica: clasificación baseada nas similitudes estruturais entre as linguas.

Clasificación xenética: clasificación que agrupa as linguas que teñen unha orixe común.

Clasificador: unha forma lingüística, a miúdo unha partícula ou °afixo e outras veces unha °palabra completa, que °codifica información sobre o tipo de °categoría representada por un determinado nome; por exemplo, un ser humano, un animal, un obxecto redondo, un tipo de medida.

Cláusula: °construción sintáctica que ten un °predicado como °núcleo.

Click: °consoante oclusiva complexa (°coronal e °dorsal) que se produce cunha succión do aire cara ó interior da °boca, como no bico ou nos estalos da lingua cos que manifestamos desacordo ou enxotámo-los cans. Con valor lingüístico, estes °sons utilízanos moitas linguas africanas.

Coda: posición que ocupan na °síllaba os elementos situados despois do °núcleo, como o grupo [lf] en inglés *wolf* ‘lobo’.

Codificación: elaboración dunha *normativa* a través de gramáticas, dicionarios (técnicos e xerais) e manuais de ortografía e estilo.

Cohesión: conxunto de enlaces intratextuais que teñen como finalidade asegura-la estrutura interna dun texto a nivel superficial.

Competencia comunicativa: conxunto de coñecementos que os falantes precisan saber para comunicárense eficazmente nos diversos contextos culturais. A competencia comunicativa inclúe o coñecemento das regras –implícitas e explícitas– e mailas normas interpretativas coas que unha comunidade organiza o desenvolvemento das interaccións comunicativas.

Complemento: °dependente que pode estar °rexido polo °núcleo.

- Composición:** °procedemento de formación de palabras polo que se obtén unha nova °palabra a partir da combinación de dúas (ou máis) °raíces, ou, con carácter máis xeral, de dúas (ou máis) °bases.
- Comprensión da linguaxe natural:** no campo do *procesamento da linguaxe natural*, elaboración dunha *representación semántica* a partir dun *texto*.
- Comunicación animal:** en sentido amplo, calquera proceso de *transmisión de información* dun animal a outro, en *contexto interactivo* ou *social*.
- Comunicación bimodal:** sistema mixto que utiliza como medio de *expresión* os *xestos*. Toma o *léxico* dunha °lingua de signos pero adopta a estrutura dunha lingua oral na °orde de constituíntes, uso de *preposicións* e outras *marcas gramaticais*, etc.
- Comunicación intencional:** *comunicación* auténtica ou xenuína. Nela o *emisor* ten como meta da súa *acción comunicativa* producir un efecto no *receptor* ou influír na súa mente ou na súa conducta. Esta meta é recoñecida polo receptor como tal.
- Comunicación interespecífica:** aquela que presenta un *código* compartido por dúas ou máis especies, xeneticamente próximas ou adaptadas a ecosistemas semellantes. A comunicación interespecífica pode verse como a intersección de dous ou máis códigos intraespecíficos.
- Comunicación intraespecífica:** aquela que presenta un *código* exclusivo dunha soa especie, revelando un patrón de adaptación específico ó medio.
- Comunicación non verbal:** corrente de investigación interdisciplinaria que adopta unha visión global da *comunicación* e que toma como principal foco de interese a dimensión non °simbólica dos *actos lingüísticos*.
- Comunidade lingüística:** agrupación de individuos que comparte o uso dunha mesma lingua.
- Comunidade de fala:** concepto definido por John Gumperz e utilizado para caracterizar toda agrupación de individuos de interacción frecuente e regular, que poden, ademais, compartir normas de uso e de interpretación dos acontecementos sociolingüísticos.
- Conductismo:** teoría psicolóxica materialista que considera que a conducta, tanto animal coma humana, só pode ser descrita en termos do que nos é dado observar.
- Consoante:** de modo informal, calquera °son que non é unha °vocal. En sentido estrito, un son producido cunha *constricción* ó paso do aire polo centro da °cavidade bucal. A constricción supón un estorbo efectivo á saída do aire, de modo que os sons °aproximantes, como [j] en alemán *ja* 'si', ou [w] en inglés *well* 'pozo', non son consoantes. Os sons °articulados fóra da cavidade bucal, como os °glides °glotais ou °faringais do árabe, tampouco son consoantes.
- Constituínte:** parte dunha °construción sintáctica.
- Construción sintáctica:** *combinación sintagmática* de *signos* que dá como resultado unha estrutura complexa.
- Contexto:** A noción de contexto dá conta das condicións de produción e de recep-

ción dunha emisión determinada. Non sempre hai acordo sobre a natureza dos elementos integrantes do contexto pero a maioría dos autores destacan entre eles ós participantes, a situación, o tema do discurso e os obxectivos do mesmo.

Continuo: que se produce sen interrupción da saída do aire pola °cavidade bucal. Son continuos, por exemplo, as °vocais, os °glides e as °consoantes fricativas; son *non-continuos* as °consoantes oclusivas e °nasais, como [p, t, k, m, n].

Contorno: °segmento, tipicamente unha °consoante oclusiva, que consta dunha secuencia de dous valores diferentes dun mesmo parámetro. Por exemplo, unha °africada é unha secuencia de *oclusión* e *fricación*, ou, en termos de °traz

z	o	s
---	---	---

[-°continuo] e [+continuo].

Converxencia lingüística: Proceso estrutural que se pode chegar a producir nas situacións de contacto polo cal dúas variedades lingüísticas, previamente diferenciadas estruturalmente, alcanzan un grao elevado de similaridade formal nun determinado trazo gramatical ou nun compoñente estrutural completo. A converxencia supón a eliminación gradual de formas non congruentes entre as linguas en contacto.

Coñecemento, teoría do: véxase **Epistemoloxía**.

Cordas vocais: cartilaxes móbiles que están no interior da °larinxe. O espacio delimitado pola súa °abertura é a °glote. A saída do aire a través da glote, facendo *vibra-las* cordas vocais, é o mecanismo que produce a °voz.

Coronal: 1. Relativo á °punta da lingua en sentido amplo, isto é, á parte anterior libre da °lingua. 2. Que é *producido* con ese °articulador, como as °consoantes [t, s, r, l, n].

Corpo da lingua: parte da lingua que se move en diversas direccións, e de xeito independente á °punta da lingua dentro da °cavidade bucal. Constitúe o °articulador dorsal.

Corpus: no ámbito da °lingüística de corpus, recompilación de *textos* reais en soporte magnético, compilados a efecto dalgunha investigación ou aplicación lingüística.

Cortesía lingüística: estratexia racional de comunicación utilizada polo falante para evitar situacións de conflito. Consiste nun uso deferente da lingua.

Córtex pre-frontal: zona do *cerebro* supostamente responsable da *aprendizaxe* e *uso* da linguaxe humana e dos sistemas de °referencia °simbólicos en xeral.

Crioulo: un crioulo é un °pidgin que se converte na variedade nativa dun grupo social ou dunha comunidade enteira. Estructuralmente presenta unha gramática máis complexa e diversificada ca un pidgin e un léxico máis expandido.

Cuneiforme, escritura: *sistema de escritura* baseado en incisións feitas cun punzón sobre pezas de arxila fresca e empregado na zona de Mesopotamia entre o 3.300 a. C. e o 75 d. C., para representar linguas coma o sumerio, o hitita, o acadio ou o persa antigo. É o primeiro sistema de escritura do que se coñecen documentos.

Dactiloloxía: *alfabeto* manual dos xordos. As configuracións manuais representan letras. Serve de ponte entre a °lingua de signos e a *escrita*.

Deíxe: categoría fundamental da linguaxe a través da que o discurso identifica e

codifica os seus participantes e os seus parámetros contextuais (espacio-temporais). A súa interpretación depende das circunstancias da emisión.

Dependencia: relación asimétrica entre dúas partes dunha °construcción sintáctica, o °núcleo e o °dependente.

Dependente: elemento secundario nunha °construcción sintáctica.

Derivación: véxase **Flexión e derivación**.

Desenvolvemento lingüístico: denominación inicial da °planificación lingüística referida ós países en vías de desenvolvemento, como un °constituínte máis da industrialización, modernización e desenvolvemento socio-económico. O *sistema de escritura*, a *unificación* e a *modernización lingüísticas* serían, seguindo a Ferguson, as súas tres compoñentes principais.

Diátese: correspondencia entre °argumentos e °funcións sintácticas.

Diglosia: situación na que dúas linguas ou *variedades lingüísticas* distintas teñen distribuídas complementariamente as *funcións formais* e as *funcións informais*.

Disimilación: proceso por medio do cal dous °sons iguais ou parecidos se fan diferentes. Por exemplo, na troca do °ditongo [ow] por [oj] (*loiro* en vez de *louro*), a °semivocal deixa de ser °recuada e °arredondada para se diferenciar da °vocal [o], que ten os mesmos °trazos de °lugar.

Distribuído: véxase **Laminal**.

Ditongo: 1. Unha °vocal que se realiza con dúas *calidades* diferentes na súa *duración*, como o /e/ de *Pedro* en portugués miñoto, que soa case [ie]. 2. Dous °segmentos vocálicos que se encontran na mesma °síllaba, como a secuencia [eo] de *gaseosa* [ga.seo.sa] en castelán coloquial. 3. Unha secuencia de dous segmentos, vocal e °semivocal (°glide) ou viceversa, como [aw] en *causa*, ou [wa] en *guarda*.

Divisións da lingüística: corpo de coñecemento sancionado como lingüística pola tradición estrutural. Noutras palabras, trátase daquelas disciplinas que estudian *signos lingüísticos* ou partes do signo lingüístico. A fonética, que estudia os aspectos sustanciais do *significante sonoro*; a fonoloxía, que estudia os aspectos formais do *significante sonoro*; a semántica, que estudia o *significado* do signo; e a gramática, que estudia os aspectos formais do *significante non-fónico*. Por suposto, en canto á delimitación de cada unha destas disciplinas existen diferencias nas distintas escolas lingüísticas pero todas elas, e só elas, eran consideradas parte esencial do saber lingüístico.

Dorsal: 1. Relativo ó °corpo da lingua. 2. Que é producido con ese °articulador, como tódalas °vocais ou as °consoantes [k, g].

Elaboración de funcións: termo empregado por Haugen para indica-lo proceso de °estandarización. Correspóndese cos termos *modernización* e °intelectualización de Ferguson e Garvin, respectivamente.

Elección lingüística: acción de decidir entre os dialectos dunha mesma lingua indíxena ou entre distintas linguas. Denomínase *endoglósica* a escolla dunha lingua indíxena e *exoglósica* a escolla dunha lingua esóxena.

Empírico: aplícase ás hipóteses ou procedementos científicos baseados en datos pre-

viamente observados e almacenados e que, polo tanto, poden ser sometidos a contrastación experimental. Un proceder empírico non garante nada nin é uniforme. Haberá diferentes tipos de *empirismo* de acordo cos procesos de observación a que se someta os datos; cos procesos de recollida, selección e presentación deses datos; e, finalmente, cos propósitos últimos da contrastación.

Entoación: padrón de *variación* °tonal ó longo dun *enunciado* determinado. Pode ser analizado como o resultado da inserción dun ou varios tons en posicións concretas da °frase.

Enunciación: posta en funcionamento da lingua nun acto individual de utilización. Forman parte da enunciación tanto os actores-emisores que se manifestan a través do uso lingüístico, como os trazos característicos da situación comunicativa, onde deberíamos incluí-las condicións espacio-temporais, as condicións xerais da produción e recepción da mensaxe (a natureza da canle utilizada, o contexto socio-histórico, etc.)

Epistemoloxía: nun sentido xeral, trátase da disciplina de corte filosófico que se ocupa dos tipos de coñecemento que podemos obter das cousas. Por extensión, acabou converténdose nunha verdadeira teoría acerca da metodoloxía, os procedementos e os obxectivos dos distintos saberes humanos, preferentemente das disciplinas estatuidas como campos de saber.

Esqueleto: eixe central da estrutura interna do °son en fonoloxía non linear. Está constituído por unha secuencia de posicións temporais, a través das cales se poñen en relación as estruturas °silábicas, os °trazos °segmentais e o plano °métrico.

Estabilidade flexible: propiedade da °lingua estándar, proposta pola escola de Praga, para referirse tanto á perdurabilidade como á necesidade de introduci-los cambios requiridos pola evolución histórico-social.

Estado de cousas: denomínase así as accións, estados ou procesos que realizan ou experimentan as distintas entidades da realidade.

Estandarización: proceso de *unificación e modernización* da lingua que consiste en dota-la lingua dos *registros* necesarios para o seu *uso* en tódalas *funcións lingüísticas*.

Estereotipo: o conxunto de °trazos atribuíbles ó °prototipo dunha °categoría.

Estilística forense: determinación de *autorías* controvertidas na investigación criminal, empregando °métodos estilométricos.

Estilometría: análise estatística das características lingüístico-estilísticas dos *textos*. Por exemplo, para determina-la súa *autoría* ou para avalia-lo seu nivel de dificultade de *lectura*.

Estridente: 1. Que se produce con máxima turbulencia da corrente de aire. 2. Acusticamente, con ruído intenso de °alta *frecuencia*. Só se aplica a °consoantes fricativas e °africadas. Parece ser un °trazo exclusivo dos °sons °coronais que diferencia fricativas °sibilantes, como as de *casa* e *caixa*, de fricativas *non sibilantes*, como a de *caza* en galego común.

Etiquetador morfosintáctico: no campo da °lingüística de corpus, un *etiquetador* é

un algoritmo informático que permite asignar automaticamente unha indicación da súa *categoría gramatical* a cada °palabra dun *texto*.

Etnografía da comunicación: Disciplina de orixe antropolóxica que ten como obxectivo a descrición das diferentes formas de fala, na medida en que tales formas de fala constrúen e reflicten a vida social no seo de °comunidades de fala particulares. Ademais, a etnografía pretende profundar na formulación de teorías, hipóteses e conceptos válidos interculturalmente para interpretar e explica-la relación entre linguaxe e vida social.

Etnometodoloxía: Disciplina da socioloxía que participa na configuración da sociolingüística interaccional. Consiste na práctica social de aproximación metodolóxica ós intercambios comunicativos cotiáns mediante a interpretación das regras da actuación social dos individuos nas diferentes modalidades das interaccións comunicativas.

Etograma: modelo de conducta dun grupo zoolóxico, xeralmente dunha especie, nun determinado nivel de °análise das accións posibles dos individuos. Consiste, por un lado, nunha lista de tódalas conductas que o animal pode executar nas diferentes canles (accións, *vocalizacións* e °sons, emisións químicas), convenientemente descritas e caracterizadas; e, por outro lado, nunha lista dos *contextos de ocorrencia* posibles ós que aquelas conductas se asocian °empíricamente. Cando o etograma se constrúe baixo a óptica da *comunicación*, os contextos poden ser *antecedentes* (causas ou °referentes das conductas) ou *consecuentes* (funcións ou metas das conductas). A asociación entre conductas e contextos equivale a unha interpretación das primeiras.

Etoloxía: disciplina que estudia a conducta animal, tanto dende o punto de vista dos estímulos ou situacións que a provocan, coma dende o da súa función de adaptación ó medio, e tanto na perspectiva *sincrónica* coma na *ontoxenética* (ou do desenvolvemento) ou na *filoxenética* (ou °evolucionista). Pode situarse no saber biolóxico ou no psicolóxico.

Evolución, teoría da: teoría desenvolvida por Ch. Darwin que tenta dar unha explicación racional ós cambios, aparicións e extincións das especies animais e vexetais ó longo dos séculos.

Exectiva: °consoante oclusiva que vai acompañada na súa *producción* dun ascenso da °larinxe, de modo que o aire se comprime no °tracto vocal e a *distensión* é moito máis forte do normal. As exectivas como as °implosivas, son algunhas das manifestacións superficiais da *constricción* °glotal nas consoantes oclusivas.

Expoñencia: termo utilizado no modelo °Palabra e Paradigma de Matthews, para facer referencia á °relación, non necesariamente biunívoca, entre os elementos de *expresión* (°formativos) e os elementos de *contido* no interior dunha °palabra. Dáse *expoñencia acumulativa* cando un formativo é expoñente de máis dun contido ó mesmo tempo (véxase **Amálgama** ou **Fusión**). Estamos ante unha *expoñencia estendida* cando dous ou máis formativos son expoñentes simultáneos do mesmo contido. Neste último caso, dende a perspectiva do modelo °Unidade e Disposición, consideraríase que un deses formativos sería un exemplo de °morfo redundante.

Extinción lingüística: O concepto de extinción lingüística fai referencia a dous procesos (ou resultados) diferentes. En primeiro lugar, a extinción defínese como a desaparición social dunha lingua como consecuencia dun proceso de substitución lingüística. En segundo lugar, a extinción designa os °cambios lingüísticos e as transformacións estruturais e léxicas que unha variedade lingüística, en trance de substitución ou sometida a un contexto de contacto lingüístico intenso e prolongado, sufrirá, e que farán dela un espécime formal diferente do que existía antes da situación do contacto.

Extracción da información: conversión da *información textual* en información estruturada; por exemplo, en rexistros dunha *base de datos*.

Familia léxica: conxunto de °palabras que posúen un °núcleo de *significado léxico* común manifestado na presenza dunha °raíz compartida por todas elas.

Familia lingüística: conxunto de linguas que comparten unha orixe común.

Faringal ou farínxeo: 1. Que se produce pola constricción da °farinx e mediante a retracción da °raíz da lingua. 2. Véxase **Gutural**.

Faringalización: °articulación secundaria consistente en acompañala articulación principal coa retracción da °raíz da lingua, como nas *consoantes enfáticas* do árabe.

Farinx: véxase **Cavidade farínxea**.

Flexión e derivación: tradicionalmente recoñécese como dous ámbitos diferenciados dentro da morfoloxía das linguas, se ben non faltan propostas que relativizan ou mesmo negan a relevancia da distinción. Os criterios empregados para establecela son heteroxéneos e as diferentes propostas conceden diversa relevancia a cada un deles. Non obstante, polo xeral téndese a incidir no carácter gramatical da flexión, vinculado á organización dos seus elementos no interior de *sistemas opositivos*, fronte á natureza *léxica*, non estrictamente *paradigmática*, da derivación.

Fonema: 1. Cada un dos °segmentos ou °sons que teñen valor distintivo nunha lingua, isto é, que poden ser utilizados para diferenciar *enunciados*. 2. Cada un dos segmentos primarios ou subxacentes da fonoloxía dunha lingua, isto é, aqueles que non poden ser obtidos mediante °regras sistemáticas a partir doutros segmentos.

Formalismo lingüístico: *linguaxe artificial* deseñada para caracteriza-las linguas cun alto grao de precisión.

Formativo: aínda que caben especializacións terminolóxicas e vinculacións con determinados modelos teóricos, o concepto de formativo pode ser equiparable co de °morfo.

Fórmula de lexibilidade: ecuación °estilométrica que permite estima-lo grao de dificultade de *lectura* dun *texto* en función das súas características lingüísticas.

Forza ilocutiva: trátase das intencións comunicativas dos falantes asociadas con determinados actos °ilocutivos. E dicir, a intención de prometer, de afirmar, de ameazar, etc., constitúe a forza ilocutiva dun °acto de fala determinado.

Frase: agrupación de °palabras.

Fricativa: °consoante que se produce cunha *constricción* oral tal, que o aire flúe

con turbulencias, isto é, facendo ruídos de *fricción*. Por exemplo, as consoantes de *fase*, ou do castelán *ceja*.

Frontal: que se produce co °corpo da lingua próximo á parte anterior da °cavidade bucal, como as °vocais [i, e].

Función discursiva: contribución dun elemento ó °desenvolvemento da *información* no *discurso*.

Función informativa: véxase **Función discursiva**.

Función sintáctica: 1. Relación, definida gramaticalmente, entre un °constituínte e a °construcción da que forma parte. 2. Posición diferenciada gramaticalmente nunha *estructura sintáctica*.

Funcións semánticas: véxase **Papeis semánticos**.

Fusión: véxase **Amálgama**.

Fusión, índice de: grao en que son °segmentables os °morfemas nunha lingua.

Gestaltpsychologie ou **psicología Gestalt:** escola psicolóxica xurdida en Alemaña a comezos do século XX caracterizada por organizar cada escena perceptiva, é dicir, cada captación do mundo, mediante unha estrutura constituída por unha FIGURA e un FONDO.

Glide: °son que non é °consoante pero que, á diferenza das °vocais, non pode ocupar o °núcleo de °sílabo. Os glides poden ser producidos por calquera dos seguintes °articuladores: °labiais, °coronais, °dorsais, °nasais, °faringais e °glotais. Os articulados na °cavidade bucal reciben a miúdo o nome de °semivocais.

Glotalizado: aplícase os °sons producidos con *constricción* °glotal, isto é, cunha °abertura mínima ou nula da °glote.

Glote: °abertura delimitada polas °cordas vocais na °larinxe, que constitúe un dos °articuladores. Ten como función principal impedi-lo paso de corpos estranhos ós pulmóns a través do esófago.

Gltopolítica: °planificación lingüística nas situacións de *bilingüismo*. Véxase **Política lingüística**.

Gramática Universal: conxunto de °regras e parámetros que definen as estruturas básicas de tódalas linguaxes humanas e que segundo as *teorías innatistas* formarían parte dun suposto *módulo da linguaxe* presente no *cerebro* humano dende o mesmo momento do nacemento.

Gutural: que se produce coa intervención dalgún dos °articuladores farínxeos, a °raíz da lingua ou a °glote.

Harmonía vocálica: fenómeno característico de certas °linguas, polo que tódalas °vocais °constituíntes dunha mesma °palabra deben compartir determinadas características fónicas. En linguas cunha morfoloxía rica, a harmonía vocálica pode converterse nun factor determinante de °alomorfias.

Hermenéutico: relativo ás estratexias de *interpretación textual*.

Heteroglosia: tradución a través do inglés do termo ruso *raznorecie*, introducido polo crítico literario e lingüista M. Bajtín, para referirse ó que el considerou como a calidade fundamental de calquera forma lingüística de °comunicación;

concretamente, se-lo resultado da coexistencia, con frecuencia do conflito, de *variedades lingüísticas, códigos, rexistros e xéneros*.

Hiperónimo: a °relación de sentido que se establece entre un termo máis xeral e o seu correspondente de °sentido máis específico. O hiperónimo sería o termo que designa o *significado* máis xeral.

Hiponimia: a °relación de sentido que se establece entre un termo máis específico e o seu correspondente máis xeral. O *hipónimo* sería o termo de *significado* máis específico.

Hipótese lexicalista: hipótese presentada no seo da °morfoloxía xenerativa de acordo coa cal os procesos de °formación de palabras danse en exclusiva no interior da compoñente léxica sen que ningunha outra compoñente lingüística teña influencia sobre eles. A *hipótese lexicalista forte* defende esta situación tanto para os procesos °flexivos como para os de °derivación e °composición; mentres que os partidarios da *hipótese lexicalista débil* consideran que a flexión se sitúa, parcial ou totalmente, fóra do *léxico*, na compoñente fonolóxica e/ou na sintáctica.

Hipótese separacionista: hipótese sobre a estrutura interna da °palabra que considera que no interior desta unidade non sempre hai correspondencias entre as regularidades observables no plano da *expresión*, e as regularidades observables no plano do *contido*. Como consecuencia metodolóxica, propónse a análise por separado das regularidades constatables en cada un dos dous planos.

Hipotético-deductivo, método: considerado o método por excelencia das ciencias, que define a actividade científica. Trátase dun modelo de inferencia que procede do xeral ó particular, isto é, establecendo unha hipótese e inferindo, en perfecta orde seriada, os seus posibles efectos. A súa sacralización como procedemento científico é paralela á divulgación dos riscos da °*inducción*, presuntamente orientada a camiñar do particular cara ó xeral.

Homínidos: termo referente ós individuos das diferentes especies de °*australopithecus* e °*paranthropus* que apareceron e se desenvolveron en África hai entre catro e un millón de anos.

Homo: nome xenérico das especies humanas aparecidas en África dende hai uns dous millóns e medio de anos.

Homo antecesor: primeira especie humana que viviu en Europa hai aproximadamente uns oitocentos mil anos. Constitúe o antepasado común inmediato de °*Homo neandertalensis* e de °*Homo sapiens*.

Homo erectus: especie humana que apareceu en África hai aproximadamente un millón e medio de anos e que posteriormente se espallou por Europa e Asia antes de se extinguir.

Homo ergaster: especie humana que apareceu en África hai aproximadamente un millón setecentos mil anos.

Homo habilis: especie humana que apareceu en África hai uns dous millóns de anos.

Homo neandertalensis: especie humana que apareceu en Oriente Medio e en Europa hai uns cincocentos mil anos.

Homo sapiens: especie humana que supostamente apareceu en África hai entre trescentos e cento cincuenta mil anos e que logo se espallou por todo o planeta. É a única especie humana que sobreviviu ata os nosos días e a ela pertencen tódolos seres humanos que existiron durante os últimos trinta mil anos.

Homonimia: identidade fonolóxica de unidades que expresan *contidos* diferentes.

Honoríficos: *expresións lingüísticas* (°frases, °palabras ou °morfemas), que se empregan nunha serie de linguas para expresar deferencia cara a un °referente, un destinatario, un *participante*, unha situación.

I.C. análise ou análise en constituíntes inmediatos: movemento contemporáneo do distribucionalismo que considera que os falantes nativos se reforzan a si mesmos e chegan a desenvolver unha conciencia metalingüística que lles permite diferenciarlo aceptable do inaceptable.

Iconico-Arbitrario: ámbolos dous termos fan referencia a °sistemas simbólicos. A °relación entre un *sinal* e o *significado* que soporta é icónica, cando o sinal reproduce os trazos constitutivos básicos dese significado; en cambio, é arbitraria cando entre o sinal e o seu significado non hai relación ningunha, nin natural nin °estereotipada, senón que é a pura convención o que os mantén vencellados. Os *logogramas* que facilitan a *comunicación* nos aeroportos ou nos centros turísticos (como unha *copa* para sinalar que determinado establecemento é un *bar*, ou unha *cama* para denotar un *hostal*) son *iconas*. A tradición estrutural establece que, fronte a esa naturalidade das iconas, os *signos lingüísticos* son puramente arbitrarios. Deste modo eleva ó rango de principio básico do seu paradigma científico unha idea que recobre una evidencia superficial: xa que os vocabularios das linguas son diferentes, non se poden supoñer relacións naturais entre *significantes* e significados. Entre o ente da realidade que nós chamamos *cabalo* e esta etiqueta non hai ningunha relación natural, pois outras *comunidades* chámanlle *horse*, *cheval* ou *cabalo*.

Ilocución: acto realizado ó usa-las palabras cun determinado sentido e referencia. Toda ilocución responde ó esquema seguinte: acto ilocutivo= °forza ilocutiva + contido proposicional. Constitúe o concepto clave da teoría dos °actos de fala.

Imaxe (positiva e negativa): noción introducida por Goffman para referirse ó valor social que cada persoa reclama para si. Fálase de imaxe positiva para destacar a que cada individuo ten de si mesmo e que se esforza porque sexa coñecida. A imaxe negativa constitúe o territorio de cada un e ten que ver co desexo de cada individuo de que os seus actos non se vexan impedidos por outros.

Implantación: execución da °planificación lingüística por parte dos axentes e institucións establecidos, e °aceptación por parte da *comunidade lingüística*.

Implicatura: clase de *inferencia* pragmática que conecta o que si se dixo co que se sobreentende sen dicir. Véxase **Modelo inferencial**.

Implosiva: °consoante oclusiva que vai acompañada na súa *producción* dun descenso da °larinxe. A presión do aire diminúe no °tracto vocal e, deste modo, no

momento da *distensión* en vez dunha explosión prodúcese unha implosión. As implosivas, como as °exectivas, son algunhas das manifestacións superficiais da *constricción* °glotal nas consoantes oclusivas.

Indexicalidade: a propiedade dos *signos* que establece unha relación de existencia co *contexto* onde se empregan (por exemplo, os seus usuarios, o tempo e o lugar onde se usan). Termos *deícticos* como *eu, ti, agora, onte, arriba*, son todos signos de indexicalidade.

Inductivo, método: modo xeral de razoamento que parte do particular para acada-lo universal. Constitúe unha forma de proceder fundamental no ámbito do empirismo.

Inmanentismo: 1. Aplícase á doutrina defendida polo estruturalismo en lingüística, e segundo a cal a disciplina ocuparíase exclusivamente dos feitos do sistema. 2. Un constructo en perfecto equilibrio e onde cada unidade individualízase polo feixe de oposicións que a opoñen a outra unidade. Ó centrarse no propio aparato teórico deseñado polos estruturalistas, a lingüística inmanente desentenderíase dese envoltorio, presuntamente externo, que compoñen os factores biolóxicos, psicolóxicos, antropolóxicos, neurolóxicos ou filosóficos conectados á linguaxe.

Inscrición: termo introducido por Paul Ricoeur para referirse á concreción de calquera tipo de *fala* na *escrita*.

Intelectualización: propiedade da °lingua estándar, proposta pola escola de Praga. Alude á existencia na lingua tanto de *termos léxicos* precisos para poder referirse a tódolos conceptos, como ós recursos gramaticais necesarios para a expresión do pensamento complexo.

Intelixencia artificial: subdisciplina da informática orientada á elaboración de máquinas e programas que simulan intelixencia.

Interferencia: Uriel Weinreich definiu a interferencia como a influencia dunha lingua sobre outra en calquera plano estrutural, léxico ou pragmático.

Interlingua: no campo da °tradución automática, representación do *significado* conceptual do *texto* orixinal, a partir da que se xera a súa tradución, e que pretende ser neutral respecto ás linguas traducidas.

Labial: relativo ós °labios ou que se produce cos labios. Por regra xeral, os °sons labiais artículanse cos dous labios, como as °vocais [u, o], o °glide [w] ou as °oclusivas [p, b]. Polo contrario, as °fricativas labiais tenden a ser °articuladas co labio inferior contra os dentes superiores, como [f, v].

Labialización: °articulación secundaria consistente en acompañala articulación principal co °arredondamento dos °labios, como nas °vocais [u, o].

Labiodental: que se produce cunha *constricción* do °labio inferior contra os dentes superiores, como as °consoantes do portugués *fava*. É a realización por defecto das °fricativas °labiais.

Laminal: que se produce cunha parte máis ou menos extensa da superficie superior da °punta da lingua. É un termo fonético que corresponde ó valor positivo do °trazo [+°distribuído] en fonoloxía, e contraponse a °apical [-distribuído].

Laringalizado: véxase **Glotalizado**.

Larinxe: cavidade cartilaxinosa do °tracto vocal situada no extremo superior da tráquea. Abrangue a °glote, a epiglote e as °cordas vocais. Manifestase na parte anterior do pescozo na prominencia coñecida como nó da gorxa ou mazá de Adán.

Lateral: que se produce con compresión lateral da lingua, de modo que a corrente de aire encontra unha obstrución no centro da °cavidade bucal, pero pode saír por un ou polos dous lados da lingua, como na °consoante medial de *fila*, na do portugués *filha* ou na do italiano *figlia*.

Lealdade lingüística: actitude de fidelidade cara á lingua. Concepto introducido e elaborado por Uriel Weinreich.

Lema: elemento que representa *metalingüisticamente* unha °palabra léxica. Emprégase como lema unha °palabra fonolóxica, ou o seu correspondente gráfico.

Lenición: latinismo que significa *abrandamento*. En fonética e fonoloxía aplícase a calquera proceso por medio do cal un °son se torna máis °sonoro, como cando adquire °voz, por exemplo [p] > [b]; ou cando avanza na escala °plosiva > °oclusiva sen explosión > °fricativa > °aproximante, por exemplo [b] > [v] ou [v] > [w].

Lexema: véxase **Palabra léxica**.

Lexical: aplicado á fonoloxía, designa o dominio en que as °regras e °restricións fonolóxicas teñen acceso á *información* interna, morfolóxica e lexical da °palabra. (Antónimo: **Poslexical**).

Limitación: véxase **Restricción**.

Lingua aglutinante: lingua na que a relación entre °morfos e *contidos* tende a ser biunívoca.

Lingua estándar: a que serve para o emprego de toda a *comunidade lingüística* e para tódolos *usos comunicativos* a través da linguaxe oral e *escrita*.

Lingua fusionante ou fusiva: lingua que non presenta nos seus °paradigmas flexionais correspondencia biunívoca entre °morfos e °trazos gramaticais.

Lingua illante: lingua na que a maior parte das °palabras son monomorfemáticas. Polo tanto, nunha lingua illante pura non habería morfoloxía.

Lingua non-concatenativa: lingua na que, de maneira sistemática, as diferencias morfolóxicas entre °palabras son expresadas a través de cambios internos da °raíz. Desta forma, as palabras non poden ser analizadas como unha mera sucesión secuencial de °morfos.

Lingua polisintética: lingua que integra na estrutura da °palabra un número indefinido de °morfemas léxicos e gramaticais.

Lingua de signos alternativa: sistema de xestos que convive cunha lingua oral nunha comunidade de oñtes. Utilízase en circunstancias particulares e está vinculada estruturalmente á lingua oral.

Lingua de signos primaria: sistema de *comunicación* que fai uso do medio xestual-visual, e que se utiliza nunha comunidade xorda como primeira lingua.

Lingua sincrética: termo introducido por Jane e Kenneth Hill para describir aqueles casos nos que os falantes, de xeito mecánico, mesturan formas que orixinalmente pertencían a dúas (ou máis) linguas diferentes historicamente.

Lingua tonal: lingua que distingue unhas °palabras doutras polo °ton melódico.

Linguaxe articulada: sistema de *comunicación* exclusivo da especie humana que se caracteriza por *transmitir-la información* en forma de secuencias ordenadas de elementos distintivos.

Lingüística aplicada: trátase dunha proxección recentemente desenvolvida dos estudos lingüísticos, e que abrangue aquelas investigacións onde os coñecementos lingüísticos se poñen ó servizo dun obxectivo práctico, de xeito que pretenden resolver un problema material e inmediato. Os traballos en didáctica de linguas, teoría da tradución, lingüística clínica, °planificación lingüística e °lingüística computacional entran neste dominio.

Lingüística computacional: en sentido estrito, implementación computacional de teorías lingüísticas. En sentido amplo, tratamento informatizado das linguas e do seu estudio.

Lingüística de corpus: estudio °empírico da linguaxe a partir dos datos proporcionados polos °corpus lingüísticos.

Lingüística estatística: estudio das propiedades estatísticas da linguaxe humana e das linguas en tódolos niveis de análise lingüística.

Lingüística externa: véxase **Ramas da lingüística**.

Lingüística informática: en sentido estrito, aplicación dos ordenadores á investigación lingüística. En sentido amplo, alternativa purista ó calco °lingüística computacional.

Lingüística interna: véxase **Divisións da lingüística**.

Líquida: °consoante soante non °nasal, como son as °laterais e as °róticas máis comúns nas linguas do mundo.

Locución: o acto de emitir unha expresión cun particular °sentido e referencia. Cada locución ten tres momentos: fonético, fático e rético.

Lugar: na °xeometría de trazos, o lugar dun °son é o °nodo no que se sitúa o °articulador bucal, para algúns autores tamén °faringal, que produce ese son xunto cos °trazos executados polo °articulador. Por exemplo, o lugar de [u] inclúe os trazos [°dorsal], [°recuado], [°labial] e [°arredondado].

Medio oral-auditivo: o que se serve do °son para a *producción* e a *percepción* lingüísticas. Os sons da linguaxe articúlanse no °tracto vocal e percíbense a través do oído.

Medio xestual-visual: o que se transmite principalmente polos xestos das mans e os brazos. A súa recepción é visual, e non auditiva.

Metateórico: mais aló da teoría ou teoría da teoría. Refírese á investigación lingüística que non ten xa por obxecto a linguaxe e as linguas, senón a propia disciplina lingüística. Tipicamente a historiografía lingüística e a epistemoloxía lingüística exercerían esta función de teorizar acerca da disciplina lingüística e as

súas teorías.

Método audiolingual: técnica de base °conductista consistente en repetir incansablemente certas estruturas gramaticais, os *patterns*, ata lograr que o alumno automaticese o seu emprego. Os alumnos reciben un estímulo coñecido, por exemplo, un *pattern* cun oco estrutural, e reaccionan, igual có can de Pavlov, colocando a palabra que facía falla para completa-lo sentido.

Método comunicativo: método que, superando o °audiolingual, considera o sentido eminentemente práctico dos usos lingüísticos. Así, falar é, basicamente e antes ca nada, unha maneira de actuar sobre a realidade mediante as palabras e as súas diversas aplicacións en canto que conductas verbais, na procura dun conxunto de capacidades lingüísticas activas ou activables nunha situación comunicativa concreta.

Método nocional-funcional: método desenvolvido en 1971 por un equipo dirixido por John Trim que tratou de supera-lo ensino gramatical tentando organiza-la ensinanza por medio dun *unit-credit system* capaz de suministra-la estrutura conceptual básica das persoas adultas.

Métrico: relativo ó plano da organización fonolóxica en que se efectúa, entre outras cousas, a atribución de *acentos de prominencia*.

Modelo dialóxico: Modelo comunicativo no que o receptor acada unha notable relevancia, deixando de ser un compoñente pasivo do esquema e pasando a ser co-creador do enunciado. É dicir, o emisor constrúe a súa mensaxe tendo en conta o seu receptor.

Modelo do código: modelo comunicativo clásico que explica a comunicación como un proceso consistente na codificación e descodificación de mensaxes.

Modelo inferencial: Modelo comunicativo que establece que a comunicación se logra gracias ás deducións realizadas polo receptor unha vez producida a mensaxe por parte do emisor. Baséase, xa que logo, non tanto no que o falante di senón nas *crenzas contextuais mutuas* compartidas por emisor e receptor que posibilitan a formulación de tales deducións.

Modelo lingüístico computacional: teoría lingüística elaborada en termos formais e implementables computacionalmente; por exemplo, as *gramáticas de unificación*.

Modernización léxica: denomínase así a elaboración de terminoloxía e á habilitación de recursos de °derivación e °composición léxica. Constitúe unha parte da °elaboración funcional ou da propiedade de °intelectualización da °lingua estándar.

Modificador: elemento opcional nunha relación de °dependencia.

Mora: nalgunhas teorías °métricas, nome por que son coñecidas as posicións °silábicas integradas na °rima, que son as únicas que poden contar para efectos métricos.

Morfema: unidade mínima da análise gramatical. As concepcións do morfema varían substancialmente dependendo das diferentes teorías lingüísticas. Así, e entre outras posibilidades, o morfema pode ser concibido como *signo* mínimo, como

significante do signo mínimo, como regularidade de *expresión* no interior da °palabra, ou mesmo como elemento mínimo de *contido gramatical*.

Morfema cero: °morfema que carece de expresión °fonemática.

Morfo: °segmento fónico, no interior dunha °palabra, asociado cun *contido*. O morfo é a manifestación substancial ou a variante de realización do *significante* do °morfema.

Morfo baleiro: °morfo que non expresa ningún *contido*. Falar de morfos baleiros implica contradici-la definición de morfo como °segmento fónico significativo. Algúns autores evitan o recoñecemento de segmentos fónicos baleiros no interior da °palabra. Outros, pola contra, admiten esta posibilidade e, en consecuencia, definen o morfo como segmento fónico recorrente na palabra, teña ou non un contido asociado.

Morfo cero: °morfo carente de expresión °fonemática.

Morfo redundante: °morfo que expresa un *contido* idéntico a outro dentro dunha mesma °palabra.

Morfo substitutivo: °morfo consistente na substitución dunha secuencia fónica por outra no interior da °palabra. En realidade, o recurso ós morfos substitutivos implica a adopción dunha visión procesual da estrutura da palabra.

Morfloxía natural: corrente teórica xurdida nos anos oitenta que se funda na asunción de que as linguas °tenden a ser naturais, isto é, °icónicas (véxase **Icónico-Arbitrario**) e biunívocas (os fragmentos de *expresión* e os fragmentos de *contido* tenden a emparellarse nunha °relación un a un). A morfloxía natural aplica á morfloxía unha visión que, por outra parte, se ten aplicado tamén ás restantes compoñentes lingüísticas.

Morfloxía xenerativa: marco que engloba propostas e traballos moi dispares, pero que comparten o propósito de dar conta da *competencia morfolóxica*; intentan, xa que logo, especificar-las principios e °reglas que rexen a °formación das palabras e a súa inserción no *discurso lingüístico*.

Murmurado: que se produce con *expansión* °glotal, isto é, cunha separación das °cordas vocais maior do normal, de modo que aumenta a cantidade de aire que sae dos pulmóns e a *vibración* se torna máis frouxa. Aplícase a °sons °soantes, ou mesmo a °obstruíntes con °voz. Nas obstruíntes equivale a °aspirado.

Nasal: 1. Que se produce con °abaixamento do °veo, de modo que o aire saia libremente polo °nariz. 2. °Consoante oclusiva nasal como [m, n].

Nasalización: proceso mediante o que un °segmento se volve °nasal, especialmente por difusión a partir doutro.

Nodo: na °xeometría de trazos, cada un dos puntos onde conflúen as liñas de varios °trazos ou doutros nodos.

Nodo raíz: o °nodo superior do que parte toda a ramificación que constitúe a estrutura interna do °segmento, e que se liga directamente ás posicións temporais do °esqueleto.

Normalización lingüística: concepto definido primeiramente polo sociolingüista

valenciano Lluís V. Aracil en 1965 para designar a reorganización das funcións lingüísticas da sociedade co fin de readaptalas a unhas condicións sociais externas cambiantes. A normalización lingüística supón unha reacción ante o proceso de °substitución lingüística.

Normativización lingüística: creación de *gramáticas* normativas e de *diccionarios* comúns e técnicos.

Núcleo: 1. Elemento principal dunha °construcción e que caracteriza gramaticalmente a esta. 2. Única posición necesaria na estrutura da °síllaba, que é ocupada tipicamente por °vocais en tódalas linguas do mundo.

Obstruínte: °consoante que se produce con aumento da presión interna no °tracto vocal. O aumento de presión obtense mediante a retención do aire cunha *constricción* propia de °oclusivas ou °fricativas como en [p, t, k, b, d, f, v, s, x]. (antónimo: **Soante**).

Obxecto natural, obxecto formal, obxecto social: as presuntas diferencias ontolóxicas entre tres tipos distintos de obxectos estarían apuntalando as divisións das respectivas ciencias. Os obxectos naturais conforman a orde da natureza, independente do ser humano e que este só observa. Os estudos en química ou física ilustrarían este proceder. Os obxectos formais son ideas puras no sentido platónico, entidades que actualiza a mente humana para traballar con determinadas abstraccións. A matemática ou a lóxica usan obxectos formais como a entidade de *número*, independente das súas realizacións particulares. Finalmente, os obxectos sociais son aspectos da realidade humana non directamente observable, pero que inflúen sobre ela tan directamente como a chuvia ou a forza da gravidade. Por exemplo, as institucións dunha *comunidade* e os seus ritos e convencións comporían un obxecto social. Nótese que as disciplinas sociais son, a pesar da súa escasa consideración, as que tratan das cousas humanas e nas que o investigador se sente implicado, á vez, como suxeito e obxecto da investigación.

Oclusiva: °consoante que se produce con interrupción completa, á saída do aire pola °cavidade bucal. As oclusivas típicas constan dunha fase de *oclusión* ou silencio e dunha fase de *distensión* explosiva. Véxase tamén **Plosiva**.

Oclusiva nasal: °consoante nasal típica na que a *oclusión* e a *distensión* son °nasais, como [m, n].

Oclusiva posnasal: a que ten *distensión* °nasal, como as que se representan nalgunhas linguas por [bm, dn].

Oclusiva prenasal: a que ten *oclusión* °nasal, como as que se representan nalgunhas linguas por [mb, nd].

Oración: unidade sintáctica de °rango superior á °cláusula.

Orde básica de constituíntes: orde non marcada dunha °construcción sintáctica. Isto é, a orde máis frecuente ou a menos °dependente de factores *contextuais*.

Palabra: segundo unha das definicións máis empregadas, a palabra é a unidade mínima que pode constituír por si mesma *enunciado*, é dicir, que pode ser emitida autonomamente nun *acto de fala*. Aínda que as definicións de palabra son

variadas, todas inciden no recoñecemento da súa *cohesión* interna dende o punto de vista fonolóxico, semántico e morfolóxico.

Palabra composta: °palabra constituída por máis dunha °raíz ou creada pola combinación de dúas ou máis raíces, ou dúas ou máis °bases.

Palabra derivada: °palabra constituída por alomenos un °morfo derivativo, ou creada pola aplicación de alomenos un proceso °derivativo de °formación de palabras.

Palabra fonolóxica: correspondente fonolóxica dunha °palabra gramatical.

Palabra gramatical: actualización dunha °palabra léxica mediante a inclusión dos °valores correspondentes ás distintas °categorías morfolóxicas coas que pode combinarse.

Palabra léxica: unidade básica do vocabulario das linguas, definida polo seu *significado léxico* con independencia das súas posibles variacións debidas ás diferentes °categorías morfolóxicas coas que pode combinarse.

Palabra e Paradigma (P&P): modelo de descrición morfolóxica que se remonta ás orixes da tradición greco-latina e que foi modernamente reivindicado por Robins e desenvolvido por Matthews. P&P considera a °palabra como a unidade básica da análise morfolóxica, renunciando así á busca de asociacións biunívocas entre elementos menores de *expresión* e de *contido* no seu interior. As diferentes °palabras gramaticais, resultado da aplicación da °flexión a un °lexema, agrúpanse en *paradigmas*, de tal modo que é posible a descrición das relacións de oposición que se establecen entre elas.

Palabra e Paradigma Ampliado: proposta desenvolvida fundamentalmente por Anderson que, partindo do modelo clásico de P&P, e rexeitando polo tanto a consideración do °morfema como elemento discreto listado, intenta dar conta tamén dos sistemas de °flexión máis complexos de linguas non indoeuropeas, e que aborda a súa distinta aplicabilidade no terreo da °derivación.

Palatal: termo ambiguo que se aplica a varios tipos diferentes de °sons, que teñen en común ser *producidos* con elevación e adiantamento do *dorso da lingua* a semellanza da °vocal [i].

Palatalización: °articulación secundaria consistente en acompañala articulación principal coa elevación e o adiantamento do *dorso da lingua*, como para pronunciar [i].

Palatoalveolar: °coronal *non-anterior* °laminal que pode ir, ou non, acompañada de °articulación dorsal, como a °consoante inicial de *charco*.

Papeis semánticos: os distintos roles que desempeñan os °argumentos dunha °proposición segundo sexa a *información* proporcionada polo °predicado. Poden ser *axente*, *paciente*, *instrumento*, etc.

Paradigma flexivo: conxunto de °palabras gramaticais e °fonolóxicas correspondentes a un único °lexema; noutros termos, conxunto de °palabras que son resultado da combinación dun °tema cos °valores correspondentes ás diferentes °categorías morfolóxicas admitidas por este.

Paradoxo de encorchetamento: desaxuste que se produce na análise morfolóxica

cando os criterios semánticos e formais conducen a resultados non coincidentes.

Parámetro tipolóxico: dimensión que serve de °referencia para a comparación estrutural das linguas.

Patoloxías lingüísticas: proceso mediante o cal un neno, un ancián ou unha persoa que sufriu unha lesión cerebral perden algunha ou varias fases do proceso de adquisición da linguaxe, afectando adoito unha ou varias compoñentes lingüísticas e deixando intactas outras.

Perlocución: acto realizado *por* usar unha determinada expresión e que produce un efecto no receptor.

Phylum: conxunto de °familias lingüísticas ás que se atribúe relación xenética. *Macrofamilia*.

Pidgin: *linguas mixtas, xergas*, ou *koinés* que se forman máis ou menos espontaneamente, cando falantes de linguas diferentes necesitan *comunicarse* entre si. Ó xurdiren por motivos comunicativos básicos, as linguas pidgin carecen de falantes nativos e non se transmiten de pais a fillos. Lingüísticamente presentan unha gramática reducida e un vocabulario restrinxido, pero non por iso son variedades funcionalmente ineficaces.

Planificación lingüística: 1. Toma de decisións sobre a lingua e o seu *uso* por parte dos falantes. 2. °Implantacións desas decisións.

Plosiva: °oclusiva típica que consta dunha fase de *oclusión* ou silencio e dunha fase de *distensión* explosiva.

Polisemia: os distintos °sentidos e mesmo tamén as distintas °referencias atribuídas a un mesmo *termo léxico*.

Política lingüística: a °planificación lingüística levada a cabo dende os gobernos e institucións políticas.

Pos-alveolar: °coronal *non-anterior*, tanto °laminal (°palatoalveolar) como °apical (°retroflexa).

Poslexical: aplicado á fonoloxía, designa o dominio en que as °regras e °restricións non poden ter acceso á *información* interna (morfolóxica) da °palabra, e, polo contrario, poden actuar a través dos límites da palabra. (Antónimo: **Lexical**).

Pre-adaptación: mecanismo da °teoría evolutiva moderna, polo que se poden explica-las vantaxes selectivas dos estados incipientes e intermedios das estruturas útiles.

Predicado: un dos elementos dos que se compón a °proposición; concretamente, aquel que describe un °estado de cousas da realidade.

Préstamo: O préstamo ten diferentes acepcións e tende a utilizarse como termo paralelo ó de °interferencia lingüística. Utilízase tamén para os fenómenos léxicos de adición (préstamo léxico). Nunha acepción máis restrinxida, enténdese o préstamo como a interferencia lingüística que foi aceptada polo sistema lingüístico receptor e pola °comunidade que fala a lingua receptora (adaptación lingüística e adopción social).

Presuposición: Asunción ou crenza implicada polo uso dunha expresión determinada.

Principio de cooperación: modelo racional de comportamento que rexe os intercambios lingüísticos. Resúmese nas seguintes palabras: Fai unha contribución adecuada á conversación. O principio de cooperación artículase en catro categorías fundamentais divididas nun conxunto de máximas e submáximas conversacionais.

Procedemento de formación de palabras: proceso morfolóxico que permite a creación dunha °palabra a partir doutra palabra, ou a partir de elementos °constituíntes menores que non son palabras. (cfr. **Regra de formación de palabras**).

Propiedade morfolóxica: véxase **Valor morfolóxico**.

Proposición: o *significado* da °oración. Consta dun °predicado e unha serie de °argumentos.

Prosódico: aplícase a diversas entidades fonéticas e fonolóxicas que teñen en común a súa actuación sobre dominios superiores ó °segmento (varios segmentos, °palabra, °frase, etc.), e que nunca forman parte da estrutura interna do segmento, tal como acontece coa *cantidade*, o °acento, os °tons e a °entoación, ou mesmo a °síllaba.

Proto-IndoEuropeo (PIE): lingua non testemuñada que se postula como precursora das linguas indoeuropeas e que se cre que foi falada nalgún lugar da península de Anatolia ou no Cáucaso hai uns 7.000 anos.

Protolingua: forma reconstruída da lingua orixinaria dunha °familia lingüística.

Prototipo: a imaxe mental do mellor expoñente dunha °categoría dada. A partir desta imaxe mental adscribíranse o resto de entidades aplicables a tal categoría.

Punta da lingua: nun sentido amplo, a parte anterior, libre, da lingua, que goza dunha mobilidade máxima en tódolos sentidos. Constitúe o °articulador coronal. Nun sentido estrito, a punta é o extremo ou ápice da lingua.

Punto de transición relevante (PTR): En análise da conversa, límite onde a maioría dos intercambios de °vez teñen lugar. Adoitan coincidir con unidades sintácticas máis ou menos completas.

Raíz: 1. °Morfo compartido por tódalas °palabras integrantes dunha mesma °familia léxica. 2. Véxase **Nodo raíz**.

Raíz da lingua: parte da lingua que fica fóra da °cavidade bucal e delimita a cara anterior da °farinx. Constitúe o °articulador radical.

Ramas da lingüística: o post-estructuralismo vén reclamando un espacio propio para aqueles saberes que os fundadores da lingüística moderna deixaran de lado. Trátase do coñecemento sobre a linguaxe e as linguas que sobrepasa a concepción semiótica vencellada ó *signo lingüístico*. Toda a recente proliferación de perspectivas na investigación lingüística remite a esta orientación (mal chamada) externa: neurolingüística, psicolingüística, sociolingüística, antropoloxía lingüística, filosofía da linguaxe e pragmática.

Rango, escala de: ordenación das °categorías sintácticas nunha escala de complexidade: °palabra, °frase, °cláusula e °oración.

- Rección:** °dependencia sintáctica na que o °núcleo pode esixir a presenza do °complemento.
- Recoñecemento da fala:** procesamento da *percepción acústica* da *fala*; por exemplo, para converter automaticamente un *enunciado* oral nun *texto* escrito.
- Recuado:** que se produce cun recuamento do °corpo da lingua, como as °vocais [u, o].
- Recuperación da información textual:** tecnoloxía documental orientada a automatiza-la creación, mantemento e consulta de *bases de datos* textuais.
- Recuperación lingüística:** actividade da °planificación lingüística que consiste en establece-lo coñecemento e o *uso* dunha lingua, perdidos total ou parcialmente. Segundo Fishman, constitúe unha subcategoría da *planificación do status*.
- Recursividade:** fenómeno que consiste en que unha unidade poida conter dentro dela outra do seu mesmo tipo.
- Referencia:** a entidade ou obxecto da realidade á que remite un determinado *signo*.
- Referente:** véxase **Referencia**.
- Regra:** en fonoloxía, operación simple mediante a cal se poñen en relación dúas representacións diferentes dun mesmo *enunciado*. Unha regra fonolóxica pode introducir ou eliminar un °segmento; pode altera-lo valor dun °trazo; pode agregar ou suprimir un trazo ou un °nodo nun segmento, etc. En fonética, as regras interpretan as *categorías fonolóxicas* abstractas en termos de parámetros físicos.
- Regra de formación de palabras:** °regra mediante a aplicación da cal se obtén unha °palabra. As regras de formación de palabras constitúen un dos mecanismos formais básicos de boa parte das propostas da °morfoloxía xenerativa, aínda que os diferentes modelos discrepan, por exemplo, respecto da natureza dos *aductos* (elementos de entrada) e os *eductos* (resultados) destas regras. (cfr. **Procedemento de formación de palabras**).
- Regra de redundancia léxica:** °regra que establece as relacións de *regularidade*, tanto na *expresión* como no *significado*, que se dan entre os elementos léxicos morfoloxicamente relacionados. Son regras non estrictamente xenerativas, pero xustificadas porque reducen o custo na memorización e facilitan, por conseguinte, a °formación de novas palabras.
- Relacións de sentido:** as conexións de *significación* que se establecen entre os diferentes *signos* e unidades dunha lingua. Estas relacións son do seguinte tipo: °polisémicas, °homonímicas, °sinonímicas, °antonímicas, etc.
- Relatividade lingüística:** tese que defende que o xeito no que unha lingua representa a realidade ten un impacto sobre a *percepción* dos falantes, e a avaliación que fan do mundo que os rodea.
- Repertorio lingüístico:** o repertorio lingüístico ou comunicativo dun individuo, grupo social ou comunidade está formado pola globalidade de recursos lingüísticos ó alcance dos membros dunha °comunidade que se poñen en práctica nos intercambios verbais. O repertorio inclúe variantes lingüísticas e un conxunto de variedades formais, *estilos* e *registros* que os falantes escollen e actualizan en función dos requirimentos da situación comunicativa, e de acordo cos coñecementos implícitos e explícitos da °competencia comunicativa adquirida.

Resilabación: nova aplicación das °regras de *silabación*, saltando os límites do °morfema ou da °palabra. Por exemplo, a °consoante final de *inter* [in.ter] pasa á °sílabo seguinte en *interurbano* [in.te.rur.ba.no], e o mesmo acontece coa do artigo en *as algas* [a.sal.gas].

Restricción: en fonoloxía e fonética, condición que impide que as representacións dunha lingua poidan ter calquera forma en combinación de °trazos, secuencias de °segmentos, tipos de °sílabas, etc.

Retroatimentación: propiedade pola que un sistema incorpora no seu funcionamento *información* sobre os efectos derivados deste.

Retroflexo: °son que se produce coa °punta da lingua levantada e retraída cara á parte posterior da °protuberancia alveolar.

Rima: conxunto formado polas posicións correspondentes ó °ataque e á °coda na °sílabo, como a secuencia [al] en *mal*.

Rótica: termo no que se engloban diversos tipos de °sons °vibrantes, °batidos e outros parecidos, baseándose no seu comportamento unitario na fonoloxía dalgunhas linguas.

Secuencia interactiva: serie de accións de dous ou máis animais en interacción social coas súas respectivas intervencións en réxime máis ou menos regular de °alternancia. Sobre o material proporcionado por estas secuencias efectúase a interpretación da conducta, en termos dos seus *contextos antecedentes* (elementos da serie anteriores a cada emisión considerada) ou *consecuentes* (elementos da serie posteriores a cada emisión considerada).

Segmento: cada unha das unidades °sonoras ordenadas secuencialmente en que se pode dividir un *enunciado* mediante a simple substitución. Por exemplo, *mal* pode ser segmentado en [m], [a] e [l] con tres substitucións: *mallsal*, *mallmel*, *mallmar*.

Segmento complexo: o que é *producido* por máis dun °articulador de °lugar.

Selección natural: mecanismo da °teoría da evolución segundo o cal individuos con determinadas características, produto de mutacións xenéticas, terían maiores vantaxes de supervivencia e de reprodución, dentro do medio que os rodea, ca outros con características diferentes.

Semiótica: ciencia adicada ó estudio xeral dos distintos tipos de signos. Divídese en sintaxe, semántica e pragmática.

Semivocal: °son que reúne tódalas características dunha °vocal, excepto ser °núcleo de °sílabo, como os °segmentos finais de *boi* e *meu*. É un °glide bucal.

Sentido: o xeito específico de designarse nunha lingua dada un °referente da realidade.

Sibilante: °consoante que vai acompañada de ruído intenso de °alta frecuencia, como as consoantes de *seixo*. Aplícase só a °sons °fricativos °coronais. Véxase **Estridente**₂.

Signar: falar por medio dunha °lingua de signos.

Significado enciclopédico: o *significado* asignado ás unidades léxicas ou *expre-*

sións, que provén da *información contextual* presuposta ó usar tales unidades ou expresións.

Significado funcional: aquel establecido ó interpretar unha conducta ou unha acción con valor de *signo*, sobre a base dalgún dos seus *contextos consecuentes*, isto é, as súas metas (detectadas polos efectos inducidos no *receptor*), ou as súas respostas. Na pragmática de Peirce coincide co *interpretante* do signo.

Significado referencial: aquel establecido ó interpretar unha conducta ou unha acción con valor de *signo*, sobre a base dalgún dos seus *contextos antecedentes*, isto é, estímulos; configuracións de estímulos; ou situacións desencadeantes da conducta en cuestión. Na pragmática de Peirce coincide co *obxecto* do signo.

Significado semántico: o *significado* literal das unidades lingüísticas, ou aquel que pode deducirse explicitamente da conexión entre as unidades na *cadea sintagmática*.

Sílaba: unidade mental da organización fonolóxica que carece de correspondencias físicas directas, nela agrúpanse os °segmentos segundo os principios de °sonoridade. Consta dunha posición obrigatoria, o °núcleo, ocupada tipicamente por unha °vocal, e dúas expansións opcionais, °ataque e °coda, ocupadas por °glides e °consoantes.

Sílaba leve: a que só ten ocupada unha posición na °rima, como as de *trote*.

Sílaba pesada: a que ten ocupadas dúas posicións na °rima, como as de *altar*.

Sinonimia: a °relación de sentido que se establece entre os termos que teñen a mesma °referencia e ás veces tamén o mesmo °sentido.

Síntese da fala: procesamento da *producción fonética* da *fala*; por exemplo, para xerar automaticamente a pronunciación dun *texto* a partir da súa forma *escrita*.

Síntese, índice de: grao que indica o número de °morfemas que comprenden as °palabras dunha lingua.

Sistema acusativo: *sistema actancial* que marca do mesmo xeito o *axente* das °cláusulas transitivas e o *participante* único das cláusulas intransitivas.

Sistema ergativo: *sistema actancial* que marca do mesmo xeito o *paciente* das °cláusulas transitivas e o *participante* único das cláusulas intransitivas.

Sistema simbólico: sistema que se basea non só nas °relacións biunívocas entre °referente e identidade referenciada, senón nas relacións que se establecen entre os mesmos referentes.

Sistema taxonómico: un sistema de clasificación, por exemplo, os termos de parentesco ou os termos de cor nunha lingua.

Soante: °son que se produce sen aumento da presión interna no °tracto vocal, como as °vocais, os °glides, as °consoantes líquidas e as °nasais. (Antónimo: **Obstruínte**).

Socialización lingüística: proceso mediante o cal se adquire a competencia lingüística e maila °competencia comunicativa. A socialización consiste na interiorización dun conxunto de regras que conforman a competencia gramatical nunha variedade lingüística así como a adquisición das conductas sociais, culturais e

lingüísticas que se consideran apropiadas para desenvolverse na sociedade.

Solapamento: fala simultánea.

Sonoridade: 1. Propiedade auditiva dos °sons, relacionada coa *intensidade* acústica, que permite ordenalos nunha escala como máis fortes ou máis fracos. En fonoloxía poden establecerse as °categorías de sonoridade a partir dos valores dos °trazos de °raíz [°consoante], [°soante], [°aproximante]; e en orde crecente: °obstruíntes, °nasais, °líquidas, °glides, °vocais. 2. Tradicionalmente utilízase en vez de °voz.

Sonoro: que ten °sonoridade en termos relativos. Non confundir con °voceado.

Standard Generalised Markup Language (SGML): normas adoptadas polo Organismo Internacional de Normalización ISO, para a °codificación estándar de documentos electrónicos con independencia do sistema informático utilizado.

Substitución lingüística: proceso sociolingüístico que consiste na substitución social dunha variedade lingüística por outra. Ese proceso pode ser lento e paulatino ou rápido e abrupto, e os motivos que levan a unha lingua cara a unha xeira de substitución poden ser moi diversos: ben por razóns sociopolíticas e socio-económicas, ben por procesos históricos, ben pola implicación de elementos microsociolingüísticos –principalmente redes e identidades sociais.

Suplección: °alomorfía na que os *alomorfos* carecen de semellanzas fónicas entre si.

Supletivismo: véxase **Suplección**.

Suprasegmental: véxase **Prosódico**.

Tema: °morfo compartido por tódalas °palabras que son concreción dun mesmo °lexema e que, polo tanto, integran un mesmo °paradigma flexivo.

Tendencia universal: propiedade ou implicación que se rexistra na maioría das °linguas.

Tenso: termo tradicional en fonoloxía que se utiliza aquí de modo provisional para o °trazo de °altura, que permite subdividi-los grupos establecidos mediante os trazos [°alto] e [°baixo], como acontece coas °vocais *medias* chamadas *abertas* e *fechadas* en diversas linguas románicas.

Text Encoding Initiative (TEI): conxunto de normas baseadas no estándar °SGML para a *anotación de textos* dirixida á investigación lingüística e literaria.

Ton: 1. Propiedade auditiva, relacionada coa *frecuencia de vibración* das °cordas vocais, que permite clasificar un °son como máis agudo (ou °alto) ou máis grave (ou °baixo), tal como nunha escala de notas musicais. Véxase **Altura**₂. 2. Cada unha das modificacións da °altura tonal que son utilizadas con valor lingüístico; en especial, aquelas que serven para diferenciar °palabras. Por exemplo, en cantonés a secuencia [si] cun ton de nivel alto significa ‘poema’; cun ton alto descendente significa ‘seda’; cun ton de nivel baixo significa ‘asunto’, etc.

Ton de fronteira: tipo de **ton**₂ que se utiliza nos límites das °frases para individualizalas como unidades de °sentido parcial ou totalmente independentes. Por exemplo, os °tons que delimitan a aposición na °oración *Luísa, a directora, levantouse*.

Tónico: en sentido estrito, relativo ó °ton, ou que ten ton. Sen moito rigor é aplica-

do tamén a °sons ou °sílabas que teñen °acento. (Antónimo: **Átono**).

Tracto vocal: conxunto de órganos e estruturas que se empregan na *producción* da linguaxe oral articulada. Comprende as °cavidades bucal, °nasal e °faringal cos seus elementos respectivos.

Traducción automática: procedemento automatizado de realización de traducións interlingüísticas de *textos* por ordenador.

Transcrición: o resultado dun proceso de °inscrición, empregado para facilita-la análise de diversos fenómenos demasiado rápidos, e podelos estudar de xeito sistemático.

Trazo: en fonoloxía e fonética, cada un dos elementos do que está feito un °son da *fala* ou °segmento, que corresponde a cada unha das accións que pode efectuar un °articulador para producir unha determinada modificación significativa no °tracto vocal.

Trazo binario: aquel que pode ocorrer con dous valores diferentes, como [+°alto], [-°alto].

Trazo distintivo: aquel que pode ser utilizado na fonoloxía dunha lingua para elaborar °segmentos diferentes.

Trazo privativo: aquel que non pode ter valores diferentes, só pode estar presente ou ausente como [°nasal] ou [°coronal].

Trazo redundante: aquel que resulta previsible a partir dos valores doutros °trazos. As *redundancias* poden ser °universais ou propias da fonoloxía dunha lingua.

Unidade e Disposición (U&D): modelo de descrición morfolóxica desenvolvido principalmente pola lingüística estrutural norteamericana, que se funda na asunción de que toda °palabra pode ser °segmentada nunha serie de segmentos fónicos (°morfos) asociados con contidos específicos nunha °relación un a un. U&D é polo tanto un modelo analítico que ten a palabra como punto de partida e busca chegar ós seus elementos °constituíntes mínimos.

Unidade e Proceso (U&P): modelo de descrición morfolóxica que concibe a estrutura da °palabra como o resultado da aplicación dunha serie de procesos ou cambios sucesivos a unha °base inicial. Desta maneira, e fronte á perspectiva analítica do modelo °U&D, U&P preséntase como un modelo sintético e dinámico. Coa aparición do movemento xenerativo, U&D foi asumido pola °morfoloxía xenerativa, no seo da cal o modelo ten sido amplamente sistematizado e formalizado.

Universal absoluto: propiedade ou implicación que se rexistra en tódalas linguas sen excepción.

Universal formal: propiedade °universal das *gramáticas* ou das teorías lingüísticas.

Universal implicativo: relación condicional entre dúas propiedades tales, que a presenza dunha esixe a outra.

Universal substantivo: propiedade °universal das linguas, por oposición aos °universais formais.

Uvular: relativo á úvula ou campaiña. É un termo ambiguo carente de valor fonolóxico, que se aplica a diversos tipos de °consoantes producidas cun estreitamento do °tracto vocal nos límites entre as °cavidades bucal e °faringal, como nas

pronuncias normais do *r* no francés de París.

Valencia: capacidade dun °predicado de combinarse con certo tipo e número de °argumentos.

Valor morfolóxico: cada un dos valores opositivos que integran unha °categoría morfolóxica. ‘Singular’ e ‘plural’, por exemplo, son os valores ou °propiedades integrantes da °categoría de *número* en galego.

Varietade lingüística: Conxunto de elementos lingüísticos de similar distribución social, é dicir, con respecto de calquera factor ou *variable* social.

Velarización: °articulación secundaria consistente en acompañar á articulación principal co °recuamento do °corpo da lingua, como na pronuncia de [l] en catalán e portugués *mil* ou en inglés *mill* ‘muíño’.

Veo: parte mol do ceo da °boca que, co seu movemento, pode permitir ou impedi-lo acceso do aire á °cavidade nasal a partir da °farinx. É o °articulador que executa o °trazo [°nasal].

Verificación lingüística: no campo da *escritura asistida por ordenador*, termo xeral que abrangue a revisión automática da *ortografía*, da sintaxe e do *estilo* do *texto* procesado.

Vez: unidade básica de toda conversa. Cada contribución dun interlocutor é unha vez.

Vibrante: °consoante que se realiza con oscilación pasiva da °punta da lingua ou da °úvula ó pasar o aire, como nas pronuncias galegas e portuguesas da °palabra *terra*. De modo incorrecto, aplícase moitas veces a calquera tipo de °consoante rótica. Por exemplo, a consoante medial de *cara* é vibrante en italiano, pero non o é en galego, portugués ou castelán.

Vocal: 1. Relativo á °voz ou á súa *producción*. 2. °Son que se produce con saída libre do aire na °cavidade bucal, isto é, sen *constriccións*, e que pode ocupalo °núcleo de °síllaba.

Vocal reducida: aquela que se manifesta cunha *calidade* auditiva pouco diferenciada, debido á perda de boa parte dos seus °trazos distintivos.

Voceado: que se produce con *vibración* das °cordas vocais. Non confundir con °sonoro.

Voz: propiedade °sonora producida ó pasar o aire pola °glote facendo *vibra-las* °cordas vocais. Non confundir con °sonoridade.

Voz glotalizada: a que está acompañada de *constricción* °glotal.

Voz murmurada: a que está acompañada de *expansión* °glotal.

Xeminada: °consoante que ocupa dúas posicións °silábicas diferentes, como [l] en italiano *cavallo*. Tamén se di *longa* ou *dobre*.

Xeometría de trazos: estrutura organizada dos °trazos no interior dun °segmento.

Xeración da linguaxe natural: no campo do *procesamento da linguaxe natural*, *producción* dun *texto* a partir dunha representación semántica.

Xerarquía implicativa: serie de °universais implicativos encadeados.

Índice analítico

A

- acento(s) 144, 669, 671, 672, 685-692, 704
 - _ de intensidade (ou tónico) 193, 602, 685
 - _ e cantidade silábica 683
 - _ e cuadrícula métrica 688-692
- límite do dominio métrico 690
- moras 689
- pés 689, 690
- pico/cabeza dos constituíntes 690, 691
 - _ e intensidade 685
 - _ e límites da palabra 686
 - _ e ortografía 685, 699
 - _ e ton 685, 686
 - _ e trazos fonolóxicos 686-688
 - _ gráfico 634
 - _ primario (principal) 687, 690, 694
 - _ secundarios 689, 690, 692
 - _ tonais 694
- posición do_ 686, 687, 700
- prominencia do_ 687-689, 691, 692
- sistemas de acentuación 686-692
- acontecemento comunicativo (véxase 'evento de fala')
- actantes (véxase tamén 'relacións actanciais' e 'sistemas actanciais') 205, 206, 571
- actitudes lingüísticas 351, 393-396, 414, 425, 431
- actividade
 - _ científica 44
 - _ e obxecto de atención 44
 - _ e *verdade* 44
 - _ e métodos 44
 - _ e obxectivo da ciencia 44
 - _ cognitiva 281, 357, 560
 - _ comunicativa 455, 518, 547
 - _ lingüística 445, 560
 - _ social 290, 357, 363, 364
- acto
 - _ comunicativo 455, 471, 481, 525
 - _ de fala 285, 286, 288, 313, 314, 367, 450-452, 456-464, 471, 475, 493, 498, 501, 524

* A autora deste *Índice analítico* é Ana Ameal Guerra

- _ameazante 498
- _comisivo 463, 496, 498
- _declarativo 462, 463, 496
- _directivo 462, 463, 496
- _expresivo 463, 496, 498
- _ilocutivo/ilocución 460, 461, 495
- _indirecto 464, 498
- _locutivo/locución 460
- _perlocutivo/perlocución 460
- _representativo/asertivo 462, 463, 496
- _social 288, 289
- actuación/*performance* 283-286, 448, 451, 546
- acuidade visual 143
- ADN mitocondrial (ADNmt) 69, 70
- adposicións 202, 203, 205, 206, 559
- adquisición da linguaxe 48, 66, 77, 78, 83, 84, 90, 166, 283, 322-328, 365, 366, 547
- adxectivo 199, 202
- adxunto 555, 565, 567, 572
- afasia 329
 - _amnésica/anomia 329
 - _de Broca/motora 76, 328
 - _de Wernicke/sensorial 76, 329
- afixos 607-609, 615, 686, 690
 - _derivativos 595-599, 609, 615, 616, 678, 686
 - _flexivos 595-599, 609, 615, 616, 678
 - tipos de_ 599
 - confixos 599
 - circunfixos 599
 - infixos 599
 - interfixos 599
 - prefixos 599, 679, 680, 682
 - sufixos 599, 615, 675, 679, 682, 686, 691, 697, 698
 - transfixos 599, 605
- agnosia acústica 329
- alfabetización 273, 386, 416, 417, 420, 429
- alfabeto 324, 422
 - _dactilolóxico 161
- algoritmo 317, 427, 431
- alófono 51, 90
- alomorfia (ou alternancia) 592-594, 604, 606
- alomorfos (ou alternantes) 592, 604
- alternancia de veces 485
- altura musical (véxase 'ton') 672
- amálgama (ou fusión) 592-594, 604-606
- ambigüidade 447, 452, 520
- ámbito 355, 356
- anáfora 161, 207, 468, 477, 489
- análise
 - _acústica 633
 - _compoñencial 520
 - _do discurso
 - _e lingüística computacional 225
 - _en constituíntes 549-554, 556, 594, 597, 598, 601

- _ en constituíntes inmediatos 313, 315
- _ fonolóxica 314
- _ fonética 633
- _ gramatical 460
- _ interlingüística 530
- _ lingüística 273, 288, 291, 445, 446
- _ morfolóxica 314
- _ pragmática 518
- _ semántica 447, 518
- _ sintáctica 567
- analizadores
 - _ gramaticais 50
 - _ semánticos 50
- antonimia 526,
- antropoloxía 39, 50
 - _ lingüística 49, 50, 269-305, 451, 502
- aparello auditivo 632
- aparello fonador (véxase tamén 'tracto vocal') 141
 - _ e orixe da linguaxe 72-76, 85, 88
- apraxia 329
- aprendizaxe (de linguas) 53, 82, 165, 315, 330-334, 372, 476
 - _ infantil da linguaxe (véxase 'adquisición')
 - método clásico de _ 330-331, 334
 - método nocional-funcional de _ 331, 332, 334
 - método audio-lingual de _ 332-334
 - método comunicativo de _ 333, 334
- arbitrariedade 51, 123, 124, 274
- área de Broca 75, 76, 85
- área de Wernicke 75, 76, 85
- argumento(s) 199, 205, 524, 525, 571-576, 601
 - _ conversacional 487
- articulación(s)
 - _ secundarias (véxase tamén 'consoantes' e 'trazos') 663-665
 - faringalización 664
 - labialización 664, 709
 - palatalización 664, 703, 704, 706
 - velarización 664, 705
- articuladores
 - articulador coronal 641, 642, 644, 645
 - articulador dorsal 642, 644, 645
 - coarticulación 642, 644, 645
 - _ e constriccións 640-642
 - _ e tracto vocal
 - corpo da lingua 641
 - glote 641
 - labios 641
 - punta da lingua 641
 - raíz da lingua 641
 - veo 641
 - órganos _ 142-143
- artigo 199
- asociacionismo 311, 316-318, 320, 322, 323, 327, 330-334
- aspecto 196, 276, 390, 589, 615

atributo 567
 auxiliares 202
 avaliación lingüística 419, 424, 428, 431
 axente 205, 208, 524, 525, 572, 573, 575

B

base 597, 598, 600-602, 605, 609, 615, 616, 675
 _ e clases de palabras 597, 602
 behaviorismo (véxase 'conductismo')
 bilingüismo 166, 374, 415, 417, 423
 educación bilingüe 165
 _ individual 370, 371
 _ social 370
 bioloxía 39
 _ evolutiva 66, 74
 bioprograma, 83
 bioquímica 54
 bipedestación 69
 biunivocidade (principio de) 612, 613

C

cadro semántico 522
 calco lingüístico 370
 cambio lingüístico 53, 166, 273, 286, 293, 347, 351, 359, 376-379, 418
 _ espontáneo 378, 385
 _ inducido 370, 378
 campos
 _ léxicos/semánticos 212, 519, 526, 527
 canto dos paxaros 109, 113, 125, 126
 capacidade
 _ manipuladora e orixe da linguaxe 76
 _ simbólica (véxase 'sistema simbólico')
 caso(s) 206, 276, 277, 321, 558, 589, 573
 _ absoluto 210
 _ acusativo 206, 208, 209, 559
 _ dativo 206
 _ ergativo 209, 210
 _ gramaticais 199, 206
 _ nominativo 206, 208, 209, 558
 morfemas gramaticais de _ 194, 196
 categoría(s) 529, 532
 _ flexivas 199
 _ nominais 199, 207
 _ verbais 199
 _ funcionais 563
 _ gramaticais 199, 200, 274
 _ encubertas 278, 279
 _ manifestas 278, 279
 _ léxicas/clases de palabras 199, 230, 562, 563, 615

- _ lingüísticas 51, 326, 530
- _ morfolóxicas 589, 590, 595, 615
- _ morfosintácticas 199, 200
- categorización 322
 - _ sintáctica 558
- cerebro
 - áreas do _ e orixe da linguaxe 75, 76, 85
 - tamaño do _ 141
 - _ e orixe da linguaxe 69, 85
- ciencia
 - ciencias da documentación
 - _ e lingüística computacional 225
 - ciencias humanas 43-46, 53
 - ciencias naturais 43-46, 48, 51
 - ciencias sociais 43
 - concepto de _ 40, 41
 - _ e nivel descritivo/nivel explicativo 44, 55
 - _ e pseudociencias 42, 45
 - _ e tecnoloxía (ciencia aplicada) 45, 46, 52
 - filosofía da _ 43, 56
 - historia da _ 41
 - socioloxía da _ 41
- clase(s)
 - _ abertas 616, 617
 - _ flexivas 611
 - _ pechadas 616, 617
 - _ sintáctica 228, 546, 565
- clasificación das linguas do mundo (véxase tamén ‘tipoloxía lingüística’) 177-188
 - critérios de _ 177-179
 - clasificación xenética (ou xenealóxica) 177, 180-188
 - árbore xenealóxica 177, 181
 - familia lingüística 177, 181, 182
 - fundamentos da _ 180-182
 - phyla ou macro-familias 182
 - clasificación tipolóxica 177
 - clasificación areal 177, 178
 - clasificación sociolingüística 178, 179
 - phyla e familias lingüísticas (véxase tamén o *Índice de linguas*) 180-188
 - linguas de Europa 183 (e 184)
 - phylum indoeuropeo 183
 - familia (italo) románica
 - _ xermánica
 - _ céltica
 - _ balto-eslava
 - outras
 - _ indo-irania
 - phylum urálico 183
 - familia fino-ugria
 - phylum caucásico 183
 - vasco (illada) 183
 - linguas de África 185 (e 184)
 - phylum afroasiático 185
 - familia semítica

- _ berber
- _ cusita
- _ chádica
- phylum nilosahariano 185
- phylum níxer-cordofano 185
 - familia atlántica occidental
 - _ mandé
 - _ gur (voltaica)
 - _ adamava-ubanguiana
 - _ kwa
 - _ bantú
- phylum khoisano 185
- linguas de América 186 (e 184)
 - phylum esquimó-aleutiano 186
 - phylum na-dené 186
 - familia atabascana
 - phylum amerindio 186
 - póla septentrional 186
 - familia algonquina
 - _ macro-siu
 - _ maia
 - póla central 186
 - familia uto-azteca
 - _ oto-mangueana
 - chibcha-páez 186
 - familia chibcha
 - _ chocó
 - outras
 - grupo xe-pano-caribe 186
 - familia caribe
 - _ pano
 - _ xe
 - _ mataco-mantaguaia
 - póla ecuatorial 186
 - familia aruaca
 - _ macro-tucana
 - _ tupí-guaraní
 - outras
 - póla andina 186
 - familia quechumara
 - _ outras
- linguas de Asia, Australia e Oceanía 187, 188 (e 184)
 - phylum indoeuropeo 187
 - familia indoirania
 - phylum drávida 187
 - phylum paleosiberiano 187
 - phylum altaico 187
 - familia túrcica
 - _ mongol
 - _ tungusa
 - xaponés 187
 - coreano 187
 - phylum sino-tibetano 187

- familia chinesa
 - _ tibeto-carena
 - (macro-)phylum áustrico 187
 - phylum austroasiático 187
 - familia mon-khmer
 - phylum tai-kadai 187
 - familia daica
 - phylum austronésico 187
 - familia malaio-polinesia
 - phylum indopacífico 187
 - phylum australiano 187
 - familia pama-ñungana
 - outras familias
 - linguas pidgins e crioulas 188
 - linguas artificiais 188
- cláusula 51, 200-203, 205, 207-210, 552, 561, 564-567, 570, 572, 573, 575
 - _ declarativa 201
 - estructura da _ 572, 574-576
 - _ intransitiva 207, 208-210
 - _ transitiva 207, 208-210
- clíticos 617
- código(s) 276, 286, 324, 325, 355, 358, 366, 370, 385, 422, 449, 452-456
 - _ abertos e pechados 124
 - _ continuos e discretos 124
 - alternancia interoracional de _ (*code-switching*) 374, 375
 - alternancia intraoracional de _ (*code-mixing*) 374, 375
 - cambios de _ (véxase 'código, alternancia') 155
 - _ elaborado 366
 - elección de _ 363
 - mesturas de _ 155
 - modelo do _ 454-456
 - _ restrinxido 366
- codificación 420, 424
 - _ dos xestos 150-152
 - _ natural 612
- cognados 257
- cognitivas
 - capacidades _ 324
- cognitivismo 312, 319, 322, 519, 520, 529-531, 533
- coherencia 277, 559
 - _ textual 489, 490
- cohesión
 - _ social 487
 - _ textual 477, 489, 490
- combinación
 - _ sintagmática 545
- competencia
 - _ lingüística 48, 347, 356, 357, 361, 365, 374, 378, 385, 448, 546, 547
 - _ comunicativa 282-284, 351, 356-358, 364, 365, 473, 476
 - _ cultural 357
 - _ discursiva 357
 - _ estratéxica 357
 - _ gramatical 357, 365

- _ morfolóxica 606, 611
- _ pragmática 494
- _ sociolingüística 357
- competencia (*competence*) / actuación (*performance*) 147, 148
- complementación 554, 555
- complemento (véxase tamén ‘obxecto’) 199, 209, 554, 555, 561, 565
 - _ circunstancial 550, 557, 558, 561, 570-572
 - _ directo 205-207, 550, 554, 557-562, 565, 567, 570, 573, 574
 - _ indirecto 206, 207, 565, 574
- compoñente
 - _ léxico 230
 - _ sintáctico 230
- comportamento 315
 - _ social 454
 - _ verbal 333
- composición (véxase ‘procesos morfolóxicos’)
- comunicación 272, 364, 465, 467, 470, 471, 478, 501, 515
 - _ bimodal (véxase tamén ‘sistemas sinalados’) 154-156
 - _ exogrupal 356
 - _ interxeracional 273
 - _ non verbal (CNV) 142, 148, 149, 291
 - medios de _
 - medio oral-auditivo 123, 125, 141-144, 153
 - medio xestual-visual 141-144, 152, 153, 158-163
 - comparación entre com. oral e com. xestual 142-144
 - semi_ 424
 - _ verbal 360
 - _ visual e linguas de signos 139-166
- comunicación animal (véxase tamén ‘interacción e comunicación animal’) 66, 97-127
 - _ e categorías sociais animais 112
 - _ e códigos 109, 111-122, 127
 - código de familia 116
 - dialectos animais 113, 114
 - repertorios animais 112, 114-117
 - cerimonias do emparellamento 116
 - cerimonias do cortexo 116
 - subcódigos animais 112-114
 - _ de alarma 117
 - modelo etográfico de código 115, 116
 - diagrama de fluxo 115-117
 - etograma 115-117
 - _ e competencia comunicativa 121
 - _ e contextos sociais animais 102, 106, 110-115, 117
 - contexto antecedente 110-112, 115, 121, 127
 - contexto consecuente 110-112, 115, 121, 127
 - _ e efectos comunicacionais 103, 104, 118
 - _ e gramática 121, 122, 124, 125
 - _ e homonimia 112
 - _ e linguaxe humana 123-127
 - _ , e trazos esenciais da linguaxe na 123-126
 - representacións primarias e secundarias 124
 - semellanzas estruturais 123
 - semellanzas funcionais 123

- _ e mensaxes (véxase tamén 'intencionalidade') 112
- _ e metas sociais 102, 103
- _ e modelo triádico 108-111, 119
- _ e organización secuencial 121, 122
 - descompoñibilidade 121, 125
 - orde secuencial 121, 122, 127
 - regras de recombinación 121, 122, 125
- _ e polisemia 111, 112, 114
- _ e significado 105-114
 - _, e información 105, 106
 - significado funcional 108, 127
 - significado referencial 108, 127
- _ e signos 108-111, 115-122
 - estructura dos _ 117-120
 - forma dos _ 118-120
 - _ e contraste de trazos 119, 120, 122
 - _ e intensidade típica 118, 119, 122
 - _ e principio de antítese 120, 122
 - Modal Action Patterns* (MAPs) 117
- _ e sinonimia 112
- _ e variantes contextuais 112
- _ intencional 101-103, 105
 - critérios de intencionalidade 102
- _ intraespecífica e interespecífica 116, 117
- noción de _ 101-104
- comunidade lingüística/de fala 282, 283, 351, 356-358, 364, 376, 415, 416, 420
- comunidades xordas 153-158, 163-165
- conciencia
 - _ lingüística 310, 453
- concordancia 205-208, 210, 559, 573, 616
- conducta 329, 384
 - _ lingüística 355, 394
 - _ sociolingüística 365
- conductismo 112, 311-315, 318, 322, 323, 327, 332-334, 393, 519
- conflicto
 - _ lingüístico 351, 380-382, 387, 417, 423, 424
 - _ social 493
- connotación 522
- consoantes 192, 193, 327, 633, 639, 642-659, 663-668
 - _ africadas 328, 645-647, 656, 666, 686
 - _ alveolares 654, 655
 - _ apicais 654, 655
 - _ aproximantes 646, 666, 667, 706
 - _ aspiradas 652, 668
 - _ breves (ou simples) 681, 704
 - _ chicheantes 328
 - _ clics 185, 193, 644
 - _ continuas 658, 659, 703
 - _ coronais 643, 654-657, 666, 668, 703, 704
 - _ dentais 654, 655
 - _ dorsais 643, 655, 659, 668
 - _ exectivas 653
 - _ faringais/guturais 657, 658, 682

- _ faringalizadas 664, 683, 686
- _ fricativas 329, 646, 647, 649, 654-657, 659, 666, 667, 672, 674, 681, 702, 706
- _ glotais/laringais 193, 329, 653, 657, 658
 - golpe glotal 680
- _ labiais 643, 653, 655, 657, 668
 - _ bilabiais 657
 - _ labiodentais 657
- _ labializadas 664
- _ laminais 654, 655
- _ laterais 649, 655, 666, 668, 674, 679, 680
- _ líquidas 648-651, 667, 672, 673, 674, 676, 679
- _ nasais 635, 639, 646, 648-651, 655, 665, 666, 668, 669, 672-676, 680, 681
- _ obstruentes 648, 649, 650-652, 655, 668, 672-676, 678, 684, 703, 704
- _ oclusivas 193, 329, 644-649, 652-657, 659, 665, 666, 669, 672, 678, 679, 705, 706
- _ implosivas 653
- _ palatais 636, 639, 644, 655, 656, 659, 673, 682
- _ palatalizadas 664
- _ palatoalveolar 654, 655
- _ pos-alveolares 654, 655, 656
- _ posnasais 645, 646, 665
- _ prenasais 645, 665
- _ retroflexas 654, 655
- _ róticas 649, 655, 667, 680
 - _ batidas 649, 667
 - _ vibrantes 649, 667
- _ sibilantes 654, 656, 657, 674, 675, 680, 704, 706
- _ soantes 648, 649, 653, 666, 668, 672, 703
- _ uvulares 658, 659, 664, 667
- _ velarizadas 664
- _ voceadas/desvoceadas 651, 652, 666, 672, 678, 681, 702, 704, 706
- _ xeminadas (ou longas) 667, 681-684
- constitución
 - noción de _ 595
- constituíntes 560, 572
 - _ inmediatos 228, 549, 566, 568
 - _ mediatos 549, 566
- orde de _ 200-203, 205, 206, 209, 571, 574
 - _ e relacións actanciais 205, 206
 - _ fixa e variable 200, 201
 - _ na cláusula 201, 202
 - núcleo inicial e núcleo final 202, 203
 - orde básica de constituíntes 201
 - regras de estrutura de _ (regras de reescritura ou regras sintagmáticas) 317, 553, 554, 557
- constricción(s) 640-642, 646-649
 - tipos de _ / abertura 646
 - fechamento 646
 - abertura con fricción 646
 - abertura máxima 646
- construcción sintáctica 545, 546, 556, 570
- constructivismo 325
- contacto lingüístico /de linguas 154-156, 161, 166, 283, 351, 358, 361, 370-375, 379, 381, 383, 384, 390, 396
- contexto 50, 148, 286, 287, 323, 363, 364, 367, 368, 445, 447, 450, 453, 461, 464, 466, 467, 478, 520, 531, 571, 693

- _ discursivo 548
- _ na comunicación animal 102, 106, 110-115
- contextualización 367, 452
 - apuntamentos (indicios ou pegadas de) _ 368
- contido
 - plano do _ 594
 - _ proposicional 445, 447, 458, 461, 463, 524, 525, 529
- continuo
 - _ dialectal 176
 - _ léxico-sintáctico 617
- contorno
 - _ comunicativo 447
 - _ segmental 376
 - _ sonoro 326
- conversa
 - análise da _ 286, 363, 454, 482-489, 501
 - _ terapéutica 457
- conversacionais, máximas 479, 480, 494, 501
 - categoría de calidade 479
 - categoría de cantidade 479
 - categoría de modo 479
 - categoría de relación 479
- converxencia lingüística 375
- coñecemento científico 40, 42-46
 - coñecemento de axente 43
 - coñecemento de observador 43
 - _ e coñecemento lingüístico 44-46, 52
 - _ e coñecemento ordinario 42, 43-45, 52
 - _ e verdade 41, 44
- cooperación, principio de 464, 478, 479, 494
- coordinación 72, 73, 566-569, 602
- cordas vocais (véxase 'tracto vocal')
- corpus lingüístico (véxase 'lingüística informática')
- corrección lingüística 416
- cortesía lingüística 369, 476, 493-500, 516
 - _ negativa 496-499
 - _ positiva 496-499
 - principio de _ 464, 495, 496
- creatividade lingüística 48, 286
- crenzas 455, 464
- crioulización 188, 389
 - des_ 392
 - re_ 392,
- crioulo 389-392
- cronémica 149
- cuantificador 277

D

- dactiloloxía (véxase tamén 'sistemas signados') 154-156, 163
- danza das abellas 102, 105, 108, 113, 114, 124, 126
- darwinismo (véxase 'teoría da evolución')

- datos
 - _ experienciais 43
 - _ manexo de 40
 - _ obtención de 40
- deixe (véxase tamén 'indexicalidade') 287, 331, 466-477, 501
 - _ *ad oculos* 468
 - _ *am phantasma* 468
 - _ do discurso 468, 477
 - _ espacial 468-471
 - _ persoal 468, 473-475
 - _ social 468, 475-477
 - _ temporal 468, 471, 472
- denotación 522, 533
- dependentes 202-206
- derivación 595, 600, 601, 607, 609, 610, 677, 698
 - _ e flexión 615-617
 - _ significados derivativos 605
- desenvolvemento
 - _ lingüístico 412, 415, 419, 422, 432
- desprazamento 123
- determinante 557, 561, 563, 564
- dialectos 353, 354, 358, 416
- dialectoloxía 49, 52, 272, 349
- dialóxico, modelo 454, 456
- diátese 574, 575
 - _ decausativa 575
 - _ recesiva 575
- diccionario(s) 327, 423, 563
 - _ electrónicos 225
 - _ normativo 424
- didáctica de linguas 52, 53
 - _ e lingüística computacional 225
- diferencial semántico 331, 332
- diglosia 380-382, 386, 416, 417, 422, 424, 428, 429
- disartria 329
- discreción lingüística 123, 152
- discriminación
 - _ sonora 143, 145
 - _ xestual 143
- discurso 364, 546, 548, 570-576
 - análise do _ 349, 363, 451, 489-492, 501, 515
 - análise crítica do _ 490-492
- distintividade 145, 208, 633, 634
- distribucionalismo 312-315, 519
- dítongo (véxase 'sílabas')
- dobre articulación 123, 145
- doxa (véxase 'coñecemento ordinario')
- duración (véxase 'sílabas')

E

- economía lingüística 208, 533

- elección lingüística 412, 419
- elementos paralingüísticos (véxase ‘paralinguaxe’)
- emblemas (véxase ‘xestos’)
- empírico 40, 41
- empirismo 48
- empréstimo (véxase ‘préstamo’)
- engranzamento de voces 484
- enlace intratextual 489
- entoación (véxase ‘ton e entoación’)
- enunciación 460, 464, 467, 471, 472
- enunciado 327, 450, 454-456, 458, 465, 467, 471, 476-478, 480, 500, 603, 604
 - _ constativo 458, 459
 - _ realizativo/performativo 458, 459
 - _ explícito 459
 - _ implícito 459
- enxeñería
 - _ de telecomunicacións
 - _ e lingüística computacional 225
 - _ lingüística (véxase ‘lingüística computacional aplicada’)
- epiglote 73
- episteme* (véxase ‘coñecemento científico’)
- epistemoloxía 346
 - _ lingüística 39, 56, 37-56
 - _ tradicional 44
- escritura (véxase ‘sistemas de escritura’)
- espacio 331, 473
 - localización no _ (LS) 158
 - _ signado 158
 - uso do _ tridimensional (LS) 158-162
- especialización, propiedade da 123, 124
- espectrograma 117, 118
- esquema comunicativo 473
- esquizofrenia 329
- esquizoglosia 424
- estandarización 53, 354, 413, 416, 422, 423
- estereotipo 377, 532
- estilística 52
- estilo 284, 353-355, 358, 374, 416
 - _ discursivo/teor 355
 - _ vernáculo 354
- estímulo 312, 314, 332, 393, 394, 519
 - _ condicionado 313,
 - _ incondicionado 312-313
- estratificación
 - _ abrupta/discontinua 362
 - _ continua 362,
 - _ curvilínea 362
 - _ sociolingüística 361
- estructura
 - _ argumental 574, 610
 - _ da oración 607
 - _ das linguas do mundo (véxase ‘tipoloxía lingüística’) 189-212
 - _ das linguas de signos (véxase ‘sistemas signados’) 158-163

- _ gramatical 489
- _ profunda 279, 520, 607
- _ semántica 462, 574, 576
- _ sintáctica 463, 547, 548, 550, 553, 554, 557, 559, 570, 574-576
- _ social 348
- _ superficial 279
- estructuralismo 45, 48-51, 105, 123, 211, 147, 282, 310, 313, 350, 448, 449, 451, 453, 517, 519, 529, 530, 588
 - _ americano 313
 - _ praguense 326
- esvaecemento rápido, propiedade do 123
- etnografía
 - _ da comunicación (ou da fala) 50, 349, 355, 363, 364
- etnolingüística 272
- etnometodoloxía 350, 363, 451, 454, 482
- etoloxía 54, 99, 105, 113, 115, 117, 121, 124, 125, 127
- eventos/feitos de fala 282, 283, 364-368, 374
- evidencialidade 200
- evolución da especie humana 67-69
 - chimpancés 67, 72, 76, 82
 - homínidos 67-69, 81
 - Australopithecus afarensis 68
 - Australopithecus africanus 68
 - Australopithecus anamensis 67, 68
 - Australopithecus ramidus 68
 - Paranthropus 68, 81
 - Homo (xénero) 68-70, 81
 - Homo antecesor 68
 - Homo erectus 68, 69, 86, 88
 - Homo ergaster 68, 76, 81
 - Homo habilis 68, 86, 88
 - Homo neandertalensis 68, 69, 76, 82, 86, 88, 89
 - Homo sapiens 68, 69, 72, 76, 82, 86, 87, 89
 - árbore evolutiva de _ 68
- evolucionismo (véxase 'teoría da evolución')
- expansión gramatical 551
- expresión (plano da) 594
- expresividade (emotividade) 124, 148, 149
- extensión 522, 531, 559

F

- fala (véxase tamén 'lingüística computacional aplicada') 448, 453
 - análise acústica da _ 633
 - _ espontánea 355, 483
 - producción da _ (proceso cerebral) 76
 - procesamento da _ 670
 - recoñecemento (computacional) da _ 53
 - recoñecemento da _ (proceso cerebral) 76
 - síntese (computacional) da _ 53
- falante

- _ bilingüe 154, 371, 373
- _ monolingüe 154
- _ /oínte ideal 48, 283, 347, 448
- _ nativo 291, 372, 386, 389
- _ semilingüe 385
- _ xordo e falante oínte 154
- familia léxica 595
- familias lingüísticas (véxase ‘clasificación das linguas do mundo’)
 - _ , poboacións do mundo e distancia xenética 71, 89
 - migracións humanas e _ 79-81
- fascículo arqueado 75
- felicidade/fortuna, condicións de 453, 458, 459, 464
- fenomenoloxía 105
- filosofía 39, 43, 54
 - _ da linguaxe 49, 54
- filtro 608
- flexión 390, 595, 600, 609-612, 677, 699
 - _ e derivación 615-617
 - significados flexivos 605
- fluxo fónico 326
- focalización 694
- foco 694
- fondo (cognitivismo) 319
- fonema 48, 49, 51, 72, 88, 90, 145, 450, 594, 634, 638, 640
- fonética 49, 326, 327, 446, 629-710
 - _ acústica 631
 - _ articulatoria 631
 - _ auditiva (ou perceptiva) 631
 - ciencias fonéticas 631, 710
 - _ experimental 46, 54
 - _ , fonoloxía e gramática 699-709
 - _ lingüística 632, 710
 - noción de _ 631, 632
- fono 594
- fonoloxía 49, 51, 53, 326, 327, 346, 368, 446, 629-710
 - _ autosegmental 694, 697
 - _ computacional 226
 - _ estrutural 48
 - _ , fonética e gramática 699-709
 - _ lexical 708
 - _ linear 694, 695
 - _ natural 51
 - noción de _ 631, 632
 - _ xenerativa 606
- fonotácticas, restricións (véxase ‘síllaba’)
- forma
 - _ gramatical 277
 - _ lingüística 277, 285, 287, 293, 353, 355, 361, 364, 366, 368, 390, 424, 450, 547
 - _ libre mínima 589
 - _ mínima 591
 - noción de _ 589
 - plano da _ 50

- formalismos lingüísticos (ou sistemas de programación lingüística) 231-237
 ALE 231
 DATR 231, 232, 236, 237
 _ e programación lingüística de léxicos computacionais 236, 237
 DCG 231
 FUG 231
 morfoloxía de dous niveis 231
 PATR 231-235
 _ e análise sintáctica automática 234, 235
 _ e linguaxes de programación 232
 Prolog 232
 formantes 705
 forza
 _ comunicativa/ilocutiva 447, 460, 461, 464, 493
 _ pragmática
 frase/sintagma 200, 562, 565, 566
 _/sintagma adposicional 202, 203, 205
 _/sintagma postposicional 202, 203
 _/sintagma preposicional 202, 203, 205, 552, 553, 557, 558, 560, 561, 563, 564
 _/sintagma adverbial 558, 560, 563
 _/sintagma adxectivo 563, 564, 568
 _/sintagma determinativo 564
 _/sintagma nominal 201, 203-205, 279, 470, 552, 553, 557-564, 567, 568
 _/sintagma substantivo 563
 _/sintagma verbal 205, 553, 570
 función(s) 274, 354, 364, 424, 548
 _ anafórica 161
 _ comunicativa 166, 323, 331, 332, 358
 _ discursiva/informativa 277, 548, 570-574
 _ distintiva (véxase 'distintividade')
 _ expresiva/emotiva (véxase 'expresividade')
 _ gramaticais 389, 390
 _ icónica (véxase 'iconicidade')
 _ metalingüística/reflexiva 123, 522
 _ nominal 124
 _ predicativa 124
 _ semánticas (véxase tamén 'semánticos, papeis') 524, 525, 570, 572-574
 _ significativa 145
 _ sintácticas 144, 200, 206, 525, 550, 556-559, 561, 565, 567, 572-574, 575
 _ textual 548
 funcionalidade (principio de) 594, 612
 funcionalismo 47, 312, 318, 319, 323, 326, 349, 350, 519, 520, 546-548
 fusión, índice de (véxase 'tipoloxía lingüística')

G

- Gestalt*, psicoloxía da 312, 318-320, 327
 glides 648-650, 653, 657, 658, 672-675, 697
 _ bucais (véxase 'semivocais')
 _ faringais 649, 659
 _ glotais 649, 652
 _ labial-dorsais 649

- _ nasais 649, 675, 676, 681, 708, 709
- _ palatais 649
 - _ coronais 649
 - _ dorsais 649
 - _ dorsal-coronais 649
- glosemática 310
- glote (véxase tamén ‘tracto vocal’) 72, 73, 86, 88, 89
- glotopolítica 415
- gramática(s) 46, 49, 53, 56, 279, 412, 420, 423, 517, 546, 547
 - _ alexandrina 48
 - _ categorial 226, 230, 310
 - _ cognitiva 321
 - _ de constituíntes 555
 - _ de dependencias 555
 - _ de estrutura sintagmática 228, 229, 232-234
 - _ dependente do contexto 318
 - _ de Port-Royal 47
 - _ e filosofía 47
 - _ estoica 47
 - _ funcional (véxase ‘funcionalismo’)
 - _ greco-latina 611
 - _ independente do contexto 318
 - _ infantil 327
 - _ innata (véxase ‘innatismo’)
 - _ modista 47
 - _ normativa 48, 416, 424
 - _ tradicional 199
 - _ transformacional 312, 316, 317, 320, 326
 - _ de unificación (véxase ‘modelos lingüísticos computacionais’)
 - _ universal 77, 78, 83, 84, 323, 547
 - _ de valencias 574
 - _ xenerativa (véxase tamén ‘xenerativismo’) 121, 122, 272, 282, 310, 317, 320, 464, 519, 554, 564, 565, 574
 - _ transformacional (GXT) 122, 448
- gramaticalidade 124, 125

H

- hábitos lingüísticos 394
- harmonía vocálica 592
- heteroglosia 284
- hipercorrección 362
- hiperónimo 526
- hiponimia 526, 527
- hipótese da modularidade 610
- hipótese lexicalista (HL) 607
 - _ débil (HLD) 610, 612
 - _ forte (HLF) 610
- hipótese separacionista 611
- hipóteses científicas 40, 43, 44
- homonimia 526, 527, 592-594
- honoríficos 273, 287, 288, 475, 476, 499

I

- iconicidade 51, 124, 144, 146, 152, 158-161, 166, 321, 488
 - estructuras (icónicas) de primeira orde 160
 - principio de _ 612-614
- icona 368
- identidade (véxase tamén 'lingua e identidade') 389
 - _ conversacional 368, 369
 - _ social 288, 293, 363, 368, 369, 384, 389
 - construcción da _ 273
- identificación
 - _ de segmentos fonolóxicos 633-634, 638
- identificación interlingüística 370
- ideófonos 90
- ideoloxía
 - _ ecolingüística 388
 - _ lingüística 284, 363
- imaxe
 - _ acústica 517
 - _ / cara / *face* 498-500
 - _ mental 517
- implementación
 - _ lingüística 419
- implicatura 447, 478, 480, 501
 - _ convencional 478
 - _ conversacional 478, 480
- imposición lingüística 372
- incrustacións conversacionais 487
- indexicalidade/indiciación (véxase tamén 'deixe') 102, 287-289, 368, 447
 - principio de _ 613
- indicador 377
- indicio 368
- industrias da pedra 81, 82, 87
- inferencia 279, 455, 456, 466, 481
 - modelo inferencial 455
- información
 - _ dada 693
 - _ morfolóxica 230
 - _ nova 693
 - _ prosódica (véxase tamén 'ton e entoación') 146
- inmanentismo 48-52, 56, 147
- innatismo 47, 48, 83, 190, 323-325, 391, 520, 547
- innovación lingüística 379
- inscripción 291
- integración lingüística 373
- intelixencia artificial
 - _ e lingüística computacional 224
 - _ e máquinas intelixentes 224
- intención 311, 394, 515, 516
 - _ comunicativa 447, 455, 460, 461, 525
- intencionalidade
 - mensaxes expresivas (emotivas) 148, 149
 - mensaxes intencionadas 148, 149, 152

- _ na comunicación animal 103, 104
- intensidade 145, 146
- intensión 522
- interacción 291, 348, 357, 358, 363, 365, 367-369, 377, 450, 451, 464, 482, 483, 485, 495, 516
 - _ e comunicación animal 101
 - cadeas de _ 351
 - redes de _ 357
 - _ social 290, 294, 384
- interaccionismo simbólico 350, 363
- intercambiabilidade emisor-receptor, propiedade da 123, 125
- intercambio verbal 448
- interferencia lingüística 370-374
 - _ por préstamo/*borrowing* 372
 - _ por substitución */shift* 372
- interlingua (véxase 'lingüística computacional aplicada')
- investigación lingüística
 - natureza da _ 47-52
 - perspectivas da _ 54-56
 - obxectivos teóricos e aplicados da _ 52-53
- isomorfismo semántico 453

L

- langue - parole* 48, 147
- larinxe (véxase 'tracto vocal')
 - descendemento da _ e orixe da linguaxe 72, 73, 85, 86, 123, 143
- latinismos 675
- lealdade lingüística 414, 421, 431
- lecto 52
- lema 589, 590
- lenición (véxase 'regras')
- lexema (véxase 'palabra léxica')
- lexicalista, hipótese (véxase 'hipótese lexicalista')
- lexicalización 472
 - _ dos xestos 151
 - patróns de _ 211
 - re_ 375, 391
- lexicografía
 - _ e lingüística computacional 225
- léxico 368, 420, 547
- lexicón 520, 607-609, 618
- linealidade 144, 145
- lingua(s) 448
 - _ acusativas 208, 209, 211
 - _ aglutinantes 78, 79, 195, 605, 613
 - _ aillantes (véxase 'linguas illantes')
 - _ ameazadas 178, 179, 428
 - _ ancestrais 78, 79
 - _ artificiais 188
 - _ autóctona 273-275
 - _ colonial 412
 - _, cultura, pensamento e visión do mundo (véxase tamén 'Sapir-Whorf, hipótese') 157, 158

- _ desenvolvida 422
- _ de signos/de sinais/linguaxe signada (LS) (véxase tamén ‘sistemas signados’) 126, 139-166, 517, 631
- _ do mundo (véxase ‘clasificación das linguas do mundo’) 173-212
- diversidade das _ 175, 176
- _ e criterios de identificación das linguas 175, 176
 - _ sociopolíticos 175, 176
 - _ criterios socioculturais 176
 - _ da intelixibilidade mutua 176
- _ doante 371
- _ e identidade (véxase tamén ‘identidade’) 157, 164
- _ ergativas 208-211
- _ estándar 420-424, 430, 431
- funcións da _ 421
- _ estranxeira 272
- _ expansiva 381
- extinción das _ 178, 179, 273, 372, 384, 385, 396
- _ familiares 178
- _ flexivas (flexionais ou fusionais) 78, 195, 196, 605, 611, 613
- _ illantes 78, 194, 195
- _ incorporantes (véxase ‘linguas polisintéticas’)
- _ internacionais 178
- _ materna 163, 429
- _ minoritaria/recesiva 378, 379, 381
- _ minorizada 388, 428, 431
- _ mortas 178
- _ nacional 416, 420
- _ nativa 273
- _ naturais 142, 145, 151, 223
- _ non-concatenativas 605
- _ oficiais 178, 412, 420
- _ pidgin e crioulas 54, 66, 77, 83, 90, 188
- _ polisintéticas / incorporantes 196, 197
- _ primitiva 275
- _ receptora 371
- _ sincrética 284
- status das _ 178
- _ vehiculares 178
- tipoloxía das _ (véxase abaixo, entrada ‘tipoloxía lingüística’)
- linguaxe (como obxecto de estudio) 39, 43, 47, 56
 - _ reconstrución do obxecto 47-50
 - perspectiva autónoma 48, 49
 - perspectiva biolóxica 48
 - perspectiva filolóxica 47
 - perspectiva interdisciplinar 48-50
 - perspectiva psicolóxica 48
 - perspectiva representacional 47
- linguaxe articulada
 - _ humana e comunicación animal (véxase ‘comunicación animal’) 123-127
 - _ e orixe da linguaxe 65, 67, 69, 73, 74, 76, 85-89, 91
- linguaxes artificiais (véxase tamén ‘formalismos lingüísticos’) 231
- lingüística
 - _ aplicada 52, 53, 415

- _ clínica 52
- _ cognitiva 47, 51, 547, 548
- _ como ciencia 39, 45
- _ comparativa 79
- _ computacional 50, 52, 53, 221-259
 - _ aplicada (véxase abaixo entrada 'lgca. computacional aplicada') 223, 224, 415
 - _ teórica (véxase entradas 'modelos lingüísticos computacionais' e 'formalismos lingüísticos') 223
 - informática aplicada á lingüística (véxase entrada 'lingüística informática') 223, 224
 - _ e lingüística aplicada 225
 - _ e lingüística cognitiva 225
 - _ e lingüística teórica 224, 225
 - _ e psicolingüística 225
- _ de corpus 224, 252-256
- _ do século XIX 48
- _ e filoloxía 45
- _ enunciativa 449
- _ estrutural (véxase 'estructuralismo')
- _ e tradición gramatical 45, 52
- _ externa 51
- _ formal 285
- _ funcional (véxase 'funcionalismo')
- _ histórica 49, 66, 79, 257, 349, 418
- historiografía _ 46, 47
- _ informática/informática aplicada á lingüística (véxase abaixo entrada 'lgca. informática')
- _ non enunciativa 449
- pólas da _ 49, 50
- _ textual 50, 489
- _ tipolóxica (véxase 'tipoloxía lingüística')
- _ xenerativa (véxase 'xenerativismo')
- lingüística computacional aplicada 223, 224, 238-251
- ferramentas de procesamento documental 224, 241-247
 - programas de verificación da corrección lingüística 224, 241-245
 - correctores ortográficos 242, 243
 - correctores gramaticais 242-244
 - correctores estilísticos 242, 244, 245
 - programas de xeración automática de resumos 224, 241, 246, 247
 - sistemas de extracción de información 224, 241, 246
 - _ e comprensión da linguaxe natural 246
 - sistemas de recuperación da información textual 224, 241, 242, 246, 247
 - programas de catalogación documental
 - automatizada 224, 242, 246, 247
- ferramentas de procesamento multilingüe 224, 247-251
 - aplicacións didácticas ensino de linguas 224
 - métodos aprendizaxe idiomas asistida por ordenador 224
 - programas de creación de exercicios de lingua 224
- ferramentas de axuda á tradución 224, 247-251
 - programas de tradución automática 224, 247-251
 - _ e de tradución asistida por ordenador 248, 249
 - SYSTRAN 248
 - TRANSLATION MANAGER 248
 - memoria de tradución 224, 248, 249

- traducción directa, por transferencia ou mediante interlingua 248-251
- bases de datos teminolóxicos 224
- sistemas de comprensión e xeración de linguaxe natural 223, 238-240
 - comprensión de _ 238-240
 - etapas do procesamento da comprensión lingüística 239
 - análise morfolóxica 239
 - análise sintáctica 239
 - análise semántica oracional 239
 - análise pragmática e discursiva 239
 - niveis de cobertura e precisión 240
 - xeración de _ 238-240
 - etapas da _ 239
 - planificación semántica 239
 - planificación sintáctica 239
 - selección léxica 239
 - xeración morfolóxica 239
- tecnoloxías da fala 240, 241
 - recoñecemento da fala 240, 241
 - recoñecedores irrestrictos 241
 - sistemas de dictado 224, 240, 241
 - síntese da fala 240, 241
 - sistemas de conversión texto a voz 224, 241
- lingüística informática (ou informática aplicada á lingüística) 223, 224, 252-258
 - _ aplicada á lexicografía 252
 - _ aplicada á lingüística antropolóxica 252
 - _ aplicada á sociolingüística 252
 - lingüística de corpus 53, 224, 252-256
 - anotación de corpus
 - _ morfosintáctica 253, 254
 - etiquetas morfosintácticas 253
 - _ sintáctica 254
 - _ prosódica 255
 - _ semántica 255
 - _ discursiva 255
 - _ conversacional 255
 - formato de etiquetado (ou marcaxe) 255
 - _ SGML 255
 - formato TEI 255, 256
 - noción de corpus lingüístico 252
 - tipos de corpus 252, 253
 - corpus crus 253
 - corpus anotados 253
 - lingüística histórica computacional 224, 257, 258
 - programas de _
 - _ PHONO 257
 - _ COGNATE 257, 258
 - _ WORD-SURV 257
 - _ RECONSTRUCTION ENGINE 257
 - _ GLOTTO 258
- logograma 146
- lóxica 518

M

- macroestructuras textuais 489
- mantemento lingüístico 372, 382-384
- marca 612-614
 - inversión contextual da _ 613
- marcador 377
- marcas transcódicas 372
- marco comunicativo 449, 466
- mención 518, 522, 523
- mensaxe (véxase tamén ‘intencionalidade’) 455, 481, 531
 - _ e teoría da comunicación 102
- mentalismo 394
- metáfora 480, 533-535
- metalinguaxe 310
- método(s) 44
 - _ comparativo 182, 257, 278
 - _ hipotético-deductivo 41, 44
 - _ lingüísticos 50-52
 - _ inductivo 41
- metonimia 533, 535
- modalidade 196, 276, 331
- modelo triádico 108-111, 119
- modelos
 - _ estruturalistas 545, 546, 588
 - _ lingüísticos 421
 - _ computacionais (véxase abaixo entrada ‘modelos lgcos. computacionais’) 223, 226-237
 - _ probabilísticos 226
 - _ morfolóxicos 603-614
 - palabra e paradigma (P&P) 611-612
 - palabra e paradigma ampliado 612
 - unidade e disposición (U&D) 603-606, 611
 - unidade e proceso (U&P) 604-611
 - _ xenerativos 588
- modelos lingüísticos computacionais 223, 226-237
- formalización de _ 228-231
 - rede de nós xerarquizada con herdanza múltiple 230, 231, 236
- gramáticas de unificación 226
 - gramática léxica funcional (LFG) 226
 - gramática sintagmática xeneralizada (GPSG) 226, 230
 - gramática sintagmática dirixida polo núcleo (HPSG) 226, 230
 - gramática categorial 226
- noción de unificación 226, 227
- trazo(s)
 - estructuras de _ (ET) 226-229, 232-236
 - matriz de _ 226
 - parella [Atributo=Valor] 226, 236
 - _ complexo 227
- modernización lingüística 422, 431
 - _ léxica 412
- modificación 204, 554, 555
- modificador 554, 556, 557, 561, 563, 565, 567, 568
- monema 145

- morfema(s) (véxase tamén ‘palabra’) 72, 145, 450, 588-618
 - _ cero 592, 593
 - _ derivativos 615-617
 - _ flexivos 615-617
 - _ gramatical/relacional 558
 - _ libre 609
 - _ ligado 607, 609
- morfo (véxase tamén ‘palabra’) 590-606, 616
 - _ cero 592, 593, 604, 606, 613
 - _ baleiro 593
 - _ discontinuo 593, 606
 - _ redundante 593
 - _ substitutivo 606
- morfofonémica 604, 606
- morfofonoloxía 588
- morfoloxía 346, 368, 446, 585-618
 - _ lexicalista
 - _ natural (MN) 51, 603, 612-614
 - _ xenerativa (MX) 606-611
- morfosintaxe 588
- multilingüismo 175, 349

N

- naturalidade (principios de) 612-614
- negación 198, 199
 - _ e lexicalización 198, 199
- neoloxismo 329
- neurofisioloxía da linguaxe 66
 - _ e orixe da linguaxe 75, 76
- neurolingüística 49, 54
- nexo 567
- nível
 - _ fonético 362, 450
 - _ gramatical 369
 - _ léxico 369
 - _ lingüístico 326, 361, 416
 - _ morfolóxico 450
 - _ pragmático 369
 - _ sintáctico 450
 - _ semántico 450
 - _ xerárquico 595
- nodo (véxase ‘trazos segmentais’)
- nome 202, 205-207, 562, 609, 613
- nominalismo 518
- norma
 - _ lingüística 424
- normalización lingüística 383, 387, 388, 411, 416-418, 430, 431
- normativización lingüística 416
- núcleo 202-206, 554-557, 559, 561, 563, 565-567, 570
- número 199, 200, 205-207, 210, 276, 277, 279, 281, 589
 - dual 191, 200, 474

paucal 200, 474
 plural 191, 199, 200, 277-280, 474, 592, 604, 612, 613
 singular 191, 200, 277, 278, 474, 592, 604, 612, 613
 trial 191, 200, 474
 morfemas gramaticais de _ 196

O

observación
 _ participante 273
 obsolescencia lingüística 384, 385, 396
 obxecto (véxase tamén 'complemento') 201-203, 205, 207
 obxecto de investigación 43
 onomatopeas 90, 151
 ontoxénese lingüística 54
 oposicións (véxase tamén 'pares mínimos') 637
 feixe de _ 51, 55
 oración 274, 317, 448, 450, 453, 489, 517, 520, 524, 525, 546, 548, 552-554, 557, 559-561,
 565, 566
 oralidade 144-146
 oralistas e manualistas, debate entre 157, 164, 165
 orde
 _ básica de palabras 77, 190, 191, 201, 202, 205, 206
 órgano da linguaxe 124
 orixe da linguaxe 54, 55, 63-91, 166
 _ e evidencias arqueolóxicas 81, 82
 _ e probas lingüísticas
 ensinanza da linguaxe a primates 82, 83, 126
 evolución das linguas humanas 78-81
 linguas pidgin e crioulas 77, 78
 factores da _
 antropolóxicos 67-71
 fisiolóxicos 72-76
 psico-cognitivos 83, 84
 mitos sobre a _ 65, 66
 ortografía 412, 416, 422, 424, 631

P

paciente 205, 208, 524, 525, 572, 575
 palabra(s) 549, 550, 562, 563, 566
 _ compostas 597, 601, 602
 _ e combinación sintáctica 601
 _ e derivación 601
 _ e frases 601
 concepto de _ 588-590
 _ derivadas 596
 _ esdrúxula 683
 estrutura interna da _ 587-602, 607, 618
 estrutura xerárquica da _ 596-598
 criterios formais 598

- critérios semánticos 598
 - _ fonolóxica 589, 590, 594, 595, 596, 611, 677
 - _ gramatical 589, 590, 595, 596, 598, 611
 - _ grave 683
 - _ homónimas 590
 - _ invariables 590
 - _ léxica/lexema 72, 230, 589, 590, 595, 596, 601, 611, 618
 - _, morfema e morfo 588, 590-594
 - _ monomorfémicas 194, 197, 198
 - _ ortográfica 589, 590
- procesos de formación de _ (véxase tamén ‘procesos morfolóxicos’) 594-602, 607, 677-679
 - _ simples 596
- paleoantropoloxía 54, 66, 76
- papeis semánticos (véxase ‘semánticos, papeis’)
- paradigma(s)
 - _ derivativos 616
 - _ flexivos 590, 595, 596, 616
 - _ fonolóxico 326
 - _ tipolóxico-funcionalista 190, 614
- paradigmáticas, relacións 324, 519
- paragramatismo 329
- paralinguaxe 142, 149, 368, 369, 485
 - calidades da voz 149
 - elementos case-léxicos 149
 - modificadores da voz 149
 - pausas 149
 - silencios 149
- parámetro(s) 323
 - _ graduais 55
- parellas adxacentes 483, 486, 487
- parentesco
 - termos de _ 273, 475, 476
- pares mínimos 633, 636, 681
- participantes 205-210, 571, 573
- patoloxías lingüísticas 66, 76, 328, 329
- pausa 327, 484, 486
- pé 669
- persoa
 - gramatical 198, 199, 200, 205-208, 210, 473-475, 589, 590, 592
 - _ delocutiva 473
 - _ interlocutiva 473
 - _ plural exclusiva 200
 - _ plural inclusiva 200
 - morfema de _ 196
- pertinencia 480, 481, 500
 - _ condicionada 486
- phyla* ou macro-familias lingüísticas (véxase ‘clasificación das linguas do mundo’)
- pidgin/sabir 389-392
- orixe do _ 390
- proto_ 391
 - tipos de _ 391, 392
- planificación lingüística 52, 53, 354, 388, 410-442
 - _ do corpus 347, 416, 418

- _ descriptiva 413, 414,
- _ do status 347, 416, 418, 427
- modelos de _ 419-429, 431
- _ teórica 413, 414
- pluridialectal 380
- plurilingüismo 356, 380
- poder 366, 369, 417, 429, 476, 491, 494
- polisemia 526, 527
- política
 - _ lingüística 413, 416-418, 425, 430, 431
- posibilidade da aprendizaxe do sistema, propiedade da 123
- posición estrutural 556-558, 561, 570
- positivismo lóxico 452, 453
- postposicións 190, 202, 206, 209
- pragmática 49, 50, 53, 103, 106, 107, 111, 121, 148, 418, 443-512, 515, 516, 535
 - _ contrastiva/intercultural 463
 - _ infantil 327
 - máxima _ 103, 107
- preadaptación 74
- predicado 199, 205, 206, 524, 525, 550, 553, 557, 558, 561, 565-567, 571-573
- preposicións 190, 191, 199, 202, 205, 206, 209
- préstamo lingüístico 155, 161, 278, 370, 373, 673
- prestixio
 - _ lingüístico 366
 - _ social 384, 421
- presuposición 464-464, 501, 518
- prevaricación 123
- prexuízos lingüísticos 394, 395
- primitivos semánticos (véxase 'tipoloxía lingüística')
- principios 546, 547
- principios fonolóxicos e fonéticos (véxase tamén 'regras') 699-709
- problemas lingüísticos 413-415, 452
- procesamento
 - _ da linguaxe natural (véxase 'lingüística computacional aplicada')
- proceso(s)
 - _ comunicativo 325, 447
 - _ e funcións semánticas 205
 - _ fonolóxicos (véxase tamén 'regras') 607, 629-710
 - _ morfolóxicos
 - composición 600-602
 - compostos endocéntricos 602
 - compostos exocéntricos 602
 - derivación (véxase entrada 'derivación')
 - flexión (véxase entrada 'flexión')
 - tipos de procesos 600
 - adición 600
 - afixación 600
 - composición 600
 - modificación
 - repetición 600
 - substitución 600
 - _ sintácticos 607, 616, 618
- producción lingüística 142-143

produtividade 123, 125, 588, 615, 616
 proformas 161
 pronome 199, 207
 propiedades esenciais da linguaxe humana (véxase tamén ‘comunicación animal’) 123
 proposición 524, 533, 566
 prosodia (véxase ‘trazos suprasegmentais’) 376, 450, 669-698
 protoindoeuropeo (véxase tamén o *Índice de linguas*) 79, 181
 protolingua/protolinguaxe 55, 88-91, 257

- _ e estabilidade 91
- _ e fonoloxía 90
- _ e léxico 90
- _ e sintaxe 90
- _ e sons consonánticos 86, 88
- _ e sons vocálicos 86
- _ e tipoloxía lingüística 89, 181

 prototipo 532
 proxémica 149, 153
 psicolingüística 48, 49, 51, 53, 125, 307-341, 457, 502

- _ evolutiva 53

 psicoloxía 39, 54

- _ cognitiva 83

 psicoterapia da conversa 457
 purismo 379

Q

quendas/turnos/veces de fala 291, 293, 483-485
 quinésica 149, 153

R

raíz/radical 600, 601, 605, 607, 678, 679, 682, 690-701
 rango

- escala de _ 566, 567

 realismo 518, 529
 rección 554, 555

- teoría da _ e o ligamento 321

 recepción lingüística 142-143
 receptor 205
 recuperación lingüística 416, 428, 431
 recursividade 125, 566, 568, 604
 redes

- _ léxico-semánticas 226
- _ sociais 286
- _ animais 100

 referencia 460, 461, 518, 521-524, 526, 527, 531, 533
 reflexividade (véxase tamén ‘función metalingüística’) 123, 124
 regra(s) 48, 55, 274, 277, 356

- asimilación 645, 653, 657, 663, 665
 - _ constitutivas 462
 - _ de abertura dos verbos 700, 701, 703

- _ de combinación 125
- _ de disimilación 636, 637, 663, 665, 668, 704
- _ de dominio inmediato 230
- _ de elisión da vocal temática 700, 701, 703, 705, 706
- _ de estrutura de constituíntes (véxase 'regras sintagmáticas')
- _ de fechamento con nasal 635-637, 668
- _ de formación de palabras (RFP) 595, 607-609
- _ de harmonía vocálica 700-703
- _ de lenición das oclusivas voceadas 706
- _ de nasalización 665
 - _ regresiva 665, 666
- _ de ocorrencia 635
- _ dependentes de contexto 318
- _ de precedencia lineal 230
- _ de redución vocálica 635-637, 700-703, 705
- _ de redundancia léxica (RRL) 608, 609
- _ de reescritura (véxase tamén 'regras sintagmáticas') 547, 554
- _ de referencia 125
- _ de selección 318
- _ de silabación (véxase 'silabación')
- _ de subcategorización 318
- _ e limitacións (ou restricións) fonolóxicas 701-709
 - limitacións fonolóxicas 702
 - procesos lexicais 703-709
 - procesos poslexicais 703-709
 - niveis de representación 707, 708
- _ e tendencias 55
- _ gramaticais 283
- _ independentes de contexto 285, 318
- _ morfosintácticas 72
- _ na morfoloxía xenerativa 606-611
- recursividade das _ 48
 - _ regulativas 462
 - _ sintácticas 547
 - _ sintagmáticas 228-230
 - _ aumentadas 229
- reguladores discursivos 477
- relación(s)
 - _ actanciais 205-211
 - _ de constitución 144, 200,
 - _ de dependencia 144, 200, 550, 554-556
 - _ de localización 158
 - _ expoñencial 611
 - _ semántica 574
 - _ sintáctica 207, 549-559, 570
- relatividade
 - _ lingüística (véxase tamén 'Sapir-Whorf, hipótese') 275, 276-282
 - principio da _ 279
- relativismo cultural 274
- rema/comentario 319, 573
- repertorio 286, 324, 351, 357, 358
 - _ verbal 333
- representación 522

- _ semántica 520
- restricción
 - _ semántica 520
- retórica 52, 452, 533
- retroalimentación / *feed-back* 104, 123, 143, 425, 426
- revitalización lingüística 385, 386, 388
- rexistro 286, 354, 355, 358, 420
 - elección de _ 363
- ritmo 149, 363, 450, 484, 692

S

- Sapir-Whorf, hipótese 275, 276
- secuencias
 - _ de apertura e peche 483, 488, 489
- segmentabilidade 604
- segmentación 633, 634
- segmento(s)
 - _ fónicos 590, 591, 593, 595
 - _ fonolóxicos 293, 633
 - _ e trazos fonolóxicos distintivos 639
 - _ simples 643, 644
 - _ complexos 644, 645
 - _ contornos 645-647
- semántica 49, 121, 446, 447, 451, 464, 465, 501, 513-541, 546, 548, 570-576
 - _ cognitiva 211, 212
 - _ computacional 226
 - _ estrutural 519, 526
 - _ infantil 327
 - _ interpretativa 320
 - _ léxica 610
 - _ de Montague 464
 - _ proposicional 453
 - _ xenerativa 449, 453, 520, 607
- semanticidade 123
- semánticos, papeis/roles/funcións/casos temáticos/papeis-q 205, 572, 573, 575, 576
- semánticos, primitivos 212
- semasiograma 146
- semema 591
- semioloxía 124, 309
- semiótica 53, 54, 99, 123, 126, 127, 418, 430, 456, 515
 - _ da comunicación 107
 - _ pragmática 103, 104, 106, 127
- semivocais (ou glides bucais) 327, 642, 644, 648, 649, 659, 673, 674, 676, 697
- sentido 460, 464, 518, 520-524, 526-528, 533, 576
- significado 274, 327, 328, 447, 448, 452, 453, 459, 460, 466, 467, 478, 501, 515-541, 547, 548
 - _ cultural 290
 - _ explícito 466, 516
 - _ gramatical 545, 563, 590
 - _ implícito 447, 466, 516
 - _ intencional 310
 - _ interaccional 366

- _ léxico 545, 563, 590
- _ proposicional 447, 460
- _ social 358, 366, 374
- significante 517, 591
 - carácter lineal do _ sonoro 144, 145
 - carácter simultáneo do _ xestual 144, 145
 - _ e significado 50, 125, 145, 589, 591-594
- signo(s)
 - carácter discreto dos _ 152
 - _ convencionais 152
 - _ dactilolóxicos 155
 - _ e teoría da comunicación 101, 102
 - _ lingüístico 50, 51, 274, 309, 360, 368, 418, 447, 451, 517, 521, 524, 545
 - _ metódicos 164
 - _ mínimo 591, 594, 595
 - teoría do _ (véxase tamén ‘triángulo semiótico’) 106-108
 - _ xestual 82
- sílabas 632, 647, 648, 669-681
 - _ aberta 682
 - _ acentuada 634, 682, 683, 685, 686, 701
 - _ átona 682
 - _ leve 683, 687
 - _ libre 685
 - _ pesada 683, 686, 687, 690
 - _ ultrapesada 689
- cantidade silábica 667, 681-685, 704
- cerne das sílabas dunha lingua 673
 - escala de preferencias en ataques e codas 673
- ditongos 675, 676, 684, 685
 - _ homorgánicos 684, 685
- duración 667, 672, 681-685, 704, 705
 - alongamento 681-685
- elemento extramétrico 675
- estrutura da _ 193, 650, 670-684
 - ataque 670-674, 676-684, 703, 706, 708
 - coda 670-682, 703, 704, 706
 - linde morfolóxica 679
 - núcleo 649, 670-673, 676, 679, 684, 690, 695, 697, 702, 708
 - rima 670, 675-677, 682-684, 689, 690, 704
- fusión de dúas sílabas 698, 708
 - _ non acentuada 635
- marxe final da _ 666
- restricións fonotáticas 684
- tipos de _ 671
- silabación
 - regras de _ 671-673, 675, 676, 678-681, 705, 706, 708
 - _ e segmentos vocálicos 671
 - _ e consoante prevocálica 671
 - _ e consoante posvocálica 671
 - Principio de Dispersión de Sonoridade 673, 676
 - Principio de Secuenciación de Sonoridade 671-673, 676
- resilabación 677-681, 704
- silencio 154, 486

- símbolo 317, 368
 - _ fonético 639, 647
- sinal 517
- sinonimia 526, 527
- sintagma (véxase 'frase')
- sintagmáticas, relacións 324, 519
- sintaxe 346, 368, 446, 451, 464, 543-583
 - _ estrutural 319
 - _ funcional 319, 561
- síntese, índice de (véxase 'tipoloxía lingüística')
- sistema(s) 48, 49, 519
 - _ actanciais 207-209
 - _ acusativos (nominativo-acusativos) 208, 209, 211
 - _ ergativos (ergativo-absolutivos) 208-211
 - _ como constructo estrutural 55
 - _ gramatical 278, 279
 - _ léxico 279
 - _ lingüístico 277, 282, 284, 285, 324, 361, 391, 446, 448, 449, 476, 517, 520, 530, 548, 566
 - _ semántico 519
 - _ semiótico 126, 446
 - _ signado 48, 54
 - _ simbólico e orixe da linguaxe 72, 74, 76, 84-86
 - _ substitutivo 631
- sistemas de comunicación animal (véxase 'comunicación animal') 97-127
- sistemas de escritura 631
 - _ alfabéticos 145, 146, 639, 670
 - alfabeto árabe 176
 - alfabeto dactilolóxico 161
 - alfabeto devanagari 176
 - _ chinesa 78
 - _ cuneiforme 78
 - _ ideográfica 176
 - _ logográfica 146
 - _ semasiográfica 146
 - signoescritura 166
 - _ xeroglífica 78
 - historia dos _ 670
- sistemas signados 153-156
 - _ en comunidades de oíntes 153, 154
 - linguas de signos alternativas 153
 - _ en comunidades xordas 154-158
 - linguas de signos primarias 153
 - _ e situacións de contacto lingüístico 154-156
 - comunicación bimodal 154-156
 - dactiloloxía 154-156, 163
 - estructura das linguas de signos 158-163
 - iconicidade (véxase tamén entrada 'iconicidade') 158-162
 - _ e creación de palabras 160
 - verbos direccionais 160
 - rendibilización do espacio (véxase tamén 'espacio') 158, 166
 - _ e relacións de localización 158
 - simultaneidade 158, 159, 166
 - niveis de análise

- _ fonolóxico 156, 162, 163
 - configuración manual 158-162
 - localización 158-162
 - movemento 159-162
 - queremas 156
- _ léxico 163
 - clasificadores 161
 - construción dos significados 161-163
 - unidades léxicas 158,
- _ morfolóxico 155, 156
- _ pragmático 163
- _ semántico 163
- _ sintáctico 163
- situación
 - _ comunicativa 332, 333, 358, 367, 445
 - _ sociolingüística 426
- socialización 334, 360, 365, 377, 454
 - _ lingüística 273
- sociedade
 - _ bilingüe/bidialectal 366
- sociobioloxía 105, 127
- sociolectos 353, 354
- sociolingüística 48-52, 148, 343-396, 418, 421, 423, 430, 449, 451, 457, 502
 - _ da lingua 348
 - _ interaccional 353, 363, 366, 367, 396
 - historia da_ 346-349
 - macro_ 349-352, 383
 - micro_ 349-352, 383, 384
 - _ da sociedade 348
 - _ variacionista 376, 396
- socioloxía 272
 - _ conductista 350
 - _ existencial 350
 - _ interaccional 272
 - _ da linguaxe 52, 348, 349, 351
 - macrosocioloxía/socioloxía cuantitativa 272
- solapamento de voces 292, 368, 484-486, 489
- solidariedade, fórmulas de 369, 476
- sonoridade
 - _ e intensidade acústica 671, 672
 - escala de _ 672, 675, 676
 - principios universais de _ (véxase ‘silabación’)
 - rango de _ 650, 651
- sons 275, 631-638
 - alongamento dos _ 289
 - articulación dos _ 640-642
 - clases naturais de _ 668
 - consoantes (véxase ‘consoantes’)
 - _ breves 675
 - _ fortes 672
 - _ fracos 672
 - glides (véxase ‘glides’)
 - vocais (véxase ‘vocais’)

status

- _ lingüístico 347, 366
- _ social 476, 494, 495
- subordinación 601, 602
- substancia (plano da) 50
- substitución lingüística 370-372, 381-388
- suplección 604
- suxeito 199, 201, 202, 205-207, 209, 285, 323, 324, 525, 550, 553, 557, 558, 560-562, 565, 567, 570, 571, 573-576

T

- tabús 273
- tartamudez 329
- taxonomías lingüísticas 273
- tecnoloxías
 - _ da lingua/enxeñería lingüística (véxase 'lingüística computacional aplicada')
- tema
 - (tópico) 319, 355, 573-575
 - (morfoloxía) 595-597, 607, 608, 677, 678
- tempo 198, 199, 276, 331, 390, 471-473, 589, 590, 615
 - morfemas gramaticais de _ 194, 196, 592, 593, 606
- tensión
 - _ entoativa 450
- teor (véxase 'estilo discursivo')
- teoría(s)
 - _ autosegmental 640, 669
 - _ da comunicación 101, 102, 105
 - _ da monoxénese lingüística 89
 - _ da polixénese lingüística 89
 - _ do X-barra 230, 564, 565
 - _ evolucionistas 48, 67, 74, 84, 99, 124
 - _ innatistas (véxase 'innatismo')
 - metateoría lingüística 55, 56
 - _ métricas 669
 - _ non innatistas 84
 - _ prosódicas 669
- texto(s) 449, 450, 548, 566
 - sistemas de comprensión de _ (véxase 'lgca. computacional aplicada') 50, 53
 - sistemas de xeración de _ (véxase 'lgca. computacional aplicada') 50, 53
- textura discursiva 489
- tipoloxía lingüística 41, 173-212
 - _ e universais lingüísticos (véxase tamén 'universais lingüísticos') 175, 189, 190
 - _ e variabilidade das linguas 175, 189, 190
 - _ e estrutura das linguas do mundo (clasificación tipolóxica) 189-212
 - parámetros tipolóxicos 189
 - tipos lingüísticos 189
 - _ fonolóxica 191-194
 - sistemas vocálicos 192
 - sistemas consonánticos 192, 193
 - sílaba e trazos suprasedimentais 193, 194
 - _ morfolóxica 194-200

- linguas aillantes 194, 195
- _ aglutinantes 195
- _ fusionais (ou flexionais) 195, 196
- _ polisintéticas 196, 197
- parámetros na _ 197, 198
 - índice de fusión 197, 198
 - índice de síntese 197, 198
- expresión de contidos gramaticais 198, 199
- sistemas gramaticais 199, 200
- _ sintáctica 200-211
 - tipoloxía da orde de constituíntes 200-203
 - orde fixa e orde variable 200, 201
 - _ na cláusula 201, 202
 - núcleo inicial e núcleo final 202, 203
 - a expresión de relacións 204, 205
 - marcación do núcleo (head-marking languages) 204
 - marcación do dependente (dependent-marking languages) 204
 - a expresión das relacións actanciais 205-207
 - _ e orde de constituíntes 205, 206
 - _ e morfemas de relación: caso e adposicións 206
 - _ e índices verbais de participación (concordancia verbo-participantes) 206, 207
 - os sistemas actanciais 207-211
 - sistemas acusativos 208, 209
 - sistemas ergativos 209-211
 - _ léxica 211, 212
 - _ e tendencias cognitivas universais 211, 212
 - _ e primitivos semánticos 212
- ton e entoación 144, 145, 149, 366, 461, 484, 485, 516, 669, 671, 692-698
 - _ e puntuación 693
 - contorno entonacional 241, 694
 - esquemas de entoación 363
 - sistemas tonais 695-698
 - tipos de tons
 - acentos tonais 692-694
 - tons das linguas tonais 193, 194, 692, 694-698
 - contornos tonais 696-698
 - tons simples 695, 697
 - tons complexos 696
 - uso lexical dos _ 695, 696
 - uso morfolóxico dos _ 695
 - tons de fronteira 692-694
 - _ e frases entonacionais 693
 - _, frases entonacionais e unidades de información (véxase tamén ‘focalización’ e ‘foco’) 693
 - _, frases entonacionais e unidades sintácticas 693
- ton e acento 692
- ton e frecuencia de vibración 692
- ton e parámetros
 - ton e altura 696
 - trazo [alto] 696
 - ton e rexistro tonal 692, 696
 - trazo [superior] 696
- ton e representacións autosegmentais 697, 698

- ton e sons
 - _ agudos (altos) 692, 694, 695, 697, 698
 - _ ascendente 696, 697
 - _ descendente 696
 - _ graves (baixos) 692, 694, 695, 697, 698
 - _ medios 695
- ton e tensión das cordas vocais 692
 - altura tonal 692
- tracto vocal 73, 86, 142
 - descricao do _ 640-642
 - cavidades do _
 - _ bucal 640, 641
 - _ farínxea 640, 641
 - _ nasal 640, 641
 - cordas vocais 72, 73, 640, 641, 650, 651
 - glote 640, 641, 697
 - labios 640, 641
 - larinxe 640, 641
 - lingua 640, 641
 - partes da _ 640-642
 - protuberancia alveolar 641, 645
 - úvula 640, 641
 - veo 640, 641
- tradicón e transmisión lingüística, propiedade da 123
- traducción
 - _ automática (véxase 'lingüística computacional aplicada') 46, 50
 - teoría da _ 46, 50, 52, 53
- tractoloxía
 - _ e lingüística computacional 225
- transferencia 370, 371
- transición relevante, puntos de (PTR) 485, 486
- transitividade da comunicación 124
- transmisión-recepción, propiedade da 123
- trastornos da linguaxe (véxase 'patoloxías lingüísticas')
- tratamento, formas de/termos de 287, 369, 475-477
- trazos segmentais
 - _ fonolóxicos distintivos 191, 192, 639-668, 705
 - _ e segmentos fonolóxicos (véxase tamén 'segmentos') 639, 686, 687
 - hierarquía (/xeometría) de _ 640, 642, 643, 658, 659, 661, 665, 668, 684, 697
 - articulacións secundarias 663-665
 - esqueleto 643, 646, 688, 704
 - nodo da cavidade oral 657, 658, 660, 669
 - nodo de lugar 643, 644, 647, 653-659
 - lugar C 659, 660, 663-665, 669
 - nodo laringal 650-653, 657, 658, 669
 - nodos raíz 643-650, 657, 658, 669, 684, 688
 - nodo vocálico (trazos vocálicos) 659-665
 - altura/abertura 659, 660, 700, 701, 708
 - lugar-V 659, 660, 663, 665, 700, 701, 708
 - trazos faringais ou guturais 658, 659, 661
 - trazo [alto] 660-662, 699, 700
 - trazo [anterior] 653, 654, 656, 667
 - trazo [aproximante] 650, 667

trazo [arredondado] 662, 663, 702
 trazo [baixo] 660-662, 699, 700, 709
 trazo [consoante] 648, 657, 667, 702, 708, 709
 trazo [constricción faringal] 658, 659
 trazo [constricción glotal] 650-653, 659, 667
 trazo [continuo] 645, 646, 657, 660, 669, 704
 trazo [cordas vocais tensas] 650
 trazo [cordas vocais frouxas] 650
 trazo [coronal] 643, 644, 653, 654, 657, 658, 660, 665, 704
 trazo [distribuído] 653-656
 trazo [dorsal] 643, 644, 653, 658-660, 665, 700, 703, 704, 709
 trazo [estridente] 656, 657, 687
 trazo [expansión glotal] 650-653, 659, 667
 trazo [faringal] 658
 trazo [frontal] 660, 665, 668, 700, 702-704
 trazo [gutural] 658
 trazo [labial] 643, 644, 653, 658, 660, 669
 trazo [lateral] 665-667
 trazo [nasal] 646, 647, 665, 667-669, 687, 708, 709
 trazo [raíz da lingua avanzada] 658, 660
 trazo [recuado] 660, 663, 665, 699, 700, 702
 trazo [soante] 646, 648, 650, 651, 667, 702, 704, 705, 708, 709
 trazo [tenso] 662, 699, 700-702
 trazo [vibrante] 668
 trazo [vocoide] 650
 trazo [voz] 650-653, 659, 669, 687, 702, 705
 trazos binarios 650, 653
 trazos privativos 650, 653, 660, 662, 666
 trazos suprasegmentais (ou prosódicos) 144, 146, 602, 669-698
 triángulo semiótico 106-108, 110

U

unidade(s)

_ de fala 291, 292
 _ distintivas (véxase tamén 'distintividade') 72, 162
 _ formais 51
 _ gramaticais 571
 _ léxicas 531
 _ lingüísticas 274, 517, 526
 _ mínimas opositivas 156
 _ morfolóxicas 587 e seguintes
 repertorio de _ básicas 145
 _ semilibres 617
 _ significativas 163
 _ simbólicas 152
 _ sintácticas 200, 558, 560-570
 _ substanciais 51
 _ subxacentes 606, 634-638, 665-668, 699, 700, 701, 708
 _ superficiais 634-638, 665, 666, 699, 701
 unificación lingüística 431
 universais (véxase tamén 'tipoloxía lingüística') 55, 77, 78, 90, 166, 189-191, 391, 468, 529, 612

- _ comunicativos 365
- _ culturais 365
- tipos de _ lingüísticos
 - _ absolutos 191
 - _ formais 190
 - _ implicativos 190
 - _ e xerarquías implicacionais 191, 211, 212
 - _ non implicativos 190
 - _ substantivos 190
- tendencias universais 189, 191
 - _ e marcación 191
 - _ e escalas de marcación 191
- uso 518, 522, 523
 - _ lingüístico 285, 333, 347, 354, 370, 378, 383, 384, 417, 425, 566

V

- vaguidade 447
- valencia 525, 574
- valor
 - _ semántico 548
- variables 361, 362
 - _ extralingüísticas 360, 420
 - _ lingüísticas 361, 377, 420
 - _ sociais 362, 425
- variación 378, 379
 - _ de xénero 52
 - _ diacrónica 49, 359, 360
 - _ diatópica 360
 - _ espacial 360
 - _ estilística 355, 360
 - _ fonético-fonolóxica 361
 - _ formal 360
 - _ funcional 360
 - _ gramatical 361
 - _ léxica 361
 - _ libre 49, 359, 360
 - _ lingüística 49, 55, 345-347, 359, 360, 363
 - _ pragmática 361
 - _ sincrónica 359
 - _ sistemática 49
 - _ social 347, 360
 - _ sociofonética 361
 - _ sociogramatical 361
 - _ socioléxica 361
 - _ sociolingüística 359
- variantes contextuais
 - _ e comunicación animal 112
- variedade lingüística 284, 353-358, 365, 370, 372-375, 378, 381, 382, 386, 388, 389, 391, 393
 - _ alta 380
 - _ baixa 380

- _ dialectal 354, 366
- _ estándar 354
- _ feminina 52
- _ fonolóxica 293
- _ minoritaria 381, 382
- verbo 199, 201-203, 206, 208, 210, 562, 593, 606, 607, 609, 612
- vitalidade etnolingüística 384, 385, 388
- vocabulario 275, 331, 375, 391
- vocais 327, 633-639, 642-644, 648-650, 659-663, 665-668, 672, 673
 - alternancias vocálicas 702
 - calidade das _ 684, 706, 709
 - elisión da _ 698, 701, 702
 - _ abertas 634, 639, 662, 702
 - _ altas 660-662, 672, 697, 698
 - _ arredondadas 644, 663, 702
 - _ baixas 660-663, 672, 697
 - _ breves (ou simples) 192, 675, 681, 682, 708
 - _ centrais 192, 661, 662, 704, 705
 - _ desvoceadas 705
 - _ dorsais 649
 - _ epentética 674, 675, 703
 - _ frontais (anteriores) 327, 636, 661-663, 702, 704, 705
 - _ laringalizadas 653
 - _ longas (ou xeminadas) 192, 681-685, 708
 - _ medias 660-662, 685, 686, 699, 702
 - _ murmuradas 653
 - _ nasais 192, 665, 666, 680, 708
 - _ orais 192
 - _ pechadas (ou fechadas) 634-636, 639, 662, 702
 - _ radical (véxase tamén 'raíz') 700, 701
 - _ recuadas (posteriores) 327, 661-663, 705
 - _ subxacentes (véxase 'unidades')
 - _ tensas 662, 685, 704
 - _ temática 593, 637, 700, 702, 703, 705, 706
- voz (humana)
 - calidades da _ 149
 - modificadores da _ 149
 - _ glotalizada 652
 - _ murmurada 652
- voz 276
 - morfemas gramaticais de _ 196

X

- xenerativismo 47, 48, 124, 125, 147, 148, 190, 323, 346, 448, 519, 529, 546-548, 606-612, 710
- xénero gramatical 276, 277, 279, 389
- xénero(s)
 - _ comunicativos 365-367
 - diferencia social de _ 52
 - _ discursivos 489
 - morfemas gramaticais de _ 194, 196, 589
 - _ nominais 199

- xenética histórica 66, 69-71, 89
- xeometría de trazos (véxase 'trazos, hierarquía de')
- xerga 391
- xestos (véxase tamén 'sistemas signados') 275
 - _ e comunicación oral 147-152
 - _ e comunicación signada 152-153
 - _ e orixe da linguaxe 82, 86, 88, 90
 - tipos de _ 150-152
 - _ e escala de xestualidade 150-152
 - emblemas 150-152
 - linguas de signos (véxase tamén entrada 'linguas') 150-152
 - pantomima 150, 151
 - xesticulación 150
 - xestos de lingua 150
- xordeira 329
- xordos (véxase tamén 'comunidades xordas')
 - _ audiolóxicos 155
 - _ culturais 155
 - (micro)cultura dos _ 158
 - educación dos _ 163-165

Z

- zoopragmática 105
- zoosemántica 105
- zoosemiótica (véxase 'comunicación animal') 97-127

Índice de nomes

- Aasen, I. 423
Abaitua, J. 252, 253
Acero, J.J. 518
Adrados, F.R. 79
Agha, A. 287, 476
Ajzen, I. 393
Akmajian, A. 124
Alarcos, E. 326
Alcaraz, E. 448
Alexander, J.C. 350
Alisjahbana, S.T. 413, 415
Allen, C. 103
Allen, J. 238, 246
Alonge, A. 226
Alonso-Cortés, A.M. 72
Althusser, L. 491
Altmann, S.A. 103, 123
Álvarez, R. 469
Álvarez Lugrís, A. 252
Ammon, U. 348
Anderson, S.R. 48, 602, 612, 617
Antworth, E. 252
Appel, R. 375, 384
Appelt, D. 246
Aracil, Ll.V. 381, 382, 387, 417
Archer, M.S. 350
Arends, J. 77
Argente, J.A. 371
Aristóteles 309, 531
Aronoff, M. 608-611
Arsuaga, J.L. 68, 76, 89
Auer, P. 368, 445
Aurox, S. 47
Austin, J.L. 452, 457-461
Ayer, A.J. 43
Bach, K. 447, 455, 463
Backhouse, A.E. 206
Badia, T. 252
Bajtín, M. (ou Bakhtin, M.) 283, 284, 286, 449, 450, 456, 491
Baker, C. 357, 394
Balagué, M. 119
Balari, S. 226
Ballin, P.J. 113
Barlow, G.W. 113, 117
Bartsch, R. 50
Bastardas, A. 388
Bateson, G. 103
Bauer, L. 615
Bauman, R. 284
Beard, R. 610, 611
Beeman, W.O. 284
Bekoff, M. 103
Beniak, E. 375
Bennet-Clark, H.C. 113
Bennett, P. 226
Benveniste, É. 123, 124, 310, 449, 473, 474
Berkeley, G. 43
Berlin, B. 211, 530
Bernstein, B. 349, 350, 366
Berruto, G. 105, 348
Bertuccelli-Papi, B. 448
Bhaskararao, P. 475, 654
Bickerton, D. 55, 83, 124, 391
Biletzki, A. 452
Bird, S. 226
Blakemore, D. 446, 481
Bloomfield, L. 45, 112, 282, 313, 519, 589, 591, 603
Blum-Kulka, S. 463, 499
Boas, F. 271, 273-275, 278, 280, 364
Boguraev, B. 252
Boix, E. 381, 386, 388
Bonet, J.P. 164
Bopp, F. 48
Borges Neto, J. 47
Borsley, R. 226
Bosque, I. 562
Bourdieu, P. 350
Bourhis, R. 384
Braun, F. 476
Bresnan, J. 226
Briggs, Ch. 284
Briscoe, T. 252
Broca, P. 324, 328
Brogyanyi, B. 47
Brown, G. 445, 489
Brown, P. 494, 498, 499
Brown, R.W. 287, 326, 369, 475
Bueno, G. 41, 44
Bühler, K. 468
Bunge, M. 40, 43, 44
Burke, K. 284
Burks, A.W. 287
Burnard, L. 255
Burnett, J. 66
Bustos, E. 518
Buyskens, E. 102
Bybee, J.L. 51, 615, 617
Cagliari, L.C. 709
Calabrese, A. 662
Calsamiglia, H. 367, 445, 483, 489
Calvo, J. 201
Canale, M. 357
Cann, R. 70
Cardeñoso, V. 240
Cardona, G.R. 272

* A autora deste *Índice de nomes* é Sonia Álvarez López

- Carnap, R. 451, 452
 Carontini, E. 106
 Carpenter, B. 231
 Carrión, R. de 164
 Carroll, J.B. 278
 Carroll, S. 360
 Carstairs-McCarthy, A. 610-612
 Carston, R. 447
 Casillas, A. 253
 Castellón, I. 252
 Caton, S.C. 284
 Cavalli-Sforza, L. 55, 70, 71
 Cedergren, H. 359
 Cestero, A.M. 148, 149
 Chambers, J.K. 347, 348
 Chappell, V.C. 452
 Charniak, E. 226
 Charron, G. 310
 Cheney, D.L. 103, 109
 Cherry, C. 103
 Chomsky, N. 49, 55, 83, 123, 124, 148, 190, 279, 282-285, 310, 315, 317, 321, 323, 448, 519, 546, 547, 554, 606-608, 640, 662
 Clark, E. 328
 Clark, R. 474
 Clarke, D.D. 452
 Clements, G. 640, 650, 657, 659, 661, 669, 673
 Clyne, M. 372, 457
 Codina, Ll. 247
 Coetsem, F. van 372
 Cohn, A. 709
 Coleman, J.C. 350
 Collins, R. 350, 351
 Comisión Europea 225
 Comrie, B. 195, 197, 211,
 Constenla, A. 199, 209
 Cooper, R. 415
 Corominas, J. 527
 Corriente, F. 202
 Coseriu, E. 190, 445, 594
 Costa, A. 333
 Coulmas, F. 499
 Count, E.W. 99
 Courtenay, J.B. de 349
 Croft, W. 204
 Crystal, D. 145
 Curcó, C. 500
 Currie, H.C. 348
 Cutler, A. 670
 Cuxac, C. 145, 160
 Dale, R. 238
 Daneä, F. 319, 572
 Dante (Alighieri) 421
 Daoust, D. 411
 Darnell, R. 278
 Dart, S.N. 655
 Darwin, Ch. 67, 120, 122
 Das Gupta, J. 413, 414, 430
 Dascal, M. 47
 Davidson, D. 452
 Davis, H.G. 54
 Deacon, T. 84, 85
 Deledalle, G. 106, 108
 Demers, R. 124
 Dennett, D. 103
 Derbyshire, D.C. 202
 Descartes, R. 43, 316, 317
 Di Luzio, A. 368, 445
 Diamond, A.S. 90
 Dik, S.C. 547, 572
 Dilthey, W. 44
 Dimmendaal, G.J. 613
 Dittmar, N. 348
 Dixon, R.M.W. 288
 Dorian, N.C. 378, 385, 386
 Dressler, W.U. 51, 379, 612, 613
 Du Bois, J.W. 286
 Duranti, A. 271, 278, 283, 284, 286-288, 290, 291, 293, 364, 368, 445
 Dutoit, Th. 240
 Eaton, G.G. 113
 Ehrenfels, Ch. von 319
 Eluerd, R. 449
 Emlen, S.T. 113
 Empédocles 316
 Engels, F. 44
 Escandell Vidal, M^a V. 481, 500
 Evans, N. 654
 Evans, R. 231
 Faber, P. 252
 Fabra, P. 416, 417
 Fairclough, N. 491
 Falcón, X. 415, 418
 Fanshel, D. 457
 Fant, G. 640
 Farnetani, E. 642, 645
 Farr, R.M. 113
 Fasold, R.W. 345, 348, 364, 394
 Ferguson, Ch.A. 346, 349, 353, 380, 381, 412-416, 422, 430
 Fernández, A. 252
 Fernández, M. 347, 348, 349, 380
 Fernández Pérez, M. 46
 Fernández Rei, E. 241
 Fernández Rei, F. 354
 Ferro Ruibal, X. 534
 Fillmore, Ch. 321, 472, 477, 520, 522, 531, 572
 Firth, J.R. 445, 520, 669
 Fishbein, M. 393
 Fishman, J.A. 346, 349, 351, 355, 356, 380-383, 386-388, 411, 413, 414, 428-431
 Fodor, J.A. 320
 Foley, W.A. 365
 Fonseca, J. 448
 Frege, G. 452, 518, 521, 522, 524, 526
 Frei, H. 470
 Friedrich, P. 285
 Frisch, K. von 102, 114
 Gadamer, H.-G. 286
 Gahl, R.A. 113
 Gal, S. 383, 384
 Galileo 309
 Gallardo, B. 486, 488
 García-Miguel, J.M. 197
 Garfinkel, H. 363, 454
 Garside, R. 253
 Garvin, P.L. 416, 419-424, 428, 430
 Gass, S.M. 463
 Gautier, A. 117
 Gautier, J.P. 117, 119
 Gazdar, G. 226, 231, 232
 Gelb, I.J. 146
 Génova, G. 103, 108
 Giddens, A. 350
 Giles, H. 384
 Gilman, A. 287, 369, 475
 Givón, T. 277, 321, 547
 Goffman, E. 284, 363, 488, 498, 500

- Goldsmith, J. 640, 694
 Gómez Cobia, F. 450, 456
 Gómez Guinovart, J. 242
 Gonzales, P. 285
 Goodwin, Ch. 285, 286, 288, 368, 445
 Goodwin, M.H. 285
 Gould, S.J. 74
 Gramsci, A. 491
 Greenberg, J.H. 186, 197, 200
 Grégoire, A. 326
 Gregory, M. 360
 Grenoble, L.A. 382
 Grice, H.P. 452, 478-481, 494, 495
 Grimes, B. 175
 Grimshaw, J. 350, 351
 Grishman, R. 246
 Grundy, P. 476
 Guiraud, P. 105
 Gumperz, J.J. 189, 281, 283, 286, 346, 349, 358, 363, 368, 374, 380
 Gutiérrez, S. 145
 Guy, J. 257
 Habermas, J. 350, 461, 463, 491
 Hai, V. 413
 Haiman, J. 51
 Haldane, J.B.S. 103
 Hale, K. 382
 Hall, R. 415
 Halle, M. 607-609, 640, 648, 650, 658, 662, 691
 Hallebeek, J. 253
 Halliday, M.A.K. 323, 355, 547, 565, 571, 572
 Halliday, T. 113
 Hardcastle, W. 632
 Harnish, R.M. 124, 455, 463
 Harrè, R. 103
 Harris, J. 667
 Harris, R. 54
 Harris, Z.S. 314, 603
 Haspelmath, M. 472
 Haugen, E. 349, 354, 370, 372, 373, 412-418, 420, 422-424, 430, 431
 Hauser, M.D. 99, 125
 Hausfater, G. 113
 Hausman, C.R. 107, 108
 Haverkate, H. 498
 Haviland, J.B. 288
 Havránek, B. 420
 Hayward, K. 658
 Hayward, R. 658
 Heidegger, M. 44
 Hermann, T. 349
 Hernández Sacristán, C. 189, 463, 486
 Herodoto 65
 Herzog, M. 359, 376, 378
 Hidalgo, A. 41
 Hill, J.H. 276, 279, 284
 Hill, K.C. 284
 Hinde, R.A. 121
 Hjelmslev, L. 211
 Hockett, Ch.F. 45, 103, 123-125, 143, 282, 591, 594, 603, 604, 606
 Holdcroft, D. 463
 Hölldobler, B. 121
 Hopper, P. 277
 House, J. 463
 Hudson, R.A. 353, 357, 358
 Hulst, H. van der 659
 Humboldt, W. von 194, 276, 449
 Hume, D. 43
 Hume, E. 650, 657, 659, 661
 Hunsaker, D. 116
 Husserl, E. 44
 Hutchby, I. 454
 Hutchins, J. 248
 Hymes, D. 273, 282-284, 349, 363, 364, 367, 368
 Iakovlev 415
 Idsardi, W. 691
 Iglesias, C. 41
 ILG-RAG (Istituto da Linguaga Galega-Real Academia Galega) 354
 Ikonen, E. 43, 44
 Jackendoff, R. 320, 321, 608, 609
 Jackson, C. 53
 Jacoby, S. 285
 Jakobson, R. 287, 319, 324-326, 454, 456, 640
 James, W. 107
 Jankowiak, W.R. 284
 Jary, M. 500
 Jefferson, G. 291, 485
 Jernudd, B. 413, 414, 430
 Jiménez, T. 563, 566
 Johnson, M. 285, 520, 528, 533, 534
 Johnson, R. 226
 Johnstone, B. 286
 Joly, A. 473, 474
 Joseph, J.E. 347
 Junyent, M.C. 90, 388
 Karam, F.X. 415
 Karlsson, F. 199
 Kasper, G. 463
 Katz, J.J. 320
 Kaufman, T. 372
 Kay, M. 231
 Kay, P. 211, 530
 Kaye, A.S. 605
 Keating, E. 288
 Keating, P. 644, 655, 704, 707
 Kelman, H. 413
 Kendon, A. 149-151, 153, 154
 Kenstowicz, M. 677, 682, 687, 697
 Key, M.R. 148
 Khun, Th.S. 42
 Kilby, K. 248
 Kiparsky, P. 662, 671
 Kleiber, G. 328
 Klein, E. 226
 Kloss, H. 358, 411, 416
 Knapp, M.L. 148
 Koerner, E.F.K. 47, 49, 276, 347, 348, 349
 Koffka, K. 319
 Kornfilt, J. 605
 Koskeniemi, K. 231
 Kroskrity, P. 284
 Kryk, B. 468
 Kudsén, K. 423
 Kuipers, J.C. 284
 Kulick, D. 384
 Kummer, M. 499
 L'Épée, Ch.M. de 164
 Labov, W. 49, 283, 289, 346, 347, 349, 355, 358, 359, 376, 378, 418, 457
 Ladefoged, P. 644, 646, 653,

- 654, 657, 660, 661, 663, 666, 672, 685, 695
Lafont, R. 411
Lahiri, A. 644
Lakoff, G. 51, 285, 520, 528, 533, 534
Lakoff, R. 494
Lamuella, X. 354
Langacker, R.W. 51, 321, 547, 548
Lavandera, B. 493
Laver, J. 632
Lavoisier, A.L. de 42
Le Boeuf, B.J. 113
Leech, G. 253, 447, 494, 495, 497
Lehner, Ph.N. 116
Leroy, Y. 113
Levin, J. 671
Levinson, S.C. 281, 445, 447, 481, 482, 486, 494, 498, 499, 501
Lewis, G.L. 199, 204
Li, Ch.N. 194
Liberman, M. 688
Lieber, R. 609, 610
Lieberman, Ph. 86, 89, 125, 141, 143
Liska, V. 350
Llisterri, J. 50, 53, 252
Llamas, C. 240
Lloyd, J.E. 106
Locke, J. 316, 317, 455
López Eire, A. 452
López García, A. 325
López Morales, H. 347, 360, 394
Lorenz, K. 119, 120
Lorenzo, A.M. 252
Lotz, J.B. 124
Lounsbury, F.G. 112
Lowe, J. 257
Lucas, C. 154, 155
Lucy, J.A. 277, 278-281
Lüdi, G. 372
Luque, J. de Dios 211, 212
Lyons, J. 45, 102, 358, 445, 515, 519, 589, 594
Lyovin, A.V. 181, 195
Mackey, W.F. 356, 373, 388
Macnamara, J. 413
Maddieson, I. 193, 644, 646, 651, 653, 654, 657, 660, 661, 663, 666
Malinowski, B. 323, 364, 445, 520, 531
Mannheim, B. 276, 279
Mao, L.R. 499
Marler, P. 109, 113, 125
Martí, M.A. 252
Martin, L. 274
Martín Rojo, L. 491
Martín Serrano, M. 101
Martín Vide, C. 50
Martinet, A. 145, 310, 349
Martínez, I. 68, 76, 89
Martínez, R. 253
Martins, A.M. 654
Marty, R. 106
Marx, K. 44
Mathesius, V. 421
Matsumoto, Y. 499
Mattheier, K.J. 348
Matthews, P.H. 565, 566, 589, 611, 612
Maurais, J. 411, 417
Mayerthaler, W. 612
Mazaudon, M. 257
McCarthy, J. 658, 669, 683, 686, 689
McDavid, R. 349
McDonough, J. 666
McEnery, T. 252, 253
McIntosh, A. 355
McNeill, D. 124, 149-151
Mead, G.H. 107
Meeuwis, M. 371
Meillet, A. 349
Mellish, Ch. 232
Mendonça, S. 705, 706
Mey, J. 447
Mill, J.S. 317, 320
Mill, S. 522
Millikan, R.G. 103
Milroy, J. 286, 348, 357
Milroy, L. 286, 357, 373
Mitchell, R.W. 103
Mitton, R. 242
Modahl, K.B. 113
Moeschler, J. 447, 464, 489
Mohanan, K.P. 703, 704, 707
Monfort, M. 154
Montague, R. 464
Monteagudo, H. 469
Moore, G.E. 452
Moreno, A. 252
Moreno Cabrera, J.C. 193, 610
Moreno Fernández, F. 252, 354, 355, 357, 360, 394
Morris, Ch. 107, 118, 446, 451, 452
Mottez, B. 157, 158
Mougeon, R. 375
Mounin, G. 102, 124
Mouré, T. 50, 53, 55
Mowrer, O. 315, 333
Mühlhäusler, P. 388, 391
Müller-Schwarze, D. 113
Murray, S. 349
Muysken, P. 77, 373, 375, 384
Nagel, E. 43
Nerlich, B. 452
Neu, J. 463
Neustupn_, J.V. 416
Ní Chasaide, A. 664
Nichols, J. 204
Nida, E.A. 603
Nieto Blanco, C. 453
Ninyoles, R. 382
Nwoye, O.G. 499
Ochs, E. 285, 288, 289, 291, 293
Ockam, G. de 518
Odden, D. 662
Ogden, Ch.K. 107, 517
Ooi, V. 252
Osgood, Ch.E. 125, 126, 318, 331
Palacios, I. 53
Palmer, F.R. 105, 106, 112
Palmer, G.B. 284, 480
Parrett, H. 103, 106
Partridge, L. 113
Paulston, Ch.B. 388
Pavlov, I.P. 312, 314, 315, 332
Payne, J.R. 196, 199, 202
Payrató, L. 354, 371, 373
Peirce, Ch.S. 103, 104, 106-108, 111, 127, 287, 368, 451

- Pellerin, M. 113
 Pena, J. 592, 599, 600, 602, 605
 Penn, G. 231
 Peraya, D. 106
 Pereira, F. 231
 Pérez, Ch. 252
 Pérez Guerra, J. 252, 254
 Petrinovich, L.F. 113
 Piaget, J. 322
 Pierrehumbert, J. 692, 694
 Pinker, S. 83, 326, 327
 Pinkerton, S. 652
 Plank, F. 615
 Platón 529
 Pollard, C. 226
 Ponce de León, P. 163, 164
 Poyatos, F. 148
 Pribram, K.H. 122
 Prieto, L.J. 102
 Prince, A. 684
 Prisciano 48
 Prodi, G. 101
 Pullum, G. 226
 Quesada, D. 518
 Quintiliano, M.F. 330
 Rabin, A.I. 413
 Raga, F. 204
 Ramallo, F. 252, 431
 Rannut, M. 388
 Reboul, A. 447, 464, 489,
 Recanati, F. 447, 463
 Regueira, X.L. 469
 Rei-Doval, G. 345, 431
 Reiter, E. 238
 Renfrew, C. 79, 80
 Riba, C. 102, 108, 113, 115, 121
 Ribeiro Pedro, E. 491
 Richards, I.A. 107, 517
 Ricoeur, P. 291
 Rittle 427
 Ritzer, G. 350
 Robins, R.H. 41, 611
 Rodger, R.S. 122
 Rodrigues, A.D. 474
 Rojo, G. 563, 565, 566, 612
 Romaine, S. 392
 Romero, A. 202
 Rosch, E. 520, 532
 Rosebrugh, R.D. 122
 Rosner, M. 226
 Rouchdy, A. 373
 Rubach, J. 659, 678
 Rubin, E. 318
 Rubin, J. 413, 414, 419, 424-428, 430, 431
 Ruhlen, M. 175, 182, 184, 186
 Ruiz, J.C. 226
 Rumbaugh, D. 82
 Rumbaugh, S.-S. 82
 Russell, B. 43, 452
 Ryle, G. 452
 Sacks, H. 291, 485
 Sag, I. 226
 Sagey, E. 640, 648, 669
 Sampson, G. 146
 Sapir, E. 197, 275-278, 364, 520
 Saramago, J. 654
 Saussure, F. de 48, 144, 147, 274, 285, 309, 319, 347, 349, 448, 449, 455, 517
 Saville-Troike, M. 355
 Scalise, S. 615
 Schegloff, E.A. 286, 291, 485
 Schieffelin, B.B. 271, 284, 285
 Schleicher, A. 48, 194
 Schmidt, A. 378, 379
 Schuh, R.G. 653
 Searle, J.R. 288, 450, 452, 454, 461-464, 483, 495
 Sebeok, T.A. 99, 113, 124
 Seminario de Sociolingüística (Real Academia Galega) 425, 426
 Seyfarth, R.M. 103, 109
 Shalev, M. 654
 Shieber, S. 226, 231
 Sibayan, B.P. 413
 Silva-Corvalán, C. 347, 375, 376
 Silverstein, M. 284-287
 Siple, P. 143
 Skinner, B.F. 315
 Skutnabb-Kangas, T. 388
 Smith, N. 77
 Solias, T. 226
 Somers, H. 248
 Sommer, G. 383, 384
 Spencer, A. 602, 608, 610
 Sperber, D. 310, 311, 455, 456, 480, 481, 533
 Sperberg-McQueen, M. 255
 Springer, G.P. 415
 Stalnaker, R.C. 466
 Stamps, J.A. 112
 Steintal, H. 349
 Stephenson, G.R. 122
 Steriade, D. 646, 647, 671
 Stevens, K. 650, 662
 Stiles, W.B. 463
 Stokoe, W. 152, 156, 159, 162
 Stoneking, M. 70
 Strawson, P.F. 452
 Strevens, P. 355
 Struhsaker, Th.T. 109, 113
 Strzalkowski, T. 247
 Suci, G. 318, 331
 Sutton, V. 166
 Swain, M. 357
 Swiggers, P. 47
 Talmy, L. 319
 Tannenbaum, P. 318, 331
 Tapias, D. 241
 Taylor, D. 384
 Taylor, T.J. 54
 Tesnière, L. 319, 555, 571
 Teuber, H.-L. 99
 Thayer, H.S. 103, 108, 112
 Thomason, S.G. 372
 Thompson, N.S. 103
 Thompson, S.A. 194, 277
 Thorburn, A. 413
 Thorpe, W.H. 117, 118, 124
 Todorov, T. 456
 Tomlin, R. 191
 Tordera, A. 103, 107
 Trask, R.L. 141
 Traugott, E.C. 277
 Trigo, L. 649, 665, 666
 Trim, J. 331
 Trudgill, P. 347, 348
 Tsacas, L. 113
 Turell, M.T. 376
 Turner, G.H. 158
 Turner, K. 447
 Tusón, A. 367, 445, 483, 489
 Uexküll, J. von 105

- Valentine, R. 252
 Valli, C. 154, 155
 Van Dijk, T.A. 491
 Varrón, M.T. 47
 Veá, J. 113
 Veiga, A. 612
 Veltman, C. 383
 Vendryès, J. 349
 Vennemann, T. 50
 Verschueren, J. 445, 448,
 450, 463
 Vila, F.X. 381, 386, 388
 Volkman, N.J. 113
 Voloshinov, V.N. 284, 286,
 449, 450, 456, 491
 Vygotsky, L. 322
 Wainscoat, J. 70
 Wanner, L. 226
 Wardhaugh, R. 348, 353, 357
 Warren, D. 231
 Wartofsky, M.W. 43
 Watt, D.J. 113
 Webber, B.L. 427
 Weijer, J. van de 659
 Weinreich, U. 349, 359, 370-
 372, 376, 378, 379, 383,
 411, 412, 414, 421, 423,
 430
 Wells, R.S. 316
 Wernicke, C. 324
 Wertheimer, W. 318
 Wetzels, L. 700
 Whaley, L.J. 382
 Whitelock, P. 248
 Whitney, W.D. 349
 Whittaker, R. 491
 Whorf, B.L. 276, 278, 279,
 281, 520
 Wierzbicka, A. 189, 212,
 463, 499
 Wiley, R.A. 350
 Wilkins, D.A. 331
 Williams, E.O. 610
 Williams, G. 381, 386
 Wilson, A. 70, 252, 253
 Wilson, D. 310, 311, 455,
 456, 480, 481, 533
 Wilson, E.O. 105, 121
 Wilson, K.W. 122
 Wittgenstein, L. 452, 518
 Wodak, R. 491
 Wolf, M. 454, 487
 Wolfgang, A. 148
 Wooffitt, R. 454
 Woolard, K. 284
 Wurzel, W.U. 612, 613
 Yalwa, L.D. 653
 Yip, M. 696
 Yule, G. 146, 445, 489
 Yus Ramos, F. 481
 Zavala, I.M. 449
 Zemach, E.M. 105
 Zemanek, K.F. 113
 Zwicky, A.M. 602

Índice de linguas

- abkhazo 183
acadio 78
acano 185
acerí 181, 187
achagua 186, 192
achuar (xíbaro) 186
adamava-ubanguiana (familia) 185, 193, 203
afro-asiático (phylum) 71, 79, 80, 183, 184, 185, 202, 203
aimará 186
ainú 651
albanés 178, 183, 203
alemán 176, 181, 183, 205, 206, 287, 411, 475, 599, 645, 648, 651, 663, 675, 676, 678-680, 693
aleuta 186
aleutiano 660
algonquina (familia) 186
altaico (phylum) 71, 80, 81, 182, 184, 187, 203, 204, 206
amárico 185
amerindio (macrophyllum) 71, 79, 80, 182, 184, 186, 193, 195, 199, 201-204, 209, 273-275, 559
andamanés 90
apache 186, 480
apuriná 186, 191, 201
árabe 89, 185, 192, 193, 198, 599, 648, 649, 652, 656, 657, 659, 660, 681, 683, 686, 689, 690, 692
árabe literario 190, 201, 202
armenio 183
arrernte 644, 646, 660
aruaca (familia) 186, 201
atabascana (familia) 186, 470
atlántica occidental (familia, phylum níxer-cordofano) 185, 658
australiano (phylum) 71, 79, 80, 184, 187, 209, 654, 660
áustrico (macrophyllum) 187
austroasiático (phylum) 71, 79, 184, 187, 193, 195
austronésico (phylum) 71, 79, 80, 184, 187, 194, 202, 209, 258, 475
awetí 475
balcánicas (linguas) 178
bálticas (linguas) 181, 183
baltoeslava (familia) 181, 183
bambara 185, 192
bantú (familia) 181, 185, 195, 207, 209, 211
baré 186
bari 613
bemba 185
bengalí 181, 187, 652
bérber (familia) 185, 203
biní 695
birmano (ou birmanés) 187, 652
bisaia 470
boruca 193, 199
bretón 181, 183
bribri 181, 186, 193
búlgaro 176, 178
buriato 187
cabila 185
cantonés 176, 187, 193, 696
caribe (familia; lingua) 186, 201, 202, 206
castelán (véxase español)
catalán 79, 183, 192, 411, 416, 417, 431, 469, 521
caucásico (phylum) 79, 80, 183, 184, 203, 209, 653, 660
caxinaua 186
cebuano 187
céltica (familia) 181, 183, 199, 201, 203
chádica (familia) 185, 653, 697
chamorro 599
chavacano 188
checheno 183
checo 176, 181, 655, 686
cheién 186
cheroqui 181, 186
chibcha (familia) 181, 186, 193, 199, 209
chibcha-páez (phylum amerindio) 186, 202
chimbú 187
chinanteco 186, 472
chinés 66, 78, 89, 176, 182, 194, 197, 199, 201, 277, 499, 656
chinés mandarín (véxase mandarín)
chinesa (familia) 187, 696
chiriguano 186
chocó (familia) 186
chukchi (ou chucoto) 187, 196
chukchi-kamchatka (ou chucoto-camchatca: véxase paleosiberiano)
cingalés 187, 645
clásicas (linguas) 47
comanche 186

*A autora deste *Índice de linguas* é Sonia Álvarez López

- congo 185
 coreano 187, 198, 286, 476, 477
 cónnico 183
 cree 186, 188
 crioulas (linguas) 54, 66, 77, 78, 83, 90, 188, 389-392
 crioulo de Cabo Verde 188
 crioulo haitiano 188
 cungo 185, 193
 curdo 183, 187
 cusita (familia) 185
 dacota 181, 186
 dagaare 185, 193, 194, 203
 daica (ou dai, familia) 71, 79, 187, 193
 danés (véxase dinamarqués)
 dani 187, 530
 dinamarqués 176, 183, 423, 469
 dinca 185
 dogón 193
 drávida ou dravídico (phylum) 71, 79, 80, 184, 187, 475, 654
 drehu 203
 dyirbal (ou dyrbal) 187, 192, 476
 edo 695
 efé 185
 eggon 644
 elamita 78
 embera 186
 enga 187
 eslavas (linguas) 176, 178, 181, 182, 183, 204, 499, 615, 655
 eslovaco 183
 español 79, 176, 180, 183, 188, 192, 211, 242, 252, 257, 287, 417, 421, 425, 469, 483, 486, 521, 599, 612, 634, 643, 645, 649, 651, 654, 656, 661, 669, 676, 679-681, 686, 693, 699, 701, 702
 esperanto 188
 esquimó 89, 186, 274
 esquimoaleutiano ou esquimó-aleutiano (phylum) 71, 80, 81, 182, 184, 186, 196
 estonio 183
 etíope 599
 etrusco 79
 euroasiático ou nostrático (macrophyllum) 182
 euskera (ou éuscaro) 66, 79, 80, 89, 183, 184, 190, 192, 195, 203, 206, 207, 209, 252, 411, 431, 558, 559
 evenquí 187
 ewe 657
 exipcio antigo 66, 78
 feroés 183
 farsi (véxase persa)
 fiji (ou fijiano) 187, 474
 finés (ou finlandés) 183, 192, 194, 198, 199, 206, 681, 684, 686
 fino-ugria (familia) 178, 183, 199, 209
 flamengo 183
 fortsenal 258
 francés 164, 180, 181, 183, 188, 192, 194, 200, 205-207, 248, 330-332, 411, 417, 427, 475, 521, 527, 559, 655, 680, 686, 702
 frâncico 527
 frisón 183
 frixio 65
 fula 185
 gadaba 475
 gaélico 181
 gaélico escocés 183, 414
 gaélico irlandés 183, 414, 664
 galego 79, 155, 180, 181, 183, 190-192, 194, 196-203, 206, 211, 228-230, 232, 236, 244, 246, 249, 252, 254, 279, 287, 316, 324, 361, 411, 421, 425, 426, 431, 450, 469, 472, 474, 475, 477, 483, 493, 497, 521, 529, 549, 553, 559, 590, 592, 593, 598, 599, 601, 604, 613, 615, 616, 634, 636, 644, 645, 649, 651, 654, 656, 667, 671, 676, 679, 680, 699-702
 galés 181, 183, 190, 201, 203, 205, 211, 414, 666
 gan 187
 garadjari 192
 gbaia 185, 193
 gondi 475
 gótico 181, 527
 grego 178, 181, 183, 196, 257, 431, 656
 guaraní 186, 665
 guatuso 186, 209
 guaxiro 186
 gur (ou voltaica, familia) 185, 203
 guxaratí 187
 hakka 187
 hausa 185, 653
 hawaiiiano 181, 182, 193, 651, 652, 661, 671
 hebreo 47, 66, 185, 201, 417, 431, 474, 499, 649, 682
 hindí (ou hindí) 176, 181, 183, 187, 648, 652, 661
 hitita 78
 hixkariana 186, 191, 201, 202, 206, 207
 holandés (véxase neerlandés)
 hopi (ou hopí) 186, 279
 hunanés 187
 húngaro 178, 183, 198, 206, 469, 651, 655, 656
 ianomami 186
 ibero 79
 ibo (ou igbo) 185, 695
 ica 186
 idoma 644
 igbo 499, 652, 653
 índicas (véxase indo-arias)
 indo-arias (ou indoarias, linguas) 181-183, 187, 652, 661
 indoeuropeo (phylum) 65, 71, 78-81, 180-184, 187, 195, 196, 201, 203-206, 208, 209, 277, 423, 559, 603
 indoirania (familia) 181, 183, 187, 209
 indonesio (véxase malaio)
 indopacífico (phylum) 71, 80, 184, 187, 188, 193, 203

- inglés 49, 126, 155, 156, 181, 183, 188, 192, 200, 201, 203, 205, 211, 232, 248, 249, 252, 257, 274, 277-281, 286, 324, 330-332, 367, 411, 427, 463, 472, 474, 477, 499, 521, 559, 592, 593, 598-602, 604-607, 610, 634, 643, 644, 648, 651, 655, 656, 658, 663, 669, 671, 675-677, 679, 681, 685, 687, 690, 693, 696
- inguso 183
- inuit 186
- ioruba 185, 193, 695
- iránias (linguas) 181, 183, 187
- islandés 181, 183, 423, 652
- italiano 176, 180, 181, 183, 278, 287, 469, 474, 645, 682, 683, 685, 693
- itálicas (linguas) 181
- iucateco 186, 203, 204, 279-281
- iupik 186, 196
- iuruna 475
- kabardiano 660
- kamchadal 187
- kanuri 185
- karitiána 475
- karo 475
- kazakho 187
- khmer 187
- khoisan ou khoisano (phylum) 71, 79, 80, 88, 90, 184, 185, 193
- kirguiso 187
- kiribati 201
- kirundi 185
- klIngon 188
- koiari 187, 193, 203
- koreguahe 186
- kwa (familia) 185
- kwakwala (kwakw'ala ou kwakiut) 470, 600
- lao 187
- lapón (véxase saami)
- latín 89, 177, 180, 181, 191, 192, 201, 205-208, 257, 274, 431, 555, 558, 590, 599, 611, 615, 683
- letón 181, 183
- lingala 185
- lingua de signos (LS) 126, 142-145, 150-158, 160, 161, 163-166, 517
- lingua de signos americana (LSA) 152, 155, 156
- lingua de signos española (LSE) 144, 155, 159-162
- lituano 181, 183
- luganda 181, 185
- lúo 185
- luxemburgués 183
- macá 186, 192, 203
- macedonio 178, 183, 590
- macro-siu (familia) 186
- macro-tucana (familia) 186
- maia (familia) 186, 193, 203, 204, 653
- malabar 187
- malaiala 669
- malaio (ou indonesio) 181, 182, 187, 194, 203, 204, 601
- malaio-polinesia (familia) 182, 187, 193, 201-204
- malgache 187, 191, 201, 202
- malo 258
- maltés 185
- malto 475
- manchú 187
- mandarín 176, 187, 193, 194, 198, 199, 600, 601, 652, 655, 696
- mandé (familia) 185
- mandingo 185
- maorí 187, 472, 651
- mapuche (ou araucano) 186, 194
- mara (linguas) 450
- maranao 181, 182
- margi 697
- Marshall, lingua das illas 660
- masai 185
- mataco 186
- mataco-mantaguaia (familia) 186, 203
- mazateco 653
- mbum 185, 193, 203
- michif 188
- min 176, 187
- mixteco 186
- mon 187, 203
- mongol (familia; lingua) 182, 187
- mon-khmer (familia) 187, 195, 203
- moré 185
- mosina 258
- moveo 181, 186
- na-dené (phylum) 71, 80, 81, 184, 186
- náhuatl (nahuatl, náhuatl) 186, 203, 284, 476, 601
- nama 185, 644
- nanai 198, 199
- nasioi 187
- navaho 186, 192, 666
- nduĩnduí 258
- neerlandés 176, 183, 648, 663, 685, 693
- nepalí 183, 187
- ngangikurrunggur 187
- nilo-saharauí ou nilosahariano (phylum) 71, 79, 80, 184, 185
- nilóticas (linguas) 613
- níxer-kordofano ou nixer-kordofano (phylum) 71, 79, 80, 184, 185, 193, 203, 207
- noruegués 183, 423
- nostráticas (linguas) (véxase euroasiático)
- Nova Guinea, linguas de (ou linguas papúes) 184, 187, 644
- nubio 185
- nutca 199
- ñulñul 187
- occitano 411
- oromo 185
- osetio 187
- oto-mangueana (familia) 186
- otomí 186, 193
- páez 186
- paiute 186
- palenquero 188
- paleosiberiano (phylum) 71, 80, 81, 182, 184, 187, 196
- pama-ñungana (familia) 187
- panare 186
- pano (familia) 186
- panobo 186

- papiamentu 188
 pasto 181, 183, 187
 persa 181, 183, 187, 472, 661, 686
 pés negros 186
 peterara 258
 pidgin (linguas) 54, 55, 66, 77, 78, 83, 90, 188, 389-392
 pinyin 656
 pirahã 450
 póla andina (phylum amerindio) 186
 póla central (phylum amerindio) 186
 póla ecuatorial (phylum amerindio) 186
 póla septentrional (phylum amerindio) 186
 polaco 181, 183, 655, 656, 676, 686
 portugués 183, 188, 192, 421, 469, 476, 521, 631, 633-639, 644, 649, 651, 654, 655, 665-668, 673-676, 679-681, 685, 686, 693, 699-706, 708, 709
 potautomi 186
 protoindoeuropeo 79, 181
 provenzal 183
 quechua (ou quichua) 186, 190, 192, 199-201, 203, 209
 quechumara (familia) 186, 201
 quiché 186
 raga 258
 rapanuí 187
 romanés 178, 180, 181, 183, 476
 romaní 187
 románica (ou romance, familia) 176-178, 180, 182, 183, 199, 201, 203, 205, 469, 486, 598, 615, 651, 661, 667, 690
 rotoca 192
 ruanda 185
 ruso 176, 181, 183, 204, 206, 211, 212, 284, 469, 472, 475, 599
 saami 183, 192
 sabir (véxase pidgin)
 sakao 258
 samoano 181, 182, 187, 287, 291-293
 sango 185
 sano 185
 sánscrito 181, 257
 sardo 180, 183
 sari-kaba 476
 secoia 186
 semítica (familia) 78, 185, 193, 202, 209, 605, 615, 649, 658
 serbocroata 181, 183, 655, 656
 shona 185, 211, 695
 sino-tibetano (phylum) 71, 79, 80, 184, 187, 193, 194
 siux (linguas) 181, 186
 somalí 185, 671
 songai 185
 suahili 181, 185, 191, 192, 194, 201, 207, 686
 sueco 176, 181, 183, 423, 486
 sumerio 78
 sundanés 187
 suruí 475
 tabasarano 183
 tagalo 187, 472, 599
 tahitiano 187
 tai (tailandés) 187, 193, 477, 499, 652, 696
 tai-kadai (phylum) 184, 187
 tamacheq 185
 tamil 187, 498
 tártaro 187
 telugu 187
 tibetano 187, 477
 tibeto-carena (familia) 187
 tigríña 185
 timbira 186
 tiwi 187
 tlingit 470
 toda 654
 toga 258
 tok pisin 188
 tongano 187
 tsuana 185
 tuareg 185
 tucano 186
 tungusa (familia) 182, 187, 198, 199
 tupí (linguas) 474
 tupí-guaraní (familia) 186
 tupinamba 186
 túrcica (familia) 181, 182, 187, 195, 199, 203, 204, 209
 turco 89, 181, 187, 195, 198-201, 203, 204, 469, 592, 600, 605, 686, 690-692
 turcomeno 187
 tzeltal 498
 tzotzil 186
 uacaxana (familia) 199
 uanonana 186
 ubykh 660
 ucraíno 183
 urálico (phylum) 71, 80, 81, 182, 183, 184
 uralo-iucaguiras (linguas: véxase urálico)
 urdu 176, 183, 187
 uto-azteca (familia) 186, 203
 uzbeko 187
 valbiri 187
 vasco (véxase euskera)
 vietnamita 187, 193-195, 197, 472, 663, 696
 voltaica (véxase gur)
 warao 186, 201, 202
 wolof 185, 191, 192, 200
 wu 176, 187
 xacalteco 186
 xaponés 182, 187, 190, 192, 193, 201-203, 206, 209, 469, 472, 476, 477, 497, 499, 559, 649, 661, 681
 xavanés 187, 476, 477
 xe (familia) 186
 xe-pano-caribe (phylum amerindio) 186
 xeorxiano 183, 203, 207, 599, 686
 xerente 186
 xermánica (familia) 181-183, 203, 661, 663, 676, 690
 yeletnye 644
 yidiñ 187
 zapoteco 186
 zulú 185, 666