

Anita Gamulin

Kameni umivaonici 15. i 16. stoljeća u gradu Hvaru

Anita Gamulin
Ministarstvo kulture
Uprava za zaštitu kulturne baštine
Konzervatorski odjel u Splitu
HR -, 21 000 Split, Porinova bb

UDK: 696.143-033.63(497.5Hvar)"14/15"
Izvorni znanstveni rad/Original Scientific Paper
Primljen/Received: 27. 9. 2012.

Ključne riječi: Hvar, kameni umivaonici, gotika, renesansa
Key words: Hvar, stone wash-basins, Gothic style, Renaissance

Rezultati istraživanja kamenih umivaonika grada Hvara prezentiraju se u obliku kataloga. Obradena su pila iz sakralnih prostora i gradskih kuća. Pila nastaju u razdoblju od 15. do 16. stoljeća, u gotičkom i renesansnom slogu, a analiziraju se s obzirom na položaj u interijeru, kao i na konstrukcijska i stilska obilježja.

UVOD

Ugrađeni kameni umivaonici malokad su u literaturi zasebno obrađivani, a nalazimo ih u interijerima sakralnih i profanih građevina. Izgrađuju se u razdoblju od 15. do 17. stoljeća, pa oblikovno nose odlike stilova u kojima nastaju, gotike i renesanse. U Akademijinu rječniku srednjovjekovnog latinskog jezika javljaju se nazivi: *lavatorium*, *laveco*, *pila*, *schafa*, *scaffa*, *scaffa*¹, tako da se slijedom tih naziva u Dalmaciji često kolokvijalno rabe nazivi *lavel* i *škaf*, koji se ponajprije tiče kamenog slivnika, dok se naziv pilo najčešće upotrebljuje za cjeloviti kameni umivaonik, koji uz slivnik uključuje i police s kukama za odlaganje i vješanje posuđa, a često i spremnik za vodu. Kamene umivaonike susrećemo na dubrovačkom i srednjodalmatinskom prostoru (Hvar, Vis, Korčula), gdje su se uvriježili navedeni nazivi, pa ćemo se stoga u daljnjem tekstu i mi najčešće koristiti navedenom terminologijom.

U sakralnoj arhitekturi pila su najčešće ugrađivana u prostorima sakristija, gdje se upotrebljuju u obredu purifikacije,² dok su u refektorijima i samostanskim

kuhinjama imali utilitarnu namjenu kao i u stambenom graditeljstvu, pri čemu su služila za pranje ruku prije i nakon jela, odnosno tijekom spremanja hrane. Na prostoru istočne obale Jadrana najveća je produkcija kamenih umivaonika upravo na dubrovačkom području, no ne zaostaju ni umivaonici sačuvani na Hvaru, Visu i Korčuli. Na Hvaru ih glavninom izrađuju korčulanski majstori. Tek na rijetkim primjerima uočavamo oblikovanja na tragu radionice Jurja Dalmatinca. U literaturi su naj iscrpnije obrađeni umivaonici dubrovačkog područja, koji su, zasigurno, i najbrojniji, što ponajprije trebamo zahvaliti Nadi Grujić, koja je uspostavila i tipologiju kamenih umivaonika 15. i 16. stoljeća.³ Na području Dalmacije, posebno u profanom, urbanom graditeljstvu, ističu se brojni primjeri pila, koji vrsnoćom ne zaostaju za onima dubrovačkog područja, a ovom prigodom nastojat ćemo sustavnije obraditi sačuvane primjere iz grada Hvara.

TOPOLOGIJA

Slijedom sačuvanih primjera uočavaju se određene zakonitosti u položaju pila pri organizaciji prostora u kući. Pilo se redovito ugrađuje u najvažnijoj prostoriji kuće, svečanoj dvorani ili salonu, vrlo često neposredno uz glavni ulaz (*palača Užižić*, *kuća Matije Lukanića*, *kuća Novak*) ili sučelice njemu (*ljetnikovac Lucić*), te, ako se ugrađuje na gornje katove kuće, redovito je to nasuprot stubama (*kuća Vučetić*, *kuća Rosso*, *kuća Domančić*) ili na samom međupodestu stubišta (*kuća Kukurin-Kovačević*). Iz navedenih se položaja ugradnje zaključuje da je pilo, uz utilitarnu funkciju, bez sumnje imalo i dekorativnu ulogu i posredno govorilo o statusu domaćina, jer u organizaciji kuće dobiva reprezentativan

1 Kostrenčić, M., Gortan, V., Herkov, Z. (ur.) (1978): *Rječnik srednjovjekovnog latiniteta Jugoslavije*, Volume II, Zagreb, str. 646, 1042, 1049. Na podatak je uputila Nada Grujić, vidi: Grujić, N. (1999.): *Zidani umivaonici XV. i XVI. stoljeća u stambenoj arhitekturi dubrovačkog područja*, Radovi instituta povijesti umjetnosti 23, Zagreb, str. 64.

2 Badurina, A. (ur.) (1979.): *Leksikon ikonografije, liturgike i simbolike zapadnog kršćanstva*, Zagreb, Sveučilišna naklada Liber, Kršćanska sadašnjost, Institut za povijest umjetnosti, sub voce Purifikacija, str. 495.

3 Grujić, N. (1999.): nav. dj.: 63-82.

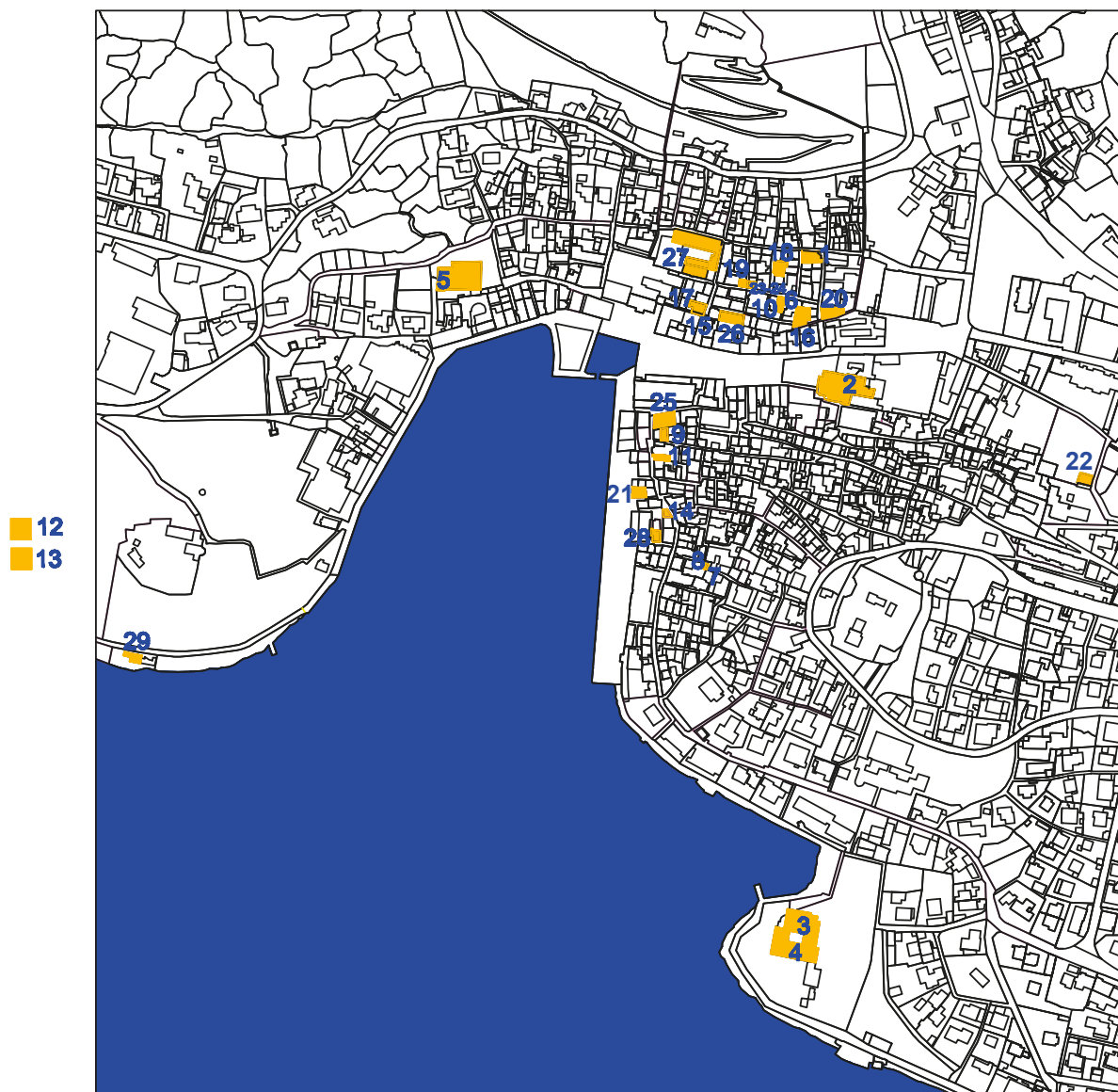

1 Geodetska podloga grada Hvara s obilježenim kućama u kojima postoji nalaz pila (izradila: A. Gamulin)

Geodetic survey of the City of Hvar with marked houses in which washbasins were found (prepared by: A. Gamulin)

položaj i znatno utječe na prvi dojam koji posjetitelj stječe ulazeći u stambeni prostor.

Pila se rijetko ugrađuju u prostore spavaonica (*kuća Bartučević*), a u potkrovlju se redovito ugrađuju samo skromniji primjeri utilitarnih pila. Promjenom stila, a tijekom obnove kuće, kada se reprezentativni prostori opremaju novim kamenim namještajem, stara se pila razgrađuju i upotrebljavaju za utilitarne prostore, redovito kuhinje u potkrovlju kuće (*kuća Maričić, k.č.zgr. 443/1 k.o. Hvar*). Ugradnja pila najčešća je na bočne zidove kuća, a kako je riječ o zoni zbijene izgradnje, nastale najčešće izgradnjom stambenih blokova ili kuća građenih u nizu, pila su ugrađena tako da su izljevi vode okrenuti prema *kolovaji* ili prema stražnjem pročelju kuće, što omogućuje izljev vode u vrt. Primjere ugradnje pila na zid glavnoga pročelja (*palača Užižić*) ili u eksterijeru, na bočni zid balkona (*palača Paladini*)

smatramo iznimkama, u kojima je ponovno omogućen izljev vode u vrt.

KATALOG

U katalogu su navedeni svi dosada poznati kameni umivaonici u gradu Hvaru, bilo kao cjeloviti nalazi ili spoliji. Radi lakše identifikacije u prostoru, za svaki se navedeni umivaonik veže katastarska čestica kuće u kojoj se izvorno nalazi ili je danas zatečen kao spolij. Kuće se nazivaju povijesnim nazivima poznatima u literaturi, vezuju se za nazive navedene u Popisu registriranih kulturnih dobara ili za aktualne vlasnike nekretnine. Zbog specifične situacije u Hvaru, gdje se često veći broj kuća vezuje za istu obitelj, radi lakše identifikacije nalaza navodi se i predio u kojoj se pojedina kuća nalazi, uz dodatno pridruživanje broja katastarske čestice (sl. 1).

KAMENI UMIVAONICI U SAKRALNIM GRAĐEVINAMA



2 Pilo u sakristiji crkve sv. Duha, Groda, k.č.zgr. 135 k.o. Hvar (foto: A. Gamulin)

Lavabo in the sacristy of the Church of the Holy Ghost, cadastre lot of the house 135, cadastre for the municipality of Hvar (photo: A. Gamulin)

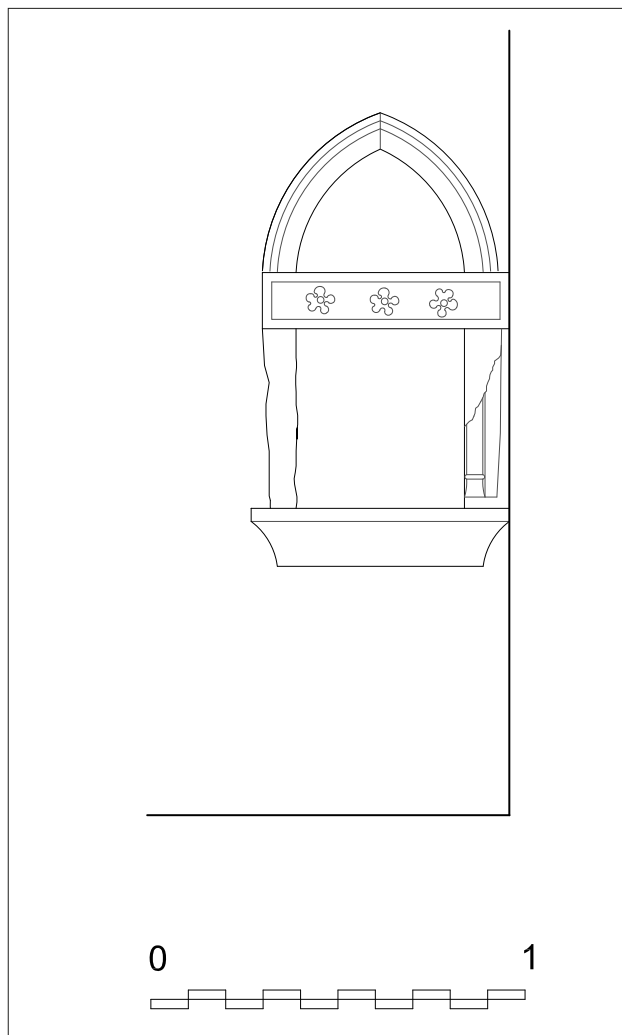

2A Arhitektonski snimak pila u sakristiji crkve sv. Duha (crtež: Anita Gamulin)

Architectural survey of the lavabo in the sacristy of the Holy Ghost Church (drawing: A. Gamulin)

1. CRKVA SV. DUHA, k. č. zgr. 135 k. o. Hvar (sl. 2, 2A)

Gotička jednobrodna crkva sv. Duha sagrađena je u predjelu Groda, gdje zatvara sjeverni dio gradske insule – druge po redu od istočnog gradskog bedema, a smještena je uz ulicu koja povezuje istočna i zapadna gradska vrata. Današnja crkva počela se graditi prije 1468. godine (dokument iz navedene godine spominje nastavak gradnje) na položaju ranije i starije crkve, a gradnja je dovršena potkraj 15. stoljeća.⁴ Zapadno pred crkvom je manji trg, a istočno je poluobla apsida. Uz apsidu je zidana dogradnja u funkciji manje sakristije, koja sakralni prostor povezuje s gotičkom kućom na jugoistoku, koja se i danas upotrebljava kao bratimska

kuća. Sakristiji⁵ dograđenoj uz jugoistočni plašt poluoble apsida, pristupa se iz unutrašnjosti crkve, vratima smještenima uz svetište. U sakristiji, na sjevernom zidu ugrađeno je manje pilo gotičkog oblikovanja, do danas sačuvano na izvornom položaju, jer je na istočnome pročelju apsida i danas sačuvan izljev za vodu.

Pilo se sastoji od manjega kamenog umivaonika, jednostavno profiliranog, na koji su naslonjeni vertikalni pragovi ukrašeni stiliziranim polustupom s bazom i kapitelom, danas znatno oštećeni. Nad pragovima je kameni sabirnik za vodu, obrubljen jednostavnom profilacijom i ukrašen trima stiliziranim cvjetovima. Gornji dio pila zaključen je nišom s profiliranim otvorom u tipologiji šiljatog luka.

4 Kovačić, J. (1982.): *Zapisi o crkvama u Hvaru*, Biskupski ordinarijat u Hvaru, Hvar, str. 141. Crkva je posvećena 1497. godine.

5 Već 1637. godine biskup Zorzi u izvješću nakon vizitacije navodi da je sakristija crkve sv. Duha tjesna. Vidi: Isto: 143. Biskupija poslije dolazi u posjed gotičke katnice građene jugoistočno od crkve, koja se upotrebljava kao bratimska kuća, a kat kuće služi i kao proširena sakristija.

2. KATEDRALA SV. STJEPANA I. PAPE I MUČENIKA, k. č. zgr. 174 k. o. Hvar (sl. 3)

Prva hvarska katedrala gradi se od 14. do 15. stoljeća na dnu gradskog trga Pjace, na položaju gdje je prije stajao benediktinski samostan s crkvom sv. Marije.⁶ Gradnja nove katedrale počinje u 16. stoljeću i traje gotovo dvjesto godina, no sačuvano je dosta elemenata stare, gotičke stolnice, napose u prostoru svetišta.⁷ I pilo u sakristiji katedrale sastavljeno je zapravo od elemenata koji su, zasigurno, pripadali prvoj katedrali. Manji sabirnik za vodu u obliku rustično klesane ljudske glave⁸ svojom veličinom upućuje na izvornu namjenu škropionice, dok je slivnik za vodu u obliku čaške, ukrašen tipičnim gotičkim uresom, nizom dijamantranih šiljaka i „žiokom na raboš”, moguće izvorno upotrebljavan kao krstionica. Dva su kamena elementa gotičkog oblikovanja naknadno ugrađena u sakristiju, u nišu pripremljenu u zidu, kako bi udovoljili novoj, utilitarnoj namjeni, makar izvorno nisu činili oblikovnu, a ni funkcionalnu cjelinu.



3 Pilo u sakristiji katedrale sv. Stjepana, k.č.zgr. 174 k.o. Hvar
(foto: M. Petrić)

Lavabo in the sacristy of Saint Stephen's Cathedral, cadastre lot of the house 174, cadastre for the municipality of Hvar (photo: M. Petrić)



3 Pilo u sakristiji katedrale sv. Stjepana, detalj, k.č.zgr. 174 k.o. Hvar
(foto: M. Petrić)

Lavabo in the sacristy of Saint Stephen's Cathedral, detail, cadastre lot of the house 174, cadastre for the municipality of Hvar (photo: M. Petrić)

6 Isto: 21-23.

7 Fisković, C.(1976.): *Hvarska katedrala*, Čakavski sabor, Split 1976., str. 19.

8 Sabirnik za vodu u obliku ljudske glave spominje se u spisima katedralnog Crkvinarstva, sačuvanim u Kaptolskom arhivu. Vidi: Kovačić, J. (1982.): *Zapisi o crkvama u Hvaru*, Hvar 1982., str. 23.

3. 4. FRANJEVAČKI SAMOSTAN, k. č. zgr. 485, 486 k. o. Hvar (sl. 4, 5)

Franjevački samostan u Hvaru osnovan je 1461. godine, a u razdoblju od 1465. do 1471. godine sagrađena je crkva posvećena Gospi od Milosti. Graditelji crkve nisu poznati, no, zasigurno, to su bili domaći majstori, ponajprije Korčulani.⁹ Na glavnom crkvenom pročelju renesansni je portal Nikole Firentinca, kojem Samo Štefanec pripisuje i projekiranje cijele crkve.¹⁰

Crkva je građena kao jednobrodna, pravilno orijentirana građevina, svođena zidanim, šiljastim svodom. Na isti je način zasvođeno i svetište, dok je trijumfalni luk polukružan, tako da su uočljiva obilježja prijelaznog gotičko-renesansnog stila, karakterističnog za grad Hvar. Crkva je obnovljena 1571. godine nakon osmanlijske provale, pri čemu je sačuvala izvorne gabarite.¹¹

Južno od svetišta sagrađena je sakristija, u čiji je sjeverni zid, koji je ujedno i zid svetišta, ugrađeno pilo. Oblikovanjem u stilu rane renesanse pilo pripada graditeljstvu kraja 15. stoljeća, pa stoga smatramo da je nastalo pri prvoj izgradnji crkve, odnosno da je preživjelo stradanja tijekom osmanlijske navale. Moguće je rad korčulanskih majstora, jer je poznato da korčulanski kamenari potkraj 15. stoljeća dovršavaju zvonik uz crkvu.¹² Iznenaduje, međutim, tlocrtni smještaj pila na sjeverni, unutrašnji zid sakristije, jer je tako otežan odvod otpadnih voda, pa bi se iz praktičnih razloga očekivala ugradnja pila na vanjski, istočni zid sakristije.

Pilo je zaključeno poluoblom lukom klesanim iz dvaju dijelova, koji kao i vertikalni elementi pila imaju renesansnu profilaciju. U tjemenu luka reljefni je ukras s motivom kovrčavog lišća. Vertikalni pragovi imaju s bočne strane reljefno izrađene konzole, na gornju se konzolu oslanja kameni sabirnik za vodu, obrubljen renesansnom profilacijom, s dvije aplikacije reljefno izrađenih trolista u koje su naknadno ugrađeni izljevi za vodu. Donje konzole i kamena polica umetnuti su naknadno i ne pripadaju izvornoj kompoziciji pila. Pilo na dnu zaključuje kameni slivnik jednostavne profilacije.

Franjevački samostan ima tri krila koja s crkvom na sjeveru zatvaraju klostar. U prizemlju južnoga krila smješten je prostran i dobro opremljen refektorij, s konzolno izvedenim klupama i stolovima na kamenim postoljima. Na zapadnom je zidu slika Posljednje večere atribuirana Matteu Ponzoniju, a u jugoistočni ugao dvorane ugrađeno



4 Pilo u sakristiji crkve Gospe od Milosti franjevačkog samostana, k.č.zgr. 486 k.o. Hvar (foto: A. Gamulin)

Lavabo in the sacristy of the Church Our Lady of Mercy of the Franciscan monastery, cadastre lot of the building 486, cadastre municipality Hvar (photo: A. Gamulin)

je renesansno pilo. Veličinom prostora i opremom refektorij nije bio namijenjen isključivo redovnicima, već je služio kao gostinac za mornare i putnike pod pokroviteljstvom Mletačke Republike.¹³ Refektorij je popravljan ili pregrađivan potkraj 1570-ih godina, a sredstva je u dva navrata osiguralo hvarsko Veliko vijeće¹⁴, no nema detaljnijih podataka o izvedenim radovima. Pilo je oblikovanjem nalik onom iz sakristije, pa pretpostavljamo da je izvedeno potkraj 15. i početkom 16. stoljeća i moguće da je rad korčulanskih kamenara, koji su u to vrijeme radili na samostanu.

Pilo je zaključeno poluoblom lukom klesanim iz triju dijelova, s renesansnom profilacijom, bez dodatnih ukrasa. Vertikalni pragovi male visine ukrašeni su geometrijskom profilacijom i imaju baze, dok je kameni sabirnik za vodu

9 Kovačić, J. (2009.): *Franjevački samostan i crkva u Hvaru*, Zagreb, str. 12-13.

10 Domančić, D. (1960.): Reljef Nikole Firentinca u Hvaru, *Prilozi povijesti umjetnosti u Dalmaciji* 12, Split, str. 172-179., Štefanec, S.(2006.): *Kiparstvo Nikole Firentinca i njegovog kruga*, Split, 2006., str. 115.

11 Fisković, I. (2001. – 2001.): O unutrašnjem uređenju samostanskih crkava na istočnoj obali Jadrana, *Prilozi povijesti umjetnosti u Dalmaciji* 39, Split, str. 235-238.

12 Na zvoniku uz Marka Andrijića rade i drugi korčulanski kamenari, njegov brat Blaž Andrijić, te Frane i Nikola Španić i drugi članovi radionice, o čemu je sačuvana isprava iz 1507. godine. Vidi: Kovačić, J. (2009.): nav. dj.: 56-57., Nikšić, G. (1997.-98.): Marko Andrijić u Korčuli i Hvaru, *Prilozi povijesti umjetnosti u Dalmaciji* 37, Split, str. 206.

13 Zapovjednik mletačke ratne mornarice Pietro Soranzo dao je 1465. godine graditi franjevačku crkvu Gospe od Milosti na temelju zavjeta za spas u velikoj oluji na moru, odakle vjerojatno datira i sprega s mornarima pod mletačkom zastavom, koji su se u samostanu opskrbljivali vodom. Cisterna u klostaru zaprema 300 t vode, što znatno premašuje potrebe samostana, a sačuvan je i odvod ispod ulaza u klostar. Samostan su posjećivali i hodočasnici u Svetu zemlju, o čemu je sačuvan zapis iz 1480. godine. Vidi: Novak, S. P. (1978.): Hodočasnik Santo Brasca na Hvaru 1480. godine, *Hvarski zbornik br. 6*, Hvar, str. 52. U razdobljima suše vodom iz cisterne opskrbljivali su se i stanovnici Hvara sve do uvođenja tekuće vode.

14 Kovačić, J. (2009.): nav. dj.: 64.

ugrađen kao horizontalna greda i dekoriran je identičnom geometrijskom profilacijom. U središnjem je dijelu profilacije reljefna aplikacija kružnog oblika s upisanim cvijetom, te polovice cvjetova na rubovima profilacije. Kamenu umivaonik ukrašen je geometrijskom profilacijom i oslonjen na kamene nosače izrađene iz dvaju dijelova, pri čemu je gornji bogato profiliran, a donji je izveden kao voluta i u središnjoj osi ukrašen nizom manjih dijamantnih ukrasa. Promatrajući pilo kao cjelinu, uočavamo niz klesarskih neusklađenosti (ugrađene konzole veće su dubine od slivnika za vodu, koji je pak mnogo širi od same kompozicije pila, pilastri su izrazito niski i, s obzirom na to da imaju bazu, a nedostaju im kapiteli, uočava se neusklađenost u proporciji pila, čija je visina nedostatna u odnosu prema širini i zaključnom luku). Stoga zaključujemo da je cjelokupna kompozicija pila pretrpjela znatne preinake, te je možda čak sastavljena od elemenata koji su izvorno pripadali nekoj drugoj cjelini.

Hodnik koji iz klaustura vodi u vrt odvaja refektorij od prostora u kojem je izvorno bila smještena kuhinja. U kuhinju su vodila i danas sačuvana vrata renesansne profilacije, kao i zazidan prozorčić kroz koji se dodavalo jelo. Uz južni zid prema vrtu sve do 1924. godine postojao je komin s dimnjakom, a u blizini kuhinje sačuvala se i cisterna sagrađena u vrtu, s kamenom krunom uklesanih cvjetnih motiva. Iz svega navedenog, a radi dobrog funkcioniranja pripreme jela, pretpostavljamo da je i kuhinja bila opremljena pilom, vjerojatno skromnijeg oblikovanja i dekoracije, no zbog potonjih preinaka prostora nema sačuvanih tragova. U inventaru franjevačke crkve i samostana iz 1671. godine,¹⁵ a koji je obuhvatio sve predmete koji su se nalazili u prostorijama samostana, obuhvaćeni su i predmeti svakodnevne upotrebe korišteni u sobama, kuhinji i konobi. Uz pokretni kućanski inventar popisom su obuhvaćene i kamenice za ulje i ribarski pribor, no kamena se pila ne spominju, ni ona danas sačuvana u sakristiji i refektoriju, ni moguće pilo u kuhinji. Vjerojatno su se pila smatrala ugrađenim kamenim namještajem, pa stoga nisu obuhvaćena popisom pokretnog inventara.

U prostoru nekadašnjeg refektorija, kuhinje i susjednih prostora danas su smještene samostanska riznica i zbirka umjetnina, koja je otvorena za javnost od 1889. godine i otada se upotpunjuje, a prostor u više navrata preuređuje.



5 Pilo u refektoriju samostana, k.č.zgr. 485 k.o. Hvar (foto: A. Gamulin)
Lavabo in the refectory of the monastery, cadastre lot no. of the building 485, cadastre for the municipality of Hvar (photo: A. Gamulin)

¹⁵ Domančić, D.(1996.): Inventar umjetnina franjevačkog samostana u Hvaru iz 1671. godine, *Prilog povijesti umjetnosti u Dalmaciji 36*, Split., str. 300.

5. CRKVA SV. MARKA,

k. č. zgr. 15 k. o. Hvar (sl. 6, 6A)

Crkva sv. Marka i samostan dominikanaca sagrađeni su na zapadnom dijelu hvarske luke. Izvorno gotička crkva građena je u 15. stoljeću, poslije je sredinom 16. stoljeća proširena u prostranu trobrodnu baziliku. Do danas se sačuvala u arheološkim ostacima nakon rušenja početkom 19. stoljeća, a nekadašnje je svetište pregrađeno u kapelu.¹⁶ Južno od kapele je sakristija, iz koje se pristupa monumentalnom zvoniku manirističkog oblikovanja. U podnožju zvonika je u južni zid ugrađen skromni kameni umivaonik. Iako oblikovanjem daleko zaostaje za drugim primjerima iz istog razdoblja, umivaonik je zanimljiv upravo po povijesnim okolnostima u kojima nastaje. Godine 1579. crkvu pohodi apostolski vizitator Valier,¹⁷ kada nalaže da se uredi i upotrebljava umivaonik u sakristiji.¹⁸ Zaključujemo, dakle da dotada crkva nije bila opremljena umivaonikom, te da se on ugrađuje u južni zid prizemlja zvonika, koje služi kao sakristija, na temelju naputaka iz navedene vizitacije. Skromno oblikovanje umivaonika, sagrađena od kamenih spolija, uvjetovale su teške prilike potkraj 16. stoljeća. Grad Hvar je prosperitet uglavnom dugovao povoljnom smještaju na ruti plovnog puta kojom je Venecija trgovala s Istokom, kao i prihodima od vinograda i ribolova. Postojeće blagostanje naglo je prekinuto osmanlijskom provalom 1571. godine, kada je grad opljačkan i popaljen, a stanovništvo pobijeno i odvedeno u ropstvo. Poslije je, 1576. godine, zavladao epidemija kuge.¹⁹ Ove okolnosti velikoga stradanja i siromaštva zabilježene su u Valierovoj vizitaciji, stoga je razumljivo da se crkva oprema pilom koje primarno udovoljava potrebnoj funkciji, a odustaje se od raskošnoga stilskog oblikovanja.

Umivaonik čini pravokutna niša sastavljena od reutiliziranih elemenata kamene plastike. Među glatko obrađenim vertikalama male visine umetnut je kameni spremnik za vodu sastavljen od reutilizirane kamene plastike, prepoznajemo gotički ulomak s dekoracijom dijamantnih šiljaka. Niša ima kameni nadvoj profiliran kao vijenac, dok je kameni slivnik za vodu mnogo manjih dimenzija u odnosu prema širini niše, što ponovno upućuje na reutilizaciju nekoga prije odbačenog elementa.



6 Pilo u sakristiji crkve sv. Marka, k.č.zgr. 15 k.o. Hvar (foto: A. Gamulin)
Lavabo in the Church of Saint Mark, cadastre lot no.of the building 15, cadastre of the municipality of Hvar (photo: A. Gamulin)

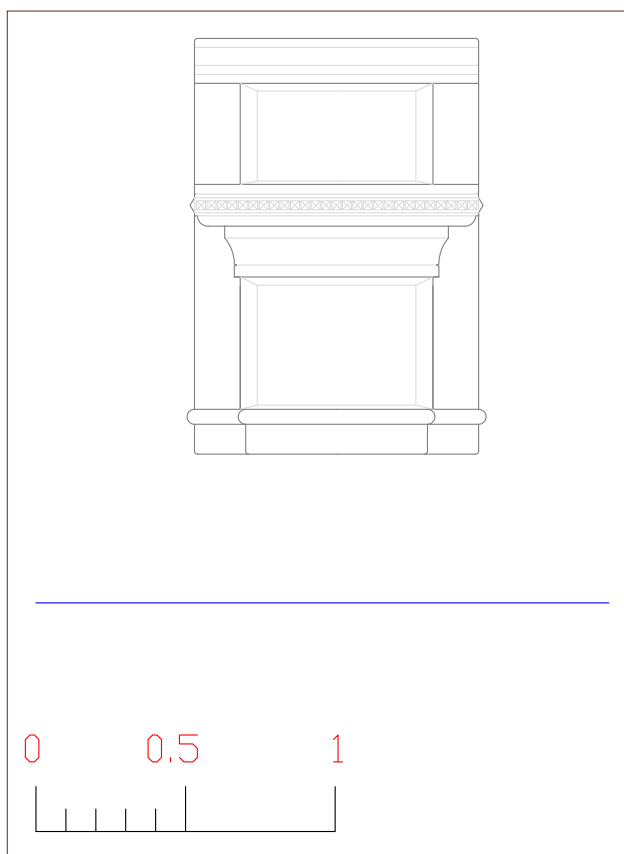

6A Pilo u sakristiji crkve sv. Marka, k.č.zgr. 15 k.o. Hvar
(crtež: A. Gamulin)

Lavabo in the Church of Saint Mark, cadastre lot no.of the building 15, cadastre of the municipality of Hvar (drawing: A. Gamulin)

¹⁶ Konzervatorski elaborat „Samostanska crkva Svetog Marka u Hvaru“, izradio „Neir“ d.o.o., Split, 2011., str. 14-29.

¹⁷ Augustin Valier, rođen 1531. godine, poznat zbog svoje učenosti i uzornoga života, izabran je za vizitatora Dalmacije 1579. godine. Zarana postaje biskup Verone, a 1583. godine imenovan je kardinalom. Vidi: Domančić, D. (1961.): Valierova vizitacija na otoku Hvaru i Visu, *Arhivska građa otoka Hvara I*, Hvar, str. 8 - 9.

¹⁸ Kovačić, J. (1982.): nav. dj.: 215-216.

¹⁹ Domančić, D. (1961.): nav. dj.: 10.

KAMENI UMIVAONICI U PROFANIM GRAĐEVINAMA

6. KUĆA VUČETIĆ, GRODA, k. č. zgr. 125 k. o. Hvar (sl. 7)

Gotička kuća Vučetić sagrađena je u Grodi, uz glavnu južnu komunikaciju, položenu usporedno s gradskim zidom. Kuća je izgrađena tik do komunalnog bunara iz 1475. godine. Visoka gotička trokatnica skromne tlocrtne površine na trećem katu, u jugozapadnom kutu kuće ima ugrađeno gotičko pilo, s izljevom na njezino južno kućno pročelje. Poligonalno oblikovani kameni slivnik ukrašen je karakterističnom gotičkom profilacijom i na njega su postavljeni vertikalni pragovi ukrašeni po unutarnjim bridovima polustupom s bazom i stiliziranim vegetabilnim kapitelom, koji nose kamenu policu, ugrađenu kao nadvoj. Gornji dio pila čini niša u obliku šiljatog luka, koju definiraju dva kamena segmenta jednostavne profilacije.

7 Pilo u kući Vučetić, Groda, k.č.zgr. 125 k.o. Hvar (snimak omogućila Agencija za prodaju nekretnina)

Lavabo in the Vučetić House, Groda, cadastre lot no. of the building 125, cadastre of the municipality of Hvar (photo provided by the real estate agency)



7. 8. GOTIČKA KUĆA, BURAK, k. č. zgr. 443/1 k. o. Hvar (sl. 8-11)

Gotička katnica, danas ruševina, izvorno je bila stambena kuća (*na situaciji br. 7*), a poslije se rabila kao gospodarska kuća koja je pripadala sklopu uz baroknu kuću Marchi.²⁰ U prostoru nekadašnjeg potkrovlja, na uličnom, sjevernom pročelju kuće, uz ranogotički prozor uzidani su kamin na kamenim konzolama i pilo, pa je očito da je potkrovlje korišteno kao kuhinja. Kamin je danas sačuvan u tragovima, a pilo je poslije dijelom razgrađeno i zazidano, tako da je nad kamenim slivnikom sagrađena ponara. Kameni slivnik gotičkog je oblikovanja, zaobljen na uglovima i ukrašen nizom dijamantnih vršaka.

Zapadno od navedene kuće nekada je postojala još jedna, tlocrtni gabariti kuće danas se nadziru tek u arheološkom sloju, a prostor se koristi kao dvorište kuće Marchi (*na situaciji br. 8*). U sjevernom, ogradnom zidu sačuvano je još jedno

²⁰ Gotička ruševina, kao i dvorište ograđeno zidom nose isti broj katastarske čestice kao i barokna kuća Marchi, zaključujemo da su sve građevine kao i unutrašnje dvorište pripadale istom stambenom sklopu.

kameno pilo, sastavljeno od spolija. Jednostavan klesani slivnik nosi dvije kamene vertikale na koje je oslonjena profilirana kamena polica, a nad njom je šiljasta niša sačinjena od dva segmentna kamena, koja su vjerojatno pripadala nekom gotičkom prozoru.

Gotičko kućište nedavno je uređeno na način da je u tlocrti gabarit nekadašnje kuće bez potrebnih suglasnosti nadležnog Konzervatorskog odjela interpoliran manji otvoreni bazen. Navedena su pilo uređena, a pilo s gotičkim slivnikom izmješteno je iz izvornog položaja, kako bi ukrašavalo novoprojektirani ambijent.²¹

²¹ Na novim fotografijama zahvaljujem kolegi Marinku Petriću, kustosu Muzeja hvarske baštine.



8 Pilo u gotičkoj kući, Burak, k.č.zgr. 443/1 k.o. Hvar, izvoran položaj u potkrovlju kuće, (foto: A. Gamulin)
 Lavabo in the gothic style house Burak, cadastre lot no of the building 443/1, cadastre of the municipality of Hvar, authentic position in the attic of the house (photo: A. Gamulin)



9 Pilo u gotičkoj kući, Burak, k.č.zgr. 443/1 k.o. Hvar, današnje stanje (foto: M. Petrić)
 Lavabo in the gothic style house, Burak, cadastre lot no. of the building 443/1, cadastre municipality of Hvar, present state (photo: M. Petrić)



10 Pilo na sjevernom zidu gotičke kuće, Burak, k.č.zgr. 443/1 k.o. Hvar, izvorno stanje, (foto: A. Gamulin)
 Lavabo in the northern wall of the gothic house, Burak, cadastre lot no. of the building 443/1, cadastre municipality of Hvar (photo: A. Gamulin)



11 Pilo u gotičkoj kući, Burak, k.č.zgr. 443/1 k.o. Hvar današnje stanje (foto: M. Petrić)
 Lavabo in the gothic house, Burak, cadastre lot no. of the building 443/1, cadastre municipality of Hvar, present state (photo: M. Petrić)

9. KUĆA ROSSO, BURAK, k. č. zgr. 219 k.o. Hvar (sl. 12)

U kući je ugrađeno pilo gotičkog oblikovanja.²² Kameni slivnik ukrašen je nizom naizmjeničnih zubaca. Vertikalni pragovi postavljeni su na slivnik, a po unutrašnjim bridovima ukrašeni su polustupom s bazom i stiliziranim vegetabilnim kapitelom. Pragovi nose kamenu policu ukrašenu jednostavnom gotičkom profilacijom, na koju su postavljeni vertikalni pragovi identičnog oblikovanja kao donji, koji kamenom policom zatvaraju još jednu nišu pravokutnog oblikovanja. Gornji dio pila zaključen je šiljasto oblikovanom nišom, koju čine dva profilirana lučna segmenta. Profilacija gornje kamene police djelomično je otučena, a na segmentima lukova s unutrašnje su strane izvedeni utori u koje je naknadno bila umetnuta drvena polica.



12 Pilo u kući Rosso, Burak, k.č.zgr. 219 k.o. Hvar (foto: M. Petrić)

Lavabo in the Rosso house, Burak, cadastre lot no. of the building 219, cadastre municipality of Hvar, (photo: M. Petrić)

10. KUĆA KUKURIN-KOVAČEVIĆ, GRODA, k. č. zgr. 124 k.o. Hvar (sl. 13, 14)

U kući izgrađenoj u Grodi, zapadno od kuće Vučetić, sačuvano je gotičko pilo, danas ugrađeno na katu.²³ Pilo je izvorno stajalo na međukatu kuće, u prostoru stubišta, o čemu nam svjedoči sačuvan izljev na pročelju kuće. Nad pilom je danas ugrađen grb u gotičkom štitu oblika „konjske glave“, prostor grba horizontalnom je trakom podijeljeno u dva polja, a u svakom je stilizirani cvijet. Na kamenoj ploči grba uklesani su inicijali A.R., stoga je kuća mogla pripadati obitelji Ružić, koja se spominje u 16. stoljeću.²⁴ S obzirom da je prostor ožbukani, nije moguće ustanoviti je li položaj grba nad pilom izvoran, ili je tu ugrađen naknadno.

Zbog nedostupnosti pila nemamo uvid u izgled kamenog slivnika, no do sada dobro utvrđena kompozicija kamenih elemenata prisutna je i u ovom primjeru. Vertikalni pragovi postavljeni su na slivnik, a po unutrašnjim bridovima ukrašeni su polustupom s bazom i stiliziranim vegetabilnim kapitelom. Pragovi nose kamenu policu ukrašenu nizom dijamantnih vršaka, ugrađenu kao nadvoj. Gornji dio pila zaključen je šiljasto oblikovanom nišom, koju čine profilirani lučni segmenti u pravokutnom kamenom okviru, niša je sastavljena od dva segmentna kamena elementa. Pravokutno polje nad lukom ukrašeno je rustično klesanim cvjetovima u uglovima.



13 Pilo u kući Kukurin-Kovačević, Groda, k.č.zgr. 124 k.o. Hvar (foto: M. Petrić, 2012.)

Lavabo in the Kukurin-Kovačević house, Groda, cadastre lot no. of the building 124, cadastre municipality of Hvar (photo: M. Petrić, 2012)



14 Grb u kući Kukurin-Kovačević, Groda, k.č.zgr. 124 k.o. Hvar (foto: M. Petrić)

Coat-of-arms on the Kukurin-Kovačević house, Groda, cadastre lot no. of the building 124, cadastre municipality of Hvar (photo: M. Petrić)

²² Na informaciji i fotografiji zahvaljujem prof. Marinku Petriću, kustosu Muzeja hvarske baštine.

²³ Na dobivenom podatku i fotografiji pila zahvaljujem se prof. Marinku Petriću, kustosu Muzeja hvarske baštine.

²⁴ Kovačić, J. (2003.): Gradnje i pregradnje kuća u Hvaru od 1913. do 1948. godine, *Građa i prilozi za povijest Dalmacije* 16, Split, str. 202-203.

**11. GOTIČKA KUĆA UZ CRKVU SV. ANUNCIJATE
(KUĆA MATIJE LUKANIĆA), BURAK,
k. č. zgr. 300/1 k. o. Hvar (sl. 15, 15A)**

Gotička dvokatnica uz crkvu Gospe Anuncijate građena je u 15. stoljeću. Prema povijesnim izvorima, pripadala je svećeniku Matiji Lukaniću, koji se istaknuo u pučkoj buni na Hvaru 1510. godine. Na prvi kat kuće dolazi se kamenim sularom na kojemu su vrata s grbavicom. Uz vrata je prozor gotička oblika s jednostavnom profilacijom kapitela i dvije konzole s ušicom, a na drugom katu kuća je sačuvala ranogotički prozor glatkih okvira. U unutrašnjosti kuće na prvom katu je ugrađeno pilo gotičkog oblikovanja. Pilo je ugrađeno u južni zid kuće. Tijekom radova na sanaciji kuće u prvom desetljeću 21. stoljeća uočen je zidani rasteretni luk nad pilom. Luk upućuje na ranije postojanje nekog otvora, moguće prozora veće visine. Moguće je pilo ugrađeno na ovaj položaj kada je došlo do zazidavanja prozora na južnom pročelju, odnosno kada je došlo do sukcesivne izgradnje kuća u nizu.

Kameni slivnik poligonalnog oblikovanja ukrašen je gotičkom profilacijom, a na njega su oslonjena dva vertikalna praga na unutrašnjim bridovima ukrašena stiliziranim stupićem s dekoracijom baze i lisnatog kapitela. Kamena polica uobičajne gotičke profilacije oslonjena je na vertikalne pragove. Nad kamenom je policom lučni zaključak pila, upisan u kvadratično polje, sastavljeno od dvaju klesanih elemenata. Šiljasti luk niše blago je zaobljen, ima karakterističnu gotičku profilaciju, a pravokutno polje nad lukom ukrašeno je reljefom stiliziranoga cvijeta.



15 Pilo u kući Matije Lukanića, Burak, k.č.zgr. 300/1 k.o. Hvar
(foto: G. Sava)

Lavabo in the house of Matija Lukanić, Burak, cadastre lot no. of the building 300/1, cadastre municipality of Hvar, (photo: G. Sava)



15A Pilo u kući Matije Lukanića, Burak, detalj, k.č.zgr. 300/1 k.o. Hvar
(foto: G. Sava)

Lavabo in the house of Matija Lukanić, Burak, detail, cadastre lot no. of the building 300/1, cadastre municipality of Hvar, (photo: G. Sava)

12. 13. VILA LAZAREVIĆ, predio Majerovica (sl. 16, 17)

Vila Lazarević sagrađena je sredinom 20. stoljeća u hvarskome predjelu Majerovica. Tom su prigodom prenesena i ugrađena dva pila koja stilski pripadaju hvarskome gotičkom graditeljstvu. Jedno je pilo ugrađeno na bočni zid trijema u prizemlju kuće, dok je drugo pilo ugrađeno u sjeverni dio vrta.

Pilo ugrađeno u bočni zid južnoga trijema kuće (*na situaciji broj 12*) gotičkog je oblikovanja. Sabirnik za vodu ima gotičku profilaciju ukrašenu nizom dijamantnih vršaka, bočni pragovi ukrašeni su štapom stiliziranim kao polustup s bazom i kapitelom, te nose kamenu policu ukrašenu nizom dijamantnih vršaka. Pilo je zaključeno nišom sa šiljastim lukom, ukrašenom profilacijom s nizom dijamantnih vršaka. Nije poznato s koje je lokacije preneseno pilo.

Pilo ugrađeno u ograđni zid vrta (*na situaciji broj 13*) sjeverno od kuće tipičan je primjer gotičko-renesansnog oblikovanja, karakterističnog za graditeljstvo grada Hvara. Pilo ima poligonalno oblikovan kamenu sabirnik za vodu, ukrašen tipičnom gotičkom profilacijom, vertikalni pragovi ukrašeni su stiliziranim polustupom s bazom i kapitelom nose kamenu policu ukrašenu nizom dijamantnih vršaka. Gornji dio pila zaključen je nišom s profiliranim lučnim otvorom u pravokutnom okviru, s dekoracijom stiliziranih cvjetova u uglovima. Na pilu se danas nalazi kamenerij koji nije njegov izvorni element. Pilo se izvorno nalazilo u kući Barišić, Ulica Matije Ivanića 38.²⁵



16 Vila Lazarević, Majerovica, pilo na trijemu kuće
(foto: A. Gamulin)

Villa Lazarević, Majerovica, lavabo on the house portico
(photo: A. Gamulin)



17 Vila Lazarević, Majerovica, pilo u sjevernom vrtu
(foto: A. Gamulin)

Villa Lazarević, Majerovica, lavabo in the north garden
(photo: A. Gamulin)

.....
25 Podatak dobiven od vlasnika kuće.

14. KUĆA ROSSO, BURAK, k. č. zgr. 248 k. o. Hvar (sl. 18, 19)

U dijelu hvarskog predjela Burak sagrađena je uglovnica. Kuća ima nekoliko faza izgradnje, od kojih je najranija gotička iz 15. stoljeća, s potonjim baroknim preoblikovanjem iz sredine 17. stoljeća²⁶, te preinakama nastalima potkraj 19. stoljeća. U zapadni zid kuće, na razini 1. kata, ugrađeno je pilo jednostavnog oblikovanja, koje vremenski pripada prvoj fazi izgradnje kuće, a stilski predočuje jednostavan primjer gotičko-renesansnog oblikovanja, karakterističnog za grad Hvar. Poslije je pilo zazidano, a otkriveno je tijekom istražnih radova 2009. godine, kada je provedena sanacija kuće. Na pilu su uočena velika oštećenja, dijelom mehanička, a dijelom nastala gorenjem. Zaključujemo da je kuća stradala u požaru, te da tako oštećeno pilo više nije bilo uporabljivo, pa je stoga zazidano. Pri zazidavanju je pretrpjelo dodatna mehanička oštećenja, jer su otučeni svi klesarski elementi koji su izlazili iz ravnine zida, koji je ožbukana. Tada su gotovo potpuno uništeni kameni slivnik i kamena polica, tako da nije moguće ustanoviti jesu li elementi nosili kakvu dekoraciju. Sačuvani su vertikalni pragovi, ukrašeni štapom stiliziranim kao polustup s bazom i kapitelom, i oni znatno oštećeni. Pilo je zaključeno poluoblom nišom.

Prilikom prezentacije nalaza vlasnik kuće nije poštovao izvoran položaj kamenoga slivnika, već je nišu pila produljio do poda, čime je narušena izvorna kompozicija i namjena nalaza.



18 Pilo u kući Rosso, Burak, k.č.zgr. 248 k.o. Hvar, stanje tijekom istražnih radova (foto: A. Gamulin)

Lavabo in the Rosso house, Burak, cadastre lot no. of the building 248, cadastre municipality of Hvar, state during research activities (photo: A. Gamulin)

19 Pilo u kući Rosso, Burak, k.č.zgr. 248 k.o. Hvar, neprimjerena prezentacija pila (foto: G. Sava)

Lavabo in the Rosso house, Burak, cadastre lot no. of the building 248, cadastre municipality of Hvar, inadequate presentation of the lavabo (photo: G. Sava)

26 Sava, G. (2009): Kuća Rosso u Hvaru, Konzervatorsko -restauratorski elaborat, Split, str. 7.

15. PILO UZ GRADSKA VRATA, GRODA, k. č. zem. 4535 k. o. Hvar (sl. 20)

Uz gradska vrata na južnome obrambenom zidu koji opasuje predio Grodu u Hvaru, u razdoblju od 1910. do 1924. godine, ugrađen je gotički umivaonik,²⁷ s nakanom da posluži kao gradska česma. Već je Grga Novak uočio da umivaonik nije uzidan u izvornom obliku, jer sam kameni slivnik za vodu dekoracijom nije usklađen s cjelinom. Cvito Fisković navodi da ni dvije konzole u obliku lava ugrađene pod slivnikom ne pripadaju cjelini umivaonika, nego su to reutilizirane romaničke konzole, koje su izvorno pripadale nekoj romaničkoj crkvi u Hvaru.²⁸ Više je izvora koji navode odakle je zapravo umivaonik donesen i ugrađen u gradski zid, pa tako Cvito Fisković navodi da je (...) *prenesen, prema pričanju Grga Novaka, iz Vukašinićeve gotičko-barokne kuće* (...) ²⁹ U stručnim krugovima danas prevladava mišljenje da je pilo izvorno pripadalo gotičko-renesansnoj kući Lupi sagrađenoj u Grodi istočno od benediktinskog samostana.³⁰

Pilo dekorirano bogatom gotičkom plastikom zaključeno je šiljatim lukom klesanim iz triju segmenata, od kojih je onaj zapadni rekonstruiran, a nad zaglavnim je kamenom trodijelni listni ukras. Šiljati luk s unutrašnje strane ima oblik trilobe. Pravokutna niša pila ima nadvoj koji je izvorno služio kao polica za odlaganje posuđa, a ukrašena je motivom kovrčavog lišća koje se od središnje osi povija na nasuprotne strane, pa u navedenoj dekoraciji možemo prepoznati utjecaj radionice Jurja Dalmatinca. Niša je u središnjem dijelu podijeljena kamenim sabirnikom za vodu. Sabirnik je ukrašen s reljefnim prikazom triju lavljih glava iz čijih usta izlaze listovi s povijenim vršcima. Lavlje grive imaju stilizirane kovrče u romaničkoj maniri, što označuje stilsku retardiranost. Donji izljev za vodu ukrašen je jednostavnom gotičkom profilacijom s motivom zubaca, a kako oblikovanjem odstupa od ostalih, kudikamo bogatije dekoriranih elemenata, zaključujemo da izvorno nije pripadao cjelini pa ga možemo datirati u drugi dio 15. stoljeća. Vertikalni pragovi umivaonika dekorirani su štapom oko kojeg se dijagonalno povijaju hrastovi listovi, dok vanjski rub vertikala ukrašava niz većih, a unutrašnji rub niz sitnijih dijamantnih šiljaka. U unutrašnjosti praga su stupići koji nose horizontalni sabirnik za vodu.

27 Tudor, A. (1998.): Prilog poznavanju utjecaja Jurja Dalmatinca u Hvaru, *Peristil* 41, Zagreb, str. 53. Na str. 57. donosi se fotografija gradskog zida iz 1910. godine, prije ugradbe umivaonika. Slika s umetnutim umivaonikom objavljena je u: Novak, G. (1924.): *Hvar*, Beograd, sl.12., Kovačić, J. (1987.): *Kroz stambenu arhitekturu grada Hvara*, Hvar, str. 74.

28 Fisković, C. (1979.): Prilog za romaniku u Hvaru, *Zbornik narodnog muzeja u Beogradu 9-10*, Beograd, str. 304-305. Fisković smatra da je oblikovanje portala gotičke crkve sv. Duha u Hvaru izravno nadahnuto ovim skulpturama, gdje su dvije konzole u obliku lava smještene u gornje kutove svijetlog otvora portala. Novak, G. (1924.): nav. dj.: 12.

29 Fisković, C. (1979.): nav. dj.: 304. Tudor smatra da se zapravo misli na gotičko-renesansnu kuću Lupi sagrađenu u Grodi, o kojoj se iscrpnije piše u: Fisković, C. (1977.): *Graditeljstvo grada Hvara u 16. stoljeću*, *Radovi instituta za hrvatsku povijest* 10, Zagreb, str. 460. Vojnović navodi da je pilo preneseno iz kuće Kačić-Demitri, vidi: Vojnović, I., Palača Jakša u Hvaru, članak u pripremi za tisak. Ovom prigodom zahvaljujem autoru na uvidu u dokumentaciju.

30 Kuća je sagrađena na k. č. zgr. 93 k. o. Hvar.



20 Pilo uz gradska vrata, Groda, k.č. zem. 4535 k.o. Hvar (foto: A. Gamulin)

Lavabo next to the city gate, Groda, cadastre lot no. 4535, cadastre municipality of Hvar (photo: A. Gamulin)

Oblikovani su kao obli stupići i oko njih se povija traka ukrašena dijamantnim nizom. Stupići imaju stiliziranu bazu i kapitele vegetabilnog uzorka. Iz repertoara navedenih ukrasa, poglavito motiva povijenog lišća, Tudor uočava utjecaje, kako Jurja Dalmatinca i njegove radionice, tako i Bonina da Milana,³¹ ovdje realizirane bitno slabijim klesarskim umijećem.

31 Tudor, A. (1998.): nav. dj.: 54.

16. PALAČA JAKŠA, GRODA,

k. č. zgr. 120, 121 i k. č. zem. 238 k. o. Hvar (sl. 21-23)

Palača Jakša, sagrađena nad južnim gradskim zidom u predjelu Groda, u dokumentima se najranije spominje 1504. godine kao vlasništvo Marina Jakše. Pretpostavlja se da je kuću podigao njegov otac Jakša Petrov u drugoj polovici 15. stoljeća.³² Palača u visini drugog kata ima dva zidana luka kojima nadvisuje ulicu i naslanja se na gradski zid.³³ Ranogotičkim vratima iz palače se izlazi na usku šetnicu gradskog zida, a u kasnogotičkoj fazi na južnom je pročelju palače ugrađena trifora čiji su kapiteli i akroterij ukrašeni motivom izvijenih listova koji se pripisuju radionici Jurja Dalmatinca.³⁴ Na isti je način oblikovana i bifora na istočnome pročelju palače. Tijekom arheoloških istraživanja provedenih 2002. – 2003. godine na prostoru zapadno od palače Jakša, koji je nekada bio srednjovjekovna ulica, a na koji su prostor Jakšini proširili svoj posjed izgrađivši gotičko-renesansnu kuću i dvor, pronađena su 22 ulomka gotičko-renesansne kamene plastike.³⁵ Među najznačajnijim nalazima je gotovo u cijelosti sačuvan kasnogotički sabirnik za vodu,³⁶ čija je prednja strana ukrašena povijenim lišćem, a, zasigurno, čini dio složenije kompozicije kamenog pila. Izradba kamenog sabirnika, kao i ranije opisane kamene plastike na pročelju kuće pripisuju se radionici Jurja Dalmatinca. Ukrašen povijenog lišća izveden je samo s frontalne strane, a korito nema rupu za otjecanje vode.³⁷ Gotovo istovjetan rad nalazimo u dvorištu Velike Papalićeve palače u Splitu, koji Duško Kečkemet također atribuirao Jurju Dalmatincu.³⁸ Ostali elementi pila

32 Više je palača i gradskih kuća podignito nad južnim zidom Grode; prvu je 1444. godine sagradio Nigoš Gazarović, a zatim se grade palače Užižić (Hektorović), zimska palača Paladini, kuća Hektorović, palača Jakša i druge. Palača Jakša, zajedno s gotičkom kućom Jakšić i palačom Užižić, pripada tipu gradnje koja je na razinovu prvog kata povezala postojeću gradnju sa gradskim zidom nad kojim se nadogradila, ostavivši pri tome gradsku komunikaciju neposredno uz obrambeni zid.

33 Gotovo istovjetno oblikovane lukove koji nose svod, a ne drvenu konstrukciju kao kod palače Jakša, a kojima se naslonila na gradski zid, nalazimo i u palači Užižić (Hektorović); gradnja je na temelju dokumenata datirana u 1463. godinu. Vidi: Kovačić, J. (1997.): O kući tkz. Hektorović na gradskom zidu u Hvaru, *Prilozi povijesti otoka Hvara X*, Hvar, str.79-82.

34 Tudor, A. (1998.): nav. dj.: 52.

35 Istražne arheološke radove proveo je Konzervatorski odjel iz Splita, nadležni arheolog dr. sc. Franko Oreb. Rezultati istraživanja nisu objavljeni, već su ovdje prezentirani na temelju uvida u dnevnik iskapanja i usmenog kazivanja samog istraživača. Visina zemljanog nasipa iznosila je oko 3 metra koji se u potpunosti ispraznio. Istraživanja su utvrdila da taj nasip nema kompaktnoga zemljanog sloja ni jasne arheološke stratigrafije. U tom su nasipu pronađeni brojni ostaci ljudskog življenja, od prehrane (životinjske kosti, ovce, svinje, goveda, razne morske školjke i puževi) do predmeta svakodnevnog upotrebe (mnoštvo fragmenata keramičkih, porculanskih i staklenih posuda raznih oblika i veličine). Pronađena je fina keramika s premazom cakline i majolike, očito donesena kao import iz talijanskih radionica u rasponu od 15. do 17. stoljeća. Bilo je i grube keramike, crno-sive boje, kuhinjske upotrebe, proizvod domaćih radionica čiju je dataciju teže odrediti, ali, zasigurno, pripada istom razdoblju kao ova, prva. Pronađeni su ulomci arhitektonske plastike, kao i ostaci ranosrednjovjekovnih kuća. Vidi: Vojnović, I., Palača Jakša u Hvaru, članak u pripremi za tisak. Ovom prigodom zahvaljujem autoru na uvidu u dokumentaciju.

36 Kameni je umivaonik okvirnih tlocrtnih dimenzija 110 x 40 cm, visine 40 cm. Ostali elementi pila nisu pronađeni.

37 Pilo je pronađeno u dvama većim segmenta, a restaurirao ga je Marin Marasović iz Splita. Danas se čuva u prizemlju restorana u sklopu obnovljene palače Jakša.

38 Kečkemet, D. (1988.): *Juraj Dalmatinac i gotička arhitektura u Splitu*, Split, str. 29-30, sl. 33.

ni kod splitskog primjera nisu sačuvani. Kameni je sabirnik restauriran, no danas sa žaljenjem možemo ustanoviti da ga vlasnik kuće upotrebljava kao jerulu za cvijeće, čime je kamena plastika ponovno izložena degradaciji.



21 Palača Jakša, Groda, k.č.zgr. 120, 121 k.o. Hvar, kameni slivnik tijekom arheoloških istraživanja (foto: A. Gamulin)

Jakša palace, Groda, cadastre lot nos. of the building 120,121, cadastre municipality of Hvar, stone water inlet during archaeological research (photo: A. Gamulin)



22 Palača Jakša, Groda, k.č.zgr. 120, 121 k.o. Hvar, restaurirani kameni slivnik (foto: A. Gamulin)

Jakša palace, Groda, cadastre lot nos. of the building 120,121, cadastre municipality of Hvar, restored stone water inlet (photo: A. Gamulin)



23 Split, palača Papalić, kameni slivnik (foto: A. Gamulin)

Split, Papalić palace, stone water inlet (photo: A. Gamulin)

17. PALAČA UŽIŽIĆ (HEKTOROVIĆ), GRODA, k. č. zgr. 74/1 k. o. Hvar (sl. 24, 25)

Reprezentativna gotička palača sagrađena je nad južnim gradskim zidom. U literaturi se najčešće spominje kao palača Hektorović, iako je na temelju dokumenata o gradnji iz 1463. godine palača nedavno atribuirana Nikoli Užižiću, pripadniku staroga hvarskoga plemstva iz roda Piretića.³⁹ Na razini prvog kata, u debljini gradskog zida, ugrađeno je renesansno pilo, kada je za potrebe ugradnje u debljini šetnice gradskog zida izvedena zasvođena niša, a gradski je zid integriran u interijer palače. Pilo je ugrađeno u južni gradski zid, s izljevom na glavno pročelje palače, što se može objasniti samo činjenicom da je ovako izlivena voda curila u vrt, a ne na gradsku ulicu. Palača nikada nije bila dovršena,⁴⁰ pa se stoga ni planirana namjena navedenoga prostora ne može sa sigurnošću utvrditi, no svakako je riječ o ulaznom prostoru (u neposrednoj blizini, na zapadnome zidu glavni je portal s grbom roda Piretića na nadvratniku), a u neposrednoj su blizini stube koje vode na šetnicu gradskog bedema pod kojim je u nišu ugrađeno pilo. Uz pilo je ugrađena i gotička monofora koja osvjetljava prostor. Iako renesansnog oblikovanja,⁴¹ dio je cjelovitoga graditeljskog zahvata s dominantnim odlikama cvjetne gotike.

Pilo se izrijeком spominje u kupoprodajnom ugovoru iz 1744. godine sklopljenu između don Ivana Gazarovića kao prodavatelja i Frane Rinaldija kao kupca navedene kuće.⁴²

Na kamenu slivnik poligonalnog oblikovanja u obliku stilizirane cvjetne čaške oslonjena su dva vertikalna profilirana praga, koja s unutrašnje strane imaju konzolne istake na koje su se oslanjali polica i sabirnik za vodu. Kamenu konzolni istaci dekorirani su viticama koje izviru iz čaške. Pilo je zaključeno poluoblom nišom upisanom u pravokutno polje, a nad njim je profilirani vijenac. U kutovima polja reljefno su isklesani grbovi u obliku štita iz kojeg viore trake, no štitovi nemaju heraldičkoga znaka. Danas kamena polica i sabirnik za vodu nedostaju, no na temelju arhivske fotografije⁴³ uočavamo da je na donjoj polici bio postavljen sabirnik za vodu ukrašen dvjema reljefno isklesanim glavama anđela na oblacima, iza kojih proviruje po par krila. Kako se čini u osi sabirnika, ponovno je isklesan grb koji anđeli podržavaju krilima. Na gornjim je istacima postojala kamena polica jednostavne plitke profilacije, a u osi je reljefni ukras stiliziranoga cvijeta.

39 Kovačić, J. (1997.): nav. dj.: 83-84.

40 Obustava gradnje palače možda je vezana za smrt Nikole Užižića, koja se stavlja u 1478. godinu, jer nakon te godine o njemu više nema pisanih podataka. Obustava gradnje najvjerojatnije je ipak uzrokovana nedostatkom sredstava, bilo obitelji Užižić bilo njihovih nasljednika.

41 Na gotičkoj palači, uz pilo, renesansno oblikovanje imaju portal na katu zapadnoga pročelja i klupčica središnje trifore na južnome pročelju palače, koja je ukrašena renesansnim zupcima. To je još jedan primjer vremenskoga preklapanja dvaju stilova u graditeljstvu grada Hvara.

42 Kovačić, J. (1997.): nav. dj.: 79-82.

43 Arhivska fotografija nije datirana, a nalazi se u Staroj fototeci Konzervatorskog odjela u Splitu, signatura broj 2750, e-780.



24 Palača Užižić (Hektorović), Groda, k.č.zgr. 74/11 k.o. Hvar (foto arhiv Konzervatorskog odjela u Splitu.)

Užižić palace (Hektorović), Groda, cadastre lot. no. 74/11, cadastre municipality of Hvar (Photo archives of the Conservation Department in Split)



25 Palača Užižić (Hektorović), Groda, k.č.zgr. 74/11 k.o. Hvar, stanje tijekom radova sanacije (foto: A. Gamulin)

Užižić palace (Hektorović), Groda cadastre lot.no. 74/11, cadastre municipality of Hvar, state during rehabilitation works (photo: A. Gamulin)

18. KUĆA BARTUČEVIĆ, GRODA, k. č. zgr. 141 k. o. Hvar (sl 26)

Izvorno gotička, a poslije barokizirana kuća izgrađena je u predjelu Groda, danas ugrađena na zapadu stambene insule, druge po redu zapadno od istočnoga gradskog zida. Na drugom katu kuće koji je organiziran za stanovanje, sve do njezine obnove potkraj 20. stoljeća bila je sačuvana izvorna organizacija prostora, koja je kat dijelila na dvije prostorije jednake veličine, a zatim sjevernu prostoriju na dvije sobe – istočnu i zapadnu. Kuća je doživjela znatnu barokizaciju potkraj 16. ili početkom 17. stoljeća,⁴⁴ a, s obzirom na to da su do obnove bili sačuvani drveni štokovi vrata opremljeni ukrasima dijamantnog šiljka u kvadratnome polju, zaključujemo da je i zatečena dispozicija prostora iz baroknog razdoblja. U sjeveroistočnoj prostoriji, u sjeverni zid kuće, (izvorno je bio slobodan, jer je sjeverna kuća u nizu dograđena poslije), ugrađeno je manje pilo kasnorenesansnog oblikovanja.

Kameni je umivaonik ukrašen nizom geometrijski stiliziranih četverolatičnih cvjetova. Vertikalni pragovi ukrašeni su vegetabilnom dekoracijom – lisnatom povijušom koja izlazi uz manje vaze i kontinuirano teče rubom lučnog otvora. Kamena je polica ugrađena nad vertikalne pragove pila, a dekorirana je listovima u plitkom reljefu. Polukružna niša izgrađena je od triju kamenih segmenata s dekoracijom povijenih listova, možda hrastovih, i kontinuirano obrubljuje pilo. U tjemenu luka je akroterij sa štitom za heraldički znak, koji nije sačuvan, a nad kojim se nadviija orao.

Pilo je tijekom obnove kuće na zahtjev investitora preneseno s drugog na prvi kat, i ugrađeno u sjeverni zid svečane gotičke dvorane. Na pilu su tijekom istražnih radova uočeni tragovi boje, i to plava podloga zaključka i vegetabilnih reljefa i crvena boja na florealnoj ornamentici, kao lazurni premazi bez prethodne pripreme kamena. Detaljnije analize pigmenta nisu provedene pa stoga nije moguće ustanoviti jesu li pigmenti istodobni s izvedbom pila ili su naneseni naknadno, iako izbor kolorita odgovara razdoblju gradnje.⁴⁵

19. KUĆA DOMANČIĆ, GRODA, k. č. zgr. 96 k. o. Hvar (sl. 27)

Gotička kuća Domančić uglovnica je izgrađena u 15. stoljeću. Na prvom katu, u prostoru dnevnoga prostora ukrašena biforom, uz zapadni zid izvorno su ugrađeni komin i pilo.⁴⁶ Do danas se sačuvalo samo pilo, koje se sastoji od kamenoga slivnika i dviju niša pravokutnog oblikovanja, koje oblikuju kameni pragovi bez stilskih odlika. S obzirom na bogato raščlanjeno pročelje s elementima gotičke kamene plastike, kao i na sačuvan niz gotičkih kamenih konzola koje nose međukatnu konstrukciju, iznenađuje utilitarnost pila i oblikovanje bez stilskih odlika.

44 Tudor, A. (1995.): Stambena arhitektura grada Hvara u 17. i 18. stoljeću, magistarski rad, Sveučilište u Zagrebu, Filozofski fakultet, Zagreb, str. 87-88.

45 Podatke o tragovima boje na pilu dao je ovlašten restaurator Giuseppe Sava koji je obavljao restauratorske radove na kući Bartučević.

46 Na dobivenom podatku zahvaljujem prof. Marinku Petriću, kustosu Muzeja hvarske baštine. Arhitektonsku skicu izradio je 1980. godine prof. Marinko Petrić.



26 Pilo u kući Bartučević, Groda, k.č.zgr. 141 k.o. Hvar (foto: G. Sava)
Lavabo in the Bartučević house, Groda, cadastre lot no. 141, cadastre municipality of Hvar (photo: G. Sava)

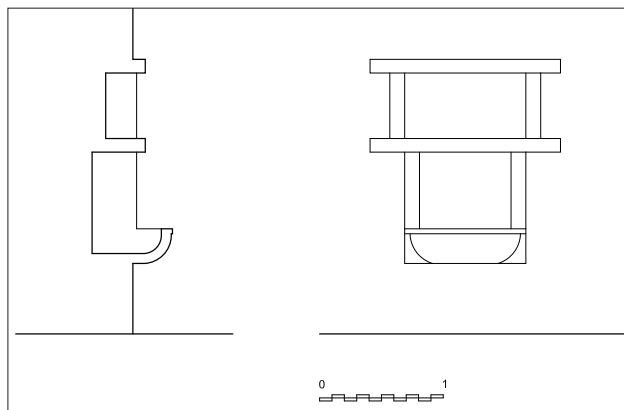

27 Pilo u kući Domančić, Groda, k.č. zgr. 96 k.o. Hvar (arhitektonski snimak: M. Petrić, crtež: A. Gamulin)

Lavabo in the Domančić house, Groda, cadastre lot no. of the building 96, cadastre municipality of Hvar (architectural survey: M. Petrić, drawing: A. Gamulin)

20. KUĆA PAPAFAVA, GRODA, k. č. zgr. 129 k. o. Hvar (sl. 28)

Sačuvan je samo kameni sabirnik za vodu renesansnoga sloga,⁴⁷ danas ugrađen u gradski bedem i reutiliziran kao umivaonik. Ugrađen je istočno od renesansne kuće Papa-fava, dostupan iz prostora vrta koji ograđuje gradski zid. Sabirnik je dekoriran nizom stiliziranih listova, ritmično razdvojenih utorom. Donji je dio sabirnika oštećen, tako da je dekoracija odsječena. Ostali elementi pila nisu sačuvani. Nije moguće utvrditi je li pilo izvorno pripadalo upravo kući uz koju se danas nalazi ili pak dolazi s koje obližnje lokacije. Pilo datiramo u 16. stoljeće.



28 Kameni sabirnik u kući Papa-fava, Groda, k.č.zgr. 129 k.o. Hvar, ugrađen u gradski zid, (foto: M. Petrić)

Stone collector in the Papa-fava house, Groda, cadastre lot no. of the building 129, cadastre municipality of Hvar, built into the city wall (photo:M. Petrić)

21. KUĆA MACHIEDO, BURAK, k. č. zgr. 232, 233/2 k. o. Hvar (sl. 29, 30)

Kuća Machiedo nalazi se u hvarskom Burgu na obali, glavnim pročeljem okrenuta je prema zapadu i stilski pripada renesansi. U kući se čuva arhiv i inventar obitelji Machiedo.

Pilo se nalazi u salonu, na trećem katu kuće. Sačuvano je cjelovito, samo što je sabirnik za vodu premješten u prostor kuhinje i ugrađen pod prozorom.

Kameni profilirani slivnik oslonjen je na dvije plitke konzole u obliku volute. Pod slivnikom je kamena ploča ukrašena reljefom na kojemu su dva dupina raskošnih peraja i povijenih repova. Kanelirani pilsatri imaju baze i kapitule vegetabilne dekoracije, a pravokutna je niša zaključena jednostavnom trabeacijom. Na bočne trokutaste konzole oslonjena je kamena polica jednostavne profilacije, u središtu ukrašena cvijetom, dok je sabirnik za vodu, danas premješten u kuhinju, ukrašen anđeoskom glavom s krilima.



29 Pilo iz kuće Machiedo, Burak, k.č.zgr. 232, 233/2 k.o. Hvar, detalj izmještenog sabirnika za vodu (foto: M. Petrić)

Lavabo in the Machiedo house, Burak, cadastre lot nos. of the building 232,233/2, cadastre municipality of Hvar, detail of the relocated water collector (photo: M. Petrić)



30 Pilo iz kuće Machiedo, Burak, k.č.zgr. 232, 233/2 k.o. Hvar (foto: M. Petrić)

Lavabo in the Machiedo house, Burak, cadastre lot nos. of the building 232,233/2, cadastre municipality of Hvar (photo: M. Petrić)

47 Na dobivenom podatku i fotografiji pila zahvaljujem prof. Marinku Petriću, kustosu Muzeja hvarske baštine.

22. LJETNIKOVAC LUCIĆ, DOLAC, k. č. zgr. 398 i k. č. zem. 589, 594 k. o. Hvar (31, 32)

Suburbani ljetnikovac Hanibala Lucića ima iznimnu važnost u nacionalnoj baštini, kako zbog urbanističkog smještaja⁴⁸ i arhitektonske koncepcije, tako i zbog vrsnoće arhitektonske plastike. Izgrađen je sredinom 16. stoljeća⁴⁹ na istočnom rubu grada, uz put koji je još od antike vodio prema Starom Gradu. Ljetnikovac čine dvije kuće, istočna, ladanjska i zapadna, gospodarska, izgrađene uz južni zid sklopa, a sjeverno je smješten veliki perivoj ograđen zidom.

Ladanjska je kuća skromnih dimenzija, pred kućom je terasa s kamenom ogradom i pergoladom, do koje vode vanjske stube. Kuća ima konobu u prizemlju i kat koji čini samo jedna prostorija kojoj akcent daje kameni umivaonik, ugrađen u središte južnog zida, nasuprot ulaznim vratima. Arhitektonsku dekoraciju Lucićeva ljetnikovca Cvito Fisković povezuje s *dubrovačko-korčulanskim graditeljskim radionicama*,⁵⁰ pa stoga valja napomenuti da je i pilo u ljetnikovcu u kompoziciji i izboru dekoracije gotovo istovjetno nekim dubrovačkim primjerima, u ljetnikovcima Stay i Đonovina.⁵¹

Sačuvani ugovor koji 1530. godine Lucić sklapa s majstorom Živkovićem⁵², a koji izvodi i radove na kneževoj kuli u Hvaru, izdvaja toga majstora kao mogućega klesara Lucićeva pila, to više što se pouzdano zna da su hvarski Živkovići radili i na viškom ljetnikovcu Hanibala Lucića.⁵³ U lapidariju benediktinskog samostana sačuvan je kanelirani polustup s vegetabilnim kapitelom koji je pripadao pilu iz nekadašnje Lucićeve gradske kuće, a oblikovanjem upućuje na isti klesarski krug.

Pilo ima profilirani kameni slivnik na koji su postavljena dva kanelirana polustupa s bazom i kapitelima ukrašenima volutama i vegetabilnim motivima. Slivnik pridržavaju dvije kamene konzole u obliku voluta, dekorirane palminim listom. Pod slivnikom je kamena ploča ukrašena reljefom maskerona čija je kosa razigrana poput plamičaka, a flankiraju ga dvije ribe, moguće dupini, s lisnatim perajama i povijenim repovima. Očite su aluzije na riječna i morska božanstva, koja pripadaju imaginarnom, ali i grotesknom svijetu, no možemo ih pročitati i kao humanistički utjecaj u isticanju antičkih vodenih božanstava. Bočne konzole polustupova dekorirane su u obliku cvjetne čaške i vjerojatno su nosile danas izgubljen sabirnik za vodu. Pilo je zaključeno trabeacijom korintskog tipa.

48 Prostorni okvir u kojem Lucić gradi svoj ljetnikovac najjasniji je na Santinijevoj veduti grada Hvara iz 1668. godine, gdje je prikazan niz vrtova ograđenih suhozidom, od biskupskoga dvora na zapadu do Lucićeva ljetnikovca na istoku. Vidi: Kečkemet, D. (1953.): Mapa crteža dalmatinskih gradova ing. Josipa Santinija, u: *Četiri priloga historiji grada Splita XVII. i XVIII. stoljeća*, Izdanje Muzeja grada Splita, Sveska 4, Split, str. 74-75.

49 Godine 1533. prostor se još naziva *Horto de dito messer Anibal a presso la citta*, a od sredine 16. stoljeća termin *horto* (vrt) zamijenjen je terminima koji označuju perivoj. Vidi: Tudor, A. (2008.): Ladanjska izgradnja prostora hvarske komune, Katalog, doktorska disertacija, Sveučilište u Zagrebu, Filozofski fakultet, Zagreb, str. 4.

50 Fisković, C. (1960. - 61.): Ljetnikovac Hanibala Lucića u Hvaru, *Analni Dubrovnik*, br. 8-9, Dubrovnik, str. 230.

51 Grujić, N. (1987.): Ljetnikovac Klementa Gučetića u Rijeci dubrovačkoj, (Podloga, zamisao, izvedba), *Radovi Instituta za povijest umjetnosti*, br. 11, Zagreb, str. 132, Grujić, N. (1991.): Četiri doba jednog ljetnikovca, „Donovina“ u Rijeci dubrovačkoj, *Prilozi povijesti umjetnosti u Dalmaciji*, br. 31, Split, str. 220.

52 Fisković, C. (1960. - 61.): nav. dj.: 216.

53 Tudor, A. (2008.): nav. dj.: 11.



31 Pilo u ljetnikovcu Lucić, k.č.zgr. 398 k.o. Hvar, današnje stanje (foto: A. Gamulin)

Lavabo in the Lucić summer residence, cadastre lot no. of the building 398, cadastre municipality of Hvar, present status (photo: A. Gamulin)

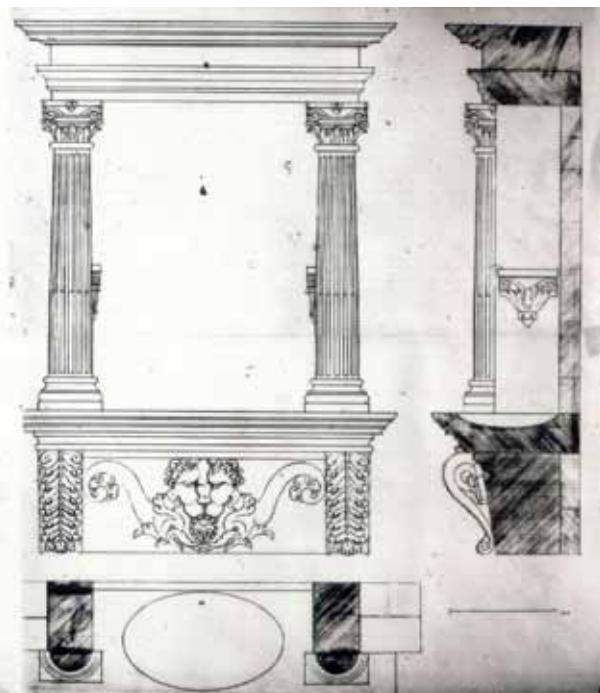

32 Pilo u ljetnikovcu Lucić, k.č.zgr. 398 k.o. Hvar (fototeka Konzervatorskog odjela u Splitu.)

Lavabo in the Lucić summer residence, cadastre lot no. of the building 398, cadastre municipality of Hvar (photo archives of the Conservation Department in Split)

23. 24. KUĆA MARIČIĆ, GRODA, k. č. zgr. 102 k. o. Hvar (sl 33, 34)

Stambena uglovnica izgrađena je u Grodi. Izvorno gotička dvokatnica izgrađena u 15. stoljeću, u renesansi je znatno preoblikovana, što se napose odrazilo na glavno, južno pročelje kuće, dok je zapadno pročelje, uz koje je dograđen sular, većim dijelom zadržalo gotičko oblikovanje.

Gotičko pilo

U potkrovlju kuće pod zapadnim je prozorom ugrađen kameni slivnik, dio gotičkoga pila. Na navedeni je položaj vjerojatno prenesen tijekom obnove kuće u 16. stoljeću, kada je na drugom katu ugrađeno reprezentativno renesansno pilo. Kameni slivnik gotičke profilacije ukrašen je nizom dijamantnih vršaka. U prostoru potkrovlja uz kamenu je slivnik ugrađen i komin, a imali su gospodarsku namjenu, vjerojatno u sklopu kuhinje.

Renesansno pilo

Na drugome katu kuće sačuvan je kameni umivaonik renesansnoga sloga. Kamenu je slivnik ukrašen profilacijom, a pod njim je trokutasta dekoracija i konzole u obliku profiliranih voluta.

Pravokutni je okvir postavljen na baze i ukrašen kontinuiranom profilacijom, koja se u dokumentima najčešće spominje kao *more romano*,⁵⁴ a zaključen je vijencem. Dvije kamene police pridržavaju bočne kamene konzole trokutasta oblika.

25. KUĆA NOVAK, BURAK, k. č. zgr. 213 k. o. Hvar (sl. 35)

Kuća je markantna uglovnica sagrađena na početku glavne ulice Burga. Zapadno je pročelje uglavnom modelirano s otvorima gotičkoga sloga, a na zadnjoj je etaži kuće mali balkon s jednostavnim renesansnim vratima.

Sjeverno pročelje ima renesansne prozore i vrata te dva balkona. Prizemlje kuće namijenjeno je trgovini, o čemu svjedoče dva svođena prostora s vratima „na koljeno”. Na katu su prostori za stanovanje u karakterističnoj dispoziciji prostora sa središnjom dvoranom i četiri pokrajnje sobe. Pilo je ugrađeno na prvom katu kuće, uz ulaz, u prostoru salona. Profilirani kamenu slivnik ugrađen je na kamenu volute, a pod slivnikom je ploča ukrašena glavom anđela s krilima, pod kojim su dvije zavijorene lente. Pravokutni okvir pila postavljen na baze teče kontinuirano, ukrašen je profilacijom i zaključen vijencem. Kamena je polica ukrašena stiliziranim lišćem i cvjetnim čaškama, a oslonjena je na bočne konzole trokutasta oblikovanja.

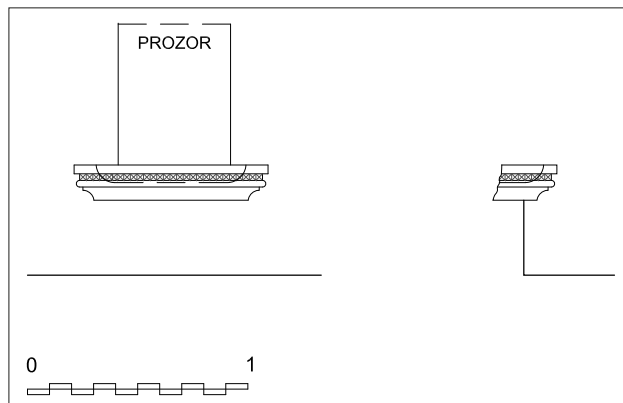

33 Gotičko pilo u kući Maričić, Groda, k.č.zgr. 102 k.o. Hvar, (arhitektonski snimak: M. Petrić, crtež: A. Gamulin)

Gothic lavabo in the Maričić house, Groda, cadastre lot no. of the building 102, cadastre municipality of Hvar (architectural survey: M. Petrić drawing: A. Gamulin)

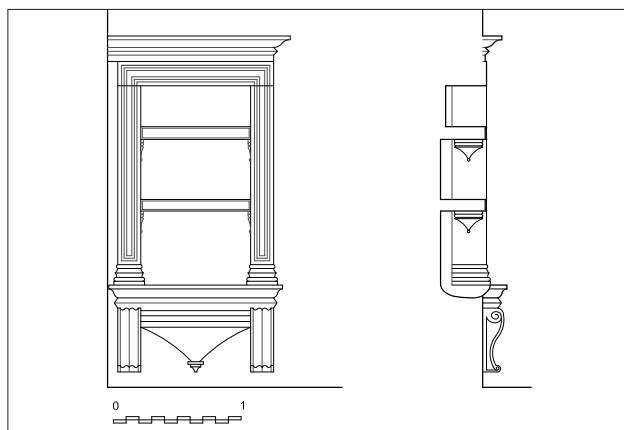

34 Renesansno pilo u kući Maričić, Groda, k.č.zgr. 102 k.o. Hvar (arhitektonski snimak: M. Petrić, crtež: A. Gamulin.)

Renaissance lavabo in the Maričić house, cadastre lot no. of the building 102, cadastre municipality of Hvar, (architectural survey: M. Petrić, drawing: A. Gamulin)

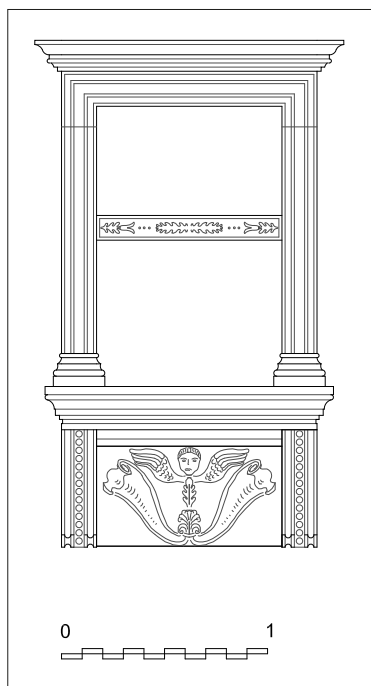

35 Pilo iz kuće Novak, Burak, k.č.zgr. 213 k.o. Hvar (arhitektonski snimak: M. Petrić, crtež: A. Gamulin)

Lavabo from the Novak house, Burak, cadastre lot no of the building 213, cadastre municipality of Hvar (architectural survey: M. Petrić, drawing: A. Gamulin)

54 Grujić, N. (1999): nav. dj.: 74.

26. PALAČA PALADINI, GRODA, k. č. zgr. 110 k. o. Hvar (sl. 36)

Gotička palača Paladini sagrađena je nad južnim gradskim zidom u prvoj polovici 15. stoljeća, o čemu svjedoče ranogotičke monofore na južnome pročelju. Poslije je vrtom povezana s južnom palačom, koja se počinje graditi 1458. godine, kao prva građevina koja će definirati sjeverno pročelje hvarske pjace.

Sačuvani su dokumenti o sporu Frane Paladinija s Petrom Hektorovićem od 28. listopada 1524. godine, gdje se, među ostalim, navodi *ja Franjo Paladini s gosp. Tomom Griphico odgovaram i velim da imam kuću nad gradskim zidinama i drugu ispred nje zvanu na svoj način bastion s dvorištem između njih, koje je zatvoreno sa svih strana, što je vrlo važna stvar za cijeli grad, i da nije moguće da privatna osoba ulazi ili izlazi (...) i sve te gradnje su napravljene pred stotinjak godina... i ukras su i ljepota vašeg grada što V. M. dobro vidi (...)*⁵⁵

Na južnome pročelju sjeverne palače, nad linijom gradskog zida, izgrađen je reprezentativni gotički balkon nad nizom dvostrukih kamenih konzola. Balkon se pruža cijelom dužinom pročelja i ima kamenu ogradu s nizom stupića povezanih zajedničkom rukohvatnom gredom, doživljava se više kao šetnica nad vrtom, nego kao balkon. Ovaj jak hortikulturni motiv prepoznao je još Cvito Fisković,⁵⁶ a reprezentativni balkon kao izraziti ladanjski element Ambroz Tudor prepoznaje u citatu iz pisma koje Petar Hektorović piše 1525. godine: *Lijepo krunište sa šetnicom pred kućom su napravili njegovi stari za ugodu i da bi pokazali svoju posebnost jer nitko osim njih to nema u gradu, (...)*⁵⁷

Nad balkonskom ogradom poslije je podignut niz kamenih stupova koji su nosili odrinu, kao izravan utjecaj rješenja koje nalazimo na ljetnikovcu Hanibala Lucića u Hvaru. S obzirom na to da je ljetnikovac građen u vremenu nakon 1533. godine, kada se u dokumentima prostor još uvijek naziva vrtom (*Horto de dito messer Anibal a presso la citta*),⁵⁸ pa do sredine 16. stoljeća, u to bi razdoblje dakle trebalo datirati i preinake na gotičkom balkonu. Pretpostavljamo da se tada u jugozapadnom kutu balkona ugrađuje i manje pilo.

Manji je kamenu slivnik obrubljen profiliranim kamenim pragovima koji čine nišu pravokutna oblika. Niša je zaključena polukružnim lukom, a svod niše oblikovan je kao



36 Pilo na balkonu palače Paladini, Groda, k.č.zgr.110 k.o. Hvar (foto: A. Gamulin.)

Lavabo on the balcony of the Paladini palace, Groda, cadastre lot no. of the building 110, cadastre municipality of Hvar (photo: A. Gamulin)

školkja. Nišu obrubljuje traka koja se na uglovima razvija u volute i stilizirane baklje, a u tjemenu iz povijenih voluta izvire perjanica. U dno niše ugrađen je kamenu reljef, koji u kartuši ima heraldički znak obitelji.

55 Tudor, A. (2008.): nav. dj.: 98.

56 Citat: (...) rijetko unošenje hortikulturnog motiva na pročelje gradske kuće što odaje istančanost osjećaja za udobnost (...), vidi: Fisković, C. (1994.): Južnohrvatske dalmatinske odrine 16. – 19. stoljeća, *Hortikultura* br. 1-4, Zagreb, str. 5.

57 Štambuk, I. (2002.): Kuća Marina Hektorovića pok. Hektora i njegovog sina pjesnika Petra, prilog: Belamarić, J. (2002.): Petar Hektorović – Spor protiv Franje Paladinija zbog gradnje torete uz njegovu ljetnu palaču na hvarskoj placi 1524. godine, *Prilozi povijesti otoka Hvara*, br. 11, Hvar, str. 128, 132, 133.

58 Fisković, C. (1960.-61.): nav. dj.: 218., Tudor, A. (2008.): nav. dj.: 14.

27. SAMOSTAN BENEDIKTINKI,

k. č. zgr. 87, 88 i k. č. zem. 229 k. o. Hvar (sl. 37-39A)

Posjed benediktinskog samostana s crkvom sv. Ivana Krstitelja i sv. Ante Opata izgrađen je u Grodi, uz zapadni gradski zid. Barokna crkva i samostan, osnovani su u 17. stoljeću, a dovršeni 1658. godine, na ostacima stambenoga sklopa iz 15. stoljeća, koji je pripadao obitelji Lucić.⁵⁹ Sklop, se sastojao od četiri kuće, a danas je pregrađen u zdanje samostana. Stambeni sklop oporučno je 1591. godine ostavila Julija Lucić⁶⁰ za gradnju ženskog samostana. Danas su ostaci ranije gradnje slabo očuvani, na sjevernom zidu sklopa uočavaju se zazidani gotički prozori iz 15. stoljeća, a u samostanu se sporadično uočavaju građevinski ostaci, među kojima naš interes zaokupljaju klesarski elementi koji su izvorno pripadali reprezentativnom renesansnom pilu. Zbog izrazite kompozicijske i stilske sličnosti s pilom u Lucićevu ljetnikovcu, te činjenice da je riječ o istom naručitelju, moguće je i to pilo atribuirati hvarskim klesarima Živkovićima.

U prostoru samostanske zbirke sačuvan je kanelirani polustup s kapitelom, kameni sabirnik za vodu, ukrašen reljefnim prikazom triju anđela s krilima, koji sjede na oblaku, poslije reutiliziran kao kameni umivaonik, te jedna konzola s impostom i kaneliranom volutom koja je izvorno pridržavala umivaonik. Još jedan oštećeni fragment istovjetno oblikovane konzole sačuvan je kao spolij u samostanskom dvorištu, ugrađen u ogradni zid, u koji su ugrađeni i fragmenti nadvoja čitave kompozicije. U samostanskoj blagovaonici, smještenoj u sjevernoj zgradi, ugrađen je jednostavno profiliran kameni slivnik, dio istog pila. Ostali elementi pila (svi elementi trabeacije nadvoja, bočne konzole na polustupu, ukrasni element pod slivnikom, te s obzirom na visinu polustupova barem jedna polica), nažalost, nedostaju, tako da se teško može rekonstruirati cijela kompozicija.



38 Benediktinski samostan – nekadašnji sklop Lucić, kameni slivnik (foto: A. Gamulin)

Benedictine monastery – former Lucić complex, stone water inlet (photo: A. Gamulin)

59 Kovačić, J. (1982.): nav. dj.: 104-105.

60 Julija Lucić udovica je Antuna Lucića, sina pjesnika Hanibala Lucića.



37 Benediktinski samostan – nekadašnji sklop Lucić, detalj konzole ugrađene u ogradni zid vrta (foto: A. Gamulin)

Benedictine monastery – former Lucić complex, detail of the console built into the enclosing wall of the garden (photo: A. Gamulin)



39 Benediktinski samostan – nekadašnji sklop Lucić, detalj kamenog sabirnika i polustupa (foto: A. Gamulin)

Benedictine monastery – former Lucić complex, detail of the stone collector and semi-column (photo: A. Gamulin)



39A Benediktinski samostan – nekadašnji sklop Lucić, detalj polustupa i konzole (foto: A. Gamulin)

Benedictine monastery – former Lucić complex, detail of the semi-column and console (photo: A. Gamulin)

28. KUĆA MARIĆ, BURAK, k. č. zgr. 244 k. o. Hvar (sl. 40)

Gotičko-renesansna uglovnica izgrađena je u 16. stoljeću u Burku, to je dvokatnica s visokim potkrovljem, na pročeljima ukrašena renesansnim otvorima i balkonima.

Renesansno pilo čini ugrađeni profilirani kameni slivnik, postavljen na dvije konzole oblikovane volutama. Na pilastrima renesansnog oblikovanja, ukrašenim kanelurama, s bazom i vegetabilnim kapitelima na kojima se uočava i stilizirani znak križa, ugrađeni su na bočne profilirane konzole trokutasta oblikovanja, kameni sabirnik za vodu i polica. Sabirnik je ukrašen prikazima dvaju anđela s krilima u visokoj plastici, dok kamena polica ima jednostavnu profilaciju. Pilo je zaključeno kompozitnim visokim arhitravom.⁶¹

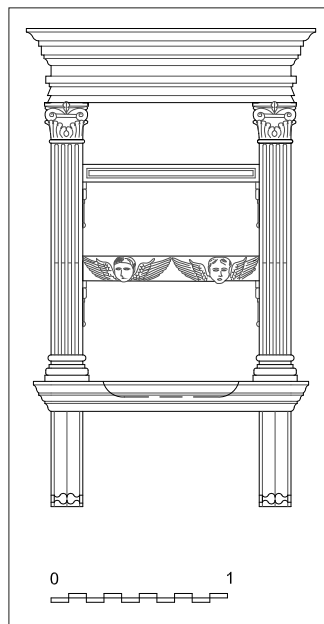

40 Pilo u kući Marić (Bjažević), Burak, k.č.zgr.244 k.o. Hvar (arhitektonski snimak: M. Petrić, crtež: A. Gamulin)

Lavabo in the Marić house (Bjažević), Burak, cadastre lot no. of the building 244, cadastre municipality of Hvar (architectural survey: M. Petrić, drawing: A. Gamulin)

29. VILA KIRIN, ZAPADNA OBALA (sl. 41-43)

Vila Kirin građena je kao ladanjska kuća uz šetnicu pod utvrdom Venerandom, u zapadnom dijelu Hvara. Projektirali su je 1930. – 1931. godine slikar Vladimir Kirin i arhitekt modernist Ašer Kabiljo⁶². U pročelja vile, kao i u samom vrtu i na terasi s odrinom, ugrađene su mnogi gotički i renesansni spoliji, koje je Vladimir Kirin tijekom života sakupljao. Među spolijima ugrađenima u vrtu uočavamo dva elementa stilske plastike koji su nedvojbeno dijelovi jednog pila renesansnog oblikovanja. Kameni sabirnik za vodu u središnjem je dijelu ukrašen reljefnom glavom anđela s krilima, a kamena je polica obrubljena jednostavnom profilacijom i u središtu dekorirana stiliziranim cvijetom.

U zapadno pročelje vile kao nadvratnik je ugrađen kameni element ukrašen reljefnim prikazom triju lavljih glava kojima iz usta izlaze povijeni listovi.⁶³ Navedeni bi spolij po dimenzijama mogao biti kameni sabirnik za vodu, ali po nekim mišljenjima⁶⁴ i dio kamene grede kamina. S obzirom na to da je element ugrađen, nije moguće bez istražnih radova ustanoviti njegovu punu dimenziju i obradbu, te tako potvrditi izvornu namjenu spolija,⁶⁵ makar upravo u Hvaru, na pilu uz gradska vrata imamo sabirnik za vodu dekoriran motivom triju lavljih glava, a takvih primjera ima i drugdje.⁶⁶



41 Vila Kirin, kameni sabirnik za vodu (foto: M. Petrić)
Villa Kirin, stone water collector (photo: M. Petrić)



42 Vila Kirin, kameni polica (foto: M. Petrić)
Villa Kirin, stone shelf (photo: M. Petrić)



43 Vila Kirin, kameni sabirnik za vodu (foto: M. Petrić)
Villa Kirin, stone water collector (photo: M. Petrić)

⁶¹ Zahvaljujem Nives Tomasović, ravnateljici Muzeja hvarske baštine na fotografiji pila iz njezine rodne kuće.

⁶² *Art deco i umjetnost u Hrvatskoj između dva rata*, Katalog, Muzej za umjetnost i obrt, Zagreb, 2011., str. 247.

⁶³ Tudor, A. (1998.): nav. dj.: 54.

⁶⁴ Marinko Petrić, kustos Muzeja hvarske baštine iz Hvara, mišljenja je da je riječ o kamenoj gredi kamina.

⁶⁵ Očividom je teško utvrditi je li element izvorne duljine, ili su dimenzije skraćivane, kako bi poslužio kao kameni nadvoj za vrata. Ako je riječ o kamenoj gredi kamina, tada bi element kamene grede nedvojbeno trebao biti dulji. Je li riječ o kamenoj sabirniku za vodu, može se potvrditi tek istražnim radovima, kojima bi se ustanovilo postojanje kamenog umivaonika.

⁶⁶ Iz Bokara su sačuvani fragmenti umivaonika, između kojih upravo element ukrašen trima lavljim glavama kojima iz usta izlaze povijeni listovi. Vidi: Grujić, N. (1999.): nav. dj.: 75.

KONSTRUKCIJA

Rani primjeri kamenih umivaonika gotičkog oblikovanja izgrađeni su od kamenog sabirnika za vodu, ugrađena u zidarski pripremljenu nišu i vertikalnih pragova koji nose jednu ili dvije kamene police ili spremnik za vodu, koji se ugrađuju kao nadvoji otvora, dok zaključak pila definiraju kamene elementi luka ili luka upisanog u kvadratično polje.

Renesansna pila uvode dodatne konstrukcijske i dekorativne elemente. Dok je u gotici kamene slivnik redovito ugrađen u nišu, renesansi slivnik ima bogatije oblikovanje. Često ima konusno oblikovanje, ili je dijelom oslonjen na ugrađene konzole koje podržavaju konzolni istak slivnika. Pod slivnikom se često ugrađuje dekorativni element ukrašen maskeronom ili motivima flore ili faune koje redovito imaju poveznicu s vodom. Kamene vertikale, najčešće oblikovane kao pilastri, a poslije i kao polustupovi, imaju s unutrašnje strane konzolne istake, a na njih se oslanjaju kamene police ili sabirnici za vodu. Konzole na hvarskim primjerima uglavnom su geometrijski profilirane ili su oblikovane u stiliziranim vegetabilnim formama, najčešće u obliku cvjetnih čaški. Renesansno se pilo zaključuje horizontalnim nadvojem, u obliku vijenca ili vijenca s frizom.

Prema načinu ugradbe razlikujemo dva konstrukcijska načina montiranja horizontalnih elemenata pila – kamenih polica ili sabirnika za vodu. Pila s horizontalnim elementima ugrađenima poput nadvoja uglavnom su karakteristični za gotičko razdoblje, makar ovakav način ugradbe nalazimo i na nekim renesansnim pilima. Horizontalni elementi koji se oslanjaju na konzolne istake geometrijskog ili vegetabilnog oblikovanja pojavljuje se kao način ugradbe isključivo kod renesansnih pila.

1. Pila s horizontalnim elementima ugrađenima kao nadvoji

- crkva sv. Duha, sakristija, k. č. 135 k. o. Hvar
- franjevački samostan, refektorij, k. č. 485 k. o. Hvar
- crkva sv. Marka, sakristija, k. č. 15 k. o. Hvar
- kuća Vučetić, Groda, k. č. 125 k. o. Hvar
- kuća Kukurin-Kovačević, Groda, k. č. 124 k. o. Hvar
- gotička kuća, Burak, k. č. 443/1 k. o. Hvar
- kuća Rosso, Burak, k. č. 219 k. o. Hvar
- kuća Matije Lukanića, Burak, k. č. 300/1 k. o. Hvar
- kuća Rosso, Burak, k. č. 248 k. o. Hvar
- pilo uz gradska vrata, k. č. 4535 k. o. Hvar
- kuća Bartučević, Groda, k. č. 141 k. o. Hvar
- kuća Domančić, Groda, k. č. 96 k. o. Hvar
- palača Paladini, Groda, k. č. 110 k. o. Hvar

2. Pila s horizontalnim elementima oslonjenima na bočne konzolne istake

- crkva Gospe od Milosti, sakristija, k. č. 486 k. o. Hvar
- palača Užižić (Hektorović), k. č. 74/1 k. o. Hvar
- ljetnikovac Lucić, k. č. 398 k. o. Hvar



44 Kuća Vučetić, kamena polica montirana kao nadvoj (fotografija posredovanjem Agencije za prodaju nekretnina)
Vučetić house, stone shelf fitted as lintel (photo provided by the real estate agency)



45 Palača Užižić (Hektorović), bočni konzolni istak koji nosi kamenu policu (foto: A. Gamulin)
Užižić palace (Hektorović), lateral console bartizan holding the stone shelf (photo: A. Gamulin)

- kuća Machiedo, Burak, k. č. 232, 233/1 k. o. Hvar
- kuća Maričić, Groda, k. č. 102 k. o. Hvar
- kuća Novak, Burak, k. č. 213 k. o. Hvar
- kuća Marić, Burak, k. č. 244 k. o. Hvar

S obzirom na broj i vrstu horizontalnih elemenata u pila, razvrstavamo ih na sljedeći način:

1. Pila s jednom kamenom policom

- kuća Vučetić, Groda, k. č. 125 k. o. Hvar
- kuća Kukurin-Kovačević, Groda, k. č. 124 k. o. Hvar
- kuća Matije Lukanića, Burak, k. č. 300/1 k. o. Hvar
- vila Lazarević, pilo u trijemu
- vila Lazarević, pilo u sjevernom vrtu
- gotička kuća, Burak, k. č. 443/1 k. o. Hvar
- kuća Rosso, Burak, k. č. 248 k. o. Hvar
- kuća Bartučević, Groda, k. č. 141 k. o. Hvar
- kuća Domančić, k. č. 96 k. o. Hvar
- kuća Novak, Burak, k. č. 213 k. o. Hvar
- palača Paladini, Groda, k. č. 110 k. o. Hvar

2. Pila s jednim kamenim sabirnikom

- crkva sv. Duha, Groda, sakristija, k. č. 135 k. o. Hvar
- franjevački samostan, refektorij, k. č. 485 k. o. Hvar
- crkva Gospe od Milosti, sakristija, k. č. 486 k. o. Hvar
- crkva sv. Marka, sakristija, k. č. 15 k. o. Hvar

3. Pila s dvije kamene police

- kuća Rosso, Burak, k. č. 219 k. o. Hvar
- kuća Maričić, Groda, k. č. 102 k. o. Hvar

4. Pila s jednom kamenom policom i jednim sabirnikom

- pilo uz gradski zid, k. č. 4535 k. o. Hvar
- palača Užižić (Hektorović), k. č. 74/1 k. o. Hvar
- kuća Machiedo, Burak, k. č. 232, 233/2 k. o. Hvar
- kuća Marić, Burak, k. č. 244 k. o. Hvar

TIPOLOGIJA

Nada Grujić je na primjerima umivaonika dubrovačkog područja razvila detaljnu tipologiju umivaonika, u koju se uz umivaonike dubrovačkog područja uklapaju i umivaonici Korčule, Visa i Hvara.⁶⁷ U prilogu klasificiramo ranije opisane umivaonike grada Hvara po ustanovljenoj tipologiji, s nakanaom da se građa obradi jednoliko i tako omogućé daljnja istraživanja i komparacije. U Hvaru nisu zastupljeni svi tipovi pila koje nalazimo na prostoru Dubrovačke Republike, a i bogatstvo plastike mnogo je skromnije. Primjećujemo da složenije renesansne primjere tipa E (osnovno obilježje: pravokutna niša, pilastri i polukružni zabat) i F (osnovno obilježje: pravokutna niša, polustupovi i trabeacija korinškog reda), koji su na dubrovačkom području dobro zastupljeni, u Hvaru ne nalazimo, a i primjeri s kaneliranim

polustupom i trabeacijom kompozitnog reda zastupljeni su u Hvaru sa samo dva primjera, oba iz renesansnog razdoblja pripadaju obitelji Lucić.

Umivaonici koji su sačuvani fragmentarno ili nemaju stilske odlike nisu uključeni u tipološku klasifikaciju. Valja napomenuti da se u Hvaru nalaze i pila bez stilskih odlika (*primjer kuće Domančić i Maričić u Grodi i kuće izgrađene na k. č. zgr. 443/1 u Buraku*), najčešće kao pila utilitarne namjene, vezana za prostore kuhinje, a najčešće se nalazi u potkrovlju. Također postoje pila koja su sastavljena od različitih spolija, pa ne čine stilsku cjelinu (*primjer pila iz sakristije crkve sv. Marka*), te razni fragmenti pila ugrađeni kao spoliji, koji se ne mogu analizirati jer nije sačuvana cijela kompozicija pila (*kuća Papafava, vila Kirin, benediktinski samostan*).

TIP A – osnovno obilježje: niša šiljastog luka

A1 – šiljasti luk ukrašen profilacijom, dijamantnim vršcima, izmjeničnim zupcima ili tordiranim užetom

- pilo iz sakristije crkve sv. Duha
- pilo u trijemu vile Lazarević, Majerovica
- pilo u kući Vučetić

A2 – šiljasti luk upisan u pravokutni okvir

- pilo u kući Matije Ivanića
- pilo iz kuće Kukurin-Kovačević

A3 – trolisni šiljasti luk

- pilo ugrađeno u južni gradski zid

TIP B – osnovno obilježje: niša polukružnog luka

B1 – polukružni luk ukrašen profilacijom, viticom ili ljuskama

- pilo iz kuće Bartučević
- pilo iz kuće Rosso
- pilo iz sakristije crkve franjevačkog samostana
- pilo iz refektorija franjevačkog samostana

B2 – polukružni luk upisan u pravokutni okvir

- pilo iz vrta vile Lazarević, Majerovica
- pilo uz palače Užižić (Hektorović)

B3 – polukružni luk s visećim lukovima upisan u pravokutni okvir (u Hvaru nije zastupljen)

B4 – polukružni luk, svod niše oblikovan kao školjka

- pilo na balkonu palače Paladini

TIP C – osnovno obilježje: pravokutna niša, profilirani okvir

C1 – profilirani okvir, friz i vijenac

C2 – profilirani okvir ukrašen rozetama ili rombovima, friz i vijenac (u Hvaru nije zastupljen)

67 Grujić, N. (1999): nav. dj.: 67.

TIP D – osnovno obilježje: pravokutna niša, kanelirani pilastri i vijenac

- D1 – kanelirani pilastri i vijenac
 - kuća Bjažević
- D2 – profilirani pilastri i trabeacija
 - kuća Machiedo, riva
- D3 – profilirani pilastri, vijenac
 - kuća Maričić, k. č. 102 k. o. Hvar
 - kuća Novak, k. č. 213 k. o. Hvar

TIP E – osnovno obilježje: pravokutna niša, pilastri i polukružni zabat

- E1 – pilastri ukrašeni rozetama, vijenac i polukružni zabat (u Hvaru nije zastupljen)
- E2 – pilastri, vijenac i prekinuti zabat (u Hvaru nije zastupljen)

TIP F – osnovno obilježje: pravokutna niša, polustupovi i trabeacija

- F1 – polustupovi i trabeacija korintskog reda (u Hvaru nije zastupljen)
- F2 – polustupovi i trabeacija kompozitnog reda (pilo u ljetnikovcu Lucić)
 - vjerojatno pilo u benediktinskom samostanu (izvorno sklop Lucić)

UKRAS I PITANJA STILA

Iako u gradu Hvaru ne raspolažemo povijesnim dokumentima koji svjedoče o naručiocima i radionicama gdje su se realizirale isporuke pila, stilski pila korespondiraju s drugim klesarskim ukrasima na kućama, napose u oblikovanju prozora i dekorativnih vijenaca na pročeljima. Umivaonici nastali u prvom dijelu 15. stoljeća koriste se poznatim repertoarom gotičkih klesanih ukrasa (zupci, „žioka na raboš“, niz dijamantnih vršaka, tordirano uže), dok razvijena gotika uvodi i florealne ukrase, pa se stilizirani cvjetovi redovito pojavljuju u pravokutnom okviru lučnog zaključka pila ili na kamenim policama, kao i ukrasi u obliku povijenih vitica i kovrčava hrastova lišća, karakteristični za pila iz radionice Jurja Dalmatinca. Također se pojavljuju prvi figuralni prikazi (reljefni prikaz lavljih glava), a u gotičko-renesansnim primjerima javlja se prikaz anđeoskih glava obrubljenih krilima, i to najčešće na sabirnicima za vodu. Gotičko-renesansna pila uvode zaključak u obliku poluluka, a uz renesansne zadržavaju i niz već navedenih ukrasa iz gotičkog razdoblja. Potkraj 15. i početkom 16. stoljeća pila renesansnih oblika uvode elemente kaneliranih pilastara, lisnatih kapitela i profiliranih vijenaca. Mnogi dubrovački primjeri pila atribuirani

su korčulanskim radionicama koje djeluju i u Hvaru. Pila u franjevačkom samostanu povezuju se s klesarskom radionicom Andrijića, koji potkraj 15. stoljeća rade na zvoniku i u samostanskoj crkvi⁶⁸. Pilo zaključeno motivom školjke u Hvaru se pojavljuje samo na jednom primjeru, u palači Paladini, a primjeri sličnog oblikovanja na dubrovačkom području povezuju ga s korčulanskim majstorom Petrom Andrijićem, aktivnim i u Hvaru.⁶⁹ Renesansna pila opremaju se kamenim slivnicima konusna oblika koji asocira na čašku, a poslije umivaonike podržavaju ugrađene konzole, često oblikovane kao volute, dok se pod umivaonicima ugrađuju ploče s reljefnim prikazima iz morskog svijeta (čest je prikaz dupina ili maskerona kojemu iz usta izlazi bujno lišće). Istodobno se pojavljuju i pila s pravokutnim okvirom kontinuirano ukrašenim plitkom i gustom profilacijom, a profilirani vijenac prerasta u trabeaciju kompozitnog reda. Posebno plastikom ističu se dva pila iz sklopa Lucić, a izdvajaju se bogatom plastikom, s kaneliranim polustupovima, umivaonikom ugrađenim na konzolama, kamenim sabirnikom s reljefnim prikazom puta i zaključno kompozitnim arhitravom. Ona se povezuju s klesarskom radionicom hvarskih Živkovića⁷⁰.

ZAKLJUČAK

Kameni umivaonici u gradu Hvaru obilježili su izgradnju 15. i 16. stoljeća. Razmjerno su brojni s obzirom na graditeljski fond, a stilski su odražavali duh vremena i standardni ukus naručitelja. U organizaciji prostora za stanovanje često su zauzimali reprezentativno mjesto, nasuprot ulazu, uz stubu ili u prostoriji za boravak i blagovanje, pa su, osim utilitarne namjene, imali i reprezentativnu ulogu, a često svjedočili i o imovinskom statusu naručitelja. Nakon dubrovačkog područja, grad Hvar baštini najveći broj kamenih umivaonika, što govori i o posebnom značenju koje je voda imala u svakodnevnom životu građana. U uvjetima kada nema sačuvanih interijera iz vremena 15. i 16. stoljeća, a sačuvani drveni namještaj veoma je rijedak i najčešće nije sačuvan *in situ*, kameni umivaonici svjedoče o visokom standardu kulture stanovanja u hvarskoj plemićkoj ili imućnijoj pučkoj kući, gdje se utilitarna namjena u stilskom oblikovanju kamenih umivaonika oplemenjivala i visokim estetskim kriterijima.

68 Kovačić, J. (2009.): nav. dj.: 56-57., Nikšić, G. (1997.-98.): nav. dj.: 206.

69 Umivaonik s nišom u obliku školjke iz 1503. godine iz samostana sv. Jakova u Višnjici, zidna fontana zaključena školjkom nastala oko 1520. godine iz Bunićeva ljetnikovca na Bahatovini, te škropionica sličnog oblikovanja iz 1538. godine atrubuiraju se korčulanskom majstoru Petru Andrijiću, koji 1536. i 1538. godine boravi u Hvaru, gdje radi na dogradnji kapele sv. Križa i traveju sv. Dudaka u franjevačkoj crkvi. Vidi: Kovačić, J. (2009.): nav. dj.: 31-35.

70 Tudor, A. (2008.): nav. dj.: 11.

LITERATURA

- Badurina, A. (ur.) (1979.): *Leksikon ikonografije, liturgike i simbolike zapadnog kršćanstva*, Sveučilišna naklada Liber, Kršćanska sadašnjost, Institut za povijest umjetnosti, Zagreb
- Domančić, D. (1960.): Reljef Nikole Firentinca u Hvaru, *Prilozi povijesti umjetnosti u Dalmaciji 12*, Split
- Domančić, D. (1961.): Valierova vizitacija na otoku Hvaru i Visu, *Arhivska građa otoka Hvara I*, Hvar
- Domančić, D. (1996.): Inventar umjetnina franjevačkog samostana u Hvaru iz 1671. godine, *Prilog povijesti umjetnosti u Dalmaciji 36*, Split
- Fisković, C. (1960.-61.): Ljetnikovac Hanibala Lucića u Hvaru, *Anali Dubrovnik, br. 8-9*, Dubrovnik
- Fisković, C. (1976.): *Hvarska katedrala*, Čakavski sabor, Split
- Fisković, C. (1977.): Graditeljstvo grada Hvara u 16. stoljeću, *Radovi instituta za hrvatsku povijest 10*, Zagreb
- Fisković, C. (1979.): Prilog za romaniku u Hvaru, *Zbornik narodnog muzeja u Beogradu 9-10*, Beograd
- Fisković, C. (1994.): Južnohrvatske dalmatinske odrine 16.-19. stoljeća, *Hortikultura br. 1-4*, Zagreb
- Fisković, I. (2001.-2002.): O unutrašnjem uređenju samostanskih crkava na istočnoj obali Jadrana, *Prilozi povijesti umjetnosti u Dalmaciji 39*, Split
- Grujić, N. (1987.): Ljetnikovac Klementa Gučetića u Rijeci dubrovačkoj, (Podloga, zamisao, izvedba), *Radovi Instituta za povijest umjetnosti, br. 11*, Zagreb
- Grujić, N. (1991.): Četiri doba jednog ljetnikovca; „Donovina“ u Rijeci dubrovačkoj, *Prilozi povijesti umjetnosti u Dalmaciji, br. 31*, Split
- Grujić, N. (1999.): Zidani umivaonici 15. i 16. stoljeća u stambenoj arhitekturi dubrovačkog područja, *Radovi instituta povijesti umjetnosti 23*, Zagreb
- Kečkemet, D. (1953.): Mapa crteža dalmatinskih gradova ing. Josipa Santinija, u: *Četiri priloga historiji grada Splita XVII. i XVIII. stoljeća*, Izdanje Muzeja grada Splita, Sveska 4, Split
- Kečkemet, D. (1988.): *Juraj Dalmatinac i gotička arhitektura u Splitu*, Split
- „Neir“ d.o.o., (2011.): „Samostanska crkva Svetog Marka u Hvaru“, Split, konzervatorski elaborat
- Kostrenčić, M., Gortan, V., Herkov, Z. (ur.), (1978.): *Rječnik srednjovjekovnog latiniteta Jugoslavije, Volume II*, Zagreb
- Kovačić, J. (1982.): *Zapisi o crkvama u Hvaru*, Biskupski ordinarijat u Hvaru, Hvar
- Kovačić, J. (1987.): *Kroz stambenu arhitekturu grada Hvara*, Hvar
- Kovačić, J. (1997.): O kući tkz. Hektorović na gradskom zidu u Hvaru, *Prilozi povijesti otoka Hvara X.*, Hvar
- Kovačić, J. (2003.): Gradnje i pregradnje kuća u Hvaru od 1913. do 1948. godine, *Građa i prilozi za povijest Dalmacije 16*, Split
- Kovačić, J. (2009.): *Franjevački samostan i crkva u Hvaru*, Zagreb
- Nikšić, G. (1997.- 98.): Marko Andrijić u Korčuli i Hvaru, *Prilozi povijesti umjetnosti u Dalmaciji 37*, Split
- Novak, G. (1924.): *Hvar*, Beograd
- Novak, S.P. (1978.): Hodočasnik Santo Brasca na Hvaru 1480. godine, *Hvarski zbornik br. 6*, Hvar
- Sava, G. (2009.): Kuća Rosso u Hvaru, Split, konzervatorsko – restauratorski elaborat
- Štambuk, I., Kuća Marina Hektorovića pok. Hektora i njegovog sina pjesnika Petra, prilog: Belamarić, J., Petar Hektorović – Spor protiv Franje Paladinija zbog gradnje torete uz njegovu ljetnu palaču na hvarskoj placi 1524. godine, *Prilozi povijesti otoka Hvara, br. 11*, Hvar 2002.
- Štefanec, S., *Kiparstvo Nikole Firentinca i njegovog kruga*, Split 2006.
- Tudor, A. (1995.): Stambena arhitektura grada Hvara u 17. i 18. stoljeću, Sveučilište u Zagrebu, Filozofski fakultet, Zagreb, magistarski rad.
- Tudor, A. (1998.): Prilog poznavanju utjecaja Jurja Dalmatinca u Hvaru, *Peristil 41*, Zagreb
- Tudor, A. (2008.): Ladanjska izgradnja prostora hvarske komune, katalog, Sveučilište u Zagrebu, Filozofski fakultet, Zagreb, doktorska disertacija.

Summary

STONE WASHBASINS FROM THE 16TH AND 17TH CENTURIES IN THE CITY OF HVAR

In the city of Hvar samples of stone washbasins can be found in church and monastery as well as in profane, residential architecture. After Dubrovnik and its surroundings, the greatest number of stone basins has been preserved in the city of Hvar, but can be found throughout Dalmatia, including the islands of Vis and Korčula. Most of them were made in the 15th and 16th centuries, so they bear the characteristics of the building style of the period. Given that to date no known archival facts exist about those who commissioned the washbasins or those who made them, some of the Gothic samples can be connected on basis of their stylistic properties with the workshop of Juraj Dalmatianac (Giorgio da Sibenico), while the Renaissance examples were closer to the builders from Korčula who participated in all significant stone works in Hvar. The basins belonging to the Lucić family can be connected to the Živković builders from Hvar. In the organization of space the washbasins hold a special place, and were most frequently located in ceremonial halls or dining rooms or else built into the walls in prominent places, opposite entrances or along the stairs, testifying not only to the excellence of their execution but also to the artistic taste and financial status of the investor. The basins are built into niches that are integrated into the bearing, outer wall of the house and are composed of a number of elements of which the stone water inlet is an inevitable part. Above

it is a water collector in various combinations and stone shelf for dishes, constructed as lintels on the vertical thresholds or else leaning on side consoles. The gothic style drinking basins have spiked arches of a variety of typologies which can be built into a rectangular frame and are decorated by a repertory of customary gothic decorations, a series of pyramid shaped spikes, indented bands, cabled-cane motifs and others. The Renaissance drinking basins have a semi-circular arch, rarely in the form of a shell while the more complex examples have the shape of a wreath or entablature, indicating that the builders were knowledgeable of the high Renaissance class repertory. In the stylistic shaping of the basins the characteristic coexistence of ornamental motifs and features of the gothic and renaissance styles can be depicted in the case of Hvar. In regard to the decorations, along with the characteristic motifs of stylized flowers and volutes, figural depictions of angel heads as well as sea life motifs, heads of water gods, dolphins, etc., also appear. Given the abundance of examples and style characteristics, regardless of the fact that they have reached the standards of the Dubrovnik examples, especially those from the period of the High Renaissance the stone washbasins from the city of Hvar feature prominently in the region of Dalmatia, testifying to the high standards of the life style culture on the island in the 15th and 16th centuries.