

# Simplificació vers l'e-Administració.

*Redisseny i millora d'expedients administratius per unificar procediments, estandarditzar documentació i reduir continguts d'informació.*

## Annexos

Grup de recerca universitari: Escola Superior d'Arxivística (Universitat Autònoma de Barcelona)

Dr. Pere-Joan Guiu i Rius

Dr. Antoni Puig-Pey i Saurí

Sra. Marta Fontanet i Ambròs

Dr. Alfred Mauri i Martí

Dra. Remei Perpinyà i Morera

Barcelona, setembre de 2012





Aquesta obra està subjecta a llicència Creative Commons Reconeixement-NoComercial-SenseObraDerivada 3.0 Espanya (<http://creativecommons.org/licenses/by-nc-nd/3.0/es/legalcode.ca>). Està permès de reproduir-la, distribuir-la i fer-ne comunicació pública, sempre que es faci sense afany de lucre i se'n reconegui explícitament els autors i les autores, i l'Escola d'Administració Pública com a editora de la publicació.

Títol del treball: Simplificació vers l'e-Administració. Redisseny i millora d'expedients administratius per unificar procediments, estandarditzar documentació i reduir continguts d'informació.

Autoria: Grup de recerca universitari Escola Superior d'Arxivística (Universitat Autònoma de Barcelona)

Dr. Pere-Joan Guiu i Rius (coordinador). Doctor enginyer industrial en Organització per la Universitat Politècnica de Catalunya (UPC). Professor de l'assignatura de Circuits Administratius. Disseny i Millora, a l'Escola Superior d'Arxivística i Gestió de Documents de la UAB (ESAGED-UAB).

Dr. Antoni Puig-Pey i Saurí. Doctor enginyer industrial en Organització per la Universitat Politècnica de Catalunya (UPC). Professor titular d'universitat al Departament Organització, Gestió d'Empreses i Desenvolupament del Producte (OGEDP), Universitat de Girona (UdG).

Sra. Marta Fontanet i Ambrós, Màster d'Arxivística i Gestió de Documents (ESAGED-UAB).  
Diplomatura en Turisme a l'Escola Universitària de Turisme (EUT) de la Universitat de Girona (UdG).

Dr. Alfred Mauri i Martí. Doctor en Història Medieval. Universitat de Barcelona (UB).  
Coordinador de titulació i professor de l'ESAGED-UAB, impartint les assignatures Fons i documents de l'Administració pública, Tècniques de gestió dels serveis d'arxiu i Màrqueting i comunicació dels serveis d'arxiu.

Dra. Remei Perpinyà i Morera. Doctora en Història, Professora titular de la Universitat Autònoma de Barcelona (UAB).  
Professora i responsable de l'àrea de recerca de l'ESAGED-UAB, impartint les assignatures d'Introducció a l'Arxivística i Descripció arxivística.

Resolució: Diari Oficial de la Generalitat de Catalunya, Número 6036 – 2.1.2012  
Departament de Governació i Relacions Institucionals. Escola d'Administració Pública de Catalunya.  
Resolució GRI/2992/2011, de 17 de novembre, per la qual es fa pública la concessió, per a l'any 2011, de subvencions a treballs de recerca sobre Administració pública.

En data 12 de setembre es va publicar al DOGC núm. 5967, la Resolució GRI/2140/2011, per la qual es convocava la concessió de subvencions a treballs de recerca sobre Administració pública per a l'any 2011.  
<<http://www.gencat.cat/eadop/imatges/6036/11348119.pdf>>

# **Annex 1**

## **Llicència de primera utilització dels edificis o vivenda**



Títol:	<b>Llicència de primera utilització d'edificis i instal·lacions</b>
Àrea	Unitat d'Urbanisme i Obres
Ajuntament	Llagostera
Oficina que tramita	Secció Administrativa d'Obres (SAO)
Inici del procediment	El ciutadà presenta la sol·licitud a la unitat de Registre de l'Ajuntament
Final del procediment	SAO rep de l'acusament de rebuda de la notificació per part del ciutadà
Òptica de l'anàlisi:	Secció Administrativa d'Obres (SAO)
Responsable	Gemma Sellarés i de Campo
Codi del quadre de classificació	<b>06 26 112</b>

## Introducció

És la llicència que s'atorga per tal de comprovar i verificar que l'edifici compleix les condicions imposades en la llicència d'obres i reuneix les condicions oportunes de seguretat i de salubritat.

Pot ser tramitada pel representant legal, sempre que n'acrediti el document, o una tercera persona presentant l'autorització de degudament signada pel representant legal.

L'import de la taxa a pagar és de 75,00€ per cada habitatge o local (ord. fiscal núm. 21).

L'Ajuntament disposa d'un mes a comptar des de la presentació de la sol·licitud per a tramitar l'expedient d'atorgament de la llicència d'obres. El còmput del termini queda suspès en cas d'haver d'esmenar deficiències o s'hagin d'emetre informes previs.

## Esquema general de circuits

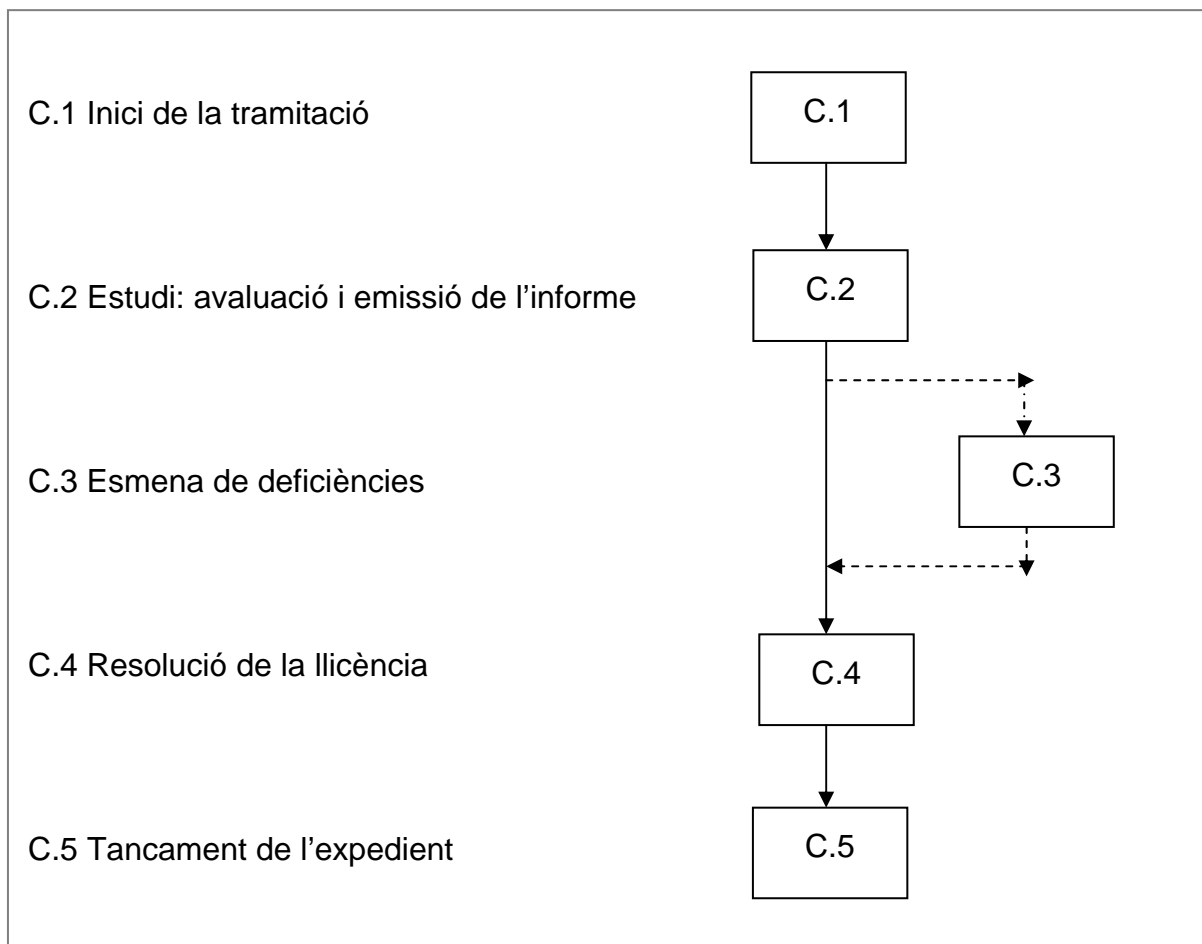

### Relació de circuits parcials

- |   |  |
|---|--|
| 1 | Inici de la tramitació                   |
| 2 | Estudi: avaluació i emissió de l'informe |
| 3 | Esmena de deficiències                   |
| 4 | Resolució de la llicència                |
| 5 | Tancament de l'expedient                 |

## Esquema parcial (detall)

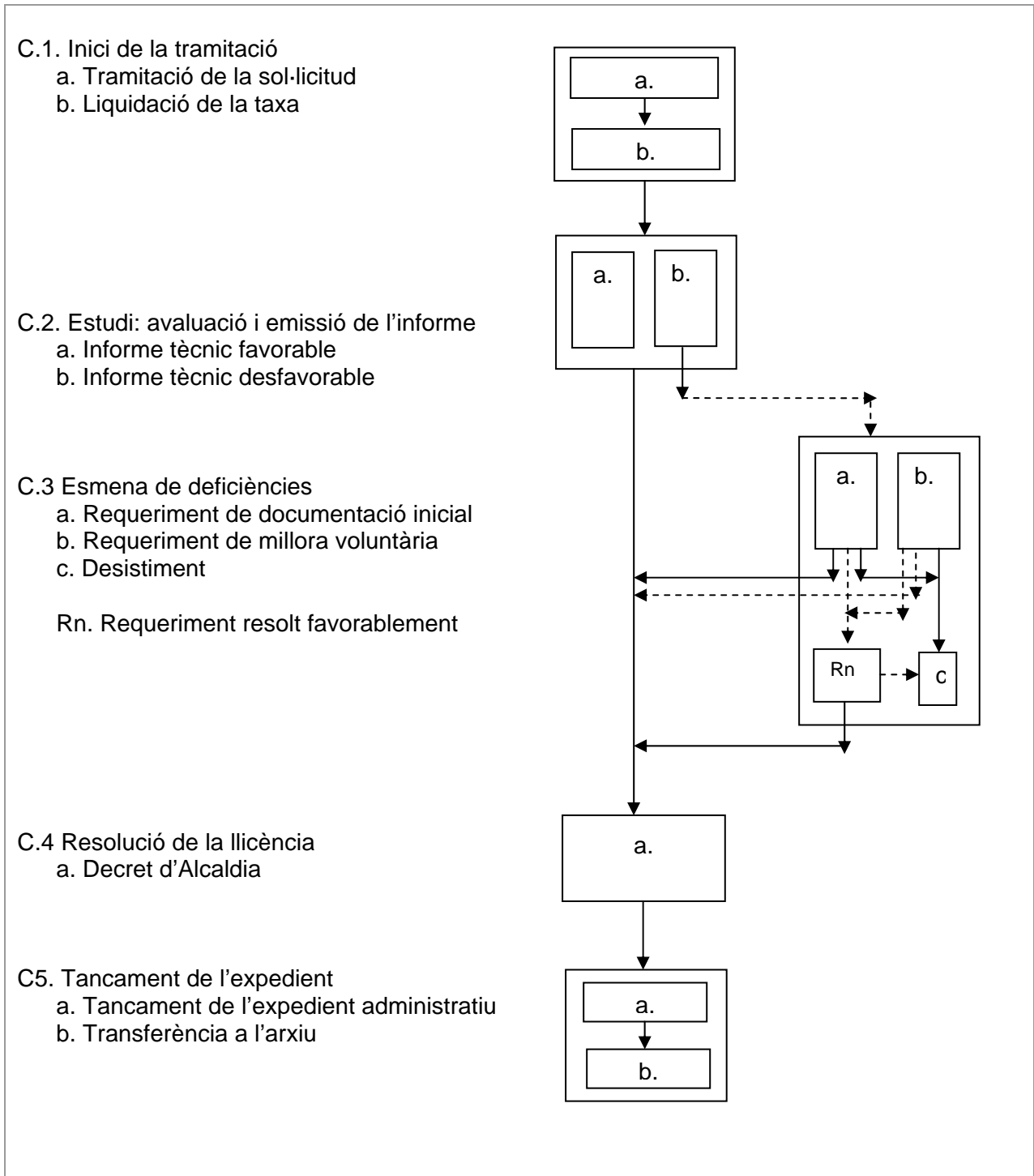

Casística de productes derivada de la taula de circuits.

1.a → 1.b
1.b → 2.a
1.b → 2.b
2.a → 4.a
2.b → 3.a
2.b → 3.b
3.a → 4.a
3.a → 3.c
3.b → 3.c
3.b → 4.a
3.a → r.n
3.a → 3.c
r.n → 3.c
3.b → r.n
3.b → 3.c
r.n → 4.a
4.a → 5.a
5.a → 5.b

La seva estructuració respon a la següent taula de circuits:

Circuit	Llegenda	P1	P2	P3	P4	P5	P6	P7	P8	P9
1	1.a	X	X	X	X	X	X	X	X	X
	1.b	X	X	X	X	X	X	X	X	X
2	2.a	X				X				
	2.b		X	X	X		X	X	X	X
3	3.a		X			X	X		X	
	3.b			X	X			X		X
	3.c			X		X			X	X
	r.n						X	X	X	X
4	4.a	X	X		X		X	X		
5	5.a	X	X		X		X	X		
	5.b	X	X		X		X	X		



Taula d'equivalències dels productes als seus circuits parcials:

- P1** Llicència de primera utilització directe resolta favorablement
  - P2** Llicència de primera utilització amb informe tècnic desfavorable i requeriment de documentació inicial resolta favorablement
  - P3** Llicència de primera utilització amb informe tècnic desfavorable i requeriment de millora voluntària i desistiment
  - P4** Llicència de primera utilització amb informe tècnic desfavorable i requeriment de millora voluntària resolta favorablement
  - P5** Llicència de primera utilització amb informe tècnic desfavorable i requeriment de documentació inicial i desistiment
  - P6** Llicència de primera utilització amb informe tècnic desfavorable i requeriment de documentació inicial (repetidament), resolta favorablement
  - P7** Llicència de primera utilització amb informe tècnic desfavorable i requeriment de millora voluntària (repetidament), resolta favorablement
  - P8** Llicència de primera utilització amb informe tècnic desfavorable i requeriment de documentació inicial (repetidament) i desistiment
  - P9** Llicència de primera utilització amb informe tècnic desfavorable i requeriment de millora voluntària (repetidament) i desistiment
-

## Descripció del procediment

### Circuit 1. Inici de la tramitació

- C.1 Inici de la tramitació
- Tramitació de la sol·licitud
  - Liquidació de la taxa

#### a) Tramitació de la sol·licitud

Unitat	Descripció del procés
Ciudadà	<p>Es dirigeix a la secció Administrativa d'Obres (SAO) de l'Ajuntament amb la sol·licitud <b>(200)</b> i la documentació mínima pertinent següent:</p> <ul style="list-style-type: none"><li>- <i>Certificat final d'obra signat pel tècnic director (201)</i></li><li>- <i>Còpia del manual d'ús i manteniment (redactat per a l'arquitecte o aparellador de l'obra) (202)</i></li><li>- <i>Certificat/butlletí de finalització de les instal·lacions de telecomunicacions (203)</i></li><li>- <i>Fotografies de les façanes de l'habitatge/edifici (204)</i></li><li>- <i>La placa de numeració del carrer que està col·locada a la façana de l'edifici (205)</i></li><li>- <i>Acreditació del pagament (206)</i></li><li>- <i>Model d'alteració cadastral (imprès 902) (207).</i></li></ul>
SAO	<p>Revisa i verifica que l'imprès del model de la sol·licitud i la documentació requerida sigui degudament complimentat pel ciutadà. <i>En cas que no ho estigui se l'informa de quins són els requeriments que haurà d'aportar novament.</i></p> <p>Seguidament, obra fitxa a la base de dades, i emplena els camps d'informació amb les dades identificatives del ciutadà següents:</p> <ul style="list-style-type: none"><li>- <i>Data, nom i cognoms del ciutadà, número del rebut, exercici, localitat d'expedició, codi corresponent de la llicència de primera ocupació, emplaçament de la vivenda, si s'escau l'entitat i nº de compte.</i></li></ul>
Ciudadà	<p>Donat el vist-i-plau de SAO, es dirigeix a la unitat de Registre per iniciar la tramitació de la llicència de primera utilització d'edificis i instal·lacions.</p>
Unitat de registre	<p>Registra el model de sol·licitud i la documentació aportada pel ciutadà introduint el número de la unitat destinatària <b>(210)</b>.</p>
SI (ERES)	<p>Recull internament les dades de l'assentament del registre d'entrada <b>(211)</b>. Retorna el registre d'informació (etiqueta), que queda escrit a la capçalera de la sol·licitud. Es deixa constància de:</p> <ul style="list-style-type: none"><li>- <i>número de registre d'entrada</i></li><li>- <i>data i hora d'entrada del registre</i></li><li>- <i>data i hora de la presentació de l'interessat</i></li><li>- <i>número de la unitat del registre</i></li><li>- <i>número de la unitat destinatària</i></li><li>- <i>codi de barres</i></li></ul>
Unitat de registre	

	Es disposa en aquest moment, d'una sol·licitud amb constància de registre <b>(212)</b> , la qual recull la unitat de Registre. I lliura un exemplar d'aquesta al ciutadà com a comprovant.
--	--

b) *Liquidació de la taxa*

<b>Unitat</b>	<b>Descripció del procés</b>
<i>Ciutadà</i>	Es dirigeix a la unitat de Serveis de Recaptació Municipal (SRM) per efectuar l'autoliquidació de la llicència.
<i>SRM</i>	Revisa la còpia de la sol·licitud de llicència de primera utilització de l'edifici i instal·lacions registrada. I identifica al ciutadà a la base de dades que prèviament ha omplert els camp d'informació la unitat de SAO. Verifica les dades i efectua el cobrament. Entrega al ciutadà el rebut de l'autoliquidació. Fa arribar a la unitat de Registre un exemplar <b>(213)</b> .
<i>Unitat de Registre</i>	Recopila la sol·licitud amb la documentació, adjunta el rebut de liquidació de la taxa i el fa arribar a la SAO.

## Circuit 2. Estudi: avaluació i emissió de l'informe

- a. Informe tècnic favorable
- b. Informe tècnic desfavorable

Unitat	Descripció del procés
SAO	Revisa i valida la sol·licitud i la documentació presentada un cop és lliurada en mà al SAO. Dóna d'alta el número d'expedient al sistema informàtic Absis (216). Seguidament, escriu el número assignat per l'Absis (214) a la sol·licitud de l'expedient i finalment, aquest mateix número l'introdueix al sistema informàtic ERES (215).
SI (Absis)	Recull internament i en valida les dades (217).
SI (ERES)	Recull internament i en valida les dades (218).
SAO	Obre la carpeta per l'expedient administratiu físic (219) obrint una carpeta i indicant les dades següents: <i>número d'expedient, clau de sèrie (codi de barres), unitat, nom de l'interessat, representant, emplaçament, assumpte, data d'inici, data de finalització, folis i el nom de l'Alcalde.</i>  Incorpora a l'expedient físic la sol·licitud i la documentació registrada.  Concreta amb els Serveis Tècnics Municipals (STM) el dia i hora que hauran de realitzar la visita d'inspecció de l'edifici o vivenda.
STM	Un cop efectuada la visita, aquests redacten l'informe tècnic favorable (220) o desfavorable (221) de la llicència mitjançant el SI d'Absis.
SI (Absis)	Recull internament les dades en cas d'informe tècnic favorable (222). Recull internament les dades en cas d'informe tècnic desfavorable (223).
STM	L'imprimeix segons s'escaigui; informe tècnic favorable (224) i desfavorable (225), el signa l'arquitecte tècnica municipal i el fa arribar a la SAO.
SAO	El revisa i l'incorpora a l'expedient administratiu físic.  Si l'informe tècnic és favorable ( <i>passar al C4</i> ).

### Circuit 3. Esmena de deficiències

- a) Requeriment de documentació inicial
- b) Requeriment de millora voluntària
- c) Desistiment

Rn. Requeriment resolt favorablement

- a) *Requeriment de documentació inicial*
- b) *Requeriment de millora voluntària*

<b>Unitat</b>	<b>Descripció del procés</b>
SAO	<p>L'informe pot ser desfavorable pels següents motius:</p> <ul style="list-style-type: none"><li>a) manca de documentació inicial</li><li>b) l'obra realitzada no s'ajusta als criteris acordats inicialment</li><li>c) accés de construcció segons els criteris acordats inicialment</li></ul> <p>Si l'informe tècnic és desfavorable per manca de documentació inicial, redacta la resolució de l'informe; requeriment de documentació inicial, pel ciutadà (226) indicant les mancances que s'identifiquen en l'informe lliurat pel tècnic competent i li informa que disposa del termini de 10 dies hàbils des de la notificació de la resolució perquè esmeni o presenti la documentació pertinent.</p> <p>Si l'informe tècnic és desfavorable per causa del cas b) o c), redacta la resolució de l'informe; requeriment de millora voluntària, pel ciutadà (227) indicant les millores i, si s'escau les modificacions, a realitzar que s'identifiquen en l'informe lliurat pel tècnic competent i li informa que disposa del termini de 10 dies hàbils des de la notificació de la resolució perquè esmeni o presenti la documentació pertinent.</p>
SI (Absis)	<p>Recull internament les dades de la resolució de l'informe, i les valida. Requeriment de documentació inicial (228), per millora voluntària (229).</p>
SAO	<p>L'imprimeix el requeriment (230) segons el cas corresponent i la fa arribar a la unitat de Secretaria.</p>
Unitat de Secretaria	<p>La verifica, la segella, la signa el Secretari conforme en dóna fe pública i seguidament la trameta a la SAO.</p>
SAO	<p>Verifica les dades i ho lliura a la unitat de registre perquè notifiqui al ciutadà.</p>
Unitat de registre	<p>Registra les notificacions de l'informe corresponent (232).</p>
SI (ERES)	<p>En l'assentament de registre de sortida, es facilita la informació següent:</p> <ul style="list-style-type: none"><li>- número de registre de sortida</li><li>- data i hora de sortida del registre</li><li>- data i hora de la presentació de l'interessat</li></ul>

	<ul style="list-style-type: none"> <li>- <i>número de la unitat del registre</i></li> <li>- <i>número de la unitat destinatària</i></li> <li>- <i>codi de barres</i></li> </ul> <p>Recull internament les dades, i les valida <b>(234)</b>.</p>
<i>Unitat de Registre</i>	<p>Es disposa en aquest moment, de la notificació, i l'exemplar amb constància de registre <b>(233)</b>.</p> <p>Un cop fet, notifica al ciutadà.</p>
<i>Ciutadà</i>	<p>Signa la còpia conforme ha rebut l'original i la fa arribar a la SAO <b>(235)</b>.</p>
SAO	<p>Rep la còpia de la notificació de l'informe i l'incorpora a l'expedient físic.</p>

<b>Unitat</b>	<b>Descripció del procés</b>
<i>Ciutadà</i>	<p>Dins el termini dels 10 dies hàbils des de que rep la notificació, aporta la presentació d'esmenes <b>(236)</b> amb la documentació requerida o canvis efectuats.</p>
<i>Unitat de Registre</i>	<p>Registra la sol·licitud amb presentació d'esmenes en cas de ser notificat per requeriment de documentació inicial per requeriment de millora voluntària.</p> <p>Introdueix el número de la unitat destinatària <b>(238)</b>.</p>
<i>SI (ERES)</i>	<p>Recull internament les dades, i les valida <b>(239)</b>. En l'assentament es deixa constància de:</p> <ul style="list-style-type: none"> <li>- <i>número de registre d'entrada</i></li> <li>- <i>data i hora d'entrada del registre</i></li> <li>- <i>data i hora de la presentació de l'interessat</i></li> <li>- <i>número de la unitat del registre</i></li> <li>- <i>número de la unitat destinatària</i></li> <li>- <i>codi de barres</i></li> </ul>
<i>Unitat de Registre</i>	<p>Es disposa en aquest moment, de la documentació aportada amb constància de registre d'entrada <b>(240)</b>.</p> <p>Fa arribar la documentació registrada i la documentació d'acompanyament a la SAO.</p>
SAO	<p>Un cop rebuda en mà la sol·licitud i la documentació, revisa i valida la sol·licitud amb documentació presentada.</p> <p>Atorga el número de l'expedient manualment a l'assentament del registre d'entrada de la sol·licitud <b>(242)</b>. També l'atorga mitjançant al sistema informàtic, ERES <b>(243)</b>.</p>
<i>SI (ERES)</i>	<p>Recull internament les dades i les valida <b>(244)</b>.</p>
SAO	<p>a)</p>

	<p>Si la documentació aportada és completa es procedeix a la resolució del procediment (<i>passar C4</i>).</p> <p>Si la documentació és incompleta (<i>torna a C3</i>).</p> <p><i>b i c</i>)</p> <p>Si la documentació aportada és completa o incompleta (<i>tornar C2</i>).</p> <p><i>a b i c</i>)</p> <p>Si dins el termini establert, el ciutadà no esmena ni presenta la documentació requerida, es procedeix al desistiment.</p>
--	---

c) *desistiment*

<b>Unitat</b>	<b>Descripció del procés</b>
SAO	Redacta la proposta de resolució de desistiment (245).
SI (Absis)	Recull internament les dades atorgades a la proposta de resolució de desistiment i les valida (246).
SAO	Redacta la resolució de desistiment (247).
SI (Absis)	Recull internament les dades atorgades a la resolució de desistiment i les valida (248).
SAO	Imprimeixi la resolució de desistiment (249) i la fa arribar a la unitat de Secretaria.
Unitat de Secretaria	Verifica, segella i signa la resolució de desistiment. Ho fa arribar a la SAO.
SAO	Fa arribar a la unitat de registre la resolució de desistiment, i un exemplar per registrar-los i poder notificar al ciutadà.
Unitat de registre	Registra les notificacions de desistiment (253).
SI (ERES)	<p>En l'assentament de registre de sortida, es facilita la informació següent:</p> <ul style="list-style-type: none"> <li>- <i>número de registre de sortida</i></li> <li>- <i>data i hora de sortida del registre</i></li> <li>- <i>data i hora de la presentació de l'interessat</i></li> <li>- <i>número de la unitat del registre</i></li> <li>- <i>número de la unitat destinatària</i></li> <li>- <i>codi de barres</i></li> </ul> <p>Recull internament les dades, i les valida (255).</p>
Unitat de registre	<p>Es disposa en aquest moment, de la notificació, i l'exemplar amb constància de registre (254).</p> <p>Un cop fet, es notifica al ciutadà.</p>
Ciutadà	Signa la còpia conforme ha rebut l'original i el fa arribar a la SAO (256).

SAO	Rep la còpia de la resolució de desistiment i l'incorpora a l'expedient físic.
-----	--

#### **Circuit 4. Resolució de la llicència**

##### a. Decret d'Alcaldia

##### a) Decret d'Alcaldia

<b>Unitat</b>	<b>Descripció del procés</b>
SAO	Redacta la proposta del Decret d'Alcaldia <b>(274)</b> <sup>1</sup> .
SI (Absis)	Recull internament les dades atorgades i les valida <b>(275)</b> .
SAO	Redacta el Decret d'Alcaldia <b>(257)</b> .
SI (Absis)	Assigna automàticament el número del Decret i el recull internament. <b>(258)</b> .
SAO	Imprimeixi el Decret i el fa arribar a la unitat d'Alcaldia <b>(259)</b> .
Unitat d'Alcaldia	Revisa el Decret, el signa i el fa arribar a la unitat de Secretaria.
Unitat de Secretaria	Verifica, segella i signa el Decret donant fe pública de l'Alcalde. Fa arribar el Decret a la SAO.
SAO	Incorpora a l'expedient físic el Decret d'Alcaldia. Redacta la notificació de Decret <b>(260)</b> .
SI (Absis)	Recull internament les dades atorgades a la notificació del Decret <b>(261)</b> .
SAO	Imprimeixi la notificació del Decret <b>(427)</b> , i un exemplar. I els fa arribar a la unitat de Secretaria.
Unitat de secretaria	Verifica la notificació del Decret, el signa, el segella i el fa arribar a la SAO.
SAO	Dóna avís a la unitat de registre per efectuar el registre i notificar al ciutadà.
Unitat de Registre	Registra les notificacions del Decret <b>(262)</b> .
SI (ERES)	En l'assentament de registre de sortida, es facilita la informació següent: <ul style="list-style-type: none"> <li>- número de registre de sortida</li> <li>- data i hora de sortida del registre</li> <li>- data i hora de la presentació de l'interessat</li> <li>- número de la unitat del registre</li> <li>- número de la unitat destinatària</li> </ul>

<sup>1</sup> Pas prèvi assignant per l'aplicatiu informàtic Absis per poder emetre la resolució del Decret.



	- <i>codi de barres</i> Recull internament les dades, i les valida <b>(264)</b> .
<i>Unitat de registre</i>	Es disposa en aquest moment, de la notificació, i l'exemplar amb constància de registre <b>(263)</b> .  Un cop fet, notifica al ciutadà.
<i>Ciutadà</i>	Signa la còpia conforme ha rebut l'original i el fa arribar a la unitat d'urbanisme <b>(265)</b> .
SAO	Rep la còpia de la notificació de l'Acord del Decret d'Alcaldia i l'incorpora a l'expedient físic.

---

## Circuit 5. Tancament de l'expedient administratiu

---

- a. Tancament de l'expedient
  - b. Transferència a l'arxiu
- 

### a) Tancament de l'expedient

Unitat	Descripció del procés
SAO	<p>Es revisa la documentació incorporada a l'expedient administratiu físic i, si s'escau s'elimina la documentació innecessària. Indica la data de finalització de l'expedient i el nombre total de folis que en formen part <b>(266)</b>.</p> <p>Al sistema informàtic, Absis, s'assigna la finalització de l'expedient administratiu i es dona per tancat <b>(267)</b>.</p>
SI (Absis)	<p>Recull internament les dades atorgades al tancament de l'expedient <b>(268)</b>.</p>

---

### b) Transferència a l'arxiu

Unitat	Descripció del procés
SAO	<p>Transcorregut el període de temps prudencial, aproximadament dos anys, es procedeix a efectuar la transferència de la documentació al SAM.</p> <p>Obra la proposta a la base de dades per efectuar la transferència dels expedients administratius al SAM <b>(269)</b>.</p> <p>Es classifiquen i ordenen els expedients administratiu en caixes. Finalment tanca la proposta a la base de dades de la unitat productora.</p> <p>Fa arribar les caixes a SAM.</p>
SAM	<p>Revisa que els expedients administratius siguin complerts i ordenats segons la informació introduïda a la base de dades per la unitat productora. Si s'escau, es modifiquen els errors detectats a la base de dades.</p> <p>Quan tot és correcte, arxiva els expedients administratius en unitats d'instal·lació definitives, identificant el número d'unitat d'instal·lació i ubicació al dipòsit d'arxiu de cada expedient administratiu transferit <b>(272)</b>.</p> <p>Transporta les unitats d'instal·lació degudament identificades al dipòsit d'arxiu que pertanyi.</p>

---

## Llistat de referències

CODI	NOM DE LA REFERÈNCIA	ARXIU	DOCUMENTS	ELECTRON	ALTRES
200	Sol·licitud de llicència de primera ocupació		X		
201	Certificat final d'obra	X	X		
202	Còpia manual d'ús i manteniment	X	X		
203	Certificat/butlletí de finalització de les instal·lacions de telecomunicacions	X	X		
204	Fotocòpies de façanes de l'habitatge/edifici	X	X		
205	Placa de numeració del carrer	X	X		
206	Acreditació de pagament	X	X		
207	Model d'alteració cadastral (imprès 902)	X	X		
210	Sol·licitud identificada, unitat destí			X	
211	Validació assentament del registre d'entrada, sol·licitud, al SI			X	
212	Sol·licitud de llicència de primera ocupació registrada	X	X		
213	Exemplar del rebut de liquidació	X	X		
214	Número d'expedient assignat a la sol·licitud		X		
215	Número d'expedient assignat al SI			X	
216	Número d'expedient assignat al SI			X	
217	Validació de dades, número d'expedient al SI			X	
218	Validació de dades, número d'expedient al SI			X	
219	Carpeta d'expedient administratiu	X	X		
220	Informe tècnic favorable (suport electrònic)			X	
221	Informe tècnic desfavorable (suport electrònic)			X	
222	Validació de dades, informe tècnic favorable, al SI			X	
223	Validació de dades, informe tècnic desfavorable, al SI			X	
224	Informe tècnic favorable	X	X		
225	Informe tècnic desfavorable	X	X		
226	Notificació de l'informe: esmena de deficiències (suport electrònic)			X	
227	Notificació de l'informe: requeriment de millora voluntària (suport electrònic)			X	
228	Validació de dades, requeriment de documentació inicial, al SI			X	
229	Validació de dades, requeriment de millora voluntària, al SI			X	
230	Notificació de l'informe: esmena de deficiències		X		
232	Assentament de sortida, notificació de l'informe			X	
233	Notificació de l'informe registrada		X		
234	Validació de dades del registre de sortida, notificació informe, al SI			X	
235	Exemplar de la notificació de l'informe amb acusament de rebuda	X	X		
236	Presentació d'esmenes		X		

## Llistat de referències

CODI	NOM DE LA REFERÈNCIA	ARXIU	DOCUMENTS	ELECTRON	ALTRES
238	Presentació d'esmenes identificada, unitat destí			X	
239	Validació assentament del registre d'entrada, sol·licitud, al SI			X	
240	Presentació d'esmenes registrada	X	X		
242	Número d'expedient assignat a la presentació d'esmenes		X		
243	Número d'expedient assignat a la presentació d'esmenes			X	
244	Validació de dades, número d'expedient, al SI			X	
245	Proposta de resolució de desistiment (suport electrònic)			X	
246	Validació de dades, proposta de resolució de desistiment, al SI			X	
247	Resolució de desistiment (suport electrònic)			X	
248	Validació de dades, resolució de desistiment, al SI			X	
249	Resolució de desistiment	X	X		
253	Assentament de sortida, notificació de desistiment			X	
254	Notificació de desistiment registrada		X		
255	Validació de dades del registre de sortida, notificació de desistiment, al SI			X	
256	Exemplar de resolució de desistiment amb acusament de rebuda	X	X		
257	Decret d'Alcaldia (suport electrònic)			X	
258	Validació de dades, Decret d'Alcaldia, al SI			X	
259	Decret d'Alcaldia	X	X		
260	Notificació del decret d'Alcaldia (suport electrònic)			X	
261	Validació de dades, notificació del Decret d'Alcaldia, al SI			X	
262	Assentament del registre de sortida, notificació del Decret d'Alcaldia, al SI			X	
263	Notificació del Decret d'Alcaldia registrada		X		
264	Validació de dades del registre de sortida, notificació del Decret d'Alcaldia, al SI			X	
265	Exemplar de notificació del Decret d'Alcaldia amb acusament de rebuda	X	X		
266	Tancament de l'expedient administratiu		X		
267	Tancament de l'expedient administratiu al SI			X	
268	Validació de dades, tancament de l'expedient, al SI			X	
269	Proposta de transferència		X		
272	Revisió de la documentació transferida		X		
274	Proposta de Decret d'Alcaldia (suport electrònic)			X	
275	Validació de dades, proposta del Decret d'Alcaldia, al SI			X	
427	Notificació del Decret d'Alcaldia		X		

### Diagrama d'estructura del producte: DEP/llençol

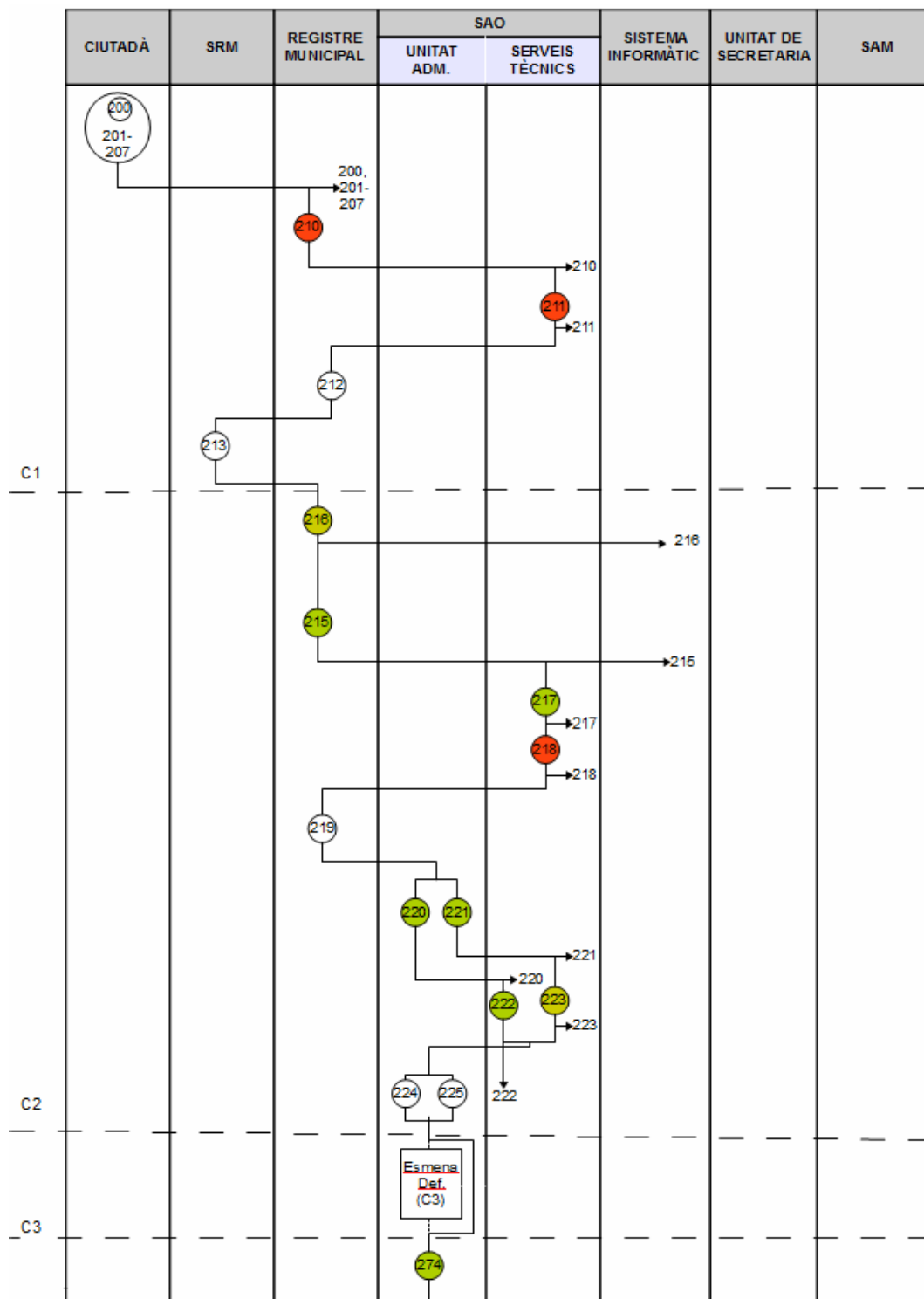

Nº circuit	Nom del circuit	○	Naixement d'un document, en una unitat, referències documentals
C1		● ●	Naixement d'una referència electrònica, en una unitat.
C2	Inici de la tramitació	.....▶	Congelació o aturada final d'un document, en una o altra unitat
C3	Estudi: avaluació i emissió dels informes	—	Enllaços i les dependències temporals entre documents del procés
	Esmena de deficiències		

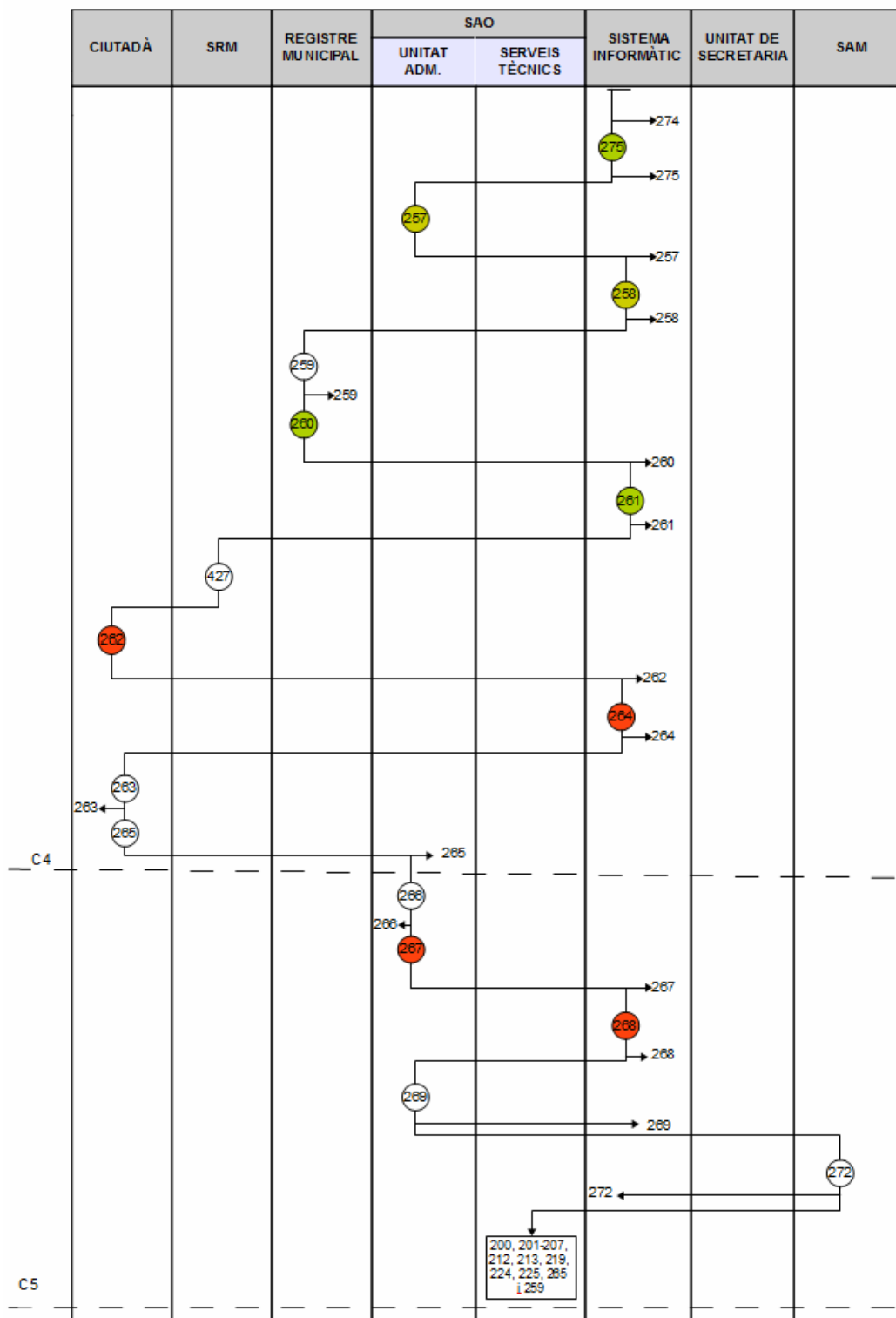

Nº circuit	Nom del circuit	○	Naixement d'un document, en una unitat, referències documentals
<b>C4</b>		●	Naixement d'una referència electrònica, en una unitat.
<b>C5</b>	Resolució de la llicència Tancament de l'expedient	.....▶	Congelació o aturada final d'un document, en una o altra unitat
		—	Enllaços i les dependències temporals entre documents del procés

## ESMENA DE DEFICIÈNCIES

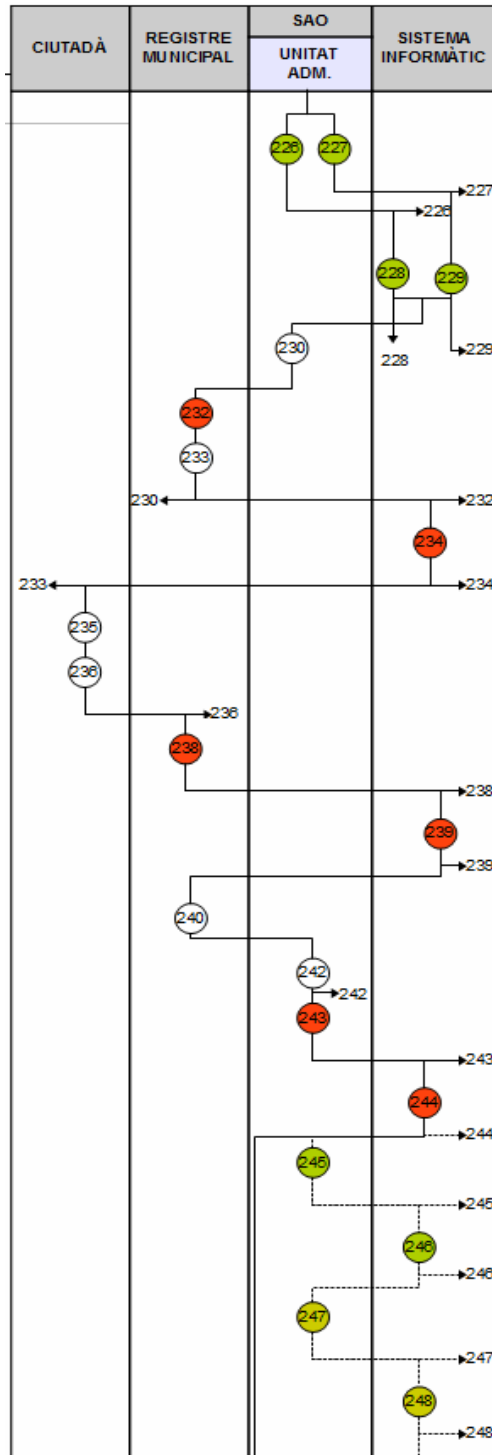

Nº circuit	Nom del circuit		○ Naixement d'un document, en una unitat, referències documentals
C3	Esmena de deficiències		● Naixement d'una referència electrònica, en una unitat.
			⋯→ Congelació o aturada final d'un document, en una o altra unitat
			— Enllaços i les dependències temporals entre documents del procés

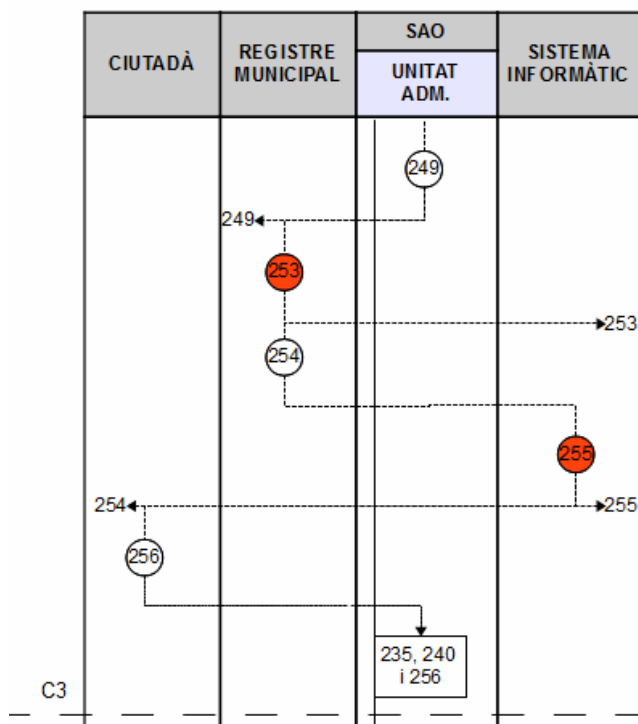

Nº circuit	Nom del circuit	
C3		○ Naixement d'un document, en una unitat, referències documentals
		● Naixement d'una referència electrònica, en una unitat.
		.....→ Congelació o aturada final d'un document, en una o altra unitat
		— Enllaços i les dependències temporals entre documents del procés
	Esmena de deficiències	



## **Normativa aplicable**

- Decret legislatiu 1/2005, de 26 de juliol, pel qual s'arprova el Text refòs de la Llei d'Urbanisme.
- Llei 24/1991, de 29 de novembre, de l'habitatge.
- Llei 30/1992, de 26 de novembre, de règim jurídic de les administracions públiques i del procediment administratiu comú.
- Decret 2/2003, de 28 d'abril pel qual s'aprova el Text refòs de la Llei municipal de règim local de Catalunya.
- Decret 179/1995 pel qual s'arprova el Reglament d'obres, activitats i serveis d'ens locals de Llagostera.

## Glossari de paraules o acrònims específics d'aquest procediment

<b>Paraula</b>	<b>Descripció</b>
Absis	Gestor documental que indexa i emmagatzema els documents administratius.
caixa	Contenedor, de forma paral·lelepípedica i de dimensions relativament grans, destinat a contenir documents d'arxiu, especialment per al transport.
classificar	Procés que serveix per identificar els distints grups de documents que formen part d'un fons i les seves relacions d'acord amb uns principis arxivística reconeguts.
ERES	Registre d'entrada i sortida, tant presencial com electrònic, amb capacitat per a enllaçar amb carpetes ciutadanes, tramitadors electrònics (e-TRAM), gestors d'expedients i altres sistemes d'informació de les cooperacions amb connectors estàndards.
ordenar	Instal·lar els documents d'arxius segons un ordre predeterminat: alfabètic, cronològic, numèric. És a dir, agrupar.
organisme	Organització o grup de persones, identificat amb un nom propi, que actua o pot actuar com una entitat.
productor	Organisme, família o persona que ha produït, reunit i/o conservat documents en l'exercici de la seva activitat personal o corporativa.
SAM	Servei d'Arxiu Municipal de Llagostera
SAO	Secció Administrativa d'Obres
SI	Sistema Informàtic
SRM	Servei de recaptació municipal
STM	Serveis Tècnics Municipals
Transferència	És el traspàs físic i legal de la custòdia de la documentació de les unitats administratives, a l'arxiu, amb els objectius de garantir l'accessibilitat i la conservació adient de la documentació, i fer rendible l'espai d'arxiu a les oficines.
Unitat d'instal·lació	Conjunt de documents agrupats o conservats en una mateixa unitat física (contenedor, llibre).

## Annex 1: Problemàtica i solucions

### **Problemàtica detectada**

En el tancament de l'expedient al sistema informàtic, Absis, la data que hi consta, no és la correcta, donat que encara tenim viu l'acusament de rebuda de la notificació al ciutadà.

El sistema informàtic d'Absis, no recull les signatures que s'han realitzat als documents. Per tant, l'expedient administratiu físic no té els mateixos documents que l'expedient recollit al sistema informàtic, Absis

Els fitxers recollits al sistema informàtic, Absis, són en format .doc (word) de manera que el contingut d'alguns documents (notificacions i Decrets) poden ser manipulats, segons el perfil del rol assignat.

### **Proposta de millora**

- Hauria de poder precisar la data en què l'últim document es rebut segons la notificació. En aquest cas seria l'acusament de rebuda.
- Hauria de poder precisar la data en què es tanca l'expedient físic, però tenint en compte la data d'acusament de rebuda.
- Establir un sistema d'avisos per notificar els 10 dies hàbils un cop rebuda la notificació per part de l'interessat.

- El Secretari ha de signar sempre. De voler tenir els signats, s'haurien d'escanejar novament i introduir-los al sistema informàtic → Més càrrega de procediment administratiu electrònic.

L'Absis hauria de tenir un sistema que un cop validat el document, no es pogués manipular el contingut d'aquest.

Títol:	<b>Llicència de primera ocupació per vivenda</b>
Àrea	Serveis tècnics Municipals
Ajuntament	Palamós
Oficina que tramita	Secció d'Urbanisme i Serveis
Inici del procediment	El ciutadà presenta la documentació mínima per poder tramitar la sol·licitud.
Final del procediment	Quan la secció d'Urbanisme i Serveis rep el comprovant d'acusament de rebuda signat pel ciutadà.
Òptica de l'anàlisi:	Secció d'Urbanisme i Serveis
Responsable	Carme Lladó i Ferrer
Codi del quadre de classificació	<b>0101 F 181</b>

## Introducció

La llicència de primera ocupació és un dels principals tràmits previs a l'entrega final d'una vivenda. És l'últim tràmit administratiu a efectuar perquè la vivenda pugui ser habitada. En el cas de l'Ajuntament de Palamós es troba integrada dins l'expedient d'obra major de l'edifici.

Aquesta llicència acredita el compliment de les condicions que imposa la llicència d'obres i té per finalitats comprovar que l'edifici construït d'acord amb el projecte tècnic i la llicència atorgada. I comprovar que es compleixin les condicions les quals es contempen a la llicència urbanística atorgada.

Pot ser sol·licitada pel propietari, el promotor de l'obra o representant amb autorització de l'interessat. La taxa a abonar està subjecte a ordenança fiscal que regula la taxa de llicència urbanística.

L'Ajuntament disposa d'un mes a comptar des de la presentació de la sol·licitud per a tramitar l'expedient d'atorgament de la llicència d'obres.

## Esquema general de circuits

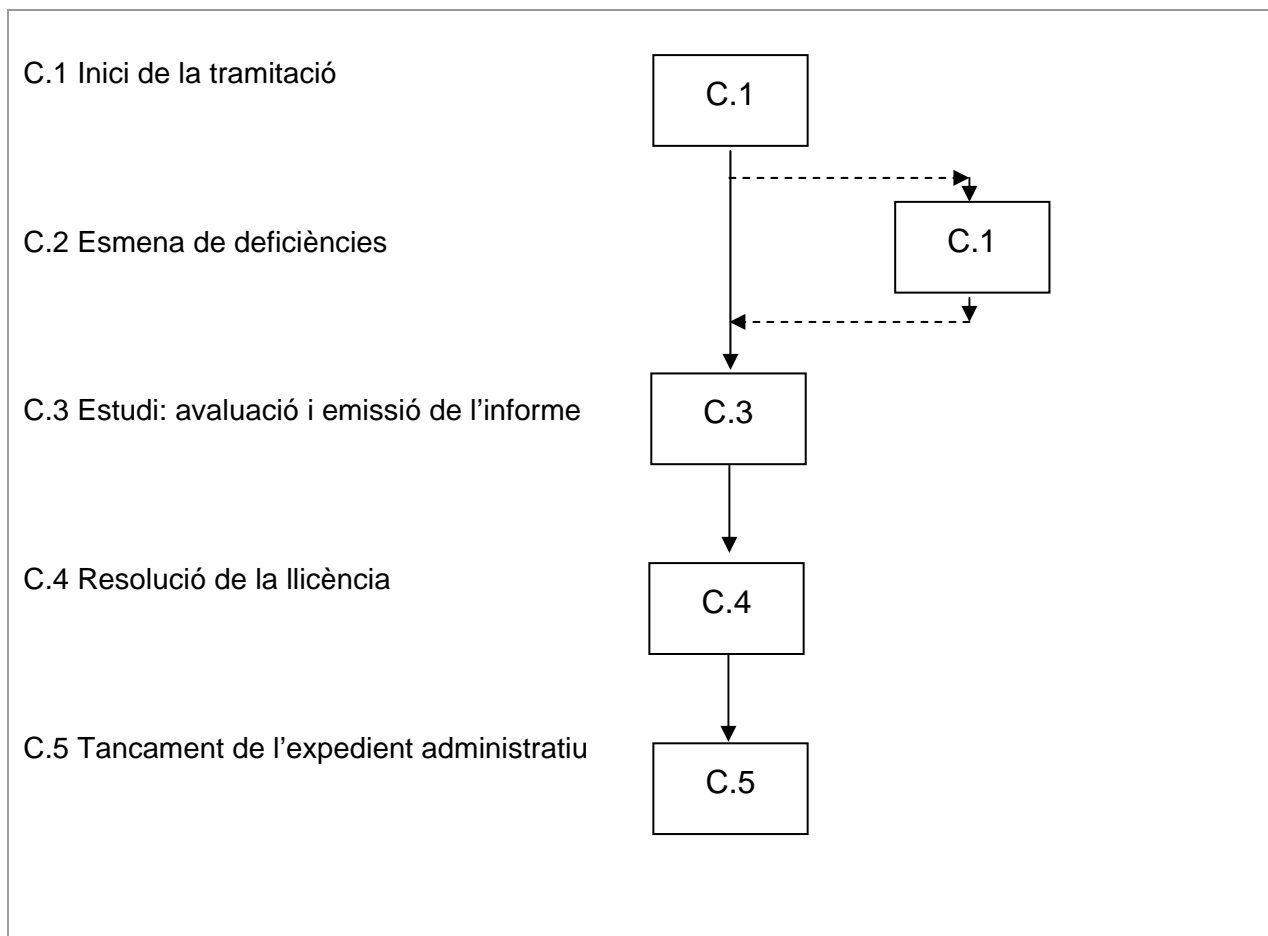

## Relació de circuits parcials

- |   |  |
|---|--|
| 1 | Inici de la tramitació                   |
| 2 | Esmena de deficiències                   |
| 3 | Estudi: avaluació i emissió de l'informe |
| 4 | Resolució de la llicència                |
| 5 | Tancament de l'expedient administratiu   |

## Relació de Circuits parcials

### C.1 Inici de la tramitació

- a. Liquidació de la taxa municipal
- b. Tramitació de la sol·licitud

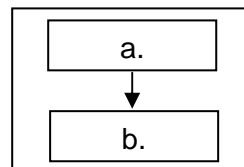

### C.2 Esmena de deficiències

- a. Subsanació de deficiències
- b. Decret a l'arxiu

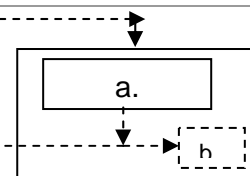

### C.3 Estudi: avaluació i emissió de l'informe

- a. Informe tècnic favorable
- b. Informe tècnic desfavorable

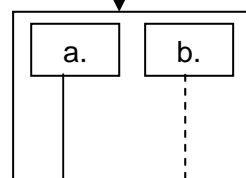

### C.4 Resolució de la llicència

- a. Decret d'Alcaldia denegatori
- b. Decret d'Alcaldia favorable

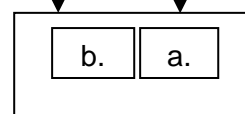

### C.5 Tancament de l'expedient administratiu

- a. Tancament de l'expedient
- b. Trasllet a l'arxiu

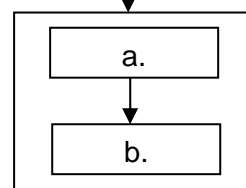

Casuística de productes derivada de la taula de circuits.

1.a → 1.b
1.b → 2.a
2.a → 2.b
2.a → 3.a
2.a → 3.b
3.a → 4.b
4.b → 5.a
5.a → 5.b

La seva estructuració respon a la següent taula de circuits:

Circuit	Llegenda	P1	P2	P3	P4	P5
1	1.a	X	X	X	X	X
	1.b	X	X	X	X	X
2	2.a		X	X	X	X
	2.b			X		
3	3.a	X	X			
	3.b				X	X
4	4.a					X
	4.b	X	X		X	
5	5.a	X	X		X	
	5.b	X	X		X	

---

Taula d'equivalències dels productes als seus circuits parcials:

- P1** Llicència de primera ocupació directe resolta favorablement
  - P2** Llicència de primera ocupació amb esmena de deficiències resolta favorablement
  - P3** Llicència de primera ocupació decretada a l'arxiu
  - P4** Llicència de primera ocupació amb esmena de deficiències, informe desfavorable i resolta favorablement
  - P5** Llicència de primera ocupació amb esmena de deficiències, informe desfavorable i resolta desfavorablement (Decret de denegatòria)
-

## Descripció del procediment

### Circuit 1. Inici de la tramitació

- C.1 Inici de la tramitació
  - a. Liquidació de la taxa municipal
  - b. Tramitació de la sol·licitud

#### a) Liquidació de la taxa municipal

Ciudadà	Es dirigeix als serveis de Recaptació de l'Ajuntament per efectuar el pagament de la llicència de primera ocupació presencialment o per transferència bancària.
Serveis de Recaptació	En cas que sigui presencialment, efectua el cobrament de la llicència de primera ocupació i recull el comprovant de l'autoliquidació <b>(213)</b> com a justificant. La unitat es queda el justificant que li pertoca de la mateixa. En cas que prefereixi fer-ho per transferència bancària, facilita el número de compte de l'entitat bancària. Informen periòdicament a la secció d'Urbanisme i Serveis a relació de pagaments realitzats sota aquest concepte.

#### b) Tramitació de la sol·licitud

Unitat	Descripció del procés
Ciudadà	Presenta la sol·licitud amb la documentació mínima <b>(200)</b> a la unitat de Registre: <ul style="list-style-type: none"><li>- Certificat final d'obra signat pel tècnic director <b>(201)</b></li><li>- Certificat final de residus <b>(276)</b></li><li>- Comprovant de l'autoliquidació <b>(206)</b></li></ul>
Secció d'Urbanisme i Serveis	Registra la sol·licitud i la documentació aportada pel ciutadà introduint el número de la unitat destinatària <b>(210)</b> .
SI (Absis)	Recull internament les dades atorgades a l'assentament del registre <b>(211)</b> . Retorna registre d'informació (segell), que queda escrit a la capçalera de la sol·licitud. Es deixa constància de: <ul style="list-style-type: none"><li>- data d'entrada i hora del registre</li><li>- número de registre d'entrada</li></ul>



<i>Unitat de Registre</i>	<p>Es disposa en aquest moment, d'una sol·licitud amb constància de registre <b>(212)</b>.</p> <p>Fa arribar la sol·licitud registrada, i la documentació d'acompanyament a la secció d'Urbanisme i Serveis.</p>
---------------------------	--

<b>Unitat</b>	<b>Descripció del procés</b>
<i>Secció d' Urbanisme i Serveis</i>	<p>Revisa la documentació lliurada per la unitat de Registre i de Serveis de Recaptació. En cas que no pertanyin a la seva unitat de treball, la fa arribar a la unitat destinatària corresponent.</p> <p>Verifica la documentació lliurada, assigna manualment el número d'expedient a l'assentament del registre d'entrada i incorpora la sol·licitud registrada a l'expedient administratiu d'obres ja obert amb la tramitació de llicència d'obra major.</p> <p>En cas que la documentació aportada sigui incompleta (<i>passar C.2</i>).</p> <p>En cas que sigui completa, es redacta el comunicat d'inici de l'expedient <b>(277)</b>.</p> <p>La fa arribar a la unitat d'Alcaldia perquè sigui signada i segellada i la retorna a la secció d'Urbanisme i Serveis.</p> <p>En realitza una còpia <b>(278)</b> la qual queda incorporada a l'expedient administratiu de la unitat de treball. Seguidament la fa arribar a la unitat de Registre.</p>
<i>Unitat de Registre</i>	<p>Registra el comunicat d'inici d'expedient <b>(279)</b>.</p> <p>El contingut d'aquest comunicat, constata el dia en que la sol·licitud ha estat rebuda, i el termini que l'administració disposa per resoldre i notificar-li una resolució.</p>
<i>SI (Absis)</i>	<p>En l'assentament de registre de sortida, es facilita la següent informació:</p> <ul style="list-style-type: none"> <li>- <i>data de sortida i hora del registre</i></li> <li>- <i>número de registre de sortida</i></li> </ul> <p>Recull internament i valida les dades <b>(280)</b>.</p>
<i>Unitat de Registre</i>	<p>En aquest moment es disposa, d'un comunicat d'inici d'expedient amb constància de registre de sortida <b>(281)</b>. Una vegada fet, es notifica al ciutadà.</p>

## Circuit 2. Esmena de deficiències

- a. Subsanació de deficiències
- b. Decreta a l'arxiu

### a) Subsanació de deficiències

Unitat	Descripció del procés
<i>Secció d'Urbanisme i Serveis</i>	Es redacta el requeriment d'esmena de deficiències <b>(287)</b> . L'administració dóna el termini de 10 dies hàbils per aportar la documentació necessària. El fa arribar a la Unitat d'Alcaldia.
<i>Unitat d'Alcaldia</i>	Signa i segella el requeriment d'esmena de deficiències donant-ne la conformitat. Es fa arribar a la unitat d'urbanisme i serveis perquè en tingui constància.
<i>Secció d'Urbanisme i Serveis</i>	Verifica les dades i avisa a la unitat de Registre que disposa del requeriment d'esmena.
<i>Unitat de Registre</i>	Efectua l'assentament de registre de sortida al requeriment d'esmena de deficiències <b>(288)</b> .
<i>SI (Absis)</i>	Es facilita la següent informació: - data de sortida i hora del registre - número de registre de sortida  Recull internament les dades atorgades i valida les dades <b>(289)</b> . Es disposa en aquest moment, del requeriment d'esmena de deficiències amb constància de registre <b>(290)</b> .
<i>Unitat de Registre</i>	Una vegada fet, es notifica al ciutadà. Prepara i verifica les dades del requeriment de l'esmena de deficiències i es lliura al ciutadà, ja sigui en mà o per correu certificat amb acusament de rebuda.
<i>Ciutadà</i>	Rep el requeriment d'esmena de deficiències i signa l'acusament de rebuda <b>(291)</b> .
<i>Unitat de Registre</i>	Lliura l'acusament de rebuda conforme s'ha notificat al ciutadà a la secció d'Urbanisme i Serveis.

Secció d'Urbanisme i Serveis	Ho incorpora a l'expedient administratiu físic per tenir-ne coneixement.
------------------------------	--

<b>Unitat</b>	<b>Descripció del procés</b>
Ciudadà	Aporta la presentació d'esmenes amb la documentació requerida <b>(236)</b> .
Unitat de Registre	Registra la sol·licitud amb la documentació lliurada pel ciutadà introduint el número de la unitat destinatària <b>(238)</b> .
SI (Absis)	Recull internament les dades incorporades a l'assentament de registre <b>(239)</b> . Retorna el registre d'informació (segell), que queda escrit a la capçalera de la sol·licitud. Es deixa constància de: <ul style="list-style-type: none"> <li>- data i hora d'entrada del registre</li> <li>- número de registre d'entrada</li> </ul>
Unitat de Registre	Es disposa en aquest moment, de la presentació d'emenes amb constància de registre <b>(240)</b> . Fa arribar la documentació presentada i registrada a la secció d'Urbanisme i Serveis.
Secció d'Urbanisme i Serveis	Verifica la documentació aportada, assigna el número d'expedient a l'assentament d'entrada del registre i incorpora la documentació a l'expedient administratiu físic.  Si la documentació lliurada és completa, es procedeix a la fase d'estudi. <i>(passa circuit C3)</i> .

b) Decret a l'arxiu

<b>Unitat</b>	<b>Descripció del procés</b>
Secció d'Urbanisme i Serveis	Si en el termini establert, l'interessat no presenta la documentació requerida, passat el termini la unitat notifica a la persona interessada que el seu expedient es decreta a l'arxiu.  Redacta el Decret d'arxiu <b>(294)</b> mitjançant el sistema informàtic Absis.
SI (Absis)	Assigna automàticament el número del Decret i el recull internament <b>(295)</b> .

<i>Secció d'Urbanisme i Serveis</i>	Imprimeix el Decret d'Arxiu <b>(296)</b> i el fa arribar el suport físic a la unitat d'Alcaldia.
<i>Unitat d'Alcaldia</i>	Signa el Decret el qual en dóna conformitat. I seguidament, ho lliura a la unitat de Secretaria.
<i>Unitat de Secretaria</i>	Verifica, segella i signa el Decret donant fe pública de l'Alcalde. I el retorna a la secció d'Urbanisme i Serveis.
<i>Secció d'Urbanisme i Serveis</i>	Un cop rebut el Decret, l'incorpora a l'expedient administratiu. Redacta la notificació del Decret d'Alcaldia <b>(297)</b> .
<i>SI (Absis)</i>	Assigna automàticament el número de la notificació del Decret, el recull internament <b>(298)</b> .
<i>Secció d'Urbanisme i Serveis</i>	Imprimeix la notificació del Decret d'Alcaldia <b>(299)</b> i la lliura a la unitat de Secretaria.
<i>Unitat de Secretaria</i>	Revisa, signa i segella la notificació del Decret d'Alcaldia. I la retorna a la secció d'Urbanisme i Serveis.
<i>Secció d'Urbanisme i Serveis</i>	Avisa a la unitat de Registre que disposen de la notificació per efectuar l'assentament de sortida.
<i>Unitat de Registre</i>	Efectua l'assentament de registre de sortida a la notificació del Decret d'Alcaldia <b>(300)</b> .
<i>SI (Absis)</i>	Recull les dades atorgades a l'assentament del registre de sortida <b>(301)</b> . Es facilita la següent informació. - data i hora de sortida del registre - número de registre de sortida.
<i>Unitat de Registre</i>	Es disposa en aquest moment, de la notificació amb constància de registre <b>(302)</b> . Prepara la documentació i la fa arribar al ciutadà per tal de notificar-la al ciutadà. Aquest lliurament pot ser en mà o bé per correu certificat i amb acusament de rebuda.
<i>Ciutadà</i>	Rep la notificació del Decret d'Alcaldia i signa l'acusament de rebuda conforme l'ha rebut <b>(303)</b> .
<i>Unitat de Registre</i>	Fa arribar l'acusament de rebuda a la unitat d'Urbanisme.

<i>Secció d'Urbanisme i Serveis</i>	L'incorpora a l'expedient físic per constatar-ne el seu coneixement.
---	--

---

### Circuit 3. Estudi

- a. Informe tècnic favorable
- b. Informe tècnic desfavorable
  - i. Requeriment de millora voluntària

Unitat	Descripció del procés
Secció d'Urbanisme i Serveis	Concreta el dia i hora que els Serveis Tècnics Municipals (STM) hauran de realitzar la visita d'inspecció de l'edifici o vivenda.
STM	<p>Un cop efectuada la visita, aquests redacten l'informe tècnic favorable <b>(224)</b> o desfavorable <b>(225)</b> de la llicència, o condicionat que pugui subsanar deficiències.</p> <p>Imprimeix l'informe tècnic favorable o desfavorable segons s'escaigui una vegada és signat per l'arquitecte tècnica municipal i s'incorpora a l'expedient administratiu físic.</p>

#### a) Informe tècnic favorable

Unitat	Descripció del procés
Secció d'Urbanisme i Serveis	Si l'informe tècnic és favorable ( <i>passar al C4</i> ).

#### b) Informe tècnic desfavorable

Unitat	Descripció del procés
Secció d'Urbanisme i Serveis	<p>Si l'informe tècnic és desfavorable amb deficiències es redacta el requeriment de millora voluntària <b>(231)</b>. L'administració dona el termini de 30 dies hàbils perquè l'interessat aporti la documentació necessària.</p> <p>El fa arribar a la unitat d'Alcaldia.</p>
Unitat d'Alcaldia	<p>Revisa el requeriment de millora voluntària i el signa donant-ne conformitat.</p> <p>El retorna a la secció d'Urbanisme i Serveis perquè en tingui constància.</p>
Secció d'Urbanisme i Serveis	Un cop rebut, el lliura a la unitat de Registre que disposa el requeriment de millora voluntària juntament amb un exemplar de l'informe tècnic desfavorable perquè es notifiqui al ciutadà.
Unitat de Registre	Efectua l'assentament de registre de sortida al requeriment de millora

	voluntària i a l'informe tècnic desfavorable <b>(232)</b> .
<i>SI (Absis)</i>	Es facilita la següent informació <b>(234)</b> : <ul style="list-style-type: none"> <li>- data i hora de sortida del registre</li> <li>- número de registre de sortida.</li> </ul>
<i>Unitat de Registre</i>	Es disposa en aquest moment, de la notificació amb constància de registre <b>(233)</b> . Una vegada fet, es notifica al ciutadà.  Aquest lliurament pot ser lliurat en mà o bé per correu certificat amb acusament de rebuda.
<i>Ciutadà</i>	Rep el certificat i signa l'acusament de rebuda <b>(235)</b> .
<i>Unitat de Registre</i>	El fa arribar a la secció d'Urbanisme i Serveis.
<i>Secció d'Urbanisme i Serveis</i>	L'incorpora a l'expedient administratiu físic per tenir-ne coneixement.

<b>Unitat</b>	<b>Descripció del procés</b>
<i>Ciutadà</i>	Lliura la documentació corresponent a la presentació d'esmenes <b>(237)</b> a l'Ajuntament.
<i>Unitat de Registre</i>	Registra la presentació d'esmenes i documentació lliurada pel ciutadà introduint el número de la unitat destinatària <b>(292)</b> .
<i>SI (Absis)</i>	Recull internament les dades incorporades a l'assentament de registre <b>(293)</b> . Retorna el registre d'informació (etiqueta), que queda escrit a la capçalera de la sol·licitud. Es deixa constància de: <ul style="list-style-type: none"> <li>- data i hora d'entrada del registre</li> <li>- número de registre d'entrada</li> </ul>
<i>Unitat de Registre</i>	Es disposa en aquest moment, d'una sol·licitud amb constància de registre <b>(241)</b> . Fa arribar la documentació presentada i registrada a la secció d'Urbanisme i Serveis.
<i>Secció d'Urbanisme i Serveis</i>	Revisa la documentació presentada i l'incorpora a l'expedient administratiu físic per tenir-ne coneixement. En cas que sigui completa ( <i>torna a C3</i> ).

	En cas que torni a ser incompleta, o que dins el termini establert, l'interessat no presenti la documentació que acrediti que ha realitzat els canvis o modificacions requerides, la unitat notificarà al ciutadà que el seu expedient serà resolt desfavorablement ( <i>passar a C4</i> ).
--	---

---



## Circuit 4. Resolució de la llicència

---

- a. Decret d'Alcaldia denegatori
  - b. Decret d'Alcaldia favorable
- 

### a) Decret d'Alcaldia: Decret denegatori

Unitat	Descripció del procés
Secció d'Urbanisme i Serveis	Redacta el Decret de denegatòria mitjançant el sistema informàtic Absis (282).
SI (Absis)	Recull internament les dades atorgades, i les valida (283).
Secció d'Urbanisme i Serveis	Imprimeix el Decret de denegatòria (284) i el fa arribar a la unitat d'Alcaldia.

---

### b) Decret d'Alcaldia favorable

Unitat	Descripció del procés
Secció d'Urbanisme i Serveis	En cas que l'informe sigui favorable, redacta el Decret d'Alcaldia (257) el qual informa favorablement que la llicència sol·licitada pel ciutadà es concedida i que per tant se li retorna l'import de les finances corresponents.
SI (Absis)	Assigna automàticament el número del Decret i el recull internament i en dóna avís a la unitat d'Alcaldia (258).
Secció d'Urbanisme i Serveis	Imprimeix el Decret d'Alcaldia (259) i el fa arribar a la unitat d'Alcaldia.

---

### En cas que el Decret d'Alcaldia s'hagi resolt favorablement.

Unitat	Descripció del procés
Unitat d'Alcaldia	El revisa i signa el Decret corresponent del qual en dóna conformitat. I seguidament, ho lliura a la unitat de Secretaria.
Unitat de Secretaria	Verifica, segella i signa el Decret donant fe pública de l'Alcalde. I el retorna a la secció d'Urbanisme i Serveis.
Secció d'Urbanisme i Serveis	Es fa arribar un exemplar del Decret d'Alcaldia a tresoreria (285)

	<p>perquè en tinguin coneixement per efectuar la devolució de l'import de les finances.</p> <p>Incorpora a l'expedient físic administratiu el Decret d'Alcaldia.</p> <p>Redacta la notificació del Decret d'Alcaldia <b>(260)</b>. I la fa arribar a la unitat de Secretaria.</p>
<i>SI (Absis)</i>	<p>Assigna automàticament el número de la notificació del Decret d'Alcaldia i el recull internament <b>(261)</b>.</p>
<i>Secció d'Urbanisme i Serveis</i>	<p>Verifica la documentació, incorpora un exemplar de l'informe tècnic favorable, i si s'escau, adjunta documentació annexa a la notificació del Decret d'Alcaldia.</p> <p>Avisa a la unitat de Registre que disposen de la notificació per efectuar l'assentament de sortida.</p>
<i>Unitat de Registre</i>	<p>Efectua l'assentament de registre de sortida a la notificació del Decret d'Alcaldia juntament amb l'informe tècnic favorable <b>(262)</b>.</p>
<i>SI (Absis)</i>	<p>Recull les dades internament al sistema informàtic <b>(264)</b>.</p> <p>Es deixa constància de:</p> <ul style="list-style-type: none"> <li>- data i hora de sortida del registre</li> <li>- número de registre de sortida.</li> </ul>
<i>Unitat de Registre</i>	<p>Es disposa en aquest moment, de la notificació amb constància de registre <b>(263)</b>.</p> <p>Prepara la documentació i la fa arribar al ciutadà per tal de notificar-la en mà o per correu certificat i amb acusament de rebuda.</p>
<i>Ciutadà</i>	<p>Rep la notificació del Decret d'Alcaldia o del Decret d'Alcaldia de denegatòria amb l'informe tècnic desfavorable i signa l'acusament de rebuda conforme l'ha rebut <b>(265)</b>.</p>
<i>Unitat de Registre</i>	<p>Fa arribar l'acusament de rebuda a la secció d'Urbanisme i Serveis.</p>
<i>Secció d'Urbanisme i Serveis</i>	<p>L'incorpora a l'expedient físic per constatar-ne el seu coneixement.</p>

## Circuit 5. Tancament de l'expedient administratiu

---

- a. Tancament de l'expedient
  - b. Transferència a l'arxiu
- 

### a) tancament de l'expedient

Unitat	Descripció del procés
Secció d'Urbanisme i Serveis	Es revisa la documentació incorporada a l'expedient administratiu físic i, si s'escau s'elimina la documentació innecessària. Indica a la portada de la carpeta de l'expedient administratiu <i>el número d'expedient, l'any de tramitació i l'assumpte (266)</i> .

### a) Transferència a l'arxiu

Unitat	Descripció del procés
Secció d'Urbanisme i Serveis	<p>Les transferències de documentació al SAMP s'efectuen bàsicament per dos motius: per manca d'espai de la unitat productora.</p> <p>Emplena la relació de documentació al full de transferència <b>(286)</b>. I arxiva els expedients en unitats d'instal·lació normalitzades les quals fa arribar a SAMP juntament amb l'original del full de transferència.</p> <p>SAMP disposa dels dipòsits d'arxiu següent:</p> <ul style="list-style-type: none"><li>- A1: dipòsit de l'Ajuntament</li><li>- AS: dipòsit-sala de l'Ajuntament</li><li>- M1: dipòsit de Casa Montaner</li><li>- MS: dipòsit-sala de Casa Montaner</li><li>- B1: dipòsit de l'Espai del Barri</li></ul> <p>En aquest cas, lliura la documentació al dipòsit A1 de l'Ajuntament.</p>
SAMP	<p>Revisa que les dades assignades al full de transferència corresponents a la documentació siguin correctes. I, si s'escau neteja els expedients administratius (<i>còpies, grapes, clips, plàstics...</i>).</p> <p>Una vegada validada la documentació, el cap de servei d'arxiu signa el full de transferència <b>(272)</b> i en retorna un exemplar a la unitat productora perquè en tinguin coneixement.</p> <p>SAMP incorpora les dades assignades al full de transferència validat, a als camps d'informació de la base de dades de transferència. I quan tot és correcte, col·loca les unitats d'instal·lació al dipòsit d'arxiu.</p>

---

## Llistat de referències

CODI	NOM DE LA REFERÈNCIA	ARXIU	DOCUMENTS	ELECTRON	ALTRES
200	Sol·licitud de llicència de primera ocupació		X		
201	Certificat final d'obra	X	X		
206	Acreditació de pagament	X	X		
210	Sol·licitud identificada, unitat destí			X	
211	Validació assentament del registre d'entrada, sol·licitud, al SI			X	
212	Sol·licitud de llicència de primera ocupació registrada	X	X		
213	Exemplar del rebut de liquidació	X	X		
224	Informe tècnic favorable	X	X		
225	Informe tècnic desfavorable	X	X		
231	Notificació de l'informe: requeriment de millora voluntària		X		
232	Assentament de sortida, notificació de l'informe			X	
233	Notificació de l'informe registrada		X		
234	Validació de dades del registre de sortida, notificació informe, al SI			X	
235	Exemplar de la notificació de l'informe amb acusament de rebuda	X	X		
236	Presentació d'esmenes (requeriment de documentació inicial)		X		
237	Presentació d'esmenes (requeriment de millora voluntària)		X		
238	Presentació d'esmenes identificada, unitat destí			X	
239	Validació assentament del registre d'entrada, presentació 'esmenes, al SI			X	
240	Presentació d'esmenes (requeriment de millora voluntària) registrada	X	X		
241	Presentació d'esmenes (requeriment de millora voluntària) registrada	X	X		
257	Decret d'Alcaldia (suport electrònic)			X	
258	Validació de dades, Decret d'Alcaldia, al SI			X	
259	Decret d'Alcaldia	X	X		
260	Notificació del Decret d'Alcaldia (suport electrònic)			X	
261	Validació de dades, notificació del Decret d'Alcaldia, al SI			X	
262	Assentament del registre de sortida, notificació del Decret d'Alcaldia, al SI			X	
263	Notificació del Decret d'Alcaldia registrada		X		
264	Validació de dades del registre de sortida, notificació del Decret d'Alcaldia, al SI			X	
265	Exemplar de notificació del Decret d'Alcaldia amb acusament de rebuda	X	X		
266	Tancament de l'expedient administratiu		X		
272	Revisió de la documentació transferida		X		

CODI	NOM DE LA REFERÈNCIA	ARXIU	DOCUMENTS	ELECTRON	ALTRES
276	Certificat de residus	X	X		
277	Comunicat d'inici d'expedient		X		
278	Exemplar del comunicat d'inici d'expedient	X	X		
279	Assentament de registre de sortida, comunicat d'inici d'expedient, al SI			X	
280	Validació de dades del registre de sortida, comunicat d'inici d'expedient, al SI			X	
281	Comunicat d'inici d'expedient registrat		X		
282	Decret de denegatòria (suport electrònic)			X	
283	Validació de dades, Decret de denegatòria, al SI			X	
284	Decret de denegatòria		X		
285	Exemplar del Decret d'Alcaldia a tresoreria		X		
286	Full de transferència		X		
287	Requeriment d'esmena de deficiències		X		
288	Assentament del registre de sortida, requeriment d'esmena de deficiències			X	
289	Validació de dades, requeriment d'esmena de deficiències, al SI			X	
290	Requeriment d'esmena de deficiències registrat		X		
291	Exemplar de requeriment d'esmena de deficiències amb acusament de rebuda	X	X		
292	Presentació d'esmenes, unitat destí			X	
293	Validació de dades al registre d'entrada, presentació d'esmenes, al SI			X	
294	Decret d'arxiu (suport electrònic)			X	
295	Validació de dades, Decret d'arxiu, al SI			X	
296	Decret d'arxiu	X	X		
297	Notificació del Decret d'arxiu (suport electrònic)			X	
298	Validació de dades, notificació del Decret d'arxiu, al SI			X	
299	Notificació del Decret d'arxiu		X		
300	Assentament del registre de sortida, notificació del Decret d'arxiu			X	
301	Validació de dades del registre de sortida, notificació del Decret d'arxiu, al SI			X	
302	Notificació del Decret d'arxiu registrat		X		
303	Exemplar de la notificació del Decret d'arxiu amb acusament de rebuda	X	X		

**Diagrama d'estructura del producte: DEP/llençol**

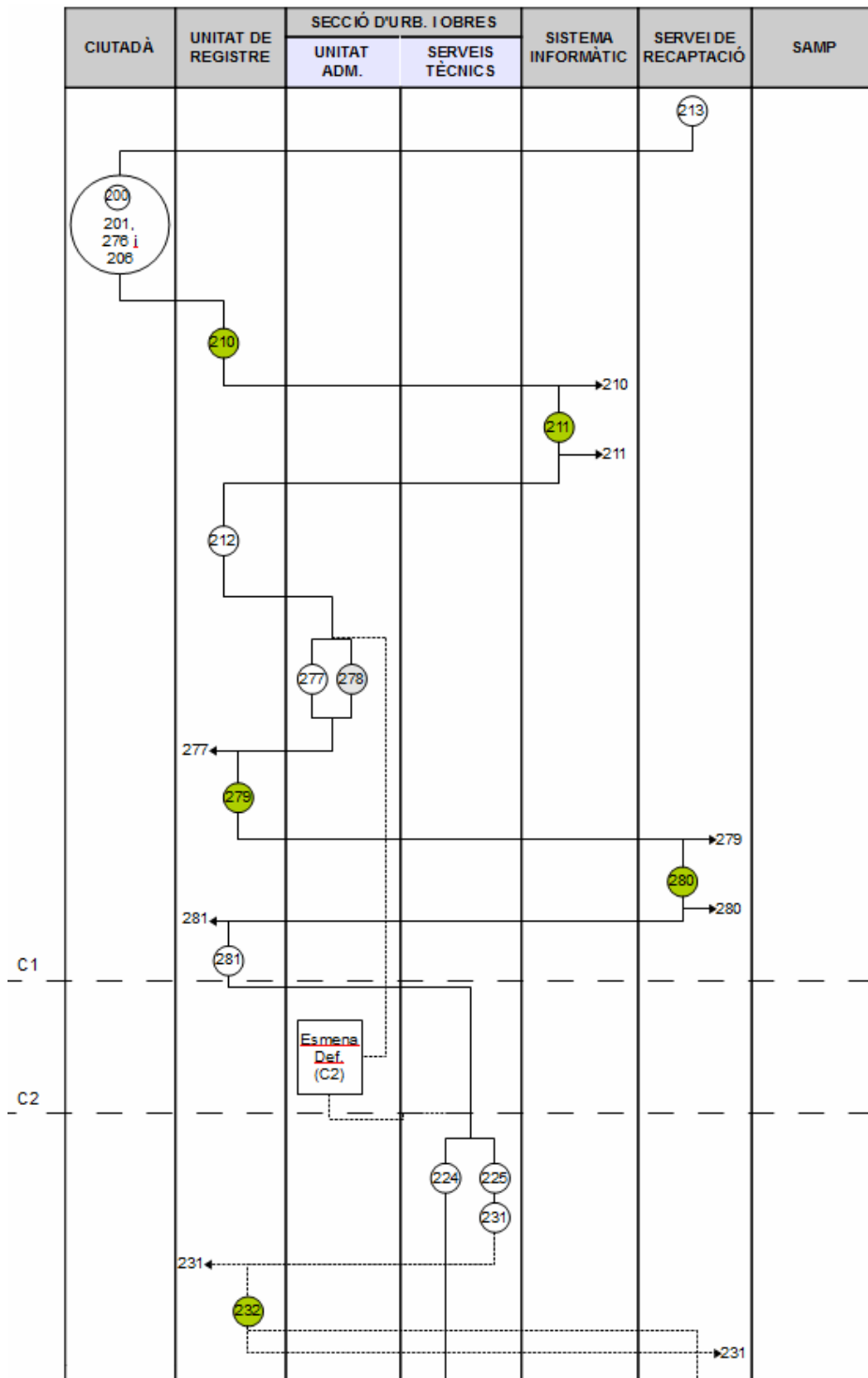

Nº circuit	Nom del circuit	○	Naixement d'un document, en una unitat, referències documentals
<b>C1</b>	Inici de la tramitació	●	Naixement d'una referència electrònica, en una unitat.
<b>C2</b>	Esmena de deficiències	.....▶	Congelació o aturada final d'un document, en una o altra unitat
<b>C3</b>	Estudi: avaluació i emissió dels informes	—	Enllaços i les dependències temporals entre documents del procés

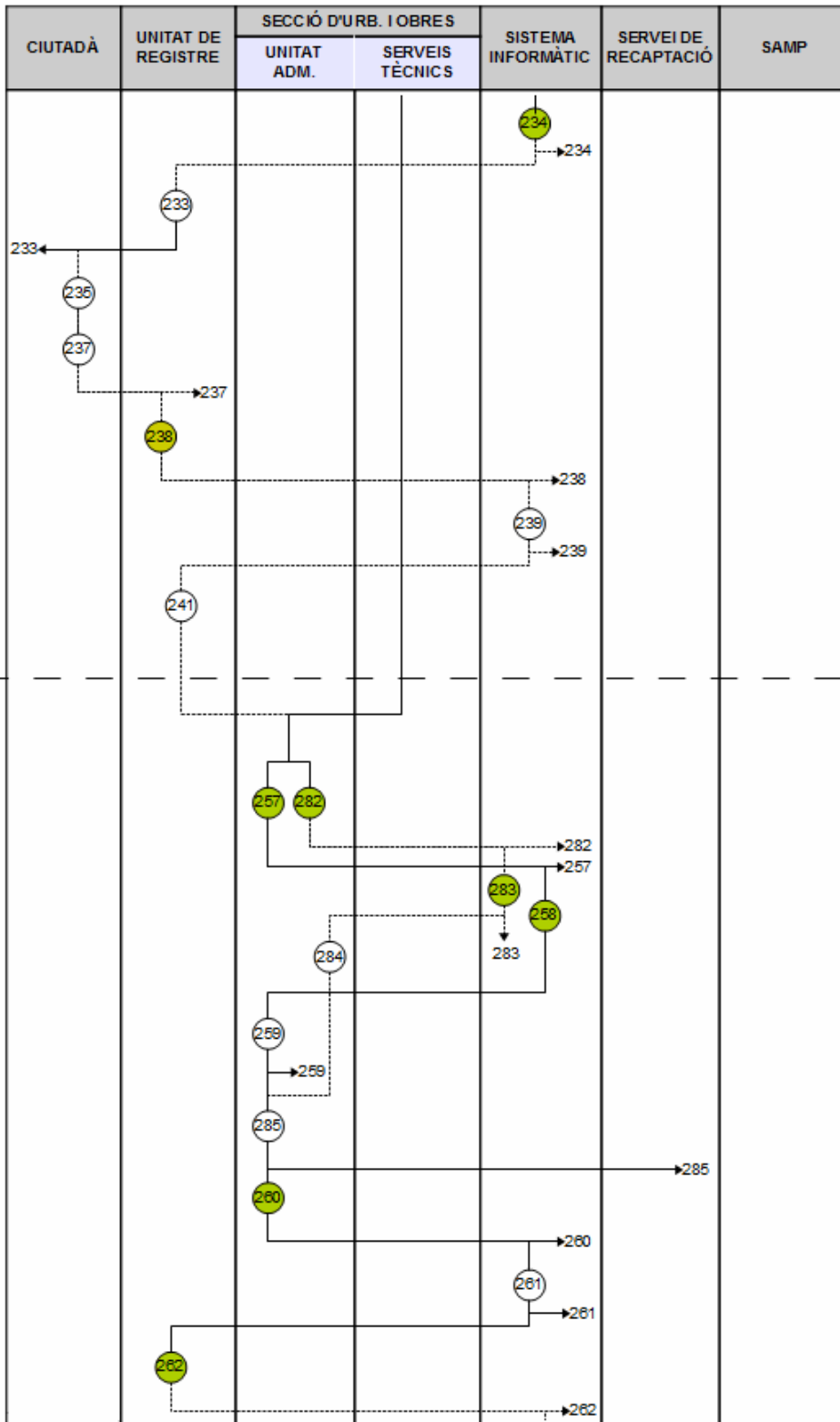

Nº circuit	Nom del circuit	○	Naixement d'un document, en una unitat, referències documentals
C3	Estudi: avaluació i emissió dels informes	●	Naixement d'una referència electrònica, en una unitat.
C4	Resolució de la llicència	→	Congelació o aturada final d'un document, en una o altra unitat
		—	Enllaços i les dependències temporals entre documents del procés

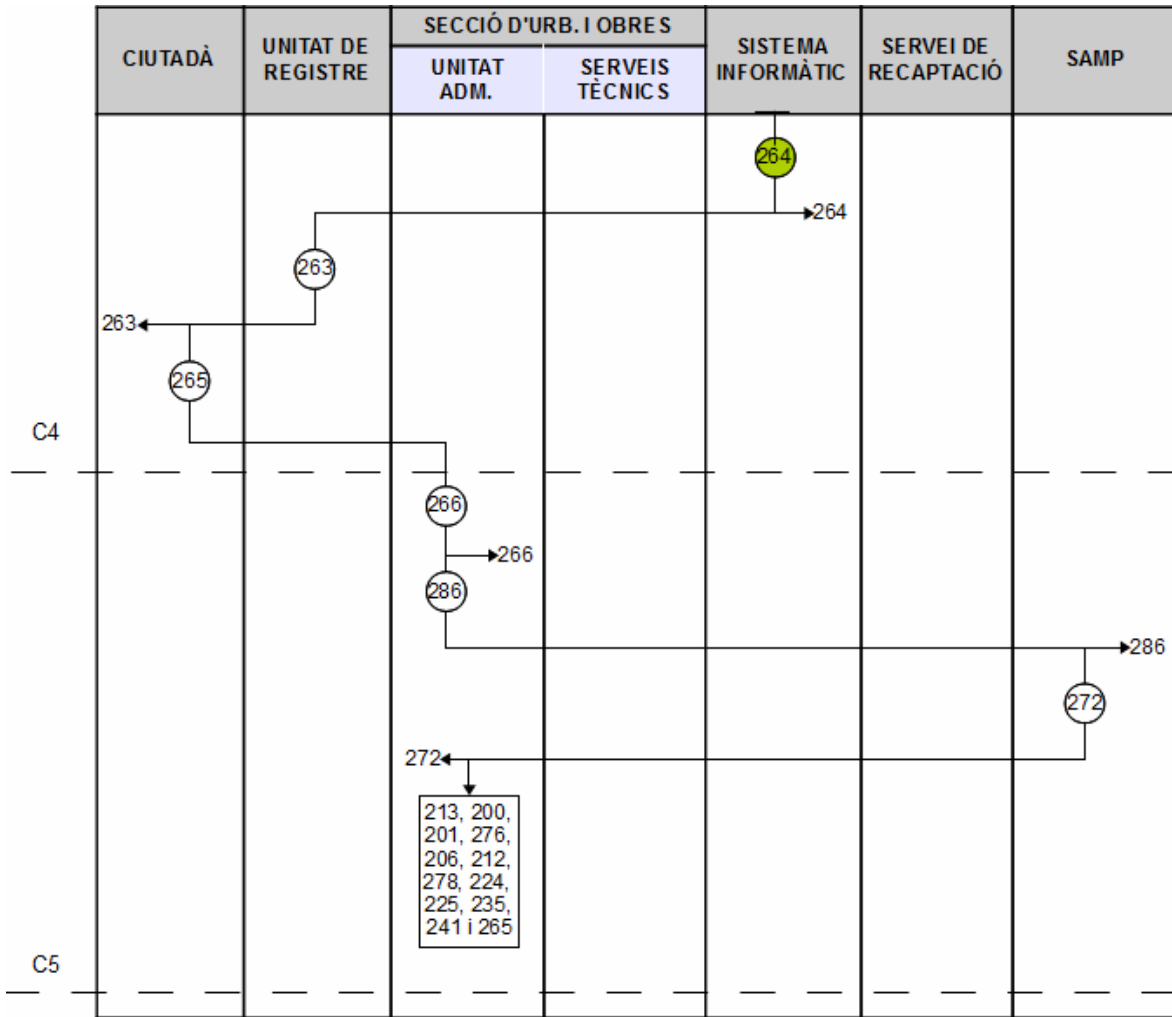

Nº circuit	Nom del circuit		
C4	Resolució de la llicència	○	Naixement d'un document, en una unitat, referències documentals
C5	Tancament de l'expedient administratiu	●	Naixement d'una referència electrònica, en una unitat.
		.....▶	Congelació o aturada final d'un document, en una o altra unitat
		——	Enllaços i les dependències temporals entre documents del procés



## ESMENA DE DEFICIÈNCIES

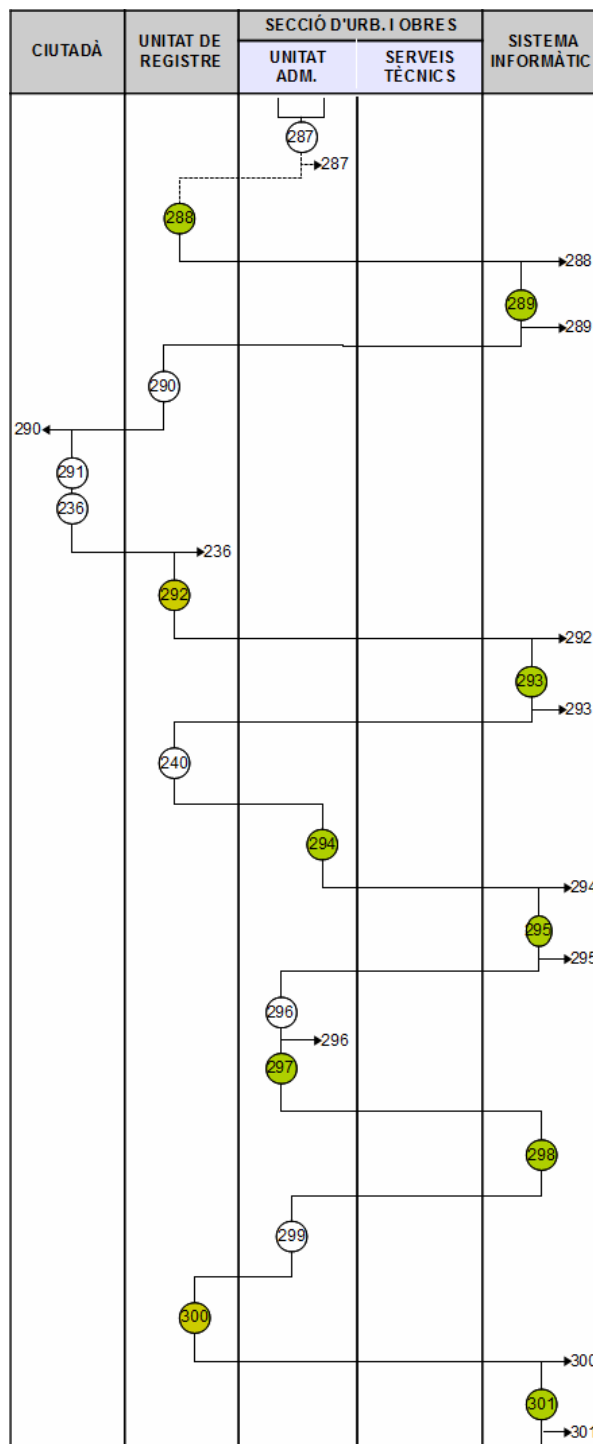

Nº circuit	Nom del circuit	○	Naixement d'un document, en una unitat, referències documentals
C2	Esmena de deficiències	●	Naixement d'una referència electrònica, en una unitat.
		.....▶	Congelació o aturada final d'un document, en una o altra unitat
		—	Enllaços i les dependències temporals entre documents del procés

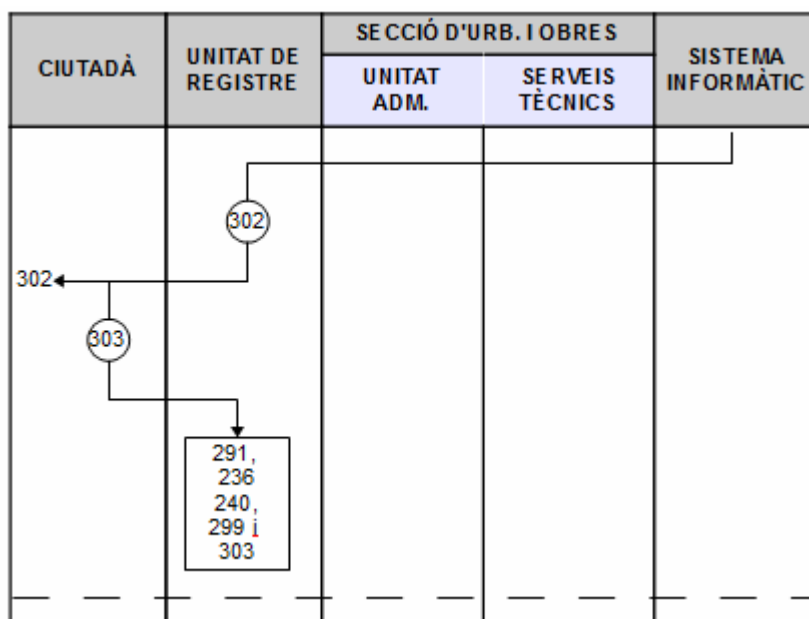

Nº circuit	Nom del circuit	○	Naixement d'un document, en una unitat, referències documentals
C2	Esmena de deficiències	●	Naixement d'una referència electrònica, en una unitat.
		.....▶	Congelació o aturada final d'un document, en una o altra unitat
		—	Enllaços i les dependències temporals entre documents del procés

## **Normativa aplicable**

- Decret 1/2010 d'agost, la qual s'aprova el Text refós de la Llei d'Urbanisme.
- Decret 305/ 2006 de 18 de juliol, pel qual s'aprova el Reglament de la Llei d'Urbanisme.
- Llei 30/1992, de 26 de novembre, de règim jurídic de les administracions públiques i del procediment administratiu comú.
- Llei 24/1991, de 29 de novembre, de l'habitatge.
- Pla d'ordenació urbanística municipal de Palamós de 26 de setembre de 2007.
- Ordenances sobre Règim i Procediment d'atorgament de llicències urbanístiques, de 13 de setembre de 1988 i normativa concordant.

## Glossari de paraules o acrònims específics d'aquest procediment

<b>Paraula</b>	<b>Descripció</b>
Absis	Gestor documental que indexa i emmagatzema els documents administratius.
caixa	Contenedor, de forma paral·lelepípedica i de dimensions relativament grans, destinat a contenir documents d'arxiu, especialment per al transport.
classificar	Procés que serveix per identificar els distints grups de documents que formen part d'un fons i les seves relacions d'acord amb uns principis arxivística reconeguts.
ordenar	Instal·lar els documents d'arxius segons un ordre predeterminat: alfabètic, cronològic, numèric. És a dir, agrupar.
organisme	Organització o grup de persones, identificat amb un nom propi, que actua o pot actuar com una entitat.
productor	Organisme, família o persona que ha produït, reunit i/o conservat documents en l'exercici de la seva activitat personal o corporativa.
SAMP	Servei d'Arxiu Municipal de Palamós
SI	Sistema informàtic.
STM	Servei de Tècnics Municipal.
Transferència	És el traspàs físic i legal de la custòdia de la documentació de les unitats administratives, a l'arxiu, amb els objectius de garantir l'accessibilitat i la conservació adient de la documentació, i fer rendible l'espai d'arxiu a les oficines.
Unitat d'instal·lació	Conjunt de documents agrupats o conservats en una mateixa unitat física (contenedor, llibre).

## **Annex 1: Problemàtica i solucions**

### ***Problemàtica detectada***

El sistema informàtic, Absis, no recull les signatures que s'han realitzat als documents.

Els documents que es redacten i validen utilitzant el sistema informàtic, Absis, són els Decrets d'Alcaldia i les notificacions corresponents.

El sistema d'etiquetatge del registre és totalment manual. Les dades associades al registre, no tenen relació amb el codi del quadre de classificació de l'expedient. Això provoca que a l'expedient s'hi associïn major codificacions.

### ***Proposta de millora***

- El Secretari i l'Alcalde han de signar sempre. De voler tenir els signats, s'haurien d'escanejar novament i introduir-los a l'aplicació informàtica → Més càrrega de procediment administratiu electrònic.
- Hauria de poder precisar les signatures electròniques.
- Hauria de poder redactar, validar i emmagatzemat tots els documents que intervenen en el procediment com ara els informes tècnics, comunicat d'inici d'expedient, requeriment de millora o d documentació inicial.
- Si en el moment de registrar la sol·licitud, s'assigna el codi segons el quadre de classificació de l'arxiu de la sèrie corresponent, significa que a l'expedient tingui menor nombre de codis associats i alhora que disminueixi el marge d'error en la gestió per part de les unitats de treball.

2Títol:	<b>Llicència de primera ocupació dels edificis</b>
Àrea	Serveis Territorials. Urbanisme (ST. URB)
Ajuntament	Sant Vicenç de Castellet
Oficina que tramita	Unitat d'Urbanisme
Inici del procediment	El ciutadà presenta la sol·licitud a les oficines de l'OAC.
Final del procediment	El ciutadà rep la llicència de primera ocupació de l'edifici o vivenda.
Òptica de l'anàlisi:	Unitat d'Urbanisme
Responsable	Jordi Valls i Droguet
Codi del quadre de classificació	<b>6.7.1</b>

## Introducció

És la inspecció municipal per tal de comprovar que les obres executades s'ajusten a la llicència concedida. La llicència de primera ocupació constitueix un dels principals tràmits prèvis a l'entrega final de la vivenda. Té una estreta relació amb la llicència d'obra major. En aquest cas, la documentació relativa a la llicència de primera ocupació s'incorpora a l'expedient ja iniciat de la llicència d'obres.

Estan subjectes a la llicència de primera ocupació o utilitzacions les edificacions de la nova construcció que hagin estat objecte de modificació substancial o d'ampliació, quan per l'autorització de les obres s'hagi exigint un projecte, d'acord amb l'article 73 del Decret 179/1995, 13 de juny, pel qual s'aprova el Reglament d'obres, activitats i serveis dels ens locals.

Pot ser tramitada dins el mes següent a la data d'acabament de les obres pel representant legal, sempre que n'acrediti el document, o una tercera persona presentant l'autorització de degudament signada pel representant legal. La documentació cal presentar-la a les oficines de l'OAC (Oficina d'Atenció Ciutadana) de l'Ajuntament.

L'import de la taxa a pagar queda regulada per les ordenances fiscals (0'17% de l'import de l'obra, del pressupost que figura a l'expedient relatiu presentat a la sol·licitud de la llicència d'obres) per cada habitatge. El termini per concedir la llicència és d'un mes aproximadament a comptar de la presentació de la sol·licitud.

## Esquema general de circuits

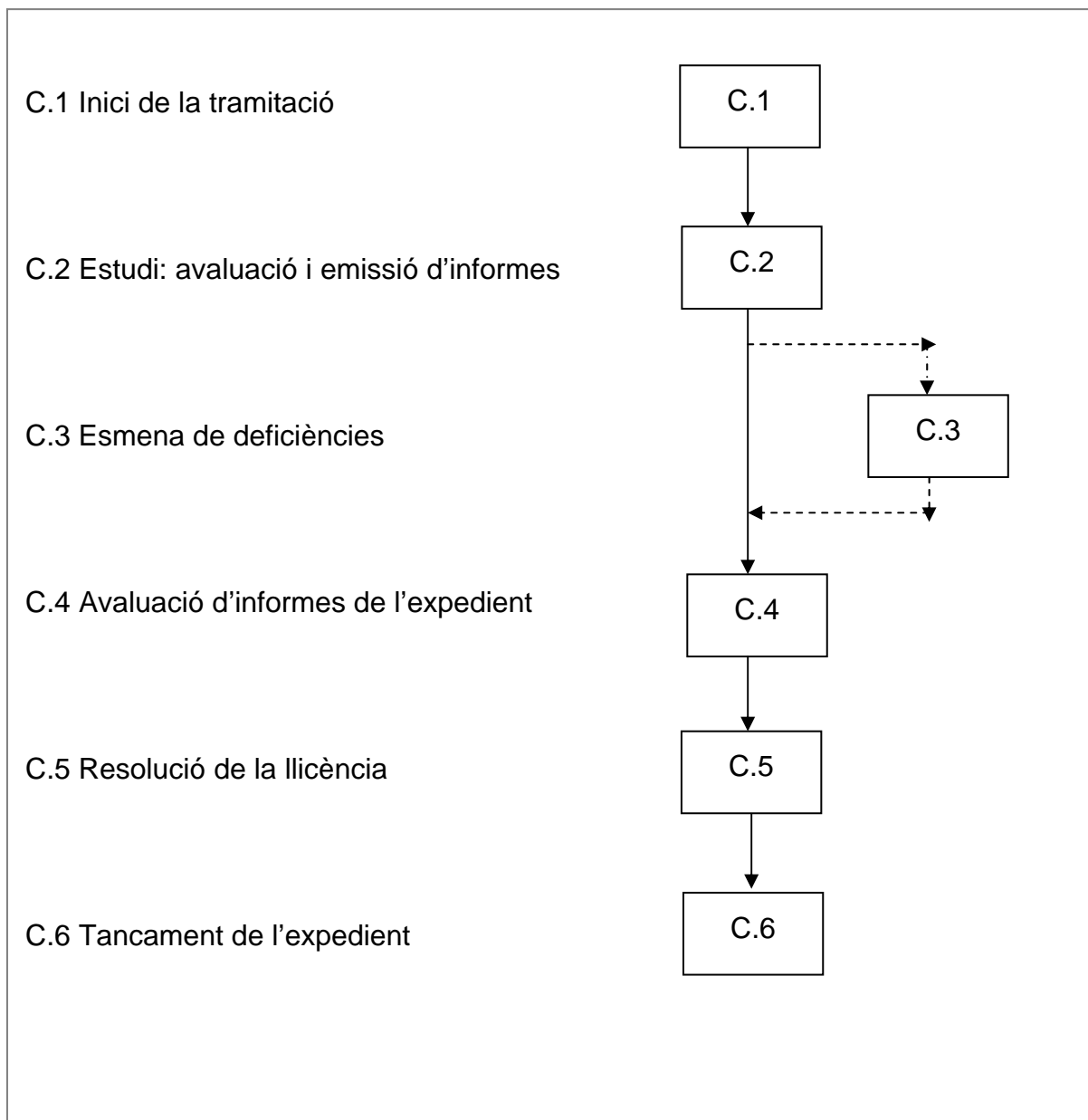

### Relació de circuits parcials

- |   |                                       |
|---|---------------------------------------|
| 1 | Inici de la tramitació                |
| 2 | Estudi: emissió d'informes            |
| 3 | Esmena de deficiències                |
| 4 | Avaluació de l'informe de l'expedient |
| 5 | Resolució de la llicència             |
| 6 | Tancament de l'expedient              |

## Esquema parcial (detall)

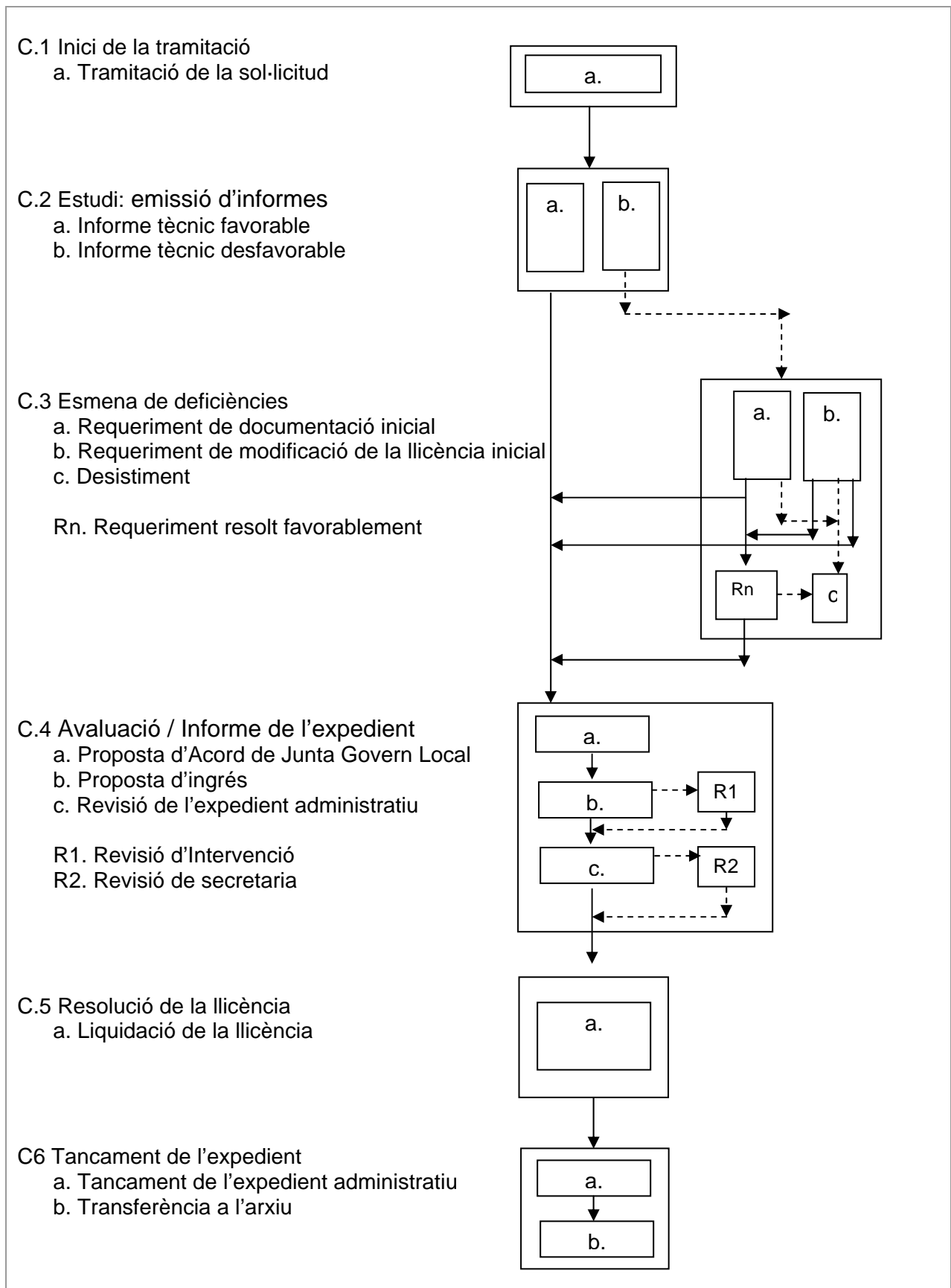



Casística de productes derivada de la taula de circuits.

1.a → <del>2.a</del>
1.a → <del>2.b</del>
2.a → <del>4.a</del>
2.b → <del>3.a</del>
2.b → <del>3.b</del>
3.a → <del>4.a</del>
3.b → <del>4.a</del>
3.a → <del>3.c</del>
3.a → <del>n</del>
3.b → <del>n</del>
3.b → <del>3.c</del>
4.a → <del>5.a</del>
5.a → <del>5.b</del>
4.a → <del>4.b</del>
4.b → <del>4.c</del>
4.c → <del>1</del>
4.c → <del>2</del>
5.a → <del>6.a</del>
6.a → <del>6.b</del>

La seva estructuració respon a la següent taula de circuits:

	P1	P2	P3	P4	P5	P6	P7	P8	P9	P10	P11
1.a	X	X	X	X	X	X	X	X	X	X	X
2.a	X										
2.b		X	X	X	X	X	X	X	X	X	X
3.a		X			X	X		X	X		
3.b			X	X			X			X	X
3.c				X	X	X	X				
Rn						X	X	X	X	X	X
4.a	X	X	X					X	X	X	X
4.b	X	X	X					X	X	X	X
4.c	X	X	X					X	X	X	X
R1								X		X	
R2									X		X
5.a	X	X	X					X	X	X	X
6.a	X	X	X					X	X	X	X
6.b	X	X	X					X	X	X	X

Taula d'equivalències dels productes als seus circuits parcials:

- P1** Llicència de primera ocupació directe
- P2** Llicència de primera ocupació amb requeriment de documentació inicial
- P3** Llicència de primera ocupació amb requeriment de modificació de llicència inicial
- P4** Llicència de primera ocupació amb requeriment de modificació de llicència inicial i desistiment
- P5** Llicència de primera ocupació amb requeriment de documentació inicial i desistiment
- P6** Llicència de primera ocupació amb requeriment de documentació inicial sense resoldre favorablement per desistiment
- P7** Llicència de primera ocupació amb requeriment de modificació de llicència inicial sense resoldre favorablement per desistiment
- P8** Llicència de primera ocupació amb requeriment de documentació de llicència inicial resolt favorablement i revisió d'Intervenció
- P9** Llicència de primera ocupació amb requeriment de modificació de llicència inicial resolt favorablement i revisió d'Intervenció
- P10** Llicència de primera ocupació amb requeriment de documentació de llicència inicial resolt favorablement i revisió de secretaria
- P11** Llicència de primera ocupació amb requeriment de modificació de llicència inicial resolt favorablement i revisió de secretaria

## Descripció del procediment

### Circuit 1. Inici de la tramitació

- C.1 Inici de la tramitació  
a. Tramitació de la sol·licitud

#### a) Tramitació

Unitat	Descripció del procés
Ciudadà	Es dirigeix a les oficines de l'OAC amb la sol·licitud i la documentació mínima pertinent <b>(200)</b> següent: <ul style="list-style-type: none"><li>- <i>Certificat final d'obra signat pel tècnic director (201)</i></li><li>- <i>Model d'alteració cadastral (imprès 902) (207).</i></li><li>- <i>Projecte As-built si hi ha hagut canvis substancials(410)</i></li><li>- <i>Certificat de runes (276).</i></li></ul>
OAC	Registra el model de sol·licitud i la documentació aportada pel ciutadà <b>(210)</b> .
SI ( GENESYS)	Recull internament les dades de l'assentament d'entrada <b>(211)</b> . Retorna el registre d'informació (etiqueta), que queda escrit a la capçalera de la sol·licitud. Es deixa constància de: <ul style="list-style-type: none"><li>- <i>número del registre d'entrada</i></li><li>- <i>data i hora del registre d'entrada</i></li><li>- <i>unitat destinatària</i></li></ul>
OAC	Es disposa en aquest moment, d'una sol·licitud amb constància de registre <b>(212)</b> . Fa arribar la sol·licitud, i la documentació d'acompanyament a la unitat de Secretaria.
Unitat de Secretaria	Revisa la correspondència registrada, les classifica segons les unitats de treball corresponents i les distribueix. Fa arribar la correspondència corresponent a la unitat d'Urbanisme.
Unitat d'Urbanisme	Un cop lliurada la correspondència registrada, la introdueixen a la base de dades interna de la unitat de treball. Es deixa constància de: <ul style="list-style-type: none"><li>- <i>número de l'expedient</i></li><li>- <i>nom i cognoms del ciutadà</i></li><li>- <i>sèrie documental</i></li></ul> Incorpora la sol·licitud registrada amb la documentació d'acompanyament a l'expedient administratiu d'obres ja obert amb la tramitació de llicència d'obra major.  Fa arribar l'expedient físic degudament identificat als Serveis Tècnics Municipals (STM) de la mateixa unitat de treball.

## Circuit 2. Estudi: emissió d'informes

---

- a. Informe tècnic favorable
  - b. Informe tècnic desfavorable
- 

Unitat	Descripció del procés
STM	<p>Revisa la documentació lliurada, en cas que aquesta sigui incompleta (<i>passar a C.3</i>)</p> <p>En cas que sigui completa, concreta el dia i hora amb el ciutadà per efectuar la visita d'inspecció de l'edifici o vivenda.</p> <p>Un cop efectuada la visita, aquests redacten l'informe tècnic favorable <b>(224)</b> o desfavorable <b>(225)</b> de la llicència. Els informes tècnics elaborats queden recollits a la carpeta "<i>d'informes tècnics</i>" de la seva secció.</p> <p>Imprimeix l'informe tècnic corresponent, l'Arquitecte Tècnic Municipal el signa i segella i el lliura en mà a la unitat d'Urbanisme.</p>
Unitat d'Urbanisme	<p>En cas que l'informe tècnic sigui favorable, s'escaneja en format pdf i es recull internament a l'aplicació GACO <b>(220)</b>. (<i>passar a C4</i>).</p> <p>En cas que l'informe tècnic sigui desfavorable, s'escaneja en format pdf i es recull internament a l'aplicació GACO <b>(221)</b>. (<i>passar a C3</i>).</p>
SI (GACO)	<p>Recull internament les dades atorgades a la publicació de l'informe tècnic favorable <b>(222)</b>.</p> <p>Recull internament les dades atorgades a la publicació de l'informe tècnic desfavorable <b>(223)</b>.</p>

---

### Circuit 3. Esmena de deficiències

- a) Requeriment de documentació inicial
- b) Requeriment de modificació de llicència inicial<sup>1</sup>
- c) Desistiment

#### a) Requeriment de documentació inicial

<b>Unitat</b>	<b>Descripció del procés</b>
Secció d'Urbanisme	<p>Un cop l'Arquitecte Tècnic Municipal detecta que la documentació aportada amb la sol·licitud registrada és incompleta, es redacta el requeriment de documentació inicial <b>(230)</b> pel ciutadà.</p> <p>Aquest requeriment indica la documentació que cal aportar per obtenir la llicència. També informa al ciutadà que disposa de 10 dies hàbils des de la notificació de la resolució perquè esmeni o presenti la documentació pertinent.</p> <p>L'imprimeix i la lliura en mà a la unitat de Secretaria.</p>

#### b) Requeriment de millora voluntària

<b>Unitat</b>	<b>Descripció del procés</b>
Unitat d'Urbanisme	<p>L'informe pot ser desfavorable pels següents motius:</p> <ul style="list-style-type: none"><li>b) l'obra realitzada no s'ajusta als criteris acordats inicialment</li><li>c) accés de construcció segons els criteris acordats inicialment</li></ul> <p>Si l'informe tècnic és desfavorable, es redacta la resolució de l'informe; requeriment de millora voluntària, pel ciutadà <b>(231)</b> indicant les millores i, si s'escau les modificacions, a realitzar que s'identifiquen en l'informe lliurat pel tècnic competent i li informa que disposa del termini de 10 dies hàbils des de la notificació de la resolució perquè esmeni o presenti la documentació pertinent.</p> <p>L'imprimeix i la lliura a la unitat de Secretaria.</p>

<b>Unitat</b>	<b>Descripció del procés</b>
Unitat de Secretaria	<p>Verifica el requeriment corresponent (documentació inicial o de millora voluntària), el signa manualment i el segella.</p> <p>El torna a la unitat d'Urbanisme perquè si s'escau, adjunti la documentació pertinent.</p>
Unitat d'Urbanisme	<p>Verifica les dades i ho lliura a l'OAC perquè notifiqui al ciutadà.</p>
OAC	

<sup>1</sup> L'Ajuntament de Sant Vicenç de Castellet anomena *requeriment de modificació de llicència inicial* perquè entèn que aquest requeriment es vincula a l'expedient d'obra inicial perquè fa referència a la modificació de l'obra inicial. Article 73 de la Llei 30/1992 de Règim Jurídic de les Administracions Públiques i del Procediment Administratiu Comú.

	Efectua l'assentament del registre de sortida al requeriment de documentació inicial o a la notificació de l'informe per modificació de millora voluntària <b>(232)</b> .
SI ( GENESYS)	Recull internament les dades atorgades a l'assentament de sortida respectivament <b>(234)</b> . Es facilita la informació següent: <ul style="list-style-type: none"> <li>- <i>número del registre de sortida</i></li> <li>- <i>data i hora del registre de sortida</i></li> <li>- <i>unitat destinatària</i></li> </ul>
OAC	Es disposa en aquest moment, de la notificació, i l'exemplar amb constància de registre <b>(233)</b> . Un cop fet, es notifica al ciutadà.  Si el ciutadà resideix al municipi es notifica entregant-li en mà la notificació. I si resideix a les afores, o no se'l localitza, la notificació es fa per correu certificat amb acusament de rebuda.
Ciutadà	Signa la còpia conforme ha rebut l'original i el fa arribar a la unitat d'Urbanisme <b>(235)</b> .
SI	Rep la còpia de la notificació de la resolució de l'informe i l'incorpora a l'expedient físic.

<b>Unitat</b>	<b>Descripció del procés</b>
Ciutadà	Dins el termini dels 10 dies hàbils des de que rep el requeriment corresponent, aporta la presentació d'esmenes <b>(236)</b> amb la documentació requerida o modificacions efectuades.
OAC	Registra la sol·licitud amb la documentació requerida o la presentació d'esmenes <b>(238)</b> .
SI ( GENESYS)	En l'assentament de sortida, es facilita les dades següents: <ul style="list-style-type: none"> <li>- <i>número del registre d'entrada</i></li> <li>- <i>data i hora del registre d'entrada</i></li> <li>- <i>unitat destinatària</i></li> </ul> Recull internament les dades i les valida <b>(239)</b> .
OAC	Es disposa en aquest moment, de la documentació aportada amb constància de registre d'entrada <b>(240)</b> .  Fa arribar a la unitat d'urbanisme la documentació registrada, i la documentació d'acompanyament a la unitat de Secretaria.
Unitat de Secretaria	Revisa la correspondència registrada, les classifica segons les unitats de treball corresponents i les distribueix. Fa arribar la correspondència corresponent a la unitat d'Urbanisme.
Unitat d'Urbanisme	Un cop lliurada la correspondència registrada, la introdueixen a la base de dades interna de la unitat de treball deixant constància del <i>número de l'expedient, nom i cognoms del ciutadà i la sèrie documental</i> .  Incorpora la sol·licitud, amb la documentació d'acompanyament a

	<p>l'expedient administratiu físic.</p> <p>Si la documentació aportada és completa o incompleta (<i>tornar a C2</i>).</p> <p>Si en el termini de 3 mesos, el ciutadà no esmena ni presenta la documentació requerida, es procedeix al desistiment.</p>
--	--

*c) desistiment*

<b>Unitat</b>	<b>Descripció del procés</b>
<i>Unitat d'Urbanisme</i>	Redacta la proposta de resolució de desistiment (245) i telemàticament s'envia a la bústia del regidor/a de serveis territorials. Urbanisme (ST.URB)
<i>SI (GACO)</i>	Recull internament les dades atorgades (246), i en dóna avís a la bústia del regidor/a (310).
<i>Regidor/a de ST. URB</i>	Signa digitalment la proposta de resolució de desistiment (311) i la retorna a la bústia de la unitat d'Urbanisme.
<i>SI (GACO)</i>	Recull internament les dades atorgades (312), i en dóna avís a la bústia de la unitat d'Urbanisme (313).
<i>Unitat d'Urbanisme</i>	<p>Imprimeix la proposta de resolució de desistiment (314) signada pel regidor/a i la incorpora a l'expedient administratiu físic.</p> <p>Fa arribar telemàticament la proposta de resolució de desistiment signada a la unitat de Secretaria.</p>
<i>SI (GACO)</i>	Dóna avís a la bústia de la unitat de Secretaria (315).
<i>Unitat de Secretaria</i>	Revisa la proposta de resolució de desistiment rebuda, i si les dades són correctes, redacta la resolució de desistiment (247). La signa digitalment i la fa arribar a la unitat d'Alcaldia.
<i>SI (GACO)</i>	Recull internament les dades atorgades (248), i en dóna avís a la bústia de la unitat d'Alcaldia (316).
<i>Unitat d'Alcaldia</i>	Revisa la resolució de desistiment rebuda, i la signa digitalment. La fa arribar telemàticament a la unitat d'Urbanisme.
<i>SI (GACO)</i>	Recull internament les dades atorgades, i en dóna avís a la bústia de la unitat d'Urbanisme.
<i>Unitat d'Urbanisme</i>	<p>Imprimeix la resolució de desistiment (249) signada digitalment pel Secretari i l'Alcalde, i l'incorpora a l'expedient administratiu físic.</p> <p>Redacta la notificació de desistiment (250) i la fa arribar telemàticament a la unitat de Secretaria.</p>
<i>SI (GACO)</i>	Recull internament les dades atorgades (251), i en dóna avís a la bústia de la unitat de Secretaria (317).

<i>Unitat de Secretaria</i>	Revisa la notificació de desistiment rebuda, i signa digitalment la notificació de desistiment. Seguidament la retorna telemàticament a la bústia de la unitat d'Urbanisme.
<i>SI (GACO)</i>	Recull internament les dades atorgades, i en dóna avís a la bústia de la unitat d'Urbanisme.
<i>Unitat d'Urbanisme</i>	Imprimeix la notificació de desistiment degudament signada <b>(252)</b> , amb un exemplar i les fa arribar en mà a l'OAC perquè notifiqui al ciutadà.
OAC	Registra les notificacions de desistiment <b>(253)</b> .
<i>SI ( GENESYS)</i>	En l'assentament de registre de sortida, es facilita la informació següent: <ul style="list-style-type: none"> <li>- <i>número del registre de sortida</i></li> <li>- <i>data i hora del registre de sortida</i></li> <li>- <i>unitat destinatària</i></li> </ul> Recull internament i en valida les dades <b>(255)</b> .
OAC	Es disposa en aquest moment, de la notificació, i l'exemplar amb constància de registre <b>(254)</b> . Un cop fet, notifica al ciutadà.
<i>Ciutadà</i>	Signa la còpia conforme ha rebut l'original i el fa arribar a la unitat d'Urbanisme <b>(256)</b> .
<i>Unitat d'Urbanisme</i>	Rep la còpia de la notificació de desistiment i l'incorpora a l'expedient físic.



#### Circuit 4. Avaluació de l'informe de l'expedient

- a. Aprovació per Junta de Govern Local
- b. Proposta d'ingrés
- c. revisió de l'expedient administratiu

Unitat	Descripció del procés
<i>Unitat d'Urbanisme</i>	Redacta la proposta d'acord de Junta de Govern Local (318) i telemàticament s'envia a la bústia del Regidor/a de Serveis Territorials. Urbanisme (ST.URB).
<i>SI (GACO)</i>	Recull internament les dades atorgades (319), i en dona avís a la bústia del regidor/a (320).
<i>Regidor/a ST. URB</i>	Signa digitalment la proposta d'acord de Junta de Govern Local (321) i la retorna a la bústia de la unitat d'Urbanisme.
<i>SI (GACO)</i>	Recull internament les dades atorgades (322), i en dona avís a la bústia de la unitat d'Urbanisme (323).

#### *b) proposta d'ingrés*

Unitat	Descripció del procés
<i>Unitat d'Urbanisme</i>	Redacta la proposta d'ingrés (324) i juntament amb l'informe tècnic favorable (pdf) el fa arribar telemàticament a la bústia del Regidor/a de Serveis Territorials. Urbanisme (ST.URB).  Aquest document conté l'import que el ciutadà haurà de liquidar un cop hagi rebut la notificació de la resolució.
<i>SI (GACO)</i>	Recull internament les dades atorgades (325), i en dona avís a la bústia del regidor/a (326).
<i>Regidor/a ST. URB</i>	Signa digitalment la proposta d'ingrés (327) i el fa arribar electrònicament a la bústia de la unitat d'Intervenció perquè en tingui coneixement per comptabilitzar l'ingrés. També dona avís a la unitat d'Urbanisme conforme ja s'ha elaborat.
<i>SI (GACO)</i>	Recull internament les dades atorgades (328), i en dona avís a la bústia de la unitat d'Intervenció (329) i a la unitat d'Urbanisme (330).
<i>Unitat d'Urbanisme</i>	Imprimeix la proposta d'acord de Junta de Govern Local signada (331) i la proposta d'ingrés també signada (332). I les incorpora a l'expedient administratiu físic.  Fa arribar l'expedient administratiu físic a la unitat d'Intervenció.

---

c. revisió de l'expedient administratiu

<b>Unitat</b>	<b>Descripció del procés</b>
<i>Unitat d'Intervenció</i>	<p>Revisa l'expedient administratiu físic per verificar que tota la documentació i contingut sigui correcte i completat.</p> <p>En cas favorable, l'interventor/a signa l'expedient administratiu donant-ne conformitat i el fa arribar en mà a la unitat de Secretaria.</p> <p>En cas desfavorable, elabora un informe <b>(333)</b> indicant quines són les mancances. El signa l'Interventora i el retorna en mà a la unitat d'Urbanisme perquè es torni a iniciar el procediment (<i>tornar a C2</i>).</p>

<b>Unitat</b>	<b>Descripció del procés</b>
<i>Unitat de Secretaria</i>	<p>Revisa i verifica que el contingut de l'expedient administratiu físic sigui correcte i complet. En cas favorable, es presenta a la sessió de Junta de Govern Local perquè sigui aprovat (<i>passar a C5</i>).</p> <p>En cas desfavorable, elabora un informe <b>(334)</b> indicant quines són les mancances. El signa el secretari i el retorna en mà a la unitat d'Urbanisme perquè es torni a iniciar el procediment (<i>tornar a C2</i>).</p>

---

## Circuit 5. Resolució de la llicència

- a. Junta de Govern Local
- b. Liquidació de la llicència

### a) Junta de Govern Local

<b>Unitat</b>	<b>Descripció del procés</b>
<i>Unitat de Secretaria</i>	<p>Un cop revisada la documentació incorporada a l'expedient administratiu, redacta l'ordre del dia de Junta de Govern Local perquè s'aprovi en sessió.</p> <p>L'ordre del dia queda recollit internament al sistema informàtic GACO, de manera que la unitat administrativa productora pot consultar-lo.</p> <p>Efectuada la sessió de Junta de Govern Local, redacta el certificat d'acord de Junta de Govern Local (335). El signa digitalment, i el fa arribar telemàticament a la bústia de la unitat d'Urbanisme.</p> <p>Paral·lelament també fa arribar en mà l'expedient administratiu físic a la unitat d'Urbanisme.</p>
<i>SI (GACO)</i>	<p>Recull internament les dades atorgades (336), i en dona avis a la bústia de la unitat d'Urbanisme (337).</p>
<i>Unitat d'Urbanisme</i>	<p>Imprimeix el certificat d'acord de Junta de Govern Local (338) i hi adjunta l'informe tècnic de l'arquitecte i l'incorpora a l'expedient administratiu físic.</p> <p>Redacta la notificació de l'acord de Junta de Govern Local (339) i la llicència de primera ocupació (340). Fa arribar telemàticament la notificació de l'Acord de Junta de Govern Local i la llicència de primera ocupació en mà a la unitat de Secretaria perquè sigui signada.</p>
<i>SI (GACO)</i>	<p>Recull internament les dades atorgades (341), i en dona avis a la bústia de la unitat de Secretaria (342).</p>
<i>Unitat de Secretaria</i>	<p>Verifica el contingut i la signa digitalment. I retorna la notificació a la unitat d'Urbanisme.</p> <p>La llicència de primera ocupació la lliura en mà a la unitat d'Urbanisme.</p>
<i>SI (GACO)</i>	<p>Recull internament les dades atorgades, i en dona avis a la bústia a la unitat d'Urbanisme.</p>
<i>Unitat d'Urbanisme</i>	<p>Imprimeix la notificació de l'Acord de Junta de Govern Local, amb tres exemplars (343).</p> <p>Fa arribar en mà la notificació i els exemplars a l'OAC perquè notifiqui al ciutadà. També lliura la llicència de primera ocupació.</p>
<i>OAC</i>	<p>Registra la notificació de l'acord de Junta de Govern Local (344).</p>

SI ( GENESYS)	<p>En l'assentament de registre de sortida, es facilita la informació següent:</p> <ul style="list-style-type: none"> <li>- <i>número del registre de sortida</i></li> <li>- <i>data i hora del registre de sortida</i></li> <li>- <i>unitat destinatària</i></li> </ul> <p>Recull internament les dades, i les valida <b>(346)</b>.</p>
OAC	<p>Es disposa en aquest moment, d'una notificació amb constància de registre <b>(345)</b>. Realitza tres exemplars de la notificació de l'acord de Junta de Govern Local. Un exemplar el lliura a Intervenció i l'altre se'l queda l'OAC. L'original i un exemplar són per notificar al ciutadà.</p>
Ciutadà	<p>Signa el tercer exemplar conforme ha rebut l'original <b>(347)</b>. L'exemplar de la notificació signada pel ciutadà conformant que ha rebut l'original, el lliura a la unitat d'Urbanisme.</p>
Unitat d'Urbanisme	<p>Rep l'exemplar de la notificació de l'acord de Junta de Govern Local i l'incorpora a l'expedient físic.</p>

*a) Liquidació de la llicència*

<b>Unitat</b>	<b>Descripció del procés</b>
Ciutadà	<p>Es dirigeix a les oficines de l'OAC per efectuar la liquidació de la llicència.</p>
OAC	<p>Efectua el cobrament de la llicència i se li entrega la llicència de primera ocupació com a justificant del pagament un cop ha segellat que s'ha cobrat. Un exemplar d'aquesta el fa arribar a la unitat d'urbanisme perquè en tinguin coneixement.</p>
Unitat d'Urbanisme	<p>El revisa i l'incorpora a l'expedient administratiu físic.</p>

## Circuit 6. Tancament de l'expedient

- 
- a. Tancament de l'expedient
  - b. Trasllet a l'arxiu
- 

### *a) Tancament de l'expedient*

<b>Unitat</b>	<b>Descripció del procés</b>
<i>Unitat d'Urbanisme</i>	Revisa, ordena, folia i verifica que tota la documentació incorporada a l'expedient administratiu físic sigui completa <b>(266)</b> .

### *a) Trasllet a l'arxiu*

<i>Unitat d'Urbanisme</i>	Passat el termini prudencial, es col·loquen els expedients administratius en caps, i s'avisava al cap d'arxiu perquè efectui la transferència <b>(286)</b> .
<i>SID</i>	Efectua la transferència al SID. Revisa, ordena i classifica els expedients i els col·loca en unitats d'instal·lació definitives.  Finalment, fa arribar a la unitat d'Urbanisme un exemplar del full de transferència <b>(272)</b> .

---

## Llistat de referències

CODI	NOM DE LA REFERÈNCIA	ARXIU	DOCUMENTS	ELECTRON	ALTRES
200	Sol·licitud de llicència de primera ocupació		X		
201	Certificat final d'obra	X	X		
207	Model d'alteració cadastral (imprès 902)	X	X		
210	Sol·licitud identificada, unitat destí			X	
211	Validació assentament del registre d'entrada, sol·licitud, al SI			X	
212	Sol·licitud de llicència de primera ocupació registrada	X	X		
220	Informe tècnic favorable (suport pdf)			X	
221	Informe tècnic desfavorable (suport pdf)			X	
222	Publicació de l'informe tècnic favorable, al SI			X	
223	Publicació de l'informe tècnic desfavorable, al SI			X	
224	Informe tècnic favorable	X	X		
225	Informe tècnic desfavorable	X	X		
232	Assentament de sortida, notificació de l'informe			X	
233	Notificació de l'informe registrada		X		
234	Validació de dades del registre de sortida, notificació informe, al SI			X	
235	Exemplar de la notificació de l'informe amb acusament de rebuda	X	X		
236	Presentació d'esmenes		X		
238	Sol·licitud identificada, unitat destí			X	
239	Validació assentament del registre d'entrada, sol·licitud, al SI			X	
240	Presentació d'esmenes registrada	X	X		
245	Proposta de resolució de desistiment (suport electrònic)			X	
246	Validació de dades, proposta de resolució de desistiment, al SI			X	
247	Resolució de desistiment (suport electrònic)			X	
248	Validació de dades, resolució de desistiment, al SI			X	
249	Resolució de desistiment	X	X		
250	Notificació de desistiment (suport electrònic)			X	
251	Validació de dades, notificació de desistiment, al SI			X	
252	Notificació de desistiment		X		
253	Assentament de sortida, notificació de desistiment			X	
254	Notificació de desistiment registrada		X		
255	Validació de dades del registre de sortida, notificació de desistiment, al SI			X	
256	Exemplar de notificació de desistiment amb acusament de rebuda	X	X		
266	Tancament de l'expedient administratiu		X		
272	Exemplar del full de transferència del SID		X		
276	Certificat de runes	X	X		
286	Full de transferència		X		
310	Avís bústia Regidor d'Urbanisme, proposta de resolució de desistiment, al SI			X	
311	Signatura electrònica, proposta de resolució de desistiment			X	
312	Validació de dades, signatura electrònica, al SI			X	

CODI	NOM DE LA REFERÈNCIA	ARXIU	DOCUMENTS	ELECTRON	ALTRES
313	Avís bústia administració Urbanisme, proposta de resolució de desistiment, al SI			X	
314	Proposta de resolució de desistiment	X	X		
315	Avís bústia Secretaria, proposta de resolució de desistiment, al SI			X	
316	Avís bústia administració Urbanisme, resolució de desistiment, al SI			X	
317	Avís, notificació de desistiment, al SI			X	
318	Proposta d'acord de JGL, al SI (suport electrònic)			X	
319	Validació de dades, proposta d'acord de JGL (suport electrònic)			X	
320	Avís bústia Regidor urbanisme, proposta d'acord de JGL, al SI			X	
321	Signatura digital, proposta d'acord de JGL			X	
322	Validació de dades signatura digital, Regidor, proposta d'acord de JGL, al SI			X	
323	Avís bústia administració urbanisme, proposta d'acord de JGL, al SI			X	
324	Proposta d'ingrés (suport electrònic)			X	
325	Validació de dades, proposta d'ingrés, al SI			X	
326	Avís bústia Regidor urbanisme, proposta d'ingrés, al SI			X	
327	Signatura digital, proposta d'ingrés			X	
328	Validació de dades,signatura digital, proposta d'ingrés, al SI			X	
329	Avís bústia Intervenció, proposta d'ingrés, al SI			X	
330	Avís bústia Urbanisme, proposta d'ingrés, al SI			X	
331	Proposta d'Acord de JGL	X	X		
332	Proposta d'ingrés de JGL	X	X		
333	Informe desfavorable d'Intervenció	X	X		
334	Informe desfavorable de Secretaria	X	X		
335	Certificat d'acord de JGL (suport electrònic)			X	
336	Validació de dades, signatura digital del certificat d'acord de JGL, al SI			X	
337	Avís bústia administració urbanisme, certificat d'acord de JGL, al SI			X	
338	Certificat d'Acord de JGL	X	X		
339	Notificació de l'acord de JGL (suport electrònic)			X	
340	Llicència de primera ocupació	X	X		
341	Validació de dades, notificació de l'acord de JGL, al SI			X	
342	Avís bústia secretaria, notificació de l'acord de JGL, al SI			X	
343	Notificació de l'acord de JGL		X		
344	Assentament de sortida, notificació d'acord de JGL			X	
345	Notificació de l'acord de JGL registrada		X		
346	Validació de dades registre de sortida, notificació d'acord de JGL, al SI			X	
347	Exemplar de la notificació de l'acord de JGL registrada	X	X		
410	Projecte AS-built si hi ha canvis substancials	X	X		

### Diagrama d'estructura del producte: DEP/llençol

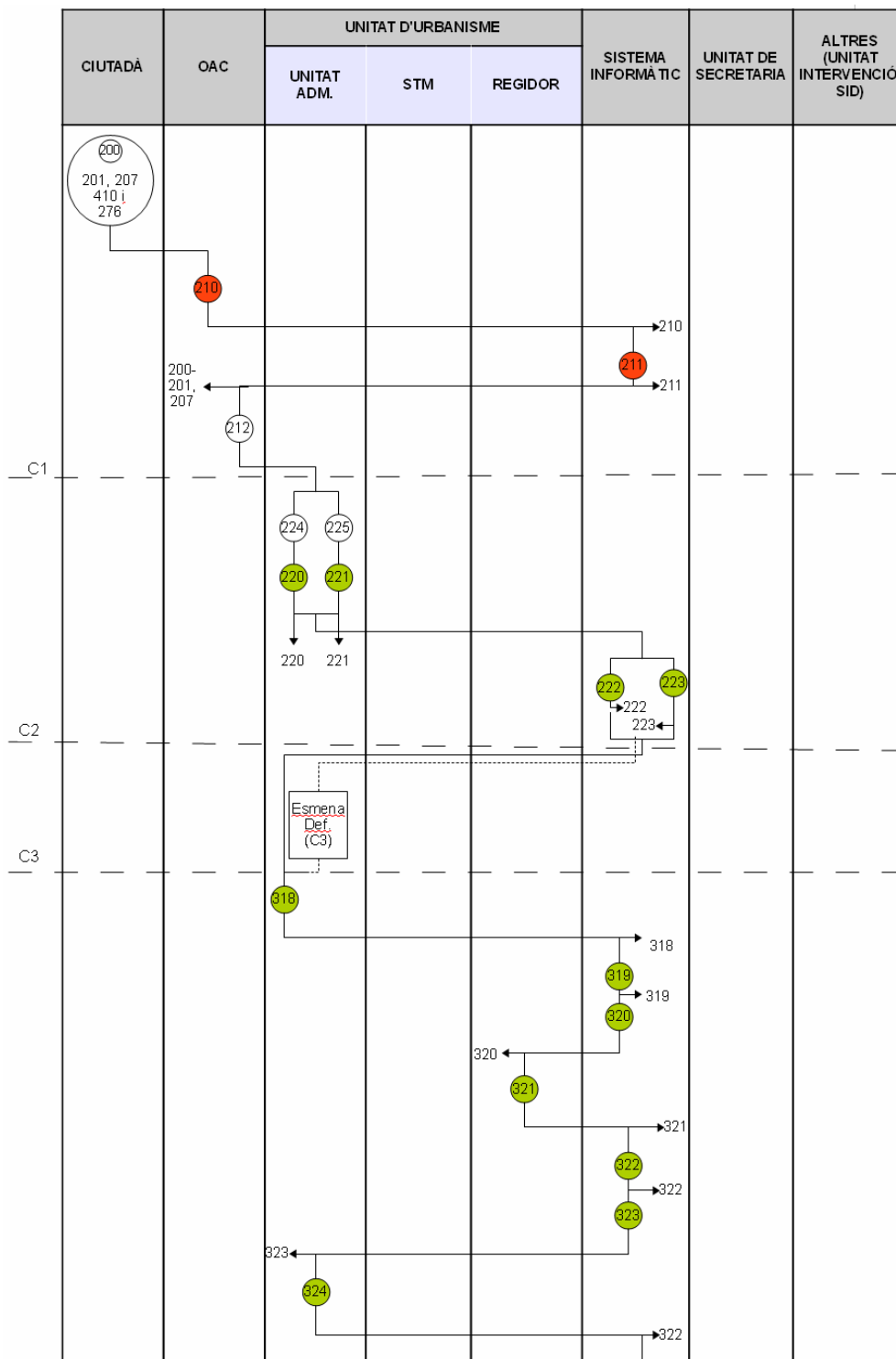

Nº circuit	Nom del circuit	○	Naixement d'un document, en una unitat, referències documentals
<b>C1</b>		●	Naixement d'una referència electrònica, en una unitat.
<b>C2</b>	Inici de la tramitació	⋯➔	Congelació o aturada final d'un document, en una o altra unitat
	Estudi: avaluació i emissió dels informes	—	Enllaços i les dependències temporals entre documents del procés
<b>C3</b>	Esmena de deficiències		



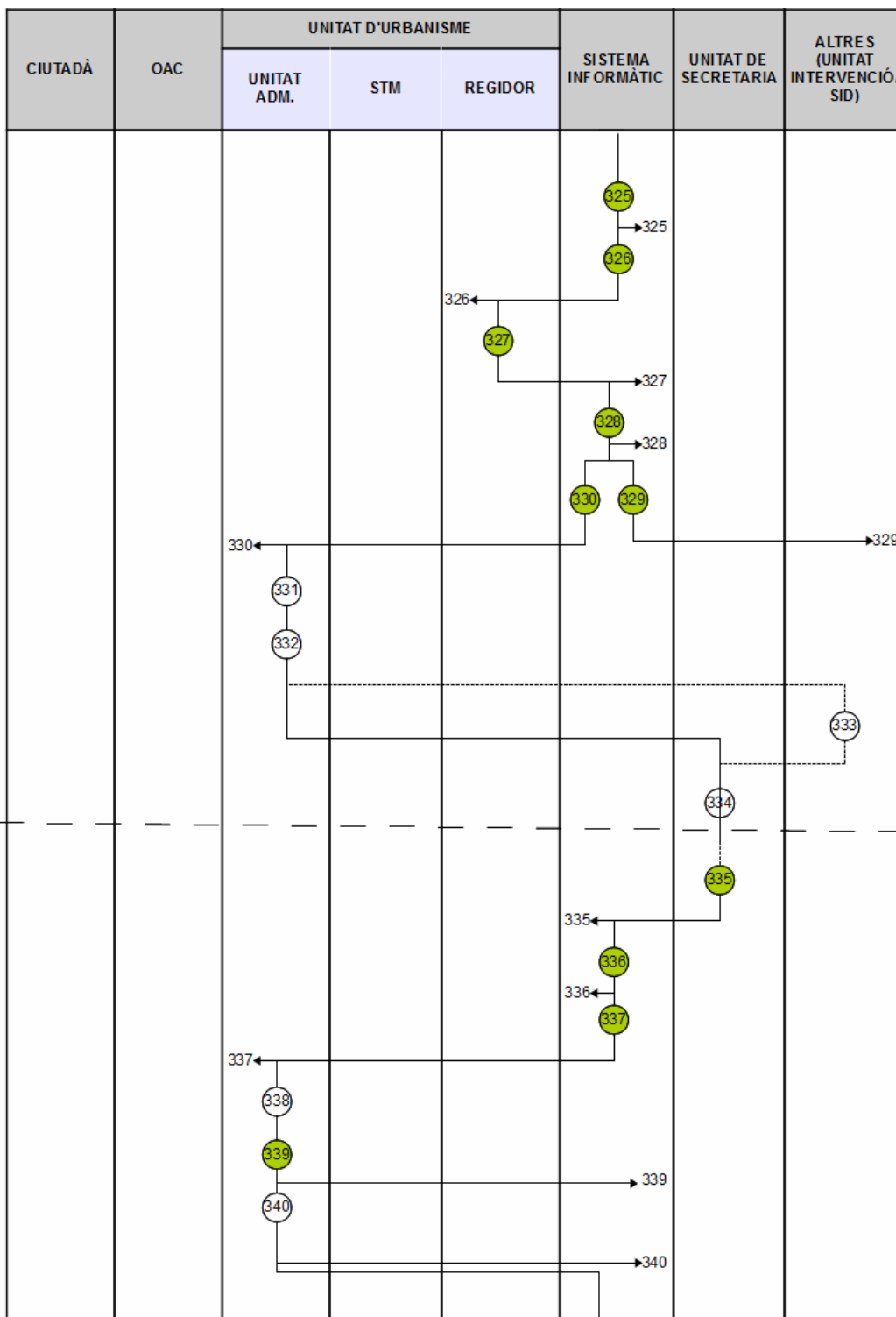

Nº circuit	Nom del circuit	○	Naixement d'un document, en una unitat, referències documentals
C4	Resolució de la llicència	●	Naixement d'una referència electrònica, en una unitat.
		.....▶	Congelació o aturada final d'un document, en una o altra unitat
		—	Enllaços i les dependències temporals entre documents del procés

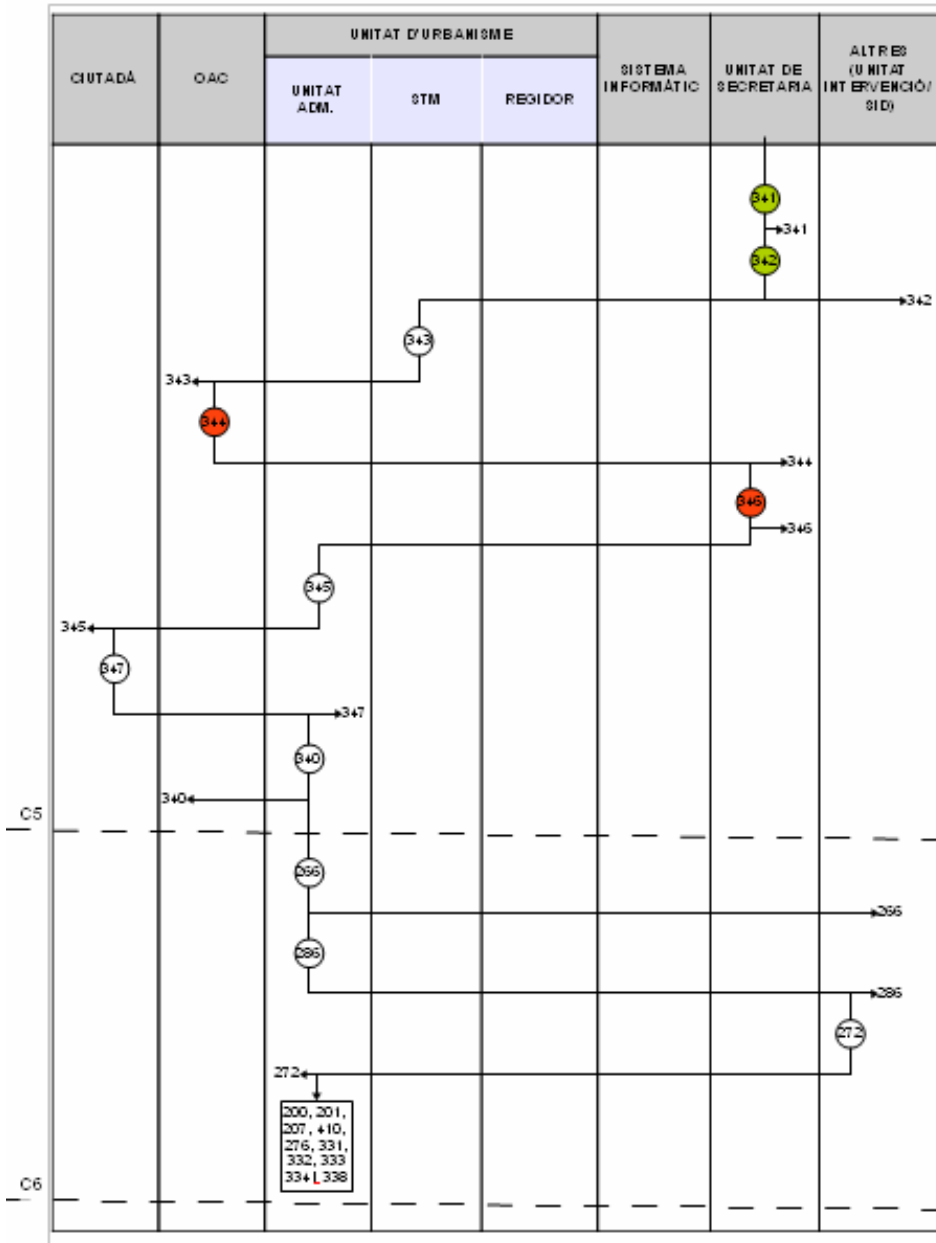

Nº circuit	Nom del circuit		Naixement d'un document, en una unitat, referències documentals
<b>C5</b>	Resolució de la llicència		Naixement d'una referència electrònica, en una unitat.
<b>C6</b>	Tancament de l'expedient administratiu		Naixement d'una referència electrònica, en una unitat.
			Congelació o aturada final d'un document, en una o altra unitat
			Enllaços i les dependències temporals entre documents del procés

## ESMENA DE DEFICIÈNCIES

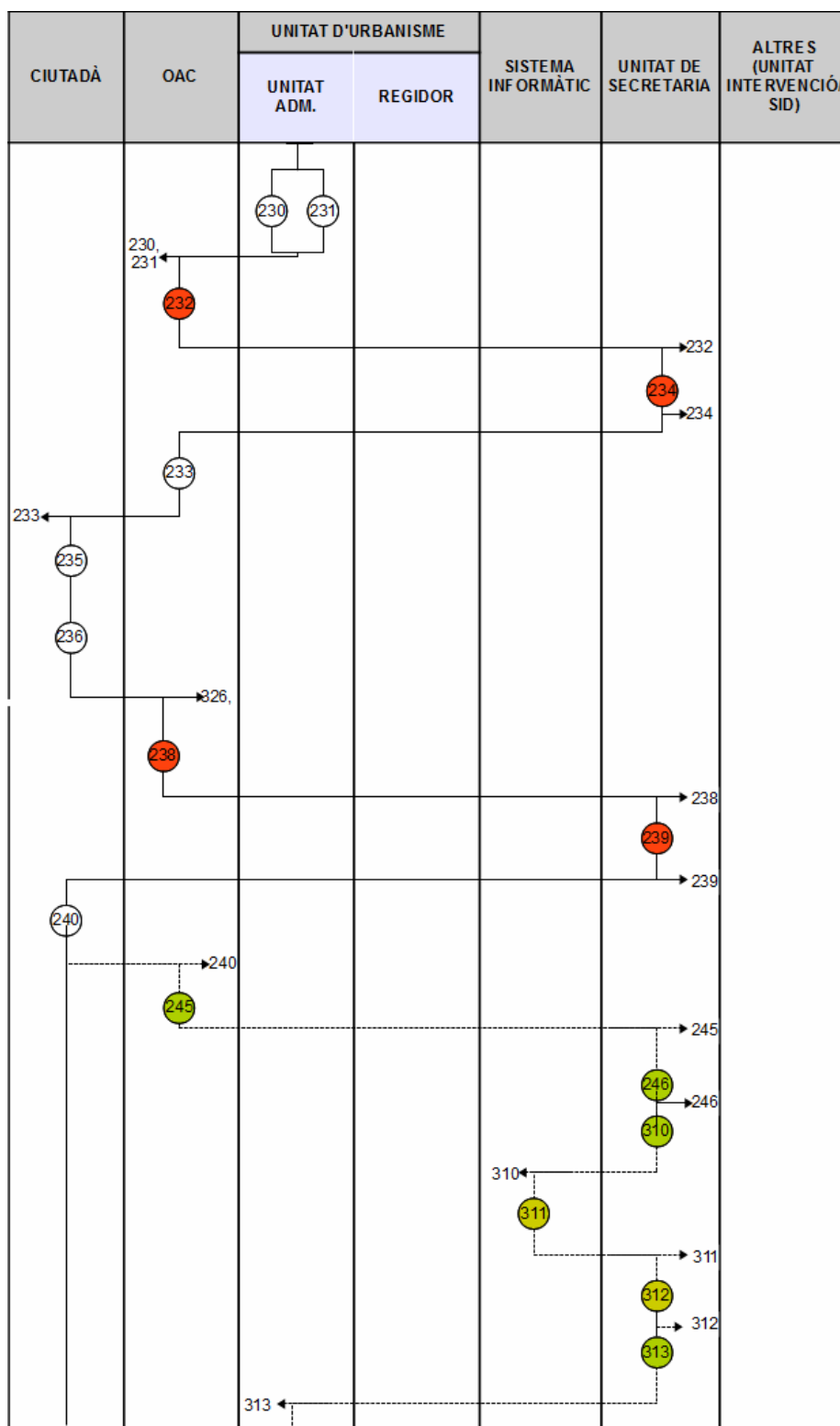

Nº circuit	Nom del circuit	○	Naixement d'un document, en una unitat, referències documentals
<b>C3</b>	Esmena de deficiències	●	Naixement d'una referència electrònica, en una unitat.
		●	Naixement d'una referència electrònica, en una unitat.
		- - - - ->	Congelació o aturada final d'un document, en una o altra unitat
		—	Enllaços i les dependències temporals entre documents del procés

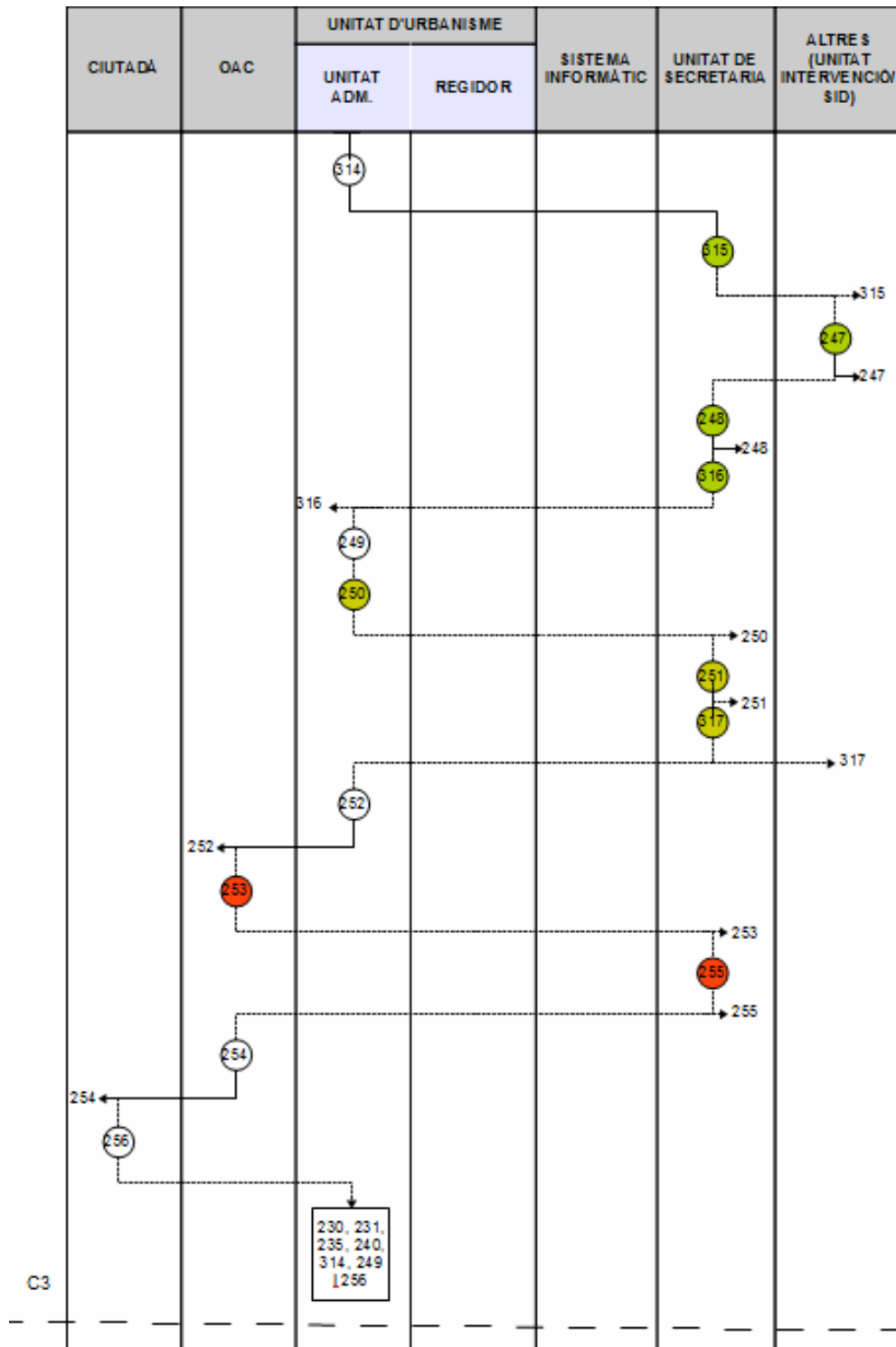

Nº circuit	Nom del circuit	○	Naixement d'un document, en una unitat, referències documentals
C3	Esmena de deficiències	● ●	Naixement d'una referència electrònica, en una unitat.
		.....→	Congelació o aturada final d'un document, en una o altra unitat
		—	Enllaços i les dependències temporals entre documents del procés

### **Normativa aplicable**

- Decret 1/2010 d'agost, la qual s'aprova el Text refós de la Llei d'Urbanisme.
- Decret 305/ 2006 de 18 de juliol, pel qual s'aprova el Reglament de la Llei d'Urbanisme.
- Llei 30/1992, de 26 de novembre, de règim jurídic de les administracions públiques i del procediment administratiu comú.
- Llei 24/1991, de 29 de novembre, de l'habitatge.
- Decret 179/1995, de 13 de juny, pel qual s'aprova pel qual s'aprova el Reglament d'obres, activitats i serveis dels ens locals.

## Glossari de paraules o acrònims específics d'aquest procediment

<b>Paraula</b>	<b>Descripció</b>
caixa	Contenedor, de forma paral·lelepípedica i de dimensions relativament grans, destinat a contenir documents d'arxiu, especialment per al transport.
GACO	Programari d'administració electrònica de gestió d'acords de tots els òrgans que tenen facultats de resolució. Per exemple; els Decrets, Acords de Junta de Govern Local i Acords del Ple. Creat per l'empresa Audifilm.
GENESYS	Registre d'entrada i sortida, tant presencial com electrònic creat per l'empresa Audifilm del Grupo Assystem.
JGL	Junta de Govern Local La Junta de Govern Local és un òrgan col·legiat necessari del govern municipal que, sota la presidència de l'alcalde/ssa, està integrat per un nombre de regidors/res no superior al terç del nombre legal dels membres corporatius, nomenats/des i separats/des lliurement per aquell/a, i se'n donarà compte posteriorment al Ple.
OAC	Oficina d'Atenció Ciutadana. Un dels serveis d'aquesta unitat, és la de registre.
ordenar	Instal·lar els documents d'arxius segons un ordre predeterminat: alfabètic, cronològic, numèric. És a dir, agrupar.
organisme	Organització o grup de persones, identificat amb un nom propi, que actua o pot actuar com una entitat.
Productor	Organisme, família o persona que ha produït, reunit i/o conservat documents en l'exercici de la seva activitat personal o corporativa.
SI	Sistema informàtic
SID	Servei d'Informació i Documentació municipal
STM	Serveis Tècnics Municipals
ST.URB	Serveis Territorials. Urbanisme
Transferència	És el traspàs físic i legal de la custòdia de la documentació de les unitats administratives, a l'arxiu, amb els objectius de garantir l'accessibilitat i la conservació adient de la documentació, i fer rendible l'espai d'arxiu a les oficines.
Unitat d'instal·lació	Conjunt de documents agrupats o conservats en una mateixa unitat física (contenedor, llibre).

## Annex 1: Problemàtica i solucions

### **Problemàtica detectada**

### **Proposta de millora**

El programa informàtic GACO, assigna el número d'expedient de manera correlativa. No manté cap relació amb el número d'expedient de la base de dades interna de la secció d'urbanisme.

Manualment pot assignar-se el número d'expedient.

- Podrien tenir la mateixa relació per optimitzar i simplificar el nombre de codificacions de l'expedient administratiu.
- Poden vincular-se a la base de dades de la unitat administrativa que tramita l'expedient.

Els informes tècnics de l'arquitecte municipal i d'Intervenció, són elaborats en fitxer .doc (word). Són recollits en una carpeta interna "d'informes tècnics" de cada unitat. Per recollir-los a al sistema informàtic GACO, cal escanejar-los en format pdf. prèviament.

- Podrien elaborar-se directament des del sistema informàtic GACO. — ~~Menys~~ càrrega de procediment administratiu: optimització de temps i tasques.

No es té constància que s'elabori el comunicat d'inici d'expedient.

- Segons la llei 30/1992, l'art. 42.4<sup>2</sup>. informa que les administracions públiques han de comunicar al ciutadà el termini màxim establert per la resolució i notificació del procediment i també la data en que l'Ajuntament ha rebut la sol·licitud.

---

<sup>2</sup> Les administracions públiques han de publicar i mantenir actualitzades, a efectes informatius, les relacions de procediments, i n'han d'indicar els terminis màxims de durada, així com els efectes que produeix el silenci administratiu. En tot cas, les administracions públiques han d'informar als interessats del termini màxim normativament establert per a la resolució i la notificació dels procediments, així com dels efectes que pugui produir el silenci administratiu, inclosa la menció esmentada en la notificació o publicació de l'acord d'iniciació d'ofici, o en comunicació que se'ls ha d'adreçar a aquest efecte dins de deu dies següents a la sol·licitud en el registre de l'òrgan competent per a la seva tramitació. En aquest últim cas, la comunicació ha d'indicar a més la data en que l'òrgan competent ha rebut la sol·licitud.

## Anàlisi booleà comparatiu de graelles de variables

Les variables

Les graelles de variables

### **APLICACIÓ AL CAS PRÀCTIC** per a la **llicència de primera utilització d'edificis**.

En aquest apartat del treball d'investigació, es desenvolupa per a cada producte estudiat, la relació de variables autòctones pròpies del procediment administratiu (A) i la graella de variables (variables associades a referències), que recull tant les variables autòctones com les que es van repetint successivament com a conseqüència d'una que ja ha estat definida (X). A mode orientatiu, convé tenir present que de totes les referències del procediment administratiu que s'han obtingut quan aquest s'ha desenvolupat, a efectes d'estudi les que es prenen consideració són exclusivament les que formen part de l'expedient finalista de preservació al dipòsit d'arxiu, (pauta TAAD).

#### **1.1.2011 - Llicència de primera utilització d'edificis de l'Ajuntament de Llagostera.**

- Relació de variables autòctones pròpies del procediment administratiu: **153**.
- Graella de variables (variables associades a referències).

#### **1.1.2000 - Llicència de primera utilització d'edificis de l'Ajuntament de Llagostera.**

- Relació de variables autòctones pròpies del procediment administratiu: **138**.
- Graella de variables (variables associades a referències).

#### **2.1.2011 - Llicència de primera utilització d'edificis de l'Ajuntament de Palamós.**

- Relació de variables autòctones pròpies del procediment administratiu: **119**.
- Graella de variables (variables associades a referències).

#### **2.1.2000 - Llicència de primera utilització d'edificis de l'Ajuntament de Palamós.**

- Relació de variables autòctones pròpies del procediment administratiu: **128**.
- Graella de variables (variables associades a referències).

#### **3.1.2011 - Llicència de primera utilització d'edificis de l'Ajuntament de Sant Vicenç de Castellet.**

- Relació de variables autòctones pròpies del procediment administratiu: **141**.
- Graella de variables (variables associades a referències).

#### **3.1.2011 - Llicència de primera utilització d'edificis de l'Ajuntament de Sant Vicenç de Castellet.**

- Relació de variables autòctones pròpies del procediment administratiu: **101**.
- Graella de variables (variables associades a referències).
- 

\* \* \* \* \*

Obtingudes aquestes i reflectides a la graella, són les que seran objecte de comparació posterior, considerant en tot moment la dupla variable/referència, de la graella que és la que ens establirà unívocament el grau d'eficàcia i solidesa de la metadada que en resulti:

- Per al propi producte en el decurs del temps (expedient administratiu any 2000 versus expedient administratiu any 2011), projectat a un municipi.
- Per al propi producte en el decurs del temps (expedient administratiu any 2000 versus expedient administratiu any 2011), projectat als tres municipis objecte de l'estudi.



## 1.1.2011 - Llicència de primera utilització d'edificis de l'Ajuntament de Lagostera

Variables autòctones pròpies del procediment administratiu: **153**.

Detall de les variables, ordenades per aparició al procediment administratiu:

Ordre aparició	Codi Variable	Descripció de la variable
1	1	Escut. Població
2	2	Nom. Ajuntament municipi
3	3	Número de registre entrada
4	4	Data de registre entrada. Dia
5	5	Data de registre entrada. Mes
6	6	Data de registre entrada. Any
7	7	Data de registre entrada. Hora
8	8	Data de presentació entrada. Dia
9	9	Data de presentació entrada. Mes
10	10	Data de presentació entrada. Any
11	12	Número unitat origen
12	15	Número expedient general
13	16	Nom del sol·licitant
14	17	Primer cognom. Sol·licitant
15	18	Segon cognom. Sol·licitant
16	19	Adreça. Sol·licitant
17	20	Codi postal. Sol·licitant
18	21	Població. Sol·licitant
19	22	DNI/CIF. Sol·licitant
20	23	Telèfon. Sol·licitant
21	24	Data. Llicència d'obres de construcció. Dia
22	25	Data. Llicència d'obres de construcció. Mes
23	26	Data. Llicència d'obres de construcció. Any
24	27	Adreça edifici. Carrer
25	28	Adreça edifici. Número
26	602	Edifici. Urbanització
27	30	Número expedient. Llicència d'obres de construcció
28	31	Certificat final d'obra
29	32	Còpia manual d'ús i manteniment
30	33	Certificat/butlletí finalització de les instal·lacions de telecomunicacions
31	34	Fotografies façanes de l'habitatge(edifici)
32	35	Acreditació presentació declaració cadastral de nova construcció (model 902)
33	36	Placa numeració del carrer façana edifici
34	603	Altra documentació
35	604	Import assignat per coeficient
36	37	Acreditació pagament taxa

<b>Ordre aparició</b>	<b>Codi Variable</b>	<b>Descripció de la variable</b>
37	91	Import total
38	39	Atorgació llicència. Edifici complet
39	40	Atorgació llicència. Pisos
40	41	Atorgació llicència. Local comercial
41	42	Atorgació llicència. Nau industrial
42	43	Nom municipi
43	44	Signatura. Sol·licitant
44	45	Segell del servei de recaptació
45	46	Condicions. Llei 15/1999. Protecció de dades de Caràcter Personal
46	47	Sr. Alcalde-President. Ajuntament de Llagostera
47	48	Document
48	49	Adreça edifici. Zona
49	50	Adreça edifici. Barri
50	51	Adreça edifici. Codi postal
51	52	Adreça edifici. Població
52	53	Adreça edifici. Província
53	54	Nom. Arquitecte autor del projecte
54	55	Primer cognom. Arquitecte autor del projecte
55	56	Segon cognom. Arquitecte autor del projecte
56	57	Nom. Arquitecte director de l'obra
57	58	Primer cognom. Arquitecte director
58	59	Segon cognom. Arquitecte director
59	60	Nom. Aparellador o arquitecte tècnic
60	61	Primer cognom. Aparellador o arquitecte tècnic
61	62	Segon cognom. Aparellador o arquitecte tècnic
62	63	Nom. Contractista
63	64	Primer cognom. Contractista
64	65	Segon cognom. Contractista
65	66	Nombre habitatge, locals i/o aparcaments
66	67	Situació (escala, pis, porta)
67	68	Tipus (complet), (reduït)
68	69	Nombre d'habitacions
69	70	Número col·legiat aparellador o arquitecte tècnic
70	71	Nom col·legi aparelladors o arquitecte tècnic
71	72	Sentit de la certificació final d'obra i habilitat
72	73	Data. Certificat final d'obra i habilitat (final). Lloc
73	74	Data. Certificat final d'obra i habilitat (final). Dia
74	75	Data. Certificat final d'obra i habilitat (final). Mes
75	76	Data. Certificat final d'obra i habilitat (final). Any
76	77	Visat del col·legi aparelladors i arquitectes tècnics
77	78	Signatura. Aparellador o arquitecte tècnic
78	79	Número col·legiat de l'arquitecte
79	80	Nom col·legi arquitecte

<b>Ordre aparició</b>	<b>Codi Variable</b>	<b>Descripció de la variable</b>
80	81	Sentit de la certificació final d'obra i habilitat
81	82	Data. Certificat final d'obra i habilitat (final). Lloc
82	83	Data. Certificat final d'obra i habilitat (final). Dia
83	84	Data. Certificat final d'obra i habilitat (final). Mes
84	85	Data. Certificat final d'obra i habilitat (final). Any
85	86	Visat del col·legi aparelladors i arquitectes tècnics
86	87	Signatura. Aparellador o arquitecte tècnic
87	88	Número rebut
88	89	Exercici
89	90	Localitat. Expedició
90	92	codi. Llicència
91	93	Entitat bancària
92	94	Número compte
93	605	Nom del pagador
94	606	Primer cognom. Pagador
95	607	Segon cognom. Pagador
96	608	Adreça. Pagador
97	609	Codi postal. Pagador
98	610	Població. Pagador
99	95	Signatura. Recaptadora
100	96	Segell unitat administrativa
101	97	Data. Liquidació taxa. Dia
102	98	Data. Liquidació taxa. Mes
103	99	Data. Liquidació taxa. Any
104	100	Nif. Ajuntament
105	124	Adreça. Ajuntament
106	102	Primer telèfon. Ajuntament
107	103	Segon telèfon. Ajuntament
108	104	Fax. Ajuntament
109	105	correu electrònic. Ajuntament
110	106	Adreça. Web. Ajuntament
111	107	Número expedient de la sèrie
112	344	Codi. Llicència de primera ocupació
113	195	Nom de la llicència
114	109	Descripció
115	110	Ref. Cadastral
116	111	Data. Segona Inspecció edifici. Dia
117	112	Data. Segona Inspecció edifici. Mes
118	113	Data. Segona Inspecció edifici. Any
119	611	Habitatge. Modificacions realitzades
120	114	Sentit de l'informe tècnic
121	115	Data. Informe tècnic (final). Dia
122	116	Data. Informe tècnic (final). Mes

<b>Ordre aparició</b>	<b>Codi Variable</b>	<b>Descripció de la variable</b>
123	117	Data. Informe tècnic (final). Any
124	232	Nom. Arquitecte de l'Ajuntament
125	233	Primer cognom. Arquitecte de l'Ajuntament
126	234	Segon cognom. Arquitecte Ajuntament
127	330	Signatura. Arquitecte Municipal
128	126	Codi postal. Ajuntament
129	127	Municipi. Ajuntament
130	128	Província. Ajuntament
131	343	Deficiències esmenar informe tècnic
132	141	Nom. Alcalde
133	142	Primer cognom. Alcalde
134	143	Segon cognom. Alcalde
135	144	Data. Resolució (final). Dia
136	145	Data. Resolució (final). Mes
137	146	Data. Resolució (final). Any
138	147	Número Resolució
139	152	Motiu resolució notificació
140	154	Recurs interposar
141	155	Nom. Secretari
142	156	Primer cognom. Secretari
143	157	Segon cognom. Secretari
144	158	Signatura. Secretari
145	149	Data. Notificació (final). Dia
146	150	Data. Notificació (final). Mes
147	151	Data. Notificació (final). Any
148	159	Segell. Ajuntament
149	129	Número de registre sortida
150	130	Data de registre sortida. Dia
151	131	Data de registre sortida. Mes
152	132	Data de registre sortida. Any
153	133	Data de registre sortida. Hora

## 1.1.2011 - Llicència de primera utilització d'edificis de l'Ajuntament de Llagostera

Detall graella de variables (variables associades a referències)

	Circuit / Circuit parcial ----->	1.1a	1.1a	1.1b	2.2a	2.2b	4.4a
Codi Variable	Descripció Referència	200	201	213	224	225	265
1	Escut. Població	A		X	X	X	X
2	Nom. Ajuntament municipi	A		X	X	X	X
3	Número de registre entrada	A			X	X	2X
4	Data de registre entrada. Dia	A			X	2X	X
5	Data de registre entrada. Mes	A			X	2X	X
6	Data de registre entrada. Any	A			X	2X	X
7	Data de registre entrada. Hora	A					
8	Data de presentació entrada. Dia	A					
9	Data de presentació entrada. Mes	A					
10	Data de presentació entrada. Any	A					
12	Número unitat origen	A					
15	Número expedient general	A			X	X	X
16	Nom del sol.licitant	A	X		X	X	2X
17	Primer cognom. Sol·licitant	A	X		X	X	
18	Segon cognom. Sol·licitant	A	X		X	X	
19	Adreça. Sol·licitant	A					
20	Codi postal. Sol·licitant	A					
21	Població. Sol·licitant	A					
22	DNI/CIF. Sol·licitant	A					
23	Telèfon. Sol·licitant	A					
24	Data. Llicència d'obres de construcció. Dia	A					
25	Data. Llicència d'obres de construcció. Mes	A					
26	Data. Llicència d'obres de construcció. Any	A					
27	Adreça edifici. Carrer	A	X	X	2X	2X	2X
28	Adreça edifici. Número	A	X	X	2X	2X	2X
602	Edifici. Urbanització	A					
30	Número expedient. Llicència d'obres de construcció	A			X	X	
31	Certificat final d'obra	A					
32	Còpia manual d'ús i manteniment	A					
33	Certificat/butlletí finalització de les instal·lacions de telecomunicacions	A					
34	Fotografies façanes de l'habitatge(edifici)	A					
35	Acreditació presentació declaració cadastral de nova construcció (model 902)	A					
36	Placa numeració del carrer façana edifici	A					
603	Altra documentació	A					
604	Import assignat per quocient	A					
37	Acreditació pagament taxa	A					
91	Import total	A		2X			X
39	Atorgació llicència. Edifici complet	A					
40	Atorgació llicència. Pisos	A					

	<b>Circuit / Circuit parcial -----&gt;</b>	<b>1.1a</b>	<b>1.1a</b>	<b>1.1b</b>	<b>2.2a</b>	<b>2.2b</b>	<b>4.4a</b>
<b>Codi Variable</b>	<b>Descripció Referència</b>	<b>200</b>	<b>201</b>	<b>213</b>	<b>224</b>	<b>225</b>	<b>265</b>
41	Atorgació llicència. Local comercial	A					
42	Atorgació llicència. Nau industrial	A					
43	Nom municipi	A			X	X	X
44	Signatura. Sol·licitant	A					
45	Segell del servei de recaptació	A					
46	Condicions. Llei 15/1999. Protecció de dades de Caràcter Personal	A					
47	Sr. Alcalde-President. Ajuntament de Llagostera	A					
48	Document		A		X	X	
49	Adreça edifici. Zona		A				
50	Adreça edifici. Barri		A				
51	Adreça edifici. Codi postal		A				
52	Adreça edifici. Població		A				
53	Adreça edifici. Província		A				
54	Nom. Arquitecte autor del projecte		2A				
55	Primer cognom. Arquitecte autor del projecte		2A				
56	Segon cognom. Arquitecte autor del projecte		2A				
57	Nom. Arquitecte director de l'obra		A				
58	Primer cognom. Arquitecte director		A				
59	Segon cognom. Arquitecte director		A				
60	Nom. Aparellador o arquitecte tècnic		2A				
61	Primer cognom. Aparellador o arquitecte tècnic		2A				
62	Segon cognom. Aparellador o arquitecte tècnic		2A				
63	Nom. Contractista		A				
64	Primer cognom. Contractista		A				
65	Segon cognom. Contractista		A				
66	Nombre habitatge, locals i/o aparcaments		A				
67	Situació (escala, pis, porta)		A				
68	Tipus (complet), (reduït)		A				
69	Nombre d'habitacions		A				
70	Número col·legiat aparellador o arquitecte tècnic		A				
71	Nom col·legi aparelladors o arquitecte tècnic		A				
72	Sentit de la certificació final d'obra i habilitat		A				
73	Data. Certificat final d'obra i habilitat (final). Lloc		A				
74	Data. Certificat final d'obra i habilitat (final). Dia		A				
75	Data. Certificat final d'obra i habilitat (final). Mes		A				
76	Data. Certificat final d'obra i habilitat (final). Any		A				

	Circuit / Circuit parcial ----->	1.1a	1.1a	1.1b	2.2a	2.2b	4.4a
Codi Variable	Descripció Referència	200	201	213	224	225	265
77	Visat del col·legi aparelladors i arquitectes tècnics		A				
78	Signatura. Aparellador o arquitecte tècnic		A				
79	Número col·legiat de l'arquitecte		A				
80	Nom col·legi arquitecte		A				
81	Sentit de la certificació final d'obra i habilitat		A				
82	Data. Certificat final d'obra i habilitat (final). Lloc		A				
83	Data. Certificat final d'obra i habilitat (final). Dia		A				
84	Data. Certificat final d'obra i habilitat (final). Mes		A				
85	Data. Certificat final d'obra i habilitat (final). Any		A				
86	Visat del col·legi aparelladors i arquitectes tècnics		A				
87	Signatura. Aparellador o arquitecte tècnic		A				
88	Número rebut			A			
89	Exercici			A			
90	Localitat. Expedició			A			
92	codi. Llicència			A			
93	Entitat bancària			A			
94	Número compte			A			
605	Nom del pagador			A			
606	Primer cognom. Pagador			A			
607	Segon cognom. Pagador			A			
608	Adreça. Pagador			A			
609	Codi postal. Pagador			A			
610	Població. Pagador			A			
95	Signatura. Recaptadora			A			
96	Segell unitat administrativa			A			
97	Data. Liquidació taxa. Dia			A			X
98	Data. Liquidació taxa. Mes			A			X
99	Data. Liquidació taxa. Any			A			X
100	Nif. Ajuntament			A			
124	Adreça. Ajuntament			A	X	X	
102	Primer telèfon. Ajuntament			A	X	X	
103	Segon telèfon. Ajuntament			A			
104	Fax. Ajuntament			A	X	X	
105	correu electrònic. Ajuntament			A	X	X	
106	Adreça. Web. Ajuntament			A			
107	Número expedient de la sèrie				A	X	
344	Codi. Llicència de primera ocupació				A	X	X
195	Nom de la llicència				2A	2X	X
109	Descripció				A	X	
110	Ref. Cadastral				A	X	

	Circuit / Circuit parcial ----->	1.1a	1.1a	1.1b	2.2a	2.2b	4.4a
Codi Variable	Descripció Referència	200	201	213	224	225	265
111	Data. Segona Inspecció edifici. Dia				A	X	
112	Data. Segona Inspecció edifici. Mes				A	X	
113	Data. Segona Inspecció edifici. Any				A	X	
611	Habitatge. Modificacions realitzades				A	X	
114	Sentit de l'informe tècnic				A	X	
115	Data. Informe tècnic (final). Dia				A	2X	X
116	Data. Informe tècnic (final). Mes				A	2X	X
117	Data. Informe tècnic (final). Any				A	2X	X
232	Nom. Arquitecte de l'Ajuntament				A	X	
233	Primer cognom. Arquitecte de l'Ajuntament				A	X	
234	Segon cognom. Arquitecte Ajuntament				A	X	
330	Signatura. Arquitecte Municipal				A	2X	
126	Codi postal. Ajuntament				A	X	
127	Municipi. Ajuntament				A	X	
128	Província. Ajuntament				A	X	
343	Deficiències esmenar informe tècnic					A	
141	Nom. Alcalde						A
142	Primer cognom. Alcalde						A
143	Segon cognom. Alcalde						A
144	Data. Resolució (final). Dia						A
145	Data. Resolució (final). Mes						A
146	Data. Resolució (final). Any						A
147	Número Resolució						A
152	Motiu resolució notificació						A
154	Recurs interposar						A
155	Nom. Secretari						A
156	Primer cognom. Secretari						A
157	Segon cognom. Secretari						A
158	Signatura. Secretari						A
149	Data. Notificació (final). Dia						A
150	Data. Notificació (final). Mes						A
151	Data. Notificació (final). Any						A
159	Segell. Ajuntament						A
129	Número de registre sortida						A
130	Data de registre sortida. Dia						A
131	Data de registre sortida. Mes						A
132	Data de registre sortida. Any						A
133	Data de registre sortida. Hora						A
<b>146</b>	<b>Total de variables considerades (A)</b>	<b>46</b>	<b>34</b>	<b>24</b>	<b>19</b>	<b>1</b>	<b>22</b>
<b>7</b>	<b>Total variables (2A)</b>	<b>0</b>	<b>6</b>	<b>0</b>	<b>1</b>	<b>0</b>	<b>0</b>
<b>153</b>	<b>Total General de variables del procediment</b>	<b>46</b>	<b>34</b>	<b>24</b>	<b>20</b>	<b>1</b>	<b>22</b>
	<b>Càrrega d'informació</b>	30,07%	26,14%	15,69%	13,07%	0,65%	14,38%



## 1.1.2000 - Llicència de primera utilització d'edificis de l'Ajuntament de Llagostera

Variables autòctones pròpies del procediment administratiu: **138**.

Detall de les variables, ordenades per aparició al procediment administratiu:

Ordre aparició	Codi Variable	Descripció de la variable
1	4	Data de registre entrada. Dia
2	5	Data de registre entrada. Mes
3	6	Data de registre entrada. Any
4	3	Número de registre entrada
5	13	Número unitat destinatària
6	344	Codi. Llicència de primera ocupació
7	15	Número expedient general
8	16	Nom del sol·licitant
9	17	Primer cognom. Sol·licitant
10	18	Segon cognom. Sol·licitant
11	22	DNI/CIF. Sol·licitant
12	19	Adreça. Sol·licitant
13	615	Adreça. Sol·licitant
14	616	Adreça. Sol·licitant
15	21	Població. Sol·licitant
16	20	Codi postal. Sol·licitant
17	23	Telèfon. Sol·licitant
18	24	Data. Llicència d'obres de construcció. Dia
19	25	Data. Llicència d'obres de construcció. Mes
20	26	Data. Llicència d'obres de construcció. Any
21	27	Adreça edifici. Carrer
22	28	Adreça edifici. Número
23	29	Adreça edifici. Planta
24	30	Número expedient. Llicència d'obres de construcció
25	54	Nom. Arquitecte autor del projecte
26	55	Primer cognom. Arquitecte autor del projecte
27	56	Segon cognom. Arquitecte autor del projecte
28	39	Atorgació llicència. Edifici complet
29	40	Atorgació llicència. Pisos
30	41	Atorgació llicència. Local comercial
31	164	Atorgació llicència. Soterrani
32	43	Nom municipi
33	44	Signatura. Sol·licitant
34	165	Data. Sol·licitud (final). Dia
35	166	Data. Sol·licitud (final). Mes

<b>Ordre aparició</b>	<b>Codi Variable</b>	<b>Descripció de la variable</b>
36	167	Data. Sol·licitud (final). Any
37	47	Sr. Alcalde-President. Ajuntament de Llagostera
38	48	Document
39	49	Adreça edifici. Zona
40	50	Adreça edifici. Barri
41	51	Adreça edifici. Codi postal
42	52	Adreça edifici. Població
43	53	Adreça edifici. Província
44	57	Nom. Arquitecte director de l'obra
45	58	Primer cognom. Arquitecte director
46	59	Segon cognom. Arquitecte director
47	60	Nom. Aparellador o arquitecte tècnic
48	61	Primer cognom. Aparellador o arquitecte tècnic
49	62	Segon cognom. Aparellador o arquitecte tècnic
50	63	Nom. Contractista
51	64	Primer cognom. Contractista
52	65	Segon cognom. Contractista
53	66	Nombre habitatge, locals i/o aparcaments
54	67	Situació (escala, pis, porta)
55	68	Tipus (complet), (reduït)
56	69	Nombre d'habitacions
57	70	Número col·legiat aparellador o arquitecte tècnic
58	71	Nom col·legi aparelladors o arquitecte tècnic
59	72	Sentit de la certificació final d'obra i habilitat
60	73	Data. Certificat final d'obra i habilitat (final). Lloc
61	74	Data. Certificat final d'obra i habilitat (final). Dia
62	75	Data. Certificat final d'obra i habilitat (final). Mes
63	76	Data. Certificat final d'obra i habilitat (final). Any
64	77	Visat del col·legi aparelladors i arquitectes tècnics
65	78	Signatura. Aparellador o arquitecte tècnic
66	79	Número col·legiat de l'arquitecte
67	80	Nom col·legi arquitecte
68	81	Sentit de la certificació final d'obra i habilitat
69	82	Data. Certificat final d'obra i habilitat (final). Lloc
70	83	Data. Certificat final d'obra i habilitat (final). Dia
71	84	Data. Certificat final d'obra i habilitat (final). Mes
72	85	Data. Certificat final d'obra i habilitat (final). Any
73	86	Visat del col·legi aparelladors i arquitectes tècnics
74	87	Signatura. Aparellador o arquitecte tècnic
75	88	Número rebut
76	89	Exercici

Ordre aparició	Codi Variable	Descripció de la variable
77	90	Localitat. Expedició
78	91	Import total
79	92	codi. Llicència
80	197	codi. Unitat administrativa
81	93	Entitat bancària
82	94	Número compte
83	605	Nom del pagador
84	606	Primer cognom. Pagador
85	607	Segon cognom. Pagador
86	608	Adreça. Pagador
87	609	Codi postal. Pagador
88	610	Població. Pagador
89	95	Signatura. Recaptadora
90	96	Segell unitat administrativa
91	97	Data. Liquidació taxa. Dia
92	98	Data. Liquidació taxa. Mes
93	99	Data. Liquidació taxa. Any
94	1	Escut. Població
95	2	Nom. Ajuntament municipi
96	102	Primer telèfon. Ajuntament
97	103	Segon telèfon. Ajuntament
98	104	Fax. Ajuntament
99	126	Codi postal. Ajuntament
100	127	Municipi. Ajuntament
101	128	Província. Ajuntament
102	109	Descripció
103	168	Data. Llicència d'obres de construcció. Dia
104	169	Data. Llicència d'obres de construcció. Mes
105	170	Data. Llicència d'obres de construcció. Any
106	114	Sentit de l'informe tècnic
107	115	Data. Informe tècnic (final). Dia
108	116	Data. Informe tècnic (final). Mes
109	117	Data. Informe tècnic (final). Any
110	232	Nom. Arquitecte de l'Ajuntament
111	233	Primer cognom. Arquitecte de l'Ajuntament
112	234	Segon cognom. Arquitecte Ajuntament
113	330	Signatura. Arquitecte Municipal
114	343	Deficiències esmenar informe tècnic
115	129	Número de registre sortida
116	130	Data de registre sortida. Dia
117	131	Data de registre sortida. Mes

<b>Ordre aparició</b>	<b>Codi Variable</b>	<b>Descripció de la variable</b>
118	132	Data de registre sortida. Any
119	144	Data. Resolució (final). Dia
120	145	Data. Resolució (final). Mes
121	146	Data. Resolució (final). Any
122	147	Número Resolució
123	38	Import total. Taxa llicència primera ocupació o utilització.
124	152	Motiu resolució notificació
125	154	Recurs interposar
126	155	Nom. Secretari
127	156	Primer cognom. Secretari
128	157	Segon cognom. Secretari
129	158	Signatura. Secretari
130	149	Data. Notificació (final). Dia
131	150	Data. Notificació (final). Mes
132	151	Data. Notificació (final). Any
133	159	Segell. Ajuntament
134	160	Segell acusament rebuda
135	161	Data. Acusament de rebuda. Dia
136	162	Data. Acusament de rebuda. Mes
137	163	Data. Acusament de rebuda. Any
138	45	Segell del servei de recaptació

## 1.1.2011 - Llicència de primera utilització d'edificis de l'Ajuntament de Llagostera

Variables autòctones pròpies del procediment administratiu: **138**.

Detall graella de variables (variables associades a referències)

	Circuit / Circuit parcial ----->	1.1a	1.1a	1.1b	2.2a	2.2b	4.4a
Codi Variable	Descripció Referència	200	201	213	224	225	265
4	Data de registre entrada. Dia	A			X	X	
5	Data de registre entrada. Mes	A			X	X	
6	Data de registre entrada. Any	A			X	X	
3	Número de registre entrada	A					X
13	Número unitat destinatària	A					
344	Codi. Llicència de primera ocupació	A		X	X	X	X
15	Número expedient general	A		X	X	X	X
16	Nom del sol·licitant	A	X		X	X	X
17	Primer cognom. Sol·licitant	A	X		X	X	
18	Segon cognom. Sol·licitant	A	X		X	X	
22	DNI/CIF. Sol·licitant	A					
19	Adreça. Sol·licitant	A					X
615	Adreça. Sol·licitant	A					X
616	Adreça. Sol·licitant	A					
21	Població. Sol·licitant	A					X
20	Codi postal. Sol·licitant	A					X
23	Telèfon. Sol·licitant	A					
24	Data. Llicència d'obres de construcció. Dia	A					
25	Data. Llicència d'obres de construcció. Mes	A					
26	Data. Llicència d'obres de construcció. Any	A					
27	Adreça edifici. Carrer	A	X	X	X	X	X
28	Adreça edifici. Número	A	X	X	X	X	X
29	Adreça edifici. Planta	A		X			
30	Número expedient. Llicència d'obres de construcció	A			X	X	X
54	Nom. Arquitecte autor del projecte	A	2X				
55	Primer cognom. Arquitecte autor del projecte	A	2X				
56	Segon cognom. Arquitecte autor del projecte	A	2X				
39	Atorgació llicència. Edifici complet	A					
40	Atorgació llicència. Pisos	A					
41	Atorgació llicència. Local comercial	A					
164	Atorgació llicència. Soterrani	A					
43	Nom municipi	A			X	X	X
44	Signatura. Sol·licitant	A					
165	Data. Sol·licitud (final). Dia	A					
166	Data. Sol·licitud (final). Mes	A					

	Circuit / Circuit parcial ----->	1.1a	1.1a	1.1b	2.2a	2.2b	4.4a
Codi Variable	Descripció Referència	200	201	213	224	225	265
167	Data. Sol·licitud (final). Any	A					
47	Sr. Alcalde-President. Ajuntament de Llagostera	A					
48	Document		A		X	X	
49	Adreça edifici. Zona		A				
50	Adreça edifici. Barri		A				
51	Adreça edifici. Codi postal		A				
52	Adreça edifici. Població		A				
53	Adreça edifici. Província		A				
57	Nom. Arquitecte director de l'obra		A				
58	Primer cognom. Arquitecte director		A				
59	Segon cognom. Arquitecte director		A				
60	Nom. Aparellador o arquitecte tècnic		2A				
61	Primer cognom. Aparellador o arquitecte tècnic		2A				
62	Segon cognom. Aparellador o arquitecte tècnic		2A				
63	Nom. Contractista		A				
64	Primer cognom. Contractista		A				
65	Segon cognom. Contractista		A				
66	Nombre habitatge, locals i/o aparcaments		A				
67	Situació (escala, pis, porta)		A				
68	Tipus (complet), (reduit)		A				
69	Nombre d'habitacions		A				
70	Número col·legiat aparellador o arquitecte tècnic		A				
71	Nom col·legi aparelladors o arquitecte tècnic		A				
72	Sentit de la certificació final d'obra i habilitat		A				
73	Data. Certificat final d'obra i habilitat (final). Lloc		A				
74	Data. Certificat final d'obra i habilitat (final). Dia		A				
75	Data .Certificat final d'obra i habilitat (final). Mes		A				
76	Data .Certificat final d'obra i habilitat (final). Any		A				
77	Visat del col·legi aparelladors i arquitectes tècnics		A				
78	Signatura. Aparellador o arquitecte tècnic		A				
79	Número col·legiat de l'arquitecte		A				
80	Nom col·legi arquitecte		A				
81	Sentit de la certificació final d'obra i habilitat		A				
82	Data. Certificat final d'obra i habilitat (final). Lloc		A				

	Circuit / Circuit parcial ----->	1.1a	1.1a	1.1b	2.2a	2.2b	4.4a
Codi Variable	Descripció Referència	200	201	213	224	225	265
83	Data. Certificat final d'obra i habilitat (final). Dia		A				
84	Data. Certificat final d'obra i habilitat (final). Mes		A				
85	Data. Certificat final d'obra i habilitat (final). Any		A				
86	Visat del col·legi aparelladors i arquitectes tècnics		A				
87	Signatura. Aparellador o arquitecte tècnic		A				
88	Número rebut			A			
89	Exercici			A			
90	Localitat. Expedició			A			
91	Import total			A			
92	codi. Llicència			A			
197	codi. Unitat administrativa			A	X	X	X
93	Entitat bancària			A			
94	Número compte			A			
605	Nom del pagador			A			
606	Primer cognom. Pagador			A			
607	Segon cognom. Pagador			A			
608	Adreça. Pagador			A			
609	Codi postal. Pagador			A			
610	Població. Pagador			A			
95	Signatura. Recaptadora			A			
96	Segell unitat administrativa			A			
97	Data. Liquidació taxa. Dia			A			
98	Data. Liquidació taxa. Mes			A			
99	Data. Liquidació taxa. Any			A			
1	Escut. Població			A	X	X	X
2	Nom. Ajuntament municipi			A	X	X	X
102	Primer telèfon. Ajuntament			A	X	X	X
103	Segon telèfon. Ajuntament			A	X	X	X
104	Fax. Ajuntament			A			
126	Codi postal. Ajuntament				A	X	X
127	Municipi. Ajuntament				A	X	X
128	Província. Ajuntament				A	X	X
109	Descripció				A	X	
168	Data. Llicència d'obres de construcció. Dia				A	X	
169	Data. Llicència d'obres de construcció. Mes				A	X	
170	Data. Llicència d'obres de construcció. Any				A	X	
114	Sentit de l'informe tècnic				A	X	
115	Data. Informe tècnic (final). Dia				A	X	
116	Data. Informe tècnic (final). Mes				A	X	
117	Data. Informe tècnic (final). Any				A	X	
232	Nom. Arquitecte de l'Ajuntament				A	X	

	Circuit / Circuit parcial ----->	1.1a	1.1a	1.1b	2.2a	2.2b	4.4a
Codi Variable	Descripció Referència	200	201	213	224	225	265
233	Primer cognom. Arquitecte de l'Ajuntament				A	X	
234	Segon cognom. Arquitecte Ajuntament				A	X	
330	Signatura. Arquitecte Municipal				A	X	
343	Deficiències esmenar informe tècnic					A	
129	Número de registre sortida						A
130	Data de registre sortida. Dia						A
131	Data de registre sortida. Mes						A
132	Data de registre sortida. Any						A
144	Data. Resolució (final). Dia						A
145	Data. Resolució (final). Mes						A
146	Data. Resolució (final). Any						A
147	Número Resolució						A
38	Import total. Taxa llicència primera ocupació o utilització.						A
152	Motiu resolució notificació						A
154	Recurs interposar						A
155	Nom. Secretari						A
156	Primer cognom. Secretari						A
157	Segon cognom. Secretari						A
158	Signatura. Secretari						A
149	Data. Notificació (final). Dia						A
150	Data. Notificació (final). Mes						A
151	Data. Notificació (final). Any						A
159	Segell. Ajuntament						A
160	Segell acusament rebuda						A
161	Data. Acusament de rebuda. Dia						A
162	Data. Acusament de rebuda. Mes						A
163	Data. Acusament de rebuda. Any						A
45	Segell del servei de recaptació						A
<b>135</b>	<b>Total de variables considerades (A)</b>	<b>37</b>	<b>34</b>	<b>24</b>	<b>15</b>	<b>1</b>	<b>24</b>
<b>3</b>	<b>Total variables (2A)</b>		<b>3</b>				
<b>138</b>	<b>Total General de variables del procediment</b>	<b>37</b>	<b>37</b>	<b>24</b>	<b>15</b>	<b>1</b>	<b>34</b>
	<b>Càrrega d'informació</b>	26,81%	26,81%	17,39%	10,87%	0,72%	17,39%



## 2.1.2011 - Llicència de primera utilització d'edificis de l'Ajuntament de Palamós

Variables autòctones pròpies del procediment administratiu: **119**.

Detall de les variables, ordenades per aparició al procediment administratiu:

Ordre aparició	Codi Variable	Descripció de la variable
1	1	Escut. Població
2	2	Nom. Ajuntament municipi
3	100	NIF. Ajuntament
4	102	Primer telèfon. Ajuntament
5	104	Fax. Ajuntament
6	124	Adreça. Ajuntament
7	126	Codi postal. Ajuntament
8	127	Municipi. Ajuntament
9	48	Document
10	16	Nom. Sol·licitant
11	17	Primer cognom. Sol·licitant
12	18	Segon cognom. Sol·licitant
13	22	DNI/CIF. Sol·licitant
14	19	Adreça. Sol·licitant
15	615	Adreça. Sol·licitant
16	20	Codi postal. Sol·licitant
17	21	Població. Sol·licitant
18	200	Nom del propietari/promotor
19	201	Primer cognom del propietari/promotor
20	202	Segon cognom del propietari/promotor
21	203	DNI. Propietari / promotor
22	204	Adreça fiscal
23	27	Adreça edifici. Carrer
24	28	Adreça edifici. Número
25	91	Import total
26	619	Activitat. Nom
27	620	Activitat. Situació
28	621	Superfície construïda
29	43	Nom municipi
30	44	Signatura. Sol·licitant
31	167	Signatura del titular
32	96	Segell unitat administrativa
33	95	Signatura. Recaptadora
34	168	Segell entitat bancària
35	169	Signatura. Recaptador entitat bancària
36	97	Data. Liquidació taxa. Dia
37	98	Data. Liquidació taxa. Mes

<b>Ordre aparició</b>	<b>Codi Variable</b>	<b>Descripció de la variable</b>
38	99	Data. Liquidació taxa. Any
39	3	Número de registre entrada
40	4	Data de registre. Dia
41	5	Data de registre. Mes
42	6	Data de registre. Any
43	331	Número folis
44	616	Adreça. Sol·licitant
45	627	Adreça. Sol·licitant
46	23	Telèfon. Sol·licitant
47	628	Mòbil. Sol·licitant
48	629	Adreça electrònica. Sol·licitant
49	633	Documentació aportada
50	165	Data. Sol·licitud (final). Dia
51	166	Data. Sol·licitud (final). Mes
52	174	Segell Ajuntament. Responsable unitat
53	46	Condicions. Llei 15/1999. Protecció de dades de Caràcter Personal
54	49	Adreça edifici. Zona
55	50	Adreça edifici. Barri
56	51	Adreça edifici. Codi postal
57	52	Adreça edifici. Població
58	53	Adreça edifici. Província
59	54	Nom. Arquitecte autor del projecte
60	55	Primer cognom. Arquitecte autor del projecte
61	56	Segon cognom. Arquitecte autor del projecte
62	57	Nom. Arquitecte director de l'obra
63	58	Primer cognom. Arquitecte director
64	59	Segon cognom. Arquitecte director
65	60	Nom. Aparellador o arquitecte tècnic
66	61	Primer cognom. Aparellador o arquitecte tècnic
67	62	Segon cognom. Aparellador o arquitecte tècnic
68	63	Nom. Contractista
69	64	Primer cognom. Contractista
70	65	Segon cognom. Contractista
71	66	Nombre habitatge, locals i/o aparcaments
72	67	Situació (escala, pis, porta)
73	68	Tipus (complet), (reduït)
74	69	Nombre d'habitacions
75	70	Número col·legiat aparellador o arquitecte tècnic
76	71	Nom col·legi aparelladors o arquitecte tècnic
77	72	Sentit de la certificació final d'obra i habilitat
78	73	Data. Certificat final d'obra i habilitat (final). Lloc
79	74	Data. Certificat final d'obra i habilitat (final). Dia

<b>Ordre aparició</b>	<b>Codi Variable</b>	<b>Descripció de la variable</b>
80	75	Data. Certificat final d'obra i habilitat (final). Mes
81	76	Data. Certificat final d'obra i habilitat (final). Any
82	77	Visat del col·legi aparelladors i arquitectes tècnics
83	78	Signatura. Aparellador o arquitecte tècnic
84	79	Número col·legiat de l'arquitecte
85	80	Nom col·legi arquitecte
86	81	Sentit de la certificació final d'obra i habilitat
87	82	Data. Certificat final d'obra i habilitat (final). Lloc
88	83	Data. Certificat final d'obra i habilitat (final). Dia
89	84	Data. Certificat final d'obra i habilitat (final). Mes
90	85	Data. Certificat final d'obra i habilitat (final). Any
91	86	Visat del col·legi aparelladors i arquitectes tècnics
92	194	Unitat administrativa
93	195	Llicència de primera ocupació
94	30	Número expedient. Llicència d'obres de construcció
95	109	Descripció
96	636	Entitat interessada. Nom
97	114	Sentit de l'informe tècnic
98	319	Fonaments dret
99	330	Signatura. Arquitecte Municipal
100	115	Data. Informe tècnic (final). Dia
101	116	Data. Informe tècnic (final). Mes
102	117	Data. Informe tècnic (final). Any
103	343	Deficiències esmenar informe tècnic
104	332	Nom. Enginyer tècnic municipal
105	333	Primer cognom. Enginyer tècnic municipal
106	334	Segon cognom. Enginyer tècnic municipal
107	335	Signatura. Enginyer tècnic municipal
108	129	Número de registre sortida
109	130	Data de registre sortida. Dia
110	131	Data de registre sortida. Mes
111	132	Data de registre sortida. Any
112	154	Recurs interposar
113	149	Data. Notificació (final). Dia
114	150	Data. Notificació (final). Mes
115	151	Data. Notificació (final). Any
116	141	Nom. Alcalde
117	142	Primer cognom. Alcalde
118	143	Segon cognom. Alcalde
119	287	Signatura. Alcalde

## 2.1.2011 - Llicència de primera utilització d'edificis de l'Ajuntament de Palamós

Variables autòctones pròpies del procediment administratiu: **119**.

Detall graella de variables (variables associades a referències)

	Circuit / Circuit parcial ----->	1a.1a	1b.1b	1b.1b	3a.3a	3b.3b	4.4a
Codi Variable	Descripció Referència	213	200	201	224	225	265
1	Escut. Població	A	X		X	X	X
2	Nom. Ajuntament municipi	A	X		X	X	X
100	NIF. Ajuntament	A					
102	Primer telèfon. Ajuntament	A					
104	Fax. Ajuntament	A					
124	Adreça. Ajuntament	A					
126	Codi postal. Ajuntament	A					
127	Municipi. Ajuntament	A					
48	Document	A		X			X
16	Nom. Sol·licitant	A	X	X			X
17	Primer cognom. Sol·licitant	A	X	X			X
18	Segon cognom. Sol·licitant	A	X	X			X
22	DNI/CIF. Sol·licitant	A	X				
19	Adreça. Sol·licitant	A	X				X
615	Adreça. Sol·licitant	A	X				
20	Codi postal. Sol·licitant	A	X				X
21	Població. Sol·licitant	A	X				X
200	Nom del propietari/promotor	A					
201	Primer cognom del propietari/promotor	A					
202	Segon cognom del propietari/promotor	A					
203	DNI. Propietari / promotor	A					
204	Adreça fiscal	A					
27	Adreça edifici. Carrer	A		X	X	2X	
28	Adreça edifici. Número	A		X	X		
91	Import total	3A					
619	Activitat. Nom	A					
620	Activitat. Situació	A					
621	Superfície construïda	A					
43	Nom municipi	A	X		X	X	X
44	Signatura. Sol·licitant	A	X				
167	Signatura del titular	A	X				
96	Segell unitat administrativa	A				X	X
95	Signatura. Recaptadora	A					
168	Segell entitat bancària	A					
169	Signatura. Recaptador entitat bancària	A					
97	Data. Liquidació taxa. Dia	A					

	Circuit / Circuit parcial ----->	1a.1a	1b.1b	1b.1b	3a.3a	3b.3b	4.4a
Codi Variable	Descripció Referència	213	200	201	224	225	265
98	Data. Liquidació taxa. Mes	A					
99	Data. Liquidació taxa. Any	A					
3	Número de registre entrada		A				
4	Data de registre. Dia		A				
5	Data de registre. Mes		A				
6	Data de registre. Any		A				
331	Número folis		A	X			
616	Adreça. Sol·licitant		A				
627	Adreça. Sol·licitant		A				
23	Telèfon. Sol·licitant		A				
628	Mòbil. Sol·licitant		A				
629	Adreça electrònica. Sol·licitant		A				
633	Documentació aportada		A				
165	Data. Sol·licitud (final). Dia		A				
166	Data. Sol·licitud (final). Mes		A				
174	Segell Ajuntament. Responsable unitat		A				
46	Condicions. Llei 15/1999. Protecció de dades de Caràcter Personal		A				
49	Adreça edifici. Zona			A	X	X	
50	Adreça edifici. Barri			A			
51	Adreça edifici. Codi postal			A			
52	Adreça edifici. Població			A			
53	Adreça edifici. Província			A			
54	Nom. Arquitecte autor del projecte			2A			
55	Primer cognom. Arquitecte autor del projecte			2A			
56	Segon cognom. Arquitecte autor del projecte			2A			
57	Nom. Arquitecte director de l'obra			A			
58	Primer cognom. Arquitecte director			A			
59	Segon cognom. Arquitecte director			A			
60	Nom. Aparellador o arquitecte tècnic			2A	X		
61	Primer cognom. Aparellador o arquitecte tècnic			2A	X		
62	Segon cognom. Aparellador o arquitecte tècnic			2A	X		
63	Nom. Contractista			A			
64	Primer cognom. Contractista			A			
65	Segon cognom. Contractista			A			
66	Nombre habitatge, locals i/o aparcaments			A			

	Circuit / Circuit parcial ----->	1a.1a	1b.1b	1b.1b	3a.3a	3b.3b	4.4a
Codi Variable	Descripció Referència	213	200	201	224	225	265
67	Situació (escala, pis, porta)			A			
68	Tipus (complet), (reduït)			A			
69	Nombre d'habitacions			A			
70	Número col·legiat aparellador o arquitecte tècnic			A			
71	Nom col·legi aparelladors o arquitecte tècnic			A			
72	Sentit de la certificació final d'obra i habilitat			A			
73	Data. Certificat final d'obra i habilitat (final). Lloc			A			
74	Data. Certificat final d'obra i habilitat (final). Dia			A			
75	Data. Certificat final d'obra i habilitat (final). Mes			A			
76	Data. Certificat final d'obra i habilitat (final). Any			A			
77	Visat del col·legi aparelladors i arquitectes tècnics			A			
78	Signatura. Aparellador o arquitecte tècnic			A			
79	Número col·legiat de l'arquitecte			A			
80	Nom col·legi arquitecte			A			
81	Sentit de la certificació final d'obra i habilitat			A			
82	Data. Certificat final d'obra i habilitat (final). Lloc			A			
83	Data. Certificat final d'obra i habilitat (final). Dia			A			
84	Data. Certificat final d'obra i habilitat (final). Mes			A			
85	Data. Certificat final d'obra i habilitat (final). Any			A			
86	Visat del col·legi aparelladors i arquitectes tècnics			A			
194	Unitat administrativa				A		
195	Llicència de primera ocupació				A	X	
30	Número expedient. Llicència d'obres de construcció				A	X	
109	Descripció				A	X	
636	Entitat interessada. Nom				A	X	

	Circuit / Circuit parcial ----->	1a.1a	1b.1b	1b.1b	3a.3a	3b.3b	4.4a
Codi Variable	Descripció Referència	213	200	201	224	225	265
114	Sentit de l'informe tècnic				A	X	
319	Fonaments dret				A	X	X
330	Signatura. Arquitecte Municipal				A		
115	Data. Informe tècnic (final). Dia				A	X	X
116	Data. Informe tècnic (final). Mes				A	X	X
117	Data. Informe tècnic (final). Any				A	X	X
343	Deficiències esmenar informe tècnic					A	
332	Nom. Enginyer tècnic municipal					A	
333	Primer cognom. Enginyer tècnic municipal					A	
334	Segon cognom. Enginyer tècnic municipal					A	
335	Signatura. Enginyer tècnic municipal					A	
129	Número de registre sortida						A
130	Data de registre sortida. Dia						2A
131	Data de registre sortida. Mes						2A
132	Data de registre sortida. Any						2A
154	Recurs interposar						A
149	Data. Notificació (final). Dia						A
150	Data. Notificació (final). Mes						A
151	Data. Notificació (final). Any						A
141	Nom. Alcalde						A
142	Primer cognom. Alcalde						A
143	Segon cognom. Alcalde						A
287	Signatura. Alcalde						A
<b>109</b>	<b>Total de variables considerades (A)</b>	<b>37</b>	<b>15</b>	<b>32</b>	<b>11</b>	<b>5</b>	<b>9</b>
<b>9</b>	<b>Total variables considerades (2A)</b>	<b>0</b>	<b>0</b>	<b>6</b>	<b>0</b>	<b>0</b>	<b>3</b>
<b>1</b>	<b>Total variables considerades (3A)</b>	<b>1</b>					
<b>119</b>	<b>Total General de variables del procediment</b>	<b>38</b>	<b>15</b>	<b>38</b>	<b>11</b>	<b>5</b>	<b>12</b>
	<b>Càrrega d'informació</b>	31,93%	12,61%	31,93%	9,24%	4,20%	10,08%

## 2.1.2000 - Llicència de primera utilització d'edificis de l'Ajuntament de Palamós

Variables autòctones pròpies del procediment administratiu: **128**.

Detall de les variables, ordenades per aparició al procediment administratiu:

Ordre aparició	Codi Variable	Descripció de la variable
1	1	Escut. Població
2	2	Nom. Ajuntament municipi
3	100	Nif. Ajuntament
4	102	Primer telèfon. Ajuntament
5	104	Fax. Ajuntament
6	124	Adreça. Ajuntament
7	126	Codi postal. Ajuntament
8	127	Municipi. Ajuntament
9	48	Document
10	331	Número folis
11	16	Nom. Sol·licitant
12	17	Primer cognom. Sol·licitant
13	18	Segon cognom. Sol·licitant
14	22	DNI/CIF. Sol·licitant
15	19	Adreça. Sol·licitant
16	20	Codi postal. Sol·licitant
17	21	Població. Sol·licitant
18	200	Nom del propietari/promotor
19	201	Primer cognom del propietari/promotor
20	202	Segon cognom del propietari/promotor
21	204	Adreça fiscal
22	27	Adreça edifici. Carrer
23	28	Adreça edifici. Número
24	617	Import projecte obres
25	182	Impost construccions
26	183	Taxa llicència obres
27	184	Taxa connexió clavegueram
28	185	Taxa llicència 1ª utilització edifici
29	192	Expedició informe urbanístic
30	618	Preu públic ocupació via pública
31	198	Fiança a disposar
32	91	Import total
33	43	Nom municipi
34	44	Signatura. Sol·licitant



Ordre aparició	Codi Variable	Descripció de la variable
35	167	Signatura del titular
36	96	Segell unitat administrativa
37	95	Signatura. Recaptadora
38	168	Segell entitat bancària
39	169	Signatura. Recaptador entitat bancària
40	97	Data. Liquidació taxa. Dia
41	98	Data. Liquidació taxa. Mes
42	99	Data. Liquidació taxa. Any
43	3	Número de registre entrada
44	4	Data de registre. Dia
45	5	Data de registre. Mes
46	6	Data de registre. Any
47	615	Adreça. Sol·licitant
48	171	Comarca. Sol·licitant
49	23	Telèfon. Sol·licitant
50	216	Exposa / demana (text lliure)
51	165	Data. Sol·licitud (final). Dia
52	166	Data. Sol·licitud (final). Mes
53	174	Segell Ajuntament. Responsable unitat
54	47	Sr. Alcalde-President. Nom Ajuntament
55	52	Adreça edifici. Població
56	54	Nom. Arquitecte autor del projecte
57	55	Primer cognom. Arquitecte autor del projecte
58	56	Segon cognom. Arquitecte autor del projecte
59	57	Nom. Arquitecte director de l'obra
60	58	Primer cognom. Arquitecte director
61	59	Segon cognom. Arquitecte director
62	60	Nom. Aparellador o arquitecte tècnic
63	61	Primer cognom. Aparellador o arquitecte tècnic
64	62	Segon cognom. Aparellador o arquitecte tècnic
65	63	Nom. Contractista
66	64	Primer cognom. Contractista
67	65	Segon cognom. Contractista
68	66	Nombre habitatge, locals i/o aparcaments
69	67	Situació (escala, pis, porta)
70	68	Tipus (complet), (reduït)
71	70	Número col·legiat aparellador o arquitecte tècnic
72	71	Nom col·legi aparelladors o arquitecte tècnic
73	72	Sentit de la certificació final d'obra i habilitat
74	73	Data. Certificat final d'obra i habilitat (final). Lloc
75	74	Data. Certificat final d'obra i habilitat (final). Dia
76	75	Data. Certificat final d'obra i habilitat (final). Mes

Ordre aparició	Codi Variable	Descripció de la variable
77	76	Data. Certificat final d'obra i habilitat (final). Any
78	77	Visat del col·legi aparelladors i arquitectes tècnics
79	78	Signatura. Aparellador o arquitecte tècnic
80	79	Número col·legiat de l'arquitecte
81	80	Nom col·legi arquitecte
82	81	Sentit de la certificació final d'obra i habilitat
83	82	Data. Certificat final d'obra i habilitat (final). Lloc
84	83	Data. Certificat final d'obra i habilitat (final). Dia
85	84	Data. Certificat final d'obra i habilitat (final). Mes
86	85	Data. Certificat final d'obra i habilitat (final). Any
87	86	Visat del col·legi aparelladors i arquitectes tècnics
88	357	secció unitat administrativa
89	197	codi. Unitat administrativa
90	194	Unitat administrativa
91	108	codi Llicència
92	195	Llicència de primera ocupació
93	30	Número expedient. Llicència d'obres de construcció
94	109	Descripció
95	114	Sentit de l'informe tècnic
96	115	Data. Informe tècnic (final). Dia
97	116	Data. Informe tècnic (final). Mes
98	117	Data. Informe tècnic (final). Any
99	330	Signatura. Arquitecte Municipal
100	343	Deficiències esmenar informe tècnic
101	129	Número de registre sortida
102	130	Data de registre sortida. Dia
103	131	Data de registre sortida. Mes
104	132	Data de registre sortida. Any
105	144	Data. Resolució (final). Dia
106	145	Data. Resolució (final). Mes
107	146	Data. Resolució (final). Any
108	205	Nom del representant
109	206	Primer cognom del representant
110	207	Segon cognom del representant
111	208	DNI. Representant
112	209	Adreça. Representant
113	211	Telèfon. Representant
114	319	Fonaments dret
115	351	Data constitució restauració
116	352	Import constituït restauració
117	353	Resolució (doc. 351 i 352)
118	354	Data constitució residus

<b>Ordre aparició</b>	<b>Codi Variable</b>	<b>Descripció de la variable</b>
119	355	Import constituït residus
120	356	Resolució (doc. 351 i 352)
121	154	Recurs interposar
122	149	Data. Notificació (final). Dia
123	150	Data. Notificació (final). Mes
124	151	Data. Notificació (final). Any
125	158	Signatura. Secretari
126	161	Data. Acusament de rebuda. Dia
127	162	Data. Acusament de rebuda. Mes
128	163	Data. Acusament de rebuda. Any

## 2.1.2010 - Llicència de primera utilització d'edificis de l'Ajuntament de Palamós

Variables autòctones pròpies del procediment administratiu: **128**.

Detall graella de variables (variables associades a referències)

	Circuit / Circuit parcial ----->	.	.	.	.	.	.
Codi Variable	Descripció Referència	213	200	201	224	225	265
1	Escut. Població	A			X	X	2X
2	Nom. Ajuntament municipi	A			X	X	3X
100	NIF. Ajuntament	A					
102	Primer telèfon. Ajuntament	A					
104	Fax. Ajuntament	A					
124	Adreça. Ajuntament	A					
126	Codi postal. Ajuntament	A					
127	Municipi. Ajuntament	A					
48	Document	A		X			
331	Número folis	A	X	X	X	X	2X
16	Nom. Sol·licitant	A	X	X			X
17	Primer cognom. Sol·licitant	A	X	X			X
18	Segon cognom. Sol·licitant	A	X	X			X
22	DNI/CIF. Sol·licitant	A	X				X
19	Adreça. Sol·licitant	A	X				X
20	Codi postal. Sol·licitant	A					X
21	Població. Sol·licitant	A	X				X
200	Nom del propietari/promotor	A					
201	Primer cognom del propietari/promotor	A					
202	Segon cognom del propietari/promotor	A					
204	Adreça fiscal	A					
27	Adreça edifici. Carrer	A		X	X	X	4X
28	Adreça edifici. Número	A		X	X		4X
617	Import projecte obres	A					
182	Impost construccions	A					
183	Taxa llicència obres	A					
184	Taxa connexió clavegueram	A					
185	Taxa llicència 1º utilització edifici	A					
192	Expedició informe urbanístic	A					
618	Preu públic ocupació via pública	A					
198	Fiança a disposar	A					
91	Import total	2A					X
43	Nom municipi	A	X		X	X	X
44	Signatura. Sol·licitant	A	X				
167	Signatura del titular	A	X				

	Circuit / Circuit parcial ----->	.	.	.	.	.	.
Codi Variable	Descripció Referència	213	200	201	224	225	265
96	Segell unitat administrativa	A			X	X	X
95	Signatura. Recaptadora	A					
168	Segell entitat bancària	A					
169	Signatura. Recaptador entitat bancària	A					
97	Data. Liquidació taxa. Dia	2A					
98	Data. Liquidació taxa. Mes	2A					
99	Data. Liquidació taxa. Any	2A					
3	Número de registre entrada		A				X
4	Data de registre. Dia		A				
5	Data de registre. Mes		A				
6	Data de registre. Any		A				
615	Adreça. Sol·licitant		A				X
171	Comarca. Sol·licitant		A				
23	Telèfon. Sol·licitant		A				
216	Exposa / demana (text lliure)		A				
165	Data. Sol·licitud (final). Dia		A				
166	Data. Sol·licitud (final). Mes		A				
174	Segell Ajuntament. Responsable unitat		A				
47	Sr. Alcalde-President. Nom Ajuntament		A				
52	Adreça edifici. Població			A			
54	Nom. Arquitecte autor del projecte			A			
55	Primer cognom. Arquitecte autor del projecte			A			
56	Segon cognom. Arquitecte autor del projecte			A			
57	Nom. Arquitecte director de l'obra			A			
58	Primer cognom. Arquitecte director			A			
59	Segon cognom. Arquitecte director			A			
60	Nom. Aparellador o arquitecte tècnic			A			
61	Primer cognom. Aparellador o arquitecte tècnic			A			
62	Segon cognom. Aparellador o arquitecte tècnic			A			
63	Nom. Contractista			A			
64	Primer cognom. Contractista			A			
65	Segon cognom. Contractista			A			
66	Nombre habitatge, locals i/o aparcaments			A			
67	Situació (escala, pis, porta)			A			
68	Tipus (complet), (reduït)			A			
70	Número col·legiat aparellador o			A			

	Circuit / Circuit parcial ----->	.	.	.	.	.	.
Codi Variable	Descripció Referència	213	200	201	224	225	265
	arquitecte tècnic						
71	Nom col·legi aparelladors o arquitecte tècnic			A			
72	Sentit de la certificació final d'obra i habilitat			A			
73	Data. Certificat final d'obra i habilitat (final). Lloc			A			
74	Data. Certificat final d'obra i habilitat (final). Dia			A			
75	Data. Certificat final d'obra i habilitat (final). Mes			A			
76	Data. Certificat final d'obra i habilitat (final). Any			A			
77	Visat del col·legi aparelladors i arquitectes tècnics			A			
78	Signatura. Aparellador o arquitecte tècnic			A			
79	Número col·legiat de l'arquitecte			A			
80	Nom col·legi arquitecte			A			
81	Sentit de la certificació final d'obra i habilitat			A			
82	Data. Certificat final d'obra i habilitat (final). Lloc			A			
83	Data. Certificat final d'obra i habilitat (final). Dia			2A			
84	Data. Certificat final d'obra i habilitat (final). Mes			2A			
85	Data. Certificat final d'obra i habilitat (final). Any			2A			
86	Visat del col·legi aparelladors i arquitectes tècnics			A			
357	secció unitat administrativa				A	X	
197	codi. Unitat administrativa				A	X	X
194	Unitat administrativa				A	X	2X
108	codi Llicència				A	X	X
195	Llicència de primera ocupació				A	X	4X
30	Número expedient. Llicència d'obres de construcció				A	X	X
109	Descripció				A	X	X
114	Sentit de l'informe tècnic				A	X	
115	Data. Informe tècnic (final). Dia				A	X	

	Circuit / Circuit parcial ----->	.	.	.	.	.	.
Codi Variable	Descripció Referència	213	200	201	224	225	265
116	Data. Informe tècnic (final). Mes				A	X	
117	Data. Informe tècnic (final). Any				A	X	
330	Signatura. Arquitecte Municipal				A	X	
343	Deficiències esmenar informe tècnic					A	
129	Número de registre sortida						A
130	Data de registre sortida. Dia						A
131	Data de registre sortida. Mes						A
132	Data de registre sortida. Any						A
144	Data. Resolució (final). Dia						A
145	Data. Resolució (final). Mes						A
146	Data. Resolució (final). Any						A
205	Nom del representant						A
206	Primer cognom del representant						A
207	Segon cognom del representant						A
208	DNI. Representant						A
209	Adreça. Representant						A
211	Telèfon. Representant						A
319	Fonaments dret						A
351	Data constitució restauració						A
352	Import constituït restauració						A
353	Resolució (doc. 351 i 352)						A
354	Data constitució residus						A
355	Import constituït residus						A
356	Resolució (doc. 351 i 352)						A
154	Recurs interposar						A
149	Data. Notificació (final). Dia						A
150	Data. Notificació (final). Mes						A
151	Data. Notificació (final). Any						A
158	Signatura. Secretari						A
161	Data. Acusament de rebuda. Dia						A
162	Data. Acusament de rebuda. Mes						A
163	Data. Acusament de rebuda. Any						A
	<b>Total de variables considerades (A)</b>	<b>38</b>	<b>12</b>	<b>30</b>	<b>12</b>	<b>1</b>	<b>28</b>
	<b>Total variables considerades (2A)</b>	<b>4</b>	<b>0</b>	<b>3</b>	<b>0</b>	<b>0</b>	<b>0</b>
<b>128</b>	<b>Total General de variables del procediment</b>	<b>42</b>	<b>12</b>	<b>33</b>	<b>12</b>	<b>1</b>	<b>28</b>
	<b>Càrrega d'informació</b>	32,81%	9,38%	25,78%	9,38%	0,78%	21,88%

## 1.2011 - Llicència de primera utilització d'edificis de l'Ajuntament de Sant Vicenç de Castellet

Variables autòctones pròpies del procediment administratiu: **141**.

Detall de les variables, ordenades per aparició al procediment administratiu:

Ordre aparició	Codi Variable	Descripció de la variable
1	601	Logotip. Població (peu de pàgina
2	1	Escut. Població
3	2	Nom. Ajuntament municipi
4	3	Número de registre entrada
5	4	Data de registre entrada. Dia
6	5	Data de registre entrada. Mes
7	6	Data de registre entrada. Any
8	199	Grup de sèrie
9	16	Nom del sol·licitant
10	17	Primer cognom. Sol·licitant
11	18	Segon cognom. Sol·licitant
12	22	DNI/CIF. Sol·licitant
13	19	Adreça. Sol·licitant
14	615	Adreça. Sol·licitant
15	616	Adreça. Sol·licitant
16	21	Població. Sol·licitant
17	23	Telèfon. Sol·licitant
18	205	Nom del representant
19	206	Primer cognom del representant
20	207	Segon cognom del representant
21	208	DNI. Representant
22	209	Adreça. Representant
23	210	Població. Representant
24	211	Telèfon. Representant
25	212	Adreça de notificació
26	213	Correu electrònic de notificació
27	214	Fax de notificació
28	215	Altres de notificació
29	216	Exposa / demana
30	633	Documentació aportada
31	165	Data. Sol·licitud (final). Dia
32	166	Data. Sol·licitud (final). Mes
33	167	Data. Sol·licitud (final). Any
34	44	Signatura. Sol·licitant
35	46	Condicions. Llei 15/1999. Protecció de dades de Caràcter Personal



Ordre aparició	Codi Variable	Descripció de la variable
36	47	Sr. Alcalde-President. Nom Ajuntament
37	124	Adreça. Ajuntament
38	126	Codi postal. Ajuntament
39	127	Municipi. Ajuntament
40	102	Primer telèfon. Ajuntament
41	104	Fax. Ajuntament
42	106	Adreça. Web. Ajuntament
43	48	Document
44	27	Adreça edifici. Carrer
45	28	Adreça edifici. Número
46	49	Adreça edifici. Zona
47	50	Adreça edifici. Barri
48	51	Adreça edifici. Codi postal
49	52	Adreça edifici. Població
50	53	Adreça edifici. Província
51	54	Nom. Arquitecte autor del projecte
52	55	Primer cognom. Arquitecte autor del projecte
53	56	Segon cognom. Arquitecte autor del projecte
54	57	Nom. Arquitecte director de l'obra
55	58	Primer cognom. Arquitecte director
56	59	Segon cognom. Arquitecte director
57	60	Nom. Aparellador o arquitecte tècnic
58	61	Primer cognom. Aparellador o arquitecte tècnic
59	62	Segon cognom. Aparellador o arquitecte tècnic
60	63	Nom. Contractista
61	64	Primer cognom. Contractista
62	65	Segon cognom. Contractista
63	66	Nombre habitatge, locals i/o aparcaments
64	67	Situació (escala, pis, porta)
65	68	Tipus (complet), (reduit)
66	69	Nombre d'habitacions
67	70	Número col·legiat aparellador o arquitecte tècnic
68	71	Nom col·legi aparelladors o arquitecte tècnic
69	72	Sentit de la certificació final d'obra i habilitat
70	73	Data. Certificat final d'obra i habilitat (final). Lloc
71	74	Data. Certificat final d'obra i habilitat (final). Dia
72	75	Data. Certificat final d'obra i habilitat (final). Mes
73	76	Data. Certificat final d'obra i habilitat (final). Any
74	77	Visat del col·legi aparelladors i arquitectes tècnics
75	78	Signatura. Aparellador o arquitecte tècnic
76	79	Número col·legiat de l'arquitecte

Ordre aparició	Codi Variable	Descripció de la variable
77	80	Nom col·legi arquitecte
78	81	Sentit de la certificació final d'obra i habilitat
79	82	Data. Certificat final d'obra i habilitat (final). Lloc
80	83	Data. Certificat final d'obra i habilitat (final). Dia
81	84	Data. Certificat final d'obra i habilitat (final). Mes
82	85	Data. Certificat final d'obra i habilitat (final). Any
83	86	Visat del col·legi aparelladors i arquitectes tècnics
84	301	Comarca. Ajuntament
85	194	Unitat administrativa
86	357	secció unitat administrativa
87	30	Número expedient. Llicència d'obres de construcció
88	200	Nom del propietari/promotor
89	201	Primer cognom del propietari/promotor
90	202	Segon cognom del propietari/promotor
91	109	Descripció
92	223	Data final d'obra. Dia
93	224	Data final d'obra. Mes
94	225	Data final d'obra. Any
95	114	Sentit de l'informe tècnic
96	43	Nom municipi
97	115	Data. Informe tècnic (final). Dia
98	116	Data. Informe tècnic (final). Mes
99	117	Data. Informe tècnic (final). Any
100	232	Nom. Arquitecte de l'Ajuntament
101	233	Primer cognom. Arquitecte de l'Ajuntament
102	234	Segon cognom. Arquitecte Ajuntament
103	330	Signatura. Arquitecte Municipal
104	105	correu electrònic. Ajuntament
105	111	Data. Primera Inspecció edifici. Dia
106	112	Data. Primera Inspecció edifici. Mes
107	113	Data. Primera Inspecció edifici. Any
108	343	Deficiències esmenar informe tècnic
109	14	Codi de barres
110	15	Número expedient general
111	226	Nom. Regidor
112	227	Primer cognom. Regidor
113	228	Segon cognom. Regidor
114	229	Data. Atorgació llicència obres. Dia
115	230	Data. Atorgació llicència obres. Mes
116	231	Data. Atorgació llicència obres. Any
117	118	Tècnic municipal. Nom

<b>Ordre aparició</b>	<b>Codi Variable</b>	<b>Descripció de la variable</b>
118	119	Tècnic municipal. Primer Cognom
119	120	Tècnic municipal. Segon Cognom
120	91	Import total
121	639	Data. Proposta (final). Hora
122	370	Signatura regidor
123	130	Data de registre. Dia
124	131	Data de registre. Mes
125	132	Data de registre. Any
126	133	Data de registre. Hora
127	144	Data. Resolució (final). Dia
128	145	Data. Resolució (final). Mes
129	146	Data. Resolució (final). Any
130	154	Recurs interposar
131	235	Data. Llicència primera ocupació (final). Dia
132	236	Data. Llicència primera ocupació (final). Mes
133	237	Data. Llicència primera ocupació (final). Any
134	155	Nom. Secretari
135	156	Primer cognom. Secretari
136	157	Segon cognom. Secretari
137	158	Signatura. Secretari
138	97	Data. Liquidació taxa. Dia
139	98	Data. Liquidació taxa. Mes
140	99	Data. Liquidació taxa. Any
141	96	Segell unitat administrativa

## 1.2011 - Llicència de primera utilització d'edificis de l'Ajuntament de Sant Vicenç de Castellet

Variables autòctones pròpies del procediment administratiu: **141**.

Detall graella de variables (variables associades a referències)

	Circuit / Circuit parcial ----->	1.1a	1.1a	2.2a	2.2b	4.4a	5.5a
Codi Variable	Descripció Referència	200	201	224	225	331	340
601	Logotip. Població (peu de pàgina	A			X	X	X
1	Escut. Població	2A		X	X	X	2X
2	Nom. Ajuntament municipi	A		X	X	X	X
3	Número de registre entrada	A					
4	Data de registre entrada. Dia	A				X	X
5	Data de registre entrada. Mes	A				X	X
6	Data de registre entrada. Any	A				X	X
199	Grup de sèrie	A					X
16	Nom del sol·licitant	A	X		2X	5X	6X
17	Primer cognom. Sol·licitant	A	X		2X	5X	6X
18	Segon cognom. Sol·licitant	A	X		2X	5X	6X
22	DNI/CIF. Sol·licitant	A					
19	Adreça. Sol·licitant	A					
615	Adreça. Sol·licitant	A					
616	Adreça. Sol·licitant	A					
21	Població. Sol·licitant	A					X
23	Telèfon. Sol·licitant	A					
205	Nom del representant	A					
206	Primer cognom del representant	A					
207	Segon cognom del representant	A					
208	DNI. Representant	A					
209	Adreça. Representant	A					
210	Població. Representant	A					
211	Telèfon. Representant	A					
212	Adreça de notificació	A					
213	Correu electrònic de notificació	A					
214	Fax de notificació	A					
215	Altres de notificació	A					
216	Exposa / demana	A					
633	Documentació aportada	A					
165	Data. Sol·licitud (final). Dia	A					
166	Data. Sol·licitud (final). Mes	A					
167	Data. Sol·licitud (final). Any	A					
44	Signatura. Sol·licitant	A					
46	Condicions. Llei 15/1999. Protecció de dades de Caràcter Personal	A					

	Circuit / Circuit parcial ----->	1.1a	1.1a	2.2a	2.2b	4.4a	5.5a
Codi Variable	Descripció Referència	200	201	224	225	331	340
47	Sr. Alcalde-President. Nom Ajuntament	A					
124	Adreça. Ajuntament	A		X	X	X	X
126	Codi postal. Ajuntament	A		X	X	X	X
127	Municipi. Ajuntament	A		X	X	X	X
102	Primer telèfon. Ajuntament	A		X	X	X	X
104	Fax. Ajuntament	A		X	X	X	X
106	Adreça. Web. Ajuntament	A		X	X	X	X
48	Document		A	X	X	X	
27	Adreça edifici. Carrer		A	3X	2X	5X	7X
28	Adreça edifici. Número		A	3X	2X	5X	7X
49	Adreça edifici. Zona		A				
50	Adreça edifici. Barri		A				
51	Adreça edifici. Codi postal		A				
52	Adreça edifici. Població		A				
53	Adreça edifici. Província		A				
54	Nom. Arquitecte autor del projecte		2A				
55	Primer cognom. Arquitecte autor del projecte		2A				
56	Segon cognom. Arquitecte autor del projecte		2A				
57	Nom. Arquitecte director de l'obra		A	X	X	X	X
58	Primer cognom. Arquitecte director		A	X	X	X	X
59	Segon cognom. Arquitecte director		A	X	X	X	X
60	Nom. Aparellador o arquitecte tècnic		2A	X	X	X	X
61	Primer cognom. Aparellador o arquitecte tècnic		2A	X	X	X	X
62	Segon cognom. Aparellador o arquitecte tècnic		2A	X	X	X	X
63	Nom. Contractista		A				
64	Primer cognom. Contractista		A				
65	Segon cognom. Contractista		A				
66	Nombre habitatge, locals i/o aparcaments		A				
67	Situació (escala, pis, porta)		A				
68	Tipus (complet), (reduït)		A				
69	Nombre d'habitacions		A				
70	Número col·legiat aparellador o arquitecte tècnic		A				
71	Nom col·legi aparelladors o arquitecte tècnic		A				

	Circuit / Circuit parcial ----->	1.1a	1.1a	2.2a	2.2b	4.4a	5.5a
Codi Variable	Descripció Referència	200	201	224	225	331	340
72	Sentit de la certificació final d'obra i habilitat		A				
73	Data. Certificat final d'obra i habilitat (final). Lloc		A				
74	Data. Certificat final d'obra i habilitat (final). Dia		A				
75	Data. Certificat final d'obra i habilitat (final). Mes		A				
76	Data. Certificat final d'obra i habilitat (final). Any		A				
77	Visat del col·legi aparelladors i arquitectes tècnics		A	X	X	X	X
78	Signatura. Aparellador o arquitecte tècnic		A				
79	Número col·legiat de l'arquitecte		A				
80	Nom col·legi arquitecte		A				
81	Sentit de la certificació final d'obra i habilitat		A				
82	Data. Certificat final d'obra i habilitat (final). Lloc		A				
83	Data. Certificat final d'obra i habilitat (final). Dia		A				
84	Data. Certificat final d'obra i habilitat (final). Mes		A				
85	Data. Certificat final d'obra i habilitat (final). Any		A				
86	Visat del col·legi aparelladors i arquitectes tècnics		A				
301	Comarca. Ajuntament			A	X		
194	Unitat administrativa			A	X		
357	secció unitat administrativa			A	X		
30	Número expedient. Llicència d'obres de construcció			2A	2X	3X	4X
200	Nom del propietari/promotor			2A			
201	Primer cognom del propietari/promotor			2A			
202	Segon cognom del propietari/promotor			2A			
109	Descripció			3A	2X	5X	5X
223	Data final d'obra. Dia			2A	X	X	X
224	Data final d'obra. Mes			2A	X	X	X
225	Data final d'obra. Any			2A	X	X	X

	Circuit / Circuit parcial ----->	1.1a	1.1a	2.2a	2.2b	4.4a	5.5a
Codi Variable	Descripció Referència	200	201	224	225	331	340
114	Sentit de l'informe tècnic			A	X	X	X
43	Nom municipi			A	X	X	X
115	Data. Informe tècnic (final). Dia			A	X		
116	Data. Informe tècnic (final). Mes			A	X		
117	Data. Informe tècnic (final). Any			A	X		
232	Nom. Arquitecte de l'Ajuntament			A	X	2X	X
233	Primer cognom. Arquitecte de l'Ajuntament			A	X	2X	X
234	Segon cognom. Arquitecte Ajuntament			A	X	2X	X
330	Signatura. Arquitecte Municipal			A	X		
105	correu electrònic. Ajuntament			A	X	X	X
111	Data. Primera Inspecció edifici. Dia				A	X	X
112	Data. Primera Inspecció edifici. Mes				A	X	X
113	Data. Primera Inspecció edifici. Any				A	X	X
343	Deficiències esmenar informe tècnic				A		
14	Codi de barres					A	
15	Número expedient general					A	
226	Nom. Regidor					3A	
227	Primer cognom. Regidor					3A	
228	Segon cognom. Regidor					3A	
229	Data. Atorgació llicència obres. Dia					A	X
230	Data. Atorgació llicència obres. Mes					A	X
231	Data. Atorgació llicència obres. Any					A	X
118	Tècnic municipal. Nom					A	
119	Tècnic municipal. Primer Cognom					A	
120	Tècnic municipal. Segon Cognom					A	
91	Import total					A	X
639	Data. Proposta (final). Hora					A	
370	Signatura regidor					A	
130	Data de registre. Dia						A
131	Data de registre. Mes						A
132	Data de registre. Any						A
133	Data de registre. Hora						A
144	Data. Resolució (final). Dia						A
145	Data. Resolució (final). Mes						A
146	Data. Resolució (final). Any						A
154	Recurs interposar						A
235	Data. Llicència primera ocupació (final). Dia						A
236	Data. Llicència primera ocupació (final). Mes						A

	Circuit / Circuit parcial ----->	1.1a	1.1a	2.2a	2.2b	4.4a	5.5a
Codi Variable	Descripció Referència	200	201	224	225	331	340
237	Data. Llicència primera ocupació (final). Any						A
155	Nom. Secretari						A
156	Primer cognom. Secretari						A
157	Segon cognom. Secretari						A
158	Signatura. Secretari						A
97	Data. Liquidació taxa. Dia						A
98	Data. Liquidació taxa. Mes						A
99	Data. Liquidació taxa. Any						A
96	Segell unitat administrativa						A
	<b>Total de variables considerades (A)</b>	<b>41</b>	<b>35</b>	<b>13</b>	<b>4</b>	<b>11</b>	<b>19</b>
	<b>Total variables considerades (2A)</b>	<b>1</b>	<b>6</b>	<b>7</b>	<b>0</b>	<b>0</b>	<b>0</b>
	<b>Total variables considerades (3A)</b>	<b>0</b>	<b>0</b>	<b>1</b>	<b>0</b>	<b>3</b>	<b>0</b>
<b>141</b>	<b>Total General de variables del procediment</b>	<b>42</b>	<b>41</b>	<b>21</b>	<b>4</b>	<b>14</b>	<b>19</b>
	<b>Càrrega d'informació</b>	29,79%	29,08%	14,89%	2,84%	9,93%	13,48%



### 3.1.2000 - Llicència de primera utilització d'edificis de l'Ajuntament de Sant Vicenç de Castellet

Variables autòctones pròpies del procediment administratiu: **101**.

Detall de les variables, ordenades per aparició al procediment administratiu:

Ordre aparició	Codi Variable	Descripció de la variable
1	2	Nom. Ajuntament municipi
2	3	Número de registre entrada
3	4	Data de registre entrada. Dia
4	5	Data de registre entrada. Mes
5	6	Data de registre entrada. Any
6	205	Nom del representant
7	206	Primer cognom del representant
8	207	Segon cognom del representant
9	21	Població. Sol·licitant
10	637	Província. Representant
11	209	Adreça. Representant
12	210	Població. Representant
13	17	Primer cognom. Sol·licitant
14	18	Segon cognom. Sol·licitant
15	22	DNI/CIF. Sol·licitant
16	52	Adreça edifici. Població
17	27	Adreça edifici. Carrer
18	28	Adreça edifici. Número
19	25	Data. Llicència d'obres de construcció. Mes
20	26	Data. Llicència d'obres de construcció. Any
21	30	Número expedient. Llicència d'obres de construcció
22	165	Data. Sol·licitud (final). Dia
23	166	Data. Sol·licitud (final). Mes
24	167	Data. Sol·licitud (final). Any
25	44	Signatura. Sol·licitant
26	43	Nom municipi
27	638	Sr. Alcalde. Ajuntament de Sant Vicenç de Castellet
28	48	Document
29	49	Adreça edifici. Zona
30	50	Adreça edifici. Barri
31	51	Adreça edifici. Codi postal
32	53	Adreça edifici. Província
33	16	Nom del sol·licitant

<b>Ordre aparició</b>	<b>Codi Variable</b>	<b>Descripció de la variable</b>
34	54	Nom. Arquitecte autor del projecte
35	55	Primer cognom. Arquitecte autor del projecte
36	56	Segon cognom. Arquitecte autor del projecte
37	57	Nom. Arquitecte director de l'obra
38	58	Primer cognom. Arquitecte director
39	59	Segon cognom. Arquitecte director
40	60	Nom. Aparellador o arquitecte tècnic
41	61	Primer cognom. Aparellador o arquitecte tècnic
42	62	Segon cognom. Aparellador o arquitecte tècnic
43	63	Nom. Contractista
44	64	Primer cognom. Contractista
45	65	Segon cognom. Contractista
46	66	Nombre habitatge, locals i/o aparcaments
47	67	Situació (escala, pis, porta)
48	68	Tipus (complet), (reduït)
49	69	Nombre d'habitacions
50	70	Número col·legiat aparellador o arquitecte tècnic
51	71	Nom col·legi aparelladors o arquitecte tècnic
52	72	Sentit de la certificació final d'obra i habilitat
53	73	Data. Certificat final d'obra i habilitat (final). Lloc
54	74	Data. Certificat final d'obra i habilitat (final). Dia
55	75	Data. Certificat final d'obra i habilitat (final). Mes
56	76	Data. Certificat final d'obra i habilitat (final). Any
57	77	Visat del col·legi aparelladors i arquitectes tècnics
58	78	Signatura. Aparellador o arquitecte tècnic
59	79	Número col·legiat de l'arquitecte
60	80	Nom col·legi arquitecte
61	81	Sentit de la certificació final d'obra i habilitat
62	82	Data. Certificat final d'obra i habilitat (final). Lloc
63	83	Data. Certificat final d'obra i habilitat (final). Dia
64	84	Data. Certificat final d'obra i habilitat (final). Mes
65	85	Data. Certificat final d'obra i habilitat (final). Any
66	86	Visat del col·legi aparelladors i arquitectes tècnics
67	87	Signatura. Aparellador o arquitecte tècnic
68	1	Escut. Població
69	232	Nom. Arquitecte de l'Ajuntament
70	371	Número registre sortida
71	367	Data de registre sortida. Dia
72	378	Data de registre sortida. Mes
73	369	Data de registre sortida. Any
74	19	Adreça. Sol·licitant
75	20	codi postal. Sol·licitant

<b>Ordre aparició</b>	<b>Codi Variable</b>	<b>Descripció de la variable</b>
76	302	Província. Sol·licitant
77	144	Data. Resolució (final). Dia
78	145	Data. Resolució (final). Mes
79	146	Data. Resolució (final). Any
80	91	Import total
81	235	Data. Llicència primera ocupació (final). Dia
82	362	recurs contra liquidació
83	117	Data. Informe tècnic (final). Any
84	155	Nom. Secretari
85	156	Primer cognom. Secretari
86	157	Segon cognom. Secretari
87	158	Signatura. Secretari
88	152	Segon cognom. Secretari
89	154	Recurs interposar
90	159	Segell. Ajuntament
91	97	Data. Liquidació taxa. Dia
92	98	Data. Liquidació taxa. Mes
93	99	Data. Liquidació taxa. Any
94	96	Segell unitat administrativa
95	124	Adreça. Ajuntament
96	126	Codi postal. Ajuntament
97	127	Municipi. Ajuntament
98	100	Nif. Ajuntament
99	102	Primer telèfon. Ajuntament
100	104	Fax. Ajuntament
101	105	correu electrònic. Ajuntament

### 3.1.2000 - Llicència de primera utilització d'edificis de l'Ajuntament de Sant Vicenç de Castellet

Variables autòctones pròpies del procediment administratiu: **101**.

Detall graella de variables (variables associades a referències).

	Circuit / Circuit parcial ----->	.	.	.
Codi Variable	Descripció Referència	200	201	340
2	Nom. Ajuntament municipi	A		2X
3	Número de registre entrada	A		
4	Data de registre entrada. Dia	A		
5	Data de registre entrada. Mes	A		
6	Data de registre entrada. Any	A		
205	Nom del representant	A		
206	Primer cognom del representant	A		
207	Segon cognom del representant	A		
21	Població. Sol.licitant	A		X
637	Província. Representant	A		
209	Adreça. Representant	A		
210	Població. Representant	A		
17	Primer cognom. Sol.licitant	A	X	2X
18	Segon cognom. Sol.licitant	A	X	2X
22	DNI/CIF. Sol.licitant	A		
52	Adreça edifici. Població	A	X	
27	Adreça edifici. Carrer	2A	X	X
28	Adreça edifici. Número	2A	X	X
25	Data. Llicència d'obres de construcció. Mes	A		
26	Data. Llicència d'obres de construcció. Any	A		
30	Número expedient. Llicència d'obres de construcció	A		2X
165	Data. Sol.licitud (final). Dia	A		
166	Data. Sol.licitud (final). Mes	A		
167	Data. Sol.licitud (final). Any	A		
44	Signatura. Sol.licitant	A		
43	Nom municipi	A		X
638	Sr. Alcalde. Ajuntament de Sant Vicenç de Castellet	A		
48	Document		A	
49	Adreça edifici. Zona		A	
50	Adreça edifici. Barri		A	

	Circuit / Circuit parcial ----->	.	.	.
Codi Variable	Descripció Referència	200	201	340
51	Adreça edifici. Codi postal		A	
53	Adreça edifici. Província		A	
16	Nom del sol.licitant		A	2X
54	Nom. Arquitecte autor del projecte		2A	
55	Primer cognom. Arquitecte autor del projecte		2A	
56	Segon cognom. Arquitecte autor del projecte		2A	
57	Nom. Arquitecte director de l'obra		A	
58	Primer cognom. Arquitecte director		A	
59	Segon cognom. Arquitecte director		A	
60	Nom. Aparellador o arquitecte tècnic		2A	
61	Primer cognom. Aparellador o arquitecte tècnic		2A	
62	Segon cognom. Aparellador o arquitecte tècnic		2A	
63	Nom. Contractista		A	
64	Primer cognom. Contractista		A	
65	Segon cognom. Contractista		A	
66	Nombre habitatge, locals i/o aparcaments		A	
67	Situació (escala, pis, porta)		A	
68	Tipus (complet), (reduït)		A	
69	Nombre d'habitacions		A	
70	Número col.legiat aparellador o arquitecte tècnic		A	
71	Nom col.legi aparelladors o arquitecte tècnic		A	
72	Sentit de la certificació final d'obra i habilitat		A	
73	Data.Certificat final d'obra i habilitat (final). Lloc		A	
74	Data.Certificat final d'obra i habilitat (final). Dia		A	
75	Data.Certificat final d'obra i habilitat (final). Mes		A	
76	Data.Certificat final d'obra i habilitat (final). Any		A	
77	Visat del col.legi aparelladors i arquitectes tècnics		A	

	Circuit / Circuit parcial ----->	.	.	.
Codi Variable	Descripció Referència	200	201	340
78	Signatura. Aparellador o arquitecte tècnic		A	
79	Número col.legiat de l'arquitecte		A	
80	Nom col.legi arquitecte		A	
81	Sentit de la certificació final d'obra i habilitat		A	
82	Data.Certificat final d'obra i habilitat (final). Lloc		A	
83	Data.Certificat final d'obra i habilitat (final). Dia		A	
84	Data.Certificat final d'obra i habilitat (final). Mes		A	
85	Data.Certificat final d'obra i habilitat (final). Any		A	
86	Visat del col.legi aparelladors i arquitectes tècnics		A	
87	Signatura. Aparellador o arquitecte tècnic		A	
1	Escut. Població			A
232	Nom. Arquitecte de l'Ajuntament			A
371	Número registre sortida			A
367	Data de registre sortida. Dia			A
378	Data de registre sortida. Mes			A
369	Data de registre sortida. Any			A
19	Adreça. Sol.licitant			A
20	codi postal. Sol.licitant			A
302	Província. Sol.licitant			A
144	Data. Resolució (final). Dia			A
145	Data. Resolució (final). Mes			A
146	Data. Resolució (final). Any			A
91	Import total			2A
235	Data. Llicència primera ocupació (final). Dia			A
362	recurs contra liquidació			A
117	Data. Informe tècnic (final). Any			A
155	Nom. Secretari			A
156	Primer cognom. Secretari			A
157	Segon cognom. Secretari			A
158	Signatura. Secretari			A
152	Segon cognom. Secretari			A
154	Recurs interposar			A

	Circuit / Circuit parcial ----->	.	.	.
Codi Variable	Descripció Referència	200	201	340
159	Segell. Ajuntament			A
97	Data. Liquidació taxa. Dia			A
98	Data. Liquidació taxa. Mes			A
99	Data. Liquidació taxa. Any			A
96	Segell unitat administrativa			3A
124	Adreça. Ajuntament			A
126	Codi postal. Ajuntament			A
127	Municipi. Ajuntament			A
100	Nif. Ajuntament			A
102	Primer telèfon. Ajuntament			A
104	Fax. Ajuntament			A
105	correu electrònic. Ajuntament			A
	<b>Total de variables considerades (A)</b>	<b>25</b>	<b>34</b>	<b>32</b>
	<b>Total variables considerades (2A)</b>	<b>2</b>	<b>6</b>	<b>1</b>
	<b>Total variables considerades (3A)</b>	<b>0</b>	<b>0</b>	<b>1</b>
<b>101</b>	<b>Total General de variables del procediment</b>	<b>27</b>	<b>40</b>	<b>34</b>
	<b>Càrrega d'informació</b>	26,73%	39,60%	33,66%

Variables / metadades òptimes per facilitar la gestió electrònica del procediments administratius.

## **A. Anàlisi individual per Municipis.**

A.1. Llicència de primera utilització d'edificis de l'Ajuntament de Llagostera.

**A.1.1.** Anàlisi de la informació obtinguda en les referències que suporten el procediment administratiu.

- 1.1.2000 Llicència de primera utilització d'edificis de l'Ajuntament de Llagostera.
- 1.1.2011 Llicència de primera utilització d'edificis de l'Ajuntament de Llagostera.

**A.1.2.** Anàlisi de la informació obtinguda en les variables suport a les referències.

**A.1.3.** Anàlisi de la variabilitat dels continguts d'informació suport a les referències.

- **Detall de les 43 variables que desapareixen.**
- **Detall de les 179 variables que apareixen en ambdós expedients administratius.**
- **Detall de les 62 variables que apareixen.**

A.2. Llicència de primera utilització d'edificis de l'Ajuntament de Palamós.

**A.2.1.** Anàlisi de la informació obtinguda en les referències que suporten el procediment administratiu.

- 2.1.2000 Llicència de primera utilització d'edificis de l'Ajuntament de Palamós.
- 2.1.2011 Llicència de primera utilització d'edificis de l'Ajuntament de Palamós.

**A.2.2.** Anàlisi de la informació obtinguda en les variables suport a les referències.

**A.2.3.** Anàlisi de la variabilitat dels continguts d'informació suport a les referències.

- **Detall de les 55 variables que desapareixen.**
- **Detall de les 138 variables que apareixen en ambdós expedients administratius.**
- **Detall de les 40 variables que apareixen.**

A.3. Llicència de primera utilització d'edificis de l'Ajuntament de Sant Vicenç de Castellet.

**A.3.1.** Anàlisi de la informació obtinguda en les referències que suporten el procediment administratiu.

- 3.1.2000 Llicència de primera utilització d'edificis de l'Ajuntament de Sant Vicenç de Castellet.
- 3.1.2011 Llicència de primera utilització d'edificis de l'Ajuntament de Castellet.

**A.3.2.** Anàlisi de la informació obtinguda en les variables suport a les referències.

**A.3.3.** Anàlisi de la variabilitat dels continguts d'informació suport a les referències.

- **Detall de les 22 variables que desapareixen.**
- **Detall de les 93 variables que apareixen en ambdós expedients administratius.**
- **Detall de les 193 variables que apareixen.**

## **B. Anàlisi global conjunt del producte (transversalitat) pel conjunt de Municipis.**

B.1. Llicència de primera utilització d'edificis

**B.1.1.** Anàlisi de la informació obtinguda en les referències que suporten el procediment administratiu.

- 1.1.2000 Llicència de primera utilització d'edificis de l'Ajuntament de Llagostera.
- 1.1.2011 Llicència de primera utilització d'edificis de l'Ajuntament de Llagostera.
- 2.1.2000 Llicència de primera utilització d'edificis de l'Ajuntament de Palamós.
- 2.1.2011 Llicència de primera utilització d'edificis de l'Ajuntament de Palamós.
- 3.1.2000 Llicència de primera utilització d'edificis de l'Ajuntament de Sant Vicenç de Castellet.
- 3.1.2011 Llicència de primera utilització d'edificis de l'Ajuntament de Sant Vicenç de Castellet.

**B.1.2.** Anàlisi de la informació obtinguda en les variables suport a les referències.

**B.1.3.** Anàlisi de la variabilitat dels continguts d'informació suport a les referències.



- *Evolució de la pertinença de les **variables als procediments administratius**.*
- *Detall de les **48 variables que apareixen en la zona C1 ^ C2 ^ C3** (comuna a tots els expedients administratius).*

**B.1.4.** Metadades a considerar a efectes arxivístics del procediment administratiu i en especial quan es transfereixin a l'Arxiu.

## A. Anàlisi individual per Municipis.

### A.1. Llicència de primera utilització d'edificis de l'Ajuntament de Llagostera.

Amb caràcter general i a títol d'observacions, en els expedients del 2000 i 2011, no hi ha proposta de regidoria.

En els expedients del 2000 i 2011, la llicència de primera utilització es considera com la notificació del Decret d'Alcaldia.

El darrer expedient complet analitzat pertany a l'any 2010, de manera que encara no s'aplicava el nou sistema de registre. Tot i així, en l'anàlisi de dades de contingut dels documents, s'ha tingut en compte el nou sistema de registre, al estar aquest en l'actualitat operatiu.

#### A.1.1. Anàlisi de la informació obtinguda en les referències que suporten el procediment administratiu:

Codi procediment	Descripció
1.1.2000	Llicència de primera utilització d'edificis de l'Ajuntament de Llagostera
1.1.2011	Llicència de primera utilització d'edificis de l'Ajuntament de Llagostera

A mode de llegenda per als procediments administratius estudiats en aquest cas:

- 1. Els documents marcats en color vermell, són assignats per la TAAD, però no consten a l'expedient físic.*
- 2. Els documents marcats en color negre, són assignats per la TAAD, i també consten en l'expedient físic*
- 3. Els documents marcats en color blau, no consten a les TAAD, però segons els tècnics "gestors dels expedients" és equivalent al nom del document que assigna la TAAD.*

Per ambdós casos, estem fent esment a **8 referències**, aquestes són:

Codi procediment	Descripció
1.1.2000	Llicència de primera utilització d'edificis de l'Ajuntament de Llagostera

Codi Referència	Descripció
200	Sol·licitud de llicència de primera utilització d'edificis
201	Certificat final d'obra signat pel tècnic director
213	Rebut de pagament de la taxa
224	Informe tècnic urbanístic favorable
225	Informe tècnic urbanístic desfavorable
	Proposta de la regidoria d'urbanisme
	Avis de recaptació
265	Còpia de la llicència de primera utilització d'edificis / notificació del Decret d'Alcaldia

\* \* \* \* \*

Codi procediment	Descripció
1.1.2011	Llicència de primera utilització d'edificis de l'Ajuntament de Llagostera

Codi Ref	Descripció
200	Sol·licitud de llicència de primera utilització d'edificis
201	Certificat final d'obra signat pel tècnic director
213	Rebut de pagament de la taxa
224	Informe tècnic urbanístic favorable
225	Informe tècnic urbanístic desfavorable
	Proposta de la regidoria d'urbanisme
	Avis de recaptació
265	Còpia de la llicència de primera utilització d'edificis / notificació del Decret d'Alcaldia

### A.1.2. Anàlisi de la informació obtinguda en les variables suport a les referències:

Codi procediment	Descripció
1.1.2011	Llicència de primera utilització d'edificis de l'Ajuntament de Llagostera
1.1.2000	Llicència de primera utilització d'edificis de l'Ajuntament de Llagostera

Un recompte senzill de variables, ens porta ja a una primera diferenciació:

Codi procediment	Descripció	Variables observades
1.1.2000	Llicència de primera utilització d'edificis de l'Ajuntament de Llagostera	222
1.1.2011	Llicència de primera utilització d'edificis de l'Ajuntament de Llagostera	241
	Variació global (Increment)	19

L'aplicació de l'anàlisi booleà ens ajuda a donar una major justificació del que ha succeït a les variables que suporten els documents del procediment administratiu i ens permet quantificar amb major rigor la seva variabilitat en el període estudiat:

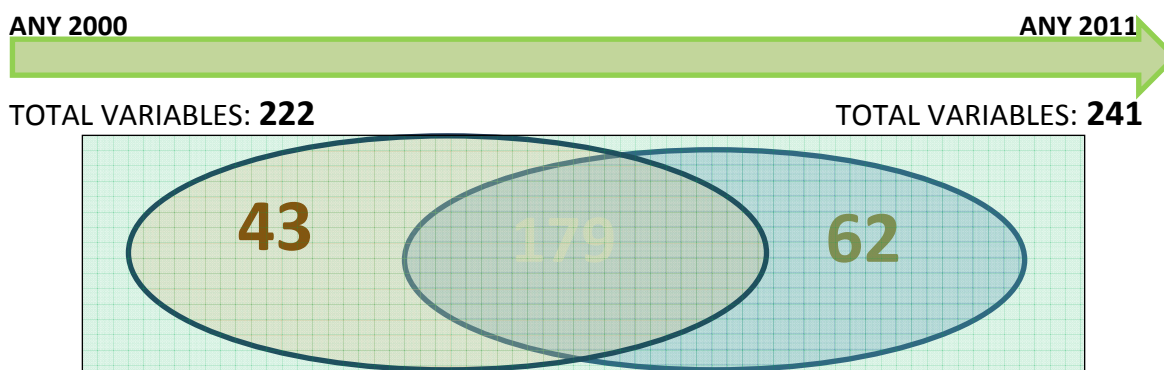

Tot i això, una anàlisi més detallada dels resultats obtinguts ens permet avaluar les variables que suporten els documents del procediment administratiu i treure ja unes primeres dades als efectes de quantificar com evolucionen els continguts d'informació en els períodes estudiats:

Procediment	1.1.2000	1.1.2011
-------------	----------	----------

Variables observades		TOTAL	PRÒPIES	Comuns en el temps: <i>Apareixen en ambdós procediments</i>	DESAPAREIXEN respecte al 1.1.2010	APAREIXEN respecte al 1.1.2000
Procediment	1.1.2000	222	43	179		
Procediment	1.1.2011	241	62	179	43	62

Observem que s'han pres en consideració en l'estudi dels dos procediments un total de:

$$43 + 179 + 62 = 284 \text{ variables.}$$

### A.1.3. Anàlisi de la variabilitat dels continguts d'informació suport a les referències:

L'estudi d'aquestes dades, ens permet aprofundir en l'anàlisi de la variabilitat dels continguts del sistema d'informació, i obtenir resultats a quatre nivells:

1. El que fa esment a la variació global del contingut de variables del sistema d'informació → **8,56%** (Increment de 19).
2. El que fa esment a les variables comunes que perduren al llarg del temps per als dos procediments → **63,03 %**
3. El que fa esmen a les variables que desapareixen al llarg del temps (fet que comportarà que mai en un futur puguem obtenir informació de les mateixes → **15,14%**.
4. El que fa esmen a les variables que apareixen al llarg del temps, fet que comportarà que només tinguem en constància informació de les mateixes a partir d'una certa data → **21,83%**

Global Variables		Variables comunes	Variables que desapareixen	Variables que apareixen
Variació	241/222	63,03%	15,14%	21,83%
	19 (Increment)	179 / 284	43 / 284	62 / 284
Variables estudiades	43+179+62			
	284			

**Detall de les 43 variables que desapareixen:**

**Apareixen a l'expedient 1.1.2000, i no hi consten al 1.1.2011, llistat ordenat per codi de variables.**

	SIMULTANEÏTAT	VARIABLE	REFERÈNCIA	QUANTITAT	DESCRIPCIÓ DE LA VARIABLE
1	1.1.2000	13	200	1	Dígits de la unitat destinatària de tramitar la sol·licitud
2	1.1.2000	15	213	1	Número d'expedient general
3	1.1.2000	19	265	1	Nom del carrer d'on viu el sol·licitant
4	1.1.2000	20	265	1	Codi postal de la població d'on viu el sol·licitant
5	1.1.2000	21	265	1	Població d'on viu el sol·licitant
6	1.1.2000	29	200	1	Adreça de l'edifici en que s'ha finalitzat l'obra. Planta
7	1.1.2000	29	213	1	Adreça de l'edifici en que s'ha finalitzat l'obra. Planta
8	1.1.2000	30	265	1	Número de l'expedient de la llicència d'obres de construcció
9	1.1.2000	38	265	1	Import total. Taxa llicència primera ocupació o utilització (per cada habitatge o local)
10	1.1.2000	45	265	1	Signatura del sol·licitant
11	1.1.2000	54	200	1	Nom de l'arquitecte director, que signa el certificat d'obra final
12	1.1.2000	55	200	1	Primer cognom de l'arquitecte director que signa el certificat d'obra final
13	1.1.2000	56	200	1	Segon cognom de l'arquitecte director que signa el certificat d'obra final
14	1.1.2000	102	265	1	Primer telèfon de contacte de l'Ajuntament de la població
15	1.1.2000	103	224	1	Segon telèfon de contacte de l'Ajuntament de la població
16	1.1.2000	103	225	1	Segon telèfon de contacte de l'Ajuntament de la població
17	1.1.2000	103	265	1	Segon telèfon de contacte de l'Ajuntament de la població
18	1.1.2000	126	265	1	Codi postal de l'Ajuntament
19	1.1.2000	127	265	1	Municipi de l'Ajuntament
20	1.1.2000	128	265	1	Província de l'Ajuntament
21	1.1.2000	160	265	1	Segell d'acusament de rebuda conforme el ciutadà ha rebut l'original de la notificació
22	1.1.2000	161	265	1	Data d'acusament de rebuda. Dia
23	1.1.2000	162	265	1	Data d'acusament de rebuda. Mes
24	1.1.2000	163	265	1	Data d'acusament de rebuda. Any
25	1.1.2000	164	200	1	(Sí/no) accepta l'atorgació la llicència de primera utilització del soterrani
26	1.1.2000	165	200	1	Data de la sol·licitud (final). Dia
27	1.1.2000	166	200	1	Data de la sol·licitud (final). Mes
28	1.1.2000	167	200	1	Data de la sol·licitud (final). Any
29	1.1.2000	168	224	1	Data en que va ser concedida la llicència d'obres de construcció. Dia
30	1.1.2000	168	225	1	Data en que va ser concedida la llicència d'obres de construcció. Dia
31	1.1.2000	169	224	1	Data en que va ser concedida la llicència d'obres de construcció. Mes
32	1.1.2000	169	225	1	Data en que va ser concedida la llicència d'obres de construcció. Mes
33	1.1.2000	170	224	1	Data en que va ser concedida la llicència d'obres de construcció. Any

	SIMULTANEÏTAT	VARIABLE	REFERÈNCIA	QUANTITAT	DESCRIPCIÓ DE LA VARIABLE
34	1.1.2000	170	225	1	Data en que va ser concedida la llicència d'obres de construcció. Any
35	1.1.2000	197	213	1	codi de la unitat administrativa
36	1.1.2000	197	224	1	codi de la unitat administrativa
37	1.1.2000	197	225	1	codi de la unitat administrativa
38	1.1.2000	197	265	1	codi de la unitat administrativa
39	1.1.2000	344	200	1	Codi numèric de la llicència de primera ocupació corresponent al quadre de classificació de l'arxiu
40	1.1.2000	344	213	1	Codi numèric de la llicència de primera ocupació corresponent al quadre de classificació de l'arxiu
41	1.1.2000	615	200	1	Número del carrer on viu el sol·licitant
42	1.1.2000	615	265	1	Número del carrer on viu el sol·licitant
43	1.1.2000	616	200	1	Número de pis on viu el sol·licitant

### Detall de les 179 variables que apareixen en ambdós expedients administratius:

En aquest cas les variable apareixeran a la zona d'intersecció dels conjunts booleans associats als procediments administratius.

- Fer notar que una mateixa variable pot aparèixer en més d'una referència.
- És comptabilitzen sempre les aparicions associades a la dupla variable / referència, doncs en aquest cas podem analitzar si es el cas, la implicació que te la seva aparició / desaparició en el globalitat del procediment estudiat.

APARICIÓ	VARIABLE	REFERÈNCIA	QUANTITAT	DESCRIPCIÓ DE LA VARIABLE
1	1	213	1	Escut de la població
2	1	224	1	Escut de la població
3	1	225	1	Escut de la població
4	1	265	1	Escut de la població
5	2	213	1	Nom de l'Ajuntament del municipi
6	2	224	1	Nom de l'Ajuntament del municipi
7	2	225	1	Nom de l'Ajuntament del municipi
8	2	265	1	Nom de l'Ajuntament del municipi
9	3	200	1	Número de registre d'entrada de la sol·licitud
10	3	265	2	Número de registre d'entrada de la sol·licitud
11	4	200	1	Data de registre d'entrada de la sol·licitud. Dia
12	4	224	1	Data de registre d'entrada de la sol·licitud. Dia
13	4	225	2	Data de registre d'entrada de la sol·licitud. Dia
14	5	200	1	Data de registre d'entrada de la sol·licitud. Mes
15	5	224	1	Data de registre d'entrada de la sol·licitud. Mes
16	5	225	2	Data de registre d'entrada de la sol·licitud. Mes
17	6	200	1	Data de registre de la sol·licitud. Any
18	6	224	1	Data de registre de la sol·licitud. Any
19	6	225	2	Data de registre de la sol·licitud. Any
20	15	200	1	Número d'expedient general
21	15	224	1	Número d'expedient general
22	15	225	1	Número d'expedient general
23	15	265	1	Número d'expedient general
24	16	200	1	Nom del sol·licitant
25	16	201	1	Nom del sol·licitant
26	16	224	1	Nom del sol·licitant
27	16	225	1	Nom del sol·licitant
28	16	265	2	Nom del sol·licitant
29	17	200	1	Primer cognom del sol·licitant
30	17	201	1	Primer cognom del sol·licitant
31	17	224	1	Primer cognom del sol·licitant
32	17	225	1	Primer cognom del sol·licitant
33	18	200	1	Segon cognom del sol·licitant
34	18	201	1	Segon cognom del sol·licitant
35	18	224	1	Segon cognom del sol·licitant
36	18	225	1	Segon cognom del sol·licitant
37	19	200	1	Nom del carrer d'on viu el sol·licitant
38	20	200	1	Codi postal de la població d'on viu el sol·licitant

APARICIÓ	VARIABLE	REFERÈNCIA	QUANTITAT	DESCRIPCIÓ DE LA VARIABLE
39	21	200	1	Població d'on viu el sol·licitant
40	22	200	1	DNI/CIF del sol·licitant
41	23	200	1	Telèfon de contacte del sol·licitant
42	24	200	1	Data en que la llicència d'obres de construcció va ser concedida. Dia
43	25	200	1	Data en que la llicència d'obres de construcció va ser concedida. Mes
44	26	200	1	Data en que la llicència d'obres de construcció va ser concedida. Any
45	27	200	1	Adreça de l'edifici en que s'ha finalitzat l'obra. Carrer
46	27	201	1	Adreça de l'edifici en que s'ha finalitzat l'obra. Carrer
47	27	213	1	Adreça de l'edifici en que s'ha finalitzat l'obra. Carrer
48	27	224	2	Adreça de l'edifici en que s'ha finalitzat l'obra. Carrer
49	27	225	2	Adreça de l'edifici en que s'ha finalitzat l'obra. Carrer
50	27	265	2	Adreça de l'edifici en que s'ha finalitzat l'obra. Carrer
51	28	200	1	Adreça de l'edifici en que s'ha finalitzat l'obra. Número
52	28	201	1	Adreça de l'edifici en que s'ha finalitzat l'obra. Número
53	28	213	1	Adreça de l'edifici en que s'ha finalitzat l'obra. Número
54	28	224	2	Adreça de l'edifici en que s'ha finalitzat l'obra. Número
55	28	225	2	Adreça de l'edifici en que s'ha finalitzat l'obra. Número
56	28	265	2	Adreça de l'edifici en que s'ha finalitzat l'obra. Número
57	30	200	1	Número de l'expedient de la llicència d'obres de construcció
58	30	224	1	Número de l'expedient de la llicència d'obres de construcció
59	30	225	1	Número de l'expedient de la llicència d'obres de construcció
60	39	200	1	(Sí/no) accepta l'atorgació la llicència de primera utilització de l'edifici complet
61	40	200	1	(Sí/no) accepta l'atorgació la llicència de primera utilització dels pisos
62	41	200	1	(Sí/no) accepta l'atorgació la llicència de primera utilització del local comercial
63	43	200	1	Nom del municipi on es tramita el document
64	43	224	1	Nom del municipi on es tramita el document
65	43	225	1	Nom del municipi on es tramita el document
66	43	265	1	Nom del municipi on es tramita el document
67	44	200	1	Signatura del sol·licitant
68	47	200	1	Sr. Alcalde-President de l'Ajuntament de Llagostera
69	48	201	1	Nom del document administratiu
70	48	224	1	Nom del document administratiu



APARICIÓ	VARIABLE	REFERÈNCIA	QUANTITAT	DESCRIPCIÓ DE LA VARIABLE
71	48	225	1	Nom del document administratiu
72	49	201	1	Adreça de l'edifici en que s'ha finalitzat l'obra. Zona
73	50	201	1	Adreça de l'edifici en que s'ha finalitzat l'obra. Barri
74	51	201	1	Adreça de l'edifici en que s'ha finalitzat l'obra. Codi postal
75	52	201	1	Adreça de l'edifici en que s'ha finalitzat l'obra. Població
76	53	201	1	Adreça de l'edifici en que s'ha finalitzat l'obra. Província
77	54	201	2	Nom de l'arquitecte autor del projecte, que signa el certificat d'obra final
78	55	201	2	Primer cognom de l'arquitecte autor del projecte que signa el certificat d'obra final
79	56	201	2	Segon cognom de l'arquitecte autor del projecte que signa el certificat d'obra final
80	57	201	1	Nom de l'arquitecte director, que signa el certificat d'obra final
81	58	201	1	Primer cognom de l'arquitecte director que signa el certificat d'obra final
82	59	201	1	Segon cognom de l'arquitecte director que signa el certificat d'obra final
83	60	201	2	Nom de l'aparellador o arquitecte tècnic
84	61	201	2	Primer cognom de l'aparellador o arquitecte tècnic
85	62	201	2	Segon cognom de l'aparellador o arquitecte tècnic
86	63	201	1	Nom del contractista
87	64	201	1	Primer cognom del contractista
88	65	201	1	Segon cognom del contractista
89	66	201	1	Nombre d'habitatsges, locals i/o aparcaments de l'obra de l'edifici
90	67	201	1	Descripció de la situació de l'escala, pis, porta dels habitatges
91	68	201	1	(C/R) atorga si la descripció del tipus dels habitatges és completa o reduïda
92	69	201	1	Indicar numèricament el número de les habitacions que té cada habitatge
93	70	201	1	Número col·legiat de l'aparellador o arquitecte tècnic
94	71	201	1	Nom del col·legi d'aparelladors o de l'arquitecte tècnic
95	72	201	1	Sentit de la certificació de final d'obra i habilitat per l'aparellador o arquitecte tècnic (favorable/desfavorable)
96	73	201	1	Data del certificat final i habilitat (final) per l'aparellador o arquitecte tècnic. Lloc
97	74	201	1	Data del certificat final i habilitat (final) per l'aparellador o arquitecte tècnic. Dia
98	75	201	1	Data del certificat final i habilitat (final) per l'aparellador o arquitecte tècnic. Mes
99	76	201	1	Data del certificat final i habilitat (final) per l'aparellador o arquitecte tècnic. Any
100	77	201	1	Visat del col·legi oficial d'aparelladors i arquitectes tècnics
101	78	201	1	Signatura de l'aparellador o de l'arquitecte tècnic

APARICIÓ	VARIABLE	REFERÈNCIA	QUANTITAT	DESCRIPCIÓ DE LA VARIABLE
102	79	201	1	Número col·legiat de l'arquitecte
103	80	201	1	Nom del col·legi de l'arquitecte
104	81	201	1	Sentit de la certificació de final d'obra i habilitat per l'arquitecte (favorable/desfavorable)
105	82	201	1	Data del certificat final i habilitat (final) l'arquitecte. Lloc
106	83	201	1	Data del certificat final i habilitat (final) per l'arquitecte. Dia
107	84	201	1	Data del certificat final i habilitat (final) per l'arquitecte. Mes
108	85	201	1	Data del certificat final i habilitat (final) per l'arquitecte. Any
109	86	201	1	Visat del col·legi oficial d'Arquitectes de Catalunya
110	87	201	1	Signatura de l'arquitecte
111	88	213	1	Número intern i correlatiu que el programa dona als rebuts emesos
112	89	213	1	Exercici de l'any que correspon el rebut
113	90	213	1	Nom de la població d'on s'expedeix la taxa
114	91	213	2	Import total a liquidar pel sol·licitat
115	92	213	1	Codi assignat segons la codificació d'urbanisme a la llicència (text lliure)
116	93	213	1	Entitat bancària que pertany el número de compte del sol·licitant
117	94	213	1	20 dígit del número de compte del sol·licitant
118	95	213	1	Signatura de la recaptadora del servei de recaptació de l'Ajuntament
119	96	213	1	Segell de la unitat administrativa
120	97	213	1	Data de la liquidació taxa. Dia
121	98	213	1	Data de la liquidació taxa. Mes
122	99	213	1	Data de la liquidació taxa. Any
123	102	213	1	Primer telèfon de contacte de l'Ajuntament de la població
124	102	224	1	Primer telèfon de contacte de l'Ajuntament de la població
125	102	225	1	Primer telèfon de contacte de l'Ajuntament de la població
126	103	213	1	Segon telèfon de contacte de l'Ajuntament de la població
127	104	213	1	Fax de contacte de l'Ajuntament de la població
128	109	224	1	Descripció de la llicència de primera ocupació
129	109	225	1	Descripció de la llicència de primera ocupació
130	114	224	1	Sentit de l'informe tècnic (favorable/desfavorable)
131	114	225	1	Sentit de l'informe tècnic (favorable/desfavorable)
132	115	224	1	Data de finalització de l'informe tècnic. Dia
133	115	225	2	Data de finalització de l'informe tècnic. Dia
134	116	224	1	Data de finalització de l'informe tècnic. Mes
135	116	225	2	Data de finalització de l'informe tècnic. Mes
136	117	224	1	Data de finalització l'informe tècnic. Any
137	117	225	2	Data de finalització l'informe tècnic. Any
138	126	224	1	Codi postal de l'Ajuntament
139	126	225	1	Codi postal de l'Ajuntament

APARICIÓ	VARIABLE	REFERÈNCIA	QUANTITAT	DESCRIPCIÓ DE LA VARIABLE
140	127	224	1	Municipi de l'Ajuntament
141	127	225	1	Municipi de l'Ajuntament
142	128	224	1	Província de l'Ajuntament
143	128	225	1	Província de l'Ajuntament
144	129	265	1	Número de registre de sortida de la notificació del Decret d'Alcaldia
145	130	265	1	Data de registre de sortida de la notificació del Decret d'Alcaldia. Dia
146	131	265	1	Data de registre de sortida de la notificació del Decret d'Alcaldia. Mes
147	132	265	1	Data de registre de sortida de la notificació del Decret d'Alcaldia. Any
148	144	265	1	Data de la resolució de la llicència. Dia
149	145	265	1	Data de la resolució de la llicència. Mes
150	146	265	1	Data de la resolució de la llicència. Any
151	147	265	1	Número de la resolució de la llicència
152	149	265	1	Data de finalització de la notificació. Dia
153	150	265	1	Data de la finalització de la notificació. Mes
154	151	265	1	Data de finalització de la notificació. Any
155	152	265	1	Motius de la resolució de la notificació de l'Acord del Decret d'Alcaldia (text lliure)
156	154	265	1	Recurs per interposar contra la resolució (text lliure)
157	155	265	1	Nom del Secretari
158	156	265	1	Primer cognom del Secretari
159	157	265	1	Segon cognom del Secretari
160	158	265	1	Signatura del Secretari
161	159	265	1	Segell de l'Ajuntament
162	232	224	1	Nom de l'arquitecte de l'Ajuntament
163	232	225	1	Nom de l'arquitecte de l'Ajuntament
164	233	224	1	Primer cognom de l'Arquitecte de l'Ajuntament
165	233	225	1	Primer cognom de l'Arquitecte de l'Ajuntament
166	234	224	1	Segon cognom de l'Arquitecte de l'Ajuntament
167	234	225	1	Segon cognom de l'Arquitecte de l'Ajuntament
168	330	224	1	Signatura de l'Arquitecte Tècnic Municipal
169	330	225	2	Signatura de l'Arquitecte Tècnic Municipal
170	343	225	1	Deficiències a esmenar a l'informe tècnic
171	344	224	1	Codi numèric de la llicència de primera ocupació corresponent al quadre de classificació de l'arxiu
172	344	225	1	Codi numèric de la llicència de primera ocupació corresponent al quadre de classificació de l'arxiu
173	344	265	1	Codi numèric de la llicència de primera ocupació corresponent al quadre de classificació de l'arxiu
174	605	213	1	Nom del pagador
175	606	213	1	Primer cognom del pagador
176	607	213	1	Segon cognom del pagador
177	608	213	1	Nom del carrer d'on viu el pagador
178	609	213	1	Codi postal de la població d'on viu el pagador
179	610	213	1	Població d'on viu el pagador

## Detall de les 62 variables que apareixen:

Apareixen a l'expedient 1.1.2011, i no hi consten al 1.1.2000, llistat ordenat per codi de variables.

	SIMULTANEÏTAT	VARIABLE	REFERÈNCIA	QUANTITAT	DESCRIPCIÓ DE LA VARIABLE
1	1.1.2011	1	200	1	Escut de la població.
2	1.1.2011	2	200	1	Nom de l'Ajuntament del municipi.
3	1.1.2011	3	224	1	Número de registre d'entrada de la sol·licitud.
4	1.1.2011	3	225	1	Número de registre d'entrada de la sol·licitud.
5	1.1.2011	4	265	1	Data de registre d'entrada de la sol·licitud. Dia.
6	1.1.2011	5	265	1	Data de registre d'entrada de la sol·licitud. Mes.
7	1.1.2011	6	265	1	Data de registre de la sol·licitud. Any.
8	1.1.2011	7	200	1	Hora de registre d'entrada de la sol·licitud
9	1.1.2011	8	200	1	Data de la presentació del ciutadà al registre. Dia.
10	1.1.2011	9	200	1	Data de la presentació del ciutadà al registre. Mes.
11	1.1.2011	10	200	1	Data de la presentació del ciutadà al registre. Any.
12	1.1.2011	12	200	1	Dígits de la unitat d'origen de tramitar la sol·licitud.
13	1.1.2011	31	200	1	(Sí/no) aporta el certificat final d'obra.
14	1.1.2011	32	200	1	(Sí/no) aporta la còpia del manual d'ús i manteniment.
15	1.1.2011	33	200	1	(Sí/no) aporta el certificat de finalització de les instal·lacions de telecomunicacions
16	1.1.2011	34	200	1	(Sí/no) aporta fotografies de les façanes de l'habitatge(edifici).
17	1.1.2011	35	200	1	(Sí/no) aporta l'acreditació de presentació declaració cadastral de nova construcció (model 902).
18	1.1.2011	36	200	1	(Sí/no) aporta la placa de la numeració del carrer on està col·locada la façana de l'edifici.
19	1.1.2011	37	200	1	Acreditació pagament taxa (text lliure).
20	1.1.2011	42	200	1	(Sí/no) accepta l'atorgació la llicència de primera utilització de la nau industrial.
21	1.1.2011	45	200	1	Segell del servei de recaptació.
22	1.1.2011	46	200	1	Condicions d'acord amb la Llei 15/1999 de 13 de desembre, de Protecció de Dades de Caràcter Personal (text lliure).
23	1.1.2011	91	200	1	Import total a liquidar pel sol·licitant.
24	1.1.2011	91	265	1	Import total a liquidar pel sol·licitant.
25	1.1.2011	97	265	1	Data de la liquidació taxa. Dia.
26	1.1.2011	98	265	1	Data de la liquidació taxa. Mes.
27	1.1.2011	99	265	1	Data de la liquidació taxa. Any.
28	1.1.2011	100	213	1	Número de NIF de l'Ajuntament de la població.
29	1.1.2011	104	224	1	Fax de contacte de l'Ajuntament de la població.

	SIMULTANÈITAT	VARIABLE	REFERÈNCIA	QUANTITAT	DESCRIPCIÓ DE LA VARIABLE
30	1.1.2011	104	225	1	Fax de contacte de l'Ajuntament de la població.
31	1.1.2011	105	213	1	Correu electrònic de contacte de l'Ajuntament de la població.
32	1.1.2011	105	224	1	Correu electrònic de contacte de l'Ajuntament de la població.
33	1.1.2011	105	225	1	Correu electrònic de contacte de l'Ajuntament de la població.
34	1.1.2011	106	213	1	Adreça de la pàgina web de l'Ajuntament de la població.
35	1.1.2011	107	224	1	Número d'expedient general de la sèrie de llicència.
36	1.1.2011	107	225	1	Número d'expedient general de la sèrie de llicència.
37	1.1.2011	110	224	1	Referència cadastral.
38	1.1.2011	110	225	1	Referència cadastral.
39	1.1.2011	111	224	1	Data de la segona inspecció de l'edifici. Dia.
40	1.1.2011	111	225	1	Data de la primera inspecció de l'edifici. Dia.
41	1.1.2011	112	224	1	Data de la segona inspecció de l'edifici. Mes.
42	1.1.2011	112	225	1	Data de la primera inspecció de l'edifici. Mes.
43	1.1.2011	113	224	1	Data de la segona inspecció de l'edifici. Any.
44	1.1.2011	113	225	1	Data de la primera inspecció de l'edifici. Any.
45	1.1.2011	115	265	1	Data de finalització de l'informe tècnic. Dia.
46	1.1.2011	116	265	1	Data de finalització de l'informe tècnic. Mes.
47	1.1.2011	117	265	1	Data de finalització l'informe tècnic. Any.
48	1.1.2011	124	213	1	Adreça de l'Ajuntament. Carrer i número.
49	1.1.2011	124	224	1	Adreça de l'Ajuntament. Carrer i número.
50	1.1.2011	124	225	1	Adreça de l'Ajuntament. Carrer i número.
51	1.1.2011	133	265	1	Hora de registre de sortida de la notificació del Decret d'Alcaldia.
52	1.1.2011	141	265	1	Nom de l'Alcalde.
53	1.1.2011	142	265	1	Primer cognom de l'Alcalde.
54	1.1.2011	143	265	1	Segon cognom de l'Alcalde.
55	1.1.2011	195	224	2	Nom de la llicència (lletres).
56	1.1.2011	195	225	2	Nom de la llicència (lletres).
57	1.1.2011	195	265	1	Nom de la llicència (lletres)
58	1.1.2011	602	200	1	Urbanització on es troba l'edifici.
59	1.1.2011	603	200	1	Altra documentació que pugui aportar el ciutadà.
60	1.1.2011	604	200	1	Import assignat per quocient de propietat de cada habitatge de l'edifici.
61	1.1.2011	611	224	1	Modificacions realitzades a l'habitatge.
62	1.1.2011	611	225	1	Modificacions realitzades a l'habitatge.

## A.2. Llicència de primera utilització d'edificis de l'Ajuntament de Llagostera.

Amb caràcter general i a títol d'observacions, per als dos expedients 2000 i 2011, la llicència de primera ocupació es considera en aquest Municipi la notificació de la llicència al ciutadà.

En el cas de l'expedient l'acusament de rebuda es amb correu portal amb certificat.

En l'anàlisi de dades, es contempla com si l'acusament de rebuda fos lliurat en mà del ciutadà (possibilitat que conté el circuit administratiu).

### A.2.1. Anàlisi de la informació obtinguda en les referències que suporten el procediment administratiu:

Codi procediment	Descripció
2.1.2000	Llicència de primera utilització d'edificis de l'Ajuntament de Palamós.
2.1.2011	Llicència de primera utilització d'edificis de l'Ajuntament de Palamós.

A mode de llegenda per als procediments administratius estudiats en aquest cas:

1. Els documents marcats en color vermell, són assignats per la TAAD, però no consten a l'expedient físic.
2. Els documents marcats en color negre, són assignats per la TAAD, i també consten en l'expedient físic
3. Els documents marcats en color blau, no consten a les TAAD, però segons els tècnics "gestors dels expedients" és equivalent al nom del document que assigna la TAAD.

Per ambdós casos, estem fent esment a **8 referències**, aquestes són:

Codi procediment	Descripció
2.1.2000	Llicència de primera utilització d'edificis de l'Ajuntament de Palamós

Codi Referència	Descripció
213	Rebut de pagament de la taxa
200	Sol·licitud de llicència de primera utilització d'edificis
201	Certificat final d'obra signat pel tècnic director
224	Informe tècnic urbanístic favorable
225	Informe tècnic urbanístic desfavorable
	Proposta de la regidoria d'urbanisme
	Avis de recaptació
265	Còpia de la llicència de primera utilització d'edificis / notificació del Decret d'Alcaldia

\* \* \* \* \*

Codi procediment	Descripció
2.1.2011	Llicència de primera utilització d'edificis de l'Ajuntament de Llagostera

Codi Ref	Descripció
213	Rebut de pagament de la taxa
200	Sol·licitud de llicència de primera utilització d'edificis
201	Certificat final d'obra signat pel tècnic director
224	Informe tècnic urbanístic favorable
225	Informe tècnic urbanístic desfavorable
	Proposta de la regidoria d'urbanisme
	Avís de recaptació
265	Còpia de la llicència de primera utilització d'edificis / notificació del Decret d'Alcaldia

## A.2.2. Anàlisi de la informació obtinguda en les variables suport a les referències:

Codi procediment	Descripció
2.1.2011	Llicència de primera utilització d'edificis de l'Ajuntament de Llagostera
2.1.2000	Llicència de primera utilització d'edificis de l'Ajuntament de Llagostera

Un recompte senzill de variables, ens porta ja a una primera diferenciació:

Codi procediment	Descripció	Variables observades
2.1.2000	Llicència de primera utilització d'edificis de l'Ajuntament de Llagostera	193
2.1.2011	Llicència de primera utilització d'edificis de l'Ajuntament de Llagostera	178
	Variació global (decrement)	-15

L'aplicació de l'anàlisi booleà ens ajuda a donar una major justificació del que ha succeït a les variables que suporten els documents del procediment administratiu i ens permet quantificar amb major rigor la seva variabilitat en el període estudiat:

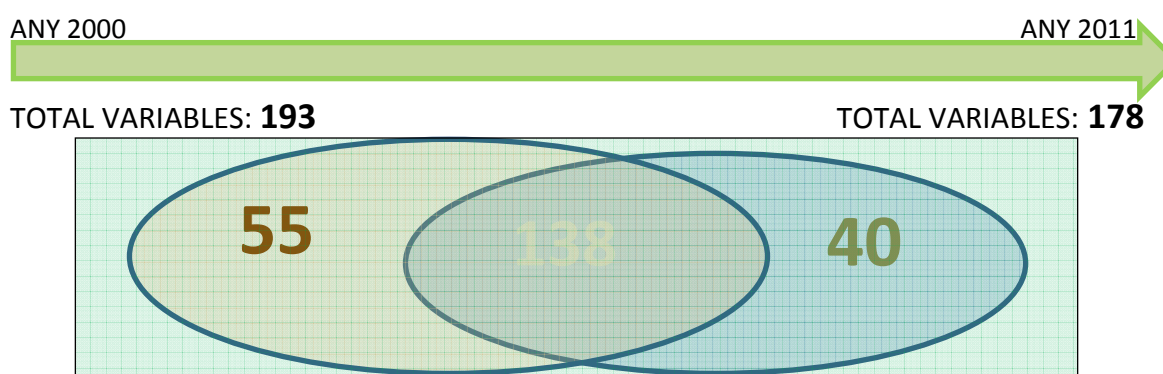

Tot i això, una anàlisi més detallada dels resultats obtinguts ens permet avaluar les variables que suporten els documents del procediment administratiu i treure ja unes primeres dades als efectes de quantificar com evolucionen els continguts d'informació en el períodes estudiats:

Procediment	2.1.2000	2.1.2011
-------------	----------	----------

Variables observades		TOTAL	PRÒPIES	Comuns en el temps: <i>Apareixen en ambdós procediments</i>	DESAPAREIXEN respecte al 1.1.2010	APAREIXEN respecte al 1.1.2000
Procediment	2.1.2000	193	55	138		
Procediment	2.1.2011	178	40	138	55	40

Observem que s'han pres en consideració en l'estudi dels dos procediments un total de:

$$55 + 138 + 40 = 233 \text{ variables.}$$

### A.2.3. Anàlisi de la variabilitat dels continguts d'informació suport a les referències:

L'estudi d'aquestes dades, ens permet aprofundir en l'anàlisi de la variabilitat dels continguts del sistema d'informació, i obtenir resultats a quatre nivells:

1. El que fa esment a la variació global del contingut de variables del sistema d'informació → **7,77%** (Increment de 19).
2. El que fa esment a les variables comunes que perduren al llarg del temps per als dos procediments → **59,23%**
3. El que fa esmen a les variables que desapareixen al llarg del temps (fet que comportarà que mai en un futur puguem obtenir informació de les mateixes → **23,61%**.
4. El que fa esmen a les variables que apareixen al llarg del temps, fet que comportarà que només tinguem en constància informació de les mateixes a partir d'una certa data → **17,17%**

Global Variables		Variables comunes	Variables que desapareixen	Variables que apareixen
Variació	193 → 178	59,23%	23,61%	17,17%
	15 (Decrement)	138 / 233	55 / 233	40 / 233
Variables estudiades	55+138+40	233		



## Detall de les 55 variables que desapareixen:

Apareixen a l'expedient 2.1.2000, i no hi consten al 2.1.2011, llistat ordenat per codi de variables.

	SIMULTANEÏTAT	VARIABLE	REFERÈNCIA	QUANTITAT	DESCRIPCIÓ DE LA VARIABLE
1	2.1.2000	47	200	1	Sr. Alcalde-President de l'Ajuntament
2	2.1.2000	171	200	1	Comarca d'on pertany la població del sol·licitant
3	2.1.2000	216	200	1	Constata els fets i raonaments en els quals el sol·licitant fonamenta la petició
4	2.1.2000	182	213	1	(sí/no) atorga l'impost de construccions del projecte
5	2.1.2000	183	213	1	(menor/major) atorga la taxa de llicència d'obres
6	2.1.2000	184	213	1	(sí/no) atorga taxa de connexió al clavegueram
7	2.1.2000	185	213	1	(sí/no) atorga la taxa de primera ocupació de l'edifici
8	2.1.2000	192	213	1	(sí/no) atorga l'expedició de l'informe urbanístic
9	2.1.2000	198	213	1	(sí/no) atorga la fiança a disposar
10	2.1.2000	331	213	1	Segell amb número de folis
11	2.1.2000	617	213	1	Import total projecte d'obres
12	2.1.2000	618	213	1	(sí/no) atorga preu públic ocupació de la via pública.
13	2.1.2000	96	224	1	Segell de la unitat administrativa
14	2.1.2000	108	224	1	Codi numèric assignat a la llicència
15	2.1.2000	197	224	1	codi de la unitat administrativa
16	2.1.2000	331	224	1	Segell amb número de folis
17	2.1.2000	357	224	1	secció de la unitat administrativa
18	2.1.2000	108	225	1	Codi numèric assignat a la llicència
19	2.1.2000	194	225	1	Unitat administrativa
20	2.1.2000	197	225	1	codi de la unitat administrativa
21	2.1.2000	330	225	1	Signatura de l'Arquitecte Tècnic Municipal
22	2.1.2000	331	225	1	Segell amb número de folis
23	2.1.2000	357	225	1	secció de la unitat administrativa
24	2.1.2000	3	265	1	Número de registre d'entrada de la sol·licitud
25	2.1.2000	22	265	1	DNI/CIF del sol·licitant
26	2.1.2000	27	265	4	Adreça de l'edifici en que s'ha finalitzat l'obra. Carrer
27	2.1.2000	28	265	4	Adreça de l'edifici en que s'ha finalitzat l'obra. Número
28	2.1.2000	30	265	1	Número de l'expedient de la llicència d'obres de construcció
29	2.1.2000	91	265	1	Import total a liquidar del projecte d'obres pel sol·licitant
30	2.1.2000	108	265	1	Codi numèric assignat a la llicència
31	2.1.2000	109	265	1	Descripció de la llicència de primera ocupació
32	2.1.2000	144	265	1	Data de la resolució de la llicència. Dia

	SIMULTANEÏTAT	VARIABLE	REFERÈNCIA	QUANTITAT	DESCRIPCIÓ DE LA VARIABLE
33	2.1.2000	145	265	1	Data de la resolució de la llicència. Mes
34	2.1.2000	146	265	1	Data de la resolució del Decret d'Alcaldia. Any
35	2.1.2000	158	265	1	Signatura del Secretari
36	2.1.2000	161	265	1	Data d'acusament de rebuda. Dia
37	2.1.2000	162	265	1	Data d'acusament de rebuda. Mes
38	2.1.2000	163	265	1	Data d'acusament de rebuda. Any
39	2.1.2000	194	265	2	Unitat administrativa
40	2.1.2000	195	265	4	Nom de la llicència (lletres)
41	2.1.2000	197	265	1	codi de la unitat administrativa
42	2.1.2000	205	265	1	Nom del representant
43	2.1.2000	206	265	1	Primer cognom del representant
44	2.1.2000	207	265	1	Segon cognom del representant
45	2.1.2000	208	265	1	DNI del representant
46	2.1.2000	209	265	1	Adreça del representant
47	2.1.2000	211	265	1	Telèfon de contacte del representant
48	2.1.2000	331	265	2	Segell amb número de folis
49	2.1.2000	351	265	1	Data de constitució sobre la determinació de la fiança de restauració
50	2.1.2000	352	265	1	Import constituït sobre la determinació de la fiança de restauració
51	2.1.2000	353	265	1	Resolució de determinació sobre la fiança de restauració (suma de doc. 351 i 352)
52	2.1.2000	354	265	1	Data de constitució sobre la determinació de la fiança de gestió de residus
53	2.1.2000	355	265	1	Import constituït sobre la determinació de la fiança de gestió de residus
54	2.1.2000	356	265	1	Resolució de determinació sobre la fiança de gestió de residus (suma de doc. 351 i 352)
55	2.1.2000	615	265	1	Número del carrer on viu el sol·licitant

## Detall de les 138 variables que apareixen en ambdós expedients administratius:

En aquest cas les variable apareixeran a la zona d'intersecció dels conjunts booleans associats als procediments administratius.

- Fer notar que una mateixa variable pot aparèixer en més d'una referència.
- És comptabilitzen sempre les aparicions associades a la dupla variable / referència, doncs en aquest cas podem analitzar si es el cas, la implicació que te la seva aparició / desaparició en el globalitat del procediment estudiat.

APARICIÓ	VARIABLE	REFERÈNCIA	QUANTITAT	DESCRIPCIÓ DE LA VARIABLE
1	1	213	1	Escut de la població
2	1	224	1	Escut de la població
3	1	225	1	Escut de la població
4	1	265	1	Escut de la població
5	2	213	1	Nom de l'Ajuntament del municipi
6	2	224	1	Nom de l'Ajuntament del municipi
7	2	225	1	Nom de l'Ajuntament del municipi
8	2	265	1	Nom de l'Ajuntament del municipi
9	3	200	1	Número de registre d'entrada de la sol·licitud
10	4	200	1	Data de registre d'entrada de la sol·licitud. Dia
11	5	200	1	Data de registre d'entrada de la sol·licitud. Mes
12	6	200	1	Data de registre de la sol·licitud. Any
13	16	200	1	Nom del sol·licitant
14	16	201	1	Nom del sol·licitant
15	16	213	1	Nom del sol·licitant
16	16	265	1	Nom del sol·licitant
17	17	200	1	Primer cognom del sol·licitant
18	17	201	1	Primer cognom del sol·licitant
19	17	213	1	Primer cognom del sol·licitant
20	17	265	1	Primer cognom del sol·licitant
21	18	200	1	Segon cognom del sol·licitant
22	18	201	1	Segon cognom del sol·licitant
23	18	213	1	Segon cognom del sol·licitant
24	18	265	1	Segon cognom del sol·licitant
25	19	200	1	Nom del carrer d'on viu el sol·licitant
26	19	213	1	Nom del carrer d'on viu el sol·licitant
27	19	265	1	Nom del carrer d'on viu el sol·licitant
28	20	213	1	Codi postal de la població d'on viu el sol·licitant
29	20	265	1	Codi postal de la població d'on viu el sol·licitant
30	21	200	1	Població d'on viu el sol·licitant
31	21	213	1	Població d'on viu el sol·licitant
32	21	265	1	Població d'on viu el sol·licitant
33	22	200	1	DNI/CIF del sol·licitant
34	22	213	1	DNI/CIF del sol·licitant
35	23	200	1	Telèfon de contacte del sol·licitant
36	27	201	1	Adreça de l'edifici en que s'ha finalitzat l'obra. Carrer
37	27	213	1	Adreça de l'edifici en que s'ha finalitzat l'obra. Carrer

APARICIÓ	VARIABLE	REFERÈNCIA	QUANTITAT	DESCRIPCIÓ DE LA VARIABLE
38	27	224	1	Adreça de l'edifici en que s'ha finalitzat l'obra. Carrer
39	27	225	2	Adreça de l'edifici en que s'ha finalitzat l'obra. Carrer
40	28	201	1	Adreça de l'edifici en que s'ha finalitzat l'obra. Número
41	28	213	1	Adreça de l'edifici en que s'ha finalitzat l'obra. Número
42	28	224	1	Adreça de l'edifici en que s'ha finalitzat l'obra. Número
43	30	224	1	Número de l'expedient de la llicència d'obres de construcció
44	30	225	1	Número de l'expedient de la llicència d'obres de construcció
45	43	200	1	Nom del municipi on es tramita el document
46	43	213	1	Nom del municipi on es tramita la sol·licitud
47	43	224	1	Nom del municipi on es tramita el document
48	43	225	1	Nom del municipi on es tramita el document
49	43	265	1	Nom del municipi on es tramita el document
50	44	200	1	Signatura del sol·licitant
51	44	213	1	Signatura del sol·licitant
52	48	201	1	Nom del document administratiu
53	48	213	1	Nom del document administratiu
54	52	201	1	Adreça de l'edifici en que s'ha finalitzat l'obra. Població
55	54	201	2	Nom de l'arquitecte autor del projecte, que signa el certificat d'obra final
56	55	201	2	Primer cognom de l'arquitecte autor del projecte que signa el certificat d'obra final
57	56	201	2	Segon cognom de l'arquitecte autor del projecte que signa el certificat d'obra final
58	57	201	1	Nom de l'arquitecte director, que signa el certificat d'obra final
59	58	201	1	Primer cognom de l'arquitecte director que signa el certificat d'obra final
60	59	201	1	Segon cognom de l'arquitecte director que signa el certificat d'obra final
61	60	201	2	Nom de l'aparellador o arquitecte tècnic
62	61	201	2	Primer cognom de l'aparellador o arquitecte tècnic
63	62	201	2	Segon cognom de l'aparellador o arquitecte tècnic
64	63	201	1	Nom del contractista
65	64	201	1	Primer cognom del contractista
66	65	201	1	Segon cognom del contractista
67	66	201	1	Nombre d'habitatges, locals i/o aparcaments de l'obra de l'edifici
68	67	201	1	Descripció de la situació de l'escala, pis, porta dels habitatges
69	68	201	1	(C/R) atorga si la descripció del tipus dels habitatges és completa o reduïda

APARICIÓ	VARIABLE	REFERÈNCIA	QUANTITAT	DESCRIPCIÓ DE LA VARIABLE
70	70	201	1	Número col·legiat de l'aparellador o arquitecte tècnic
71	71	201	1	Nom del col·legi d'aparelladors o de l'arquitecte tècnic
72	72	201	1	Sentit de la certificació de final d'obra i habilitat per l'aparellador o arquitecte tècnic (favorable/desfavorable)
73	73	201	1	Data del certificat final i habilitat (final) per l'aparellador o arquitecte tècnic. Lloc
74	74	201	1	Data del certificat final i habilitat (final) per l'aparellador o arquitecte tècnic. Dia
75	75	201	1	Data del certificat final i habilitat (final) per l'aparellador o arquitecte tècnic. Mes
76	76	201	1	Data del certificat final i habilitat (final) per l'aparellador o arquitecte tècnic. Any
77	77	201	1	Visat del col·legi oficial d'aparelladors i arquitectes tècnics
78	78	201	1	Signatura de l'aparellador o de l'arquitecte tècnic
79	79	201	1	Número col·legiat de l'arquitecte
80	80	201	1	Nom del col·legi de l'arquitecte
81	81	201	1	Sentit de la certificació de final d'obra i habilitat per l'arquitecte (favorable/desfavorable)
82	82	201	1	Data del certificat final i habilitat (final) l'arquitecte. Lloc
83	83	201	1	Data del certificat final i habilitat (final) per l'arquitecte. Dia
84	84	201	1	Data del certificat final i habilitat (final) per l'arquitecte. Mes
85	85	201	1	Data del certificat final i habilitat (final) per l'arquitecte. Any
86	86	201	1	Visat del col·legi oficial d'Arquitectes de Catalunya
87	91	213	3	Import total a liquidar del projecte d'obres pel sol·licitant
88	95	213	1	Signatura de la recaptadora del servei de recaptació de l'Ajuntament
89	96	213	1	Segell de la unitat administrativa
90	96	225	1	Segell de la unitat administrativa
91	96	265	1	Segell de la unitat administrativa
92	97	213	1	Data de la liquidació taxa. Dia
93	98	213	1	Data de la liquidació taxa. Mes
94	99	213	1	Data de la liquidació taxa. Any
95	100	213	1	Número de NIF de l'Ajuntament de la població
96	102	213	1	Primer telèfon de contacte de l'Ajuntament de la població
97	104	213	1	Fax de contacte de l'Ajuntament de la població
98	109	224	1	Descripció de la llicència de primera ocupació
99	109	225	1	Descripció de la llicència de primera ocupació
100	114	224	1	Sentit de l'informe tècnic (favorable/desfavorable)
101	114	225	1	Sentit de l'informe tècnic (favorable/desfavorable)

APARICIÓ	VARIABLE	REFERÈNCIA	QUANTITAT	DESCRIPCIÓ DE LA VARIABLE
102	115	224	1	Data de l'informe tècnic. Dia
103	115	225	1	Data de l'informe tècnic. Dia
104	116	224	1	Data de l'informe tècnic. Mes
105	116	225	1	Data de l'informe tècnic. Mes
106	117	224	1	Data de l'informe tècnic. Any
107	117	225	1	Data de l'informe tècnic. Any
108	124	213	1	Adreça de l'Ajuntament. Carrer i número
109	126	213	1	Codi portal de l'Ajuntament
110	127	213	1	Municipi de l'Ajuntament
111	129	265	1	Número de registre de sortida de la notificació
112	130	265	2	Data de registre de sortida de la notificació
113	131	265	2	Data de registre de sortida de la notificació
114	132	265	2	Data de registre de sortida de la notificació
115	149	265	1	Data de finalització de la notificació. Dia
116	150	265	1	Data de la finalització de la notificació. Mes
117	151	265	1	Data de finalització de la notificació. Any
118	154	265	1	Recurs per interposar contra la resolució (text lliure)
119	165	200	1	Data de la sol·licitud (final). Dia
120	166	200	1	Data de la sol·licitud (final). Mes
121	167	200	1	Data de la sol·licitud (final). Any
122	167	213	1	Signatura del titular
123	168	213	1	Segell de l'entitat bancària
124	169	213	1	Signatura del recaptador de l'entitat bancària
125	174	200	1	Segell de l'Ajuntament amb la identificació de la unitat administrativa productora
126	194	224	1	Unitat administrativa
127	195	224	1	Llicència de primera ocupació (lletres)
128	195	225	1	Llicència de primera ocupació (lletres)
129	200	213	1	Nom del propietari o promotor de l'edifici o habitatge
130	201	213	1	Primer cognom del propietari o promotor de l'edifici o habitatge
131	202	213	1	Segon cognom del propietari o promotor de l'edifici o habitatge
132	204	213	1	Adreça fiscal del titular de l'activitat
133	319	265	1	Fonaments de dret (text lliure)
134	330	224	1	Signatura de l'Arquitecte Tècnic Municipal
135	331	200	1	Segell amb número de folis
136	331	201	1	Segell amb número de folis
137	343	225	1	Deficiències a esmenar a l'informe tècnic
138	615	200	1	Número del carrer on viu el sol·licitant

## Detall de les 40 variables que apareixen:

Apareixen a l'expedient 2.1.2011, i no hi consten al 2.1.2000, llistat ordenat per codi de variables.

	SIMULTANEÏTAT	VARIABLE	REFERÈNCIA	QUANTITAT	DESCRIPCIÓ DE LA VARIABLE
1	2.1.2011	1	200	1	Escut de la població
2	2.1.2011	2	200	1	Nom de l'Ajuntament del municipi
3	2.1.2011	20	200	1	Codi postal de la població d'on viu el sol·licitant
4	2.1.2011	46	200	1	Condicions d'acord amb la Llei 15/1999 de 13 de desembre, de Protecció de Dades de Caràcter Personal (text lliure)
5	2.1.2011	48	265	1	Nom del document administratiu
6	2.1.2011	49	201	1	Adreça de l'edifici en que s'ha finalitzat l'obra. Zona
7	2.1.2011	49	224	1	Adreça de l'edifici en que s'ha finalitzat l'obra. Zona
8	2.1.2011	49	225	1	Adreça de l'edifici en que s'ha finalitzat l'obra. Zona
9	2.1.2011	50	201	1	Adreça de l'edifici en que s'ha finalitzat l'obra. Barri
10	2.1.2011	51	201	1	Adreça de l'edifici en que s'ha finalitzat l'obra. Codi postal
11	2.1.2011	53	201	1	Adreça de l'edifici en que s'ha finalitzat l'obra. Província
12	2.1.2011	60	224	1	Nom de l'aparellador o arquitecte tècnic
13	2.1.2011	61	224	1	Primer cognom de l'aparellador o arquitecte tècnic
14	2.1.2011	62	224	1	Segon cognom de l'aparellador o arquitecte tècnic
15	2.1.2011	69	201	1	Indicar numèricament el número de les habitacions que té cada habitatge
16	2.1.2011	115	265	1	Data de finalització de l'informe tècnic. Dia
17	2.1.2011	116	265	1	Data de finalització de l'informe tècnic. Mes
18	2.1.2011	117	265	1	Data de finalització l'informe tècnic. Any
19	2.1.2011	141	265	1	Nom de l'Alcalde
20	2.1.2011	142	265	1	Primer cognom de l'Alcalde
21	2.1.2011	143	265	1	Segon cognom de l'Alcalde
22	2.1.2011	203	213	1	DNI del propietari o promotor
23	2.1.2011	287	265	1	Signatura de l'Alcalde
24	2.1.2011	319	224	1	Fonaments de dret (text lliure)
25	2.1.2011	319	225	1	Fonaments de dret (text lliure)
26	2.1.2011	332	225	1	Nom de l'enginyer tècnic municipal de l'Ajuntament
27	2.1.2011	333	225	1	Primer cognom de l'enginyer tècnic de l'Ajuntament
28	2.1.2011	334	225	1	Segon cognom de l'enginyer tècnic de l'Ajuntament
29	2.1.2011	335	225	1	Signatura de l'enginyer tècnic de l'Ajuntament
30	2.1.2011	615	213	1	Número del carrer on viu el sol·licitant
31	2.1.2011	616	200	1	Número de pis on viu el sol·licitant

	<b>SIMULTANEÏTAT</b>	<b>VARIABLE</b>	<b>REFERÈNCIA</b>	<b>QUANTITAT</b>	<b>DESCRIPCIÓ DE LA VARIABLE</b>
32	2.1.2011	619	213	1	Nom de l'activitat
33	2.1.2011	620	213	1	Situació de l'activitat
34	2.1.2011	621	213	1	Superfície construïda
35	2.1.2011	627	200	1	Número de porta on viu el sol·licitant
36	2.1.2011	628	200	1	Mòbil del sol·licitant
37	2.1.2011	629	200	1	Adreça electrònica del sol·licitant
38	2.1.2011	633	200	1	Documentació aportada
39	2.1.2011	636	224	1	Nomes de l'entitat interessada
40	2.1.2011	636	225	1	Nomes de l'entitat interessada



Llicència de primera utilització d'edificis de Sant Vicenç de Castellet.

Amb caràcter general i a títol d'observacions, per als dos expedients 2000 i 2011 inclou el justificant del pagament de les taxes per la concessió de la llicència a la llicència a últim document llicència de 1a ocupació. Segell de recaptació.

Per als dos expedients 2011 i 2000, la llicència de primera ocupació es considera la notificació de la llicència al ciutadà.

En el cas de l'expedient l'acusament de rebuda es amb correu postal amb certificat.

En l'anàlisi de dades, es contempla com si l'acusament de rebuda fos lliurat en mà del ciutadà (possibilitat que conté el circuit administratiu).

#### A.2.4. Anàlisi de la informació obtinguda en les referències que suporten el procediment administratiu:

Codi procediment	Descripció
3.1.2000	Llicència de primera utilització d'edificis de l'Ajuntament de Sant Vicenç de Castellet.
3.1.2011	Llicència de primera utilització d'edificis de l'Ajuntament de Sant Vicenç de Castellet.

A mode de llegenda per als procediments administratius estudiats en aquest cas:

1. Els documents marcats en color vermell, són assignats per la TAAD, però no consten a l'expedient físic.
2. Els documents marcats en color negre, són assignats per la TAAD, i també consten en l'expedient físic
3. TAAD potser caldria que hi hagués la notificació també al ciutadà?

Per ambdós casos, estem fent esment a **8 referències**, aquestes són:

Codi procediment	Descripció
3.1.2000	Llicència de primera utilització d'edificis de l'Ajuntament de Sant Vicenç de Castellet.

Codi Referència	Descripció
200	Sol·licitud de llicència de primera utilització d'edificis.
201	Certificat final d'obra signat pel tècnic director.
	Rebut de pagament de la taxa.
	Informe tècnic urbanístic favorable.
	Informe tècnic urbanístic desfavorable.
	Proposta de la regidoria d'urbanisme.
	Avis de recaptació.
340	Llicència de primera utilització d'edificis.

\* \* \* \* \*

Codi procediment	Descripció
------------------	------------

3.1.2011	Llicència de primera utilització d'edificis de l'Ajuntament de Sant Vicenç de Castellet.
----------	--

Codi Ref	Descripció
200	Sol·licitud de llicència de primera utilització d'edificis
201	Certificat final d'obra signat pel tècnic director
	Rebut de pagament de la taxa
224	Informe tècnic urbanístic favorable
225	Informe tècnic urbanístic desfavorable
331	Proposta de la regidoria d'urbanisme
	Avís de recaptació
340	Llicència de primera utilització d'edificis

### A.2.5. Anàlisi de la informació obtinguda en les variables suport a les referències:

Codi procediment	Descripció
3.1.2011	Llicència de primera utilització d'edificis de l'Ajuntament de Sant Vicenç de Castellet
3.1.2000	Llicència de primera utilització d'edificis de l'Ajuntament de Sant Vicenç de Castellet

Un recompte senzill de variables, ens porta ja a una primera diferenciació:

Codi procediment	Descripció	Variables observades
3.1.2000	Llicència de primera utilització d'edificis de l'Ajuntament de Sant Vicenç de Castellet	115
3.1.2011	Llicència de primera utilització d'edificis de l'Ajuntament de Sant Vicenç de Castellet	286
	Variació global (increment)	171

L'aplicació de l'anàlisi booleà ens ajuda a donar una major justificació del que ha succeït a les variables que suporten els documents del procediment administratiu i ens permet quantificar amb major rigor la seva variabilitat en el període estudiat:



Tot i això, una anàlisi més detallada dels resultats obtinguts ens permet avaluar les variables que suporten els documents del procediment administratiu i treure ja unes primeres dades als efectes de quantificar com evolucionen els continguts d'informació en el períodes estudiats:

Procediment					3.1.2000	3.1.2011
Variables observades	TOTAL	PRÒPIES	Comuns en el temps: <i>Apareixen en ambdós procediments</i>	DESAPAREIXEN respecte al 3.1.2011	APAREIXEN respecte al 3.1.2000	
Procediment 3.1.2000	115	22	93			
Procediment 3.1.2011	286	193	93	22	193	

Observem que s'han pres en consideració en l'estudi dels dos procediments un total de:

$$22 + 93 + 193 = 308 \text{ variables.}$$

### A.2.6. Anàlisi de la variabilitat dels continguts d'informació suport a les referències:

L'estudi d'aquestes dades, ens permet aprofundir en l'anàlisi de la variabilitat dels continguts del sistema d'informació, i obtenir resultats a quatre nivells:

1. El que fa esment a la variació global del contingut de variables del sistema d'informació → **148,70%** (Increment de 171).
2. El que fa esment a les variables comunes que perduren al llarg del temps per als dos procediments → **30,19%**
3. El que fa esment a les variables que desapareixen al llarg del temps (fet que comportarà que mai en un futur puguem obtenir informació de les mateixes → **7,14%**.
4. El que fa esment a les variables que apareixen al llarg del temps, fet que comportarà que només tinguem en constància informació de les mateixes a partir d'una certa data → **62,66%**

Global Variables		Variables comunes	Variables que desapareixen	Variables que apareixen
Variació	115 → 286	<b>30,19%</b>	<b>7,14%</b>	<b>62,66%</b>
	<b>171 (Increment)</b>	<b>93 / 308</b>	<b>22 / 308</b>	<b>193 / 308</b>
Variables estudiades	22+93+193	<b>308</b>		

**Detall de les 22 variables que desapareixen:**

Apareixen a l'expedient 3.1.2000, i no hi consten al 3.1.2011, llistat ordenat per codi de variables.

	SIMULTANEÏTAT	VARIABLE	REFERÈNCIA	QUANTITAT	DESCRIPCIÓ DE LA VARIABLE
1	3.1.2000	19	340	1	Nom del carrer d'on viu el sol·licitant
2	3.1.2000	20	340	1	Codi postal de la població d'on viu el sol·licitant
3	3.1.2000	25	200	1	Data en que la llicència d'obres de construcció va ser concedida. Dia
4	3.1.2000	26	200	1	Data en que la llicència d'obres de construcció va ser concedida. Any
5	3.1.2000	27	200	2	Adreça de l'edifici en que s'ha finalitzat l'obra. Carrer
6	3.1.2000	28	200	2	Adreça de l'edifici en que s'ha finalitzat l'obra. Número
7	3.1.2000	30	200	1	Número de l'expedient de la llicència d'obres de construcció
8	3.1.2000	43	200	1	Nom del municipi on es tramita la sol·licitud
9	3.1.2000	52	200	1	Adreça de l'edifici en que s'ha finalitzat l'obra. Població
10	3.1.2000	87	201	1	Signatura de l'arquitecte
11	3.1.2000	100	340	1	Número de NIF de l'Ajuntament de la població
12	3.1.2000	117	340	1	Data de finalització de la llicència . Dia
13	3.1.2000	152	340	1	Segon cognom del Secretari
14	3.1.2000	159	340	1	Segell de l'Ajuntament
15	3.1.2000	302	340	1	Província d'on pertany la població del sol·licitant
16	3.1.2000	362	340	1	Recurs contra la liquidació (text lliure)
17	3.1.2000	367	340	1	Data de registre de sortida de la notificació de la llicència. Dia
18	3.1.2000	369	340	1	Data de registre de sortida de la notificació de la llicència. Any
19	3.1.2000	371	340	1	Número del registre de sortida de la llicència
20	3.1.2000	378	340	1	Data de registre de sortida de la notificació de la llicència. Mes
21	3.1.2000	637	200	1	Província on viu el representant
22	3.1.2000	638	200	1	Sr. Alcalde de Sant Vicenç de Castellet

### Detall de les 93 variables que apareixen en ambdós expedients administratius:

En aquest cas les variable apareixeran a la zona d'intersecció dels conjunts booleans associats als procediments administratius.

- Fer notar que una mateixa variable pot aparèixer en més d'una referència.
- És comptabilitzen sempre les aparicions associades a la dupla variable / referència, doncs en aquest cas podem analitzar si es el cas, la implicació que te la seva aparició / desaparició en el globalitat del procediment estudiat.

APARICIÓ	VARIABLE	REFERÈNCIA	QUANTITAT	DESCRIPCIÓ DE LA VARIABLE
1	1	340	2	Escut de la població
2	2	200	1	Nom de l'Ajuntament del municipi
3	2	340	1	Nom de l'Ajuntament del municipi
4	3	200	1	Número de registre d'entrada de la sol·licitud
5	4	200	1	Data de registre d'entrada de la sol·licitud. Dia
6	5	200	1	Data de registre d'entrada de la sol·licitud. Mes
7	6	200	1	Data de registre de la sol·licitud. Any
8	16	201	1	Nom del sol·licitant
9	16	340	6	Nom del sol·licitant
10	17	200	1	Primer cognom del sol·licitant
11	17	201	1	Primer cognom del sol·licitant
12	17	340	6	Primer cognom del sol·licitant
13	18	200	1	Segon cognom del sol·licitant
14	18	201	1	Segon cognom del sol·licitant
15	18	340	6	Segon cognom del sol·licitant
16	21	200	1	Població d'on viu el sol·licitant
17	21	340	1	Població d'on viu el sol·licitant
18	22	200	1	DNI/CIF del sol·licitant
19	27	201	1	Adreça de l'edifici en que s'ha finalitzat l'obra. Carrer
20	27	340	7	Adreça de l'edifici en que s'ha finalitzat l'obra. Carrer
21	28	201	1	Adreça de l'edifici en que s'ha finalitzat l'obra. Número
22	28	340	7	Adreça de l'edifici en que s'ha finalitzat l'obra. Número
23	30	340	4	Número de l'expedient de la llicència d'obres de construcció
24	43	340	1	Nom del municipi on es tramita el document
25	44	200	1	Signatura del sol·licitant
26	48	201	1	Nom del document administratiu
27	49	201	1	Adreça de l'edifici en que s'ha finalitzat l'obra. Zona
28	50	201	1	Adreça de l'edifici en que s'ha finalitzat l'obra. Barri
29	51	201	1	Adreça de l'edifici en que s'ha finalitzat l'obra. Codi postal
30	52	201	1	Adreça de l'edifici en que s'ha finalitzat l'obra. Població
31	53	201	1	Adreça de l'edifici en que s'ha finalitzat l'obra. Província

APARICIÓ	VARIABLE	REFERÈNCIA	QUANTITAT	DESCRIPCIÓ DE LA VARIABLE
32	54	201	2	Nom de l'arquitecte autor del projecte, que signa el certificat d'obra final
33	55	201	2	Primer cognom de l'arquitecte autor del projecte que signa el certificat d'obra final
34	56	201	2	Segon cognom de l'arquitecte autor del projecte que signa el certificat d'obra final
35	57	201	1	Nom de l'arquitecte director, que signa el certificat d'obra final
36	58	201	1	Primer cognom de l'arquitecte director que signa el certificat d'obra final
37	59	201	1	Segon cognom de l'arquitecte director que signa el certificat d'obra final
38	60	201	2	Nom de l'aparellador o arquitecte tècnic
39	61	201	2	Primer cognom de l'aparellador o arquitecte tècnic
40	62	201	2	Segon cognom de l'aparellador o arquitecte tècnic
41	63	201	1	Nom del contractista
42	64	201	1	Primer cognom del contractista
43	65	201	1	Segon cognom del contractista
44	66	201	1	Nombre d'habitatges, locals i/o aparcaments de l'obra de l'edifici
45	67	201	1	Descripció de la situació de l'escala, pis, porta dels habitatges
46	68	201	1	(C/R) atorga si la descripció del tipus dels habitatges és completa o reduïda
47	69	201	1	Indicar numèricament el número de les habitacions que té cada habitatge
48	70	201	1	Número col·legiat de l'aparellador o arquitecte tècnic
49	71	201	1	Nom del col·legi d'aparelladors o de l'arquitecte tècnic
50	72	201	1	Sentit de la certificació de final d'obra i habilitat per l'aparellador o arquitecte tècnic (favorable / desfavorable)
51	73	201	1	Data del certificat final i habilitat (final) per l'aparellador o arquitecte tècnic. Lloc
52	74	201	1	Data del certificat final i habilitat (final) per l'aparellador o arquitecte tècnic. Dia
53	75	201	1	Data del certificat final i habilitat (final) per l'aparellador o arquitecte tècnic. Mes
54	76	201	1	Data del certificat final i habilitat (final) per l'aparellador o arquitecte tècnic. Any
55	77	201	1	Visat del col·legi oficial d'aparelladors i arquitectes tècnics
56	78	201	1	Signatura de l'aparellador o de l'arquitecte tècnic
57	79	201	1	Número col·legiat de l'arquitecte
58	80	201	1	Nom del col·legi de l'arquitecte
59	81	201	1	Sentit de la certificació de final d'obra i habilitat per l'arquitecte (favorable/desfavorable)

APARICIÓ	VARIABLE	REFERÈNCIA	QUANTITAT	DESCRIPCIÓ DE LA VARIABLE
60	82	201	1	Data del certificat final i habilitat (final) l'arquitecte. Lloc
61	83	201	1	Data del certificat final i habilitat (final) per l'arquitecte. Dia
62	84	201	1	Data del certificat final i habilitat (final) per l'arquitecte. Mes
63	85	201	1	Data del certificat final i habilitat (final) per l'arquitecte. Any
64	86	201	1	Visat del col·legi oficial d'Arquitectes de Catalunya
65	91	340	1	Import total a liquidar pel sol·licitant
66	96	340	1	Segell de la unitat administrativa
67	97	340	1	Data de la liquidació taxa. Dia
68	98	340	1	Data de la liquidació taxa. Mes
69	99	340	1	Data de la liquidació taxa. Any
70	102	340	1	Primer telèfon de contacte de l'Ajuntament de la població
71	104	340	1	Fax de contacte de l'Ajuntament de la població
72	105	340	1	Correu electrònic de contacte de l'Ajuntament de la població
73	124	340	1	Adreça de l'Ajuntament. Carrer i número
74	126	340	1	Codi postal de l'Ajuntament
75	127	340	1	Municipi de l'Ajuntament
76	144	340	1	Data de la resolució del Decret d'Alcaldia. Dia
77	145	340	1	Data de la resolució del Decret d'Alcaldia. Mes
78	146	340	1	Data de la resolució del Decret d'Alcaldia. Any
79	154	340	1	Recurs per interposar contra la resolució (text lliure)
80	155	340	1	Nom del Secretari
81	156	340	1	Primer cognom del Secretari
82	157	340	1	Segon cognom del Secretari
83	158	340	1	Signatura del Secretari
84	165	200	1	Data de la sol·licitud (final). Dia
85	166	200	1	Data de la sol·licitud (final). Mes
86	167	200	1	Data de la sol·licitud (final). Any
87	205	200	1	Nom del representant
88	206	200	1	Primer cognom del representant
89	207	200	1	Segon cognom del representant
90	209	200	1	Adreça del representant
91	210	200	1	Població del representant
92	232	340	1	Nom de l'arquitecte de l'Ajuntament
93	235	340	1	Data de finalització de la llicència de primera ocupació. Dia

**Detall de les 193 variables que apareixen:**

Apareixen a l'expedient 3.1.2011, i no hi consten al 3.1.2000, llistat ordenat per codi de variables.

	SIMULTANÈITAT	VARIABLE	REFERÈNCIA	QUANTITAT	DESCRIPCIÓ DE LA VARIABLE
1	3.1.2011	1	200	2	Escut de la població
2	3.1.2011	1	224	1	Escut de la població
3	3.1.2011	1	225	1	Escut de la població
4	3.1.2011	1	331	1	Escut de la població
5	3.1.2011	2	224	1	Nom de l'Ajuntament del municipi
6	3.1.2011	2	225	1	Nom de l'Ajuntament del municipi
7	3.1.2011	2	331	1	Nom de l'Ajuntament del municipi
8	3.1.2011	4	331	1	Data de registre d'entrada de la sol·licitud. Dia
9	3.1.2011	4	340	1	Data de registre d'entrada de la sol·licitud. Dia
10	3.1.2011	5	331	1	Data de registre d'entrada de la sol·licitud. Mes
11	3.1.2011	5	340	1	Data de registre d'entrada de la sol·licitud. Mes
12	3.1.2011	6	331	1	Data de registre de la sol·licitud. Any
13	3.1.2011	6	340	1	Data de registre de la sol·licitud. Any
14	3.1.2011	14	331	1	Codi de barres donat per defecte del programa
15	3.1.2011	15	331	1	Número d'expedient general
16	3.1.2011	16	200	1	Nom del sol·licitant
17	3.1.2011	16	225	2	Nom del sol·licitant
18	3.1.2011	16	331	5	Nom del sol·licitant
19	3.1.2011	17	225	2	Primer cognom del sol·licitant
20	3.1.2011	17	331	5	Primer cognom del sol·licitant
21	3.1.2011	18	225	2	Segon cognom del sol·licitant
22	3.1.2011	18	331	5	Segon cognom del sol·licitant
23	3.1.2011	19	200	1	Nom del carrer d'on viu el sol·licitant
24	3.1.2011	23	200	1	Telèfon de contacte del sol·licitant
25	3.1.2011	27	224	3	Adreça de l'edifici en que s'ha finalitzat l'obra. Carrer
26	3.1.2011	27	225	2	Adreça de l'edifici en que s'ha finalitzat l'obra. Carrer
27	3.1.2011	27	331	5	Adreça de l'edifici en que s'ha finalitzat l'obra. Carrer
28	3.1.2011	28	224	3	Adreça de l'edifici en que s'ha finalitzat l'obra. Número
29	3.1.2011	28	225	2	Adreça de l'edifici en que s'ha finalitzat l'obra. Número
30	3.1.2011	28	331	5	Adreça de l'edifici en que s'ha finalitzat l'obra. Número
31	3.1.2011	30	224	2	Número de l'expedient de la llicència d'obres de construcció
32	3.1.2011	30	225	2	Número de l'expedient de la llicència d'obres de construcció
33	3.1.2011	30	331	3	Número de l'expedient de la llicència d'obres de construcció
34	3.1.2011	43	224	1	Nom del municipi on es tramita el document
35	3.1.2011	43	225	1	Nom del municipi on es tramita el document



	SIMULTANEÏTAT	VARIABLE	REFERÈNCIA	QUANTITAT	DESCRIPCIÓ DE LA VARIABLE
36	3.1.2011	43	331	1	Nom del municipi on es tramita el document
37	3.1.2011	46	200	1	Condicions d'acord amb la Llei 15/1999 de 13 de desembre, de Protecció de Dades de Caràcter Personal (text lliure)
38	3.1.2011	47	200	1	Sr. Alcalde-President de l'Ajuntament
39	3.1.2011	48	224	1	Nom del document administratiu
40	3.1.2011	48	225	1	Nom del document administratiu
41	3.1.2011	48	331	1	Nom del document administratiu
42	3.1.2011	57	224	1	Nom de l'arquitecte director, que signa el certificat d'obra final
43	3.1.2011	57	225	1	Nom de l'arquitecte director, que signa el certificat d'obra final
44	3.1.2011	57	331	1	Nom de l'arquitecte director, que signa el certificat d'obra final
45	3.1.2011	57	340	1	Nom de l'arquitecte director, que signa el certificat d'obra final
46	3.1.2011	58	224	1	Primer cognom de l'arquitecte director que signa el certificat d'obra final
47	3.1.2011	58	225	1	Primer cognom de l'arquitecte director que signa el certificat d'obra final
48	3.1.2011	58	331	1	Primer cognom de l'arquitecte director que signa el certificat d'obra final
49	3.1.2011	58	340	1	Primer cognom de l'arquitecte director que signa el certificat d'obra final
50	3.1.2011	59	224	1	Segon cognom de l'arquitecte director que signa el certificat d'obra final
51	3.1.2011	59	225	1	Segon cognom de l'arquitecte director que signa el certificat d'obra final
52	3.1.2011	59	331	1	Segon cognom de l'arquitecte director que signa el certificat d'obra final
53	3.1.2011	59	340	1	Segon cognom de l'arquitecte director que signa el certificat d'obra final
54	3.1.2011	60	224	1	Nom de l'aparellador o arquitecte tècnic
55	3.1.2011	60	225	1	Nom de l'aparellador o arquitecte tècnic
56	3.1.2011	60	331	1	Nom de l'aparellador o arquitecte tècnic
57	3.1.2011	60	340	1	Nom de l'aparellador o arquitecte tècnic
58	3.1.2011	61	224	1	Primer cognom de l'aparellador o arquitecte tècnic
59	3.1.2011	61	225	1	Primer cognom de l'aparellador o arquitecte tècnic
60	3.1.2011	61	331	1	Primer cognom de l'aparellador o arquitecte tècnic
61	3.1.2011	61	340	1	Primer cognom de l'aparellador o arquitecte tècnic
62	3.1.2011	62	224	1	Segon cognom de l'aparellador o arquitecte tècnic
63	3.1.2011	62	225	1	Segon cognom de l'aparellador o arquitecte tècnic

	SIMULTANEÏTAT	VARIABLE	REFERÈNCIA	QUANTITAT	DESCRIPCIÓ DE LA VARIABLE
64	3.1.2011	62	331	1	Segon cognom de l'aparellador o arquitecte tècnic
65	3.1.2011	62	340	1	Segon cognom de l'aparellador o arquitecte tècnic
66	3.1.2011	77	224	1	Visat del col·legi oficial d'aparelladors i arquitectes tècnics
67	3.1.2011	77	225	1	Visat del col·legi oficial d'aparelladors i arquitectes tècnics
68	3.1.2011	77	331	1	Visat del col·legi oficial d'aparelladors i arquitectes tècnics
69	3.1.2011	77	340	1	Visat del col·legi oficial d'aparelladors i arquitectes tècnics
70	3.1.2011	91	331	1	Import total a liquidar pel sol·licitant
71	3.1.2011	102	200	1	Primer telèfon de contacte de l'Ajuntament de la població
72	3.1.2011	102	224	1	Primer telèfon de contacte de l'Ajuntament de la població
73	3.1.2011	102	225	1	Primer telèfon de contacte de l'Ajuntament de la població
74	3.1.2011	102	331	1	Primer telèfon de contacte de l'Ajuntament de la població
75	3.1.2011	104	200	1	Fax de contacte de l'Ajuntament de la població
76	3.1.2011	104	224	1	Fax de contacte de l'Ajuntament de la població
77	3.1.2011	104	225	1	Fax de contacte de l'Ajuntament de la població
78	3.1.2011	104	331	1	Fax de contacte de l'Ajuntament de la població
79	3.1.2011	105	224	1	Correu electrònic de contacte de l'Ajuntament de la població
80	3.1.2011	105	225	1	Correu electrònic de contacte de l'Ajuntament de la població
81	3.1.2011	105	331	1	Correu electrònic de contacte de l'Ajuntament de la població
82	3.1.2011	106	200	1	Adreça de la pàgina web de l'Ajuntament de la població
83	3.1.2011	106	224	1	Adreça de la pàgina web de l'Ajuntament de la població
84	3.1.2011	106	225	1	Adreça de la pàgina web de l'Ajuntament de la població
85	3.1.2011	106	331	1	Adreça de la pàgina web de l'Ajuntament de la població
86	3.1.2011	106	340	1	Adreça de la pàgina web de l'Ajuntament de la població
87	3.1.2011	109	224	3	Descripció de la llicència de primera ocupació
88	3.1.2011	109	225	2	Descripció de la llicència de primera ocupació
89	3.1.2011	109	331	5	Descripció de la llicència de primera ocupació
90	3.1.2011	109	340	5	Descripció de la llicència de primera ocupació

	SIMULTANÈITAT	VARIABLE	REFERÈNCIA	QUANTITAT	DESCRIPCIÓ DE LA VARIABLE
91	3.1.2011	111	225	1	Data de la primera inspecció de l'edifici. Dia
92	3.1.2011	111	331	1	Data de la primera inspecció de l'edifici. Dia
93	3.1.2011	111	340	1	Data de la primera inspecció de l'edifici. Dia
94	3.1.2011	112	225	1	Data de la primera inspecció de l'edifici. Mes
95	3.1.2011	112	331	1	Data de la primera inspecció de l'edifici. Mes
96	3.1.2011	112	340	1	Data de la primera inspecció de l'edifici. Mes
97	3.1.2011	113	225	1	Data. Primera Inspecció edifici. Any
98	3.1.2011	113	331	1	Data. Primera Inspecció edifici. Any
99	3.1.2011	113	340	1	Data. Primera Inspecció edifici. Any
100	3.1.2011	114	224	1	Sentit de l'informe tècnic (favorable/desfavorable)
101	3.1.2011	114	225	1	Sentit de l'informe tècnic (favorable/desfavorable)
102	3.1.2011	114	331	1	Sentit de l'informe tècnic (favorable/desfavorable)
103	3.1.2011	114	340	1	Sentit de l'informe tècnic (favorable/desfavorable)
104	3.1.2011	115	224	1	Data de finalització de l'informe tècnic. Dia
105	3.1.2011	115	225	1	Data de finalització de l'informe tècnic. Dia
106	3.1.2011	116	224	1	Data de finalització de l'informe tècnic. Mes
107	3.1.2011	116	225	1	Data de finalització de l'informe tècnic. Mes
108	3.1.2011	117	224	1	Data de finalització l'informe tècnic. Any
109	3.1.2011	117	225	1	Data de finalització l'informe tècnic. Any
110	3.1.2011	118	331	1	Nom de l'Arquitecte Tècnic Municipal
111	3.1.2011	119	331	1	Primer Cognom de l'Arquitecte Tècnica Municipal
112	3.1.2011	120	331	1	Segon Cognom de l'Arquitecte Tècnic Municipal
113	3.1.2011	124	200	1	Adreça de l'Ajuntament. Carrer i número
114	3.1.2011	124	224	1	Adreça de l'Ajuntament. Carrer i número
115	3.1.2011	124	225	1	Adreça de l'Ajuntament. Carrer i número
116	3.1.2011	124	331	1	Adreça de l'Ajuntament. Carrer i número
117	3.1.2011	126	200	1	Codi postal de l'Ajuntament
118	3.1.2011	126	224	1	Codi postal de l'Ajuntament
119	3.1.2011	126	225	1	Codi postal de l'Ajuntament
120	3.1.2011	126	331	1	Codi postal de l'Ajuntament
121	3.1.2011	127	200	1	Municipi de l'Ajuntament
122	3.1.2011	127	224	1	Municipi de l'Ajuntament
123	3.1.2011	127	225	1	Municipi de l'Ajuntament
124	3.1.2011	127	331	1	Municipi de l'Ajuntament
125	3.1.2011	130	340	1	Data de registre de sortida de la notificació. Dia
126	3.1.2011	131	340	1	Data de registre de sortida de la notificació. Mes
127	3.1.2011	132	340	1	Data de registre de sortida de la notificació. Any
128	3.1.2011	133	340	1	Hora de registre de sortida de la notificació. Hora
129	3.1.2011	194	224	1	Unitat administrativa

	SIMULTANEÏTAT	VARIABLE	REFERÈNCIA	QUANTITAT	DESCRIPCIÓ DE LA VARIABLE
130	3.1.2011	194	225	1	Unitat administrativa
131	3.1.2011	199	200	1	Grup de sèrie (lletres)
132	3.1.2011	199	340	1	Grup de sèrie (lletres)
133	3.1.2011	200	224	2	Nom del propietari o promotor de l'edifici o habitatge
134	3.1.2011	201	224	2	Primer cognom del propietari o promotor de l'edifici o habitatge
135	3.1.2011	202	224	2	Segon cognom del propietari o promotor de l'edifici o habitatge
136	3.1.2011	208	200	1	DNI del representant
137	3.1.2011	211	200	1	Telèfon de contacte del representant
138	3.1.2011	212	200	1	(sí/no) sol·licita que la notificació se li comuniqui per mitjà de l'adreça
139	3.1.2011	213	200	1	(sí/no) sol·licita que la notificació se li comuniqui per mitjà del correu electrònic
140	3.1.2011	214	200	1	(sí/no) sol·licita que la notificació se li comuniqui per mitjà del fax
141	3.1.2011	215	200	1	(sí/no) sol·licita que la notificació se li comuniqui per mitjà d'altres
142	3.1.2011	216	200	1	Constata els fets i raonaments en els quals el sol·licitant fonamenta la perdició (text lliure)
143	3.1.2011	223	224	2	Data final d'obra major. Dia
144	3.1.2011	223	225	1	Data final d'obra major. Dia
145	3.1.2011	223	331	1	Data final d'obra major. Dia
146	3.1.2011	223	340	1	Data final d'obra major. Dia
147	3.1.2011	224	224	2	Data final d'obra major. Mes
148	3.1.2011	224	225	1	Data final d'obra major. Mes
149	3.1.2011	224	331	1	Data final d'obra major. Mes
150	3.1.2011	224	340	1	Data final d'obra major. Mes
151	3.1.2011	225	224	2	Data final d'obra major. Any
152	3.1.2011	225	225	1	Data final d'obra major. Any
153	3.1.2011	225	331	1	Data final d'obra major. Any
154	3.1.2011	225	340	1	Data final d'obra major. Any
155	3.1.2011	226	331	3	Nom del regidor
156	3.1.2011	227	331	3	Primer cognom del regidor
157	3.1.2011	228	331	3	Segon cognom del regidor
158	3.1.2011	229	331	1	Data d'atorgació de la llicència d'obres. Dia
159	3.1.2011	229	340	1	Data d'atorgació de la llicència d'obres. Dia
160	3.1.2011	230	331	1	Data d'atorgació de la llicència d'obres. Mes
161	3.1.2011	230	340	1	Data d'atorgació de la llicència d'obres. Mes
162	3.1.2011	231	331	1	Data d'atorgació de la llicència d'obres. Any
163	3.1.2011	231	340	1	Data d'atorgació de la llicència d'obres. Any
164	3.1.2011	232	224	1	Nom de l'arquitecte de l'Ajuntament
165	3.1.2011	232	225	1	Nom de l'arquitecte de l'Ajuntament
166	3.1.2011	232	331	2	Data de finalització de la proposta. Dia
167	3.1.2011	233	224	1	Primer cognom de l'Arquitecte de l'Ajuntament
168	3.1.2011	233	225	1	Primer cognom de l'Arquitecte de l'Ajuntament

	SIMULTANEÏTAT	VARIABLE	REFERÈNCIA	QUANTITAT	DESCRIPCIÓ DE LA VARIABLE
169	3.1.2011	233	331	2	Data de finalització de la proposta. Mes
170	3.1.2011	233	340	1	Primer cognom de l'Arquitecte de l'Ajuntament
171	3.1.2011	234	224	1	Segon cognom de l'Arquitecte de l'Ajuntament
172	3.1.2011	234	225	1	Segon cognom de l'Arquitecte de l'Ajuntament
173	3.1.2011	234	331	2	Data de finalització de la proposta. Any
174	3.1.2011	234	340	1	Segon cognom de l'Arquitecte de l'Ajuntament
175	3.1.2011	236	340	1	Data de la llicència de primera ocupació. Mes
176	3.1.2011	237	340	1	Data de la llicència de primera ocupació. Any
177	3.1.2011	301	224	1	Comarca de l'Ajuntament
178	3.1.2011	301	225	1	Comarca de l'Ajuntament
179	3.1.2011	330	224	1	Signatura de l'Arquitecte Tècnic Municipal
180	3.1.2011	330	225	1	Signatura de l'Arquitecte Tècnic Municipal
181	3.1.2011	343	225	1	Deficiències a esmenar a l'informe tècnic
182	3.1.2011	357	224	1	secció de la unitat administrativa
183	3.1.2011	357	225	1	secció de la unitat administrativa
184	3.1.2011	370	331	1	Signatura del regidor
185	3.1.2011	601	200	1	Escut de la població
186	3.1.2011	601	224	0	Escut de la població
187	3.1.2011	601	225	1	Escut de la població
188	3.1.2011	601	331	1	Escut de la població
189	3.1.2011	601	340	1	Escut de la població
190	3.1.2011	615	200	1	Número del carrer on viu el sol·licitant
191	3.1.2011	616	200	1	Número de pis on viu el sol·licitant
192	3.1.2011	633	200	1	Documentació aportada
193	3.1.2011	639	331	1	Data de finalització de la proposta. Hora

## B. Anàlisi global conjunt del producte (transversalitat) pel conjunt de Municipis.

### B.1. Llicència de primera utilització d'edificis

Amb caràcter general, es prenen en consideració per a l'anàlisi global de continguts d'informació, el que es recull en les referències dels sis procediments administratius que suporten la llicència de primera utilització d'edificis per als Municipis objecte d'estudi, Llagostera, Palamós i Sant Vicenç de Castellet.

#### B.1.1. Anàlisi de la informació obtinguda en les referències que suporten el procediment administratiu.

Codi procediment	Descripció
1.1.2000	Llicència de primera utilització d'edificis de l'Ajuntament de Llagostera
1.1.2011	Llicència de primera utilització d'edificis de l'Ajuntament de Llagostera.
2.1.2000	Llicència de primera utilització d'edificis de l'Ajuntament de Palamós
2.1.2011	Llicència de primera utilització d'edificis de l'Ajuntament de Palamós.
3.1.2000	Llicència de primera utilització d'edificis de l'Ajuntament de Sant Vicenç de Castellet
3.1.2011	Llicència de primera utilització d'edificis de l'Ajuntament de Sant Vicenç de Castellet

A mode de llegenda per als procediments administratius estudiats ens hem trobat amb:

1. Documents marcats en color vermell, són assignats per la TAAD, però no consten a l'expedient físic.
2. Documents marcats en color negre, són assignats per la TAAD, i també consten en l'expedient físic
3. Documents marcats en color blau, no consten a les TAAD, però segons els tècnics "gestors dels expedients" és equivalent al nom del document que assigna la TAAD.

Per tots els casos, estem fent esment a 8 referències, aquestes són:

Codi Referència	Descripció
200	Sol·licitud de llicència de primera utilització d'edificis
201	Certificat final d'obra signat pel tècnic director
213	Rebut de pagament de la taxa
224	Informe tècnic urbanístic favorable
225	Informe tècnic urbanístic desfavorable
	Proposta de la regidoria d'urbanisme
	Avis de recaptació
265	Còpia de la llicència de primera utilització d'edificis / notificació del Decret d'Alcaldia

(taula de referències corresponent al procediment administratiu 1.1.2000)

El tractament global conjunt, ha estat realitzat per a cadascun d'ells observant per al mateix procediment, la seva evolució en el temps:

**ANY 2000**

**ANY 2011**



### B.1.2. Anàlisi de la informació obtinguda en les variables suport a les referències.

El fet d'haver tractat cada Municipi com un conjunt, permet respectar les pautes que s'estableixen a l'Àlgebra Booleana, i ha propiciat poder uniformitzar i donar un tractament unitari per als dos procediments administratius que dins d'ells s'hi han treballat.

Per a cadascun d'ells, s'han pogut determinar les variables documentals que els suporten:

#### LLAGOSTERA → C1

Procediment Administratiu: 1.1.2000

Procediment administratiu: 1.1.2011

TOTAL VARIABLES: **222**

TOTAL VARIABLES: **241**

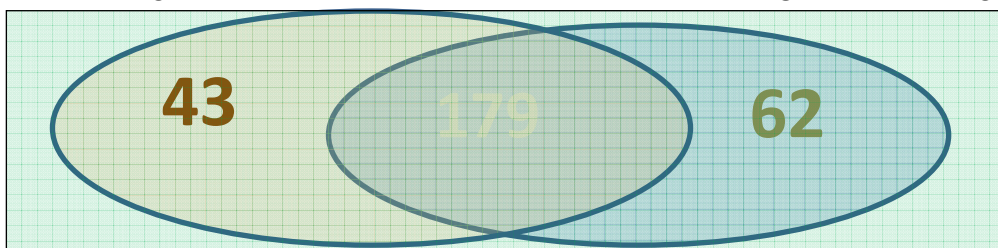

#### PALAMÓS → C2

Procediment Administratiu: 2.1.2000

Procediment administratiu: 2.1.2011

TOTAL VARIABLES: **193**

TOTAL VARIABLES: **178**

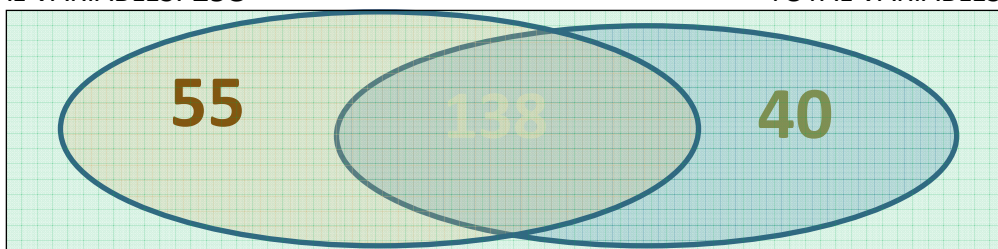

#### SANT VICENÇ DE CASTELLET → C3

Procediment Administratiu: 3.1.2000

Procediment administratiu: 3.1.2011

TOTAL VARIABLES: **115**

TOTAL VARIABLES: **286**

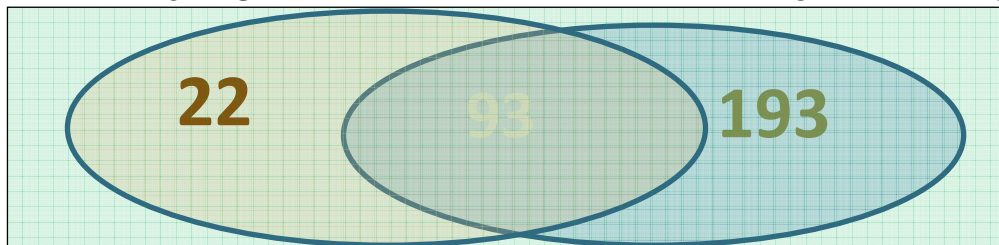

L'anàlisi més restrictiu de les variables que estiguin dins de les zones d'intersecció comunes dels procediments administratius estudiats, ens fa veure que el nombre màxim de variables és el més petit de les tres, o sigui:

$$\text{Max} (\text{Min}( 179,138,93)) = 93 \text{ variables}$$

### B.1.3. Anàlisi de la variabilitat dels continguts d'informació suport a les referències.

L'anàlisi de la variabilitat dels continguts d'informació suport a les referències i tractament global, passa per la integració dels continguts d'informació dels sis (6) procediments administratius que s'han treballat a mode individual en un (1) d'únic, que a més de ser representatiu, ens permetrà anar discriminant els continguts documentals essencials (els que es troben en la zona d'intersecció comuna de tots tres conjunts,  $(C1 \wedge C2 \wedge C3)$ ), que es recullen els sis procediments.

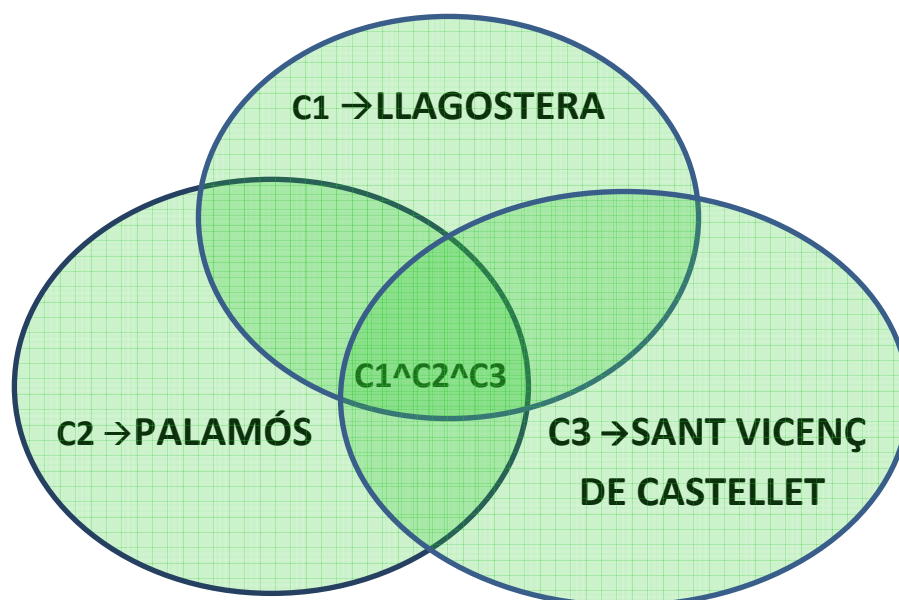

- **Evolució de la pertinença de les variables als procediments administratius.**

*Simultaneïtats de pertinença de variables als continguts documentals dels expedients administratius estudiats.*

	SIMULTANÈITATS	VARIABLES
1	Pertinença a 1 procediment	523
2	Pertinença a 2 procediments	333
3	Pertinença a 3 procediments	150
4	Pertinença a 4 procediments	131
5	Pertinença a 5 procediments	50
6	Pertinença a 6 procediments	<b>48</b>

Prenent com a referent el resultat obtingut com a punt de sortida,  $\text{Max Min}(179, 138, 93) = 93$  variables, observem que el resultat final de pertinença d'una mateixa variable a la totalitat dels sis (6) procediments administratius estudiats, és de **48** variables.



- **Detall de les 48 variables que apareixen en la zona C1 ^ C2 ^ C3 (comuna a tots els expedients administratius)**

Apareixen a tots els expedients, llistat ordenat per codi de variables.

	SIMULTANEÏTAT	VARIABLE	REFERÈNCIA	QUANTITAT	DESCRIPCIÓ DE LA VARIABLE
1	C1 ^ C2 ^ C3	3	200	1	Número de registre d'entrada de la sol·licitud
2	C1 ^ C2 ^ C3	4	200	1	Data de registre d'entrada de la sol·licitud. Dia
3	C1 ^ C2 ^ C3	5	200	1	Data de registre d'entrada de la sol·licitud. Mes
4	C1 ^ C2 ^ C3	6	200	1	Data de registre de la sol·licitud. Any
5	C1 ^ C2 ^ C3	16	201	1	Nom del sol·licitant
6	C1 ^ C2 ^ C3	17	200	1	Primer cognom del sol·licitant
7	C1 ^ C2 ^ C3	17	201	1	Primer cognom del sol·licitant
8	C1 ^ C2 ^ C3	18	200	1	Segon cognom del sol·licitant
9	C1 ^ C2 ^ C3	18	201	1	Segon cognom del sol·licitant
10	C1 ^ C2 ^ C3	21	200	1	Població d'on viu el sol·licitant
11	C1 ^ C2 ^ C3	22	200	1	DNI/CIF del sol·licitant
12	C1 ^ C2 ^ C3	27	201	1	Adreça de l'edifici en que s'ha finalitzat l'obra. Carrer
13	C1 ^ C2 ^ C3	28	201	1	Adreça de l'edifici en que s'ha finalitzat l'obra. Número
14	C1 ^ C2 ^ C3	44	200	1	Signatura del sol·licitant
15	C1 ^ C2 ^ C3	48	201	1	Nom del document administratiu
16	C1 ^ C2 ^ C3	52	201	1	Adreça de l'edifici en que s'ha finalitzat l'obra. Població
17	C1 ^ C2 ^ C3	54	201	1	Nom de l'arquitecte autor del projecte, que signa el certificat d'obra final
18	C1 ^ C2 ^ C3	55	201	1	Primer cognom de l'arquitecte autor del projecte que signa el certificat d'obra final
19	C1 ^ C2 ^ C3	56	201	1	Segon cognom de l'arquitecte autor del projecte que signa el certificat d'obra final
20	C1 ^ C2 ^ C3	57	201	1	Nom de l'arquitecte director, que signa el certificat d'obra final
21	C1 ^ C2 ^ C3	58	201	1	Primer cognom de l'arquitecte director que signa el certificat d'obra final
22	C1 ^ C2 ^ C3	59	201	1	Segon cognom de l'arquitecte director que signa el certificat d'obra final
23	C1 ^ C2 ^ C3	60	201	1	Nom de l'aparellador o arquitecte tècnic
24	C1 ^ C2 ^ C3	61	201	1	Primer cognom de l'aparellador o arquitecte tècnic
25	C1 ^ C2 ^ C3	62	201	1	Segon cognom de l'aparellador o arquitecte tècnic
26	C1 ^ C2 ^ C3	63	201	1	Nom del contractista

	SIMULTANEÏTAT	VARIABLE	REFERÈNCIA	QUANTITAT	DESCRIPCIÓ DE LA VARIABLE
27	C1 ^ C2 ^ C3	64	201	1	Primer cognom del contractista
28	C1 ^ C2 ^ C3	65	201	1	Segon cognom del contractista
29	C1 ^ C2 ^ C3	66	201	1	Nombre d'habitatges, locals i/o aparcaments de l'obra de l'edifici
30	C1 ^ C2 ^ C3	67	201	1	Descripció de la situació de l'escala, pis, porta dels habitatges
31	C1 ^ C2 ^ C3	68	201	1	(C/R) atorga si la descripció del tipus dels habitatges és completa o reduïda
32	C1 ^ C2 ^ C3	70	201	1	Número col·legiat de l'aparellador o arquitecte tècnic
33	C1 ^ C2 ^ C3	71	201	1	Nom del col·legi d'aparelladors o de l'arquitecte tècnic
34	C1 ^ C2 ^ C3	72	201	1	Sentit de la certificació de final d'obra i habilitat per l'aparellador o arquitecte tècnic (favorable/desfavorable)
35	C1 ^ C2 ^ C3	73	201	1	Data del certificat final i habilitat (final) per l'aparellador o arquitecte tècnic. Lloc
36	C1 ^ C2 ^ C3	74	201	1	Data del certificat final i habilitat (final) per l'aparellador o arquitecte tècnic. Dia
37	C1 ^ C2 ^ C3	75	201	1	Data del certificat final i habilitat (final) per l'aparellador o arquitecte tècnic. Mes
38	C1 ^ C2 ^ C3	76	201	1	Data del certificat final i habilitat (final) per l'aparellador o arquitecte tècnic. Any
39	C1 ^ C2 ^ C3	77	201	1	Visat del col·legi oficial d'aparelladors i arquitectes tècnics
40	C1 ^ C2 ^ C3	78	201	1	Signatura de l'aparellador o de l'arquitecte tècnic
41	C1 ^ C2 ^ C3	79	201	1	Número col·legiat de l'arquitecte
42	C1 ^ C2 ^ C3	80	201	1	Nom del col·legiat de l'arquitecte
43	C1 ^ C2 ^ C3	81	201	1	Sentit de la certificació de final d'obra i habilitat per l'arquitecte (favorable/desfavorable)
44	C1 ^ C2 ^ C3	82	201	1	Data del certificat final i habilitat (final) l'arquitecte. Lloc
45	C1 ^ C2 ^ C3	83	201	2	Data del certificat final i habilitat (final) per l'arquitecte. Dia
46	C1 ^ C2 ^ C3	84	201	2	Data del certificat final i habilitat (final) per l'arquitecte. Mes
47	C1 ^ C2 ^ C3	85	201	2	Data del certificat final i habilitat (final) per l'arquitecte. Any
48	C1 ^ C2 ^ C3	86	201	1	Visat del col·legi oficial d'Arquitectes de Catalunya

**B.1.4. Metadades que es vulguin considerar a efectes arxivístics del procediment administratiu i en especial quan es transfereixin a l'Arxiu (e-administració).**

Donat que tenim tota la informació necessària, és a partir d'aquí, quan podrem establir el vincle unívoc amb les metadades que es vulguin considerar a efectes arxivístics del procediment administratiu i passar-les a definir observant les pautes que es vulguin prendre (NODAC, Premis, ISO, ...), facilitant d'aquesta manera, les que vulguin ser transferides a l'iArxiu (e-administració), i passariem a complimentar la fitxa de definició dels elements de metadades del vocabulari del procediment administratiu associat. A mode d'exemple, per a la variable Número d'expedient, (d'haver-la trobat), tindriem:

VARIABLE (NOMBRE)	REFERÈNCIA (DOCUMENT)	QUANTITAT	DESCRIPCIÓ DE LA VARIABLE – METADADA (IDENTIFICADOR)
3000	200	1	Número d'expedient

El nombre que identifica a cada element (metadada) no és identificatiu, simplement serveix per enumerar-los en el document. L'identificador de cada element (metadada) es troba descrit en la fitxa de definició de cada element. En concret, en el camp Identificador.

*Font: Vocabulari de metadades (Grup d'Innovació tecnològica). Col·lecció Arxivística i gestió documental, Eines, Núm. 4, Generalitat de Catalunya, Departament de Cultura i Mitjans de Comunicació.*

<b>Identificador</b>	ID_0002
<b>Nom de l'element</b>	Número expedient
<b>Implementació sobre esquema XML</b>	numero_expedient <exp:numero_expedient>String</exp:numero_expedient>
<b>Definició</b>	Número o nominal que identifica l'expedient
<b>Consignació</b>	Obligatori opcional
<b>Aplicabilitat</b>	expedient o unitat documental composta unitat document simple que forma part expedient unitat document simple única signatura electrònica
<b>Tipus dades</b>	text data taula codificada nombre booleans
<b>Valors</b>	Lliure
<b>Longitud del valor</b>	Lliure
<b>Patró</b>	No aplica
<b>Repetició</b>	Únic repetitiu
<b>NODAC</b>	1.1 – Codi de referència
<b>Comentaris</b>	
<b>Exemple</b>	185/08



## **Annex 2: Llicència comunicada ambiental, antigues activitats innòcues**



Títol:	<b>Comunicació d'obertura d'activitats innòcua</b>
Àrea	Unitat d'Urbanisme i Obres
Ajuntament	Llagostera
Oficina que tramita	Secció administrativa d'activitats (SAA)
Inici del procediment	Sol·licitud de comunicació ambiental
Final del procediment	Justificant amb acusament de rebuda de la recepció de la notificació del Decret d'Alcaldia del ciutadà
Òptica de l'anàlisi:	Secció administrativa d'activitats (SAA)
Responsable	Gemma Sellarés i de Campo
Codi del quadre de classificació	<b>06 30 218</b>

## Introducció

Es tracta d'un procediment administratiu mitjançant el qual les persones o empreses titulars d'una activitat amb baixa incidència ambiental comuniquen el seu inici a l'ajuntament.

Se sotmeten a aquest procediment de comunicació prèvia les activitats no incloses a les següents normatives: Llei 20/2009, del 4 de desembre, de prevenció i control ambiental de les activitats, Llei 11/2009, del 6 de juliol, dels espectacles públics i les activitats recreatives, Llei 16/2009, de 22 de juliol, de centres de culte, Decret 164/2010, de 9 de novembre, de regulació dels habitatges d'ús turístic ni cap altra llicència sectorial de competència municipal.

Es tractaria per exemple de petits comerços, oficines, perruqueries, salons d'estètica, etc. La comunicació s'ha de dur a terme un cop acabades les obres i instal·lacions necessàries, prèvia obtenció de les corresponents llicències urbanístiques i sectorials. La pot demanar qualsevol persona física o jurídica que vulgui exercir l'activitat.

Un cop efectuada la comunicació, l'exercici de l'activitat es pot iniciar sota l'exclusiva responsabilitat de les persones o empreses titulars, i dels tècnics que hagin lliurat les cerificacions, mesuraments, anàlisis i comprovacions que, d'acord amb la normativa sectorial, són preceptius. La comunicació no atorga, a la persona o l'empresa titulars de l'activitat, facultats sobre el domini públic, el servei públic o els béns col·lectius.

L'ajuntament podrà exercir la corresponent acció inspectora en qualsevol moment, amb independència de la funció inspectora regulada per la legislació sectorial vigent.

## Esquema general de circuits

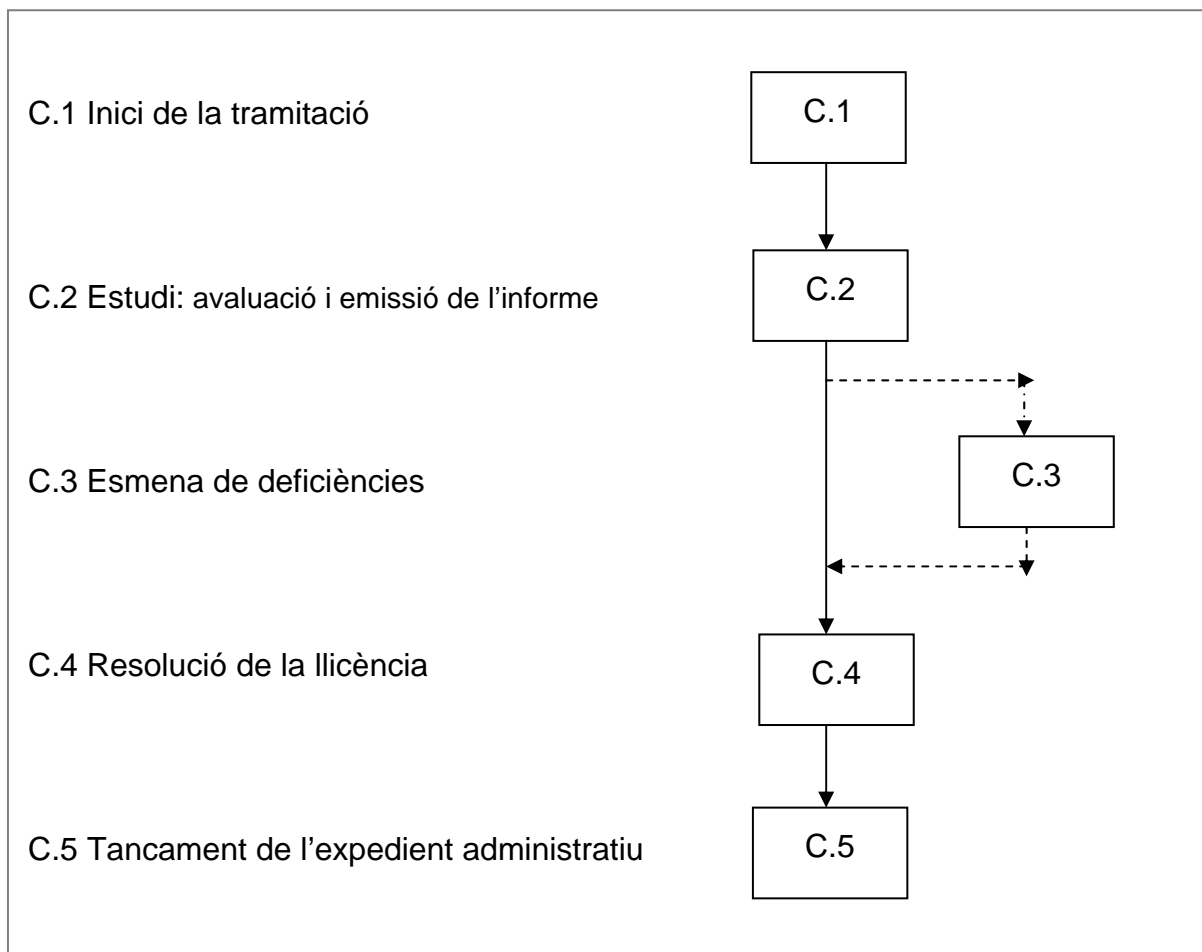

### Relació de circuits parcials

- |   |  |
|---|--|
| 1 | Inici de la tramitació                   |
| 2 | Estudi: avaluació i emissió de l'informe |
| 3 | Esmena de deficiències                   |
| 4 | Resolució de la llicència                |
| 5 | Tancament de l'expedient administratiu   |



## Esquema parcial (detall)

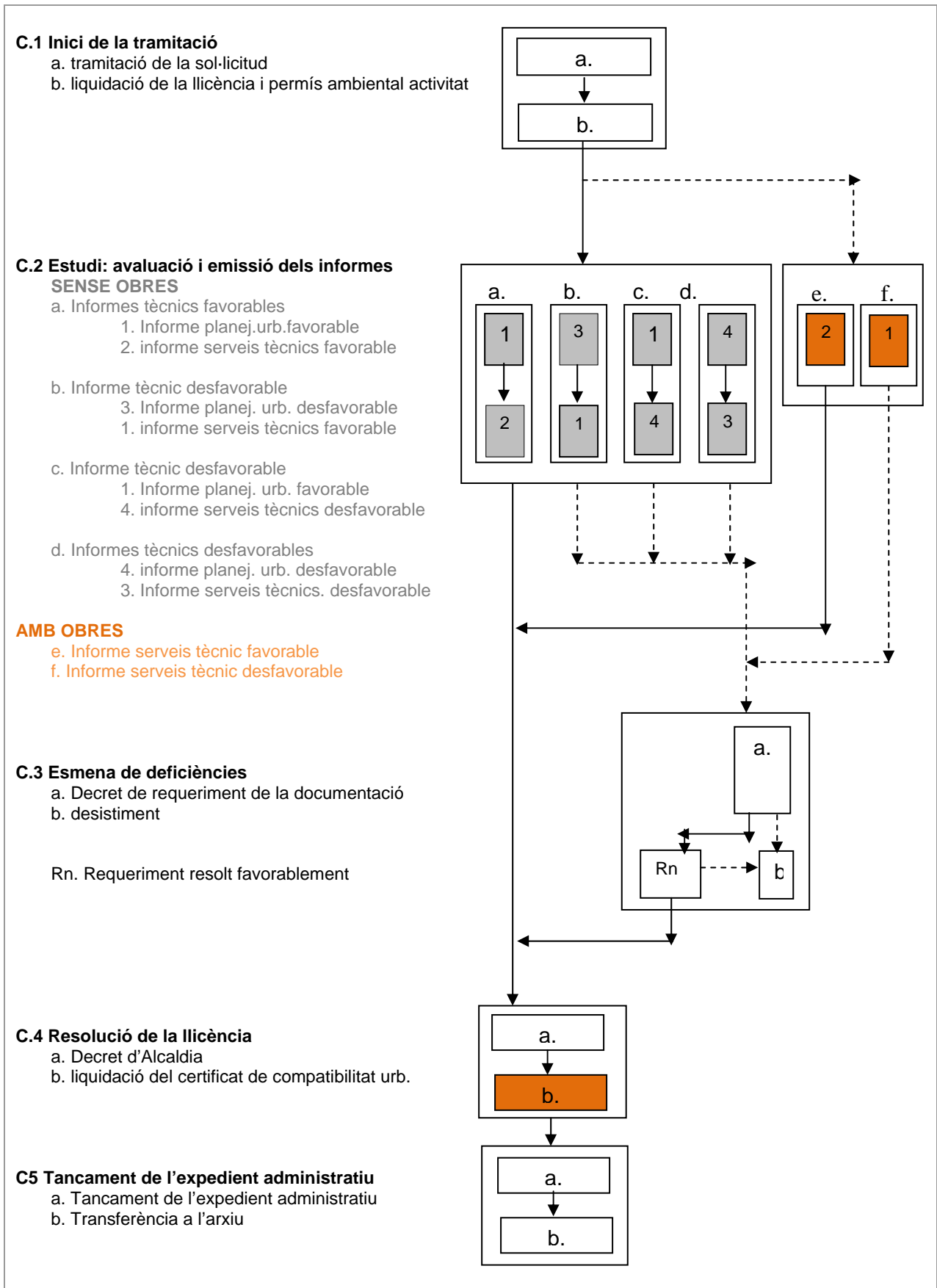

Casística de productes derivada de la taula de circuits.

1.a → 1.b
1.b → 2.a
1.b → 2.b
1.b → 2.c
1.b → 2.d
1.b → 2.c
1.b → 2.f
2.a → 4.a
2.e → 4.a
2.b → 3.a
2.f → 3.a
3.a → 3.b
r.n → 3.b
4.a → 5.a
4.a → 4.b
4.b → 5.a
5.a → 5.b

La seva estructuració respon a la següent taula de circuits:

Circuits	Llegenda	P1	P2	P3	P4	P5	P6	P7	P8	P9	P10	P11	P12	P13	P14
1	1.a	X	X	X	X	X	X	X	X	X	X	X	X	X	X
	1.b	X	X	X	X	X	X	X	X	X	X	X	X	X	X
2	2.a	X													
	2.b		X			X						X			
	2.c			X			X						X		
	2.d				X			X						X	
	2.e								X						
	2.f									X	X				X
3	3.a		X	X	X	X	X	X		X	X	X	X	X	X
	rn					X	X	X			X	X	X	X	X
	3.b											X	X	X	X
4	4.a	X	X	X	X	X	X	X	X	X	X				
	4.b								X	X	X				
5	5.a	X	X	X	X	X	X	X	X	X	X				
	5.b	X	X	X	X	X	X	X	X	X	X				

Taula d'equivalències dels productes als seus circuits parcials:

- P1** Comunicació ambiental directe sense obres
  - P2** Comunicació ambiental sense obres amb informe de planejament desfavorable però resolució favorable
  - P3** Comunicació ambiental sense obres amb informe de serveis tècnics desfavorable però resolució favorable
  - P4** Comunicació ambiental sense obres amb informes des desfavorables però resolució favorable
  - P5** Comunicació ambiental sense obres amb informe de planejament desfavorable i esmena de deficiències però resolució favorable
  - P6** Comunicació ambiental sense obres amb informe de serveis tècnics desfavorable i esmena de deficiències però resolució favorable
  - P7** Comunicació ambiental sense obres amb informes des desfavorables i esmena de deficiències però resolució favorable
  - P8** Comunicació ambiental directe amb obres
  - P0** Comunicació ambiental amb obres amb informe de serveis tècnics desfavorable però resolució favorable
  - P10** Comunicació ambiental amb obres amb informe de serveis tècnics desfavorable i esmena de deficiències però resolució favorable
  - P11** Comunicació ambiental sense obres amb informe de planejament desfavorable, esmena de deficiències i desistiment
  - P12** Comunicació ambiental sense obres amb informe de serveis tècnics desfavorable, esmena de deficiències i desistiment
  - P13** Comunicació ambiental sense obres amb informes des desfavorables, esmena de deficiències i desistiment
  - P14** Comunicació ambiental amb obres amb informes des desfavorables, esmena de deficiències i desistiment
-

## Descripció del procediment

### Circuit 1. Inici de la tramitació

#### C.1 Inici

- a. Tramitació de la sol·licitud
- b. Liquidació de la llicència de permís ambiental de l'activitat

#### a) Tramitació de la sol·licitud

Unitat	Descripció del procés
Ciudadà	<p>Es dirigeix a la secció Administrativa d'Activitats (SAA) de l'Ajuntament amb la sol·licitud del model de comunicació d'obertura d'activitat innòcua <b>(348)</b>, acompanyada dels següents models:</p> <ul style="list-style-type: none"><li>- <i>model de declaració responsable del/de la tècnic/a competent (375)</i></li><li>- <i>model qüestionari d'activitat innòcua (376)</i></li></ul> <p>A la sol·licitud del model de comunicació d'obertura d'activitat innòcua caldrà especificar:</p> <ul style="list-style-type: none"><li>- si s'han realitzat les obres i instal·lacions subjectes a la llicència urbanística.</li><li>- la data prevista d'inici de l'activitat.</li></ul>
SAA	<p>Revisa i verifica que l'imprès del model i la documentació requerida sigui degudament complimentat pel ciutadà. <i>En cas que no ho estigui se l'informa de quins són els requeriments que haurà d'aportar novament.</i></p> <p>Seguidament, obra fitxa a la base de dades, i introdueix les dades identificatives de l'interessat o representant següents:</p> <ul style="list-style-type: none"><li>- <i>Data, nom i cognoms del ciutadà, número del rebut, exercici, localitat d'expedició, codi corresponent de la llicència de primera ocupació, emplaçament de la vivenda, si s'escau l'entitat i nº de compte.</i></li></ul>
Ciudadà	<p>Donat el vist-i-plau de SAA, es dirigeix a la unitat de Registre per iniciar la tramitació de la llicència comunicada ambiental.</p>
Unitat de Registre	<p>Registra el model de sol·licitud i la documentació aportada pel ciutadà introduint el número de la unitat destinatària <b>(210)</b>.</p>
SI (ERES)	<p>Recull internament les dades de l'assentament d'entrada <b>(211)</b>. Retorna el registre d'informació (etiqueta), que queda escrit a la capçalera de la sol·licitud. Es deixa constància de:</p> <ul style="list-style-type: none"><li>- <i>número de registre d'entrada</i></li><li>- <i>data i hora d'entrada del registre</i></li><li>- <i>data i hora de la presentació de l'interessat</i></li><li>- <i>número de la unitat del registre</i></li><li>- <i>número de la unitat destinatària</i></li><li>- <i>codi de barres</i></li></ul>
Unitat de registre	<p>Es disposa en aquest moment, d'una sol·licitud amb constància de</p>

registre <b>(351)</b> .
-------------------------

*b) Liquidació de la llicència de permís ambiental de l'activitat*

<b>Unitat</b>	<b>Descripció del procés</b>
<i>Ciudadà</i>	Es dirigeix a la unitat de Serveis de Recaptació Municipal (SRM) per efectuar l'autoliquidació de la llicència i permís municipal ambiental de les activitats. Els imports estant subjectes segons els m2 de l'establiment: <ul style="list-style-type: none"><li>- fins a 50 m2 100,74€</li><li>- de 51 m2 a 300m2 174,90€</li><li>- de més de 300m2 284,40€</li></ul>
<i>SRM</i>	Revisa la còpia de la sol·licitud de comunicació ambiental, i els models que l'acompanyen. Efectua el cobrament de la llicència i entrega al ciutadà el rebut de l'autoliquidació. Fa arribar a la unitat de Registre un exemplar <b>(213)</b> .
<i>Unitat de Registre</i>	Recopila la sol·licitud amb la documentació d'acompanyament, adjunta el rebut de pagament i el fa arribar a la SAA.

## Circuit 2. Estudi: avaluació i emissió dels informes

- a. Informe tècnic favorable
- b. Informe tècnic desfavorable

Unitat	Descripció del procés
SAA	Revisa la sol·licitud i els models d'acompanyament un cop és lliurada en mà per la unitat de Registre. Dóna d'alta el número d'expedient al sistema informàtic Absis (216). Seguidament, escriu el número assignat per l'Absis (214) a la sol·licitud de l'expedient i finalment, aquest mateix número l'introdueix al sistema informàtic ERES (215).
SI (Absis)	Recull internament i en valida les dades (217).
SI (ERES)	Recull internament i en valida les dades (218).
SAA	Imprimeix l'etiqueta de la portada de la carpeta per l'expedient administratiu físic (219), la qual s'imprimeix del sistema informàtic Absis i indica les dades següents: <i>número d'expedient, clau de sèrie, unitat, nom de l'interessat, representant, emplaçament, assumpte, data d'inici, data de finalització, folis i el nom de l'Alcalde.</i>
SI (Absis)	Recull internament i en valida les dades (377).
SAA	Incorpora a l'expedient físic la sol·licitud i la documentació d'acompanyament registrada.

En el cas que el ciutadà hagi declarat en el model de comunicació d'obertura d'activitat innòcua que no sigui necessari realitzar obres a l'establiment:

Unitat	Descripció del procés
STM	Fa arribar l'expedient administratiu físic als Serveis Tècnics Municipals (STM), els quals elaboraran dos informes: <ul style="list-style-type: none"><li>- <i>Informe urbanístic: compatibilitat de l'activitat amb el planejament (Arquitecte Tècnic municipal).</i><sup>1</sup></li><li>- <i>Informe dels serveis tècnics (Enginyer Tècnic Industrial)</i><sup>2</sup>.</li></ul> <p><i>Tots dos informes han de ser favorables perquè el procediment sigui resolt degudament.</i></p> <p><i>En cas que un dels dos informes o tots dos informes siguin desfavorables, es procedeix a requerir l'esmena de les deficiències.</i></p> <p>Així doncs, els tècnics municipal poden redactar els informes següents:</p>

<sup>1</sup> L'Arquitecte Tècnic municipal comprova que l'activitat que s'implanta respongui alguns dels usos contemplats en el POUM per aquesta concreta finca.

<sup>2</sup> L'Enginyer Tècnic municipal informa del contingut documental verificació formal del projecte

	<ul style="list-style-type: none"> <li>- Informe dels serveis tècnics favorable.</li> <li>- Informe urbanístic: compatibilitat de l'activitat amb el planejament favorable.</li> <li>- Informe dels serveis tècnics desfavorable.</li> <li>- Informe urbanístic: compatibilitat de l'activitat amb el planejament desfavorable.</li> </ul> <p>L'Arquitecte Tècnic municipal revisa la documentació incorporada a l'expedient, i elabora l'informe urbanístic favorable <b>(352)</b> o desfavorable <b>(354)</b>. Un cop signat l'incorpora a l'expedient administratiu físic i el fa arribar a la unitat de la SAA.</p> <p>Imprimeix l'informe tècnic segons s'escaigui i una vegada és signat (per l'Arquitecte Tècnic Municipal / Enginyer Tècnic Municipal) s'incorpora a l'expedient administratiu físic i el fa arribar a la SAA.</p>
SAA	Elabora el certificat de compatibilitat de l'activitat amb el planejament <b>(378)</b> . Un cop signat pel Secretari i segellat l'incorpora a l'expedient i el fa arribar a STM.
STM	<p>L'Enginyer Industrial revisa la documentació incorporada dins l'expedient. I elabora l'informe dels serveis tècnics favorable <b>(353)</b> o desfavorable <b>(355)</b>.</p> <p>Signa l'informe i l'incorpora a l'expedient el qual el retorna a la SAA.</p> <p>En aquest informe es constata si la documentació aportada és suficient o insuficient i s'informa favorablement o desfavorablement del funcionament de l'activitat sol·licitada.</p>
SAA	<p>Revisa la documentació incorporada a l'expedient.</p> <p>Si ambdós informes tècnics són favorables (<i>passar al C4</i>).</p> <p>Si tots dos informes tècnics són desfavorables, es procedeix a subsanar deficiències.</p>

*En el cas que el ciutadà hagi declarat en el model de comunicació d'obertura d'activitat innòcua que sigui necessari realitzar obres a l'establiment:*

<b>Unitat</b>	<b>Descripció del procés</b>
SAA	<p>Fa arribar l'expedient administratiu físic a l'Enginyer Tècnic Industrial dels Serveis Tècnics Municipals (STM), el qual elaborarà<sup>3</sup>:</p> <ul style="list-style-type: none"> <li>- Informe dels serveis tècnics favorable <b>(379)</b>.</li> <li>- Informe dels serveis tècnics desfavorable <b>(380)</b>.</li> </ul>

<sup>3</sup> Només s'elabora l'informe dels serveis tècnics, perquè amb la tramitació de la llicència d'obres el ciutadà ja haurà informat de l'informe de compatibilitat urbanística.

	<p><i>En cas que l'informe sigui favorable (passar C4).</i> <i>En cas que sigui desfavorable es procedeix a requerir l'esmena de les deficiències.</i></p>
--	--

	<p>Imprimeix l'informe tècnic segons s'escaigui i una vegada és signat (per l'Arquitecte Tècnic municipal / Enginyer Tècnic municipal) s'incorpora a l'expedient administratiu físic.</p>
--	---

---



### Circuit 3. Esmena de deficiències

- a) Decret de requeriment de documentació inicial  
b) Desistiment

#### a) Decret de requeriment de documentació inicial

<b>Unitat</b>	<b>Descripció del procés</b>
SAA	Redacta el Decret de requeriment de documentació <b>(381)</b> .  Aquest informa si la sol·licitud d'iniciació no reuneix els requisits exigits per la legislació específica, i es requereix al ciutadà perquè en el termini de 10 dies esmeni la falta o acompanyi els documents preceptius, tot indicant-li que si no ho fa se'l tindrà per desistit de la seva petició.
SI (Absis)	Recull internament les dades del Decret de requeriment de documentació, i les valida <b>(382)</b> .
SAA	Imprimeix el Decret de requeriment de documentació i la fa arribar a la unitat d'Alcaldia <b>(383)</b> .
Unitat d'Alcaldia	El revisa i el signa l'Alcalde. El fa arribar a la unitat de Secretaria.
Unitat de Secretaria	Un cop revisada la documentació, el Secretari signa i segella el Decret de requeriment de documentació. I el lliura a la SAA.
SAA	Verifica les dades i, si s'escau hi adjunta la documentació pertinent, i ho lliura a la unitat de Registre perquè ho notifiqui al ciutadà.
Unitat de Registre	Registra el Decret de requeriment de documentació inicial <b>(384)</b>
SI (ERES)	En l'assentament de registre de sortida, es facilita la informació següent: <ul style="list-style-type: none"> <li>- número de registre de sortida</li> <li>- data i hora de sortida del registre</li> <li>- data i hora de la presentació de l'interessat</li> <li>- número de la unitat del registre</li> <li>- número de la unitat destinatària</li> <li>- codi de barres</li> </ul> Recull internament les dades, i les valida <b>(385)</b> .
Unitat de Registre	Es disposa en aquest moment, del Decret de requeriment de documentació inicial amb constància de registre <b>(386)</b> . I un cop fet, notifica al ciutadà.
Ciutadà	Signa la còpia conforme ha rebut l'original i el fa arribar a la SAA <b>(387)</b> .

Unitat de Registre	Lliura la còpia el Decret de requeriment de documentació inicial amb acusament de rebuda a la SAA.
SAA	L'incorpora a l'expedient administratiu físic.

Unitat	Descripció del procés
Ciudadà	Dins el termini dels 10 dies hàbils des de que rep la notificació, aporta la presentació d'esmenes amb la documentació requerida o canvis efectuats <b>(388)</b> .
Unitat de Registre	Registra la presentació d'esmenes introduint el número de la unitat destinatària <b>(389)</b> . La presentació d'esmenes pot donar-se en el cas que el ciutadà s'hagi notificat per requeriment de documentació inicial o per millora voluntària.
SI (ERES)	En l'assentament es deixa constància de: <ul style="list-style-type: none"> <li>- número de registre d'entrada</li> <li>- data i hora d'entrada del registre</li> <li>- data i hora de la presentació de l'interessat</li> <li>- número de la unitat del registre</li> <li>- número de la unitat destinatària</li> <li>- codi de barres</li> </ul> Recull internament les dades atorgades al registre d'entrada i les valida <b>(390)</b> .
Unitat de Registre	Es disposa en aquest moment, de la presentació d'esmenes i la documentació aportada amb constància de registre d'entrada <b>(391)</b> . Fa arribar a la SAA la presentació d'esmenes registrada, i la documentació d'acompanyament.
SAA	Un cop rebuda en mà la presentació d'esmenes amb la documentació, revisa i valida la sol·licitud amb documentació presentada.  Si la documentació aportada és completa ( <i>tornar a C2</i> ). Si la documentació aportada és incompleta ( <i>tornar a C3</i> ).  Si dins el termini establert, el ciutadà no esmena ni presenta la documentació requerida, es procedeix al desistiment.

#### b) desistiment

SAA	Redacta la proposta de resolució de desistiment <b>(245)</b> <sup>4</sup> .
SI (Absis)	Recull internament les dades atorgades a la proposta de resolució de desistiment i les valida <b>(246)</b> .
SAA	

<sup>4</sup> Pas prèvi assignant per l'aplicatiu informàtic Absis per poder emetre la resolució del desestiment.

	Redacta la resolució de desistiment <b>(247)</b> .
<i>SI (Absis)</i>	Recull internament les dades atorgades a la resolució de desistiment i les valida <b>(248)</b> .
SAA	Imprimeixi la resolució de desistiment <b>(249)</b> i la fa arribar a la unitat de Secretaria.
<i>Unitat de Secretaria</i>	Verifica, segella i signa la resolució de desistiment. Ho fa arribar a la SAA.
SAA	Incorpora a l'expedient físic la resolució de desistiment. Redacta la notificació de desistiment <b>(250)</b> .
<i>SI (Absis)</i>	Recull internament les dades atorgades a la notificació i les valida <b>(251)</b> .
SAA	Imprimeixi la notificació del desistiment <b>(252)</b> i la fa arribar a la unitat de Secretaria.
<i>Unitat de Secretaria</i>	Verifica, segella i signa la notificació de desistiment. Ho fa arribar a la SAA.
SAA	Fa arribar a la unitat de registre que disposen de la notificació de desistiment, i un exemplar per registrar-los i notificar al ciutadà.
<i>Unitat de Registre</i>	Registra les notificacions de desistiment <b>(253)</b> .
<i>SI (ERES)</i>	En l'assentament de registre de sortida, es facilita la informació següent: <ul style="list-style-type: none"> <li>- número de registre de sortida</li> <li>- data i hora de sortida del registre</li> <li>- data i hora de la presentació de l'interessat</li> <li>- número de la unitat del registre</li> <li>- número de la unitat destinatària</li> <li>- codi de barres</li> </ul> Recull internament les dades, i les valida <b>(255)</b> .
<i>Unitat de Registre</i>	Es disposa en aquest moment, de la notificació, i l'exemplar amb constància de registre <b>(254)</b> . Un cop fet, es notifica al ciutadà.
<i>Ciutadà</i>	Signa la còpia conforme ha rebut l'original i el fa arribar a la SAA <b>(256)</b> .
SAA	Rep la còpia de la notificació de desistiment i l'incorpora a l'expedient físic.

## Circuit 4. Resolució de la llicència

- a. Decret d'Alcaldia
- b. Liquidació del certificat de compatibilitat urbanística

### a) Decret d'Alcaldia

Unitat	Descripció del procés
SAA	Redacta la proposta del Decret d'Alcaldia <b>(274)</b> <sup>5</sup> .
SI (Absis)	Recull internament les dades atorgades i les valida <b>(275)</b> .
SAA	Redacta el Decret d'Alcaldia <b>(257)</b> .
SI (Absis)	Assigna automàticament el número del Decret i el recull internament. <b>(258)</b> .
SAA	Imprimeixi el Decret d'Alcaldia i el fa arribar a la unitat d'Alcaldia <b>(259)</b> .
Unitat d'Alcaldia	Revisa el Decret d'Alcaldia, el signa i el fa arribar a la unitat de Secretaria.
Unitat de Secretaria	Verifica, segella i signa el Decret donant fe pública de l'Alcalde. Fa arribar el Decret a la SAA.
SAA	Incorpora a l'expedient físic el Decret d'Alcaldia.  En els casos que es tracti d'establiments d'alimentació, es notifica a l'Agència de Salut Pública de Catalunya perquè tinguin coneixement de l'obertura. En els casos d'establiments de restauració ( <i>bars, restaurants cafeteres etc.</i> ) es notifica a la secció d'espectacles públics i activitats recreatives de Catalunya perquè també en tinguin coneixement.  Redacta la notificació de Decret <b>(260)</b> .
SI (Absis)	Recull internament les dades atorgades a la notificació del Decret <b>(261)</b> .
SAA	Imprimeix la notificació del Decret d'Alcaldia <b>(427)</b> . I els fa arribar a la unitat de Secretaria.
Unitat de Secretaria	Verifica la notificació del Decret d'Alcaldia, el signa, el segella i el fa arribar a la SAA.
SAA	Dóna avís a la unitat de registre per efectuar el registre i notificar al ciutadà.
Unitat de Registre	

<sup>5</sup> Pas prèvi assignant per l'aplicatiu informàtic Absis per poder emetre la resolució del Decret.

	<p>Registra les notificacions del Decret. En l'assentament de registre de sortida, es facilita la informació següent <b>(262)</b>:</p> <ul style="list-style-type: none"> <li>- <i>número de registre de sortida</i></li> <li>- <i>data i hora de sortida del registre</i></li> <li>- <i>data i hora de la presentació de l'interessat</i></li> <li>- <i>número de la unitat del registre</i></li> <li>- <i>número de la unitat destinatària</i></li> <li>- <i>codi de barres</i></li> </ul> <p>Es disposa en aquest moment, de la notificació, i l'exemplar amb constància de registre <b>(263)</b>.</p>
<i>SI (ERES)</i>	Recull internament les dades, i les valida <b>(264)</b> .
<i>Unitat de Registre</i>	Un cop fet, notifica al ciutadà.
<i>Ciutadà</i>	Signa la còpia conforme ha rebut l'original i el fa arribar a la SAA <b>(265)</b> .
<i>SAA</i>	Rep la còpia de la notificació de l'acord del Decret d'Alcaldia i l'incorpora a l'expedient físic.

*En el cas que el ciutadà hagi declarat en el model de comunicació d'obertura d'activitat innòcua que no sigui necessari realitzar obres a l'establiment:*

*b) Liquidació del certificat de compatibilitat urbanística*

<b>Unitat</b>	<b>Descripció del procés</b>
<i>Ciutadà</i>	Un cop rebuda la notificació de l'acord del Decret, es dirigeix als serveis de recaptació per abonar la taxa del certificat de compatibilitat urbanística.
<i>SRM</i>	<p>Efectua el cobrament de la llicència i entrega al ciutadà el rebut de l'autoliquidació, que prèviament la fet arribar a la SAA.</p> <p>Fa arribar a la unitat de registre un exemplar a la SAA <b>(563)</b>.</p>
<i>SAA</i>	L'incorpora a l'expedient administratiu pel seu coneixement.

## Circuit 5. Tancament de l'expedient administratiu

---

- a. Tancament de l'expedient
  - b. Transferència a l'arxiu
- 

### a) Tancament de l'expedient

Unitat	Descripció del procés
SAA	<p>Es revisa la documentació incorporada a l'expedient administratiu físic i, si s'escau s'elimina la documentació innecessària. Indica la data de finalització de l'expedient i el nombre total de folis que en formen part <b>(266)</b>.</p> <p>Al sistema informàtic, Absis, s'assigna la finalització de l'expedient administratiu i es dona per tancat <b>(267)</b>.</p>
SI (Absis)	<p>Recull internament les dades atorgades al tancament de l'expedient <b>(268)</b>.</p>

---

### b) Transferència a l'arxiu

Unitat	Descripció del procés
SAA	<p>Transcorregut el període de temps prudencial, aproximadament dos anys, es procedeix a efectuar la transferència de la documentació al SAM.</p> <p>Obra la proposta a la base de dades per efectuar la transferència dels expedients administratius al SAM <b>(269)</b>.</p> <p>Es classifiquen i ordenen els expedients administratiu en caixes. Finalment tanca la proposta a la base de dades de la unitat productora.</p> <p>Fa arribar les caixes a SAM.</p>
SAM	<p>Revisa que els expedients administratius siguin complerts i ordenats segons la informació introduïda a la base de dades per la unitat productora. Si s'escau, es modifiquen els errors detectats a la base de dades.</p> <p>Quan tot és correcte, arxiva els expedients administratius en unitats d'instal·lació definitives, identificant el número d'unitat d'instal·lació i ubicació al dipòsit d'arxiu de cada expedient administratiu transferit <b>(272)</b>.</p> <p>Transporta les unitats d'instal·lació degudament identificades al dipòsit d'arxiu que pertanyi.</p>

---

## Llistat de referències

CODI	NOM DE LA REFERÈNCIA	ARXIU	DOCUMENTS	ELECTRON	ALTRES
210	Sol·licitud identificada, unitat destí			X	
211	Validació assentament del registre d'entrada, sol·licitud, al SI			X	
213	Exemplar del rebut de liquidació	X	X		
214	Número d'expedient assignat a la sol·licitud		X		
215	Número d'expedient assignat al SI			X	
216	Número d'expedient assignat al SI			X	
217	Validació de dades, número d'expedient al SI			X	
218	Validació de dades, número d'expedient al SI			X	
219	Carpeta d'expedient administratiu	X	X		
245	Proposta de resolució de desistiment (suport electrònic)			X	
246	Validació de dades, proposta de resolució de desistiment, al SI			X	
247	Resolució de desistiment (suport electrònic)			X	
248	Validació de dades, resolució de desistiment, al SI			X	
249	Resolució de desistiment	X	X		
250	Notificació de desistiment (suport electrònic)			X	
251	Validació de dades, notificació de desistiment, al SI			X	
252	Notificació de desistiment		X		
253	Assentament de sortida, notificació de desistiment			X	
254	Notificació de desistiment registrada		X		
255	Validació de dades del registre de sortida, notificació de desistiment, al SI			X	
256	Exemplar de notificació de desistiment amb acusament de rebuda	X	X		
257	Decret d'Alcaldia (suport electrònic)			X	
258	Validació de dades, Decret d'Alcaldia, al SI			X	
259	Decret d'Alcaldia	X	X		
260	Notificació del decret d'Alcaldia (suport electrònic)			X	
261	Validació de dades, notificació del Decret d'Alcaldia, al SI			X	
262	Assentament del registre de sortida, notificació del Decret d'Alcaldia, al SI			X	
263	Notificació del Decret d'Alcaldia registrada		X		
264	Validació de dades del registre de sortida, notificació del Decret d'Alcaldia, al SI			X	
265	Exemplar de notificació del Decret d'Alcaldia amb acusament de rebuda	X	X		
266	Tancament de l'expedient administratiu		X		
267	Tancament de l'expedient administratiu al SI			X	
268	Validació de dades, tancament de l'expedient, al SI			X	
269	Proposta de transferència		X		
272	Revisió de la documentació transferida		X		
274	Proposta del Decret d'Alcaldia		X		
275	Validació de dades, proposta del Decret d'Alcaldia, al SI		X		
348	Sol·licitud de comunicació ambiental				
351	Sol·licitud de comunicació ambiental registrada	X	X		

CODI	NOM DE LA REFERÈNCIA	ARXIU	DOCUMENTS	ELECTRON	ALTRES
352	Informe dels serveis tècnics favorable	X	X		
353	Informe urbanístic favorable	X	X		
354	Informe dels serveis tècnics desfavorable	X	X		
355	Informe urbanístic desfavorable	X	X		
375	Model de la declaració responsable del/de la tècnica competent		X		
376	Model qüestionari d'activitats innòcua		X		
377	Validació de dades, portada de l'expedient, al SI			X	
378	Certificat de Secretaria de compatibilitat de l'activitat amb el planejament		X		
379	Informe urbanístic favorable (sense realització d'obres)	X	X		
380	Informe urbanístic desfavorable (sense realització d'obres)	X	X		
381	Decret d'esmena de deficiències (suport electrònic)			X	
382	Validació de dades, Decret d'esmena de deficiències, al SI			X	
383	Decret d'esmena de deficiències		X		
384	Assentament de sortida, Decret d'esmena de deficiències			X	
385	Validació de dades del registre de sortida, Decret d'esmena de deficiències			X	
386	Decret d'esmena de deficiències registrat	X	X		
387	Exemplar del Decret d'esmena de deficiències amb acusament de rebuda	X	X		
388	Presentació d'esmenes		X		
389	Sol·licitud identificada, unitat destí			X	
390	Validació assentament del registre d'entrada, sol·licitud, al SI			X	
391	Presentació d'esmenes registrada	X	X		
427	Notificació del Decret d'Alcaldia		X		
563	Rebut de l'autoliquidació de la llicència		X		
600	Referència número 352 (només dissenyat al diagrama)		X		
601	Conjunt de referències 353+354+355 (només dissenyat al diagrama)		X		



## Diagrama d'estructura del producte: DEP/llençol

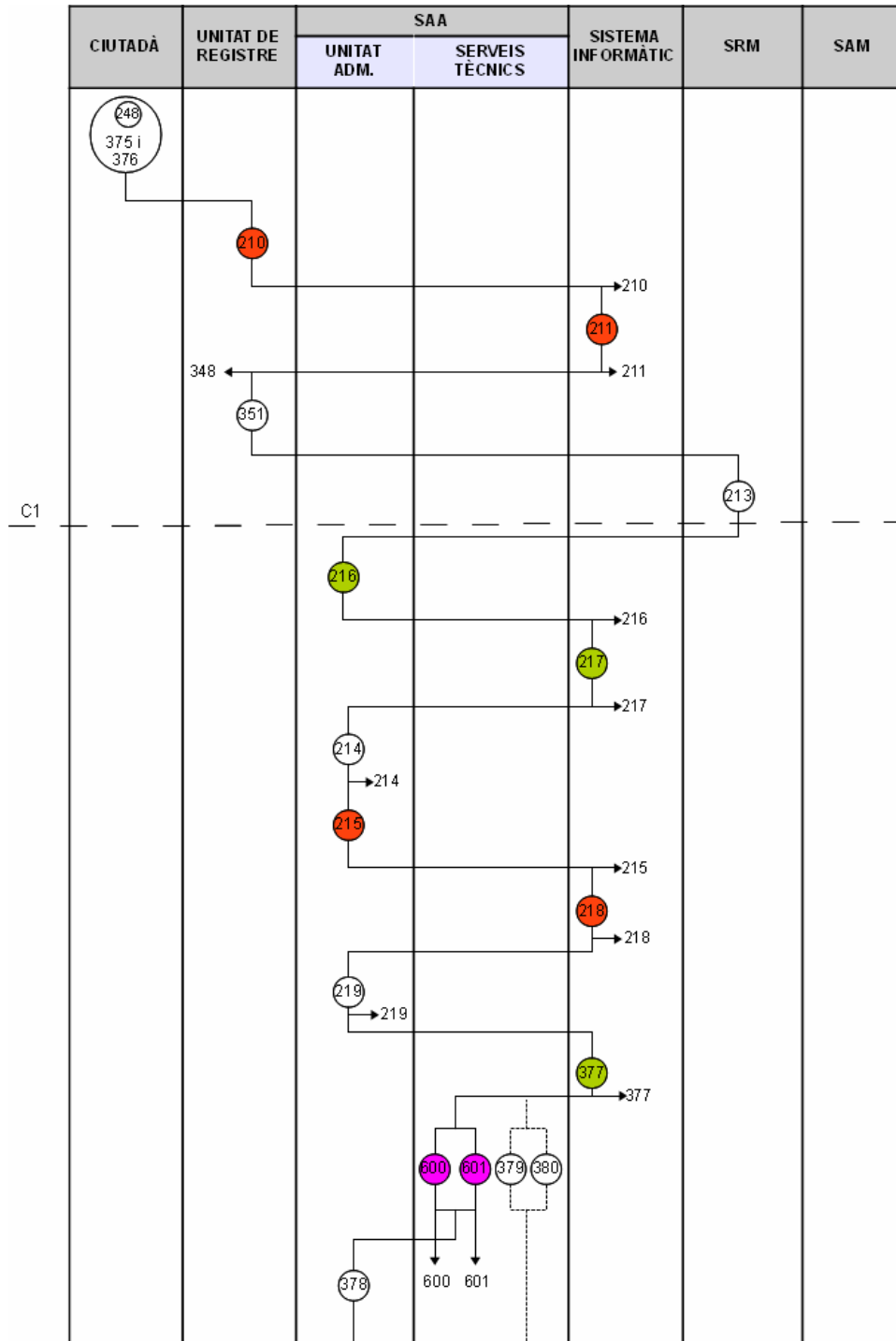

Nº circuit	Nom del circuit	○	Naixement d'un document, en una unitat, referències documentals
<b>C1</b>	Inici de la tramitació	● ●	Naixement d'una referència electrònica, en una unitat.
		⋯→	Congelació o aturada final d'un document, en una o altra unitat
		—	Enllaços i les dependències temporals entre documents del procés

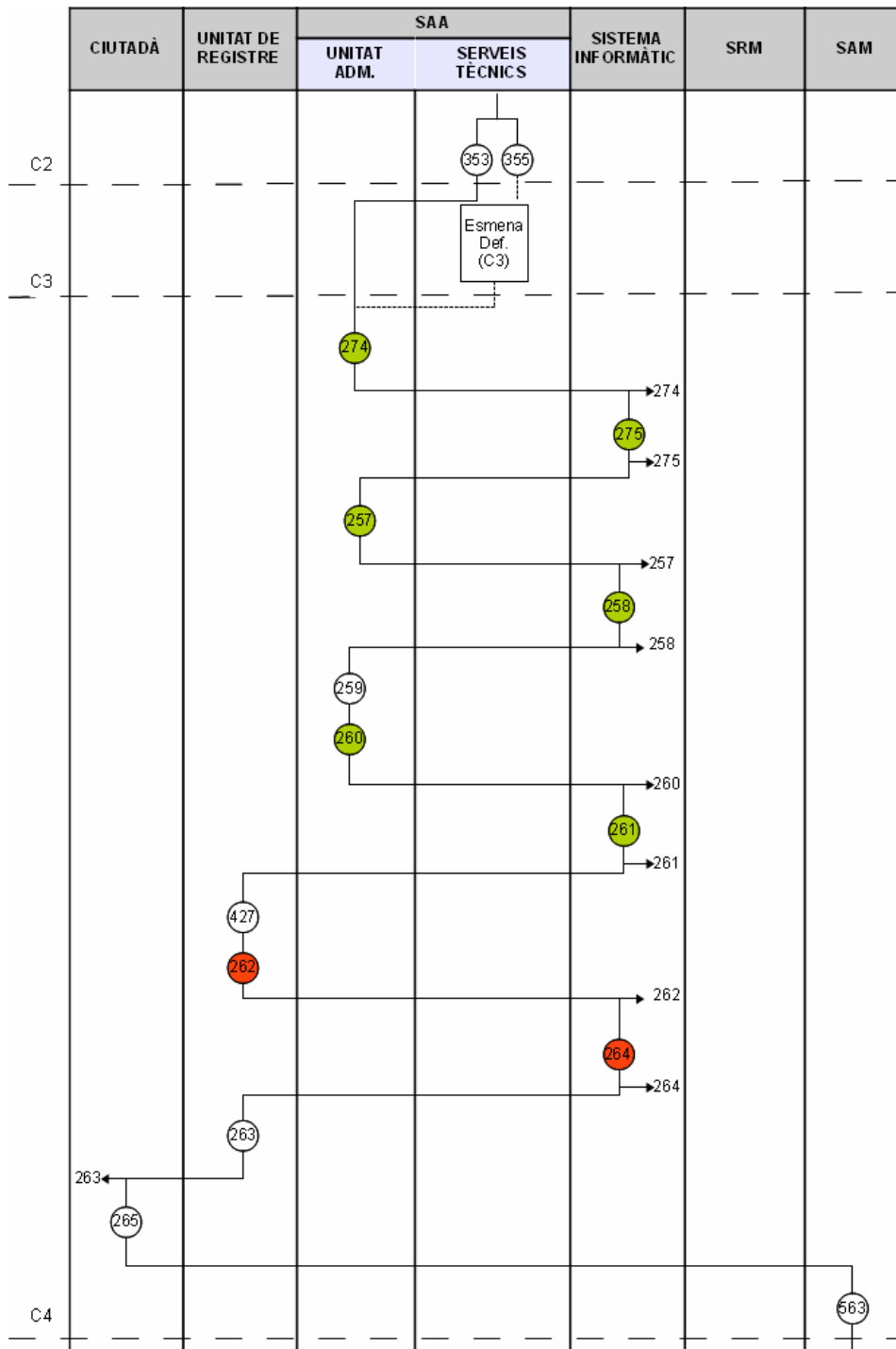

Nº circuit	Nom del circuit	○	Naixement d'un document, en una unitat, referències documentals
C2	Estudi: avaluació i emissió dels informes	●	Naixement d'una referència electrònica, en una unitat.
C3	Esmena de deficiències	⋯▶	Congelació o aturada final d'un document, en una o altra unitat
C4	Resolució de la llicència	—	Enllaços i les dependències temporals entre documents del procés

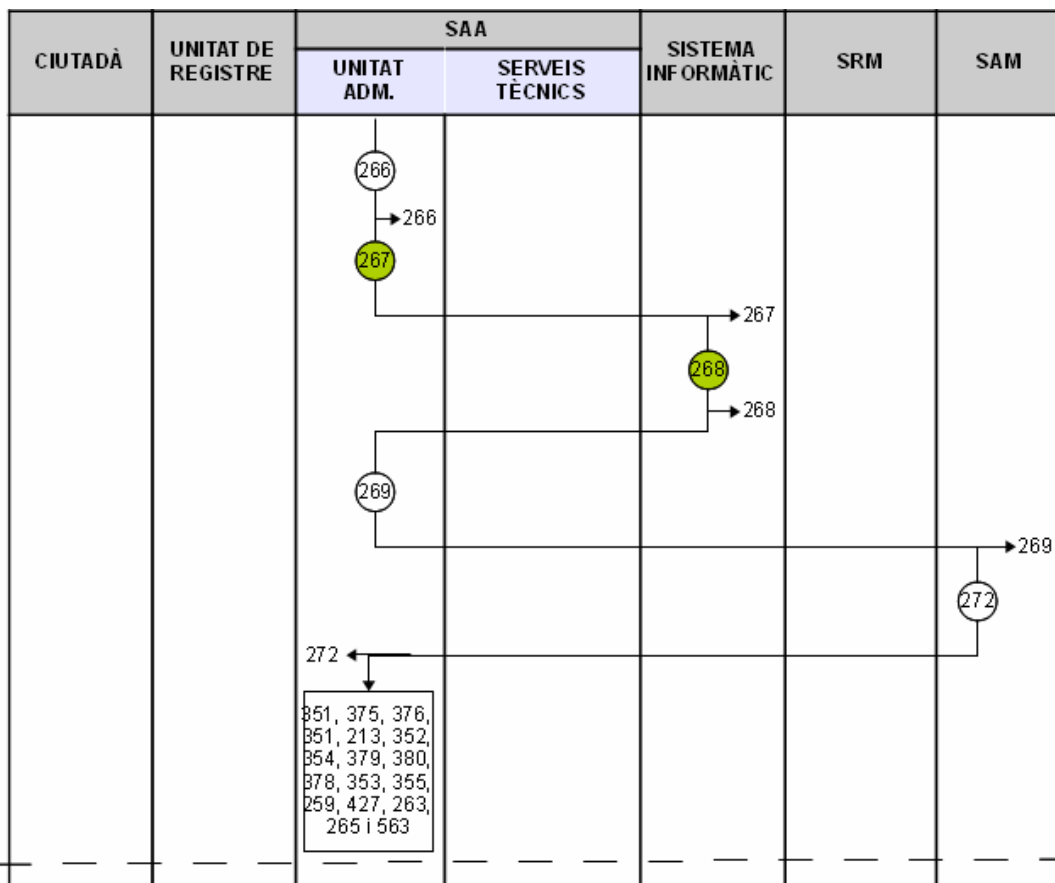

Nº circuit	Nom del circuit	Naixement d'un document, en una unitat, referències documentals Naixement d'una referència electrònica, en una unitat. Congelació o aturada final d'un document, en una o altra unitat Enllaços i les dependències temporals entre documents del procés
C5	Tancament de l'expedient administratiu	

# ESMENA DE DEFICIÈNCIES

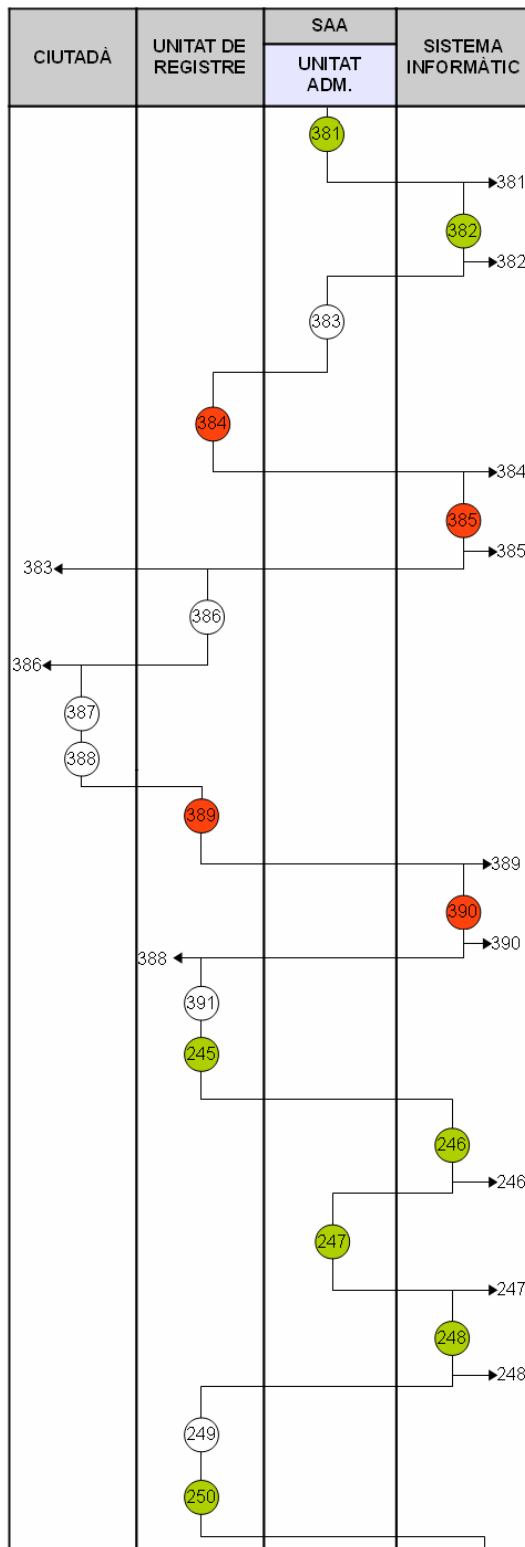

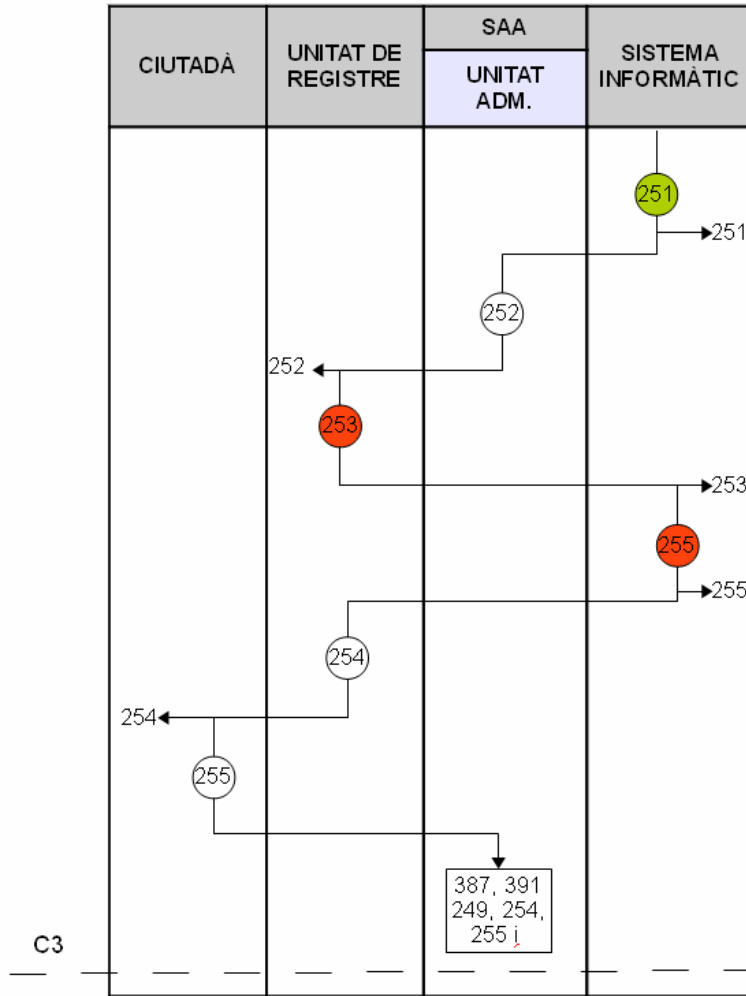

Nº circuit	Nom del circuit	
C3	Esmena de deficiències	<p>○ Naixement d'un document, en una unitat, referències documentals</p> <p>● ● Naixement d'una referència electrònica, en una unitat.</p> <p>→ Congelació o aturada final d'un document, en una o altra unitat</p> <p>— Enllaços i les dependències temporals entre documents del procés</p>

SAA

SERVEIS TÈCNICS

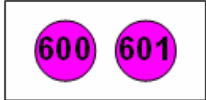
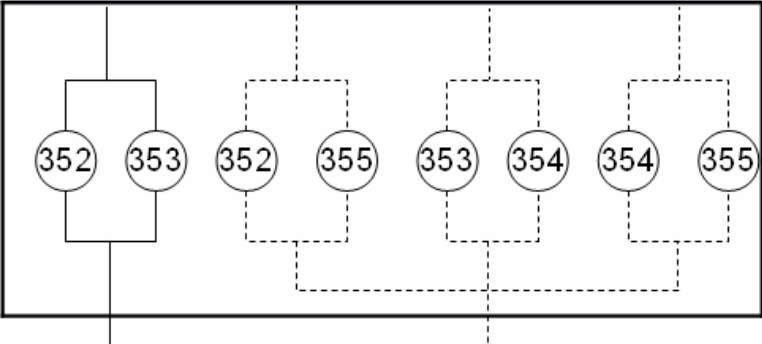

c2

## **Normativa aplicable**

La legislació aplicable al procediment és la següent:

- Llei 20/2009, del 4 de desembre, de prevenció i control ambiental de les activitats.
- Reglament d'organització, funcionament i règim jurídic de les entitats locals (ROF), de 28 de novembre de 1995.
- La Llei 30/1992, de 26 de novembre, de Règim jurídic de les administracions públiques i del procediment Administratiu comú.
- Llei 10/2009, de 6 de juliol, d'espectacles públics i activitats recreatives.
- Decret 112/2010, de 31 d'agost, pel qual s'aprova el reglament d'espectacles públics i activitats recreatives

## Glossari de paraules o acrònims específics d'aquest procediment

<b>Paraula</b>	<b>Descripció</b>
Absis	Gestor documental que indexa i emmagatzema els documents
caixa	Contenedor, de forma paral·lelepipèdica i de dimensions relativament grans, destinat a contenir documents d'arxiu, especialment per al transport.
classificar	Procés que serveix per identificar els distints grups de documents que formen part d'un fons i les seves relacions d'acord amb uns principis arxivística reconeguts.
ERES	Registre d'entrada i sortida, tant presencial com electrònic, amb capacitat per a enllaçar amb carpetes ciutadanes, tramitadors electrònics (e-TRAM), gestors d'expedients i altres sistemes d'informació de les cooperacions amb connectors estàndards.
ordenar	Instal·lar els documents d'arxius segons un ordre predeterminat: alfabètic, cronològic, numèric. És a dir, agrupar.
organisme	Organització o grup de persones, identificat amb un nom propi, que actua o pot actuar com una entitat.
productor	Organisme, família o persona que ha produït, reunit i/o conservat documents en l'exercici de la seva activitat personal o corporativa.
SAA	Secció administrativa d'activitats
SAM	Servei d'Arxiu Municipal de Llagostera
SI	Sistema Informàtic
SRM	Servei de Recaptació Municipal
Transferència	És el traspàs físic i legal de la custòdia de la documentació de les unitats administratives, a l'arxiu, amb els objectius de garantir l'accessibilitat i la conservació adient de la documentació, i fer rendible l'espai d'arxiu a les oficines.
Unitat d'instal·lació	Conjunt de documents agrupats o conservats en una mateixa unitat física (contenedor, llibre).



## Annex 1: Problemàtica i solucions

### **Problemàtica detectada**

En el tancament de l'expedient al sistema informàtic, Absis, la data que hi consta, no és la correcta, donat que encara tenim viu l'acusament de rebuda de la notificació al ciutadà.

El sistema informàtic d'Absis, no recull les signatures que s'han realitzat als documents. Per tant, l'expedient administratiu físic no conté els mateixos documents que l'expedient recollit al sistema informàtic, Absis

Els fitxers recollits al sistema informàtic, Absis, són en format .doc (word) de manera que el contingut d'alguns documents (notificacions i Decrets) poden ser manipulats, segons el perfil del rol assignat.

### **Proposta de millora**

- Hauria de poder precisar la data en què l'últim document es rebut segons la notificació. En aquest cas seria l'acusament de rebuda.
  - Hauria de poder precisar la data en què es tanca l'expedient físic, però tenint en compte la data d'acusament de rebuda.
  - Establir un sistema d'avisos per notificar els 10 dies hàbils un cop rebuda la notificació per part de l'interessat.
- 
- El Secretari ha de signar sempre. De voler tenir els signats, s'haurien d'escanejar novament i introduir-los a l'aplicació informàtica → Més càrrega de procediment administratiu electrònic.
- 
- L'Absis hauria de tenir un sistema que un cop validat el document, no es pogués manipular el contingut d'aquest.

## Dades del procediment

Títol	<b>Comunicació ambiental</b>
Àrea	Unitat d'Urbanisme
Ajuntament	Palamós
Oficina que tramita	Secció de Llicències Ambientals
Inici del procediment	Sol·licitud de comunicació ambiental
Final del procediment	Justificant recepció ofici d'alcaldia documentació apta
Òptica de l'anàlisi	Secció de Llicències Ambientals
Responsable	Maite Oliveras Martínez
Codi del quadre de classificació	<b>0101 G 110</b>

## Introducció

El procediment de comunicació ambiental s'aplica a totes les sol·licituds d'obertura d'aquelles activitats i instal·lacions susceptibles d'afectar a la seguretat o salut de les persones o del medi ambient i que no es trobin sotmeses al Règim d'Autorització Ambiental Integrada ni de Llicència Ambiental conforme a la Llei 20/2009, del 4 de desembre, de prevenció i control ambiental de les activitats.

El termini per a resoldre serà d'un mes i mig comptat a partir de la presentació de la comunicació. Aquest termini s'interromp quan se sol·liciten informes a institucions diferents al propi Ajuntament o quan es requereix alguna esmena de deficiències. Les obres s'haurien d'executar prèviament d'efectuar l'inici de la llicència de comunicació ambiental.

L'expedient podrà resoldre's tenint per vàlidament efectuada la comunicació concedint la llicència, denegant-la, finalitzant el procediment per renúncia o desestimació de l'interessat o declarant la caducitat de l'expedient per no haver-se aportat la documentació requerida dintre dels terminis conferits per a fer-ho.

## Esquema general de circuits parcials

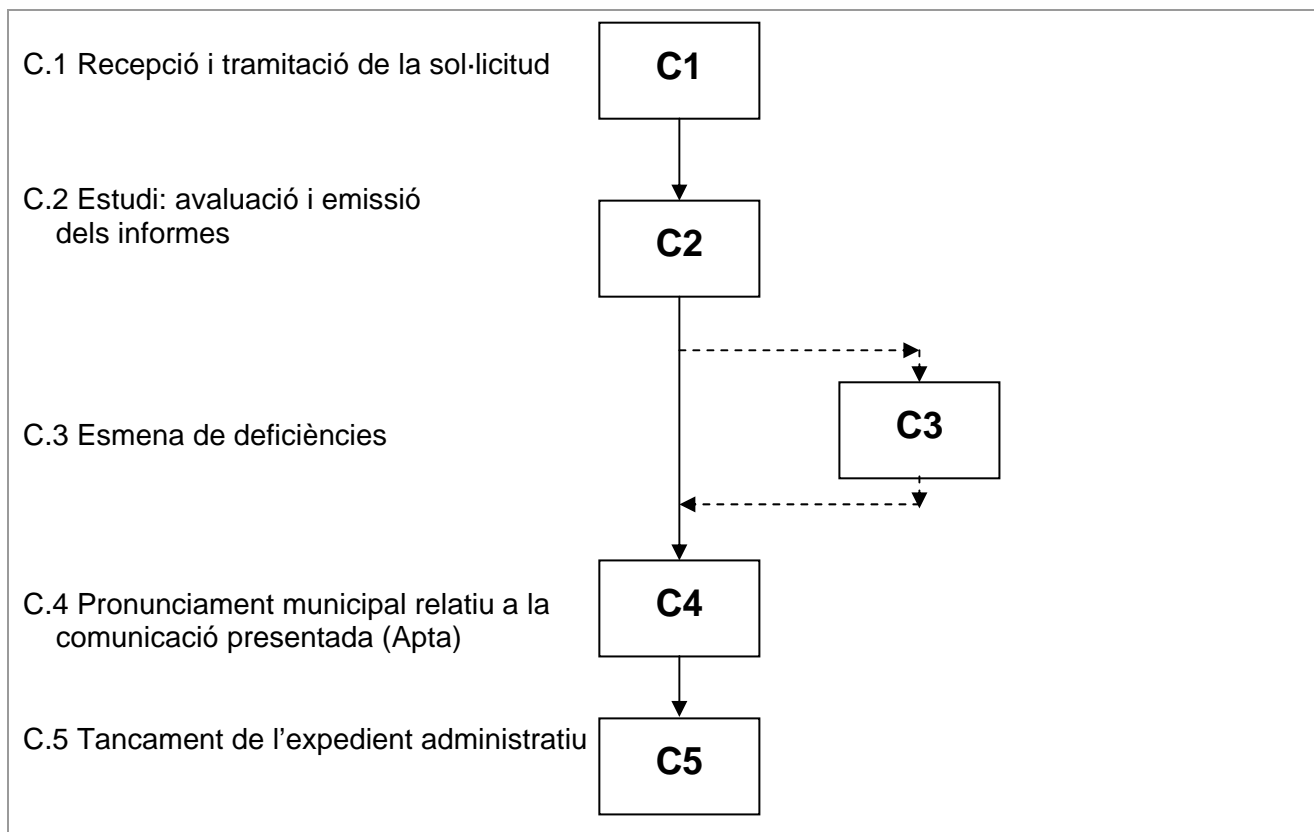

## Relació de circuits parcials

- |   |  |
|---|--|
| 1 | Recepció i tramitació de la sol·licitud                          |
| 2 | Estudi: avaluació i emissió de informes                          |
| 3 | Esmena de deficiències   |
| 4 | Pronunciament municipal relatiu a la comunicació presentada Apta |
| 5 | Tancament de l'expedient administratiu                           |

## Relació de Circuits parcials

### C.1 Recepció i tramitació de la sol·licitud

- a. Liquidació de la taxa municipal
- b. Tramitació de la sol·licitud

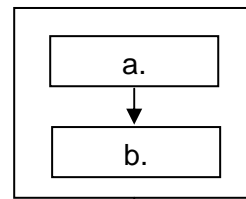

### C.2 Estudi: avaluació i emissió d'informes

- a. Informes tècnics favorables
  - 1. Informe de planejament urb. favorable
  - 2. informe de serveis tècnics favorable
- b. Informe tècnic desfavorable
  - 3. Informe de planejament urb. desfavorable
  - 1. informe de serveis tècnics favorable
- c. Informe tècnic desfavorable
  - 1. Informe de planejament urb. favorable
  - 4. informe de serveis tècnics desfavorable
- d. Informe tècnic desfavorable
  - 4. Informe de planejament urb. desfavorable
  - 3. informe de serveis tècnics desfavorable

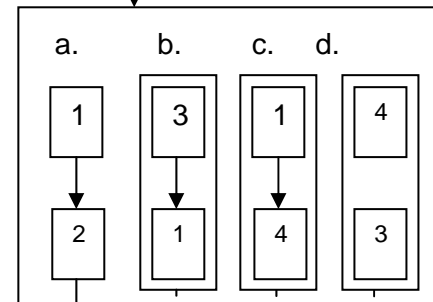

### C.3 Esmena de deficiències

- a. Ofici d'Alcaldia no apta
- c. Desistiment

Rn. Retorn d'esmena de deficiències

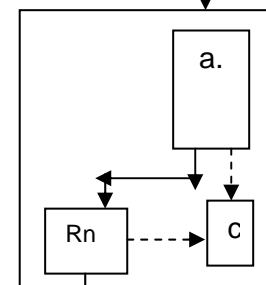

### C.4 Pronunciament municipal relatiu a la comunicació presentada Apta

- a. Ofici d'Alcaldia Apta

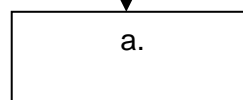

### C.5 Tancament de l'expedient administratiu

- a. Tancament de l'expedient
- b. Transferència a l'arxiu

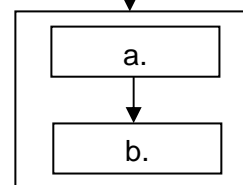

Casuística de productes derivada de la taula de circuits:

1a → 1b
1b → 2a
1b → 2a
1b → 2b
1b → 2c
1b → 2d
2a → 4a
4a → 5a
5a → 5b
2b → 3a
2c → 3a
2d → 3a
3a → rn
3a → 3c
Rn → 3c
Rn → 3c
Rn → 4a
4a → 5a
5a → 5b

La seva estructuració respon a la següent taula de circuits:

Circuit	Llegenda	P1	P2	P3	P4	P5	P6	P7	P8	P9	P10
1	1a	X	X	X	X	X	X	X	X	X	X
	1b	X	X	X	X	X	X	X	X	X	X
2	2a	X									
	2b		X			X			X		
	2c			X			X			X	
	2d				X			X			X
3	3a		X	X	X	X	X	X	X	X	X
	Rn					X	X	X	X	X	X
	3c								X	X	X
4	4a	X	X	X	X	X	X	X			
5	5a	X	X	X	X	X	X	X			
	5b	X	X	X	X	X	X	X			

**Taula d'equivalències dels productes als seus circuits parcials:**

- P1** Comunicació ambiental directe.
- P2** Comunicació ambiental amb informe de planejament urbanístic desfavorable, ofici d'Alcaldia no apta, però finalment apte.
- P3** Comunicació ambiental amb informe de serveis tècnics desfavorable, ofici d'Alcaldia no apta, però finalment apte.
- P4** Comunicació ambiental amb dos informes tècnics desfavorables, ofici d'Alcaldia no apte, però finalment resolts.
- P5** Comunicació ambiental amb informe de planejament urbanístic desfavorable, ofici d'Alcaldia no apte, retorn d'esmena de deficiències, finalment apte.
- P6** Comunicació ambiental amb informe de serveis tècnics desfavorable, ofici d'Alcaldia no apte, retorn d'esmena de deficiències però finalment apte.
- P7** Comunicació ambiental amb dos informes tècnics desfavorables, ofici d'Alcaldia no apte, retorn d'esmena de deficiències però finalment resolts.
- P8** Comunicació ambiental amb informe de planejament urbanístic desfavorable, ofici d'Alcaldia no apte i desistiment.
- P9** Comunicació ambiental amb informe de serveis tècnics desfavorable, ofici d'Alcaldia no apte i desistiment.
- P10** Comunicació ambiental amb dos informes tècnics desfavorables, ofici d'Alcaldia no apte i desistiment.

## Descripció del procediment

### Circuit 1. Recepció de la sol·licitud

---

- a. Liquidació de la taxa municipal
  - b. Tramitació de la sol·licitud
- 

#### a) Liquidació de la taxa municipal

Ciutadà	Es dirigeix als Serveis de Recaptació de l'Ajuntament per efectuar el pagament de la taxa de comunicació ambiental.
Serveis de Recaptació	Efectua el cobrament de la taxa de comunicació ambiental, i recull el comprovant de l'autoliquidació <b>(213)</b> com a justificant. Fa arribar a la secció de Llicències Ambientals el comprovant de l'autoliquidació de la taxa de comunicació ambiental.

---

#### b) Tramitació de la sol·licitud

Unitat	Descripció del procés
Ciutadà	Presenta la sol·licitud amb la documentació mínima <b>(348)</b> a la unitat de Registre: <ul style="list-style-type: none"><li>- <i>Projecte bàsic de l'activitat amb memòria ambiental (349).</i></li><li>- <i>Certificació lliurada pel tècnic/a competent (director/a del projecte) que acredita que l'activitat i les instal·lacions s'adeqüen a l'estudi ambiental i al projecte, i que es compleixen tots els requisits ambientals (350)</i></li><li>- <i>Comprovant de l'autoliquidació (206)</i></li></ul>
Unitat de Registre	Registra la sol·licitud i la documentació aportada pel ciutadà introduint el número de la unitat destinatària <b>(210)</b> .
SI (Absis)	En l'assentament es deixa constància de: <ul style="list-style-type: none"><li>- <i>data i hora d'entrada del registre</i></li><li>- <i>número d'entrada del registre</i></li></ul> Recull internament les dades atorgades a l'assentament del registre <b>(211)</b> .
Unitat de Registre	En aquest moment es disposa d'una sol·licitud de comunicació ambiental amb constància de registre d'entrada <b>(351)</b> .

Unitat	Descripció del procés
	Fa arribar la sol·licitud i documentació registrada a la secció de Llicències Ambientals.

---

Unitat	Descripció del procés
<i>Secció de Llicències Ambientals</i>	<p>Revisa la documentació lliurada per la unitat de Registre i els Serveis de Recaptació. En cas que no pertanyin a la seva unitat de treball, la fa arribar a la unitat destinatària corresponent.</p> <p>Verifica la documentació lliurada, assigna el número d'expedient manualment <b>(214)</b> a l'assentament d'entrada del registre de la sol·licitud.</p> <p>També assigna el número d'expedient al sistema informàtic, Absis, de manera que queda donat d'alta al SI <b>(216)</b>.</p>
<i>SI (Absis)</i>	<p>Recull internament les dades assignades del número d'expedient, al SI, i les valida <b>(217)</b>.</p>
<i>Secció de Llicències Ambientals</i>	<p>Obre la carpeta per l'expedient administratiu físic <b>(219)</b> indicant les dades següents: <i>nom del promotor, número d'expedient, assumpte, situació, la data de la instal·lació, la data del funcionament i observacions.</i></p> <p>Incorpora a l'expedient físic la sol·licitud i la documentació d'acompanyament registrada.</p> <p>Fa arribar la documentació de l'expedient administratiu als STM (Serveis Tècnics Municipals).</p>

---



## Circuit 2. Estudi: avaluació i emissió de informes

- a. Informe tècnic favorable
- b. Informe tècnic desfavorable

---

Unitat	Descripció del procés
STM	<p>Revisen la documentació presentada pel ciutadà i elaboren els informes següents:</p> <ul style="list-style-type: none"><li>- Informe dels serveis tècnics (<i>Enginyer Tècnic Industrial</i>)<sup>1</sup>.</li><li>- Informe urbanístic: compatibilitat de l'activitat amb el planejament (<i>Arquitecte Tècnic Municipal</i>).<sup>2</sup></li></ul> <p><i>Tots dos informes han de ser favorables perquè el procediment sigui resolt degudament.</i></p> <p><i>En cas que un dels dos informes o tots dos informes siguin desfavorables, es procedeix a requerir l'esmena de les deficiències.</i></p> <p>Així doncs, els Tècnics Municipal poden redactar els informes següents:</p> <ul style="list-style-type: none"><li>- Informe dels serveis tècnics favorable <b>(352)</b></li><li>- Informe urbanístic: compatibilitat de l'activitat amb el planejament favorable <b>(353)</b></li><li>- Informe dels serveis tècnics desfavorable <b>(354)</b></li><li>- Informe urbanístic: compatibilitat de l'activitat amb el planejament desfavorable <b>(355)</b></li></ul> <p>Imprimeix l'informe tècnic segons s'escaigui i una vegada és signat (<i>per l'Arquitecte Tècnic Municipal / Enginyer Tècnic Municipal</i>) s'incorpora a l'expedient administratiu físic.</p>

---

### a) Informe tècnic favorable

Unitat	Descripció del procés
Secció de Llicències Ambientals	Si els informes tècnics ( <i>Arquitecte Tècnic Municipal i Enginyer Tècnic Municipal</i> ) són favorables ( <i>passar al C4</i> ).

---

<sup>1</sup> L'enginyer tècnic municipal informa del contingut documental verificació formal del projecte

<sup>2</sup> L'arquitecte tècnic municipal comprova que l'activitat que s'implanta respongui alguns dels usos contemplats en el POUM per aquesta concreta finca.

b) Informe tècnic desfavorable

<b>Unitat</b>	<b>Descripció del procés</b>
<i>Secció de Llicències Ambientals</i>	Si els un dels dos o tots dos informes tècnics ( <i>Arquitecte Tècnic i Enginyer Tècnic</i> ) són desfavorables, es procedeix a l'esmena de deficiències. ( <i>passar al C3</i> ).

---

### Circuit 3. Esmena de deficiències

- a. Ofici d'Alcaldia no apta
- b. Desistiment

#### a. Ofici d'Alcaldia no apte

Unitat	Descripció del procés
Secció de Llicències Ambientals	Redacta l'ofici d'Alcaldia no apte (356). L'administració dóna el termini de 10 dies hàbils perquè l'interessat aportï la documentació necessària.
SI (Absis)	Recull internament les dades atorgades a l'ofici d'Alcaldia no apta, i les valida (357), al SI.
Secció de Llicències Ambientals	Imprimeix l'Ofici d'Alcaldia no apta (361) i el fa arribar a la unitat d'Alcaldia.
Unitat d'Alcaldia	Valida el l'ofici d'Alcaldia no apte i el signa donant-ne conformitat. El retorna a la Secció de Llicències Ambientals perquè en tingui constància.
Secció de Llicències Ambientals	Verifica les dades i avisa a la unitat de Registre que disposa l'ofici d'Alcaldia no apte juntament amb l'informe tècnic desfavorable perquè es notifiqui al ciutadà.
Unitat de Registre	Rep l'ofici d'Alcaldia no apta i l'informe tècnic desfavorable, adjuntat a l'annex, en verifica les dades i procedeix a realitzar l'assentament de sortida (358).
SI (Absis)	Realitza l'assentament de sortida per tal de notificar al ciutadà. Les dades registrades són les següents: <ul style="list-style-type: none"><li>- data i hora de sortida del registre</li><li>- número de sortida del registre</li></ul> Recull internament les dades atorgades, al registre de sortida de la notificació de l'ofici d'Alcaldia no apta, i les valida (372).
Unitat de Registre	En aquest moment es disposa d'un ofici d'Alcaldia no apta (359). El lliura al ciutadà en mà o per correu certificat amb acusament de rebuda.

<i>Ciudadà</i>	Rep el certificat i signa l'acusament de rebuda <b>(360)</b> .
<i>Unitat de Registre</i>	El fa arribar a la secció de Llicències Ambientals.
<i>Secció de Llicències Ambientals</i>	L'incorpora a l'expedient administratiu físic per tenir-ne coneixement.

<b>Unitat</b>	<b>Descripció del procés</b>
<i>Ciudadà</i>	Lliura la documentació corresponent a la presentació d'esmenes <b>(363)</b> a l'Ajuntament.
<i>Unitat de Registre</i>	Registra la sol·licitud i documentació lliurada pel ciutadà introduint el número de la unitat destinatària <b>(364)</b> .
<i>SI (Absis)</i>	En l'assentament es deixa constància de: <ul style="list-style-type: none"> <li>- data i hora d'entrada del registre</li> <li>- número d'entrada del registre</li> </ul> Recull internament les dades incorporades a l'assentament de registre <b>(365)</b> .
<i>Unitat de Registre</i>	En aquest moment es disposa de la presentació d'esmenes amb constància de registre <b>(366)</b> . Fa arribar la documentació presentada i registrada a la secció de Llicències Ambientals.

## ii) Desistiment

<i>Secció de Llicències Ambientals</i>	Si en el termini establert d'un mes, el ciutadà no presenta ni fa esmena de la documentació requerida, es procedeix al desistiment. Redacta la proposta de resolució de desistiment <b>(245)</b> .
<i>SI (Absis)</i>	Recull internament les dades atorgades a la proposta de resolució de desistiment i les valida <b>(246)</b> .
<i>Secció de Llicències Ambientals</i>	Imprimeix la proposta de desistiment <b>(314)</b> i la fa arribar al regidor de la unitat perquè la signi i segelli. Seguidament redacta la resolució de desistiment <b>(247)</b> .
<i>SI (Absis)</i>	Recull internament les dades atorgades a la resolució de desistiment i les valida <b>(248)</b> .
<i>Secció de Llicències</i>	

<i>Ambientals</i>	Imprimeixi la resolució de desistiment <b>(249)</b> i la fa arribar a la unitat de Secretaria.
<i>Unitat de Secretaria</i>	Verifica, segella i signa la resolució de desistiment. Ho fa arribar a la secció de Llicències Ambientals.
<i>Secció de Llicències Ambientals</i>	Incorpora a l'expedient físic la resolució de desistiment. Redacta la notificació de desistiment <b>(250)</b> .
<i>SI (Absis)</i>	Recull internament les dades atorgades a la notificació i les valida <b>(251)</b> .
<i>Secció de Llicències Ambientals</i>	Imprimeixi la notificació del desistiment <b>(252)</b> i la fa arribar a la unitat de Secretaria.
<i>Unitat de Secretaria</i>	Verifica, segella i signa la notificació de desistiment. Ho fa arribar a la secció de Llicències Ambientals.
<i>Secció de Llicències Ambientals</i>	Fa arribar a la unitat de Registre que disposen de la notificació de desistiment, i un exemplar per registrar-los i notificar al ciutadà.
<i>Unitat de Registre</i>	Registra les notificacions de desistiment <b>(253)</b> .
<i>SI (Absis)</i>	En l'assentament de registre de sortida, es facilita la informació següent: <ul style="list-style-type: none"> <li>- data i hora de sortida del registre</li> <li>- número de sortida del registre</li> </ul> Recull internament les dades, i les valida <b>(255)</b> .
<i>Unitat de Registre</i>	Es disposa en aquest moment, de la notificació, i l'exemplar amb constància de registre <b>(254)</b> .  Un cop fet, es notifica al ciutadà.
<i>Ciutadà</i>	Signa la còpia conforme ha rebut l'original i el fa arribar a la secció de Llicències Ambientals <b>(256)</b> .
<i>Secció de Llicències Ambientals</i>	Rep la còpia de la notificació de desistiment i l'incorpora a l'expedient físic.

## Circuit 4. Ofici d'Alcaldia Apta

### a. Ofici d'Alcaldia

Unitat	Descripció del procés
<i>Secció de Llicències Ambientals</i>	<p>Redacta l'Ofici d'Alcaldia apta (367) el qual informa favorablement que la comunicació ambiental sol·licitada pel ciutadà es concedida per a produir els efectes que la legislació d'activitats estableix per aquest tipus d'activitats.</p> <p>Es redacta com a Apta, sempre que hi hagi l'informe tècnic favorable de l'Arquitecte Tècnic i de l'Enginyer Tècnic municipal.</p> <p>Fa arribar a l'Agència de Salut Pública de Catalunya, una còpia de l'expedient perquè tinguin coneixement de l'obertura de l'establiment. En cas favorable, els retornen la còpia de l'expedient signat. En cas desfavorable, l'Agència de Salut Pública de Catalunya pren les mesures correctores segons la llei.</p>
<i>SI (Absis)</i>	<p>Assigna automàticament el número d'Ofici d'Alcaldia i el recull internament (368).</p>
<i>Secció de Llicències Ambientals</i>	<p>Imprimeix l'Ofici d'Alcaldia apta (369), i el fa arribar a la unitat d'Alcaldia.</p>
<i>Unitat d'Alcaldia</i>	<p>Signa l'ofici d'Alcaldia, el qual en dóna conformitat. I seguidament, ho retorna a la secció de Llicències Ambientals.</p>
<i>Secció de Llicències Ambientals</i>	<p>Incorpora a l'expedient físic administratiu l'Ofici d'Alcaldia.</p> <p>Verifica la documentació, adjunta l'informe tècnic favorable (arquitecte i enginyer), i si s'escau, adjunta documentació annexa a la notificació de l'Ofici d'Alcaldia.</p> <p>Avisa a la unitat de Registre que disposen de l'Ofici d'Alcaldia per efectuar l'assentament de sortida.</p>
<i>Unitat de Registre</i>	<p>Recull la notificació de l'Ofici d'Alcaldia juntament amb l'informe tècnic favorable.</p> <p>Realitza l'assentament de sortida de la de l'Ofici d'Alcaldia (362) i de l'informe tècnic favorable.</p>
<i>SI (Absis)</i>	<p>Es deixa constància de:</p>

	<p>- data i hora del registre de sortida - número del registre de sortida</p> <p>Recull les dades internament atorgades al registre de sortida de la notificació de l'ofici d'Alcaldia, al SI <b>(373)</b>.</p>
<i>Unitat de Registre</i>	Prepara la documentació i la fa arribar al ciutadà per tal de notificar-la en mà o per correu certificat i amb acusament de rebuda.
<i>Ciutadà</i>	Rep la notificació de l'Ofici d'Alcaldia apta a amb l'informe tècnic desfavorable i signa l'acusament de rebuda conforme l'ha rebut <b>(374)</b> .
<i>Unitat de Registre</i>	Fa arribar l'acusament de rebuda a la secció de Llicències Ambientals.
<i>Secció de Llicències Ambientals</i>	L'incorpora a l'expedient físic per constatar-ne el seu coneixement.

## Circuit 5. Tancament de l'expedient administratiu

---

- a. Tancament de l'expedient
  - b. Transferència a l'arxiu
- 

### a) tancament de l'expedient

Unitat	Descripció del procés
Secció de Llicències Ambientals	Es revisa la documentació incorporada a l'expedient administratiu físic i, si s'escau s'elimina la documentació innecessària. Indica a la portada de la carpeta de l'expedient administratiu <i>el número d'expedient, l'any de tramitació i l'assumpte (266)</i> .

### a) Transferència a l'arxiu

Unitat	Descripció del procés
Secció de Llicències Ambientals	<p>Les transferències de documentació al SAMP s'efectuen bàsicament per dos motius: per manca d'espai de la unitat productora.</p> <p>Emplena la relació de documentació al full de transferència <b>(286)</b>. I arxiva els expedients en unitats d'instal·lació normalitzades les quals fa arribar a SAMP juntament amb l'original del full de transferència.</p> <p>SAMP disposa dels dipòsits d'arxiu següent:</p> <ul style="list-style-type: none"><li>- A1: dipòsit de l'Ajuntament</li><li>- AS: dipòsit-sala de l'Ajuntament</li><li>- M1: dipòsit de Casa Montaner</li><li>- MS: dipòsit-sala de Casa Montaner</li><li>- B1: dipòsit de l'Espai del Barri</li></ul> <p>En aquest cas, lliura la documentació al dipòsit A1 de l'Ajuntament.</p>
SAMP	<p>Revisa que les dades assignades al full de transferència corresponents a la documentació siguin correctes. I, si s'escau neteja els expedients administratius (<i>còpies, grapes, clips, plàstics...</i>).</p> <p>Una vegada validada la documentació, el cap de servei d'arxiu signa el full de transferència <b>(272)</b> i en retorna un exemplar a la unitat productora perquè en tinguin coneixement.</p> <p>SAMP incorpora les dades assignades al full de transferència validat, a als camps d'informació de la base de dades de transferència. I quan tot és correcte, col·loca les unitats d'instal·lació al dipòsit d'arxiu.</p>

---



## Llistat de referències

CODI	NOM DE LA REFERÈNCIA	ARXIU	DOCUMENTS	ELECTRON	ALTRES
206	Acreditació de pagament	X	X		
210	Sol·licitud identificada, unitat destí			X	
211	Validació assentament del registre d'entrada, sol·licitud, al SI			X	
213	Exemplar del rebut de liquidació	X	X		
214	Número d'expedient assignat a la sol·licitud		X		
216	Número d'expedient assignat al SI			X	
217	Validació de dades, número d'expedient al SI			X	
219	Carpeta d'expedient administratiu	X	X		
245	Proposta de resolució de desistiment (suport electrònic)			X	
246	Validació de dades, proposta de resolució de desistiment, al SI			X	
247	Resolució de desistiment (suport electrònic)			X	
248	Validació de dades, resolució de desistiment, al SI			X	
249	Resolució de desistiment	X	X		
250	Notificació de desistiment (suport electrònic)			X	
251	Validació de dades, notificació de desistiment, al SI			X	
252	Notificació de desistiment		X		
253	Assentament de sortida, notificació de desistiment			X	
254	Notificació de desistiment registrada		X		
255	Validació de dades del registre de sortida, notificació de desistiment, al SI			X	
256	Exemplar de notificació de desistiment amb acusament de rebuda	X	X		
266	Tancament de l'expedient administratiu		X		
286	Full de transferència		X		
272	Revisió de la documentació transferida		X		
314	Proposta de resolució del desistiment		X		
348	Sol·licitud de comunicació ambiental		X		
349	Projecte bàsic de l'activitat amb memòria ambiental	X			
350	Certificació lliurada pel tècnic/a competent	X			
351	Sol·licitud de comunicació ambiental registrada	X	X		
352	Informe dels serveis tècnics favorable	X	X		
353	Informe urbanístic favorable	X	X		
354	Informe dels serveis tècnics desfavorable	X	X		
355	Informe urbanístic desfavorable	X	X		
356	Ofici d'Alcaldia no apte (suport electrònic)			X	
357	Validació de dades, ofici d'Alcaldia no apta, al SI			X	
358	Assentament de sortida, ofici d'Alcaldia no apta			X	
359	Ofici d'Alcaldia no apta registrat		X		
360	Exemplar de l'ofici d'Alcaldia no apta amb acusament de rebuda	X	X		
361	Ofici d'Alcaldia no apta		X		
362	Validació de dades, ofici d'Alcaldia no apta, al SI			X	
363	Presentació d'esmenes (ofici d'Alcaldia no apta)		X		
364	Presentació d'esmenes, unitat destí			X	

CODI	NOM DE LA REFERÈNCIA	ARXIU	DOCUMENTS	ELECTRON	ALTRES
365	Validació assentament registre d'entrada, presentació d'esmenes, al SI			X	
366	Presentació d'esmenes registrades	X	X		
367	Ofici d'Alcaldia apta (suport electrònic)			X	
368	Validació de dades, ofici d'Alcaldia apta, al SI			X	
369	Ofici d'Alcaldia apta		X		
372	Validació assentament del registre de sortida, Ofici d'Alcaldia no apta, al SI			X	
373	Validació de dades, ofici d'Alcaldia apta, al SI			X	
374	Exemplar de notificació ofici d'Alcaldia apta amb acusament de rebuda	X	X		
600	Referència número 352 (només dissenyat al diagrama)		X		
601	Conjunt de referències 353+354+355 (només dissenyat al diagrama)		X		

## Diagrama d'estructura del producte

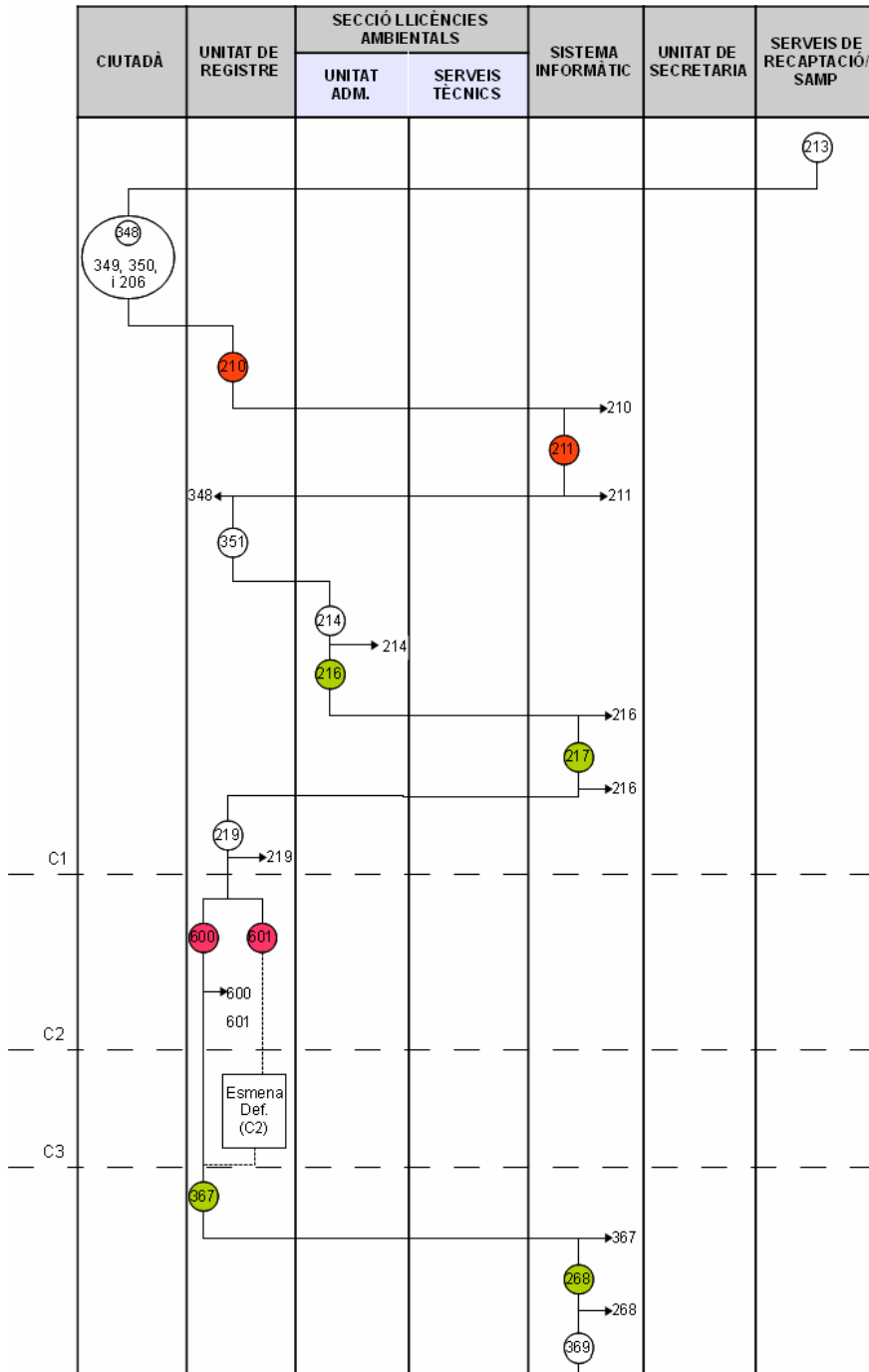

Nº circuit	Nom del circuit	○	Naixement d'un document, en una unitat, referències documentals
C1		● (vermell)	Naixement d'una referència electrònica, en una unitat.
C2	Recepció i tramitació de la sol.licitud	→ (puntat)	Congelació o aturada final d'un document, en una o altra unitat
C3	Estudi: avaluació i emissió dels informes	— (sòlida)	Enllaços i les dependències temporals entre documents del procés

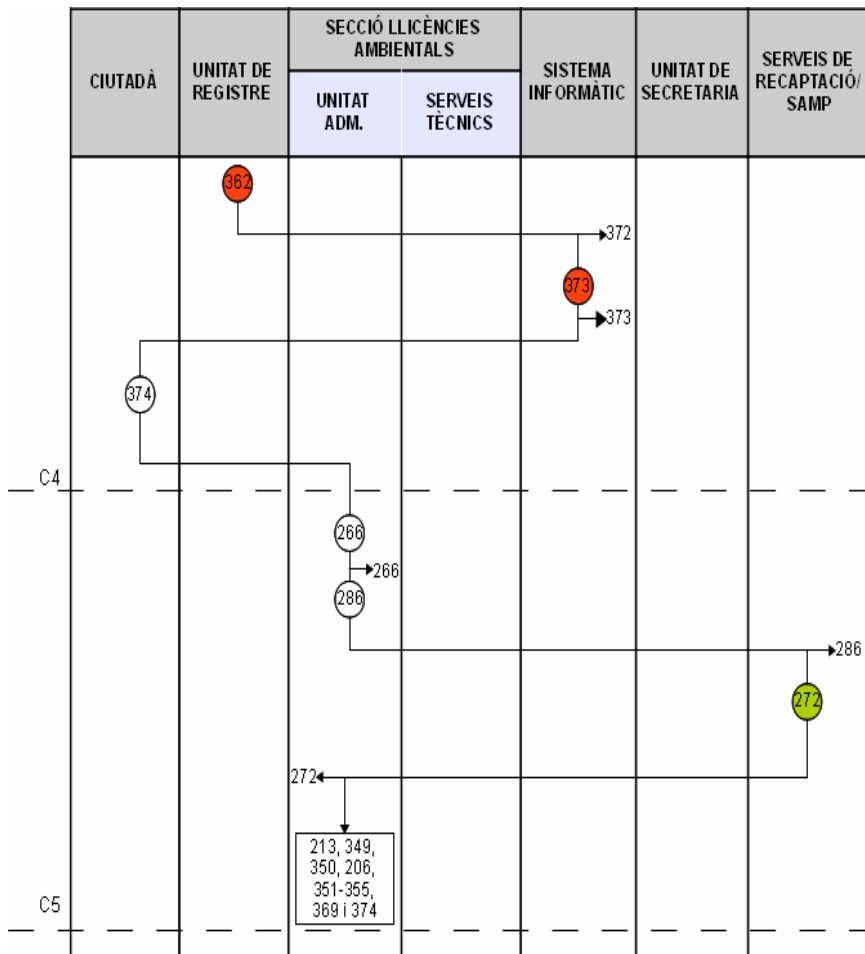

Nº circuit	Nom del circuit		
<b>C4</b>		○	Naixement d'un document, en una unitat, referències documentals
		●	Naixement d'una referència electrònica, en una unitat.
		→	Congelació o aturada final d'un document, en una o altra unitat
<b>C5</b>	Pronunciament municipal relatiu a la comunicació presentada (apta)	—	Enllaços i les dependències temporals entre documents del procés

# ESMENA DE DEIFIÈNCIES

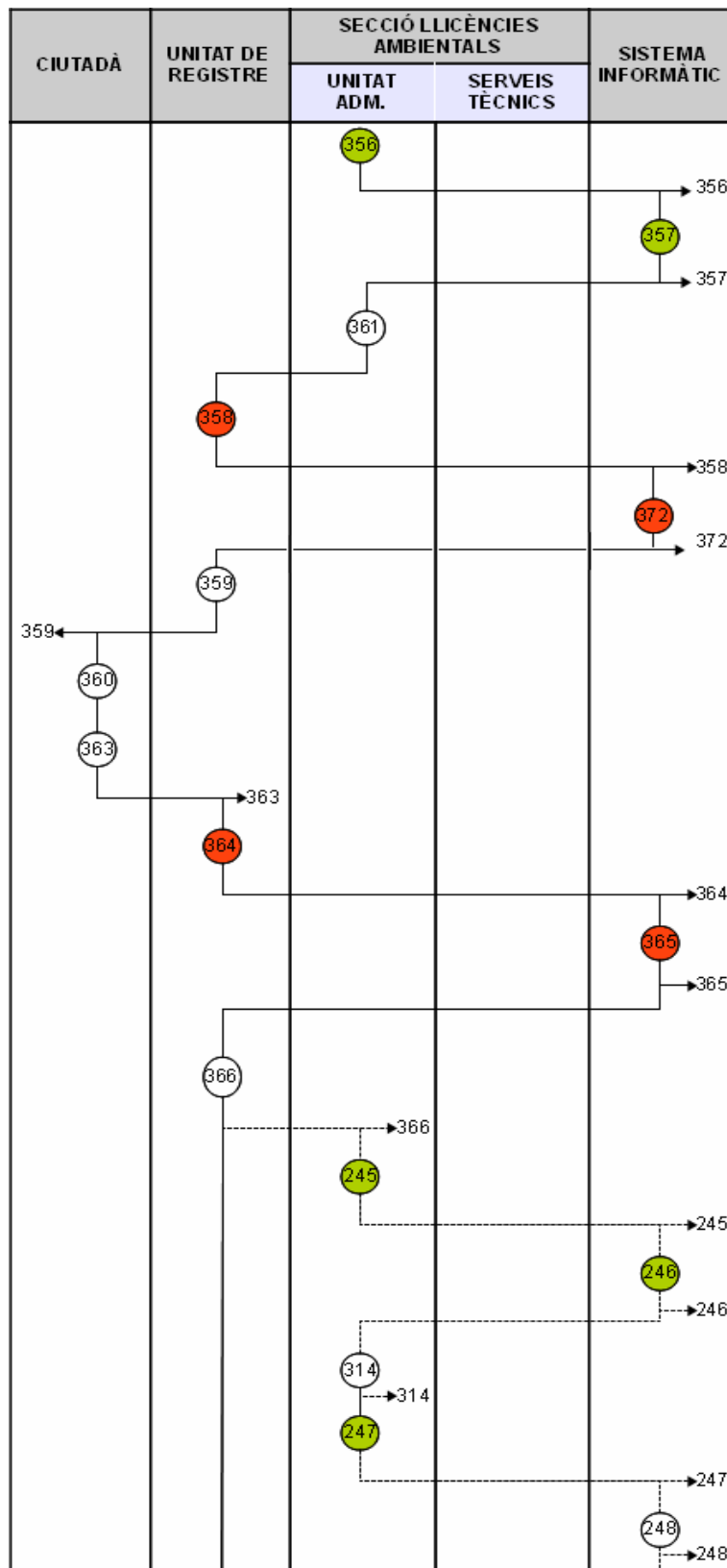

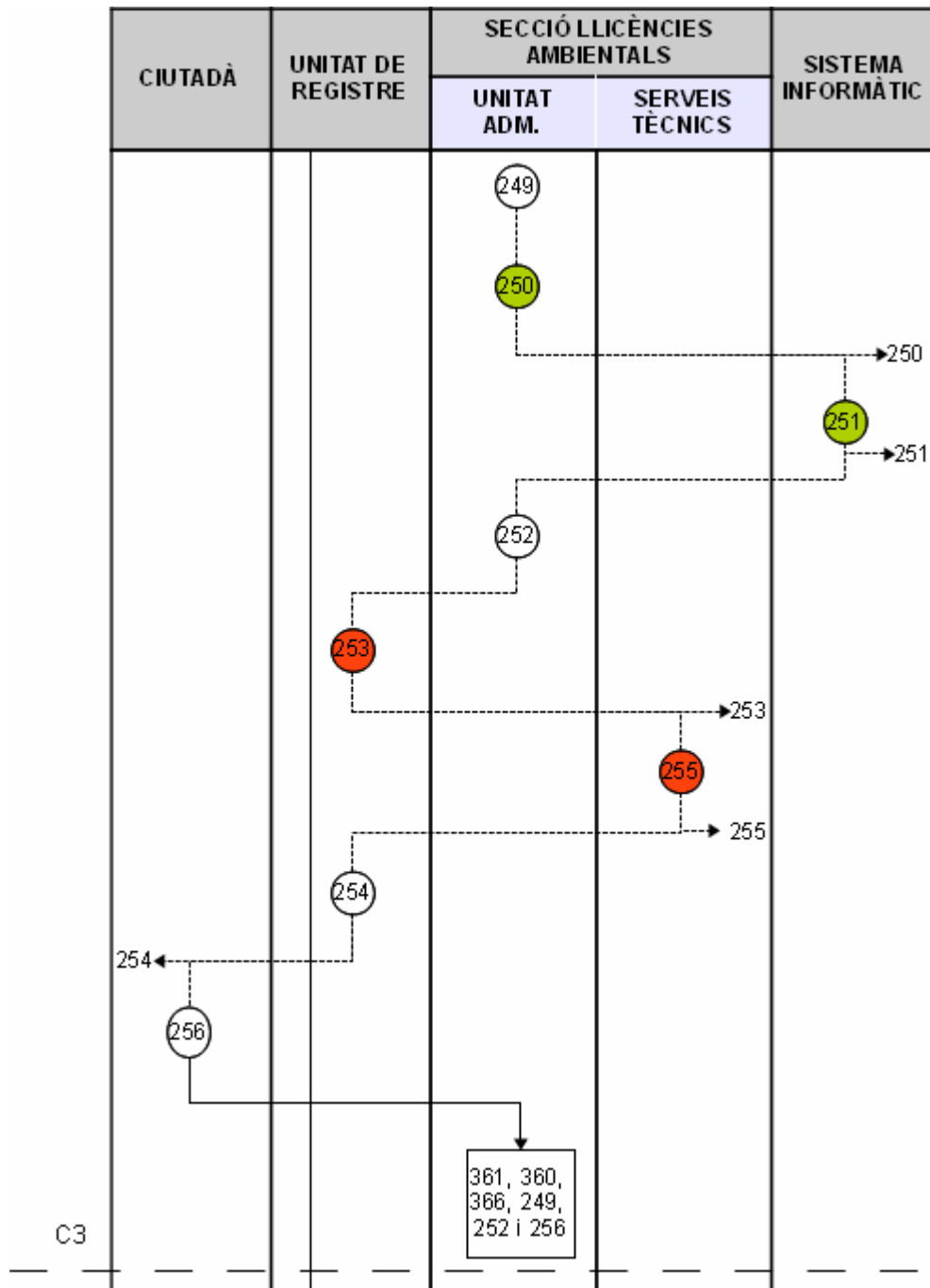

Nº circuit	Nom del circuit	○	Naixement d'un document, en una unitat, referències documentals
<b>C3</b>		● ●	Naixement d'una referència electrònica, en una unitat.
		.....➔	Congelació o aturada final d'un document, en una o altra unitat
		—	Enllaços i les dependències temporals entre documents del procés
	Esmena de deficiències		

**SECCIÓ DE LICÈNCIES AMBIENTALS**

**SERVEIS TÈCNICS**

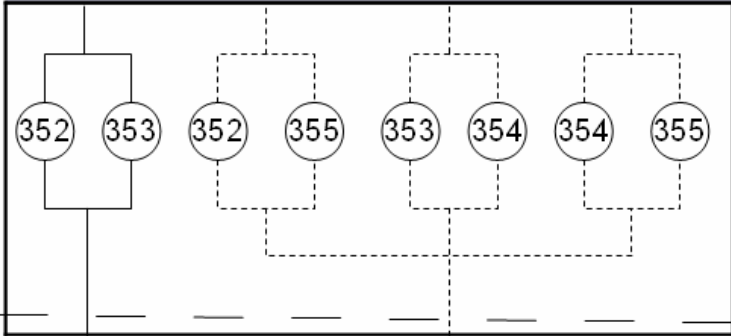

C2

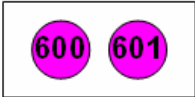





## **Legislació aplicable**

La legislació aplicable al procediment és la següent:

- Llei 20/2009, del 4 de desembre, de prevenció i control ambiental de les activitats.
- Reglament d'organització, funcionament i règim jurídic de les entitats locals (ROF), de 28 de novembre de 1995.
- La Llei 30/1992, de 26 de novembre, de Règim jurídic de les administracions públiques i del procediment Administratiu comú.
- Llei 10/2009, de 6 de juliol, d'espectacles públics i activitats recreatives.
- Decret 112/2010, de 31 d'agost, pel qual s'aprova el reglament d'espectacles públics i activitats recreatives

## Glossari de paraules o acrònims específics d'aquest procediment

<b>Paraula</b>	<b>Descripció</b>
Absis	Gestor documental
caixa	Contenedor, de forma paral·lelepípedica i de dimensions relativament grans, destinat a contenir documents d'arxiu, especialment per al transport.
classificar	Procés que serveix per identificar els distints grups de documents que formen part d'un fons i les seves relacions d'acord amb uns principis arxivística reconeguts.
ordenar	Instal·lar els documents d'arxius segons un ordre predeterminat: alfabètic, cronològic, numèric. És a dir, agrupar.
organisme	Organització o grup de persones, identificat amb un nom propi, que actua o pot actuar com una entitat.
productor	Organisme, família o persona que ha produït, reunit i/o conservat documents en l'exercici de la seva activitat personal o corporativa.
SAMP	Servei d'Arxiu Municipal de Palamós.
SI	Sistema informàtic.
STM	Servei de Tècnics Municipal
Transferència	És el traspàs físic i legal de la custòdia de la documentació de les unitats administratives, a l'arxiu, amb els objectius de garantir l'accessibilitat i la conservació adient de la documentació, i fer rendible l'espai d'arxiu a les oficines.
Unitat d'instal·lació	Conjunt de documents agrupats o conservats en una mateixa unitat física (contenedor, llibre).

## Annex 1: Problemàtica i solucions

<b>Problemàtica detectada</b>	<b>Proposta de millora</b>
<p>El sistema informàtic, Absis, no recull les signatures que s'han realitzat als documents.</p>	<ul style="list-style-type: none"><li>- El Secretari i l'Alcalde han de signar sempre. De voler tenir els signats, s'haurien d'escanejar novament i introduir-los a l'aplicació informàtica → Més càrrega de procediment administratiu electrònic.</li><li>- Hauria de poder precisar les signatures electròniques.</li></ul>
<p>Els documents que es redacten i validen utilitzant el sistema informàtic, Absis, són els Decrets d'Alcaldia i les notificacions corresponents.</p>	<ul style="list-style-type: none"><li>- Hauria de poder redactar, validar i emmagatzemat tots els documents que intervenen en el procediment com ara els informes tècnics, comunicat d'inici d'expedient, requeriment de millora o d documentació inicial.</li></ul>
<p>El sistema d'etiquetatge del registre és totalment manual. Les dades associades al registre, no tenen relació amb el codi del quadre de classificació de l'expedient. Això provoca que a l'expedient s'hi associïn major codificacions.</p>	<ul style="list-style-type: none"><li>- Si en el moment de registrar la sol·licitud, s'assigna el codi segons el quadre de classificació de l'arxiu de la sèrie corresponent, significa que a l'expedient tingui menor nombre de codis associats i alhora que disminueixi el marge d'error en la gestió per part de les unitats de treball.</li></ul>

Títol:	<b>Llicència d'activitats comunicades</b>
Àrea	Serveis Territorials. Urbanisme
Ajuntament	Sant Vicenç de Castellet
Oficina que tramita	Unitat d'Urbanisme
Inici del procediment	El ciutadà presenta la sol·licitud a les oficines de l'OAC.
Final del procediment	El ciutadà rep la llicència de primera ocupació a l'OAC.
Òptica de l'anàlisi:	Unitat d'Urbanisme
Responsable	Jordi Vall Droquet
Codi del quadre de classificació	<b>1.4.6.1</b>

## Introducció

El procediment de comunicació ambiental s'aplica a totes les sol·licituds d'obertura d'aquelles activitats i instal·lacions susceptibles d'afectar a la seguretat o salut de les persones o del medi ambient i que no es trobin sotmeses al Règim d'Autorització Ambiental Integrada ni de Llicència Ambiental conforme a la Llei 20/2009, del 4 de desembre, de prevenció i control ambiental de les activitats.

El termini per a resoldre serà d'un mes comptat a partir de la presentació de la comunicació. Aquest termini s'interromp quan se sol·liciten informes a institucions diferents al propi Ajuntament o quan es requereix alguna esmena de deficiències. Les obres s'haurien d'executar prèviament d'efectuar l'inici de la llicència de comunicació ambiental.

L'expedient podrà resoldre's tenint per vàlidament efectuada la comunicació concedint la llicència, denegant-la, finalitzant el procediment per renúncia o desestimació de l'interessat o declarant la caducitat de l'expedient per no haver-se aportat la documentació requerida dintre dels terminis conferits per a fer-ho.

## Esquema general de circuits

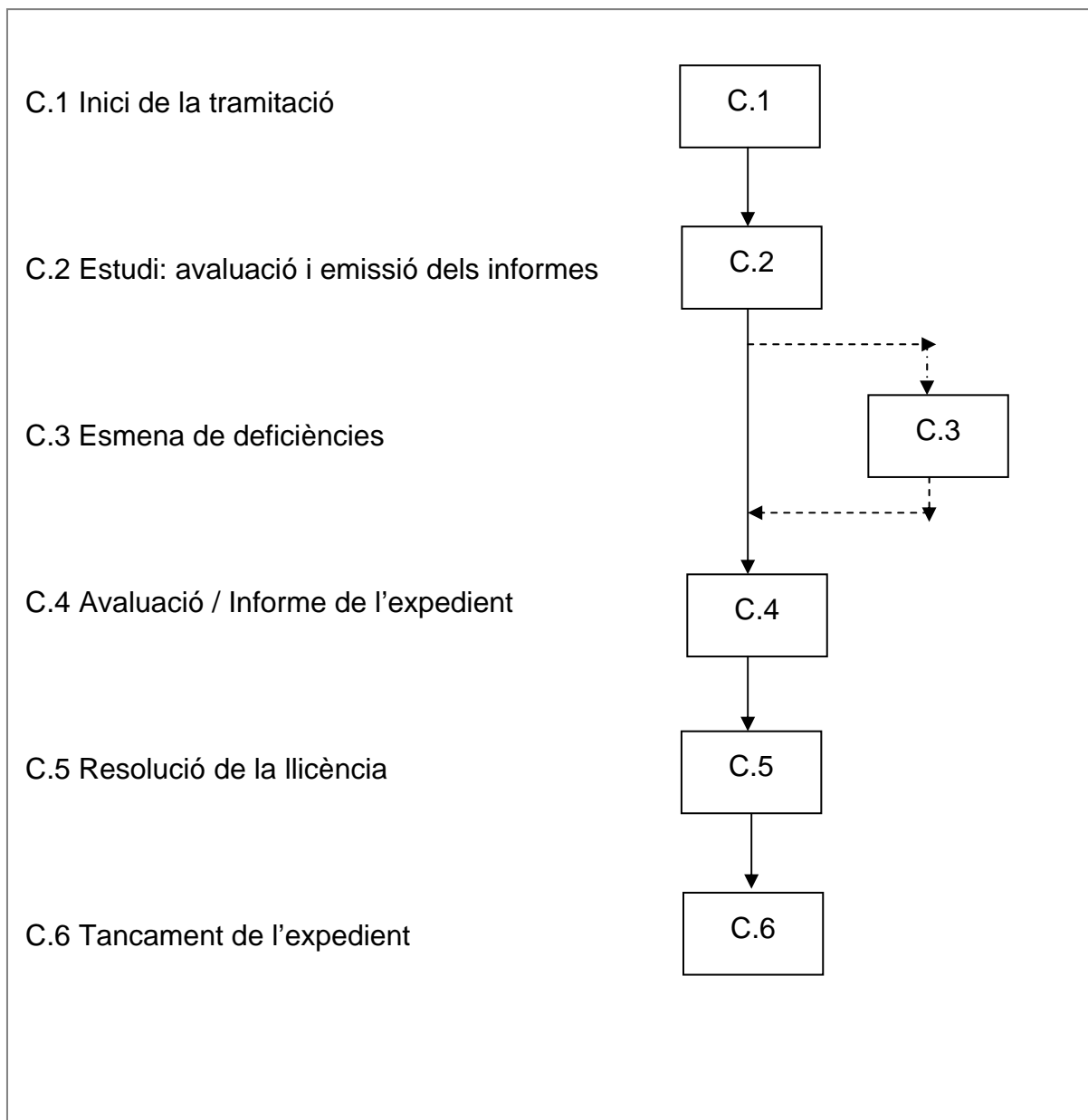

### Relació de circuits parcials

- |   |  |
|---|--|
| 1 | Inici de la tramitació                   |
| 2 | Estudi: avaluació i emissió de l'informe |
| 3 | Esmena de deficiències                   |
| 4 | Avaluació / Informe de l'expedient       |
| 5 | Resolució de la llicència                |
| 6 | Tancament de l'expedient                 |

## Esquema parcial (detall)

### C.1 Inici de la tramitació

- a. tramitació de la sol·licitud

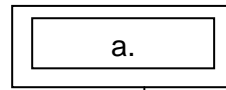

### C.2 Estudi: avaluació i emissió del informes

- a. Informe tècnics favorables
  - 1. Informe planej. urb. favorable
  - 2. Informe serveis tècnics favorable
- b. Informe tècnic desfavorables
  - 3. Informe planej. urb. desfavorable
  - 1. Informe serveis tècnics favorable
- c. Informe tècnic desfavorables
  - 1. Informe planej. urb. favorable
  - 4. Informe serveis tècnics desfavorables
- d. Informes tècnics desfavorables
  - 4. Informe planej. urb. desfavorable
  - 3. Informe de serveis tècnics desfavorable

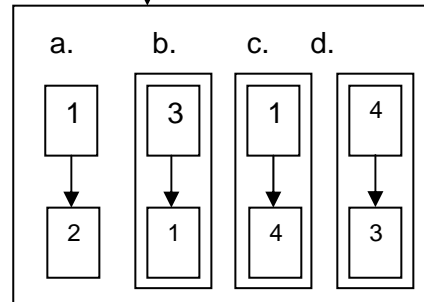

### C.3 Esmena de deficiències

- a. Subsanació de deficiències
- b. desistiment

Rn. Requeriment result favorablement

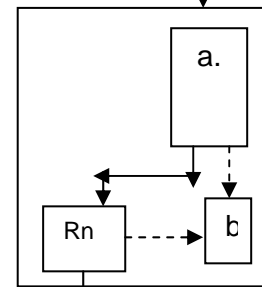

### C.4 Avaluació / Informe de l'expedient

- a. proposta d'Acord de JGL
- b. Proposta d'ingrés
- c. Revisió de l'expedient administratiu

R1. Revisió d'intervenció

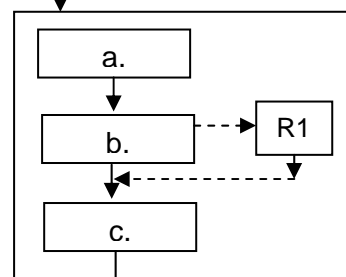

### C.5 Resolució de la llicència

- a. Decret d'Alcaldia
- b. Liquidació de la llicència

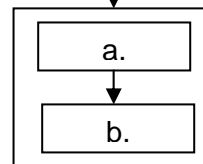

### C.6 Tancament de l'expedient administratiu

- a. Tancament de l'expedient administratiu
- b. Transferència a l'arxiu

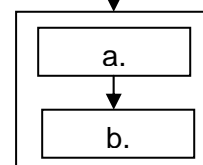

Casística de productes derivada de la taula de circuits.

1.a → 2.a
1.a → 2.b
1.a → 2.c
1.a → 2.d
2.a → 4a
4.a → 4.b
4.b → 4.c
4.b → r.1
4.c → 5.a
5.a → 5.b
5.b → 6.a
6.a → 6.b
2.b → 3.a
2.c → 3.a
2.d → 3.a
3.a → r.n
r.n → 3b

La seva estructuració respon a la següent taula de circuits:

Circuit	Llegenda	P1	P2	P3	P4	P5	P6	P7	P8	P9	P10	P11	P12	P13	P14
1	1.a	X	X	X	X	X	X	X	X	X	X	X	X	X	X
2	2.a	X							X						
	2.b		X			X				X			X		
	2.c			X			X				X			X	
	2.d				X			X				X			X
3	3.a		X	X	X	X	X	X		X	X	X	X	X	X
	3.rn					X	X	X					X	X	X
	3.b												X	X	X
4	4.a	X	X	X	X	X	X	X	X	X	X	X	X	X	X
	4.b	X	X	X	X	X	X	X	X	X	X	X	X	X	X
	4.c	X	X	X	X	X	X	X	X	X	X	X	X	X	X
	4.r1								X	X	X	X			
5	5.a	X	X	X	X	X	X	X	X	X	X	X	X	X	X
	5.b	X	X	X	X	X	X	X	X	X	X	X	X	X	X
6	6.a	X	X	X	X	X	X	X	X	X	X	X	X	X	X
	6.b	X	X	X	X	X	X	X	X	X	X	X	X	X	X

Taula d'equivalències dels productes als seus circuits parcials:

- P1** Llicència de comunicació ambiental directe
- P2** Llicència de comunicació ambiental directe amb informe de planejament urbanístic desfavorable però resolt favorablement
- P3** Llicència de comunicació ambiental directe amb informe de serveis tècnics desfavorable però resolt favorablement
- P4** Llicència de comunicació ambiental directe amb els informes desfavorables però resolta favorablement
- P5** Llicència de comunicació ambiental directe amb informe de planejament urbanístic desfavorable, amb requeriment resolt favorablement i finalment resolta
- P6** Llicència de comunicació ambiental directe amb informe de serveis tècnics desfavorable, amb requeriment resolt favorablement i finalment resolta
- P7** Llicència de comunicació ambiental directe amb els informes desfavorables, amb requeriment resolt favorablement i finalment resolta
- P8** Llicència de comunicació ambiental amb revisió de l'expedient administratiu per part d'Intervenció però resolta favorablement
- P9** Llicència de comunicació ambiental directe amb informe de planejament urbanístic desfavorable, amb revisió de l'expedient administratiu per part d'Intervenció però resolta favorablement
- P10** Llicència de comunicació ambiental directe amb informe de serveis tècnics desfavorable, amb revisió de l'expedient administratiu per part d'Intervenció però resolta favorablement
- P11** Llicència de comunicació ambiental directe amb els informes desfavorables, amb revisió de l'expedient administratiu per part d'Intervenció però resolta favorablement
- P12** Llicència de comunicació ambiental directe amb informe de planejament urbanístic desfavorable, amb requeriment resolt favorablement i desistiment
- P13** Llicència de comunicació ambiental directe amb informe de serveis tècnics desfavorable, amb requeriment resolt favorablement i desistiment
- P14** Llicència de comunicació ambiental directe amb els informes desfavorables, amb requeriment resolt favorablement i i desistiment



## Descripció del procediment

### Circuit 1. Inici de la tramitació

#### a. Tramitació de la sol·licitud

Unitat	Descripció del procés
Ciudadà	<p>Es dirigeix a les oficines d'urbanisme per posar-se en contacte amb l'Enginyer/a perquè li informi dels tràmits que cal dur a terme i quina documentació cal presentar.</p> <p>Presenta la sol·licitud de llicència de comunicació ambiental amb la documentació mínima <b>(348)</b> a l'OAC:</p> <ul style="list-style-type: none"><li>- <i>Projecte bàsic de l'activitat amb memòria ambiental (349).</i></li><li>- <i>Plànol de conjunt de l'emplaçament i de les instal·lacions (415).</i></li><li>- <i>Pressupost, amb les dades necessàries per a la valoració de les instal·lacions (416).</i></li><li>- <i>Certificació lliurada pel tècnic/a competent (director/a del projecte) que acredita que l'activitat i les instal·lacions s'adeqüen a l'estudi ambiental i al projecte, i que es compleixen tots els requisits ambientals (350).</i></li></ul>
OAC	Registra el model de sol·licitud aportada pel ciutadà <b>(210)</b> .
SI (GENESY)	<p>Recull internament les dades de l'assentament d'entrada <b>(211)</b>. Retorna el registre d'informació (etiqueta), que queda escrit a la capçalera de la sol·licitud. Es deixa constància de:</p> <ul style="list-style-type: none"><li>- <i>número del registre d'entrada</i></li><li>- <i>data i hora del registre d'entrada</i></li><li>- <i>unitat destinatària</i></li></ul>
OAC	<p>Es disposa en aquest moment, d'una sol·licitud amb constància de registre <b>(212)</b>.</p> <p>Fa arribar la sol·licitud de llicència d'activitats innòcues registrada, i la documentació d'acompanyament a la unitat de Secretaria.</p>
Unitat de Secretaria	<p>Revisa la correspondència registrada, la classifica segons les unitats administratives corresponents i les distribueix.</p> <p>Fa arribar la correspondència corresponent a la unitat d'Urbanisme.</p>
Unitat d'Urbanisme	<p>Un cop lliurada la correspondència registrada, la introdueixen a la base de dades interna de la unitat de treball deixant constància del <i>Número de l'expedient, Nom i cognoms del ciutadà i la sèrie documental.</i></p> <p>Incorpora la sol·licitud registrada amb la documentació d'acompanyament a l'expedient administratiu d'activitats comunicades.</p>

	Fa arribar l'expedient físic degudament identificat als Serveis Tècnics Municipals (STM) de la mateixa unitat de treball.
--	---

---

## Circuit 2. Estudi: avaluació i emissió de l'informe

- a. Informe tècnic favorable
- b. Informe tècnic desfavorable

Unitat	Descripció del procés
STM	<p>Revisa la documentació lliurada, en cas que aquesta sigui incompleta (<i>passar a C.3</i>).</p> <p>Revisen la documentació presentada pel ciutadà i elaboren els informes següents:</p> <ul style="list-style-type: none"><li>- <i>Informe dels serveis tècnics (Enginyer Tècnic Industrial)</i><sup>1</sup>.</li><li>- <i>Informe urbanístic: compatibilitat de l'activitat amb el planejament (Arquitecte Tècnic Municipal)</i>.<sup>2</sup></li></ul> <p><i>Tots dos informes han de ser favorables perquè el procediment sigui resolt degudament.</i></p> <p><i>En cas que un dels dos informes o tots dos informes siguin desfavorables, es procedeix a requerir l'esmena de les deficiències.</i></p> <p>Així doncs, els Tècnics Municipal poden redactar els informes següents:</p> <ul style="list-style-type: none"><li>- Informe dels serveis tècnics favorable <b>(352)</b></li><li>- Informe urbanístic: compatibilitat de l'activitat amb el planejament favorable <b>(353)</b></li><li>- Informe dels serveis tècnics desfavorable <b>(354)</b></li><li>- Informe urbanístic: compatibilitat de l'activitat amb el planejament desfavorable <b>(355)</b></li></ul> <p>Imprimeix l'informe tècnic segons s'escaigui i una vegada és signat (<i>per l'Arquitecte Tècnic municipal / Enginyer Tècnic municipal</i>) i segellat s'incorpora a l'expedient administratiu físic.</p>

Unitat d'Urbanisme	<p>Un cop elaborats els informes pels tècnics municipals, s'escanegen en format pdf i es recull internament a l'aplicació GACO <b>(417)</b>.</p> <p>En cas que siguin favorables, es procedeix a la resolució de la llicència. (<i>passar a C4</i>).</p> <p>En cas que els informes siguin desfavorables, es s'esmenen deficiències (<i>passar a C3</i>).</p>
--------------------	---

<sup>1</sup> L'Enginyer Tècnic municipal informa del contingut documental verificació formal del projecte

<sup>2</sup> L'Arquitecte Tècnic municipal comprova que l'activitat que s'implanta respongui alguns dels usos contemplats en el POUM per aquesta concreta finca.

SI (GACO)	Recull internament les dades atorgades als informes tècnics (418).
-----------	--

---

### Circuit 3. Esmena de deficiències

- a) Subsanació de deficiències
- c) Desistiment

#### a) Esmena de deficiències

<b>Unitat</b>	<b>Descripció del procés</b>
<i>Unitat d'Urbanisme</i>	<p>Redacta l'esmena de deficiències <b>(383)</b> pel ciutadà.</p> <p>Aquest requeriment indica la documentació que cal aportar indicant les millores i, si s'escau les modificacions, a realitzar que s'identifiquen en l'informe lliurat pel tècnic competent i li informa que disposa del termini de 10 dies hàbils des de la notificació de la resolució perquè esmeni o presenti la documentació pertinent.</p> <p>L'imprimeix i la lliura en mà a la unitat de Secretaria.</p>
<i>Unitat de Secretaria</i>	<p>Verifica l'esmena de deficiències, la signa manualment i la segella.</p> <p>El torna a la unitat d'Urbanisme perquè si s'escau, adjunti la documentació pertinent.</p>
OAC	<p>Efectua l'assentament del registre de sortida al requeriment de documentació inicial o a la notificació de l'informe per modificació de millora voluntària <b>(384)</b>.</p>
SI (GENESY)	<p>Es facilita la informació següent:</p> <ul style="list-style-type: none"><li>- <i>data i hora de sortida del registre</i></li><li>- <i>número de registre de sortida</i></li><li>- <i>unitat destinatària</i></li></ul> <p>Recull internament les dades atorgades a l'assentament de sortida respectivament <b>(385)</b>.</p>
OAC	<p>Es disposa en aquest moment, de la notificació, i l'exemplar amb constància de registre <b>(386)</b>.</p> <p>Un cop fet, es notifica al ciutadà.</p> <p>Si el ciutadà resideix al municipi es notifica entregant-li en mà la notificació. I si resideix a les afores, o no se'l localitza, la notificació es fa per correu certificat amb acusament de rebuda.</p>
<i>Ciutadà</i>	<p>Signa la còpia conforme ha rebut l'original i el fa arribar a la unitat d'Urbanisme <b>(387)</b>.</p>
SI	<p>Rep la còpia de la notificació de la resolució de l'informe i l'incorpora a l'expedient físic.</p>

<b>Unitat</b>	<b>Descripció del procés</b>
Ciudadà	Dins el termini dels 10 dies hàbils des de que rep el requeriment corresponent, aporta la presentació d'esmenes <b>(388)</b> amb la documentació requerida o modificacions efectuades.
OAC	Registra la sol·licitud amb la documentació requerida o la presentació d'esmenes <b>(389)</b> .
SI (GENESY)	En l'assentament de sortida, es facilita les dades següents: - número del registre d'entrada - data i hora del registre d'entrada - unitat destinatària  Recull internament les dades i les valida <b>(390)</b> .
OAC	Es disposa en aquest moment, de la documentació aportada amb constància de registre d'entrada <b>(391)</b> .  Fa arribar a la unitat d'Urbanisme la documentació registrada, i la documentació d'acompanyament a la unitat de Secretaria.
Unitat de Secretaria	Revisa la correspondència registrada, les classifica segons les unitats de treball corresponents i les distribueix. Fa arribar la correspondència corresponent a la unitat d'Urbanisme.
Unitat d'Urbanisme	Un cop lliurada la correspondència registrada, la introdueixen a la base de dades interna de la unitat de treball deixant constància del <i>Número de l'expedient, nom i cognoms del ciutadà i la sèrie documental</i> .  Incorpora la sol·licitud, amb la documentació d'acompanyament a l'expedient administratiu físic.  Si la documentació aportada és completa o incompleta ( <i>tornar a C2</i> ).  Si en el termini de 3 mesos, el ciutadà no esmena ni presenta la documentació requerida, es procedeix al desistiment.

### c) desistiment

<b>Unitat</b>	<b>Descripció del procés</b>
Unitat d'Urbanisme	Redacta la proposta de resolució de desistiment <b>(245)</b> i telemàticament s'envia a la bústia del Regidor/a de Serveis Territorials. Urbanisme (ST.URB)
SI (GACO)	Recull internament les dades atorgades <b>(246)</b> , i en dona avís a la bústia del Regidor/a <b>(310)</b> .
Regidor/a de ST. URB	Signa digitalment la proposta de resolució de desistiment <b>(311)</b> i la retorna a la bústia de la unitat d'Urbanisme.
SI (GACO)	Recull internament les dades atorgades <b>(312)</b> , i en dona avís a la bústia de

	la unitat d'Urbanisme <b>(313)</b> .
<i>Unitat d'Urbanisme</i>	<p>Imprimeix la proposta de resolució de desistiment <b>(314)</b> signada pel regidor/a i la incorpora a l'expedient administratiu físic.</p> <p>Fa arribar telemàticament la proposta de la resolució de desistiment signada a la unitat de Secretaria.</p>
<i>SI (GACO)</i>	Dóna avís a la bústia de la unitat de secretaria <b>(315)</b> .
<i>Unitat de Secretaria</i>	Revisa la proposta de resolució de desistiment rebuda, i si les dades són correctes, redacta la resolució de desistiment <b>(247)</b> . La signa digitalment i la fa arribar a la unitat d'Alcaldia.
<i>SI (GACO)</i>	Recull internament les dades atorgades <b>(248)</b> , i en dóna avís a la bústia de la unitat d'Alcaldia <b>(316)</b> .
<i>Unitat d'Alcaldia</i>	Revisa la resolució de desistiment rebuda, i la signa digitalment. La fa arribar telemàticament a la unitat d'Urbanisme.
<i>Unitat d'Urbanisme</i>	<p>Imprimeix la resolució de desistiment <b>(249)</b> signada digitalment pel Secretari i l'Alcalde, i l'incorpora a l'expedient administratiu físic.</p> <p>Redacta la notificació de desistiment <b>(250)</b> i la fa arribar telemàticament a la unitat de Secretaria.</p>
<i>SI (GACO)</i>	Recull internament les dades atorgades <b>(251)</b> , i en dóna avís a la bústia de la unitat de secretaria <b>(317)</b> .
<i>Unitat de Secretaria</i>	Revisa la notificació de desistiment rebuda, i signa digitalment la notificació de desistiment. Seguidament la retorna telemàticament a la bústia de la unitat d'Urbanisme.
<i>Unitat d'Urbanisme</i>	Imprimeix la notificació de desistiment degudament signada <b>(252)</b> , amb un exemplar i les fa arribar en mà a l'OAC perquè notifiqui al ciutadà.
<i>OAC</i>	Registra les notificacions de desistiment <b>(253)</b> .
<i>SI (GENESY)</i>	<p>En l'assentament de registre de sortida, es facilita la informació següent:</p> <ul style="list-style-type: none"> <li>- data i hora de sortida del registre</li> <li>- número de registre de sortida</li> <li>- unitat destinatària</li> </ul> <p>Recull internament i en valida les dades <b>(255)</b>.</p>
<i>OAC</i>	Es disposa en aquest moment, de la notificació, i l'exemplar amb constància de registre <b>(254)</b> . Un cop fet, notifica al ciutadà.
<i>Ciutadà</i>	Signa la còpia conforme ha rebut l'original i el fa arribar a la unitat d'Urbanisme <b>(256)</b> .
<i>Unitat d'Urbanisme</i>	Rep la còpia de la notificació de desistiment i l'incorpora a l'expedient físic.

## Circuit 4. Avaluació / Informe de l'expedient

- a. Proposta de Decret d'Alcaldia
- b. Proposta d'ingrés
- c. Revisió de l'expedient administratiu

### a) Proposta d'Acord de Junta de Govern Local

Unitat	Descripció del procés
Unitat d'Urbanisme	Redacta la proposta del Decret d'Alcaldia (274) i telemàticament s'envia a la bústia del Regidor/a de Serveis Territorials. Urbanisme (ST.URB).
SI (GACO)	Recull internament les dades atorgades (275), i en dóna avís a la bústia del Regidor/a (420).
Regidor/a ST. URB	Signa digitalment la proposta de Decret d'Alcaldia (421) i la retorna a la bústia de la unitat d'Urbanisme.
SI (GACO)	Recull internament les dades atorgades (422), i en dóna avís a la bústia de la unitat d'Urbanisme (423).

### b) Proposta d'ingrés

Unitat	Descripció del procés
Unitat d'Urbanisme	Redacta la proposta d'ingrés (324) i juntament amb els informes tècnics favorables (pdf) els fa arribar telemàticament a la bústia del Regidor/a de Serveis Territorials. Urbanisme (ST.URB).  Aquest document conté l'import que el ciutadà haurà de liquidar un cop hagi rebut la notificació de la resolució.
SI (GACO)	Recull internament les dades atorgades (325), i en dóna avís a la bústia del Regidor/a (326).
Regidor/a ST. URB	Signa digitalment la proposta d'ingrés (327) i el fa arribar telemàticament a la bústia de la unitat d'Intervenció perquè en tingui coneixement per comptabilitzar l'ingrés. També dóna avís a la unitat d'Urbanisme conforme ja s'ha elaborat.
SI (GACO)	Recull internament les dades atorgades (328), i en dóna avís a la bústia de la unitat d'intervenció (329) i a la unitat d'Urbanisme (330).
Unitat d'Urbanisme	Imprimeix la proposta de Decret d'Alcaldia i (331) i la proposta d'ingrés també signada (332). I les incorpora a l'expedient administratiu físic.  Fa arribar l'expedient administratiu a la unitat d'Intervenció.



---

*c. revisió de l'expedient administratiu*

<b>Unitat</b>	<b>Descripció del procés</b>
<i>Unitat d'Intervenció</i>	<p>Revisa l'expedient administratiu físic per verificar que tota la documentació i contingut sigui correcte i completat. El fa arribar en mà de la unitat de Secretaria.</p> <p>En cas favorable, l'Interventor/a signa l'expedient administratiu donant-ne conformitat i el retorna a la unitat d'Urbanisme.</p> <p>En cas desfavorable, elabora un informe <b>(333)</b> indicant quines són les mancances. El signa l'interventora i el retorna en mà a la unitat d'Urbanisme perquè es torni a iniciar el procediment (<i>tornar a C2</i>).</p>

---

## Circuit 5. Resolució

- a. Decret d'Alcaldia  
b. Liquidació de la llicència

### a) Decret d'Alcaldia

<b>Unitat</b>	<b>Descripció del procés</b>
<i>Unitat de Secretaria</i>	<p>Un cop revisada la documentació incorporada a l'expedient administratiu, redacta el Decret d'Alcaldia (257). El signa digitalment, i el fa arribar telemàticament a la bústia de la unitat d'Alcaldia.</p> <p>Paral·lelament també fa arribar en mà l'expedient administratiu físic a la unitat d'Urbanisme.</p>
<i>SI (GACO)</i>	Recull internament les dades atorgades (258), i en dóna avís a la bústia de la unitat d'Urbanisme (424).
<i>Unitat d'Alcaldia</i>	Signa el Decret d'Alcaldia donant-ne conformitat i el fa arribar telemàticament a la unitat d'Urbanisme.
<i>Unitat d'Urbanisme</i>	<p>Imprimeix el Decret d'Alcaldia (259) i l'incorpora a l'expedient administratiu físic.</p> <p>Redacta la notificació del Decret d'Alcaldia (260) i la llicència d'activitats comunicades (425). Fa arribar telemàticament la notificació del Decret d'Alcaldia i la llicència d'activitats comunicades en mà a la unitat de Secretaria perquè sigui signada.</p>
<i>SI (GACO)</i>	Recull internament les dades atorgades (261), i en dóna avís a la bústia de la unitat de Secretaria (426).
<i>Unitat de secretaria</i>	<p>Verifica el contingut i la signa digitalment. I retorna la notificació a la unitat d'Urbanisme.</p> <p>La llicència de primera ocupació la lliura en mà a la unitat d'Urbanisme.</p>
<i>Unitat d'Urbanisme</i>	<p>Imprimeix la notificació del Decret d'Alcaldia, amb tres exemplars (427).</p> <p>Fa arribar en mà la notificació i els exemplars a l'OAC perquè notifiqui al ciutadà. També lliura la llicència d'activitats comunicades.</p>
<i>OAC</i>	Registra la notificació del Decret d'Alcaldia (262).
<i>SI (registre)</i>	<p>En l'assentament de registre de sortida, es facilita la informació següent:</p> <ul style="list-style-type: none"> <li>- data i hora de sortida del registre</li> <li>- número de registre de sortida</li> <li>- unitat destinatària</li> </ul>

	Recull internament les dades, i les valida <b>(264)</b> .
OAC	Es disposa en aquest moment, d'una notificació amb constància de registre <b>(263)</b> . Realitza tres exemplars de la notificació del Decret d'Alcaldia. Un exemplar el lliura a intervenció i l'altre se'l queda l'OAC. L'original i un exemplar són per notificar al ciutadà.
Ciutadà	Signa el tercer exemplar conforme ha rebut l'original <b>(265)</b> . L'exemplar de la notificació signada pel ciutadà conformant que ha rebut l'original, el lliura a la unitat d'Urbanisme.
Unitat d'Urbanisme	Rep l'exemplar de la notificació del Decret d'Alcaldia i l'incorpora a l'expedient físic.

a) Liquidació de la llicència

<b>Unitat</b>	<b>Descripció del procés</b>
Ciutadà	Es dirigeix a les oficines de l'OAC per efectuar la liquidació de la llicència.
OAC	Efectua el cobrament de la llicència i se li entrega la llicència d'activitats comunicades com a justificant del pagament un cop ha segellat conforme s'ha cobrat <b>(428)</b> . Un exemplar d'aquesta el fa arribar a la unitat d'Urbanisme perquè en tinguin coneixement.
Unitat d'Urbanisme	El revisa i l'incorpora a l'expedient administratiu físic.

## Circuit 5. Tancament de l'expedient

---

- a. Tancament de l'expedient
  - b. Transferència a l'arxiu
- 

### *a) Tancament de l'expedient*

<b>Unitat</b>	<b>Descripció del procés</b>
<i>Unitat d'Urbanisme</i>	Revisa, ordena, folia i verifica que tota la documentació incorporada a l'expedient administratiu físic sigui completa <b>(266)</b> .

### *a) Trasllet a l'arxiu*

<i>Unitat d'Urbanisme</i>	Passat el termini prudencial, es col·loquen els expedients administratius en caps, i s'avisava al cap d'arxiu perquè efectui la transferència <b>(286)</b> .
<i>SID</i>	Efectua la transferència al SID. Revisa, ordena i classifica els expedients i els col·loca en unitats d'instal·lació definitives.  Finalment, fa arribar a la unitat d'Urbanisme un exemplar del full de transferència <b>(272)</b> .

---

## Llistat de referències

CODI	NOM DE LA REFERÈNCIA	ARXIU	DOCUMENTS	ELECTRON	ALTRES
210	Sol·licitud identificada, unitat destí			X	
211	Validació assentament del registre d'entrada, sol·licitud, al SI			X	
212	Sol·licitud de llicència de primera ocupació registrada	X	X		
245	Proposta de resolució de desistiment (suport electrònic)			X	
246	Validació de dades, proposta de resolució de desistiment, al SI			X	
247	Resolució de desistiment (suport electrònic)			X	
248	Validació de dades, resolució de desistiment, al SI			X	
249	Resolució de desistiment	X	X		
250	Notificació de desistiment (suport electrònic)			X	
251	Validació de dades, notificació de desistiment, al SI			X	
252	Notificació de desistiment		X		
253	Assentament de sortida, notificació de desistiment			X	
254	Notificació de desistiment registrada		X		
255	Validació de dades del registre de sortida, notificació de desistiment, al SI			X	
256	Exemplar de notificació de desistiment amb acusament de rebuda	X	X		
257	Decret d'Alcaldia (suport electrònic)			X	
258	Validació de dades, Decret d'Alcaldia, al SI			X	
259	Decret d'Alcaldia	X	X		
260	Notificació del Decret d'Alcaldia (suport electrònic)			X	
261	Validació de dades, notificació del Decret d'Alcaldia, al SI			X	
262	Assentament del registre de sortida, notificació del Decret d'Alcaldia, al SI			X	
263	Notificació del Decret d'Alcaldia registrada		X		
264	Validació de dades del registre de sortida, notificació del Decret d'Alcaldia, al SI			X	
265	Exemplar de notificació del Decret d'Alcaldia amb acusament de rebuda	X	X		
266	Tancament de l'expedient administratiu		X		
272	Revisió de la documentació transferida		X		
274	Proposta de Decret d'Alcaldia (suport electrònic)			X	
275	Validació de dades, proposta del Decret d'Alcaldia, al SI			X	
286	Full de transferència		X		
290	Requeriment d'esmena de deficiències registrat		X		
310	Avís bústia Regidor d'urbanisme, proposta de resolució de desistiment, al SI			X	
311	Signatura electrònica, proposta de resolució de desistiment			X	
312	Validació de dades, signatura electrònica, al SI			X	

CODI	NOM DE LA REFERÈNCIA	ARXIU	DOCUMENTS	ELECTRON	ALTRES
313	Avís bústia administració urbanisme, proposta de resolució de desistiment, al SI			X	
314	Proposta de resolució de desistiment	X	X		
315	Avís bústia secretaria, proposta de resolució de desistiment, al SI			X	
316	Avís bústia administració urbanisme, resolució de desistiment, al SI			X	
317	Avís, notificació de desistiment, al SI			X	
324	Proposta d'ingrés (suport electrònic)			X	
325	Validació de dades, proposta d'ingrés, al SI			X	
326	Avís bústia regidor urbanisme, proposta d'ingrés, al SI			X	
327	Signatura electrònica, proposta d'ingrés			X	
328	Validació de dades, proposta d'ingrés			X	
329	Avís bústia intervenció, proposta d'ingrés, al SI			X	
330	Avís bústia urbanisme, proposta d'ingrés, al SI			X	
331	Proposta d'Acord de JGL	X	X		
332	Proposta d'ingrés de JGL	X	X		
333	Informe desfavorable d'intervenció	X	X		
348	Sol·licitud de comunicació ambiental		X		
349	Projecte bàsic de l'activitat amb memòria ambiental	X			
350	Certificació lliurada pel tècnic/a competent	X			
352	Informe dels serveis tècnics favorable	X	X		
353	Informe urbanístic favorable	X	X		
354	Informe dels serveis tècnics desfavorable	X	X		
355	Informe urbanístic desfavorable	X	X		
383	Decret d'esmena de deficiències		X		
384	Assentament de sortida, Decret d'esmena de deficiències			X	
385	Validació de dades del registre de sortida, Decret d'esmena de deficiències			X	
386	Decret d'esmena de deficiències registrat	X	X		
387	Exemplar del Decret d'esmena de deficiències amb acusament de rebuda	X	X		
388	Presentació d'esmenes		X		
389	Sol·licitud identificada, unitat destí			X	
390	Validació assentament del registre d'entrada, sol·licitud, al SI			X	
415	Plànol de conjunt d'emplaçament i de les instal·lacions		X		
416	Pressupost amb les dades necessàries per a la validació de les instal·lacions		X		
417	Publicació dels informes dels tècnics al SI			X	
418	Validació de les dades atorgades, publicació informes tècnics, al SI			X	
419	Presentació d'esmenes de requeriment		X		
420	Avís a la unitat destinatària, proposta del Decret d'Alcaldia			X	
421	Signatura digital del regidor, proposta del Decret d'Alcaldia signat			X	
422	Validació de dades, Signatura digital del regidor, proposta del			X	

CODI	NOM DE LA REFERÈNCIA	ARXIU	DOCUMENTS	ELECTRON	ALTRES
	Decret d'Alcaldia, al SI				
423	Avís a la unitat destinatària, proposta del Decret d'Alcaldia signat			X	
424	Avís a la unitat destinatària, Decret d'Alcaldia			X	
425	Llicència d'activitats comunicada		X		
426	Avís unitat destinatària, notificació Decret d'Alcaldia, al SI				
427	Notificació Decret d'Alcaldia				
428	Llicència de comunicació ambiental		X		
600	Referència número 352 (només dissenyat al diagrama)		X		
601	Conjunt de referències 353+354+355 (només dissenyat al diagrama)		X		

### Diagrama d'estructura del producte: DEP/llençol

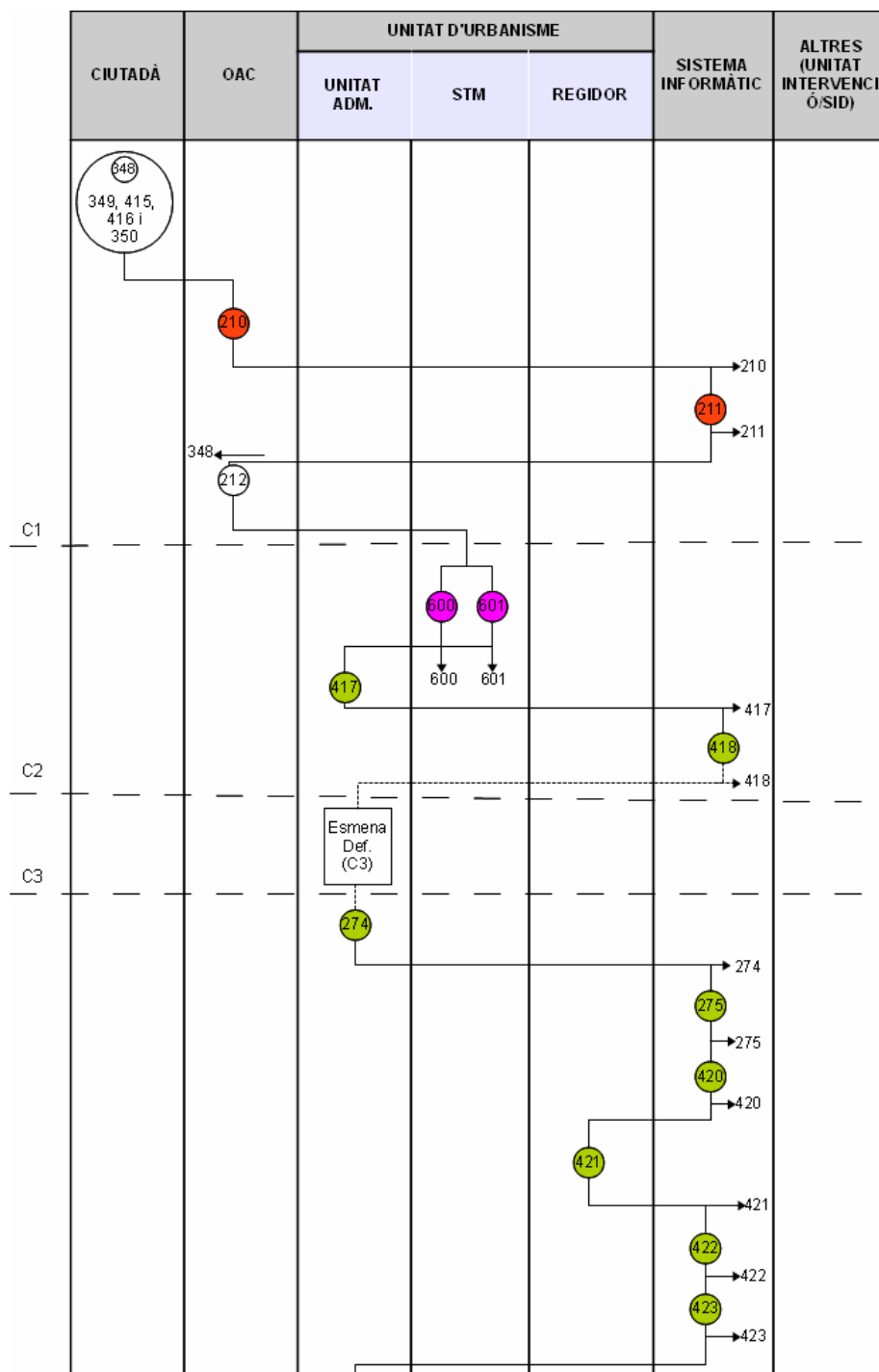

Nº circuit	Nom del circuit	○	Naixement d'un document, en una unitat, referències documentals
<b>C1</b>		● ●	Naixement d'una referència electrònica, en una unitat.
<b>C2</b>	Inici de la tramitació	.....▶	Congelació o aturada final d'un document, en una o altra unitat
<b>C3</b>	Estudi: avaluació i emissió dels informes	—	Enllaços i les dependències temporals entre documents del procés
	Esmena de deficiències		



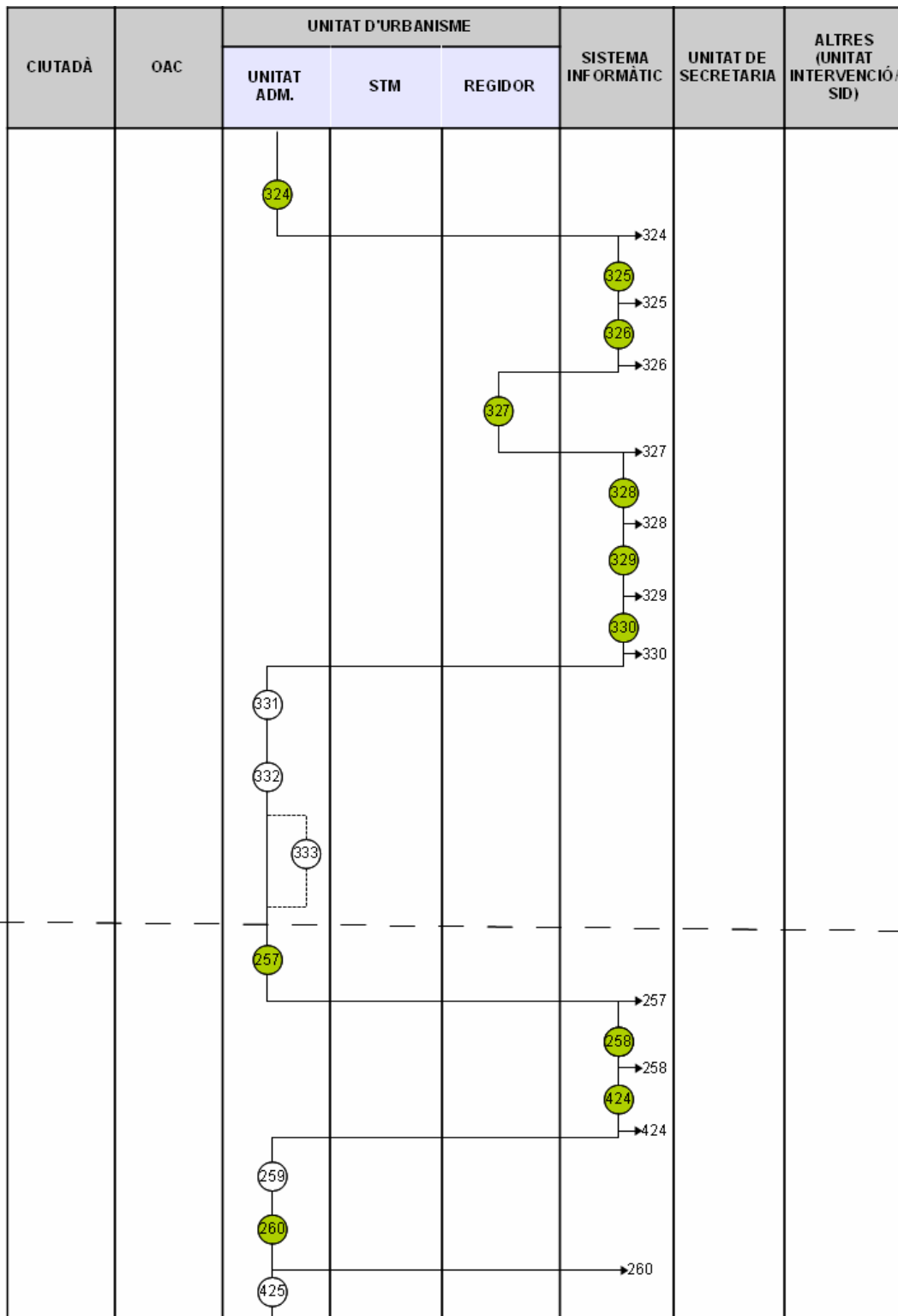

Nº circuit	Nom del circuit	○	Naixement d'un document, en una unitat, referències documentals
C4	Avaluació/informe de l'expedient	●	Naixement d'una referència electrònica, en una unitat.
		⋯→	Congelació o aturada final d'un document, en una o altra unitat
		—	Enllaços i les dependències temporals entre documents del procés

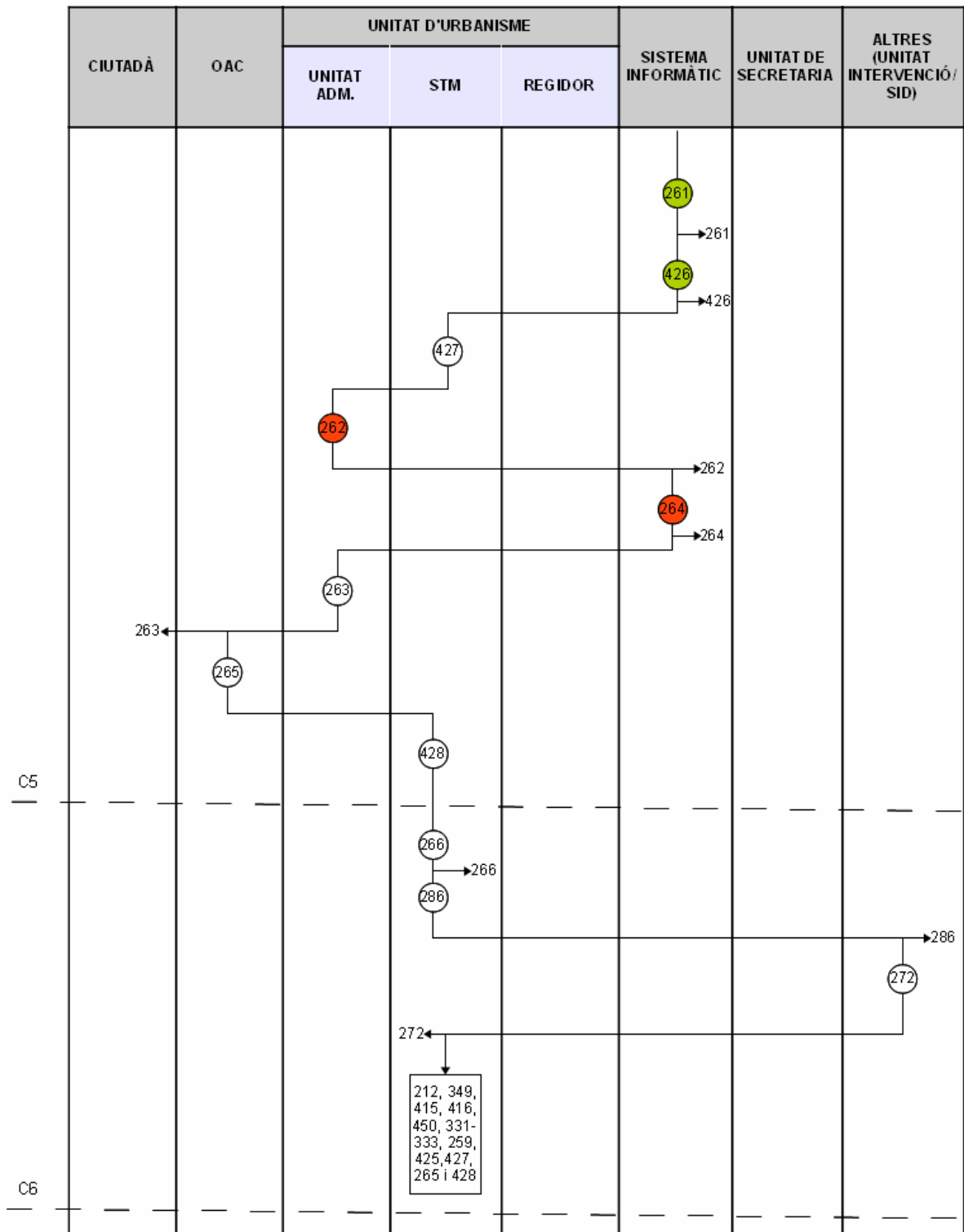

212, 349,  
415, 416,  
450, 331-  
333, 259,  
425, 427,  
265 i 428

Nº circuit	Nom del circuit	○	Naixement d'un document, en una unitat, referències documentals
C5	Resolució de la llicència Tancament de l'expedient administratiu	●	Naixement d'una referència electrònica, en una unitat.
C6		→	Congelació o aturada final d'un document, en una o altra unitat
		—	Enllaços i les dependències temporals entre documents del procés

## ESMENA DE DEFICIÈNCIES

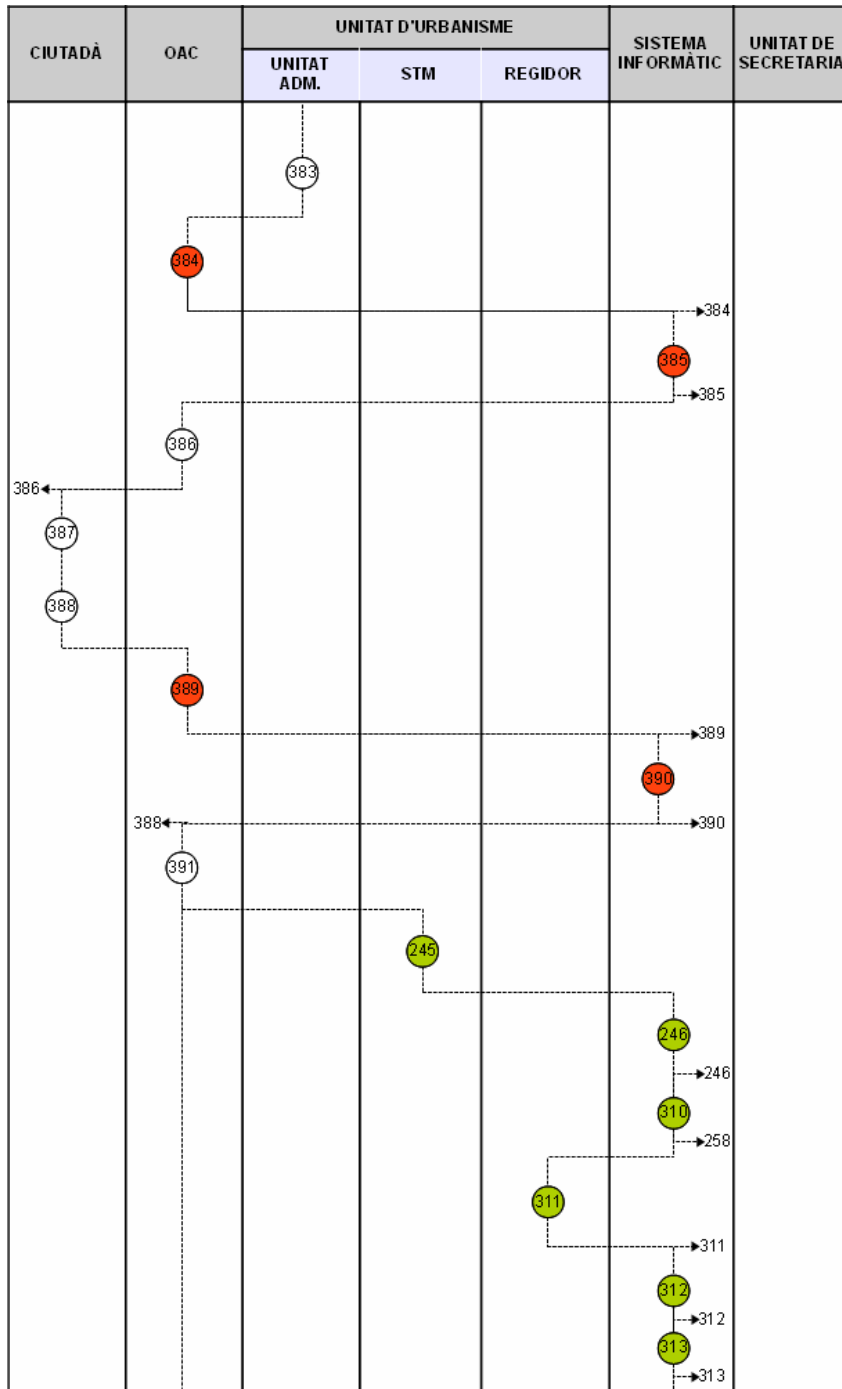

Nº circuit	Nom del circuit	○	Naixement d'un document, en una unitat, referències documentals
<b>C3</b>		● ●	Naixement d'una referència electrònica, en una unitat.
		→	Congelació o aturada final d'un document, en una o altra unitat
	Esmena de deficiències	—	Enllaços i les dependències temporals entre documents del procés

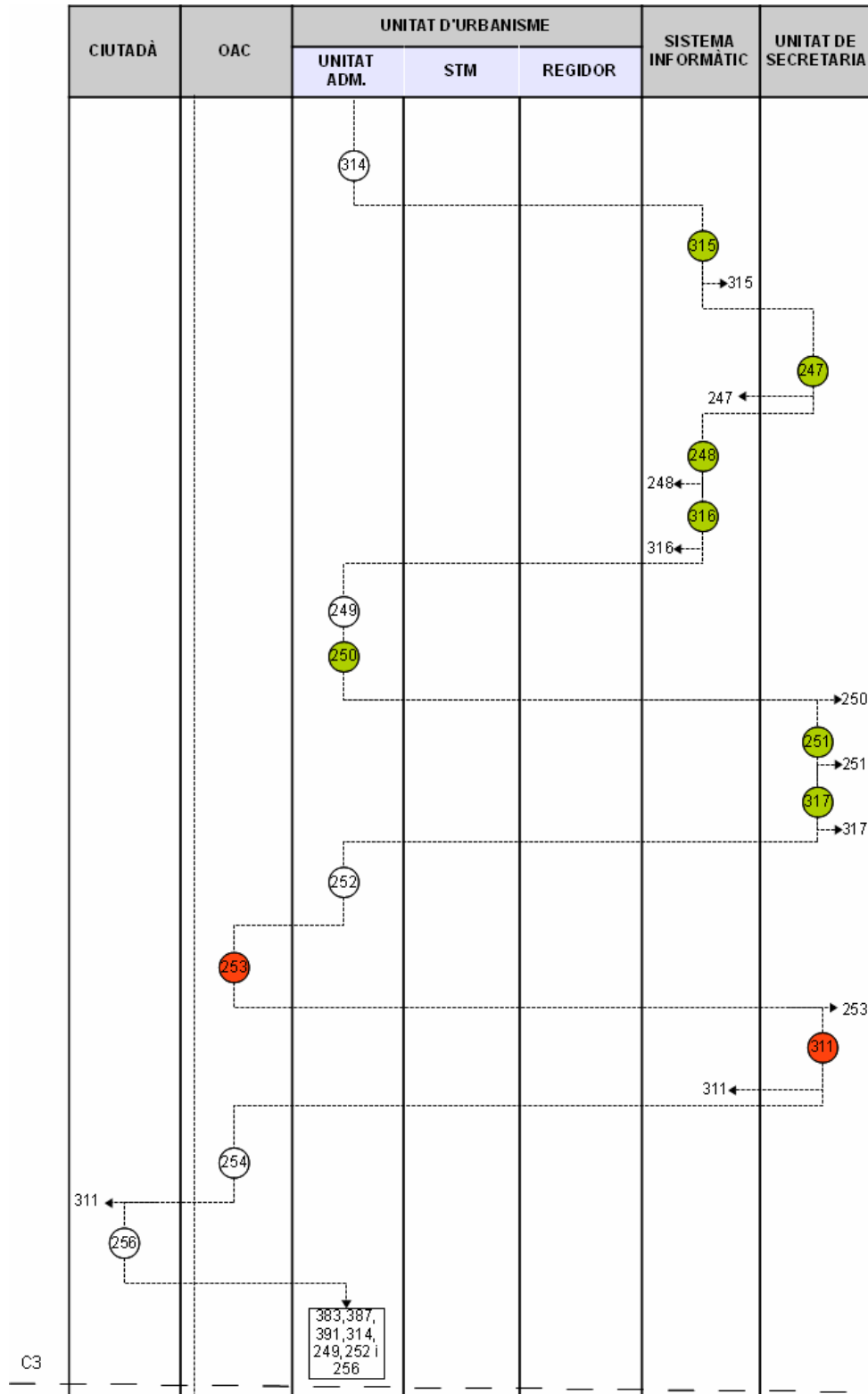

Nº circuit	Nom del circuit	○	Naixement d'un document, en una unitat, referències documentals
<b>C3</b>		● ●	Naixement d'una referència electrònica, en una unitat.
		.....→	Congelació o aturada final d'un document, en una o altra unitat
	Esmena de deficiències	—	Enllaços i les dependències temporals entre documents del procés

**UNITAT D'URBANISME**

**STM**

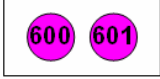
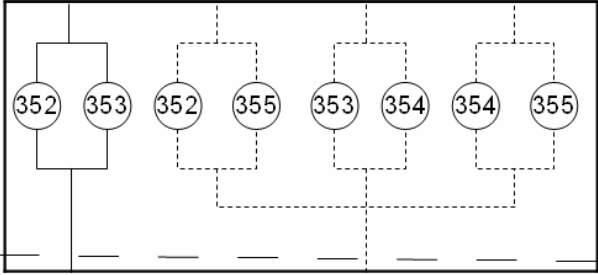

C2

## **Normativa aplicable**

- Decret 1/2010 d'agost, la qual s'aprova el Text refós de la Llei d'Urbanisme.
- Decret 305/ 2006 de 18 de juliol, pel qual s'aprova el Reglament de la Llei d'Urbanisme.
- Llei 30/1992, de 26 de novembre, de règim jurídic de les administracions públiques i del procediment administratiu comú.
- Llei 24/1991, de 29 de novembre, de l'habitatge.
- Decret 179/1995, de 13 de juny, pel qual s'aprova pel qual s'aprova el Reglament d'obres, activitats i serveis dels ens locals.

## Glossari de paraules o acrònims específics d'aquest procediment

<b>Paraula</b>	<b>Descripció</b>
ASP	Àrea de serveis personals de la unitat de cultura de l'Ajuntament (ASP).
caixa	Contenedor, de forma paral·lelepípedica i de dimensions relativament grans, destinat a contenir documents d'arxiu, especialment per al transport.
GACO	Programari d'administració electrònica de gestió d'acords de tots els òrgans que tenen facultats de resolució. Per exemple; els Decrets, Acords de Junta de Govern Local i Acords del Ple. Creat per l'empresa Audifilm.
GENESY	Registre d'entrada i sortida, tant presencial com electrònic creat per l'empresa Audifilm del Grupo Assystem.
JGL	Junta de Govern Local La Junta de Govern Local és un òrgan col·legiat necessari del govern municipal que, sota la presidència de l'alcalde/ssa, està integrat per un nombre de regidors/res no superior al terç del nombre legal dels membres corporatius, nomenats/des i separats/des lliurement per aquell/a, i se'n donarà compte posteriorment al Ple.
OAC	Oficina d'Atenció Ciutadana. Un dels serveis d'aquesta unitat, és la de registre.
ordenar	Instal·lar els documents d'arxius segons un ordre predeterminat: alfabètic, cronològic, numèric. És a dir, agrupar.
organisme	Organització o grup de persones, identificat amb un nom propi, que actua o pot actuar com una entitat.
Productor	Organisme, família o persona que ha produït, reunit i/o conservat documents en l'exercici de la seva activitat personal o corporativa.
SI	Sistema informàtic
SID	Servei d'Informació i Documentació municipal
ST.URB	Serveis Territorials. Urbanisme
Transferència	És el traspàs físic i legal de la custòdia de la documentació de les unitats administratives, a l'arxiu, amb els objectius de garantir l'accessibilitat i la conservació adient de la documentació, i fer rendible l'espai d'arxiu a les oficines.
Unitat d'instal·lació	Conjunt de documents agrupats o conservats en una mateixa unitat física (contenedor, llibre).

## Annex 1: Problemàtica i solucions

### **Problemàtica detectada**

### **Proposta de millora**

El programa informàtic GACO, assigna el número d'expedient de manera correlativa. No manté cap relació amb el número d'expedient de la base de dades interna de la unitat d'Urbanisme.

Manualment pot assignar-se el número d'expedient.

- Podrien tenir la mateixa relació per optimitzar i simplificar el nombre de codificacions de l'expedient administratiu.
- Poden vincular-se a la base de dades de la unitat administrativa que tramita l'expedient.

Els informes tècnics de l'arquitecte municipal i d'intervenció, són elaborats en fitxer .doc (word). Són recollits en una carpeta interna "d'informes tècnics" de cada unitat. Per recollir-los a l'aplicatiu GACO, cal escanejar-los en format pdf prèviament.

- Podrien elaborar-se directament des de l'aplicatiu informàtic GACO. — Menys càrrega de procediment administratiu: optimització de temps i tasques.

No es té constància que s'elabori el comunicat d'inici d'expedient.

- Segons la llei 30/1992, l'art. 42.4<sup>3</sup>. informa que les administracions públiques han de comunicar al ciutadà el termini màxim establert per la resolució i notificació del procediment i també la data en que l'Ajuntament ha rebut la sol·licitud.

---

<sup>3</sup> Les administracions públiques han de publicar i mantenir actualitzades, a efectes informatius, les relacions de procediments, i n'han d'indicar els terminis màxims de durada, així com els efectes que produeix el silenci administratiu. En tot cas, les administracions públiques han d'informar als interessats del termini màxim normativament establert per a la resolució i la notificació dels procediments, així com dels efectes que pugui produir el silenci administratiu, inclosa la menció esmentada en la notificació o publicació de l'acord d'iniciació d'ofici, o en comunicació que se'ls ha d'adreçar a aquest efecte dins de deu dies següents a la sol·licitud en el registre de l'òrgan competent per a la seva tramitació. En aquest últim cas, la comunicació ha d'indicar a més la data en que l'òrgan competent ha rebut la sol·licitud.



## Anàlisi booleà comparatiu de graelles de variables

Les variables

Les graelles de variables

### **APLICACIÓ AL CAS PRÀCTIC** per a la **comunicació ambiental**.

En aquest apartat del treball d'investigació, es desenvolupa per a cada producte estudiat, la relació de variables autòctones pròpies del procediment administratiu (A) i la graella de variables (variables associades a referències), que recull tant les variables autòctones com les que es van repetint successivament com a conseqüència d'una que ja ha estat definida (X). A mode orientatiu, convé tenir present que de totes les referències del procediment administratiu que s'han obtingut quan aquest s'ha desenvolupat, a efectes d'estudi les que es prenen consideració són exclusivament les que formen part de l'expedient finalista de preservació al dipòsit d'arxiu, (pauta TAAD).

#### **1.2.2011 - Comunicació ambiental de l'Ajuntament de Llagostera.**

- Relació de variables autòctones pròpies del procediment administratiu: **156**.
- Graella de variables (variables associades a referències).

#### **1.2.2000 - Comunicació ambiental de l'Ajuntament de Llagostera.**

- Relació de variables autòctones pròpies del procediment administratiu: **89**.
- Graella de variables (variables associades a referències).

#### **2.2.2011 - Comunicació ambiental de l'Ajuntament de Palamós.**

- Relació de variables autòctones pròpies del procediment administratiu: **108**.
- Graella de variables (variables associades a referències).

#### **2.2.2000 - Comunicació ambiental de l'Ajuntament de Palamós.**

- Relació de variables autòctones pròpies del procediment administratiu: **102**.
- Graella de variables (variables associades a referències).

#### **3.2.2011 - Comunicació ambiental de l'Ajuntament de Sant Vicenç de Castellet.**

- Relació de variables autòctones pròpies del procediment administratiu: **140**.
- Graella de variables (variables associades a referències).

#### **3.2.2011 - Comunicació ambiental de l'Ajuntament de Sant Vicenç de Castellet.**

- Relació de variables autòctones pròpies del procediment administratiu: **91**.
- Graella de variables (variables associades a referències).

\* \* \* \* \*

Obtingudes aquestes i reflectides a la graella, són les que seran objecte de comparació posterior, considerant en tot moment la dupla variable/referència, de la graella que és la que ens establirà unívocament el grau d'eficàcia i solidesa de la metadada que en resulti:

- Per al propi producte en el decurs del temps (expedient administratiu any 2000 versus expedient administratiu any 2011), projectat a un municipi.
- Per al propi producte en el decurs del temps (expedient administratiu any 2000 versus expedient administratiu any 2011), projectat als tres municipis objecte de l'estudi.

## 1.2.2011 - Comunicació ambiental de l'Ajuntament de Llagostera.

Variables autòctones pròpies del procediment administratiu: [156](#).

Detall de les variables, ordenades per aparició al procediment administratiu:

Ordre aparició	Codi Variable	Descripció de la variable
1	1	Escut. Població
2	2	Nom. Ajuntament municipi
3	3	Número de registre entrada
4	4	Data de registre entrada. Dia
5	5	Data de registre entrada. Mes
6	6	Data de registre entrada. Any
7	7	Data de registre entrada. Hora
8	8	Data de presentació entrada. Dia
9	9	Data de presentació entrada. Mes
10	10	Data de presentació entrada. Any
11	11	Data de presentació entrada. Hora
12	12	Número unitat origen
13	13	Número unitat destinatària
14	14	Codi de barres
15	48	Document
16	15	Número expedient general
17	238	Referència activitats no incloses
18	16	Nom del sol·licitant
19	17	Primer cognom. Sol·licitant
20	18	Segon cognom. Sol·licitant
21	19	Adreça. Sol·licitant
22	20	Codi postal. Sol·licitant
23	21	Població. Sol·licitant
24	22	DNI. Sol·licitant
25	23	Telèfon. Sol·licitant
26	239	Activitat desenvolupar
27	240	Emplaçament activitat
28	241	Superfície útil
29	242	Nom establiment
30	243	Telèfon. Establiment
31	244	Prevenició i seguretat matèria d'incendis establiment
32	245	Declaració sota responsabilitat
33	246	Realització d'obres i instal·lacions necessàries
34	247	Número de llicència urbanística
35	248	Data llicència urbanística. Dia
36	249	Data llicència urbanística. Mes
37	250	Data llicència urbanística. Any

Ordre aparició	Codi Variable	Descripció de la variable
38	251	Registre entrada. Comunicació d'obres
39	252	Obres majors
40	253	Obres menors
41	254	Instal·lació rètol
42	255	Altres
43	256	En cas que no s'hagin realitzat obres
44	257	Pòlissa assegurança de responsabilitat civil
45	258	Autoritzacions sectorials necessàries
46	259	Instal·lació elèctrica
47	260	Instal·lació gas
48	261	Contracte protecció incendis
49	262	Titulació adequada activitat
50	263	Data. Inici activitat. Dia
51	264	Data. Inici activitat. Mes
52	265	Data. Inici activitat. Any
53	266	Modificació no substancial activitat
54	267	CIF empresa
55	268	Escriptura propietat o contracte lloguer
56	269	Rebut pagament taxa
57	270	Certificació favorable
58	271	Declaració responsable tècnic competent
59	272	Plànol escala 1/50 acotat del local
60	273	Plànol escala 1/50 acotat del local (duplicat)
61	274	Plànol d'emplaçament
62	275	Contracte gestor residus
63	276	Acta favorable matèria d'incendis
64	277	Qüestionari activitat
65	278	Documentació referent activitat
66	43	Nom municipi
67	44	Signatura. Sol·licitant
68	47	Sr. Alcalde-President. Ajuntament de Llagostera
69	46	Condicions. Llei 15/1999. Protecció de dades de Caràcter Personal
70	88	Número rebut
71	89	Exercici
72	90	Localitat. Expedició
73	91	Import total
74	197	codi. Unitat administrativa
75	194	Unitat administrativa
76	195	Nom de la llicència
77	93	Entitat bancària
78	94	Número compte

Ordre aparició	Codi Variable	Descripció de la variable
79	605	Nom del pagador
80	606	Primer cognom. Pagador
81	607	Segon cognom. Pagador
82	608	Adreça. Pagador
83	609	Codi postal. Pagador
84	610	Població. Pagador
85	95	signatura. Recaptadora
86	96	Segell unitat administrativa
87	97	Data. Liquidació taxa. Dia
88	98	Data. Liquidació taxa. Mes
89	99	Data. Liquidació taxa. Any
90	100	Nif. Ajuntament
91	101	Adreça. Ajuntament
92	102	Primer telèfon. Ajuntament
93	103	Segon telèfon. Ajuntament
94	104	Fax. Ajuntament
95	105	correu electrònic. Ajuntament
96	106	Adreça. Web. Ajuntament
97	199	Grup de sèrie
98	284	Tipus d'activitat
99	285	Relació documentació aportada
100	114	Sentit de l'informe tècnic
101	279	Classificació urbanística sol
102	280	Qualificació del sòl i planejament derivat
103	281	Grau d'urbanització
104	282	Usos admesos
105	283	Observacions
106	115	Data. Informe tècnic (final). Dia
107	116	Data. Informe tècnic (final). Mes
108	117	Data. Informe tècnic (final). Any
109	232	Nom. Arquitecte de l'Ajuntament
110	233	Primer cognom. Arquitecte de l'Ajuntament
111	234	Segon cognom. Arquitecte Ajuntament
112	330	Signatura. Arquitecte Municipal
113	124	Adreça. Ajuntament
114	126	Codi postal. Ajuntament
115	127	Municipi. Ajuntament
116	128	Província. Ajuntament
117	343	Deficiències esmenar informe tècnic
118	332	Nom. Enginyer tècnic municipal
119	333	Primer cognom. Enginyer tècnic municipal

Ordre aparició	Codi Variable	Descripció de la variable
120	334	Segon cognom. Enginyer tècnic municipal
121	335	Signatura. Enginyer tècnic municipal
122	286	Número col·legiat tècnic municipal
123	345	Codi. Activitat innòcua
124	633	Documentació aportada
125	38	Import total. Taxa llicència
126	144	Data. Resolució (final). Dia
127	145	Data. Resolució (final). Mes
128	146	Data. Resolució (final). Any
129	141	Nom. Alcalde
130	142	Primer cognom. Alcalde
131	143	Segon cognom. Alcalde
132	287	Signatura. Alcalde
133	155	Nom. Secretari
134	156	Primer cognom. Secretari
135	157	Segon cognom. Secretari
136	158	Signatura. Secretari
137	159	Segell. Ajuntament
138	129	Número de registre sortida
139	130	Data de registre sortida. Dia
140	131	Data de registre sortida. Mes
141	132	Data de registre sortida. Any
142	134	Data de presentació sortida. Dia
143	135	Data de presentació sortida. Mes
144	136	Data de presentació sortida. Any
145	138	número unitat origen
146	139	Número unitat destinatària
147	147	Número Resolució
148	154	Recurs interposar
149	149	Data. Notificació (final). Dia
150	150	Data. Notificació (final). Mes
151	151	Data. Notificació (final). Any
152	160	Segell acusament rebuda
153	161	Data. Acusament de rebuda. Dia
154	162	Data. Acusament de rebuda. Mes
155	163	Data. Acusament de rebuda. Any
156	45	Signatura. Sol·licitant

## 1.2.2011 - Comunicació ambiental de l'Ajuntament de Llagostera.de l'Ajuntament de Llagostera

Detall graella de variables (variables associades a referències)

	Circuit / Circuit parcial ----->	1.1a	1.1b	2.2a	2.2b	2.2a	2.2c	4.4a	4.4a
Codi Variable	Descripció Referència	348	213	353	355	352	354	259	265
1	Escut. Població	A	X	X	X	X	X	X	X
2	Nom. Ajuntament municipi	A	X	X	X	X	X	X	X
3	Número de registre entrada	A		X	X	X	X	X	X
4	Data de registre entrada. Dia	A		X	X	X	X	X	X
5	Data de registre entrada. Mes	A		X	X	X	X	X	X
6	Data de registre entrada. Any	A		X	X	X	X	X	X
7	Data de registre entrada. Hora	A							
8	Data de presentació entrada. Dia	A							
9	Data de presentació entrada. Mes	A							
10	Data de presentació entrada. Any	A							
11	Data de presentació entrada. Hora	A							
12	Número unitat origen	A							
13	Número unitat destinatària	A							
14	Codi de barres	A							
48	Document	A		X	X	X	X	X	
15	Número expedient general	A		X	X	X	X	X	X
238	Referència activitats no incloses	A							
16	Nom del sol·licitant	A		X	X	X	X	2X	3X
17	Primer cognom. Sol·licitant	A		X	X	X	X	2X	3X
18	Segon cognom. Sol·licitant	A		X	X	X	X	2X	X
19	Adreça. Sol·licitant	A							X
20	Codi postal. Sol·licitant	A							X
21	Població. Sol·licitant	A							X
22	DNI. Sol·licitant	A							
23	Telèfon. Sol·licitant	A							
239	Activitat desenvolupar	A	X	X	X	X	X	2X	2X
240	Emplaçament activitat	A	X	X	X	X	X	2X	2X
241	Superfície útil	A		X	X	X	X		
242	Nom establiment	A							
243	Telèfon. Establiment	A							
244	Prevenció i seguretat matèria d'incendis establiment	A							
245	Declaració sota responsabilitat	A							
246	Realització d'obres i instal·lacions necessàries	A							
247	Número de llicència urbanística	A							
248	Data llicència urbanística. Dia	A							

	Circuit / Circuit parcial ----->	1.1a	1.1b	2.2a	2.2b	2.2a	2.2c	4.4a	4.4a
Codi Variab le	Descripció Referència	348	213	353	355	352	354	259	265
249	Data llicència urbanística. Mes	A							
250	Data llicència urbanística. Any	A							
251	Registre entrada. Comunicació d'obres	A							
252	Obres majors	A							
253	Obres menors	A							
254	Instal·lació rètol	A							
255	Altres	A							
256	En cas que no s'hagin realitzat obres	A							
257	Pòlissa assegurança de responsabilitat civil	A							
258	Autoritzacions sectorials necessàries	A							
259	Instal·lació elèctrica	A							
260	Instal·lació gas	A							
261	Contracte protecció incendis	A							
262	Titulació adequada activitat	A							
263	Data. Inici activitat. Dia	A						X	X
264	Data. Inici activitat. Mes	A						X	X
265	Data. Inici activitat. Any	A						X	X
266	Modificació no substancial activitat	A							
267	CIF empresa	A							
268	Escriptura propietat o contracte lloguer	A							
269	Rebut pagament taxa	A							
270	Certificació favorable	A							
271	Declaració responsable tècnic competent	A							
272	Plànol escala 1/50 acotat del local	A							
273	Plànol escala 1/50 acotat del local (duplicat)	A							
274	Plànol d'emplaçament	A							
275	Contracte gestor residus	A							
276	Acta favorable matèria d'incendis	A							
277	Qüestionari activitat	A							
278	Documentació referent activitat	A							
43	Nom municipi	A		X	X	X	X	X	X
44	Signatura. Sol·licitant	A							
47	Sr. Alcalde-President. Ajuntament de Llagostera	A							
46	Condicions. Llei 15/1999. Protecció de dades de Caràcter Personal	A							
88	Número rebut		A						
89	Exercici		A						
90	Localitat. Expedició		A						
91	Import total		2A						X

	Circuit / Circuit parcial ----->	1.1a	1.1b	2.2a	2.2b	2.2a	2.2c	4.4a	4.4a
Codi Variabile	Descripció Referència	348	213	353	355	352	354	259	265
197	codi. Unitat administrativa		A						
194	Unitat administrativa		A	X	X				
195	Nom de la llicència		A					X	
93	Entitat bancària		A						
94	Número compte		A						
605	Nom del pagador		A						
606	Primer cognom. Pagador		A						
607	Segon cognom. Pagador		A						
608	Adreça. Pagador		A						
609	Codi postal. Pagador		A						
610	Població. Pagador		A						
95	signatura. Recaptadora		A						
96	Segell unitat administrativa		A						
97	Data. Liquidació taxa. Dia		A					X	X
98	Data. Liquidació taxa. Mes		A					X	X
99	Data. Liquidació taxa. Any		A					X	X
100	Nif. Ajuntament		A						
101	Adreça. Ajuntament		A						X
102	Primer telèfon. Ajuntament		A	X	X	X	X	X	X
103	Segon telèfon. Ajuntament		A						
104	Fax. Ajuntament		A	X	X	X	X	X	X
105	correu electrònic. Ajuntament		A	X	X	X	X	X	X
106	Adreça. Web. Ajuntament		A						
199	Grup de sèrie			A		X	X	X	
284	Tipus d'activitat			A		X	X		
285	Relació documentació aportada			A		X	X		
114	Sentit de l'informe tècnic			A	X	X	X	X	
279	Classificació urbanística sol			A	X				
280	Qualificació del sòl i planejament derivat			A	X				
281	Grau d'urbanització			A	X				
282	Usos admesos			A	X				
283	Observacions			A	X				
115	Data. Informe tècnic (final). Dia			A	X	X	X		
116	Data. Informe tècnic (final). Mes			A	X	X	X		
117	Data. Informe tècnic (final). Any			A	X	X	X		
232	Nom. Arquitecte de l'Ajuntament			2A	X				
233	Primer cognom. Arquitecte de l'Ajuntament			2A	X				
234	Segon cognom. Arquitecte Ajuntament			2A	X				
330	Signatura. Arquitecte Municipal			A	X				
124	Adreça. Ajuntament			A	X	X	X	X	





	Circuit / Circuit parcial ----->	1.1a	1.1b	2.2a	2.2b	2.2a	2.2c	4.4a	4.4a
<b>Codi Variab le</b>	<b>Descripció Referència</b>	<b>348</b>	<b>213</b>	<b>353</b>	<b>355</b>	<b>352</b>	<b>354</b>	<b>259</b>	<b>265</b>
162	Data. Acusament de rebuda. Mes								A
163	Data. Acusament de rebuda. Any								A
152	<b>Total de variables considerades (A)</b>	69	26	17	1	5	0	15	19
4	<b>Total variables (2A)</b>	0	1	3	0	0	0	0	0
<b>156</b>	<b>Total General de variables del procediment</b>	<b>69</b>	<b>27</b>	<b>20</b>	<b>1</b>	<b>5</b>	<b>0</b>	<b>15</b>	<b>19</b>
	<b>Càrrega d'informació</b>	44,23%	17,31%	12,82%	0,64%	3,21%	0,00%	9,62%	12,18%

## 1.2.2000 - Comunicació ambiental de l'Ajuntament de Llagostera

Variables autòctones pròpies del procediment administratiu: **89**.

Detall de les variables, ordenades per aparició al procediment administratiu:

Ordre aparició	Codi Variable	Descripció de la variable
1	4	Data de registre entrada. Dia
2	5	Data de registre entrada. Mes
3	6	Data de registre entrada. Any
4	3	Número de registre entrada
5	13	Número unitat destinatària
6	345	Codi. Activitat innòcua
7	15	Número expedient general
8	16	Nom del sol·licitant
9	17	Primer cognom. Sol·licitant
10	18	Segon cognom. Sol·licitant
11	22	DNI. Sol·licitant
12	23	Telèfon. Sol·licitant
13	19	Adreça. Sol·licitant
14	627	Adreça. Sol·licitant
15	20	Codi postal. Sol·licitant
16	21	Població. Sol·licitant
17	239	Activitat desenvolupar
18	240	Emplaçament activitat
19	285	Relació documentació aportada
20	43	Nom municipi
21	44	Signatura. Sol·licitant
22	165	Data. Sol·licitud (final). Dia
23	166	Data. Sol·licitud (final). Mes
24	167	Data. Sol·licitud (final). Any
25	47	Sr. Alcalde-President. Ajuntament de Llagostera
26	1	Escut. Població
27	2	Nom. Ajuntament municipi
28	126	Codi postal. Ajuntament
29	127	Municipi. Ajuntament
30	128	Província. Ajuntament
31	102	Primer telèfon. Ajuntament
32	103	Segon telèfon. Ajuntament
33	114	Sentit de l'informe tècnic
34	283	Observacions
35	115	Data. Informe tècnic (final). Dia

Ordre aparició	Codi Variable	Descripció de la variable
36	116	Data. Informe tècnic (final). Mes
37	117	Data. Informe tècnic (final). Any
38	347	Nom. Cap Local Sanitat
39	348	Primer cognom. Cap Local Sanitat
40	349	Segon cognom. Cap Local Sanitat
41	350	Signatura del Cap Local Sanitat
42	343	Deficiències esmenar informe tècnic
43	48	Document
44	1107	Import total (pessetes)
45	144	Data. Resolució (final). Dia
46	145	Data. Resolució (final). Mes
47	146	Data. Resolució (final). Any
48	287	Signatura. Alcalde
49	158	Signatura. Secretari
50	159	Segell. Ajuntament
51	194	Unitat administrativa
52	129	Número de registre sortida
53	130	Data de registre sortida. Dia
54	131	Data de registre sortida. Mes
55	132	Data de registre sortida. Any
56	141	Nom. Alcalde
57	142	Primer cognom. Alcalde
58	143	Segon cognom. Alcalde
59	91	Import total
60	149	Data. Notificació (final). Dia
61	150	Data. Notificació (final). Mes
62	151	Data. Notificació (final). Any
63	155	Nom. Secretari
64	156	Primer cognom. Secretari
65	157	Segon cognom. Secretari
66	160	Segell acusament rebuda
67	161	Data. Acusament de rebuda. Dia
68	162	Data. Acusament de rebuda. Mes
69	163	Data. Acusament de rebuda. Any
70	45	Signatura. Sol·licitant
71	372	Condicions especials
72	88	Número rebut
73	89	Exercici
74	90	Localitat. Expedició
75	195	Nom de la llicència
76	93	Entitat bancària

<b>Ordre aparició</b>	<b>Codi Variable</b>	<b>Descripció de la variable</b>
77	94	Número compte
78	605	Nom del pagador
79	606	Primer cognom. Pagador
80	607	Segon cognom. Pagador
81	608	Adreça. Pagador
82	609	Codi postal. Pagador
83	610	Població. Pagador
84	95	signatura. Recaptadora
85	96	Segell unitat administrativa
86	97	Data. Liquidació taxa. Dia
87	98	Data. Liquidació taxa. Mes
88	99	Data. Liquidació taxa. Any
89	104	Fax. Ajuntament

## 1.2.2000 - Comunicació ambiental de l'Ajuntament de Llagostera

Variables autòctones pròpies del procediment administratiu: **89**.

Detall graella de variables (variables associades a referències)

	Circuit / Circuit parcial ----->	.	.	.	.	.	.	.
<b>Codi Variable</b>	<b>Descripció Referència</b>	<b>348</b>	<b>353</b>	<b>355</b>	<b>259</b>	<b>265</b>	<b>600</b>	<b>213</b>
4	Data de registre entrada. Dia	A						
5	Data de registre entrada. Mes	A						
6	Data de registre entrada. Any	A						
3	Número de registre entrada	A				2X		
13	Número unitat destinatària	A						
345	Codi. Activitat innòcua	A	X	X	X	X	X	
15	Número expedient general	A	X	X	2X	X	X	X
16	Nom del sol·licitant	A	X	X	X	2X	X	
17	Primer cognom. Sol·licitant	A	X	X	X	2X	X	
18	Segon cognom. Sol·licitant	A	X	X	X	2X	X	
22	DNI. Sol·licitant	A						
23	Telèfon. Sol·licitant	A						
19	Adreça. Sol·licitant	A				X		
627	Adreça. Sol·licitant	A						
20	Codi postal. Sol·licitant	A				X		
21	Població. Sol·licitant	A				2X		
239	Activitat desenvolupar	A			X	X	X	X
240	Emplaçament activitat	A			X	X	X	X
285	Relació documentació aportada	A						
43	Nom municipi	A	X	X	X	X	X	
44	Signatura. Sol·licitant	A						
165	Data. Sol·licitud (final). Dia	A						
166	Data. Sol·licitud (final). Mes	A						
167	Data. Sol·licitud (final). Any	A						
47	Sr. Alcalde-President. Ajuntament de Llagostera	A						
1	Escut. Població		A	X	X	X	X	X
2	Nom. Ajuntament municipi		A	X	X	X	X	X
126	Codi postal. Ajuntament		A	X	X	X	X	
127	Municipi. Ajuntament		A	X	X	X	X	
128	Província. Ajuntament		A	X	X	X	X	
102	Primer telèfon. Ajuntament		A	X	X	X	X	X
103	Segon telèfon. Ajuntament		A	X	X	X	X	X
114	Sentit de l'informe tècnic		A	X				
283	Observacions		A	X				
115	Data. Informe tècnic (final). Dia		A	X				

	Circuit / Circuit parcial ----->	.	.	.	.	.	.	.
<b>Codi Variable</b>	<b>Descripció Referència</b>	<b>348</b>	<b>353</b>	<b>355</b>	<b>259</b>	<b>265</b>	<b>600</b>	<b>213</b>
116	Data. Informe tècnic (final). Mes		A	X				
117	Data. Informe tècnic (final). Any		A	X				
347	Nom. Cap Local Sanitat		A	X				
348	Primer cognom. Cap Local Sanitat		A	X				
349	Segon cognom. Cap Local Sanitat		A	X				
350	Signatura del Cap Local Sanitat		A	X				
343	Deficiències esmenar informe tècnic			A				
48	Document				A		X	
1107	Import total (pessetes)				A			
144	Data. Resolució (final). Dia				A	X	X	
145	Data. Resolució (final). Mes				A	X	X	
146	Data. Resolució (final). Any				A	X	X	
287	Signatura. Alcalde				A		X	
158	Signatura. Secretari				A			
159	Segell. Ajuntament				A	X	X	
194	Unitat administrativa					A		
129	Número de registre sortida					A		
130	Data de registre sortida. Dia					A		
131	Data de registre sortida. Mes					A		
132	Data de registre sortida. Any					A		
141	Nom. Alcalde					A	X	
142	Primer cognom. Alcalde					A	X	
143	Segon cognom. Alcalde					A	X	
91	Import total					A		X
149	Data. Notificació (final). Dia					A	X	
150	Data. Notificació (final). Mes					A	X	
151	Data. Notificació (final). Any					A	X	
155	Nom. Secretari					A		
156	Primer cognom. Secretari					A		
157	Segon cognom. Secretari					A		
160	Segell acusament rebuda					A	X	
161	Data. Acusament de rebuda. Dia					A	X	
162	Data. Acusament de rebuda. Mes					A	X	
163	Data. Acusament de rebuda. Any					A	X	
45	Signatura. Sol·licitant					A	X	
372	Condicions especials						A	
88	Número rebut							A
89	Exercici							A
90	Localitat. Expedició							A
195	Nom de la llicència							A
93	Entitat bancària							A

	Circuit / Circuit parcial ----->	.	.	.	.	.	.	.
<b>Codi Variable</b>	<b>Descripció Referència</b>	<b>348</b>	<b>353</b>	<b>355</b>	<b>259</b>	<b>265</b>	<b>600</b>	<b>213</b>
94	Número compte							A
605	Nom del pagador							A
606	Primer cognom. Pagador							A
607	Segon cognom. Pagador							A
608	Adreça. Pagador							A
609	Codi postal. Pagador							A
610	Població. Pagador							A
95	signatura. Recaptadora							A
96	Segell unitat administrativa							A
97	Data. Liquidació taxa. Dia							A
98	Data. Liquidació taxa. Mes							A
99	Data. Liquidació taxa. Any							A
104	Fax. Ajuntament							A
89	<b>Total de variables considerades (A)</b>	25	16	1	8	20	1	18
	<b>Total variables (2A)</b>	0	0	0	0	0	0	0
<b>89</b>	<b>Total General de variables del procediment</b>	<b>25</b>	<b>16</b>	<b>1</b>	<b>8</b>	<b>20</b>	<b>1</b>	<b>18</b>
	<b>Càrrega d'informació</b>	28,09%	17,98%	1,12%	8,99%	22,47%	1,12%	20,22%



## 2.2.2011 - Comunicació ambiental de l'Ajuntament de Palamós

Variables autòctones pròpies del procediment administratiu: **108**.

Detall de les variables, ordenades per aparició al procediment administratiu:

<b>Ordre aparició</b>	<b>Codi Variable</b>	<b>Descripció de la variable</b>
1	1	Escut. Població
2	2	Nom. Ajuntament municipi
3	100	NIF. Ajuntament
4	102	Primer telèfon. Ajuntament
5	104	Fax. Ajuntament
6	124	Adreça. Ajuntament
7	126	Codi postal. Ajuntament
8	127	Municipi. Ajuntament
9	48	Document
10	16	Nom del sol·licitant
11	17	Primer cognom. Sol·licitant
12	18	Segon cognom. Sol·licitant
13	22	DNI/CIF. Sol·licitant
14	19	Adreça. Sol·licitant
15	20	codi postal. Sol·licitant
16	21	Població. Sol·licitant
17	288	Nom. Titular activitat
18	289	Primer cognom. Titular activitat
19	290	Segon cognom. Titular activitat
20	204	Adreça fiscal
21	267	CIF empresa
22	239	Activitat desenvolupar
23	240	Emplaçament activitat
24	241	Superfície útil
25	91	Import total
26	43	Nom municipi
27	44	Signatura. Sol·licitant
28	167	Signatura del titular
29	96	Segell unitat administrativa
30	95	signatura. Recaptadora
31	168	Segell entitat bancària
32	169	Signatura. Recaptador entitat bancària
33	97	Data. Liquidació taxa. Dia
34	98	Data. Liquidació taxa. Mes
35	99	Data. Liquidació taxa. Any
36	357	secció unitat administrativa

<b>Ordre aparició</b>	<b>Codi Variable</b>	<b>Descripció de la variable</b>
37	174	Segell Ajuntament. Responsable unitat
38	3	Número de registre entrada
39	4	Data de registre entrada. Dia
40	5	Data de registre entrada. Mes
41	6	Data de registre entrada. Any
42	15	Número expedient general
43	23	Telèfon. Sol·licitant
44	291	Mòbil. Sol·licitant
45	292	Adreça electrònica
46	205	Nom del representant
47	206	Primer cognom del representant
48	207	Segon cognom del representant
49	208	DNI. Representant
50	209	Adreça. Representant
51	210	Població. Representant
52	293	Codi postal. Representant
53	211	Telèfon. Representant
54	294	Mòbil. Representant
55	245	Declaració sota responsabilitat
56	295	Adreça electrònica
57	270	Certificació favorable
58	271	Declaració responsable tècnic competent
59	296	Informe favorable de compatibilitat urbanística
60	297	Còpia de l'escriptura de poder
61	269	Rebut pagament taxa
62	165	Data. Sol·licitud (final). Dia
63	166	Data. Sol·licitud (final). Mes
64	47	Sr. Alcalde-President. Ajuntament
65	46	Condicions. Llei 15/1999. Protecció de dades de Caràcter Personal
66	170	Número folis
67	341	Nom grup sèrie. Llicència
68	358	Llicència. Abreviatura (lletres)
69	342	Nom de sèrie. Llicència
70	319	Fonaments dret
71	311	Nom. Enginyer tècnic projecte
72	312	Primer cognom. Enginyer tècnic projecte
73	313	Segon cognom. Enginyer tècnic projecte
74	314	Núm. Col·legiat. Enginyer tècnic projecte
75	359	Data. Sol·licitud projecte tècnic. Dia
76	360	Data. Sol·licitud projecte tècnic. Mes
77	361	Data. Sol·licitud projecte tècnic. Any

<b>Ordre aparició</b>	<b>Codi Variable</b>	<b>Descripció de la variable</b>
78	114	Sentit de l'informe tècnic
79	232	Nom. Arquitecte de l'Ajuntament
80	233	Primer cognom. Arquitecte de l'Ajuntament
81	234	Segon cognom. Arquitecte Ajuntament
82	330	Signatura. Arquitecte Municipal
83	115	Data. Informe tècnic (final). Dia
84	116	Data. Informe tècnic (final). Mes
85	117	Data. Informe tècnic (final). Any
86	343	Deficiències esmenar informe tècnic
87	279	Classificació urbanística sol
88	280	Qualificació del sòl i planejament derivat
89	281	Grau d'urbanització
90	282	Usos admesos
91	284	Tipus d'activitat
92	129	Número de registre sortida
93	130	Data de registre sortida. Dia
94	131	Data de registre sortida. Mes
95	132	Data de registre sortida. Any
96	133	Data de registre sortida. Hora
97	144	Data. Resolució (final). Dia
98	145	Data. Resolució (final). Mes
99	146	Data. Resolució (final). Any
100	141	Nom. Alcalde
101	142	Primer cognom. Alcalde
102	143	Segon cognom. Alcalde
103	287	Signatura. Alcalde
104	160	Segell acusament rebuda
105	161	Data. Acusament de rebuda. Dia
106	162	Data. Acusament de rebuda. Mes
107	163	Data. Acusament de rebuda. Any
108	45	Signatura. Sol·licitant

## 2.2.2011 – Comunicació ambiental de l'Ajuntament de Palamós

Variables autòctones pròpies del procediment administratiu: **108**.

Detall graella de variables (variables associades a referències)

	Circuit / Circuit parcial ----->	1.1a	1.1b	2.2a	2.2b	2.2a	2.2c	4.4a
Codi Variable	Descripció Referència	213	348	353	355	352	354	259
1	Escut. Població	A	X	X	X	X	X	X
2	Nom. Ajuntament municipi	A	X	X	X	X	X	X
100	Nif. Ajuntament	A						
102	Primer telèfon. Ajuntament	A						
104	Fax. Ajuntament	A						
124	Adreça. Ajuntament	A						
126	Codi postal. Ajuntament	A						
127	Municipi. Ajuntament	A						
48	Document	A	X	X	X		X	X
16	Nom del sol.licitant	A	X	X	X		X	X
17	Primer cognom. Sol.licitant	A	X	X	X	X	X	X
18	Segon cognom. Sol.licitant	A	X	X	X	X	X	X
22	DNI/CIF. Sol.licitant	A	X					
19	Adreça. Sol.licitant	A	X					X
20	codi postal. Sol.licitant	A	X					X
21	Població. Sol.licitant	A	X					X
288	Nom. Titular activitat	A						
289	Primer cognom. Titular activitat	A						
290	Segon cognom. Titular activitat	A						
204	Adreça fiscal	A						
267	CIF empresa	A						
239	Activitat desenvolupar	A		X	X	X	X	2X
240	Emplaçament activitat	A		X	X	X	X	2X
241	Superfície útil	A						
91	Import total	A						
43	Nom municipi	A	X	X	X	X	X	
44	Signatura. Sol.licitant	A	X					
167	Signatura del titular	A	X					
96	Segell unitat administrativa	A		X	X	X	X	
95	signatura. Recaptadora	A						
168	Segell entitat bancària	A						
169	Signatura. Recaptador entitat bancària	A						
97	Data. Liquidació taxa. Dia	A						
98	Data. Liquidació taxa. Mes	A						
99	Data. Liquidació taxa. Any	A						
357	secció unitat administrativa		A			X	X	X
174	Segell Ajuntament. Responsable unitat		A		X	X	X	

	Circuit / Circuit parcial ----->	1.1a	1.1b	2.2a	2.2b	2.2a	2.2c	4.4a
Codi Variable	Descripció Referència	213	348	353	355	352	354	259
3	Número de registre entrada		A					
4	Data de registre entrada. Dia		A					
5	Data de registre entrada. Mes		A					
6	Data de registre entrada. Any		A					
15	Número expedient general		A	X	X		X	X
23	Telèfon. Sol.licitant		A					
291	Mòbil. Sol.licitant		A					
292	Adreça electrònica		A					
205	Nom del representant		A					
206	Primer cognom del representant		A					
207	Segon cognom del representant		A					
208	DNI. Representant		A					
209	Adreça. Representant		A					
210	Població. Representant		A					
293	Codi postal. Representant		A					
211	Telèfon. Representant		A					
294	Mòbil. Representant		A					
245	Declaració sota responsabilitat		A					
295	Adreça electrònica		A					
270	Certificació favorable		A					
271	Declaració responsable tècnic competent		A					
296	Informe favorable de compatibilitat urbanística		A					
297	Còpia de l'escriptura de poder		A					
269	Rebut pagament taxa		A					
165	Data. Sol.licitud (final). Dia		A					
166	Data. Sol.licitud (final). Mes		A					
47	Sr. Alcalde-President. Ajuntament		A					
46	Condiccions. Llei 15/1999. Protecció de dades de Caràcter Personal		A					
170	Número folis			A	X	X	X	X
341	Nom grup sèrie. Llicència			A	X	X	X	X
358	Llicència. Abreviatura (lletres)			A	X	X	X	X
342	Nom de sèrie. Llicència			A	X	X	X	X
319	Fonaments dret			A	X			
311	Nom. Enginyer tècnic projecte			A	X		X	
312	Primer cognom. Enginyer tècnic projecte			A	X	X	X	
313	Segon cognom. Enginyer tècnic projecte			A	X	X	X	
314	Núm. Col.legiat. Enginyer tècnic projecte			A	X	X	X	
359	Data. Sol.licitud projecte tècnic. Dia			A	X			
360	Data. Sol.licitud projecte tècnic. Mes			A	X			

	Circuit / Circuit parcial ----->	1.1a	1.1b	2.2a	2.2b	2.2a	2.2c	4.4a
Codi Variable	Descripció Referència	213	348	353	355	352	354	259
361	Data. Sol.licitud projecte tècnic. Any			A	X			
114	Sentit de l'informe tècnic			A	X	X	X	X
232	Nom. Arquitecte de l'Ajuntament			A	X	X	X	X
233	Primer cognom. Arquitecte de l'Ajuntament			A	X	X	X	
234	Segon cognom. Arquitecte Ajuntament			A	X	X	X	
330	Signatura. Arquitecte Municipal			A	X	X	X	
115	Data. Informe tècnic (final). Dia			A	X	X	X	X
116	Data. Informe tècnic (final). Mes			A	X	X	X	X
117	Data. Informe tècnic (final). Any			A	X	X	X	X
343	Deficiències esmenar informe tècnic				A		X	
279	Classificació urbanística sol					A	X	
280	Qualificació del sòl i planejament derivat					A	X	
281	Grau d'urbanització					A	X	
282	Usos admesos					A	X	
284	Tipus d'activitat							A
129	Número de registre sortida							A
130	Data de registre sortida. Dia							A
131	Data de registre sortida. Mes							A
132	Data de registre sortida. Any							A
133	Data de registre sortida. Hora							A
144	Data. Resolució (final). Dia							A
145	Data. Resolució (final). Mes							A
146	Data. Resolució (final). Any							A
141	Nom. Alcalde							A
142	Primer cognom. Alcalde							A
143	Segon cognom. Alcalde							A
287	Signatura. Alcalde							A
160	Segell acusament rebuda							A
161	Data. Acusament de rebuda. Dia							A
162	Data. Acusament de rebuda. Mes							A
163	Data. Acusament de rebuda. Any							A
45	Signatura. Sol·licitant							A
108	<b>Total de variables considerades (A)</b>	35	30	20	1	4	0	18
0	<b>Total variables (2A)</b>	0	0	0	0	0	0	0
<b>108</b>	<b>Total General de variables del procediment</b>	<b>35</b>	<b>30</b>	<b>20</b>	<b>1</b>	<b>4</b>	<b>0</b>	<b>18</b>
	<b>Càrrega d'informació</b>	44,23%	17,31%	12,82%	0,64%	3,21%	0,00%	9,62%

## 2.2.2000 – Comunicació ambiental de l'Ajuntament de Palamós

Variables autòctones pròpies del procediment administratiu: **102**.

Detall de les variables, ordenades per aparició al procediment administratiu:

Ordre aparició	Codi Variable	Descripció de la variable
1	1	Escut. Població
2	2	Nom. Ajuntament municipi
3	100	Nif. Ajuntament
4	102	Primer telèfon. Ajuntament
5	104	Fax. Ajuntament
6	124	Adreça. Ajuntament
7	126	Codi postal. Ajuntament
8	127	Municipi. Ajuntament
9	48	Document
10	170	Número folis
11	195	Nom de la llicència
12	16	Nom del sol·licitant
13	648	Impost sobre instal·lacions
14	17	Primer cognom. Sol·licitant
15	18	Segon cognom. Sol·licitant
16	22	DNI/CIF. Sol·licitant
17	19	Adreça. Sol·licitant
18	20	codi postal. Sol·licitant
19	21	Població. Sol·licitant
20	204	Adreça fiscal
21	240	Emplaçament activitat
22	91	Import total
23	239	Activitat desenvolupar
24	241	Superfície útil
25	298	Segona activitat
26	299	Canvi titularitat
27	300	Canvi activitat
28	43	Nom municipi
29	44	Signatura. Sol·licitant
30	167	Signatura del titular
31	96	Segell unitat administrativa
32	95	signatura. Recaptadora
33	168	Segell entitat bancària

Ordre aparició	Codi Variable	Descripció de la variable
34	169	Signatura. Recaptador entitat bancària
35	97	Data. Liquidació taxa. Dia
36	98	Data. Liquidació taxa. Mes
37	99	Data. Liquidació taxa. Any
38	3	Número de registre entrada
39	4	Data de registre entrada. Dia
40	5	Data de registre entrada. Mes
41	6	Data de registre entrada. Any
42	15	Número expedient general
43	627	Adreça. Sol·licitant
44	23	Telèfon. Sol·licitant
45	205	Nom del representant
46	206	Primer cognom del representant
47	207	Segon cognom del representant
48	208	DNI. Representant
49	209	Adreça. Representant
50	210	Població. Representant
51	293	Codi postal. Representant
52	211	Telèfon. Representant
53	285	Relació documentació aportada
54	165	Data. Sol·licitud (final). Dia
55	166	Data. Sol·licitud (final). Mes
56	174	Segell Ajuntament. Responsable unitat
57	341	Nom grup sèrie. Llicència
58	358	Llicència. Abreviatura (lletres)
59	342	Nom de sèrie. Llicència
60	319	Fonaments dret
61	114	Sentit de l'informe tècnic
62	115	Data. Informe tècnic (final). Dia
63	116	Data. Informe tècnic (final). Mes
64	117	Data. Informe tècnic (final). Any
65	332	Nom. Enginyer tècnic municipal
66	333	Primer cognom. Enginyer tècnic municipal
67	334	Segon cognom. Enginyer tècnic municipal
68	335	Signatura. Enginyer tècnic municipal
69	343	Deficiències esmenar informe tècnic
70	357	secció unitat administrativa
71	311	Nom. Enginyer tècnic projecte
72	312	Primer cognom. Enginyer tècnic projecte
73	313	Segon cognom. Enginyer tècnic projecte
74	314	Núm. Col·legiat. Enginyer tècnic projecte



<b>Ordre aparició</b>	<b>Codi Variable</b>	<b>Descripció de la variable</b>
75	279	Classificació urbanística sol
76	280	Qualificació del sòl i planejament derivat
77	281	Grau d'urbanització
78	282	Usos admesos
79	232	Nom. Arquitecte de l'Ajuntament
80	233	Primer cognom. Arquitecte de l'Ajuntament
81	234	Segon cognom. Arquitecte Ajuntament
82	330	Signatura. Arquitecte Municipal
83	649	Rebut. Negociat de governació.
84	197	codi. Unitat administrativa
85	194	Unitat administrativa
86	108	codi Llicència
87	129	Número de registre sortida
88	130	Data de registre sortida. Dia
89	131	Data de registre sortida. Mes
90	132	Data de registre sortida. Any
91	144	Data. Resolució (final). Dia
92	145	Data. Resolució (final). Mes
93	146	Data. Resolució (final). Any
94	141	Nom. Alcalde
95	142	Primer cognom. Alcalde
96	143	Segon cognom. Alcalde
97	287	Signatura. Alcalde
98	160	Segell acusament rebuda
99	161	Data. Acusament de rebuda. Dia
100	162	Data. Acusament de rebuda. Mes
101	163	Data. Acusament de rebuda. Any
102	45	Signatura. Sol·licitant

## 2.2.2000 - Comunicació ambiental de l'Ajuntament de Palamós

Variables autòctones pròpies del procediment administratiu: **102**.

Detall graella de variables (variables associades a referències)

	<b>Circuit / Circuit parcial -----&gt;</b>	.	.	.	.	.	.	
<b>Codi Variable</b>	<b>Descripció Referència</b>	<b>213</b>	<b>348</b>	<b>353</b>	<b>355</b>	<b>352</b>	<b>354</b>	<b>259</b>
1	Escut. Població	A		X	X	X	X	X
2	Nom. Ajuntament municipi	A		X	X	X	X	X
100	NIF. Ajuntament	A						
102	Primer telèfon. Ajuntament	A						
104	Fax. Ajuntament	A						
124	Adreça. Ajuntament	A						
126	Codi postal. Ajuntament	A						
127	Municipi. Ajuntament	A						
48	Document	A	X	X	X	X	X	X
170	Número folis	A	X	X	X	X	X	X
195	Nom de la llicència	A	X					X
16	Nom del sol·licitant	A	X	X	X	X	X	X
648	Impost sobre instal·lacions	A						
17	Primer cognom. Sol·licitant	A	X	X	X	X	X	X
18	Segon cognom. Sol·licitant	A	X	X	X	X	X	X
22	DNI/CIF. Sol·licitant	A	X					
19	Adreça. Sol·licitant	A	X					X
20	codi postal. Sol·licitant	A	X					X
21	Població. Sol·licitant	A	X					X
204	Adreça fiscal	A						
240	Emplaçament activitat	3A	X	X	X	X	X	X
91	Import total	A						
239	Activitat desenvolupar	A	X	X	X	X	X	X
241	Superfície útil	A						
298	Segona activitat	A						
299	Canvi titularitat	A						
300	Canvi activitat	A						
43	Nom municipi	A	X	X	X	X	X	X
44	Signatura. Sol·licitant	A	X					
167	Signatura del titular	A	X					
96	Segell unitat administrativa	A		X	X	X	X	X
95	signatura. Recaptadora	A						
168	Segell entitat bancària	A						
169	Signatura. Recaptador entitat bancària	A						
97	Data. Liquidació taxa. Dia	A						

	<b>Circuit / Circuit parcial -----&gt;</b>	.	.	.	.	.	.	
<b>Codi Variable</b>	<b>Descripció Referència</b>	<b>213</b>	<b>348</b>	<b>353</b>	<b>355</b>	<b>352</b>	<b>354</b>	<b>259</b>
98	Data. Liquidació taxa. Mes	A						
99	Data. Liquidació taxa. Any	A						
3	Número de registre entrada		A					X
4	Data de registre entrada. Dia		A					X
5	Data de registre entrada. Mes		A					X
6	Data de registre entrada. Any		A					X
15	Número expedient general		A	X	X	X	X	X
627	Adreça. Sol·licitant		A					
23	Telèfon. Sol·licitant		A					
205	Nom del representant		A					
206	Primer cognom del representant		A					
207	Segon cognom del representant		A					
208	DNI. Representant		A					
209	Adreça. Representant		A					
210	Població. Representant		A					
293	Codi postal. Representant		A					
211	Telèfon. Representant		A					
285	Relació documentació aportada		A					
165	Data. Sol·licitud (final). Dia		A					
166	Data. Sol·licitud (final). Mes		A					
174	Segell Ajuntament. Responsable unitat		A	X	X			
341	Nom grup sèrie. Llicència			A	X		X	
358	Llicència. Abreviatura (lletres)			A	X		X	
342	Nom de sèrie. Llicència			A	X	X	X	
319	Fonaments dret			A	X			X
114	Sentit de l'informe tècnic			A	X	X	X	
115	Data. Informe tècnic (final). Dia			A	X	X	X	
116	Data. Informe tècnic (final). Mes			A	X	X	X	
117	Data. Informe tècnic (final). Any			A	X	X	X	
332	Nom. Enginyer tècnic municipal			A	X			
333	Primer cognom. Enginyer tècnic municipal			A	X			
334	Segon cognom. Enginyer tècnic municipal			A	X			
335	Signatura. Enginyer tècnic municipal			A	X			
343	Deficiències esmenar informe tècnic				A		X	
357	secció unitat administrativa					A		
311	Nom. Enginyer tècnic projecte					A		
312	Primer cognom. Enginyer tècnic projecte					A		

	<b>Circuit / Circuit parcial -----&gt;</b>	.	.	.	.	.	.	
<b>Codi Variable</b>	<b>Descripció Referència</b>	<b>213</b>	<b>348</b>	<b>353</b>	<b>355</b>	<b>352</b>	<b>354</b>	<b>259</b>
313	Segon cognom. Enginyer tècnic projecte					A		
314	Núm. Col·legiat. Enginyer tècnic projecte					A		
279	Classificació urbanística sol					A	X	
280	Qualificació del sòl i planejament derivat					A	X	
281	Grau d'urbanització					A	X	
282	Usos admesos					A	X	
232	Nom. Arquitecte de l'Ajuntament					A	X	
233	Primer cognom. Arquitecte de l'Ajuntament					A	X	
234	Segon cognom. Arquitecte Ajuntament					A	X	
330	Signatura. Arquitecte Municipal					A	X	
649	Rebut. Negociat de governació.					A	X	
197	codi. Unitat administrativa							A
194	Unitat administrativa							A
108	codi Llicència							A
129	Número de registre sortida							A
130	Data de registre sortida. Dia							A
131	Data de registre sortida. Mes							A
132	Data de registre sortida. Any							A
144	Data. Resolució (final). Dia							A
145	Data. Resolució (final). Mes							A
146	Data. Resolució (final). Any							A
141	Nom. Alcalde							A
142	Primer cognom. Alcalde							A
143	Segon cognom. Alcalde							A
287	Signatura. Alcalde							A
160	Segell acusament rebuda							A
161	Data. Acusament de rebuda. Dia							A
162	Data. Acusament de rebuda. Mes							A
163	Data. Acusament de rebuda. Any							A
45	Signatura. Sol·licitant							A
<b>101</b>	<b>Total de variables considerades (A)</b>	<b>36</b>	<b>19</b>	<b>12</b>	<b>1</b>	<b>14</b>	<b>0</b>	<b>19</b>
	<b>Total variables considerades (2A)</b>	<b>0</b>	<b>0</b>	<b>0</b>	<b>0</b>	<b>0</b>	<b>0</b>	<b>0</b>
<b>1</b>	<b>Total variables considerades (3A)</b>	<b>1</b>	<b>0</b>	<b>0</b>	<b>0</b>	<b>0</b>	<b>0</b>	<b>0</b>
<b>102</b>	<b>Total General de variables del procediment</b>	<b>37</b>	<b>19</b>	<b>12</b>	<b>1</b>	<b>14</b>	<b>0</b>	<b>19</b>

	<b>Circuit / Circuit parcial -----&gt;</b>	.	.	.	.	.	.	
<b>Codi Variable</b>	<b>Descripció Referència</b>	<b>213</b>	<b>348</b>	<b>353</b>	<b>355</b>	<b>352</b>	<b>354</b>	<b>259</b>
	<b>Càrrega d'informació</b>	36,27%	18,63%	11,76%	0,98%	13,73%	0,00%	18,63%

### 3.2.2011 - Comunicació ambiental de l'Ajuntament de Sant Vicenç de Castellet

Variables autòctones pròpies del procediment administratiu: **140**.

Detall de les variables, ordenades per aparició al procediment administratiu:

Ordre aparició	Codi Variable	Descripció de la variable
1	1	Escut. Població
2	2	Nom. Ajuntament municipi
3	301	Comarca. Ajuntament
4	3	Número de registre entrada
5	4	Data de registre entrada. Dia
6	5	Data de registre entrada. Mes
7	6	Data de registre entrada. Any
8	7	Data de registre entrada. Hora
9	199	Grup de sèrie
10	48	Document
11	22	DNI/CIF. Sol·licitant
12	16	Nom del sol·licitant
13	17	Primer cognom. Sol·licitant
14	18	Segon cognom. Sol·licitant
15	19	Adreça. Sol·licitant
16	627	Adreça. Sol·licitant
17	23	Telèfon. Sol·licitant
18	21	Població. Sol·licitant
19	302	Província. Sol·licitant
20	20	Codi postal. Sol·licitant
21	208	DNI. Representant
22	205	Nom del representant
23	206	Primer cognom del representant
24	207	Segon cognom del representant
25	209	Adreça. Representant
26	211	Telèfon. Representant
27	210	Població. Representant
28	303	Província. Representant
29	293	Codi postal. Representant
30	304	Primera instal·lació
31	305	Ampliació usos actuals
32	306	Variació i canvi usos actuals
33	307	Ampliació superfície/potència
34	308	Trasllat
35	309	Emplaçament. Activitat anterior
36	310	Ref. cadastral. Activitat anterior
37	110	Ref. Cadastral

<b>Ordre aparició</b>	<b>Codi Variable</b>	<b>Descripció de la variable</b>
38	239	Activitat desenvolupar
39	240	Emplaçament activitat
40	311	Nom. Enginyer tècnic projecte
41	312	Primer cognom. Enginyer tècnic projecte
42	313	Segon cognom. Enginyer tècnic projecte
43	314	Núm. Col·legiat. Enginyer tècnic projecte
44	315	Col·legi. Enginyer tècnic projecte
45	316	Visat del col·legi enginyers tècnics
46	317	Telèfon. Enginyer tècnic
47	646	Elements/Instal·lacions. Local
48	43	Nom municipi
49	165	Data. Sol·licitud (final). Dia
50	166	Data. Sol·licitud (final). Mes
51	167	Data. Sol·licitud (final). Any
52	44	Signatura. Sol·licitant
53	285	Relació documentació aportada
54	47	Sr. Alcalde-President. Nom Ajuntament
55	46	Condicions. Llei 15/1999. Protecció de dades de Caràcter Personal
56	124	Adreça. Ajuntament
57	126	Codi postal. Ajuntament
58	127	Municipi. Ajuntament
59	100	Nif. Ajuntament
60	601	Logotip. Població (peu de pàgina)
61	102	Primer telèfon. Ajuntament
62	104	Fax. Ajuntament
63	105	correu electrònic. Ajuntament
64	106	Adreça. Web. Ajuntament
65	195	Nom de la llicència
66	107	Número expedient de la sèrie
67	232	Nom. Arquitecte de l'Ajuntament
68	233	Primer cognom. Arquitecte de l'Ajuntament
69	234	Segon cognom. Arquitecte Ajuntament
70	114	Sentit de l'informe tècnic
71	115	Data. Informe tècnic (final). Dia
72	116	Data. Informe tècnic (final). Mes
73	117	Data. Informe tècnic (final). Any
74	330	Signatura. Arquitecte Municipal
75	343	Deficiències esmenar informe tècnic
76	619	Activitat. Nom
77	8	Data de presentació entrada. Dia
78	9	Data de presentació entrada. Mes

<b>Ordre aparició</b>	<b>Codi Variable</b>	<b>Descripció de la variable</b>
79	10	Data de presentació entrada. Any
80	633	Documentació aportada
81	319	Fonaments dret
82	332	Nom. Enginyer tècnic municipal
83	333	Primer cognom. Enginyer tècnic municipal
84	334	Segon cognom. Enginyer tècnic municipal
85	335	Signatura. Enginyer tècnic municipal
86	14	Codi de barres
87	15	Número expedient general
88	226	Nom. Regidor
89	227	Primer cognom. Regidor
90	228	Segon cognom. Regidor
91	359	Data. Sol·licitud projecte tècnic. Dia
92	360	Data. Sol·licitud projecte tècnic. Mes
93	361	Data. Sol·licitud projecte tècnic. Any
94	320	Data. Visita establiment. Dia
95	321	Data. Visita establiment. Mes
96	322	Data. Visita establiment. Any
97	336	Data. Esmena deficiències (final). Dia
98	337	Data. Esmena deficiències (final). Mes
99	338	Data. Esmena deficiències (final). Any
100	241	Superfície útil
101	91	Import total
102	229	Signatura del regidor
103	323	Número Decret
104	324	Data. Decret d'Alcaldia. Dia
105	325	Data. Decret d'Alcaldia. Mes
106	326	Data. Decret d'Alcaldia. Any
107	141	Nom. Alcalde
108	142	Primer cognom. Alcalde
109	143	Segon cognom. Alcalde
110	144	Data. Resolució (final). Dia
111	145	Data. Resolució (final). Mes
112	146	Data. Resolució (final). Any
113	287	Signatura. Alcalde
114	129	Número de registre sortida
115	130	Data de registre sortida. Dia
116	131	Data de registre sortida. Mes
117	132	Data de registre sortida. Any
118	133	Data de registre sortida. Hora
119	149	Data. Notificació (final). Dia



<b>Ordre aparició</b>	<b>Codi Variable</b>	<b>Descripció de la variable</b>
120	150	Data. Notificació (final). Mes
121	151	Data. Notificació (final). Any
122	647	Hora. Notificació (final).
123	155	Nom. Secretari
124	156	Primer cognom. Secretari
125	157	Segon cognom. Secretari
126	158	Signatura. Secretari
127	159	Segell. Ajuntament
128	160	Segell acusament rebuda
129	161	Data. Acusament de rebuda. Dia
130	162	Data. Acusament de rebuda. Mes
131	163	Data. Acusament de rebuda. Any
132	362	Recursos actes administratiu i liquidació
133	363	Data. Llicència activitat comunicada (final). Dia
134	364	Data. Llicència activitat comunicada (final). Mes
135	365	Data. Llicència activitat comunicada (final). Any
136	154	Recurs interposar
137	97	Data. Liquidació taxa. Dia
138	98	Data. Liquidació taxa. Mes
139	99	Data. Liquidació taxa. Any
140	96	Segell unitat administrativa



	Circuit / Circuit parcial ----->	1.1a	2.2a	2.2b	2.2a	2.2c	4.4a	5.5a	5.5a	5.5a
Codi Variable	Descripció Referència	348	353	355	352	354	331	259	427	425
239	Activitat desenvolupar	A	X	X	X		4X	4X	4X	4X
240	Emplaçament activitat	A	2X	2X	2X	2X	5X	5X	5X	5X
311	Nom. Enginyer tècnic projecte	A			X	X	X	X	X	X
312	Primer cognom. Enginyer tècnic projecte	A			X	X	X	X	X	X
313	Segon cognom. Enginyer tècnic projecte	A			X	X	X	X	X	X
314	Núm. Col·legiat. Enginyer tècnic projecte	A			X	X	X	X	X	X
315	Col·legi. Enginyer tècnic projecte	A								
316	Visat del col·legi enginyers tècnics	A				X	X	X	X	X
317	Telèfon. Enginyer tècnic	A								
646	Elements/Instal·lacions. Local	A								
43	Nom municipi	A	X	X	X	X	X	X	X	X
165	Data. Sol·licitud (final). Dia	A								
166	Data. Sol·licitud (final). Mes	A								
167	Data. Sol·licitud (final). Any	A								
44	Signatura. Sol·licitant	A							X	X
285	Relació documentació aportada	A					X	X	X	X
47	Sr. Alcalde-President. Nom Ajuntament	A								
46	Condicions. Llei 15/1999. Protecció de dades de Caràcter Personal	A								
124	Adreça. Ajuntament	A	X	X	X	X	X	X	X	X
126	Codi postal. Ajuntament	A	X	X	X	X	X	X	X	X
127	Municipi. Ajuntament	A	X	X	X	X	X	3X	X	X
100	Nif. Ajuntament	A								
601	Logotip. Població (peu de pàgina)	A	X	X	X	X	X	X	X	X
102	Primer telèfon. Ajuntament	A	X	X	X	X	X	X	X	X
104	Fax. Ajuntament	A	X	X	X	X	X	X	X	X
105	correu electrònic. Ajuntament	A					X	X	X	
106	Adreça. Web. Ajuntament	A	X	X	X	X	X	X	X	X
195	Nom de la llicència		A	X	X	X	2X	2X	X	2X
107	Número expedient de la sèrie		A	X	X	X	2X	2X	2X	2X
232	Nom. Arquitecte de l'Ajuntament		A	X		X	X			
233	Primer cognom. Arquitecte de l'Ajuntament		A	X		X	X			
234	Segon cognom. Arquitecte Ajuntament		A	X		X	X			
114	Sentit de l'informe tècnic		A	X	X	X	2X	2X	2X	2X
115	Data. Informe tècnic (final). Dia		A	X	X	X				
116	Data. Informe tècnic (final). Mes		A	X	X	X				
117	Data. Informe tècnic (final). Any		A	X	X	X				
330	Signatura. Arquitecte Municipal		A	X		X				

	Circuit / Circuit parcial ----->	1.1a	2.2a	2.2b	2.2a	2.2c	4.4a	5.5a	5.5a	5.5a
Codi Variable	Descripció Referència	348	353	355	352	354	331	259	427	425
343	Deficiències esmenar informe tècnic			A		X	X	X	X	X
619	Activitat. Nom				A					
8	Data de presentació entrada. Dia				A					
9	Data de presentació entrada. Mes				A					
10	Data de presentació entrada. Any				A					
633	Documentació aportada				A					
319	Fonaments dret				A		2X	2X	2X	2X
332	Nom. Enginyer tècnic municipal				A					
333	Primer cognom. Enginyer tècnic municipal				A					
334	Segon cognom. Enginyer tècnic municipal				A					
335	Signatura. Enginyer tècnic municipal				A					
14	Codi de barres						A	X	2X	
15	Número expedient general						A	X	X	X
226	Nom. Regidor						2A			
227	Primer cognom. Regidor						2A			
228	Segon cognom. Regidor						2A			
359	Data. Sol.licitud projecte tècnic. Dia						A	X	X	X
360	Data. Sol.licitud projecte tècnic. Mes						A	X	X	X
361	Data. Sol.licitud projecte tècnic. Any						A	X	X	X
320	Data. Visita establiment. Dia						3A	X	X	X
321	Data. Visita establiment. Mes						3A	X	X	X
322	Data. Visita establiment. Any						3A	X	X	X
336	Data. Esmena deficiències (final). Dia						A	X	X	X
337	Data. Esmena deficiències (final). Mes						A	X	X	X
338	Data. Esmena deficiències (final). Any						A	X	X	X
241	Superfície útil						2A	2X	2X	2X
91	Import total						A	X	X	X
229	Signatura del regidor						A			
323	Número Decret							2A	X	X
324	Data. Decret d'Alcaldia. Dia							A	X	X
325	Data. Decret d'Alcaldia. Mes							A	X	X
326	Data. Decret d'Alcaldia. Any							A	X	X
141	Nom. Alcalde							2A	X	X
142	Primer cognom. Alcalde							2A	X	X
143	Segon cognom. Alcalde							2A	X	X
144	Data. Resolució (final). Dia							A		
145	Data. Resolució (final). Mes							A		
146	Data. Resolució (final). Any							A		
287	Signatura. Alcalde							A		

	Circuit / Circuit parcial ----->	1.1a	2.2a	2.2b	2.2a	2.2c	4.4a	5.5a	5.5a	5.5a
Codi Variable	Descripció Referència	348	353	355	352	354	331	259	427	425
129	Número de registre sortida								A	
130	Data de registre sortida. Dia								A	
131	Data de registre sortida. Mes								A	
132	Data de registre sortida. Any								A	
133	Data de registre sortida. Hora								A	
149	Data. Notificació (final). Dia								A	
150	Data. Notificació (final). Mes								A	
151	Data. Notificació (final). Any								A	
647	Hora. Notificació (final).								A	
155	Nom. Secretari								A	X
156	Primer cognom. Secretari								A	X
157	Segon cognom. Secretari								A	X
158	Signatura. Secretari								A	X
159	Segell. Ajuntament								A	X
160	Segell acusament rebuda								A	X
161	Data. Acusament de rebuda. Dia								A	X
162	Data. Acusament de rebuda. Mes								A	X
163	Data. Acusament de rebuda. Any								A	X
362	Recursos actes administratiu i liquidació								A	
363	Data. Llicència activitat comunicada (final). Dia									A
364	Data. Llicència activitat comunicada (final). Mes									A
365	Data. Llicència activitat comunicada (final). Any									A
154	Recurs interposar									A
97	Data. Liquidació taxa. Dia									A
98	Data. Liquidació taxa. Mes									A
99	Data. Liquidació taxa. Any									A
96	Segell unitat administrativa									A
<b>129</b>	<b>Total de variables considerades (A)</b>	<b>64</b>	<b>10</b>	<b>1</b>	<b>10</b>	<b>0</b>	<b>10</b>	<b>7</b>	<b>19</b>	<b>8</b>
<b>8</b>	<b>Total variables considerades (2A)</b>	<b>0</b>	<b>0</b>	<b>0</b>	<b>0</b>	<b>0</b>	<b>4</b>	<b>4</b>	<b>0</b>	<b>0</b>
<b>3</b>	<b>Total variables considerades (3A)</b>	<b>0</b>	<b>0</b>	<b>0</b>	<b>0</b>	<b>0</b>	<b>3</b>	<b>0</b>	<b>0</b>	<b>0</b>
<b>140</b>	<b>Total General de variables del procediment</b>	<b>64</b>	<b>10</b>	<b>1</b>	<b>10</b>	<b>0</b>	<b>17</b>	<b>11</b>	<b>19</b>	<b>8</b>
	<b>Càrrega d'informació</b>	45,71%	7,14%	0,71%	7,14%	0,00%	12,14%	7,86%	13,57%	5,71%

### 3.2.2000 - Comunicació ambiental de l'Ajuntament de Sant Vicenç de Castellet

Variables autòctones pròpies del procediment administratiu: **91**.

Detall de les variables, ordenades per aparició al procediment administratiu:

Ordre aparició	Codi Variable	Descripció de la variable
1	48	Document
2	3	Número de registre entrada
3	4	Data de registre entrada. Dia
4	5	Data de registre entrada. Mes
5	6	Data de registre entrada. Any
6	16	Nom del sol·licitant
7	17	Primer cognom. Sol·licitant
8	18	Segon cognom. Sol·licitant
9	339	Representació societat
10	19	Adreça. Sol·licitant
11	627	Adreça. Sol·licitant
12	23	Telèfon. Sol·licitant
13	22	DNI/CIF. Sol·licitant
14	240	Emplaçament activitat
15	239	Activitat desenvolupar
16	633	Documentació aportada
17	43	Nom municipi
18	165	Data. Sol·licitud (final). Dia
19	166	Data. Sol·licitud (final). Mes
20	167	Data. Sol·licitud (final). Any
21	44	Signatura. Sol·licitant
22	1	Escut. Població
23	2	Nom. Ajuntament municipi
24	301	Comarca. Ajuntament
25	332	Nom. Enginyer tècnic municipal
26	333	Primer cognom. Enginyer tècnic municipal
27	334	Segon cognom. Enginyer tècnic municipal
28	114	Sentit de l'informe tècnic
29	115	Data. Informe tècnic (final). Dia
30	116	Data. Informe tècnic (final). Mes
31	117	Data. Informe tècnic (final). Any
32	335	Signatura. Enginyer tècnic municipal
33	124	Adreça. Ajuntament

<b>Ordre aparició</b>	<b>Codi Variable</b>	<b>Descripció de la variable</b>
34	126	Codi postal. Ajuntament
35	127	Municipi. Ajuntament
36	100	NIF. Ajuntament
37	102	Primer telèfon. Ajuntament
38	104	Fax. Ajuntament
39	105	correu electrònic. Ajuntament
40	343	Deficiències esmenar informe tècnic
41	15	Número expedient general
42	319	Fonaments dret
43	91	Import total
44	329	Segell d'Acord de Comissió de Govern
45	158	Signatura. Secretari
46	232	Nom. Arquitecte de l'Ajuntament
47	233	Primer cognom. Arquitecte de l'Ajuntament
48	234	Segon cognom. Arquitecte Ajuntament
49	226	Nom. Regidor
50	227	Primer cognom. Regidor
51	228	Segon cognom. Regidor
52	229	Signatura del regidor
53	159	Segell. Ajuntament
54	601	Logotip. Població (peu de pàgina)
55	130	Data de registre sortida. Dia
56	131	Data de registre sortida. Mes
57	132	Data de registre sortida. Any
58	20	Codi postal. Sol·licitant
59	21	Població. Sol·licitant
60	302	Província. Sol·licitant
61	195	Nom de la llicència
62	28	Import total
63	144	Data. Resolució (final). Dia
64	145	Data. Resolució (final). Mes
65	146	Data. Resolució (final). Any
66	235	Recurs interposar
67	366	Termini pagament
68	149	Data. Notificació (final). Dia
69	150	Data. Notificació (final). Mes
70	151	Data. Notificació (final). Any
71	155	Nom. Secretari
72	156	Primer cognom. Secretari
73	157	Segon cognom. Secretari

<b>Ordre aparició</b>	<b>Codi Variable</b>	<b>Descripció de la variable</b>
74	96	Segell unitat administrativa
75	160	Segell acusament rebuda
76	161	Data. Acusament de rebuda. Dia
77	162	Data. Acusament de rebuda. Mes
78	163	Data. Acusament de rebuda. Any
79	45	Signatura. Sol·licitant
80	371	Número registre sortida
81	367	Data de registre sortida. Dia
82	378	Data de registre sortida. Mes
83	369	Data de registre sortida. Any
84	362	Recursos actes administratiu i liquidació
85	363	Data. Llicència activitat comunicada (final). Dia
86	364	Data. Llicència activitat comunicada (final). Mes
87	365	Data. Llicència activitat comunicada (final). Any
88	95	signatura. Recaptadora
89	97	Data. Liquidació taxa. Dia
90	98	Data. Liquidació taxa. Mes
91	99	Data. Liquidació taxa. Any



### 3.2.2000 - Comunicació ambiental de l'Ajuntament de Sant Vicenç de Castellet

Variables autòctones pròpies del procediment administratiu: **91**.

Detall graella de variables (variables associades a referències).

	Circuit / Circuit parcial ----->	.	.	.	.	.	.
<b>Codi Variable</b>	<b>Descripció Referència</b>	<b>348</b>	<b>353</b>	<b>355</b>	<b>259</b>	<b>265</b>	<b>600</b>
48	Document	A					
3	Número de registre entrada	A					X
4	Data de registre entrada. Dia	A					
5	Data de registre entrada. Mes	A					
6	Data de registre entrada. Any	A					
16	Nom del sol·licitant	A			3X	X	2X
17	Primer cognom. Sol·licitant	A			3X	X	2X
18	Segon cognom. Sol·licitant	A			3X	X	2X
339	Representació societat	A					
19	Adreça. Sol·licitant	A				X	X
627	Adreça. Sol·licitant	A					
23	Telèfon. Sol·licitant	A					
22	DNI/CIF. Sol·licitant	A					
240	Emplaçament activitat	A	X	X	3X		2X
239	Activitat desenvolupar	A	X	X	3X		2X
633	Documentació aportada	A					
43	Nom municipi	A	X	X	X	X	
165	Data. Sol·licitud (final). Dia	A					
166	Data. Sol·licitud (final). Mes	A					
167	Data. Sol·licitud (final). Any	A					
44	Signatura. Sol·licitant	A					
1	Escut. Població		2A	2X	4X	X	2X
2	Nom. Ajuntament municipi		A	X	2X	X	2X
301	Comarca. Ajuntament		A	X	2X	X	2X
332	Nom. Enginyer tècnic municipal		A	X			
333	Primer cognom. Enginyer tècnic municipal		A	X			
334	Segon cognom. Enginyer tècnic municipal		A	X			
114	Sentit de l'informe tècnic		A	X			
115	Data. Informe tècnic (final). Dia		A	X			
116	Data. Informe tècnic (final). Mes		A	X			
117	Data. Informe tècnic (final). Any		A	X			
335	Signatura. Enginyer tècnic municipal		A	X			
124	Adreça. Ajuntament		A	X	2X	X	2X
126	Codi postal. Ajuntament		A	X	2X	X	2X
127	Municipi. Ajuntament		A	X	2X	X	2X
100	Nif. Ajuntament		A	X	2X	X	2X

	Circuit / Circuit parcial ----->	.	.	.	.	.	.
<b>Codi Variable</b>	<b>Descripció Referència</b>	<b>348</b>	<b>353</b>	<b>355</b>	<b>259</b>	<b>265</b>	<b>600</b>
102	Primer telèfon. Ajuntament		A	X	2X	X	2X
104	Fax. Ajuntament		A	X	2X	X	2X
105	correu electrònic. Ajuntament		A	X	2X	X	2X
343	Deficiències esmenar informe tècnic			A			
15	Número expedient general				2A	X	
319	Fonaments dret				A		
91	Import total				A		
329	Segell d'Acord de Comissió de Govern				A		
158	Signatura. Secretari				A	X	X
232	Nom. Arquitecte de l'Ajuntament				A		
233	Primer cognom. Arquitecte de l'Ajuntament				A		
234	Segon cognom. Arquitecte Ajuntament				A		
226	Nom. Regidor				A		
227	Primer cognom. Regidor				A		
228	Segon cognom. Regidor				A		
229	Signatura del regidor				A		
159	Segell. Ajuntament				2A		
601	Logotip. Població (peu de pàgina)				2A	X	2X
130	Data de registre sortida. Dia					A	
131	Data de registre sortida. Mes					A	
132	Data de registre sortida. Any					A	
20	Codi postal. Sol·licitant					A	X
21	Població. Sol·licitant					A	X
302	Província. Sol·licitant					A	X
195	Nom de la llicència					A	
28	Import total					2A	
144	Data. Resolució (final). Dia					A	X
145	Data. Resolució (final). Mes					A	X
146	Data. Resolució (final). Any					A	X
235	Recurs interposar					A	X
366	Termini pagament					A	
149	Data. Notificació (final). Dia					A	
150	Data. Notificació (final). Mes					A	
151	Data. Notificació (final). Any					A	
155	Nom. Secretari					A	X
156	Primer cognom. Secretari					A	X
157	Segon cognom. Secretari					A	X
96	Segell unitat administrativa					A	X
160	Segell acusament rebuda					A	
161	Data. Acusament de rebuda. Dia					A	

	Circuit / Circuit parcial ----->	.	.	.	.	.	.
<b>Codi Variable</b>	<b>Descripció Referència</b>	<b>348</b>	<b>353</b>	<b>355</b>	<b>259</b>	<b>265</b>	<b>600</b>
162	Data. Acusament de rebuda. Mes					A	
163	Data. Acusament de rebuda. Any					A	
45	Signatura. Sol·licitant					A	2X
371	Número registre sortida						2A
367	Data de registre sortida. Dia						A
378	Data de registre sortida. Mes						A
369	Data de registre sortida. Any						A
362	Recursos actes administratiu i liquidació						A
363	Data. Llicència activitat comunicada (final). Dia						A
364	Data. Llicència activitat comunicada (final). Mes						A
365	Data. Llicència activitat comunicada (final). Any						A
95	signatura. Recaptadora						2A
97	Data. Liquidació taxa. Dia						2A
98	Data. Liquidació taxa. Mes						2A
99	Data. Liquidació taxa. Any						2A
81	<b>Total de variables considerades (A)</b>	21	17	1	11	24	7
10	<b>Total variables (2A)</b>	0	1	0	3	1	5
<b>91</b>	<b>Total General de variables del procediment</b>	<b>21</b>	<b>18</b>	<b>1</b>	<b>14</b>	<b>25</b>	<b>12</b>
	<b>Càrrega d'informació</b>	23,08%	19,78%	1,10%	15,38%	27,47%	13,19%

## **Variables / metadades òptimes per facilitar la gestió electrònica del procediments administratius.**

### **A. Anàlisi individual per Municipis.**

#### A.1. Comunicació ambiental de l'Ajuntament de Llagostera.

##### **A.1.1.** Anàlisi de la informació obtinguda en les referències que suporten el procediment administratiu.

- 1.2.2000 Comunicació ambiental de l'Ajuntament de Llagostera.
- 1.2.2011 Comunicació ambiental de l'Ajuntament de Llagostera.

##### **A.1.2.** Anàlisi de la informació obtinguda en les variables suport a les referències.

##### **A.1.3.** Anàlisi de la variabilitat dels continguts d'informació suport a les referències.

- **Detall de les 16 variables que desapareixen.**
- **Detall de les 139 variables que apareixen en ambdós expedients administratius.**
- **Detall de les 211 variables que apareixen.**

#### A.2. Comunicació ambiental de l'Ajuntament de Palamós.

##### **A.2.1.** Anàlisi de la informació obtinguda en les referències que suporten el procediment administratiu.

- 2.2.2000 Comunicació ambiental de l'Ajuntament de Palamós.
- 2.2.2011 Comunicació ambiental de l'Ajuntament de Palamós.

##### **A.2.2.** Anàlisi de la informació obtinguda en les variables suport a les referències.

##### **A.2.3.** Anàlisi de la variabilitat dels continguts d'informació suport a les referències.

- **Detall de les 39 variables que desapareixen.**
- **Detall de les 185 variables que apareixen en ambdós expedients administratius.**
- **Detall de les 65 variables que apareixen.**

#### A.3. Comunicació ambiental de l'Ajuntament de Sant Vicenç de Castellet.

##### **A.3.1.** Anàlisi de la informació obtinguda en les referències que suporten el procediment administratiu.

- 3.2.2000 Comunicació ambiental de l'Ajuntament de Sant Vicenç de Castellet.
- 3.2.2011 Comunicació ambiental de l'Ajuntament de Sant Vicenç de Castellet.

##### **A.3.2.** Anàlisi de la informació obtinguda en les variables suport a les referències.

##### **A.3.3.** Anàlisi de la variabilitat dels continguts d'informació suport a les referències.

- **Detall de les 43 variables que desapareixen.**
- **Detall de les 137 variables que apareixen en ambdós expedients administratius.**
- **Detall de les 315 variables que apareixen.**

### **B. Anàlisi global conjunt del producte (transversalitat) pel conjunt de Municipis.**

#### B.1. Llicència de primera utilització d'edificis

##### **B.1.1.** Anàlisi de la informació obtinguda en les referències que suporten el procediment administratiu.

- 1.2.2000 Comunicació ambiental de l'Ajuntament de Llagostera.
- 1.2.2011 Comunicació ambiental de l'Ajuntament de Llagostera.
- 2.2.2000 Comunicació ambiental de l'Ajuntament de Palamós.
- 2.2.2011 Comunicació ambiental de l'Ajuntament de Palamós.
- 3.2.2000 Comunicació ambiental de l'Ajuntament de Sant Vicenç de Castellet.
- 3.2.2011 Comunicació ambiental de l'Ajuntament de Sant Vicenç de Castellet.

- B.1.2.** Anàlisi de la informació obtinguda en les variables suport a les referències.
- B.1.3.** Anàlisi de la variabilitat dels continguts d'informació suport a les referències.
- *Evolució de la pertinença de les **variables als procediments administratius**.*
  - *Detall de les **72 variables que apareixen en la zona C1 ^ C2 ^ C3** (comuna a tots els expedients administratius).*
- B.1.4.** Metadades a considerar a efectes arxivístics del procediment administratiu i en especial quan es transfereixin a l'iArxiu.

## A. Anàlisi individual per Municipis.

### A.1. Comunicació ambiental de l'Ajuntament de Llagostera.

Amb caràcter general i a títol d'observacions, els expedients analitzats pertanyen de l'any 2010 de manera que encara no s'aplicava el nou sistema de registre. En l'anàlisi de dades dels documents, s'han tingut en compte el nou sistema de registre.

En l'expedient analitzat de l'any 2000, hi consta la còpia de la llicència de l'activitat innòcua.

És per això que hi ha referències amb codi (XX). Només hi ha un informe tècnic. Potser aleshores només n'hi havia un enlloc de dos? Si les antigues activitats innòcues han passat anomenar-se activitats comunicades, caldria actualitzar aquest terme a les TAAD?

#### A.1.1. Anàlisi de la informació obtinguda en les referències que suporten el procediment administratiu.

Codi procediment	Descripció
1.2.2000	Comunicació ambiental de l'Ajuntament de Llagostera
1.2.2011	Comunicació ambiental de l'Ajuntament de Llagostera

A mode de llegenda per als procediments administratius estudiats en aquest cas:

- 1. Els documents marcats en color vermell, són assignats per la TAAD, però no consten a l'expedient físic.*
- 2. Els documents marcats en color negre, són assignats per la TAAD, i també consten en l'expedient físic*
- 3. Els documents marcats en color blau, no consten a les TAAD, però segons els tècnics "gestors dels expedients" és equivalent al nom del document que assigna la TAAD.*
- 4. Codificació representada color verd: el document assignat per la TAAD, consta en l'expedient del 2000. Com que els documents de l'expedient de l'any 2000 no estant codificats al diagrama, la codificació es parteix a partir del codi 600.*

Per ambdós casos, estem fent esment a **10 referències**, aquestes són:

Codi procediment	Descripció
1.2.2000	Comunicació ambiental de l'Ajuntament de Llagostera

Codi Referència	Descripció
348	Sol·licitud de llicència de l'activitat innòcua
353	Informe de compatibilitat urbanística favorable
355	Informe de compatibilitat urbanística desfavorable
(XX)	Informe tècnic serveis tècnics favorable
(XX)	Informe tècnic serveis tècnics desfavorable
	Proposta de resolució del Decret d'Alcaldia
259	Decret d'Alcaldia
265	Notificació al ciutadà
600	Còpia de la llicència de l'activitat innòcua
213	Justificant del pagament de les taxes per a la concessió de la llicència

\* \* \* \* \*

Codi procediment	Descripció
1.2.2011	Comunicació ambiental de l'Ajuntament de Llagostera

Codi Referència	Descripció
348	Sol·licitud de llicència de l'activitat innòcua
213	Justificant del pagament de les taxes per a la concessió de la llicència
353	Informe de compatibilitat urbanística favorable
355	Informe de compatibilitat urbanística desfavorable
352	Informe tècnic serveis tècnics favorable
354	Informe tècnic serveis tècnics desfavorable
(XX)	Proposta de resolució del Decret d'Alcaldia
259	Decret d'Alcaldia
265	Notificació al ciutadà
(XX)	Còpia de la llicència de l'activitat innòcua

#### A.1.1. Anàlisi de la informació obtinguda en les variables suport a les referències:

Codi procediment	Descripció
1.2.2000	Comunicació ambiental de l'Ajuntament de Llagostera
1.2.2011	Comunicació ambiental de l'Ajuntament de Llagostera

Un recompte senzill de variables, ens porta ja a una primera diferenciació:

Codi procediment	Descripció	Variables observades
1.2.2000	Comunicació ambiental de l'Ajuntament de Llagostera	195
1.2.2011	Comunicació ambiental de l'Ajuntament de Llagostera	350
	Variació global (Increment)	155

L'aplicació de l'anàlisi booleà ens ajuda a donar una major justificació del que ha succeït a les variables que suporten els documents del procediment administratiu i ens permet quantificar amb major rigor la seva variabilitat en el període estudiat:

ANY 2000

ANY 2011

TOTAL VARIABLES: 135

TOTAL VARIABLES: 350

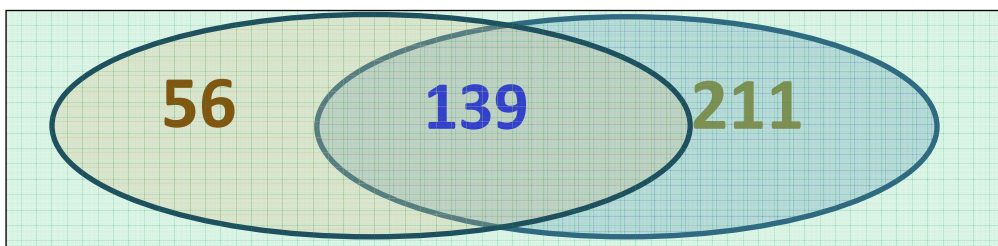

Tot i això, una anàlisi més detallada dels resultats obtinguts ens permet avaluar les variables que suporten els documents del procediment administratiu i treure ja unes primeres dades als efectes de quantificar com evolucionen els continguts d'informació en el períodes estudiats:

Procediment					1.2.2000	1.2.2011
Variables observades		TOTAL	PRÒPIES	Comuns en el temps: <i>Apareixen en ambdós procediments</i>	DESAPAREIXEN respecte al 1.1.2010	APAREIXEN respecte al 1.1.2000
Procediment	1.2.2000	195	56	139		
Procediment	1.2.2011	350	211	139	56	211

Observem que s'han pres en consideració en l'estudi dels dos procediments un total de:

$$56 + 139 + 211 = 406 \text{ variables.}$$

#### A.1.2. Anàlisi de la variabilitat dels continguts d'informació suport a les referències:

L'estudi d'aquestes dades, ens permet aprofundir en l'anàlisi de la variabilitat dels continguts del sistema d'informació, i obtenir resultats a quatre nivells:

1. El que fa esment a la variació global del contingut de variables del sistema d'informació → **79,49%** (Increment de 155).
2. El que fa esment a les variables comunes que perduren al llarg del temps per als dos procediments → **34,24%**
3. El que fa esmen a les variables que desapareixen al llarg del temps (fet que comportarà que mai en un futur puguem obtenir informació de les mateixes → **13,79%**.
4. El que fa esmen a les variables que apareixen al llarg del temps, fet que comportarà que només tinguem en constància informació de les mateixes a partir d'una certa data → **51,97%**

Global Variables		Variables comunes	Variables que desapareixen	Variables que apareixen
Variació	135 → 350	<b>34,24%</b>	<b>13,79%</b>	<b>51,97%</b>
	<b>155 (Increment)</b>	<b>139 / 406</b>	<b>56 / 406</b>	<b>211 / 406</b>
Variables estudiades	56+139+211			
	<b>406</b>			



**Detall de les 56 variables que desapareixen:****Apareixen a l'expedient 1.2.2000, i no hi consten al 1.2.2011, llistat ordenat per codi de variables.**

	SIMULTANEÏTAT	VARIABLE	REFERÈNCIA	QUANTITAT	DESCRIPCIÓ DE LA VARIABLE
1	1.2.2000	1	600	1	Escut de la població
2	1.2.2000	2	600	1	Nom de l'Ajuntament del municipi
3	1.2.2000	15	213	1	Número d'expedient general
4	1.2.2000	15	600	1	Número d'expedient general
5	1.2.2000	16	600	1	Nom del sol·licitant
6	1.2.2000	17	600	1	Primer cognom del sol·licitant
7	1.2.2000	18	600	1	Segon cognom del sol·licitant
8	1.2.2000	43	600	1	Nom del municipi on es tramita el document
9	1.2.2000	45	600	1	Signatura del sol·licitant
10	1.2.2000	48	600	1	Nom del document administratiu
11	1.2.2000	102	600	1	Primer telèfon de contacte de l'Ajuntament de la població
12	1.2.2000	103	259	1	Segon telèfon de contacte de l'Ajuntament de la població
13	1.2.2000	103	265	1	Segon telèfon de contacte de l'Ajuntament de la població
14	1.2.2000	103	353	1	Segon telèfon de contacte de l'Ajuntament de la població
15	1.2.2000	103	355	1	Segon telèfon de contacte de l'Ajuntament de la població
16	1.2.2000	103	600	1	Segon telèfon de contacte de l'Ajuntament de la població
17	1.2.2000	126	600	1	Codi postal de l'Ajuntament
18	1.2.2000	127	600	1	Municipi de l'Ajuntament
19	1.2.2000	128	600	1	Província de l'Ajuntament
20	1.2.2000	141	600	1	Nom de l'Alcalde
21	1.2.2000	142	600	1	Primer cognom de l'Alcalde
22	1.2.2000	143	600	1	Segon cognom de l'Alcalde
23	1.2.2000	144	600	1	Data de la resolució de la llicència. Dia
24	1.2.2000	145	600	1	Data de la resolució de la llicència. Mes
25	1.2.2000	146	600	1	Data de la resolució de la llicència. Any
26	1.2.2000	149	600	1	Data de finalització de la notificació. Dia
27	1.2.2000	150	600	1	Data de la finalització de la notificació. Mes
28	1.2.2000	151	600	1	Data de finalització de la notificació. Any
29	1.2.2000	159	600	1	Segell de l'Ajuntament
30	1.2.2000	160	600	1	Segell d'acusament de rebuda conforme el ciutadà ha rebut l'original de la notificació
31	1.2.2000	161	600	1	Data d'acusament de rebuda. Dia
32	1.2.2000	162	600	1	Data d'acusament de rebuda. Mes
33	1.2.2000	163	600	1	Data d'acusament de rebuda. Any
34	1.2.2000	165	348	1	Data de la sol·licitud (final). Dia
35	1.2.2000	166	348	1	Data de la sol·licitud (final). Mes
36	1.2.2000	167	348	1	Data de la sol·licitud (final). Any

	<b>SIMULTANEÏTAT</b>	<b>VARIABLE</b>	<b>REFERÈNCIA</b>	<b>QUANTITAT</b>	<b>DESCRIPCIÓ DE LA VARIABLE</b>
37	1.2.2000	194	265	1	Unitat administrativa
38	1.2.2000	239	600	1	Especificació del nom de l'activitat a desenvolupar
39	1.2.2000	240	600	1	Emplaçament de l'establiment
40	1.2.2000	285	348	1	Relació de la documentació aportada pel ciutadà
41	1.2.2000	287	600	1	Signatura de l'Alcalde
42	1.2.2000	345	348	1	Codi numèric d'activitat innòcua corresponent al quadre de classificació de l'arxiu
43	1.2.2000	345	353	1	Codi numèric d'activitat innòcua corresponent al quadre de classificació de l'arxiu
44	1.2.2000	345	355	1	Codi numèric d'activitat innòcua corresponent al quadre de classificació de l'arxiu
45	1.2.2000	345	600	1	Codi numèric d'activitat innòcua corresponent al quadre de classificació de l'arxiu
46	1.2.2000	347	353	1	Nom del cap de Sanitat de l'Ajuntament
47	1.2.2000	347	355	1	Nom del cap de Sanitat de l'Ajuntament
48	1.2.2000	348	353	1	Primer cognom del cap de Sanitat de l'Ajuntament
49	1.2.2000	348	355	1	Primer cognom del cap de Sanitat de l'Ajuntament
50	1.2.2000	349	353	1	Segon cognom del cap de Sanitat de l'Ajuntament
51	1.2.2000	349	355	1	Segon cognom del cap de Sanitat de l'Ajuntament
52	1.2.2000	350	353	1	Signatura del Cap Local de Sanitat de l'Ajuntament
53	1.2.2000	350	355	1	Signatura del Cap Local de Sanitat de l'Ajuntament
54	1.2.2000	372	600	1	Condicions especials per la concessió de la llicència (text lliure)
55	1.2.2000	627	348	1	Número de porta on viu el sol·licitant
56	1.2.2000	1107	259	1	Import total (pessetes)

### Detall de les 139 variables que apareixen en ambdós expedients administratius:

En aquest cas les variable apareixeran a la zona d'intersecció dels conjunts booleans associats als procediments administratius.

- Fer notar que una mateixa variable pot aparèixer en més d'una referència.
- És comptabilitzen sempre les aparicions associades a la dupla variable / referència, doncs en aquest cas podem analitzar si es el cas, la implicació que te la seva aparició / desaparició en el globalitat del procediment estudiat.

APARICIÓ	VARIABLE	REFERÈNCIA	QUANTITAT	DESCRIPCIÓ DE LA VARIABLE
1	1	213	1	Escut de la població
2	1	259	1	Escut de la població
3	1	265	1	Escut de la població
4	1	353	1	Escut de la població
5	1	355	1	Escut de la població
6	2	213	1	Nom de l'Ajuntament de la població
7	2	259	1	Nom de l'Ajuntament del municipi
8	2	265	1	Nom de l'Ajuntament del municipi
9	2	353	1	Nom de l'Ajuntament del municipi
10	2	355	1	Nom de l'Ajuntament del municipi
11	3	265	1	Número de registre d'entrada de la sol·licitud
12	3	348	1	Número de registre d'entrada de la sol·licitud
13	4	348	1	Data de registre d'entrada de la sol·licitud. Dia
14	5	348	1	Data de registre d'entrada de la sol·licitud. Mes
15	6	348	1	Data de registre de la sol·licitud. Any
16	13	348	1	Dígits de la unitat destinatària de tramitar la sol·licitud
17	15	259	1	Número d'expedient general
18	15	265	1	Número d'expedient general
19	15	348	1	Número d'expedient general
20	15	353	1	Número d'expedient general
21	15	355	1	Número d'expedient general
22	16	259	2	Nom del sol·licitant
23	16	265	3	Nom del sol·licitant
24	16	348	1	Nom del sol·licitant
25	16	353	1	Nom del sol·licitant
26	16	355	1	Nom del sol·licitant
27	17	259	2	Primer cognom del sol·licitant
28	17	265	3	Primer cognom del sol·licitant
29	17	348	1	Primer cognom del sol·licitant
30	17	353	1	Primer cognom del sol·licitant
31	17	355	1	Primer cognom del sol·licitant
32	18	259	2	Segon cognom del sol·licitant
33	18	265	1	Segon cognom del sol·licitant
34	18	348	1	Segon cognom del sol·licitant
35	18	353	1	Segon cognom del sol·licitant

APARICIÓ	VARIABLE	REFERÈNCIA	QUANTITAT	DESCRIPCIÓ DE LA VARIABLE
36	18	355	1	Segon cognom del sol·licitant
37	19	265	1	Nom del carrer d'on viu el sol·licitant
38	19	348	1	Nom del carrer d'on viu el sol·licitant
39	20	265	1	Codi postal de la població d'on viu el sol·licitant
40	20	348	1	Codi postal de la població d'on viu el sol·licitant
41	21	265	1	Població d'on viu el sol·licitant
42	21	348	1	Població d'on viu el sol·licitant
43	22	348	1	DNI del sol·licitant
44	23	348	1	Telèfon de contacte del sol·licitant
45	43	259	1	Nom del municipi on es tramita el document
46	43	265	1	Nom del municipi on es tramita el document
47	43	348	1	Nom del municipi on es tramita el document
48	43	353	1	Nom del municipi on es tramita el document
49	43	355	1	Nom del municipi on es tramita el document
50	44	348	1	Signatura del sol·licitant
51	45	265	1	Signatura del sol·licitant
52	47	348	1	Sr. Alcalde-President de l'Ajuntament de Llagostera
53	48	259	1	Nom del document administratiu
54	88	213	1	Número intern i correlatiu que el programa dóna als rebuts emesos
55	89	213	1	Exercici de l'any que correspon el rebut
56	90	213	1	Nom de la població d'on s'expedeix la taxa
57	91	213	2	Import total a liquidar pel sol·licitant
58	91	265	1	Import total a liquidar pel sol·licitant
59	93	213	1	Entitat bancària que pertany el número de compte del sol·licitant
60	94	213	1	20 dígits del número de compte del sol·licitant
61	95	213	1	Signatura de la recaptadora del servei de recaptació de l'Ajuntament
62	96	213	1	Segell de la unitat administrativa
63	97	213	1	Data de la liquidació taxa. Dia
64	98	213	1	Data de la liquidació taxa. Mes
65	99	213	1	Data de la liquidació taxa. Any
66	102	213	1	Primer telèfon de contacte de l'Ajuntament de la població
67	102	259	1	Primer telèfon de contacte de l'Ajuntament de la població
68	102	265	1	Primer telèfon de contacte de l'Ajuntament de la població
69	102	353	1	Primer telèfon de contacte de l'Ajuntament de la població
70	102	355	1	Primer telèfon de contacte de l'Ajuntament de la població
71	103	213	1	Segon telèfon de contacte de l'Ajuntament de la població

APARICIÓ	VARIABLE	REFERÈNCIA	QUANTITAT	DESCRIPCIÓ DE LA VARIABLE
72	104	213	1	Fax de contacte de l'Ajuntament de la població
73	114	353	1	Sentit de l'informe tècnic (favorable/desfavorable)
74	114	355	1	Sentit de l'informe tècnic (favorable/desfavorable)
75	115	353	1	Data de finalització de l'informe tècnic. Dia
76	115	355	1	Data de finalització de l'informe tècnic. Dia
77	116	353	1	Data de finalització de l'informe tècnic. Mes
78	116	355	1	Data de finalització de l'informe tècnic. Mes
79	117	353	1	Data de finalització l'informe tècnic. Any
80	117	355	1	Data de finalització l'informe tècnic. Any
81	126	259	1	Codi postal de l'Ajuntament
82	126	265	1	Codi portal de l'Ajuntament
83	126	353	1	Codi postal de l'Ajuntament
84	126	355	1	Codi postal de l'Ajuntament
85	127	259	1	Municipi de l'Ajuntament
86	127	265	1	Municipi de l'Ajuntament
87	127	353	1	Municipi de l'Ajuntament
88	127	355	1	Municipi de l'Ajuntament
89	128	259	1	Província de l'Ajuntament
90	128	265	1	Província de l'Ajuntament
91	128	353	1	Província de l'Ajuntament
92	128	355	1	Província de l'Ajuntament
93	129	265	1	Número de registre de sortida de la notificació del Decret d'Alcaldia
94	130	265	1	Data de registre de sortida de la notificació del Decret d'Alcaldia. Dia
95	131	265	1	Data de registre de sortida de la notificació del Decret d'Alcaldia. Mes
96	132	265	1	Data de registre de sortida de la notificació del Decret d'Alcaldia. Any
97	141	265	1	Nom de l'Alcalde
98	142	265	1	Primer cognom de l'Alcalde
99	143	265	1	Segon cognom de l'Alcalde
100	144	259	1	Data final de la resolució de la llicència. Dia
101	144	265	1	Data de la resolució de la llicència. Dia
102	145	259	1	Data final de la resolució de la llicència. Mes
103	145	265	1	Data de la resolució de la llicència. Mes
104	146	259	1	Data final de la resolució de la llicència. Any
105	146	265	1	Data de la resolució de la llicència. Any
106	149	265	1	Data de finalització de la notificació. Dia
107	150	265	1	Data de la finalització de la notificació. Mes
108	151	265	1	Data de finalització de la notificació. Any
109	155	265	1	Nom del Secretari
110	156	265	1	Primer cognom del Secretari
111	157	265	1	Segon cognom del Secretari

APARICIÓ	VARIABLE	REFERÈNCIA	QUANTITAT	DESCRIPCIÓ DE LA VARIABLE
112	158	259	1	Signatura del Secretari
113	159	259	1	Segell de l'Ajuntament
114	159	265	1	Segell de l'Ajuntament
115	160	265	1	Segell d'acusament de rebuda conforme el ciutadà ha rebut l'original de la notificació
116	161	265	1	Data d'acusament de rebuda. Dia
117	162	265	1	Data d'acusament de rebuda. Mes
118	163	265	1	Data d'acusament de rebuda. Any
119	195	213	1	Nom de la llicència (lletres)
120	239	213	1	Especificació del nom de l'activitat a desenvolupar
121	239	259	2	Especificació del nom de l'activitat a desenvolupar
122	239	265	2	Especificació del nom de l'activitat a desenvolupar
123	239	348	1	Especificació del nom de l'activitat a desenvolupar
124	240	213	1	Emplaçament de l'establiment
125	240	259	2	Emplaçament de l'establiment
126	240	265	2	Emplaçament de l'establiment
127	240	348	1	Emplaçament de l'establiment
128	283	353	1	Observacions (text lliure)
129	283	355	1	Observacions (text lliure)
130	287	259	1	Signatura de l'Alcalde
131	343	355	1	Deficiències a esmenar a l'informe tècnic
132	345	259	1	Codi numèric d'activitat innòcua corresponent al quadre de classificació de l'arxiu
133	345	265	1	Codi numèric d'activitat innòcua corresponent al quadre de classificació de l'arxiu
134	605	213	1	Nom del pagador
135	606	213	1	Primer cognom del pagador
136	607	213	1	Segon cognom del pagador
137	608	213	1	Nom del carrer d'on viu el pagador
138	609	213	1	Codi postal de la població d'on viu el pagador
139	610	213	1	Població d'on viu el pagador

**Detall de les 211 variables que apareixen:****Apareixen a l'expedient 1.2.2011, i no hi consten al 1.2.2000, llistat ordenat per codi de variables.**

	SIMULTANÉITAT	VARIABLE	REFERÈNCIA	QUANTITAT	DESCRIPCIÓ DE LA VARIABLE
1	1.2.2011	1	348	1	Escut de la població
2	1.2.2011	1	352	1	Escut de la població
3	1.2.2011	1	354	1	Escut de la població
4	1.2.2011	2	348	1	Nom de l'Ajuntament del municipi
5	1.2.2011	2	352	1	Nom de l'Ajuntament del municipi
6	1.2.2011	2	354	1	Nom de l'Ajuntament del municipi
7	1.2.2011	3	259	1	Número de registre d'entrada de la sol·licitud
8	1.2.2011	3	352	1	Número de registre d'entrada de la sol·licitud
9	1.2.2011	3	353	1	Número de registre d'entrada de la sol·licitud
10	1.2.2011	3	354	1	Número de registre d'entrada de la sol·licitud
11	1.2.2011	3	355	1	Número de registre d'entrada de la sol·licitud
12	1.2.2011	4	259	1	Data de registre d'entrada de la sol·licitud. Dia
13	1.2.2011	4	265	1	Data de registre d'entrada de la sol·licitud. Dia
14	1.2.2011	4	352	1	Data de registre d'entrada de la sol·licitud. Dia
15	1.2.2011	4	353	1	Data de registre d'entrada de la sol·licitud. Dia
16	1.2.2011	4	354	1	Data de registre d'entrada de la sol·licitud. Dia
17	1.2.2011	4	355	1	Data de registre d'entrada de la sol·licitud. Dia
18	1.2.2011	5	259	1	Data de registre d'entrada de la sol·licitud. Mes
19	1.2.2011	5	265	1	Data de registre d'entrada de la sol·licitud. Mes
20	1.2.2011	5	352	1	Data de registre d'entrada de la sol·licitud. Mes
21	1.2.2011	5	353	1	Data de registre d'entrada de la sol·licitud. Mes
22	1.2.2011	5	354	1	Data de registre d'entrada de la sol·licitud. Mes
23	1.2.2011	5	355	1	Data de registre d'entrada de la sol·licitud. Mes
24	1.2.2011	6	259	1	Data de registre de la sol·licitud. Any
25	1.2.2011	6	265	1	Data de registre de la sol·licitud. Any
26	1.2.2011	6	352	1	Data de registre de la sol·licitud. Any
27	1.2.2011	6	353	1	Data de registre de la sol·licitud. Any
28	1.2.2011	6	354	1	Data de registre de la sol·licitud. Any
29	1.2.2011	6	355	1	Data de registre de la sol·licitud. Any
30	1.2.2011	7	348	1	Hora de registre d'entrada de la sol·licitud
31	1.2.2011	8	348	1	Data de la presentació del ciutadà al registre. Dia
32	1.2.2011	9	348	1	Data de la presentació del ciutadà al registre. Mes
33	1.2.2011	10	348	1	Data de la presentació del ciutadà al registre. Any
34	1.2.2011	11	348	1	Hora de la presentació del ciutadà al registre.

	SIMULTANÉÏTAT	VARIABLE	REFERÈNCIA	QUANTITAT	DESCRIPCIÓ DE LA VARIABLE
35	1.2.2011	12	348	1	Dígits de la unitat d'origen de tramitar la sol·licitud
36	1.2.2011	14	348	1	Codi de barres donat per defecte (Absis)
37	1.2.2011	15	352	1	Número d'expedient general
38	1.2.2011	15	354	1	Número d'expedient general
39	1.2.2011	16	352	1	Nom del sol·licitant
40	1.2.2011	16	354	1	Nom del sol·licitant
41	1.2.2011	17	352	1	Primer cognom del sol·licitant
42	1.2.2011	17	354	1	Primer cognom del sol·licitant
43	1.2.2011	18	352	1	Segon cognom del sol·licitant
44	1.2.2011	18	354	1	Segon cognom del sol·licitant
45	1.2.2011	38	259	1	Import total. Taxa llicència
46	1.2.2011	43	352	1	Nom del municipi on es tramita el document
47	1.2.2011	43	354	1	Nom del municipi on es tramita el document
48	1.2.2011	46	348	1	Condicions d'acord amb la Llei 15/1999 de 13 de desembre, de Protecció de Dades de Caràcter Personal (text lliure)
49	1.2.2011	48	348	1	Nom del document administratiu
50	1.2.2011	48	352	1	Nom del document administratiu
51	1.2.2011	48	353	1	Nom del document administratiu
52	1.2.2011	48	354	1	Nom del document administratiu
53	1.2.2011	48	355	1	Nom del document administratiu
54	1.2.2011	97	259	1	Data de la liquidació taxa. Dia
55	1.2.2011	97	265	1	Data de la liquidació taxa. Dia
56	1.2.2011	98	259	1	Data de la liquidació taxa. Mes
57	1.2.2011	98	265	1	Data de la liquidació taxa. Mes
58	1.2.2011	99	259	1	Data de la liquidació taxa. Any
59	1.2.2011	99	265	1	Data de la liquidació taxa. Any
60	1.2.2011	100	213	1	Número de NIF de l'Ajuntament de la població
61	1.2.2011	101	213	1	Adreça de l'Ajuntament. Carrer i número
62	1.2.2011	101	265	1	Adreça de l'Ajuntament. Carrer i número
63	1.2.2011	102	352	1	Primer telèfon de contacte de l'Ajuntament de la població
64	1.2.2011	102	354	1	Primer telèfon de contacte de l'Ajuntament de la població
65	1.2.2011	104	259	1	Fax de contacte de l'Ajuntament de la població
66	1.2.2011	104	265	1	Fax de contacte de l'Ajuntament de la població
67	1.2.2011	104	352	1	Fax de contacte de l'Ajuntament de la població
68	1.2.2011	104	353	1	Fax de contacte de l'Ajuntament de la població
69	1.2.2011	104	354	1	Fax de contacte de l'Ajuntament de la població
70	1.2.2011	104	355	1	Fax de contacte de l'Ajuntament de la població



	SIMULTANÉÏTAT	VARIABLE	REFERÈNCIA	QUANTITAT	DESCRIPCIÓ DE LA VARIABLE
71	1.2.2011	105	213	1	Correu electrònic de contacte de l'Ajuntament de la població
72	1.2.2011	105	259	1	Correu electrònic de contacte de l'Ajuntament de la població
73	1.2.2011	105	265	1	Correu electrònic de contacte de l'Ajuntament de la població
74	1.2.2011	105	352	1	Correu electrònic de contacte de l'Ajuntament de la població
75	1.2.2011	105	353	1	Correu electrònic de contacte de l'Ajuntament de la població
76	1.2.2011	105	354	1	Correu electrònic de contacte de l'Ajuntament de la població
77	1.2.2011	105	355	1	Correu electrònic de contacte de l'Ajuntament de la població
78	1.2.2011	106	213	1	Adreça de la pàgina web de l'Ajuntament de la població
79	1.2.2011	114	259	1	Sentit de l'informe tècnic (favorable/desfavorable)
80	1.2.2011	114	352	1	Sentit de l'informe tècnic (favorable/desfavorable)
81	1.2.2011	114	354	1	Sentit de l'informe tècnic (favorable/desfavorable)
82	1.2.2011	115	352	1	Data de finalització de l'informe tècnic. Dia
83	1.2.2011	115	354	1	Data de finalització de l'informe tècnic. Dia
84	1.2.2011	116	352	1	Data de finalització de l'informe tècnic. Mes
85	1.2.2011	116	354	1	Data de finalització de l'informe tècnic. Mes
86	1.2.2011	117	352	1	Data de finalització l'informe tècnic. Any
87	1.2.2011	117	354	1	Data de finalització l'informe tècnic. Any
88	1.2.2011	124	259	1	Adreça de l'Ajuntament. Carrer i número
89	1.2.2011	124	352	1	Adreça de l'Ajuntament. Carrer i número
90	1.2.2011	124	353	1	Adreça de l'Ajuntament. Carrer i número
91	1.2.2011	124	354	1	Adreça de l'Ajuntament. Carrer i número
92	1.2.2011	124	355	1	Adreça de l'Ajuntament. Carrer i número
93	1.2.2011	126	352	1	Codi postal de l'Ajuntament
94	1.2.2011	126	354	1	Codi postal de l'Ajuntament
95	1.2.2011	127	352	1	Municipi de l'Ajuntament
96	1.2.2011	127	354	1	Municipi de l'Ajuntament
97	1.2.2011	128	352	1	Província de l'Ajuntament
98	1.2.2011	128	354	1	Província de l'Ajuntament
99	1.2.2011	134	265	1	Data de la presentació de sortida de la notificació. Dia
100	1.2.2011	135	265	1	Data de la presentació de sortida de la notificació. Mes
101	1.2.2011	136	265	1	Data de la presentació de sortida de la notificació. Any
102	1.2.2011	138	265	1	Dígits de la unitat d'origen que fa notificar la notificació

	SIMULTANÉÏTAT	VARIABLE	REFERÈNCIA	QUANTITAT	DESCRIPCIÓ DE LA VARIABLE
103	1.2.2011	139	265	1	Dígits de la unitat destinatària de tramitar l'expedient
104	1.2.2011	141	259	1	Nom de l'Alcalde
105	1.2.2011	142	259	1	Primer cognom de l'Alcalde
106	1.2.2011	143	259	1	Segon cognom de l'Alcalde
107	1.2.2011	147	265	1	Número de la resolució de la llicència
108	1.2.2011	154	265	1	Recurs per interposar contra la resolució (text lliure)
109	1.2.2011	155	259	1	Nom del Secretari
110	1.2.2011	156	259	1	Primer cognom del Secretari
111	1.2.2011	157	259	1	Segon cognom del Secretari
112	1.2.2011	194	213	1	Unitat administrativa (lletres)
113	1.2.2011	194	353	1	Unitat administrativa
114	1.2.2011	194	355	1	Unitat administrativa (lletres)
115	1.2.2011	195	259	1	Nom de la llicència (lletres)
116	1.2.2011	197	213	1	codi de la unitat administrativa
117	1.2.2011	199	259	1	Grup de sèrie (lletres)
118	1.2.2011	199	352	1	Grup de sèrie (lletres)
119	1.2.2011	199	353	1	Grup de sèrie (lletres)
120	1.2.2011	199	354	1	Grup de sèrie (lletres)
121	1.2.2011	232	353	2	Nom de l'arquitecte de l'Ajuntament
122	1.2.2011	232	355	1	Nom de l'arquitecte de l'Ajuntament
123	1.2.2011	233	353	2	Primer cognom de l'Arquitecte de l'Ajuntament
124	1.2.2011	233	355	1	Primer cognom de l'Arquitecte de l'Ajuntament
125	1.2.2011	234	353	2	Segon cognom de l'Arquitecte de l'Ajuntament
126	1.2.2011	234	355	1	Segon cognom de l'Arquitecte de l'Ajuntament
127	1.2.2011	238	348	1	Referència a les activitats no incloses segons la normativa (text lliure)
128	1.2.2011	239	352	1	Especificació del nom de l'activitat a desenvolupar
129	1.2.2011	239	353	1	Especificació del nom de l'activitat a desenvolupar
130	1.2.2011	239	354	1	Especificació del nom de l'activitat a desenvolupar
131	1.2.2011	239	355	1	Especificació del nom de l'activitat a desenvolupar
132	1.2.2011	240	352	1	Emplaçament de l'establiment
133	1.2.2011	240	353	1	Emplaçament de l'establiment
134	1.2.2011	240	354	1	Emplaçament de l'establiment
135	1.2.2011	240	355	1	Emplaçament de l'establiment
136	1.2.2011	241	348	1	Superfícies útil de l'establiment
137	1.2.2011	241	352	1	Superfícies útil de l'establiment
138	1.2.2011	241	353	1	Superfícies útil de l'establiment

	SIMULTANÈITAT	VARIABLE	REFERÈNCIA	QUANTITAT	DESCRIPCIÓ DE LA VARIABLE
139	1.2.2011	241	354	1	Superfícies útil de l'establiment
140	1.2.2011	241	355	1	Superfícies útil de l'establiment
141	1.2.2011	242	348	1	Nom comercial de l'establiment
142	1.2.2011	243	348	1	Número de telèfon de l'establiment
143	1.2.2011	244	348	1	(sí/no) l'activitat cal sotmetre's a control preventiu de la Generalitat segons Llei 30/2010, de 18 de febrer, de prevenció o seguretat en matèria d'incendis en establiments, infraestructures i edificis.
144	1.2.2011	245	348	1	Declaració sota la responsabilitat del ciutadà que l'activitat s'ajusta als requisits especificitats (text lliure)
145	1.2.2011	246	348	1	(Sí/no) aporta si en l'establiment s'han realitzat les obres i instal·lacions necessàries
146	1.2.2011	247	348	1	Número de llicència urbanística
147	1.2.2011	248	348	1	Data de la concessió de la llicència urbanística. Dia
148	1.2.2011	249	348	1	Data de la concessió de la llicència urbanística. Mes
149	1.2.2011	250	348	1	Data de la concessió de la llicència urbanística. Any
150	1.2.2011	251	348	1	Número de registre d'entrada de la comunicació d'obres
151	1.2.2011	252	348	1	(sí/no) especifica si la comunicació d'obres és major
152	1.2.2011	253	348	1	(sí/no) especifica si la comunicació d'obres és menor
153	1.2.2011	254	348	1	(sí/no) especifica si la comunicació d'obres és per instal·lació del rètol
154	1.2.2011	255	348	1	(sí/no) especifica si la comunicació d'obres és per altres motius
155	1.2.2011	256	348	1	(sí/no) especifica en cas que no s'hagin realitzat obres a l'establiment
156	1.2.2011	257	348	1	(sí/no) aporta la pòlissa d'assegurança de responsabilitat civil
157	1.2.2011	258	348	1	(sí/no) aporta de les autoritzacions sectorials necessàries
158	1.2.2011	259	348	1	(sí/no) aporta que la instal·lació elèctrica de baixa tensió està degudament legalitzada
159	1.2.2011	260	348	1	(sí/no) aporta que la instal·lació de gas està degudament legalitzada
160	1.2.2011	261	348	1	(sí/no) aporta del contracte de manteniment dels mitjans de protecció contra incendis
161	1.2.2011	262	348	1	(sí/no) aporta la titulació adequada per exercir l'activitat
162	1.2.2011	263	259	1	Data d'inici de l'activitat. Dia
163	1.2.2011	263	265	1	Data d'inici de l'activitat. Dia

	SIMULTANÈITAT	VARIABLE	REFERÈNCIA	QUANTITAT	DESCRIPCIÓ DE LA VARIABLE
164	1.2.2011	263	348	1	Data d'inici de l'activitat. Dia
165	1.2.2011	264	259	1	Data d'inici de l'activitat. Mes
166	1.2.2011	264	265	1	Data d'inici de l'activitat. Mes
167	1.2.2011	264	348	1	Data d'inici de l'activitat. Mes
168	1.2.2011	265	259	1	Data d'inici de l'activitat. Any
169	1.2.2011	265	265	1	Data d'inici de l'activitat. Any
170	1.2.2011	265	348	1	Data d'inici de l'activitat. Any
171	1.2.2011	266	348	1	Modificació substancial de l'activitat (text lliure)
172	1.2.2011	267	348	1	(sí/no) aporta CIF de l'empresa i escriptura de constitució de la societat
173	1.2.2011	268	348	1	(sí/no) aporta les escriptures de propietat o contracte de lloguer de l'immoble
174	1.2.2011	269	348	1	(sí/no) aporta el resguard acreditatiu d'haver efectuat el pagament de la taxa per la tramitació de l'expedient
175	1.2.2011	270	348	1	(sí/no) aporta la certificació favorable emesa per un tècnic competent, que acredita que l'activitat i les instal·lacions s'adeqüen al projecte o memòria ambiental o documentació tècnica presentada i dels compliment dels requisits ambientals.
176	1.2.2011	271	348	1	(sí/no) aporta la declaració responsable del/ de la tècnic/a competent, en el cas que el certificat tècnic no estigui visat (segons model de l'Ajuntament)
177	1.2.2011	272	348	1	(sí/no) aporta el plànol a escala 1/50 acotat del local o locals
178	1.2.2011	273	348	1	(sí/no) aporta el plànol a escala 1/50 acotat del local o locals per duplicat
179	1.2.2011	274	348	1	(sí/no) aporta plànol d'emplaçament per duplicat
180	1.2.2011	275	348	1	(sí/no) aporta la fotocòpia del contracte del gestor autoritzat de residus, si s'ha escollit l'opció
181	1.2.2011	276	348	1	(sí/no) aporta l'acta de comprovació favorable de prevenció i seguretat en matèria d'incendis, d'acord amb la Llei 30/2010, si s'escau
182	1.2.2011	277	348	1	(sí/no) aporta el qüestionari de l'activitat degudament omplert (segons model Ajuntament)
183	1.2.2011	278	348	1	(sí/no) aporta qualsevol altra documentació que sigui exigible per la legislació aplicable a l'activitat
184	1.2.2011	279	353	1	Tipus de classificació urbanística del sòl (text lliure)

	SIMULTANÉÏTAT	VARIABLE	REFERÈNCIA	QUANTITAT	DESCRIPCIÓ DE LA VARIABLE
185	1.2.2011	279	355	1	Tipus de classificació urbanística del sòl (text lliure)
186	1.2.2011	280	353	1	Qualificació del sòl i planejament derivat (text lliure)
187	1.2.2011	280	355	1	Qualificació del sòl i planejament derivat (text lliure)
188	1.2.2011	281	353	1	Grau d'urbanització de la parcel.la on està ubicada l'activitat(text lliure)
189	1.2.2011	281	355	1	Grau d'urbanització de la parcel.la on està ubicada l'activitat(text lliure)
190	1.2.2011	282	353	1	Usos admesos de l'activitat, regulació del tipus activitat i classificació de categoria (text lliure)
191	1.2.2011	282	355	1	Usos admesos de l'activitat, regulació del tipus activitat i classificació de categoria (text lliure)
192	1.2.2011	284	352	1	Tipus d'activitat / sèrie documental
193	1.2.2011	284	353	1	Tipus d'activitat / sèrie documental
194	1.2.2011	284	354	1	Tipus d'activitat / sèrie documental
195	1.2.2011	285	352	1	Relació de la documentació aportada pel ciutadà
196	1.2.2011	285	353	1	Relació de la documentació aportada pel ciutadà
197	1.2.2011	285	354	1	Relació de la documentació aportada pel ciutadà
198	1.2.2011	286	352	1	Número de col·legiat de l'enginyer industrial de l'Ajuntament
199	1.2.2011	286	354	1	Número de col·legiat de l'enginyer industrial de l'Ajuntament
200	1.2.2011	330	353	1	Signatura de l'Arquitecte Tècnic Municipal
201	1.2.2011	330	355	1	Signatura de l'Arquitecte Tècnic Municipal
202	1.2.2011	332	352	1	Nom de l'enginyer tècnic municipal de l'Ajuntament
203	1.2.2011	332	354	1	Nom de l'enginyer tècnic municipal de l'Ajuntament
204	1.2.2011	333	352	1	Primer cognom de l'enginyer tècnic de l'Ajuntament
205	1.2.2011	333	354	1	Primer cognom de l'enginyer tècnic de l'Ajuntament
206	1.2.2011	334	352	1	Segon cognom de l'enginyer tècnic de l'Ajuntament
207	1.2.2011	334	354	1	Segon cognom de l'enginyer tècnic de l'Ajuntament
208	1.2.2011	335	352	1	Signatura de l'enginyer tècnic de l'Ajuntament
209	1.2.2011	335	354	1	Signatura de l'enginyer tècnic de l'Ajuntament
210	1.2.2011	343	354	1	Deficiències a esmenar a l'informe tècnic
211	1.2.2011	633	259	1	Documentació aportada

## A.2. Comunicació ambiental de l'Ajuntament de Palamós.

Amb caràcter general i a títol d'observacions,

Els expedients analitzats pertanyen de l'any 2010 de manera que encara no s'aplicava el nou sistema de registre. En l'anàlisi de dades dels documents, s'han tingut en compte el nou sistema de registre.

En l'expedient analitzat de l'any 2000 igual que el del 2011 només hi ha la notificació al ciutadà de la llicència. Cal definir si es comptabilitza com ofici d'Alcaldia o notificació.

L'expedient del 2000, hi ha dos models diferents de sol·licitud. S'ha analitzat el primer (1/3).

Si les antigues activitats innòcues han passat anomenar-se activitats comunicades, caldria actualitzar aquest terme a les TAAD?

### A.2.1. Anàlisi de la informació obtinguda en les referències que suporten el procediment administratiu:

Codi procediment	Descripció
2.2.2000	Comunicació ambiental de l'Ajuntament de Palamós
2.2.2011	Comunicació ambiental de l'Ajuntament de Palamós

A mode de llegenda per als procediments administratius estudiats en aquest cas:

1. Els documents marcats en color vermell, són assignats per la TAAD, però no consten a l'expedient físic.
2. Els documents marcats en color negre, són assignats per la TAAD, i també consten en l'expedient físic
3. Els documents marcats en color blau, no consten a les TAAD, però segons els tècnics "gestors dels expedients" és equivalent al nom del document que assigna la TAAD.

Per ambdós casos, estem fent esment a **10 referències**, aquestes són:

Codi procediment	Descripció
2.1.2000	Comunicació ambiental de l'Ajuntament de Palamós

Codi Referència	Descripció
213	Justificant del pagament de les taxes per a la concessió de la llicència
348	Sol·licitud de llicència de l'activitat innocua
353	Informe de compatibilitat urbanística favorable
355	Informe de compatibilitat urbanística desfavorable
352	Informe tècnic serveis tècnics favorable
354	Informe tècnic serveis tècnics desfavorable
	Proposta de resolució del Decret d'Alcaldia
259	Decret d'Alcaldia / Ofici d'Alcaldia
	Notificació al ciutadà
213	Còpia de la llicència de l'activitat innòcua

\* \* \* \* \*

Codi procediment	Descripció
2.2.2011	Comunicació ambiental de l'Ajuntament de Palamós

Codi Ref	Descripció
213	Justificant del pagament de les taxes per a la concessió de la llicència
348	Sol·licitud de llicència de l'activitat innòcua
353	Informe de compatibilitat urbanística favorable
355	Informe de compatibilitat urbanística desfavorable
352	Informe tècnic serveis tècnics favorable
354	Informe tècnic serveis tècnics desfavorable
	Proposta de resolució del Decret d'Alcaldia
259	Decret d'Alcaldia / Ofici d'Alcaldia
265	Notificació al ciutadà
	Còpia de la llicència de l'activitat innòcua

#### A.2.2. Anàlisi de la informació obtinguda en les variables suport a les referències:

Codi procediment	Descripció
2.2.2011	Comunicació ambiental de l'Ajuntament de Palamós
2.2.2000	Comunicació ambiental de l'Ajuntament de Palamós

Un recompte senzill de variables, ens porta ja a una primera diferenciació:

Codi procediment	Descripció	Variables observades
2.2.2000	Comunicació ambiental de l'Ajuntament de Palamós	224
2.2.2011	Comunicació ambiental de l'Ajuntament de Palamós	250
	Variació global (increment)	26

L'aplicació de l'anàlisi booleà ens ajuda a donar una major justificació del que ha succeït a les variables que suporten els documents del procediment administratiu i ens permet quantificar amb major rigor la seva variabilitat en el període estudiat:

ANY 2000

ANY 2011

TOTAL VARIABLES: 224

TOTAL VARIABLES: 250

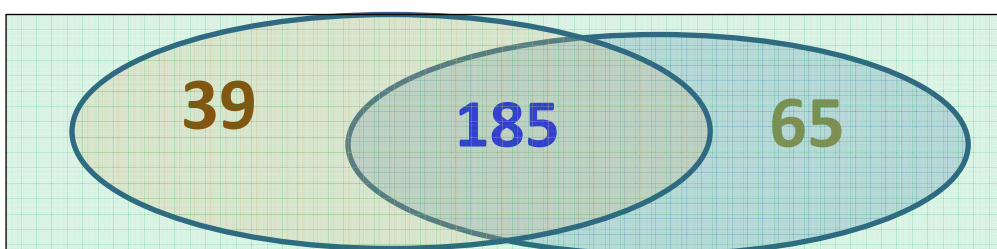

Tot i això, una anàlisi més detallada dels resultats obtinguts ens permet avaluar les variables que suporten els documents del procediment administratiu i treure ja unes primeres dades als efectes de quantificar com evolucionen els continguts d'informació en el períodes estudiats:

Procediment					2.21.2000	2.2.2011
Variables observades		TOTAL	PRÒPIES	Comuns en el temps: <i>Apareixen en ambdós procediments</i>	DESAPAREIXEN respecte al 1.1.2010	APAREIXEN respecte al 1.1.2000
Procediment	2.2.2000	224	39	185		
Procediment	2.2.2011	250	65	185	39	65

Observem que s'han pres en consideració en l'estudi dels dos procediments un total de:

$$39 + 185 + 65 = 289 \text{ variables.}$$

### A.2.3. Anàlisi de la variabilitat dels continguts d'informació suport a les referències:

L'estudi d'aquestes dades, ens permet aprofundir en l'anàlisi de la variabilitat dels continguts del sistema d'informació, i obtenir resultats a quatre nivells:

1. El que fa esment a la variació global del contingut de variables del sistema d'informació → **11,61%** (Increment de 26).
2. El que fa esment a les variables comunes que perduren al llarg del temps per als dos procediments → **64,01%**
3. El que fa esmen a les variables que desapareixen al llarg del temps (fet que comportarà que mai en un futur puguem obtenir informació de les mateixes → **13,49%**.
4. El que fa esmen a les variables que apareixen al llarg del temps, fet que comportarà que només tinguem en constància informació de les mateixes a partir d'una certa data → **22,49%**

Global Variables		Variables comunes	Variables que desapareixen	Variables que apareixen
Variació	224 → 250	<b>64,01%</b>	<b>13,49%</b>	<b>22,49%</b>
	<b>26 (Increment)</b>	<b>185 / 289</b>	<b>39 / 289</b>	<b>65 / 289</b>
Variables estudiades	39+185+65	<b>289</b>		



**Detall de les 39 variables que desapareixen:**

**Apareixen a l'expedient 2.1.2000, i no hi consten al 2.1.2011, llistat ordenat per codi de variables.**

	SIMULTANEÏTAT	VARIABLE	REFERÈNCIA	QUANTITAT	DESCRIPCIÓ DE LA VARIABLE
1	2.2.2000				
2	2.2.2000				
3	2.2.2000				
4	2.2.2000				
5	2.2.2000				
6	2.2.2000				
7	2.2.2000				
8	2.2.2000				
9	2.2.2000				
10	2.2.2000				
11	2.2.2000				
12	2.2.2000				
13	2.2.2000				
14	2.2.2000				
15	2.2.2000				
16	2.2.2000				
17	2.2.2000				
18	2.2.2000				
19	2.2.2000				
20	2.2.2000				
21	2.2.2000				
22	2.2.2000				
23	2.2.2000				
24	2.2.2000				
25	2.2.2000				
26	2.2.2000				
27	2.2.2000				
28	2.2.2000				
29	2.2.2000				
30	2.2.2000				
31	2.2.2000				
32	2.2.2000				
33	2.2.2000				
34	2.2.2000				
35	2.2.2000				
36	2.2.2000				
37	2.2.2000				
38	2.2.2000				
39	2.2.2000				

**Detall de les 185 variables que apareixen en ambdós expedients administratius:**

En aquest cas les variable apareixeran a la zona d'intersecció dels conjunts booleans associats als procediments administratius.

- *Fer notar que una mateixa variable pot aparèixer en més d'una referència.*
- *És comptabilitzen sempre les aparicions associades a la dupla variable / referència, doncs en aquest cas podem analitzar si es el cas, la implicació que te la seva aparició / desaparició en el globalitat del procediment estudiat.*

APARICIÓ	VARIABLE	REFERÈNCIA	QUANTITAT	DESCRIPCIÓ DE LA VARIABLE
1				
2				
3				
4				
5				
6				
7				
8				
9				
10				
11				
12				
13				
14				
15				
16				
17				
18				
19				
20				
21				
22				
23				
24				
25				
26				
27				
28				
29				
30				
31				
32				
33				
34				
35				
36				

APARICIÓ	VARIABLE	REFERÈNCIA	QUANTITAT	DESCRIPCIÓ DE LA VARIABLE
37				
38				
39				
40				
41				
42				
43				
44				
45				
46				
47				
48				
49				
50				
51				
52				
53				
54				
55				
56				
57				
58				
59				
60				
61				
62				
63				
64				
65				
66				
67				
68				
69				
70				
71				
72				
73				
74				
75				
76				
77				
78				
79				
80				
81				
82				
83				

APARICIÓ	VARIABLE	REFERÈNCIA	QUANTITAT	DESCRIPCIÓ DE LA VARIABLE
84				
85				
86				
87				
88				
89				
90				
91				
92				
93				
94				
95				
96				
97				
98				
99				
100				
101				
102				
103				
104				
105				
106				
107				
108				
109				
110				
111				
112				
113				
114				
115				
116				
117				
118				
119				
120				
121				
122				
123				
124				
125				
126				
127				
128				
129				
130				

APARICIÓ	VARIABLE	REFERÈNCIA	QUANTITAT	DESCRIPCIÓ DE LA VARIABLE
131				
132				
133				
134				
135				
136				
137				
138				
139				
140				
141				
142				
143				
144				
145				
146				
147				
148				
149				
150				
151				
152				
153				
154				
155				
156				
157				
158				
159				
160				
161				
162				
163				
164				
165				
166				
167				
168				
169				
170				
171				
172				
173				
174				
175				
176				
177				

APARICIÓ	VARIABLE	REFERÈNCIA	QUANTITAT	DESCRIPCIÓ DE LA VARIABLE
178				
179				
180				
181				
182				
183				
184				
185				

**Detall de les 65 variables que apareixen:**

**Apareixen a l'expedient 2.1.2011, i no hi consten al 2.1.2000, llistat ordenat per codi de variables.**

	SIMULTANÉITAT	VARIABLE	REFERÈNCIA	QUANTITAT	DESCRIPCIÓ DE LA VARIABLE
1	2.2.2011				
2	2.2.2011				
3	2.2.2011				
4	2.2.2011				
5	2.2.2011				
6	2.2.2011				
7	2.2.2011				
8	2.2.2011				
9	2.2.2011				
10	2.2.2011				
11	2.2.2011				
12	2.2.2011				
13	2.2.2011				
14	2.2.2011				
15	2.2.2011				
16	2.2.2011				
17	2.2.2011				
18	2.2.2011				
19	2.2.2011				
20	2.2.2011				
21	2.2.2011				
22	2.2.2011				
23	2.2.2011				
24	2.2.2011				
25	2.2.2011				
26	2.2.2011				
27	2.2.2011				
29	2.2.2011				
30	2.2.2011				
31	2.2.2011				
32	2.2.2011				
33	2.2.2011				
34	2.2.2011				
35	2.2.2011				
36	2.2.2011				
37	2.2.2011				
38	2.2.2011				
39	2.2.2011				
40	2.2.2011				

	<b>SIMULTANÈITAT</b>	<b>VARIABLE</b>	<b>REFERÈNCIA</b>	<b>QUANTITAT</b>	<b>DESCRIPCIÓ DE LA VARIABLE</b>
41	2.2.2011				
42	2.2.2011				
43	2.2.2011				
44	2.2.2011				
45	2.2.2011				
46	2.2.2011				
47	2.2.2011				
48	2.2.2011				
49	2.2.2011				
50	2.2.2011				
51	2.2.2011				
52	2.2.2011				
53	2.2.2011				
54	2.2.2011				
55	2.2.2011				
56	2.2.2011				
57	2.2.2011				
58	2.2.2011				
59	2.2.2011				
60	2.2.2011				
61	2.2.2011				
62	2.2.2011				
63	2.2.2011				
64	2.2.2011				
65	2.2.2011				



### A.3. Comunicació ambiental de l'Ajuntament de Sant Vicenç de Castellet.

Amb caràcter general i a títol d'observacions, tenim:

L'Expedient de l'any 2000 inclou el justificant del pagament de les taxes per la concessió de la llicència a la llicència. Segell de recaptació.

L'Expedient del l'any 2000, només inclou un informe tècnic (enginyer).

L'expedient del 2000 es passa de la proposta la notificació i a la llicència. No hi ha Decret.

2000 resolució per Comissió de Govern. 2011 per Decret.

L'expedient de l'any 2011 no conté l'informe de l'arquitecte. S'ha analitzat segons una plantilla facilitada per la unitat administrativa. Aquesta plantilla està impresa en un full en blanc. En l'anàlisi s'ha comptat el logotip i dades de l'organisme.

La diligència de notificació, és consideren les dades igual que la dels altres procediments.

#### A.3.1. Anàlisi de la informació obtinguda en les referències que suporten el procediment administratiu:

Codi procediment	Descripció
3.2.2000	Comunicació ambiental de l'Ajuntament de Sant Vicenç de Castellet
3.2.2011	Comunicació ambiental de l'Ajuntament de Sant Vicenç de Castellet

A mode de llegenda per als procediments administratius estudiats en aquest cas:

1. Els documents marcats en color vermell, són assignats per la TAAD, però no consten a l'expedient físic.
2. Els documents marcats en color negre, són assignats per la TAAD, i també consten en l'expedient físic

Per ambdós casos, estem fent esment a **10 referències**, aquestes són:

Codi procediment	Descripció
3.1.2000	Comunicació ambiental de l'Ajuntament de Sant Vicenç de Castellet

Codi Referència	Descripció
348	Sol·licitud de llicència de l'activitat innòcua
	Informe de compatibilitat urbanística favorable
	Informe de compatibilitat urbanística desfavorable
352	Informe tècnic serveis tècnics favorable
354	Informe tècnic serveis tècnics desfavorable
331	Proposta de resolució del Decret d'Alcaldia
	Decret d'Alcaldia
427	Notificació al ciutadà
425	Còpia de la llicència de l'activitat innòcua
	Justificant del pagament de les taxes per a la concessió de la llicència

\* \* \* \* \*

Codi procediment	Descripció
3.2.2011	Comunicació ambiental de l'Ajuntament de Sant Vicenç de Castellet

Codi Ref	Descripció
348	Sol·licitud de llicència de l'activitat innòcua
353	Informe de compatibilitat urbanística favorable
355	Informe de compatibilitat urbanística desfavorable
352	Informe tècnic serveis tècnics favorable
354	Informe tècnic serveis tècnics desfavorable
331	Proposta de resolució del Decret d'Alcaldia
259	Decret d'Alcaldia
427	Notificació al ciutadà
425	Còpia de la llicència de l'activitat innòcua
	Justificant del pagament de les taxes per a la concessió de la llicència

### A.3.2. Anàlisi de la informació obtinguda en les variables suport a les referències:

Codi procediment	Descripció
3.2.2011	Comunicació ambiental de l'Ajuntament de Sant Vicenç de Castellet
3.2.2000	Comunicació ambiental de l'Ajuntament de Sant Vicenç de Castellet

Un recompte senzill de variables, ens porta ja a una primera diferenciació:

Codi procediment	Descripció	Variables observades
3.2.2000	Comunicació ambiental de l'Ajuntament de Sant Vicenç de Castellet	180
3.2.2011	Comunicació ambiental de l'Ajuntament de Sant Vicenç de Castellet	452
	Variació global (increment)	272

L'aplicació de l'anàlisi booleà ens ajuda a donar una major justificació del que ha succeït a les variables que suporten els documents del procediment administratiu i ens permet quantificar amb major rigor la seva variabilitat en el període estudiat:

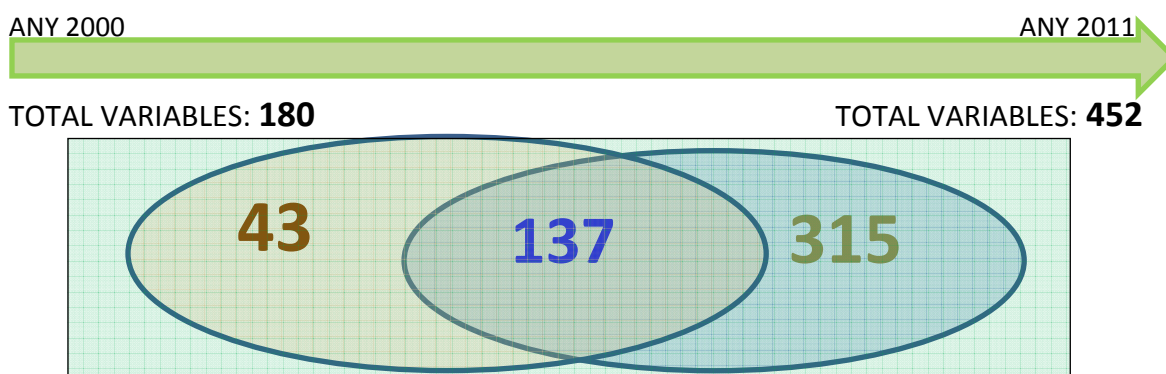

Tot i això, una anàlisi més detallada dels resultats obtinguts ens permet avaluar les variables que suporten els documents del procediment administratiu i treure ja unes primeres dades als efectes de quantificar com evolucionen els continguts d'informació en el períodes estudiats:

Procediment					3.2.2000	3.2.2011
Variables observades		TOTAL	PRÒPIES	Comuns en el temps: <i>Apareixen en ambdós procediments</i>	DESAPAREIXEN respecte al 3.2.2011	APAREIXEN respecte al 3.2.2000
Procediment	3.2.2000	180	43	137		
Procediment	3.2.2011	452	315	137	43	345

Observem que s'han pres en consideració en l'estudi dels dos procediments un total de:

$$43 + 137 + 315 = 495 \text{ variables.}$$

### A.3.3. Anàlisi de la variabilitat dels continguts d'informació suport a les referències:

L'estudi d'aquestes dades, ens permet aprofundir en l'anàlisi de la variabilitat dels continguts del sistema d'informació, i obtenir resultats a quatre nivells:

1. El que fa esment a la variació global del contingut de variables del sistema d'informació → **151,11%** (Increment de 272).
2. El que fa esment a les variables comunes que perduren al llarg del temps per als dos procediments → **27,68%**
3. El que fa esmen a les variables que desapareixen al llarg del temps (fet que comportarà que mai en un futur puguem obtenir informació de les mateixes → **8,69%**.
4. El que fa esmen a les variables que apareixen al llarg del temps, fet que comportarà que només tinguem en constància informació de les mateixes a partir d'una certa data → **63,64%**

Global Variables		Variables comunes	Variables que desapareixen	Variables que apareixen
Variació	115 → 286	<b>27,68%</b>	<b>8,69%</b>	<b>63,64%</b>
	<b>272 (Increment)</b>	<b>137 / 495</b>	<b>43 / 495</b>	<b>315 / 495</b>
Variables estudiades	43+137+315	<b>498</b>		

**Detall de les 43 variables que desapareixen:**

**Apareixen a l'expedient 3.2.2000, i no hi consten al 3.2.2011, llistat ordenat per codi de variables.**

	SIMULTANEÏTAT	VARIABLE	REFERÈNCIA	QUANTITAT	DESCRIPCIÓ DE LA VARIABLE
1	3.1.2000				
2	3.1.2000				
3	3.1.2000				
4	3.1.2000				
5	3.1.2000				
40	3.1.2000				
41	3.1.2000				
42	3.1.2000				
43	3.1.2000				





## B. Anàlisi global conjunt del producte (transversalitat) pel conjunt de Municipis.

### B.1. Llicència de primera utilització d'edificis

Amb caràcter general, es prenen en consideració per a l'anàlisi global de continguts d'informació, el que es recull en les referències dels sis procediments administratius que suporten la llicència de primera utilització d'edificis per als Municipis objecte d'estudi, Llagostera, Palamós i Sant Vicenç de Castellet.

#### B.1.1. Anàlisi de la informació obtinguda en les referències que suporten el procediment administratiu.

Codi procediment	Descripció
1.2.2000	Comunicació Ambiental de l'Ajuntament de Llagostera
1.2.2011	Comunicació Ambiental de l'Ajuntament de Llagostera.
2.2.2000	Comunicació Ambiental de l'Ajuntament de Palamós
2.2.2011	Comunicació Ambiental de l'Ajuntament de Palamós.
3.2.2000	Comunicació Ambiental de l'Ajuntament de Sant Vicenç de Castellet
3.2.2011	Comunicació Ambiental de l'Ajuntament de Sant Vicenç de Castellet

A mode de llegenda per als procediments administratius estudiats ens hem trobat amb:

A mode de llegenda per als procediments administratius estudiats en aquest cas:

- 1. Els documents marcats en color vermell, són assignats per la TAAD, però no consten a l'expedient físic.*
- 2. Els documents marcats en color negre, són assignats per la TAAD, i també consten en l'expedient físic*
- 3. Els documents marcats en color blau, no consten a les TAAD, però segons els tècnics "gestors dels expedients" és equivalent al nom del document que assigna la TAAD.*
- 4. Codificació representada color verd: el document assignat per la TAAD, consta en l'expedient del 2000. Com que els documents de l'expedient de l'any 2000 no estant codificats al diagrama, la codificació es parteix a partir del codi 600.*

Per tots els casos, estem fent esment a 10 referències, aquestes són:

Codi Referència	Descripció
348	Sol·licitud de llicència de l'activitat innòcua
353	Informe de compatibilitat urbanística favorable
	<b>Informe de compatibilitat urbanística desfavorable</b>
(XX)	<b>Informe tècnic serveis tècnics favorable</b>
(XX)	<b>Informe tècnic serveis tècnics desfavorable</b>
	Proposta de resolució del Decret d'Alcaldia
259	Decret d'Alcaldia
265	Notificació al ciutadà
<b>600</b>	Còpia de la llicència de l'activitat innòcua
213	Justificant del pagament de les taxes per a la concessió de la llicència

(taula de referències corresponent al procediment administratiu 1.2.2000)

El tractament global conjunt, ha estat realitzat per a cadascun d'ells observant per al mateix procediment, la seva evolució en el temps:

ANY 2000

ANY 2011



### B.1.2. Anàlisi de la informació obtinguda en les variables suport a les referències.

El fet d'haver tractat cada Municipi com un conjunt, permet respectar les pautes que s'estableixen a l'Àlgebra Booleana, i ha propiciat poder uniformitzar i donar un tractament unitari per als dos procediments administratius que dins d'ells s'hi han treballat.

Per a cadascun d'ells, s'han pogut determinar les variables documentals que els suporten:

#### LLAGOSTERA → C1

Procediment Administratiu: 1.2.2000

Procediment administratiu: 1.2.2011

TOTAL VARIABLES: **135**

TOTAL VARIABLES: **350**

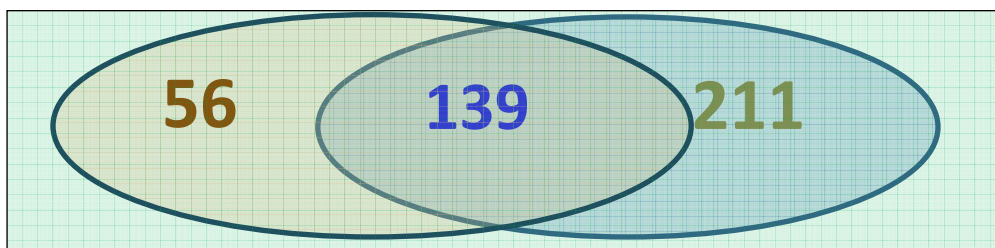

#### PALAMÓS → C2

Procediment Administratiu: 2.2.2000

Procediment administratiu: 2.2.2011

TOTAL VARIABLES: **224**

TOTAL VARIABLES: **250**

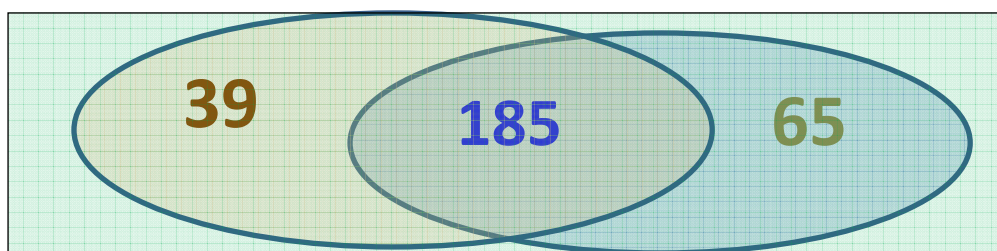

#### SANT VICENÇ DE CASTELLET → C3

Procediment Administratiu: 2.3.2000

Procediment administratiu: 2.3.2011

TOTAL VARIABLES: **180**

TOTAL VARIABLES: **452**

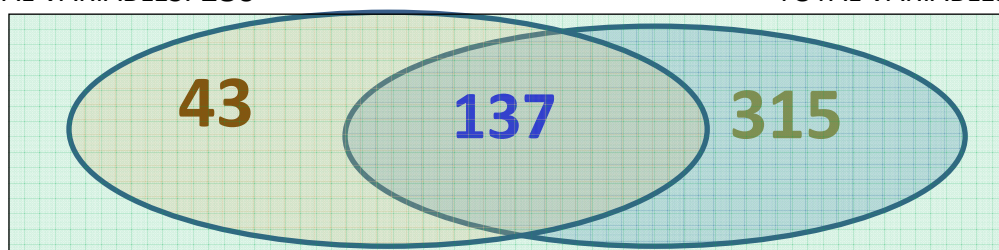



L'anàlisi més restrictiu de les variables que estiguin dins de les zones d'intersecció comunes dels procediments administratius estudiats, ens fa veure que el nombre màxim de variables és el més petit de les tres, o sigui:

$$\text{Màx} (\text{Min}(139,185,137)) = 137 \text{ variables}$$

### B.1.3. Anàlisi de la variabilitat dels continguts d'informació suport a les referències.

L'anàlisi de la variabilitat dels continguts d'informació suport a les referències i tractament global, passa per la integració dels continguts d'informació dels sis (6) procediments administratius que s'han treballat a mode individual en un (1) d'únic, que a més de ser representatiu, ens permetrà anar discriminant els continguts documentals essencials (els que es troben en la zona d'intersecció comuna de tots tres conjunts,  $(C1 \wedge C2 \wedge C3)$ , que es recullen els sis procediments.

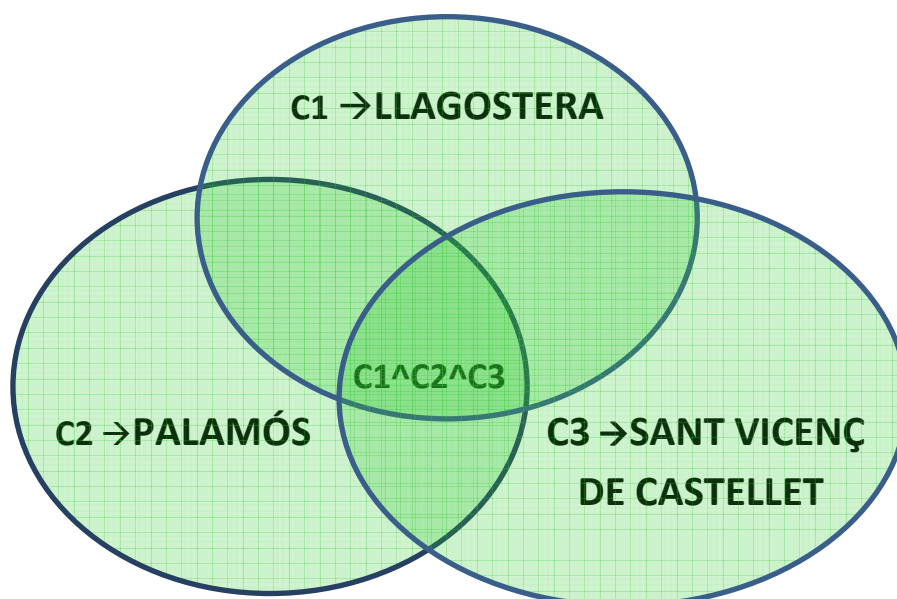

- **Evolució de la pertinença de les variables als procediments administratius.**

*Simultaneïtats de pertinença de variables als continguts documentals dels expedients administratius estudiats (comunicació ambiental):*

	SIMULTANEÏTATS	VARIABLES / REFERÈNCIES
1	Pertinença a 1 procediment	876
2	Pertinença a 2 procediments	417
3	Pertinença a 3 procediments	168
4	Pertinença a 4 procediments	106
5	Pertinença a 5 procediments	<b>72</b>
6	Pertinença a 6 procediments	<b>12</b>

Prenent com a referent el resultat obtingut com a punt de sortida,  $\text{Màx} (\text{Min}(139,188,137)) = 137$  variables. Observem que el resultat final de pertinença d'una variable associada a una referència que tingui pertinença als sis (6) procediments administratius estudiats, és de **12**.

Per a considerar una major zona d'intersecció, prendrem en aquest cas com referent les variables/referències, que tinguin una pertinença a (5) dels procediments administratius, (**72**).

- **Detall de les 72 variables / referències que apareixen en la zona C1 ^ C2 ^ C3 (comunes a tots els expedients administratius)**

Apareixen a tots sis expedients, les 12 primeres variables (l'listat ordenat per codi de variables).

A partir de la variable 13 → 72, apareixen associades a referències d'almenys cinc (5) procediments.

	SIMULTANÈITAT	VARIABLE	REFERÈNCIA	QUANTITAT	DESCRIPCIÓ DE LA VARIABLE
1	C1 ^ C2 ^ C3	<b>3</b>	348	1	Número de registre d'entrada de la sol·licitud
2	C1 ^ C2 ^ C3	<b>4</b>	348	1	Data de registre d'entrada de la sol·licitud. Dia
3	C1 ^ C2 ^ C3	<b>5</b>	348	1	Data de registre d'entrada de la sol·licitud. Mes
4	C1 ^ C2 ^ C3	<b>6</b>	348	1	Data de registre de la sol·licitud. Any
5	C1 ^ C2 ^ C3	<b>16</b>	348	1	Nom del sol·licitant
6	C1 ^ C2 ^ C3	<b>17</b>	348	1	Primer cognom del sol·licitant
7	C1 ^ C2 ^ C3	<b>18</b>	348	1	Primer cognom del sol·licitant
8	C1 ^ C2 ^ C3	<b>19</b>	348	1	Segon cognom del sol·licitant
9	C1 ^ C2 ^ C3	<b>22</b>	348	1	Segon cognom del sol·licitant
10	C1 ^ C2 ^ C3	<b>23</b>	348	1	Població d'on viu el sol·licitant
11	C1 ^ C2 ^ C3	<b>43</b>	348	1	DNI/CIF del sol·licitant
12	C1 ^ C2 ^ C3	<b>44</b>	348	1	Adreça de l'edifici en que s'ha finalitzat l'obra. Carrer
13	C1 ^ C2 ^ C3	1	259	1	Escut de la població
14	C1 ^ C2 ^ C3	2	259	1	Nom de l'Ajuntament del municipi
15	C1 ^ C2 ^ C3	15	259	1	Número d'expedient general
16	C1 ^ C2 ^ C3	16	259	5	Nom del sol·licitant
17	C1 ^ C2 ^ C3	17	259	5	Primer cognom del sol·licitant
18	C1 ^ C2 ^ C3	18	259	5	Segon cognom del sol·licitant
19	C1 ^ C2 ^ C3	48	259	1	Nom del document administratiu
20	C1 ^ C2 ^ C3	144	259	1	Data final de la resolució de la llicència. Dia
21	C1 ^ C2 ^ C3	145	259	1	Data final de la resolució de la llicència. Mes
22	C1 ^ C2 ^ C3	146	259	1	Data de la resolució de la llicència. Any
23	C1 ^ C2 ^ C3	239	259	4	Especificació del nom de l'activitat a desenvolupar
24	C1 ^ C2 ^ C3	240	259	5	Emplaçament de l'establiment
25	C1 ^ C2 ^ C3	287	259	1	Signatura de l'Alcalde
26	C1 ^ C2 ^ C3	48	348	1	Codi postal de la població d'on viu el sol·licitant
27	C1 ^ C2 ^ C3	165	348	1	Població d'on viu el sol·licitant
28	C1 ^ C2 ^ C3	166	348	1	Nom del document administratiu
29	C1 ^ C2 ^ C3	167	348	1	Data de la sol·licitud (final). Dia
30	C1 ^ C2 ^ C3	239	348	1	Data de la sol·licitud (final). Mes

	SIMULTANEÏTAT	VARIABLE	REFERÈNCIA	QUANTITAT	DESCRIPCIÓ DE LA VARIABLE
31	C1 ^ C2 ^ C3	240	348	1	Data de la sol·licitud (final). Any
32	C1 ^ C2 ^ C3	1	348	1	Especificació del nom de l'activitat a desenvolupar
33	C1 ^ C2 ^ C3	2	348	1	Emplaçament de l'establiment
34	C1 ^ C2 ^ C3	43	352	2	Escut de la població
35	C1 ^ C2 ^ C3	114	352	1	Nom de l'Ajuntament del municipi
36	C1 ^ C2 ^ C3	115	352	1	Nom del municipi on es tramita el document
37	C1 ^ C2 ^ C3	116	352	1	Sentit de l'informe tècnic (favorable/desfavorable)
38	C1 ^ C2 ^ C3	117	352	1	Data de finalització de l'informe tècnic. Dia
39	C1 ^ C2 ^ C3	239	352	1	Data de finalització de l'informe tècnic. Mes
40	C1 ^ C2 ^ C3	240	352	1	Data de finalització l'informe tècnic. Any
41	C1 ^ C2 ^ C3	1	352	1	Especificació del nom de l'activitat a desenvolupar
42	C1 ^ C2 ^ C3	2	352	1	Emplaçament de l'establiment
43	C1 ^ C2 ^ C3	16	353	1	Escut de la població
44	C1 ^ C2 ^ C3	17	353	1	Nom de l'Ajuntament del municipi
45	C1 ^ C2 ^ C3	18	353	1	Nom del sol·licitant
46	C1 ^ C2 ^ C3	43	353	1	Primer cognom del sol·licitant
47	C1 ^ C2 ^ C3	114	353	1	Segon cognom del sol·licitant
48	C1 ^ C2 ^ C3	115	353	1	Nom del municipi on es tramita el document
49	C1 ^ C2 ^ C3	116	353	1	Sentit de l'informe tècnic (favorable/desfavorable)
50	C1 ^ C2 ^ C3	117	353	1	Data de finalització de l'informe tècnic. Dia
51	C1 ^ C2 ^ C3	1	353	1	Data de finalització de l'informe tècnic. Mes
52	C1 ^ C2 ^ C3	2	353	1	Data de finalització l'informe tècnic. Any
53	C1 ^ C2 ^ C3	43	354	2	Escut de la població
54	C1 ^ C2 ^ C3	114	354	1	Nom de l'Ajuntament del municipi
55	C1 ^ C2 ^ C3	115	354	1	Nom del municipi on es tramita el document
56	C1 ^ C2 ^ C3	116	354	1	Sentit de l'informe tècnic (favorable/desfavorable)
57	C1 ^ C2 ^ C3	117	354	1	Data de finalització de l'informe tècnic. Dia
58	C1 ^ C2 ^ C3	240	354	1	Data de finalització de l'informe tècnic. Mes
59	C1 ^ C2 ^ C3	343	354	1	Data de finalització l'informe tècnic. Any

	SIMULTANÈITAT	VARIABLE	REFERÈNCIA	QUANTITAT	DESCRIPCIÓ DE LA VARIABLE
60	C1 ^ C2 ^ C3	1	354	1	Emplaçament de l'establiment
61	C1 ^ C2 ^ C3	2	354	1	Deficiències a esmenar a l'informe tècnic
62	C1 ^ C2 ^ C3	16	355	1	Escut de la població
63	C1 ^ C2 ^ C3	17	355	1	Nom de l'Ajuntament del municipi
64	C1 ^ C2 ^ C3	18	355	1	Nom del sol·licitant
65	C1 ^ C2 ^ C3	43	355	1	Primer cognom del sol·licitant
66	C1 ^ C2 ^ C3	114	355	1	Segon cognom del sol·licitant
67	C1 ^ C2 ^ C3	115	355	1	Nom del municipi on es tramita el document
68	C1 ^ C2 ^ C3	116	355	1	Sentit de l'informe tècnic (favorable/desfavorable)
69	C1 ^ C2 ^ C3	117	355	1	Data de finalització de l'informe tècnic. Dia
70	C1 ^ C2 ^ C3	343	355	1	Data de finalització de l'informe tècnic. Mes
71	C1 ^ C2 ^ C3	48	355	1	Data de finalització l'informe tècnic. Any
72	C1 ^ C2 ^ C3	165	355	1	Deficiències a esmenar a l'informe tècnic

#### B.1.4. Metadades que es vulguin considerar a efectes arxivístics del procediment administratiu i en especial quan es transfereixin a l'Arxiu (e-administració).

Donat que tenim tota la informació necessària, és a partir d'aquí, quan podem establir el vincle unívoc amb les metadades que es vulguin considerar a efectes arxivístics del procediment administratiu i passar-les a definir observant les pautes que es vulguin prendre (NODAC, Premis, ISO, ...), facilitant d'aquesta manera, les que vulguin ser transferides a l'arxiu (e-administració), i passàriem a complimentar la fitxa de definició dels elements de metadades del vocabulari del procediment administratiu associat. A mode d'exemple, per a la variable Número d'expedient, (d'haver-la trobat), tindriem:

VARIABLE (NOMBRE)	REFERÈNCIA (DOCUMENT)	QUANTITAT	DESCRIPCIÓ DE LA VARIABLE – METADADA (IDENTIFICADOR)
3000	200	1	Número d'expedient

El nombre que identifica a cada element (metadada) no és identificatiu, simplement serveix per enumerar-los en el document. L'identificador de cada element (metadada) es troba descrit en la fitxa de definició de cada element. En concret, en el camp Identificador.

*Font: Vocabulari de metadades (Grup d'Innovació tecnològica). Col·lecció Arxivística i gestió documental, Eines, Núm. 4, Generalitat de Catalunya, Departament de Cultura i Mitjans de Comunicació.*

<b>Identificador</b>	ID_0002
<b>Nom de l'element</b>	Número expedient
<b>Implementació sobre esquema XML</b>	numero_expedient <exp:numero_expedient>String</exp:numero_expedient>

<b>Definició</b>	Número o nominal que identifica l'expedient
<b>Consignació</b>	Obligatori opcional
<b>Aplicabilitat</b>	expedient o unitat documental composta unitat document simple que forma part expedient unitat document simple única signatura electrònica
<b>Tipus dades</b>	text data taula codificada nombre booleans
<b>Valors</b>	Lliure
<b>Longitud del valor</b>	Lliure
<b>Patró</b>	No aplica
<b>Repetició</b>	Únic repetitiu
<b>NODAC</b>	1.1 – Codi de referència
<b>Comentaris</b>	
<b>Exemple</b>	185/08



## **Annex 3**

# **Subvencions directes a entitats o associacions**





Títol:	Subvencions directes a entitats o associacions
Àrea	Unitat de Cultura, Joventut i Noves Tecnologies
Ajuntament	Llagostera
Oficina que tramita	Secció de Cultura
Inici del procediment	Entitat tramita la sol·licitud per obtenir la subvenció
Final del procediment	Entitat presenta la justificació de la despesa i la memòria del que ha rebut
Òptica de l'anàlisi:	Secció de Cultura
Responsable	Jordi Pinsach
Codi del quadre de classificació	<b>09 35 020</b>

## Introducció

Les subvencions directes o nominatives a entitats o associacions pretenen fomentar la implicació i participació dels ciutadans a les entitats i associacions municipals. L'Ajuntament reconeix la importància del teixit associatiu com a element dinamitzador del municipi i per això impulsa ajuts econòmics i/o infraestructures com són els convenis i/o subvencions.

Les subvencions atorgades a tercers s'han d'entendre com un ajut econòmic per una activitat de caràcter puntual.

Per altra banda, l'Ajuntament considera els convenis de col·laboració com a conjunt de pactes que configuren una eina essencial de col·laboració i participació entre l'administració local i les entitats i associacions. Per tant, en aquest sentit, s'estableixen pactes i obligacions de cadascuna de les parts. El suport en aquest cas pot ser econòmic, de caràcter tècnic, d'equipaments i/o infraestructura.

No poden sol·licitar ajuts, les entitats o associacions que tinguin pendent la presentació de justificació de despeses derivades d'ajuts atorgats per aquest ajuntament mitjançant convocatòries anteriors.

## Esquema general

C.0 Tramitació prèvia

C.1 Inici de la tramitació

C.2 Aprovació subvenció / conveni

C.3 Justificació de comptes

C.4 Aprovació import subvenció

C.5 Tancament de l'expedient administratiu

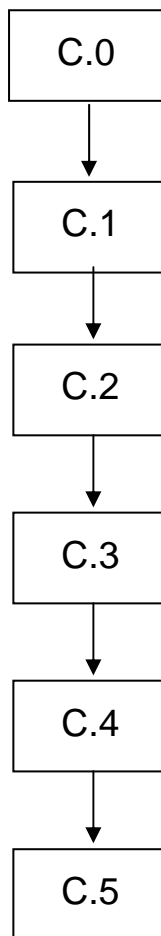

## Relació de circuits parcials

0	Tramitació prèvia
1	Inici de la tramitació
2	Aprovació subvenció / conveni
3	Justificació de comptes
4	Aprovació import subvenció
5	Tancament de l'expedient administratiu

## Circuits parcials (Detall)

C.0 Tramitació prèvia

C.1 Inici de la tramitació  
a. Tramitació de la sol·licitud  
b. Comunicació del conveni

C.2 Aprovació Subvenció / conveni  
a. Junta de Govern Local  
b. Decret d'Alcaldia

C.3 Justificació de comptes  
a. Certificat de la subvenció del conveni

C.4 Aprovació import de subvencions  
a. Decret d'Alcaldia

C.5 Tancament de l'expedient administratiu  
a. Tancament de l'expedient administratiu  
b. Transferència a l'arxiu

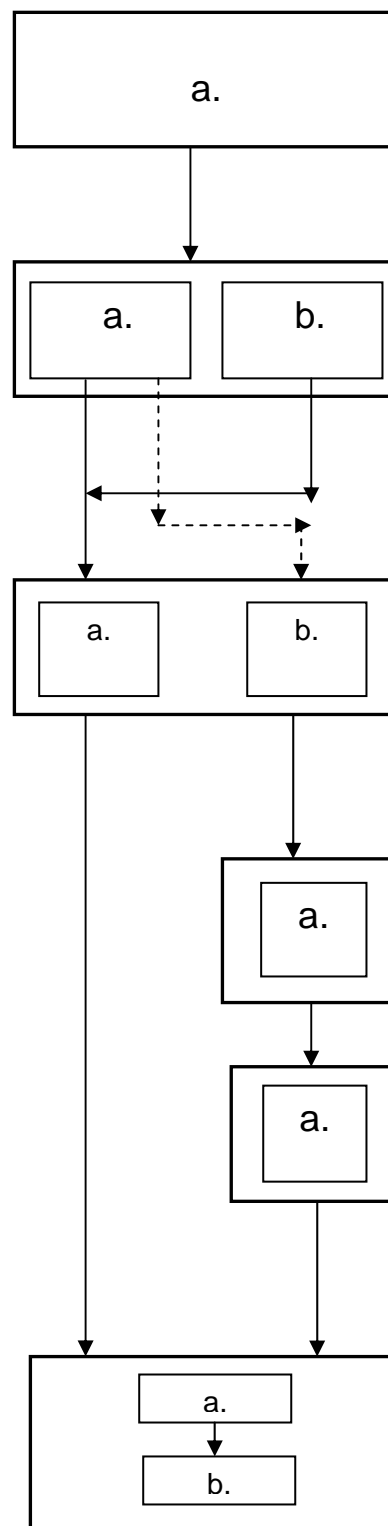

Casuística de productes derivada de la taula de circuits:

0.a → 1.a
1.a → 2.a
1.a → 2.b
1.b → 2.c
2.a → 3.a
2.b → 3.a
3.a → 5.a
b.1 → 2.c
2.c → 3.b
3.b → 4.a
4.a → 5.a
5.a → 5.b

La seva estructuració respon a la següent taula de circuits:

Circuit	Llegenda	P1	P2	P3
0	0.a	X	X	X
1	1.a	X	X	
	1.b			X
2	2.a	X		
	2.b		X	
	2.c			X
3	3.a	X	X	X
	3.b			
4	4.a			X
5	5.a	X	X	X
	5.b	X	X	X

Taula d'equivalències dels productes als seus circuits parcials:

- P1** subvenció a tercers aprovada per Junta de Govern Local
- P2** Subvenció a tercers aprovada per Decret d'Alcaldia
- P3** subvenció amb coneveni de col.laboració

## Descripció del procediment

### Circuit 0. Tramitació prèvia

L'Ajuntament inclou l'aprovació dels pressupostos municipals a l'ordre del dia del Ple Municipal.

Un cop efectuat el Ple Municipal i aprovats els pressupostos municipals pel govern de l'Ajuntament, estableix la partida en relació a les subvencions directes o nominatives. La unitat d'Intervenció disposa de la relació de l'import assignat per cada entitat o associació segons el conveni de col·laboració signat.

### Circuit 1. Inici de la tramitació

---

- a. Tramitació de la sol·licitud
  - b. Comunicació del conveni
- 

En cas que l'entitat o associació sol·liciti una subvenció per una activitat de caràcter puntual pel municipi (subvencions a tercers).

#### a) Tramitació de la sol·licitud

Unitat	Descripció del procés
<i>Entitat</i>	<p>Presenta la sol·licitud indicant la motivació vinculada al material i l'import necessari per cobrir les despeses de l'acte o activitat programada <b>(439)</b> a la unitat de Registre.</p> <p>En aquesta sol·licitud hi pot constar el pressupost de l'activitat com la documentació d'acompanyament.</p>
<i>Unitat de Registre</i>	<p>Registra la sol·licitud i, si s'escau la documentació aportada pel ciutadà introduint el número de la unitat destinatària <b>(210)</b>.</p>
<i>SI (ERES)</i>	<p>Recull internament les dades atorgades a l'assentament de registre <b>(211)</b>. Retorna registre d'informació (etiqueta) que queda inscrita a la capçalera de la sol·licitud. Es deixa constància de:</p> <ul style="list-style-type: none"><li>- <i>número de registre d'entrada</i></li><li>- <i>data i hora d'entrada del registre</i></li><li>- <i>data i hora de la presentació de l'interessat</i></li><li>- <i>número de la unitat del registre</i></li><li>- <i>número de la unitat destinatària</i></li><li>- <i>codi de barres</i></li></ul>
<i>Unitat de registre</i>	<p>Es disposa en aquest moment, d'una sol·licitud amb constància de registre <b>(440)</b>.</p> <p>Fa arribar la sol·licitud registrada, i la documentació d'acompanyament a la secció de Cultura.</p>

---

En el cas que l'Ajuntament posa en coneixement el conveni de col·laboració a l'entitat perquè aquesta en tingui coneixement.

*b) Comunicació del conveni*

<b>Unitat</b>	<b>Descripció del procés</b>
Secció de Cultura	<p>Redacta la carta de comunicació a les entitats <b>(395)</b> i hi adjunta el conveni de col·laboració <b>(490)</b> entre l'Ajuntament i l'entitat per a la realització d'activitats durant l'any vigent.</p> <p>N'imprimeix un exemplar. Un cop signats pel regidor, es lliuren a la unitat de Registre.</p> <p>Aquesta carta informa que un cop revisat el conveni de col·laboració per l'entitat, es retorni signada per aquesta a les oficines de l'Ajuntament, o bé per registre.</p> <p>Dóna, dóna d'alta el número d'expedient a al sistema informàtic Absis <b>(216)</b>. I Imprimeix l'etiqueta de la portada de la carpeta per l'expedient administratiu físic <b>(219)</b>, la qual s'imprimeix del sistema informàtic Absis i indica les dades següents: <i>número d'expedient, clau de sèrie, unitat, nom de l'interessat, representant, emplaçament, assumpte, data d'inici, data de finalització, folis i el nom de l'Alcalde.</i></p>
SI (Absis)	Recull internament i en valida les dades <b>(217)</b> .
Unitat de Registre	Efectua l'assentament de registre de sortida a la carta de comunicació <b>(396)</b> .
Sistema Informàtic (ERES)	<p>Recull internament les dades atorgades a l'assentament del registre de sortida <b>(397)</b>.</p> <p>Retorna registre d'informació (etiqueta), que queda escrit a la capçalera de la carta. Es deixa constància de:</p> <ul style="list-style-type: none"> <li>- <i>número de registre d'entrada</i></li> <li>- <i>data i hora d'entrada del registre</i></li> <li>- <i>data i hora de la presentació de l'interessat</i></li> <li>- <i>número de la unitat del registre</i></li> <li>- <i>número de la unitat destinatària</i></li> <li>- <i>codi de barres</i></li> </ul>
Unitat de Registre	<p>Es disposa en aquest moment, d'una carta de comunicació amb constància de registre <b>(398)</b>.</p> <p>Una vegada fet, es notifica a l'entitat interessada lliurant-li l'original.</p>
Entitat	Signa l'exemplar de la carta conforme ha rebut l'original <b>(399)</b> .
Unitat de Registre	Lliura l'exemplar de la carta signat per l'entitat a la secció de Cultura perquè en tingui coneixement.

## Circuit 2. Aprovació del conveni/subvenció

---

- a. Junta de Govern Local
  - b. Decret d'Alcaldia
- 

En el cas que es tracti d'una subvenció a tercers s'aprova per Junta de Govern Local l'import sol·licitat.

En el cas que es tracti d'un conveni de col·laboració s'aprova per Junta de Govern Local el conveni de col·laboració entre ambdues parts per a la realització d'activitats, aprovar la despesa corresponent a la subvenció i donar-ne compte al Ple.

### a) Junta de Govern Local

Unitat	Descripció del procés
Secció de Cultura	<p><i>En cas que l'entitat o associació hagi entrat la sol·licitud de la subvenció directe per una activitat de caràcter puntual pel municipi (<u>subvencions a tercers</u>).</i></p> <p>Revisa la documentació lliurada per la unitat de Registre. Es comprova que l'entitat estigui al corrent de les obligacions fiscals de l'Ajuntament.</p> <p>Dóna d'alta el número d'expedient al sistema informàtic Absis <b>(400)</b>. Seguidament, escriu el número assignat per l'Absis <b>(214)</b> a la sol·licitud de l'expedient i finalment, aquest mateix número l'introdueix al sistema informàtic Absis <b>(215)</b>.</p>
SI (Absis)	Recull internament i en valida les dades <b>(401)</b> .

---

Unitat	Descripció del procés
Secció de Cultura	Es redacta la proposta d'acord a la Junta de Govern Local <b>(318)</b> mitjançant el sistema informàtic Absis.
SI (Absis)	Recull internament el número de la proposta <b>(319)</b> , i en dóna avís a la unitat de Registre Civil perquè efectui l'ordre del dia per la Junta de Govern Local.
Secció de Cultura	Imprimeix la proposta d'acord a la Junta de Govern Local <b>(331)</b> .

---

En el cas que es tracti d'una subvenció a tercers:

<b>Unitat</b>	<b>Descripció del procés</b>
<i>Secció de Cultura</i>	Un cop signada i segellada la proposta d'acord a la Junta de Govern Local pel regidor es fa arribar a la unitat de Registre Civil. La comprova i la fa arribar a la unitat d'Intervenció.
<i>Unitat d'Intervenció</i>	Redacta el certificat de la Intervenció d'existència de crèdit sobre subvencions nominatives <b>(392)</b> .  Aquest document certifica que l'entitat té assignació nominativa amb l'import sol·licitat i per tant, dóna l'autorització perquè en pugui disposar i la unitat administrativa (Intervenció) realitzar una reserva per l'import.
<i>SI (Absis)</i>	Recull internament les dades atorgades al certificat d'Intervenció d'existència de crèdit sobre subvencions nominatives <b>(393)</b> .
<i>Unitat d'Intervenció</i>	Imprimeix el certificat d'Intervenció d'existència de crèdit sobre subvencions nominatives <b>(394)</b> . Un cop signat per l'Interventor/a el fa arribar a la unitat de registre civil perquè consti a l'ordre del dia.
<i>Unitat de Registre Civil</i>	Recopila la proposta de Junta de Govern Local i el certificat d'Intervenció d'existència de crèdit i ho lliura a la unitat de Secretaria juntament amb l'ordre del dia perquè es presenti a la sessió de Junta de Govern Local, amb la finalitat d'aprovar-ho.

En el cas que es tracti d'una subvenció a tercers i conveni de col·laboració:

<b>Unitat</b>	<b>Descripció del procés</b>
<i>Unitat de Secretaria</i>	Un cop efectuada la sessió de la Junta de Govern Local.  Realitza el certificat d'acord de la Junta de Govern Local mitjançant el sistema informàtic Absis <b>(335)</b> .
<i>SI (Absis)</i>	Recull internament el certificat d'acord de la Junta de Govern Local <b>(336)</b> .
<i>Unitat de Secretaria</i>	Imprimeix el certificat de Junta de Govern Local <b>(338)</b> . Un cop signat es fa arribar a la unitat d'Alcaldia.
<i>Unitat d'Alcaldia</i>	Signa i segella el certificat d'acord de la Junta de Govern Local donant-ne conformitat. I el retorna a la unitat de Secretaria.
<i>Unitat de Secretaria</i>	Recopila la proposta d'acord de la Junta de Govern Local, el certificat d'Intervenció d'existència de crèdit (en cas de les subvencions a tercers) i el certificat de l'acord de la Junta de Govern Local i ho fa arribar a la secció de Cultura.



En cas que es tracti d'un conveni de col·laboració:

<b>Unitat</b>	<b>Descripció del procés</b>
Secció de Cultura	Dóna avís de l'aprovació de la proposta d'acord per telèfon i informa que poden presentar les justificacions de despeses de l'any anterior així també com les activitats efectuades. Les justificacions de despeses i activitats poden ser lliurades directament a les oficines de la secció de Cultura o bé mitjançant la unitat de Registre.

En el cas que es tracti d'una subvenció a tercers:

<b>Unitat</b>	<b>Descripció del procés</b>
Unitat de Cultura	En el cas de subvencions a tercers, realitza la notificació de Junta de Govern Local mitjançant el sistema informàtic Absis <b>(339)</b> .
SI (Absis)	Recull internament les dades atorgades a la notificació <b>(341)</b> .
Unitat de Cultura	Imprimeix la notificació de Junta de Govern Local <b>(343)</b> . Els signa i segella donant-ne la conformitat. Els lliura a la unitat de Registre.
Unitat de Registre	Registra les notificacions de Junta de Govern Local <b>(344)</b> .
SI (ERES)	A la capçalera de la sol·licitud li assigna l'etiqueta de amb les dades següents: <ul style="list-style-type: none"> <li>- número de registre de sortida</li> <li>- data i hora de sortida del registre</li> <li>- data i hora de la presentació de l'interessat</li> <li>- número de la unitat del registre</li> <li>- número de la unitat destinatària</li> <li>- codi de barres</li> </ul> Recull internament les dades, i les valida <b>(346)</b> .
Unitat de Registre	Es disposa en aquest moment, de la notificació de Junta de Govern Local amb constància de registre <b>(345)</b> .  Una vegada fet, es notifica el ciutadà lliurant-li l'original.
Entitat	Signa l'exemplar de la notificació conforme ha rebut l'original <b>(347)</b> .
Unitat de Registre	Lliura l'exemplar de la carta signat per l'entitat a la secció de Cultura perquè en tingui coneixement.

En el cas que es tracti d'una subvenció a tercers, també es pot aprovar l'import sol·licitat per l'entitat per Decret d'Alcaldia en els casos excepcionals següents:

- Govern local es troba en període de constitució (eleccions prèvies recents)
- S'hagi d'aprovar en època de vacances (agost) pels membres de la Junta de Govern Local
- Urgeixi rapidesa en l'aprovació de la resolució

b) Decret d'Alcaldia

Unitat	Descripció del procés
Secció de Cultura	Redacta la proposta del Decret d'Alcaldia <b>(274)</b> <sup>1</sup> .
SI (Absis)	Recull internament les dades atorgades i les valida <b>(275)</b> .
Secció de Cultura	Redacta el Decret d'Alcaldia <b>(257)</b> .
SI (Absis)	Assigna automàticament el número del Decret i el recull internament. <b>(258)</b> .
Secció de Cultura	Imprimeixi el Decret i el fa arribar a la unitat d'Alcaldia <b>(259)</b> .
Unitat d'Alcaldia	Revisa el Decret, el signa i el fa arribar a la unitat de Secretaria.
Unitat de Secretaria	Verifica, segella i signa el Decret donant fe pública de l'Alcalde. Fa arribar el Decret a la secció de Cultura.
Secció de Cultura	Incorpora a l'expedient físic el Decret d'Alcaldia. Redacta la notificació de Decret <b>(260)</b> .
SI (Absis)	Recull internament les dades atorgades a la notificació del Decret <b>(261)</b> .
Secció de Cultura	Imprimeixi la notificació del Decret, i un exemplar. I els fa arribar a la unitat de Secretaria.
Unitat de Secretaria	Verifica la notificació del Decret, el signa, el segella i el fa arribar a la secció de Cultura.
Secció de Cultura	Dóna avís a la unitat de registre per efectuar el registre i notificar al ciutadà.
Unitat de Registre	Registra les notificacions del Decret. En l'assentament de registre de sortida, es facilita la informació següent <b>(262)</b> : <ul style="list-style-type: none"> <li>- número de registre de sortida</li> <li>- data i hora de sortida del registre</li> <li>- data i hora de la presentació de l'interessat</li> <li>- número de la unitat del registre</li> <li>- número de la unitat destinatària</li> <li>- codi de barres</li> </ul>

<sup>1</sup> Pas prèvi assignant per l'aplicatiu informàtic Absis per poder emetre la resolució del Decret.

	Es disposa en aquest moment, de la notificació, i l'exemplar amb constància de registre <b>(263)</b> .
<i>SI (ERES)</i>	Recull internament les dades, i les valida <b>(264)</b> .
<i>Unitat de registre</i>	Un cop fet, notifica al ciutadà.
<i>Ciutadà</i>	Signa la còpia conforme ha rebut l'original i el fa arribar a la secció de Cultura <b>(265)</b> .
<i>Secció de Cultura</i>	Rep la còpia de la notificació de l'acord del Decret d'Alcaldia i l'incorpora a l'expedient físic.

---

### Circuit 3. Justificació de comptes

---

#### a. Presentació dels justificants de despeses

---

*En cas que es tracti d'un conveni de col·laboració:*

<i>Entitat</i>	<p>Presenta els justificants de despesa dels comptes de l'entitat. Es poden presentar per registre o bé en mà a les oficines de la secció de Cultura.</p> <p>El certificat de la justificació de comptes de l'entitat pot presentar-se en mà <b>(404)</b> a les oficines de la secció de Cultura. Aquesta secció l'incorpora a l'expedient administratiu. (<i>passar a C.5</i>).</p>
<i>Unitat de Registre</i>	<p>Registra la carta amb els justificants de despesa dels comptes de l'entitat introduint el número de la unitat destinatària <b>(238)</b>.</p>
<i>SI (ERES)</i>	<p>Recull internament les dades atorgades a l'assentament del registre <b>(239)</b>.</p> <p>Retorna el registre d'informació (etiqueta), que queda escrit a la capçalera de la sol·licitud. Es deixa constància de:</p> <ul style="list-style-type: none"><li>- <i>número de registre d'entrada</i></li><li>- <i>data i hora d'entrada del registre</i></li><li>- <i>data i hora de la presentació de l'interessat</i></li><li>- <i>número de la unitat del registre</i></li><li>- <i>número de la unitat destinatària</i></li><li>- <i>codi de barres</i></li></ul> <p>Es disposa en aquest moment d'una sol·licitud amb constància de registre <b>(449)</b>.</p>
<i>Unitat de Registre</i>	<p>Fa arribar la carta amb la documentació d'acompanyament; justificació de comptes a la secció de Cultura. (<i>Passar C4</i>).</p>

---

## Circuit 4. Aprovació de l'import de la subvenció

a. Decret d'Alcaldia

Unitat	Descripció del procés
Secció de Cultura	Verifica la carta i la documentació d'acompanyament en la que hi consta la justificació de despeses. En cas que la documentació presentada sigui completa, redacta la proposta del Decret d'Alcaldia <sup>2</sup> . <b>(510)</b> .
SI (Absis)	Recull internament les dades atorgades i les valida <b>(511)</b> .
Secció de Cultura	Redacta el Decret d'Alcaldia <b>(512)</b> .
SI (Absis)	Assigna automàticament el número del Decret i el recull internament. <b>(513)</b> .
Secció de Cultura	Imprimeixi el Decret i el fa arribar a la unitat d'Alcaldia <b>(514)</b> .
Unitat d'Alcaldia	Revisa el Decret, el signa i el fa arribar a la unitat de Secretaria.
Unitat de Secretaria	Verifica, segella i signa el Decret donant fe pública de l'Alcalde. Fa arribar el Decret a la secció de Cultura.
Secció de Cultura	Incorpora a l'expedient físic el Decret d'Alcaldia. Redacta la notificació de Decret <b>(515)</b> .
SI (Absis)	Recull internament les dades atorgades a la notificació del Decret <b>(516)</b> .
Secció de Cultura	Imprimeixi la notificació del Decret, i un exemplar. I els fa arribar a la unitat de Secretaria.
Unitat de Secretaria	Verifica la notificació del Decret, el signa, el segella i el fa arribar a la secció de Cultura.
Secció de Cultura	Dóna avís a la unitat de Registre per efectuar el registre i notificar al ciutadà.
Unitat de Registre	Registra les notificacions del Decret. En l'assentament de registre de sortida, es facilita la informació següent <b>(517)</b> : <ul style="list-style-type: none"><li>- número de registre de sortida</li><li>- data i hora de sortida del registre</li><li>- data i hora de la presentació de l'interessat</li></ul>

<sup>2</sup> Pas previ assignant per l'aplicatiu informàtic Absis per poder emetre la resolució del Decret.

	<ul style="list-style-type: none"> <li>- <i>número de la unitat del registre</i></li> <li>- <i>número de la unitat destinatària</i></li> <li>- <i>codi de barres</i></li> </ul> <p>Es disposa en aquest moment, de la notificació, i l'exemplar amb constància de registre <b>(519)</b>.</p>
<i>SI (ERES)</i>	Recull internament les dades, i les valida <b>(518)</b> .
<i>Unitat de Registre</i>	Un cop fet, notifica al ciutadà.
<i>Ciutadà</i>	Signa la còpia conforme ha rebut l'original i el fa arribar a la secció de Cultura <b>(520)</b> .
<i>Secció de Cultura</i>	Rep la còpia de la notificació de l'acord del Decret d'Alcaldia i l'incorpora a l'expedient físic.

---

## Circuit 5. Tancament de l'expedient administratiu

---

- a. Tancament de l'expedient
  - b. Transferència a l'arxiu
- 

### a) Tancament de l'expedient

Unitat	Descripció del procés
Secció de Cultura	<p>Es revisa la documentació incorporada a l'expedient administratiu físic i, si s'escau s'elimina la documentació innecessària. Indica la data de finalització de l'expedient i el nombre total de folis que en formen part <b>(266)</b>.</p> <p>Al sistema informàtic, Absis, l'assigna la finalització de l'expedient administratiu i es dona per tancat <b>(267)</b>.</p>
SI (Absis)	<p>Recull internament les dades atorgades al tancament de l'expedient <b>(268)</b>.</p>

---

### b) Transferència a l'arxiu

Unitat	Descripció del procés
Secció de Cultura	<p>Transcorregut el període de temps prudencial, aproximadament dos anys, es procedeix a efectuar la transferència de la documentació al SAM.</p> <p>Obra la proposta a la base de dades per efectuar la transferència dels expedients administratius al SAM <b>(269)</b>.</p> <p>Es classifiquen i ordenen els expedients administratiu en caixes. Finalment tanca la proposta a la base de dades de la unitat productora.</p> <p>Fa arribar les caixes a SAM.</p>
SAM	<p>Revisa que els expedients administratius siguin complerts i ordenats segons la informació introduïda a la base de dades per la unitat productora. Si s'escau, es modifiquen els errors detectats a la base de dades.</p> <p>Quan tot és correcte, arxiva els expedients administratius en unitats d'instal·lació definitives, identificant el número d'unitat d'instal·lació i ubicació al dipòsit d'arxiu de cada expedient administratiu transferit <b>(272)</b>.</p> <p>Transporta les unitats d'instal·lació degudament identificades al dipòsit d'arxiu que pertanyi.</p>

---

## Llistat de referències

CODI	NOM DE LA REFERÈNCIA	ARXIU	DOCUMENTS	ELECTRÒN	ALTRES
210	Sol·licitud identificada, unitat destí			X	
211	Validació assentament del registre d'entrada, sol·licitud, al SI			X	
214	Número d'expedient assignat a la sol·licitud		X		
215	Número d'expedient assignat al SI			X	
216	Número d'expedient assignat al SI			X	
217	Validació de dades, número d'expedient al SI			X	
219	Carpeta d'expedient administratiu	X	X		
238	Assentament del registre d'entrada, carta justificant de despesa dels comptes de l'entitat, al SI			X	
239	Validació de les dades atorgades, carta justificant de despesa dels comptes de l'entitat, al SI			X	
257	Decret d'Alcaldia (suport electrònic)			X	
258	Validació de dades, Decret d'Alcaldia, al SI			X	
259	Decret d'Alcaldia	X	X		
260	Notificació del Decret d'Alcaldia (suport electrònic)			X	
261	Validació de dades, notificació del Decret d'Alcaldia, al SI			X	
262	Assentament del registre de sortida, notificació del Decret d'Alcaldia, al SI			X	
263	Notificació del Decret d'Alcaldia registrada		X		
264	Validació de dades, Decret d'Alcaldia, al SI			X	
265	Exemplar de notificació del Decret d'Alcaldia amb acusament de rebuda	X	X		
266	Revisió de dades per tancar expedient administratiu		X		
267	Assignació de dades per tancar expedient administratiu al SI			X	
268	Validació de dades atorgades al tancament de l'expedient administratiu, al SI			X	
269	Proposta de transferència		X		
272	Revisió de la documentació transferida		X		
274	Proposta de Decret d'Alcaldia (suport electrònic)			X	
275	Validació de dades, proposta del Decret d'Alcaldia, al SI			X	
318	Proposta d'acord de JGL, al SI			X	
319	Validació de dades, proposta d'acord de JGL (suport electrònic)			X	
331	Proposta d'acord de JGL	X	X		
335	Certificat d'acord de JGL (suport electrònic)			X	
336	Validació de dades, certificat d'acord de JGL, al SI			X	
338	Certificat d'acord de JGL	X	X		



CODI	NOM DE LA REFERÈNCIA	ARXIU	DOCUMENTS	ELECTRON	ALTRES
339	Notificació de l'acord de JGL (suport electrònic)			X	
341	Validació de dades, notificació de l'acord de JGL, al SI			X	
343	Notificació de l'acord de la Junta de Govern Local		X		
344	Assentament del registre de sortida, notificació d'acord de JGL, al SI			X	
345	Notificació de l'acord de JGL registrada		X		
346	Validació de dades del registre de sortida, notificació d'acord de JGL, al SI			X	
347	Exemplar de la notificació de l'acord de JGL registrada	X	X		
392	Certificat de la Intervenció d'existència de crèdit sobre les subvencions nominatives (suport electrònic)			X	
393	Validació de dades, certificat de la Intervenció d'existència de crèdit, al SI			X	
394	Certificat de la Intervenció d'existència de crèdit sobre les subvencions nominatives	X	X		
395	Carta de comunicació de l'esborrany del conveni de col·laboració	X	X		
396	Assentament de sortida, carta de comunicació de l'esborrany del conveni de col·laboració			X	
397	Validació de dades, assentament de sortida, carta de comunicació de l'esborrany del conveni de col·laboració, al SI			X	
398	Carta de comunicació de l'esborrany del conveni de col·laboració registrada		X		
399	Exemplar de la carta de comunicació de l'esborrany del conveni de col·laboració amb acusament de rebuda	X	X		
400	Número d'expedient assignat al SI			X	
401	Validació de dades, número d'expedient al SI			X	
404	Sol·licitud de justificació de comptes			X	
439	Sol·licitud de petició de subvenció directe		X		
440	Sol·licitud de petició de subvenció directe registrada	X	X		
449	Sol·licitud de justificació de comptes registrada	X	X		
490	Conveni col·lectiu	X	X		
510	Proposta de Decret d'Alcaldia (suport electrònic)			X	
511	Validació de dades, proposta del Decret d'Alcaldia, al SI			X	
512	Decret d'Alcaldia (suport electrònic)			X	
513	Validació de dades, Decret d'Alcaldia, al SI			X	
514	Decret d'Alcaldia	X	X		
515	Notificació del decret d'Alcaldia (suport electrònic)			X	
516	Validació de dades, notificació del Decret d'Alcaldia, al SI			X	
517	Assentament del registre de sortida, notificació del Decret d'Alcaldia, al SI			X	
519	Notificació del Decret d'Alcaldia registrada		X		

CODI	NOM DE LA REFERÈNCIA	ARXIU	DOCUMENTS	ELECTRON	ALTRES
<b>518</b>	Validació de dades del registre de sortida, notificació del Decret d'Alcaldia, al SI			X	
<b>520</b>	Exemplar de notificació del Decret d'Alcaldia amb acusament de rebuda	X	X		

### Diagrama d'estructura del producte: DEP/llençol

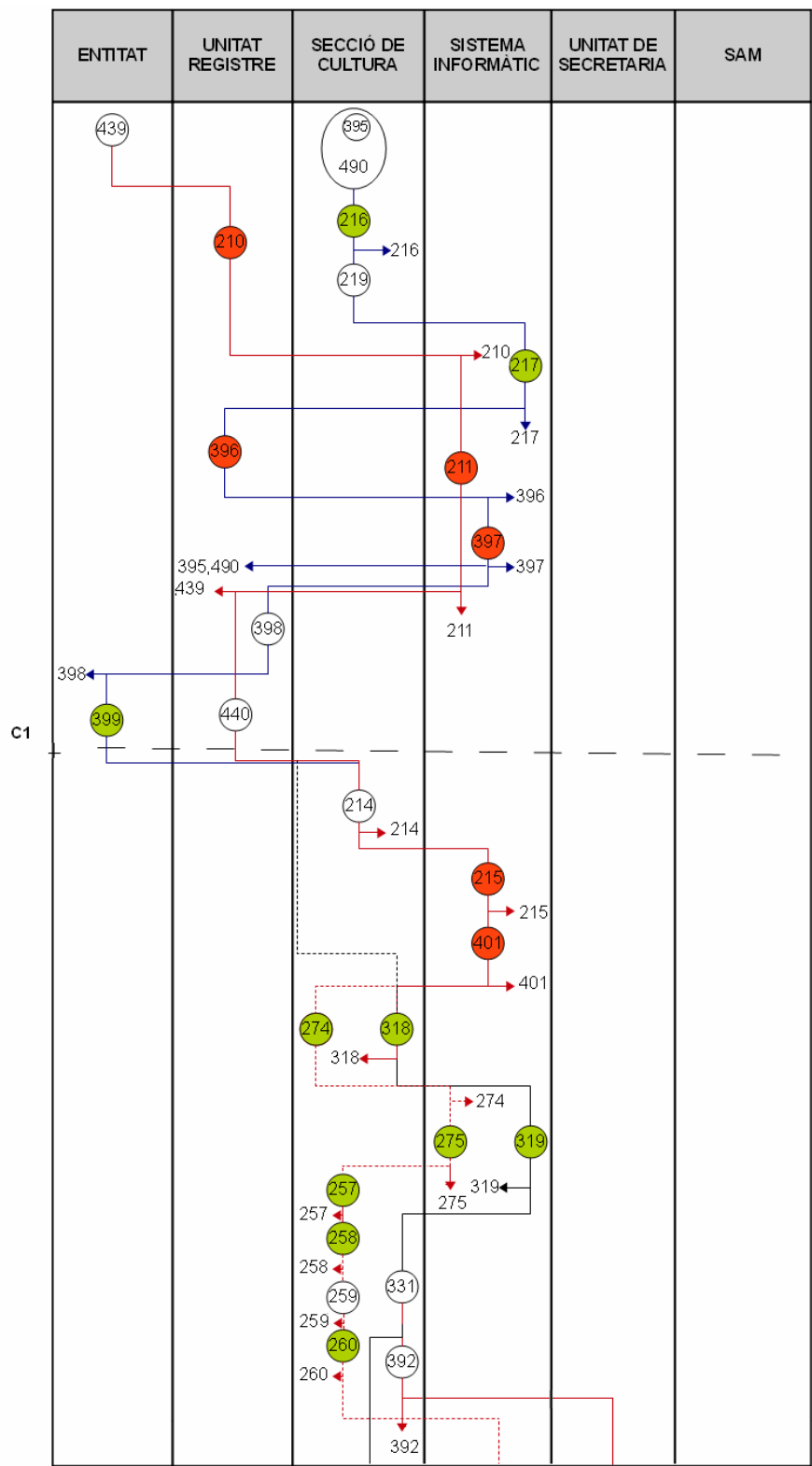

Nº circuit	Nom del circuit	○	Naixement d'un document, en una unitat, referències documentals
<b>C1</b>		● (green) ● (red)	Naixement d'una referència electrònica, en una unitat.
		----->	Congelació o aturada final d'un document, en una o altra unitat
	Inici de la tramitació	—	Enllaços i les dependències temporals entre documents del procés

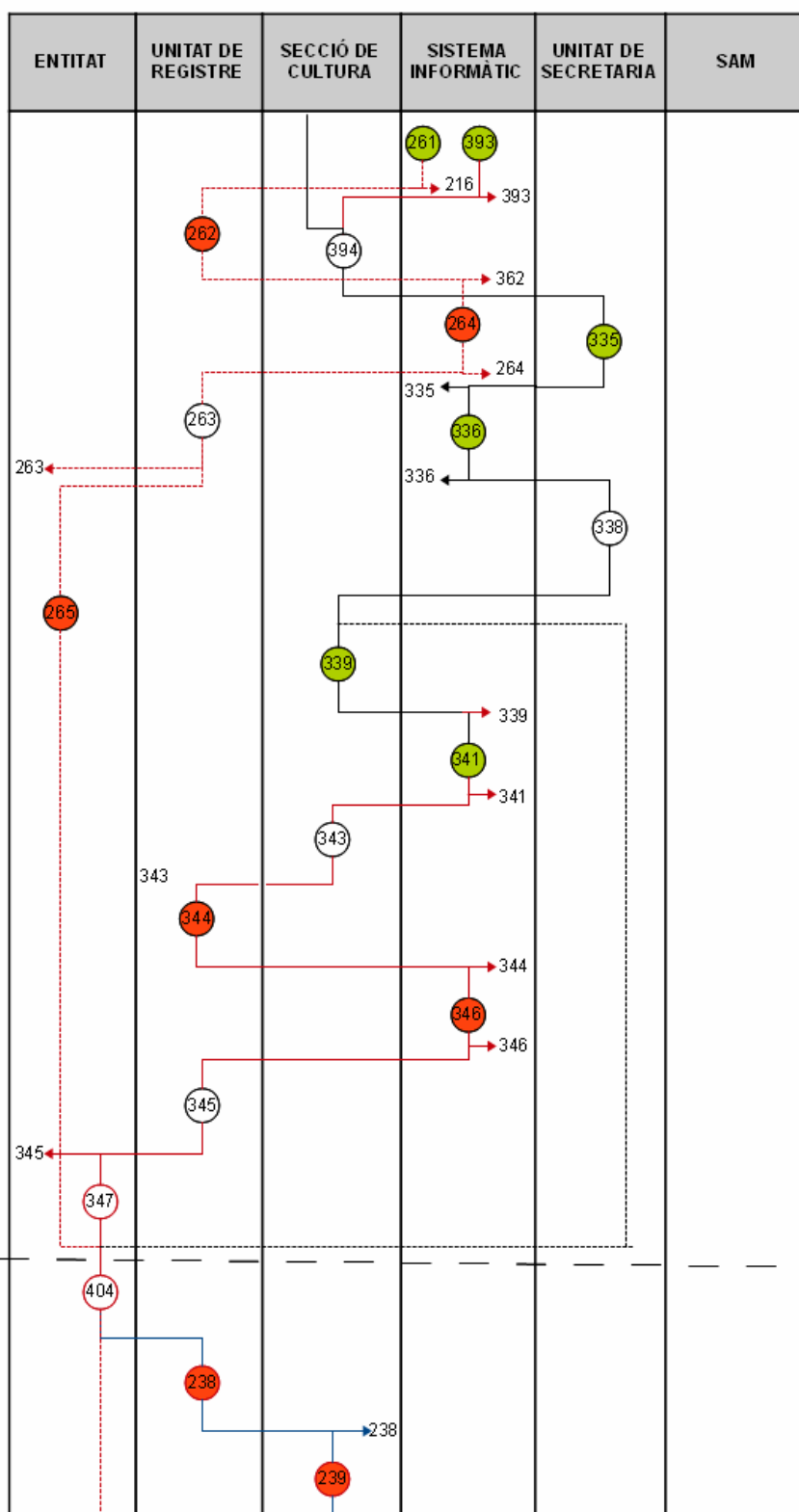

Nº circuit	Nom del circuit	○	Naixement d'un document, en una unitat, referències documentals
		●	Naixement d'una referència electrònica, en una unitat.
		⋯➔	Congelació o aturada final d'un document, en una o altra unitat
		—	Enllaços i les dependències temporals entre documents del procés
<b>C2</b>	Aprovació de la		

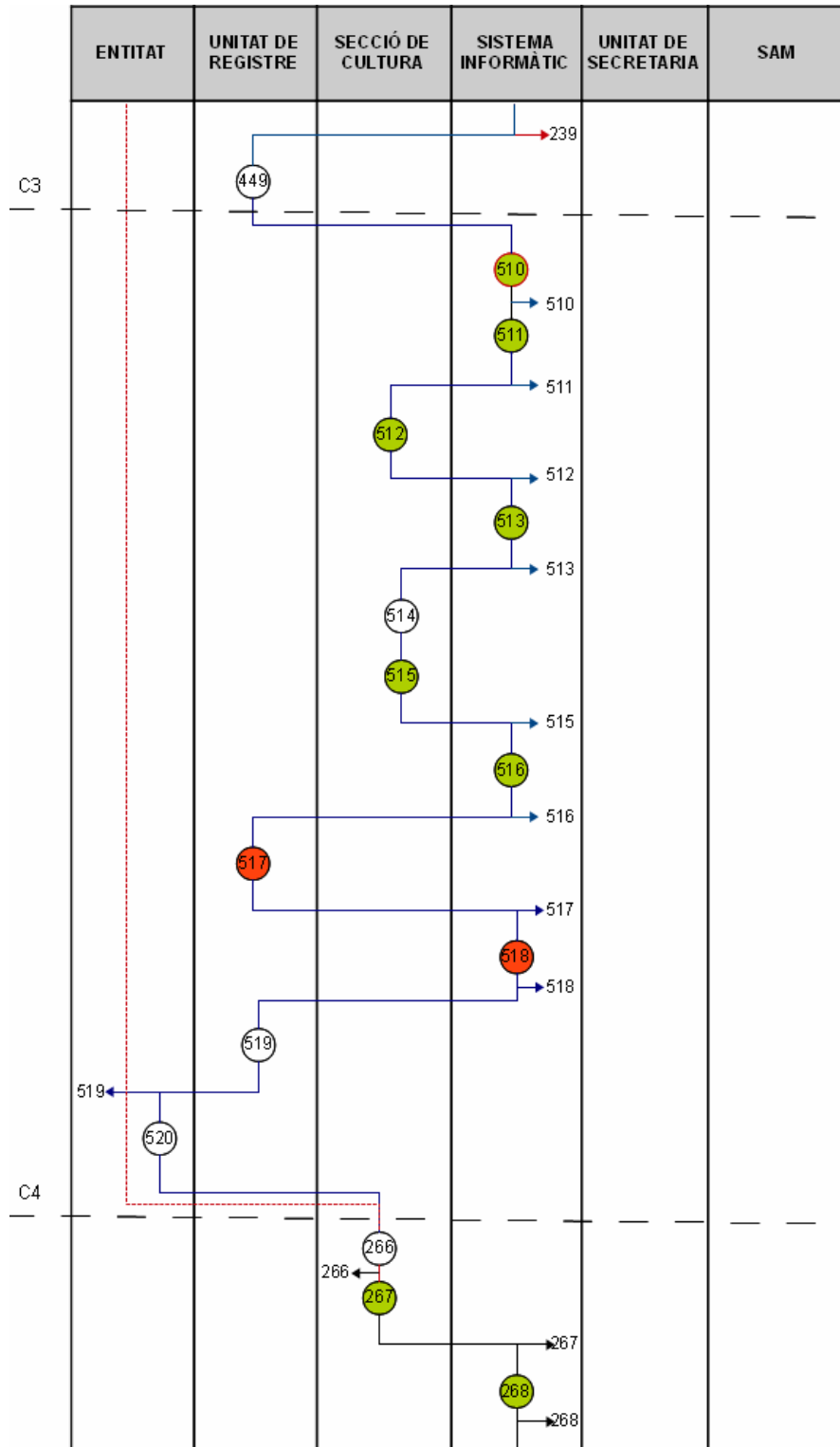

Nº circuit	Nom del circuit	○	Naixement d'un document, en una unitat, referències documentals
<b>C3</b>	Justificació de comptes Aprovació de l'import de	●	Naixement d'una referència electrònica, en una unitat.
<b>C4</b>		→	Congelació o aturada final d'un document, en una o altra unitat
		—	Enllaços i les dependències temporals entre documents del procés

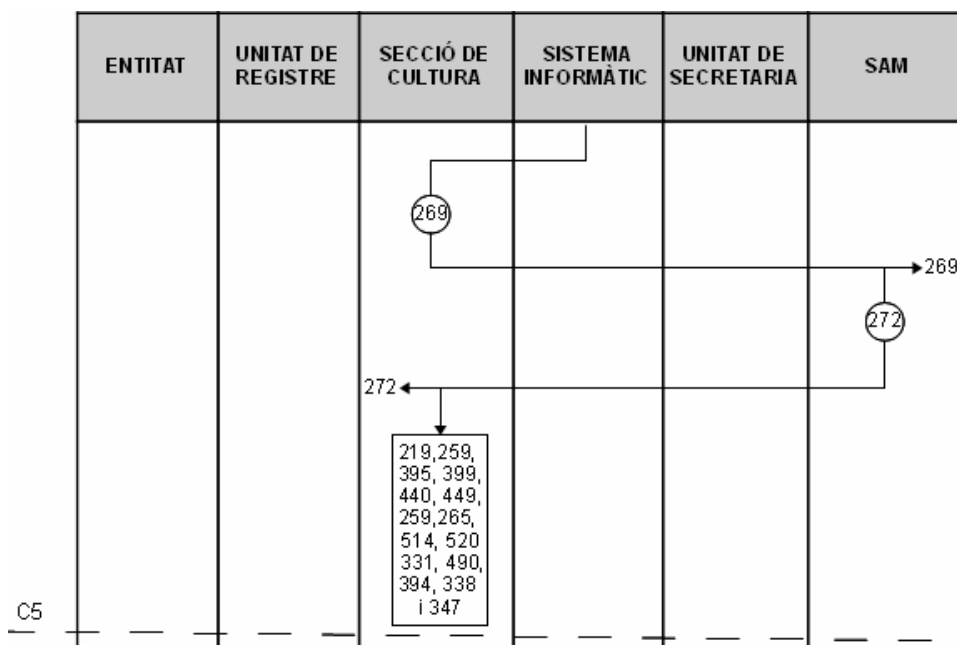

Nº circuit	Nom del circuit	
C5	Tancament de .....	<p>○ Naixement d'un document, en una unitat, referències documentals</p> <p>.....► Congelació o aturada final d'un document, en una o altra unitat</p> <p>— Enllaços i les dependències temporals entre documents del procés</p>

## **Normativa aplicable**

- Decret legislatiu 2/2003, de 28 d'abril, pel qual s'aprova el text refós de la Llei municipal i de règim local de Catalunya
- Llei estatal 38/2003, de 17 de novembre, general de subvencions (preceptes bàsics fixats en la disposició addicional primera)
- Reial decret 887/2006, de 21 de juliol, pel qual s'aprova el Reglament de la Llei 38/2003, de 17 de novembre, general de subvencions
- Ordre del Departament d'Economia i Finances d'1 d'octubre de 1997, sobre tramitació, justificació i control d'ajuts i subvencions.

## Glossari de paraules o acrònims específics d'aquest procediment

<b>Paraula</b>	<b>Descripció</b>
Absis	Gestor documental que indexa i emmagatzema els documents administratius.
caixa	Contenedor, de forma paral·lelepípedica i de dimensions relativament grans, destinat a contenir documents d'arxiu, especialment per al transport.
classificar	Procés que serveix per identificar els distints grups de documents que formen part d'un fons i les seves relacions d'acord amb uns principis arxivística reconeguts.
ERES	Registre d'entrada i sortida, tant presencial com electrònic, amb capacitat per a enllaçar amb carpetes ciutadanes, tramitadors electrònics (e-TRAM), gestors d'expedients i altres sistemes d'informació de les cooperacions amb connectors estàndards.
JGL	La Junta de Govern Local és un òrgan col·legiat necessari del govern municipal que, sota la presidència de l'alcalde/ssa, està integrat per un nombre de regidors/res no superior al terç del nombre legal dels membres corporatius, nomenats/des i separats/des lliurement per aquell/a, i se'n donarà compte posteriorment al Ple.
ordenar	Instal·lar els documents d'arxius segons un ordre predeterminat: alfabètic, cronològic, numèric. És a dir, agrupar.
organisme	Organització o grup de persones, identificat amb un nom propi, que actua o pot actuar com una entitat.
productor	Organisme, família o persona que ha produït, reunit i/o conservat documents en l'exercici de la seva activitat personal o corporativa.
SAM	Servei d'Arxiu Municipal de Llagostera.
SI	Sistema informàtic.
Transferència	És el traspàs físic i legal de la custòdia de la documentació de les unitats administratives, a l'arxiu, amb els objectius de garantir l'accessibilitat i la conservació adient de la documentació, i fer rendible l'espai d'arxiu a les oficines.
Unitat d'instal·lació	Conjunt de documents agrupats o conservats en una mateixa unitat física (contenedor, llibre).



## **Annex 1: Problemàtica i solucions**

### ***Problemàtica detectada***

El sistema informàtic d'Absis, no recull les signatures que s'han realitzat als documents. Per tant, l'expedient administratiu físic no conté els mateixos documents que l'expedient recollit el sistema informàtic, Absis

Els fitxers recollits en el sistema informàtic, Absis, són en format .doc (word) de manera que el contingut d'alguns documents (notificacions i Decrets) poden ser manipulats, segons el perfil del rol assignat.

### ***Proposta de millora***

- El Secretari ha de signar sempre. De voler tenir els signats, s'haurien d'escanejar novament i introduir-los a l'aplicació informàtica → Més càrrega de procediment administratiu electrònic.
- L'Absis hauria de tenir un sistema que un cop validat el document, no es pogués manipular el contingut d'aquest.

Títol:	<b>Subvencions directes a entitats esportives</b>
Àrea	Unitat d'Esports
Ajuntament	Palamós
Oficina que tramita	Unitat d'Esports
Inici del procediment	Entitat tramita la sol·licitud per obtenir la subvenció
Final del procediment	Entitat presenta la justificació de la despesa i la memòria del que ha rebut i la memòria esportiva
Òptica de l'anàlisi:	Unitat d'Esports
Responsable	Isidre Verdún i Calvente
Codi del quadre de classificació	<b>0101 N 999</b>

## Introducció

Les subvencions directes o nominatives a entitats o associacions pretenen fomentar la implicació i participació dels ciutadans a les entitats i associacions municipals. L'Ajuntament reconeix la importància del teixit associatiu com a element dinamitzador del municipi i per això impulsa ajuts econòmics i/o infraestructures com són els convenis i/o subvencions.

L'Ajuntament considera les subvencions nominatives com al conjunt de pactes que configuren una eina essencial de col·laboració i participació entre l'administració local i les entitats i associacions. Per tant, en aquest sentit, s'estableixen pactes i obligacions de cadascuna de les parts. El suport en aquest cas pot ser econòmic, de caràcter tècnic, d'equipaments i/o infraestructura.

No poden sol·licitar ajuts, les entitats o associacions que tinguin pendent la presentació de justificació de despeses derivades d'ajuts atorgats per aquest ajuntament mitjançant convocatòries anteriors. Les entitats o associacions que se'ls atorgarà l'ajut cal que estiguin inscrites al Registre Municipal d'entitats que realitzin activitats d'interès general al municipi. També es pot donar el cas que s'atorgui subvenció a nivell particular a atletes palamosins/es que pel seu nivell destaquin encara que pertanyin a una entitat externa.

La unitat d'intervenció disposa de la relació de l'import assignat per cada entitat o associació segons el conveni de col·laboració signat. Aquesta assignació s'exposa al públic durant el període de 15 dies hàbils des de l'aprovació del Ple Municipal o Junta de Govern Local, en funció de l'import. La relació de les entitats que se'ls ha concedit l'aportació econòmica, cal especificar-la amb les següents dades: nom de l'entitat, nif, quantitat de l'import concedit i les dades bancàries de cada entitat o associació<sup>1</sup>. L'edecte cal publicar-lo al BOP<sup>2</sup> i al taulell de l'Ajuntament.

Enguany ha variat algun article/norma de la política de la concessió de la subvenció a les entitats perquè l'ingrés de l'import a l'Ens adjudicari per part de l'Ajuntament es fa efectiu íntegrament i d'acord al pla de disposició de fons de la Tresoreria municipal. L'expedient pertany el 2010 i aleshores s'efectuava una bestreta del 70% de l'aportació econòmica concedida per portar a terme les activitats i esdeveniments pel municipi. I la resta del 30% al justificar el total de la despesa de la subvenció concedida.

Aquesta subvenció pertany a la unitat d'Esports de l'Ajuntament. Totes les subvencions directes o nominatives tramitades per l'Ajuntament es gestionen de la mateixa manera, és a dir; utilitzant el

<sup>1</sup> La sol·licitud de petició del conveni de col·laboració pot ser de caràcter previ a l'aprovació de pressupostos o posteriori.

En el cas de l'Ajuntament de Palmós acostuma a ser de caràcter posteriori.

<sup>2</sup> Butlletí Oficial Provincial (Girona).

mateix circuit administratiu, però cada unitat administrativa tramita les pròpies. Les altres unitats que tramiten aquest producte són: unitat de cultura i joventut.

A final de la temporada esportiva, a principis de juny, s'edita l'edició corresponent de la revista Palamós Esportiu la qual recull les vivències, inquietuds i sensacions dels esportistes durant el curs. Aquesta publicació permet donar per part de l'Ajuntament el reconeixement als palamosins i les palamosines que dediquen una part del seu temps lliure a practicar l'esport, fent d'aquesta activitat un estil de vida que fomenta els valors de l'esforç, el treball en equip, la constància i el compromís. La informació publicada a la revista s'extreu de la documentació aportada per les entitats al llarg de la temporada.

## Esquema general

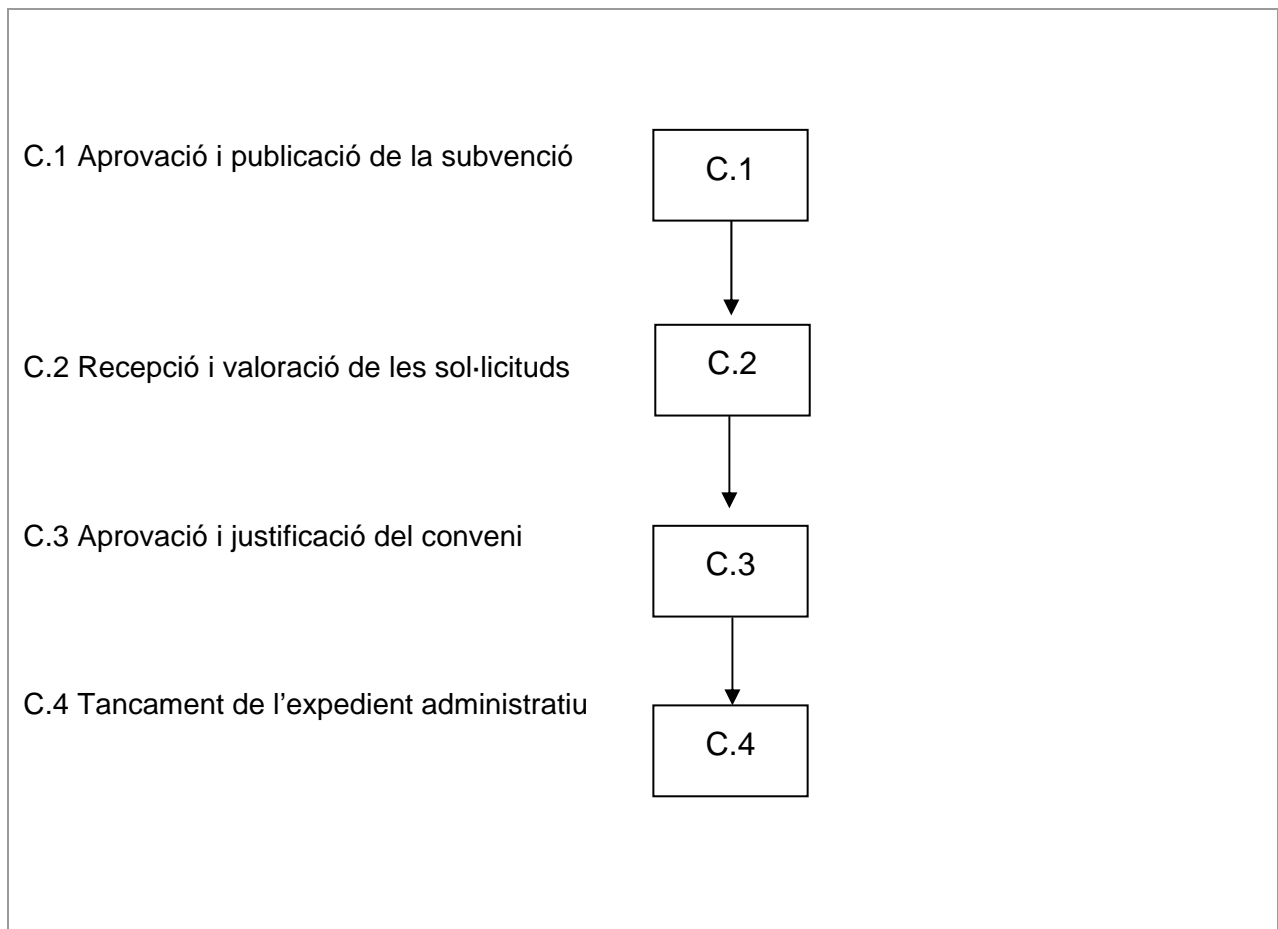

## Relació de circuits parcials

- |   |  |
|---|--|
| 1 | Aprovació i publicació de la subvenció   |
| 2 | Recepció i valoració de les sol·licituds |
| 3 | Aprovació i justificació del conveni     |
| 4 | Tancament de l'expedient administratiu   |

## Circuits parcials (Detall)

C.1. Aprovació i publicació de la subvenció

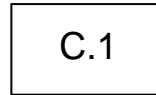

C.2. Recepció i valoració de les sol·licituds

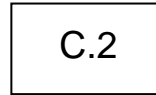

C.3 Aprovació i justificació del conveni

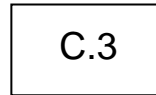

C4. Tancament de l'expedient administratiu

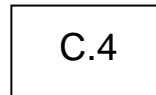

Casuística de productes derivada de la taula de circuits:

1	→	2
2	→	3
3	→	4

Taula d'equivalències dels productes als seus circuits parcials:

<b>Circuit</b>	<b>Llegenda</b>	<b>P1</b>
1	1	X
2	2	X
3	3	X
4	4	X

**P1** subvenció directe o nominativa

## Descripció del procediment

### Circuit 1. Aprovació i publicació de la subvenció

---

L'Ajuntament inclou l'aprovació dels pressupostos municipals a l'ordre del dia del Ple Municipal.

Un cop efectuat el Ple Municipal i aprovats els pressupostos municipals pel govern de l'Ajuntament, estableix la partida en relació a les subvencions directes o nominatives. L'aprovació dels pressupostos municipals poden tenir lloc abans del dia 31 de desembre de l'any anterior o bé a principis d'any.

Unitat	Descripció del procés
<i>Unitat d'Esports</i>	<p>Redacta la proposta d'aprovació dels convenis de col·laboració entre l'ajuntament i les entitats esportives i Ampa's de la vila per portar a terme les activitats i els esdeveniment esportius durant el curs vigent <b>(331)</b>.</p> <p>Es prepara la carpeta de l'expedient administratiu <b>(402)</b> indicant: <i>el número d'expedient, any, unitat administrativa productora i l'assumpte</i>. El signa el regidor per donar-ne conformitat i es fa arribar a la unitat de Serveis Econòmics.</p> <p>Aquesta proposta conté la relació d'entitats del curs vigent per aprovar els convenis de col·laboració. També especifica les dades necessàries de cada entitat: <i>nif, quantitat rebuda i el número de compte</i>.</p>
<i>Unitat de Serveis Econòmics</i>	<p>Verifica les dades adjuntades a la proposta i la interventora signa conforme la proposta és favorable i per tant, pot seguir la tramitació de l'aprovació de la subvenció.</p> <p>Fa arribar l'expedient administratiu a la unitat de Secretaria perquè es presenti a la sessió de Junta de Govern Local o Ple municipal<sup>3</sup> amb la finalitat d'aprovar-se.</p>
<i>Unitat de Secretaria</i>	<p>Efectuada la sessió de Junta de Govern Local o Ple municipal, segons l'import, es redacta el certificat d'acord <b>(338)</b> especificant les dades de les entitats amb els imports a concedits. El signa i segella el Secretari donant-ne fe pública i seguidament, el fa arribar a la unitat d'Alcaldia, juntament amb la proposta d'acord.</p>
<i>Unitat d'Alcaldia</i>	<p>Signa el certificat de l'acord donant-ne conformitat. Ho fa arribar a la unitat d'Esports.</p>
<i>Unitat d'Esports</i>	<p>l prepara l'edecte d'aprovació dels convenis de col·laboració per portar a terme les activats al municipi <b>(498)</b>. El fa arribar a la unitat d'Alcaldia perquè en doni la conformitat.</p>
<i>Unitat d'Alcaldia</i>	

---

<sup>3</sup> Si l'import de la subvenció és inferior a la quantiat de 30.000€, l'aprovació s'efectuarà per Junta de Govern Local, però si l'import de la subvenció és superior 30.000€ l'aprovació s'efectuarà per Ple Municipal.

	Signa i segella l'edecte i el retorna a la unitat d'Esports
<i>Unitat d'Esports</i>	<p>Publica al BOP l'edecte conformat per l'Alcalde <b>(462)</b>.</p> <p>També fa arribar una còpia de l'edecte a la unitat de Registre perquè sigui publicat al taulell d'anuncis de l'Ajuntament.</p>
<i>Unitat de Registre</i>	<p>Publica l'edecte al taulell d'anuncis <b>(465)</b> de l'Ajuntament.</p> <p>Un cop finalitzat el termini de publicació de l'edecte, el responsable de la unitat de Registre, fa constatar per escrit en un certificat <b>(485)</b> que el document ha romàs exposat a informació pública al taulell d'anuncis de l'Ajuntament dins el termini establert.</p> <p>El fa arribar a la unitat d'Esports perquè s'arxivi a la unitat administrativa.</p>
<i>Unitat d'Esports</i>	<p>Redacta l'informe tècnic d'esports <b>(441)</b> el qual informa a les entitats que el conveni de col·laboració entre l'Ajuntament i les entitats esportives, en aquest cas, ja s'ha aprovat. El signa el tècnic d'esports i el Regidor d'esports.</p>



## Circuit 2. Recepció i valoració de les sol·licituds

Unitat	Descripció del procés
Entitat	<p>Presenta la sol·licitud de subvenció <b>(439)</b> identificant les dades de l'entitat: <i>dades del president o de l'entitat, persona de contacte per al seguiment de l'expedient, dades bancàries, dades esportives de l'entitat, relació d'equips, relació d'esportistes i nombre total de socis.</i></p> <p>També cal adjuntar la documentació següent:</p> <ul style="list-style-type: none"><li>- Pressupost de la temporada<sup>4</sup>. Aquest pressupost especifica els ingressos i les despeses <b>(560)</b>.</li><li>- Activitats esportives i campionats d'àmbit comarcal, territorial, nacional i internacional, proves de caràcter popular i de lleure <b>(486)</b>.</li><li>- Certificat del secretari/a de l'entitat amb el vist-i-plau del president/a acreditant que l'entitat no es troba inclosa en cap de les prohibicions de la Llei General de Subvencions <b>(487)</b>.</li><li>- Certificat del secretari/a donant fe del càrrec del president/a de l'entitat <b>(488)</b>.</li><li>- Certificat de Tresoreria de l'Ajuntament de Palamós acreditant que el beneficiari es troba al corrent de les seves obligacions amb aquest organisme <b>(489)</b>.</li><li>- Certificat de l'Agència Tributària acreditant que el beneficiari es troba al corrent de les seves obligacions amb aquest organisme <b>(491)</b>.</li><li>- Certificat de Tresoreria de la Seguretat Social acreditant que el beneficiari es troba al corrent de les seves obligacions amb aquest organisme <b>(492)</b>.</li><li>- Certificació conforme l'entitat disposa d'una assegurança de responsabilitat civil que compleix amb els requisits del DOGC <b>(493)</b>.</li><li>- Relació dels monitors, entrenadors, professors <b>(494)</b>.</li><li>- Autorització de l'entitat per tal de poder editar a la web oficial de l'ajuntament la documentació gràfica dels esdeveniments <b>(495)</b>.</li><li>- Actualització de les dades bancàries de l'entitat <b>(496)</b>.</li></ul>
Unitat de Registre	<p>Registra la sol·licitud amb la documentació aportada per l'entitat introduint el número de registre d'entrada a l'Ajuntament de Palamós.</p> <p>En el registre d'informació (etiqueta) que queda inscrita a la capçalera de la sol·licitud. Es deixa constància de:</p> <ul style="list-style-type: none"><li>- <i>número de registre d'entrada</i></li><li>- <i>data i hora d'entrada del registre</i></li></ul> <p>Es disposa en aquest moment, d'una sol·licitud amb constància de registre <b>(440)</b>.</p> <p>Fa arribar la sol·licitud registrada, i la documentació d'acompanyament a la unitat d'Esports.</p>

<sup>4</sup> Inici de temporada de l'agost al juliol de l'any següent.

<b>Unitat</b>	<b>Descripció del procés</b>
<i>Unitat d'Esports</i>	<p>Incorpora la sol·licitud registrada a l'expedient administratiu de subvencions directes o nominatives.</p> <p>Prepara el conveni de col·laboració de les relacions entre l'Ajuntament i l'entitat pel que fa a l'organització d'actes, programes i esdeveniments esportius <b>(490)</b>. En prepara una còpia <b>(497)</b>.</p>

---

### Circuit 3. Aprovació i justificació del conveni

<b>Unitat</b>	<b>Descripció del procés</b>
<i>Unitat d'Esports</i>	<p>S'informa al President de l'entitat del criteris del conveni i continguts.</p> <p>Posteriorment, es posa en contacte per telèfon amb el president de l'entitat o amb la persona de contacte per al seguiment de la tramitació de l'expedient acreditat a la sol·licitud de la subvenció per acordar el dia i hora per formalitzar l'aprovació del conveni.</p> <p>Segons el dia i hora acordada, el President de l'entitat i l'Alcalde, signen el conveni de col·laboració de les relacions entre l'Ajuntament i l'entitat pel que fa a l'organització d'actes, programes i esdeveniments esportius.</p> <p>L'original es lliura a l'entitat, l'altra a la unitat d'Esports, la qual incorpora a l'expedient administratiu.</p> <p>A partir d'aquest moment, l'entitat caldrà que presenti la justificació de comptes i despeses i comprovants de les mateixes, a la unitat de Registre de l'Ajuntament.</p>
<i>Entitat</i>	<p>Presenta a la unitat de Registre la justificació de comptes i despeses i comprovants de les mateixes <b>(404)</b>.</p>
<i>Unitat de Registre</i>	<p>Registra la justificació de comptes i despeses i comprovants de les mateixes.</p> <p>En l'assentament de registre d'entrada, es facilita la informació següent:</p> <ul style="list-style-type: none"><li>- <i>número de registre d'entrada</i></li><li>- <i>data i hora d'entrada del registre</i></li></ul> <p>Es disposa en aquest moment, de la justificació de comptes i despeses amb constància de registre <b>(449)</b>.</p> <p>Ho fa arribar a la unitat d'Esports perquè en tingui coneixement.</p>
<i>Unitat d'Esports</i>	<p>Verifica la documentació presentada per l'entitat i redacta el certificat de la justificació de despeses.</p> <p>L'informe tècnic d'esports <b>(450)</b> informa que la justificació de les despeses presentades són favorables. El signa el tècnic d'esports amb el vist-i-plau del regidor de la unitat, i el fa arribar a la unitat d'intervenció.</p>
<i>Unitat de Serveis Econòmics</i>	<p>L'Interventora verifica que els justificants siguin complets i que s'assignin als requisits establerts. Si les dades són correctes, la unitat d'Intervenció realitza l'informe favorable <b>(451)</b> i efectua el pagament segons la partida.</p> <p>Retorna a la unitat d'Esports l'informe tècnic d'esports i l'informe</p>

	favorable d'Intervenció perquè en tingui coneixement.
<i>Unitat d'Esports</i>	Fa arribar a la unitat de Registre l'informe tècnic d'esports per tal que notifiqui a l'entitat de la resolució.
<i>Unitat de Registre</i>	<p>Registra l'informe tècnic d'esports. En l'assentament de registre de sortida, es facilita la informació següent:</p> <ul style="list-style-type: none"> <li>- <i>número de registre de sortida</i></li> <li>- <i>data i hora de sortida del registre</i></li> </ul> <p>Es disposa en aquest moment, de l'informe tècnic d'esports: notificació, i l'exemplar amb constància de registre <b>(501)</b>.</p>
<i>Unitat de Registre</i>	Un cop fet, notifica a l'entitat.
<i>Entitat</i>	Signa la còpia conforme ha rebut l'original i el fa arribar a la unitat d'Esports <b>(502)</b> .
<i>Unitat d'Esports</i>	Rep l'exemplar de la notificació de l'acord de l'atorgament de la subvenció i l'incorpora a l'expedient administratiu físic.

## Circuit 4. Tancament de l'expedient administratiu

---

- a. Tancament de l'expedient
  - b. Transferència a l'arxiu
- 

### a) Tancament de l'expedient

Unitat	Descripció del procés
Unitat d'Esports	Es revisa la documentació incorporada a l'expedient administratiu físic i, si s'escau s'elimina la documentació innecessària. Indica a la portada de la carpeta de l'expedient administratiu <i>el número d'expedient, l'any de tramitació i l'assumpte (266)</i> .

---

### b) Transferència a l'arxiu

Unitat	Descripció del procés
Unitat d'Esports	<p>Les transferències de documentació al SAMP s'efectuen bàsicament per dos motius: per manca d'espai de la unitat productora.</p> <p>Emplena la relació de documentació al full de transferència <b>(286)</b>. I arxiva els expedients en unitats d'instal·lació normalitzades les quals fa arribar a SAMP juntament amb l'original del full de transferència.</p> <p>SAMP disposa dels dipòsits d'arxiu següent:</p> <ul style="list-style-type: none"><li>- A1: dipòsit de l'Ajuntament</li><li>- AS: dipòsit-sala de l'Ajuntament</li><li>- M1: dipòsit de Casa Montaner</li><li>- MS: dipòsit-sala de Casa Montaner</li><li>- B1: dipòsit de l'Espai del Barri</li></ul> <p>En aquest cas, lliura la documentació al dipòsit A1 de l'Ajuntament.</p>
SAMP	<p>Revisa que les dades assignades al full de transferència corresponents a la documentació siguin correctes. I, si s'escau neteja els expedients administratius (<i>còpies, grapes, clips, plàstics...</i>).</p> <p>Una vegada validada la documentació, el cap de servei d'arxiu signa el full de transferència <b>(272)</b> i en retorna un exemplar a la unitat productora perquè en tinguin coneixement.</p> <p>SAMP incorpora les dades assignades al full de transferència validat, a als camps d'informació de la base de dades de transferència. I quan tot és correcte, col·loca les unitats d'instal·lació al dipòsit d'arxiu.</p>

---

## Llistat de referències

---

CODI	NOM DE LA REFERÈNCIA	ARXIU	DOCUM ENTS	ELEC TRON	ALTRE S
266	Tancament de l'expedient administratiu		X		
272	Revisió de la documentació transferida		X		
286	Full de transferència a l'arxiu		X		
331	Proposta d'Acord de JGL (suport físic)	X	X		
338	Certificat d'Acord de JGL (suport físic)	X	X		
402	Carpeta d'expedient administratiu	X	X		
404	Certificat de justificació de comptes		X		
439	Sol·licitud de petició de subvenció directe		X		
440	Sol·licitud de petició de subvenció directe registrada	X	X		
441	Informe de serveis personals d'aprovació la subvenció	X	X		
449	Sol·licitud de justificació de comptes registrada	X	X		
450	Informe de serveis personals d'aprovació de les despeses	X	X		
451	Informe d'Intervenció d'aprovació de les despeses	X	X		
462	Publicació a l'edecte a la plataforma BOP	X	X		
465	Publicació de l'edecte al taulell d'anuncis		X		
485	Certificat de registre conforme la publicació de l'edecte al taulell d'anuncis		X		
486	Llistat d'activitats anuals a realitzar per l'entitat	X	X		
487	Certificat d'acreditació que l'entitat no es troba inclosa en cap de les prohibicions de la Llei General de Subvencions	X	X		
488	Certificat del secretari/a donant fe del càrrec del president/a de l'entitat.	X	X		
489	Certificat de Tresoreria de l'Ajuntament de Palamós acreditant que l'entitat es troba al corrent de les seves obligacions amb l'Ajuntament.	X	X		
490	Conveni de col·laboració		X		
491	Certificat de l'Agència Tributària acreditant que l'entitat es troba al corrent de les seves obligacions amb l'Ajuntament.	X	X		
492	Certificat de Tresoreria de la Seguretat Social acreditant que l'entitat es troba al corrent de les seves obligacions amb l'Ajuntament.	X	X		
493	Certificació conforme l'entitat disposa d'una assegurança de responsabilitat civil	X	X		
494	Relació dels monitors, entrenadors, professors.	X	X		
495	Autorització de l'entitat per editar a la web oficial de l'Ajuntament la documentació gràfica dels esdeveniments	X	X		
496	Actualització de les dades bancàries de l'entitat	X	X		
497	Exemplar del conveni de col·laboració	X	X		
498	Edicte d'aprovació dels convenis de col·laboració per portar a terme activitats esportives		X		
501	Notificació d'Acord de l'atorgament de la subvenció registrada	X	X		
502	Exemplar d'Acord de la notificació de l'Acord de l'atorgament de la subvenció amb acusament de rebuda	X	X		
560	Pressupost de la temporada	X	X		

### Diagrama d'estructura del producte: DEP/llençol

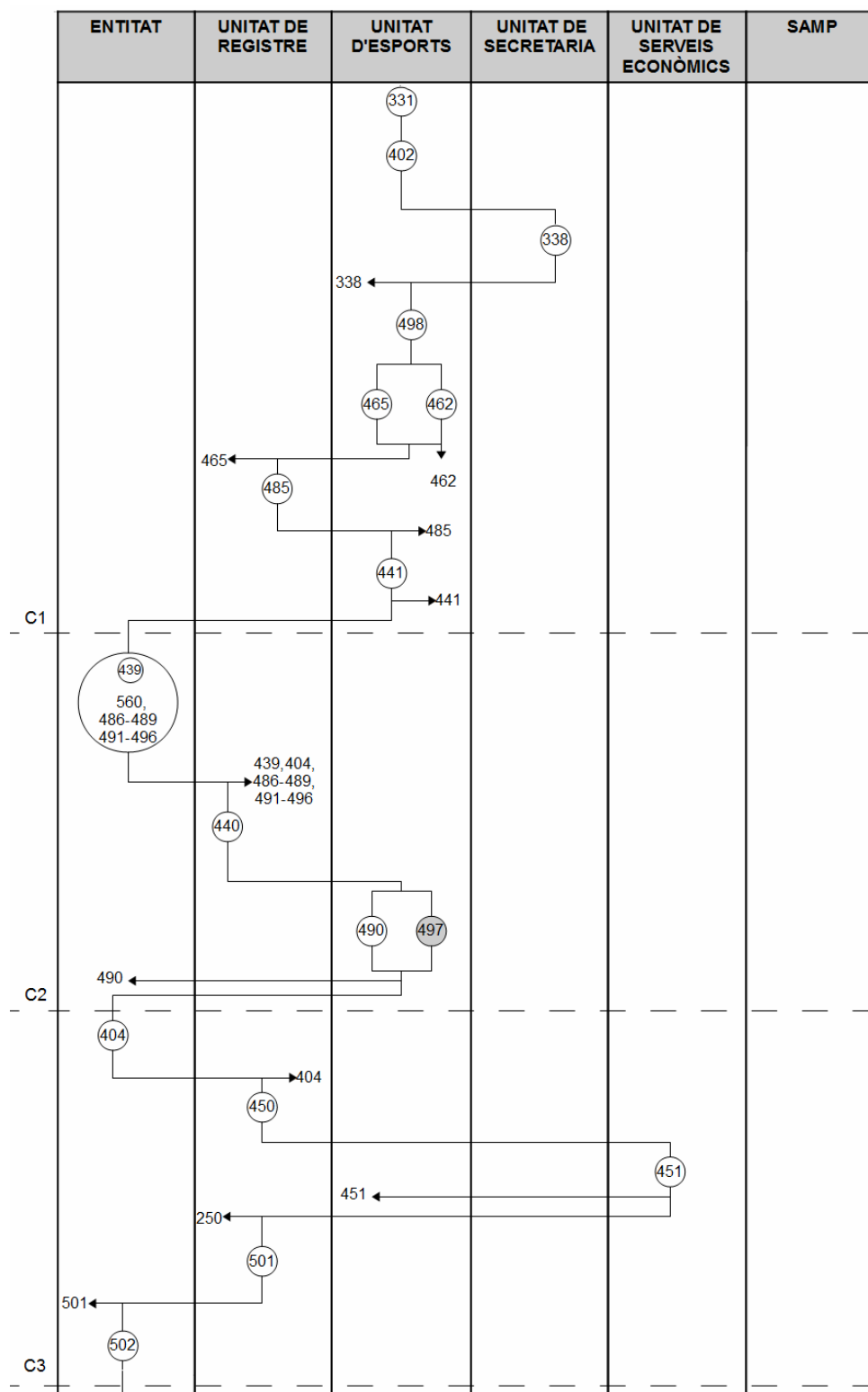

Nº circuit	Nom del circuit	○	Naixement d'un document, en una unitat, referències documentals
<b>C1</b>	Aprovació i publicació de la subvneió	.....▶	Congelació o aturada final d'un document, en una o altra unitat
<b>C2</b>	Recepció i valoració de les sol.licitud	—	Enllaços i les dependències temporals entre documents del procés
<b>C3</b>	Aprovació i justificació del conveni	●	Còpia d'un document, en una unitat, referències documentals

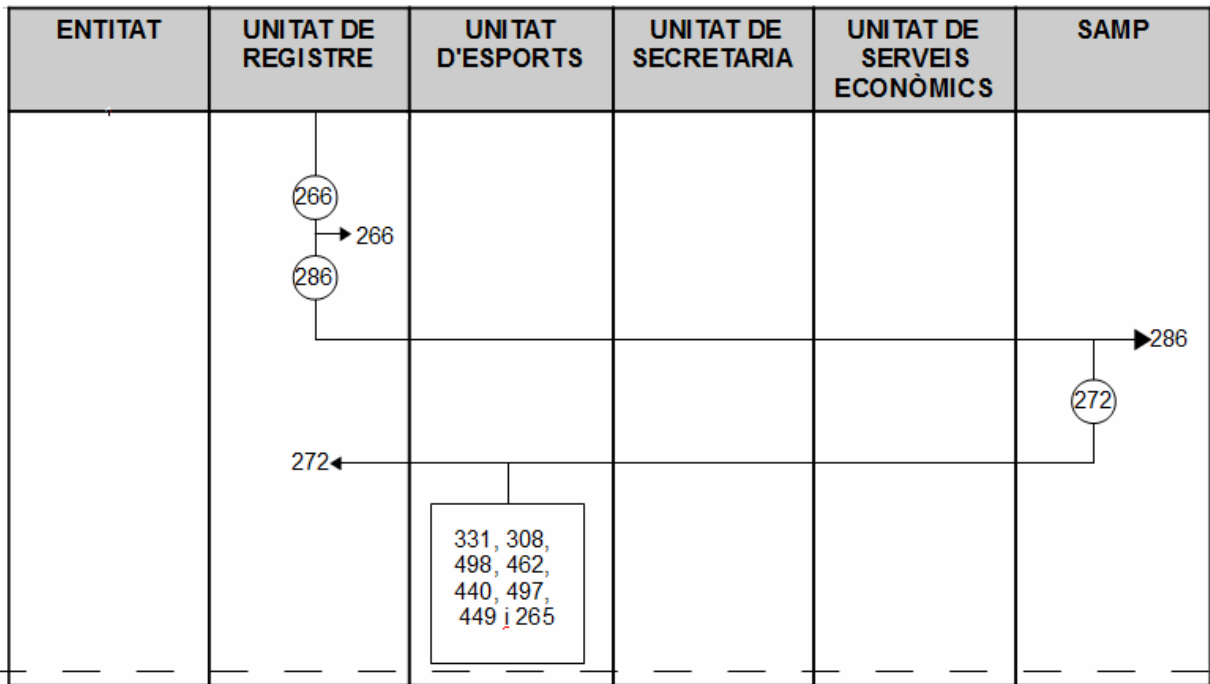

Nº circuit	Nom del circuit	○ Naixement d'un document, en una unitat, referències documentals
<b>C4</b>	Tancament de l'expedient administratiu	.....▶ Congelació o aturada final d'un document, en una o altra unitat
		..... Enllaços i les dependències temporals entre documents del procés



## **Normativa aplicable**

- Article 214 RDL 2/2004 de 5 de març, pel qual s'aprova el text refós de la Llei Reguladora de les Hisendes Locals.
- Article 59 del Real Decret 500/90, de 20 d'abril.
- Article 5.1 i 118 a 129 dels Reglament d'Obres i Serveis dels ens locals.
- Article 223 a 226 de la Llei Municipal i de Règim local de Catalunya.
- Art. 28 de la Llei 38/2003 de 17 de novembre, General de Subvencions.
- Real Decret 887/2006, de 21 de juliol, pel qual s'aprova el Reglament de les subvencions.
- Articles 81 i 82 del Text refós de la Llei General Pressupostària.

## Glossari de paraules o acrònims específics d'aquest procediment

<b>Paraula</b>	<b>Descripció</b>
Absis	Gestor documental que indexa i emmagatzema els documents administratius.
caixa	Contenedor, de forma paral·lelepípedica i de dimensions relativament grans, destinat a contenir documents d'arxiu, especialment per al transport.
classificar	Procés que serveix per identificar els distints grups de documents que formen part d'un fons i les seves relacions d'acord amb uns principis arxivística reconeguts.
ordenar	Instal·lar els documents d'arxius segons un ordre predeterminat: alfabètic, cronològic, numèric. És a dir, agrupar.
organisme	Organització o grup de persones, identificat amb un nom propi, que actua o pot actuar com una entitat.
productor	Organisme, família o persona que ha produït, reunit i/o conservat documents en l'exercici de la seva activitat personal o corporativa.
SAMP	Servei d'Arxiu Municipal de Palamós
SI	Sistema informàtic.
STM	Servei de Tècnics Municipal.
Transferència	És el traspàs físic i legal de la custòdia de la documentació de les unitats administratives, a l'arxiu, amb els objectius de garantir l'accessibilitat i la conservació adient de la documentació, i fer rendible l'espai d'arxiu a les oficines.
Unitat d'instal·lació	Conjunt de documents agrupats o conservats en una mateixa unitat física (contenedor, llibre).

## **Annex 1: Problemàtica i solucions**

### ***Problemàtica detectada***

El sistema informàtic, Absis, no recull les signatures que s'han realitzat als documents.

Els documents que es redacten i validen utilitzant el sistema informàtic, Absis, són els Decrets d'Alcaldia i les notificacions corresponents.

El sistema d'etiquetatge del registre és totalment manual. Les dades associades al registre, no tenen relació amb el codi del quadre de classificació de l'expedient. Això provoca que a l'expedient s'hi associïn major codificacions.

### ***Proposta de millora***

- El Secretari i l'Alcalde han de signar sempre. De voler tenir els signats, s'haurien d'escanejar novament i introduir-los a l'aplicació informàtica → Més càrrega de procediment administratiu electrònic.
- Hauria de poder precisar les signatures electròniques.

- Hauria de poder redactar, validar i emmagatzemat tots els documents que intervenen en el procediment com ara els informes tècnics, comunicat d'inici d'expedient, requeriment de millora o d documentació inicial.

Si en el moment de registrar la sol·licitud, s'assigna el codi segons el quadre de classificació de l'arxiu de la sèrie corresponent, significa que a l'expedient tingui menor nombre de codis associats i alhora que disminueixi el marge d'error en la gestió per part de les unitats de treball.

-

Títol:	Subvencions directes a entitats o associacions
Àrea	Unitat de Cultura
Ajuntament	Sant Vicenç de Castellet
Oficina que tramita	Àrea de Serveis Personals (ASP)
Inici del procediment	Entitat tramita la sol·licitud per obtenir la subvenció
Final del procediment	Àrea de Serveis Personals rep l'acusament de rebuda conforme l'entitat ha rebut la notificació
Òptica de l'anàlisi:	Àrea de Serveis Personals (ASP)
Responsable	Toni Coll i Jimenez
Codi del quadre de classificació	<b>1.4.6.1</b>

## Introducció

Les subvencions directes o nominatives a entitats o associacions pretenen fomentar la implicació i participació dels ciutadans a les entitats i associacions municipals. L'Ajuntament reconeix la importància del teixit associatiu com a element dinamitzador del municipi i per això impulsa ajuts econòmics i/o infraestructures com són els convenis i/o subvencions.

L'Ajuntament considera les subvencions nominatives com al conjunt de pactes que configuren una eina essencial de col·laboració i participació entre l'administració local i les entitats i associacions. Per tant, en aquest sentit, s'estableixen pactes i obligacions de cadascuna de les parts. El suport en aquest cas pot ser econòmic, de caràcter tècnic, d'equipaments i/o infraestructura.

No poden sol·licitar ajuts, les entitats o associacions que tinguin pendent la presentació de justificació de despeses derivades d'ajuts atorgats per aquest ajuntament mitjançant convocatòries anteriors. Les entitats o associacions que se'ls atorgarà l'ajut cal que estiguin inscrites al Registre Municipal d'entitats que realitzin activitats d'interès general al municipi.

Enguany ha variat la política de la concessió de la subvenció a les entitats o associacions perquè s'efectua una bestreta d'un 30% de l'aportació econòmica concedida per portar a terme les activitats i esdeveniments pel municipi. En canvi, l'expedient analitzat pertany al 2010 i aleshores l'ingrés de l'import per part de l'Ajuntament es concedia de manera íntegra. L'expedient pertany el 2010 i aleshores s'efectuava una bestreta del 70% de l'aportació econòmica concedida per portar a terme les activitats i esdeveniments pel municipi.

## Esquema general

C.0 Tramitació prèvia

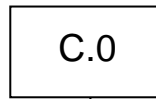

C.1. Tramitació de la sol·licitud

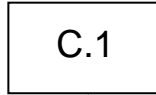

C.2. Aprovació de la subvenció

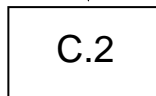

C.3 Justificació de comptes

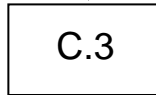

C4. Aprovació de la justificació de les despeses

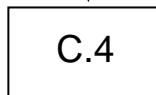

C.5. Tancament de l'expedient administratiu

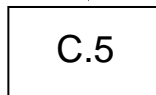

## Relació de circuits parcials

0	Tramitació prèvia
1	Tramitació de la sol·licitud
2	Aprovació de la subvenció
3	Justificació de comptes
4	Aprovació de la justificació de despeses
5	Tancament de l'expedient administratiu

## Circuits parcials (Detall)

C.0 Tramitació prèvia

C.1 Tramitació de la sol·licitud Inici

C.2 Aprovació de la subvenció  
a. Ple de la Corporació

C.3 Justificació de comptes  
a. Presentació dels justificants de despeses

C.4 Aprovació import de la justificació  
a. Ple de la Corporació

C.5 Tancament de l'expedient administratiu  
a. Tancament de l'expedient administratiu  
b. Transferència a l'arxiu

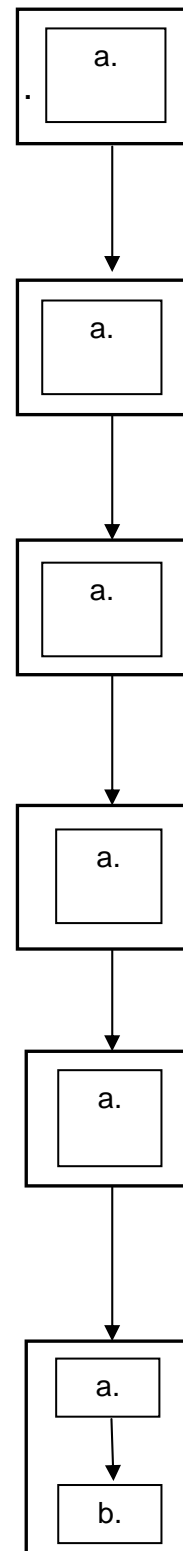

Casuística de productes derivada de la taula de circuits:

0	→	1
1	→	2.a
2.a	→	3.a
3.a	→	4.a
4.a	→	5.a
5.a	→	5.b

La seva estructuració respon a la següent taula de circuits:

<b>Circuit</b>	<b>Llegenda</b>	<b>P1</b>
<b>0</b>	<b>0</b>	X
<b>1</b>	<b>1</b>	X
<b>2</b>	<b>2.a</b>	X
<b>3</b>	<b>3.a</b>	X
<b>4</b>	<b>4.a</b>	X
<b>5</b>	<b>5.a</b>	X
	<b>5.b</b>	X

Taula d'equivalències dels productes als seus circuits parcials:

**P1**    **subvenció directe o nominativa**

## Descripció del procediment

### Circuit 0. Fase prèvia

---

L'Ajuntament inclou l'aprovació dels pressupostos municipals a l'ordre del dia del Ple Municipal. En l'informe tècnic presentat pel cap de la unitat administrativa, conté la relació d'entitats i associacions que es preveu que rebin el conveni de col·laboració. Aquest informe tècnic també és signat pel regidor de la unitat administrativa.

Un cop efectuat el Ple Municipal i aprovats els pressupostos municipals pel govern de l'Ajuntament, estableix la partida en relació a les subvencions directes o nominatives. L'aprovació dels pressupostos municipals poden tenir lloc abans del dia 31 de desembre de l'any anterior o bé a principis d'any.

La Unitat d'Intervenció disposa de la relació de l'import assignat per cada entitat o associació segons el conveni de col·laboració signat. Aquesta assignació s'exposa al públic durant el període de 15 dies hàbils des de l'aprovació del Ple Municipal. La relació de les entitats que se'ls ha concedit l'aportació econòmica, cal especificar-la amb les següents dades: nom de l'entitat, nif, quantitat de l'import concedit i les dades bancàries de cada entitat o associació<sup>1</sup>.

### Circuit 1. Tramitació de la sol·licitud

---

Unitat	Descripció del procés
Entitat	Presenta la sol·licitud fent constar els fets i raonaments en els quals sol·liciten la subvenció <b>(439)</b> a l'OAC.
OAC	Registra la sol·licitud i, si s'escau la documentació aportada pel ciutadà introduint el número de registre d'entrada.  En el registre d'informació (etiqueta) que queda inscrita a la capçalera de la sol·licitud. Es deixa constància de: - <i>número de registre d'entrada</i> - <i>data i hora d'entrada del registre</i> - <i>unitat destinatària</i>  Es disposa en aquest moment, d'una sol·licitud amb constància de registre <b>(440)</b> .  Fa arribar la sol·licitud registrada, i la documentació d'acompanyament a la unitat de Secretaria.
Unitat de Secretaria	Revisa la correspondència registrada, la classifica segons les unitats administratives corresponents i les distribueix. Fa arribar la correspondència corresponent a l'ASP.
ASP	

---

<sup>1</sup> La sol·licitud de petició del conveni de col·laboració pot ser de caràcter previ a l'aprovació de pressupostos o posteriori. En el cas de l'Ajuntament de Sant Vicenç de Castellet acostuma a ser de caràcter posteriori.



	<p>Un cop lliurada la correspondència registrada, la introdueixen a la base de dades interna de la unitat administrativa deixant constància del número de l'expedient, nom i cognoms del ciutadà i la sèrie documental.</p> <p>Incorpora la sol·licitud registrada a l'expedient administratiu de subvencions directes o nominatives. Redacta l'informe de serveis personals <b>(441)</b>.</p> <p>Aquest informe exposa que considerant els fets detallats a la sol·licitud informa favorablement o desfavorablement si la subvenció nominativa sol·licitada per l'entitat compleix amb els requisits generals de publicitat, transparència, concurrència, objectivitat, igualtat i no discriminació.</p> <p>Incorpora aquest informe de serveis personals a l'expedient administratiu, i el fa arribar a la unitat d'Intervenció.</p>
<i>Unitat d'Intervenció</i>	<p>Redacta l'informe d'intervenció <b>(442)</b> per comprovar si es pot atorgar la subvenció nominativa sol·licitada per l'entitat segons la previsió dels pressupostos aprovats i si l'entitat acredita raons d'interès públic.</p> <p>Un cop signat l'informe d'intervenció per la Interventora municipal, l'incorpora a l'expedient administratiu i a l'ASP.</p>

## Circuit 2. Aprovació de la subvenció

### a. Ple de la Corporació

#### a) Ple de la Corporació

Unitat	Descripció del procés
ASP	<p>Redacta la proposta d'acord d'atorgament d'una subvenció <b>(443)</b>. Un cop signada i conformada pel regidor, es fa arribar juntament amb l'expedient administratiu a la unitat de Secretaria.</p> <p>Aquesta proposta serà aprovada pel Ple de la Corporació amb la finalitat d'aprovar o denegar la subvenció.</p>
Unitat de Secretaria	<p>Un cop efectuada la sessió del Ple de la Corporació a la proposta d'acord, el Secretari incorpora el segell conforme s'ha aprovat o denegat la subvenció.</p> <p>Aquest segell informa que el Secretari certifica que a la sessió del Ple de la Corporació, segons la data corresponent, s'aprova o denega la proposta presentada<sup>2</sup>.</p>
ASP	<p>Redacta la notificació de l'acord del Ple de la Corporació <b>(444)</b>. I la fa arribar a la unitat de Secretaria, juntament amb l'expedient administratiu perquè sigui validada pel Secretari.</p>
Unitat de Secretaria	<p>Un cop revisada i conformada la notificació de l'acord del Ple de la Corporació, la signa i segella i la retorna a l'ASP perquè procedeixi a la notificació de l'entitat interessada.</p>
ASP	<p>Fa arribar en mà la notificació i els exemplars a l'OAC perquè la notifiqui.</p>
OAC	<p>Registra la notificació de l'acord del Ple de la Corporació.</p> <p>En l'assentament de registre de sortida, es facilita la informació següent:</p> <ul style="list-style-type: none"><li>- <i>data i hora de sortida del registre</i></li><li>- <i>número de registre de sortida</i></li><li>- <i>unitat destinatària</i></li></ul> <p>Es disposa en aquest moment, d'una notificació amb constància de registre <b>(445)</b>.</p> <p>Realitza tres exemplars de la notificació de l'acord del Ple de la Corporació. Un exemplar el lliura a intervenció i l'altre se'l queda l'OAC. L'original i un exemplar són per notificar al representant legal</p>

<sup>2</sup> És l'equivalent del certificat d'acord de la proposta, en cas que el procediment s'elaborés mitjançant una aplicació informàtica.

	de l'entitat.
<i>Entitat</i>	Signa el tercer exemplar conforme ha rebut l'original <b>(446)</b> . L'exemplar de la notificació signada pel representant legal de l'entitat conformant que ha rebut l'original, el lliura a l'ASP
<i>ASP</i>	Rep l'exemplar de la notificació de l'acord del Ple de la Corporació i l'incorpora a l'expedient físic.

---

### Circuit 3. Justificació de comptes

---

#### a. Presentació dels justificants de despeses

---

ASP	<p>Redacta la carta la qual especifica el termini que disposa l'entitat per justificar els comptes i la memòria d'activitats i esdeveniments de promoció anuals <b>(447)</b>.</p> <p>Un cop signada pel regidor de la uniat, la fa arribar a l'OAC perquè procedeixi a la notificació de l'entitat.</p>
OAC	<p>Registra la carta de comunicació a l'entitat.</p> <p>En l'assentament de registre de sortida, es facilita la informació següent:</p> <ul style="list-style-type: none"><li>- <i>data i hora de sortida del registre</i></li><li>- <i>número de registre de sortida</i></li><li>- <i>unitat destinatària</i></li></ul> <p>Es disposa en aquest moment, d'una carta amb constància de registre <b>(448)</b>.</p> <p>Realitza tres exemplars de la carta. Un exemplar el lliura a intervenció i l'altre se'l queda l'OAC. L'original i un exemplar són per notificar al representant legal de l'entitat.</p>

---

Entitat	<p>Presenta a l'OAC la sol·licitud de justificació de les despeses de l'entitat <b>(404)</b>, acompanyada dels formularis de justificació (memòria i comptes) rebuts en la carta de comunicació per part de l'ASP.</p>
OAC	<p>Registra la carta amb els justificants de despesa dels comptes de l'entitat introduint el número de registre d'entrada.</p> <p>En l'assentament de registre d'entrada, es facilita la informació següent:</p> <ul style="list-style-type: none"><li>- <i>número de registre d'entrada</i></li><li>- <i>data i hora d'entrada del registre</i></li><li>- <i>unitat destinatària</i></li></ul> <p>Es disposa en aquest moment d'una sol·licitud amb constància de registre <b>(449)</b>. I la fa arribar, juntament amb la documentació adjunta a la Unitat de Secretaria.</p>
Unitat de Secretaria	<p>Revisa la correspondència registrada, la classifica segons les unitats</p>

	<p>administratives corresponents i les distribueix. Fa arribar la correspondència corresponent a l'ASP</p>
<i>ASP</i>	<p>Un cop lliurada la correspondència registrada, la introdueixen a la base de dades interna de la unitat administrativa deixant constància del número de l'expedient, nom i cognoms del ciutadà i la sèrie documental.</p> <p>Incorpora la sol·licitud registrada a l'expedient administratiu des subvencions directes o nominatives. Redacta l'informe de serveis personals <b>(450)</b>.</p> <p>Aquest informe considerant els fets detallats a la sol·licitud i a l'informe d'Intervenció, informa favorablement o desfavorablement si la subvenció nominativa sol·licitada per l'entitat compleix amb els requisits generals de publicitat, transparència, concurrència, objectivitat, igualtat i no discriminació.</p> <p>Incorpora aquest informe de serveis personals a l'expedient administratiu, i el fa arribar a la unitat d'Intervenció.</p>
<i>Unitat d'Intervenció</i>	<p>Redacta l'informe d'intervenció <b>(451)</b> per comprovar si es pot atorgar la subvenció nominativa sol·licitada per l'entitat segons la previsió dels pressupostos aprovats i si l'entitat acredita raons d'interès públic.</p> <p>Un cop signat l'informe d'intervenció per l'Interventor municipal, l'incorpora a l'expedient administratiu i el fa arribar a la unitat de Secretaria.</p>
<i>Unitat de Secretaria</i>	<p>Un cop validat l'informe degudament signat i segellat, el fa arribar a l'ASP.</p>

## Circuit 4. Aprovació de la justificació de despeses

### a. Ple de la Corporació

#### a) Ple de la Corporació

Unitat	Descripció del procés
ASP	<p>Redacta la proposta d'acord d'atorgament d'una subvenció <b>(452)</b>. Un cop signada i conformada pel Regidor, es fa arribar juntament amb l'expedient administratiu a la unitat de Secretaria.</p> <p>Aquesta proposta serà aprovada pel Ple de la Corporació amb la finalitat d'aprovar o denegar la justificació de despesa i activitats i esdeveniments de promoció anual.</p>
Unitat de Secretaria	<p>Un cop efectuada la sessió del Ple de la Corporació a la proposta d'acord, incorpora el segell conforme s'ha aprovat o denegat la subvenció.</p> <p>Aquest segell informa que el Secretari certifica que a la sessió del Ple de la Corporació, segons la data corresponent, s'aprova o denega la proposta presentada<sup>3</sup>.</p>
ASP	<p>Redacta la notificació de l'acord del Ple de la Corporació <b>(453)</b>. I la fa arribar a la unitat de Secretaria, juntament amb l'expedient administratiu perquè sigui validada pel Secretari.</p>
Unitat de Secretaria	<p>Un cop revisada i conformada la notificació de l'acord del Ple de la Corporació, la signa i segella i la retorna a l'ASP perquè procedeixi a la notificació de l'entitat interessada.</p>
ASP	<p>Fa arribar en mà la notificació i els exemplars a l'OAC perquè notifiqui al ciutadà.</p>
OAC	<p>Registra la notificació de l'acord del Ple de la Corporació.</p> <p>En l'assentament de registre de sortida, es facilita la informació següent:</p> <ul style="list-style-type: none"><li>- data i hora de sortida del registre</li><li>- número de registre de sortida</li><li>- unitat destinatària</li></ul> <p>Es disposa en aquest moment, d'una notificació amb constància de registre <b>(454)</b>.</p> <p>Realitza tres exemplars de la notificació de l'acord del Ple de la Corporació. Un exemplar el lliura a intervenció i l'altre se'l queda</p>

<sup>3</sup> És l'equivalent del certificat d'acord de la proposta, en cas que el procediment s'elaborés mitjançant una aplicació informàtica.

	l'OAC. L'original i un exemplar són per notificar al ciutadà.
<i>Entitat</i>	Signa el tercer exemplar conforme ha rebut l'original <b>(455)</b> . L'exemplar de la notificació signada pel ciutadà conformant que ha rebut l'original, el lliura a ASP
<i>ASP</i>	Rep l'exemplar de la notificació de l'acord del Ple de la Corporació i l'incorpora a l'expedient físic.

---

## Circuit 5. Tancament de l'expedient administratiu

---

- a. Tancament de l'expedient
  - b. Transferència a l'arxiu
- 

### *a) Tancament de l'expedient*

<b>Unitat</b>	<b>Descripció del procés</b>
ASP	Revisa, ordena, folia i verifica que tota la documentació incorporada a l'expedient administratiu físic sigui completa <b>(266)</b> .

### *b) Transferència a l'arxiu*

ASP	Passat el termini prudencial, es col·loquen els expedients administratius en capsos, i s'avisava al cap d'arxiu perquè efectui la transferència.
SID	Efectua la transferència al SID (Servei d'Informació i Documentació). Revisa, ordena i classifica els expedients i els col·loca en unitats d'instal·lació definitives <b>(286)</b> .  Finalment, fa arribar a la unitat d'Urbanisme un exemplar del full de transferència <b>(272)</b> .

---



## Llistat de referències

CODI	NOM DE LA REFERÈNCIA	ARXIU	DOCUMENTS	ELECTRON	ALTRES
266	Tancament de l'expedient administratiu		X		
286	Transferència dels expedients		X		
272	Exemplar del full de transferència del SID		X		
404	Sol·licitud de justificació de comptes		X		
439	Sol·licitud de petició de subvenció directe		X		
440	Sol·licitud de petició de subvenció directe registrada	X	X		
441	Informe de serveis personals d'aprovació la subvenció	X	X		
442	Informe d'Intervenció d'aprovació de la subvenció	X	X		
443	Proposta d'acord de Ple de la Corporació	X	X		
444	Notificació d'acord de Ple de la Corporació		X		
445	Notificació d'acord de Ple de la Corporació registrada	X	X		
446	Exemplar de la notificació amb acusament de rebuda	X	X		
447	Carta de comunicació a l'entitat		X		
448	Carta de comunicació a l'entitat registrada	X	X		
449	Sol·licitud de justificació de comptes registrada	X	X		
450	Informe de serveis personals d'aprovació de les despeses	X	X		
451	Informe d'Intervenció d'aprovació de les despeses	X	X		
452	Proposta d'acord d'atorgament de la subvenció	X	X		
453	Notificació d'acord de Ple de la Corporació		X		
454	Notificació d'acord de Ple de la Corporació registrada	X	X		
455	Exemplar de la notificació amb acusament de rebuda	X	X		

## Diagrama d'estructura del producte: DEP/llençol

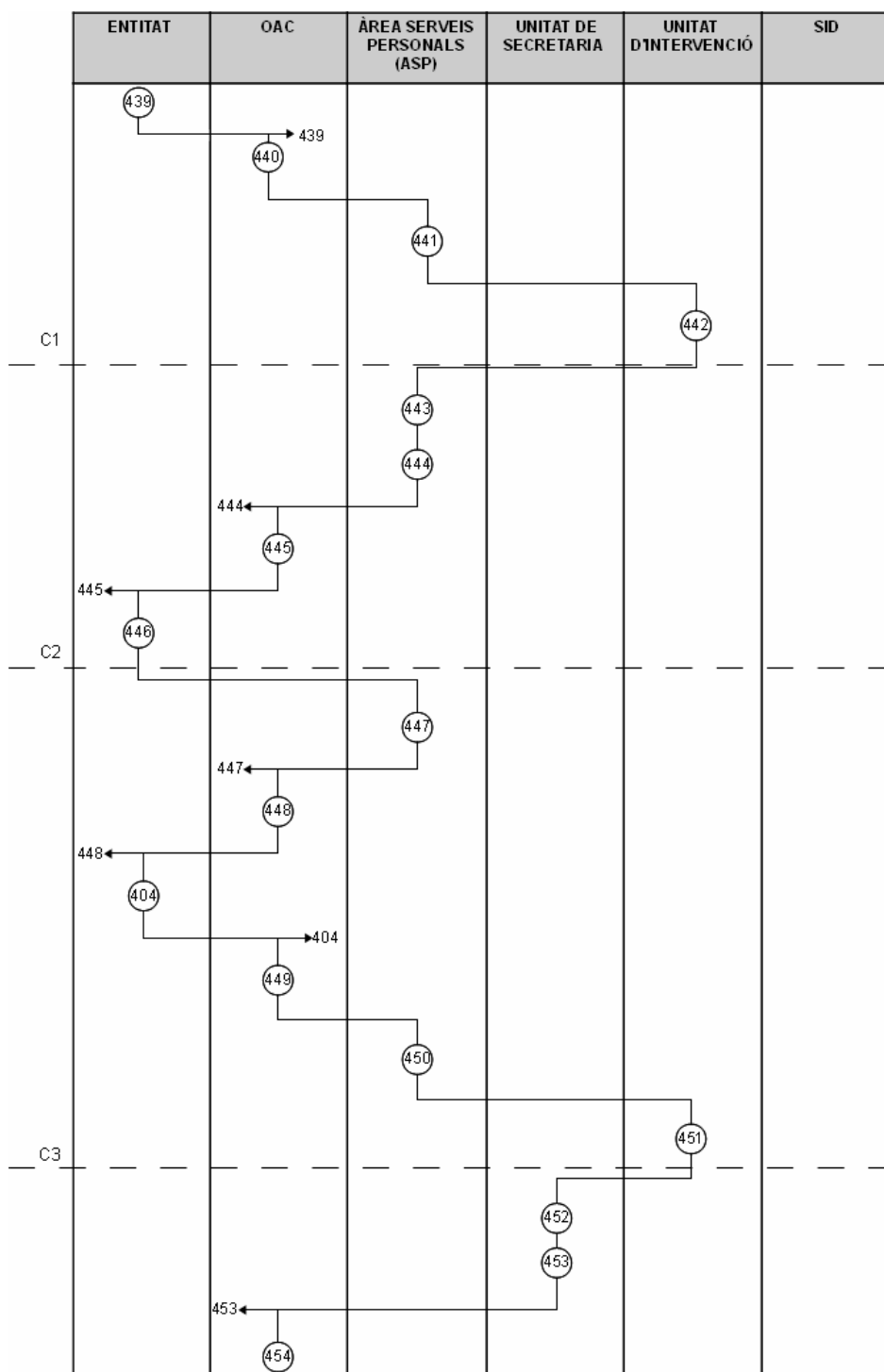

Nº circuit	Nom del circuit	○	Naixement d'un document, en una unitat, referències documentals
<b>C1</b>	Tramitació de la sol.licitud	→	Congelació o aturada final d'un document, en una o altra unitat
<b>C2</b>	Aprovació de la subvenció	—	Enllaços i les dependències temporals entre documents del procés
<b>C3</b>	Justificació de comptes	●	Còpia d'un document, en una unitat, referències documentals

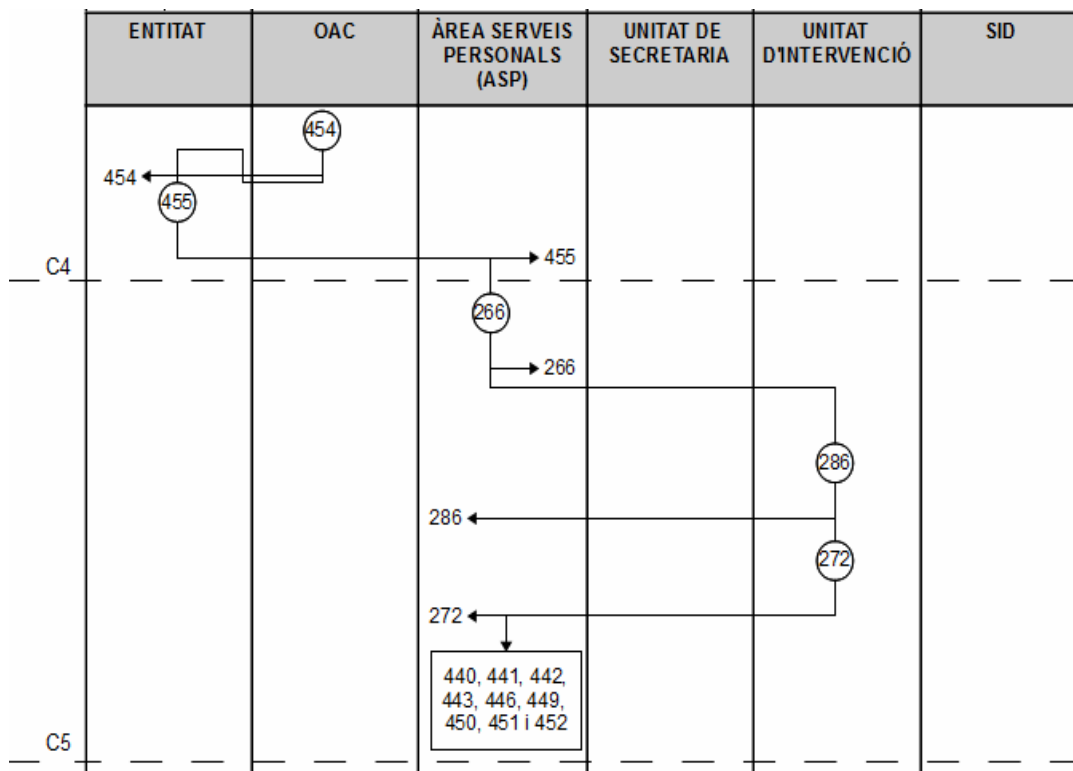

Nº circuit	Nom del circuit	○	Naixement d'un document, en una unitat, referències documentals
<b>C4</b>	Aprovació de la justificació de despeses Tancament de l'expedient administratiu	→	Congelació o aturada final d'un document, en una o altra unitat
<b>C5</b>		—	Enllaços i les dependències temporals entre documents del procés
		●	Còpia d'un document, en una unitat, referències documentals

## **Normativa aplicable**

- Article 214 RDL 2/2004 de 5 de març, pel qual s'aprova el text refós de la Llei Reguladora de les Hisendes Locals.
- Article 59 del Real Decret 500/90, de 20 d'abril.
- Article 5.1 i 118 a 129 dels Reglament d'Obres i Serveis dels ens locals.
- Article 223 a 226 de la Llei Municipal i de Règim local de Catalunya.
- Art. 28 de la Llei 38/2003 de 17 de novembre, General de Subvencions.
- Real Decret 887/2006, de 21 de juliol, pel qual s'aprova el Reglament de les subvencions.
- Articles 81 i 82 del Text refós de la Llei General Pressupostària.

## Glossari de paraules o acrònims específics d'aquest procediment

<b>Paraula</b>	<b>Descripció</b>
ASP	Àrea de serveis personals de la unitat de cultura de l'Ajuntament (ASP).
caixa	Contenedor, de forma paral·lelepèdica i de dimensions relativament grans, destinat a contenir documents d'arxiu, especialment per al transport.
JGL	Junta de Govern Local La Junta de Govern Local és un òrgan col·legiat necessari del govern municipal que, sota la presidència de l'alcalde/ssa, està integrat per un nombre de regidors/res no superior al terç del nombre legal dels membres corporatius, nomenats/des i separats/des lliurement per aquell/a, i se'n donarà compte posteriorment al Ple.
OAC	Oficina d'Atenció Ciutadana. Un dels serveis d'aquesta unitat, és la de registre.
ordenar	Instal·lar els documents d'arxius segons un ordre predeterminat: alfabètic, cronològic, numèric. És a dir, agrupar.
organisme	Organització o grup de persones, identificat amb un nom propi, que actua o pot actuar com una entitat.
Productor	Organisme, família o persona que ha produït, reunit i/o conservat documents en l'exercici de la seva activitat personal o corporativa.
SI	Sistema informàtic
SID	Servei d'Informació i Documentació municipal
Transferència	És el traspàs físic i legal de la custòdia de la documentació de les unitats administratives, a l'arxiu, amb els objectius de garantir l'accessibilitat i la conservació adient de la documentació, i fer rendible l'espai d'arxiu a les oficines.
Unitat d'instal·lació	Conjunt de documents agrupats o conservats en una mateixa unitat física (contenedor, llibre).

## **Annex 1: Problemàtica i solucions**

### ***Problemàtica detectada***

El número de l'expedient assignat no té relació amb el codi de la sèrie del quadre de classificació de l'arxiu

### ***Proposta de millora***

- El número d'expedient s'assignés segons la sèrie del quadre de classificació. Això ajudaria a l'optimització de temps en la cerca, classificació de l'expedient, classificació i normalitzar les tasques organització de l'organisme.

## Anàlisi booleà comparatiu de graelles de variables

Les variables

Les graelles de variables

### **APLICACIÓ AL CAS PRÀCTIC** a les **Subvencions directes o nominatives a entitats i associacions.**

En aquest apartat del treball d'investigació, es desenvolupa per a cada producte estudiat, la relació de variables autòctones pròpies del procediment administratiu (A) i la graella de variables (variables associades a referències), que recull tant les variables autòctones com les que es van repetint successivament com a conseqüència d'una que ja ha estat definida (X). A mode orientatiu, convé tenir present que de totes les referències del procediment administratiu que s'han obtingut quan aquest s'ha desenvolupat, a efectes d'estudi les que es prenen consideració són exclusivament les que formen part de l'expedient finalista de preservació al dipòsit d'arxiu, (pauta TAAD).

#### **1.3b.2011 - Subvencions directes o nominatives a entitats i associacions municipals (amb conveni de col·laboració)**

- Relació de variables autòctones pròpies del procediment administratiu: **92**.
- Graella de variables (variables associades a referències).

#### **1.3b.2000 - Subvencions directes o nominatives a entitats i associacions municipals (amb conveni de col·laboració).**

- Relació de variables autòctones pròpies del procediment administratiu: **73**.
- Graella de variables (variables associades a referències).

#### **2.3.2011 - Subvencions directes o nominatives de l'Ajuntament de Palamós.**

- Relació de variables autòctones pròpies del procediment administratiu: **113**.
- Graella de variables (variables associades a referències).

#### **2.3.2000 - Subvencions directes o nominatives de l'Ajuntament de Palamós**

- Relació de variables autòctones pròpies del procediment administratiu: **76**.
- Graella de variables (variables associades a referències).

#### **3.3.2011 - Subvencions directes o nominatives a entitats i associacions de l'Ajuntament de Sant Vicenç de Castellet**

- Relació de variables autòctones pròpies del procediment administratiu: **90**.
- Graella de variables (variables associades a referències).

#### **3.3.2000 - Subvencions directes o nominatives a entitats i associacions de l'Ajuntament de Sant Vicenç de Castellet**

- Relació de variables autòctones pròpies del procediment administratiu: **56**.
- Graella de variables (variables associades a referències).

\* \* \* \* \*

Obtingudes aquestes i reflectides a la graella, són les que seran objecte de comparació posterior, considerant en tot moment la dupla variable/referència, de la graella que és la que ens establirà unívocament el grau d'eficàcia i solidesa de la metadada que en resulti:

- Per al propi producte en el decurs del temps (expedient administratiu any 2000 versus expedient administratiu any 2011), projectat a un municipi.
- Per al propi producte en el decurs del temps (expedient administratiu any 2000 versus expedient administratiu any 2011), projectat als tres municipis objecte de l'estudi.



### 1.3b.2011 - Subvencions directes o nominatives a entitats i associacions municipals (amb conveni de col·laboració)

Variables autòctones pròpies del procediment administratiu: **92**.

Detall de les variables, ordenades per aparició al procediment administratiu:

Ordre aparició	Codi Variable	Descripció de la variable
1	1	Escut. Població
2	2	Nom. Ajuntament municipi
3	378	Nom entitat
4	379	Adreça. Entitat
5	380	Codi postal. Entitat
6	381	Població. Entitat
7	373	Codi. Subvencions conveni de col.laboració
8	15	Número expedient general
9	226	Nom. Regidor
10	227	Primer cognom. Regidor
11	228	Segon cognom. Regidor
12	370	Signatura regidor
13	159	Segell. Ajuntament
14	43	Nom municipi
15	375	Data. Carta comunicació conveni (final). Dia
16	376	Data. Carta comunicació conveni (final). Mes
17	377	Data. Carta comunicació conveni (final). Any
18	160	Segell acusament rebuda
19	161	Data. Acusament de rebuda. Dia
20	162	Data. Acusament de rebuda. Mes
21	163	Data. Acusament de rebuda. Any
22	45	Signatura. Sol·licitant
23	129	Número de registre sortida
24	130	Data de registre. Dia
25	131	Data de registre. Mes
26	132	Data de registre. Any
27	139	Número unitat destinatària
28	14	Codi de barres
29	124	Adreça. Ajuntament
30	126	Codi postal. Ajuntament
31	127	Municipi. Ajuntament
32	128	Província. Ajuntament
33	102	Primer telèfon. Ajuntament
34	104	Fax. Ajuntament
35	105	correu electrònic. Ajuntament
36	386	Data. Conveni col·laboració. Dia
37	387	Data. Conveni col·laboració. Mes

<b>Ordre aparició</b>	<b>Codi Variable</b>	<b>Descripció de la variable</b>
38	389	Data. Conveni col·laboració. Any
39	141	Nom. Alcalde
40	142	Primer cognom. Alcalde
41	143	Segon cognom. Alcalde
42	390	Nom. President entitat
43	391	Primer cognom. President entitat
44	392	Segon cognom. President entitat
45	393	DNI. President entitat
46	394	Adreça. President entitat
47	395	Activitat. Entitat
48	319	Fonaments dret
49	396	Relació d'activitats anuals. Entitat
50	397	Import total subvenció
51	398	Condicions especials
52	399	Termini pagament subvenció
53	400	Vigència. Conveni
54	287	Signatura. Alcalde
55	385	Signatura. President de l'entitat
56	107	Número expedient de la sèrie
57	357	secció unitat administrativa
58	401	Codi. Subvencions conveni de col·laboració
59	374	Codi. Subvencions a tercers
60	577	Subvencions a tercers
61	402	Codi. Proposta d'acord
62	232	Data. Proposta (final). Dia
63	233	Data. Proposta (final). Mes
64	234	Data. Proposta (final). Any
65	329	Segell d'Acord de Comissió de Govern
66	155	Nom. Secretari
67	156	Primer cognom. Secretari
68	157	Segon cognom. Secretari
69	158	Signatura. Secretari
70	48	Document
71	578	Nom. Interventor/a Ajuntament
72	579	Primer cognom. Interventor/a Ajuntament
73	580	Segon cognom. Interventor/a Ajuntament
74	404	Numeració partida
75	512	Signatura. Interventor
76	582	Data. Certificat Intervenció. Dia
77	583	Data. Certificat Intervenció. Mes
78	584	Data. Certificat Intervenció. Any

<b>Ordre aparició</b>	<b>Codi Variable</b>	<b>Descripció de la variable</b>
79	194	Unitat administrativa
80	323	Número Decret
81	144	Data. Resolució (final). Dia
82	145	Data. Resolució (final). Mes
83	146	Data. Resolució (final). Any
84	324	Data. Decret d'Alcaldia. Dia
85	325	Data. Decret d'Alcaldia. Mes
86	326	Data. Decret d'Alcaldia. Any
87	133	Data de registre sortida. Hora
88	134	Data de presentació sortida. Dia
89	135	Data de presentació sortida. Mes
90	136	Data de presentació sortida. Any
91	137	Data de presentació sortida. Hora
92	138	Número unitat origen

### 1.3b.2011 - Subvencions directes o nominatives a entitats i associacions municipals (amb conveni de col·laboració)

Detall graella de variables (variables associades a referències)

	Circuit / Circuit parcial ----->	1.	1.	2.	2.	4.
Codi Variable	Descripció Referència	395	490	331	394	259
1	Escut. Població	A	X	X		X
2	Nom. Ajuntament municipi	A	X	X		X
378	Nom entitat	A	6X		X	X
379	Adreça. Entitat	A				
380	Codi postal. Entitat	A				
381	Població. Entitat	A				
373	Codi. Subvencions conveni de col·laboració	A		X		X
15	Número expedient general	A		X		X
226	Nom. Regidor	A		X		
227	Primer cognom. Regidor	A		X		
228	Segon cognom. Regidor	A		X		
370	Signatura regidor	A				
159	Segell. Ajuntament	A		2X		X
43	Nom municipi	A		X		
375	Data. Carta comunicació conveni (final). Dia	A				
376	Data. Carta comunicació conveni (final). Mes	A				
377	Data. Carta comunicació conveni (final). Any	A				
160	Segell acusament rebuda	A				
161	Data. Acusament de rebuda. Dia	A				
162	Data. Acusament de rebuda. Mes	A				
163	Data. Acusament de rebuda. Any	A				
45	Signatura. Sol·licitant	A				
129	Número de registre sortida	A				
130	Data de registre. Dia	A				X
131	Data de registre. Mes	A				X
132	Data de registre. Any	A				X
139	Número unitat destinatària	A				X
14	Codi de barres	A				X
124	Adreça. Ajuntament	A	X	X		X
126	Codi postal. Ajuntament	A	X	X		X
127	Municipi. Ajuntament	A	X	X		X
128	Província. Ajuntament	A	X	X		X
102	Primer telèfon. Ajuntament	A	X	X		X
104	Fax. Ajuntament	A	X	X		X
105	correu electrònic. Ajuntament	A	X	X		X
386	Data. Conveni col·laboració. Dia		A			

	<b>Circuit / Circuit parcial -----&gt;</b>	<b>1.</b>	<b>1.</b>	<b>2.</b>	<b>2.</b>	<b>4.</b>
<b>Codi Variable</b>	<b>Descripció Referència</b>	<b>395</b>	<b>490</b>	<b>331</b>	<b>394</b>	<b>259</b>
387	Data. Conveni col·laboració. Mes		A			
389	Data. Conveni col·laboració. Any		A			
141	Nom. Alcalde		2A			X
142	Primer cognom. Alcalde		2A			X
143	Segon cognom. Alcalde		2A			X
390	Nom. President entitat		2A			
391	Primer cognom. President entitat		2A			
392	Segon cognom. President entitat		2A			
393	DNI. President entitat		A			
394	Adreça. President entitat		A			
395	Activitat. Entitat		A			
319	Fonaments dret		A	X		
396	Relació d'activitats anuals. Entitat		A			
397	Import total subvenció		A	X	2X	X
398	Condicions especials		A	X		
399	Termini pagament subvenció		A			
400	Vigència. Conveni		A			
287	Signatura. Alcalde		A			X
385	Signatura. President de l'entitat		A			
107	Número expedient de la sèrie			A		
357	secció unitat administrativa			A		X
401	Codi. Subvencions conveni de col·laboració			A		X
374	Codi. Subvencions a tercers			A		X
577	Subvencions a tercers			A		X
402	Codi. Proposta d'acord			A		X
232	Data. Proposta (final). Dia			2A		
233	Data. Proposta (final). Mes			2A		
234	Data. Proposta (final). Any			2A		
329	Segell d'Acord de Comissió de Govern			A		
155	Nom. Secretari			A		X
156	Primer cognom. Secretari			A		X
157	Segon cognom. Secretari			A		X
158	Signatura. Secretari			A		X
48	Document				A	X
578	Nom. Interventor/a Ajuntament				2A	
579	Primer cognom. Interventor/a Ajuntament				2A	
580	Segon cognom. Interventor/a Ajuntament				2A	
404	Numeració partida				A	
512	Signatura. Interventor				A	
582	Data. Certificat Intervenció. Dia				A	
583	Data. Certificat Intervenció. Mes				A	

	Circuit / Circuit parcial ----->	1.	1.	2.	2.	4.
<b>Codi Variable</b>	<b>Descripció Referència</b>	<b>395</b>	<b>490</b>	<b>331</b>	<b>394</b>	<b>259</b>
584	Data. Certificat Intervenció. Any				A	
194	Unitat administrativa					A
323	Número Decret					A
144	Data. Resolució (final). Dia					A
145	Data. Resolució (final). Mes					A
146	Data. Resolució (final). Any					A
324	Data. Decret d'Alcaldia. Dia					A
325	Data. Decret d'Alcaldia. Mes					A
326	Data. Decret d'Alcaldia. Any					A
133	Data de registre sortida. Hora					A
134	Data de presentació sortida. Dia					A
135	Data de presentació sortida. Mes					A
136	Data de presentació sortida. Any					A
137	Data de presentació sortida. Hora					A
138	Número unitat origen					A
80	<b>Total de variables considerades (A)</b>	35	14	11	6	14
12	<b>Total variables (2A)</b>	0	6	3	3	0
<b>92</b>	<b>Total General de variables del procediment</b>	<b>35</b>	<b>20</b>	<b>14</b>	<b>9</b>	<b>14</b>
	<b>Càrrega d'informació</b>	38,04%	21,74%	15,22%	9,78%	15,22%

### 1.3b.2000- Subvencions directes o nominatives a entitats i associacions municipals (amb conveni de col·laboració)

Variables autòctones pròpies del procediment administratiu: **73**.

Detall de les variables, ordenades per aparició al procediment administratiu:

Ordre aparició	Codi Variable	Descripció de la variable
1	1	Escut. Població
2	2	Nom. Ajuntament municipi
3	126	Codi postal. Ajuntament
4	127	Municipi. Ajuntament
5	128	Província. Ajuntament
6	102	Primer telèfon. Ajuntament
7	103	Segon telèfon. Ajuntament
8	197	codi. Unitat administrativa
9	373	Codi. Subvencions conveni de col·laboració
10	15	Número expedient general
11	397	Import total subvenció
12	396	Relació d'activitats anuals. Entitat
13	226	Nom. Regidor
14	227	Primer cognom. Regidor
15	228	Segon cognom. Regidor
16	370	Signatura regidor
17	159	Segell. Ajuntament
18	43	Nom municipi
19	375	Data. Carta comunicació conveni (final). Dia
20	376	Data. Carta comunicació conveni (final). Mes
21	377	Data. Carta comunicació conveni (final). Any
22	160	Segell acusament rebuda
23	161	Data. Acusament de rebuda. Dia
24	162	Data. Acusament de rebuda. Mes
25	163	Data. Acusament de rebuda. Any
26	45	Signatura. Sol·licitant
27	129	Número de registre sortida
28	130	Data de registre. Dia
29	131	Data de registre. Mes
30	132	Data de registre. Any
31	386	Data. Conveni col·laboració. Dia
32	387	Data. Conveni col·laboració. Mes
33	389	Data. Conveni col·laboració. Any
34	141	Nom. Alcalde
35	142	Primer cognom. Alcalde

Ordre aparició	Codi Variable	Descripció de la variable
36	143	Segon cognom. Alcalde
37	390	Nom. President entitat
38	391	Primer cognom. President entitat
39	392	Segon cognom. President entitat
40	393	DNI. President entitat
41	394	Adreça. President entitat
42	378	Nom entitat
43	395	Activitat. Entitat
44	319	Fonaments dret
45	398	Condicions especials
46	399	Termini pagament subvenció
47	400	Vigència. Conveni
48	287	Signatura. Alcalde
49	385	Signatura. President de l'entitat
50	194	Unitat administrativa
51	48	Document
52	144	Data. Resolució (final). Dia
53	145	Data. Resolució (final). Mes
54	146	Data. Resolució (final). Any
55	155	Nom. Secretari
56	156	Primer cognom. Secretari
57	157	Segon cognom. Secretari
58	158	Signatura. Secretari
59	323	Número Decret
60	576	Codi. Conveni de col·laboració
61	324	Data. Decret d'Alcaldia. Dia
62	325	Data. Decret d'Alcaldia. Mes
63	326	Data. Decret d'Alcaldia. Any
64	124	Adreça. Ajuntament
65	104	Fax. Ajuntament
66	105	correu electrònic. Ajuntament
67	379	Adreça. Entitat
68	380	Codi postal. Entitat
69	381	Població. Entitat
70	404	Numeració partida
71	149	Data. Notificació (final). Dia
72	150	Data. Notificació (final). Mes
73	151	Data. Notificació (final). Any



**1.3b.2000 - Subvencions directes o nominatives a entitats i associacions municipals (amb conveni de col·laboració)** Variables autòctones pròpies del procediment administratiu: **73**.

Detall graella de variables (variables associades a referències)

	<b>Circuit / Circuit parcial -----&gt;</b>	.	.	.	.	.
<b>Codi Variable</b>	<b>Descripció Referència</b>	<b>395</b>	<b>490</b>	<b>331</b>	<b>259</b>	<b>263</b>
1	Escut. Població	A	X	X	X	X
2	Nom. Ajuntament municipi	A	X	X	X	X
126	Codi postal. Ajuntament	A	X	X	X	X
127	Municipi. Ajuntament	A	X	X	X	X
128	Província. Ajuntament	A	X	X	X	X
102	Primer telèfon. Ajuntament	A	X	X	X	X
103	Segon telèfon. Ajuntament	A	X	X		X
197	codi. Unitat administrativa	A		X		
373	Codi. Subvencions conveni de col·laboració	A		X		
15	Número expedient general	A		X	X	X
397	Import total subvenció	A	X	X	X	X
396	Relació d'activitats anuals. Entitat	A	X			
226	Nom. Regidor	A				
227	Primer cognom. Regidor	A				
228	Segon cognom. Regidor	A				
370	Signatura regidor	A				
159	Segell. Ajuntament	A		X	X	X
43	Nom municipi	A				X
375	Data. Carta comunicació conveni (final). Dia	A				
376	Data. Carta comunicació conveni (final). Mes	A				
377	Data. Carta comunicació conveni (final). Any	A		2X		
160	Segell acusament rebuda	A				X
161	Data. Acusament de rebuda. Dia	A				X
162	Data. Acusament de rebuda. Mes	A				X
163	Data. Acusament de rebuda. Any	A				X
45	Signatura. Sol·licitant	A				
129	Número de registre sortida	A				
130	Data de registre. Dia	A				
131	Data de registre. Mes	A				
132	Data de registre. Any	A				
386	Data. Conveni col·laboració. Dia		A			
387	Data. Conveni col·laboració. Mes		A			
389	Data. Conveni col·laboració. Any		A			
141	Nom. Alcalde		2A	X	X	
142	Primer cognom. Alcalde		2A	X	X	
143	Segon cognom. Alcalde		2A	X	X	

	<b>Circuit / Circuit parcial -----&gt;</b>	.	.	.	.	.
<b>Codi Variable</b>	<b>Descripció Referència</b>	<b>395</b>	<b>490</b>	<b>331</b>	<b>259</b>	<b>263</b>
390	Nom. President entitat		2A			
391	Primer cognom. President entitat		2A			
392	Segon cognom. President entitat		2A			
393	DNI. President entitat		A			
394	Adreça. President entitat		A			
378	Nom entitat		6A	X	2X	3X
395	Activitat. Entitat		A			
319	Fonaments dret		A			X
398	Condicions especials		A			
399	Termini pagament subvenció		A			
400	Vigència. Conveni		A			
287	Signatura. Alcalde		A	X	X	
385	Signatura. President de l'entitat		A			X
194	Unitat administrativa			A	X	X
48	Document			A	X	
144	Data. Resolució (final). Dia			A	X	X
145	Data. Resolució (final). Mes			A	X	X
146	Data. Resolució (final). Any			A	X	X
155	Nom. Secretari			A	X	X
156	Primer cognom. Secretari			A	X	X
157	Segon cognom. Secretari			A	X	X
158	Signatura. Secretari			A	X	2X
323	Número Decret				A	
576	Codi. Conveni de col·laboració				A	
324	Data. Decret d'Alcaldia. Dia				A	
325	Data. Decret d'Alcaldia. Mes				A	
326	Data. Decret d'Alcaldia. Any				A	
124	Adreça. Ajuntament				A	
104	Fax. Ajuntament				A	
105	correu electrònic. Ajuntament				A	
379	Adreça. Entitat					A
380	Codi postal. Entitat					A
381	Població. Entitat					A
404	Numeració partida					A
149	Data. Notificació (final). Dia					A
150	Data. Notificació (final). Mes					A
151	Data. Notificació (final). Any					A
66	<b>Total de variables considerades (A)</b>	30	12	9	8	7
6	<b>Total variables (2A)</b>	0	6	0	0	0
1	<b>Total variables (6A)</b>	0	1	0	0	0

	Circuit / Circuit parcial ----->	.	.	.	.	.
<b>Codi Variable</b>	<b>Descripció Referència</b>	<b>395</b>	<b>490</b>	<b>331</b>	<b>259</b>	<b>263</b>
<b>73</b>	<b>Total General de variables del procediment</b>	<b>30</b>	<b>19</b>	<b>9</b>	<b>8</b>	<b>7</b>
	<b>Càrrega d'informació</b>	41,10%	26,03%	12,33%	10,96%	9,59%

### 2.3.2011 - Subvencions directes o nominatives de l'Ajuntament de Palamós.

Relació de variables autòctones pròpies del procediment administratiu: **113**.

Detall de les variables, ordenades per aparició al procediment administratiu:

Ordre aparició	Codi Variable	Descripció de la variable
1	1	Escut. Població
2	2	Nom. Ajuntament municipi
3	194	Unitat administrativa
4	402	Codi. Proposta d'acord
5	15	Número expedient general
6	48	Document
7	226	Nom. Regidor
8	227	Primer cognom. Regidor
9	228	Segon cognom. Regidor
10	504	Nom. Tècnic municipal unitat administrativa
11	505	Primer cognom. Tècnic municipal unitat administrativa
12	506	Segon cognom. Tècnic municipal unitat administrativa
13	508	Entitats esportives i Ampa's
14	509	Finalitat. Atorgació subvenció
15	319	Fonaments dret
16	404	Numeració partida
17	510	Import total partida. Subvenció directe
18	511	Relació d'entitats i Ampa's. Concedir subvenció
19	507	Signatura. Tècnic municipal unitat administrativa
20	512	Signatura. Interventor
21	370	Signatura regidor
22	96	Segell unitat administrativa
23	43	Nom municipi
24	232	Data. Proposta (final). Dia
25	233	Data. Proposta (final). Mes
26	234	Data. Proposta (final). Any
27	513	Logotip. Unitat administrativa
28	3	Número de registre entrada
29	4	Data de registre entrada. Dia
30	5	Data de registre entrada. Mes
31	6	Data de registre entrada. Any
32	378	Nom entitat
33	379	Adreça. Entitat
34	381	Població. Entitat
35	380	Codi postal. Entitat
36	383	Telèfon. Entitat

<b>Ordre aparició</b>	<b>Codi Variable</b>	<b>Descripció de la variable</b>
37	514	Fax. Entitat
38	515	Pàgina web. Entitat
39	516	Núm. Registre Municipal Entitats Ciutadanes
40	517	Núm. Registre Direcció General Esport
41	390	Nom. President entitat
42	391	Primer cognom. President entitat
43	392	Segon cognom. President entitat
44	393	DNI. President entitat
45	394	Adreça. President entitat
46	518	Població. President entitat
47	519	Codi postal. President entitat
48	520	Telèfon. President de l'entitat
49	521	Correu electrònic. President entitat
50	522	Nom. Persona contacte seguiment expedient
51	523	Primer cognom. Persona contacte seguiment expedient
52	524	Segon cognom. Persona contacte seguiment expedient
53	525	Càrrec. Persona de contacte entitat
54	526	Telèfon. Persona de contacte entitat
55	527	Correu electrònic. Persona de contacte entitat
56	405	Número compte corrent. Entitat
57	528	Diligència. Unitat d'esports
58	529	Oficines unitat administrativa
59	533	Relació participació. Esports
60	534	Relació d'equips. Entitat
61	535	Relació esportistes. Entitat
62	536	Nombre fitxes/llicències
63	537	Nombre fitxes/llicències (homes)
64	538	Nombre fitxes/llicències (dones)
65	539	Total participants. Discapacitats
66	540	Nombre total socis (homes)
67	541	Nombre total socis (dones)
68	542	Objectes. Pressupost
69	543	Detall objectes. Pressupost
70	397	Import total subvenció
71	544	Dates. Esdeveniment
72	545	Nom esdeveniment
73	546	Disciplina esportiva. Esdeveniment
74	547	Distància i condicions
75	548	Categoria activitat. Comarcal
76	549	Categoria activitat. Nacional
77	550	Categoria activitat. Territorial

<b>Ordre aparició</b>	<b>Codi Variable</b>	<b>Descripció de la variable</b>
78	551	Categoria activitat. Local
79	552	Categoria activitat. Internacional
80	553	Hora/lloc activitat
81	554	Característiques. Activitat
82	555	Altres observacions. Activitat
83	556	Informació i inscripcions. Activitat
84	557	Preu. Activitat
85	558	D'altres. Activitat
86	559	Requisits accedir subvenció
87	560	Relació documentació a lliurar
88	46	Condicions. Llei 15/1999. Protecció de dades de Caràcter Personal
89	530	Adreça. Oficines unitat administrativa
90	126	Codi postal. Ajuntament
91	127	Municipi. Ajuntament
92	531	Telèfon. Unitat administrativa
93	532	Fax. Unitat administrativa
94	196	correu electrònic. Unitat administrativa
95	106	Adreça. Web. Ajuntament
96	155	Nom. Secretari
97	156	Primer cognom. Secretari
98	157	Segon cognom. Secretari
99	144	Data. Resolució (final). Dia
100	145	Data. Resolució (final). Mes
101	146	Data. Resolució (final). Any
102	406	Data. Resolució Ple Corporació. Dia
103	407	Data. Resolució Ple Corporació. Dia
104	408	Data. Resolució Ple Corporació. Any
105	152	Motiu resolució notificació
106	586	Data. Certificat d'Acord (final). Dia
107	587	Data. Certificat d'Acord (final). Mes
108	588	Data. Certificat d'Acord (final). Any
109	158	Signatura. Secretari
110	141	Nom. Alcalde
111	142	Primer cognom. Alcalde
112	143	Segon cognom. Alcalde
113	287	Signatura. Alcalde

### 2.3.2011 - Subvencions directes o nominatives de l'Ajuntament de Palamós.

Variables autòctones pròpies del procediment administratiu: **113**.

Detall graella de variables (variables associades a referències)

	Circuit / Circuit parcial ----->	1.1a	2.2a	4.4a	.	3.3a	.
Codi Variable	Descripció Referència	331	440	490	394	259	263
1	Escut. Població	A	X			X	
2	Nom. Ajuntament municipi	A	X			X	
194	Unitat administrativa	A	X				
402	Codi. Proposta d'acord	A					
15	Número expedient general	A					
48	Document	A	2X			X	
226	Nom. Regidor	3A				X	
227	Primer cognom. Regidor	3A				X	
228	Segon cognom. Regidor	3A				X	
504	Nom. Tècnic municipal unitat administrativa	2A				X	
505	Primer cognom. Tècnic municipal unitat administrativa	2A				X	
506	Segon cognom. Tècnic municipal unitat administrativa	2A				X	
508	Entitats esportives i Ampa's	4A				X	
509	Finalitat. Atorgació subvenció	A				2X	
319	Fonaments dret	A					
404	Numeració partida	A				X	
510	Import total partida. Subvenció directe	A				X	
511	Relació d'entitats i Ampa's. Concedir subvenció	A				X	
507	Signatura. Tècnic municipal unitat administrativa	A					
512	Signatura. Interventor	A					
370	Signatura regidor	A					
96	Segell unitat administrativa	A					
43	Nom municipi	A				X	
232	Data. Proposta (final). Dia	A					
233	Data. Proposta (final). Mes	A					
234	Data. Proposta (final). Any	A					
513	Logotip. Unitat administrativa		A				
3	Número de registre entrada		A				
4	Data de registre entrada. Dia		A				
5	Data de registre entrada. Mes		A				
6	Data de registre entrada. Any		A				
378	Nom entitat		2A				
379	Adreça. Entitat		2A				
381	Població. Entitat		2A				
380	Codi postal. Entitat		2A				
383	Telèfon. Entitat		2A				
514	Fax. Entitat		A				

	Circuit / Circuit parcial ----->	1.1a	2.2a	4.4a	.	3.3a	.
Codi Variable	Descripció Referència	331	440	490	394	259	263
515	Pàgina web. Entitat		A				
516	Núm. Registre Municipal Entitats Ciutadanes		A				
517	Núm. Registre Direcció General Esport		A				
390	Nom. President entitat		2A				
391	Primer cognom. President entitat		2A				
392	Segon cognom. President entitat		2A				
393	DNI. President entitat		A				
394	Adreça. President entitat		A				
518	Població. President entitat		A				
519	Codi postal. President entitat		A				
520	Telèfon. President de l'entitat		2A				
521	Correu electrònic. President entitat		A				
522	Nom. Persona contacte seguiment expedient		A				
523	Primer cognom. Persona contacte seguiment expedient		A				
524	Segon cognom. Persona contacte seguiment expedient		A				
525	Càrrec. Persona de contacte emtitat		A				
526	Telèfon. Persona de contacte emtitat		A				
527	Correu electrònic. Persona de contacte emtitat		A				
405	Número compte corrent. Entitat		A				
528	Diligència. Unitat d'esports		A				
529	Oficnes unitat administrativa		A				
533	Relació participació. Esports		A				
534	Relació d'equips. Entitat		A				
535	Relació esportistes. Entitat		A				
536	Nombre fitxes/llicències		A				
537	Nombre fitxes/llicències (homes)		A				
538	Nombre fitxes/llicències (dones)		A				
539	Total participants. Discapacitats		A				
540	Nombre total socis (homes)		A				
541	Nombre total socis (dones)		A				
542	Objectes. Pressupost		A				
543	Detall objectes. Pressupost		A				
397	Import total subvenció		A				
544	Dates. Esdeveniment		A				
545	Nom esdeveniment		A				
546	Disciplina esportiva. Esdeveniment		A				
547	Distància i condccions		A				
548	Categoria activitat. Comarcal		A				
549	Categoria activitat. Nacional		A				
550	Categoria activitat. Territorial		A				
551	Categoria activitat. Local		A				



	Circuit / Circuit parcial ----->	1.1a	2.2a	4.4a	.	3.3a	.
Codi Variable	Descripció Referència	331	440	490	394	259	263
552	Categoria activitat. Internacional		A				
553	Hora/lloc activitat		A				
554	Característiques. Activitat		A				
555	Altres observacions. Activitat		A				
556	Informació i inscripcions. Activitat		A				
557	Preu. Activitat		A				
558	D'altres. Activitat		A				
559	Requisits accedir subvenció		A				
560	Relació documentació a lliurar		A				
46	Condiccions. Llei 15/1999. Protecció de dades de Caràcter Personal		A				
530	Adreça. Oficines unitat administrativa		A				
126	Codi postal. Ajuntament		A				
127	Municipi. Ajuntament		A				
531	Telèfon. Unitat administrativa		A				
532	Fax. Unitat administrativa		A				
196	correu electrònic. Unitat administrativa		A				
106	Adreça. Web. Ajuntament		A				
155	Nom. Secretari					2A	
156	Primer cognom. Secretari					2A	
157	Segon cognom. Secretari					2A	
144	Data. Resolució (final). Dia					A	
145	Data. Resolució (final). Mes					A	
146	Data. Resolució (final). Any					A	
406	Data. Resolució Ple Corporació. Dia					A	
407	Data. Resolució Ple Corporació. Dia					A	
408	Data. Resolució Ple Corporació. Any					A	
152	Motiu resolució notificació					A	
586	Data. Certificat d'Acord (final). Dia					A	
587	Data. Certificat d'Acord (final). Mes					A	
588	Data. Certificat d'Acord (final). Any					A	
158	Signatura. Secretari					A	
141	Nom. Alcalde					A	
142	Primer cognom. Alcalde					A	
143	Segon cognom. Alcalde					A	
287	Signatura. Alcalde					A	
94	<b>Total de variables considerades (A)</b>	19	60	0	0	15	0
15	<b>Total variable considerades (2A)</b>	3	9	0	0	3	0
3	Total variables considerades(3A)	3	0	0	0	0	0
1	Total variables considerades (4A)	1	0	0	0	0	0
<b>113</b>	<b>Total General de variables del procediment</b>	<b>26</b>	<b>69</b>	<b>0</b>	<b>0</b>	<b>18</b>	<b>0</b>

	Circuit / Circuit parcial ----->	1.1a	2.2a	4.4a	.	3.3a	.
<b>Codi Variable</b>	<b>Descripció Referència</b>	<b>331</b>	<b>440</b>	<b>490</b>	<b>394</b>	<b>259</b>	<b>263</b>
	<b>Càrrega d'informació</b>	23,01%	61,06%	0,00%	0,00%	15,93%	0,00%

## 2.3.2000 - Subvencions directes o nominatives de l'Ajuntament de Palamós

Variables autòctones pròpies del procediment administratiu: 76.

Detall de les variables, ordenades per aparició al procediment administratiu:

Ordre aparició	Codi Variable	Descripció de la variable
1	1	Escut. Població
2	2	Nom. Ajuntament municipi
3	48	Document
4	197	codi. Unitat administrativa
5	194	Unitat administrativa
6	373	Codi. Subvencions conveni de col·laboració
7	401	Subvencions conveni de col·laboració
8	378	Nom entitat
9	15	Número expedient general
10	4	Data de registre entrada. Dia
11	5	Data de registre entrada. Mes
12	6	Data de registre entrada. Any
13	390	Nom. President entitat
14	391	Primer cognom. President entitat
15	392	Segon cognom. President entitat
16	404	Numeració partida
17	397	Import total subvenció
18	226	Nom. Regidor
19	227	Primer cognom. Regidor
20	228	Segon cognom. Regidor
21	370	Signatura regidor
22	96	Segell unitat administrativa
23	232	Data. Proposta (final). Dia
24	233	Data. Proposta (final). Mes
25	234	Data. Proposta (final). Any
26	43	Nom municipi
27	3	Número de registre entrada
28	379	Adreça. Entitat
29	381	Població. Entitat
30	589	Comarca. Entitat
31	380	Codi postal. Entitat
32	383	Telèfon. Entitat
33	590	Número Identificació fiscal
34	516	Núm. Registre Municipal Entitats Ciutadanes
35	517	Núm. Registre Direcció General Esport
36	591	Número total socis
37	592	Número d'equips federats

<b>Ordre aparició</b>	<b>Codi Variable</b>	<b>Descripció de la variable</b>
38	593	Número d'equips DGE (Consell)
39	16	Nom del sol·licitant
40	17	Primer cognom. Sol·licitant
41	18	Segon cognom. Sol·licitant
42	19	Adreça. Sol·licitant
43	21	Població. Sol·licitant
44	23	Telèfon. Sol·licitant
45	594	Pressupost total
46	595	Import subvenció demanada
47	596	Import subvenció concedida any anterior
48	543	Detall objectes. Pressupost
49	559	Requisits accedir subvenció
50	560	Relació documentació a lliurar
51	597	Normativa sol·licitud ajut econòmic
52	528	Diligència. Unitat d'esports
53	384	Segell. Entitat
54	44	Signatura. Sol·licitant
55	47	Sr. Alcalde-President. Ajuntament de Llagostera
56	155	Nom. Secretari
57	156	Primer cognom. Secretari
58	157	Segon cognom. Secretari
59	144	Data. Resolució (final). Dia
60	145	Data. Resolució (final). Mes
61	146	Data. Resolució (final). Any
62	598	Codi. Subvencions diverses
63	599	Subvencions diverses
64	600	Tema. Subvenció diversa
65	165	Data. Sol·licitud (final). Dia
66	166	Data. Sol·licitud (final). Mes
67	167	Data. Sol·licitud (final). Any
68	395	Activitat. Entitat
69	586	Data. Certificat d'Acord (final). Dia
70	587	Data. Certificat d'Acord (final). Mes
71	588	Data. Certificat d'Acord (final). Any
72	158	Signatura. Secretari
73	141	Nom. Alcalde
74	142	Primer cognom. Alcalde
75	143	Segon cognom. Alcalde
76	287	Signatura. Alcalde

### 2.3.2000 - Subvencions directes o nominatives de l'Ajuntament de Palamós

Variables autòctones pròpies del procediment administratiu: 76.

Detall graella de variables (variables associades a referències)

	<b>Circuit / Circuit parcial -----&gt;</b>	.	.	.
<b>Codi Variable</b>	<b>Descripció Referència</b>	<b>331</b>	<b>440</b>	<b>259</b>
1	Escut. Població	A	X	X
2	Nom. Ajuntament municipi	A	X	X
48	Document	A	X	X
197	codi. Unitat administrativa	A		X
194	Unitat administrativa	A		X
373	Codi. Subvencions conveni de col·laboració	A		
401	Subvencions conveni de col·laboració	A		
378	Nom entitat	3A	2X	3X
15	Número expedient general	A		X
4	Data de registre entrada. Dia	A	X	
5	Data de registre entrada. Mes	A	X	
6	Data de registre entrada. Any	A	X	
390	Nom. President entitat	A		
391	Primer cognom. President entitat	3A		
392	Segon cognom. President entitat	3A		
404	Numeració partida	3A		X
397	Import total subvenció	A		X
226	Nom. Regidor	2A		
227	Primer cognom. Regidor	2A		
228	Segon cognom. Regidor	2A		
370	Signatura regidor	A		
96	Segell unitat administrativa	A		
232	Data. Proposta (final). Dia	A		
233	Data. Proposta (final). Mes	A		
234	Data. Proposta (final). Any	A		
43	Nom municipi	A		X
3	Número de registre entrada		A	
379	Adreça. Entitat		A	
381	Població. Entitat		A	
589	Comarca. Entitat		A	
380	Codi postal. Entitat		A	
383	Telèfon. Entitat		A	
590	Número Identificació fiscal		A	
516	Núm. Registre Municipal Entitats Ciutadanes		A	
517	Núm. Registre Direcció General Esport		A	
591	Número total socis		A	

	<b>Circuit / Circuit parcial -----&gt;</b>	.	.	.
<b>Codi Variable</b>	<b>Descripció Referència</b>	<b>331</b>	<b>440</b>	<b>259</b>
592	Número d'equips federats		A	
593	Número d'equips DGE (Consell)		A	
16	Nom del sol·licitant		A	X
17	Primer cognom. Sol·licitant		A	X
18	Segon cognom. Sol·licitant		A	X
19	Adreça. Sol·licitant		A	
21	Població. Sol·licitant		A	
23	Telèfon. Sol·licitant		A	
594	Pressupost total		A	
595	Import subvenció demanada		A	X
596	Import subvenció concedida any anterior		A	
543	Detall objectes. Pressupost		A	
559	Requisits accedir subvenció		A	
560	Relació documentació a lliurar		A	
597	Normativa sol·licitud ajut econòmic		A	
528	Diligència. Unitat d'esports		A	
384	Segell. Entitat		A	
44	Signatura. Sol·licitant		A	
47	Sr. Alcalde-President. Ajuntament de Llagostera		A	
155	Nom. Secretari			2A
156	Primer cognom. Secretari			2A
157	Segon cognom. Secretari			2A
144	Data. Resolució (final). Dia			A
145	Data. Resolució (final). Mes			A
146	Data. Resolució (final). Any			A
598	Codi. Subvencions diverses			A
599	Subvencions diverses			A
600	Tema. Subvenció diversa			A
165	Data. Sol·licitud (final). Dia			A
166	Data. Sol·licitud (final). Mes			A
167	Data. Sol·licitud (final). Any			A
395	Activitat. Entitat			A
586	Data. Certificat d'Acord (final). Dia			A
587	Data. Certificat d'Acord (final). Mes			A
588	Data. Certificat d'Acord (final). Any			A
158	Signatura. Secretari			A
141	Nom. Alcalde			A
142	Primer cognom. Alcalde			A
143	Segon cognom. Alcalde			A
287	Signatura. Alcalde			A

	Circuit / Circuit parcial ----->	.	.	.
<b>Codi Variable</b>	<b>Descripció Referència</b>	<b>331</b>	<b>440</b>	<b>259</b>
<b>69</b>	Total de variables considerades (A)	19	29	18
<b>3</b>	Total variables considerades (2A)	3	0	3
<b>4</b>	Total variables considerades (3A)	4	0	0
<b>76</b>	Total General de variables del procediment	<b>26</b>	<b>29</b>	<b>21</b>
	<b>Càrrega d'informació</b>	34,21%	38,16%	27,63%

### 3.3.2011 - Subvencions directes o nominatives a entitats i associacions de l'Ajuntament de Sant Vicenç de Castellet

Variables autòctones pròpies del procediment administratiu: **90**.

Detall de les variables, ordenades per aparició al procediment administratiu:

Ordre aparició	Codi Variable	Descripció de la variable
1	601	Logotip. Població (peu de pàgina)
2	1	Escut. Població
3	2	Nom. Ajuntament municipi
4	3	Número de registre entrada
5	4	Data de registre entrada. Dia
6	5	Data de registre entrada. Mes
7	6	Data de registre entrada. Any
8	16	Nom del sol·licitant
9	17	Primer cognom. Sol·licitant
10	18	Segon cognom. Sol·licitant
11	22	DNI/CIF. Sol·licitant
12	19	Adreça. Sol·licitant
13	21	Població. Sol·licitant
14	23	Telèfon. Sol·licitant
15	205	Nom del representant
16	206	Primer cognom del representant
17	207	Segon cognom del representant
18	208	DNI. Representant
19	209	Adreça. Representant
20	210	Població. Representant
21	211	Telèfon. Representant
22	212	Adreça de notificació
23	213	Correu electrònic de notificació
24	214	Fax de notificació
25	215	Altres de notificació
26	216	Exposa / demana
27	165	Data. Sol·licitud (final). Dia
28	166	Data. Sol·licitud (final). Mes
29	167	Data. Sol·licitud (final). Any
30	44	Signatura. Sol·licitant
31	46	Condicions. Llei 15/1999. Protecció de dades de Caràcter Personal
32	47	Sr. Alcalde-President. Nom Ajuntament
33	124	Adreça. Ajuntament
34	126	Codi postal. Ajuntament
35	127	Municipi. Ajuntament
36	102	Primer telèfon. Ajuntament



<b>Ordre aparició</b>	<b>Codi Variable</b>	<b>Descripció de la variable</b>
37	104	Fax. Ajuntament
38	106	Adreça. Web. Ajuntament
39	401	Subvencions conveni de col·laboració
40	48	Document
41	378	Nom entitat
42	395	Activitat. Entitat
43	397	Import total subvenció
44	497	Exposició de motius
45	406	Data. Resolució Ple Corporació (final). Dia
46	407	Data. Resolució Ple Corporació (final). Mes
47	408	Data. Resolució Ple Corporació (final). Any
48	319	Fonaments dret
49	398	Condicions especials
50	43	Nom municipi
51	232	Data. Proposta (final). Dia
52	233	Data. Proposta (final). Mes
53	234	Data. Proposta (final). Any
54	226	Nom. Regidor
55	227	Primer cognom. Regidor
56	228	Segon cognom. Regidor
57	159	Segell. Ajuntament
58	329	Segell d'Acord de Comissió de Govern
59	144	Data. Resolució (final). Dia
60	145	Data. Resolució (final). Mes
61	146	Data. Resolució (final). Any
62	158	Signatura. Secretari
63	370	Signatura regidor
64	105	correu electrònic. Ajuntament
65	585	Codi. Informe previ intervenció
66	114	Sentit de l'informe tècnic
67	578	Nom. Interventor/a Ajuntament
68	579	Primer cognom. Interventor/a Ajuntament
69	580	Segon cognom. Interventor/a Ajuntament
70	512	Signatura. Interventor
71	582	Data. Certificat Intervenció. Dia
72	583	Data. Certificat Intervenció. Mes
73	584	Data. Certificat Intervenció. Any
74	155	Nom. Secretari
75	156	Primer cognom. Secretari
76	157	Segon cognom. Secretari
77	20	codi postal. Sol·licitant

<b>Ordre aparició</b>	<b>Codi Variable</b>	<b>Descripció de la variable</b>
78	403	Import total subvenció (lletres)
79	154	Recurs interposar
80	149	Data. Notificació (final). Dia
81	150	Data. Notificació (final). Mes
82	151	Data. Notificació (final). Any
83	129	Número de registre sortida
84	130	Data de registre sortida. Dia
85	131	Data de registre sortida. Mes
86	132	Data de registre sortida. Any
87	160	Segell acusament rebuda
88	161	Data. Acusament de rebuda. Dia
89	162	Data. Acusament de rebuda. Mes
90	163	Data. Acusament de rebuda. Any

### 3.3.2011 - Subvencions directes o nominatives a entitats i associacions de l'Ajuntament de Sant Vicenç de Castellet

Variables autòctones pròpies del procediment administratiu: 90.

Detall graella de variables (variables associades a referències)

	Circuit / Circuit parcial ----->	1.1a	2.2a	3.3a	4.4a	4.4a
Codi Variable	Descripció Referència	440	331	394	259	263
601	Logotip. Població (peu de pàgina)	A		X	X	X
1	Escut. Població	A	2X	X	X	2X
2	Nom. Ajuntament municipi	A	X	X	X	X
3	Número de registre entrada	A	X			
4	Data de registre entrada. Dia	A	X			
5	Data de registre entrada. Mes	A	X			
6	Data de registre entrada. Any	A	X			
16	Nom del sol·licitant	A			X	X
17	Primer cognom. Sol·licitant	A			X	X
18	Segon cognom. Sol·licitant	A			X	X
22	DNI/CIF. Sol·licitant	A				
19	Adreça. Sol·licitant	A			X	X
21	Població. Sol·licitant	A			X	X
23	Telèfon. Sol·licitant	A				
205	Nom del representant	A				
206	Primer cognom del representant	A				
207	Segon cognom del representant	A				
208	DNI. Representant	A				
209	Adreça. Representant	A				
210	Població. Representant	A				
211	Telèfon. Representant	A				
212	Adreça de notificació	A				
213	Correu electrònic de notificació	A				
214	Fax de notificació	A				
215	Altres de notificació	A				
216	Exposa / demana	A				
165	Data. Sol·licitud (final). Dia	A				
166	Data. Sol·licitud (final). Mes	A				
167	Data. Sol·licitud (final). Any	A				
44	Signatura. Sol·licitant	A				
46	Condicions. Llei 15/1999. Protecció de dades de Caràcter Personal	A				
47	Sr. Alcalde-President. Nom Ajuntament	A				
124	Adreça. Ajuntament	A	X		X	
126	Codi postal. Ajuntament	A	X		X	
127	Municipi. Ajuntament	A	X		X	
102	Primer telèfon. Ajuntament	A	X		X	

	Circuit / Circuit parcial ----->	1.1a	2.2a	3.3a	4.4a	4.4a
Codi Variable	Descripció Referència	440	331	394	259	263
104	Fax. Ajuntament	A	X		X	
106	Adreça. Web. Ajuntament	A	X		X	
401	Subvencions conveni de col·laboració		A			
48	Document		A	X	X	X
378	Nom entitat		4A	X	4X	4X
395	Activitat. Entitat		A		X	X
397	Import total subvenció		3A	X	X	X
497	Exposició de motius		A			
406	Data. Resolució Ple Corporació (final). Dia		A	X	X	X
407	Data. Resolució Ple Corporació (final). Mes		A	X	X	X
408	Data. Resolució Ple Corporació (final). Any		A	X	X	X
319	Fonaments dret		A	X	X	X
398	Condicions especials		A	X		
43	Nom municipi		A	X	X	X
232	Data. Proposta (final). Dia		A			
233	Data. Proposta (final). Mes		A			
234	Data. Proposta (final). Any		A			
226	Nom. Regidor		A			
227	Primer cognom. Regidor		A			
228	Segon cognom. Regidor		A			
159	Segell. Ajuntament		A			
329	Segell d'Acord de Comissió de Govern		A			
144	Data. Resolució (final). Dia		A			
145	Data. Resolució (final). Mes		A			
146	Data. Resolució (final). Any		A			
158	Signatura. Secretari		A	X	X	X
370	Signatura regidor		A			
105	correu electrònic. Ajuntament		A		X	
585	Codi. Informe previ intervenció			A		
114	Sentit de l'informe tècnic			A		
578	Nom. Interventor/a Ajuntament			A		
579	Primer cognom. Interventor/a Ajuntament			A		
580	Segon cognom. Interventor/a Ajuntament			A		
512	Signatura. Interventor			A		
582	Data. Certificat Intervenció. Dia			2A		
583	Data. Certificat Intervenció. Mes			2A		
584	Data. Certificat Intervenció. Any			2A		
155	Nom. Secretari			A	X	X
156	Primer cognom. Secretari			A	X	X
157	Segon cognom. Secretari			A	X	X
20	codi postal. Sol·licitant				A	X

	Circuit / Circuit parcial ----->	1.1a	2.2a	3.3a	4.4a	4.4a
Codi Variable	Descripció Referència	440	331	394	259	263
403	Import total subvenció (lletres)				A	X
154	Recurs interposar				A	X
149	Data. Notificació (final). Dia				A	X
150	Data. Notificació (final). Mes				A	X
151	Data. Notificació (final). Any				A	X
129	Número de registre sortida				A	X
130	Data de registre sortida. Dia				A	X
131	Data de registre sortida. Mes				A	X
132	Data de registre sortida. Any				A	X
160	Segell acusament rebuda				A	X
161	Data. Acusament de rebuda. Dia				A	X
162	Data. Acusament de rebuda. Mes				A	X
163	Data. Acusament de rebuda. Any				A	X
<b>85</b>	<b>Total de variables considerades (A)</b>	<b>38</b>	<b>24</b>	<b>9</b>	<b>14</b>	<b>0</b>
<b>3</b>	<b>Total variables considerades (2A)</b>	<b>0</b>	<b>0</b>	<b>3</b>	<b>0</b>	<b>0</b>
<b>1</b>	<b>Total variables considerades (3A)</b>	<b>0</b>	<b>1</b>	<b>0</b>	<b>0</b>	<b>0</b>
<b>1</b>	<b>Total variables considerades (4A)</b>	<b>0</b>	<b>1</b>	<b>0</b>	<b>0</b>	<b>0</b>
<b>90</b>	<b>Total General de variables del procediment</b>	<b>38</b>	<b>26</b>	<b>12</b>	<b>14</b>	<b>0</b>
	<b>Càrrega d'informació</b>	42,22%	28,89%	13,33%	15,56%	0,00%

### 3.3.2000 - Subvencions directes o nominatives a entitats i associacions de l'Ajuntament de Sant Vicenç de Castellet

Variables autòctones pròpies del procediment administratiu: **76**.

Detall de les variables, ordenades per aparició al procediment administratiu:

Ordre aparició	Codi Variable	Descripció de la variable
1	1	Escut. Població
2	2	Nom. Ajuntament municipi
3	48	Document
4	197	codi. Unitat administrativa
5	194	Unitat administrativa
6	373	Codi. Subvencions conveni de col·laboració
7	401	Subvencions conveni de col·laboració
8	378	Nom entitat
9	15	Número expedient general
10	4	Data de registre entrada. Dia
11	5	Data de registre entrada. Mes
12	6	Data de registre entrada. Any
13	390	Nom. President entitat
14	391	Primer cognom. President entitat
15	392	Segon cognom. President entitat
16	404	Numeració partida
17	397	Import total subvenció
18	226	Nom. Regidor
19	227	Primer cognom. Regidor
20	228	Segon cognom. Regidor
21	370	Signatura regidor
22	96	Segell unitat administrativa
23	232	Data. Proposta (final). Dia
24	233	Data. Proposta (final). Mes
25	234	Data. Proposta (final). Any
26	43	Nom municipi
27	3	Número de registre entrada
28	379	Adreça. Entitat
29	381	Població. Entitat
30	589	Comarca. Entitat
31	380	Codi postal. Entitat
32	383	Telèfon. Entitat
33	590	Número identificació fiscal

34	516	Núm. Registre Municipal Entitats Ciutadanes
35	517	Núm. Registre Direcció General Esport
36	591	Número total socis
37	592	Número d'equips federats
38	593	Número d'equips DGE (Consell)
39	16	Nom del sol·licitant
40	17	Primer cognom. Sol·licitant
41	18	Segon cognom. Sol·licitant
42	19	Adreça. Sol·licitant
43	21	Població. Sol·licitant
44	23	Telèfon. Sol·licitant
45	594	Pressupost total
46	595	Import subvenció demanada
47	596	Import subvenció concedida any anterior
48	543	Detall objectes. Pressupost
49	559	Requisits accedir subvenció
50	560	Relació documentació a lliurar
51	597	Normativa sol·licitud ajut econòmic
52	528	Diligència. Unitat d'esports
53	384	Segell. Entitat
54	44	Signatura. Sol·licitant
55	47	Sr. Alcalde-President. Ajuntament de Llagostera
56	155	Nom. Secretari
57	156	Primer cognom. Secretari
58	157	Segon cognom. Secretari
59	144	Data. Resolució (final). Dia
60	145	Data. Resolució (final). Mes
61	146	Data. Resolució (final). Any
62	598	Codi. Subvencions diverses
63	599	Subvencions diverses
64	600	Tema. Subvenció diversa
65	165	Data. Sol·licitud (final). Dia
66	166	Data. Sol·licitud (final). Mes
67	167	Data. Sol·licitud (final). Any
68	395	Activitat. Entitat
69	586	Data. Certificat d'Acord (final). Dia
70	587	Data. Certificat d'Acord (final). Mes
71	588	Data. Certificat d'Acord (final). Any
72	158	Signatura. Secretari
73	141	Nom. Alcalde
74	142	Primer cognom. Alcalde
75	143	Segon cognom. Alcalde
76	287	Signatura. Alcalde

### 3.2.2000 - Comunicació ambiental de l'Ajuntament de Sant Vicenç de Castellet

Variables autòctones pròpies del procediment administratiu: 76.

Detall graella de variables (variables associades a referències).

	Circuit / Circuit parcial ----->	.	.	.
<b>Codi Variable</b>	<b>Descripció Referència</b>	<b>331</b>	<b>440</b>	<b>259</b>
1	Escut. Població	A	X	X
2	Nom. Ajuntament municipi	A	X	X
48	Document	A	X	X
197	codi. Unitat administrativa	A		X
194	Unitat administrativa	A		X
373	Codi. Subvencions conveni de col·laboració	A		
401	Subvencions conveni de col·laboració	A		
378	Nom entitat	3A	2X	3X
15	Número expedient general	A		X
4	Data de registre entrada. Dia	A	X	
5	Data de registre entrada. Mes	A	X	
6	Data de registre entrada. Any	A	X	
390	Nom. President entitat	A		
391	Primer cognom. President entitat	3A		
392	Segon cognom. President entitat	3A		
404	Numeració partida	3A		X
397	Import total subvenció	A		X
226	Nom. Regidor	2A		
227	Primer cognom. Regidor	2A		
228	Segon cognom. Regidor	2A		
370	Signatura regidor	A		
96	Segell unitat administrativa	A		
232	Data. Proposta (final). Dia	A		
233	Data. Proposta (final). Mes	A		
234	Data. Proposta (final). Any	A		
43	Nom municipi	A		X
3	Número de registre entrada		A	
379	Adreça. Entitat		A	
381	Població. Entitat		A	
589	Comarca. Entitat		A	
380	Codi postal. Entitat		A	
383	Telèfon. Entitat		A	
590	Número Identificació fiscal		A	
516	Núm. Registre Municipal Entitats Ciutadanes		A	
517	Núm. Registre Direcció General Esport		A	
591	Número total socis		A	



	Circuit / Circuit parcial ----->	.	.	.
<b>Codi Variable</b>	<b>Descripció Referència</b>	<b>331</b>	<b>440</b>	<b>259</b>
592	Número d'equips federats		A	
593	Número d'equips DGE (Consell)		A	
16	Nom del sol·licitant		A	X
17	Primer cognom. Sol·licitant		A	X
18	Segon cognom. Sol·licitant		A	X
19	Adreça. Sol·licitant		A	
21	Població. Sol·licitant		A	
23	Telèfon. Sol·licitant		A	
594	Pressupost total		A	
595	Import subvenció demanada		A	X
596	Import subvenció concedida any anterior		A	
543	Detall objectes. Pressupost		A	
559	Requisits accedir subvenció		A	
560	Relació documentació a lliurar		A	
597	Normativa sol·licitud ajut econòmic		A	
528	Diligència. Unitat d'esports		A	
384	Segell. Entitat		A	
44	Signatura. Sol·licitant		A	
47	Sr. Alcalde-President. Ajuntament de Lagostera		A	
155	Nom. Secretari			2A
156	Primer cognom. Secretari			2A
157	Segon cognom. Secretari			2A
144	Data. Resolució (final). Dia			A
145	Data. Resolució (final). Mes			A
146	Data. Resolució (final). Any			A
598	Codi. Subvencions diverses			A
599	Subvencions diverses			A
600	Tema. Subvenció diversa			A
165	Data. Sol·licitud (final). Dia			A
166	Data. Sol·licitud (final). Mes			A
167	Data. Sol·licitud (final). Any			A
395	Activitat. Entitat			A
586	Data. Certificat d'Acord (final). Dia			A
587	Data. Certificat d'Acord (final). Mes			A
588	Data. Certificat d'Acord (final). Any			A
158	Signatura. Secretari			A
141	Nom. Alcalde			A
142	Primer cognom. Alcalde			A
143	Segon cognom. Alcalde			A
287	Signatura. Alcalde			A

	Circuit / Circuit parcial ----->	.	.	.
<b>Codi Variable</b>	<b>Descripció Referència</b>	<b>331</b>	<b>440</b>	<b>259</b>
66	<b>Total de variables considerades (A)</b>	19	29	18
6	<b>Total variables (2A)</b>	3	0	3
4	<b>Total variables (3A)</b>	4	0	0
<b>76</b>	<b>Total General de variables del procediment</b>	<b>26</b>	<b>29</b>	<b>21</b>
	<b>Càrrega d'informació</b>	34,21%	38,16%	27,63%

## **Variables / metadades òptimes per facilitar la gestió electrònica del procediments administratius.**

### **A. Anàlisi individual per Municipis.**

**A.1.** Subvencions directes o nominatives a entitats i associacions municipals (amb conveni de col·laboració) de l'Ajuntament de Llagostera.

**A.1.1.** Anàlisi de la informació obtinguda en les referències que suporten el procediment administratiu.

- 1.3.2000 Subvencions directes o nominatives a entitats i associacions municipals (amb conveni de col·laboració) de l'Ajuntament de Llagostera.
- 1.3.2011 Subvencions directes o nominatives a entitats i associacions municipals (amb conveni de col·laboració) d'edificis de l'Ajuntament de Llagostera.

**A.1.2.** Anàlisi de la informació obtinguda en les variables suport a les referències.

**A.1.3.** Anàlisi de la variabilitat dels continguts d'informació suport a les referències.

- **Detall de les 52 variables que desapareixen.**
- **Detall de les 97 variables que apareixen en ambdós expedients administratius.**
- **Detall de les 59 variables que apareixen.**

**A.2.** Subvencions directes o nominatives de l'Ajuntament de Palamós.

**A.2.1.** Anàlisi de la informació obtinguda en les referències que suporten el procediment administratiu.

- 2.3.2000 Subvencions directes o nominatives de l'Ajuntament de Palamós.
- 2.3.2011 Subvencions directes o nominatives de l'Ajuntament de Palamós.

**A.2.2.** Anàlisi de la informació obtinguda en les variables suport a les referències.

**A.2.3.** Anàlisi de la variabilitat dels continguts d'informació suport a les referències.

- **Detall de les 84 variables que desapareixen.**
- **Detall de les 62 variables que apareixen en ambdós expedients administratius.**
- **Detall de les 128 variables que apareixen.**

**A.3.** Subvencions directes o nominatives a entitats i associacions de l'Ajuntament de Sant Vicenç de Castellet.

**A.3.1.** Anàlisi de la informació obtinguda en les referències que suporten el procediment administratiu.

- 3.3.2000 Subvencions directes o nominatives a entitats i associacions de l'Ajuntament de Sant Vicenç de Castellet.
- 3.3.2011 Subvencions directes o nominatives a entitats i associacions de l'Ajuntament de Castellet.

**A.3.2.** Anàlisi de la informació obtinguda en les variables suport a les referències.

**A.3.3.** Anàlisi de la variabilitat dels continguts d'informació suport a les referències.

- **Detall de les 37 variables que desapareixen.**
- **Detall de les 62 variables que apareixen en ambdós expedients administratius.**
- **Detall de les 49 variables que apareixen.**

### **B. Anàlisi global conjunt del producte (transversalitat) pel conjunt de Municipis.**

**B.1.** Subvencions directes o nominatives a entitats i associacions

**B.1.1.** Anàlisi de la informació obtinguda en les referències que suporten el procediment administratiu.

- 1.3.2000 Subvencions directes o nominatives a entitats i associacions municipals (amb conveni de col·laboració) de l'Ajuntament de Llagostera.
- 1.3.2011 Subvencions directes o nominatives a entitats i associacions municipals (amb conveni de col·laboració) de l'Ajuntament de Llagostera.
- 2.3.2000 Subvencions directes o nominatives de l'Ajuntament de Palamós.
- 2.3.2011 Subvencions directes o nominatives de l'Ajuntament de Palamós.
- 3.3.2000 Subvencions directes o nominatives a entitats i associacions de l'Ajuntament de Sant Vicenç de Castellet.
- 3.3.2011 Subvencions directes o nominatives a entitats i associacions de l'Ajuntament de Castellet.

**B.1.2.** Anàlisi de la informació obtinguda en les variables suport a les referències.

**B.1.3.** Anàlisi de la variabilitat dels continguts d'informació suport a les referències.

- ***Evolució de la pertinença de les variables als procediments administratius.***
- ***Detall de les 24 variables que apareixen en la zona C1 ^ C2 ^ C3 (comuna a tots els expedients administratius).***

**B.1.4.** Metadades a considerar a efectes arxivístics del procediment administratiu i en especial quan es transfereixin a l'iArxiu.

## A. Anàlisi individual per Municipis.

### A.1. Subvencions directes o nominatives a entitats i associacions municipals (amb conveni de col·laboració) de l'Ajuntament de Llagostera.

Amb caràcter general i a títol d'observacions, en els expedients del 2000 i 2011, no contenen informes tècnics ni les notificacions.

L'expedient del 2011 de conveni de col·laboració, no conté la notificació. Les variables d'aquest document s'han analitzat d'un model de plantilla.

L'expedient del 2011 de subvencions a tercers, el Decret és la notificació també. Aquest conté registre de sortida però sense l'acusament de rebuda per part de l'entitat.

Llagostera fins el 2011, ha considerat aquests expedients com dos productes: conveni de col·laboració i subvencions a tercers.

A partir del 2012 té la voluntat d'unificar-los. Observacions: les variables són pràcticament les mateixes (dif. Codi de sèrie), però contenen diferents documents i diferent circuit administratiu. L'expedient del 2000 de subvencions a tercers, no conté el certificat d'Intervenció d'existència de crèdit sobre subvencions nominatives.

#### A.1.1. Anàlisi de la informació obtinguda en les referències que suporten el procediment administratiu:

Codi procediment	Descripció
1.3.2000	Subvencions directes o nominatives a entitats i associacions municipals (amb conveni de col·laboració) de l'Ajuntament de Llagostera.
1.3.2011	Subvencions directes o nominatives a entitats i associacions municipals (amb conveni de col·laboració) de l'Ajuntament de Llagostera.

A mode de llegenda per als procediments administratius estudiats en aquest cas:

- 1. Els documents marcats en color vermell, són assignats per la TAAD, però no consten a l'expedient físic.*
- 2. Els documents marcats en color negre, són assignats per la TAAD, i també consten en l'expedient físic*
- 3. Els documents marcats en color blau, no consten a les TAAD, però segons els tècnics "gestors dels expedients" és equivalent al nom del document que assigna la TAAD.*

Per ambdós casos, estem fent esment a **6 referències**, aquestes són:

Codi procediment	Descripció
1.3.2000	Subvencions directes o nominatives a entitats i associacions municipals (amb conveni de col·laboració) de l'Ajuntament de Llagostera.

Codi Referència	Descripció
395	Carta de comunicació a les entitats
490	Conveni de col·laboració entre l'Ajuntament i l'entitat o associació
331	Proposta d'acord a la Junta de Govern Local
259	Decret d'Alcaldia
263	Notificació de l'acord

\* \* \* \* \*

Codi procediment	Descripció
1.3.2011	Subvencions directes o nominatives a entitats i associacions municipals (amb conveni de col·laboració) de l'Ajuntament de Llagostera.

Codi Ref	Descripció
395	Carta de comunicació a les entitats
490	Conveni de col·laboració entre l'Ajuntament i l'entitat o associació
331	Proposta d'acord a la Junta de Govern Local
394	Certificat d'Intervenció d'existència de crèdit sobre subvencions nominatives
259	Decret d'Alcaldia
	Notificació de l'acord

### A.1.2. Anàlisi de la informació obtinguda en les variables suport a les referències:

Codi procediment	Descripció
1.3.2011	Subvencions directes o nominatives a entitats i associacions municipals (amb conveni de col·laboració) de l'Ajuntament de Llagostera.
1.3.2000	Subvencions directes o nominatives a entitats i associacions municipals (amb conveni de col·laboració) de l'Ajuntament de Llagostera.

Un recompte senzill de variables, ens porta ja a una primera diferenciació:

Codi procediment	Descripció	Variables observades
1.1.2000	Llicència de primera utilització d'edificis de l'Ajuntament de Llagostera	222
1.1.2011	Llicència de primera utilització d'edificis de l'Ajuntament de Llagostera	241
	Variació global (Increment)	19

L'aplicació de l'anàlisi booleà ens ajuda a donar una major justificació del que ha succeït a les variables que suporten els documents del procediment administratiu i ens permet quantificar amb major rigor la seva variabilitat en el període estudiat:

ANY 2000

ANY 2011

TOTAL VARIABLES: 149

TOTAL VARIABLES: 156

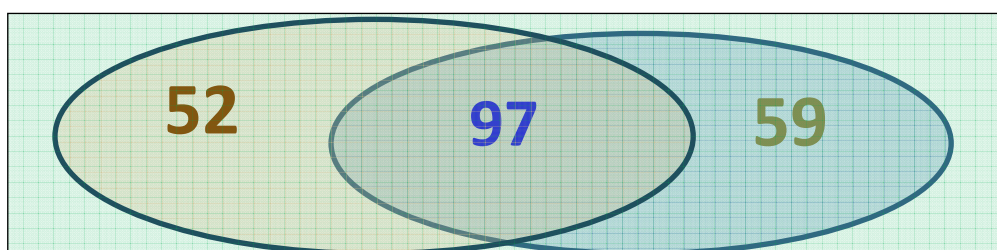

Tot i això, una anàlisi més detallada dels resultats obtinguts ens permet avaluar les variables que suporten els documents del procediment administratiu i treure ja unes primeres dades als efectes de quantificar com evolucionen els continguts d'informació en el períodes estudiats:

Procediment					1.3.2000	1.3.2011
Variables observades	TOTAL	PRÒPIES	Comuns en el temps: <i>Apareixen en ambdós procediments</i>	DESAPAREIXEN respecte al 1.1.2010	APAREIXEN respecte al 1.1.2000	
Procediment 1.3.2000	149	43	179			
Procediment 1.3.2011	156	62	179	43	62	

Observem que s'han pres en consideració en l'estudi dels dos procediments un total de:

$$52 + 97 + 59 = 208 \text{ variables.}$$

### A.1.3. Anàlisi de la variabilitat dels continguts d'informació suport a les referències:

L'estudi d'aquestes dades, ens permet aprofundir en l'anàlisi de la variabilitat dels continguts del sistema d'informació, i obtenir resultats a quatre nivells:

1. El que fa esment a la variació global del contingut de variables del sistema d'informació → **4,70%** (Increment de 19).
2. El que fa esment a les variables comunes que perduren al llarg del temps per als dos procediments → **46,63 %**
3. El que fa esment a les variables que desapareixen al llarg del temps (fet que comportarà que mai en un futur puguem obtenir informació de les mateixes → **25,00%**).
4. El que fa esment a les variables que apareixen al llarg del temps, fet que comportarà que només tinguem en constància informació de les mateixes a partir d'una certa data → **28,37%**

Global Variables		Variables comunes	Variables que desapareixen	Variables que apareixen
Variació	149 → 156	46,63%	25,00%	28,37%
	7 (Increment)	97 / 208	52 / 208	59 / 208
Variables estudiades	52+97+59			
	208			

**Detall de les 52 variables que desapareixen:**

Apareixen a l'expedient 1.3b.2000, i no hi consten al 1.3b.2011, llistat ordenat per codi de variables.

	SIMULTANEÏTAT	VARIABLE	REFERÈNCIA	QUANTITAT	DESCRIPCIÓ DE LA VARIABLE
1	1.3.2000	1	263	1	Escut de la població
2	1.3.2000	2	263	1	Nom de l'Ajuntament del municipi
3	1.3.2000	15	263	1	Número d'expedient general
4	1.3.2000	43	263	1	Nom del municipi on es tramita el document
5	1.3.2000	48	331	1	Nom del document administratiu
6	1.3.2000	102	263	1	Primer telèfon de contacte de l'Ajuntament de la població
7	1.3.2000	103	263	1	Segon telèfon de contacte de l'Ajuntament de la població
8	1.3.2000	103	331	1	Segon telèfon de contacte de l'Ajuntament de la població
9	1.3.2000	103	395	1	Segon telèfon de contacte de l'Ajuntament de la població
10	1.3.2000	103	490	1	Segon telèfon de contacte de l'Ajuntament de la població
11	1.3.2000	126	263	1	Codi postal de l'Ajuntament
12	1.3.2000	127	263	1	Municipi de l'Ajuntament
13	1.3.2000	128	263	1	Província de l'Ajuntament
14	1.3.2000	141	331	1	Nom de l'Alcalde
15	1.3.2000	142	331	1	Primer cognom de l'Alcalde
16	1.3.2000	143	331	1	Segon cognom de l'Alcalde
17	1.3.2000	144	263	1	Data final de la resolució de la subvenció. Dia
18	1.3.2000	144	331	1	Data final de la resolució de la subvenció. Dia
19	1.3.2000	145	263	1	Data final de la resolució de la subvenció. Mes
20	1.3.2000	145	331	1	Data final de la resolució de la subvenció. Mes
21	1.3.2000	146	263	1	Data final de la resolució de la subvenció. Any
22	1.3.2000	146	331	1	Data final de la resolució de la subvenció. Any
23	1.3.2000	149	263	1	Data de finalització de la notificació. Dia
24	1.3.2000	150	263	1	Data de la finalització de la notificació. Mes
25	1.3.2000	151	263	1	Data de finalització de la notificació. Any
26	1.3.2000	155	263	1	Nom del Secretari
27	1.3.2000	156	263	1	Primer cognom del Secretari
28	1.3.2000	157	263	1	Segon cognom del Secretari
29	1.3.2000	158	263	2	Signatura del Secretari
30	1.3.2000	159	263	1	Segell de l'Ajuntament
31	1.3.2000	160	263	1	Segell d'acusament de rebuda conforme el ciutadà ha rebut l'original
32	1.3.2000	161	263	1	Data d'acusament de rebuda. Dia
33	1.3.2000	162	263	1	Data d'acusament de rebuda. Mes
34	1.3.2000	163	263	1	Data d'acusament de rebuda. Any
35	1.3.2000	194	263	1	Unitat administrativa
36	1.3.2000	194	331	1	Unitat administrativa



	<b>SIMULTANEÏTAT</b>	<b>VARIABLE</b>	<b>REFERÈNCIA</b>	<b>QUANTITAT</b>	<b>DESCRIPCIÓ DE LA VARIABLE</b>
37	1.3.2000	197	331	1	codi de la unitat administrativa
38	1.3.2000	197	395	1	codi de la unitat administrativa
39	1.3.2000	287	331	1	Signatura de l'Alcalde
40	1.3.2000	319	263	1	Fonaments de dret (text lliure)
41	1.3.2000	377	331	2	Data de la carta de comunicació del conveni de col·laboració. Any
42	1.3.2000	378	263	3	Nom de l'entitat
43	1.3.2000	378	331	1	Nom de l'entitat
44	1.3.2000	379	263	1	Nom de l'adreça de l'entitat
45	1.3.2000	380	263	1	Codi postal de l'entitat (nº., esc., pis, porta)
46	1.3.2000	381	263	1	Població de l'entitat
47	1.3.2000	385	263	1	Signatura del president de l'entitat
48	1.3.2000	396	395	1	Relació d'actes/activitats anuals a realitzar per l'entitat
49	1.3.2000	397	263	1	Import total a rebre l'entitat de la subvenció
50	1.3.2000	397	395	1	Import total a rebre l'entitat de la subvenció
51	1.3.2000	404	263	1	Numeració de la partida pressupostària
52	1.3.2000	576	259	1	Codi numèric convenis de col·laboració corresponent al quadre de classificació de l'arxiu

### Detall de les 97 variables que apareixen en ambdós expedients administratius:

En aquest cas les variable apareixeran a la zona d'intersecció dels conjunts booleans associats als procediments administratius.

- Fer notar que una mateixa variable pot aparèixer en més d'una referència.
- És comptabilitzen sempre les aparicions associades a la dupla variable / referència, doncs en aquest cas podem analitzar si es el cas, la implicació que te la seva aparició / desaparició en el globalitat del procediment estudiat.

APARICIÓ	VARIABLE	REFERÈNCIA	QUANTITAT	DESCRIPCIÓ DE LA VARIABLE
1	1	259	1	Escut de la població
2	2	259	1	Nom de l'Ajuntament de la població
3	15	259	1	Número d'expedient general
4	48	259	1	Nom del document administratiu
5	102	259	1	Primer telèfon de contacte de l'Ajuntament de la població
6	104	259	1	Fax de contacte de l'Ajuntament de la població
7	105	259	1	Correu electrònic de contacte de l'Ajuntament de la població
8	124	259	1	Adreça de l'Ajuntament. Carrer i número
9	126	259	1	Codi postal de l'Ajuntament
10	127	259	1	Municipi de l'Ajuntament
11	128	259	1	Província de l'Ajuntament
12	141	259	1	Nom de l'Alcalde
13	142	259	1	Primer cognom de l'Alcalde
14	143	259	1	Segon cognom de l'Alcalde
15	144	259	1	Data final de la resolució de la subvenció. Dia
16	145	259	1	Data final de la resolució de la subvenció. Mes
17	146	259	1	Data final de la resolució de la subvenció. Any
18	155	259	1	Nom del Secretari
19	156	259	1	Primer cognom del Secretari
20	157	259	1	Segon cognom del Secretari
21	158	259	1	Signatura del Secretari
22	159	259	1	Segell de l'Ajuntament
23	194	259	1	Unitat administrativa
24	287	259	1	Signatura de l'Alcalde
25	323	259	1	Número de Decret d'Alcaldia
26	324	259	1	Data assignat al número del Decret d'Alcaldia. Dia
27	325	259	1	Data assignat al número del Decret d'Alcaldia. Mes
28	326	259	1	Data assignat al número del Decret d'Alcaldia. Any
29	378	259	1	Nom de l'entitat
30	397	259	1	Import total a rebre l'entitat de la subvenció
31	1	331	1	Escut de la població
32	2	331	1	Nom de l'Ajuntament del municipi
33	15	331	1	Número d'expedient general

APARICIÓ	VARIABLE	REFERÈNCIA	QUANTITAT	DESCRIPCIÓ DE LA VARIABLE
34	102	331	1	Primer telèfon de contacte de l'Ajuntament de la població
35	126	331	1	Codi postal de l'Ajuntament
36	127	331	1	Municipi de l'Ajuntament
37	128	331	1	Província de l'Ajuntament
38	155	331	1	Nom del Secretari
39	156	331	1	Primer cognom del Secretari
40	157	331	1	Segon cognom del Secretari
41	158	331	1	Signatura del Secretari
42	159	331	2	Segell de l'Ajuntament
43	373	331	1	Codi numèric de subvencions amb conveni de col·laboració corresponent al quadre de classificació de l'arxiu
44	397	331	1	Import total a rebre l'entitat de la subvenció
45	1	395	1	Escut de la població
46	2	395	1	Nom de l'Ajuntament del municipi
47	15	395	1	Número d'expedient general
48	43	395	1	Nom del municipi on es tramita el document
49	45	395	1	Signatura del sol·licitant
50	102	395	1	Primer telèfon de contacte de l'Ajuntament de la població
51	126	395	1	Codi postal de l'Ajuntament
52	127	395	1	Municipi de l'Ajuntament
53	128	395	1	Província de l'Ajuntament
54	129	395	1	Número de registre de sortida de la notificació
55	130	395	1	Data de registre de sortida de la notificació . Dia
56	131	395	1	Data de registre de sortida de la notificació . Mes
57	132	395	1	Data de registre de sortida de la notificació . Any
58	159	395	1	Segell de l'Ajuntament
59	160	395	1	Segell d'acusament de rebuda conforme el ciutadà ha rebut l'original de la notificació
60	161	395	1	Data d'acusament de rebuda. Dia
61	162	395	1	Data d'acusament de rebuda. Mes
62	163	395	1	Data d'acusament de rebuda. Any
63	226	395	1	Nom del regidor
64	227	395	1	Primer cognom del regidor
65	228	395	1	Segon cognom del regidor
66	370	395	1	Signatura del regidor
67	373	395	1	Codi numèric de subvencions amb conveni de col·laboració corresponent al quadre de classificació de l'arxiu
68	375	395	1	Data de la carta de comunicació del conveni de col·laboració. Dia
69	376	395	1	Data de la carta de comunicació del conveni de col·laboració. Mes

APARICIÓ	VARIABLE	REFERÈNCIA	QUANTITAT	DESCRIPCIÓ DE LA VARIABLE
70	377	395	1	Data de la carta de comunicació del conveni de col·laboració. Any
71	1	490	1	Escut de la població
72	2	490	1	Nom de l'Ajuntament del municipi
73	102	490	1	Primer telèfon de contacte de l'Ajuntament de la població
74	126	490	1	Codi postal de l'Ajuntament
75	127	490	1	Municipi de l'Ajuntament
76	128	490	1	Província de l'Ajuntament
77	141	490	2	Nom de l'Alcalde
78	142	490	2	Primer cognom de l'Alcalde
79	143	490	2	Segon cognom de l'Alcalde
80	287	490	1	Signatura de l'Alcalde
81	319	490	1	Fonaments de dret (text lliure)
82	378	490	6	Nom de l'entitat
83	385	490	1	Signatura del president de l'entitat
84	386	490	1	Data del conveni col·laboració. Dia
85	387	490	1	Data del conveni col·laboració. Mes
86	389	490	1	Data del conveni col·laboració. Any
87	390	490	2	Nom del president de l'entitat
88	391	490	2	Nom del president de l'entitat
89	392	490	2	Nom del president de l'entitat
90	393	490	1	DNI del president de l'entitat
91	394	490	1	Adreça del president de l'entitat
92	395	490	1	Activitat que desenvolupa l'entitat
93	396	490	1	Relació d'actes/activitats anuals a realitzar per l'entitat
94	397	490	1	Import total a rebre l'entitat de la subvenció
95	398	490	1	Condicions especials per la concessió de la subvenció (text lliure)
96	399	490	1	Termini del pagament de la subvenció
97	400	490	1	Vigència del conveni de col·laboració

**Detall de les 59 variables que apareixen:****Apareixen a l'expedient 1.3.2011, i no hi consten al 1.1.2000, llistat ordenat per codi de variables.**

	SIMULTANEÏTAT	VARIABLE	REFERÈNCIA	QUANTITAT	DESCRIPCIÓ DE LA VARIABLE
1	1.3.2011	14	259	1	Codi de barres donat per defecte del programa
2	1.3.2011	14	395	1	Codi de barres donat per defecte del programa
3	1.3.2011	43	331	1	Nom del municipi on es tramita el document
4	1.3.2011	48	394	1	Nom del document administratiu
5	1.3.2011	104	331	1	Fax de contacte de l'Ajuntament de la població
6	1.3.2011	104	395	1	Fax de contacte de l'Ajuntament de la població
7	1.3.2011	104	490	1	Fax de contacte de l'Ajuntament de la població
8	1.3.2011	105	331	1	Correu electrònic de contacte de l'Ajuntament de la població
9	1.3.2011	105	395	1	Correu electrònic de contacte de l'Ajuntament de la població
10	1.3.2011	105	490	1	Correu electrònic de contacte de l'Ajuntament de la població
11	1.3.2011	107	331	1	Número d'expedient general de la sèrie
12	1.3.2011	124	331	1	Adreça de l'Ajuntament. Carrer i número
13	1.3.2011	124	395	1	Adreça de l'Ajuntament. Carrer i número
14	1.3.2011	124	490	1	Adreça de l'Ajuntament. Carrer i número
15	1.3.2011	130	259	1	Data de registre de sortida de la notificació
16	1.3.2011	131	259	1	Data de registre de sortida de la notificació. Mes
17	1.3.2011	132	259	1	Data de registre de sortida de la notificació. Any
18	1.3.2011	133	259	1	Hora de registre de sortida de la notificació
19	1.3.2011	134	259	1	Data de la presentació de sortida de la notificació. Dia
20	1.3.2011	135	259	1	Data de la presentació de sortida de la notificació. Mes
21	1.3.2011	136	259	1	Data de la presentació de sortida de la notificació. Any
22	1.3.2011	137	259	1	Hora de la presentació de sortida de la notificació. Hora
23	1.3.2011	138	259	1	Dígits de la unitat d'origen que fa notificar la notificació
24	1.3.2011	139	259	1	Dígits de la unitat destinatària de tramitar l'expedient
25	1.3.2011	139	395	1	Dígits de la unitat destinatària de tramitar l'expedient
26	1.3.2011	226	331	1	Nom del regidor
27	1.3.2011	227	331	1	Primer cognom del regidor
28	1.3.2011	228	331	1	Segon cognom del regidor

	SIMULTANÈITAT	VARIABLE	REFERÈNCIA	QUANTITAT	DESCRIPCIÓ DE LA VARIABLE
29	1.3.2011	232	331	2	Data de finalització de la proposta. Dia
30	1.3.2011	233	331	2	Data de finalització de la proposta. Mes
31	1.3.2011	234	331	2	Data de finalització de la proposta. Any
32	1.3.2011	319	331	1	Fonaments de dret (text lliure)
33	1.3.2011	329	331	1	Segell de l'Acord de la Comissió de Govern
34	1.3.2011	357	259	1	secció de la unitat administrativa (lletres)
35	1.3.2011	357	331	1	secció de la unitat administrativa (lletres)
36	1.3.2011	373	259	1	Codi numèric de subvencions amb conveni de col·laboració corresponent al quadre de classificació de l'arxiu
37	1.3.2011	374	259	1	Codi de subvencions a tercers corresponent al quadre de classificació de l'arxiu
38	1.3.2011	374	331	1	Codi de subvencions a tercers corresponent al quadre de classificació de l'arxiu
39	1.3.2011	378	394	1	Nom de l'entitat
40	1.3.2011	378	395	1	Nom de l'entitat
41	1.3.2011	379	395	1	Nom de l'adreça de l'entitat
42	1.3.2011	380	395	1	Codi postal de l'entitat (nº, esc., pis, porta)
43	1.3.2011	381	395	1	Població de l'entitat
44	1.3.2011	397	394	2	Import total a rebre l'entitat de la subvenció
45	1.3.2011	398	331	1	Condicions especials per la concessió de la subvenció (text lliure)
46	1.3.2011	401	259	1	subvencions amb conveni de col·laboració (lletres)
47	1.3.2011	401	331	1	subvencions amb conveni de col·laboració (lletres)
48	1.3.2011	402	259	1	Codi de la proposta d'acord a la Junta de Govern Local
49	1.3.2011	402	331	1	Codi de la proposta d'acord a la Junta de Govern Local
50	1.3.2011	404	394	1	Numeració de la partida pressupostària
51	1.3.2011	512	394	1	Signatura de l'interventor de l'Ajuntament
52	1.3.2011	577	259	1	subvencions a tercers (lletres)
53	1.3.2011	577	331	1	subvencions a tercers (lletres)
54	1.3.2011	578	394	2	Nom de l'Interventor/a Ajuntament
55	1.3.2011	579	394	2	Primer cognom de l'Interventor Ajuntament
56	1.3.2011	580	394	2	Segon cognom de l'Interventor Ajuntament
57	1.3.2011	582	394	1	Data del certificat d'intervenció d'existència de crèdit. Dia
58	1.3.2011	583	394	1	Data del certificat d'intervenció d'existència de crèdit. Mes
59	1.3.2011	584	394	1	Data del certificat d'intervenció d'existència de crèdit. Any

## A.2. Subvencions directes o nominatives de l'Ajuntament de Palamós.

Amb caràcter general i a títol d'observacions:

Per a l'expedient analitzat del 2011, el certificat d'Intervenció d'existència de crèdit és el mateix que la proposta perquè hi consta la signatura i la validació de la Interventor/a, la qual fa referència a l'existència de crèdit.

L'expedient analitzat del 2001, no conté el certificat d'Intervenció d'existència de crèdit ni com a document propi ni integrat a la proposta.

L'expedient del 2011, no conté el Decret d'Alcaldia, però el certificat de l'acord conté la signatura del Secretari i de l'Alcalde. És per això que s'ha decidit analitzar-lo.

L'expedient el 2011, no conté la notificació de l'acord amb acusament de rebuda per part del President de l'Entitat.

### A.2.1. Anàlisi de la informació obtinguda en les referències que suporten el procediment administratiu:

Codi procediment	Descripció
2.3.2011	Subvencions directes o nominatives de l'Ajuntament de Palamós
2.3.2000	Subvencions directes o nominatives de l'Ajuntament de Palamós

A mode de llegenda per als procediments administratius estudiats en aquest cas:

1. Els documents marcats en color vermell, són assignats per la TAAD, però no consten a l'expedient físic.
2. Els documents marcats en color negre, són assignats per la TAAD, i també consten en l'expedient físic
3. Els documents marcats en color blau, no consten a les TAAD, però segons els tècnics "gestors dels expedients" és equivalent al nom del document que assigna la TAAD.

Per ambdós casos, estem fent esment a **6 referències**, aquestes són:

Codi procediment	Descripció
2.3.2000	Subvencions directes o nominatives de l'Ajuntament de Palamós

Codi Referència	Descripció
263	Notificació de l'acord
331	Proposta d'acord a la Junta de Govern Local
440	Sol·licitud de subvencions amb conveni de col.laboració
394	Certificat d'Intervenció d'existència de crèdit sobre subvencions nominatives
259	Decret d'Alcaldia / Certificat de l'Acord
263	Notificació de l'acord

\* \* \* \* \*

Codi procediment	Descripció
2.3.2011	Subvencions directes o nominatives de l'Ajuntament de Palamós

Codi Referència	Descripció
331	Proposta d'acord a la Junta de Govern Local
440	Sol·licitud de subvencions amb conveni de col·laboració
490	Conveni de col·laboració entre l'Ajuntament i l'entitat o associació
394	Certificat d'Intervenció d'existència de crèdit sobre subvencions nominatives
259	Decret d'Alcaldia / Certificat de l'Acord
263	Notificació de l'acord.

### A.2.2. Anàlisi de la informació obtinguda en les variables suport a les referències:

Codi procediment	Descripció
2.3.2011	Subvencions directes o nominatives de l'Ajuntament de Palamós
2.3.2000	Subvencions directes o nominatives de l'Ajuntament de Palamós

Un recompte senzill de variables, ens porta ja a una primera diferenciació:

Codi procediment	Descripció	Variables observades
2.3.2011	Subvencions directes o nominatives de l'Ajuntament de Palamós	146
2.3.2000	Subvencions directes o nominatives de l'Ajuntament de Palamós	190
	Variació global (increment)	44

L'aplicació de l'anàlisi booleà ens ajuda a donar una major justificació del que ha succeït a les variables que suporten els documents del procediment administratiu i ens permet quantificar amb major rigor la seva variabilitat en el període estudiat:

ANY 2000

ANY 2011

TOTAL VARIABLES: 146

TOTAL VARIABLES: 190

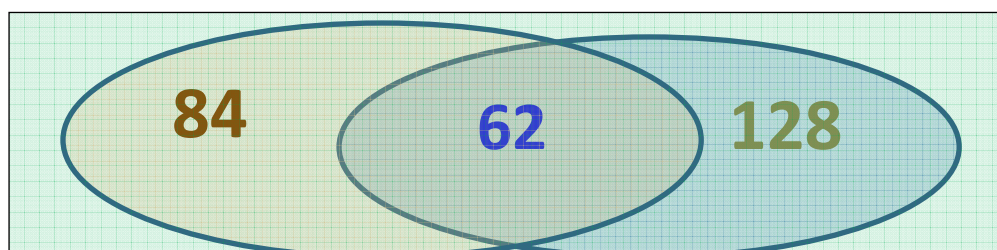



Tot i això, una anàlisi més detallada dels resultats obtinguts ens permet avaluar les variables que suporten els documents del procediment administratiu i treure ja unes primeres dades als efectes de quantificar com evolucionen els continguts d'informació en el períodes estudiats:

Procediment					2.3.2000	2.3.2011
Variables observades		TOTAL	PRÒPIES	Comuns en el temps: <i>Apareixen en ambdós procediments</i>	DESAPAREIXEN respecte al 1.1.2010	APAREIXEN respecte al 1.1.2000
Procediment	2.3.2000	146	84	62		
Procediment	2.3.2011	190	148	62	84	128

Observem que s'han pres en consideració en l'estudi dels dos procediments un total de:

$$84 + 62 + 128 = 274 \text{ variables.}$$

### A.2.3. Anàlisi de la variabilitat dels continguts d'informació suport a les referències:

L'estudi d'aquestes dades, ens permet aprofundir en l'anàlisi de la variabilitat dels continguts del sistema d'informació, i obtenir resultats a quatre nivells:

1. El que fa esment a la variació global del contingut de variables del sistema d'informació → **30,14%** (Increment de 44).
2. El que fa esment a les variables comunes que perduren al llarg del temps per als dos procediments → **22,63%**
3. El que fa esment a les variables que desapareixen al llarg del temps (fet que comportarà que mai en un futur puguem obtenir informació de les mateixes → **30,66%**.
4. El que fa esmen a les variables que apareixen al llarg del temps, fet que comportarà que només tinguem en constància informació de les mateixes a partir d'una certa data → **46,72%**

Global Variables		Variables comunes	Variables que desapareixen	Variables que apareixen
Variació	146 → 190	<b>22,63%</b>	<b>30,66%</b>	<b>46,72%</b>
	<b>44 (Increment)</b>	<b>62 / 274</b>	<b>84 / 274</b>	<b>128 / 274</b>
Variables estudiades	84+62+128			<b>274</b>

**Detall de les 84 variables que desapareixen:**

**Apareixen a l'expedient 2.3.2000, i no hi consten al 2.3.2011, llistat ordenat per codi de variables.**

	SIMULTANEÏTAT	VARIABLE	REFERÈNCIA	QUANTITAT	DESCRIPCIÓ DE LA VARIABLE
1	2.3.2000	1	263	1	Escut de la població
2	2.3.2000	2	263	1	Nom de l'Ajuntament del municipi
3	2.3.2000	4	331	1	Data de registre d'entrada de la sol·licitud. Dia
4	2.3.2000	5	331	1	Data de registre d'entrada de la sol·licitud. Mes
5	2.3.2000	6	331	1	Data de registre de la sol·licitud. Any
6	2.3.2000	15	259	1	Número d'expedient general
7	2.3.2000	15	263	1	Número d'expedient general
8	2.3.2000	16	259	1	Nom del sol·licitant
9	2.3.2000	16	263	1	Nom del sol·licitant
10	2.3.2000	16	440	1	Nom del sol·licitant
11	2.3.2000	17	259	1	Primer cognom del sol·licitant
12	2.3.2000	17	263	1	Primer cognom del sol·licitant
13	2.3.2000	17	440	1	Primer cognom del sol·licitant
14	2.3.2000	18	259	1	Segon cognom del sol·licitant
15	2.3.2000	18	263	1	Segon cognom del sol·licitant
16	2.3.2000	18	440	1	Segon cognom del sol·licitant
17	2.3.2000	19	440	1	Nom del carrer d'on viu el sol·licitant
18	2.3.2000	21	440	1	Població d'on viu el sol·licitant
19	2.3.2000	23	440	1	Telèfon de contacte del sol·licitant
20	2.3.2000	43	263	1	Nom del municipi on es tramita el document
21	2.3.2000	44	263	1	Signatura del sol·licitant
22	2.3.2000	44	440	1	Signatura del sol·licitant
23	2.3.2000	47	440	1	Sr. Alcalde - President de l'Ajuntament de Llagostera
24	2.3.2000	48	263	1	Nom del document administratiu
25	2.3.2000	129	263	1	Número de registre de sortida de la notificació
26	2.3.2000	130	263	1	Data de registre de sortida de la notificació. Dia
27	2.3.2000	131	263	1	Data de registre de sortida de la notificació. Mes
28	2.3.2000	132	263	1	Data de registre de sortida de la notificació. Any
29	2.3.2000	154	263	1	Recurs per interposar contra la resolució (text lliure)
30	2.3.2000	155	263	1	Nom del Secretari
31	2.3.2000	156	263	1	Primer cognom del Secretari
32	2.3.2000	157	263	1	Segon cognom del Secretari

	SIMULTANEÏTAT	VARIABLE	REFERÈNCIA	QUANTITAT	DESCRIPCIÓ DE LA VARIABLE
33	2.3.2000	158	263	1	Signatura del Secretari
34	2.3.2000	160	263	1	Segell d'acusament de rebuda conforme el ciutadà ha rebut l'original de la notificació
35	2.3.2000	161	263	1	Data d'acusament de rebuda. Dia
36	2.3.2000	162	263	1	Data d'acusament de rebuda. Mes
37	2.3.2000	163	263	1	Data d'acusament de rebuda. Any
38	2.3.2000	165	259	1	Data de la sol·licitud (final). Dia
39	2.3.2000	165	263	1	Data de la sol·licitud (final). Dia
40	2.3.2000	166	259	1	Data de la sol·licitud (final). Mes
41	2.3.2000	166	263	1	Data de la sol·licitud (final). Mes
42	2.3.2000	167	259	1	Data de la sol·licitud (final). Any
43	2.3.2000	167	263	1	Data de la sol·licitud (final). Any
44	2.3.2000	194	259	1	Unitat administrativa (lletres)
45	2.3.2000	194	263	1	Unitat administrativa (lletres)
46	2.3.2000	197	259	1	codi de la unitat administrativa
47	2.3.2000	197	263	1	codi de la unitat administrativa
48	2.3.2000	197	331	1	codi de la unitat administrativa
49	2.3.2000	373	331	1	Codi numèric de subvencions amb conveni de col·laboració corresponent al quadre de classificació de l'arxiu
50	2.3.2000	378	259	3	Nom de l'entitat
51	2.3.2000	378	263	3	Nom de l'entitat
52	2.3.2000	378	331	3	Nom de l'entitat
53	2.3.2000	384	263	1	Segell de l'entitat
54	2.3.2000	384	440	1	Segell de l'entitat
55	2.3.2000	390	331	1	Nom del president de l'entitat
56	2.3.2000	391	331	3	Nom del president de l'entitat
57	2.3.2000	392	331	3	Nom del president de l'entitat
58	2.3.2000	395	259	1	Activitat que desenvolupa l'entitat
59	2.3.2000	395	263	1	Activitat que desenvolupa l'entitat
60	2.3.2000	397	259	1	Import total a rebre l'entitat de la subvenció
61	2.3.2000	397	263	1	Import total a rebre l'entitat de la subvenció
62	2.3.2000	397	331	1	Import total a rebre l'entitat de la subvenció
63	2.3.2000	401	331	1	subvencions amb conveni de col·laboració (lletres)
64	2.3.2000	404	263	1	Numeració de la partida pressupostària
65	2.3.2000	586	263	1	Data del certificat de l'Acord, per la Junta de Govern Local o per Ple de la Corporació. Dia
66	2.3.2000	587	263	1	Data del certificat de l'Acord, per la Junta de Govern Local o per Ple de la Corporació. Mes
67	2.3.2000	588	263	1	Data del certificat de l'Acord, per la Junta de Govern Local o per Ple de la Corporació. Any
68	2.3.2000	589	440	1	Comarca la qual pertany l'Entitat
69	2.3.2000	590	440	1	Número d'Identificació fiscal de l'Entitat

	SIMULTANEÏTAT	VARIABLE	REFERÈNCIA	QUANTITAT	DESCRIPCIÓ DE LA VARIABLE
70	2.3.2000	591	440	1	Número total de socis (suma ref. 540 i 541)
71	2.3.2000	592	440	1	Número d'equips federats relacionats amb les categories
72	2.3.2000	593	440	1	Número d'equips DGE (Consell)
73	2.3.2000	594	440	1	Pressupost total de l'Entitat
74	2.3.2000	595	259	1	Import de la subvenció que demana l'Entitat
75	2.3.2000	595	263	1	Import de la subvenció que demana l'Entitat
76	2.3.2000	595	440	1	Import de la subvenció que demana l'Entitat
77	2.3.2000	596	440	1	Import subvenció concedida any anterior per l'Entitat
78	2.3.2000	597	440	1	Normativa per a la sol·licitud d'ajuts econòmics per a entitats esportives
79	2.3.2000	598	259	1	Codi respecte les subvencions diverses
80	2.3.2000	598	263	1	Codi respecte les subvencions diverses
81	2.3.2000	599	259	1	Codi respecte les subvencions diverses (lletres)
82	2.3.2000	599	263	1	Codi respecte les subvencions diverses (lletres)
83	2.3.2000	600	259	1	Tema de la subvenció diversa
84	2.3.2000	600	263	1	Tema de la subvenció diversa

**Detall de les 62 variables que apareixen en ambdós expedients administratius:**

En aquest cas les variable apareixeran a la zona d'intersecció dels conjunts booleans associats als procediments administratius.

- *Fer notar que una mateixa variable pot aparèixer en més d'una referència.*
- *És comptabilitzen sempre les aparicions associades a la dupla variable / referència, doncs en aquest cas podem analitzar si es el cas, la implicació que te la seva aparició / desaparició en el globalitat del procediment estudiat.*

	APARICIÓ	VARIABLE	REFERÈNCIA	QUANTITAT	DESCRIPCIÓ DE LA VARIABLE
1	2.3.2011	1	259	1	Escut de la població
2	2.3.2011	2	259	1	Nom de l'Ajuntament del municipi
3	2.3.2011	43	259	1	Nom del municipi on es tramita el document
4	2.3.2011	48	259	1	Nom del document administratiu
5	2.3.2011	141	259	1	Nom de l'Alcalde
6	2.3.2011	142	259	1	Primer cognom de l'Alcalde
7	2.3.2011	143	259	1	Segon cognom de l'Alcalde
8	2.3.2011	144	259	1	Data de la resolució de la llicència. Dia, si s'escau
9	2.3.2011	145	259	1	Data de la resolució de la llicència. Mes, si s'escau
10	2.3.2011	146	259	1	Data de la resolució de la llicència. Any, si s'escau
11	2.3.2011	155	259	2	Nom del Secretari
12	2.3.2011	156	259	2	Primer cognom del Secretari
13	2.3.2011	157	259	2	Segon cognom del Secretari
14	2.3.2011	158	259	1	Signatura del Secretari
15	2.3.2011	287	259	1	Signatura de l'Alcalde
16	2.3.2011	404	259	1	Numeració de la partida pressupostària
17	2.3.2011	586	259	1	Data del certificat de l'Acord, per la Junta de Govern Local o per Ple de la Corporació. Dia
18	2.3.2011	587	259	1	Data del certificat de l'Acord, per la Junta de Govern Local o per Ple de la Corporació. Mes
19	2.3.2011	588	259	1	Data del certificat de l'Acord, per la Junta de Govern Local o per Ple de la Corporació. Any
20	2.3.2011	1	331	1	Escut de la població
21	2.3.2011	2	331	1	Nom de l'Ajuntament del municipi
22	2.3.2011	15	331	1	Número d'expedient general
23	2.3.2011	43	331	1	Nom del municipi on es tramita el document
24	2.3.2011	48	331	1	Nom del document administratiu
25	2.3.2011	96	331	1	Segell de la unitat administrativa
26	2.3.2011	194	331	1	Unitat administrativa (lletres)
27	2.3.2011	226	331	2	Nom del regidor
28	2.3.2011	227	331	2	Primer cognom del regidor
29	2.3.2011	228	331	2	Segon cognom del regidor
30	2.3.2011	232	331	1	Data de finalització de la proposta. Dia

	APARICIÓ	VARIABLE	REFERÈNCIA	QUANTITAT	DESCRIPCIÓ DE LA VARIABLE
31	2.3.2011	233	331	1	Data de finalització de la proposta. Mes
32	2.3.2011	234	331	1	Data de finalització de la proposta. Any
33	2.3.2011	370	331	1	Signatura del regidor
34	2.3.2011	404	331	3	Numeració de la partida pressupostària
35	2.3.2011	1	440	1	Escut de la població
36	2.3.2011	2	440	1	Nom de l'Ajuntament del municipi
37	2.3.2011	3	440	1	Número de registre d'entrada de la sol·licitud
38	2.3.2011	4	440	1	Data de registre d'entrada de la sol·licitud. Dia
39	2.3.2011	5	440	1	Data de registre d'entrada de la sol·licitud. Mes
40	2.3.2011	6	440	1	Data de registre de la sol·licitud. Any
41	2.3.2011	48	440	1	Nom del document administratiu
42	2.3.2011	378	440	2	Nom de l'entitat
43	2.3.2011	379	440	1	Nom de l'adreça de l'entitat
44	2.3.2011	380	440	1	Codi postal de l'entitat (nº, esc., pis, porta)
45	2.3.2011	381	440	1	Població de l'entitat
46	2.3.2011	383	440	1	Telèfon de contacte de l'entitat
47	2.3.2011	516	440	1	Número de Registre Municipal de les Entitats Ciutadanes
48	2.3.2011	517	440	1	Número de Registre de la Direcció General de l'Esport
49	2.3.2011	528	440	1	Segell de la diligència de la unitat d'esports conforme s'ha rebut el document
50	2.3.2011	543	440	1	Relació detallada dels objectes per l'atorgació del pressupost a l'entitat (despeses/ingressos/total import)
51	2.3.2011	559	440	1	Llistat dels requisits per accedir a la subvenció (text lliure)
52	2.3.2011	560	440	1	Relació de la documentació que cal lliurar adjuntada a la sol·licitud
53	2.3.2011	141	XX	1	Nom de l'Alcalde
54	2.3.2011	142	XX	1	Primer cognom de l'Alcalde
55	2.3.2011	143	XX	1	Segon cognom de l'Alcalde
56	2.3.2011	194	XX	1	Unitat administrativa
57	2.3.2011	379	XX	1	Nom de l'adreça de l'entitat
58	2.3.2011	390	XX	1	Nom del president de l'entitat
59	2.3.2011	391	XX	1	Nom del president de l'entitat
50	2.3.2011	392	XX	1	Nom del president de l'entitat
61	2.3.2011	398	XX	1	Condicions especials per la concessió de la subvenció (text lliure)
62	2.3.2011	561	XX	1	Número DNI de l'Alcalde

**Detall de les 128 variables que apareixen:**

**Apareixen a l'expedient 2.3.2011, i no hi consten al 2.3.2000, llistat ordenat per codi de variables.**

APARICIÓ	VARIABLE	REFERÈNCIA	QUANTITAT	DESCRIPCIÓ DE LA VARIABLE
1	1	XX	1	Escut de la població
2	2	XX	1	Nom de l'Ajuntament del municipi
3	46	440	1	Condicions d'acord amb la Llei 15/1999 de 13 de desembre, de Protecció de Dades de Caràcter Personal (text lliure)
4	48	XX	2	Nom del document administratiu
5	96	XX	1	Segell de la unitat administrativa
6	106	440	1	Adreça de la pàgina web de l'Ajuntament de la població
7	106	XX	1	Adreça de la pàgina web de l'Ajuntament de la població
8	126	440	1	Codi postal de l'Ajuntament
9	126	XX	1	Codi postal de l'Ajuntament
10	127	440	1	Municipi de l'Ajuntament
11	127	XX	1	Municipi de l'Ajuntament
12	152	259	1	Motius de la resolució de la notificació de l'Acord del Decret d'Alcaldia (text lliure)
13	194	440	1	Unitat administrativa
14	196	440	1	Correu electrònic de contacte de la unitat administrativa
15	196	XX	1	Correu electrònic de contacte de la unitat administrativa
16	197	XX	1	codi de la unitat administrativa
17	226	259	1	Nom del regidor
18	227	259	1	Primer cognom del regidor
19	228	259	1	Segon cognom del regidor
20	285	XX	1	Relació de la documentació aportada per l'entitat
21	287	XX	1	Signatura de l'Alcalde
22	319	331	1	Fonaments de dret (text lliure)
23	319	XX	1	Fonaments de dret (text lliure)
24	373	XX	1	Codi numèric de subvencions amb conveni de col·laboració corresponent al quadre de classificació de l'arxiu
25	378	XX	10	Nom de l'entitat
26	380	XX	1	Codi postal de l'entitat (nº, esc., pis, porta)
27	381	XX	1	Població de l'entitat
28	382	XX	1	Nif de l'entitat
29	385	XX	1	Signatura del president de l'entitat
30	386	XX	1	Data del conveni col·laboració. Dia
31	387	XX	1	Data del conveni col·laboració. Mes
32	389	XX	1	Data del conveni col·laboració. Any

APARICIÓ	VARIABLE	REFERÈNCIA	QUANTITAT	DESCRIPCIÓ DE LA VARIABLE
33	390	440	2	Nom del president de l'entitat
34	391	440	2	Nom del president de l'entitat
35	392	440	2	Nom del president de l'entitat
36	393	440	1	DNI del president de l'entitat
37	393	XX	1	DNI del president de l'entitat
38	394	440	1	Adreça del president de l'entitat
39	394	XX	1	Adreça del president de l'entitat
40	395	XX	1	Activitat que desenvolupa l'entitat
41	396	XX	1	Relació d'actes/activitats anuals a realitzar per l'entitat
42	397	440	1	Import total a rebre l'entitat de la subvenció
43	400	XX	1	Vigència del conveni de col·laboració
44	401	XX	1	subvencions amb conveni de col·laboració
45	402	331	1	Codi de la proposta d'acord a la Junta de Govern Local
46	405	440	1	Número compte corrent de l'entitat (nom entitat bancària i número de compte)
47	406	259	1	Data de la resolució Ple Corporació. Dia
48	407	259	1	Data de la resolució Ple Corporació. Dia
49	408	259	1	Data de la resolució Ple Corporació. Dia
50	504	259	1	Nom del tècnic municipal de la unitat administrativa
51	504	331	2	Nom del tècnic municipal de la unitat administrativa
52	505	259	1	Primer cognom del tècnic municipal de la unitat administrativa
53	505	331	2	Primer cognom del tècnic municipal de la unitat administrativa
54	506	259	1	Segon cognom del tècnic municipal de la unitat administrativa
55	506	331	2	Segon cognom del tècnic municipal de la unitat administrativa
56	507	331	1	Signatura del tècnic municipal de la unitat administrativa
57	508	259	1	Referència a les entitats esportives i Ampa's municipals
58	508	331	4	Referència a les entitats esportives i Ampa's municipals
59	509	259	2	Motivació de la finalitat de l'atorgació de la subvenció directe a les entitats i Ampa's
60	509	331	1	Motivació de la finalitat de l'atorgació de la subvenció directe a les entitats i Ampa's
61	510	259	1	Import total de la partida destinat a les subvencions directes acordat per l'Ajuntament
62	510	331	1	Import total de la partida destinat a les subvencions directes acordat per l'Ajuntament



APARICIÓ	VARIABLE	REFERÈNCIA	QUANTITAT	DESCRIPCIÓ DE LA VARIABLE
63	511	259	1	Taula a DE la relació d'entitats i Ampa's que l'Ajuntament preveu concedir la subvenció directe (nif/quantitat/dades bancàries)
64	511	331	1	Taula a a,b la relació d'entitats i Ampa's que l'Ajuntament preveu concedir la subvenció directe (nif/quantitat/dades bancàries)
65	512	331	1	Signatura de l'interventor de l'Ajuntament
66	513	440	1	Logotip de la unitat administrativa
67	513	XX	1	Logotip de la unitat administrativa
68	514	440	1	Fax de l'entitat
69	515	440	1	Pàgina web de l'entitat
70	516	XX	1	Número de Registre Municipal de les Entitats Ciutadanes
71	517	XX	1	Número de Registre de la Direcció General de l'Esport
72	518	440	1	Població del president de l'entitat
73	518	XX	1	Població del president de l'entitat
74	519	440	1	Codi postal del President de l'entitat
75	520	440	2	Telèfon de contacte del President de l'entitat
76	521	440	1	Correu electrònic del President de l'entitat
77	522	440	1	Nom de la persona de contacte per al seguiment de l'expedient
78	523	440	1	Primer cognom de la persona de contacte per al seguiment de l'expedient
79	524	440	1	Segon cognom de la persona de contacte per al seguiment de l'expedient
80	525	440	1	Càrrec a l'entitat de la persona de contacte per al seguiment de l'expedient
81	526	440	1	Telèfon de la persona de contacte per al seguiment de l'expedient
82	527	440	1	Correu electrònic de la persona de contacte per al seguiment de l'expedient
83	529	440	1	Oficines de la unitat administrativa
84	530	440	1	Adreça de les oficines de la unitat administratives
85	530	XX	1	Adreça de les oficines de la unitat administratives
86	531	440	1	Telèfon de contacte de la unitat administrativa
87	531	XX	1	Telèfon de contacte de la unitat administrativa
88	532	440	1	Fax de contacte de la unitat administrativa
89	532	XX	1	Fax de contacte de la unitat administrativa
90	533	440	1	Relació dels esports en que participa l'entitat
91	534	440	1	Relació dels equips que disposa l'entitat
92	535	440	1	Relació dels esportistes que estant federats per part de l'entitat
93	536	440	1	(especificar número) del nombre de fitxes o llicències
94	537	440	1	(especificar número) del nombre de fitxes o llicències que pertanyen a homes

APARICIÓ	VARIABLE	REFERÈNCIA	QUANTITAT	DESCRIPCIÓ DE LA VARIABLE
95	538	440	1	(especificar número) del nombre de fitxes o llicències que pertanyen a dones
96	539	440	1	(especificar número) del total de participants el nombre de persones discapacitades
97	540	440	1	(especificar número) del nombre total de socis de l'entitat que siguin homes
98	541	440	1	(especificar número) del nombre total de socis de l'entitat que siguin dones
99	542	440	1	Relació dels objectes per atorgar la subvenció per part de l'Ajuntament
100	544	440	1	Dates de l'esdeveniment/ activitat que organitza l'entitat
101	545	440	1	Nom de l'esdeveniment / activitat que organitza l'entitat
102	546	440	1	Disciplina esportiva de l'esdeveniment / activitat que organitza l'entitat
103	547	440	1	Distància i condicions (text lliure)
104	548	440	1	(sí/no) categoria de l'activitat és comarcal
105	549	440	1	(sí/no) categoria de l'activitat és nacional
106	550	440	1	(sí/no) categoria de l'activitat és territorial
107	551	440	1	(sí/no) categoria de l'activitat és local
108	552	440	1	(sí/no) categoria de l'activitat és internacional
109	553	440	1	(especificar) hora i lloc de l'activitat
110	554	440	1	Característiques de l'activitat (text lliure)
111	555	440	1	Altres observacions. Activitat (text lliure)
112	556	440	1	Informació i inscripcions de l'activitat
113	557	440	1	Preu assignat per l'activitat
114	558	440	1	D'altres observacions assignades per l'activitat
115	562	XX	1	Data del certificat de secretaria de l'entitat. Dia
116	563	XX	1	Data del certificat de secretaria de l'entitat. Mes
117	564	XX	1	Data del certificat de secretaria de l'entitat. Any
118	565	XX	1	Data de la fundació de l'entitat. Dia
119	567	XX	1	Data de la fundació de l'entitat. Mes
120	568	XX	1	Data de la fundació de l'entitat. Any
121	569	XX	1	Nom dels fundadors de l'entitat
122	570	XX	1	Primer cognom dels fundadors de l'entitat
123	571	XX	1	Segon cognom dels fundadors de l'entitat
124	572	XX	1	Objecte de col·laboració de l'entitat
125	573	XX	1	Obligacions generals de l'entitat
126	574	XX	1	Compromisos per part de l'Ajuntament (text lliure)
127	575	XX	1	Condicions del finançament per part de l'Ajuntament (text lliure)
128	576	XX	1	Causas de la resolució

### A.3. Subvencions directes o nominatives a entitats i associacions de l'Ajuntament de Sant Vicenç de Castellet

Amb caràcter general i a títol d'observacions, per a la sol·licitud analitzada de l'any 2011 és genèrica. El registre que conté aquest expedient és antic. És a dir, no és de GENESY (nom de la base de dades de suport) . El propi document del decret d'Alcaldia no apareix físicament en l'expedient del 2010, però en la proposta d'acord, apareix el segell de certificació de l'aprovació per Ple de la Corporació.

L'expedient de l'any 2001 no conté el certificat d'Intervenció d'existència de crèdit sobre subvencions nominatives

#### A.3.1. Anàlisi de la informació obtinguda en les referències que suporten el procediment administratiu:

Codi procediment	Descripció
3.3.2000	Subvencions directes o nominatives a entitats i associacions de l'Ajuntament de Sant Vicenç de Castellet.
3.3.2011	Subvencions directes o nominatives a entitats i associacions de l'Ajuntament de Sant Vicenç de Castellet.

A mode de llegenda per als procediments administratius estudiats en aquest cas:

1. Els documents marcats en color vermell, són assignats per la TAAD, però no consten a l'expedient físic.
2. Els documents marcats en color negre, són assignats per la TAAD, i també consten en l'expedient físic
3. TAAD potser caldria que hi hagués la notificació també al ciutadà?

Per ambdós casos, estem fent esment a **5 referències**, aquestes són:

Codi procediment	Descripció
3.3.2000	Subvencions directes o nominatives a entitats i associacions de l'Ajuntament de Sant Vicenç de Castellet.

Codi Referència	Descripció
440	Sol·licitud de subvencions amb conveni de col·laboració
331	Proposta d'acord a la Junta de Govern Local
394	<b>Certificat d'Intervenció d'existència de crèdit sobre subvencions nominatives</b>
259	Decret d'Alcaldia
263	Notificació de l'acord

\* \* \* \* \*

Codi procediment	Descripció
3.3.2011	Subvencions directes o nominatives a entitats i associacions de l'Ajuntament de Sant Vicenç de Castellet..

Codi Referència	Descripció
440	Sol·licitud de subvencions amb conveni de col·laboració
331	Proposta d'acord a la Junta de Govern Local
394	Certificat d'Intervenció d'existència de crèdit sobre subvencions nominatives
263	Notificació de l'acord
331	Proposta de la regidoria d'urbanisme

### A.3.2. Anàlisi de la informació obtinguda en les variables suport a les referències:

Codi procediment	Descripció
3.3.2011	Subvencions directes o nominatives a entitats i associacions de l'Ajuntament de Sant Vicenç de Castellet..
3.3.2000	Subvencions directes o nominatives a entitats i associacions de l'Ajuntament de Sant Vicenç de Castellet..

Un recompte senzill de variables, ens porta ja a una primera diferenciació:

Codi procediment	Descripció	Variables observades
3.3.2000	Subvencions directes o nominatives a entitats i associacions de l'Ajuntament de Sant Vicenç de Castellet..	<b>99</b>
3.3.2011	Subvencions directes o nominatives a entitats i associacions de l'Ajuntament de Sant Vicenç de Castellet..	<b>111</b>
	Variació global (increment)	<b>12</b>

L'aplicació de l'anàlisi booleà ens ajuda a donar una major justificació del que ha succeït a les variables que suporten els documents del procediment administratiu i ens permet quantificar amb major rigor la seva variabilitat en el període estudiat:

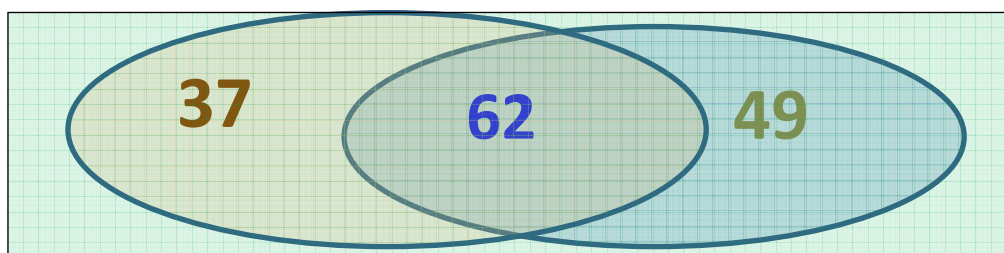
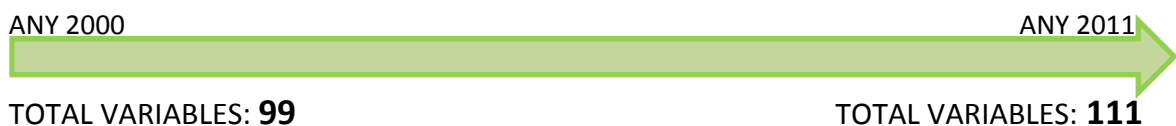

Tot i això, una anàlisi més detallada dels resultats obtinguts ens permet avaluar les variables que suporten els documents del procediment administratiu i treure ja unes primeres dades als efectes de quantificar com evolucionen els continguts d'informació en el períodes estudiats:

Procediment					3.3.2000	3.3.2011
Variables observades		TOTAL	PRÒPIES	Comuns en el temps: <i>Apareixen en ambdós procediments</i>	DESAPAREIXEN respecte al 3.1.2011	APAREIXEN respecte al 3.1.2000
Procediment	3.3.2000	99	37	62		
Procediment	3.3.2011	111	49	62	37	49

Observem que s'han pres en consideració en l'estudi dels dos procediments un total de:

$$37 + 62 + 49 = 148 \text{ variables.}$$

### A.3.3. Anàlisi de la variabilitat dels continguts d'informació suport a les referències:

L'estudi d'aquestes dades, ens permet aprofundir en l'anàlisi de la variabilitat dels continguts del sistema d'informació, i obtenir resultats a quatre nivells:

1. El que fa esment a la variació global del contingut de variables del sistema d'informació → **12,12%** (Increment de 12).
2. El que fa esment a les variables comunes que perduren al llarg del temps per als dos procediments → **41,89%**
3. El que fa esment a les variables que desapareixen al llarg del temps (fet que comportarà que mai en un futur puguem obtenir informació de les mateixes → **25,00%**.
4. El que fa esment a les variables que apareixen al llarg del temps, fet que comportarà que només tinguem en constància informació de les mateixes a partir d'una certa data → **33,11%**

Global Variables		Variables comunes	Variables que desapareixen	Variables que apareixen
Variació	99 → 111	41,89%	25,00%	33,11%
	12 (Increment)	62 / 148	37 / 148	49 / 148
Variables estudiades	37+62+49			
	148			

**Detall de les 37 variables que desapareixen:**

Apareixen a l'expedient 3.1.2000, i no hi consten al 3.1.2011, llistat ordenat per codi de variables.

	SIMULTANEÏTAT	VARIABLE	REFERÈNCIA	QUANTITAT	DESCRIPCIÓ DE LA VARIABLE
1	3.3.2000	44	263	1	Signatura del sol·licitant
2	3.3.2000	96	259	1	Segell de la unitat administrativa
3	3.3.2000	100	259	1	Número de NIF de l'Ajuntament de la població
4	3.3.2000	100	263	1	Número de NIF de l'Ajuntament de la població
5	3.3.2000	100	331	1	Número de NIF de l'Ajuntament de la població
6	3.3.2000	102	263	1	Primer telèfon de contacte de l'Ajuntament de la població
7	3.3.2000	104	263	1	Fax de contacte de l'Ajuntament de la població
8	3.3.2000	105	263	1	Correu electrònic de contacte de l'Ajuntament de la població
9	3.3.2000	124	263	1	Adreça de l'Ajuntament. Carrer i número
10	3.3.2000	126	263	1	Codi postal de l'Ajuntament
11	3.3.2000	127	263	1	Municipi de l'Ajuntament
12	3.3.2000	141	259	1	Nom de l'Alcalde
13	3.3.2000	142	259	1	Primer cognom de l'Alcalde
14	3.3.2000	143	259	1	Segon cognom de l'Alcalde
15	3.3.2000	159	259	1	Segell de l'Ajuntament
16	3.3.2000	287	259	1	Signatura de l'Alcalde
17	3.3.2000	301	259	1	Comarca de l'Ajuntament
18	3.3.2000	301	263	1	Comarca de l'Ajuntament
19	3.3.2000	301	331	1	Comarca de l'Ajuntament
20	3.3.2000	323	259	1	Número de Decret d'Alcaldia
21	3.3.2000	323	331	1	Número de Decret d'Alcaldia
22	3.3.2000	324	259	2	Data assignat al número del Decret d'Alcaldia. Dia
23	3.3.2000	324	263	2	Data assignat al número del Decret d'Alcaldia. Dia
24	3.3.2000	324	331	2	Data assignat al número del Decret d'Alcaldia. Dia
25	3.3.2000	325	259	2	Data assignat al número del Decret d'Alcaldia. Mes
26	3.3.2000	325	263	2	Data assignat al número del Decret d'Alcaldia. Mes

	SIMULTANEÏTAT	VARIABLE	REFERÈNCIA	QUANTITAT	DESCRIPCIÓ DE LA VARIABLE
27	3.3.2000	325	331	2	Data assignat al número del Decret d'Alcaldia. Mes
28	3.3.2000	326	259	2	Data assignat al número del Decret d'Alcaldia. Any
29	3.3.2000	326	263	2	Data assignat al número del Decret d'Alcaldia. Any
30	3.3.2000	326	331	2	Data assignat al número del Decret d'Alcaldia. Any
31	3.3.2000	357	259	1	secció de la unitat administrativa
32	3.3.2000	357	331	1	secció de la unitat administrativa
33	3.3.2000	498	259	1	Codi de la secció de la unitat administrativa
34	3.3.2000	500	259	1	Data de la proposta despesa. Dia
35	3.3.2000	501	259	1	Data de la proposta despesa. Mes
36	3.3.2000	502	259	1	Data de la proposta despesa. Any
37	3.3.2000	503	259	1	Diligència de Secretaria conforme el Decret ha estat dictat per l'Alcaldia (data: dia/mes/any).

### Detall de les 62 variables que apareixen en ambdós expedients administratius:

En aquest cas les variable apareixeran a la zona d'intersecció dels conjunts booleans associats als procediments administratius.

- Fer notar que una mateixa variable pot aparèixer en més d'una referència.
- És comptabilitzen sempre les aparicions associades a la dupla variable / referència, doncs en aquest cas podem analitzar si es el cas, la implicació que te la seva aparició / desaparició en el globalitat del procediment estudiat.

APARICIÓ	VARIABLE	REFERÈNCIA	QUANTITAT	DESCRIPCIÓ DE LA VARIABLE
1	1	259	1	Escut de la població
2	2	259	1	Nom de l'Ajuntament del municipi
3	43	259	1	Nom del municipi on es tramita el document
4	48	259	1	Nom del document administratiu
5	102	259	1	Primer telèfon de contacte de l'Ajuntament de la població
6	104	259	1	Fax de contacte de l'Ajuntament de la població
7	105	259	1	Correu electrònic de contacte de l'Ajuntament de la població
8	124	259	1	Adreça de l'Ajuntament. Carrer i número
9	126	259	1	Codi postal de l'Ajuntament
10	127	259	1	Municipi de l'Ajuntament
11	158	259	1	Signatura del Secretari
12	319	259	1	Fonaments de dret (text lliure)
13	378	259	4	Nom de l'entitat
14	395	259	1	Activitat que desenvolupa l'entitat
15	397	259	1	Import total a rebre l'entitat de la subvenció
16	403	259	1	Import total a rebre l'entitat de la subvenció (lletres)
17	1	263	2	Escut de la població
18	2	263	1	Nom de l'Ajuntament del municipi
19	43	263	1	Nom del municipi on es tramita el document
20	48	263	1	Nom del document administratiu
21	129	263	1	Número de registre de sortida de la notificació del Decret d'Alcaldia
22	130	263	1	Data de registre de sortida de la notificació del Decret d'Alcaldia. Dia
23	131	263	1	Data de registre de sortida de la notificació del Decret d'Alcaldia. Mes
24	132	263	1	Data de registre de sortida de la notificació del Decret d'Alcaldia. Any
25	149	263	1	Data de finalització de la notificació. Dia
26	150	263	1	Data de la finalització de la notificació. Mes
27	151	263	1	Data de finalització de la notificació. Any
28	155	263	1	Nom del Secretari
29	156	263	1	Primer cognom del Secretari
30	157	263	1	Segon cognom del Secretari



APARICIÓ	VARIABLE	REFERÈNCIA	QUANTITAT	DESCRIPCIÓ DE LA VARIABLE
31	158	263	1	Signatura del Secretari
32	160	263	1	Segell d'acusament de rebuda conforme el ciutadà ha rebut l'original de la notificació
33	161	263	1	Data d'acusament de rebuda. Dia
34	162	263	1	Data d'acusament de rebuda. Mes
35	163	263	1	Data d'acusament de rebuda. Any
36	319	263	1	Fonaments de dret (text lliure)
37	378	263	4	Nom de l'entitat
38	395	263	1	Activitat que desenvolupa l'entitat
39	397	263	1	Import total a rebre l'entitat de la subvenció
40	403	263	1	Import total a rebre l'entitat de la subvenció (lletres)
41	1	331	2	Escut de la població
42	2	331	1	Nom de l'Ajuntament del municipi
43	43	331	1	Nom del municipi on es tramita el document
44	48	331	1	Nom del document administratiu
45	102	331	1	Primer telèfon de contacte de l'Ajuntament de la població
46	104	331	1	Fax de contacte de l'Ajuntament de la població
47	105	331	1	Correu electrònic de contacte de l'Ajuntament de la població
48	124	331	1	Adreça de l'Ajuntament. Carrer i número
49	126	331	1	Codi postal de l'Ajuntament
50	127	331	1	Municipi de l'Ajuntament
51	159	331	1	Segell de l'Ajuntament
52	226	331	1	Nom del regidor
53	227	331	1	Primer cognom del regidor
54	228	331	1	Segon cognom del regidor
55	232	331	1	Data de finalització de la proposta. Dia
56	233	331	1	Data de finalització de la proposta. Mes
57	234	331	1	Data de finalització de la proposta. Any
58	319	331	1	Fonaments de dret (text lliure)
59	370	331	1	Signatura del regidor
60	378	331	4	Nom de l'entitat
61	395	331	1	Activitat que desenvolupa l'entitat
62	397	331	3	Import total a rebre l'entitat de la subvenció

**Detall de les 49 variables que apareixen:**

**Apareixen a l'expedient 3.1.2011, i no hi consten al 3.1.2000, llistat ordenat per codi de variables.**

	SIMULTANEÏTAT	VARIABLE	REFERÈNCIA	QUANTITAT	DESCRIPCIÓ DE LA VARIABLE
1	3.3.2011	3	331	1	Número de registre d'entrada de la sol·licitud
2	3.3.2011	4	331	1	Data de registre d'entrada de la sol·licitud. Dia
3	3.3.2011	5	331	1	Data de registre d'entrada de la sol·licitud. Mes
4	3.3.2011	6	331	1	Data de registre de la sol·licitud. Any
5	3.3.2011	16	259	1	Nom del sol·licitant
6	3.3.2011	16	263	1	Nom del sol·licitant
7	3.3.2011	17	259	1	Primer cognom del sol·licitant
8	3.3.2011	17	263	1	Primer cognom del sol·licitant
9	3.3.2011	18	259	1	Segon cognom del sol·licitant
10	3.3.2011	18	263	1	Segon cognom del sol·licitant
11	3.3.2011	19	259	1	Nom del carrer d'on viu el sol·licitant
12	3.3.2011	19	263	1	Nom del carrer d'on viu el sol·licitant
13	3.3.2011	20	259	1	Codi postal de la població d'on viu el sol·licitant
14	3.3.2011	20	263	1	Codi postal de la població d'on viu el sol·licitant
15	3.3.2011	21	259	1	Població d'on viu el sol·licitant
16	3.3.2011	21	263	1	Població d'on viu el sol·licitant
17	3.3.2011	106	259	1	Adreça de la pàgina web de l'Ajuntament de la població
18	3.3.2011	106	331	1	Adreça de la pàgina web de l'Ajuntament de la població
19	3.3.2011	129	259	1	Número de registre de sortida de la notificació del Decret d'Alcaldia
20	3.3.2011	130	259	1	Data de registre de sortida de la notificació del Decret d'Alcaldia. Dia
21	3.3.2011	131	259	1	Data de registre de sortida de la notificació del Decret d'Alcaldia. Mes
22	3.3.2011	132	259	1	Data de registre de sortida de la notificació del Decret d'Alcaldia. Any
23	3.3.2011	144	331	1	Data de la resolució de la llicència. Dia
24	3.3.2011	145	331	1	Data de la resolució de la llicència. Mes
25	3.3.2011	146	331	1	Data de la resolució de la llicència. Any
26	3.3.2011	149	259	1	Data de finalització de la notificació. Dia
27	3.3.2011	150	259	1	Data de la finalització de la notificació. Mes
28	3.3.2011	151	259	1	Data de finalització de la notificació. Any
29	3.3.2011	154	259	1	Recurs per interposar contra la resolució (text lliure)
30	3.3.2011	154	263	1	Recurs per interposar contra la resolució (text lliure)
31	3.3.2011	155	259	1	Nom del Secretari
32	3.3.2011	156	259	1	Primer cognom del Secretari
33	3.3.2011	157	259	1	Segon cognom del Secretari

	<b>SIMULTANÈITAT</b>	<b>VARIABLE</b>	<b>REFERÈNCIA</b>	<b>QUANTITAT</b>	<b>DESCRIPCIÓ DE LA VARIABLE</b>
34	3.3.2011	158	331	1	Signatura del Secretari
35	3.3.2011	160	259	1	Segell d'acusament de rebuda conforme el ciutadà ha rebut l'original de la notificació
36	3.3.2011	161	259	1	Data d'acusament de rebuda. Dia
37	3.3.2011	162	259	1	Data d'acusament de rebuda. Mes
38	3.3.2011	163	259	1	Data d'acusament de rebuda. Any
39	3.3.2011	329	331	1	Segell de l'Acord de la Comissió de Govern
40	3.3.2011	398	331	1	Condicions especials per la concessió de la subvenció (text lliure)
41	3.3.2011	401	331	1	subvencions amb conveni de col·laboració (lletres)
42	3.3.2011	406	259	1	Data de la resolució Ple Corporació. Dia
43	3.3.2011	406	263	1	Data de la resolució Ple Corporació. Dia
44	3.3.2011	407	259	1	Data de la resolució Ple Corporació. Mes
45	3.3.2011	407	263	1	Data de la resolució Ple Corporació. Mes
46	3.3.2011	408	259	1	Data de la resolució Ple Corporació. Any
47	3.3.2011	408	263	1	Data de la resolució Ple Corporació. Any
48	3.3.2011	601	259	1	Logotip de la població
49	3.3.2011	601	263	1	Logotip de la població

## B. Anàlisi global conjunt del producte (transversalitat) pel conjunt de Municipis.

### B.1. Subvencions directes o nominatives a entitats i associacions

Amb caràcter general, es prenen en consideració per a l'anàlisi global de continguts d'informació, el que es recull en les referències dels sis procediments administratius que suporten la llicència de primera utilització d'edificis per als Municipis objecte d'estudi, Llagostera, Palamós i Sant Vicenç de Castellet.

#### B.1.1. Anàlisi de la informació obtinguda en les referències que suporten el procediment administratiu.

Codi procediment	Descripció
1.3.2000	Subvencions directes o nominatives a entitats i associacions municipals (amb conveni de col·laboració) de l'Ajuntament de Llagostera.
1.3.2011	Subvencions directes o nominatives a entitats i associacions municipals (amb conveni de col·laboració) de l'Ajuntament de Llagostera.
2.3.2011	Subvencions directes o nominatives de l'Ajuntament de Palamós
2.3.2000	Subvencions directes o nominatives de l'Ajuntament de Palamós
3.3.2000	Subvencions directes o nominatives a entitats i associacions de l'Ajuntament de Sant Vicenç de Castellet.
3.3.2011	Subvencions directes o nominatives a entitats i associacions de l'Ajuntament de Sant Vicenç de Castellet.

A mode de llegenda per als procediments administratius estudiats en aquest cas:

1. Els documents marcats en color vermell, són assignats per la TAAD, però no consten a l'expedient físic.
2. Els documents marcats en color negre, són assignats per la TAAD, i també consten en l'expedient físic
3. Els documents marcats en color blau, no consten a les TAAD, però segons els tècnics "gestors dels expedients" és equivalent al nom del document que assigna la TAAD.

Per tots els casos, estem fent esment a un màxim de 5 referències, aquestes són:

Codi Referència	Descripció
440	Sol·licitud de subvencions amb conveni de col·laboració
331	Proposta d'acord a la Junta de Govern Local
394	Certificat d'Intervenció d'existència de crèdit sobre subvencions nominatives
259	Decret d'Alcaldia/Acord del Ple de la Corporació
263	Notificació de l'acord

(taula de referències corresponent al procediment administratiu 3.3.2011)

El tractament global conjunt, ha estat realitzat per a cadascun d'ells observant per al mateix procediment, la seva evolució en el temps:

ANY 2000

ANY 2011



### B.1.2. Anàlisi de la informació obtinguda en les variables suport a les referències.

El fet d'haver tractat cada Municipi com un conjunt, permet respectar les pautes que s'estableixen a l'Àlgebra Booleana, i ha propiciat poder uniformitzar i donar un tractament unitari per als dos procediments administratius que dins d'ells s'hi han treballat.

Per a cadascun d'ells, s'han pogut determinar les variables documentals que els suporten:

#### LLAGOSTERA → C1

Procediment Administratiu: 1.3.2000

Procediment administratiu: 1.3.2011

TOTAL VARIABLES: **149**

TOTAL VARIABLES: **156**

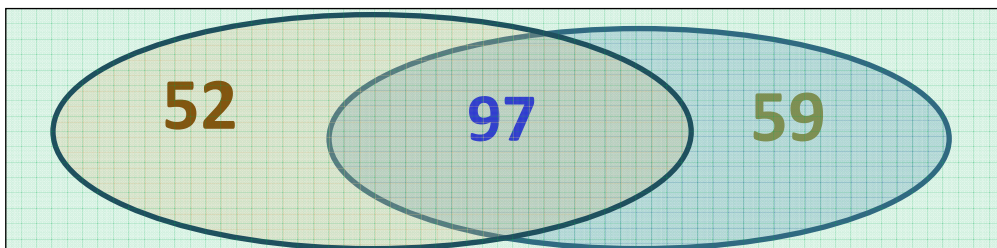

#### PALAMÓS → C2

Procediment Administratiu: 2.3.2000

Procediment administratiu: 2.3.2011

TOTAL VARIABLES: **146**

TOTAL VARIABLES: **190**

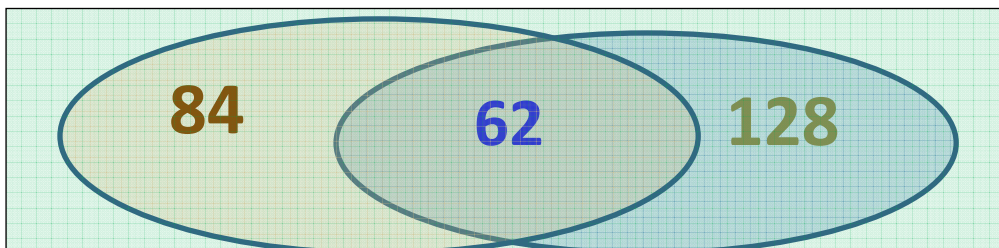

#### SANT VICENÇ DE CASTELLET → C3

Procediment Administratiu: 3.3.2000

Procediment administratiu: 3.3.2011

TOTAL VARIABLES: **99**

TOTAL VARIABLES: **111**

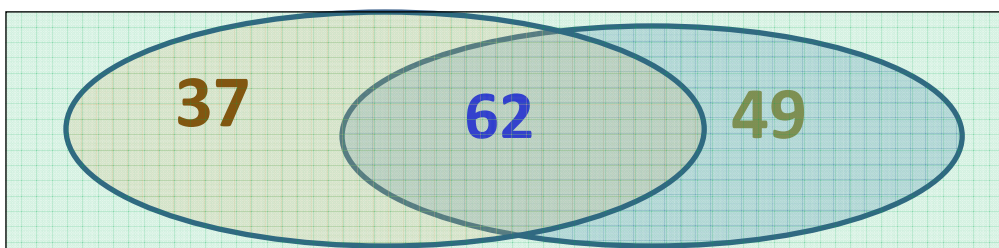

L'anàlisi més restrictiu de les variables que estiguin dins de les zones d'intersecció comunes dels procediments administratius estudiats, ens fa veure que el nombre màxim de variables és el més petit de les tres, o sigui:

$$\text{Max} (\text{Min}( 97,62,62)) = 62 \text{ variables}$$

### B.1.3. Anàlisi de la variabilitat dels continguts d'informació suport a les referències.

L'anàlisi de la variabilitat dels continguts d'informació suport a les referències i tractament global, passa per la integració dels continguts d'informació dels sis (6) procediments administratius que s'han treballat a mode individual en un (1) d'únic, que a més de ser representatiu, ens permetrà anar discriminant els continguts documentals essencials (els que es troben en la zona d'intersecció comuna de tots tres conjunts,  $(C1 \wedge C2 \wedge C3)$ ), que es recullen els sis procediments.

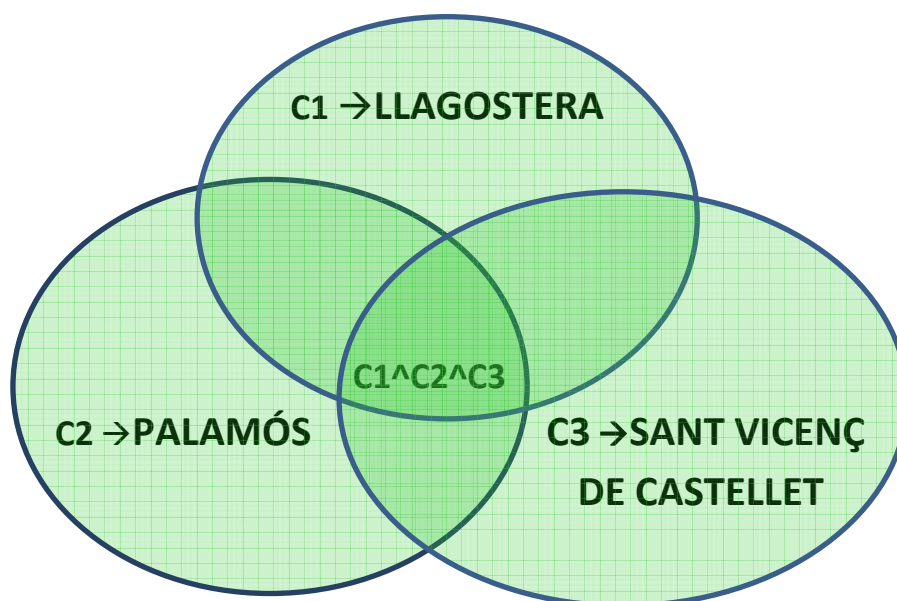

- **Evolució de la pertinença de les variables als procediments administratius.**  
*Simultaneïtats de pertinença de variables als continguts documentals dels expedients administratius estudiats.*

	SIMULTANEÏTATS	VARIABLES / REFERÈNCIES
1	Pertinença a 1 procediment	555
2	Pertinença a 2 procediments	230
3	Pertinença a 3 procediments	86
4	Pertinença a 4 procediments	55
5	Pertinença a 5 procediments	24
6	Pertinença a 6 procediments	<b>6</b>

Prenent com a referent el resultat obtingut com a punt de sortida,  $\text{Max} \text{Min}( 97,62,62)) = 62$  variables, observem que el resultat final d'una mateixa variable associada a una referència de pertinença a la totalitat dels sis (6) procediments administratius estudiats, és de **6**.

Per a considerar una major zona d'intersecció, prendrem en aquest cas com referent les variables/referències, que tinguin una pertinença a (5) dels procediments administratius, (**24**).

- **Detall de les 24 variables / referències, que apareixen en la zona C1 ^ C2 ^ C3 (comuna a tots els expedients administratius)**

Apareixen a tots sis expedients, **les 6 primeres variables** (llistat ordenat per codi de variables).

A partir de la variable 7 → 24, apareixen associades a referències d'almenys cinc (5) procediments.

	SIMULTANEÏTAT	VARIABLE	REFERÈNCIA	QUANTITAT	DESCRIPCIÓ DE LA VARIABLE
1	C1 ^ C2 ^ C3	1	259	1	Escut de la població
2	C1 ^ C2 ^ C3	2	259	1	Nom de l'Ajuntament del municipi
3	C1 ^ C2 ^ C3	48	259	1	Nom del document administratiu
4	C1 ^ C2 ^ C3	141	259	1	Nom de l'Alcalde
5	C1 ^ C2 ^ C3	142	259	1	Primer cognom de l'Alcalde
6	C1 ^ C2 ^ C3	143	259	1	Segon cognom de l'Alcalde
7	C1 ^ C2 ^ C3	155	259	1	Nom del Secretari
8	C1 ^ C2 ^ C3	156	259	1	Primer cognom del Secretari
9	C1 ^ C2 ^ C3	157	259	1	Segon cognom del Secretari
10	C1 ^ C2 ^ C3	158	259	1	Signatura del Secretari
11	C1 ^ C2 ^ C3	287	259	1	Signatura de l'Alcalde
12	C1 ^ C2 ^ C3	378	259	2	Nom de l'entitat
13	C1 ^ C2 ^ C3	397	259	1	Import total a rebre l'entitat de la subvenció
14	C1 ^ C2 ^ C3	1	331	2	Escut de la població
15	C1 ^ C2 ^ C3	2	331	1	Nom de l'Ajuntament del municipi
16	C1 ^ C2 ^ C3	43	331	1	Nom del municipi on es tramita el document
17	C1 ^ C2 ^ C3	48	331	1	Nom del document administratiu
18	C1 ^ C2 ^ C3	226	331	1	Nom del regidor
19	C1 ^ C2 ^ C3	227	331	1	Primer cognom del regidor
20	C1 ^ C2 ^ C3	228	331	1	Segon cognom del regidor
21	C1 ^ C2 ^ C3	232	331	1	Data de finalització de la proposta. Dia
22	C1 ^ C2 ^ C3	233	331	1	Data de finalització de la proposta. Mes
23	C1 ^ C2 ^ C3	234	331	1	Data de finalització de la proposta. Any
24	C1 ^ C2 ^ C3	397	331	1	Import total a rebre l'entitat de la subvenció

#### **B.1.4. Metadades que es vulguin considerar a efectes arxivístics del procediment administratiu i en especial quan es transfereixin a l'iArxiu (e-administració).**

Donat que tenim tota la informació necessària, és a partir d'aquí, quan podem establir el vincle unívoc amb les metadades que es vulguin considerar a efectes arxivístics del procediment administratiu i passar-les a definir observant les pautes que es vulguin prendre (NODAC, Premis, ISO, ...), facilitant d'aquesta manera, les que vulguin ser transferides a l'iArxiu (e-administració), i passariem a complimentar la fitxa de definició dels elements de metadades del vocabulari del procediment administratiu associat. A mode d'exemple, per a la variable Número d'expedient, (d'haver-la trobat), tindriem:

VARIABLE (NOMBRE)	REFERÈNCIA (DOCUMENT)	QUANTITAT	DESCRIPCIÓ DE LA VARIABLE – METADADA (IDENTIFICADOR)
3000	200	1	Número d'expedient

El nombre que identifica a cada element (metadada) no és identificatiu, simplement serveix per enumerar-los en el document. L'identificador de cada element (metadada) es troba descrit en la fitxa de definició de cada element. En concret, en el camp Identificador.

*Font: Vocabulari de metadades (Grup d'Innovació tecnològica). Col·lecció Arxivística i gestió documental, Eines, Núm. 4, Generalitat de Catalunya, Departament de Cultura i Mitjans de Comunicació.*

<b>Identificador</b>	ID_0002
<b>Nom de l'element</b>	Número expedient
<b>Implementació sobre esquema XML</b>	numero_expedient <exp:numero_expedient>String</exp:numero_expedient>
<b>Definició</b>	Número o nominal que identifica l'expedient
<b>Consignació</b>	Obligatori opcional
<b>Aplicabilitat</b>	expedient o unitat documental composta unitat document simple que forma part expedient unitat document simple única signatura electrònica
<b>Tipus dades</b>	text data taula codificada nombre booleans
<b>Valors</b>	Lliure
<b>Longitud del valor</b>	Lliure
<b>Patró</b>	No aplica
<b>Repetició</b>	Únic repetitiu
<b>NODAC</b>	1.1 – Codi de referència
<b>Comentaris</b>	
<b>Exemple</b>	185/08



## **Annex 4**

# **Contractació d'un contracte d'obra o servei no subjecte a regularització harmonitzada (no SARHA)**



Títol:	<b>Contracte d'un servei no subjecte a regulació harmonitzada (no SARHA)</b>
Àrea	Unitat de Secretaria
Ajuntament	Llagostera
Oficina que tramita	Unitat de Secretaria
Inici del procediment	Unitat de Secretaria quan rep la informació de les unitats promotores l'informe de la necessitat de la contractació i el plec de prescripcions tècniques
Final del procediment	El licitador signa i rep la formalització del contracte
Òptica de l'anàlisi:	Unitat de Secretaria
Responsable	Dolors Torres
Codi del quadre de classificació	<b>0101 B149</b>

## Introducció

L'article 10 de la Llei 30/2007, de 30 d'octubre, de Contractes del Sector Públic, estableix que "són contractes de serveis els que tenen per objecte prestacions de fer consistents en el desenvolupament d'una activitat o dirigides a obtenir un resultat diferent d'una obra o d'un subministrament." La mateixa Llei enumera, en el seu Annex II, quines categories de serveis s'agrupen sota aquesta denominació: les primeres 16 categories són les SAHRA, és a dir, les que poden estar subjectes a regulació harmonitzada ("Sujetas A Regulación Armonizada"). La resta de categories, de la 17 a la 27, són les NO SAHRA.

Dins d'aquesta divisió, i en el cas dels ens locals, que són els que aquí ens ocupen, seran contractes NO SAHRA els d'import igual o superior a les quanties que cada any s'estableixin per Ordre ministerial, que a partir de l'1 de gener del 2008 van quedar fixades en 206.000 € (ordre EHA/3875/2007, de 27 de desembre).

La duració màxima d'aquests contractes és de 4 anys, i es poden ampliar fins a 6 mitjançant pròrrogues.

Els contractes de serveis per procediment obert es poden adjudicar segons un únic criteri (l'econòmic: preu més baix) o segons diversos criteris d'adjudicació.

## Esquema general de circuits

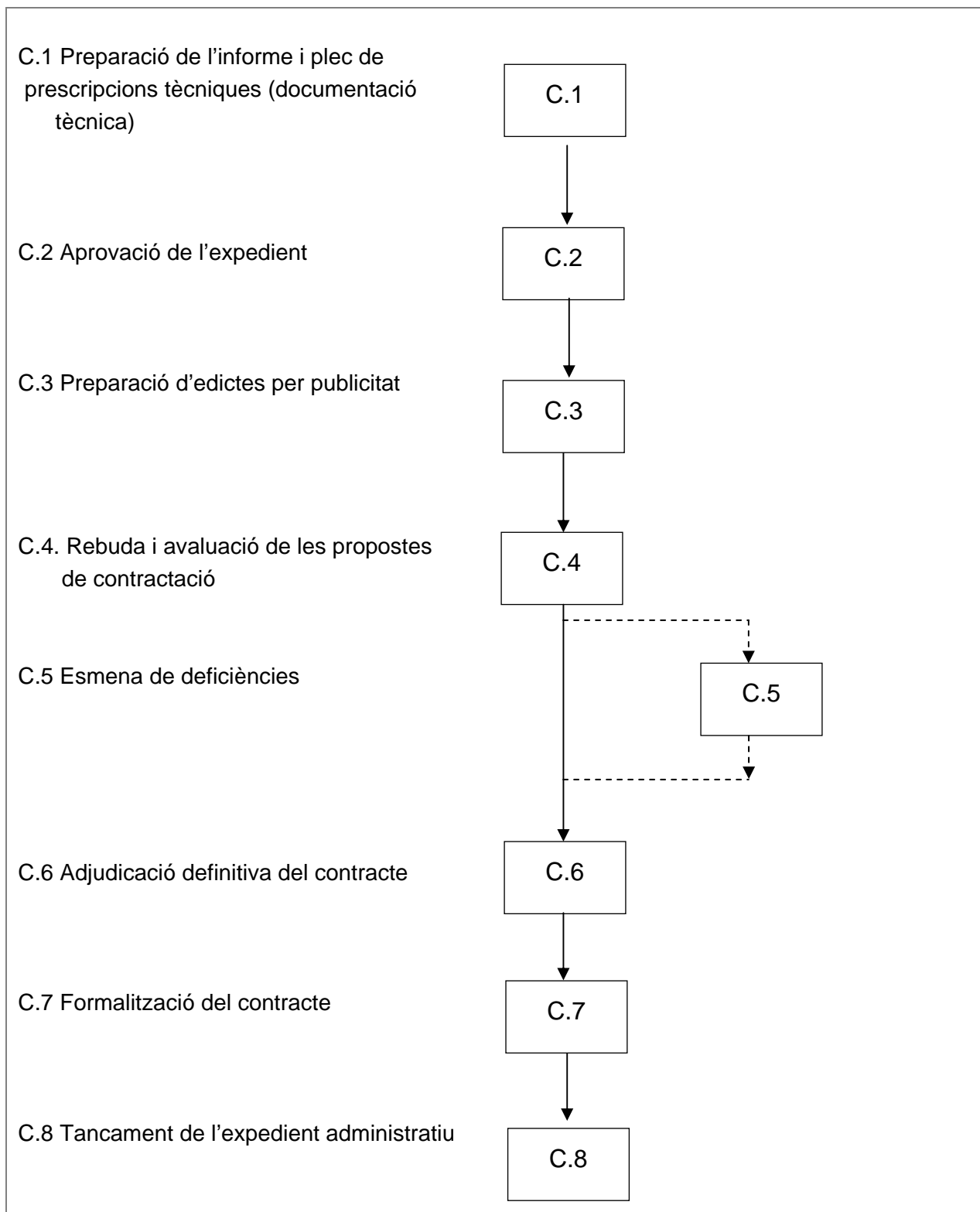

## **Relació de circuits parcials**

- 1 Preparació de l'informe de l'àrea i plec de prescripcions tècniques (documentació tècnica)
- 2 Aprovació de l'expedient
- 3 Preparació d'edictes per publicitat
- 4 Rebuda i avaluació de les propostes de contractació
- 5 Esmena de deficiències
- 6 Adjudicació definitiva del contracte
- 7 Formalització del contracte
- 8 Tancament de l'expedient administratiu

## Relació de Circuits parcials

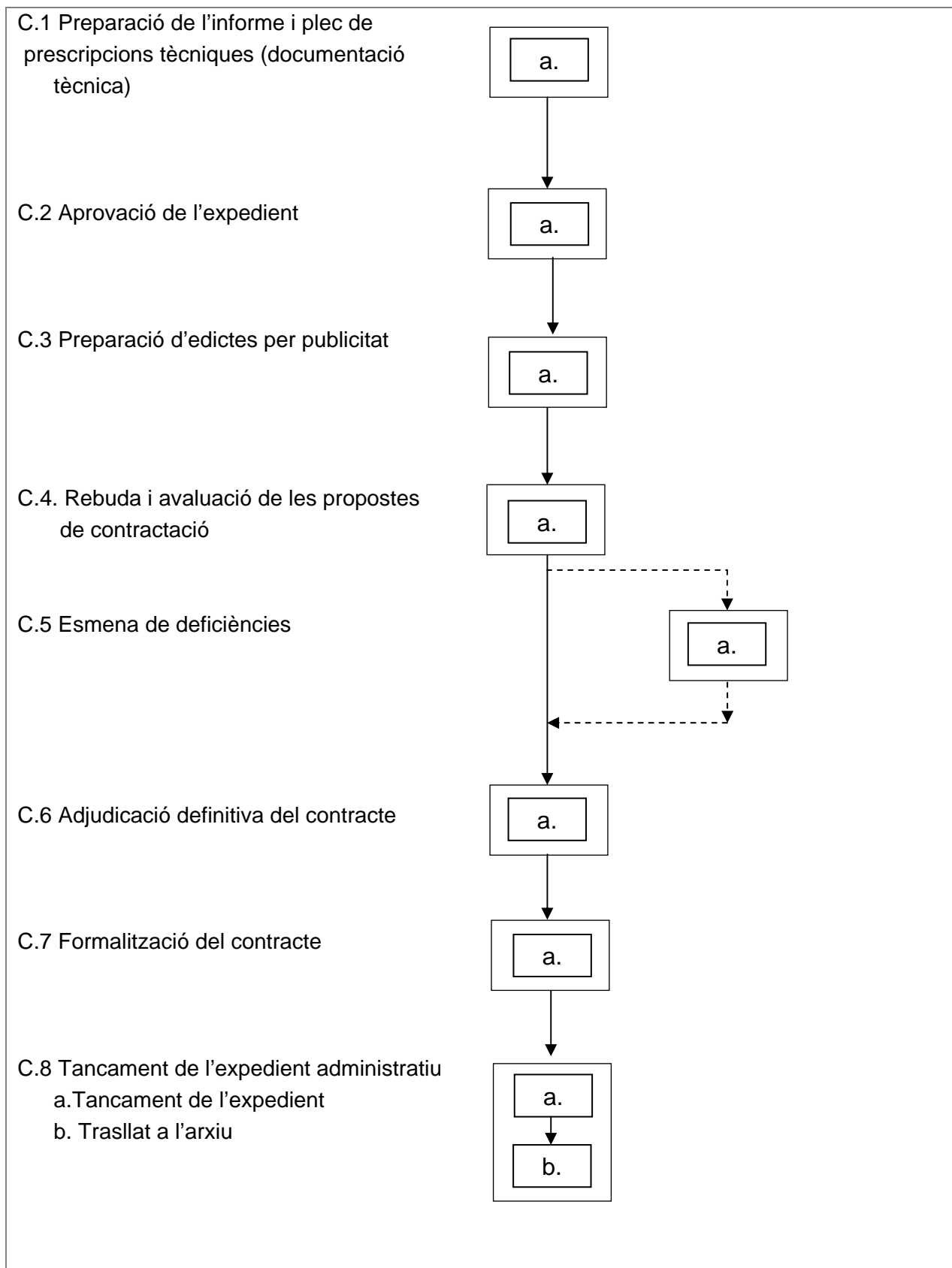

Casuística de productes derivada de la taula de circuits.

1a	→	2a
2a	→	3a
3a	→	4a
4a	→	4b
4a	→	5a
5a	→	6a
6a	→	7a
7a	→	7b

La seva estructuració respon a la següent taula de circuits:

<b>Circuit</b>	<b>Legenda</b>	<b>P1</b>	<b>P2</b>
<b>1</b>	<b>1.a</b>	<b>X</b>	<b>X</b>
<b>2</b>	<b>2.a</b>	<b>X</b>	<b>X</b>
<b>3</b>	<b>3.a</b>	<b>X</b>	<b>X</b>
<b>4</b>	<b>4.a</b>	<b>X</b>	<b>X</b>
<b>5</b>	<b>5.a</b>		<b>X</b>
<b>6</b>	<b>6.a</b>	<b>X</b>	<b>X</b>
<b>7</b>	<b>7.a</b>	<b>X</b>	<b>X</b>
<b>8</b>	<b>8.a</b>	<b>X</b>	<b>X</b>
	<b>8.b</b>	<b>X</b>	<b>X</b>

Taula d'equivalències dels productes als seus circuits parcials:

**P1**    **Contratació de serveis no SARHA directe**

**P2**    **Contractació de serveis no SARHA amb esmena de deficiències**

---

## Descripció del procediment

### Circuit 1. Preparació de l'informe de l'àrea i plec de prescripcions tècniques

---

Unitat	Descripció del procés
<i>Unitat d'Esports</i>	<p>Elabora un informe de la necessitat <b>(456)</b> i prepara un plec de prescripcions tècniques corresponent a la contractació del servei <b>(457)</b>. Aquests dos documents són signats pel tècnic de la unitat administrativa.</p> <p>Fa arribar la documentació a la unitat de Secretaria perquè en tingui coneixement.</p>
<i>Unitat de Secretaria</i>	<p>Revisa la documentació rebuda i prepara el plec de les clàusules administratives particulars del contracte de serveis <b>(458)</b>. Seguidament incorpora la documentació en una carpeta indicant: <i>el número d'expedient, any, unitat administrativa i assumpte</i>.</p> <p>L'expedient administratiu es lliura al Secretari.</p>
<i>Unitat d'Intervenció</i>	<p>Redacta l'informe per a la unitat de Secretaria <b>(459)</b> en relació a l'expedient de contractació del servei.</p> <p>Aquest informe fa referència si el contingut del plec de clàusules administratives particulars s'adapta a allò que preveu la normativa, i si pot resultar procedent l'aprovació de l'expedient de contractació en els termes previstos.</p> <p>Incorpora el document a l'expedient administratiu i el retorna a la unitat de Secretaria.</p>

---



## Circuit 2. Aprovació de l'expedient

---

<i>Unitat de Secretaria</i>	Prepara la proposta d'acord d'aprovació de l'expedient mitjançant l'aplicatiu informàtic <b>(318)</b> .
<i>SI (Absis)</i>	Recull internament i valida les dades assignades a la proposta per Junta de Govern Local <b>(319)</b> .
<i>Unitat de Secretaria</i>	Imprimeix la proposta d'acord d'aprovació de l'expedient per Junta de Govern Local <b>(331)</b> perquè sigui signada pel regidor d'esports, en aquest cas, o regidor de la unitat administrativa productora corresponent.  Lliura l'expedient administratiu a la unitat d'Intervenció.
<i>Unitat d'Intervenció</i>	Revisa la documentació incorporada a l'expedient i elabora l'informe d'Intervenció <b>(460)</b> . Retorna l'expedient administratiu a la unitat de Secretaria.
<i>Unitat de Secretaria</i>	Elabora l'ordre del dia perquè la proposta de regidoria sigui aprovada en la sessió de Junta de Govern Local.  Elabora el certificat d'acord de l'aprovació per Junta de Govern Local <b>(335)</b> d'aprovació de l'expedient de contractació de serveis per procediment obert no SARHA (subjecte a regularització harmonitzada).
<i>SI (Absis)</i>	Recull internament i valida les dades assignades al certificat d'acord de l'aprovació per Junta de Govern Local <b>(336)</b> .
<i>Unitat de Secretaria</i>	Signa i segella el certificat d'acord de l'aprovació de l'expedient per Junta de Govern Local <b>(338)</b> i el fa arribar a la unitat d' Alcaldia perquè sigui signat.

---

### Circuit 3. Preparació d'edictes per publicitat

---

<b>Unitat</b>	<b>Descripció del procés</b>
<i>Unitat de Secretaria</i>	<p>Es redacta l'edecte d'informació pública de clàusules particulars d'un contracte de serveis i de convocatòria <b>(461)</b>.</p> <p>Es lliura a la unitat d' Alcaldia.</p>
<i>Unitat d' Alcaldia</i>	<p>Signa i segella l'edecte donant-ne la conformitat. I es retorna a la unitat de Secretaria perquè en tingui coneixement.</p>
<i>Unitat de Secretaria</i>	<p>Paral·lelament l'edecte es publica a les plataformes del BOP <b>(462)</b> i DOGC <b>(463)</b> i també a l'apartat del perfil del contractant de la pàgina web del municipi <b>(464)</b>. Un cop publicats els edictes, se'n imprimeix un exemplar de cada publicació i s'incorpora a l'expedient administratiu.</p> <p>Una còpia de l'edecte <b>(465)</b> es fa arribar a la unitat de Registre perquè sigui publicat al taulell d'anuncis de l'Ajuntament.</p> <p>Es controla periòdicament el perfil contractant de la web per actualitzar les dates dels terminis en funció de la última publicació pels licitadors. I se'n imprimeix un exemplar de cada actualització <b>(466)</b> per incorporar a l'expedient administratiu.</p> <p>Preparen la Mesa de Contractació <b>(467)</b> assignant el President, els vocals, horaris i lloc on se celebrarà la sessió.</p>
<i>Unitat de Registre</i>	<p>Finalitzat el termini de publicació de l'edecte, el responsable de la unitat de Registre, fa constatar a l'edecte la diligència <b>(468)</b> conforme el document ha romàs exposat a informació pública al taulell d'anuncis de l'Ajuntament dins el termini establert.</p> <p>El fa arribar a la unitat de Secretaria perquè s'incorpori a l'expedient administratiu.</p>

---

#### Circuit 4. Rebuda i avaluació de les propostes de contractació

---

Unitat	Descripció del procés
<i>Unitat Secretaria</i>	<p>Elabora el document de contrast de control de la documentació aportada <b>(469)</b> segons cada licitador. I s'incorpora l'expedient administratiu físic.</p> <p>Aquest és un document per la gestió administrativa interna que conté el llistat de la documentació sol·licitada aportada segons cada licitador.</p>
<i>Mesa de Contractació</i>	<p>El dia assignat establert per l'Ajuntament, se celebra la sessió de la Mesa de Contractació de la licitació convocada per a l'adjudicació del contracte del servei concret.</p> <p>El Secretari efectua la pre-obertura per comprovar els aspectes formals dels licitadors segons el Registre Electrònic d'Empreses Licitadores (RELI).</p> <p>Un cop finalitzada la sessió de la Mesa de contractació del contracte del servei, redacta l'acta de la sessió <b>(470)</b>.</p> <p>El signa i l'incorpora a l'expedient administratiu.</p> <p>Posteriorment es procedeix a l'informe tècnic de valoració del sobre B <b>(471)</b>.</p> <p>Es dona avís a l'Enginyer Tècnic municipal i el tècnic d'esports perquè elabori un informe-proposta<sup>1</sup> referent al contracte del servei en qüestió sobre la valoració del sobre B.</p> <p>Aquest sobre conté la documentació relativa als criteris d'adjudicació del contracte la ponderació dels quals exigeix la formulació d'un judici de valor.</p> <p>En acte públic es dóna compte del resultat d'obertura del sobre "C" i s'obre el sobre "B". Presideix el President i el Secretari aixeca acta.</p> <p>En aquest sobre es qualifica la documentació presentada pels licitadors.</p>
<i>STM</i>	<p>L'Enginyer Tècnic municipal també elabora l'informe-proposta referent al contracte del servei sobre la valoració del sobre B <b>(473)</b>. Una vegada signat, el fa arribar a la unitat de Secretaria. El signen conjuntament l'enginyer tècnic municipal i el tècnic de la unitat productora del procediment, en aquest cas el de la unitat d'esports.</p>
<i>Mesa de</i>	

---

<sup>1</sup> Els informes tècnic es demanen i s'elaboren de forma conjunta: un únic informe s'incorpora a l'expedient.

<p><i>Contractació</i></p>	<p>Prepara el Resum per a la Mesa de Contractació del contingut de l'informe tècnic per a la seva presa en coneixement <b>(530)</b>. El signa el Secretari i el President de la Mesa de contractació.</p> <p>Aixeca acta al públic de l'obertura de la Mesa<sup>2</sup> corresponent al sobre "A" donant compte de la prèvia feta del sobre B <b>(474)</b>. El President de la Mesa aixeca acta de la sessió i la signa. El Secretari en dóna fe.</p> <p>Seguidament es demana informe tècnic a l'enginyer municipal sobre la valoració del sobre A <b>(475)</b>.</p> <p>En cas que la documentació aportada pel licitador<sup>3</sup> sigui completa, es demana a l'Agència Tributària que certifiqui que l'empresa licitadora escollida que no disposa de deutes de l'Ajuntament per contractació <b>(476)</b>.</p> <p>La Mesa atribueix els punts de la documentació del sobre A i ordena les proposicions per identificar la més avantatjosa. El seu autor se'l requereix perquè presenti la documentació que fa possible l'adjudicació del contracte.</p> <p>Dóna avís a la unitat de Serveis Econòmics, al Tresorer municipal, que elabori el certificat fiscals.</p>
<p><i>Unitat de Serveis Econòmics</i></p>	<p>El tresorer municipal redacta signa el certificat fiscals <b>(477)</b>, el qual constata que no figura cap deute tributari per part del licitador. El fa arribar a la unitat de Secretaria.</p>
<p><i>Unitat de Secretaria</i></p>	<p>Incorpora el certificat fiscals a l'expedient administratiu.</p>

<sup>2</sup> Hi ha dues sessions de la Mesa: una avalua l'informe tècnic dels mèrits del sobre B i n'estableix la puntuació; i una altra, en acte públic, sína cmpte de les punutacions atorgades o obre els sobres A i demana informes per l'aaluació corresponent si és necessari.

<sup>3</sup> Sempre i quan el licitador ho hagi autoritzat prèviament en un document a tal efecte.

## Circuit 5. Esmena de deficiències

---

<b>Unitat</b>	<b>Descripció del procés</b>
<i>Unitat de Secretaria</i>	En cas que el licitador hagi d'aportar documentació complementària, es redacta el requeriment d'esmena de deficiències <b>(287)</b> . L'administració dóna el termini de 10 dies hàbils per aportar la documentació necessària al licitador corresponent. El fa arribar a la unitat d' Alcaldia.
<i>Unitat d' Alcaldia</i>	Signa i segella el requeriment d'esmena de deficiències donant-ne la conformitat. Es fa arribar a la unitat d'Urbanisme perquè en tingui constància.
<i>Unitat de Secretaria</i>	Verifica les dades i avisa a la unitat de Registre que disposa del requeriment d'esmena.
<i>Unitat de Registre</i>	Efectua l'assentament de registre de sortida al requeriment de l'esmena de deficiències <b>(288)</b> .
<i>SI (Absis)</i>	Realitza l'assentament de sortida per tal de notificar al licitador. Les dades registrades són les següents: - <i>data i hora de sortida del registre</i> - <i>número de sortida del registre</i>  Recull internament les dades atorgades, al registre de sortida de l'esmena de deficiències, i les valida <b>(372)</b> .
<i>Unitat de Registre</i>	En aquest moment es disposa d'un requeriment d'esmena de deficiències <b>(531)</b> . El lliura al licitador en mà o per correu certificat amb acusament de rebuda.
<i>Licitador</i>	Rep el requeriment d'esmena de deficiències i signa l'acusament de rebuda <b>(360)</b> .
<i>Unitat de Registre</i>	El fa arribar a la unitat de Secretaria.
<i>Unitat de Secretaria</i>	L'incorpora a l'expedient administratiu físic per tenir-ne coneixement.

---

<b>Unitat</b>	<b>Descripció del procés</b>
<i>Llicitador</i>	Lliura la documentació corresponent a la presentació d'esmenes <b>(363)</b> a l'Ajuntament.
<i>Unitat de Registre</i>	Registra la sol·licitud i documentació lliurada pel licitador introduint el número de la unitat destinatària <b>(364)</b> .
<i>SI (Absis)</i>	<p>En l'assentament es deixa constància de:</p> <ul style="list-style-type: none"> <li>- data i hora d'entrada del registre</li> <li>- número d'entrada del registre</li> </ul> <p>Recull internament les dades incorporades a l'assentament de Registre <b>(365)</b>.</p>
<i>Unitat de Registre</i>	<p>En aquest moment es disposa de la presentació d'esmenes amb constància de registre <b>(366)</b>.</p> <p>Fa arribar la documentació presentada i registrada a la unitat de Secretaria.</p>

## Circuit 6. Adjudicació definitiva del contracte

<b>Unitat</b>	<b>Descripció del procés</b>
<i>Unitat de Secretaria</i>	Redacta la proposta d'adjudicació de l'expedient per de Junta de Govern Local <b>(520)</b> .
<i>SI (Absis)</i>	Recull internament les dades atorgades <b>(521)</b> i les valida.
<i>Unitat de Secretaria</i>	<p>Imprimeix la proposta d'acord d'adjudicació de l'expedient <b>(522)</b> i la lliura al regidor d'esports perquè la signi. Posteriorment la lliura al Secretari perquè en tingui coneixement.</p> <p>L'ordre del dia queda recollit internament al sistema informàtic Absis, de manera que la unitat administrativa productora pot consultar-lo.</p> <p>Efectuada la sessió de Junta de Govern Local, redacta els certificats d'acord de l'adjudicació de l'expedient per Junta de Govern Local <b>(523)</b>. El signa i el fa arribar a la unitat d'Alcaldia. S'incorpora a l'expedient administratiu.</p> <p>Redacta les notificacions de l'acord de l'adjudicació de l'expedient per Junta de Govern Local <b>(524)</b> per tal de notificar al licitador de l'oferta més avantatjosa com també de la resta que han presentat documentació. Fa arribar les notificacions de l'acord al Secretari perquè sigui validada i signada.</p> <p>Valida i signa la notificació de l'acord de Junta de Govern Local i la retorna a la unitat de Secretaria perquè es notifiqui al licitador.</p>
<i>Unitat de Secretaria</i>	Fa arribar en mà la notificació a la unitat de Registre perquè doni sortida al document notificant al licitador.
<i>Unitat de Registre</i>	Registra la notificació de l'acord de l'adjudicació de l'expedient per Junta de Govern Local <b>(525)</b> .
<i>SI (Absis)</i>	<p>En l'assentament de registre de sortida, es facilita la informació següent:</p> <ul style="list-style-type: none"><li>- data de sortida del registre</li><li>- número de sortida del registre</li></ul> <p>Recull internament les dades, i les valida <b>(526)</b>.</p>
<i>Unitat de Registre</i>	Es disposa en aquest moment, d'una notificació amb constància de Registre <b>(527)</b> .
<i>Licitador</i>	<p>Signa un exemplar conforme ha rebut l'original <b>(528)</b>.</p> <p>L'exemplar de la notificació signada pel licitador conformant que ha rebut l'original, el lliura a la unitat de Secretaria.</p>
<i>Unitat de Secretaria</i>	Rep l'exemplar de la notificació de l'adjudicació de l'expedient per

Junta de Govern Local i l'incorpora a l'expedient físic.
--

---



## C7. Formalització del contracte

---

Unitat	Descripció del procés
<i>Unitat de Secretaria</i>	<p>Prepara la formalització del contracte <b>(479)</b>, el qual conté un exemplar rubricat per l'adjudicari del plec de clàusules administratives particulars i del plec de prescripcions tècniques.</p> <p>Posteriorment es posa en contacte via telefònica amb l'adjudicari per concretar dia i hora per signar el contracte amb l'Alcalde davant del Secretari el qual en dóna fe.</p> <p>Un cop les tres parts interessades (adjudicari, Alcalde i Secretari) han signat el contracte, es procedeix a preparar l'edicta de formalització del contracte <b>(480)</b>. L'imprimeix i el lliura a la unitat d' Alcaldia perquè en tingui coneixement.</p>
<i>Unitat d' Alcaldia</i>	<p>Segella i signa l'edicta i el retorna a la unitat de Secretaria.</p>
<i>Unitat de Secretaria</i>	<p>Publica l'adjudicació del contracte al BOP <b>(481)</b>, al perfil del contractant de la web municipal <b>(482)</b> i l'inscriu en el Registre públic de contractes del Ministeri d'Hisenda <b>(483)</b><sup>4</sup>.</p>

---

<sup>4</sup> Aquest document no s'incorpora a l'expedient administratiu perquè és una gestió electrònica.

## C8. Tancament de l'expedient administratiu

---

- a. Tancament de l'expedient
  - b. Transferència a l'arxiu
- 

### a) tancament de l'expedient

Unitat	Descripció del procés
Unitat de Secretaria	Es revisa la documentació incorporada a l'expedient administratiu físic i, si s'escau s'elimina la documentació innecessària. Indica a la portada de la carpeta de l'expedient administratiu <i>el número d'expedient, l'any de tramitació i l'assumpte (266)</i> .

### a) Transferència a l'arxiu

Unitat	Descripció del procés
Unitat de Secretaria	<p>Les transferències de documentació al SAMP s'efectuen bàsicament per dos motius: per manca d'espai de la unitat productora.</p> <p>Emplena la relació de documentació al full de transferència <b>(286)</b>. I arxiva els expedients en unitats d'instal·lació normalitzades les quals fa arribar a SAMP juntament amb l'original del full de transferència.</p> <p>SAMP disposa dels dipòsits d'arxiu següent:</p> <ul style="list-style-type: none"><li>- A1: dipòsit de l'Ajuntament</li><li>- AS: dipòsit-sala de l'Ajuntament</li><li>- M1: dipòsit de Casa Montaner</li><li>- MS: dipòsit-sala de Casa Montaner</li><li>- B1: dipòsit de l'Espai del Barri</li></ul> <p>En aquest cas, lliura la documentació al dipòsit A1 de l'Ajuntament.</p>
SAMP	<p>Revisa que les dades assignades al full de transferència corresponents a la documentació siguin correctes. I, si s'escau neteja els expedients administratius (<i>còpies, grapes, clips, plàstics...</i>).</p> <p>Una vegada validada la documentació, el cap de servei d'arxiu signa el full de transferència <b>(272)</b> i en retorna un exemplar a la unitat productora perquè en tinguin coneixement.</p> <p>SAMP incorpora les dades assignades al full de transferència validat, a als camps d'informació de la base de dades de transferència. I quan tot és correcte, col·loca les unitats d'instal·lació al dipòsit d'arxiu.</p>

---

## Llistat de referències

CODI	NOM DE LA REFERÈNCIA	ARXIU	DOCUMENTS	ELECTRON	ALTRES
266	Tancament de l'expedient administratiu	X	X		
272	Revisió de la documentació transferida		X		
286	Full de transferència		X		
287	Requeriment d'esmena de deficiències		X		
288	Assentament del Registre de sortida, requeriment d'esmena de deficiències, unitat destí			X	
318	Proposta d'acord d'aprovació de l'expedient per Junta de Govern Local, al SI (suport electrònic)			X	
319	Validació de dades, proposta d'acord d'aprovació de l'expedient per Junta de Govern Local			X	
331	Proposta d'acord d'aprovació de l'expedient per Junta de Govern Local	X	X		
335	Certificat d'acord d'aprovació de l'expedient per Junta de Govern Local (suport electrònic)			X	
336	Validació de dades, certificat d'acord d'aprovació de l'expedient per Junta de Govern Local, al SI			X	
338	Certificat d'acord d'aprovació de l'expedient per Junta de Govern Local	X	X		
360	Exemplar de requeriment d'esmena de deficiències amb acusament de rebuda	X	X		
363	Presentació d'esmenes		X		
364	Assentament d'entrada, presentació d'esmenes, al SI			X	
365	Validació de dades, presentació d'esmenes, al SI			X	
366	Presentació d'esmenes registrada	X	X		
372	Validació de dades, esmena de deficiències, al SI			X	
456	Informe de necessitat de la unitat productora de l'expedient	X	X		
457	Plec de prescripcions tècniques corresponent a la contractació del servei	X	X		
458	Plec de les clàusules administratives particulars del contracte del servei	X	X		
459	Informe de contractació del servei de Secretaria	X	X		
460	Informe d'Intervenció	X	X		
461	Edicte d'informació pública de clàusules particulars del contracte del servei i de convocatòria	X	X		
462	Publicació a l'edicte a la plataforma BOP	X	X		
463	Publicació de l'edicte a la plataforma DOGC	X	X		
464	Publicació de l'edicte a la pàgina web del municipi	X	X		
465	Publicació de l'edicte al taulell d'anuncis	X	X		
466	Control d'edictes de les publicacions (recompte terminis)	X	X		
467	Ajustament dels horaris de les Mesas de contractació	X	X		

CODI	NOM DE LA REFERÈNCIA	ARXIU	DOCUMENTS	ELECTRON	ALTRES
468	Edicte de la diligència	X	X		
469	Contrast de control de la documentació aportada pel licitador	X	X		
470	Acta de la sessió	X	X		
471	Informe de valoració del sobre B	X	X		
473	Informe-proposta de l'enginyer tècnic municipal referent al contracte del serv4i de la valoració del sobre B	X	X		
474	Acta d'obertura de la Mesa de Contractació del sobre A	X	X		
475	Informe tècnic de l'enginyer municipal sobre la valoració del sobre A	X	X		
476	Certificat de l'Agència Tributària	X	X		
477	Certificat fiscals	X	X		
479	Formalització del contracte	X	X		
480	Edicte de formalització del contracte	X	X		
481	Publicació d'adjudicació del contracte al BOP	X	X		
482	Publicació d'adjudicació del contracte a la web municipal	X	X		
483	Publicació d'adjudicació al Registre públic de contractes del Ministeri d'Hisenda	X		X	
520	Proposta d'adjudicació de l'expedient per Junta de Govern Local (suport electrònic)			X	
521	Validació de dades, proposta d'adjudicació de l'expedient per Junta de Govern Local			X	
522	Proposta d'acord d'adjudicació de l'expedient	X	X		
523	Certificat d'acord de l'adjudicació de l'expedient	X	X		
524	Notificació de l'acord de l'adjudicació de l'expedient		X		
525	Assentament de sortida, notificació de l'acord de l'adjudicació de l'expedient			X	
526	Validació de les dades, notificació de l'acord de l'adjudicació de l'expedient			X	
527	Notificació de l'acord de l'adjudicació de l'expedient amb constància de registre de sortida		X		
528	Exemplar de la notificació de l'acord de l'adjudicació de l'expedient amb acusament de rebuda	X	X		
530	Informe tècnic del resum de la Mesa de Contractació	X	X		
531	Requeriment d'esmena de deficiències registrada	X	X		

## Diagrama d'estructura del producte: DEP/llençol

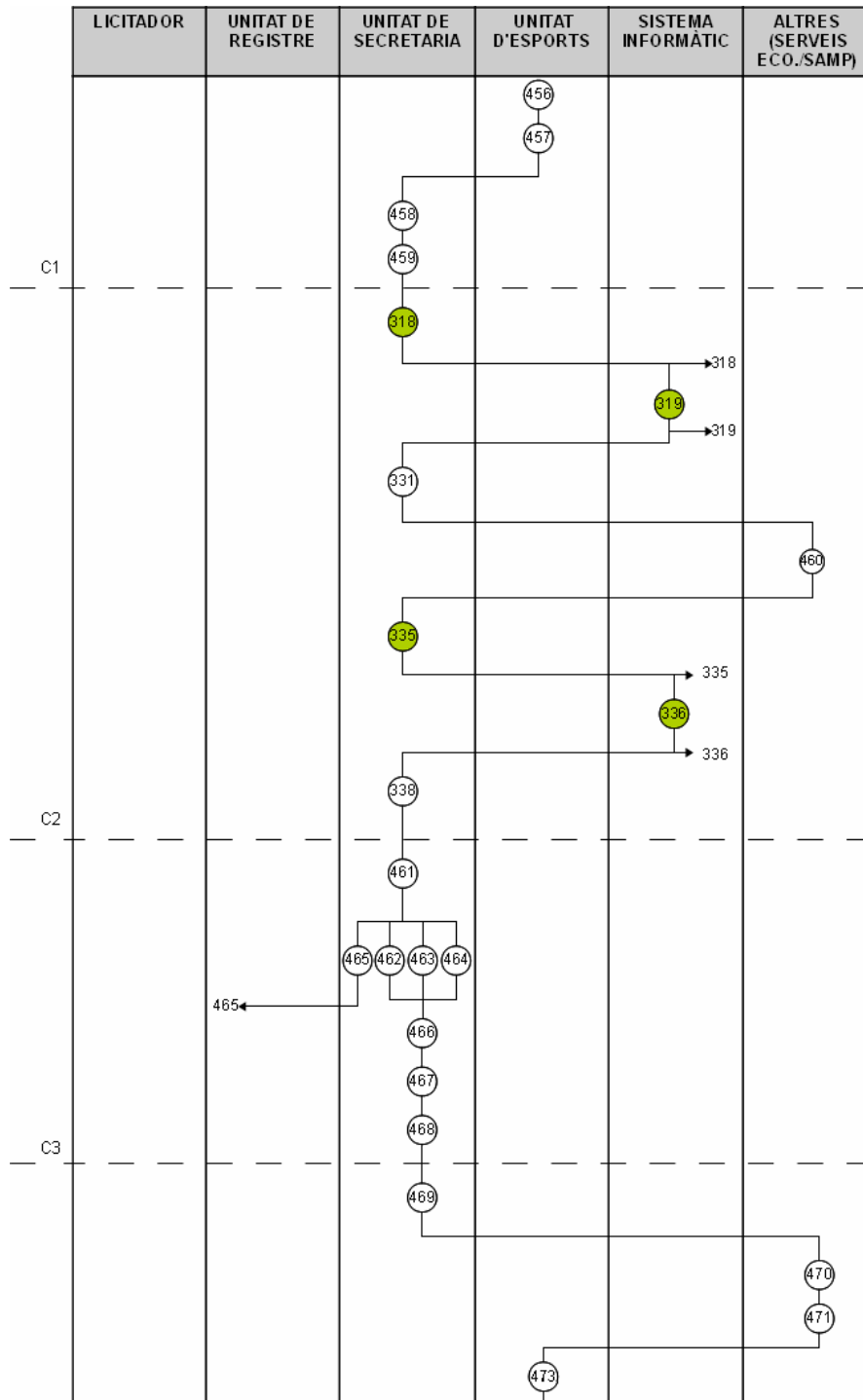

Nº circuit	Nom del circuit	○	Naixement d'un document, en una unitat, referències documentals
<b>C1</b>		●	Naixement d'una referència electrònica, en una unitat.
<b>C2</b>		→	Congelació o aturada final d'un document, en una o altra unitat
<b>C3</b>	Preparació de l'informe i plec prescrip. tècniques	—	Enllaços i les dependències temporals entre documents del procés

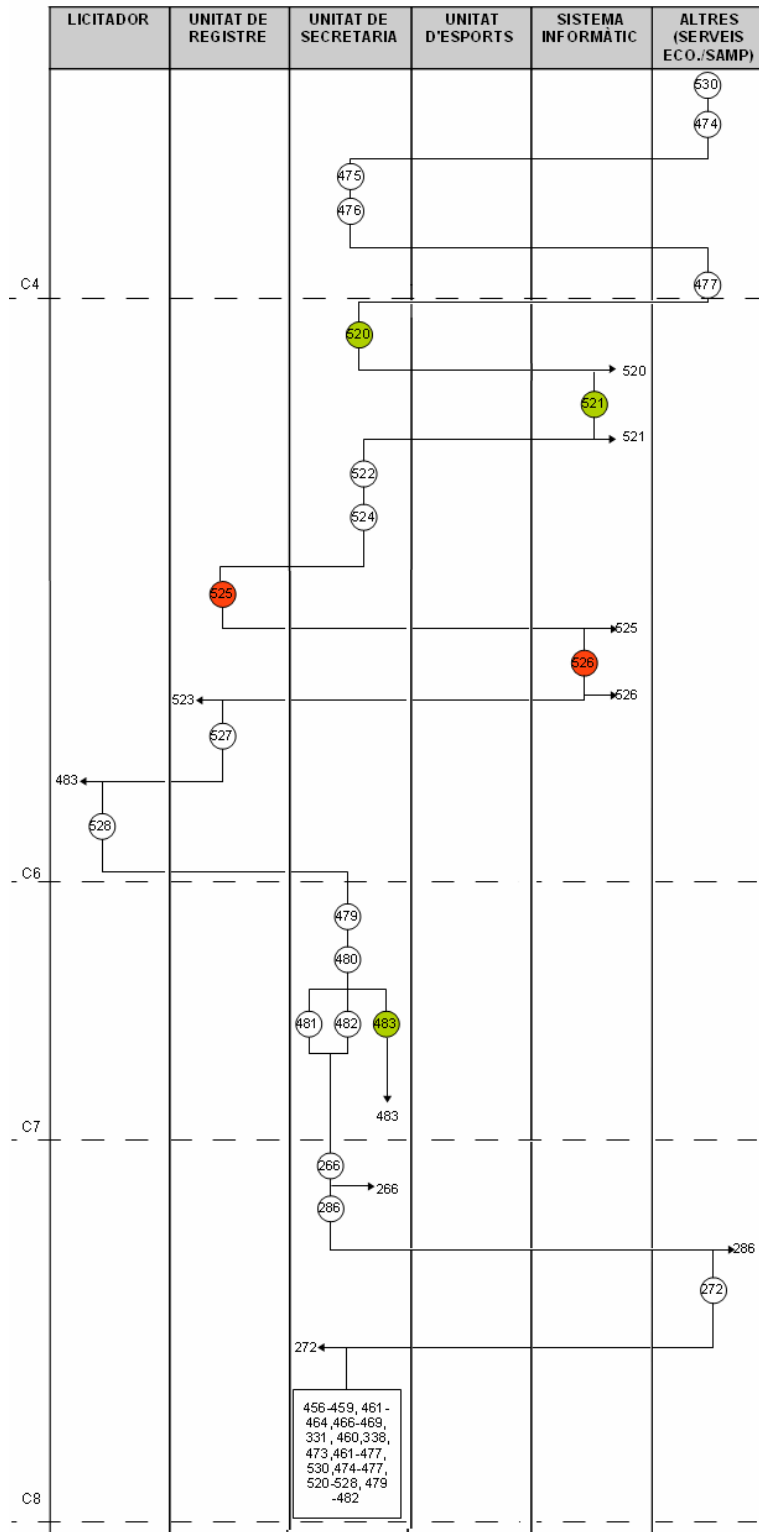

456-459, 461-464, 466-469, 331, 460, 338, 473, 461-477, 530, 474-477, 520-528, 479-482

Nº circuit	Nom del circuit	○	Naixement d'un document, en una unitat, referències documentals
<b>C4</b>		●	Naixement d'una referència electrònica, en una unitat.
<b>C6</b>		→	Congelació o aturada final d'un document, en una o altra unitat
<b>C7</b>	Rebuda i avaluació de propostes de contractació	—	Enllaços i les dependències temporals entre documents del procés
<b>C8</b>	Adjudicació definitiva		

# ESMENA DE DEFICIÈNCIES

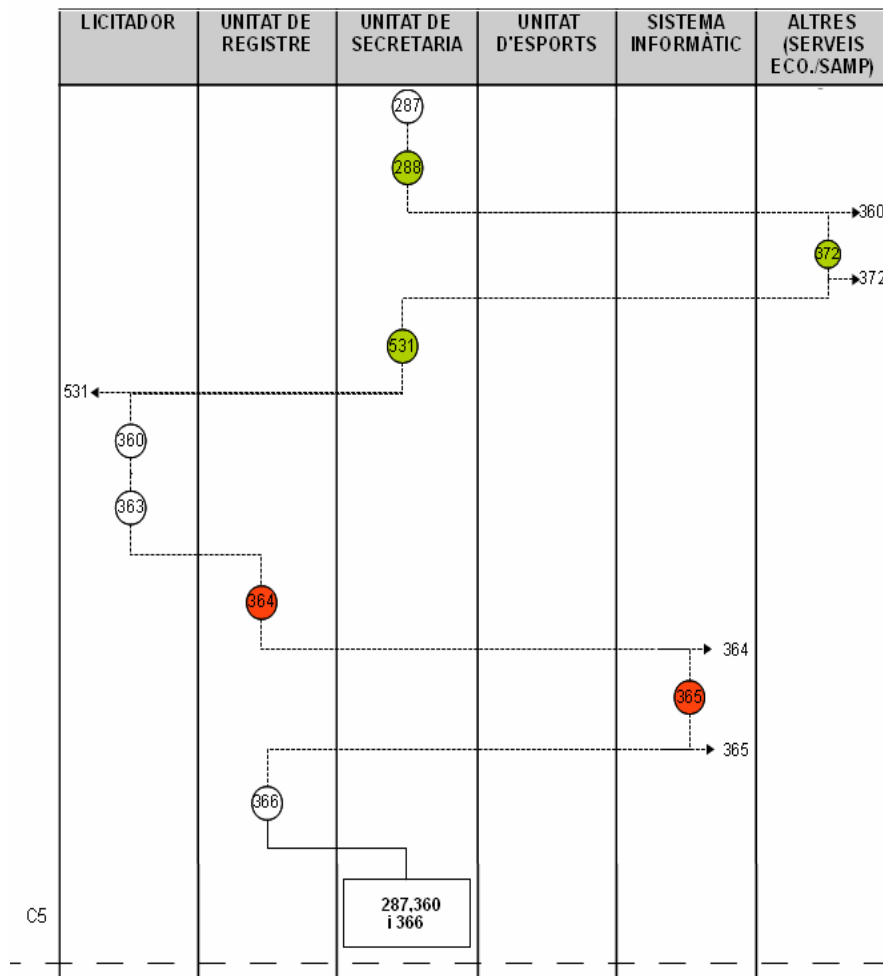

Nº circuit	Nom del circuit	Naixement d'un document, en una unitat, referències documentals Naixement d'una referència electrònica, en una unitat. Congelació o aturada final d'un document, en una o altra unitat Enllaços i les dependències temporals entre documents del procés
<b>C5</b>		

### **Normativa aplicable**

- Llei 7/1985 de 2 d'abril, Reguladora de les Bases de Règim Local.
- Reial Decret legislatiu 781/1986, de 18 d'abril, pel qual s'aprova el Text Refós de les Disposicions Legals Vigents en matèria de Règim Local.
- Llei 30/1992, de 26 de novembre, de Règim Jurídic de els Administracions Públiques i del Procediment Administratiu Comú (LRJPAC).
- Reial Decret 1098/2001, de 12 d'octubre, pel qual s'aprova el Reglament de la Llei General de Contractes de les Administracions Públiques.
- Llei 30/2007, de 30 d'octubre de contractes del Sector Públic (LCSP).
- Llei 11/2007, de 22 de juny, d'accés electrònic, dels Ciutadans als Serveis Públics (LAECSP).
- Llei 15/1999 de Protecció de dades de Caràcter Personal.
- Llei 31/1995 de 8 de novembre de prevenció de riscos laborals. Llei (LPRL).
- Llei Orgànica 15/1999 de 30 de desembre de Protecció de Dades de Caràcter Personal (LOPD)



## Glossari de paraules o acrònims específics d'aquest procediment

<b>Paraula</b>	<b>Descripció</b>
Absis	Gestor documental que indexa i emmagatzema els documents administratius.
BOP	Butlletí de la Província de Barcelona.
caixa	Contenedor, de forma paral·lelepípedica i de dimensions relativament grans, destinat a contenir documents d'arxiu, especialment per al transport.
classificar	Procés que serveix per identificar els distints grups de documents que formen part d'un fons i les seves relacions d'acord amb uns principis arxivística reconeguts.
DOGC	Diari Oficial de la Generalitat de Catalunya.
Edicte	Avís d'un òrgan jurisdiccional que s'afixa al tauler d'anuncis de l'Ajuntament o d'un altre organisme, o que es publica en alguns diaris oficials o a la premsa. La seva finalitat és assabentar un conjunt de ciutadans o un particular del qual es desconeix el domicili d'un procediment judicial que els pot afectar.
Formalització del contracte	Elevar davant d'un fedatari públic el contracte.
Junta de Govern Local (JGL)	Junta de Govern Local La Junta de Govern Local és un òrgan col·legiat necessari del govern municipal que, sota la presidència de l'alcalde/ssa, està integrat per un nombre de regidors/res no superior al terç del nombre legal dels membres corporatius, nomenats/des i separats/des lliurement per aquell/a, i se'n donarà compte posteriorment al Ple.
Mesa de Contractació	Òrgan paritari de tècnics i polítics que fan proposta d'adjudicació en funció de l'aprovació del plec de clàusules administratives del aprovades del contracte.
ordenar	Instal·lar els documents d'arxiu segons un ordre predeterminat: alfabètic, cronològic, numèric. És a dir, agrupar.
organisme	Organització o grup de persones, identificat amb un nom propi, que actua o pot actuar com una entitat.
productor	Organisme, família o persona que ha produït, reunit i/o conservat documents en l'exercici de la seva activitat personal o corporativa.
SAMP	Servei d'Arxiu Municipal de Palamós
SI	Sistema informàtic de l'Absis.
Transferència	És el traspàs físic i legal de la custòdia de la documentació de les unitats administratives, a l'arxiu, amb els objectius de garantir l'accessibilitat i la conservació adient de la documentació, i fer rendible l'espai d'arxiu a les oficines.
Unitat d'instal·lació	Conjunt de documents agrupats o conservats en una mateixa unitat física (contenedor, llibre).

## Annex 1: Problemàtica i solucions

### **Problemàtica detectada**

L'aplicatiu informàtic, Absis, no recull les signatures que s'han realitzat als documents.

Els documents que es redacten i validen utilitzant l'aplicatiu informàtic, Absis, són els Decrets d' Alcaldia i les notificacions corresponents.

L'assignació del número d'expedient a la sol·licitud registrada és manual. S'efectua una vegada es lliura la sol·licitud i la documentació a la unitat de treball.

### **Proposta de millora**

- El Secretari i l'Alcalde han de signar sempre. De voler tenir els signats, s'haurien d'escanejar novament i introduir-los a l'aplicació informàtica → Més càrrega de procediment administratiu electrònic.
- Hauria de poder precisar les signatures electròniques.
- Hauria de poder redactar, validar i emmagatzemat tots els documents que intervenen en el procediment com ara els informes tècnics, comunicat d'inici d'expedient, requeriment de millora o d documentació inicial.
- La persona responsable podria assignar el número d'expedient mitjançant l'aplicatiu informàtic, Absis.

Títol:	<b>Contracte d'una obra no subjecte a regulació harmonitzada (no SAHRA)</b>
Àrea	Unitat d'Urbanisme i Obres
Ajuntament	Palamós
Oficina que tramita	Unitat d'Urbanisme i Obres
Inici del procediment	Unitat de Secretaria elabora un informe de la necessitat i prepara el plec de prescripcions tècniques
Final del procediment	El licitador signa i rep la formalització del contracte
Òptica de l'anàlisi:	Unitat d'Urbanisme i Obres
Responsable	Fina Solà
Codi del quadre de classificació	<b>06 25 015</b>

## Introducció

Són contractes d'obres aquelles que tenen com objecte la realització d'una obra o l'execució d'alguns dels treballs enumerats en l'Annex I de la Llei 30/2007, de 30 d'octubre, de contractes del Sector Públic (LCSP) o la realització per qualsevol mitjà d'una obra que repongui a les necessitats especificades per a l'entitat dels Sector Públic contractant.

Per "obra" s'emntendrà el resultat d'un conjunt de treballs de construcció o d'enyinyeria civil, destinat a complir per si mateix una funció econòmica o tècnica, que tingui com a objecte un bé immoble. L'adjudicació dels contractes d'obres es pot dur a terme per procediment obert, restringit o negociat. Aquest últim pot ser amb publicitat o sense.

El contracte d'obres per procediment negociat amb publicitat és un tipus de contracte d'obres en el qual l'adjudicació recau en el licitador justificadament escollit per l'òrgan de contractació. Després de valorar en públic a concurrència les pliques presentades, d'acord ab el que s'especifica als articles de la Llei 30/2007, de 30 d'octubre de Contractes del Sector Públic, en qualsevol cas, el contracte d'obres amb publicitat a de tenir un valor comprès entre 200.000€ fins a 1.000.000€ en el cas de la contracartes d'obres. Caldrà donar publicitat al procediment als afectes de garantir la concurrència.

Amb la finalitat d'assegurar la transperència i l'accés públic a la informació relativa a la seva capacitat contractual, i sense perjudici d'altres mitjans de publicitat, l'Ajuntament de Llagostera compta amb el Perfil del Contactant, al que es pot tenir accés a la següent pàgina web: [www.llagostera.cat](http://www.llagostera.cat).

L'expedient analitzat pertany a l'any 2010. A diferència dels altres procediments analitzats per l'Ajuntament de Llagostera, aquest es va tramitar sense dur a terme el l'aplicatiu informàtic, ERES. Però els documents es registraven mitjançant l'aplicatiu ERES.

## Esquema general de circuits

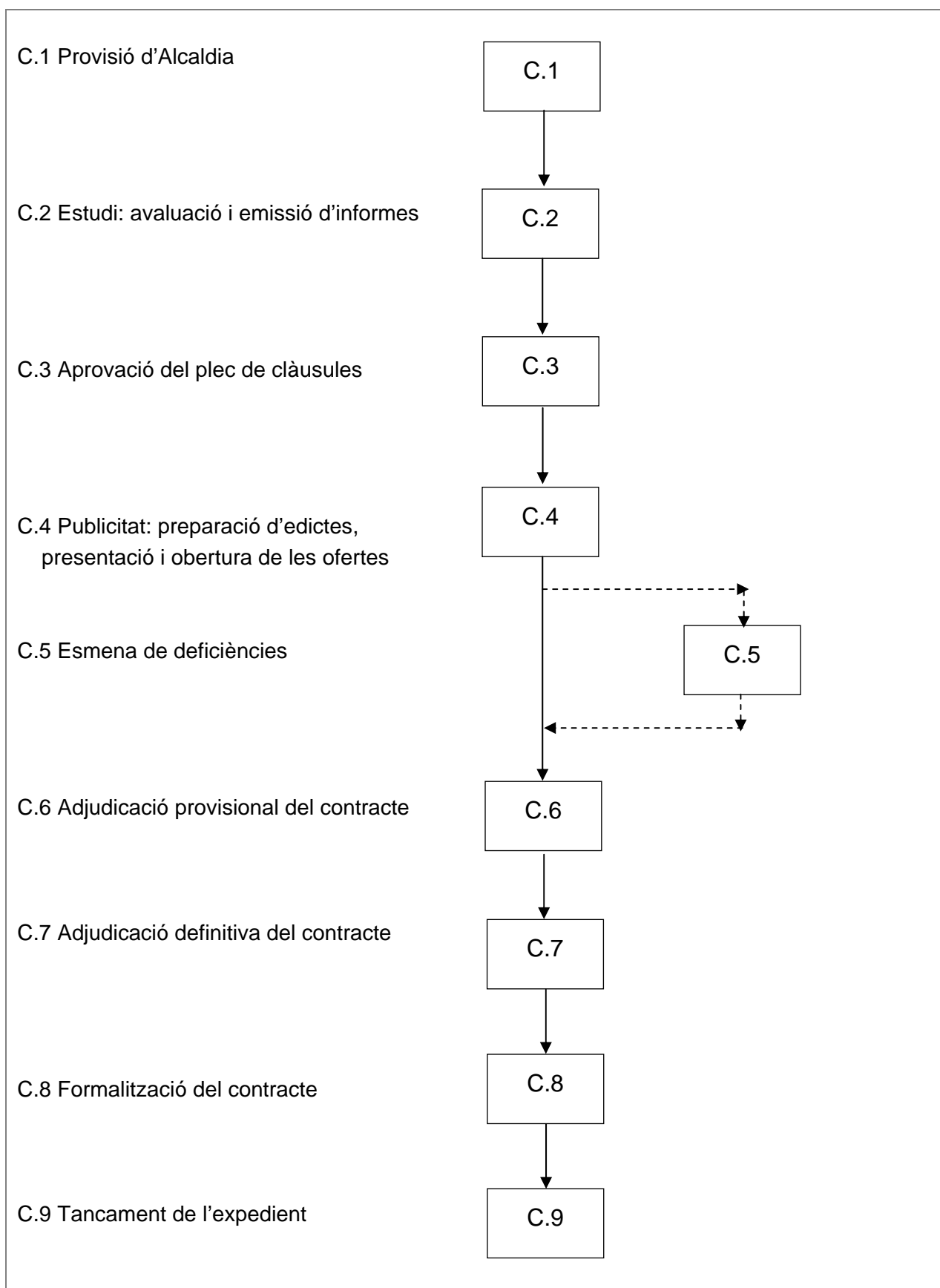

## **Relació de circuits parcials**

- 1 Provisió d'Alcaldia
- 2 Estudi: avaluació i emissió d'informes
- 3 Aprovació del plec de clàusules
- 4 Publicitat: preparació d'edictes, presentació i obertura de les ofertes
- 5 Esmena de deficiències
- 6 Adjudicació provisional del contracte
- 7 Adjudicació definitiva del contracte
- 8 Formalització del contracte
- 9 Tancament de l'expedient

## Relació de Circuits parcials

C.1 Provisió d'Alcaldia

C.2 Estudi: avaluació i emissió d'informes

C.3 Aprovació del plec de clàusules

C.4 Publicitat: preparació d'edictes, presentació i obertura de les ofertes

C.5 Esmena de deficiències

C.6 Adjudicació provisional del contracte

C.7 Adjudicació definitiva del contracte

c.8 formalització del contracte

C.9 Tancament de l'expedient

- a. Tancament de l'expedient
- b. Trasllet a l'arxiu

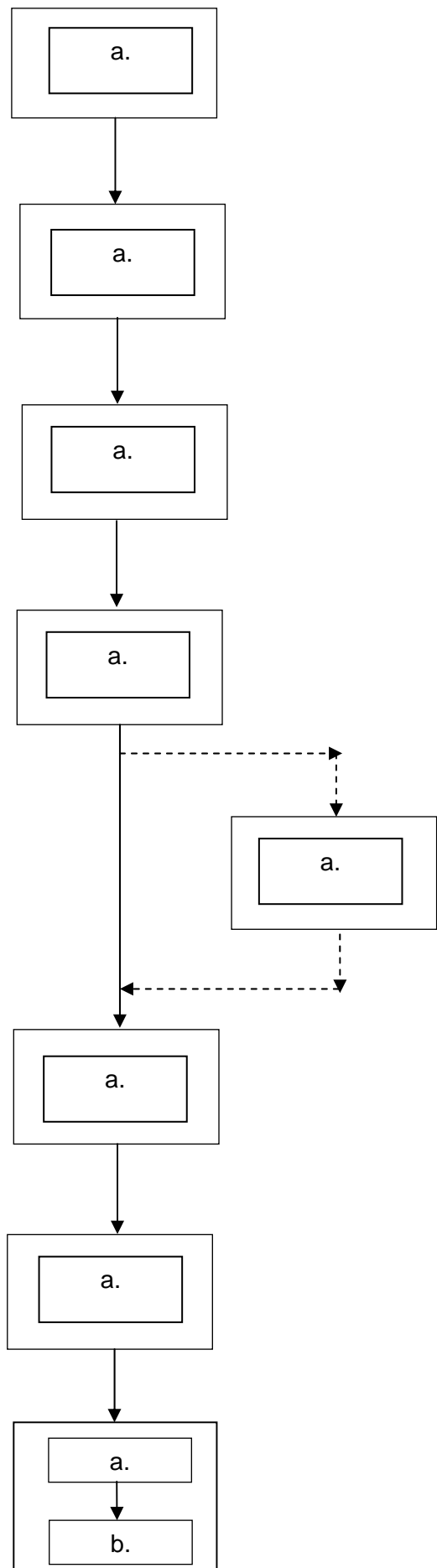

Casuística de productes derivada de la taula de circuits.

1a	→	2a
2a	→	3a
3a	→	4a
4a	→	5a
4a	→	6a
6a	→	7a
7a	→	8a
8a	→	9a
9a	→	9b

La seva estructuració respon a la següent taula de circuits:

Circuit	Legenda	P1	P2
1	1.a	X	X
2	2.a	X	X
3	3.a	X	X
4	4.a	X	X
5	5.a		X
6	6.a	X	X
7	7.a	X	X
8	8.a	X	X
9	9.a	X	X
	9.b	X	X

Taula d'equivalències dels productes als seus circuits parcials:

**P1**    **Contratació de serveis no SARHA directe**

**P2**    **Contractació de serveis no SARHA amb esmena de deficiències**

## Descripció del procediment

### Circuit 1. Provisió d'Alcaldia

---

<b>Unitat</b>	<b>Descripció del procés</b>
<i>Unitat d'Urbanisme i Obres</i>	<p>Prepara el plec de clàusules administratives particulars que han de regir la licitació oberta per a la contractació de les obres previstes <b>(458)</b>. Aquest document és signat per la unitat d'Alcaldia.</p> <p><i>Aquest document conté la naturalesa de l'objecte del contracte, el pressupost base de licitació i aplicacions pressupostàries, el procediment d'adjudicació, els terminis, acreditacions, la forma que ha de presentar-se les proposicions, els requisits, criteris d'aquestes, sancions aplicables etc.</i></p> <p><i>Seguidament incorpora la documentació en una carpeta indicant: el número d'expedient, clau de la sèrie, unitat, interessat, emplaçament, assumpte, la data d'inici i el nom de l'Alcalde.</i></p>

---



## Circuit 2. Estudi: avaluació i emissió d'informes

---

<b>Unitat</b>	<b>Descripció del procés</b>
<i>Unitat de Secretaria</i>	<p>Elabora l'informe de Secretaria-Intervenció <b>(538)</b>. Un cop signat el fa arribar a la unitat d'Intervenció juntament amb l'expedient administratiu.</p> <p>Aquest informe constata la normativa jurídica i el procediment a seguir per a la contractació de l'obra.</p>
<i>Unitat d'Intervenció</i>	<p>Verifica l'informe i un cop signat el retorna a la unitat de Secretaria.</p>

---

### Circuit 3. Aprovació del plec de clàusules

---

<b>Unitat</b>	<b>Descripció del procés</b>
<i>Unitat d'Urbanisme i Obres</i>	Prepara la proposta d'acord d'aprovació del projecte d'obra per Junta de Govern Local <b>(331)</b> perquè sigui signada pel regidor. Un cop l'ha signat, es fa arribar a la unitat de Secretaria.
<i>Unitat de Secretaria</i>	<p>Elabora l'ordre del dia perquè la proposta de regidoria sigui aprovada en la sessió de Junta de Govern Local.</p> <p>En aquesta proposta també s'adjunta el document que fa referència al plec de clàusules administratives particulars conté els membres que es preveu que assisteixen a la Mesa de Contractació per l'aprovació de l'obra del projecte<sup>1</sup>.</p> <p>Un cop aprovat, el Secretari signa i segella el document de la proposta d'acord d'arprovació conforme ha sigut aprovada per la Junta de Govern Local.</p>

---

<sup>1</sup> La Mesa de Contractació ha d'estar comporta per un President, els Vocals i un Secretari, les funcions de les quals seran les enumerades a l'article 22.1 del Reial decret 817/2009.

## C.4 Publicitat: preparació d'edictes, presentació i obertura de les ofertes

---

<b>Unitat</b>	<b>Descripció del procés</b>
<i>Unitat de Secretaria</i>	Es redacta l'edecte d'informació referent al contracte d'obres <b>(461)</b> . Es lliura a la unitat d' Alcaldia perquè el validi.
<i>Unitat d' Alcaldia</i>	Signa i segella l'edecte donant-ne la conformitat. I es retorna a la unitat de Secretaria perquè en tingui coneixement.
<i>Unitat de Secretaria</i>	<p>Paral·lelament l'edecte es publica a les plataformes del BOP <b>(462)</b> i DOGC <b>(463)</b> i també a l'apartat del perfil del contractant de la pàgina web del municipi <b>(464)</b>. Un cop publicats els edictes, se'n imprimeix un exemplar de cada publicació i s'incorpora a l'expedient administratiu.</p> <p>Una còpia de l'edecte <b>(465)</b> es fa arribar a la unitat de Registre perquè sigui publicat al taulell d'anuncis de l'Ajuntament.</p> <p>Es controla periòdicament el perfil contractant de la web per actualitzar les dates dels terminis en funció de la última publicació pels licitadors. I se'n imprimeix un exemplar de cada actualització <b>(466)</b> per incorporar a l'expedient administratiu.</p> <p>Preparen la Mesa de Contractació <b>(467)</b> assignant el President, els vocals, horaris i lloc on se celebrarà la sessió.</p>
<i>Unitat de Registre</i>	<p>Finalitzat el termini de publicació de l'edecte, el responsable de la unitat de Registre, fa constatar a l'edecte la diligència <b>(468)</b> conforme el document ha romàs exposat a informació pública al taulell d'anuncis de l'Ajuntament dins el termini establert.</p> <p>El fa arribar a la unitat de Secretaria perquè s'incorpori a l'expedient administratiu.</p>

---

<b>Unitat</b>	<b>Descripció del procés</b>
<i>Unitat d'Urbanisme i Obres</i>	<p>Elabora el document de contrast de control de la documentació aportada <b>(469)</b> segons cada licitador. I s'incorpora l'expedient administratiu físic.</p> <p>Aquest és un document per la gestió administrativa interna que conté</p>

	el llistat de la documentació sol·licitada aportada segons cada licitador.
<i>Mesa de Contractació</i>	<p>El dia assignat establert per l'Ajuntament, se celebra la sessió de la Mesa de Contractació de la licitació convocada per a l'adjudicació del contracte del servei concret.</p> <p>El Secretari efectua la pre-obertura per comprovar els aspectes formals dels licitadors segons el Registre Electrònic d'Empreses Licitadores (RELI).</p> <p>Un cop finalitzada la sessió de la Mesa de contractació del contracte del obra, redacta l'acta de la sessió <b>(470)</b>. El signa i l'incorpora a l'expedient administratiu.</p>
<i>Unitat d'Urbanisme i Obres</i>	<p>En acte públic es dóna compte del resultat d'obertura del sobre "1" i s'obre el sobre "2". Presideix el President i el Secretari n'aixeca acta.</p> <p>En aquest sobre es qualifica la documentació presentada pels licitadors.</p> <p>Posteriorment es procedeix a l'informe tècnic de valoració del sobre B <b>(471)</b>.</p> <p>Es dona avís a l'Enginyer Tècnic municipal perquè elabori un informe-proposta<sup>2</sup> referent al contracte del servei en qüestió sobre la valoració del sobre "2".</p> <p>Aquest sobre conté la documentació relativa als criteris d'adjudicació del contracte la ponderació dels quals exigeix la formulació d'un judici de valor.</p>
<i>Mesa de contractació</i>	<p>Aixeca acte al públic de l'obertura de la Mesa<sup>3</sup> corresponent al sobre "1" donant compte de la prèvia feta del sobre "2" <b>(474)</b>. El President de la Mesa aixeca acta de la sessió i la signa. El Secretari en dóna fe.</p>

<sup>2</sup> Els informes tècnic es demanen i s'elaboren de forma conjunta: un únic informe s'incorpora a l'expedient.

<sup>3</sup> Hi ha dues sessions de la Mesa: una avalua l'informe tècnic dels mèrits del sobre B i n'estableix la puntuació; i una altra, en acte públic, sína cmpte de les punutacions atorgades o obre els sobres A i demana informes per l'aaluació corresponent si és necessari.

## Circuit 5. Esmena de deficiències

<b>Unitat</b>	<b>Descripció del procés</b>
<i>Unitat d'Urbanisme i Obres</i>	Es redacta el requeriment d'esmena de deficiències <b>(287)</b> . L'administració dóna el termini de 10 dies hàbils per aportar la documentació necessària. El fa arribar a la unitat d'Alcaldia.
<i>Unitat d'Alcaldia</i>	Signa i segella el requeriment d'esmena de deficiències donant-ne la conformitat. Es fa arribar a la unitat d'Urbanisme i Obres perquè en tingui constància.
<i>Unitat d'Urbanisme i Obres</i>	Verifica les dades i avisa a la unitat de registre que disposa del requeriment d'esmena de deficiències.
<i>Unitat de Registre</i>	Efectua l'assentament de registre de sortida al requeriment d'esmena de deficiències <b>(228)</b> .
<i>SI (ERES)</i>	Realitza l'assentament de sortida per tal de notificar al licitador. Les dades registrades són les següents: <ul style="list-style-type: none"> <li>- número de registre de sortida</li> <li>- data i hora de sortida del registre</li> <li>- data i hora de la presentació de l'interessat</li> <li>- número de la unitat del registre</li> <li>- número de la unitat destinatària</li> <li>- codi de barres</li> </ul> Recull internament les dades atorgades, al registre de sortida de l'esmena de deficiències, i les valida <b>(372)</b> .
<i>Unitat de Registre</i>	En aquest moment es disposa d'un requeriment d'esmena de deficiències registrada <b>(531)</b> . El lliura al licitador en mà o per correu certificat amb acusament de rebuda.
<i>Licitador</i>	Rep el certificat i signa l'acusament de rebuda <b>(360)</b> .
<i>Unitat de Registre</i>	El fa arribar a la unitat d'Urbanisme i Obres.
<i>Unitat d'Urbanisme i Obres</i>	L'incorpora a l'expedient administratiu físic per tenir-ne coneixement.

<b>Unitat</b>	<b>Descripció del procés</b>
<i>Licitador</i>	Presenta la documentació corresponent a la presentació d'esmenes <b>(363)</b> a l'Ajuntament.
<i>Unitat de Registre</i>	Registra la sol·licitud i documentació presentada pel licitador introduint el número de la unitat destinatària <b>(364)</b> .
<i>SI (ERES)</i>	<p>En l'assentament es deixa constància de:</p> <ul style="list-style-type: none"> <li>- <i>número de registre d'entrada</i></li> <li>- <i>data i hora d'entrada del registre</i></li> <li>- <i>data i hora de la presentació de l'interessat</i></li> <li>- <i>número de la unitat del registre</i></li> <li>- <i>número de la unitat destinatària</i></li> <li>- <i>codi de barres</i></li> </ul> <p>Recull internament les dades incorporades a l'assentament de registre <b>(365)</b>.</p>
<i>Unitat de Registre</i>	<p>En aquest moment es disposa de la presentació d'esmenes amb constància de registre <b>(366)</b>.</p> <p>Fa arribar la documentació presentada i registrada a la unitat d'Urbanisme i Obres.</p>

## Circuit 6. Adjudicació provisional del contracte

---

<b>Unitat</b>	<b>Descripció del procés</b>
<i>Unitat d'Urbanisme i obres</i>	Redacta la proposta d'acord d'adjudicació del contracte per Junta de Govern Local <b>(522)</b> . I un cop signada pel regidor, la fa arribar a la unitat de Secretaria.
<i>Unitat de Secretaria</i>	Efectuada la sessió de Junta de Govern Local, segella la proposta d'acord de l'adjudicació del contracte conforme s'ha aprovat per Junta de Govern Local.  Ho fa arribar a la unitat d'Urbanisme i Obres.

---

## Circuit 7. Adjudicació definitiva del contracte

<b>Unitat</b>	<b>Descripció del procés</b>
<i>Unitat d'Urbanisme i Obres</i>	Redacta la notificació de l'acord de l'adjudicació del contracte d'obra per Junta de Govern Local <b>(524)</b> . Fa arribar la notificació de l'acord a la unitat de Secretaria perquè sigui validada i signada.
<i>Unitat de Secretaria</i>	Valida i signa la notificació de l'acord d'adjudicació de Junta de Govern Local i la retorna a la unitat de Secretaria perquè es notifiqui al licitador.
<i>Unitat d'Urbanisme i Obres</i>	Fa arribar en mà la notificació de l'acord de l'adjudicació del contracte a la unitat de Registre perquè notifiqui al licitador.
<i>Unitat de Registre</i>	Registra la notificació de l'acord de l'adjudicació de l'expedient per Junta de Govern Local <b>(525)</b> .
<i>SI (ERES)</i>	<p>En l'assentament de registre de sortida, es facilita la informació següent:</p> <ul style="list-style-type: none"> <li>- número de registre de sortida</li> <li>- data i hora de sortida del registre</li> <li>- data i hora de la presentació de l'interessat</li> <li>- número de la unitat del registre</li> <li>- número de la unitat destinatària</li> <li>- codi de barres</li> </ul> <p>Recull internament les dades, i les valida <b>(526)</b>.</p>
<i>Unitat de Registre</i>	Es disposa en aquest moment, d'una notificació amb constància de registre <b>(527)</b> .
<i>Licitador</i>	L'exemplar de la notificació signada pel licitador <b>(347)</b> conformant que ha rebut l'original, el lliura a la unitat d'Urbanisme i Obres.
<i>Unitat d'Urbanisme i Obres</i>	Rep l'exemplar de la notificació de l'acord de Junta de Govern Local i l'incorpora a l'expedient físic.

<b>Unitat</b>	<b>Descripció del procés</b>
<i>Licitador</i>	<p>Es dirigeix a la unitat d'Urbanisme i Obres per efectuar el pagament a l'Ajuntament. També presenta la documentació de l'Agència Tributària i la documentació de la Seguretat Social i la resta de documentació que l'Ajuntament li pugui demanar <b>(563)</b>.</p> <p>Aquests documents acrediten que el licitador està al corrent de les obligacions fiscals amb l'Agència Tributària i la Seguretat Social.</p>
<i>Unitat d'Urbanisme i Obres</i>	Incorpora la documentació lliurada pel licitador a l'expedient



	administratiu.
--	----------------

	Elabora el document que incorpora la relació de moviments de l'expedient <b>(562)</b> .
--	---

## C8. Formalització del contracte

---

Unitat	Descripció del procés
<i>Unitat de Secretaria</i>	<p>Prepara la formalització del contracte <b>(479)</b>, el qual conté un exemplar rubricat per l'adjudicari del plec de clàusules administratives particulars.</p> <p>Posteriorment es posa en contacte via telefònica amb l'adjudicari per concretar dia i hora per signar el contracte amb l'Alcalde davant del Secretari el qual en dóna fe.</p> <p>Un cop les tres parts interessades (adjudicari, Alcalde i Secretari) han signat el contracte, es procedeix a preparar l'edicte de formalització del contracte <b>(480)</b>. L'imprimeix i el lliura a la unitat d'Alcaldia perquè en tingui coneixement.</p>
<i>Unitat d'Alcaldia</i>	<p>Segella i signa l'edicte i el retorna a la unitat de Secretaria.</p>
<i>Unitat de Secretaria</i>	<p>Publica l'adjudicació del contracte al BOP <b>(481)</b>, al perfil del contractant de la web municipal <b>(482)</b> i l'inscriu en el registre públic de contractes del Ministeri d'Hisenda <b>(483)</b><sup>4</sup>.</p>

---

<sup>4</sup> Aquest document no s'incorpora a l'expedient administratiu perquè és una gestió electrònica.

## C9. Tancament de l'expedient administratiu

---

- a. Tancament de l'expedient
  - b. Transferència a l'arxiu
- 

### a) Tancament de l'expedient

Unitat	Descripció del procés
Unitat de Secretaria	<p>Es revisa la documentació incorporada a l'expedient administratiu físic i, si s'escau s'elimina la documentació innecessària. Indica la data de finalització de l'expedient i el nombre total de folis que en formen part <b>(266)</b>.</p> <p>Al sistema informàtic, ERES, s'assigna la finalització de l'expedient administratiu i es dóna per tancat <b>(267)</b>.</p>
SI (ERES)	<p>Recull internament les dades atorgades al tancament de l'expedient <b>(268)</b>.</p>

---

### b) Transferència a l'arxiu

Unitat	Descripció del procés
Unitat de Secretaria	<p>Transcorregut el període de temps prudencial, aproximadament dos anys, es procedeix a efectuar la transferència de la documentació al SAM.</p> <p>Obra la proposta a la base de dades per efectuar la transferència dels expedients administratius al SAM <b>(269)</b>.</p> <p>Es classifiquen i ordenen els expedients administratiu en caixes. Finalment tanca la proposta a la base de dades de la unitat productora.</p> <p>Fa arribar les caixes a SAM.</p>
SAM	<p>Revisa que els expedients administratius siguin complets i ordenats segons la informació introduïda a la base de dades per la unitat productora. Si s'escau, es modifiquen els errors detectats a la base de dades.</p> <p>Quan tot és correcte, arxiva els expedients administratius en unitats d'instal·lació definitives, identificant el número d'unitat d'instal·lació i ubicació al dipòsit d'arxiu de cada expedient administratiu transferit <b>(272)</b>.</p> <p>Transporta les unitats d'instal·lació degudament identificades al dipòsit d'arxiu que pertanyi.</p>

---

## Llistat de referències

CODI	NOM DE LA REFERÈNCIA	ARXIU	DOCUMENTS	ELECTRON	ALTRES
228	Validació de dades, requeriment d'esmena de deficiències, al SI			X	
266	Tancament de l'expedient administratiu	X	X		
267	Tancament de l'expedient administratiu al SI			X	
268	Validació de dades, tancament de l'expedient, al SI			X	
269	Proposta de transferència		X		
272	Revisió de la documentació transferida		X		
287	Requeriment d'esmena de deficiències		X		
331	Proposta d'acord d'aprovació de l'expedient per Junta de Govern Local	X	X		
347	Notificació de l'acord d'adjudicació del projecte d'obra amb acusament de rebuda				
360	Exemplar de requeriment d'esmena de deficiències amb acusament de rebuda	X	X		
363	Presentació d'esmenes		X		
364	Unitat destí, presentació d'esmenes, al SI			X	
365	Validació de dades, requeriment d'esmenes de deficiències, al SI				
366	Presentació d'esmenes registrada	X	X		
372	Validació de dades, esmena de deficiències, al SI			X	
458	Plec de les clàusules administratives particulars del contracte del servei	X	X		
461	Edicte d'informació pública de clàusules particulars del contracte del servei i de convocatòria	X	X		
462	Publicació a l'edicte a la plataforma BOP	X	X		
463	Publicació de l'edicte a la plataforma DOGC	X	X		
464	Publicació de l'edicte a la pàgina web del municipi	X	X		
465	Publicació de l'edicte al taulell d'anuncis	X	X		
466	Control d'edicte de les publicacions (recompte terminis)	X	X		
467	Ajustament dels horaris de les Mesas de contractació	X	X		
468	Edicte de la diligència	X	X		
469	Contrast de control de la documentació aportada pel licitador	X	X		
470	Acta de la sessió	X	X		
471	Informe de valoració del sobre "2"	X	X		
474	Acta d'obertura de la Mesa de Contractació del sobre A	X	X		
479	Formalització del contracte	X	X		
480	Edicte de formalització del contracte	X	X		
481	Publicació d'adjudicació del contracte al BOP	X	X		
482	Publicació d'adjudicació del contracte a la web municipal	X	X		
483	Publicació d'adjudicació al Registre públic de contractes del Ministeri d'Hisenda	X		X	
522	Proposta d'acord d'adjudicació de l'expedient	X	X		
524	Notificació de l'acord de l'adjudicació de l'expedient		X		

CODI	NOM DE LA REFERÈNCIA	ARXIU	DOCUMENTS	ELECTRON	ALTRES
<b>525</b>	Assentament de sortida, notificació de l'acord de l'adjudicació de l'expedient			X	
<b>526</b>	Validació de les dades, notificació de l'acord de l'adjudicació de l'expedient			X	
<b>527</b>	Notificació de l'acord de l'adjudicació de l'expedient amb constància de registre de sortida		X		
<b>531</b>	Requeriment d'esmena de deficiències registrada		X		
<b>538</b>	Informe de Secretaria-Intervenció	X	X		
<b>562</b>	Índex de l'expedient administratiu	X	X		
<b>563</b>	Documentació fiscal de l'Agència Tributària i de la Seguretat Social	X	X		

### Diagrama d'estructura del producte: DEP/llençol

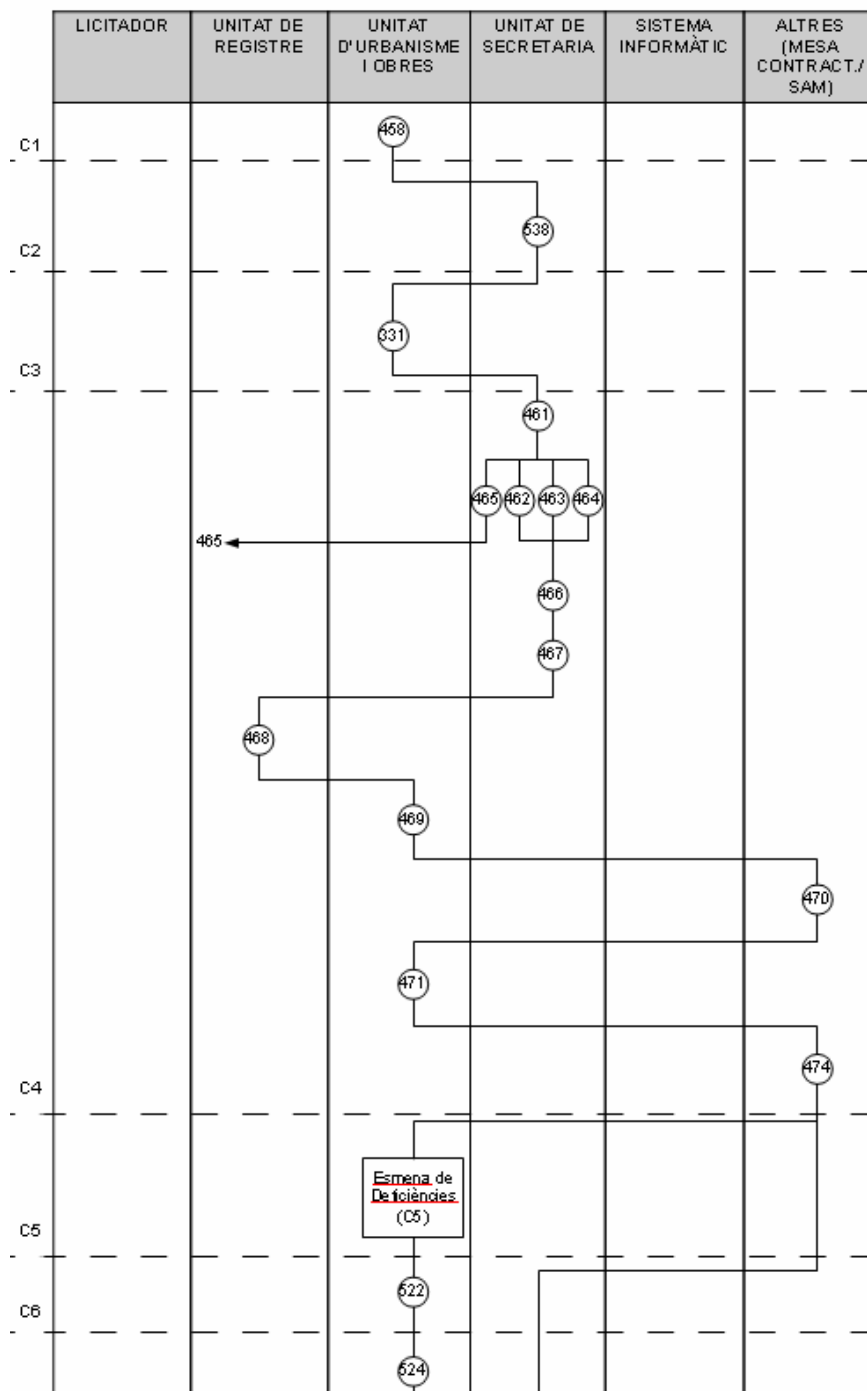

Nº circuit	Nom del circuit	○	Naixement d'un document, en una unitat, referències documentals
C1		.....▶	Congelació o aturada final d'un document, en una o altra unitat
C2		—	Enllaços i les dependències temporals entre documents del procés
C3			
C4	Provisió d'Alcaldia Estudi: avaluació i emissió dels informes		
C5	Aprovació plec clàusules		
C6	Publicitat: preparació		

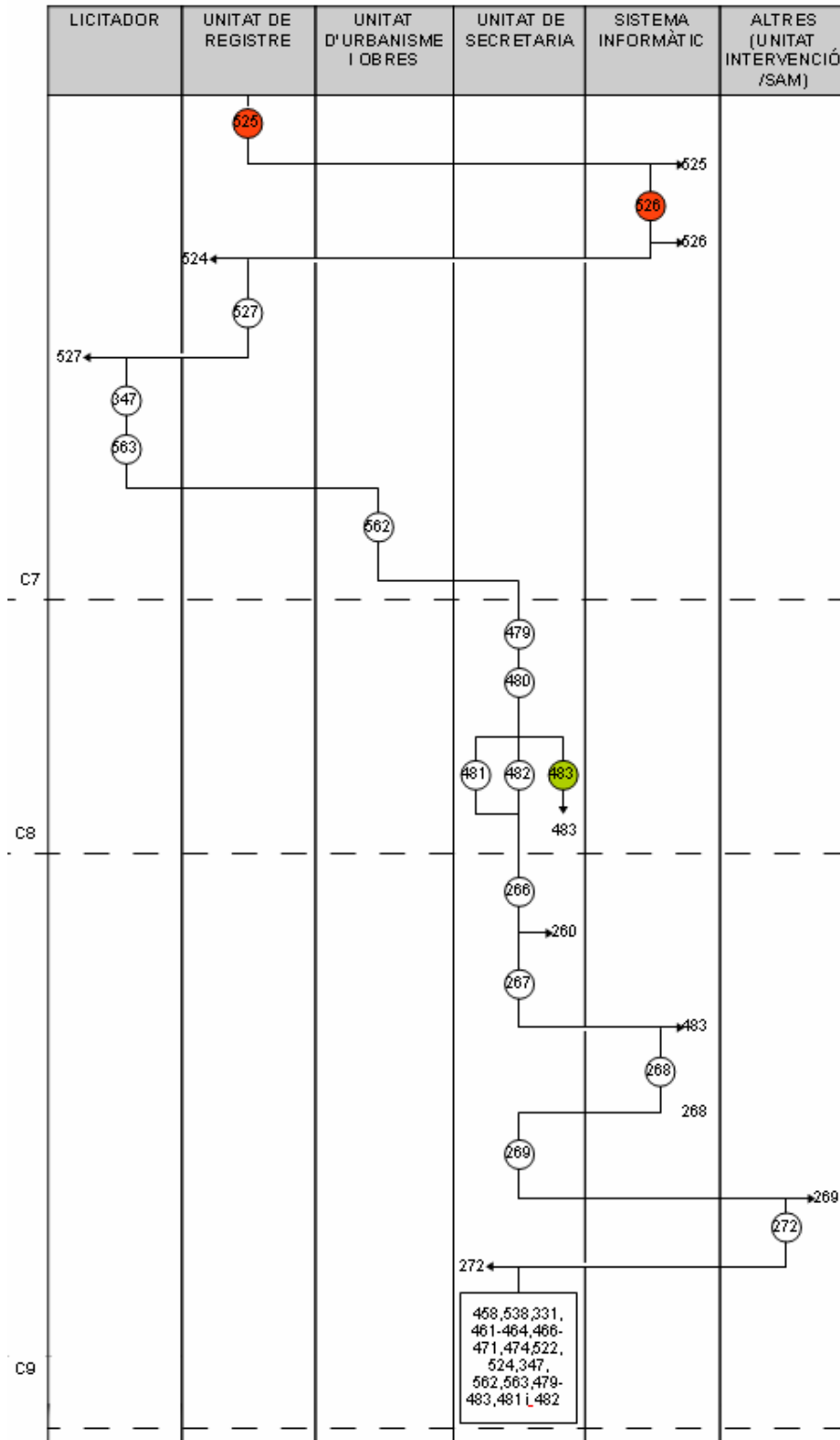

Nº circuit	Nom del circuit	○	Naixement d'un document, en una unitat, referències documentals
C7		●	Naixement d'una referència electrònica, en una unitat.
C8	Adjudicació definitiva del contracte	→	Congelació o aturada final d'un document, en una o altra unitat
C9	Formalització del	—	Enllaços i les dependències temporals entre documents del procés

## ESMENA DE DEFICIÈNCIES

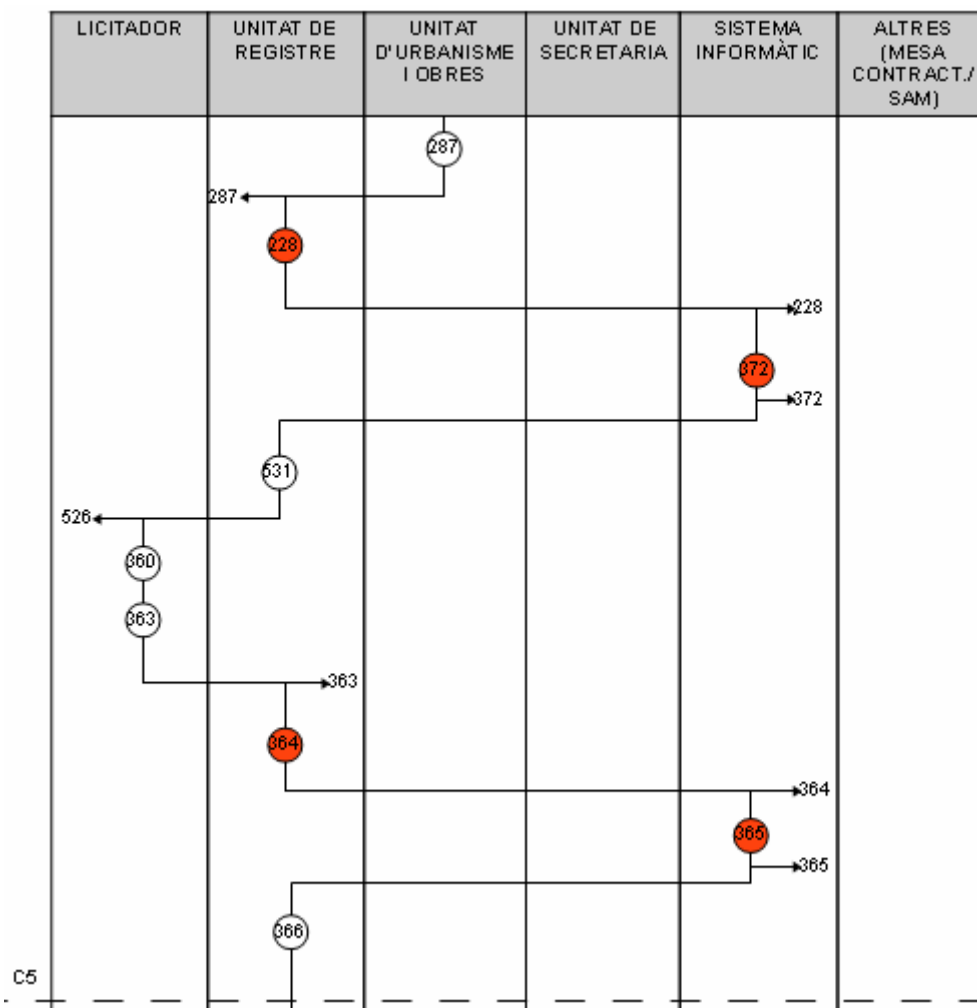

Nº circuit	Nom del circuit	○	Naixement d'un document, en una unitat, referències documentals
		●	Naixement d'una referència electrònica, en una unitat.
		⋯▶	Congelació o aturada final d'un document, en una o altra unitat
		—	Enllaços i les dependències temporals entre documents del procés
	Esmena de deficiències		



### **Normativa aplicable**

- Els articles 10, 19, 22, 53, 109 y 110, 138 i següents, 157 4 161, 301 a 312 i Disposició Addicional Segona del Text Refós de la Llei de Contractes del Sector Públic aprovat pel Reial decret Legislatiu 3/2011, de 14 de novembre.
- El Reial decret 817/2009, de 8 de maig, pel qual es desenvolupa parcialment la Llei 30/2007, de 30 d'octubre, de Contractes del Sector Públic.
- El Reial decret 1098/2001, de 12 d'octubre, pel qual s'aprova el Reglament General de la Llei de Contractes de les Administracions Públiques (articles vigents després de l'entrada en vigor del Reial decret 817/2009, de 8 de maig).
- La Llei 30/1992, de 26 de novembre, de Règim Jurídic de les Administracions Públiques i del Procediment Administratiu Comú.

## Glossari de paraules o acrònims específics d'aquest procediment

<b>Paraula</b>	<b>Descripció</b>
Absis	Gestor documental que indexa i emmagatzema els documents
BOP	Butlletí de la Província de Barcelona.
caixa	Contenedor, de forma paral·lelepipèdica i de dimensions relativament grans, destinat a contenir documents d'arxiu, especialment per al transport.
classificar	Procés que serveix per identificar els distints grups de documents que formen part d'un fons i les seves relacions d'acord amb uns principis arxivística reconeguts.
DOGC	Diari Oficial de la Generalitat de Catalunya.
ERES	Registre d'entrada i sortida, tant presencial com electrònic, amb capacitat per a enllaçar amb carpetes ciutadanes, tramitadors electrònics (e-TRAM), gestors d'expedients i altres sistemes d'informació de les cooperacions amb connectors estàndards.
Edicte	Avís d'un òrgan jurisdiccional que s'afixa al tauler d'anuncis de l'Ajuntament o d'un altre organisme, o que es publica en alguns diaris oficials o a la premsa. La seva finalitat és assabentar un conjunt de ciutadans o un particular del qual es desconeix el domicili d'un procediment judicial que els pot afectar.
Formalització del contracte	Elevar davant d'un fedatari públic el contracte.
Junta de Govern Local	Junta de Govern Local La Junta de Govern Local és un òrgan col·legiat necessari del govern municipal que, sota la presidència de l'alcalde/ssa, està integrat per un nombre de regidors/res no superior al terç del nombre legal dels membres corporatius, nomenats/des i separats/des lliurement per aquell/a, i se'n donarà compte posteriorment al Ple.
Mesa de Contractació	Òrgan paritari de tècnics i polítics que fan proposta d'adjudicació en funció de l'aprovació del plec de clàusules administratives del aprovades del contracte.
ordenar	Instal·lar els documents d'arxius segons un ordre predeterminat: alfabètic, cronològic, numèric. És a dir, agrupar.
organisme	Organització o grup de persones, identificat amb un nom propi, que actua o pot actuar com una entitat.
productor	Organisme, família o persona que ha produït, reunit i/o conservat documents en l'exercici de la seva activitat personal o corporativa.
SAA	Secció administrativa d'activitats
SAM	Servei d'Arxiu Municipal de Llagostera
SI	Sistema Informàtic
SRM	Servei de Recaptació Municipal
Transferència	És el traspàs físic i legal de la custòdia de la documentació de les unitats administratives, a l'arxiu, amb els objectius de garantir l'accessibilitat i la conservació adient de la documentació, i fer rendible l'espai d'arxiu a les oficines.
Unitat d'instal·lació	Conjunt de documents agrupats o conservats en una mateixa unitat física (contenedor, llibre).

## **Annex 1: Problemàtica i solucions**

### ***Problemàtica detectada***

Aquest procediment es tramita sense el suport de cap aplicatiu informàtic, excepte en el cas del registre.

### ***Proposta de millora***

- Si s'utilitzés un aplicatiu informàtic, gestió documental, implicaria que augmentessin el nombre de referències electròniques i alhora que intervinguessin major nombre de variables d'informació.
- Possiblement es reduiria el temps de tramitació de l'expedient i reducció de costos per part de l'Ajuntament.

Títol:	<b>Contracte d'una obra no subjecte a regulació harmonitzada (no SAHRA)</b>
Àrea	Unitat de Secretaria
Ajuntament	Sant Vicenç de Castellet
Oficina que tramita	Unitat de Secretaria
Inici del procediment	Unitat de Secretaria recepciona de les unitats productores la proposta d'aprovació del projecte d'obra
Final del procediment	El licitador signa i rep la formalització del contracte
Òptica de l'anàlisi:	Unitat de Secretaria
Responsable	Roger Cots i Valverde
Codi del quadre de classificació	<b>1.4.3.2</b>

## Introducció

Són contractes d'obres aquelles que tenen com objecte la realització d'una obra o l'execució d'alguns dels treballs enumerats en l'Annex I de la Llei 30/2007, de 30 d'octubre, de contractes del Sector Públic (LCSP) o la realització per qualsevol mitjà d'una obra que repongui a les necessitats especificades per a l'entitat dels Sector Públic contractant.

Per "obra" s'emntendrà el resultat d'un conjunt de treballs de construcció o d'enyinyeria civil, destinat a complir per si mateix una funció econòmica o tècnica, que tingui com a objecte un bé immoble. L'adjudicació dels contractes d'obres es pot dur a terme per procediment obert, restringit o negociat. Aquest últim pot ser amb publicitat o sense.

El contracte d'obres per procediment negociat amb publictat és un tipus de contracte d'obres en el qual l'adjudicació recau en el licitador justificadament escollit per l'òrgan de contractació. Després de valorar en públic a concurrència les pliques presentades, d'acord ab el que s'especifica als articles de la Llei 30/2007, de 30 d'cotubre de Contractes del Sector Públic, en qualsevol cas, el contracte d'ibres amb publictat a de tenir un valor comprès entre 200.000€ fins a 1.000.000€ en el cas de la contracarttes d'obres. Caldrà donar publicitat al procediment als afectes de garantir la concurrència.

Amb la finalitat d'assegurar la transperència i l'accés públic a la informació relativa a la seva capacitat contractual, i sense perjudici d'altres mitjans de publicitat, l'Ajuntament de Sant Vicenç de Castellet compta amb el Perfil del Contactant, al que es pot tenir accés a la següent pàgina web: [www.llagostera.cat](http://www.llagostera.cat).

L'inici de tramitació d'aquest expedient va ser a l'any 2010 i va finalitzar al 2011. Els documents de resolució que formen part del 2011 van ser gestionats mitjançant el programa de gestor d'expedients GACO, a diferència dels del 2010. En el cas de la unitat de l'OAC, secció de registre, sempre s'ha aplicat el programa de registre GENESYS.

## Esquema general de circuits

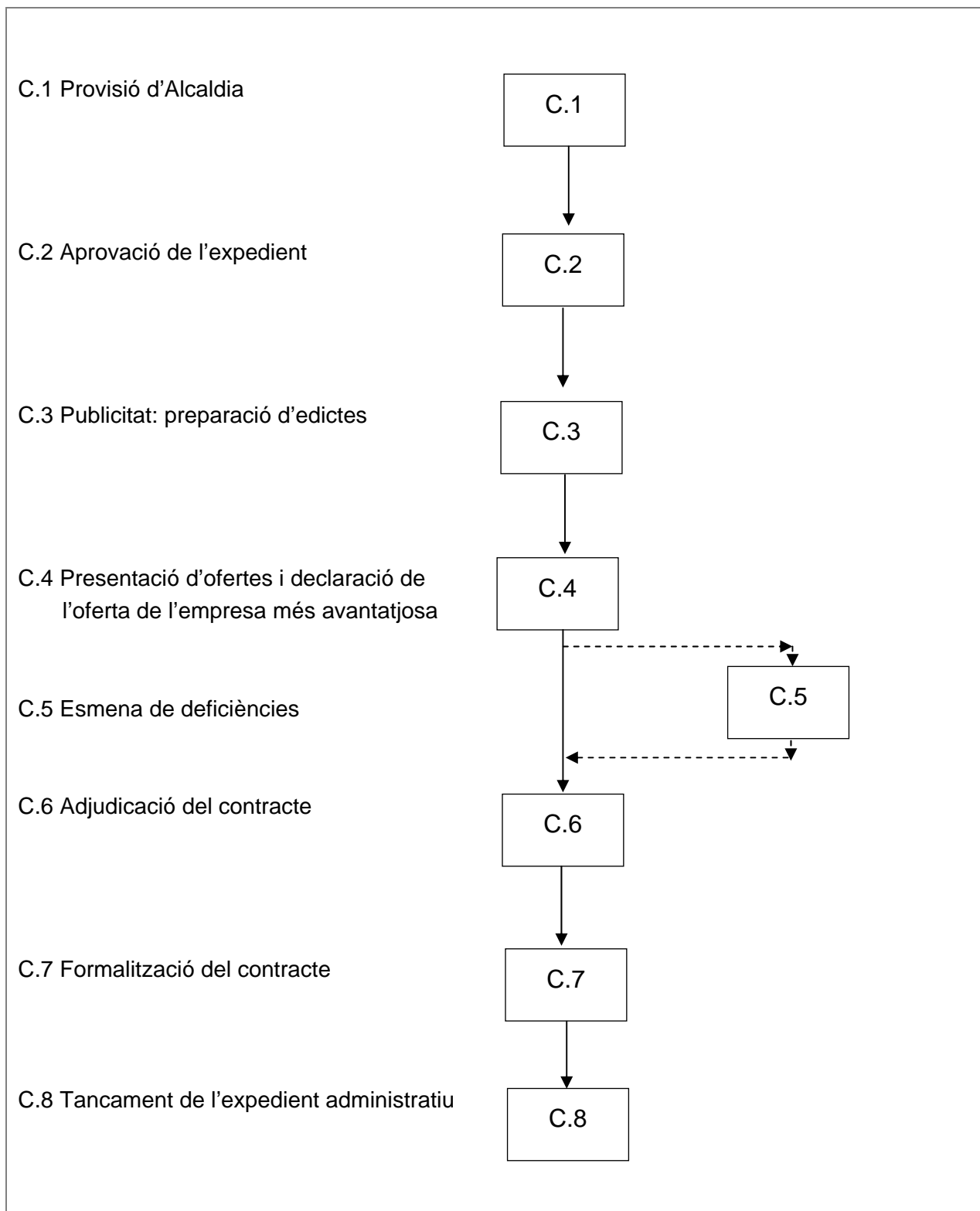

## **Relació de circuits parcials**

- 1 Provisió d'Alcaldia del plec de clàusules
- 2 Aprovació de l'expedient
- 3 Publicitat: preparació d'edictes
- 4 Presentació d'ofertes i declaració de l'empresa més avantatjosa
- 5 Esmena de deficiències
- 6 Adjudicació del contracte
- 7 Formalització del contracte
- 8 Tancament de l'expedient administratiu

## Relació de Circuits parcials

C.1 Provisió d'Alcaldia

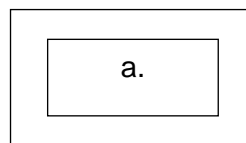

C.2 Aprovació de l'expedient

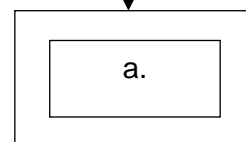

C.3 Publicitat: preparació d'edictes

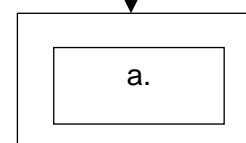

C.4 Presentació d'ofertes i declaració de l'empresa més avantatjosa

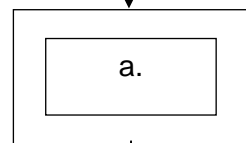

C.5 Esmena de deficiències

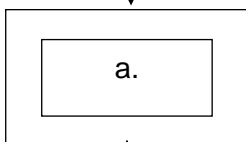

C.6 Adjudicació del contracte

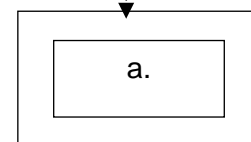

C.7 Formalització del contracte

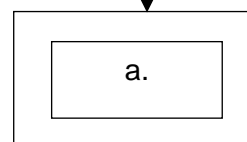

C.8 Tancament de l'expedient administratiu  
a. Tancament de l'expedient administratiu  
b. Traslletat a l'arxiu

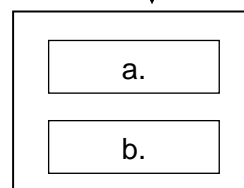

Casuística de productes derivada de la taula de circuits.

1a	→	2a
2a	→	3a
3a	→	4a
4a	→	5a
5a	→	6a
6a	→	7a
7a	→	8a
8a	→	8b

La seva estructuració respon a la següent taula de circuits:

<b>Circuit</b>	<b>Llegenda</b>	<b>P1</b>	<b>P2</b>
<b>1</b>	<b>1.a</b>	<b>X</b>	<b>X</b>
<b>2</b>	<b>2.a</b>	<b>X</b>	<b>X</b>
<b>3</b>	<b>3.a</b>	<b>X</b>	<b>X</b>
<b>4</b>	<b>4.a</b>	<b>X</b>	<b>X</b>
<b>5</b>	<b>5.a</b>		<b>X</b>
<b>6</b>	<b>6.a</b>	<b>X</b>	<b>X</b>
<b>7</b>	<b>7.a</b>	<b>X</b>	<b>X</b>
<b>8</b>	<b>8.a</b>	<b>X</b>	<b>X</b>
	<b>8.b</b>	<b>X</b>	<b>X</b>

Taula d'equivalències dels productes als seus circuits parcials:

**P1**    **Contratació d'una obra no SARHA directe**

**P2**    **Contractació d'una obra no SARHA amb esmena de deficiències**

---



## Descripció del procediment

### Circuit 1. Provisió d'Alcaldia

Unitat	Descripció del procés
<i>ST. URB.</i>	Elabora la proposta d'aprovació del projecte de l'obra <b>(532)</b> perquè s'informi i s'aprovi a la Comissió Informativa del Ple i posteriorment a la Junta de Govern Local. Un cop signat pel regidor de la unitat productora, en aquest cas de ST. URB, el fa arribar a la unitat de Secretaria.
<i>Unitat de Secretaria</i>	<p>Prepara l'ordre del dia i presenta la proposta d'aprovació del projecte de l'obra a la sessió de Junta de Govern Local. Una vegada efectuada la sessió i aprovada la proposta, segella a la mateixa proposta l'acord de Junta de Govern Local deixant constància de la seva aprovació. Prepara la portada de l'expedient indicant les dates de l'aprovació del projecte de l'obra.</p> <p>Redacta l'anunci de la publicació del projecte d'obres <b>(533)</b>. I el fa arribar a la unitat d'Alcaldia perquè el signi.</p> <p>Aquest anunci fa públic el dia que la Junta de Govern Local ha aprovat el projecte d'obra ordinària. L'anunci se sotmetrà a informació pública al BOP <b>(534)</b>, al DOGC <b>(535)</b> i a la pàgina web municipal, al perfil del contractant, <b>(536)</b> durant el termini de 30 dies hàbils.</p>
<i>Unitat d'Alcaldia</i>	Revisa l'anunci del projecte d'obres a publicar i el valida. El retorna a la unitat de Secretaria.
<i>Unitat de Secretaria</i>	<p>Publica l'anunci del projecte d'obres al BOP, al DOGC i a la pàgina web municipal al perfil del contractant i en dóna una còpia a l'OAC perquè el publiqui al taulell d'anuncis de l'Ajuntament. Un cop publicat, m'imprimeix un exemplar i l'incorpora a l'expedient administratiu.</p> <p>Prepara la provisió d'Alcaldia <b>(537)</b>. I la signa l'Alcalde i el Secretari donant-ne fe pública. També es prepara el plec de les clàusules administratives particulars del contracte de l'obra <b>(458)</b>.</p>

<i>Unitat de Secretaria</i>	Elabora l'informe de Secretaria-Intervenció adjuntant el plec de
-----------------------------	--

	clàusules <b>(538)</b> . Un signat el fa arribar a la unitat d'Intervenció juntament amb l'expedient administratiu.
<i>Unitat de Unitat d'Intervenció</i>	<p>Elabora l'informe tècnic d'Intervenció el qual conté l'autorització de despesa i la proposta de despesa. Un cop és signat per l'Interventor i el regidor de la unitat, el retorna a la secció de Serveis Tècnics de la unitat de ST. URB amb l'expedient administratiu.</p> <p>Aquest informe informa del percentatge que suposa la contractació en relació amb els recursos ordinaris del pressupost, a l'efecte de determinar l'òrgan competent per a contractar.</p> <p>Ho fa arribar a la secció de Serveis Tècnics de la unitat de ST. URB.</p>
<i>ST. URB.</i>	El tècnic de la unitat redacta l'informe tècnic del projecte referent a la proposta de millores per determinar la contractació de l'empresa més avantatjosa <b>(540)</b> . I un cop signat el fa arribar a la unitat de Secretaria.
<i>Unitat de Secretaria</i>	Elabora el certificat d'exposició al públic conforme l'edecte <b>(541)</b> ha estat publicat durant el termini establert segons la llei, 30 dies hàbils, i acredita que durant aquest termini no s'ha produït cap reclamació ni suggeriment.

## Circuit 2. Aprovació de l'expedient

---

Unitat	Descripció del procés
<i>ST. URB.</i>	<p>Imprimeix la proposta d'acord d'aprovació del projecte d'obra per Junta de Govern Local <b>(331)</b> perquè sigui signada pel regidor de la unitat administrativa.</p> <p>La fa arribar a la unitat de Secretaria.</p>
<i>Unitat de Secretaria</i>	<p>Elabora l'ordre del dia perquè la proposta de regidoria sigui aprovada en la sessió de Junta de Govern Local.</p> <p>En aquesta proposta també s'adjunta el document que fa referència al plec de clàusules administratives particulars conté els membres que es preveu que assisteixen a la Mesa de Contractació per l'aprovació de l'obra del projecte<sup>1</sup>.</p> <p>Un cop aprovat, el Secretari signa i segella el certificat d'acord de Junta de Govern Local donant-ne constància al document de la proposta.</p>

---

<sup>1</sup> La Mesa de Contractació ha d'estar composta per un President, els Vocals i un Secretari, les funcions de les quals seran les enumerades a l'article 22.1 del Reial decret 817/2009.

### Circuit 3. Publicitat: preparació d'edictes per publicitat

---

Unitat	Descripció del procés
<i>Unitat de Secretaria</i>	<p>Es redacta l'edecte d'informació pública de clàusules particulars d'un contracte de serveis i de convocatòria <b>(461)</b>.</p> <p>Paral·lelament l'edecte es publica a les plataformes del BOP <b>(462)</b> i DOGC <b>(463)</b> i també a l'apartat del perfil del contractant de la pàgina web del municipi <b>(464)</b>. Un cop publicats els edictes, se'n imprimeix un exemplar de cada publicació i s'incorpora a l'expedient administratiu.</p> <p>Una còpia de l'edecte <b>(465)</b> es fa arribar a la unitat de Registre perquè sigui publicat al taulell d'anuncis de l'Ajuntament.</p> <p>Es controla periòdicament el perfil contractant de la web per actualitzar les dates dels terminis en funció de la última publicació pels licitadors. I se'n imprimeix un exemplar de cada actualització <b>(466)</b> per incorporar a l'expedient administratiu.</p> <p>Es contacta amb els membres convocats per participar a la Mesa de Contractació.</p>

---

#### Circuit 4. Presentació d'ofertes i valoració de l'empresa més avantatjosa

Unitat	Descripció del procés
<i>Unitat de Secretaria</i>	<p>Elabora el document de contrast de control de la documentació aportada <b>(469)</b> segons cada licitador. I s'incorpora l'expedient administratiu físic.</p> <p>Aquest és un document per la gestió administrativa interna que conté el llistat de la documentació sol·licitada aportada segons cada licitador.</p> <p>El dia assignat establert per l'Ajuntament, se celebra la sessió de la Mesa de Contractació<sup>2</sup> de la licitació convocada per a l'adjudicació del contracte del servei concret.</p> <p>El Secretari efectua la pre-obertura per comprovar els aspectes formals dels licitadors segons el Registre Electrònic d'Empreses Licitadores (RELI).</p> <p>Un cop finalitzada la sessió de la Mesa de contractació del contracte del servei, redacta l'acta de la sessió <b>(470)</b>. El signa i l'incorpora a l'expedient administratiu.</p> <p>En acte públic es dóna compte del resultat d'obertura del sobre "C" i s'obre el sobre "B".</p> <p>Presideix el president i el Secretari aixeca acta.</p> <p>En aquest sobre es qualifica la documentació presentada pels licitadors.</p> <p>Posteriorment es procedeix a l'informe tècnic de valoració del sobre B <b>(471)</b>.</p>
<i>ST. URB</i>	<p>Elabora l'informe-proposta referent al contracte del servei de la valoració del sobre B <b>(472)</b>. Una vegada signat pel tècnic, el fa arribar a la secció de contractació.</p>
<i>STM</i>	<p>L'Enginyer Tècnic Municipal també elabora l'informe-proposta referent al contracte del servei sobre la valoració del sobre B <b>(473)</b>. Una vegada signat, el fa arribar a la unitat de Secretaria.</p>

<sup>2</sup> La seva composició es publicarà en el Perfil del contractant amb una antelació mínima de set dies pel que fa a la reunió que hagi de celebrar-se per a la qualificació de la documentació referida a l'article 146.1 del Text Refós de la Llei de Contractes del Sector Públic aprovat pel real decret Legislatiu 3/2011, de 14 de novembre.

L'obertura de les ofertes haurà d'efectuar-se en el termini màxim d'un mes des de la data de finalització del termini per a presentar ofertes.

<p><i>Unitat de Secretaria</i></p>	<p>Prepara el Resum per a la Mesa de Contractació del contingut de l'informe tècnic per a la seva presa en coneixement <b>(560)</b>. Aquest document és signat pel Secretari i el President de la Mesa de Contractació.</p> <p>Aixeca acte al públic de l'obertura de la Mesa<sup>3</sup> corresponent al sobre "A" donant compte de la prèvia feta del sobre B <b>(474)</b>. El president de la Mesa aixeca acta de la sessió i la signa. El Secretari en dóna fe.</p> <p>Seguidament es demana informe tècnic a l'Enginyer municipal sobre la valoració del sobre A <b>(475)</b>.</p> <p>La Mesa atribueix els punts de la documentació del sobre A i ordena les proposicions per identificar la més avantatjosa. El seu autor se'l requereix perquè presenti la documentació que fa possible l'adjudicació del contracte.</p> <p>Dóna avís a la unitat d'Intervenció, al tesorer municipal, perquè elabori el certificat fiscal.</p>
<p><i>Unitat d'Intervenció</i></p>	<p>El Tresorer Municipal redacta i signa el certificat fiscal <b>(477)</b>, el qual constata que no figura cap deute tributari per part del licitador. El fa arribar a la unitat de Secretaria.</p>
<p><i>Unitat de Secretaria</i></p>	<p>Incorpora el certificat fiscal a l'expedient administratiu.</p>

---

<sup>3</sup> Hi ha dues sessions de la Mesa: una avalua l'informe tècnic dels mèrits del sobre B i n'estableix la puntuació; i una altra, en acte públic, sína còmpte de les puntuacions atorgades o obre els sobres A i demana informes per l'avaluació corresponent si és necessari.

## Circuit 5. Esmena de deficiències

Unitat	Descripció del procés
ST. URB	Es redacta el requeriment d'esmena de deficiències <b>(287)</b> . L'administració dóna el termini de 10 dies hàbils per aportar la documentació necessària. El fa arribar a la unitat d'Alcaldia.
Unitat d'Alcaldia	Signa i segella el requeriment d'esmena de deficiències donant-ne la conformitat. Es fa arribar a la unitat d'Urbanisme perquè en tingui constància.
Unitat de Secretaria	Verifica les dades i avisa a la unitat de Registre que disposa del requeriment de subsanació.
OAC	Efectua l'assentament de registre de sortida al requeriment d'esmena de deficiències <b>(288)</b> .
SI (GENESYS)	Realitza l'assentament de sortida per tal de notificar al ciutadà. Les dades registrades són les següents: <ul style="list-style-type: none"> <li>- la data i hora del registre</li> <li>- el número de sortida de l'expedient</li> <li>- unitat destinatària</li> </ul> Recull internament les dades atorgades, al registre de sortida de la notificació de l'ofici d'Alcaldia no apte, i les valida <b>(372)</b> .
OAC	En aquest moment es disposa del requeriment d'esmena de deficiències registrat <b>(531)</b> . El lliura al licitador en mà o per correu certificat amb acusament de rebuda.
Licitador	Rep el certificat i signa l'acusament de rebuda <b>(360)</b> .
OAC	El fa arribar a la unitat de Secretaria.
Unitat de Secretaria	L'incorpora a l'expedient administratiu físic per tenir-ne coneixement.

Unitat	Descripció del procés
Licitador	Lliura la documentació corresponent a la presentació d'esmenes <b>(363)</b>

	a l'Ajuntament.
OAC	Registra la sol·licitud i documentació lliurada pel ciutadà introduint el número de la unitat destinatària <b>(364)</b> .
SI (GENESYS)	<p>En l'assentament es deixa constància de:</p> <ul style="list-style-type: none"> <li>- <i>data i hora d'entrada del registre</i></li> <li>- <i>número de registre d'entrada</i></li> <li>- <i>unitat destinatària</i></li> </ul> <p>Recull internament les dades incorporades a l'assentament de registre <b>(365)</b>.</p>
OAC	<p>En aquest moment es disposa de la presentació d'esmenes amb constància de registre <b>(366)</b>.</p> <p>Fa arribar la documentació presentada i registrada a la unitat de Secretaria.</p>
<i>Unitat de Secretaria</i>	<p>Revisa la correspondència registrada, les classifica segons les unitats de treball corresponents i les distribueix.</p> <p>Fa arribar la correspondència corresponent a la unitat de ST.URB.</p>



## Circuit 6. Adjudicació del contracte

Aquesta part del procediment, resolutiva, s'efectua mitjançant el sistema informàtic GACO<sup>4</sup>.

<b>Unitat</b>	<b>Descripció del procés</b>
ST. URB	Redacta la proposta d'acord d'adjudicació del projecte de l'obra per Junta de Govern Local (520) i telemàticament s'envia a la bústia del Regidor/a de ST. URB.
SI (GACO)	Recull internament les dades atorgades (521) i en dona avís a la bústia del Regidor (542).
ST. URB. (Regidor)	El Regidor signa digitalment la proposta d'acord i la retorna a la bústia de la unitat de Secretaria (543).
Unitat de Secretaria	Imprimeix la proposta d'acord d'adjudicació del projecte d'obra (522). Prepara l'ordre del dia el qual queda recollit internament al sistema informàtic GACO, de manera que la unitat administrativa productora pot consultar-lo. Efectuada la sessió de Junta de Govern Local, redacta el certificat d'acord de l'adjudicació per Junta de Govern Local (547). I l'envia telemàticament a la bústia de la unitat de ST. URB (546).
SI (GACO)	Recull internament les dades atorgades (526), i en dona avís a la bústia de la unitat de Secretaria (549).
ST. URB	Imprimeix el certificat d'acord d'adjudicació del projecte de l'obra per Junta de Govern Local (523) i l'incorpora a l'expedient administratiu físic. Redacta la notificació de l'acord d'adjudicació del projecte de l'obra per Junta de Govern Local (525).
SI (GACO)	Recull internament les dades atorgades (529), i en dona avís a la bústia de la unitat de Secretaria (530).
Unitat de Secretaria	Verifica el contingut i la signa digitalment. I retorna la notificació a la unitat de Secretaria. Imprimeix la notificació de l'acord d'aprovació del projecte de l'obra per Junta de Govern Local, amb tres exemplars (524). Fa arribar en mà la notificació i els exemplars a l'OAC perquè notifiqui

<sup>4</sup> Aquest sistema informàtic va aplicar-se a l'Ajuntament de Sant Vicenç de Castellet a l'any 2012. És per aquest motiu que els documents tramitats a partir del 2011 d'aquest expedient s'han gestionat manualment (sense GACO).

	al licitador.
OAC	Registra la notificació de l'acord de l'aprovació del contracte d'obra per Junta de Govern Local <b>(550)</b> .
SI (GENESYS)	<p>En l'assentament de registre de sortida, es facilita la informació següent:</p> <ul style="list-style-type: none"> <li>- data i hora de sortida del registre</li> <li>- número de registre de sortida</li> <li>- unitat destinatària</li> </ul> <p>Recull internament les dades, i les valida <b>(551)</b>.</p>
OAC	<p>Es disposa en aquest moment, d'una notificació amb constància de registre <b>(527)</b>.</p> <p>Realitza tres exemplars de la notificació de l'acord de Junta de Govern Local. Un exemplar se'l queda l'OAC. L'original i un exemplar són per notificar al licitador.</p>
Licitador	<p>Signa el tercer exemplar conforme ha rebut l'original <b>(528)</b>.</p> <p>L'exemplar de la notificació signada pel ciutadà conformant que ha rebut l'original, el lliura a la secció de contractació.</p>
Secció de Contractació	Rep l'exemplar de la notificació de l'acord d'adjudicació del projecte de l'obra per Junta de Govern Local i l'incorpora a l'expedient físic.

---

<b>Unitat</b>	<b>Descripció del procés</b>
Licitador	<p>Es dirigeix a la unitat de ST. URB per efectuar el pagament a l'Ajuntament. També presenta la documentació de l'Agència Tributària i la documentació de la Seguretat Social i la resta de documentació que l'Ajuntament li pugui demanar <b>(563)</b>.</p> <p>Aquests documents acrediten que el licitador està al corrent de les obligacions fiscals amb l'Agència Tributària i la Seguretat Social.</p>
ST.URB	Incorpora la documentació lliurada pel licitador a l'expedient administratiu.

---

## C7. Formalització del contracte

---

Unitat	Descripció del procés
<i>Unitat de Secretaria</i>	<p>Prepara la formalització del contracte <b>(479)</b>, el qual conté un exemplar rubricat per l'adjudicari del plec de clàusules administratives particulars i del plec de prescripcions tècniques.</p> <p>Posteriorment es posa en contacte via telefònica amb l'adjudicari per concretar dia i hora per signar el contracte amb l'Alcalde davant del Secretari el qual en dóna fe.</p> <p>Un cop les tres parts interessades (adjudicari, Alcalde i Secretari) han signat el contracte, es procedeix a preparar l'edicta de formalització del contracte <b>(480)</b>. L'imprimeix i el lliura a la unitat d'Alcaldia perquè en tingui coneixement.</p>
<i>Unitat d'Alcaldia</i>	<p>Segella i signa l'edicta i el retorna a la unitat de Secretaria.</p>
<i>Unitat de Secretaria</i>	<p>Publica l'adjudicació del contracte al BOP <b>(481)</b>, al perfil del contractant de la web municipal <b>(482)</b> i l'inscriu en el registre públic de contractes del Ministeri d'Hisenda <b>(483)</b><sup>5</sup>.</p>

---

<sup>5</sup> Aquest document no s'incorpora a l'expedient administratiu perquè és una gestió electrònica.

## 8. Tancament de l'expedient administratiu

---

- a. Tancament de l'expedient
  - b. Transferència a l'arxiu
- 

### *a) tancament de l'expedient*

<b>Unitat</b>	<b>Descripció del procés</b>
<i>Unitat de Secretaria</i>	Revisa, ordena, folia i verifica que tota la documentació incorporada a l'expedient administratiu físic sigui completa <b>(266)</b> .

### *a) Trasl·lat a l'arxiu*

<i>Unitat de Secretaria</i>	Passat el termini prudencial, es col·loquen els expedients administratius en capsas, i s'avisava al cap d'arxiu perquè efectui la transferència <b>(286)</b> .
<i>SID</i>	Efectua la transferència al SID. Revisa, ordena i classifica els expedients i els col·loca en unitats d'instal·lació definitives.  Finalment, fa arribar a la unitat d'urbanisme un exemplar del full de transferència <b>(272)</b> .

---

## Llistat de referències

CODI	NOM DE LA REFERÈNCIA	ARXIU	DOCUMENTS	ELECTRON	ALTRES
266	Exemplar de notificació del Decret d'Alcaldia amb acusament de rebuda	X	X		
272	Revisió de la documentació transferida		X		
286	Full de transferència		X		
287	Requeriment d'esmena de deficiències		X		
288	Assentament de sortida, notificació del requeriment d'esmena de deficiències			X	
331	Proposta d'aprovació del projecte d'obra per Junta de Govern Local	X	X		
360	Exemplar del requeriment d'esmena de deficiències amb acusament de rebuda	X	X		
363	Presentació d'esmenes				
364	Assentament d'entrada, presentació d'esmenes, al SI			X	
365	Validació de dades, presentació d'esmenes, al SI			X	
366	Presentació d'esmenes registrada	X	X		
372	Validació de dades, requeriment d'esmena de deficiències, al SI			X	
457	Plec de prescripcions tècniques corresponent a la contractació del servei	X	X		
458	Plec de les clàusules administratives particulars del contracte del servei	X	X		
461	Edicte d'informació pública de clàusules particulars del contracte del servei i de convocatòria	X	X		
462	Publicació a l'edicte a la plataforma BOP	X	X		
463	Publicació de l'edicte a la plataforma DOGC	X	X		
464	Publicació de l'edicte a la pàgina web del municipi	X	X		
465	Publicació de l'edicte al taulell d'anuncis	X	X		
466	Control d'edicte de les publicacions (recompte terminis)	X	X		
469	Edicte de la diligència	X	X		
470	Contrast de control de la documentació aportada pel licitador	X	X		
471	Acta de la sessió	X	X		
472	Informe de valoració del sobre B	X	X		
473	Informe-proposta de l'enginyer tècnic municipal referent al contracte del servei de la valoració del sobre B	X	X		
474	Acta de l'obertura de la Mesa de Contractació del sobre "A"	X	X		
475	Informe tècnic de l'enginyer municipal sobre la valoració del sobre A	X	X		
476	Certificat de l'Agència Tributària	X	X		
477	Certificat fiscals				
479	Formalització del contracte	X	X		

CODI	NOM DE LA REFERÈNCIA	ARXIU	DOCUMENTS	ELECTRON	ALTRES
480	Edicte de formalització del contracte	X	X		
481	Publicació d'adjudicació del contracte al BOP	X	X		
482	Publicació d'adjudicació del contracte a la web municipal	X	X		
483	Publicació d'adjudicació al Registre públic de contractes del Ministeri d'Hisenda	X		X	
520	Proposta d'adjudicació de l'expedient per Junta de Govern Local (suport electrònic)			X	
521	Validació de dades, proposta d'adjudicació de l'expedient per Junta de Govern Local, al SI			X	
522	Proposta d'aprovació del projecte de l'obra	X	X		
523	Certificat d'acord d'adjudicació del projecte de l'obra	X	X		
524	Notificació de l'acord d'adjudicació del projecte d'obra		X		
525	Notificació de l'acord d'adjudicació del projecte de l'obra (suport electrònic)			X	
526	Validació de dades, notificació d'acord d'adjudicació del projecte d'obra, al SI			X	
527	Notificació de l'acord de l'adjudicació de l'expedient amb constància de registre		X		
528	Exemplar de la notificació de l'acord de l'adjudicació de l'expedient amb acusament de rebuda	X	X		
529					
530					
531	Requeriment d'esmena de deficiències registrat	X	X		
532					
533	Anunci de la publicació del projecte d'obres	X	X		
534	Publicació del projecte d'obres al BOP	X	X		
535	Publicació del projecte d'obres al DOGC	X	X		
536	Publicació del projecte d'obres a la pàgina web municipal	X	X		
537	Provisió d'Alcaldia			X	
538	Informe de Secretaria-Intervenció	X	X		
540	Informe tècnic del projecte referent a la proposta de millores per determinar la contractació de l'empresa més avantatjosa	X	X		
541	Certificat conforme la publicació de l'edicte ha estat publicat	X	X		
542	Avís a la bústia del Regidor, proposta d'adjudicació de l'expedient per Junta de Govern Local			X	
543	Signatura digital del Regidor, proposta d'adjudicació de l'expedient per Junta de Govern Local			X	
546	Certificat de l'acord d'aprovació del projecte d'obra (suport electrònic)			X	
547	Avís a la bústia de contractació, Certificat de l'acord d'aprovació del projecte d'obra, al SI			X	
549	Avís a la bústia de Secretaria, notificació del certificat d'acord			X	

CODI	NOM DE LA REFERÈNCIA	ARXIU	DOCUMENTS	ELECTRON	ALTRES
	d'adjudicació del projecte d'obra, al SI				
<b>550</b>	Assentament de sortida, notificació de l'acord de l'adjudicació del projecte d'obres			X	
<b>551</b>	Validació de les dades, notificació de l'acord de l'adjudicació del projecte d'obres, al SI			X	
<b>560</b>	Resum per a la Mesa de Contractació del contingut de l'informe tècnic	X	X		
<b>563</b>	Documentació fiscal de l'Agència Tributària i de la Seguretat Social	X	X		

**Diagrama d'estructura del producte: DEP/llençol**

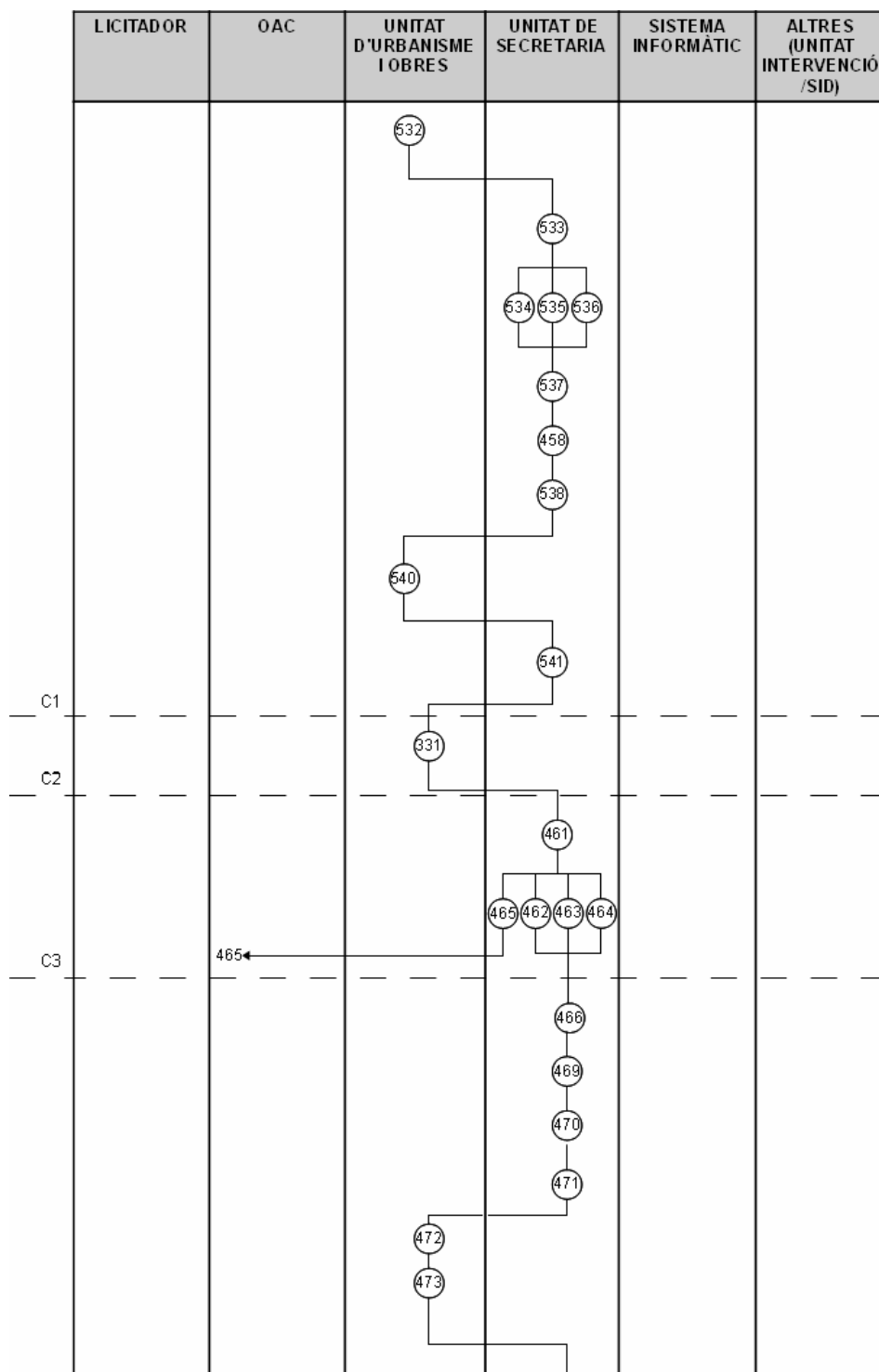

Nº circuit	Nom del circuit	○	Naixement d'un document, en una unitat, referències documentals
<b>C1</b>		→	Congelació o aturada final d'un document, en una o altra unitat
<b>C2</b>		—	Enllaços i les dependències temporals entre documents del procés
<b>C3</b>	Provisió d'Alcaldia Aprovació de l'expedient Publicitat: preparació		



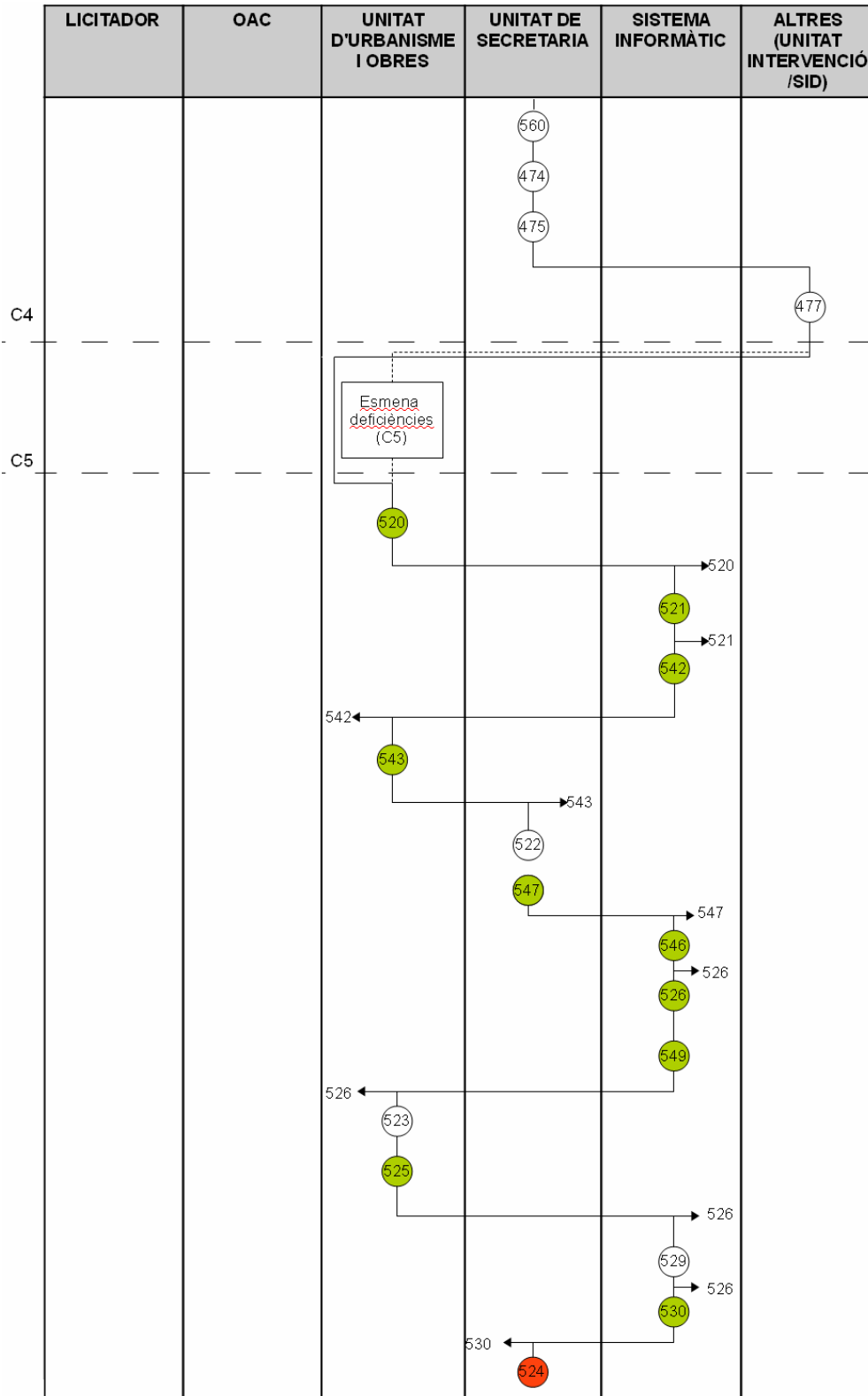

Nº circuit	Nom del circuit	○	Naixement d'un document, en una unitat, referències documentals
<b>C4</b>		●	Naixement d'una referència electrònica, en una unitat.
		→	Congelació o aturada final d'un document, en una o altra unitat
<b>C5</b>	Presentació d'ofertes i declaració de l'oferta de l'empresa més	—	Enllaços i les dependències temporals entre documents del procés

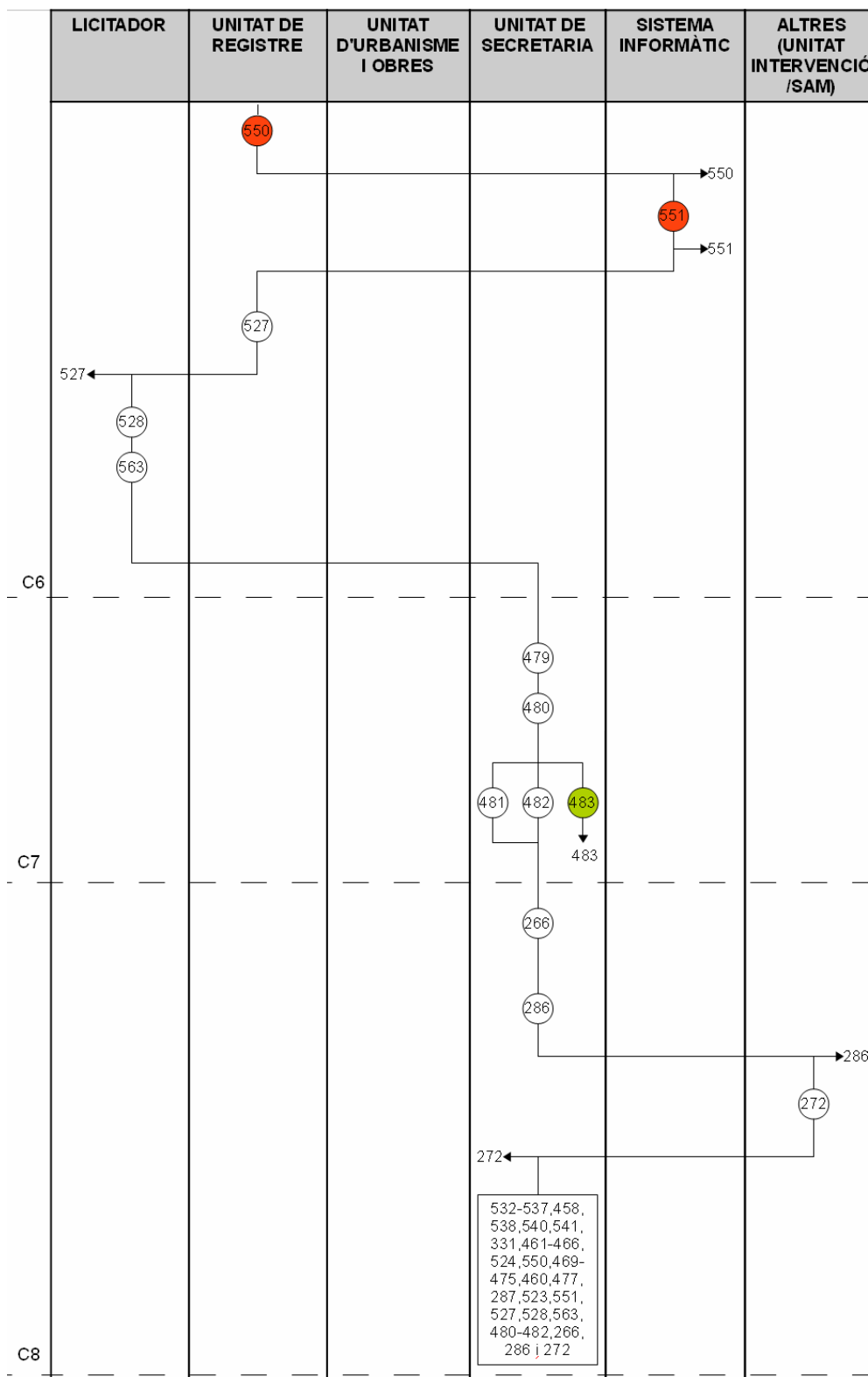

Nº circuit	Nom del circuit	○	Naixement d'un document, en una unitat, referències documentals
<b>C6</b>		●	Naixement d'una referència electrònica, en una unitat.
<b>C7</b>	Adjudicació del contracte	→	Congelació o aturada final d'un document, en una o altra unitat
<b>C8</b>	Formalització del	—	Enllaços i les dependències temporals entre documents del procés

## ESMENA DE DEFICIÈNCIES

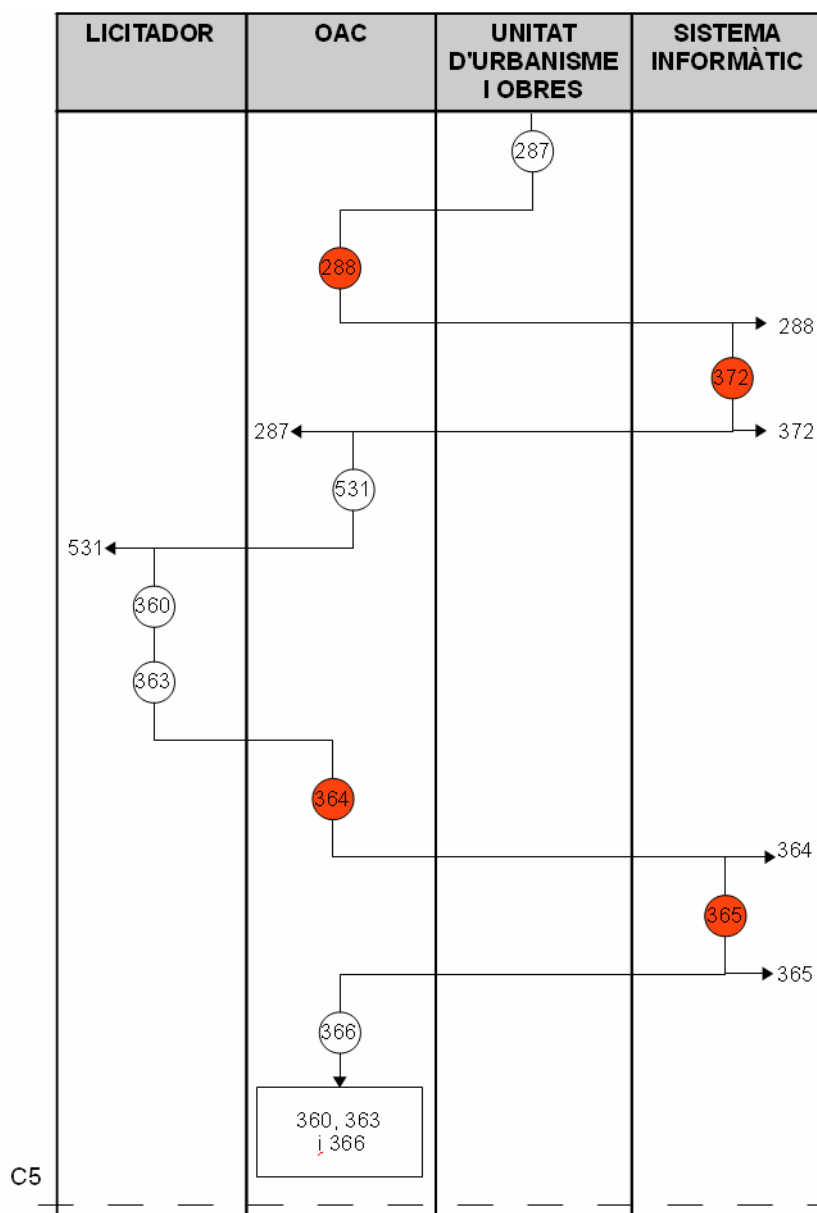

Nº circuit	Nom del circuit	○	Naixement d'un document, en una unitat, referències documentals
C5		●	Naixement d'una referència electrònica, en una unitat.
		→	Congelació o aturada final d'un document, en una o altra unitat
		—	Enllaços i les dependències temporals entre documents del procés

### **Normativa aplicable**

- Els articles 10, 19, 22, 53, 109 y 110, 138 i següents, 157 4 161, 301 a 312 i Disposició Addicional Segona del Text Refós de la Llei de Contractes del Sector Públic aprovat pel Reial decret Legislatiu 3/2011, de 14 de novembre.
- El Reial decret 817/2009, de 8 de maig, pel qual es desenvolupa parcialment la Llei 30/2007, de 30 d'octubre, de Contractes del Sector Públic.
- El Reial decret 1098/2001, de 12 d'octubre, pel qual s'aprova el Reglament General de la Llei de Contractes de les Administracions Públiques (articles vigents després de l'entrada en vigor del Reial decret 817/2009, de 8 de maig).
- La Llei 30/1992, de 26 de novembre, de Règim Jurídic de les Administracions Públiques i del Procediment Administratiu Comú.

## Glossari de paraules o acrònims específics d'aquest procediment

<b>Paraula</b>	<b>Descripció</b>
BOP	Butlletí de la Província de Barcelona
caixa	Contenedor, de forma paral·lelepípedica i de dimensions relativament grans, destinat a contenir documents d'arxiu, especialment per al transport.
classificar	Procés que serveix per identificar els distints grups de documents que formen part d'un fons i les seves relacions d'acord amb uns principis arxivística reconeguts.
DOGC	Diari Oficial de la Generalitat de Catalunya.
Edicte	Avís d'un òrgan jurisdiccional que s'afixa al tauler d'anuncis de l'Ajuntament o d'un altre organisme, o que es publica en alguns diaris oficials o a la premsa. La seva finalitat és assabentar un conjunt de ciutadans o un particular del qual es desconeix el domicili d'un procediment judicial que els pot afectar.
Formalització del contracte	Elevar davant d'un fedatari públic el contracte.
GACO	Programari d'administració electrònica de gestió d'acords de tots els òrgans que tenen facultats de resolució. Per exemple; els Decrets, Acords de Junta de Govern Local i Acords del Ple. Creat per l'empresa Audifilm.
GENESYS	Registre d'entrada i sortida, tant presencial com electrònic creat per l'empresa Audifilm del Grup Assystem.
Junta de Govern Local (JGL)	Junta de Govern Local La Junta de Govern Local és un òrgan col·legiat necessari del govern municipal que, sota la presidència de l'alcalde/ssa, està integrat per un nombre de regidors/res no superior al terç del nombre legal dels membres corporatius, nomenats/des i separats/des lliurement per aquell/a, i se'n donarà compte posteriorment al Ple.
Mesa de Contractació	Òrgan paritari de tècnics i polítics que fan proposta d'adjudicació en funció de l'aprovació del plec de clàusules administratives del aprovades del contracte.
OAC	Oficina d'Atenció Ciutadana. Un dels serveis d'aquesta unitat, és la de registrar els documents.
ordenar	Instal·lar els documents d'arxius segons un ordre predeterminat: alfabètic, cronològic, numèric. És a dir, agrupar.
SI	Sistema Informàtic
SID	Servei d'Informació i Documentació
ST.URB	Unitat de ST. URB
Transferència	És el traspàs físic i legal de la custòdia de la documentació de les unitats administratives, a l'arxiu, amb els objectius de garantir l'accessibilitat i la conservació adient de la documentació, i fer rendible l'espai d'arxiu a les oficines.
productor	Organisme, família o persona que ha produït, reunit i/o conservat documents en l'exercici de la seva activitat personal o corporativa.
Unitat d'instal·lació	Conjunt de documents agrupats o conservats en una mateixa unitat física (contenedor, llibre).

## **Annex 1: Problemàtica i solucions**

### ***Problemàtica detectada***

### ***Proposta de millora***

El programa informàtic GACO, assigna el número d'expedient de manera correlativa. No manté cap relació amb el número d'expedient de la base de dades interna de la secció d'urbanisme.

Manualment pot assignar-se el número d'expedient.

- Podrien tenir la mateixa relació per optimitzar i simplificar el nombre de codificacions de l'expedient administratiu.
- Poden vincular-se a la base de dades de la unitat administrativa que tramita l'expedient.

Els informes tècnics de l'arquitecte municipal i d'intervenció, són elaborats en fitxer .doc (word). Són recollits en una carpeta interna "d'informes tècnics" de cada unitat. Per recollir-los a l'aplicatiu GACO, cal escanejar-los en format pdf prèviament.

- Podrien elaborar-se directament des de l'aplicatiu informàtic GACO. —> Menys càrrega de procediment administratiu: optimització de temps i tasques.

## **Anàlisi booleà comparatiu de graelles de variables**

Les variables

Les graelles de variables

### **APLICACIÓ AL CAS PRÀCTIC** per a la **contractació no SARHA**.

En aquest apartat del treball d'investigació, es desenvolupa per a cada producte estudiat, la relació de variables autòctones pròpies del procediment administratiu (A) i la graella de variables (variables associades a referències), que recull tant les variables autòctones com les que es van repetint successivament com a conseqüència d'una que ja ha estat definida (X). A mode orientatiu, convé tenir present que de totes les referències del procediment administratiu que s'han obtingut quan aquest s'ha desenvolupat, a efectes d'estudi les que es prenen consideració són exclusivament les que formen part de l'expedient finalista de preservació al dipòsit d'arxiu, (pauta TAAD).

#### **1.4.2010 - Contractació d'una obra de procediment obert amb publicitat de l'Ajuntament de Llagostera**

- Relació de variables autòctones pròpies del procediment administratiu: **218**.
- Graella de variables (variables associades a referències).

#### **1.4.2000 - Contractació d'una obra de procediment obert amb publicitat de l'Ajuntament de Llagostera**

- Relació de variables autòctones pròpies del procediment administratiu: **125**.
- Graella de variables (variables associades a referències).

#### **2.4.2011 - Contracte d'un servei no subjecte a regulació harmonitzada (no SARHA) de Palamós**

- Relació de variables autòctones pròpies del procediment administratiu: **213**.
- Graella de variables (variables associades a referències).

#### **2.4.2003 - Contracte d'un servei no subjecte a regulació harmonitzada (no SARHA) de Palamós**

- Relació de variables autòctones pròpies del procediment administratiu: **204**.
- Graella de variables (variables associades a referències).

#### **3.4.2011 - Contractació d'una obra (no SARHA) de l'Ajuntament de Sant Vicenç de Castellet**

- Relació de variables autòctones pròpies del procediment administratiu: **271**.
- Graella de variables (variables associades a referències).

#### **3.4.2007 - Contractació d'una obra (no SARHA) de l'Ajuntament de Sant Vicenç de Castellet**

- Relació de variables autòctones pròpies del procediment administratiu: **216**.
- Graella de variables (variables associades a referències).

\* \* \* \* \*

Obtingudes aquestes i reflectides a la graella, són les que seran objecte de comparació posterior, considerant en tot moment la dupla variable/referència, de la graella que és la que ens establirà unívocament el grau d'eficàcia i solidesa de la metadada que en resulti:

- Per al propi producte en el decurs del temps (expedient administratiu any 2000 versus expedient administratiu any 2011), projectat a un municipi.
- Per al propi producte en el decurs del temps (expedient administratiu any 2000 versus expedient administratiu any 2011), projectat als tres municipis objecte de l'estudi.



## **Variables / metadades òptimes per facilitar la gestió electrònica del procediments administratius.**

### **A. Anàlisi individual per Municipis.**

A.1. Contractació d'una obra de procediment obert amb publicitat de l'Ajuntament de Llagostera.

A.1.1. Anàlisi de la informació obtinguda en les referències que suporten el procediment administratiu.

- 1.4.2000 Contractació d'una obra de procediment obert amb publicitat de l'Ajuntament de Llagostera.
- 1.4.2011 Contractació d'una obra de procediment obert amb publicitat de l'Ajuntament de Llagostera.

A.1.2. Anàlisi de la informació obtinguda en les variables suport a les referències.

A.1.3. Anàlisi de la variabilitat dels continguts d'informació suport a les referències.

- **Detall de les 183 variables que desapareixen.**
- **Detall de les 195 variables que apareixen en ambdós expedients administratius.**
- **Detall de les 257 variables que apareixen.**

A.2. Contractació d'un servei subjecte a regularització no harmonitzada (no SARHA) de l'Ajuntament de Palamós.

A.2.1. Anàlisi de la informació obtinguda en les referències que suporten el procediment administratiu.

- 2.4.2000 Contractació d'un servei subjecte a regularització no harmonitzada (no SARHA) de l'Ajuntament de Palamós.
- 2.4.2011 Contractació d'un servei subjecte a regularització no harmonitzada (no SARHA) de l'Ajuntament de Palamós.

A.2.2. Anàlisi de la informació obtinguda en les variables suport a les referències.

A.2.3. Anàlisi de la variabilitat dels continguts d'informació suport a les referències.

- **Detall de les 99 variables que desapareixen.**
- **Detall de les 287 variables que apareixen en ambdós expedients administratius.**
- **Detall de les 157 variables que apareixen.**

A.3. Contractació d'una obra subjecte a regularització no harmonitzada (no SARHA) de l'Ajuntament de Sant Vicenç de Castellet.

A.3.1. Anàlisi de la informació obtinguda en les referències que suporten el procediment administratiu.

- 3.4.2000 Contractació d'una obra subjecte a regularització no harmonitzada (no SARHA) de l'Ajuntament de Sant Vicenç de Castellet.
- 3.1.2011 Contractació d'una obra subjecte a regularització no harmonitzada (no SARHA) de l'Ajuntament de Castellet.

A.3.2. Anàlisi de la informació obtinguda en les variables suport a les referències.

A.3.3. Anàlisi de la variabilitat dels continguts d'informació suport a les referències.

- **Detall de les 1027 variables que desapareixen.**
- **Detall de les 1012 variables que apareixen en ambdós expedients administratius.**
- **Detall de les 860 variables que apareixen.**

### **B. Anàlisi global conjunt del producte (transversalitat) pel conjunt de Municipis.**

B.1. Contractació d'una obra / servei subjecte a regularització no harmonitzada (no SARHA)

**B.1.1.** Anàlisi de la informació obtinguda en les referències que suporten el procediment administratiu.

- 1.4.2000 Contractació d'una obra de procediment obert amb publicitat de l'Ajuntament de Llagostera.
- 1.4.2011 Contractació d'una obra de procediment obert amb publicitat de l'Ajuntament de Llagostera.
- 2.4.2000 Contractació d'un servei subjecte a regularització no harmonitzada (no SARHA) de l'Ajuntament de Palamós.
- 2.4.2011 Contractació d'un servei subjecte a regularització no harmonitzada (no SARHA) de l'Ajuntament de Palamós.
- 3.4.2000 Contractació d'una obra subjecte a regularització no harmonitzada (no SARHA) de l'Ajuntament de Sant Vicenç de Castellet.
- 3.4.2011 Contractació d'una obra subjecte a regularització no harmonitzada (no SARHA) de l'Ajuntament de Sant Vicenç de Castellet.

**B.1.2.** Anàlisi de la informació obtinguda en les variables suport a les referències.

**B.1.3.** Anàlisi de la variabilitat dels continguts d'informació suport a les referències.

- ***Evolució de la pertinença de les variables als procediments administratius.***
- ***Detall de les 74 variables que apareixen en la zona C1 ^ C2 ^ C3 (comuna a tots els expedients administratius).***

**B.1.4.** Metadades a considerar a efectes arxivístics del procediment administratiu i en especial quan es transfereixin a l'iArxiu.

## A. Anàlisi individual per Municipis.

### A.1. Contractació d'una obra de procediment obert amb publicitat de l'Ajuntament de Llagostera.

Amb caràcter general i a títol d'observacions, en els expedients del 2000 i 2011, no hi ha proposta de regidoria.

En els expedients del 2000 i 2011, la llicència de primera utilització es considera com la notificació del Decret d'Alcaldia.

El darrer expedient complet analitzat pertany a l'any 2010, de manera que encara no s'aplicava el nou sistema de registre. Tot i així, en l'anàlisi de dades de contingut dels documents, s'ha tingut en compte el nou sistema de registre, al estar aquest en l'actualitat operatiu.

#### A.1.1. Anàlisi de la informació obtinguda en les referències que suporten el procediment administratiu:

Codi procediment	Descripció
1.4.2000	Contractació d'una obra de procediment obert amb publicitat de l'Ajuntament de Llagostera
1.4.2011	Contractació d'una obra de procediment obert amb publicitat de l'Ajuntament de Llagostera

A mode de llegenda per als procediments administratius estudiats en aquest cas:

- 1. Els documents marcats en color vermell, són assignats per la TAAD, però no consten a l'expedient físic.*
- 2. Els documents marcats en color negre, són assignats per la TAAD, i també consten en l'expedient físic*
- 3. Els documents marcats en color blau, no consten a les TAAD, però segons els tècnics "gestors dels expedients" és equivalent al nom del document que assigna la TAAD.*

Per ambdós casos, estem fent esment a **8 referències**, aquestes són:

Codi procediment	Descripció
1.4.2000	Contractació d'una obra de procediment obert amb publicitat de l'Ajuntament de Llagostera

Codi Referència	Descripció
200	Sol·licitud de contractació d'una obra de procediment obert amb publicitat
201	Certificat final d'obra signat pel tècnic director
213	Rebut de pagament de la taxa
224	Informe tècnic urbanístic favorable
	Informe tècnic urbanístic desfavorable
	<b>Proposta de la regidoria d'urbanisme</b>
	<b>Avís de recaptació</b>
265	Còpia de la contractació d'una obra de procediment obert amb publicitat / <b>notificació del Decret d'Alcaldia</b>

\* \* \* \* \*

Codi procediment	Descripció
1.4.2011	Contractació d'una obra de procediment obert amb publicitat de l'Ajuntament de Llagostera

Codi Ref	Descripció
200	Sol·licitud de contractació d'una obra de procediment obert amb publicitat
	Certificat final d'obra signat pel tècnic director
213	Rebut de pagament de la taxa
224	Informe tècnic urbanístic favorable
225	Informe tècnic urbanístic desfavorable
	Proposta de la regidoria d'urbanisme
	Avís de recaptació
265	Còpia de la contractació d'una obra de procediment obert amb publicitat / notificació del Decret d'Alcaldia

#### A.1.2. Anàlisi de la informació obtinguda en les variables suport a les referències:

Codi procediment	Descripció
1.4.2011	Contractació d'una obra de procediment obert amb publicitat de l'Ajuntament de Llagostera
1.4.2000	Contractació d'una obra de procediment obert amb publicitat de l'Ajuntament de Llagostera

Un recompte senzill de variables, ens porta ja a una primera diferenciació:

Codi procediment	Descripció	Variables observades
1.4.2000	Contractació d'una obra de procediment obert amb publicitat de l'Ajuntament de Llagostera	378
1.4.2011	Contractació d'una obra de procediment obert amb publicitat de l'Ajuntament de Llagostera	452
	Variació global (Increment)	74

L'aplicació de l'anàlisi booleà ens ajuda a donar una major justificació del que ha succeït a les variables que suporten els documents del procediment administratiu i ens permet quantificar amb major rigor la seva variabilitat en el període estudiat:

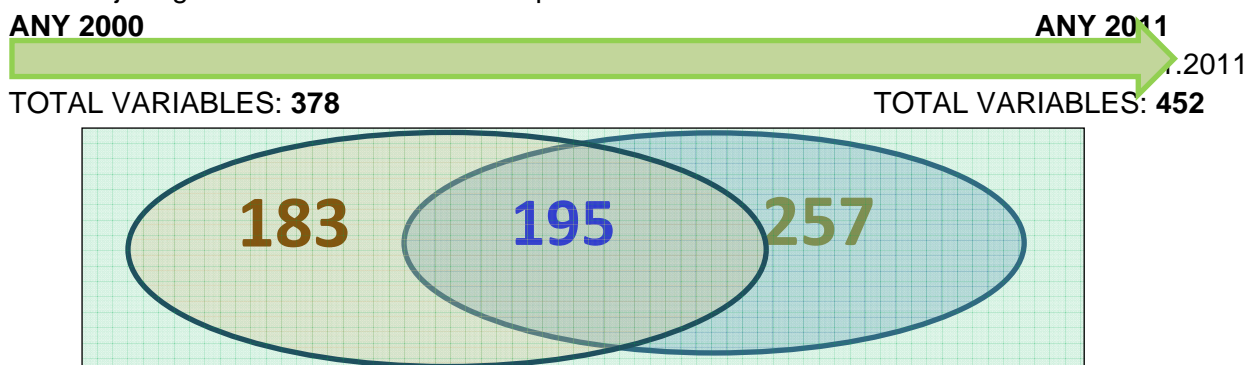

Tot i això, una anàlisi més detallada dels resultats obtinguts ens permet avaluar les variables que suporten els documents del procediment administratiu i treure ja unes primeres dades als efectes de quantificar com evolucionen els continguts d'informació en el períodes estudiats:

Procediment					1.1.2000	1.1.2011
Variables observades		TOTAL	PRÒPIES	Comuns en el temps: <i>Apareixen en ambdós procediments</i>	DESAPAREIXEN respecte al 1.1.2010	APAREIXEN respecte al 1.1.2000
Procediment	1.4.2000	<b>378</b>	183	195		
Procediment	1.4.2011	<b>452</b>	257	195	183	257

Observem que s'han pres en consideració en l'estudi dels dos procediments un total de:

$$183 + 195 + 257 = 635 \text{ variables.}$$

### A.1.3. Anàlisi de la variabilitat dels continguts d'informació suport a les referències:

L'estudi d'aquestes dades, ens permet aprofundir en l'anàlisi de la variabilitat dels continguts del sistema d'informació, i obtenir resultats a quatre nivells:

1. El que fa esment a la variació global del contingut de variables del sistema d'informació → **19,58%** (Increment de 74).
2. El que fa esment a les variables comunes que perduren al llarg del temps per als dos procediments → **30,71 %**
3. El que fa esmen a les variables que desapareixen al llarg del temps (fet que comportarà que mai en un futur puguem obtenir informació de les mateixes → **28,82%**.
4. El que fa esmen a les variables que apareixen al llarg del temps, fet que comportarà que només tinguem en constància informació de les mateixes a partir d'una certa data → **40,47%**

Global Variables			Variables comunes	Variables que desapareixen	Variables que apareixen
Variació	378 → 452	<b>19,58%</b>	<b>30,71 %</b>	<b>28,82%</b>	<b>40,47%</b>
		<b>74 (Increment)</b>	<b>195 / 635</b>	<b>183 / 635</b>	<b>257 / 635</b>
Variables estudiades	183+195+257	<b>635</b>			

## A.2. Contractació d'una obra de procediment obert amb publicitat de l'Ajuntament de Palamós

Amb caràcter general i a títol d'observacions, per als dos expedients 2000 i 2011, la contractació d'un servei subjecte a regularització no harmonitzada (no SARHA) es considera en aquest Municipi la notificació de la llicència al ciutadà.

En el cas de l'expedient l'acusament de rebuda es amb correu portal amb certificat.

En l'anàlisi de dades, es contempla com si l'acusament de rebuda fos lliurat en mà del ciutadà (possibilitat que conté el circuit administratiu).

### A.2.1. Anàlisi de la informació obtinguda en les referències que suporten el procediment administratiu:

Codi procediment	Descripció
2.4.2000	Contracte d'un servei no subjecte a regulació harmonitzada (no SARHA) de Palamós
2.4.2011	Contracte d'un servei no subjecte a regulació harmonitzada (no SARHA) de Palamós

A mode de llegenda per als procediments administratius estudiats en aquest cas:

1. Els documents marcats en color vermell, són assignats per la TAAD, però no consten a l'expedient físic.
2. Els documents marcats en color negre, són assignats per la TAAD, i també consten en l'expedient físic
3. Els documents marcats en color blau, no consten a les TAAD, però segons els tècnics "gestors dels expedients" és equivalent al nom del document que assigna la TAAD.

Per ambdós casos, estem fent esment a **8 referències**, aquestes són:

Codi procediment	Descripció
2.4.2000	Contractació d'un servei subjecte a regularització no harmonitzada (no SARHA) de l'Ajuntament de Palamós

Codi Referència	Descripció
213	Rebut de pagament de la taxa
200	Sol·licitud de contractació d'un servei subjecte a regularització no harmonitzada (no SARHA)
	Certificat final d'obra signat pel tècnic director
224	Informe tècnic urbanístic favorable
225	Informe tècnic urbanístic desfavorable
	Proposta de la regidoria d'urbanisme
	Avís de recaptació
265	Còpia de la contractació d'un servei subjecte a regularització no harmonitzada (no SARHA) / notificació del Decret d'Alcaldia

\* \* \* \* \*

Codi procediment	Descripció
2.4.2011	Contracte d'un servei no subjecte a regulació harmonitzada (no SARHA) de Palamós

Codi Ref	Descripció
213	Rebut de pagament de la taxa
200	Sol·licitud de contractació d'un servei subjecte a regularització no harmonitzada (no SARHA)
	Certificat final d'obra signat pel tècnic director
224	Informe tècnic urbanístic favorable
225	Informe tècnic urbanístic desfavorable
	Proposta de la regidoria d'urbanisme
	Avís de recaptació
265	Còpia de la contractació d'un servei subjecte a regularització no harmonitzada (no SARHA) / notificació del Decret d'Alcaldia

**A.2.2. Anàlisi de la informació obtinguda en les variables suport a les referències:**

Codi procediment	Descripció
2.4.2011	Contracte d'un servei no subjecte a regulació harmonitzada (no SARHA) de Palamós
2.4.2000	Contracte d'un servei no subjecte a regulació harmonitzada (no SARHA) de Palamós

Un recompte senzill de variables, ens porta ja a una primera diferenciació:

Codi procediment	Descripció	Variables observades
2.4.2000	Contracte d'un servei no subjecte a regulació harmonitzada (no SARHA) de Palamós	386
2.4.2011	Contracte d'un servei no subjecte a regulació harmonitzada (no SARHA) de Palamós	444
	Variació global (increment)	58



L'aplicació de l'anàlisi booleà ens ajuda a donar una major justificació del que ha succeït a les variables que suporten els documents del procediment administratiu i ens permet quantificar amb major rigor la seva variabilitat en el període estudiat:

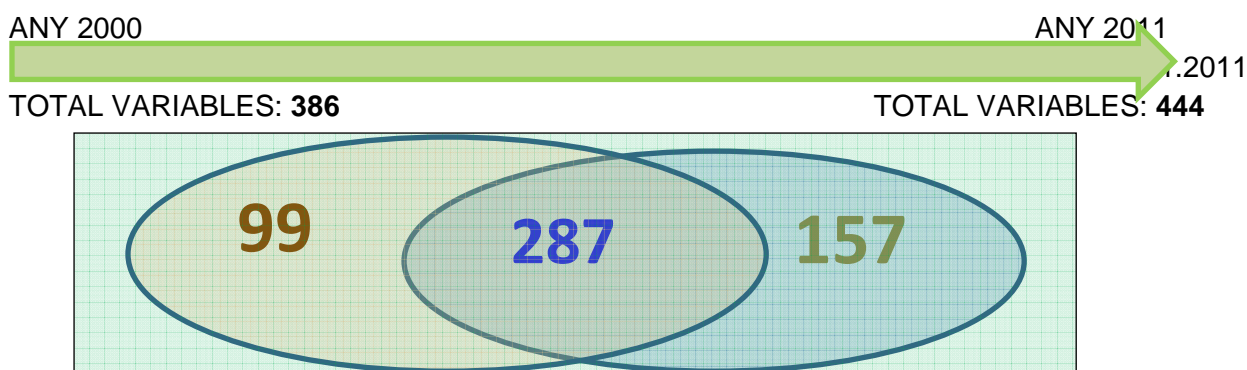

Tot i això, una anàlisi més detallada dels resultats obtinguts ens permet avaluar les variables que suporten els documents del procediment administratiu i treure ja unes primeres dades als efectes de quantificar com evolucionen els continguts d'informació en els períodes estudiats:

Procediment					2.1.2000	2.1.2011
Variables observades	TOTAL	PRÒPIES	Comuns en el temps: <i>Apareixen en ambdós procediments</i>	DESAPAREIXEN respecte al 1.1.2010	APAREIXEN respecte al 1.1.2000	
Procediment 2.1.2000	193	55	138			
Procediment 2.1.2011	178	40	138	55	40	

Observem que s'han pres en consideració en l'estudi dels dos procediments un total de:

$$55 + 138 + 40 = 233 \text{ variables.}$$

### A.2.3. Anàlisi de la variabilitat dels continguts d'informació suport a les referències:

L'estudi d'aquestes dades, ens permet aprofundir en l'anàlisi de la variabilitat dels continguts del sistema d'informació, i obtenir resultats a quatre nivells:

1. El que fa esment a la variació global del contingut de variables del sistema d'informació → **7,77%** (Increment de 19).
2. El que fa esment a les variables comunes que perduren al llarg del temps per als dos procediments → **59,23%**
3. El que fa esmen a les variables que desapareixen al llarg del temps (fet que comportarà que mai en un futur puguem obtenir informació de les mateixes → **23,61%**.
4. El que fa esmen a les variables que apareixen al llarg del temps, fet que comportarà que només tinguem en constància informació de les mateixes a partir d'una certa data → **17,17%**

Global Variables			Variables comunes	Variables que desapareixen	Variables que apareixen
Variació	193 → 178	7,77%	59,23%	23,61%	17,17%
		15 (Decrement)	138 / 233	55 / 233	40 / 233
Variables estudiades	55+138+40	233			

### A.3. Contractació d'una obra subjecte a regularització no harmonitzada (no SARHA) de Sant Vicenç de Castellet.

Amb caràcter general i a títol d'observacions, per als dos expedients 2000 i 2011 inclou el justificant del pagament de les taxes per la concessió de la llicència a la llicència a últim document llicència de 1a ocupació. Segell de recaptació.

Per als dos expedients 2011 i 2000, la llicència de primera ocupació es considera la notificació de la llicència al ciutadà.

En el cas de l'expedient l'acusament de rebuda es amb correu postal amb certificat.

En l'anàlisi de dades, es contempla com si l'acusament de rebuda fos lliurat en mà del ciutadà (possibilitat que conté el circuit administratiu).

#### A.3.1. Anàlisi de la informació obtinguda en les referències que suporten el procediment administratiu:

Codi procediment	Descripció
3.4.2000	Contractació d'una obra subjecte a regularització no harmonitzada (no SARHA) de l'Ajuntament de Sant Vicenç de Castellet.
3.4.2011	Contractació d'una obra subjecte a regularització no harmonitzada (no SARHA) de l'Ajuntament de Sant Vicenç de Castellet.

A mode de llegenda per als procediments administratius estudiats en aquest cas:

1. Els documents marcats en color vermell, són assignats per la TAAD, però no consten a l'expedient físic.
2. Els documents marcats en color negre, són assignats per la TAAD, i també consten en l'expedient físic
3. TAAD potser caldria que hi hagués la notificació també al ciutadà?

Per ambdós casos, estem fent esment a **8 referències**, aquestes són:

Codi procediment	Descripció
3.4.2000	Contractació d'una obra subjecte a regularització no harmonitzada (no SARHA) de l'Ajuntament de Sant Vicenç de Castellet.

Codi Referència	Descripció
200	Sol·licitud de contractació d'una obra subjecte a regularització no harmonitzada (no SARHA).
201	Certificat final d'obra signat pel tècnic director.
	Rebut de pagament de la taxa.
	Informe tècnic urbanístic favorable.
	Informe tècnic urbanístic desfavorable.
	Proposta de la regidoria d'urbanisme.
	Avís de recaptació.

340	Contractació d'una obra subjecte a regularització no harmonitzada (no SARHA).
-----	---

\*\*\*\*\*

Codi procediment	Descripció
3.4.2011	Contractació d'una obra subjecte a regularització no harmonitzada (no SARHA) de l'Ajuntament de Sant Vicenç de Castellet.

Codi Ref	Descripció
200	Sol·licitud de contractació d'una obra subjecte a regularització no harmonitzada (no SARHA)
	Certificat final d'obra signat pel tècnic director
	Rebut de pagament de la taxa
224	Informe tècnic urbanístic favorable
	Informe tècnic urbanístic desfavorable
331	Proposta de la regidoria d'urbanisme
	Avís de recaptació
	contractació d'una obra subjecte a regularització no harmonitzada (no SARHA)

### A.3.2. Anàlisi de la informació obtinguda en les variables suport a les referències:

Codi procediment	Descripció
3.4.2011	Contractació d'una obra subjecte a regularització no harmonitzada (no SARHA) de l'Ajuntament de Sant Vicenç de Castellet
3.4.2000	Contractació d'una obra subjecte a regularització no harmonitzada (no SARHA) de l'Ajuntament de Sant Vicenç de Castellet

Un recompte senzill de variables, ens porta ja a una primera diferenciació:

Codi procediment	Descripció	Variables observades
3.4.2000	Contractació d'una obra (no SARHA) de l'Ajuntament de Sant Vicenç de Castellet	2039
3.4.2011	Contractació d'una obra (no SARHA) de l'Ajuntament de Sant Vicenç de Castellet	1872
	Variació global (decrement)	-167

L'aplicació de l'anàlisi booleà ens ajuda a donar una major justificació del que ha succeït a les variables que suporten els documents del procediment administratiu i ens permet quantificar amb major rigor la seva variabilitat en el període estudiat:

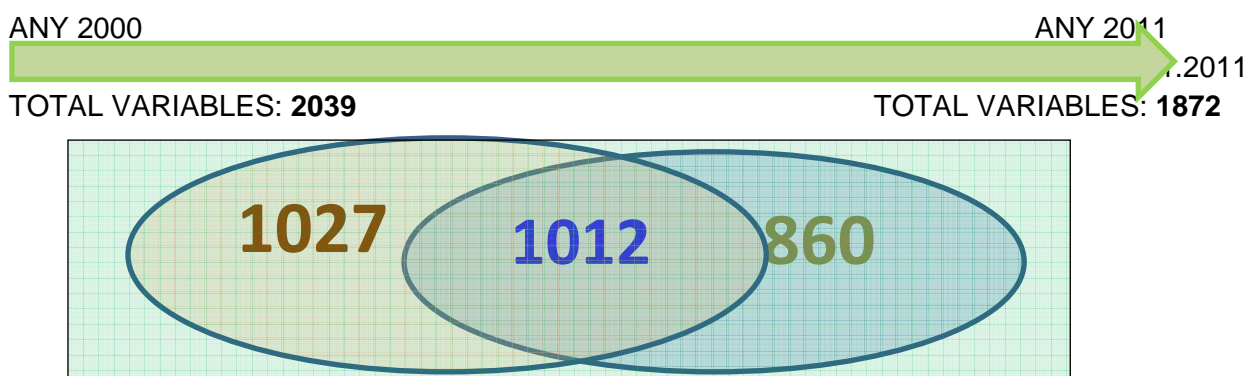

Tot i això, una anàlisi més detallada dels resultats obtinguts ens permet avaluar les variables que suporten els documents del procediment administratiu i treure ja unes primeres dades als efectes de quantificar com evolucionen els continguts d'informació en els períodes estudiats:

Procediment					3.1.2000	3.1.2011
Variables observades	TOTAL	PRÒPIES	Comuns en el temps: <i>Apareixen en ambdós procediments</i>	DESAPAREIXEN respecte al 3.1.2011	APAREIXEN respecte al 3.1.2000	
Procediment 3.1.2000	115	22	93			
Procediment 3.1.2011	286	193	93	22	193	

Observem que s'han pres en consideració en l'estudi dels dos procediments un total de:

$$22 + 93 + 193 = 308 \text{ variables.}$$

### A.3.3. Anàlisi de la variabilitat dels continguts d'informació suport a les referències:

L'estudi d'aquestes dades, ens permet aprofundir en l'anàlisi de la variabilitat dels continguts del sistema d'informació, i obtenir resultats a quatre nivells:

1. El que fa esment a la variació global del contingut de variables del sistema d'informació → **148,70%** (Increment de 171).
2. El que fa esment a les variables comunes que perduren al llarg del temps per als dos procediments → **30,19%**
3. El que fa esmen a les variables que desapareixen al llarg del temps (fet que comportarà que mai en un futur puguem obtenir informació de les mateixes → **7,14%**.
4. El que fa esmen a les variables que apareixen al llarg del temps, fet que comportarà que només tinguem en constància informació de les mateixes a partir d'una certa data → **62,66%**

		Global Variables		Variables comunes		Variables que desapareixen	Variables que apareixen
Variació	115 → 286	<b>148,70%</b>		<b>30,19%</b>		<b>7,14%</b>	<b>62,66%</b>
		<b>171 (Increment)</b>		<b>93 / 308</b>		<b>22 / 308</b>	<b>193 / 308</b>
Variables estudiades	22+93+193	<b>308</b>					

## B. Anàlisi global conjunt del producte (transversalitat) pel conjunt de Municipis.

B.1. Contractació d'una obra o servei subjecte a regularització no harmonitzada (no SARHA)  
Amb caràcter general, es prenen en consideració per a l'anàlisi global de continguts d'informació, el que es recull en les referències dels sis procediments administratius que suporten la contractació d'una obra o servei subjecte a regularització no harmonitzada (no SARHA) per als Municipis objecte d'estudi, Llagostera, Palamós i Sant Vicenç de Castellet.

### B.1.1. Anàlisi de la informació obtinguda en les referències que suporten el procediment administratiu.

Codi procediment	Descripció
1.4.2000	Contractació d'una obra de procediment obert per publicitat de l'Ajuntament de Llagostera
1.4.2011	Contractació d'una obra de procediment obert per publicitat de l'Ajuntament de Llagostera
2.4.2000	Contractació d'un servei subjecte a regularització no harmonitzada (no SARHA) de l'Ajuntament de Palamós
2.4.2011	Contractació d'un servei subjecte a regularització no harmonitzada (no SARHA) de l'Ajuntament de Palamós.
3.4.2000	Contractació d'una obra subjecte a regularització no harmonitzada (no SARHA) de l'Ajuntament de Sant Vicenç de Castellet
3.4.2011	Contractació d'una obra subjecte a regularització no harmonitzada (no SARHA) de l'Ajuntament de Sant Vicenç de Castellet

A mode de llegenda per als procediments administratius estudiats ens hem trobat amb:

1. Documents marcats en color vermell, són assignats per la TAAD, però no consten a l'expedient físic.
2. Documents marcats en color negre, són assignats per la TAAD, i també consten en l'expedient físic
3. Documents marcats en color blau, no consten a les TAAD, però segons els tècnics "gestors dels expedients" és equivalent al nom del document que assigna la TAAD.

Per tots els casos, estem fent esment a 8 referències, aquestes són:

Codi Referència	Descripció
200	Sol·licitud de contractació d'una obra de procediment obert per publicitat
201	Certificat final d'obra signat pel tècnic director
213	Rebut de pagament de la taxa
224	Informe tècnic urbanístic favorable
	Informe tècnic urbanístic desfavorable
	Proposta de la regidoria d'urbanisme
	Avís de recaptació
265	Còpia de la contractació d'una obra de procediment obert per publicitat / notificació del Decret d'Alcaldia

(taula de referències corresponent al procediment administratiu 1.1.2000)

El tractament global conjunt, ha estat realitzat per a cadascun d'ells observant per al mateix procediment, la seva evolució en el temps:

**ANY 2000**

**ANY 2011**



### B.1.2. Anàlisi de la informació obtinguda en les variables suport a les referències.

El fet d'haver tractat cada Municipi com un conjunt, permet respectar les pautes que s'estableixen a l'Àlgebra Booleana, i ha propiciat poder uniformitzar i donar un tractament unitari per als dos procediments administratius que dins d'ells s'hi han treballat.

Per a cadascun d'ells, s'han pogut determinar les variables documentals que els suporten:

#### **LLAGOSTERA → C1**

Procediment Administratiu: 1.4.2000

TOTAL VARIABLES: **378**

Procediment administratiu: 1.4.2011

TOTAL VARIABLES: **452**

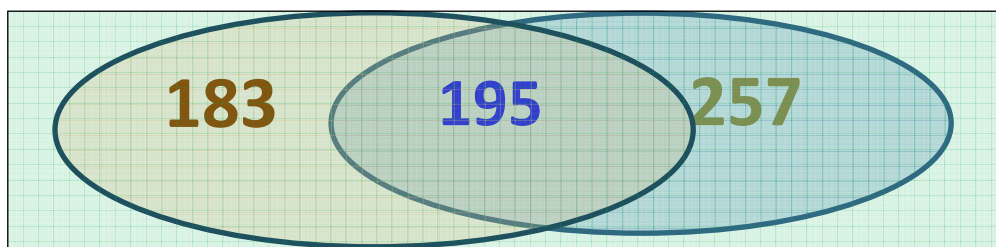

#### **PALAMÓS → C2**

Procediment Administratiu: 2.4.2000

TOTAL VARIABLES: **386**

Procediment administratiu: 2.4.2011

TOTAL VARIABLES: **444**

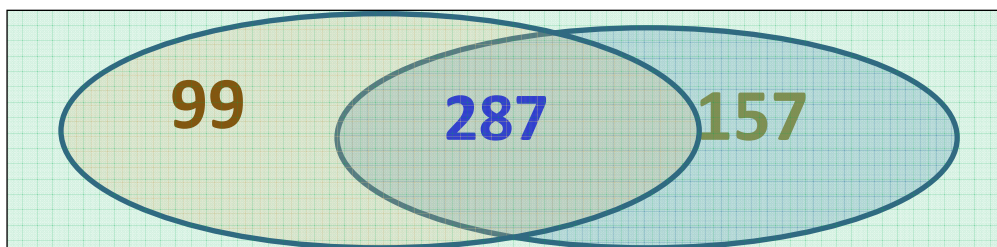

#### **SANT VICENÇ DE CASTELLET → C3**

Procediment Administratiu: 3.1.2000

TOTAL VARIABLES: **2039**

Procediment administratiu: 3.1.2011

TOTAL VARIABLES: **1872**

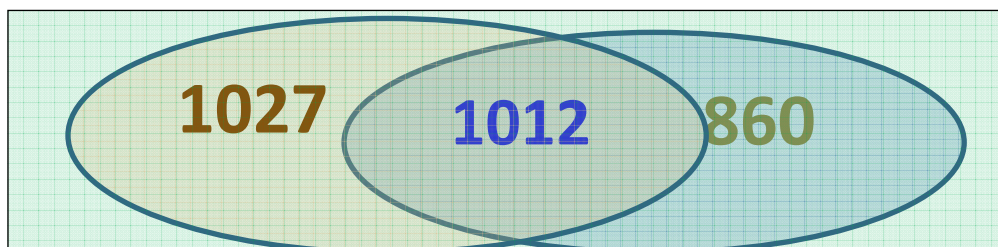

L'anàlisi més restrictiu de les variables que estiguin dins de les zones d'intersecció comunes dels procediments administratius estudiats, ens fa veure que el nombre màxim de variables és el més petit de les tres, o sigui:



$$\text{Max} (\text{Min}( 195,287,1012)) = 195 \text{ variables}$$

### B.1.3. Anàlisi de la variabilitat dels continguts d'informació suport a les referències.

L'anàlisi de la variabilitat dels continguts d'informació suport a les referències i tractament global, passa per la integració dels continguts d'informació dels sis (6) procediments administratius que s'han treballat a mode individual en un (1) d'únic, que a més de ser representatiu, ens permetrà anar discriminant els continguts documentals essencials (els que es troben en la zona d'intersecció comuna de tots tres conjunts,  $(C1 \wedge C2 \wedge C3)$ , que es recullen els sis procediments.

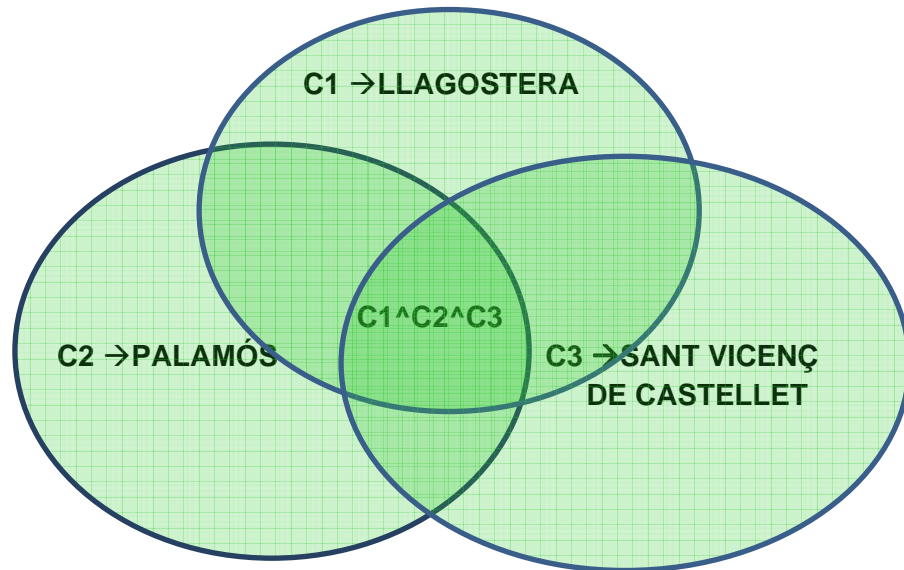

- **Evolució de la pertinença de les variables als procediments administratius.**  
*Simultaneïtats de pertinença de variables als continguts documentals dels expedients administratius estudiats.*

	SIMULTANEÏTATS	VARIABLES / REFERÈNCIES
1	Pertinença a 1 procediment	1547
2	Pertinença a 2 procediments	1022
3	Pertinença a 3 procediments	199
4	Pertinença a 4 procediments	133
5	Pertinença a 5 procediments	74
6	Pertinença a 6 procediments	<b>34</b>

Prenent com a referent el resultat obtingut com a punt de sortida,  $\text{Max Min}( 195,287,1012)) = 195$  variables, observem que el resultat final d'una mateixa variable associada a una referència de pertinença a la totalitat dels sis (6) procediments administratius estudiats, és de **34**. Per a considerar una major zona d'intersecció, prendrem en aquest cas com referent les variables/referències, que tinguin una pertinença a (5) dels procediments administratius, (**74**).

- Detall de les 74 variables / referències, que apareixen en la zona C1 ^ C2 ^ C3 (comuna a tots els expedients administratius)**

Apareixen a tots sis expedients, **les 34 primeres variables** (l'listat ordenat per codi de variables).

A partir de la variable 34 → 74, apareixen associades a referències d'almenys cinc (5) procediments.

	SIMULTANEÏTAT	VARIABLE	REFERÈNCIA	QUANTITAT	DESCRIPCIÓ DE LA VARIABLE
1	C1 ^ C2 ^ C3	1	524	2	Número de NIF de l'Ajuntament de la població
2	C1 ^ C2 ^ C3	2	524	1	Número de NIF de l'Ajuntament de la població
3	C1 ^ C2 ^ C3	43	537	2	Comarca de l'Ajuntament
4	C1 ^ C2 ^ C3	48	522	1	Segon telèfon de contacte de l'Ajuntament de la població
5	C1 ^ C2 ^ C3	100	479	3	Número de NIF de l'Ajuntament de la població
6	C1 ^ C2 ^ C3	102	522	2	Primer telèfon de contacte de l'Ajuntament de la població
7	C1 ^ C2 ^ C3	104	480	2	Fax de contacte de l'Ajuntament de la població
8	C1 ^ C2 ^ C3	105	480	2	Adreça de l'Ajuntament. Carrer i número
9	C1 ^ C2 ^ C3	106	480	2	Codi postal de l'Ajuntament
10	C1 ^ C2 ^ C3	124	480	2	Municipi de l'Ajuntament
11	C1 ^ C2 ^ C3	126	522	1	Comarca de l'Ajuntament
12	C1 ^ C2 ^ C3	127	522	1	Escut de la població
13	C1 ^ C2 ^ C3	301	480	1	Nom de l'Ajuntament del municipi
14	C1 ^ C2 ^ C3	653	560	1	Nom del municipi on es tramita el document
15	C1 ^ C2 ^ C3	1	473	2	Segon telèfon de contacte de l'Ajuntament de la població
16	C1 ^ C2 ^ C3	2	473	2	Escut de la població
17	C1 ^ C2 ^ C3	43	461	2	Nom de l'Ajuntament del municipi
18	C1 ^ C2 ^ C3	48	473	1	Nom del document administratiu
19	C1 ^ C2 ^ C3	764	524	1	Número de NIF de l'Ajuntament de la població
20	C1 ^ C2 ^ C3	1	479	1	Primer telèfon de contacte de l'Ajuntament de la població
21	C1 ^ C2 ^ C3	2	479	1	Fax de contacte de l'Ajuntament de la població
22	C1 ^ C2 ^ C3	43	480	2	Correu electrònic de contacte de l'Ajuntament de la població
23	C1 ^ C2 ^ C3	48	524	2	Adreça de la pàgina web de l'Ajuntament de la població

	SIMULTANEÏTAT	VARIABLE	REFERÈNCIA	QUANTITAT	DESCRIPCIÓ DE LA VARIABLE
24	C1 ^ C2 ^ C3	1	480	1	Adreça de l'Ajuntament. Carrer i número
25	C1 ^ C2 ^ C3	2	480	1	Codi postal de l'Ajuntament
26	C1 ^ C2 ^ C3	43	522	1	Municipi de l'Ajuntament
27	C1 ^ C2 ^ C3	48	480	3	Comarca de l'Ajuntament
28	C1 ^ C2 ^ C3	102	522	1	Escut de la població
29	C1 ^ C2 ^ C3	107	522	1	Nom de l'Ajuntament del municipi
30	C1 ^ C2 ^ C3	126	522	1	Nom del municipi on es tramita el document
31	C1 ^ C2 ^ C3	127	522	1	Escut de la població
32	C1 ^ C2 ^ C3	103	479	1	Nom de l'Ajuntament del municipi
33	C1 ^ C2 ^ C3	318	522	1	Segon telèfon de contacte de l'Ajuntament de la població
34	C1 ^ C2 ^ C3	1107	552	1	Escut de la població
35	C1 ^ C2 ^ C3	43	XX	1	Nom de l'Ajuntament del municipi
36	C1 ^ C2 ^ C3	48	XX	1	Nom del document administratiu
37	C1 ^ C2 ^ C3	102	XX	2	Número de NIF de l'Ajuntament de la població
38	C1 ^ C2 ^ C3	104	XX	3	Primer telèfon de contacte de l'Ajuntament de la població
39	C1 ^ C2 ^ C3	106	XX	3	Fax de contacte de l'Ajuntament de la població
40	C1 ^ C2 ^ C3	124	XX	3	Correu electrònic de contacte de l'Ajuntament de la població
41	C1 ^ C2 ^ C3	126	XX	3	Adreça de la pàgina web de l'Ajuntament de la població
42	C1 ^ C2 ^ C3	127	XX	3	Adreça de l'Ajuntament. Carrer i número
43	C1 ^ C2 ^ C3	601	XX	3	Codi postal de l'Ajuntament
44	C1 ^ C2 ^ C3	844	541	3	Municipi de l'Ajuntament
45	C1 ^ C2 ^ C3	865	XX	1	Comarca de l'Ajuntament
46	C1 ^ C2 ^ C3	866	XX	1	Escut de la població
47	C1 ^ C2 ^ C3	867	XX	1	Nom de l'Ajuntament del municipi
48	C1 ^ C2 ^ C3	870	540	1	Nom del municipi on es tramita el document
49	C1 ^ C2 ^ C3	871	540	1	Nom del document administratiu
50	C1 ^ C2 ^ C3	872	540	5	Escut de la població
51	C1 ^ C2 ^ C3	873	540	5	Nom de l'Ajuntament del municipi
52	C1 ^ C2 ^ C3	874	540	1	Nom del municipi on es tramita el document
53	C1 ^ C2 ^ C3	875	540	1	Nom del document administratiu
54	C1 ^ C2 ^ C3	876	540	1	Primer telèfon de contacte de l'Ajuntament de la població
55	C1 ^ C2 ^ C3	877	540	1	Codi postal de l'Ajuntament
56	C1 ^ C2 ^ C3	878	540	1	Municipi de l'Ajuntament

	<b>SIMULTANEÏTAT</b>	<b>VARIABLE</b>	<b>REFERÈNCIA</b>	<b>QUANTITAT</b>	<b>DESCRIPCIÓ DE LA VARIABLE</b>
57	C1 ^ C2 ^ C3	879	540	1	Segon telèfon de contacte de l'Ajuntament de la població
58	C1 ^ C2 ^ C3	880	540	1	Número d'expedient segons la sèrie documental
59	C1 ^ C2 ^ C3	881	540	3	Escut de la població
60	C1 ^ C2 ^ C3	882	540	3	Nom de l'Ajuntament del municipi
61	C1 ^ C2 ^ C3	883	540	1	Nom del document administratiu
62	C1 ^ C2 ^ C3	890	541	3	Número de NIF de l'Ajuntament de la població
63	C1 ^ C2 ^ C3	891	541	1	Primer telèfon de contacte de l'Ajuntament de la població
64	C1 ^ C2 ^ C3	892	541	2	Fax de contacte de l'Ajuntament de la població
65	C1 ^ C2 ^ C3	1	522	1	Correu electrònic de contacte de l'Ajuntament de la població
66	C1 ^ C2 ^ C3	2	522	2	Adreça de la pàgina web de l'Ajuntament de la població
67	C1 ^ C2 ^ C3	43	524	2	Adreça de l'Ajuntament. Carrer i número
68	C1 ^ C2 ^ C3	48	480	1	Codi postal de l'Ajuntament
69	C1 ^ C2 ^ C3	100	461	1	Municipi de l'Ajuntament
70	C1 ^ C2 ^ C3	102	480	2	Comarca de l'Ajuntament
71	C1 ^ C2 ^ C3	104	479	1	Escut de la població
72	C1 ^ C2 ^ C3	105	461	1	Nom de l'Ajuntament del municipi
73	C1 ^ C2 ^ C3	106	479	1	Nom del municipi on es tramita el document
74	C1 ^ C2 ^ C3	124	479	1	Nom del document administratiu

**B.1.4. Metadades que es vulguin considerar a efectes arxivístics del procediment administratiu i en especial quan es transfereixin a l'iArxiu (e-administració).**

Donat que tenim tota la informació necessària, és a partir d'aquí, quan podrem establir el vincle unívoc amb les metadades que es vulguin considerar a efectes arxivístics del procediment administratiu i passar-les a definir observant les pautes que es vulguin prendre (NODAC, Premis, ISO, ...), facilitant d'aquesta manera, les que vulguin ser transferides a l'iArxiu (e-administració), i passariem a complimentar la fitxa de definició dels elements de metadades del vocabulari del procediment administratiu associat. A mode d'exemple, per a la variable Número d'expedient, (d'haver-la trobat), tindriem:

VARIABLE (NOMBRE)	REFERÈNCIA (DOCUMENT)	QUANTITAT	DESCRIPCIÓ DE LA VARIABLE – METADADA (IDENTIFICADOR)
3000	200	1	Número d'expedient

El nombre que identifica a cada element (metadada) no és identificatiu, simplement serveix per enumerar-los en el document. L'identificador de cada element (metadada) es troba descrit en la fitxa de definició de cada element. En concret, en el camp Identificador.

*Font: Vocabulari de metadades (Grup d'Innovació tecnològica). Col·lecció Arxivística i gestió documental, Eines, Núm. 4, Generalitat de Catalunya, Departament de Cultura i Mitjans de Comunicació.*

<b>Identificador</b>	ID_0002
<b>Nom de l'element</b>	Número expedient
<b>Implementació sobre esquema XML</b>	numero_expedient <exp:numero_expedient>String</exp:numero_expedient>
<b>Definició</b>	Número o nominal que identifica l'expedient
<b>Consignació</b>	Obligatori opcional
<b>Aplicabilitat</b>	expedient o unitat documental composta unitat document simple que forma part expedient unitat document simple única signatura electrònica
<b>Tipus dades</b>	text data taula codificada nombre booleans
<b>Valors</b>	Lliure
<b>Longitud del valor</b>	Lliure
<b>Patró</b>	No aplica
<b>Repetició</b>	Únic repetitiu
<b>NODAC</b>	1.1 – Codi de referència
<b>Comentaris</b>	
<b>Exemple</b>	185/08



## **Annex 5**

**Llistat complet de totes les variables que apareixen en els casos treballats**





1	Escut. Població	Escut de la població
2	Nom. Ajuntament municipi	Nom de l'Ajuntament del municipi
3	Número de registre entrada	Número de registre d'entrada de la sol.licitud
4	Data de registre entrada. Dia	Data de registre d'entrada de la sol.licitud. Dia
5	Data de registre entrada. Mes	Data de registre d'entrada de la sol.licitud. Mes
6	Data de registre entrada. Any	Data de registre de la sol.licitud. Any
7	Data de registre entrada. Hora	Hora de registre d'entrada de la sol.licitud
8	Data de presentació entrada. Dia	Data de la presetació del ciutadà al registre. Dia
9	Data de presentació entrada. Mes	Data de la presetació del ciutadà al registre. Mes
10	Data de presentació entrada. Any	Data de la presetació del ciutadà al registre. Any
11	Data de presentació entrada. Hora	Hora de la presetació del ciutadà al registre.
12	número unitat origen	Dígits de la unitat d'origen de tramitar la sol.licitud
13	Número unitat destinatària	Dígits de la unitat destinatària de tramitar la sol.licitud
14	Codi de barres	Codi de barres donat per defecte (Absis)
15	Número expedient general	Número d'expedient genera
16	Nom del sol.licitant	Nom del sol.licitant
17	Primer cognom. Sol.licitant	Primer cognom del sol.licitant
18	Segon cognom. Sol.licitant	Segon cognom del sol.licitant
19	Adreça. Sol.licitant	Nom del carrer d'on viu el sol.licitant
20	codi postal. Sol.licitant	Codi postal de la població d'on viu el sol.licitant
21	Població. Sol.licitant	Població d'on viu el sol.licitant
22	DNI/CIF. Sol.licitant	DNI/CIF del sol.licitant
23	Telèfon. Sol.licitant	Telèfon de contacte del sol.licitant
24	Data. Llicència d'obres de construcció. Dia	Data en que la llicència d'obres de construcció va ser concedida. Dia
25	Data. Llicència d'obres de construcció. Mes	Data en que la llicència d'obres de construcció va ser concedida. Mes
26	Data. Llicència d'obres de construcció. Any	Data en que la llicència d'obres de construcció va ser concedida. Any
27	Adreça edifici. Carrer	Adreça de l'edifici en que s'ha finalitzat l'obra. Carrer
28	Adreça edifici. Número	Adreça de l'edifici en que s'ha finalitzat l'obra. Número
29	Adreça edifici. Planta	Adreça de l'edifici en que s'ha finalitzat l'obra. Planta
30	Número expedient. Llicència d'obres de construcció	Número de l'expedient de la llicència d'obres de construcció
31	Certificat final d'obra	(SÍ/NO) aporta el certificat final d'obra
32	Còpia manual d'ús i mantenimen	(SÍ/NO) aporta la còpia del manual d'ús i mantenimen
33	Certificat/butlletí finalització de les instal.lacions de telecomunicacion	(SÍ/NO) aporta el certificat de finalització de les instal.lacions de telecomunicacion
34	Fotografies facanes de l'habitatge(edifici)	(SÍ/NO) aporta fotografies de les facanes de l'habitatge(edifici)
35	Acreditació presentació declaració cadastral de nova construcció (model 902'	(SÍ/NO) aporta l'acreditació de presentació declaració cadastral de nova construcció (model 902'
36	Placa numeració del carrer façana edifici	(SÍ/NO) aporta la placa de la numeració del carrer on està col.locada la façana de l'edifici
37	Acreditació pagament taxa	Acreditació pagament taxa (text lliure)
38	Import total. Taxa llicència primera ocupació o utilització	Import total. Taxa llicència primera ocupació o utilització (per cada habitatge o local
39	Atorgació llicència. Edifici complet	(SÍ/NO) accepta l'atorgació la llicència de primera utilització de l'edifici comple
40	Atorgació llicència. Pisos	(SÍ/NO) accepta l'atorgació la llicència de primera utilització dels pisos
41	Atorgació llicència. Local comercial	(SÍ/NO) accepta l'atorgació la llicència de primera utilització del local comercia
42	Atorgació llicència. Nau industria	(SÍ/NO) accepta l'atorgació la llicència de primera utilització de la nau industria
43	Nom municipi	Nom del municipi on es tramita la sol.licitud
44	Signatura. Sol.licitant	Signatura del sol.licitant
45	Segell del servei de recaptació	Segell del servei de recaptació
46	Condicions. Llei 15/1999. Protecció de dades de Caràcter Persona	Condicions d'acord amb la Llei 15/1999 de 13 de desembre. de Protecció de Dades de Caràcter Personal (text lliure)
47	Sr. Alcalde-President. Ajuntament de Llagostera	Sr. Alcalde-President de l'Ajuntament de Llagostera
48	Document	Nom del document administratiu
49	Adreça edifici. Zona	Adreça de l'edifici en que s'ha finalitzat l'obra. Zona
50	Adreça edifici. Barrí	Adreça de l'edifici en que s'ha finalitzat l'obra. Barrí
51	Adreça edifici. Codi postal	Adreça de l'edifici en que s'ha finalitzat l'obra. Codi postal
52	Adreça edifici. Població	Adreça de l'edifici en que s'ha finalitzat l'obra. Població
53	Adreça edifici. Província	Adreça de l'edifici en que s'ha finalitzat l'obra. Província
54	Nom. Arquitecte autor del projecte	Nom de l'arquitecte autor del projecte, que signa el certificat d'obra fina
55	Primer cognom. Arquitecte autor del projecte	Primer cognom de l'arquitecte autor del projecte que signa el certificat d'obra fina
56	Segon cognom. Arquitecte autor del projecte	Segon cognom de l'arquitecteautor del projecte que signa el certificat d'obra fina
57	Nom. Arquitecte director de l'obra	Nom de l'arquitecte director, que signa el certificat d'obra fina
58	Primer cognom. Arquitecte director	Primer cognom de l'arquitecte director que signa el certificat d'obra fina
59	Segon cognom. Arquitecte director	Segon cognom de l'arquitecte director que signa el certificat d'obra fina
60	Nom. Aparellador o arquitecte tècnic	Nom de l'aparellador o arquitecte tècnic
61	Primer cognom. Aparellador o arquitecte tècnic	Primer cognom de l'aparellador o arquitecte tècnic
62	Segon cognom. Aparellador o arquitecte tècnic	Segon cognom de l'aparellador o arquitecte tècnic
63	Nom. Contractista	Nom del contractista
64	Primer cognom. Contractista	Primer cognom del contractista
65	Segon cognom. Contractista	Segon cognom del contractista
66	Nombre habitatge, locals i/o aparcaments	Nombre d'habitatges, locals i/o aparcaments de l'obra de l'edifici
67	Situació (escala, pis, porta)	Descripció de la situació de l'escala, pis, porta dels habitatges
68	Tipus (complet), (reduït)	(C/R) atorga si la descripció del tipus dels habitatges és completa o reduïda
69	Nombre d'habitacions	Indicar numèricament el número de les habitacions que té cada habitatge

70	Número col.legiat aparellador o arquitecte tècnic	Número col.legiat de l'aparellador o arquitecte tècnic
71	Nom col.legi aparelladors o arquitecte tècnic	Nom del col.legi d'aparelladors o de l'arquitecte tècnic
72	Sentit de la certificació final d'obra i habilita	Sentit de la certificació de final d'obra i habilitat per l'aparellador o arquitecte tècnic (favorable/desfavorable)
73	Data.Certificat final d'obra i habilitat (final). Lloc	Data del certificat final i habilitat (final) per l'aparellador o arquitecte tècnic. Lloc
74	Data.Certificat final d'obra i habilitat (final). Dia	Data del certificat final i habilitat (final) per l'aparellador o arquitecte tècnic. Dia
75	Data.Certificat final d'obra i habilitat (final). Mes	Data del certificat final i habilitat (final) per l'aparellador o arquitecte tècnic. Mes
76	Data.Certificat final d'obra i habilitat (final). Any	Data del certificat final i habilitat (final) per l'aparellador o arquitecte tècnic. Any
77	Visat del col.legi aparelladors i arquitectes tècnics	Visat del col.legi oficial d'aparelladors i arquitectes tècnics
78	Signatura. Aparellador o arquitecte tècnic	Signatura de l'aparellador o de l'arquitecte tècnic
79	Número col.legiat de l'arquitecte	Número col.legiat de l'arquitecte
80	Nom col.legi arquitecte	Nom del col.legi de l'arquitecte
81	Sentit de la certificació final d'obra i habilita	Sentit de la certificació de final d'obra i habilitat per l'arquitecte (favorable/desfavorable)
82	Data.Certificat final d'obra i habilitat (final). Lloc	Data del certificat final i habilitat (final) l'arquitecte. Lloc
83	Data.Certificat final d'obra i habilitat (final). Dia	Data del certificat final i habilitat (final) per l'arquitecte. Dia
84	Data.Certificat final d'obra i habilitat (final). Mes	Data del certificat final i habilitat (final) per l'arquitecte. Mes
85	Data.Certificat final d'obra i habilitat (final). Any	Data del certificat final i habilitat (final) per l'arquitecte. Any
86	Visat del col.legi aparelladors i arquitectes tècnics	Visat del col.legi oficial d'Arquitectes de Catalunya
87	Signatura. Aparellador o arquitecte tècnic	Signatura de l'arquitecte
88	Número rebut	Número intern i correlatiu que el programa dóna als rebuts emesos
89	Exercici	Exercici de l'any que correspon el rebu
90	Localitat. Expedició	Nom de la població d'on s'espedeix la taxa
91	Import total	Import total a liquidar pel sol.licitant
92	codi. Llicència de primera ocupació	Codi assignat segons la codificació d'urbanisme a la llicència de primera ocupació (text lliure)
93	Entitat bancària	Entitat bancària que pertany el número de compte del sol.licitant
94	Número compte	20 dígits del número de compte del sol.licitant
95	signatura. Recaptadora	Signatura de la recaptadora del servei de recaptació de l'Ajuntament
96	Segell unitat administrativa	Segell de la unitat administrativa
97	Data. Liquidació taxa. Dia	Data de la liquidació taxa. Dia
98	Data. Liquidació taxa. Mes	Data de la liquidació taxa. Mes
99	Data. Liquidació taxa. Any	Data de la liquidació taxa. Any
100	Nif. Ajuntament	Número de NIF de l'Ajuntament de la població
102	Primer telèfon. Ajuntament	Primer telèfon de contacte de l'Ajuntament de la població
103	Segon telèfon. Ajuntament	Segon telèfon de contacte de l'Ajuntament de la població
104	Fax. Ajuntament	Fax de contacte de l'Ajuntament de la població
105	correu electrònic. Ajuntament	Correu electrònic de contacte de l'Ajuntament de la població
106	Adreça. Web. Ajuntament	Adreça de la pàgina web de l'Ajuntament de la població
107	Número expedient de la sèrie	Número d'expedient general de la sèrie de llicència d'obres
108	codi Llicència de primera ocupació	Codi numèric assignat a la llicència de primera ocupació
109	Descripció	Descripció de la llicència de primera ocupació
110	Ref. Cadastral	Referència cadastral
111	Data. Primera Inspecció edifici. Dia	Data de la primera inspecció de l'edifici. Dia
112	Data. Primera Inspecció edifici. Mes	Data de la primera inspecció de l'edifici. Mes
113	Data. Primera Inspecció edifici. Any	Data de la primera inspecció de l'edifici. Any
114	Sentit de l'informe tècnic	Sentit de l'informe tècnic (favorable/desfavorable)
115	Data. Informe tècnic final. Dia	Data de finalització de l'informe tècnic. Dia
116	Data. Informe tècnic final. Mes	Data de finalització de l'informe tècnic. Mes
117	Data. Informe tècnic final. Any	Data de finalització de l'informe tècnic. Any
118	Tècnic municipal. Nom	Nom de l'Arquitecte Tècnic Municipal
119	Tècnic municipal. Primer Cognom	Primer Cognom de l'Arquitecte Tècnic Municipal
120	Tècnic municipal. Segon Cognom	Segon Cognom de l'Arquitecte Tècnic Municipal
123	Signatura del Tècnic municipa	Signatura de l'Arquitecte Tècnic Municipal
124	Adreça. Ajuntament	Adreça de l'Ajuntament. Carrer i número
126	Codi postal. Ajuntament	Codi postal de l'Ajuntament
127	Municipi. Ajuntament	Municipi de l'Ajuntament
128	Província. Ajuntament	Província de l'Ajuntament
129	Número de registre sortida	Número de registre de sortida de la notificació del Decret d'Alcaldia
130	Data de registre sortida. Dia	Data de registre de sortida de la notificació del Decret d'Alcaldia. Dia
131	Data de registre sortida. Mes	Data de registre de sortida de la notificació del Decret d'Alcaldia. Mes
132	Data de registre sortida. Any	Data de registre de sortida de la notificació del Decret d'Alcaldia. Any
133	Data de registre sortida. Hora	Hora de registre de sortida de la notificació del Decret d'Alcaldia
134	Data de presentació sortida. Dia	Data de la presentació de sortida de la notificació. Dia
135	Data de presentació sortida. Mes	Data de la presentació de sortida de la notificació. Mes
136	Data de presentació sortida. Any	Data de la presentació de sortida de la notificació. Any
137	Data de presentació sortida. Hora	Hora de la presentació de sortida de la notificació. Hora
138	número unitat origen	Dígits de la unitat d'origen que fa notificar la notificació
139	Número unitat destinatària	Dígits de la unitat destinatària de tramitar l'expedient

141	Nom. Alcalde	Nom de l'Alcalde
142	Primer cognom. Alcalde	Primer cognom de l'Alcalde
143	Segon cognom. Alcalde	Segon cognom de l'Alcalde
147	Número Resolució	Número de la resolució de la llicència
149	Data. Notificació (final). Dia	Data de finalització de la notificació. Dia
150	Data. Notificació (final). Mes	Data de la finalització de la notificació. Mes
151	Data. Notificació (final). Any	Data de finalització de la notificació. Any
152	Motiu resolució notificació	Motius de la resolució de la notificació de l'Acord del Decret d'Alcaldia (text lliure)
153	Número llicència	Número de llicència
154	Recurs interposar	Recurs per interposar contra la resolució (text lliure)
155	Nom. Secretari	Nom del Secretari
156	Primer cognom. Secretari	Primer cognom del Secretari
157	Segon cognom. Secretari	Segon cognom del Secretari
158	Signatura. Secretari	Signatura del Secretari
159	Segell. Ajuntament	Segell de l'Ajuntament
160	Segell acusament rebuda	Segell d'acusament de rebuda conforme el ciutadà ha rebut l'original de la notificació
161	Data. Acusament de rebuda. Dia	Data d'acusament de rebuda. Dia
162	Data. Acusament de rebuda. Mes	Data d'acusament de rebuda. Mes
163	Data. Acusament de rebuda. Any	Data d'acusament de rebuda. Any
164	Atorgació llicència. Soterrani	(Sí/no) accepta l'atorgació de la llicència de primera utilització del soterrani
165	Data. Sol.licitud (final). Dia	Data de la sol.licitud (final). Dia
166	Data. Sol.licitud (final). Mes	Data de la sol.licitud (final). Mes
167	Data. Sol.licitud (final). Any	Data de la sol.licitud (final). Any
168	Data. Llicència d'obres de construcció. Dia	Data en que va ser concedida la llicència d'obres de construcció. Dia
169	Data. Llicència d'obres de construcció. Mes	Data en que va ser concedida la llicència d'obres de construcció. Mes
170	Data. Llicència d'obres de construcció. Any	Data en que va ser concedida la llicència d'obres de construcció. Any
171	Comarca. Sol.licitant	Comarca d'on pertany la població del sol.licitant
175	Nom. Concretar inspecció obres	Nom de la persona per concretar la inspecció de les obres
176	Primer cognom. Concretar inspecció obres	Primer cognom de la persona per concretar la inspecció de les obres
177	Segon cognom. Concretar inspecció obres	Segon cognom de la persona per concretar la inspecció de les obres
178	Telèfon. Persona per concretar inspecció obres	Número de telèfon de contacte de la persona per concretar la inspecció de les obres
179	Retorn fiança. Voreres/mobiliari urbà	(sí/no) sol.licita retorn de la fiança de la reposició de les voreres i mobiliari urbà
180	Retorn fiança. Runes/restes construcció	(sí/no) sol.licita retorn de la fiança de la correcta gestió de les runes i altres restes de la construcció
182	Impost construccions	(sí/no) atorga l'impost de construccions del projecte
183	Taxa llicència obres	(menor/major) atorga la taxa de llicència d'obres
184	Taxa connexió clavagueram	(sí/no) atorga taxa de connexió al clavagueram
185	Taxa llicència 1ª utilització edifici	(sí/no) atorga la taxa de primera ocupació de l'edifici
186	Taxa d'instal.lació grues	(sí/no) atorga la taxa d'instal.lació de grues
187	Taxa obertura rases	(sí/no) atorga la taxa d'obertura de rases
188	OVP amb runes, material d'obres	(sí/no) atorga runes amb materials d'obra
189	OVP amb contenidors, sacs obra	(sí/no) atorga OVP amb contenidors, sacs d'obra
190	Fiança restauració	(sí/no) atorga la fiança de restauració
191	Fiança de gestió de runes	(sí/no) atorga la fiança de gestió de runes
192	Expedició informe urbanístic	(sí/no) atorga l'expedició de l'informe urbanístic
193	Fiança obertura rases	(sí/no) atorga la fiança d'obertura de rases
194	Unitat administrativa	Unitat administrativa
195	Nom llicència	Nom de la llicència (lletres)
196	correu electrònic. Unitat administrativa	Correu electrònic de contacte de la unitat administrativa
197	codi. Unitat administrativa	codi de la unitat administrativa
198	Fiança a disposar	(sí/no) atorga la fiança a disposar
199	Grup de sèrie	Grup de sèrie (lletres)
200	Nom del propietari/promotor	Nom del propietari o promotor de l'edifici o habitatge
201	Primer cognom del propietari/promotor	Primer cognom del propietari o promotor de l'edifici o habitatge
202	Segon cognom del propietari/promotor	Segon cognom del propietari o promotor de l'edifici o habitatge
203	DNI. Propietari / promotor	DNI del propietari o promotor
204	Adreça fiscal	Adreça fiscal del titular de l'activitat
205	Nom del representant	Nom del representant
206	Primer cognom del representant	Primer cognom del representant
207	Segon cognom del representant	Segon cognom del representant
208	DNI. Representant	DNI del representant
209	Adreça. Representant	Adreça del representant
210	Població. Representant	Població del representant
211	Telèfon. Representant	Telèfon de contacte del representant
212	Adreça de notificació	(sí/no) sol.licita que la notificació se li comuniqui per mitjà de l'adreça
213	Correu electrònic de notificació	(sí/no) sol.licita que la notificació se li comuniqui per mitjà del correu electrònic
214	Fax de notificació	(sí/no) sol.licita que la notificació se li comuniqui per mitjà del fax

215	Altres de notificació	(sí/no) sol·licita que la notificació se li comuniqui per mitjà d'altres
216	Exposa / demana	Constata els fets i raonaments en els quals el sol·licitant fonamenta la perició (text lliure)
223	Data final d'obra. Dia	Data final d'obra major. Dia
224	Data final d'obra. Mes	Data final d'obra major. Mes
225	Data final d'obra. Any	Data final d'obra major. Any
226	Nom. Regidor	Nom del regidor
227	Primer cognom. Regidor	Primer cognom del regidor
228	Segon cognom. Regidor	Segon cognom del regidor
229	Data. Atorgació llicència obres. Dia	Data d'atorgació de la llicència d'obres. Dia
230	Data. Atorgació llicència obres. Mes	Data d'atorgació de la llicència d'obres. Mes
231	Data. Atorgació llicència obres. Any	Data d'atorgació de la llicència d'obres. Any
232	Nom. Arquitecte de l'Ajuntament	Nom de l'arquitecte de l'Ajuntament
233	Primer cognom. Arquitecte de l'Ajuntament	Primer cognom de l'Arquitecte de l'Ajuntament
234	Segon cognom. Arquitecte Ajuntament	Segon cognom de l'Arquitecte de l'Ajuntament
235	Data. Llicència primera ocupació final. Dia	Data de finalització de la llicència de primera ocupació. Dia
236	Data. Llicència primera ocupació. Mes	Data de la llicència de primera ocupació. Mes
237	Data. Llicència primera ocupació. Any	Data de la llicència de primera ocupació. Any
239	Activitat desenvolupar	Especificació del nom de l'activitat a desenvolupar
240	Emplaçament activitat	Emplaçament de l'establiment
241	Superfície útil	Superfícies útil de l'establiment
242	Nom establiment	Nom comercial de l'establiment
243	Telèfon. Establiment	Número de telèfon de l'establiment
244	Prevençió i seguretat matèria d'incendis establiment	(sí/no) l'activitat cal sotmetre's a control preventiu de la Generalitat segons Llei 30/2010, de 18 de febrer, de prevenció o seguretat en matèria d'incendis en establiments, infraestructures i edificis.
245	Declaració sota responsabilitat	Declaració sota la responsabilitat del ciutadà que l'activitat s'ajusta als requisits espcificats (text lliure)
246	Realització d'obres i instal·lacions necessàries	(Sí/no) aporta si en l'establiment s'han realitzat les obres i instal·lacions necessàries
247	Número de llicència urbanística	Número de llicència urbanística
248	Data llicència urbanística. Dia	Data de la concessió de la llicència urbanística. Dia
249	Data llicència urbanística. Mes	Data de la concessió de la llicència urbanística. Mes
250	Data llicència urbanística. Any	Data de la concessió de la llicència urbanística. Any
251	Registre entrada. Comunicació d'obres	Número de registre d'entrada de la comunicació d'obres
252	Obres majors	(sí/no) especifica si la comunicació d'obres és major
253	Obres menors	(sí/no) especifica si la comunicació d'obres és menor
254	Instal·lació rètol	(sí/no) especifica si la comunicació d'obres és per instal·lació del rètol
255	Altres	(sí/no) especifica si la comunicació d'obres és per altres motius
256	En cas que no s'hagin realitzat obres	(sí/no) especifica en cas que no s'hagin realitzat obres a l'establiment
257	Pòlissa asseguraça de responsabilitat civi	(sí/no) aporta la pòlissa d'asseguraça de responsabilitat civi
258	Autoritzacions sectorials necessàries	(sí/no) aporta de les autoritzacions sectorials necessàries
259	Instal·lació elèctrica	(sí/no) aporta que la instal·lació elèctrica de baixa tensió està degudament legalitzada
260	Instal·lació gas	(sí/no) aporta que la instal·lació de gas està degudament legalitzada
261	Contracte protecció incendis	(sí/no) aporta del contracte de manteniment dels mitjans de protecció contra incendis
262	Titulació adequada activitat	(sí/no) aporta la titulació adequada per exercir l'activitat
263	Data. Inici activitat. Dia	Data d'inici de l'activitat. Dia
264	Data. Inici activitat. Mes	Data d'inici de l'activitat. Mes
265	Data. Inici activitat. Any	Data d'inici de l'activitat. Any
266	Modificació no substancial activitat	Modificació substancial de l'activitat (text lliure)
267	CIF empresa	(sí/no) aporta CIF de l'empresa i escriptura de constitució de la societat
268	Esriptura propietat o contracte lloguer	(sí/no) aporta les escriptures de propietat o contracte de lloguer de l'immoble
269	Rebut pagament taxa	(sí/no) aporta el resguard acreditatiu d'ahver efectuat el pagament de la taxa per la tramitació de l'expedient
270	Certificació favorable	(sí/no) aporta la certificació favorable emesa per un tècnic competent, que acredita que l'activitat i les instal·lacions s'adeqüen al projecte o memòria ambiental o documentació tècnica presentada i dels compliment dels requisits ambientals
271	Declaració responsable tècnic competent	(sí/no) aporta la declaració responsable del/ de la tècnic/a competent, en el cas que el certificat tècnic no estigui visat (segons model de l'Ajuntament)
272	Plànol escala 1/50 acotat del local	(sí/no) aporta el plànol a escala 1/50 acotat del local o locals
273	Plànol escala 1/50 acotat del local (duplicat)	(sí/no) aporta el plànol a escala 1/50 acotat del local o locals per duplica
274	Plànol d'emplaçament	(sí/no) aporta plànol d'emplaçament per duplica
275	Contracte gestor residus	(sí/no) aporta la fotocòpia del contracte del gestor autoritzat de residus, si s'ha escollit l'opció
276	Acta favorable matèria d'incendis	(sí/no) aporta l'acta de comprovació favorable de prevenció i seguretat en matèria d'incendis, d'acord amb la Llei 30/2010, si s'escau
277	Qüestionari activitat	(sí/no) aporta el qüestionari de l'activitat degudament omplert (segons model Ajuntament)
278	Documentació referent activitat	(sí/no) aporta qualsevol altra documentació que sigui exigible per la legislació aplicable a l'activitat
279	Classificació urbanística sol	Tipus de classificació urbanística del sòl (text lliure)
280	Qualificació del sòl i planejament deriva	Qualificació del sòl i planejament derivat (text lliure)
281	Grau d'urbanització	Grau d'urbanització de la parcel·la on està ubicada l'activitat(text lliure)
282	Usos admesos	Usos admiesos de l'activitat, regulació del tipus activitat i classificació de categoria (text lliure)
283	Observacions	Observacions (text lliure)

284	Tipus d'activitat	Tipus d'activitat / sèrie documental
285	Relació documentació aportada	Relació de la documentació aportada pel ciutadà
286	Número col·legiat tècnic municipal	Número de col·legiat de l'enginyer industrial de l'Ajuntament
287	Signatura. Alcalde	Signatura de l'Alcalde
288	Nom. Titular activitat	Nom del titular de l'activitat de l'establiment
289	Primer cognom. Titular activitat	Primer cognom del titular de l'activitat
290	Segon cognom. Titular activitat	Segon cognom del titular de l'activitat
294	Mòbil. Representant	Mòbil del representant
295	Adreça electrònica	Adreça electrònica de contacte del representant
296	Informe favorable de compatibilitat urbanística	(sí/no) aporta l'informe tècnic de compatibilitat urbanística de l'ajuntament
297	Còpia de l'escriptura de poder	(sí/no) aporta la còpia d'escriptura de poder o document equivalent
298	Segona activitat	Segona activitat de la liquidació de la llicència sol·licitada
299	Canvi titularitat	(sí/no) atorga canvi de titularitat a la liquidació de la llicència sol·licitada
300	Canvi activitat	(sí/no) atorga canvi d'activitat a la liquidació de la llicència sol·licitada
301	Comarca. Ajuntament	Comarca de l'Ajuntament
302	Província. Sol·licitant	Província d'on pertany la població del sol·licitant
303	Província. Representant	Província d'on pertany la població del representant
304	Primera instal·lació	(sí/no) atorga la primera instal·lació a la sol·licitud
305	Ampliació usos actuals	(sí/no) atorga l'ampliació dels usos actuals de l'activitat a la sol·licitud
306	Variació i canvi usos actuals	(sí/no) atorga l'ampliació i canvi dels usos actuals de l'activitat a la sol·licitud
307	Ampliació superfície/potència	(sí/no) atorga l'ampliació de la superfície/potència de l'establiment a la sol·licitud
308	Trasllat	(sí/no) atorga el trasllat de l'activitat a la sol·licitud
309	Emplaçament. Activitat anterior	Emplaçament de l'activitat anterior, si s'escau
310	Ref. cadastral. Activitat anterior	Referència cadastral de l'activitat anterior, si s'escau
311	Nom. Enginyer tècnic projecte	Nom de l'enginyer tècnic del projecte
312	Primer cognom. Enginyer tècnic projecte	Primer cognom de l'enginyer tècnic del projecte
313	Segon cognom. Enginyer tècnic projecte	Segon cognom de l'enginyer tècnic del projecte
314	Núm. Col·legiat. Enginyer tècnic projecte	Número de col·legiat de l'enginyer tècnic del projecte
315	Col·legi. Enginyer tècnic projecte	Col·legi de l'enginyer tècnic del projecte
316	Visat del col·legi enginyers tècnics	Visat del col·legi d'enginyers tècnics
317	Telèfon. Enginyer tècnic	Telèfon de contacte de l'enginyer tècnic del projecte
318	Número expedient sèrie	Número d'expedient segons la sèrie documental
319	Fonaments dret	Fonaments de dret (text lliure)
320	Data. Visita establiment. Dia	Data de la visita de l'establiment realitzada per l'enginyera. Dia
321	Data. Visita establiment. Mes	Data de la visita de l'establiment realitzada per l'enginyera. Mes
322	Data. Visita establiment. Any	Data de la visita de l'establiment realitzada per l'enginyera. Any
323	Número Decret	Número de Decret d'Alcaldia
324	Data. Decret d'Alcaldia. Dia	Data assignat al número del Decret d'Alcaldia. Dia
325	Data. Decret d'Alcaldia. Mes	Data assignat al número del Decret d'Alcaldia. Mes
326	Data. Decret d'Alcaldia. Any	Data assignat al número del Decret d'Alcaldia. Any
328	Regidoria Regidor	Nom de la regidoria del Regidor de l'Ajuntament
329	Segell d'Acord de Comissió de Govern	Segell de l'Acord de la Comissió de Govern
330	Signatura. Arquitecte Municipa	Signatura de l'Arquitecte Tècnic Municipa
332	Nom. Enginyer tècnic municipa	Nom de l'enginyer tècnic municipal de l'Ajuntament
333	Primer cognom. Enginyer tècnic municipa	Primer cognom de l'enginyer tècnic de l'Ajuntament
334	Segon cognom. Enginyer tècnic municipa	Segon cognom de l'enginyer tècnic de l'Ajuntament
335	Signatura. Enginyer tècnic municipa	Signatura de l'enginyer tècnic de l'Ajuntament
336	Data. Esmena deficiències. Dia	Dia. Aportació esmena de deficiències. Dia. Si s'escau
337	Data. Esmena deficiències. Mes	Dia. Aportació esmena de deficiències. Mes. Si s'escau
338	Data. Esmena deficiències. Any	Dia. Aportació esmena de deficiències. Any. Si s'escau
339	Representació societat	Representació de societat
340	Termini llicència	Termini de temps de la llicència
341	Nom grup sèrie. Llicència	Nom del grup de sèrie que pertany a la llicència
342	Nom de sèrie. Llicència	Nom de la sèrie que pertany a la llicència
343	Deficiències esmenar informe tècnic	Deficiències a esmenar a l'informe tècnic
344	Codi. Llicència de primera ocupació	Codi numèric de la llicència de primera ocupació corresponent al quadre de classificació de l'arxi
345	Codi. Activitat innòcua	Codi numèric d'activitat innòcua corresponent al quadre de classificació de l'arxi
347	Nom. Cap Local Sanitat	Nom del cap de Sanitat de l'Ajuntament
348	Primer cognom. Cap Local Sanitat	Primer cognom del cap de Sanitat de l'Ajuntament
349	Segon cognom. Cap Local Sanitat	Segon cognom del cap de Sanitat de l'Ajuntament
350	Signatura del Cap Local Sanitat	Signatura del Cap Local de Sanitat de l'Ajuntament
351	Data constitució restauració	Data de constitució sobre la determinació de la fiança de restauració
352	Import constituït restauració	Import constituït sobre la determinació de la fiança de restauració
353	Resolució (doc. 351 i 352)	Resolució de determinació sobre la fiança de restauració (suma de doc. 351 i 352)
354	Data constitució residus	Data de constitució sobre la determinació de la fiança de gestió de residus

355	Import constituït residus	Import constituït sobre la determinació de la fiança de gestió de residus
356	Resolució (doc. 351 i 352)	Resolució de determinació sobre la fiança de gestió de residus (suma de doc. 351 i 352)
357	secció unitat administrativa	secció de la unitat administrativa (lletres)
358	Llicència. Abreviatura (lletres)	Abreviatura de les inicials de la llicència (lletres)
359	Data. Sol.licitud projecte tècnic. Dia	Data de la sol.licitud presentada per l'enginyer tècnic del projecte. Dia
360	Data. Sol.licitud projecte tècnic. Mes	Data de la sol.licitud presentada per l'enginyer tècnic del projecte. Mes
361	Data. Sol.licitud projecte tècnic. Any	Data de la sol.licitud presentada per l'enginyer tècnic del projecte. Any
362	Recursos actes administratiu i liquidació	Recursos actes administratiu que tinguin inclosa la liquidació de taxes i importos (text lliure).
363	Data. Llicència activtat comunicada (final). Dia	Data de finalització de la llicència d'activitat comunicada. Dia
364	Data. Llicència activtat comunicada (final). Mes	Data de finalització de la llicència d'activitat comunicada. Mes
365	Data. Llicència activtat comunicada (final). Any	Data de finalització de la llicència d'activitat comunicada. Any
366	Termini pagament	Termini de pagament de la llicència (text lliure)
371	Número registre sortida	Número del registre de sortida de la llicència
367	Data de registre sortida. Dia	Data de registre de sortida de la notificació de la llicència. Dia
378	Data de registre sortida. Mes	Data de registre de sortida de la notificació de la llicència. Mes
369	Data de registre sortida. Any	Data de registre de sortida de la notificació de la llicència. Any
370	Signatura regidor	Signatura del regidor
373	Codi. Subvencions conveni de col.laboració	Codi numèric de subvencions amb conveni de col.laboració corresponent al quadre de classificació de l'arxi
374	Codi. Subvencions a tercers	Codi de subvencions a tercers corresponent al quadre de classificació de l'arxi
375	Data. Carta comunicació conveni (final). Dia	Data de la carta de comunicació del conveni de col.laboració. Dia
376	Data. Carta comunicació conveni (final). Mes	Data de la carta de comunicació del conveni de col.laboració. Mes
377	Data. Carta comunicació conveni (final). Any	Data de la carta de comunicació del conveni de col.laboració. Any
378	Nom entitat	Nom de l'entitat
379	Adreça. Entitat	Nom de l'adreça de l'entitat
380	Codi postal. Entitat	Codi postal de l'entitat (nº, esc., pis, porta)
381	Població. Entitat	Població de l'entitat
382	Nif. Entitat	Nif de l'entitat
383	Telèfon. Entitat	Telèfon de contacte de l'entitat
384	Segell. Entitat	Segell de l'entitat
385	Signatura. President de l'entitat	Signatura del president de l'entitat
386	Data. Conveni col.laboració. Dia	Data del conveni col.laboració. Dia
387	Data. Conveni col.laboració. Mes	Data del conveni col.laboració. Mes
389	Data. Conveni col.laboració. Any	Data del conveni col.laboració. Any
390	Nom. President entitat	Nom del president de l'entitat
391	Primer cognom. President entitat	Nom del president de l'entitat
392	Segon cognom. President entitat	Nom del president de l'entitat
393	DNI. President entitat	DNI del president de l'entitat
394	Adreça. President entitat	Adreça del president de l'entitat
395	Activitat. Entitat	Activitat que desenvolupa l'entitat
396	Relació d'activitats anuals. Entitat	Relació d'actes/activitats anuals a realitzar per l'entitat
397	Import total subvenció	Import total a rebre l'entitat de la subvenció
398	Condicions especials	Condicions especials per la concessió de la subvenció (text lliure)
399	Termini pagament subvenció	Termini del pagament de la subvenció
400	Vigència. Conveni	Vigència del conveni de col.laboració
401	Codi. Subvencions conveni de col.laboració	subvencions amb conveni de col.laboració (lletres)
402	Codi. Proposta d'acord	Codi de la proposta d'acord a la Junta de Govern Local
403	Import total subvenció (lletres)	Import total a rebre l'entitat de la subvenció (lletres)
404	Numeració partida	Numeració de la partida pressupostària
405	Número compte corrent. Entitat	Número compte corrent de l'entitat
406	Data. Resolució Ple Corporació. Dia	Data de la resolució Ple Corporació. Dia
407	Data. Resolució Ple Corporació. Dia	Data de la resolució Ple Corporació. Dia
406	Data. Resolució Ple Corporació. Any	Data de la resolució Ple Corporació. Dia
497	Exposició de motius	Exposició dels motius de la resolució per Ple de la Corporació
498	codi. Secció unitat administrativa	Codi de la secció de la unitat administrativa
499	Codi. Proposta despesa	Codi de la proposta de la despesa
500	Data. Proposta despesa. Dia	Data de la proposta despesa. Dia
501	Data. Proposta despesa. Mes	Data de la proposta despesa. Mes
502	Data. Proposta despesa. Any	Data de la proposta despesa. Any
503	Diligència. Secretaria.	Diligència de Secretaria conforme el Decret ha estat dictat per l'Alcaldia (data: dia/mes/any)
504	Nom. Tècnic municipal unitat administrativa	Nom del tècnic municipal de la unitat administrativa
505	Primer cognom. Tècnic municipal unitat administrativa	Primer cognom del tècnic municipal de la unitat administrativa
506	Segon cognom. Tècnic municipal unitat administrativa	Segon cognom del tècnic municipal de la unitat administrativa
507	Signatura. Tècnic municipal unitat administrativa	Signatura del tècnic municipal de la unitat administrativa
508	Entitats esportives i Ampa's	Referència a les entitats esportives i Ampa's municipals
509	Finalitat. Atorgació subvenció	Motivació de la finalitat de l'atorgació de la subvenció directe a les entitats i Ampa's
510	Import total partida. Subvenció directe	Import total de la partida destinat a les subvencions directes acordat per l'Ajuntament

511	Relació d'entitats i Ampa's. Concedir subvenció	Relació d'entitats i Ampa's que l'Ajuntament preveu concedir la subvenció directe (nif/quantitat/dades bancàries)
512	Signatura. Interventor	Signatura de l'interventor de l'Ajuntament
513	Logotip. Unitat administrativa	Logotip de la unitat administrativa
514	Fax. Entitat	Fax de l'entitat
515	Pàgina web. Entitat	Pàgina web de l'entitat
516	Núm. Registre Municipal Entitats Ciutadanes	Número de Registre Municipal de les Entitats Ciutadanes
517	Núm. Registre Direcció General Esport	Número de Registre de la Direcció General de l'Esport
518	Població. President entitat	Població del president de l'entitat
519	Codi postal. President entitat	Codi postal del President de l'entitat
520	Telèfon. President de l'entitat	Telèfon de contacte del President de l'entitat
521	Correu electrònic. President entitat	Correu electrònic del President de l'entitat
522	Nom. Persona contacte seguiment expedient	Nom de la persona de contacte per al seguiment de l'expedient
523	Primer cognom. Persona contacte seguiment expedient	Primer cognom de la persona de contacte per al seguiment de l'expedient
524	Segon cognom. Persona contacte seguiment expedient	Segon cognom de la persona de contacte per al seguiment de l'expedient
525	Càrrec. Persona de contacte emtitat	Càrrec a l'entitat de la persona de contacte per al seguiment de l'expedient
526	Telèfon. Persona de contacte emtitat	Telèfon de la persona de contacte per al seguiment de l'expedient
527	Correu electrònic. Persona de contacte emtitat	Correu electrònic de la persona de contacte per al seguiment de l'expedient
528	Diligència. Unitat d'esports	Segell de la diligència de la unitat d'esports conforme s'ha rebut el document
529	Oficines unitat administrativa	Oficines de la unitat administrativa
530	Adreça. Oficines unitat administrativa	Adreça de les oficines de la unitat administratives
531	Telèfon. Unitat administrativa	Telèfon de contacte de la unitat administrativa
532	Fax. Unitat administrativa	Fax de contacte de la unitat administrativa
533	Relació participació. Esports	Relació dels esports en que participa l'entitat
534	Relació d'equips. Entitat	Relació dels equips que disposa l'entitat
535	Relació esportistes. Entitat	Relació dels esportistes que estant federats per part de l'entitat
536	Nombre fitxes/licències	(especificar número) del nombre de fitxes o licències
537	Nombre fitxes/licències (homes)	(especificar número) del nombre de fitxes o licències que pertanyen a homes
538	Nombre fitxes/licències (dones)	(especificar número) del nombre de fitxes o licències que pertanyen a dones
539	Total participants. Discapacitats	(especificar número) del total de participants el nombre de persones discapacitades
540	Nombre total socis (homes)	(especificar número) del nombre total de socis de l'entitat que siguin homes
541	Nombre total socis (dones)	(especificar número) del nombre total de socis de l'entitat que siguin dones
542	Objectes. Pressupost	Relació dels objectes per atorgar la subvenció per part de l'Ajuntament
543	Detall objectes. Pressupost	Relació detallada dels objectes per l'atorgació del pressupost a l'entitat (despeses/ingressos/ total import)
544	Dates. Esdeveniment	Dates de l'esdeveniment/activitat que organitza l'entitat
545	Nom esdeveniment	Nom de l'esdeveniment/activitat que organitza l'entitat
546	Disciplina esportiva. Esdeveniment	Disciplina esportiva de l'esdeveniment/activitat que organitza l'entitat
547	Distància i condicions	Distància i condicions (text lliure)
548	Categoria activitat. Comarcal	(sí/no) categoria de l'activitat és comarcal
549	Categoria activitat. Nacional	(sí/no) categoria de l'activitat és nacional
550	Categoria activitat. Territorial	(sí/no) categoria de l'activitat és territorial
551	Categoria activitat. Local	(sí/no) categoria de l'activitat és local
552	Categoria activitat. Internacional	(sí/no) categoria de l'activitat és internacional
553	Hora/lloc activitat	(especificar) hora i lloc de l'activitat
554	Característiques. Activitat	Característiques de l'activitat (text lliure)
555	Altres observacions. Activitat	Altres observacions. Activitat (text lliure)
556	Informació i inscripcions. Activitat	Informació i inscripcions de l'activitat
557	Preu. Activitat	Preu assignat per l'activitat
558	D'altres. Activitat	D'altres observacions assignades per l'activitat
559	Requisits accedir subvenció	Llistat dels requisits per accedir a la subvenció (text lliure)
560	Relació documentació a lliurar	Relació de la documentació que cal lliurar adjuntada a la sol.licitur
561	DNI. Alcalde	Número DNI de l'Alcalde
562	Data. Certificat Secretaria entitat. Dia	Data del certificat de secretaria de l'entitat. Dia
563	Data. Certificat Secretaria entitat. Mes	Data del certificat de secretaria de l'entitat. Mes
564	Data. Certificat Secretaria entitat. Any	Data del certificat de secretaria de l'entitat. Any
565	Data. Fundació entitat. Dia	Data de la fundació de l'entitat. Dia
566	Data. Fundació entitat. Mes	Data de la fundació de l'entitat. Mes
567	Data. Fundació entitat. Any	Data de la fundació de l'entitat. Any
568	Nom. Fundadors. Entitat	Nom dels fundadors de l'entitat
569	Primer cognom. Fundadors. Entitat	Primer cognom dels fundadors de l'entitat
570	Segon cognom. Fundadors. Entitat	Segon cognom dels fundadors de l'entitat
571	Objecte de col.laboració	Objecte de col.laboració de l'entitat
572	Obligacions generals	Obligacions generals de l'entitat
573	Compromisos Ajuntament	Compromisos per part de l'Ajuntament
574	Condicions finançament	Condicions del finançament per part de l'Ajuntament
575	Codi. Conveni de col.laboració	Codi numèric convenis de col.laboració no corresponent al quadre de classificació de l'arxi
576	Subvencions a tercers	subvencions a tercers (lletres)
577		

578	Nom. Interventor/a Ajuntament	Nom de l'Interventor/a Ajuntament
579	Primer cognom. Interventor/a Ajuntament	Primer cognom de l'Interventora Ajuntament
580	Segon cognom. Interventor/a Ajuntament	Segon cognom de l'Interventora Ajuntament
582	Data. Certificat Intervenció. Dia	Data del certificat d'intervenció d'existència de crèdit. Dia
583	Data. Certificat Intervenció. Mes	Data del certificat d'intervenció d'existència de crèdit. Mes
584	Data. Certificat Intervenció. Any	Data del certificat d'intervenció d'existència de crèdit. Any
585	Codi. Informe previ intervenció	Número de l'informe previ d'Intervenció
586	Data. Certificat d'Acord (final). Dia	Data del certificat de l'Acord, per la Junta de Govern Local o per Ple de la Corporació. Dia
587	Data. Certificat d'Acord (final). Mes	Data del certificat de l'Acord, per la Junta de Govern Local o per Ple de la Corporació. Mes
588	Data. Certificat d'Acord (final). Any	Data del certificat de l'Acord, per la Junta de Govern Local o per Ple de la Corporació. Any
589	Comarca. Entitat	Comarca la qual pertany l'Entitat
590	Número Identificació fiscal	Número d'Identificació fiscal de l'Entitat
591	Número total socis	Número total de socis (suma ref. 540 i 541)
592	Número d'equips federats	Número d'equips federats relacionats amb les categories
593	Número d'equips DGE (Consell)	Número d'equips DGE (Consell)
594	Pressupost total	Pressupost total de l'Entitat
595	Import subvenció demanada	Import de la subvenció que demana l'Entitat
596	Import subvenció concedida any anterior	Import subvenció concedida any anterior per l'Entitat
597	Normativa sol.licitud ajut econòmic	Normativa per a la sol.licitud d'ajuts econòmics per a entitats esportives
598	Codi. Subvencions diverses	Codi respecte les subvencions diverses
599	Subvencions diverses	Codi respecte les subvencions diverses (lletres)
600	Tema. Subvenció diversa	Tema de la subvenció diversa
601	Logotip. Població (peu de pàgina)	Logotip de la població
602	Edifici. Urbanització	Urbanització on es troba l'edifici.
603	Altra documentació	Altra documentació que pugui aportar el ciutadà
604	Import assignat per quocient	Import assignat per quocient de propietat de cada habitatge de l'edifici
605	Nom del pagador	Nom del pagador
606	Primer cognom. Pagador	Primer cognom del pagador
607	Segon cognom. Pagador	Segon cognom del pagador
608	Adreça. Pagador	Nom del carrer d'on viu el pagador
609	Codi postal. Pagador	Codi postal de la població d'on viu el pagador
610	Població. Pagador	Població d'on viu el pagador
611	Habitatge. Modificacions realitzades	Modificacions realitzades a l'habitatge
612	Data. Segona Inspecció edifici. Dia	Data de la segona inspecció de l'edifici. Dia
613	Data. Segona Inspecció edifici. Mes	Data de la segona inspecció de l'edifici. Mes
614	Data. Segona Inspecció edifici. Any	Data de la segona inspecció de l'edifici. Any
615	Adreça. Sol.licitant	Número del carrer on viu el sol.licitant
616	Adreça. Sol.licitant	Número de pis on viu el sol.licitant
617	Import projecte obres	Import total projecte d'obres
618	Preu públic ocupació via pública	(sí/no) atorga perú públic ocupació de la via pública
619	Activitat. Nom	Nom de l'activitat
620	Activitat. Situació	Situació de l'activitat
621	Superfície construïda	Superfície construïda
622	Segell d'entrada unitat administrativa	Segell de confirmació d'entrada la sol.licitud a la unitat administrativa
623	Data de recepció de la documentació. Dia	Data de recepció de la documentació. Dia
624	Data de la recepció de la documentació. Mes	Data de la recepció de la documentació. Mes
625	Data de la recepció de la documentació. Any	Data de la recepció de la documentació. Any
626	Signatura. Cap unitat administrativa	Signatura del cap de la unitat administrativa
627	Adreça. Sol.licitant	Número de porta on viu el sol.licitant
628	Mòbil. Sol.licitant	Mòbil del sol.licitant
629	Adreça electrònica. Sol.licitant	Adreça electrònica del sol.licitant
630	Codi postal. Representant	Codi postal del representant
631	Mòbil. Representant	Mòbil del representant
632	Adreça electrònica. Representant	Adreça electrònica del representant
633	Documentació aportada	Documentació aportada
634	Comunicat obertura activitat	Comunicat d'obertura d'activitat feta pel sol.licitant
635	Adreça. Activitat	Adreça on se situa l'activitat
636	Entitat interessada. Nom	Nome de l'entitat interessada
637	Província. Representant	Província on viu el representant
638	Sr. Alcalde. Ajuntament de Sant Vicenç de Castell	Sr. Alcalde de Sant Vicenç de Castell
639	Data. Proposta (final). Hora	Data de finalització de la proposta. Hora
640	Signatura. Representant.	Signatura del representant.
641	Lloc. Sessió mesa contractació.	Lloc de la sessió de la mesa de contractació.
642	Hora. Reunió Mesa contractació. Obertura sobre A.	Reunió Mesa contractació. Hora d'obertura del sobre A
643	Hora. Reunió Mesa contractació. Obertura sobre B.	Reunió Mesa contractació. Hora d'obertura del sobre B
644	Conclusions. Informe.	Conclusions de l'informe.



645	Annex I. Ampliació del termini de garantia	Annex I. Ampliació del termini de garantia
646	Elements/Instal·lacions. Local	Elements/Instal·lacions del local.
647	Hora. Notificació (final).	Hora de finalització de la notificació
648	Impost sobre instal·lacions	Impost sobre instal·lacions
649	Rebut. Negociat de governació.	Segell de rebut del negociat de governació
650	Termini contracte	Termini del contracte
651	Termini pròrroga contracte	Termini de pròrroga del contracte
652	Nom empresa vignet adjudicatària	Nom de l'empresa adjudicatària
653	Objecte contracte	Objecte del contracte
654	Valoració objecte contracte	Valoració de l'objecte del contracte
655	Codi CPV	Codi CPV
657	Documents contractuals	Documents contractuals
658	Valoració documents contractuals	Valoració dels documents contractuals (text lliure)
659	Tramitació i procediment	Tramitació i procediment
660	Valoració tramitació i procediment	Valoració de la tramitació i procediment (text lliure)
661	Prestacions contracte	Prestacions del contracte
662	Valoració prestacions contracte	Valoració de les prestacions del contracte (text lliure)
663	Durada contracte i possibles pròrrogues	Durada contracte i possibles pròrrogues
664	Valoració durada contracte i possibles pròrrogues	Valoració durada contracte i possibles pròrrogues (text lliure)
665	Drets i obligacions del contractista	Drets i obligacions del contractista
666	Valoració drets i obligacions contractista	Valoració drets i obligacions contractista (text lliure)
667	Variants	Variants
668	Valoració de variants	Valoració de variants (text lliure)
669	Mesa contractació	Mesa de contractació
670	Valoració de la Mesa contractació	Valoració de la Mesa de contractació (text lliure)
671	Criteris tenir compte adjudicació	Criteris tenir compte adjudicació
672	Valoració criteris tenir compte adjudicació	Valoració de criteris tenir compte adjudicació (text lliure)
673	Qualificació documentació	Qualificació documentació
674	Valoració de qualificació documentació	Valoració de qualificació documentació (text lliure)
675	Adjudicació contracte	Adjudicació del contracte
676	Formalització contracte	Formalització contracte
677	Valoració formalització contracte	Valoració de la formalització del contracte (text lliure)
678	Cessió contracte	Cessió del contracte
679	Valoració cessió del contracte	Valoració de la cessió del contracte (text lliure)
680	Subcontractació del contracte	Subcontractació del contracte
681	Valoració subcontractació del contracte	Valoració de la subcontractació del contracte (text lliure)
682	Clàusula addicional. Primera	Clàusula addicional. Primera
683	Model proposició econòmica	Model proposició econòmica (text lliure)
684	Clàusula addicional. Segona	Clàusula addicional. Segona
685	Model autorització	Model d'autorització (text lliure)
686	Import total	Import total
687	Import base imposable	Import de la base imposable
688	Import quota IVA	Import amb % quota d'IVA
689	Dia. Model proposició econòmica (final). Dia	Dia del model de proposició econòmica (finalització). Dia
690	Dia. Model proposició econòmica (final). Mes	Dia del model de proposició econòmica (finalització). Mes
691	Dia. Model proposició econòmica (final). Any	Dia del model de proposició econòmica (finalització). Any
692	Dia. Model d'autorització (final). Dia	Dia del Model d'autorització (finalització). Dia
693	Dia. Model d'autorització (final). Mes	Dia del model d'autorització (finalització). Mes
694	Dia. Model d'autorització (final). Any	Dia del model d'autorització (finalització). Any
695	Objecte plec	Objecte del plec
696	Valoració objecte plec	Valoració de l'objecte del plec (text lliure)
697	Qualificació contracte	Qualificació del contracte
698	Valoració qualificació contracte	Valoració de la qualificació del contracte (text lliure)
699	Característiques del servei manteniment	Característiques del servei de manteniment
700	Valoració característiques del servei manteniment	Valoració característiques del servei de manteniment (text lliure)
701	Valor estimat cotrate	Valor estimat del contracte
702	Valoració del valor estimat del contracte	Valoració del valor estimat del contracte (text lliure)
703	Sistema retribució servei	Sistema de retribució del servei
704	Valoració del sistema de retribució servei	Valoració del sistema de retribució del servei (text lliure)
705	Revisió preus	Revisió dels preus
706	Valoració revisió preus	Valoració de la revisió dels preus (text lliure)
707	Admissió variants	Admissió de variants
708	Valoració d'admissió de variants	Valoració d'admissió de variants (text lliure)
709	Previsió de riscos, seguretat i higiene del persona	Previsió de riscos, seguretat i higiene del persona
710	Valoració de previsió sanitària	Valoració de la previsió sanitària (text lliure)
711	Facultats Ajuntament	Facultats de l'Ajuntament

712	Valoració de facultats de l'Ajuntament	Valoració de les facultats de l'Ajuntament (text lliure)
713	Penalitats pel compliment defectuós de les condicions d'execució	Penalitats pel compliment defectuós de les condicions d'execució
714	Valoració penalitats pel compliment defectuós de les condicions d'execució	Valoració de les penalitats pel compliment defectuós de les condicions d'execució (text lliure)
715	Penalitats per demora, total o parcial	Penalitats per demora, total o parcial, en l'execució de les prestacions del contracte
716	Valoració penalitats per demora, total o parcial	Valoració de les penalitats per demora, total o parcial, en l'execució de les prestacions del contracte (text lliure)
717	Accreditació solvència tècnica, econòmica i financera	Accreditació de la solvència tècnica, econòmica i financera
718	Valoració solvència tècnica	Valoració de la solvència tècnica (text lliure)
719	Valoració solvència econòmica	Valoració de la solvència econòmica (text lliure)
720	Valoració solvència tècnica serveis	Valoració de la solvència tècnica dels serveis (text lliure)
721	Criteris a valorar adjudicació	Criteris per a valorar de l'adjudicació (text lliure)
722	Valoració millor oferta econòmica	Valoració de la millor oferta econòmica (text lliure)
723	Valoració proposició tècnica	Valoració de la proposició tècnica (text lliure)
724	Pressupost del contracte serveis	Pressupost del contracte de serveis (annex I)
725	Model estudi econòmic financer	Model de l'estudi econòmic financer (annex II)
726	Descripció productes	Descripció dels productes
727	Import total contracte (anual)	Import total contracte (anual)
728	Assignació membres Mesa contractació	Assignació dels membres de la Mesa de contractació
729	Assumpte del contracte	Assumpte del contracte
730	Retenció crèdit	Retenció de crèdit
731	Import pressupost vigent contracte	Import del pressupost vigent del contracte
732	10 % Import pressupost vigent contracte	10% de l'Import del pressupost vigent del contracte
733	Valoració retenció de crèdit	Valoració de la retenció de crèdit (document adjunt)
734	Valoració anul·lació d'autorització i disposició de despeses	Valoració de l'anul·lació d'autorització o disposició de despeses
745	Termini per presentar licitacions	Termini per presentar licitacions
736	Dades entitat adjudicatària	Dades de l'entitat adjudicatària
737	Pressupost base de licitació	Pressupost de la base de la licitació
738	Import net del pressupost base licitació	Import net del pressupost base licitació
739	Import total del pressupost base licitació	Import total del pressupost base licitació
740	Garantia provisional	Garanties provisionals
741	Garantia definitiva	Garantia definitiva
742	Requisits específica del contractista	Requisits específica del contractista (text lliure)
743	Presentació ofertes	Presentació d'ofertes (text lliure)
744	Data límit de presentació ofertes	Data límit de presentació ofertes (text lliure)
745	Modalitat de presentació sobres	Modalitat de presentació sobres (text lliure)
746	Lloc presentació sobres	Lloc presentació sobres (text lliure)
747	Termini del licitador està obligat a mantenir oferta	Termini del licitador està obligat a mantenir oferta (text lliure)
748	Obertura sobre C	Obertura sobre C (text lliure)
749	Obertura sobre B	Obertura sobre B (text lliure)
750	Obertura ofertes	Obertura d'ofertes (text lliure)
751	Despeses de publicitat	Despeses de publicitat (text lliure)
752	Altres informacions	Altres informacions (text lliure)
753	Data. Publicació d'edictes (final). Dia	Data. Publicació d'edictes (final). Dia
754	Data. Publicació d'edictes (final). Mes	Data. Publicació d'edictes (final). Mes
755	Data. Publicació d'edictes (final). Any	Data. Publicació d'edictes (final). Any
756	Data. Sessió Mesa contractació (final). Dia	Data. Sessió Mesa contractació (final). Dia
757	Data. Sessió Mesa contractació (final). Mes	Data. Sessió Mesa contractació (final). Mes
758	Data. Sessió Mesa contractació (final). Any	Data. Sessió Mesa contractació (final). Any
759	Hora. Reuneix Mesa contractació	Hora en què es reuneix la Mesa de contractació
760	Assignació membres no assistents Mesa contractació	Assignació membres no assistents Mesa contractació
761	Empreses admeses	Empreses admeses
762	Signatura. President de la Sessió Mesa contractació	Signatura del president de la Sessió de la Mesa de Contractació
763	Punts totals adquirits empresa adjudicatària	Punts totals adquirits per l'empresa adjudicatària
764	Nom empresa adjudicatària	Nom empresa adjudicatària
765	CIF empresa adjudicatària	CIF de l'empresa adjudicatària
766	Data. Sessió Junta Govern Local. Dia	Data. Sessió Junta Govern Local. Dia
767	Data. Sessió Junta Govern Local. Mes	Data. Sessió Junta Govern Local. Mes
768	Data. Sessió Junta Govern Local. Any	Data. Sessió Junta Govern Local. Any
769	Adreça. Empresa adjudicatària	Adreça. Empresa adjudicatària
780	Codi postal. Empresa adjudicatària	Codi postal. Empresa adjudicatària
781	Municipi. Empresa adjudicatària	Municipi. Empresa adjudicatària
782	Nom. Adjudicari	Nom de l'adjudicari
783	Primer cognom. Adjudicari	Primer cognom de l'adjudicari
784	Segon cognom. Adjudicari	Segon cognom de l'adjudicari
785	DNI. Adjudicari	DNI de l'adjudicari
786	Data. Contracte serveis (final). Dia	Data. Contracte serveis (final). Dia
787	Data. Contracte serveis (final). Mes	Data. Contracte serveis (final). Mes

788	Data. Contracte serveis (final). Any	Dia. Contracte serveis (final). Any
789	Signatura. Adjudicari.	Signatura de l'adjudicar
790	Data. Anunci adjudicació contracte (final). Dia	Data. Anunci adjudicació del contracte (final). Dia
791	Data. Anunci adjudicació contracte (final). Mes	Data. Anunci adjudicació del contracte (final). Mes
792	Data. Anunci adjudicació del contracte (final). Any	Data. Anunci d'adjudicació del contracte (final). Any
793	Publicació DOGC	Es el conjunt de totes les variables de la publicació de l'anunci de l'edicta al DOGC
794	Publicació DOP	Es el conjunt de totes les variables de la publicació de l'anunci de l'edicta al DOP
795	Ubicació contracte	Ubicació del contracte
796	Valoració ubicació contracte	Valoració de la ubicació del contracte
797	Propietat i gestió contracte	Propietat i gestió del contracte
798	Valoració propietat i gestió contracte	Valoració de la propietat i gestió del contracte
799	Tasques a realitzar, necessitats a cobrir	Tasques a realitzar, necessitats a cobrir
800	Valoració de les tasques a realitzar, necessitats a cobrir	Valoració de les tasques a realitzar, necessitats a cobrir
801	Mèrits a valorar	Mèrits a valorar del contracte
802	Valoració dels mèrits a valorar	Valoració dels mèrits a valorar del contracte
803	Pressupost contracte	Descripció del pressupost del contracte
804	Codi. Document administratiu	Codi del document administratiu
805	Preu del contracte	Preu del contracte
806	Valoració del preu del contracte	Valoració del preu del contracte
807	Capacitat per contractar	Capacitat per contractar
808	Valoració capacitat per contractar	Valoració de la capacitat per contractar (text lliure)
809	Tramitació plec clàusules i anunci contractació	Tramitació del plec de clàusules i l'anunci de contractació
810	Valoració tramitació plec clàusules i anunci contractació	Valoració de la tramitació del plec de clàusules i l'anunci de contractació
811	Proposicions (general)	Proposicions (general) del sobres
812	Proposició sobre A	Proposició sobre A
813	Valoració proposició sobre A	Valoració proposició sobre A
814	Proposició sobre B	Proposició sobre B
815	Valoració proposició sobre B	Valoració proposició sobre B
816	Obertura proposicions	Obertura de proposicions
817	Valoració obertura proposicions	Valoració de l'obertura de les proposicions (text lliure)
818	Resolució contracte	Resolució del contracte
819	Valoració de la resolució del contracte	Valoració de la resolució del contracte (text lliure)
820	Règim jurídic	Règim jurídic del contracte
821	Valoració del règim jurídic	Valoració del règim jurídic del contracte
822	Jurisdicció competent	Jurisdicció competent del contracte
823	Valoració de la jurisdicció competent	Valoració de la jurisdicció competent del contracte (text lliure)
824	Nom. Entitat adjudicadora	Nom de l'entitat adjudicadora
825	Pressupost base de licitació (anual)	Pressupost de la base de la licitació anual
826	Data. Sessió Mesa Contractació (final).Dia	Data de la Sessió de la Mesa de Contractació (final). Dia
827	Data. Sessió Mesa Contractació (final).Mes	Data de la Sessió de la Mesa de Contractació (final). Mes
828	Data. Sessió Mesa Contractació (final).Any	Data de la Sessió de la Mesa de Contractació (final). Any
829	Termini per adjudicar contracte	Termini per adjudicar el contracte per part del licitador
830	Plec de clàusules administratives contracte	Inclou les dades adjuntes al plec de clàusules administratives particulars del contracte
831	Signatura digital. Alcalde	Signatura digital de l'Alcalde de l'Ajuntament
832	Signatura digital. Secretari	Signatura digital del Secretari de l'Ajuntament
833	Signatura digital. Tècnic municipa	Signatura digital del Tècnic municipal de l'Ajuntament
834	Signatura digital. Regidor	signatura digital del regidor de l'Ajuntament
835	Signatura digital. Arquitecte	Signatura digital de l'Arquitecte de l'Ajuntament
836	Data. Sessió Ple (final).Dia	Data de la Sessió del Ple (final). Dia
837	Data. Sessió Ple (final).Mes	Data de la Sessió del Ple (final). Mes
838	Data. Sessió Ple (final).Any	Data de la Sessió del Ple (final). Any
839	Data. Aprovació del projecte (final).Dia	Data de l'aprovació del projecte (final). Dia
840	Data. Aprovació del projecte (final).Mes	Data de l'aprovació del projecte (final). Mes
841	Data. Aprovació del projecte (final).Any	Data de l'aprovació del projecte (final). Any
842	Segell acord Comissió Informativa	Segell d'acord de la Comissió Informativa conforme la proposta ha sigut acceptada
843	Segell acord Junta Goven Local	Segell d'acord de la Junta de Govern Local conforme la proposta ha sigut acceptada
844	Durada exposició pública projecte	Durada d'exposició pública del projecte
845	Data. Publicació anunci del projecte (final). Dia	Data. Publicació anunci del projecte (final). Dia
846	Data. Publicació anunci del projecte (final). Mes	Data. Publicació anunci del projecte (final). Mes
847	Data. Publicació anunci del projecte (final). Any	Data. Publicació anunci del projecte (final). Any
848	Publicació DOGC	Es el conjunt de totes les variables de la publicació de l'anunci del projecte d'obres al DOGC
849	Data. Provisió d'Alcaldia (final). Dia	Data. Provisió d'Alcaldia (final). Dia
850	Data. Provisió d'Alcaldia (final). Mes	Data. Provisió d'Alcaldia (final). Mes
851	Data. Provisió d'Alcaldia (final). Any	Data. Provisió d'Alcaldia (final). Any
852	Identificació del contracte	Identificació del contracte (inclou: òrgan, caràcter i títol del contracte)
853	Pressupost. Any	Any que correspon al pressupost del contracte

854	Clau operació. Codi	Codi de la clau de l'operació
855	Signe. Codi	Codi del signe de l'operació
856	Núm. Operació anterior	Número de la operació anterior
857	Núm. Expedient	Número de l'expedient
858	Aplicacions	Aplicacions del contracte
859	Oficina. Nom	Nom de l'oficina que ho tramita
860	Exercici. Any	Exercici de l'any que correspon l'operació
861	Núm. Compte	Número de compte
862	Import total (lletres)	Import total (lletres)
863	Despesa. Codi	Codi de despesa
864	Núm. Operació	Número de l'operació
865	Data. Autorització despesa. Dia	Data de l'autorització despesa . Dia
866	Data. Autorització despesa. Mes	Data de l'autorització despesa . Mes
867	Data. Autorització despesa. Any	Data de l'autorització despesa . Any
868	Dades entitat adjudicadora	Dades de l'entitat adjudicadora
869	Proposta de millores	Proposta de millores
870	Baixa econòmica	Baixa econòmica
871	Valoració baixa econòmica	Valoració de la baixa econòmica (text lliure)
872	Ampliació termini obra executada	Ampliació del termini de garantia de l'obra executada
873	Valoració ampliació termini obra executada	Valoració de l'ampliació del termini de garantia de l'obra executada (text lliure)
874	Reducció termini d'execució obres	Reducció del termini d'execució de les obres
875	Valoració reducció termini d'execució obres	Valoració de la reducció del termini d'execució de les obres (text lliure)
876	Subministrament i col.locació juntes de dilatació pavimen	Subministrament i col.locació juntes de dilatació pavimen
877	Valoració subministrament i col.locació juntes de dilatació pavimen	Valoració del subministrament i col.locació juntes de dilatació pavimen (text lliure)
878	Rehabilitació actual	Rehabilitació actual
879	Valoració de rehabilitació actua	Valoració de la rehabilitació actual (text lliure)
880	Realització possibles noves connexions	Realització de les possibles noves connexions dels serveis de les finques veïnes
881	Valoració realització possibles noves connexions	Valoració de la realització de les possibles noves connexions dels serveis de les finques veïnes (text lliure)
882	Neteja i transport lloses pedra	Neteja i transport de les lloses de pedra que s'extreguin de la plaça
883	Valoració neteja i transport lloses pedra	Valoració de la neteja i transport de les lloses de pedra que s'extreguin de la plaça (text lliure)
884	Data. Publicació DOGC. Dia	Data. Publicació DOGC. Dia
885	Data. Publicació DOGC. Mes	Data. Publicació DOGC. Mes
886	Data. Publicació DOGC. Any	Data. Publicació DOGC. Any
887	Data. Publicació BOP. Dia	Data. Publicació BOP. Dia
888	Data. Publicació BOP. Mes	Data. Publicació BOP. Mes
889	Data. Publicació BOP. Any	Data. Publicació BOP. Any
890	Data. Pàgina web municipal. Dia	Data. Pàgina web municipal. Dia
891	Data. Pàgina web municipal. Mes	Data. Pàgina web municipal. Mes
892	Data. Pàgina web municipal. Any	Data. Pàgina web municipal. Any
893	Data. Certificat d'exposició al públic. Dia	Data. Certificat d'exposició al públic. Dia
894	Data. Certificat d'exposició al públic. Mes	Data. Certificat d'exposició al públic. Mes
895	Data. Certificat d'exposició al públic. Any	Data. Certificat d'exposició al públic. Any
869	Import base imposable (lletres)	Import de la base imposable (lletres)
897	Núm. Expedient general (lletres)	Número de l'expedient general (lletres)
898	Classificació empresarial	Classificació empresarial del candidat a contractista
899	Valoració classificació empresarial	Valoració de la classificació empresarial del candidat contractista
900	Procediment i forma d'adjudicació	Procediment i forma d'adjudicació
901	Valoració del procediment i forma d'adjudicació	Valoració del procediment i forma d'adjudicació del contracte
902	Presentació de proposicions	Presentació de proposicions
903	Valoració de proposicions	Valoració de les proposicions del contracte
904	Existència crèdit	Existència de crèdit
905	Valoració existència crèdit	Valoració de l'existència de crèdit (text lliure)
906	Comprovació replanteig i termini d'execució	Comprovació del replanteig i termini d'execució
907	Valoració comprovació replanteig i termini d'execució	Valoració de la comprovació del replanteig i termini d'execució
908	Despeses publicitat	Despeses de publicitat
909	Variants o millores	Variants o millores
910	Valoració variants o millores	Valoració de variants o millores (text lliure)
911	Nombre proposicions	Nombre de les proposicions
912	Valoració nombre proposicions	Valoració del nombre de les proposicions
913	Obertura dels sobres	Obertura dels sobres
914	Valoració de l'obertura dels sobres	Valoració de l'obertura dels sobres (text lliure)
915	Obertura sobres núm.1	Obertura dels sobres núm.1
916	Valoració obertura sobres núm.1	Valoració de l'obertura dels sobres núm.1 (text lliure)
917	Obertura sobres núm.2	Obertura dels sobres núm.2
918	Valoració obertura sobres núm.2	Valoració de l'obertura dels sobres núm.2 (text lliure)
919	Criteris valoració ofertes	Criteris de la valoració de les ofertes

920	Valoració criteris valoració ofertes	Valoració dels criteris de la valoració de les ofertes
921	Criteris d'adjudicació avaluables	Criteris d'adjudicació avaluables de manera automàtica
922	Valoració criteris d'adjudicació avaluables	Valoració dels criteris d'adjudicació avaluables de manera automàtica (text lliure)
923	Requeriment documentació i adjudicació contracte	Requeriment de la documentació i adjudicació del contracte
924	Valoració requeriment documentació i adjudicació contracte	Valoració del requeriment de la documentació i adjudicació del contracte (text lliure)
925	Baixes temeràries o desproporcionades	Baixes temeràries o desproporcionades
926	Valoració baixes temeràries o desproporcionades	Valoració baixes temeràries o desproporcionades (text lliure)
927	Execució tècnica obres	Execució tècnica de les obres
928	Valoració execució tècnica obres	Valoració de l'execució tècnica de les obres (text lliure)
929	Legislació instal.lacions	Legislació de les instal.lacions
930	Valoració instal.lacions	Valoració de les instal.lacions (text lliure)
931	Gestió residus	Gestió de residus
932	Valoració gestió de residus	Valoració de la gestió de residus (text lliure)
933	Penalitats administratives	Penalitats administratives
934	Valoració penalitats administratives	Valoració de penalitats administratives (text lliure)
935	Recepció i termini garantia	Recepció i termini garantia
936	Valoració recepció i termini garantia	Valoració de la recepció i termini de la garantia
937	Risc i ventura del contractista	Risc i ventura del contractista
938	Valoració risc i ventura del contractista	Valoració risc i ventura del contractista (text lliure)
939	Delegat contractista	Delegat del contractista
940	Valoració delegat contractista	Valoració del delegat contractista (text lliure)
941	Responsable contracte	Responsable del contracte
942	Valoració responsable contracte	Valoració responsable contracte (text lliure)
943	Pagaments	Pagaments
944	Valoració pagaments	Valoració dels pagaments (text lliure)
945	Seguretat i Salut	Seguretat i Salut
946	Valoració seguretat i salut	Valoració de la seguretat i salut
947	Confidencialitat	Confidencialitat
948	Valoració confidencialitat	Valoració confidencialitat
949	Normativa aplicable	Normativa aplicable
950	Valoració normativa aplicable	Valoració de la normativa aplicable (text lliure)
951	Data. Plec clàusules adm. (final). Dia	Data. Plec clàusules administratives particulars. (final). Dia
952	Data. Plec clàusules adm. (final). Mes	Data. Plec clàusules administratives particulars. (final). Mes
953	Data. Plec clàusules adm. (final). Any	Data. Plec clàusules administratives particulars. (final). Any
954	Obtenció documentació i informació	Obtenció de la documentació i informació
955	Valoració obtenció documentació i informació	Valoració de l'obtenció de la documentació i informació
956	Publicació DOGC	Es el conjunt de totes les variables de la publicació de l'anunci de l'edict de licitació al DOGC
957	Publicació DOPB	Es el conjunt de totes les variables de la publicació de l'anunci de l'edict de licitació al DOPB
958	Data. Publicació anunci licitació DOGC. Dia	Data. Publicació licitació DOGC. Dia
959	Data. Publicació anunci licitació DOGC. Mes	Data. Publicació licitació DOGC. Mes
960	Data. Publicació anunci licitació DOGC. Any	Data. Publicació licitació DOGC. Any
961	Data. Publicació anunci licitació BOP. Dia	Data. Publicació anunci licitació BOP. Dia
962	Data. Publicació anunci licitació BOP. Mes	Data. Publicació anunci licitació BOP. Mes
963	Data. Publicació anunci licitació BOP. Any	Data. Publicació anunci licitació BOP. Any
964	Data. Public. Pàgina anunci licitació web municipal. Dia	Data. Pàgina anunci licitació web municipal. Dia
965	Data. Public. Pàgina web anunci licitació municipal. Mes	Data. Pàgina anunci licitació web municipal. Mes
966	Data. Public. Pàgina web municipal anunci licitació. Any	Data. Pàgina web municipal anunci licitació. Any
967	Data. Reunió Mesa contractació. Obertura sobre A. Dia	Data. Reunió Mesa contractació. Obertura sobre A. Dia
968	Data. Reunió Mesa contractació. Obertura sobre A. Mes	Data. Reunió Mesa contractació. Obertura sobre A. Mes
969	Data. Reunió Mesa contractació. Obertura sobre A. Any	Data. Reunió Mesa contractació. Obertura sobre A. Any
970	Valoració ofertes presentades	Valoració de les ofertes presentades
971	Data. Reunió Mesa contractació. Obertura sobre B. Dia	Data. Reunió Mesa contractació. Obertura sobre B. Dia
972	Data. Reunió Mesa contractació. Obertura sobre B. Mes	Data. Reunió Mesa contractació. Obertura sobre B. Mes
973	Data. Reunió Mesa contractació. Obertura sobre B. Any	Data. Reunió Mesa contractació. Obertura sobre B. Any
974	Puntuació. Baixa econòmica.	Puntuació de les empreses licitadores. Baixa econòmica.
975	Puntuació. Ampliació termini garantia	Puntuació de les empreses licitadores. Ampliació del termini de garantia de l'obra executada
976	Puntuació. Reducció del termini d'execució de les obres	Puntuació de les empreses licitadores. Reducció del termini d'execució de les obres
977	Puntuació. Subministrament i col.locació juntes	Puntuació de les empreses licitadores. Subministrament i col.locació juntes de licitació del paviment
978	Puntuació. Rehabilitació actual fon	Puntuació de les empreses licitadores. Rehabilitació de l'actual font situada al centre de la plaça
980	Puntuació total	Puntuació total de les empreses licitadores
981	Puntuació. Realització possibles connexions	Puntuació de les empreses licitadores. Realització de les possibles noves connexions dels serveis de les finques veïnes
982	Puntuació. Neteja i transport	Neteja i transport de les lloses de pedra que s'extreguin de la plaça
983	Determinació ofertes anormals o desproporcionades	Determinació de les ofertes que contenen valors anormals o desproporcionats
984	Determinació ofertes normals	Determinació de les ofertes que contenen valors anormals o desproporcionats
985	Puntuació ofertes. Major a menor	Puntuació de les ofertes per ordre de major puntuació a menor
986	Valoració empresa més avantatjosa	Inclou les dades de l'empresa més avantatjosa (nom, punts obtinguts, pressupost amb IVA i sense)

987	Data. Carta pagament (final). Dia	Data. Carta pagament (final). Dia
988	Data. Carta pagament (final). Mes	Data. Carta pagament (final). Mes
989	Baixes temeràries o desproporcionades	Data. Carta pagament (final). Any
990	Pressupost. Any	Any del pressupost
991	Data. Providència (final). Dia	Data. Providència d'Alcaldia (final). Dia
992	Data. Providència (final). Mes	Data. Providència d'Alcaldia (final). Mes
993	Data. Providència (final). Any	Data. Providència d'Alcaldia (final). Any
994	Secció administrativa	Secció administrativa
995	Pressupost contracte	Descripció del pressupost del contracte, tipus de licitació i contractació (text lliure)
996	Empreses licitadores	Empreses licitadores
997	Valoració empreses licitadores	Valoració empreses licitadores
998	Valoració adjudicació obra	Valoració de l'adjudicació de l'obra (text lliure)
999	Consignació obra	Consignació de l'obra
1000	Valoració consignació obra	Valoració de la consignació de l'obra
1001	Termini obres	Termini de les obres: començament i acabament
1002	Termini garantia	Termini garantia
1003	Valoració termini garantia	Valoració del termini de garantia (text lliure)
1004	Núm. Expedient general (SI)	Núm. Expedient general generat pel sistema informàtic (SI)
1005	Requisits	Requisits
1006	Import total (sense IVA)	Import total (sense IVA) (lletres)
1007	Data. Presentació documentació (final). Dia	Data. Presentació documentació (final). Dia
1008	Data. Presentació documentació (final). Mes	Data. Presentació documentació (final). Mes
1009	Data. Presentació documentació (final). Any	Data. Presentació documentació (final). Any
1010	Data. Informe intervenció (final). Dia	Data. Informe intervenció (final). Dia
1011	Data. Informe intervenció (final). Mes	Data. Informe intervenció (final). Mes
1012	Data. Informe intervenció (final). Any	Data. Informe intervenció (final). Any
1013	Hora. Reunió del contracte d'adjudicació	Hora. Reunió del contracte d'adjudicació
1014	Dia. Reunió del contracte d'adjudicació. Dia	Dia. Reunió del contracte d'adjudicació. Dia
1015	Dia. Reunió del contracte d'adjudicació. Mes	Dia. Reunió del contracte d'adjudicació. Mes
1016	Dia. Reunió del contracte d'adjudicació. Any	Dia. Reunió del contracte d'adjudicació. Any
1017	Notari. Nom	Nom del Notari
1018	Primer cognom. Notari	Primer cognom. Notari
1019	Segon cognom. Notari	Segon cognom. Notari
1020	Núm. Protocol del Notari	Núm. Protocol del Notari
1024	Data. Data escriptura pública. Dia	Data. Data escriptura pública. Dia
1025	Data. Data escriptura pública. Mes	Data. Data escriptura pública. Mes
1026	Data. Data escriptura pública. Any	Data. Data escriptura pública. Any
1027	Publicació DOPB	És el conjunt de totes les variables de la publicació de l'anunci de formalització del contracte al BOP
1028	Denominació d'expedients de contractació objecte de l'informe	Denominació d'expedients de contractació objecte de l'informe
1029	Denominació d'expedients de contractació objecte de l'informe	Valoració de la denominació d'expedients de contractació objecte de l'informe (text lliure)
1030	Competència de l'òrgan de contractació	Competència de l'òrgan de contractació
1031	Valoració competència de l'òrgan de contractació	Valoració de la competència de l'òrgan de contractació (text lliure)
1032	Expedients d'obra nova	Expedients d'obra nova
1033	Valoració expedients d'obra nova	Valoració d'expedients d'obra nova (text lliure)
1034	Adjudicació mitjançant concurs	Adjudicació mitjançant concurs. Revisió del plec de clàusules administratives particulars
1035	Valoració adjudicació mitjançant concurs	Valoració d'adjudicació mitjançant concurs. Revisió del plec de clàusules administratives particulars (text lliure)
1036	Resultat de la fiscalització de l'expedient	Resultat de la fiscalització de l'expedient
1037	Validació resultat de la fiscalització de l'expedient	Validació del resultat de la fiscalització de l'expedient (text lliure)
1038	Data. Informe Secretaria-Intervenció (final). Dia	Data. Informe Secretaria-Intervenció (final). Dia
1039	Data. Informe Secretaria-Intervenció (final). Mes	Data. Informe Secretaria-Intervenció (final). Mes
1040	Data. Informe Secretaria-Intervenció (final). Any	Data. Informe Secretaria-Intervenció (final). Any
1041	Assignació Secretari Mesa de Contractació	Assignació Secretari Mesa de Contractació
1042	Membres Mesa Contractació. Signatures	Membres Mesa Contractació. Signatures
1043	Membres Mesa Contractació. Secretari	Membres Mesa Contractació. Secretari
1044	Membres Mesa Contractació. Noms	Membres Mesa Contractació. Noms
1045	Membres Mesa Contractació. Primer cognoms	Membres Mesa Contractació. Primer cognoms
1046	Membres Mesa Contractació. Segon cognoms	Membres Mesa Contractació. Segon cognoms
1047	Pactes	Pactes
1048	Valoració del contracte	Valoració del contracte (text lliure)
1049	Adreça. Adjudicari	Adreça de l'adjudicari
1050	Hora (fianlització). Sessió Mesa Contractació. Dia	Hora (fianlització). Sessió Mesa Contractació. Dia
1051	Hora (fianlització). Sessió Mesa Contractació. Mes	Hora (fianlització). Sessió Mesa Contractació. Mes
1052	Hora (fianlització). Sessió Mesa Contractació. Any	Hora (fianlització). Sessió Mesa Contractació. Any
1053	Càrrecs. Membres Mesa Contractació	Noms dels càrrecs de la Mesa de Contractació
1054	Termini execució	Termini d'execució
1055	Valoració termini execució	Valoració del termini d'execució (text lliure)

1056	Selecció contractistes	Selecció contractistes
1057	Valoració selecció contractistes	Valoració de la selecció dels contractistes (text lliure)
1058	Documentació a presentar licitadors	Documentació a presentar licitadors
1059	Valoració documentació a presentar licitadors	Valoració de la documentació a presentar licitadors (text lliure)
1060	Documentació a presentar licitadors sobre (A)	Documentació a presentar licitadors sobre (A)
1061	Valoració documentació a presentar licitadors (sobre A)	Valoració documentació a presentar licitadors (sobre A)
1062	Documentació a presentar licitadors (sobre B)	Documentació a presentar licitadors (sobre B)
1063	Valoració documentació a presentar licitadors (sobre B)	Valoració documentació a presentar licitadors (sobre B)
1064	Desistiment i renúncia	Desistiment i renúncia
1065	Valoració del desistiment i renúncia	Valoració del desistiment i renúncia (text lliure)
1066	Inici obres i comprovació replanteig	Inici de les obres i comprovació del replanteig
1067	Valoració de l'inici obres i comprovació replanteig	Valoració de l'inici obres i comprovació replanteig (text lliure)
1068	Sancions aplicables	Sancions aplicables
1069	Sancions aplicables	Sancions aplicables (text lliure)
1070	Abonaments contractista	Abonaments al contractista
1071	Valoració abonaments contractista	Valoració d'abonaments al contractista (text lliure)
1072	Direcció i inspecció a l'execució del contracte	Direcció i inspecció a l'execució del contracte
1073	Valoració direcció i inspecció a l'execució del contracte	Valoració de la direcció i inspecció a l'execució del contracte (text lliure)
1074	Condicions especials execució i obligacions	Condicions especials d'execució i obligacions del contractista
1075	Valoració condicions especials execució i obligacions	Valoració de les condicions especials d'execució i obligacions del contractista (text lliure)
1076	Modificació contracte	Modificació del contracte
1077	Valoració modificació del contracte	Valoració de la modificació del contracte (text lliure)
1078	Responsabilitat en l'execució contracte i penalitats	Responsabilitat en l'execució del contracte i penalitats
1079	Valoració de la responsabilitat en l'execució contracte i penalitats	Valoració de la responsabilitat en l'execució del contracte i penalitats (text lliure)
1080	Liquidació	Liquidació
1081	Valoració liquidació	Valoració de la liquidació (text lliure)
1082	Retorn documentació	Retorn de la documentació
1083	Valoració retorn documentació	Valoració del retorn de la documentació (text lliure)
1084	Annex I. Millores tècniques	Inclou les dades corresponent al document de millores tècniques
1085	Valoració dades Annex I. Millores tècniques	Valoració dades Annex I. Millores tècniques (text lliure)
1086	Annex II. Model proposició econòmica	Annex II. Model proposició econòmica
1087	Annex II. Validació model proposició econòmica	Validació de la proposició econòmica (text lliure)
1088	Annex III. Volum de mà d'obra	Annex III. Volum de mà d'obra
1089	Annex III. Volum de mà d'obra	Validació Annex III. Volum de mà d'obra (text lliure)
1090	Annex IV. Ampliació del termini de garantia	Annex IV. Ampliació del termini de garantia
1091	Validació. Annex IV. Ampliació del termini de garantia	Validació. Annex IV. Ampliació del termini de garantia (text lliure)
1092	Annex V. Termini d'execució	Annex V. Termini d'execució
1093	Validació. Annex V. Termini d'execució	Validació. Annex V. Termini d'execució (text lliure)
1094	Annex VI. Instància presentació pliques	Annex VI. Instància per presentació de pliques
1095	Valoració. Annex VI. Instància presentació pliques	Valoració. Annex VI. Instància per presentació de pliques (text lliure)
1096	Fets exposats	Fets exposats
1097	Validació fets exposats	Validació dels fets exposats (text lliure)
1098	Termini garantia	Termini de garantia de l'obra
1099	Valoracions millores tècniques	Valoracions millores tècniques
1100	Valoració valoracions millores tècniques	Valoració valoracions millores tècniques (text lliure). Inclou les millores tècniques incloses al plec de clàusules administratives particulars. un quadre resum de les puntuacions
1101	Data. Sessió Comissió Govern (final). Dia	Data. Sessió Comissió Govern (final). Dia
1102	Data. Sessió Comissió Govern (final). Mes	Data. Sessió Comissió Govern (final). Mes
1103	Data. Sessió Comissió Govern (final). Any	Data. Sessió Comissió Govern (final). Any
1104	Núm. Publicació BOP	Número de la publicació del BOP
1105	Detall despeses obres	Detall de les despeses de les obres d'urbanització i honoraris de la redacció del projecte i direcció d'obres
1106	Valoració detall despeses obres	Valoració del detall de les despeses de les obres d'urbanització i honoraris de la redacció del projecte i direcció d'obres (text lliure)
1107	Import total (pessetes)	Import total (pessetes)
1108	Província. Empresa de l'adjudicari	Província. Empresa de l'adjudicari
1109	Núm. Publicació DOGC	Número de la publicació del DOGC
1110	Atorgació del contracte	Atorgació del contracte
1111	Valoració atorgació del contracte	Valoració de l'atorgació del contracte (text lliure)
1112	Obertura sobres presentats. Ordre presentació i puntuació	Obertura sobres presentats. Ordre presentació i puntuació
1113	Valoració de l'overtura sobres presentats. Ordre presentació i puntuació	Valoració de l'overtura sobres presentats. Ordre presentació i puntuació (text lliure)

