

CASA DE LA MEMORIA Y CENTRO DEMIÁTRICO DEL CATATUMBO EN NORTE DE SANTANDER.

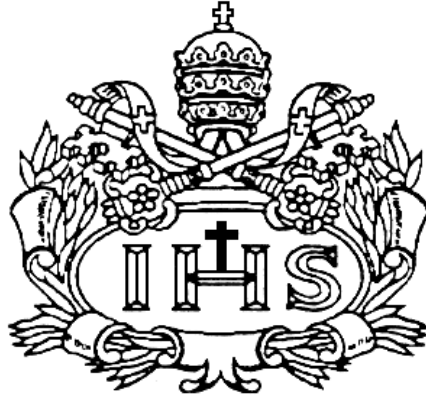

MARÍA CAMILA JAIMES HERNÁNDEZ

**PONTIFICIA UNIVERSIDAD JAVERIANA
FACULTAD DE ARQUITECTURA Y DISEÑO**

ARQUITECTURA

Bogotá D.C.

2018

**CASA DE LA MEMORIA Y CENTRO DEMIÁTRICO DEL CATATUMBO EN NORTE DE
SANTANDER.**

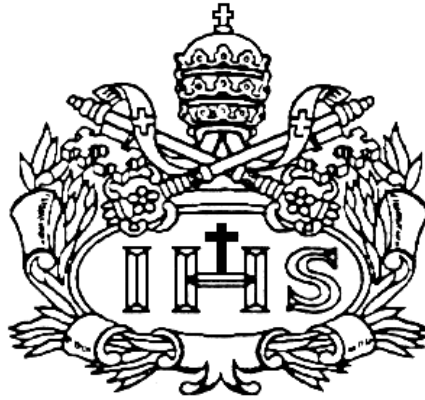

MARÍA CAMILA JAIMES HERNÁNDEZ

Presentado para optar al título de Arquitecto

DIRECTOR:

CARLOS AGUILAR SELIGMAN

**PONTIFICIA UNIVERSIDAD JAVERIANA
FACULTAD DE ARQUITECTURA Y DISEÑO**

ARQUITECTURA

Bogotá D.C.

Nota de Advertencia: Artículo 23 de la Resolución N° 13 de Julio de 1946. “La Universidad no se hace responsable por los conceptos emitidos por sus alumnos en sus trabajos de tesis. Solo velará por qué no se publique nada contrario al dogma y a la moral católica y por qué las tesis no contengan ataques personales contra persona alguna, antes bien se vea en ellas el anhelo de buscar la verdad y la justicia”.

TRABAJO DE GRADO
BIBLIOTECA ALFONSO BORRERO CABAL, S.J.
DESCRIPCIÓN DE LA TESIS DOCTORAL O DEL TRABAJO DE GRADO
FORMULARIO

Título completo de la tesis doctoral o trabajo de grado			
Casa de la memoria y centro demiátrico del Catatumbo en Norte de Santander.			
AUTOR O AUTORES			
Apellidos Completos		Nombres Completos	
Jaimes Hernández		María Camila	
DIRECTOR (ES) TESIS DOCTORAL O DEL TRABAJO DE GRADO			
Apellidos Completos		Nombres Completos	
Aguilar Seligman		Carlos	
FACULTAD			
Arquitectura y Diseño			
PROGRAMA ACADÉMICO			
Tipo de programa (seleccione con "x")			
Pregrado	Especialización	Maestría	Doctorado
x			
Nombre del programa académico			
Arquitectura			
Nombres y apellidos del director del programa académico			
Alfonso Gómez			

TRABAJO PARA OPTAR AL TÍTULO DE:						
Arquitecta						
PREMIO O DISTINCIÓN <i>(En caso de ser LAUREADAS o tener una mención especial):</i>						
En proceso						
CIUDAD		AÑO DE PRESENTACIÓN DE LA TESIS O DEL TRABAJO DE GRADO			NÚMERO DE PÁGINAS	
Bogotá		2018			90	
TIPO DE ILUSTRACIONES (seleccione con "x")						
Dibujos	Pinturas	Tablas, gráficos y diagramas	Planos	Mapas	Fotografías	Partituras
		x	x	x	x	
SOFTWARE REQUERIDO O ESPECIALIZADO PARA LA LECTURA DEL DOCUMENTO						
<p>Nota: En caso de que el software (programa especializado requerido) no se encuentre licenciado por la Universidad a través de la Biblioteca (previa consulta al estudiante), el texto de la Tesis o Trabajo de Grado quedará solamente en formato PDF.</p>						
MATERIAL ACOMPAÑANTE						
TIPO	DURACIÓN (minutos)	CANTIDAD	FORMATO			
			CD	DVD	Otro ¿Cuál?	
Vídeo						
Audio						
Multimedia						
Producción electrónica						
Otro Cuál?						

DESCRIPTORES O PALABRAS CLAVE EN ESPAÑOL E INGLÉS

Son los términos que definen los temas que identifican el contenido. *(En caso de duda para designar estos descriptores, se recomienda consultar con la Sección de Desarrollo de Colecciones de la Biblioteca Alfonso Borrero Cabal S.J en el correo biblioteca@javeriana.edu.co, donde se les orientará).*

ESPAÑOL	INGLÉS
Post Conflicto	Post Conflict
Equipamientos	Equipment
Rural	Rural
Sostenible	Sustainable
Arquitectura	Architecture

RESUMEN DEL CONTENIDO EN ESPAÑOL E INGLÉS

(Máximo 250 palabras - 1530 caracteres)

El conflicto armado colombiano ha afectado durante décadas de diversas maneras las distintas regiones del país, en especial al departamento de Norte de Santander, el cual ha sufrido las consecuencias del conflicto de manera directa en muchos aspectos, pero en particular el sociocultural y físico-espacial. Se realiza una aproximación al territorio, estudiando de manera general pero rigurosa la región del Catatumbo con criterios Ultra-sensibles de lectura territorial, que responden a lógicas no mecanicistas ni funcionalistas, reconociendo la riqueza y fragilidad cultural y ambiental. A partir de los resultados obtenidos, se reconoce a Tibú como potencial núcleo de desarrollo y acogida de un equipamiento urbano que funcionará a su vez como potenciador regional, y se plantea una propuesta urbana para el municipio de Tibú, la cual permite la implantación del equipamiento. El lugar escogido responde a criterios sensibles de reconocimiento de valores culturales y ambientales pues el lugar que acoge al equipamiento es la desembocadura de una quebrada en el río principal de Tibú, recordando que primero está el territorio, la naturaleza, el respeto y después la intervención humana.

El termino demiátrico se concibe a partir del prefijo demi, que significa gente o pueblo y del sufijo iátrico que significa: que cura. Con el objetivo final de ser un equipamiento que funcione como instrumento de curación para los habitantes no solamente de Tibú, sino de todo el Catatumbo en general. El manejo espacial del equipamiento se hace a partir de tres componentes principales, físico-espacial, territorial y la intencionalidad. En el físico espacial se contemplan aspectos como Tratamiento del espacio público, norma urbana, implantación, contexto y variables de amarre. El territorial contempla las conclusiones del análisis territorial a partir de la matriz de estudio y finalmente, La intencionalidad maneja tres conceptos principales los cuales son: Demiátrico, Mnemogénico (Mnemo: Memoria, Génico: que produce.) y cenotafio. Para la intervención espacial se maneja principalmente el concepto de Biofilia. El programa del equipamiento se concibe por medio de tres momentos principales,

pasado, presente y futuro, los cuales poseen cualidades que se reflejan en la espacialidad de cada lugar y en las actividades planteadas.

The Colombian armed conflict has affected the different regions of the country for decades in different ways, especially the department of Norte de Santander, which has suffered the consequences of the conflict directly in many aspects, but in particular the socio-cultural and physical-spatial. An approximation is made to the territory, studying in a general but rigorous way the Catatumbo region with Ultra-sensitive criteria of territorial reading, which respond to non-mechanistic or functionalist logics, recognizing the cultural and environmental richness and fragility. Based on the results obtained, Tibú is recognized as a potential nucleus of development and reception of an urban facility that will function as a regional enhancer, and an urban proposal is proposed for the municipality of Tibú, which allows the implementation of the equipment . The chosen place responds to sensitive criteria of recognition of cultural and environmental values because the place that hosts the equipment is the mouth of a ravine in the main river of Tibú, remembering that first there is the territory, nature, respect and then intervention human

The term demiátrico is conceived starting from the prefix demi, which means people or town and from the iátrico suffix that means: that cures. With the ultimate goal of being an equipment that functions as a healing instrument for the inhabitants not only of Tibú, but of all the Catatumbo in general. The spatial management of the equipment is made from three main components, physical-spatial, territorial and intentionality. In the spatial physicist aspects such as Treatment of public space, urban norm, implantation, context and mooring variables are contemplated. The territorial contemplates the conclusions of territorial analysis from the study matrix and finally, intentionality handles three main concepts which are: Demiátrico, Mnemogenic (Mnemo: Memory, Generating: producing.) And cenotaph. For the spatial intervention, the concept of Biophilia is mainly handled. The program of the equipment is conceived by means of three main moments, past, present and future, which have qualities that are reflected in the spatiality of each place and in the activities proposed.



Pontificia Universidad
JAVERIANA
Bogotá

Facultad de Arquitectura y Diseño
Carrera de Arquitectura

EVALUACIÓN DE TRABAJO DE GRADO POR PARTE DE LOS JURADOS

ACTA NÚMERO:37

NOMBRE: Jaimes Hernández, María Camila

TÍTULO: Casa de la Memoria y centro Demiatrico del Catatumbo en Norte de Santander.

PRESIDENTE: Jesús Guillermo Díaz

JURADO: Andrés Ibañez Gutierrez

JURADO: Isabel Cristina Tobón Giraldo

FECHA: Miércoles 28 Noviembre de 2018

HORA:1:00 -3:00 P.M.

EDIFICIO-SALÓN: 5 207

EVALUACIÓN DE LOGROS

Criterios	Insuficiente	Aceptable	Bueno	Excelente	Sobresaliente
Aporte significativo a la resolución de la problemática abordada					X
Solución integral involucrando las variables estética, tecnológica, medio ambiental y de gestión, acordes al modelo curricular					X

EVALUACIÓN DE COMPETENCIAS

COMPETENCIA DISCIPLINAR

Criterios	Insuficiente	Aceptable	Bueno	Excelente	Sobresaliente
Coherencia entre el planteamiento y la solución					X
El problema identificado por el Estudiante está enmarcado dentro del ámbito disciplinar					X
Postura crítica en la solución					X
Soporte teórico y conceptual que respalda el trabajo de grado					X
En el resultado se evidencia un proceso metodológico					X
Manejo adecuado del contexto físico					X
Dominio del manejo del espacio en los aspectos inherentes a la composición, funcionalidad, escala y proporción					X
Dominio de los aspectos tecnológicos					X
Comprensión del contexto social, económico y normativo					X
Reflejo de una conciencia ambiental					X
Se tienen en cuenta aspectos relacionados con la gestión					X

Observaciones competencia disciplinar:

Es sobresaliente en todos los aspectos.

COMPETENCIA COMUNICATIVA

Criterios	Insuficiente	Aceptable	Bueno	Excelente	Sobresaliente
Capacidad para comunicar planteamientos y soluciones de manera coherente					X
Capacidad de comunicar ideas gráfica y oralmente					X
Capacidad de síntesis					X
Destrezas en el manejo de los medios de comunicación propios de la disciplina					X
Capacidad de expresar coherentemente un proceso y un resultado					X

Observaciones competencia comunicativa:

dominio en todos los aspectos.

COMPETENCIA ÉTICO – FORMATIVA

Criterios	Insuficiente	Aceptable	Bueno	Excelente	Sobresaliente
Postura crítica frente a los referentes					X
Conciencia en relación al contexto					X
Conocimiento claro del grupo social al cual está dirigido					X
El estudiante demuestra un pensamiento propio y un posicionamiento crítico					X
Trabajo desarrollado con profesionalismo					X
A través del aporte planteado en el trabajo de grado se demuestra compromiso con la transformación social del país					X
Proyección a futuro					X
Uso de fuentes bibliográficas, gráficas y verbales					X

Observaciones competencia ético - formativa:

Es el perfil lauretano como persona - Anpuñeta - Universidad.

Calificación (1.0 a 5.0):

5.0

Reconocimiento para el trabajo de grado: Si la nota es de 5.0, y aparte consideran que este trabajo debe tener un reconocimiento especial, marque una X:

- 1. PRESIDENTE: Jesús Guillermo Díaz
- 2. JURADO: Andrés Ibañez Gutierrez
- 3. JURADO: Isabel Cristina Tobón Giraldo

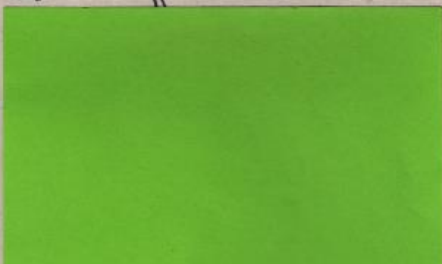



Pontificia Universidad
JAVERIANA
Bogotá

Facultad de Arquitectura y Diseño
Carrera de Arquitectura

EVALUACIÓN DE TRABAJO DE GRADO POR PARTE DEL DIRECTOR

ACTA NÚMERO: 37

NOMBRE: Jaimes Hernández, María Camila

DIRECTOR(A): Carlos Eduardo Aguilar Seligman

TÍTULO: Casa de la Memoria y centro Demiátrico del Catatumbo en Norte de Santander.

ALCANCE: Proyecto Arquitectónico

FECHA: Martes 27 de Noviembre de 2018

HORA: 8:00a.m-4:00p.m

SALÓN: 05 - 207

EVALUACIÓN DE LOGROS

Criterios	Insuficiente	Aceptable	Bueno	Excelente	Sobresaliente
Aporte significativo a la resolución de la problemática abordada					X
Solución integral involucrando las variables estética, tecnológica, medio ambiental y de gestión, acordes al modelo curricular					X

EVALUACIÓN DE COMPETENCIAS

COMPETENCIA DISCIPLINAR

Criterios	Insuficiente	Aceptable	Bueno	Excelente	Sobresaliente
Coherencia entre el planteamiento y la solución					X
El problema identificado por el Estudiante está enmarcado dentro del ámbito disciplinar					X
Postura crítica en la solución					X
Soporte teórico y conceptual que respalda el trabajo de grado					X
En el resultado se evidencia un proceso metodológico					X
Manejo adecuado del contexto físico					X
Dominio del manejo del espacio en los aspectos inherentes a la composición, funcionalidad, escala y proporción				X	
Dominio de los aspectos tecnológicos				X	
Comprensión del contexto social, económico y normativo					X
Reflejo de una conciencia ambiental					X
Se tienen en cuenta aspectos relacionados con la gestión					X

Observaciones competencia disciplinar:

Un trabajo realizado con mucho profesionalismo que se refleja en una fuerte carga investigativa y potente reflexión sobre un tema muy complejo y actual.
 - Se manejan conceptos que aportan innovación a la arquitectura
 - Aborda la multiescalabilidad del espacio: Territorio - arquitectura
 - Apropiación total de los contenidos y su manejo conceptual y que se evidencia en la profunda investigación y acercamiento espacial a la región y sus comunidades.

COMPETENCIA COMUNICATIVA

Criterios	Insuficiente	Aceptable	Bueno	Excelente	Sobresaliente
Capacidad para comunicar planteamientos y soluciones de manera coherente					X
Capacidad de comunicar ideas gráfica y oralmente					X
Capacidad de síntesis					X
Destrezas en el manejo de los medios de comunicación propios de la disciplina					X
Capacidad de expresar coherentemente un proceso y un resultado					X

Observaciones competencia comunicativa:

→ la claridad de sus ideas se complementan con la destreza en su comunicación en todos los aspectos.
 → Nunca improvisa siempre esta preparada y apoyada en la investigación.

COMPETENCIA ÉTICO – FORMATIVA

Criterios	Insuficiente	Aceptable	Bueno	Excelente	Sobresaliente
Postura crítica frente a los referentes					X
Conciencia en relación al contexto					X
Conocimiento claro del grupo social al cual está dirigido					X
El estudiante demuestra un pensamiento propio y un posicionamiento crítico					X
Trabajo desarrollado con profesionalismo					X
A través del aporte planteado en el trabajo de grado se demuestra compromiso con la transformación social del país					X
Proyección a futuro					X
Uso de fuentes bibliográficas, gráficas y verbales					X

Observaciones competencia ético - formativa:

- La estudiante demuestra un alto grado de compromiso con su trabajo y de este con su región.
 - Durante todo el proceso se evidenció la alegría y entrega con su trabajo.
 - Tiene un alto grado de apropiación de su proyecto.
 5.0 Felicitaciones!!!

Calificación (1.0 a 5.0):

Reconocimiento para el trabajo de grado: Si la nota es de 5.0, y aparte consideran que este trabajo debe tener un reconocimiento especial, marque una X: X

DIRECTOR(A): Carlos Eduardo Aguilar Seligman

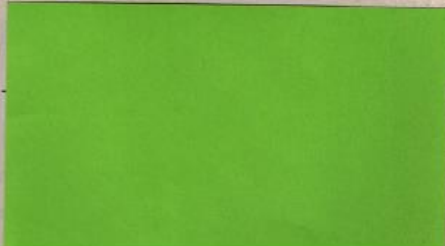

Índice

1. Introducción.....	17
2. Posconflicto en Colombia.....	
2.1 Contexto general.....	
2.1.1 Conflicto armado en Colombia, definición	17
2.1.2 Antecedentes.....	18
2.1.3 ¿Porque ha perdurado?.....	18
2.2 Múltiples actores.....	18
3. Problemática.....	19
3.1 Déficit de equipamientos.....	19
3.1.1 Programa de fomento para la cultura Tibuyana.....	20
3.1.2 Artículos Complementarios.....	20
3.2 Causas.....	23
3.3 Consecuencias.....	23
3.3.1 Sociales.....	23
3.3.2 Medio-Ambientales.....	23
3.3.3 Económicas.....	23
3.3.4 Físicas-espaciales.....	23
4. El caso del Pueblo Motilón Bari en el Catatumbo.....	24
5. Árbol de problemas	26
6. Justificación	27
6.1 Donde se va a Ubicar	27
7. Conceptos.....	30
7.1 Memoria.....	30
7.1.1 Identidades.....	31
7.1.2 Memoria Colectiva.....	31
7.1.3 Introspección.....	32
7.2 Resiliencia.....	32
7.3 Autopoyesis.....	32
8. Referentes	
8.1 Centro de Memoria paz y reconciliación	34
8.2 Casa del pueblo – Simón Hossie	36
8.3 Casa de la memoria y espacio comunitario “Remanso de paz”	37
8.4 Casa Ensamble Chacarra	38
9. Alcance del proyecto.....	39
11. Objetivos.....	39
12. Matriz de estudio psicológica.....	40
13. Matriz de estudio arquitectónica.....	42
14. Conclusiones generales y cruce de variables.....	42

15. Introducción del Catatumbo.....	44
15.1 Entendimiento del territorio.....	45
16. Urbanismo desde el posconflicto.....	45
17. Una región con nombre de río, Territorio vivo.....	46
18. Red de equipamientos y espacios de paz.....	49
19. Propuesta urbana para Tibú.....	51
20. Visita de campo.....	56
21 Proyecto.....	57
21.1 Componentes para la creación del proyecto.....	57
21.2 Programa arquitectónico.....	58
21.3 Implantación y urdimbre.....	60
21.4 Estrategias ambientales.....	61
21.5 Esquema de gestión	66
21.6 Evidencia del carácter demiátrico del equipamiento.....	69
21.7 Componente estructural	70
21.8 Plantas generales y secciones	71
21.9 Imaginarios del proyecto	74
21.10 Envolverte del proyecto.....	79
22. Conclusiones generales.....	80
23. Bibliografía.....	81
24. Anexos.....	82
25. Contraportada.....	

Índice de tablas

Matriz Arquitectónica.....	42
Cifras de costos esquema de gestión.....	66

Índice de gráficas

Infografía PBOT de Tibú.....	22
Protestas de la etnia motilón barí.....	25
Zona de reserva campesina del Catatumbo.....	25
Árbol de problemas.....	26
Presencia de grupos armados ilegales y bandas criminales en el Catatumbo.....	28
Presencia de los diferentes actores en conflicto en norte de Santander.....	29
Presencia de bandas criminales y grupos al margen de la ley que se disputan el territorio del Catatumbo. Fuente: Fundación ideas para la paz (FIP).....	30
Gráfico explicativo de conceptos.....	33
Imágenes referentes centro de memoria paz y reconciliación.....	34
Imágenes referentes casa del pueblo.....	36
Imágenes referentes proyecto remanso de paz.....	37
Imágenes referentes casa ensamble Chacará.....	38
imagen de matriz de estudio psicológica localidades.....	39
imágenes de ejemplos matriz de estudio psicológica.....	40
Imagen de cenotafio.....	43
Imágenes del Catatumbo en Norte de Santander.....	43
gráfico de resistencia colectiva.....	44
Imagen de unidad regional.....	45
Imágenes de región con nombre de río.....	46
Infografía sobre territorio vivo y los testimonios acerca del río.....	47
gráficas con conclusiones generales de lectura del territorio.....	48
Infografía de la identidad de cada uno de los municipios.....	49
Infografía sobre red de equipamientos y espacios de paz.....	50
Infografía sobre imaginarios de la red de espacios de paz.....	50

Propuesta urbana para Tibú.....	51
Propuesta Urbana Tibú sistema natural.....	52
Propuesta urbana Tibú actividades y usos.....	53
propuesta urbana Tibú espacio público.....	54
propuesta urbana Tibú de movilidad.....	55
Perfiles viales actuales de Tibú.....	55
Fotografías de la visita de campo.....	56
Diagrama componentes de creación del proyecto.....	57
Infografía sobre componentes de creación.....	58
Programa arquitectónico.....	59
Diagrama sobre elementos biomorficos del territorio.....	59
infografía arquitectura biofílica.....	60
gráfico implantación y urdimbre.....	61
Infografía sobre entendimiento del lugar de implantación.....	61
gráficos de implantación e intencionalidad.....	62
Gráfico estrategias ambientales módulo 1.....	63
gráfico estrategias ambientales módulo 2.....	64
gráfico estrategias ambientales módulo 3.....	66
Infografía análisis ambientales generales.....	67
Análisis de Ecotec.....	67
Infografía esquema de gestión de actores.....	69
Infografía esquema de gestión de normativa.....	70
Infografía esquema de gestión por etapas.....	71
Esquema evidencia del carácter demiátrico del equipamiento.....	72
Imágenes de referentes estructurales.....	72
Esquema estructural.....	73
Planta general.....	73
Corte transversal.....	74

corte longitudinal.....	74
Primera planta.....	
Segunda planta.....	
Tercera planta.....	
Imaginos.....	75
Infografía corte por fachada.....	79

1. INTRODUCCIÓN

El conflicto armado colombiano ha afectado durante décadas de diversas maneras las distintas regiones del país, en especial al departamento de Norte de Santander, el cual ha sufrido las consecuencias del conflicto de manera directa en muchos aspectos, pero en particular el sociocultural y físico-espacial.

Actualmente el país atraviesa una nueva etapa; la concretización de los diálogos de paz en un acuerdo bilateral el cual dará paso al posconflicto; un escalón que hasta ahora se conoce y es por esto que representa un reto que se debe afrontar de manera estratégica y de la forma más asertiva posible.

Es por ello que se busca contribuir y hacer parte de la solución mediante una investigación y entendimiento de la problemática; sus causas y consecuencias, las dinámicas, historia, y esencia del territorio que desencadenara en una propuesta espacial – arquitectónica concretizada en un equipamiento, el cual contribuya al mejoramiento de la zona en particular y la región. Para ello se realiza un estudio del contexto general, los antecedentes que dieron pie al desarrollo del conflicto armado en el país y posteriormente en Norte de Santander específicamente, haciendo énfasis en la zona del Catatumbo la cual sufrió las peores consecuencias.

2. POSCONFLICTO EN COLOMBIA

Este se define como el período de tiempo que sigue a la superación total o parcial de los conflictos armados. Puede entenderse como un concepto de un único atributo: la reducción del número de homicidios relacionados con el conflicto por debajo de un umbral determinado, que le otorga o le niega el estatus de conflicto activo.

2.1 CONTEXTO GENERAL

2.1.1 Conflicto armado en Colombia, Definición

Este concepto ha sido interpretado de diversas maneras, puesto que por una parte se manifiesta que no existe en Colombia la situación de conflicto armado interno, mientras que organismos internacionales como el Alto comisionado de las naciones unidas para los derechos Humanos afirman lo contrario.

Michael Fruhling, director de dicha organización, manifiesta:

“El conflicto Armado interno que hace muchos años se libra en el territorio de la Republica de Colombia, tiene varias dimensiones, y en cada una de ellas son fácilmente apreciables múltiples consecuencias dañinas. En ese conflicto se interrelacionan diversos factores que tienden a nutrir su reproducción: las ideologías justificadoras de la violencia, las exclusiones políticas, económicas y sociales, a la producción y el tráfico de drogas, el comercio ilícito y la proliferación de armas, el peso de otros intereses económicos y el empleo de la guerra como modus vivendi.”

Según la CICR (Comité internacional de la cruz roja) Los conflictos armados no internacionales son enfrentamientos armados prolongados que ocurren entre fuerzas armadas gubernamentales y

las fuerzas de uno o más grupos armados, o entre estos grupos, que surgen en el territorio de un Estado [Parte en los Convenios de Ginebra]. El enfrentamiento armado debe alcanzar un nivel mínimo de intensidad y las partes que participan en el conflicto deben poseer una organización mínima.

2.1.2 Antecedentes

El conflicto tiene sus antecedentes históricos en la época de «La Violencia» (conflicto bipartidista que se gestó a finales de la década de 1940 y los 50's y que tiene sus orígenes primigenios cuando Colombia -entonces llamada la Nueva Granada- se independizó de España e inició una pugna sobre el modelo de Estado que debía adoptar el país), sin embargo, cada etapa de la historia del país ha traído consigo un enfrentamiento diferente.

Durante la década de 1980 el conflicto armado presentó un rápido escalamiento que se caracterizó por la intimidación generalizada que produjo la guerrilla en numerosas regiones del país, siendo el departamento de **Norte de Santander** uno de las zonas más afectadas.

2.1.3 ¿Por qué ha perdurado?

Algunas de las causas por las cuales el conflicto armado ha perdurado por tantos años en Colombia son, según los expertos (Alfredo Molano Bravo, Darío Fajardo Montaña, Sergio de Zubiriaz, Renán Vega, Malcolm Deas, María Emma Wills, Francisco Gutiérrez Sanín, Daniel Pecaú, Gustavo Duncan, Jorge Giraldo, Vicente Torrijos, Jairo Estrada)

- El narcotráfico y la “economía de guerra”, cuyos recursos potenciaban a los distintos grupos armados y criminales y que posibilitó problemáticas como los cultivos ilícitos y la asociación de actores políticos con estos grupos.
- Secuestro y extorsión, que dio recursos a los grupos guerrilleros y aumentó su capacidad de reclutamiento.
- La precariedad institucional o la debilidad del Estado en materia de obtención de recursos para las entidades públicas, la infraestructura del territorio, la satisfacción de las necesidades de la población (educación, salud, justicia, entre otras) y “el tamaño y la calidad de la Fuerza Pública”.
- El nacimiento de paramilitares, que se sostuvo gracias a la insubordinación de élites rurales legales, quienes se sentían desprotegidas por el Estado, las estructuras ilegales, especialmente mafias, la participación de sectores de la clase política y la participación de agentes del Estado.
- La inequidad y las irregularidades en la distribución de la tierra y los derechos de propiedad.

2.2 Múltiples actores

Los actores principales del conflicto armado de Colombia han sido dos en la primera fase (1964-1980) y tres, en la segunda (1980-2015), sin dejar de lado otros actores sociales y políticos que cumplen papeles importantes.

- Fase 1964-1980: sobresalen la confrontación de las “guerrillas de primera generación” y las Fuerzas Militares y fue caracterizada por el debilitamiento de la guerrilla a finales de los sesenta y principios de los setenta.

- Fase 1980-2015: esta fase ha permitido que el conflicto se agudice tras la aparición de los grupos paramilitares y los “recursos financieros sin antecedentes provenientes del tráfico de drogas, el secuestro y la extorsión”, lo que dio pie a lo que los académicos denominan “terceros oportunistas”, es decir organizaciones criminales o agentes políticos que han buscado obtener beneficios particulares con el conflicto.

3 PROBLEMATICAS

La principal problemática que se debe afrontar es la desintegración del tejido social y fragmentación de comunidades e imposibilidad de repararlo debido a la ausencia de espacios que promuevan la interacción colectiva.

- En el ámbito sociocultural; Se puede identificar como principal problemática que desencadena a su vez problemas de menor jerarquía: La desintegración del tejido social, fragmentación de unidades familiares, comunidades y procesos comunitarios y sociales largamente construidos.
- En el ámbito físico-espacial: La carencia de espacios que faciliten la integración, cohesión y restauración de las conexiones sociales afectadas por el conflicto.
- En el ámbito ambiental: La depredación y deterioro del medio natural y fuentes hídricas.
- En el ámbito económico: Las actividades agrícolas se ven afectadas directamente por el narcotráfico. (Puesto que el conflicto armado se desarrolla en zonas Rurales, las principales actividades económicas de estas regiones se basan en la agricultura)

3.1 DEFICIT DE EQUIPAMIENTOS

En el plan básico de ordenamiento territorial de Tibu, uno de los principales municipios de la región del Catatumbo y en el cual se implantará el proyecto arquitectónico, Se establece en el capítulo de caracterización económica y cultural

: “Mediante el Acuerdo No. 100 del 20 de diciembre de 1989 se creó la Casa de la Cultura, que en la actualidad goza de una buena planta física donada por ECOPETROL y ubicada en el Barrio Barco. Allí mismo funciona la biblioteca Pública Municipal, creada mediante el Acuerdo No. 072 del 17 de mayo de 1994. Pero a pesar de contar con esta infraestructura física, los recursos no son suficientes para crear una escuela de formación artística y cultural que imparta sus programas académicos permanentemente a la población tibuyana, deseosa de aprender un arte o folclor.”

“Así mismo se creó el DEPORTIBÚ, el cual no ha logrado los resultados deseados en materia de dirección y administración de la actividades deportivas y recreativas en el Municipio; tal vez con una centralización de su funciones y presupuesto en la Alcaldía Municipal se podría gestionar el mejoramiento y ampliación de la oferta de escenarios, coliseos y áreas para la recreación y el deporte; crear escuelas de formación

Deportiva y realizar eventos y campeonatos de integración en todas las modalidades.

Existen algunas áreas de paseo y descanso como los parques y el malecón, ubicados tanto en el casco urbano como en los centros corregimentales de la Gabarra, Campo Dos, Petrolea y Pachelly entre otros, los cuales requieren de un mantenimiento constante y una ampliación para mejorar el servicio recreacional que estos espacios públicos brindan a la comunidad tibuyana.”

(Fuente: PBOT de Tibu, capítulo de caracterización económica y cultural)

3.1.1 PROGRAMA FOMENTO DE LA CULTURA TIBUYANA

Siendo la cultura la radiografía de los pueblos, se hace necesario mantener toda una política coherente que conserve y fomente la idiosincrasia de todos los habitantes incluidos las etnias, también propender por el crecimiento de las diversas manifestaciones artísticas y culturales dentro de su máximo concepto; planteando básicamente el desarrollo de las siguientes acciones:

- Subprograma: Renovación y fortalecimiento del Consejo Municipal de la Cultura como organismo rector del sector.
- Subprograma: Implementación del sistema de archivo municipal como instrumento de memoria histórica local.
- Proyecto: Creación de la escuela de formación artística y cultural del Municipio de Tibú (danza, música, teatro, pintura, cerámica y otros).
- Proyecto: Fortalecimiento de la Biblioteca Pública Municipal

3.1.2 ARTICULOS COMPLEMENTARIOS

Artículo 23. Estrategias de la cultura ciudadana.

Consiste en desencadenar y coordinar acciones públicas y privadas que inciden directamente sobre la manera como los ciudadanos perciben, reconocen y usan los entornos sociales y urbanos y cómo se relacionan entre ellos en cada entorno. Pertenecer a un área urbana y suburbana es reconocer contexto y en cada contexto respetar las reglas correspondientes. Apropiarse del área urbana es aprender a usarla valorando y respetando su ordenamiento y su carácter de patrimonio común.

Artículo 28. Estrategias para la integración social.

Actuar bajo la perspectiva de formación de centro poblados y de ciudadanos, en el fomento al deporte, la recreación, las expresiones artísticas, la conservación del patrimonio cultural y la recuperación del espacio público y el medio ambiente. Asumir las correspondientes actividades como mecanismo de participación en la evolución de la cultura, de reconocimiento de la individualidad y el fortalecimiento de los vínculos de solidaridad y pertenencia a lo local. Atender con prioridad a los niños y a los jóvenes de los sectores de menores recursos.

Así mismo, el plan básico de ordenamiento territorial también establece:

PBOT TIBU

 **Artículo 13.**  **Artículo 14.**  **Artículo 21**  **Artículo 22**

Objetivos en los aspectos de espacio público

- Mejorar la calidad del espacio público, tales como incremento, recuperación, y mantenimiento de parques, zonas verdes, sitios de encuentro y manifestaciones de actividades culturales; La recuperación de los ríos y quebradas que cruzan las zonas urbanas, suburbanas centros poblados y rurales.
- Buscar un equilibrio entre medio ambiente construido y medio ambiente natural, mediante el incremento de las áreas libres habitantes, mediante el aumento de cesiones de uso público, el incremento de áreas recreativas, parques naturales y áreas ambientalmente sensibles.
- Generar las condiciones para que se estimule la participación del sector privado en el cuidado y mantenimiento del espacio público, el patrimonio histórico, urbanístico y arquitectónico del área urbana y suburbana y centros poblados.

Objetivos en los aspectos de la cultura ciudadana

- Aumentar la proporción de la población que acepta y cumple las normas que regulan la convivencia ciudadana.
- Aumentar la proporción de la población que, al menos en algunos contextos, ayuden a través de medios pacíficos a lograr el cumplimiento de las normas.
- Potenciar la capacidad de los ciudadanos para concertar fines comunes y dirimir conflictos en el marco de una imagen compartida del área urbana, suburbana, centros poblados y rural.

Estrategia de concertación del desarrollo y participación ciudadana y comunitaria

La estrategia de concertación del desarrollo y participación ciudadana y comunitaria estará orientada a buscar una mayor integración de las diferentes autoridades, instancias y actores sociales, por medio del fomento del espíritu cívico de la solidaridad ciudadana con los programas y proyectos que se emprendan en el municipio. Ésta se efectuará por medio de las siguientes acciones:

Promover la capacitación y la organización ciudadana e indígena en diferentes sectores económicos, a fin de elevar el nivel de vida de los habitantes.

Promocionar la participación ciudadana a nivel de juntas de acción comunal, agremiaciones, organizaciones civiles, grupos étnicos, asociaciones, juntas administradoras de servicios públicos, entre otras, en el estudio y la formulación de soluciones a corto y mediano plazo de las diversas necesidades de la comunidad, promover su participación en la elaboración, evaluación y seguimiento de los planes, programas y proyectos de desarrollo municipal.

Estimular la constitución y consolidación de organizaciones cívicas con objetivos claros y precisos en el municipio.

Estrategias de espacio público.

Esta estrategia busca ampliar, retribuir y cuidar el espacio público a través de tres tipos de componentes: los físicos, que conforman el espacio público (bordes y forma); los funcionales, que permiten el uso, y manejo y mantenimiento; y los estructurales, que se refiere a como el espacio público se relaciona con otros elementos y sistemas de los centros poblados como el medio ambiente natural, el sistema y el valor cultural otorgado a ciertas zonas del área urbana.

Consolidar y complementar la estructura ambiental conformado por los sectores de los centros poblados las colinas, el río y las quebradas que las unen. Así mismo, contempla República de Colombia - Departamento Norte de Santander Concejo Municipal de Tibú ACUERDO N°. 028 (Diciembre 06 de 2000) 18 integrarse a grandes parques, recuperar con las localidades las vías públicas y los parques existentes para generar nuevos espacios educativos y recreativos; armonizar y dotar de amoblamiento urbano esencial y preservar el patrimonio histórico.

3.2 CAUSAS

De las diferentes causas que se pueden identificar dentro del conflicto armado colombiano, se pueden establecer tres ámbitos principales que presentan un problema concreto; Sociocultural, físico-espacial, ambiental y económico, así mismo se establecen las problemáticas y las consecuencias.

En el ámbito Sociocultural encontramos la Falta de autonomía gubernamental en la zona del Catatumbo, la Presencia de distintos grupos armados como Bandas criminales, ELN, EPL, AUC y FARC, además de la vulnerabilidad de las poblaciones campesinas y la minoría indígena de fácil manipulación y control.

En el ámbito Físico-espacial encontramos que las presencias de grupos al margen de ley entorpecen la posibilidad de construcción de obras medianamente grandes y la limitada planeación al momento de establecer espacios de reconciliación e interacción comunitaria.

Por otro lado, encontramos dentro de las determinantes ambientales que la zona del Catatumbo es un territorio fértil e idóneo para el cultivo de coca, además de poseer una posición estratégica debido a las diversas fuentes hídricas. El rápido crecimiento y producción rentable de planta de coca influye en la remanencia de esta actividad y por ultimo influyo directamente la presencia de una zona de selva densa de intrincado acceso que permite un escondite apto para grupos al margen de la ley.

Finalmente, la principal causa económica que repercutió directamente en la problemática del Catatumbo fue la posición estratégica fronteriza para el comercio y el narcotráfico con Venezuela.

3.3 CONSECUENCIAS

Las consecuencias generadas por el conflicto armado colombiano se encuentra el aumento de la tasa de homicidios, desplazamientos masivos, ataques indiscriminados a la población, entre muchas otras que abarcan diferentes ámbitos, las cuales podemos clasificar en consecuencias socio-culturales, medioambientales, económicas y físico-espaciales.

3.3.1 Sociales

El conflicto armado en Colombia ha llevado el terror a la población civil, Para ilustrarlo, hacen un recuento de los distintos hechos victimizantes que se han ocasionado: desplazamiento de población, despojo de tierras, secuestro, extorsión, reclutamiento ilícito de niños, niñas y adolescentes, tortura, homicidio en persona protegida, asesinatos selectivos y masacres, amenazas, delitos contra la libertad y la integridad sexual, desaparición forzada, minas antipersonal, munición sin explotar y artefactos explosivos no convencionales, ataques y pérdidas de bienes civiles y atentados contra bienes públicos

3.3.2 Medio ambientales

El medio ambiente ha sido también una víctima del conflicto armado puesto que sucede en el corazón del mismo, principalmente debido a que el conflicto se da en zonas rurales.

En los últimos 20 años, 6.210.000 hectáreas de bosque se han perdido debido a la tala indiscriminada y la deforestación con el fin de plantar cultivos ilícitos, además de la minería ilegal que al igual que la voladura de oleoductos junto con los químicos usados para controlar los cultivos, afectan de forma indiscriminada las fuentes hídricas y contribuye al deterioro del entorno.

3.3.4 Económicas

La economía nacional y de las diferentes regiones del país se ve gravemente afectada por el conflicto, dado que el PIB departamental con conflicto armado tarda en duplicarse 18,5 años, aproximadamente y sin conflicto armado se duplicaría en 8,5 años. Lo que indica que Colombia ganaría una década de crecimiento económico sin alzados en armas.

Además de esto, los secuestros de un 1% de la población reducen el PIB departamental en promedio un 0,04% y un 0,36% respectivamente.

3.3.5 Físicas-espaciales

Falta de edificaciones y arquitectura diseñada al servicio de la comunidad que sirvan para recuperar y fortalecer la vida comunitaria de territorio. Junto con la carencia de lugares públicos que inciten la recuperación y estimulación de estructuras sociales comunitarias mediante estrategias que promueven una cultura.

Además de esto, existe un miedo y desconfianza generalizada hacia el espacio público.

4. EL CASO DEL PUEBLO MOTILON BARI EN EL CATATUMBO

El pueblo motilón Barí está asentado en 122.000 hectáreas de territorio del Catatumbo, Organizados en dos resguardos constituidos legalmente y 25 comunidades.

El conflicto armado que por décadas ha golpeado a las comunidades de Norte de Santander no ha tenido distinción de raza, credo, color y tampoco de etnia. Es así como, además de la colonización a la que tuvieron que enfrentarse los pueblos indígenas que habitaban el departamento, como los motilón barí, y que los fue relegando de sus territorios ancestrales, estas comunidades han tenido que hacerle frente a un enemigo más que poco a poco ha alterado sus costumbres y confinado a varios de sus integrantes: los grupos armados ilegales.

Primero fueron las Farc, luego el ELN y posteriormente su mayor amenaza terminaron siendo las Autodefensas Unidas de Colombia, que a sangre y fuego llegaron a sus territorios y terminaron estigmatizándolos, desplazándolos y hasta asesinandolos.

Esta afectación a los lugares que consideraban sagrados y cuyas tierras explotaban solo para el propio consumo y supervivencia, afectaron sus modos de vivir y los convirtieron en una víctima más de la violencia.

Con la llegada de las guerrillas a la zona del Catatumbo en los años 80, se asentaron también los males para las 25 comunidades que conforman el pueblo motilón bari y quienes en la actualidad se extienden en 122.000 hectáreas del territorio entre los municipios de El Tarra, Tibú, Teorama, Convención y El Carmen.

“Nosotros no queremos más muertes. Nosotros hemos sido hombres de paz, no matamos, no robamos y hemos vivido siempre ahí en el Catatumbo. Que nos respeten el territorio”, dice el advertir que buena parte del territorio que consideran ancestral está en peligro, especialmente en los sectores Río de Oro, Caño Tomás, San Miguel y la parte alta de la vereda Santa Fé.



Protestas integrantes de la etnia Motilón Bari. Fuente imagen 1: Fundación ideas para la paz



Zona de Reserva campesina y ubicación de los terrenos en los cuales está la tribu Motilón Bari
Fuente imagen 2: Fundación ideas para la paz

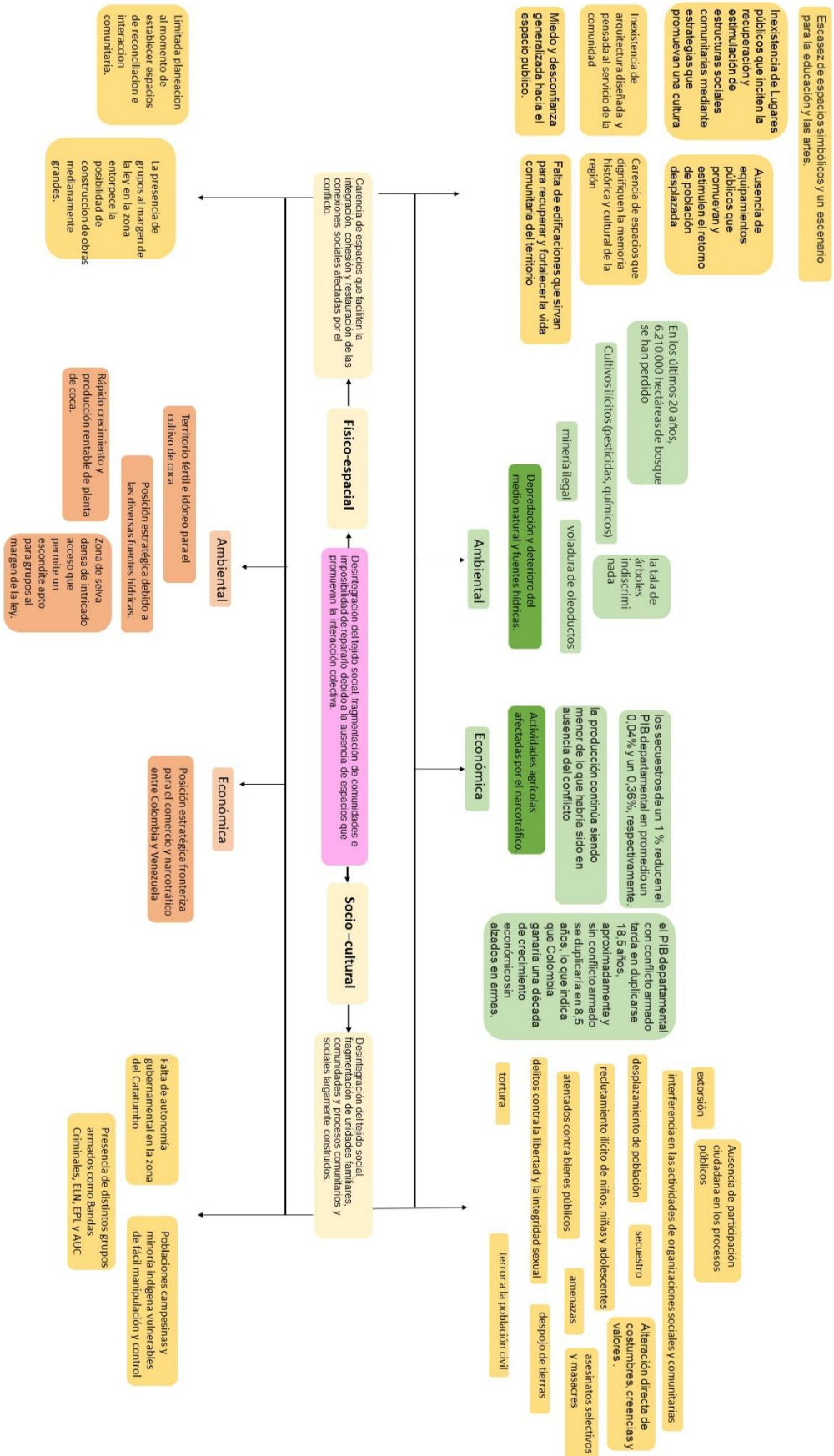

5. ARBOL DE PROBLEMAS

Como principal problemática se encuentra la desintegración del tejido social, fragmentación de comunidades e imposibilidad de repararlo debido a la ausencia de espacios que promuevan la interacción colectiva.

Para hacer el análisis de las causas y las consecuencias se plantean dos ámbitos principales: el físico-espacial y el socio-cultural, a partir del cruce de variables entre estas dos vertientes se identifica la problemática, de la cual se plantea la pregunta que el equipamiento busca responder.

¿Se puede contribuir a la recuperación del tejido social en la región del Catatumbo por medio de espacios que promuevan la interacción colectiva?

6. JUSTIFICACION

El equipamiento brindara un espacio necesario para contribuir a recomponer el vínculo social que se ha roto debido a las diversas consecuencias del conflicto armado, así mismo aportar a la reestructuración del tejido social y ayudar a crear la percepción de comunidad, así como también fortalece y promueve la cultura local, dotando a la comunidad de la confianza y la seguridad que han perdido.

El equipamiento urbano funciona como una estrategia de construcción de ciudad, identidad y dignificación de la memoria de las víctimas y a la construcción de una cultura de paz.

La dimensión multiescalar del equipamiento permite no solamente beneficiar a las pocas personas que estén junto a él, sino que proporciona un radio de acción mucho mayor pues su impacto genera un cambio notable que influye a nivel regional.

Además de esto, el carácter público del equipamiento facilita la interacción social y la unión de la comunidad generando participación ciudadana en actividades de regeneración, bienestar social y educación.

“Los equipamientos urbanos como instrumentos para la construcción de ciudad y ciudadanía”
Sandra Zabala

6.1 ¿Dónde se va a ubicar?

Estudiando las zonas más afectadas encontramos doscientos municipios del país que con mayor rigor han sentido la violencia del conflicto armado, según consignó el Grupo de Memoria Histórica en la reconstrucción que hizo de los 54 años de guerra en Colombia, desde 1958.

A la cabeza de estos municipios están Apartadó, en el Urabá antioqueño; **Tibú, en Norte de Santander**; Barrancabermeja, en Santander; El Castillo, en el Meta, y Fundación, en el Magdalena.

En estos se vivieron todos los tipos de violencia y hubo una gran cantidad de víctimas, según el documento: (54 años de guerra en Colombia desde 1958)

En él se establece; “En algunas de las poblaciones afectadas por masacres, desapariciones forzadas, secuestros, falsos positivos, asesinatos selectivos, campos minados, torturas y violencia

sexual, entre otras agresiones, sus habitantes han pedido como reparación cosas tan básicas como una carretera. Sin embargo, será el Gobierno con sus instituciones el que determine la mejor manera de resarcir a las víctimas en cada lugar.” (Fuente: documento 54 años de guerra en Colombia desde 1958)

Con el propósito de dar soluciones y mejorar la calidad de vida del departamento al cual pertenezco, considero de total relevancia localizar en el municipio de Tibú, Norte de Santander, un equipamiento que responda a las necesidades que enfrenta una de las poblaciones más afectadas del país en esta década que definirá el rumbo de nuestra sociedad y replanteará el concepto de vivir en paz en un territorio que no conoce el silencio ni el descanso.

En Tibú, epicentro en 2013 de protestas campesinas, no olvidan las constantes masacres protagonizadas por las autodefensas ni la barbarie con la que respondieron las Farc a los ataques paramilitares. Uno de esos episodios fue la matanza de La Gabarra, donde las Farc asesinaron a 34 cultivadores de coca porque supuestamente trabajaban para los ‘paras’.

Tibú y su corregimiento La Gabarra, en Norte de Santander, han sufrido las consecuencias de estar en una zona rica en recursos naturales como el petróleo, y muy fértil para el negocio ilegal del narcotráfico. Este territorio, hoy bajo el mando de las bandas criminales y la guerrilla, vivió su mayor época de terror a principios de la década pasada, en un periodo de seis años en el que hubo siete masacres, ejecutadas por las Autodefensas Unidas de Colombia (Auc) y las guerrillas de las Farc y el Eln.

En cuanto a la presencia de actores armados irregulares y bandas criminales en el Catatumbo se registran las FARC, el ELN y EPL. Además, que desde la desmovilización del Bloque Catatumbo en 2005 se registra la presencia de integrantes de bandas criminales como Los Rastrojos, las Águilas Negras, y más recientemente, Los Urabeños.

El ELN ha consolidado su presencia con del Frente Camilo Torres, en Tibú, Teorama y San Calixto. En este último municipio también hace presencia con el Frente Luis Enrique León Guerra y el Colectivo Héctor. Finalmente, en cuanto al EPL, aunque no es muy clara su ubicación, la influencia estaría concentrada en Hacaré, extendiéndose hasta San Calixto y La Playa.

El EPL, aunque no es muy clara su ubicación, la influencia estaría concentrada en Hacaré, extendiéndose hasta San Calixto y La Playa.



Presencia de grupos armados ilegales y bandas criminales en el Catatumbo.

Diagramación e infografía: Camila Jaimes

En la siguiente cartografía se evidencia la influencia y las zonas de localización de los diferentes actores:

Presencia de los diferentes actores del conflicto en Norte de Santander

ELN

Presencia del Ejército de Liberación Nacional ELN en Norte de Santander (Enero 1 de 2016 – Agosto 7 – 2007)

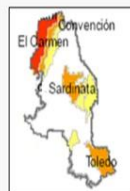

BACRIM

Presencia de bandas emergentes, nuevos grupos, reductos no desmovilizados y estructura en formación en Norte de Santander (Enero 1 de 2016 – Agosto 7 – 2007)



FARC

Presencia de FARC en Norte de Santander (Enero 1 de 2016 – Agosto 7 – 2007)

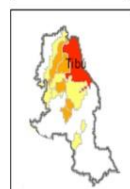

C. ARMADA

Niveles de confrontación armada en Norte de Santander (Enero 1 de 2016 – Agosto 7 – 2007)

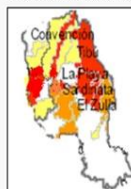

Fuente: Gráfico elaborado por Fundación nuevo arcoíris, para la misión de observación electoral – MOB – Tomado de “Retos electorales, riesgos y recomendaciones” Op cit. pag 44

Presencia específica de los diferentes actores del conflicto en N.D.S. Diagramación e infografía: Camila Jaimes. Fuente: Fundación nuevo arcoíris. (“Retos electorales, riesgos y recomendaciones” Opc, cita pag 44.

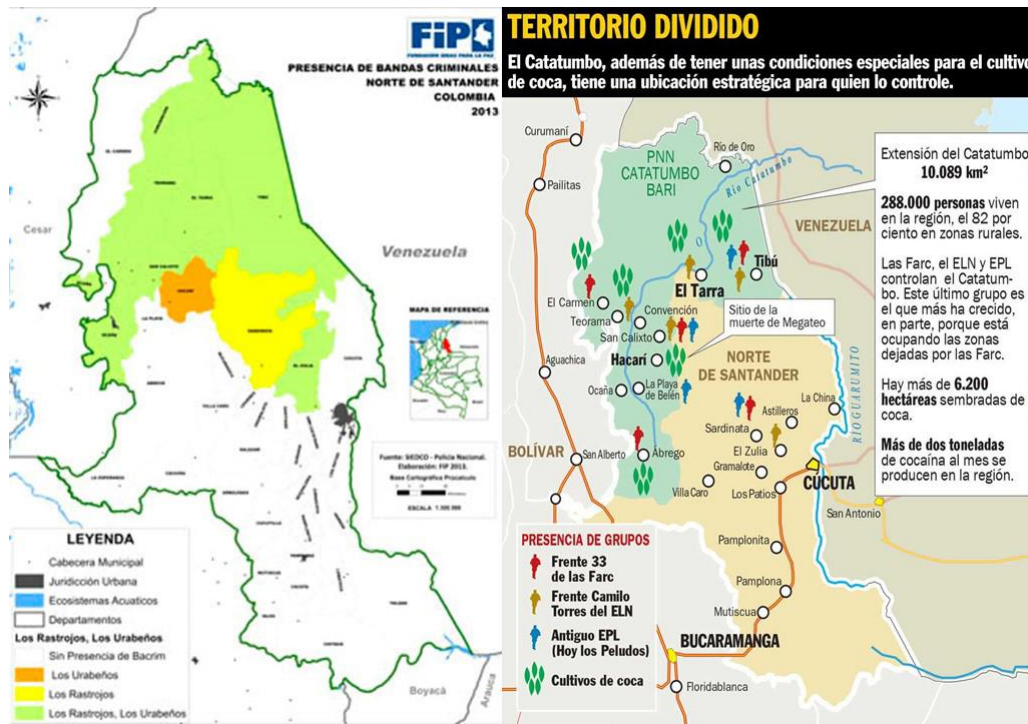

Presencia de bandas criminales y grupos al margen de la ley que se disputan el territorio del Catatumbo. Fuente: Fundación ideas para la paz (FIP)

8. CONCEPTOS

El principal concepto a manejar en el proyecto es la Memoria, pues por medio de esta se busca conmemorar y rendir honor a las víctimas del conflicto ayudando a reparar y sanar las heridas sociales causadas por las consecuencias del conflicto armado en la región del Catatumbo al mismo tiempo que se da al territorio una oportunidad de mirar hacia adelante sin omitir su pasado. Se establecen como soporte al concepto principal dos aspectos claves que ayudan reforzar la memoria, los cuales son Resiliencia y Autopoyesis.

8.1 MEMORIA

Para trabajar el concepto de memoria se toma como referencia las teorías de Pierre Nora, ya que la basa su trabajo principalmente en el estudio de la memoria histórica.

En sus investigaciones define memoria como “El esfuerzo consciente de los grupos humanos por encontrar su pasado, sea este real o imaginado, valorándolo y tratándolo con especial respeto”

Pierre Nora establece en su ensayo Entre memoria e historia: “El problema de los lugares” consignado en el módulo virtual: memorias de la violencia de la comisión de la memoria: “La curiosidad por los lugares donde se cristaliza y se refugia la memoria está ligada a este momento particular de nuestra historia. Momento en el que la conciencia de la ruptura con el pasado se confunde con el sentimiento de una memoria desgarrada; pero en el que el desgarramiento

despierta aún bastante memoria para que pueda plantearse el problema de su encarnación. El sentimiento de continuidad se vuelve residual a los lugares. Hay lugares de memoria porque no hay más medios de memoria.”

“Los lugares de memoria son, en primer lugar, restos. La forma extrema donde subsiste una consciencia conmemorativa en una historia que la convoca porque la ignora.” Entre memoria e historia: “El problema de los lugares” consignado en el módulo virtual: memorias de la violencia de la comisión de la memoria.

8.1.1 IDENTIDADES

Jaime Fischer define la identidad cultural “Es el sentido de pertenencia a un determinado grupo social y es un criterio para diferenciarse de la otredad colectiva. Así, un individuo puede identificarse con alguno o algunos de los contenidos culturales de un grupo social (tradiciones, costumbres, valores) pero -y esto es significativo para comprender el concepto de identidad cultural desde Fisher- dentro de un mismo grupo aparentemente homogéneo existen varias identidades, puesto que cada uno de sus integrantes se identifica con varios”

Según la Teoría de Jaime Fischer, en la cual establece tres tipos básicos de identidad cultural, las cuales serían endógenas, exógenas e intercultural. La región del Catatumbo entraría dentro de la categoría de ENDOGENA, puesta que Jaime Fischer la define como: “El primer tipo de diversidad, que podemos llamar endógeno, sería el caso de países sometidos en el pasado a un proceso de colonización, como América Latina, Australia y Nueva Zelanda, donde hoy existen poblaciones autóctonas minoritarias, con prácticas culturales distintivas, que sin embargo se hallan políticamente sujetas desde el punto de vista legal-formal a un Estado nación orientado por valores que podemos definir, en aras de la brevedad, como occidentales o no indígenas.”

8.1.2 MEMORIA COLECTIVA

Se establece una definición general según Maurice Halbwachs: “Recuerdos y memorias que atesora y destaca la sociedad en su conjunto”. En sus estudios habla de la existencia de una memoria individual que está relacionada directamente a la memoria de grupo encontrándose siempre en constantes cambios.

“Pero entre el individuo y la nación hay muchos otros grupos, más restringidos que ésta, que también tienen su memoria y cuyas transformaciones actúan mucho más directamente sobre la vida y el pensamiento de sus miembros (...). Cada hombre está sumido, al mismo tiempo o sucesivamente, en varios grupos. Por otra parte, cada grupo se divide y se afianza en el tiempo y en el espacio. En el interior de esas sociedades se desarrollan otras tantas memorias colectivas originales, que mantienen por algún tiempo el recuerdo de acontecimientos que sólo tienen importancia para ellas, pero que interesan tanto más a sus miembros cuanto menos numerosos son. Mientras en una gran ciudad es fácil pasar desapercibido, los habitantes de un pueblo no paran de observarse y la memoria de su grupo graba fielmente todo lo que puede alcanzar de los hechos y gestos de cada uno de ellos, porque reaccionan sobre toda esa pequeña sociedad y contribuyen a modificarla. En medios semejantes todos los individuos piensan y recuerdan en común. Cada uno, sin duda, tiene su perspectiva, pero en relación y correspondencia tan

estrechas con la de los otros que, si sus recuerdos se deforman, le basta situarse en el punto de vista de los otros para rectificarlos.”

Maurice Halbwachs, Memoria colectiva y memoria histórica (Reins N69 TEXTOS CLASICOS)

Como establece Maurice Halbwachs en el texto anteriormente citado, no funciona de la misma manera la memoria colectiva y en general los procesos colectivos en una gran ciudad de millones de habitantes a un pequeño pueblo de carácter rural. En el último los tejidos, las interacciones comunitarias tienen un nivel de fragilidad altísimo y por lo tanto se necesitan mecanismos mucho más complejos y especiales para intervenirlos.

8.1.3 INTROSPECCION

Designa la idea de «mirar al interior» Es una técnica de autoconocimiento y regulación de emociones usada principalmente en el ámbito de la psicología.

8.2 RESILIENCIA

Es entendida como la capacidad de sobreponerse a periodos de dolor emocional o situaciones adversas.

Según John Bowlby “Es un término que se toma la resistencia de los materiales que se doblan sin romperse para recuperar la situación o forma original.”

Esta soportada por cuatro cualidades que componen su conjunto: Recuperación: (Del estado anterior a la crisis): Adaptación (Para responder mejor ante situaciones futuras), Resistencia (Para mitigar el impacto del conflicto) y Transformación. (de las habilidades para superar las adversidades).

8.3 AUTOPOYESIS

Se entiende la complejidad del territorio de la región del Catatumbo como un espacio activo, con procesos y sistemas de la Biología porque se entiende el territorio como un ente vivo, la ciudad y el territorio como un organismo que muta y se transforma, se “marchita” y se revitaliza.

Según Maturana y Valera: “Son autopoieticos los sistemas que pueden crear o destruir elementos del mismo sistema, como respuesta a las perturbaciones del medio. Aunque el sistema cambie estructuralmente, dicha red permanece invariante durante de toda su existencia, manteniendo la identidad de este.”

Al concepto lo soportan tres cualidades que componen su conjunto: Autoconstrucción (Pues el sistema tiene la capacidad de crear o destruir elementos), soporte (Para mantener su estructura invariante) y regeneración. (como estrategia ante las perturbaciones del medio).

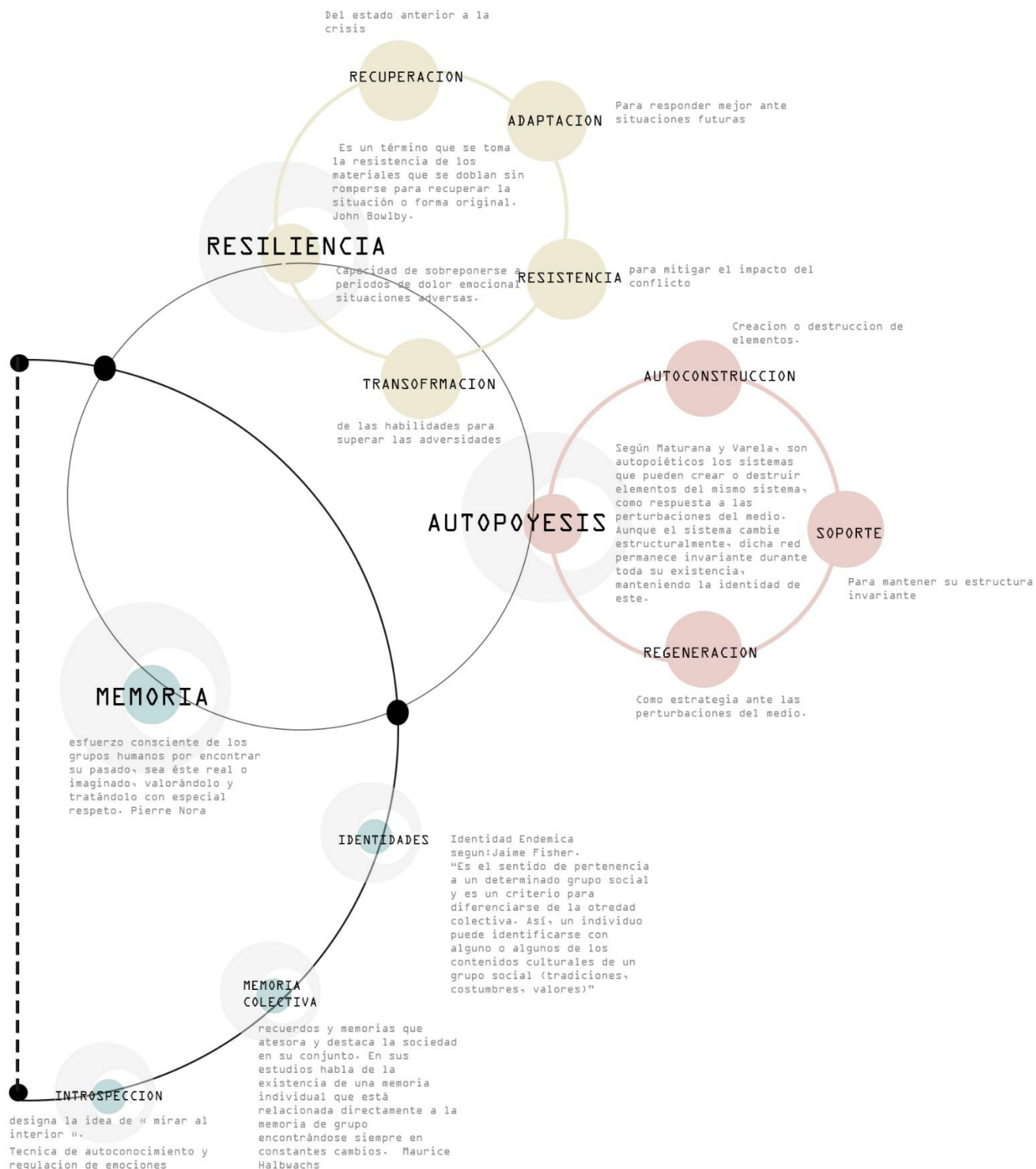

Diagramación: Camila Jaimes

9. REFERENTES

9.1 Centro de Memoria, paz y reconciliación

Este equipamiento Brinda la posibilidad de conocer un espacio el cual tiene un impacto no solo local sino a nivel regional, pues es el destino de distintos grupos étnicos e indígenas cuando llegan a la ciudad capital. En este espacio se trabaja con diferentes comunidades, víctimas y personas afectadas por el conflicto y se brindan variadas actividades y espacios en los cuales es posible hacer honor a las víctimas y ayudar a las personas que aun sufren las consecuencias del conflicto.

“Tras su apertura al público, el Centro de Memoria, Paz y Reconciliación se ha constituido en espacio para el encuentro de diversos que quieren recuperar el pasado para construir otro futuro. En el Memorial por la Vida, incrustado en la estructura que se eleva en el corazón del edificio, está la tierra sembrada de memoria que han entregado personas y organizaciones como homenaje a las víctimas de la violencia política, a sus sueños y a quienes han persistido contra la atrocidad y en las luchas por la democracia y los derechos humanos.” (Fuente: <http://centromemoria.gov.co/centrodememoria/>)

“Construimos pasado para que los sueños vuelvan”



Fuente imagenes: Andres Arenas.

El edificio fue construido por Juan Pablo Ortiz arquitectos y se ubica en la Cra. 19b #24-2 a 24-90, Bogotá-Colombia. El proyecto se finalizó en el año 2013.



Fuente: Juan Pablo Ortiz arquitectos.

9.2 Casa del Pueblo – Simmon Hossie

Los conceptos principales que destacan la obra del arquitecto Simón Hossie son Conflicto, Memoria y retorno, y mediante esta biblioteca podemos apreciar cómo se logra un vínculo verdadero entre la comunidad y el equipamiento, el cual responde específicamente a unas necesidades de una comunidad rural, la cual ha sido también víctima del conflicto y carece de equipamientos específicamente educativos y culturales.

“La premiada biblioteca o casa del pueblo de Guanacas, (Cauca) y la casa de la cultura de El Salado, (Sucre) son ejemplo de que es posible hacer arquitectura de calidad estética, pero centrada en la realidad del país y sus conflictos.” (Fuente: <http://uniandes.edu.co/es/noticias/arquitectura-y-diseno/la-arquitectura-es-con-la-gente>)

El profesor Luis Fernando González Escobar, director de la Escuela de Hábitat de la U.N. Sede Medellín, señala que existen dos formas de concebir la arquitectura: “Una famosa, propia del

universo de las estrellas de la arquitectura mundial, que es la que domina el panorama de esta disciplina; y otra que plantea una relación más real, acorde con las necesidades y demandas de la sociedad. En esta segunda se encuentra la obra del arquitecto bogotano Simón Hossie Samper”.

“Hosie toma directamente de las comunidades temas como conflicto, memoria y retorno. Se trata de un trabajo muy importante en una realidad social como la colombiana, en la que este arquitecto ha decidido comprometerse con la cotidianidad”, manifiesta el director de la Escuela de Hábitat. (Fuente: <http://uniandes.edu.co/es/noticias/arquitectura-y-diseno/la-arquitectura-es-con-la-gente>)



9.3 Casa de la memoria y espacio comunitario “Remanso de Paz”

Este proyecto destaca por tener como fin la reparación colectiva de víctimas, teniendo en cuenta que Pueblo Bello, una población del Urabá antioqueño, lugar en el cual se implanta la casa de la memoria y espacio comunitario, es habitado por casi 2000 personas y sufrió alrededor de 20 años las consecuencias de la violencia y la guerra entre paramilitares y guerrilleros.

“Como parte de las medidas de reparación colectiva de víctimas con las que se busca pasar la página de la violencia, la comunidad de Pueblo Bello definió la necesidad de tener una edificación que sirviera para recuperar y fortalecer la vida comunitaria del corregimiento y a la vez para honrar la memoria de las aproximadamente 500 víctimas que dejó la violencia.” (Fuente: Taller síntesis + Ángela Gaviria)

El programa arquitectónico del edificio fue formulado por la comunidad de acuerdo a su forma de habitar, sus costumbres, sus necesidades y la visión y planes a futuro planteados por ellos.

En el proyecto usan elementos arquitectónicos como símbolo de la memoria y como forma de rendir homenaje a las víctimas, como por ejemplo por medio del cambio de material de suelo como símbolo de no pertenecer a un lugar, un muro diagonal como referencia de la irrupción de la violencia, y el manejo de la luz como símbolo de un futuro porvenir.



(Fuente

imágenes: Andres Páez fotografía)

9.4 Casa Ensamble Chacarrá

Este equipamiento destaca principalmente porque sus creadores supieron identificar correctamente las necesidades del asentamiento Chacarrá en donde el proyecto se implanta, el cual se caracteriza por la vulneración de derechos humanos, pues está conformado por poblaciones de diferentes regiones del país que han sido desplazados por el conflicto armado en Colombia.

Este proyecto nace también debido al déficit de equipamientos en el municipio, pues se hace evidente la falta de procesos artísticos y pedagógicos en esta comunidad situada en Pereira. Es decir que además de presentar un espacio simbólico, también se ofrece como un área de desarrollo para la educación y las artes, acertando adecuadamente en la vinculación de la cultura

sin ser estrictamente un museo y brindar usos requeridos por la misma comunidad.



Fuente imágenes: (Ruta 4, La Morena Tv.)

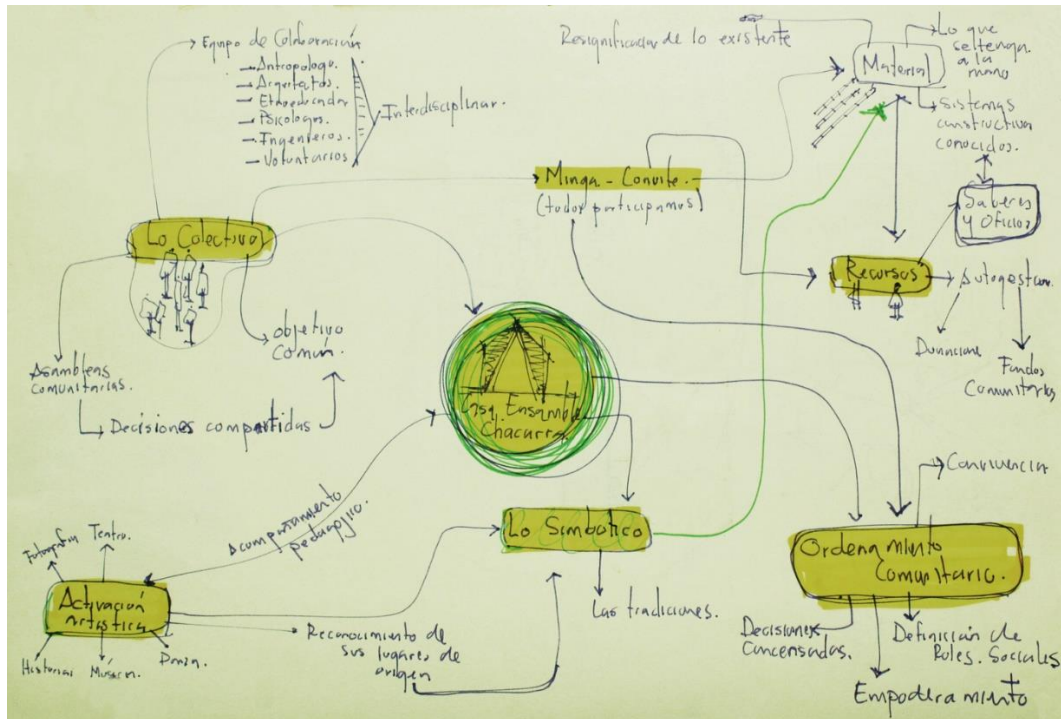

Proceso de diseño, Fuente imagen: (Ruta 4)

En la imagen anterior se aprecia cómo se concibe el proyecto desde diferentes conceptos, teniendo en cuenta lo colectivo: Asambleas comunitarias, un objetivo común, decisiones compartidas, y un equipo de trabajo interdisciplinario constituido por antropólogos, arquitectos, voluntarios, ingenieros etc.

También se trabaja desde la autogestión, con fondos comunitarios, el ordenamiento comunitario por medio de decisiones consensadas, definición de roles sociales y empoderamiento.

10. ALCANCE DEL PROYECTO

Desarrollo de un proyecto arquitectónico en la categoría de equipamiento urbano que funcione como una estrategia de construcción de ciudad y represente la identidad y dignificación de la memoria de las víctimas y contribuya a la reconstrucción del tejido social en la región del Catatumbo.

11. OBEJTIVOS

1. Objetivo general:

Diseñar y concretar una respuesta arquitectónica por medio de un equipamiento urbano con repercusión regional, que permita recomponer el tejido social que ha sido fragmentado debido a las consecuencias del conflicto armado, sanando individual y colectivamente a la comunidad en la región del Catatumbo.

2. Objetivos específicos:

- Crear espacios que dignifiquen la memoria histórica y cultural de la región.
- Destacar y exponer la cultura de la etnia motilón Bari presente en la región.
- Rendir homenaje a las víctimas de la violencia a través de espacios y actividades que impliquen la interacción de la comunidad.
- Plantear espacios que posibiliten e incentiven a las nuevas y futuras generaciones a conocer los hechos ocurridos y promover una cultura de paz.
- Estimular procesos comunitarios y familiares que inciten a la reconciliación e integración de los individuos que se vieron afectados por el conflicto.
- Reestablecer la seguridad y la confianza de la población en el espacio público por medio del correcto diseño y planteamiento de actividades dentro y fuera del equipamiento.
- Honrar al corazón del Catatumbo (el sistema hídrico) por medio del emplazamiento en la desembocadura de una quebrada con el principal río del municipio.
- Emplear estrategias pasivas y activas de sostenibilidad, reconociendo el entorno de implantación y el marcado clima cálido de Tibú.
- Constituir un nuevo hito arquitectónico para el municipio, acogiendo la identidad local y las nuevas dinámicas que se proyectan al futuro.
- Realizar una recuperación y valoración de la ronda hídrica, por medio del espacio público.
- Reconocer elementos propios del lugar, por medio del concepto de biofilia que se reflejan en la obra arquitectónica.

Buscar la integración con el paisaje, siguiendo sus dinámicas estéticas, pero también funcionales, armonía con la topografía, relación con la quebrada y con el contexto próximo existente, generando una relación de SIMBIOSIS con el paisaje.

12. MATRIZ DE ESTUDIO PSICOLOGICA.

Con el fin de comprender las diferentes maneras por medio de las cuales las personas afrontan el dolor y la pérdida de un familiar o desaparición, se hace un estudio de las diferentes culturas alrededor del mundo.

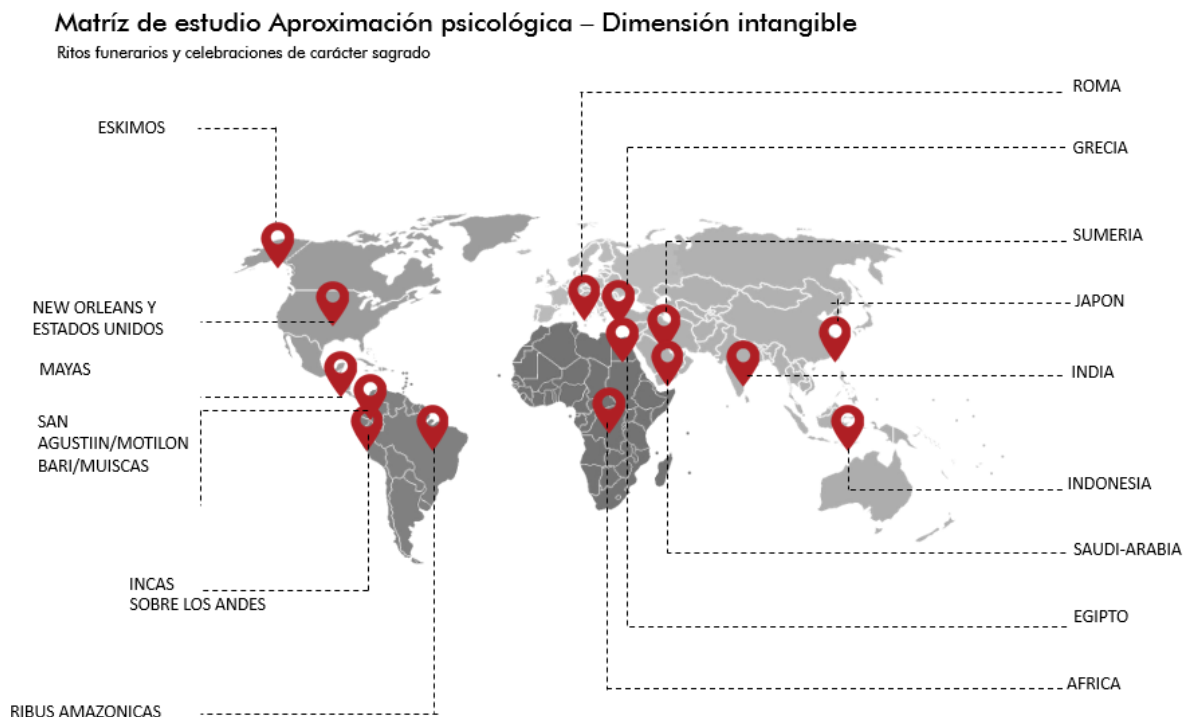

MADAGASCAR



En la tradición cristiana es habitual ir al cementerio el día 1 de noviembre o de Todos los Santos. En Madagascar, el pueblo malgache cada cinco o siete años recurre a la ceremonia de la "famadihana" o "el giro de los huesos". Eso supone que en la cripta familiar se abre la tumba y los cuerpos del difunto, envueltos en tela son exhumados y rociados con vino o perfume. Mientras dura este rito, una banda toca en el animado evento, a la vez que los miembros de la familia bailan y pasean con los cuerpos. Esta ceremonia para los familiares y los habitantes del pueblo del difunto es una oportunidad para darles noticias sobre la evolución de sus vidas difunto o incluso pedir sus bendiciones, aunque otros simplemente les recuerdan historias recientes compartidas con el difunto.

En **Madagascar**, la muerte no es para siempre. Los muertos entran en el reino de los espíritus. Estos viven en los árboles, en los animales, en el aire. Los espíritus quieren regresar a la Tierra de vez en cuando. Enterrados en tumbas familiares, los muertos están fríos y aburridos, y echan de menos a sus familias. La Famadihana es la celebración en la que se abren las tumbas y los muertos, envueltos en sudarios, se disponen a descansar, a bañarse al sol, en compañía de sus familias que lo festejan y bailan con ellos.



ESTADOS UNIDOS



En Estados Unidos y el Reino Unido cada vez más son las personas que escogen ser enterradas en espacios naturales. En la legislación de estos países se han autorizados los cementerios verdes (Green Burial). Se trata de fincas rurales que incluyen bosques y prados en los cuales el propietario tiene autorización administrativa para la sepultura humana.

Esencialmente, estos espacios naturales deben garantizar que por las características naturales de la zona no se podrá contaminar ningún fuente de agua o causar problemas sanitarios. Así en estos llamados cementerios verdes la tumba no es tanto un espacio particular del difunto sino un área temporal de memoria para la disolución del cuerpo del fallecido. Para ello el cuerpo del difunto no se somete a los procedimientos de conservación y en general se entierran con un simple lienzo de fibra vegetal. En Estados Unidos, el Green Burial Council ha aprobado 40 cementerios respetuosos con el medio ambiente en los Estados Unidos, y en el Reino Unido, el *Natural Death Center* avala una red de más de 300 bosques en todo el país.

Los cementerios verdes o espacios naturales para el reposo de difuntos es una práctica que podría dar un nuevo sentido a la conservación de la naturaleza en Europa. En España, no es posible, aunque si hay un espacio natural para depositar cenizas cerca de Girona.

CULTURA SAN AGUSTIN



Es la necrópolis de mayor extensión a nivel mundial.

Las tumbas son de diferentes tamaños y formas, relacionados con la categoría social y la jerarquía militar, política o religiosa del difunto. Podemos considerar dos grupos principales: las subterráneas y las cubiertas. Las primeras presentan una variación que se inicia con sencillos pozos de planta circular, continua con fosos similares, pero con bóvedas laterales, y termina con fosas de tres tipos: las de planta oval, a veces con cámaras laterales; las de planta rectangular cubiertas de losas, y las de planta rectangular revestidas de losas en el piso, en las paredes y en la cubierta, con un depósito fuera del sepulcro, para las ofrendas.

La posición del cadáver dentro de la tumba varía. Generalmente aparece flexionado, en decúbito lateral derecho o izquierdo, pero en los sepulcros más grandes, y dentro del sarcófago o de ataúd, el muerto se encuentra acostado sobre la espalda, posición que se supone fue la más usual para personas de alto rango.

La ofrenda funeraria es más variada cuanto mayor y más compleja es la tumba. Al lado del esqueleto aparecen recipientes de cerámica doméstica y ceremonial de diversas formas y decoraciones, lascas de obsidiana, núcleos y astillas de basalto y artefactos líticos, como cuentas de collar discoidales y tubulares, metales y manos de moler. Los amontonamientos de carbón vegetal indican que el fuego se enterraba también para acompañar al muerto en el más allá, lo mismo que los adornos de orfebrería, como diademas, colgantes, aretes y narigueras.

Entierros muiscas



No desamparaban sus enfermos como lo hacían otras naciones cuando estaban en el artículo de la muerte, pues antes se juntaban muchos a verle morir, hasta que había expirado». Por otra parte, «tenían por dichoso al que moría de algún rayo o por accidente o muerte repentina, porque había pasado sin dolores esta vida». Este cronista describe además diferentes formas de enterramiento. Unas veces se secaban los cuerpos de los difuntos a fuego lento sobre fogones; otras, eran enterrados dentro de templos o bohíos; y otros eran enterrados directamente en los campos, envueltos en una manta, y sobre su sepultura se sembraba un árbol. Juan de Castellanos agrega que en señal de duelo, durante los entierros se ponían mantas pintadas de color rojo, e incluso muchos se teñían también los cabellos con bija roja. El duelo continuaba seis días con encuentros familiares, en medio de cantos a la memoria del difunto, música, coca, chicha y bollos de maíz, como refiere Fray Pedro Simón: «La gente más honrada lloraba sus difuntos otros seis días después de enterrados, y aun les hacían por algunos tiempos sus aniversarios, convidando para éstos sus deudos y parientes que juntos lloraban al difunto al son de unos tristes instrumentos y voces que cantaban en endechas los grandes hechos del difunto.

13. MATRIZ DE ESTUDIO ARQUITECTÓNICA

GRUPO	NOMBRE DEL PROYECTO	N/I	C. ARQUITECTÓNICO	URBANO	CONCEPTO	ESTRATEGIA	GESTIÓN	CONTEXTO SOCIO HISTÓRICO	C. PEDAGÓGICO	APROPIACIÓN Y ESPECTATIVAS	FOTO	APORTES
MUSEOS PARA LA PAZ												
MUSEOS DE OTRO TIPO												
ARQUITECTURA DE REPARACIÓN												
ARQUITECTURA DE LO SAGRADO												
MONUMENTOS												
CONCLUSIONES GENERALES												

14. CONCLUSIONES GENERALES Y CRUCE DE VARIABLES:

1. Todas las culturas y personas del mundo han tomado una decisión radical y predominante frente a la muerte y los hechos de carácter trascendental, y han adoptado sus respectivos rituales para afrontarla, pues la muerte podría considerarse como un cambio de estado de los individuos, un cambio de la realidad de los vivos a la realidad desconocida. Es por ello que la realización de ritos funerarios se consideraba algo definitivo para que esa nueva realidad fuera próspera y óptima para los difuntos, no realizar una buena práctica

funeraria suponía la imposibilidad de alcanzar el más allá y la imposibilidad de sanar para los familiares.

2. La arquitectura se ve directamente relacionada como una herramienta que ayuda a superar la muerte y afrontarla.
3. La mayoría de culturas implica en alguno de sus rituales funerarios alguno de los cuatro elementos de la naturaleza, tierra, agua, viento, fuego.
4. La mayoría de las culturas tienden a relacionar y evocar el concepto de CIELO, en algún momento del rito funerario o del entierro, muchas veces directamente implicado en la arquitectura.
5. La mayoría de culturas se preocupan excesivamente por el paso del muerto, o el tránsito que va a atravesar su ser querido al más allá, los esfuerzos siempre van dirigidos no solo a honrarlo sino a facilitarle el camino, una preocupación intangible que sienten la necesidad de manifestar.
6. La mayoría de culturas procuran siempre seguir en contacto con aquel fallecido, estar siempre cerca de él, es allí donde las maneras de hacerlo varían dependiendo del territorio y la cultura.
7. La mayoría de culturas adopta una posición creyente frente a la vida después de la muerte.
8. Siempre se tiene en cuenta la posición socio-económica de la persona, los métodos y rituales varían de acuerdo a eso en la mayoría de culturas.

Colombia es un caso de estudio particular porque es un conflicto que no acaba, que continúa vivo y sigue afectando a los colombianos.

Elemento representativo y destacado: Cenotafio.



15. INTRODUCCION AL CATATUMBO:

Herederos de la sabiduría y persistencia de sus ancestros, las mujeres y hombres Barí han resistido los más largos tiempos de oscuridad. En sus memorias permanecen vívidas las violencias del pasado y las del presente: las expediciones de la conquista española, los desmanes de la explotación petrolera en su territorio ancestral, así como los daños producidos por el conflicto armado interno.



A pesar de todo esto el territorio resiste colectivamente.

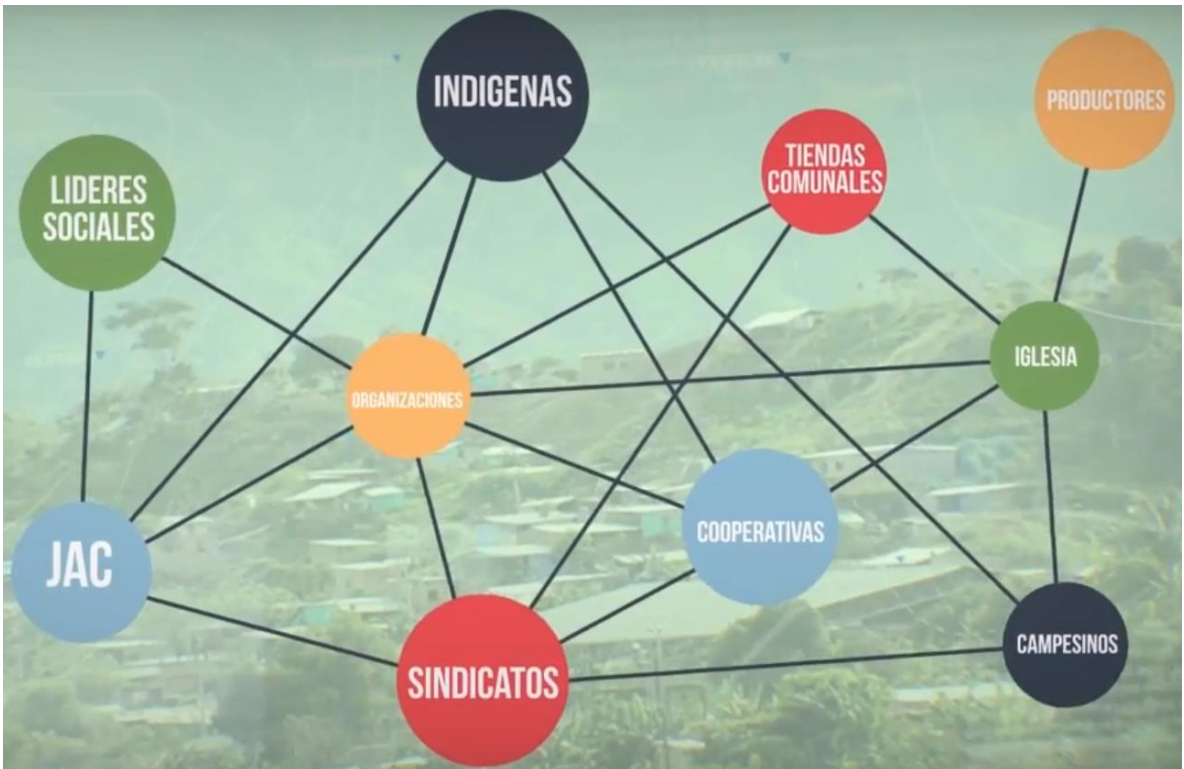

Entrar al territorio a buscar un lote sin entenderlo, sería una agresión. Un entendimiento socio-cultural del espacio es imprescindible para implantar mi proyecto con todo el respeto.

15. ENTENDIMIENTO DEL TERRITORIO.

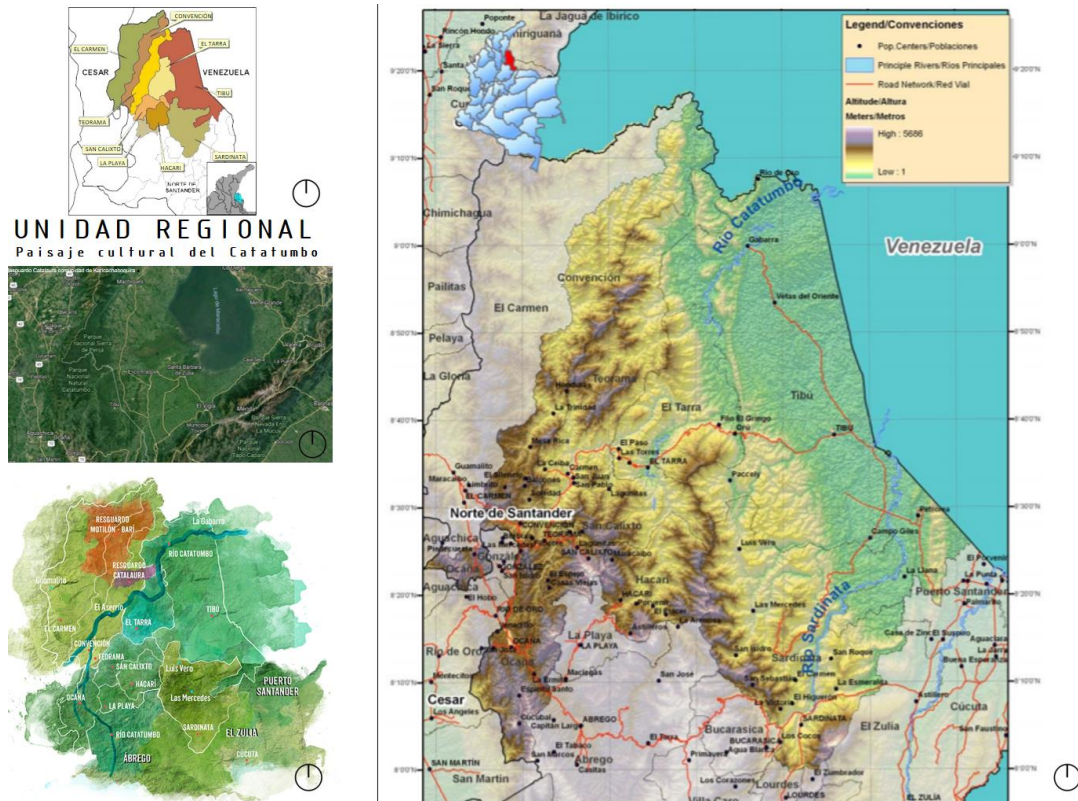

El Catatumbo se conforma por 9 municipios, los cuales son diversos y presentan numerosos ecosistemas que van desde páramos hasta bosques y selvas tropicales. A pesar de que en Colombia conocemos este territorio como Parque nacional Catatumbo Barí, en Venezuela se continua con las tradiciones y el paisaje cultural que hay en Colombia llamada Parque nacional Sierra de Perijá, reconociendo ambos territorios como una unidad regional y de paisaje, dividida por una frontera política.

16. URBANISMO DESDE EL POSCONFLICTO:

¿Cuáles son los criterios políticos y jurídicos que se deben tener en cuenta para el establecimiento de la política general de ordenamiento territorial (PGOT) en la etapa de post-conflicto?

1. Reconocer y fortalecer la vocación productiva propia de cada territorio, teniendo en cuenta que es necesario, entender el territorio en su conjunto, según su geografía física, las condiciones del suelo, la topografía, la hidrografía y su localización para poder definir las áreas productivas
2. Fortalecer las organizaciones sociales de la base territorial reconociendo el protagonismo de las organizaciones comunitarias, sociales, étnicas territoriales y demás actores del territorio y de sus prácticas productivas y planes de vida.

3. Establecer un modelo que salde las deudas históricas con las regiones y establezca la importancia de la dimensión ambiental, bajo esta perspectiva, el modelo implica resolver los conflictos generados alrededor de la tierra, garantizando el acceso a la misma como elemento desactivador de factores de violencia, así como la convivencia pacífica y al cuidado del medio ambiente, en apoyo a la economía campesina

De la anterior categorización del ordenamiento territorial para el post-conflicto, se deduce que el cambio estructural de la organización del territorio debe darse en una escala de abajo hacia arriba, en donde se reconozca al municipio como la entidad fundamental de la división político-administrativa del Estado

Ordenamiento territorial en el marco del posconflicto – Olga Lucía Ramírez 2016

CRITERIOS DE LECTURA DEL TERRITORIO MUY SENSIBLES, DANDO PRIORIDAD AL ASPECTO SIMBÓLICO, CON UNA METODOLOGÍA QUE PARTE DESDE LAS PERSONAS

Por ello se entra a entender el territorio desde la mirada de aquellos que lo habitan, reconociendo el río como un elemento imprescindible de significado simbólico.

17. UNA REGION CON NOMBRE DE RIO:

UNA REGIÓN CON NOMBRE DE RÍO

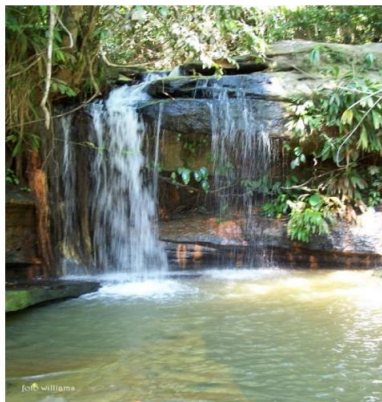

“ Poner la voz del investigador como una voz que lo sabe todo y la víctima como una voz que no sabe mucho. Que su fuerza es solamente expresiva. ”

CARLOS SANCHEZ – CENTRO NACIONAL DE MEMORIA HISTÓRICA

<http://www.centrodememoriahistorica.gov.co/micrositios/catatumbo/rio.html>



TERRITORIO VIVO

“ Hoy, a pesar de las manchas que la violencia le imprime, el río sigue siendo la arteria fluvial que irriga al territorio con oxígeno, vida y alimento, y se convierte en pieza fundamental para la reconstrucción de las memorias de quienes lo habitan. Esencial para la vida, el río fluye con ecos de esperanza. ”

El río ha estado ahí más tiempo que los gobiernos empeñados en separarse. El río ha sido testigo de los pagos, de las gestas liberadoras y de los escapes generados por la guerra. El río dibuja la frontera entre Colombia y Venezuela, uniendo a su gente y calmando su sed. En él es donde la frontera deja de ser una separación y se convierte en una forma de vivir que florece o se marchita. – **Javier Rodríguez, habitante de Tibú**

“La frontera era para todo el mundo. Recuerdo con claridad esas canoas que bajaban llenas de ganado, de plátano; otras, llenas de gente y no había conflictos ni problemas. La gente manejaba sus negocios a manera de trueque y tenía cómo trabajar y sobrevivir.” – **Zulma Martínez, habitante de La Gabarra**

(Testimonios acerca del río de personas de diferentes municipios del Catatumbo Norte de Santander)

TERRITORIO VIVO

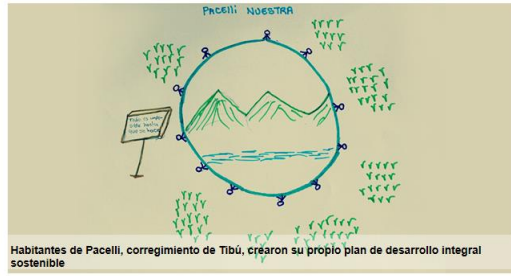

Habitantes de Pacelli, corregimiento de Tibú, crearon su propio plan de desarrollo integral sostenible



Caracterización Agropecuaria, Valoración de la vida en la cotidianidad.

Territorio MUY productivo, la mayoría de las personas viven de la tierra, sus frutos y tienen una fuerte conexión con ella.

sus suelos en tanto son aptos para la agricultura diversificada, presentándose diversos tipos de cultivos como café, cacao, maíz, fríjol, arroz, plátano y yuca. Igualmente, la ganadería es un renglón fuerte en la región y sus ríos poseen una gran variedad de peces, que han servido de alimento durante mucho tiempo a los habitantes ribereños

Conclusiones generales del estudio del territorio:

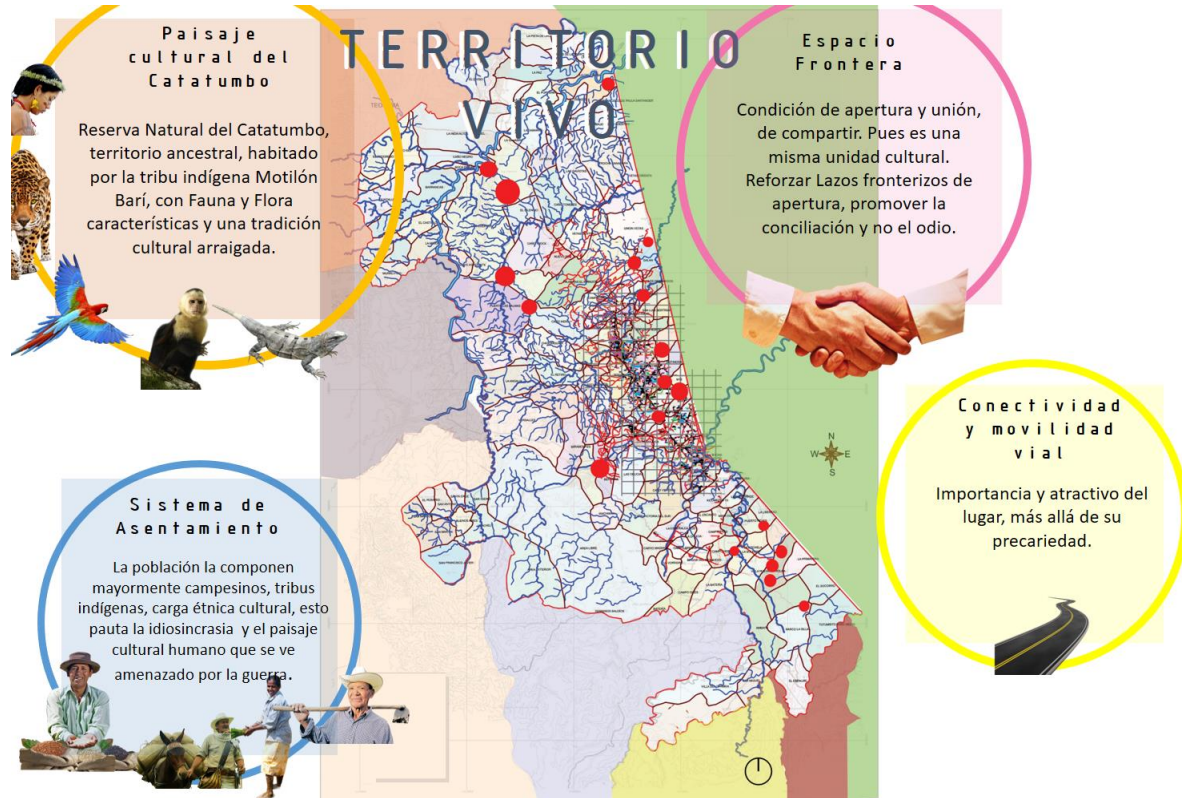

Conclusiones de la Matriz de estudio de los diferentes municipios del Catatumbo:

CONCLUSIONES

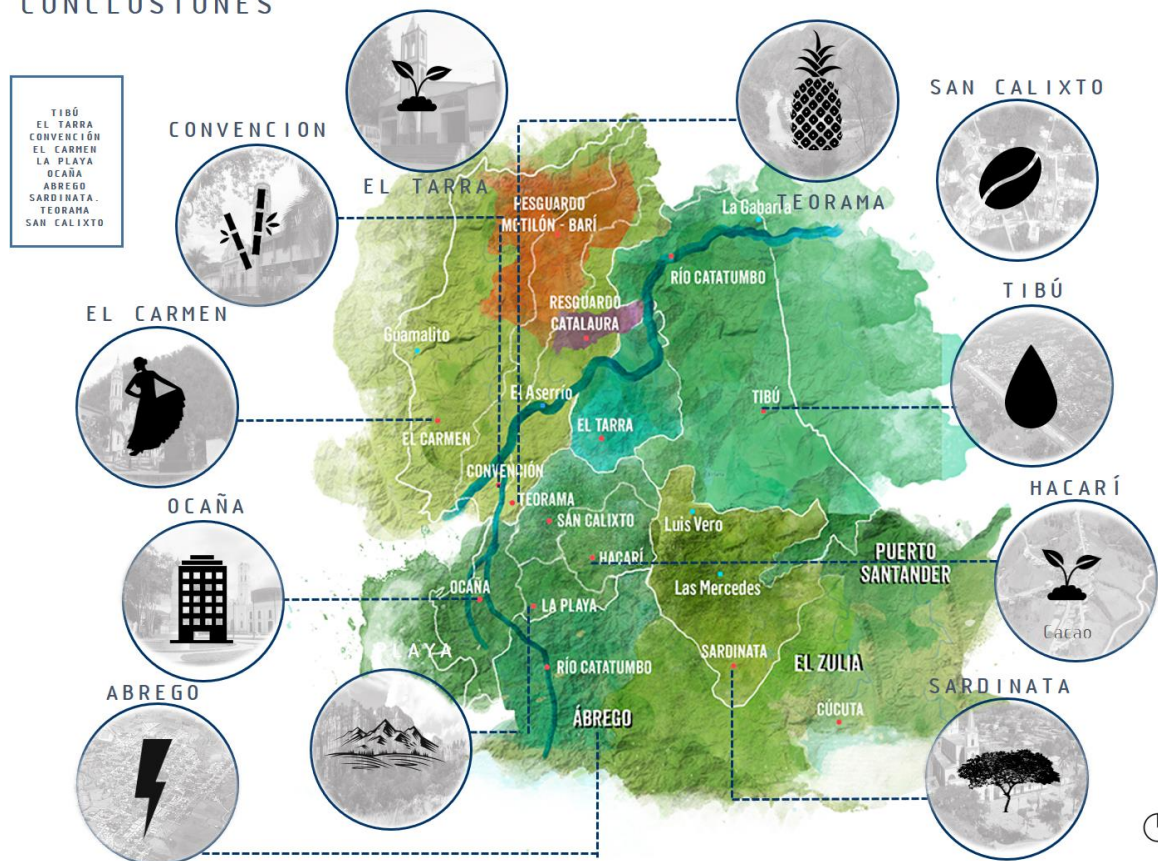

Cada municipio tiene su propia personalidad, su propia identidad.

NECESIDAD DE UNA RED TERRITORIAL. ESPACIOS DE PAZ

Se identifica una necesidad de crear una red regional, Ésta necesidad deriva de un estudio mucho más detallado y profundo de cada municipio. Allí se identificaron unas necesidades y potencialidades generales y específicas.

UNA RED SENSIBLE A PARTIR DE UN TERRITORIO VIVO

18. RED DE EQUIPAMIENTOS Y ESPACIOS DE PAZ.

RED DE EQUIPAMIENTOS Y ESPACIOS DE PAZ.

1 NODO BÁSICO DE PAZ
Equipamientos que buscan cubrir necesidades básicas y muy funcionales como salud, educación, servicios públicos, transporte y movilidad, de seguridad ciudadana, de abastecimiento, entre otros.

2 ESPACIOS DE ESPERANZA
Equipamientos o espacios que presentan una VOCACIÓN ESPECÍFICA, orientada al estudio del municipio exacto en el cual se implantará, buscando potenciar aquellos aspectos por los cuales el municipio se siente orgulloso, y quiere sobresalir a nivel nacional.

3 CENOTAFIO
Equipamientos o espacios que presentan funciones de ARQUITECTURA DEMIÁTRICA MNEMOGÉNICA
Con el fin de sanar y reparar las heridas causadas por el conflicto, en cada municipio en específico.

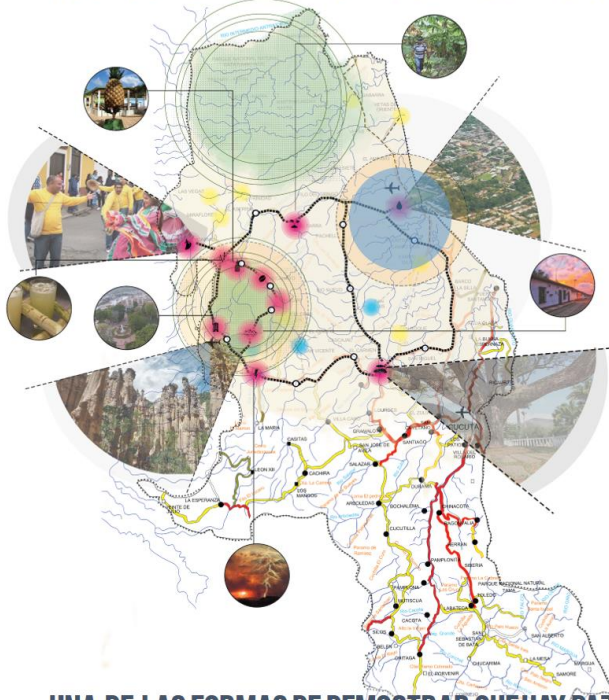

Se identifica una necesidad de crear una red regional. Esta necesidad deriva de un estudio mucho más detallado y profundo de cada municipio. Allí se identificaron unas necesidades y potencialidades generales y específicas.

UNA RED SENSIBLE A PARTIR DE UN TERRITORIO VIVO

ESTRUCTURA BÁSICA DE AMARRE

- 1 Nodos Hídricos
- 2 Carreteras Principales
- 3 Carreteras Secundarias
- 4 Equilibrio territorial
- 5 Entradas Importantes
- 6 Centro logístico

Se logra por medio de un equilibrio de todas las variables en juego.

Es cuestión de sensibilidad

Se plantea una red que no se fundamenta en los aspectos MECANICISTAS NI FUNCIONALISTAS. (Esto no implica que se excluyan totalmente en la concepción de la propuesta, se parte de ellos pero no constituyen el fin último).

Funcionan como apoyo y soporte de desarrollo del verdadero fin, arquitectura que funciona para sanar y reparar, trascendiendo los aspectos básicos

UNA DE LAS FORMAS DE DEMOSTRAR QUE HAY PAZ EN EL TERRITORIO ES RECORRIÉNDOLO.



TERRITORIOS DE PAZ. Un espacio donde se establezca un centro de atención comunitario que ayude a suplir las necesidades de los campesinos y personas locales que habitan el municipio.



TERRITORIOS DE PAZ. Se plantean galerías y museos que ayuden a sanar y reparar a las víctimas del conflicto armado en Colombia mientras que se hace honor a su cultura, tradiciones y memoria.



TERRITORIOS DE PAZ. Se plantea un monumento de carácter muy simbólico y sagrado, funcionalmente siguiendo el propósito de un cenotafio, donde las personas, campesinos, niños, abuelos etc, puedan visitar y sentir pertenencia, orgullo, y sobre todo, paz.



TERRITORIOS DE PAZ. Se plantean malecones, alamedas, caminos públicos y peatonales que promuevan el recorrido del municipio y la interacción colectiva, por medio de temáticas propias del municipio.

CONCLUSIONES

La red de territorios de paz, es una red de "PAZ SENSIBLE", que trabaja con dinámicas interactivas que potencian y son las más difíciles de obtener y conseguir. Lo cual a nivel territorial y humano funciona, como un área de servicios orientados para generar por fin, un cambio en el tejido social a partir de la reparación y la sanación.

SIGUIENTE PASO

Se debe desarrollar en el territorio un servicio logístico, ubicado en el municipio de TIBÚ por ser la zona más estratégica, cercana y especialmente equidistante a los territorios de paz, y aquellas que son un camino largo a conseguir y un punto de encuentro para los territorios de paz. En el siguiente paso se deberán implementar y proyectar programas en TIBÚ, para generar a través de un estudio con datos al lugar de implementación específica para desarrollar el servicio.



19. PROPUESTA URBANA PARA TIBU.

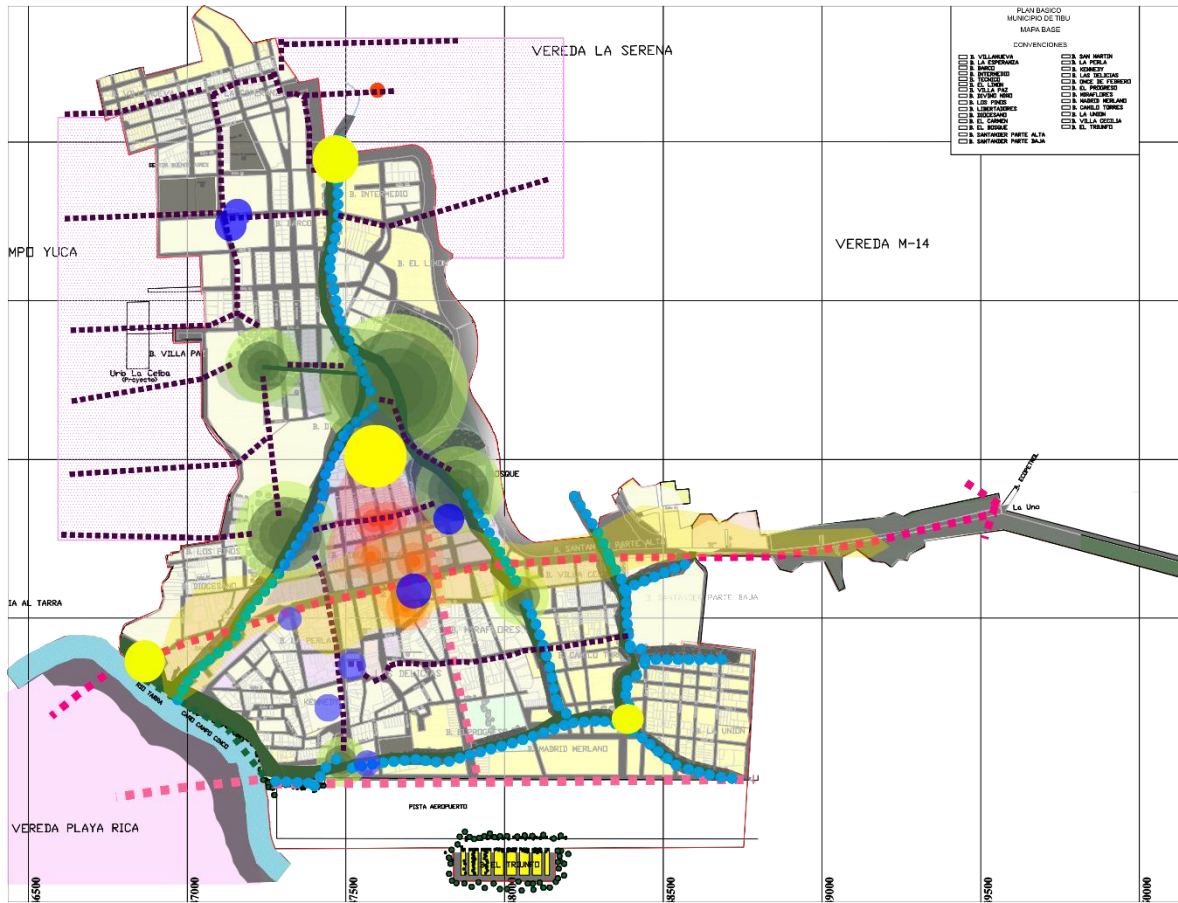

Propuesta general, con los posibles lugares a intervenir como círculos de color amarillo.

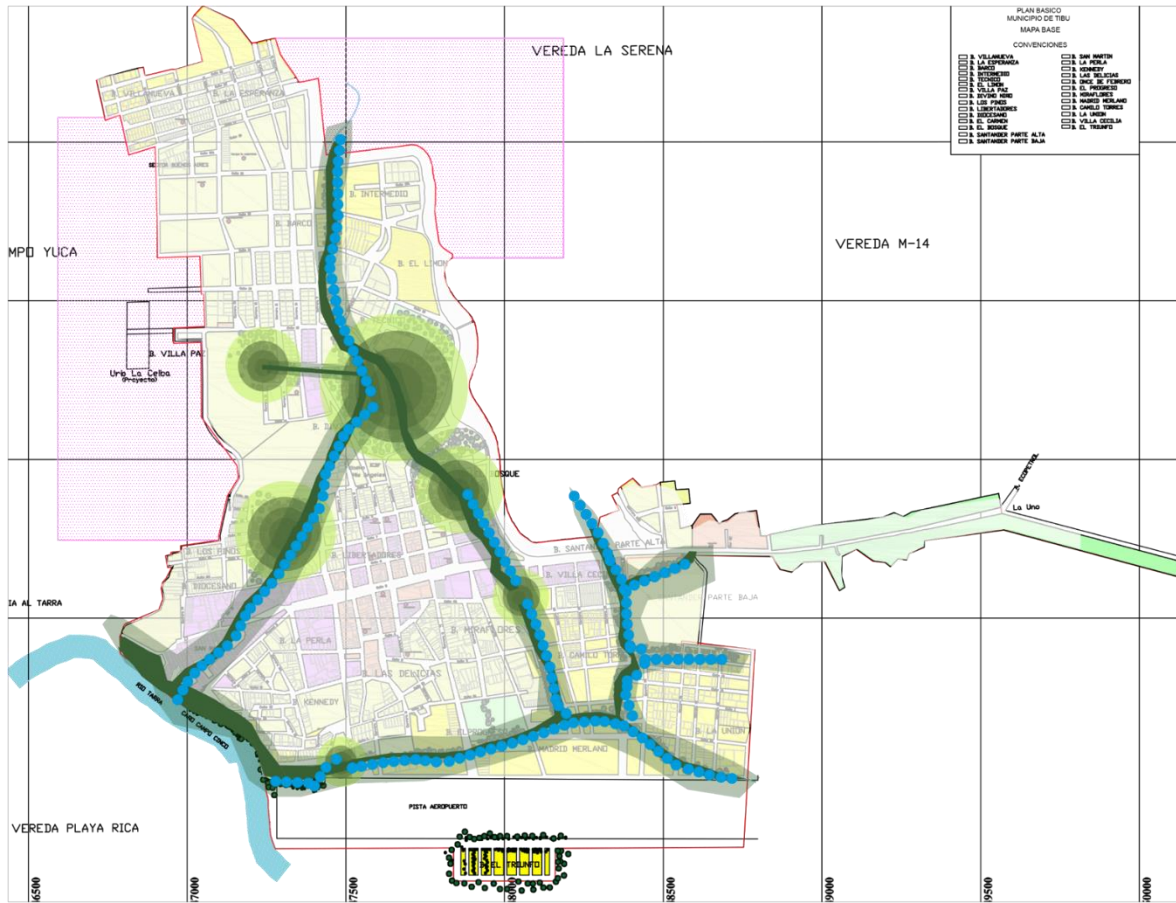

Identificación y planteamiento de nodos y centralidades ecológicas a partir del sistema natural, base del territorio.

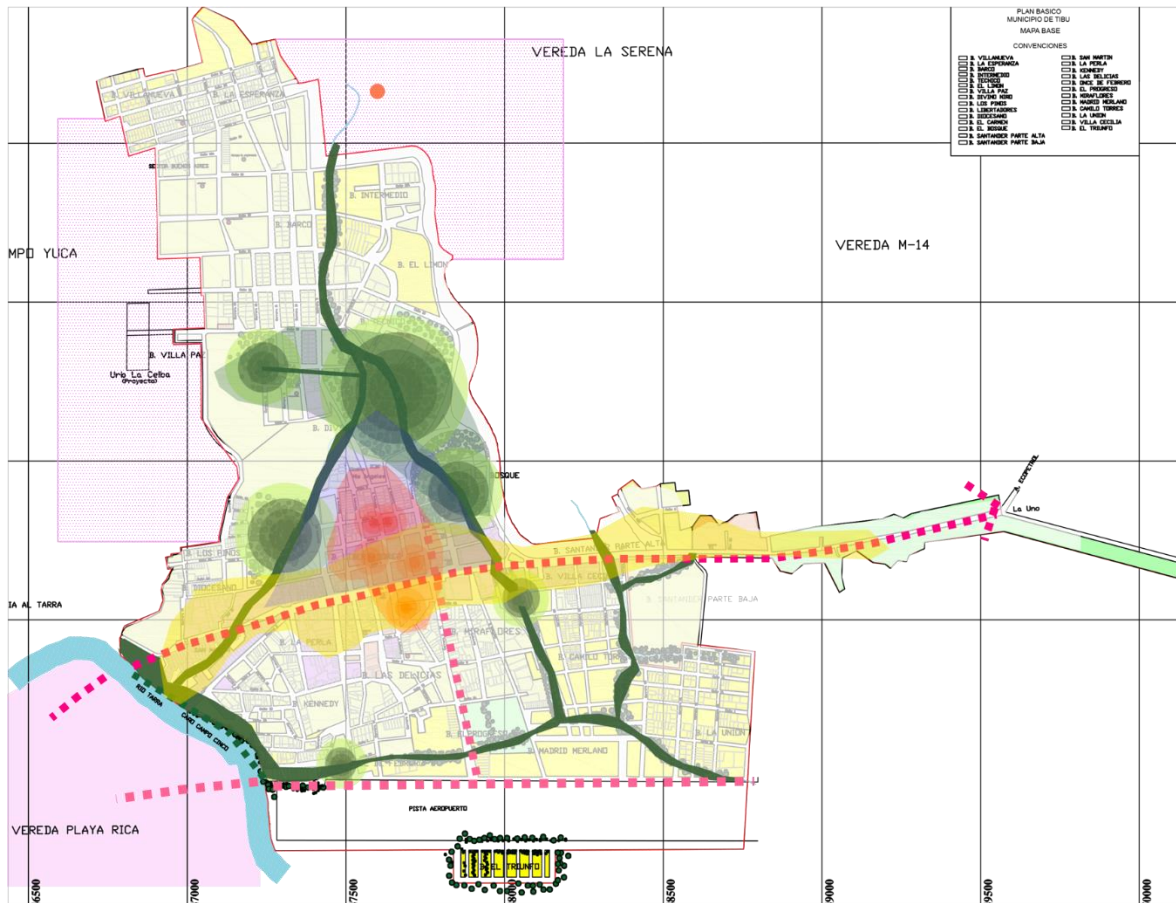

Identificación de los actuales usos del suelo y las dinámicas socio-económicas así como los principales ejes urbanos.

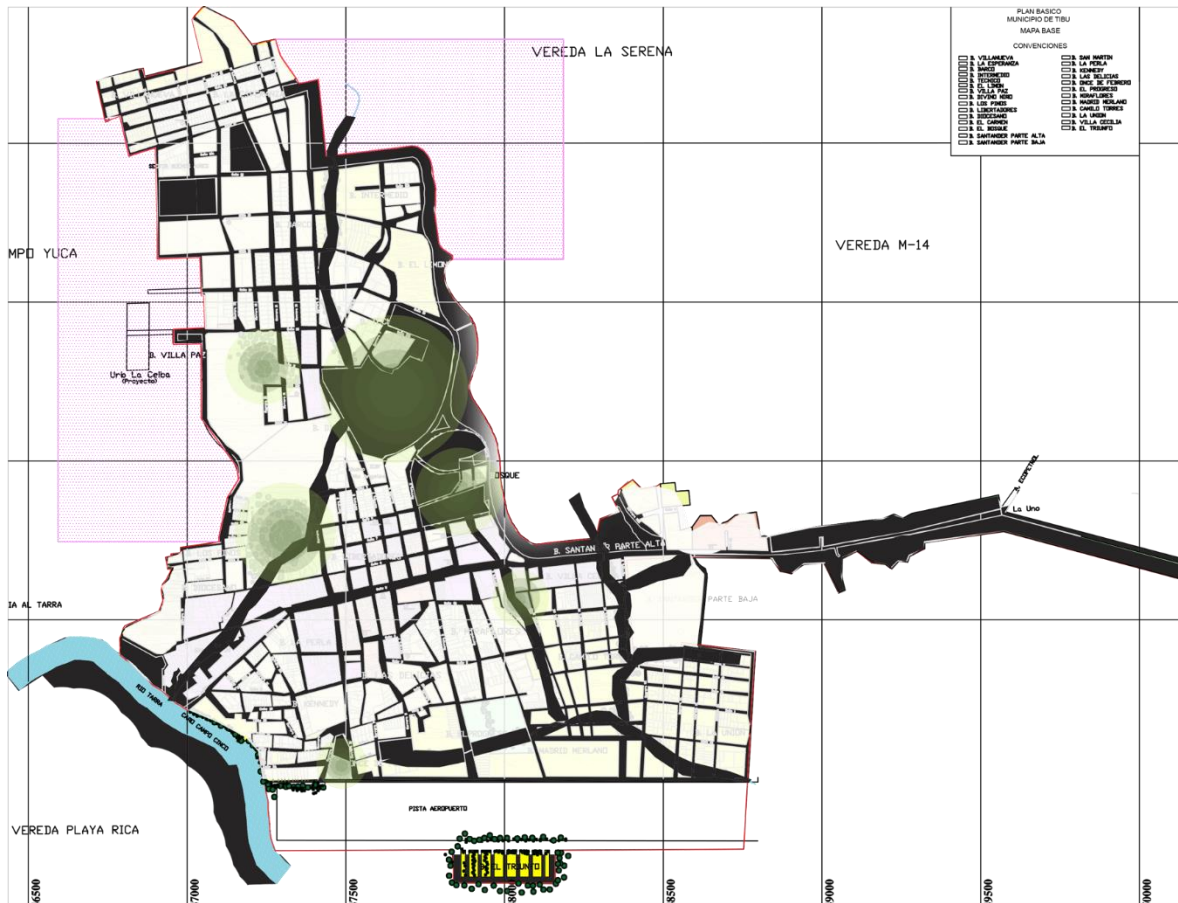

Actual espacio público articulado con los nodos ecológicos y los ejes principales del municipio.

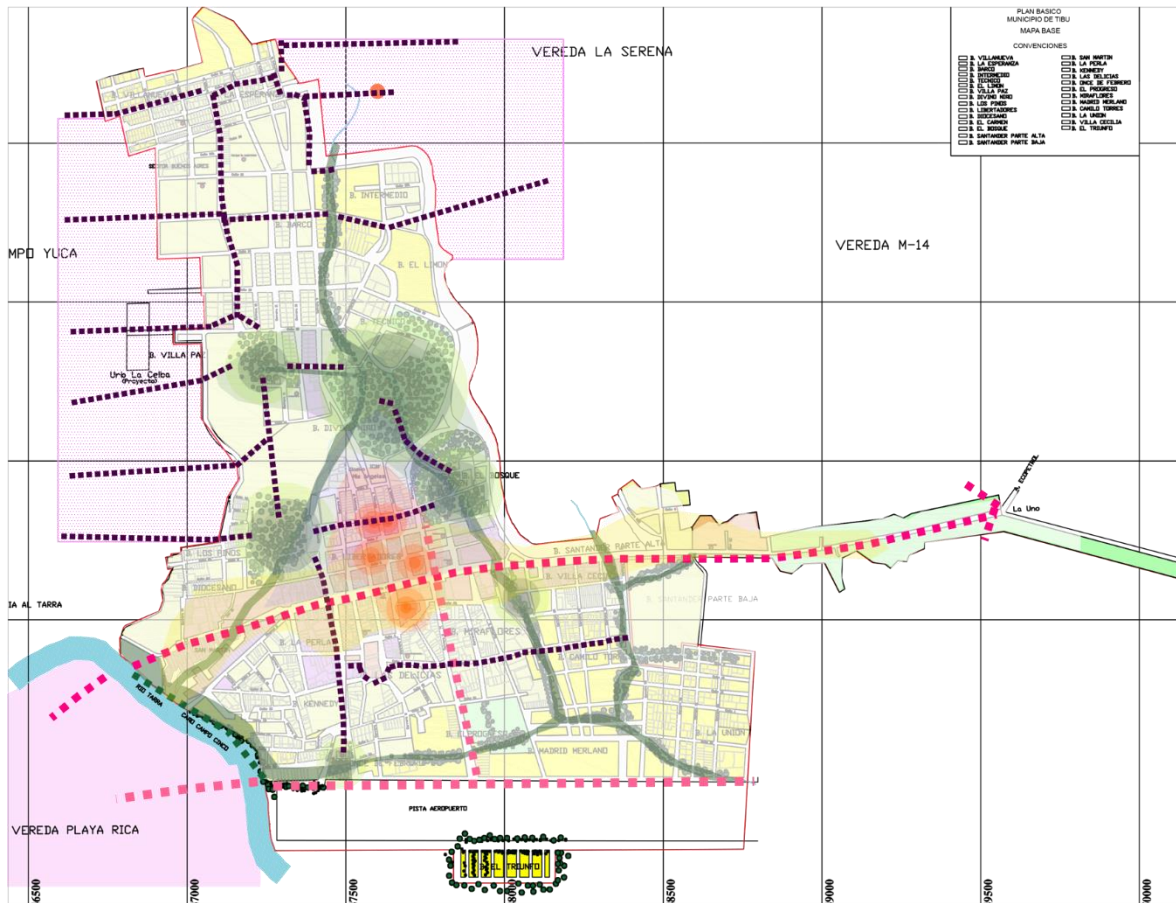

Sistema de movilidad planteado en el análisis del municipio y el reconocimiento de los principales medios de transporte como lo son las motocicletas, peatonal y especialmente bicicletas, por lo cual se plantea una red de ciclorutas.

20. VISITA DE CAMPO A TIBU, FOTOS:

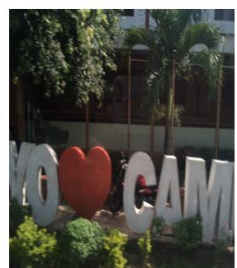
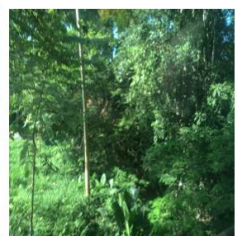

21PROYECTO ARQUITECTÓNICO

21.1COMPONENTES DE CREACIÓN DEL PROYECTO:



CONCEPCIÓN

Se estructura a través de lo natural, que se entienden como vacíos (LO VIVO) o area no construída, mas sin embargo se interviene, Adquiriendo la cualidad de ser un espacio muy poroso. Recordando que primero está el territorio, la naturaleza, el respeto, y después viene la intervención humana.

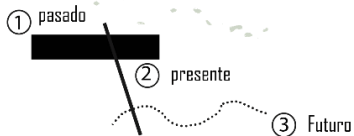
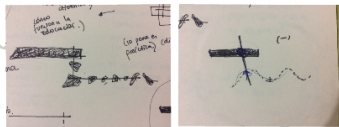
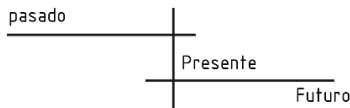

① PASADO - SÓLIDO

Densa
Compacta
Maciza
Sólida
Enterrado.

Asociado con el dolor de la madre tierra, un espacio de recogimiento.



RELACIÓN

PASADO.

PRESENTE.

FUTURO.

MANEJO ESPACIAL DEL EQUIPAMIENTO

Tratamiento de espacio público	Implantación Contexto
Norma urbana	Variables de amarre

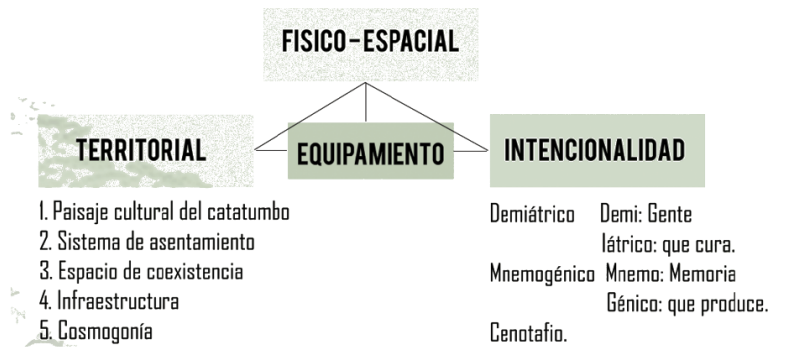

② PRESENTE - LIQUIDO

Sensible
En movimiento
Fluida
Permeable
Mayor relación con el exterior
No esta ensimismada



③ FUTURO - GASEOSO

Mas efímero
Volatil
Etéreo
Espansivo
Espontáneo
Hiper-permeable.



21.2 PROGRAMA ARQUITECTÓNICO:

PASADO (MEMORIA)	PRESENTE (REPARACION Y SANACION)	FUTURO (POTENCIALIDADES)	DE SERVICIOS.
Recinto de la memoria.	Centro Catatumbo.	Pabellón dorado Una analogía al amanecer que tiene relación con el mañana.	
Recorrido de la meditación y el silencio	Biblioteca (44.6n m2)	Dirigido principalmente a jóvenes y niños	Punto informativo (20 m2)
Plaza de la Memoria (1000m2)	Auditorio (470 m2)	Jardín semilla (67 m2)	Primeros Auxilios (50 m2)
Espacio Nisana (120 m2)	Espacio cultural nuestros hijos y sala de diálogo (60 m2)	Biblioteca	Baños (220 m2)
Aulas de Testimonios (125 m2)	Hidroteca (142 m2)	Zonas recreativas exteriores para niños (150 m2)	Cafetería (150 m2)
Jardín del recuerdo (222 m2)	Talleres de tejido (54 m2)	Ecoaulas (50 m2)	Parqueaderos (Cicloparqueaderos)
Recinto Sabaseba (130 m2)	Oficinas y espacio de trabajo del centro nacional de memoria histórica (Articulación regional) (125 m2)	Salas de música y canto (También de uso reparador) (130 m2)	Oficinas Administrativas (110 m)
Centro de Documentación	Geoteca (60 m2)		Depósitos



ELEMENTOS BIOMORFICOS DEL TERRITORIO

La marcada topografía



Las formaciones geológicas



ARQUITECTURA BIOFILICA

Utilizado por primera vez por el psicoanalista Erich Fromm, quien señalaba que la biofilia es el amor a la vida, la pasión por todo lo viviente, es una pasión y no un producto lógico

INSTRUMENTO DE EXPERIENCIA SENSORIAL

1. Formas y patrones biomórficos. Referencia simbólica al contorno, modelado, texturización o patrones que existen en la naturaleza.

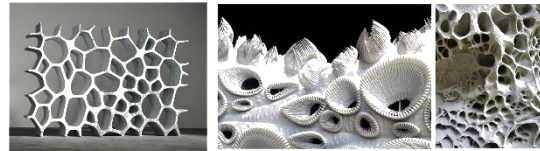

2. Conexión Material con la Naturaleza.

3. Complejidad y orden.

21.3 IMPLANTACIÓN Y URDIMBRE

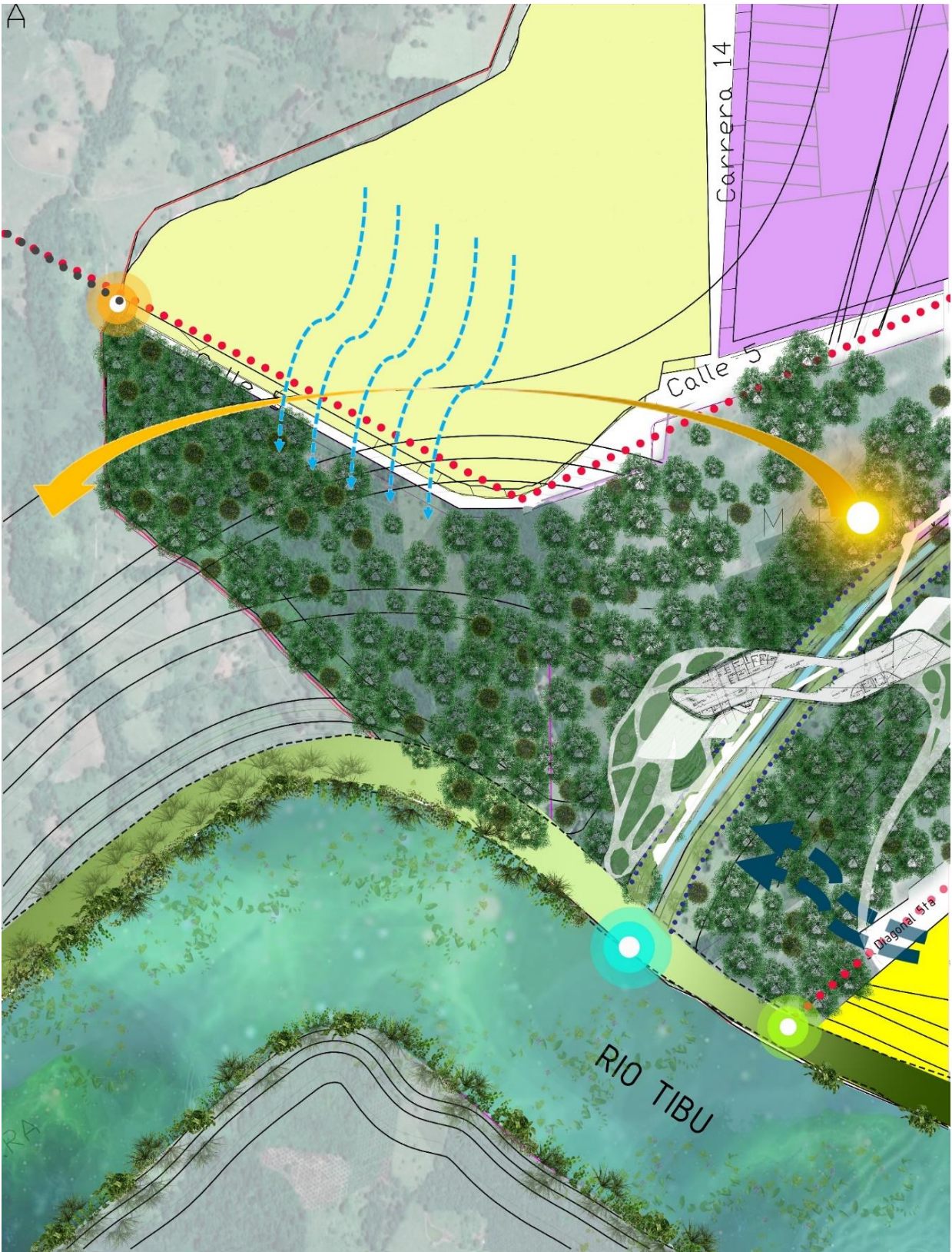

21.4 ESTRATEGIAS AMBIENTALES.

ENTENDIMIENTO DEL LUGAR DE IMPLANTACION

- 1
- 2 Zona de vivienda.
- 3 Salida de calle 5 hacia el occidente, bordea reserva natural Catatumbo Barí y finalmente llega a Valledupar.
- 4 Alameda en propuesta urbana.
- 5 Ronda principal del río Tibú. (PBOT)
- 6 Desembocadura de la quebrada en el Río Tibú.
- 7 Diagonal 5ta, actualmente existe.
- 8 Vivienda.

MANEJO DE LA RONDA HIDRICA.

1. Ornitología
2. Puntos de hidratación y estiramiento.
3. Puntos de educación ambiental
4. Contemplación
5. Recreación pasiva
6. Culturales.



IMPLANTACION E INTENCIONALIDAD

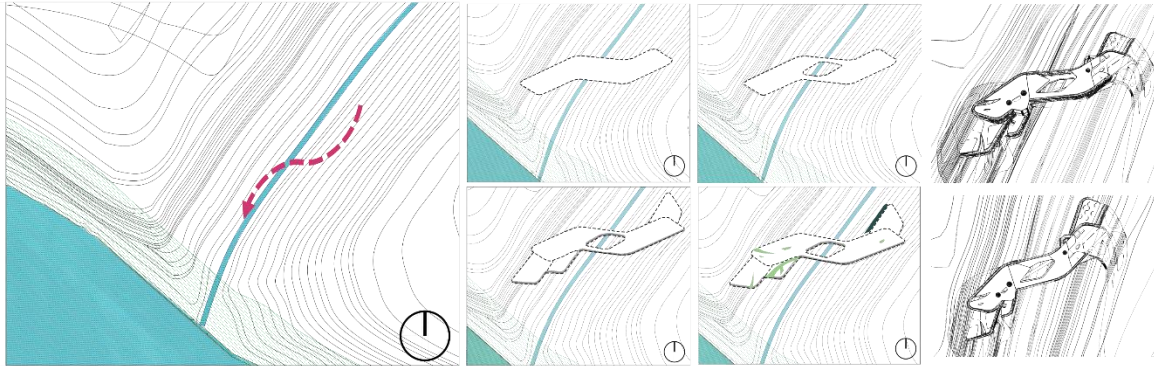

TRATAMIENTO AMBIENTAL

Se proponen módulos de vegetación con diferentes asociaciones de especies, que presentan distintas características de tamaño, follaje y color.

VEGETACIÓN DE MITIGACIÓN (BAJO PORTE)

Vegetación característica de rondas de río, ayudan a mitigar el crecimiento del cauce, y contribuyen a mantener el equilibrio del ecosistema.

VEGETACIÓN DE ESPACIO PÚBLICO (ARBUSTOS MEDIANOS Y ÁRBOLES DE BAJO PORTE)

Ambienta los jardines exteriores del proyecto, se constituye en su mayoría por árboles frutales.

VEGETACIÓN BOSQUE TROPICAL HÚMEDO (ALTO PORTE)

Es la vegetación que se encuentra en las partes no intervenidas con diseño de paisaje, en el ecosistema natural del lugar, áreas a reforestar.

MODULO MITIGACION



Sistema de fitodepuración



- | | |
|---------------|-------------------------|
| 1. papiros | 1. Margarita de pantano |
| 2. Juncos | 2. Sombrillita de agua |
| 3. Botoncillo | 3. Barbasco |

MODULO ESPACIO PUBLICO



Especies Endógenas



- | | |
|-------------|--------------|
| 1. Ixora | 4. Limones |
| 2. Naranjos | 5. Guanábana |
| 3. Papaya | 6. Mango |

MODULO BOSQUE TROPICAL

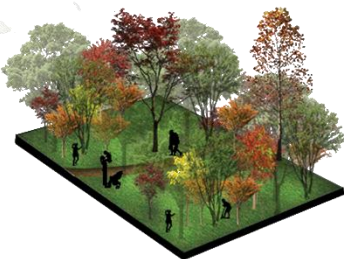

Especies Endógenas



- | | |
|-------------|-------------------|
| 1. Ceiba | 4. Oití |
| 2. Guayacán | 2. Palma Enana |
| 3. Samán | 3. Palma Datilera |

ROSA DE LOS VIENTOS

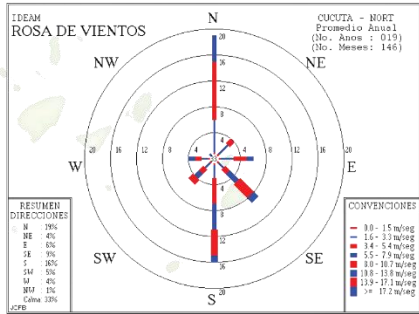

DETALLE CUBIERTA VERDE

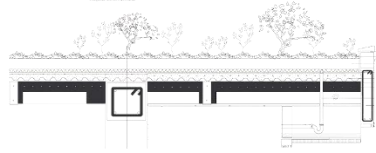

Solsticio de Verano
Día más largo del año.

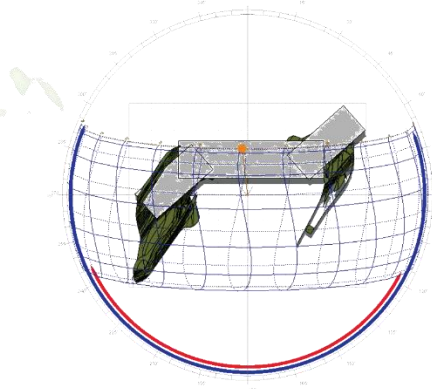

ANALISIS ECOTEC

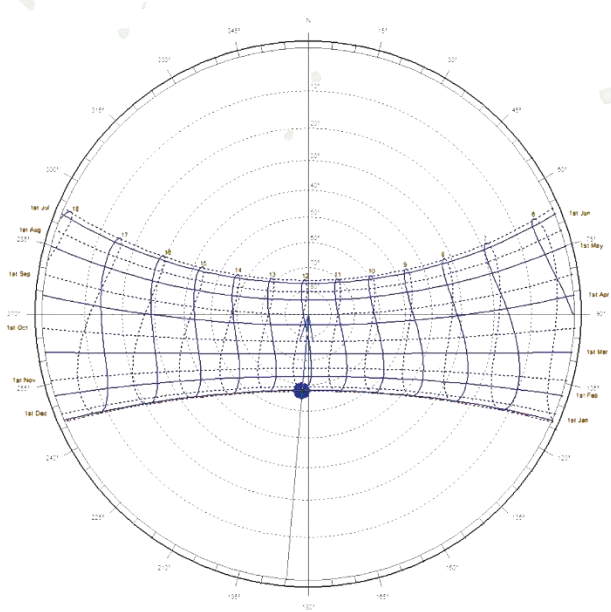

Carta solar de Tibú
8°38'24"N 72°44'17"O

ANALISIS DE SOMBRAS

Solsticio de Invierno
día más corto del año.

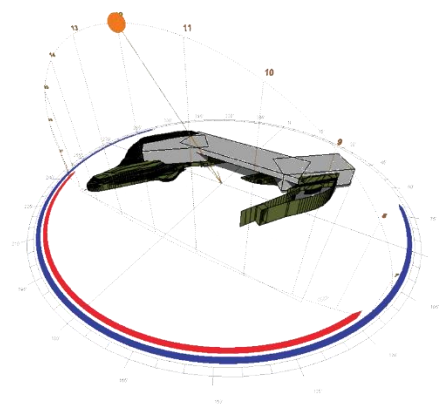

Solsticio de Verano 8:00 am

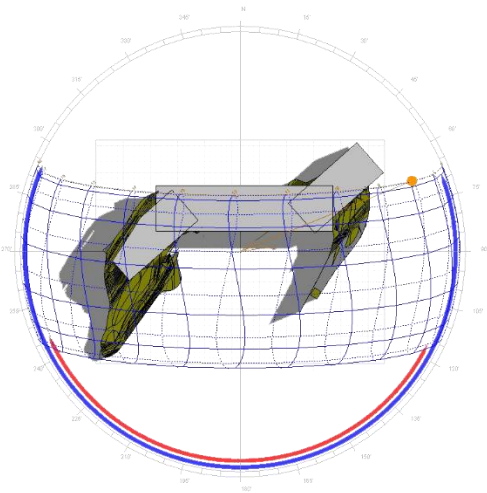

Solsticio de invierno 5:00 pm

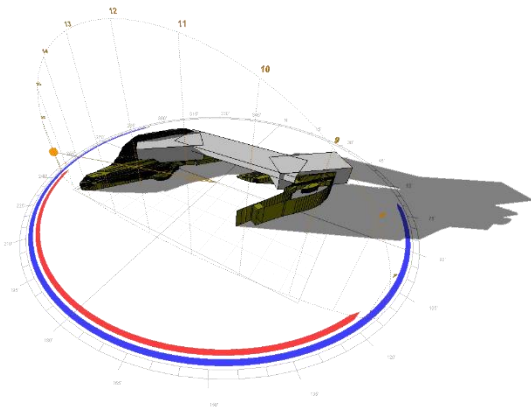

Solsticio de invierno 8:00 am

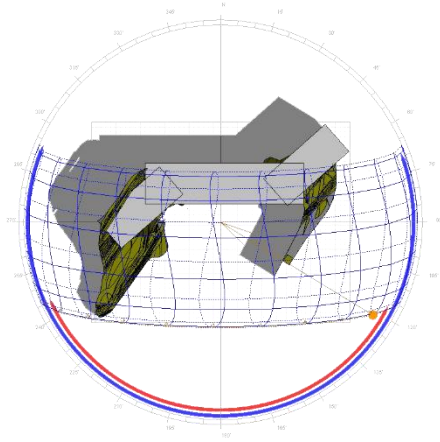

Solsticio de Verano 12:00 pm

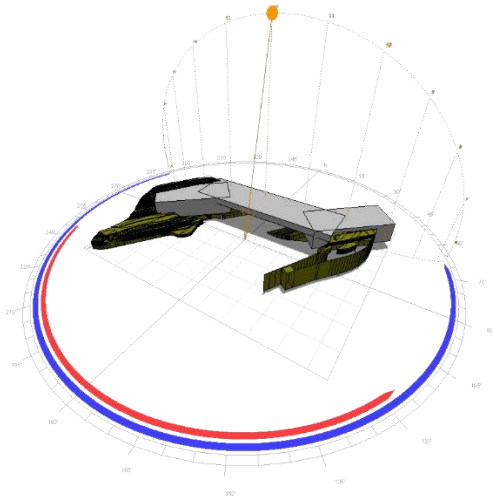

21.5 ESQUEMA DE GESTION.

GESTION

ACTORES



ACTORES DIRECTOS

POBLACION

Comunidad de Tibú
líderes sociales
JAC

Asociaciones de campesinos.

FINANCIAMIENTO

Gobernación de Norte de Santander
Alcaldía de Tibú
Ministerio de cultura
Ministerio de Agricultura

ACTORES INDIRECTOS

ONGS INTERESADAS EN APOYAR

Fondo de Ana Frank
Fondo para la paz
ANUPAZ
OMPP
Fondo indígena
Alianzas territoriales para la paz y el desarrollo.
Findeter



MARCO NORMATIVO

PBOT DE TIBU

Acuerdo N. 100 de 1989
Acuerdo N. 72 de 1994
Artículo 13 (Social)
Artículo 22 (Social)
Artículo 28 (Social)
Artículo 20 (Social)
Artículo 40 (Social)
Artículo 52 (Social)
Artículo 16 (Administrativas)
Artículo 25 (Administrativas)
Artículo 27 (Administrativas)
Artículo 24 (Ambiental)
Artículo 34 (Ambiental)

LOOT

Propuesta regional para el Catatumbo.
Artículo 307
Artículo 329

LEY 3-88 DE 1997

Artículo 3, función pública del urbanismo.

CORPONOR

Entidad ambiental reguladora.



ACUERDO DE PAZ

ETAPAS

Corto plazo
3 - 5 años.

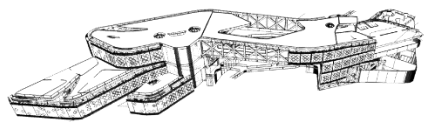

OBRA ARQUITECTÓNICA

Mediano plazo
6 a 10 años

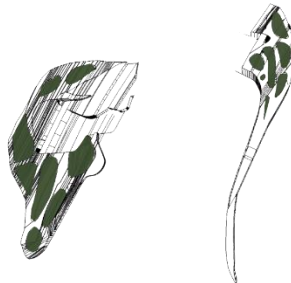

PAISAJISMO

Largo plazo
20 años

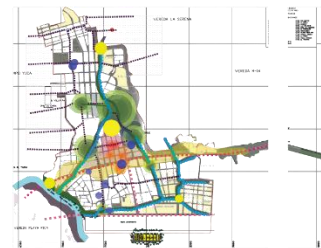

PROPUESTA URBANA

CIFRAS

CONSTRUIDO EDIFICACIÓN	3810
URBANISMO Y PAISAJISMO	2668
TOTAL CONSTRUIDO	8478
M2 DE LOTE GESTIONADO	0
PRECIO CONSTRUCCIÓN	2'900.000
PRECIO DE ESPACIO PÚBLICO	1'500.000
PRECIO TOTAL	14.051.000.000

21.6 EVIDENCIA DEL CARÁCTER DEMIATRICO DEL EQUIPAMIENTO.

EVIDENCIA DEL CARACTER DEMIATRICO DEL EQUIPAMIENTO

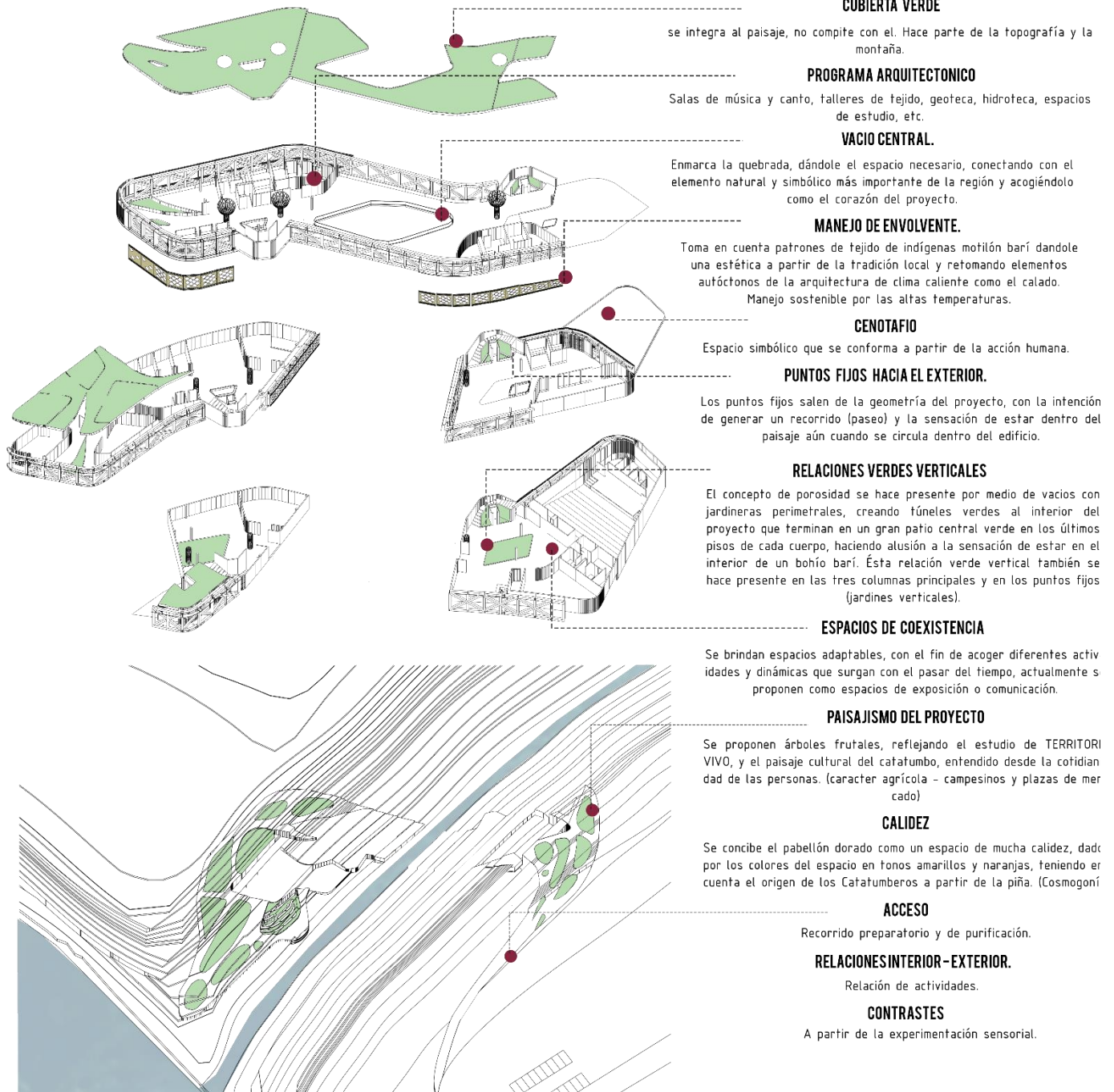



21.7 COMPONENTE ESTRUCTURAL.

Las columnas, haciendo parte de la integralidad del diseño, reflejan

El carácter poroso del equipamiento, formando tres vacíos que se manifiestan en los dos cuerpos del proyecto. Complementando las relaciones verticales verdes formadas por los patios interiores

CERCHA PERIMETRAL Y COLUMNAS DE APOYO

La cercha permite el voladizo central, conformado por dos pasillos y las columnas de apoyo interiores complementan la estructura y permite el amarre de la cercha permite hacia el interior.

REFERENTES ESTRUCTURALES:



SISTEMA ESTRUCTURAL

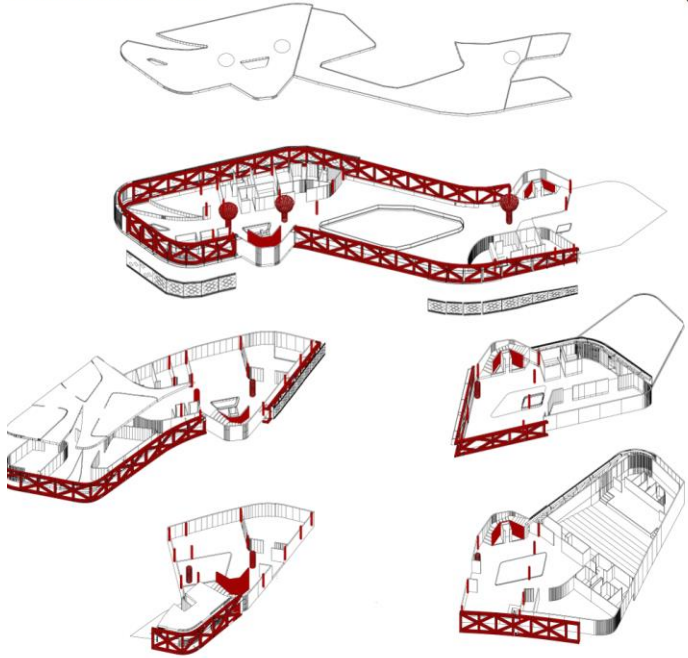

COLUMNAS PRINCIPALES

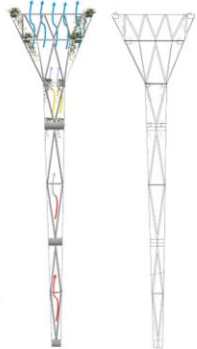

21.8 PLANTAS GENERALES Y SECCIONES

PLANTA GENERAL



CORTE TRANSVERSAL B-B'



CORTE LONGITUDINAL A-A'



PRIMERA PLANTA



PLANTA SEGUNDO PISO

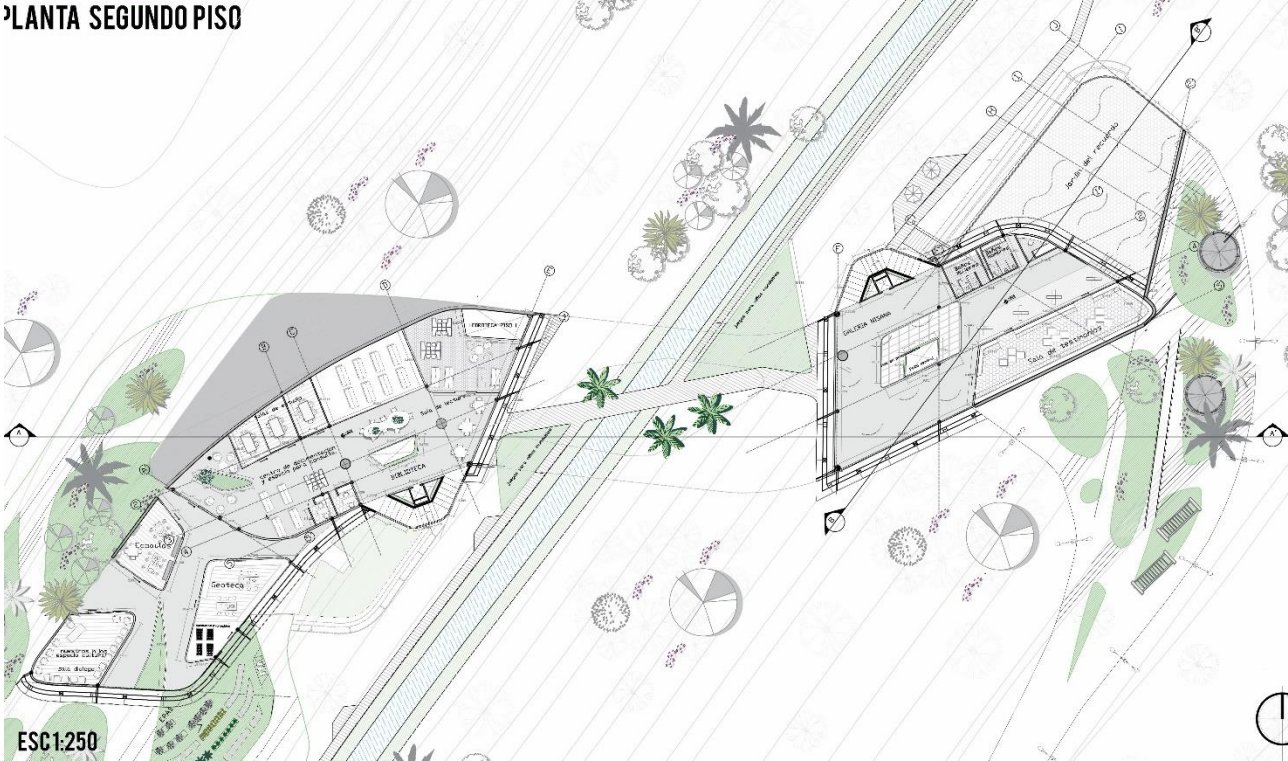

PLANTA TERCER PISO

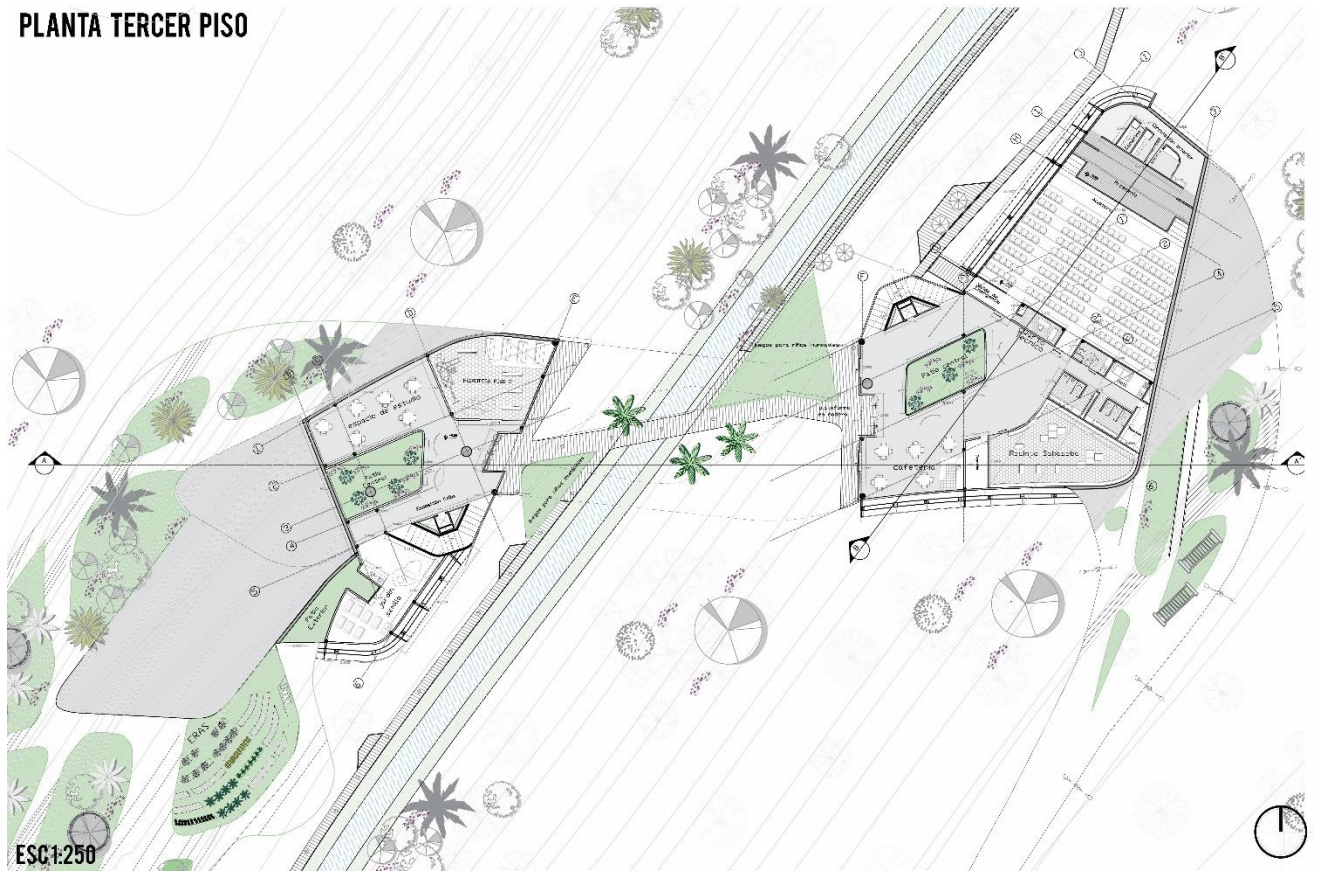

21.9 IMAGINARIOS



Imaginario ronda quebrada y vista al vacío principal del proyecto



Imaginario vista fachada frontal del proyecto



Imaginario de terrazas, jardín del recuerdo y plaza de la memoria..



Imaginario acceso de espacio público y vista de plaza de la memoria



Imaginario del jardín del recuerdo.



Imaginario vista hacia la quebrada desde vacío central.



Imaginario patio interior y relaciones verdes verticales.

21.10 ENVOLVENTE DEL PROYECTO.

ENVOLVENTE

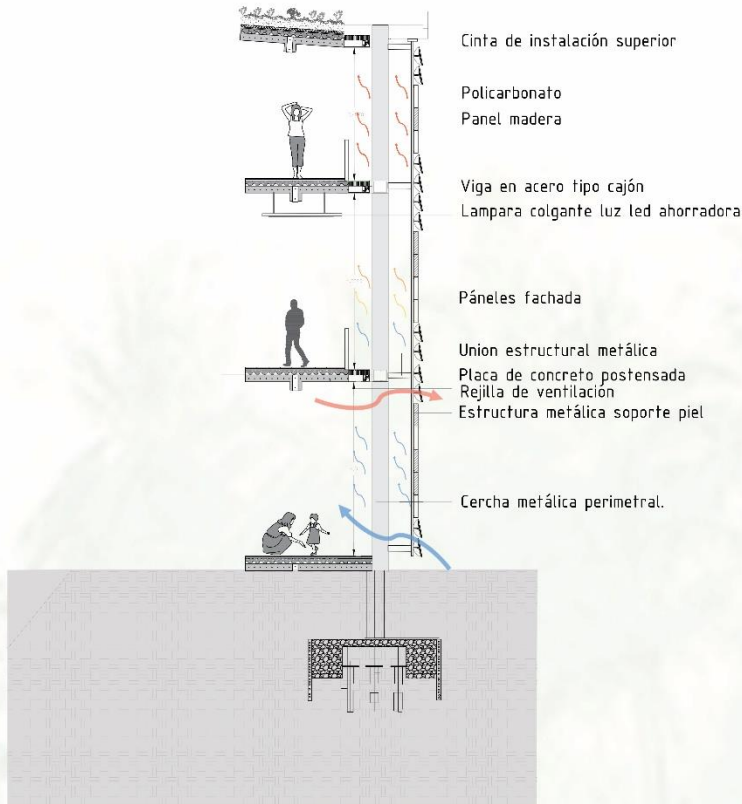

INTENCION Y REFERENTES



ORIGEN DE LA FORMA.

Tejidos de la tribu motilón barí, concepto de porosidad trabajado en todo el proyecto.



INTENCIÓN

Abrir el edificio por medio de la piel hacia la quebrada.



Pabellon de rusia en ex-
poshangai 2010



Centro de Estudios e Investigaciones
del Petróleo Rey Abdullah - Zaha H.



22. CONCLUSIONES GENERALES.

ROL DE LA ARQUITECTURA CONTEMPORÁNEA

La arquitectura contemporánea en el contexto colombiano afronta retos nunca antes posibles que implican abordarla desde una perspectiva y criterios distintos a los que actualmente se manejan, entendiendo que nuestro país entra a una nueva etapa de progreso y recuperación en el marco de un conflicto que se ha extendido por más de 50 años.

APORTE PERSONAL

Reconocer diferentes realidades que se viven desde mi región, ayudando a mi crecimiento personal, mi perspectiva de ver la vida y el aporte que yo como persona comprometida con mejorar la situación que se vive en esta parte del país puedo aportar.

APORTE PROFESIONAL

Realización de un proyecto de equipamiento urbano, tema que me ha llamado profundamente la atención a lo largo de mi carrera, involucrando aspectos que me apasionan de manera profunda, investigativos y propositivos, dando espacio también a demostrar los conocimientos adquiridos en otros proyectos como ciudad región.

POTENCIALIDADES Y RETOS

Concretizar y plasmar por medio del diseño arquitectónico, la extensa investigación realizada, con el fin de tomar decisiones asertivas que cumplan con el objetivo propuesto.

Abordar la arquitectura desde otra perspectiva, trascendiendo los aspectos funcionalistas y mecanicistas que implican nuestra profesión.

La marcada topografía y la falta de información que presentaba el lugar de intervención.

23 BIBLIOGRAFÍA

<http://www.urosario.edu.co/jurisprudencia/jurisprudencia-reconciliacion/ur/Postconflicto/>

<http://www.eltiempo.com/archivo/documento/CMS-12952697>

<http://www.archdaily.co/co/tag/posconflicto>

<https://sextante.uniandes.edu.co/index.php/ejemplares/sextante-5/horizontes/arquitectura-y-agua>

<http://centromemoria.gov.co/>

<http://www.archdaily.co/co/796914/los-12-mejores-proyectos-arquitectonicos-de-fin-de-carrera-en-colombia>

<http://www.centrodememoriahistorica.gov.co/noticias/noticias-de-otros-medios/la-memoria-sera-la-clave-para-la-paz-en-el-posconflicto-martha-nubia-bello>

<http://www.centrodememoriahistorica.gov.co/noticias/noticias-de-otros-medios/la-memoria-sera-la-clave-para-la-paz-en-el-posconflicto-martha-nubia-bello>

<http://www.eltiempo.com/archivo/documento-2013/CMS-5235387>

<https://www.youtube.com/watch?v=G0FRMIy0Z2g>

<https://www.youtube.com/watch?v=eluNOYcBYdY>

<https://www.youtube.com/watch?v=G0FRMIy0Z2g>

<http://www.laopinion.com.co/region/nuevas-zonas-de-restitucion-de-tierras-en-palmarito-y-buena-esperanza-95174>

<http://www.javeriana.edu.co/biblos/tesis/arquitectura/tesis03.pdf>

http://www.elmundo.com/portal/noticias/derechos_humanos/conflicto_armado_en_colombia_factores_actores_y_efectos_multiples.php#.WZDTvBsUjIU

<https://www.pressreader.com/colombia/la-opini%C3%B3n/20161120/281539405549130>

http://www.acnur.org/t3/uploads/media/COI_2467.pdf

http://www.acnur.org/t3/uploads/media/COI_2471.pdf

SITUACIÓN SOCIAL Y AMBIENTAL DE LA REGIÓN DEL CATATUMBO – NORTE DE SANTANDER – DEFENSORIA DEL PUEBLO RESOLUCIÓN DEFENSORIAL No. 46

PBOT DE TIBÚ 2000

CATATUMBO MEMORIAS DE VIDA Y DIGNIDAD. – CNMH

PBOT PARA EL POSCONFLICTO

<http://www.urosario.edu.co/jurisprudencia/jurisprudencia-reconciliacion/ur/Postconflicto/>

<http://www.eltiempo.com/archivo/documento/CMS-12952697>

<http://www.archdaily.co/co/tag/posconflicto>

<https://sextante.uniandes.edu.co/index.php/ejemplares/sextante-5/horizontes/arquitectura-y-agua>

<http://centromemoria.gov.co/>

<http://www.archdaily.co/co/796914/los-12-mejores-proyectos-arquitectonicos-de-fin-de-carrera-en-colombia>

<http://www.centrodememoriahistorica.gov.co/noticias/noticias-de-otros-medios/la-memoria-sera-la-clave-para-la-paz-en-el-posconflicto-martha-nubia-bello>

<http://www.centrodememoriahistorica.gov.co/noticias/noticias-de-otros-medios/la-memoria-sera-la-clave-para-la-paz-en-el-posconflicto-martha-nubia-bello>

<http://www.eltiempo.com/archivo/documento-2013/CMS-5235387>

<https://www.youtube.com/watch?v=G0FRMIy0Z2g>

<https://www.youtube.com/watch?v=eluNOYcBYdY>

<https://www.youtube.com/watch?v=G0FRMIy0Z2g>

<http://www.laopinion.com.co/region/nuevas-zonas-de-restitucion-de-tierras-en-palmarito-y-buena-esperanza-95174>

<http://www.javeriana.edu.co/biblos/tesis/arquitectura/tesis03.pdf>

http://www.elmundo.com/portal/noticias/derechos_humanos/conflicto_armado_en_colombia_factores_actores_y_efectos_multiples.php#.WZDTvBsUjIU

<https://www.pressreader.com/colombia/la-opini%C3%B3n/20161120/281539405549130>

http://www.acnur.org/t3/uploads/media/COI_2467.pdf

http://www.acnur.org/t3/uploads/media/COI_2471.pdf

SITUACIÓN SOCIAL Y AMBIENTAL DE LA REGIÓN DEL CATATUMBO – NORTE DE SANTANDER – DEFENSORIA DEL PUEBLO RESOLUCIÓN DEFENSORIAL No. 46

02

CASA DE LA MEMORIA Y CENTRO DEMIATRICO DEL CATATUMBO EN NORTE DE SANTANDER

Se identifica una necesidad de establecer y crear una red que ayude a solucionar los problemas de los territorios más vulnerables y afectados de esta zona. Así se identifican unas necesidades y prioridades de desarrollo y crecimiento.

UNA RED SENSIBLE A PARTIR DE UN TERRITORIO VIVO

1. NODO BÁSICO DE PAZ

Equipamientos que buscan cubrir necesidades básicas y muy funcionales como salud, educación, servicios públicos, transporte y movilidad, de seguridad ciudadana, es el asentamiento entre otros.

2. ESPACIOS DE ESPERANZA

Equipamientos y espacios que crean un vínculo con la comunidad, presencia al estudio del municipio en el cual se implanta el desarrollo, crear espacios abiertos por los cuales el municipio se siente orgulloso y quiere desarrollar a nivel nacional.

3. CENOTAFIO

Equipamientos y espacios que preservan funciones de ARQUITECTURA DEMIATRICA MNEMOGÉNICA

Con el fin de crear y reparar los vínculos causados por el conflicto en cada municipio en específico.

ESTRUCTURA BÁSICA DE AMARRE

- 1. Nodos Hídricos
- 2. Carreteras Principales
- 3. Carreteras Secundarias
- 4. Equilibrio territorial
- 5. Entradas Importantes
- 6. Centro logístico

Se logra por medio de la creación de todos los vínculos en la zona. Es cuestión de sensibilidad.

Se plantea una red que no se fundamenta en los aspectos económicos ni en los políticos. Esto no implica que se excluyan totalmente en la creación de la propuesta, se parte de lo que ya no construyeron el fin de la zona.

Funcionan como apoyo y soporte de desarrollo del verdadero fin, una estructura que funciona para sanar y reparar, reconstruyendo los aspectos básicos.

¿COMO MATERIALIZAMOS LA PAZ?

Se ha tenido en cuenta lo que el catatumbo es un territorio fuerte y resistente ante la guerra, cerca entre todos los municipios se apoyan, se complementan. Es por ello que no se debe tener en cuenta el estado histórico y desarrollo de los elementos necesarios para que pueda convertirse realmente en un territorio de paz. Esto es materializar con educación, salud, cultura, deporte, entre otros. Con esto se buscan atender las emergencias básicas, simbólicas y espirituales de cada uno de los pueblos que conforman la región del catatumbo.

RED DE EQUIPAMIENTOS Y ESPACIOS DE PAZ

En un comienzo aparentemente todos los municipios parecían iguales, y no hasta que algunos empezaban a diferenciarse entre ellos, y aunque todos pertenecen a la misma familia que es el Catatumbo, con el perfil, haber en cada municipio a ser y a saber lo que significa para sus pobladores y comunidades, se puede notar que...

CADA MUNICIPIO TIENE SU PROPIA PERSONALIDAD

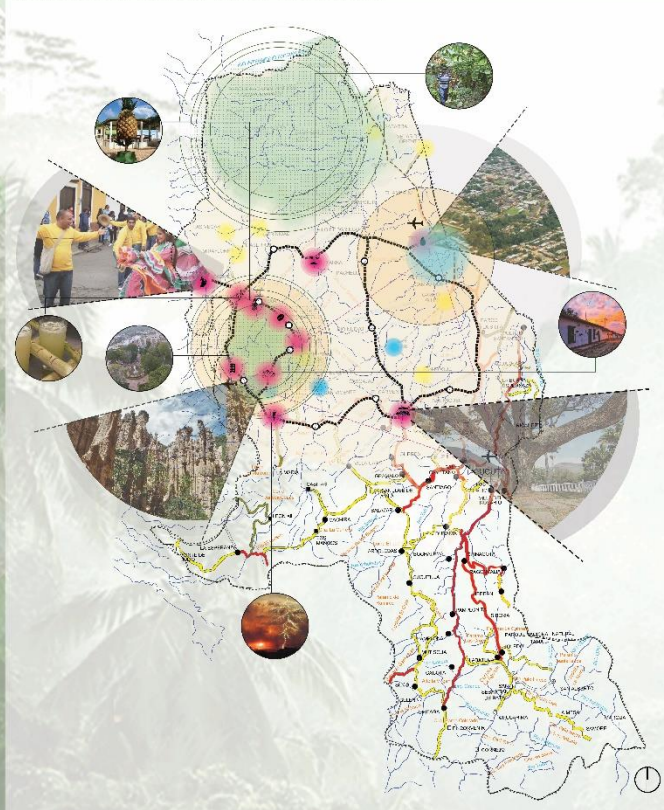

TRES TOROS DE PAZ Un espacio donde se establecieron en cada zona un espacio que ayude a tener un momento de los campesinos y personas rurales que trabajan en el campo.



TERRITORIOS DE PAZ Se trata de un espacio de encuentro y diálogo, que ayude a generar un espacio de encuentro y diálogo, donde las personas, campesinos, rios, abuelos, etc, pueden volver a sentir pertenencia, orgullo, y sobre todo paz.



CONCLUSIONES

El red de equipamientos de paz en el Catatumbo, que incluye un conjunto de elementos que intervienen en los aspectos de cultura y comunidad, se plantea una red de equipamientos y espacios de paz que se basa en un conjunto de elementos para generar un espacio de encuentro y diálogo, donde las personas, campesinos, rios, abuelos, etc, pueden volver a sentir pertenencia, orgullo, y sobre todo paz.

SIGUIENTE PASO

Se debe desarrollar en el Catatumbo un centro logístico ubicado en el municipio de TICU para tener un espacio de encuentro y diálogo, que ayude a generar un espacio de encuentro y diálogo, donde las personas, campesinos, rios, abuelos, etc, pueden volver a sentir pertenencia, orgullo, y sobre todo paz.

MARIA CAMILA JAIMES HERNANDEZ
PONTIFICIA UNIVERSIDAD JAVERIANA
TRABAJO DE GRADO

UNA DE LAS FORMAS DE DEMOSTRAR QUE HAY PAZ EN EL TERRITORIO RECORRIENDOLO.

PROPUESTA URBANA TIBU.

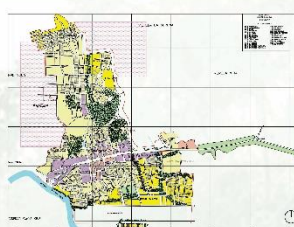

Identificación del sistema urbano, para el desarrollo de los usos múltiples más importantes en los barrios.

Identificación de los usos más importantes del suelo y las diferentes zonas económicas en los barrios.



Propuesta de nuevas vías urbanas, de modo y zona de desarrollo para el municipio, considerando el centro de desarrollo principal y secundario y la zona de desarrollo principal y secundario.

Tiene en cuenta las condiciones de desarrollo.



Propuesta urbana para el municipio de Tibú - posibles aspectos de lugar de desarrollo.



03

CASA DE LA MEMORIA Y CENTRO DEMIATRICO DEL CATATUMBO EN NORTE DE SANTANDER

MARIA CAMILA JAIMES HERNANDEZ
PONTIFICIA UNIVERSIDAD JAVERIANA
TRABAJO DE GRADO

VISITA A TIBU

El territorio visitado es el Centro de la gran Maestra en el Catatumbo.
Dirección: Cañabesol ca. 1103.
Trabaja en el eje del centro de convivencia Tibu.
Trabajadores de Tibu - Trabajador en su manera.
Tribu de 8 años visitado en Tibu.



Grupos ubicados en el Frente de la memoria de los maestros, REPARACIÓN - NO REPETIR, UN, VERDAD Y JUSTICIA, CATATUMBO VIVE.



Interior del centro de convivencia.



Centro de convivencia.



Sentido de pertenencia.



Rio Tibu. Fotografía: Camila Jaimes.



Arquitectura tradicional, ubicada en diferentes lugares de la región.

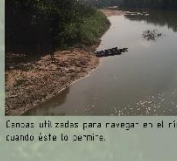

Canoas utilizadas para navegar en el río cuando este lo permite.

CONCEPCION

Se es un edificio y un territorio, que se ordena y se organiza en el tiempo y en el espacio, pero sin embargo se tiene en cuenta la sociedad que vive en ese espacio y tiempo. Responde de una manera a este territorio, la naturaleza, el respeto, y demás, y con la información humana.

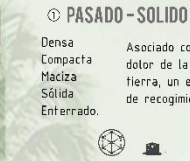
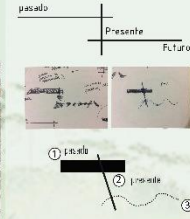

PROGRAMA ARQUITECTONICO

PASADO (MEMORIA)	PRESENTE (REPARACION Y SANACION)	FUTURO (POTENCIALIDADES)	DE SERVICIOS.
Recuerdo de la memoria. Recuerdo de la masificación y el silencio.	Centro Catatumbo Biblioteca (145 m ²) Aulario (73 m ²)	Fección dorada Una analogía a amarrar que tiene relación con el mar. Urbano principalmente a viviendas y ricas. Jardín semilla (6 m ²) Biblioteca Zonas recreativas exteriores para niños (55 m ²) Ecológico (50 m ²) Salas de música y canto (Taller de uso restaurador) (55 m ²) Biblioteca (50 m ²)	Plano informativo (20 m ²) Primeros Ajustes (50 m ²) Datos (220 m ²) Cafetería (150 m ²) "Parqueadero" (Cicloparqueadero) Oficinas Administrativas (110 m ²) Cuidados
Piazza de la Herencia (1000m ²) Espacio Usana (120 m ²) Aula de Tránsito (105 m ²) Aula de Estudios (122 m ²) Recin de Subsección (50 m ²) Centro de Documentación	Espacio cultural maestros negros y sala de diálogo (50 m ²) Hidrota (162 m ²) Talleres de teatro (134 m ²) Oficinas y espacio de trabajo del centro turístico de memoria histórica (Administración regional) (105 m ²)		

IMPLANTACION Y URDIMBRE.

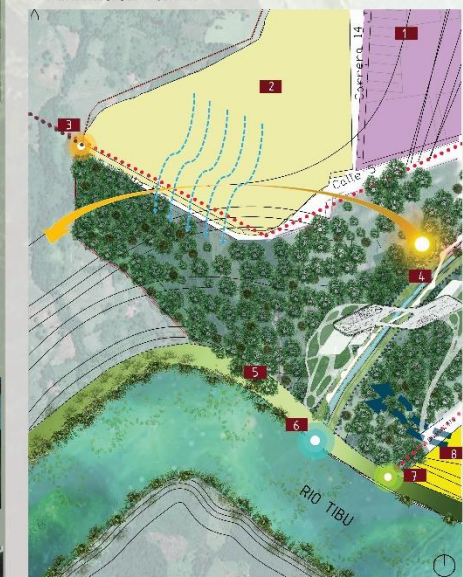

ENTENDIMIENTO DEL LUGAR DE IMPLANTACION

- Tono de vivienda.
- Salida de calle 5 hasta el sector de la memoria cultural Catatumbo (Cari y finalmente llega a Valledupar).
- Alcance en perspectiva urbana.
- Rueda por el río Tibu (P907).
- Desnubecura de la quebrada en el Rio Tibu.
- Diagra. Sin, actualmente es este.
- Vivienda.

MANEJO DE LA RONDA HERRICIA

- Ornología
- Puntos de hidratación y asentamiento.
- Puntos de educación ambiental.
- Comercio.
- Recreación pasiva.
- Culturales.

IMPLANTACION E INTENCIONALIDAD

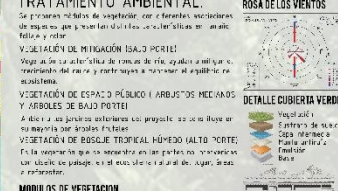

TRATAMIENTO AMBIENTAL

- Se proponen módulos de vegetación con diferentes verticales de especies que se han utilizado en el territorio en un ambiente húmedo y rico.
- VEGETACIÓN DE MITIGACIÓN (BAJO POTE):
Vegetación de mitigación de riego de río, ayuda a mitigar el ruido del agua y contribuye a mejorar el ambiente en el territorio.
- VEGETACIÓN DE ESPACIO PÚBLICO (ARBUSTOS MEDIANOS Y ARBOLES DE BAJO POTE):
A ellos se les genera autonomía con respecto a los otros tipos de vegetación que se han utilizado en el territorio.
- VEGETACIÓN DE BOSQUE TROPICAL HÚMEDO (ALTO POTE):
En la recuperación que se necesita en las partes no restauradas con respecto al paisaje, es el módulo de arboles de agua, braca y restaurador.

MANEJO DE LA RONDA HERRICIA

- Ornología
- Puntos de hidratación y asentamiento.
- Puntos de educación ambiental.
- Comercio.
- Recreación pasiva.
- Culturales.

ANÁLISIS ECOTEC

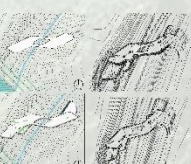

ANÁLISIS DE SOMBRAS

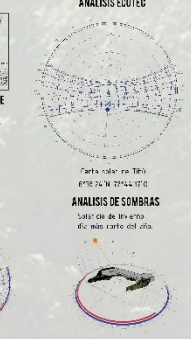

05

CASA DE LA MEMORIA Y CENTRO DEMIATRICO DEL CATATUMBO EN NORTE DE SANTANDER

MARIA CAMILA JAIMES HERNANDEZ
PONTIFICIA UNIVERSIDAD JAVERIANA
TRABAJO DE GRADO

PLANTA SEGUNDO PISO

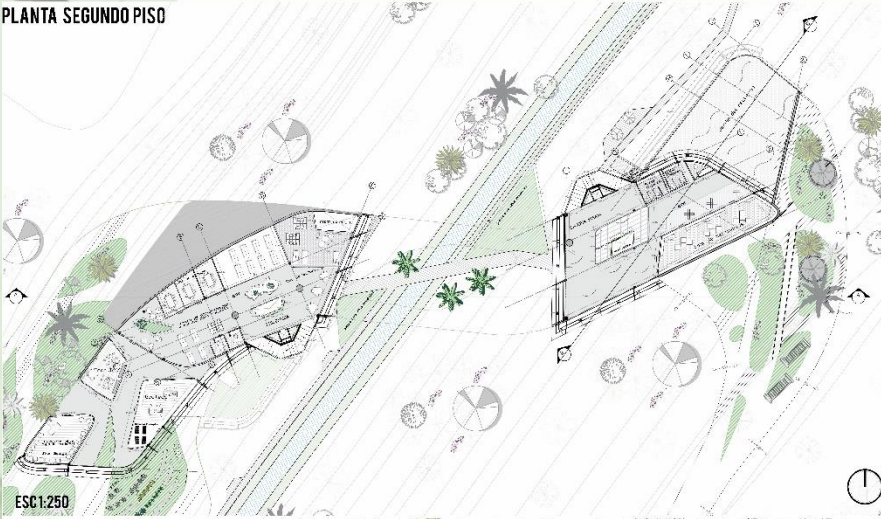

ESC 1:250

PLANTA TERCER PISO

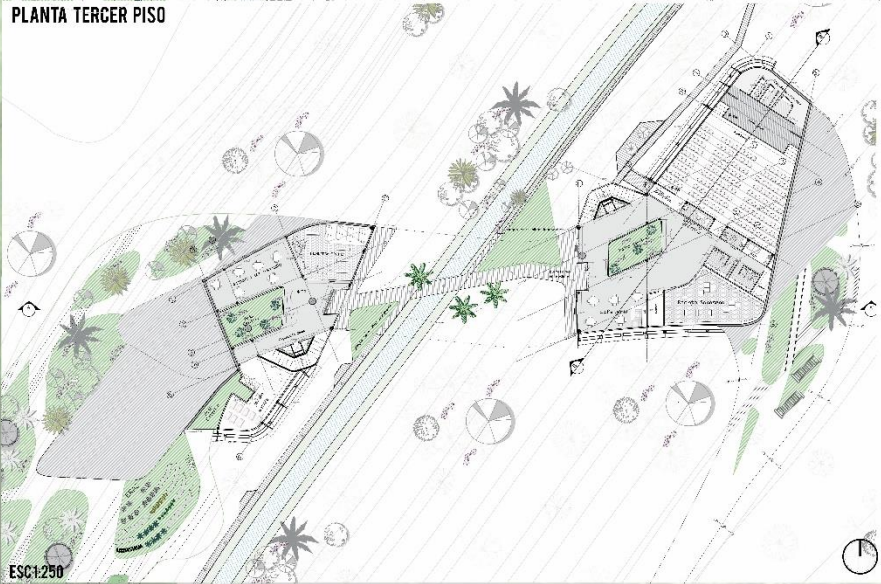

ESC 1:250

ENVOLVENTE

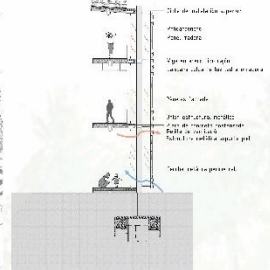

INTENCION Y REFERENTES



IMAGINARIOS



TITULO DEL TRABAJO

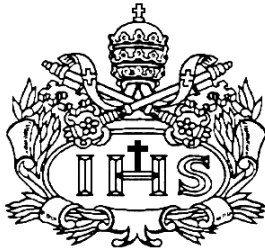

MARÍA CAMILA JAIMES HERNÁNDEZ

Presentado para optar al título de Arquitecto

CARLOS AGUILAR SELIGMAN

**PONTIFICIA UNIVERSIDAD JAVERIANA
FACULTAD DE ARQUITECTURA Y DISEÑO**

ARQUITECTURA

Bogotá D.C.

2018