

Jouko Lind, Tuula Aaltonen, Jukka-Pekka Halonen ja Timo Klaukka

Kelan kuntoutuksen vuonna 2002 päättäneet

Kuntoutujien rekisteriseuranta vuosina 2002–2004



Sosiaali- ja terveysturvan katsauksia 74

KELAN TUTKIMUSOSASTO | HELSINKI 2007

*Jouko Lind, Tuula Aaltonen, Jukka-Pekka Halonen
ja Timo Klaukka*

Kelan kuntoutuksen vuonna 2002 päättäneet

Kuntoutujien rekisteriseuranta vuosina 2002–2004

Summary

Persons having completed a rehabilitation programme funded by the Social Insurance Institution of Finland in 2002

A register-based follow-up study of rehabilitation clients in 2002–2004

Kirjoittajat

Jouko Lind, VTT, dosentti, johtava tutkija
Kelan tutkimusosasto
jouko.lind@kela.fi

Tuula Aaltonen, VTM, tutkija
Kelan tutkimusosasto
tuula.aaltonen@kela.fi

Jukka-Pekka Halonen, LKT, dosentti, tutkimuspäällikkö
Kelan tutkimusosasto
jukka-pekka.halonen@kela.fi

Timo Klaukka, LKT, tutkimusprofessori, terveystutkimuksen päällikkö
Kelan tutkimusosasto
timo.klaukka@kela.fi

Sarjan julkaisut on hyväksytty tieteellisessä arvioinnissa.

© Kirjoittajat ja Kelan tutkimusosasto

Graafinen suunnittelu: Pekka Loiri

ISBN 978-951-669-744-7 (nid.)
ISBN 978-951-669-745-4 (pdf)
ISSN 1238-5069

Vammalan Kirjapaino Oy
Vammala 2007

Tiivistelmä

Lind J, Aaltonen T, Halonen J-P, Klaukka T. **Kelan kuntoutuksen vuonna 2002 päättäneet. Kuntoutujien rekisteriseuranta vuosina 2002–2004.** Helsinki: Kela, Sosiaali- ja terveysturvan katsauksia 74, 2007. 82 s. ISBN 978-951-669-744-7 (nid.), ISBN 978-951-669-745-4 (pdf).

Tässä Kelan toteuttaman kuntoutuksen rekisteriseurannassa kuvataan kuntoutuspalveluja saaneiden henkilöiden myöhempiä työtilannetta ja terveysturvaa. Seurannan kohteena olivat ne Kelan toteuttamassa kuntoutuksessa olleet henkilöt, joilla oli ollut jokin päättynyt kuntoutustapahtuma vuonna 2002. Kohderyhmään (n = 65 904) kuuluneista kuntoutujista 42 % oli miehiä ja 58 % naisia. Kuntoutujien mediaani-ikä vuonna 2002 oli 47 vuotta, miehet olivat keskimäärin kolme vuotta nuorempia kuin naiset. Kuntoutukseen hakeutuessaan puolet kuntoutujista oli kuulunut työvoimaan: miehistä ansiotyössä oli 37 % ja naisista 49 %, keskimäärin 6 % oli työttömänä. Useampi kuin joka neljäs (28 %) oli ollut kuntoutukseen hakeutuessaan eläkkeellä tai sai sairauspäivärahaa. Kuntoutujista työvoimaan työllisenä tai työttömänä kuuluneiden osuus oli vähentynyt vuoden 2002 lopun 48 %:sta vuoden 2004 lopun 43 %:iin. Ansiotyössä olleiden osuus väheni 43 %:sta 38 %:iin; työttömien osuus kohderyhmässä oli seuranta-aikana noin 5 %. Työtilanteessa tapahtuneissa muutoksissa oli selviä eroja mm. sukupuolen ja kuntoutuksen lakiperusteen – vajaakuntoisten ammatillisen kuntoutuksen, vaikeavammaisten lääkinnällisen kuntoutuksen, muun ammatillisen ja lääkinnällisen kuntoutuksen – mukaan. Naisten osuus työvoimasta oli tarkasteluajanjakson alussa ja lopussa suurempi kuin miesten, vaikkakin työvoimaan kuuluneiden naisten osuus pieneni jyrkemmin kuin miesten. Työvoimaan kuuluneiden osuuden väheneminen ilmeni eläkkeelle, lähinnä työkyvyttömyyseläkkeelle, siirtyneiden osuuden kasvuna. Vuoden 2002 lopussa kohderyhmästä oli kuollut 0,6 % ja vuoden 2004 loppuun mennessä 2,2 %. Työtilanteen muutoksia arvioitaessa on otettava huomioon kuntoutuksen erilaiset tavoitteet toiminta- ja työkyvyn osalta sekä normaali iän myötä tapahtuva ja mahdollisesta kuntoutuksesta riippumaton työelämän ulkopuolelle siirtyminen.

Avainsanat: kuntoutushakemus, kuntoutustoimenpide, rekisteriseuranta, terveysturva, työtilanne

Sammandrag

Lind J, Aaltonen T, Halonen J-P, Klaukka T. **Avslutade rehabiliteringsåtgärder vid FPA år 2002. En registeruppföljning av rehabiliteringsklienter åren 2002–2004.** Helsingfors: FPA, Social trygghet och hälsa: rapporter 74, 2007. 82 s. ISBN 978-951-669-744-7 (inh.), ISBN 978-951-669-745-4 (pdf).

I denna uppföljningsrapport beskrivs arbets- och hälsosituationen hos personer som genomgått rehabilitering som anordnats av FPA. Uppföljningens målgrupp (n = 65904) utgjordes av personer som hade avslutat sin rehabilitering år 2002, varav 42 % var män och 58 % kvinnor. Medianåldern år 2002 var 47 år och männen var i genomsnitt tre år yngre än kvinnorna. Då rehabiliteringen påbörjades tillhörde varannan i målgruppen arbetskraften: 37 % av männen och 49 % av kvinnorna förvärvsarbetade medan i genomsnitt 6 % var arbetslösa. En dryg fjärdedel (28 %) var pensionerad eller fick sjukdagpenning. Andelen sysselsatta eller arbetslösa i målgruppen hade år 2004 minskat till 43 % då den år 2002 var 48 %. Andelen förvärvsarbetande minskade från 43 % till 38 %; under uppföljningsperioden var ungefär 5 % av målgruppen arbetslösa. Det fanns tydliga skillnader i arbetssituationen mellan män och kvinnor, samt mellan de olika rehabiliteringsformerna: yrkesinriktad rehabilitering för handikappade, medicinsk rehabilitering för gravt handikappade, och rehabilitering enligt prövning. Jämfört med männen var andelen kvinnor tillhörande arbetskraften större i början och i slutet av uppföljningsperioden trots att kvinnornas andel minskade kraftigare. Minskningen i andelen personer tillhörande arbetskraften visade sig i form av en ökning av andelen pensionerade, framförallt sjukpensionerade. År 2002 hade 0,6 % av målgruppen avlidit respektive 2,2 % år 2004. Då man beaktar förändringarna i arbetssituationen måste man ta hänsyn till de olika målsättningar som rehabiliteringen har beträffande funktions- och arbetsförmåga, till normal ålderspensionering, och till att man lämnat arbetslivet av orsaker som är oberoende av eventuella rehabiliteringsåtgärder.

Nyckelord: ansökan om rehabilitering, rehabiliteringsåtgärd, registeruppföljning, hälsotrygghet, arbetssituation

Abstract

Lind J, Aaltonen T, Halonen J-P, Klaukka T. **Persons having completed a rehabilitation programme funded by the Social Insurance Institution of Finland in 2002. A register-based follow-up study of rehabilitation clients in 2002–2004.** Helsinki: The Social Insurance Institution, Finland, Social security and health reports 74, 2007. 82 pp. ISBN 978-951-669-744-7 (print), ISBN 978-951-669-745-4 (pdf).

This follow-up report based on register data describes the work situation and use of health security benefits among clients participating in rehabilitation provided by the Social Insurance Institution of Finland. The target group of the follow-up consisted of rehabilitation clients having undergone rehabilitation before the end of 2002. The share of men in the follow-up group ($n = 65\,904$) was 42% and that of women 58%. The median age of the group as of 2002 was 47 years; men were three years younger than women. At the start of the rehabilitation half of the clients were in the labour force: 37% of men and 49% of women were employed, and 6%, on average, were unemployed. More than one in four clients (28%) were retired or on sickness allowance. The share of those in the follow-up group who were employed or unemployed decreased from 48% at the end of 2002 to 43% at the end of 2004. The share of the employed decreased from 43% to 38%; with the share of the unemployed remaining at about 5%. There were striking differences in work situation in terms of sex and the legal basis of the rehabilitation (vocational rehabilitation of persons with impaired functional capacity, medical rehabilitation of persons with severe disabilities, discretionary rehabilitation). Labour force participation was higher among women than among men both in the beginning and at the end of the follow-up period although the share of women decreased more than that of men. The share of those in the labour force declined as a result of retirement, particularly on a disability pension, which increased notably. The rate of attrition due to death in the study population was 0.6% at the end of 2002 and 2.2% at the end of 2004. When estimating changes in work situation, one should keep in mind the differing aims of rehabilitation with regard to functional and working capacity. Furthermore, there are normal retirement processes due to ageing which are unrelated to any rehabilitative activities. – Summary pp. 59–60.

Keywords: application for rehabilitation, rehabilitation measure, register-based follow-up study, health security, work situation

ALKUSANAT

Kuntoutuksen tavoitteena on tukea vajaakuntoisia ja vammaisia henkilöitä mahdollisimman korkean fyysisen, psyykkisen ja sosiaalisen toiminnan tason saavuttamisessa ja ylläpitämisessä itsenäisen elämän mahdollistamiseksi. Kuntoutuksen toteuttaminen edellyttää paitsi eri hallinnonalojen toimenpiteiden myös erilaisten toimintatapojen ja -prosessien yhdistämistä; Kelan toteuttaman kuntoutuksen laajuus merkitsee kaikkien näiden näkökohtien huomioon ottamista.

Kuntoutustoiminnan tavoitteiden ja toteutuksen kirjo ovat tuoneet esille seurannan ja vaikuttavuuden arvioinnin tarpeen. Toisaalta juuri kuntoutuksen lähtökohtien ja sisällön moninaisuus samoin kuin kuntoutusprosessien ajoittuminen mahdollisesti hyvinkin pitkälle aikavälille vaikeuttavat seuranta-järjestelmän ja siihen perustuvien kuntoutukselle asetettujen tavoitteiden saavuttamisen systemaattista arvioimista.

Tämä Kelan vuonna 2002 päättyneissä kuntoutustoimenpiteissä olleiden henkilöiden rekisteriseurantaraportti on toteutukseltaan ja sisällöltään ensimmäinen ja siten edelleen kehittelyn kohteena. Sen taustalla olevan hankkeen toteutus on edellyttänyt yhteistyötä useiden tahojen kanssa. Eläketurvakeskuksesta osastopäällikkö Mikko Pellinen, kehityspäällikkö Jari Kannisto ja tutkija Raija Gould ovat olleet hankkeen suunnittelussa ja toteutuksessa sekä työeläketietojen tuottajina ja niiden tulkitsijoina avainasemassa. Vakuutusvalvontavirasto on toimittanut tehokkaasti hankkeen käyttöön kuntoutujien työtilanteen kannalta keskeiset työttömyysturvatieidot. Kelan ATK-keskuksessa monet henkilöt ovat osallistuneet rekisteritietojen työstämiseen tutkimuskäyttöön soveltuvaksi. Erikseen voidaan mainita atk-erikoissuunnittelija Tuomo Karppisen kuntoutusrekisterien asiantuntemus. Myös johtava tutkija Helka Hytti Kelan tutkimusosastolta samoin kuin Kelan kuntoutusryhmä ovat antaneet arvokkaita kommentteja rekistereistä ja kuntoutuksesta.

Turussa huhtikuussa 2007

Kirjoittajat

SISÄLTÖ

1 REKISTERISEURANNAN TAUSTA	9
2 KELAN TOTEUTTAMA KUNTOUTUS	10
3 REKISTERISEURANNAN TOTEUTUS	13
3.1 Tutkimustiedosto	13
3.2 Muuttajat ja luokitukset	14
4 KUNTOUTUJIIEN ALKUTILANNE	19
4.1 Seurannan kohderyhmä	19
4.2 Kuntoutushakemukset	21
4.3 Todetut sairaudet ja terveysturvaetuudet	24
4.4 Kuntoutuksen sisältö	28
4.5 Kuntoutuksen kustannukset	30
5 KUNTOUTUJIIEN TYÖTILANNE SEURANTAHETKELLÄ	32
5.1 Työtilanne kuntoutujan sukupuolen mukaan	32
5.2 Työtilanne kuntoutujan iän mukaan	36
5.3 Työtilanne kuntoutujan asuinläänin mukaan	37
5.4 Työtilanne kuntoutuksen lakiperusteen mukaan	38
5.5 Työmarkkinoilla tilapäisesti olleet kuntoutujat	43
5.6 Kuntoutuksen jälkeinen työmarkkina-asema	46
5.7 Sairauspäiväraha-kausien muutos työmarkkina-aseman mukaan	50
5.8 Kuntoutuksen kustannukset seurantahetken työtilanteen mukaan	55
6 YHTEENVETO	57
SUMMARY	59
KIRJALLISUUS	61
LIITETAULUKOT	63

1 REKISTERISEURANNAN TAUSTA

Kuntoutuksen yhteydessä on viime vuosina usein tuotu esiin yksittäisten kuntoutustoimenpiteiden ja koko kuntoutustoiminnan vaikuttavuuden arvioinnin tarve: kuntoutuksen järjestäjien ja rahoittajien tulisi seurata järjestelmällisesti kuntoutuksen vaikuttavuutta, hyödyntää olemassa olevia tietojärjestelmiä ja kehittää seuranta-menetelmiä (STM 2002; ks. myös Järvikoski ja Härkäpää 2001; Valtiontilintarkastajien kertomus 2005). Kuntoutuksen vaikuttavuuden tutkimuksessa ja kuntoutusprosessin etenemisen arvioinnissa tulisi ottaa huomioon rekisteritutkimuksen mahdollisuudet (STM 2003). Lukuun ottamatta työeläkekuntoutusta (Saarnio 2006) kuntoutuksen vaikuttavuutta ei ole juurikaan Suomessa selvitetty rekisteritietojen perusteella systemaattisesti.

Tässä seurantaraportissa tarkastellaan niiden henkilöiden työtilannetta vuosien 2002–2004 lopussa, joilla oli Kelan rekisterien mukaan päättynyt kuntoutustoimenpide vuonna 2002. Työtilanteen muutoksen – joka ei välttämättä johdu kuntoutuksesta – tarkastelu on toteutettu rekisteritietojen perusteella ottaen huomioon kuntoutuksen lähtökohta ja tavoite, ts. seurannan perusteena olevan kuntoutustoimenpiteen ja siihen liittyvän kuntoutuksen kokonaisuuden lakiperuste: vajaakuntoisten ammatillinen kuntoutus, vaikeavammaisten lääkinnällinen kuntoutus tai muu ammatillinen ja lääkinnällinen kuntoutus.

Rekisteriseuranta perustuu pilottihankkeeseen, jonka tavoitteena on kehittää ja arvioida rekistereihin perustuvaa kuntoutuksen seurantamenettelyä Kelan kuntoutuspalveluja saaneiden henkilöiden myöhemmän työtilanteen ja terveyden sekä niissä tapahtuneiden muutosten kuvaamiseksi (Lind 2006).

2 KELAN TOTEUTTAMA KUNTOUTUS

Kelalla on lakisääteinen velvollisuus järjestää vajaakuntoisten ammatillista kuntoutusta ja vaikeavammaisten lääkinällistä kuntoutusta. Näiden lisäksi Kela järjestää ja korvaa harkinnanvaraisesti myös muuta ammatillista ja lääkinällistä kuntoutusta. (Suomen säädöskokoelma 2005/566; Suomen säädöskokoelma 2005/646.) Kelan toteuttaman kuntoutuksen tavoitteena voi olla sairastuneen tai vammautuneen henkilön työ- tai toimintakyvyn säilyttäminen, parantaminen ja elämänlaadun kohentaminen (kuvio 1).

Työllistyminen ei siten läheskään aina ole relevantti tavoite, vaan etenkin vaikeavammaisten lääkinälliseen kuntoutukseen sisältyy monipuolisia ja usein pitkäkestoisia sosiaali- ja terveydenhuollon toimenpiteitä toimintakyvyn ylläpitämiseksi tai parantamiseksi ja itsenäisen selviytymisen turvaamiseksi. Kuntoutuksen tavoitteet, sisältö ja toteutus saattavat yksilötasolla vaihdella huomattavastikin kuntoutustoimenpiteiltään ja kestoltaan (Kela 2006b; taulukko 1).

Kuvio 1. Kuntoutuksen sisältö ja tavoite.

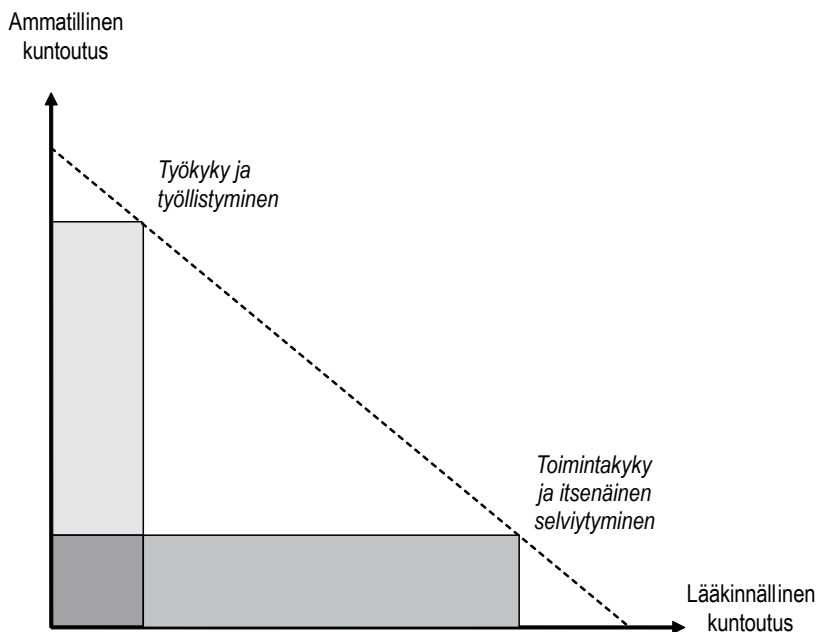

Taulukko 1. Kelan kuntoutustoiminnan sisältö.

Vajaakuntoisten ammatillinen kuntoutus	Vaikeavammaisten lääkinällinen kuntoutus	Muu ammatillinen ja lääkinällinen kuntoutus
Ammatilliset kuntoutuskurssit	Fysioterapia	Aslak®-kurssit ^b
Ammattikoulutus	Kehittämis- ja kokeilutoiminta	IP-kurssit
Elinkeinotuki	Kuntoutuskurssit	Kehittämis- ja kokeilutoiminta
Kehittämis- ja kokeilutoiminta	Kuntoutuslaitushoito Reumasäätiön sairaalassa	Kuntoutuskurssit
Korkeakouluopiskelu	Kuntoutuslaitosjakso	Kuntoutuslaitushoito Reumasäätiön sairaalassa
Kuntoutuslaitosjakso	Musiikkiterapia	Kuntoutuslaitosjakso
Kuntoutustarveselvitys	Muu kuntoutustoimenpide	Kuntoutustarveselvitys
Kuntoutustutkimus	Neuropsykologinen kuntoutus	Kuntoutustutkimus
Muu koulutus	Psykoterapia	Muu kuntoutustoimenpide
Muu kuntoutustoimenpide	Puheterapia	Muut kuntoutuskurssit
Pohjakoulutus	Sairausryhmäkohtaiset kurssit	Neuropsykologinen kuntoutus
Tutkimuslausunto	Sopeutumisvalmennuskurssit	Opiskelun ja työn apuvälineet
Tyk-toiminta ^a	Toimintaterapia	Psykoterapia
Työ- ja koulutuskokeilut		Sairausryhmäkohtaiset kurssit
Työhönvalmennus		Sopeutumisvalmennuskurssit
Vaikeavammaisten apuvälineet		Tules-kurssit
		Tutkimuslausunto
		Tyk-toiminta ^a
		Typo-kurssit ^c
		Työhönvalmennus

^a Työkykyä ylläpitävä ja parantava valmennus.

^b Ammatillisesti syvennetty lääketieteellinen kuntoutus.

^c Työelämästä poissaolevien kuntoutuskurssit.

Vajaakuntoisten ammatillista kuntoutusta järjestetään ja korvataan henkilölle, jonka työkyky ja ansiomahdollisuudet ovat heikentyneet olennaisesti sairauden tai vammavuoksi tai jolla on uhka tulla työkyvyttömäksi. Vajaakuntoisten ammatillinen kuntoutus sisältää kuntoutustarvetta ja -mahdollisuuksia selvittäviä tutkimuksia, työ- ja koulutuskokeiluja, työkykyä ylläpitävää ja parantavaa valmennusta tavoitteena mahdollistaa kuntoutujan työssä jatkaminen, työhön valmennusta, perus-, jatko- ja uudelleen koulutusta ammattiin tai työhön sekä muita opiskelun tai työn kannalta välttämättömiä toimenpiteitä (taulukko 1). Lisäksi kuntoutujan on mahdollista saada avustusta elinkeinon tai ammatin harjoittamisen tukemiseksi. Työelämässä olevien ja pidemmän työhistorian omaavien vajaakuntoisten henkilöiden ammatillisen kuntoutuksen järjestämistä vastuu kuuluu ensisijaisesti työeläkelaitoksille. (Suomen säädöskokoelma 2005/566; Kela 2006a ja 2006b; Saarnio 2006.)

Vaikeavammaisten lääkinnällinen kuntoutus sisältää vaikeavammaisille kuntoutujille suunnattuja tehostettuja, yksilöllisesti suunniteltuja kuntoutus- ja sopeutumisvalmennusjaksoja sekä ryhmämuotoisia kursseja ja avoterapioita. Henkilöä pidetään vaikeavammaisena, jos hänellä on sairaudesta, viasta tai vammasta aiheutuva yleinen lääketieteellinen ja toiminnallinen haitta, joka aiheuttaa huomattavaa räsitätusta tai huomattavia vaikeuksia selviytyä jokapäiväisistä toimista kotona, koulussa, työelämässä ja muissa elämäntilanteissa julkisen laitoshoidon ulkopuolella ja josta näin ollen aiheutuu vähintään vuoden kestävä kuntoutustarve. Kuntoutuksen toteuttamiseksi edellytetään lisäksi, että hakija ei ole laitoshoidossa ja että hän saa joko korotettua lapsen hoitotukea tai erityishoitotukea, korotettua vammaistukea tai erityisvammaistukea, eläkkeensaajien korotettua tai erityishoitotukea alle 65-vuotiaana tai erityisvammaistuen suuruista vammaistukea, jota maksetaan kansaneläkkeen leppäämisajalta työkyvyttömyys- ja kansaneläkkeeseen myönnetyn korotetun tai erityishoitotuen sijaan. Kuntoutuksen tavoitteena on vaikeavammaisen työ- tai toimintakyvyn turvaaminen tai parantaminen ja se voidaan toteuttaa laitos- tai avojaksoina. Kuntoutuksen tulee perustua kirjalliseen suunnitelmaan. Tarvittaessa omainen tai muu läheinen voi osallistua kuntoutussuunnitelman mukaisesti kuntoutusjaksoille. (Suomen säädöskokoelma 2005/566; Kela 2006a ja 2006b.)

Lakisääteisen ammatillisen ja vaikeavammaisen lääkinnällisen kuntoutuksen lisäksi Kela järjestää ja korvaa vuosittain myönnettävän erillisen määrärahan perusteella myös **muuta ammatillista ja lääkinnällistä kuntoutusta**. Tällainen harkinnanvarainen kuntoutus voi sisältää mm. yksilöllisiä kuntoutusjaksoja, kuntoutus- ja sopeutumisvalmennuskursseja, terapioita ja apuvälineitä. Käytännössä kuntoutusta voidaan järjestää vain osalle kuntoutuspalveluja hakeneista. Harkinnanvaraisen kuntoutuksen kuntoutuspäätöksistä ei voi valittaa. (Suomen säädöskokoelma 2005/566; Kela 2006a ja 2006b.)

Kuntoutujalle tai kuntoutuspalvelun tuottajalle aiheutuneet tarpeelliset ja kohtuulliset kustannukset korvataan sairausvakuutuksen varoista (Suomen säädöskokoelma 2005/566). Vuonna 2002 kuntoutuspalvelukustannukset olivat yhteensä 208,6 miljoonaa euroa (226,9 miljoonaa euroa vuonna 2004). Siitä vajaakuntoisten ammatillisen kuntoutuksen osuus oli 15,2 % (14,8 % vuonna 2004), vaikeavammaisten lääkinnällisen kuntoutuksen 41,4 % (48,3 % vuonna 2004) ja harkinnanvaraisen kuntoutuksen 43,4 % (36,9 % vuonna 2004). (Kela 2006c.)

3 REKISTERISEURANNAN TOTEUTUS

3.1 Tutkimustiedosto

Rekisteriseurannan kohderyhmä koostuu niistä kuntoutujista (n = 65 904), joilla on ollut Kelan kuntoutuksen hakemus- ja ratkaisutietorekistereistä poimitussa lähtötiedostossa jokin päättynyt kuntoutustapahtuma vuonna 2002, mutta ei vuonna 2003 (n = 111 543; kuvio 2). Tutkimustiedoston kuntoutustoimenpiteet (n = 76 365) on muodostettu henkilötunnuksen perusteella poimimalla lähtötiedostosta kuntoutuksen lakiperusteen mukaan samanlaisista kuntoutustapahtumista aikajärjestyksessä viimeinen tapahtuma. Kuntoutuja on voinut saada useita kuntoutustoimenpiteitä ja -palveluja, tarkastelun kohteena olevassa kohderyhmässä enimmillään kuusi erilaista kuntoutustoimenpidettä.

Kuntoutus perustuu kuntoutushakemukseen, joka saattaa olla poimintavuotta selvästi aikaisemmalta ajankohdalta, käytännössä kuitenkin yleensä enintään muutama vuosi ennen kuntoutuksen aloittamista. Kuntoutushakemuksista 5,4 % oli tehty vuonna 2000 tai aikaisemmin, 39,4 % vuonna 2001 ja 55,2 % poimintavuonna 2002 – eli samana vuotena, jolloin kuntoutustoimenpide päättyi.

Kelan kuntoutustoimenpiteiden ja -hakemusten lisäksi tutkimustiedostoon on liitetty rekisteritietoja kohderyhmän aikaisemmasta Kelan kuntoutuksesta, sekä tiedot kuntoutujien mahdollisista työeläkkeistä ja ansiosidonnaisesta työttömyysturvasta¹.

Kuvio 2. Tutkimustiedoston muodostaminen.

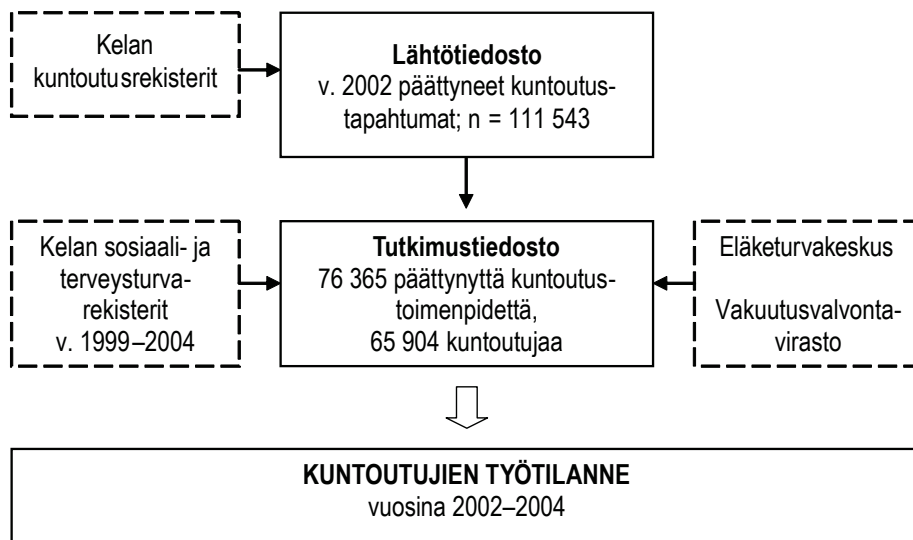

¹ Kohderyhmään poimituista kuntoutujista 283 henkilöä oli saanut Kelan kuntoutuksen lisäksi Eläketurvakeskuksen (ETK) toteuttamaa työeläkekuntoutusta. Ne kuntoutujat, joilla vuonna 2002 päättäneet kuntoutustoimenpiteet olivat pelkästään työeläkekuntoutuksen toteuttamia (n = 1 739), on jätetty seurannan ulkopuolelle.

Kohderyhmän taustan kuvaamiseksi ja ryhmään ”muu tilanne” kuuluneiden seuranta-hetken tilanteen arvioimiseksi tarkasteluun on sisällytetty myös kuntoutujien saamat keskeiset Kelan sosiaali- ja terveysturvaetuudet vuosina 1999–2004.

3.2 Muuttajat ja luokitukset

Kuntoutuksen alkutilanne. Seurantaan osallistuneiden kuntoutujien sosiodemogra-fisen taustan ja terveyden samoin kuin kuntoutusta edeltäneen työtilanteen tarkastelu perustuu kuntoutushakemukseen. Kuntoutujan taustatietojen kuvailussa käytetty kuntoutushakemuksen työtilanteen luokitus (alle 16-vuotias, opiskelija, työssä, työtön, sairauslomalla, eläkkeellä, perheenäiti/-isä, muu) poikkeaa jossakin määrin rekisteritietojen seurantahetken työtilanteen luokituksesta.

Kuntoutushakemukseen merkitty pääsairaus sekä ensimmäinen ja toinen lisäsairaus on luokiteltu 3-merkkisesti ICD9/10:n tautiluokituksen mukaan (Stakes 1998). Tulosten tarkastelussa diagnoosit on yhdistetty 6-luokkaiseksi muuttujaksi kohderyhmässä yleisimmin esiintyneiden sairauksien tarkastelemiseksi:

1. mielenterveyden ja käyttäytymisen häiriöt (MTH; F00-F99, 290–319)
2. hermoston sairaudet (G00-G99, 320–329, 331–359)
3. verenkiertoelinten sairaudet (I00-I99, 390–459)
4. tuki- ja liikuntaelinten sairaudet (TULES; M00-M99, 710–739)
5. synnynnäiset epämuodostumat (Q00-Q99, 740–759)
6. muut sairaudet.

Sairausdiagnoosit on poimittu kuntoutushakemusrekisteristä aikajärjestyksessä ensimmäiseltä toimenpidetietueelta.

Työtilanne seurantahetkellä. Seurantahetken – vuosien 2002–2004 lopun – työ-tilanteen määrittäminen rekisteritietojen avulla perustuu henkilötunnuksen avulla identifioituihin työsuhde- ja eläketietoihin. Työtilanteessa on erotettu työvoimaan kuuluneet (työssä olleet ja työttömät), eläkkeellä olleet ja muu tilanne, ts. kuntoutujat, jotka eivät seurantahetkellä kuuluneet työvoimaan eivätkä olleet eläkkeellä. Seuranta-hetken mennessä kuolleet henkilöt on erotettu omaksi ryhmäkseen. Kuolintieto on poimittu Kelan henkilötietorekistereistä. Eläkkeellä olleet on jaoteltu eläke-etuuden ja eläkejärjestelmän mukaan alaryhmiin:

1. kuollut
2. työvoima
 - työtön
 - ansiotyössä (työsuhteessa, yrittäjänä)
3. eläkkeellä
 - työkyvyttömyyseläke
 - työeläke

- kansaneläke
 - kansaneläke ja työeläke
 - työttömyyseläke
 - työeläke
 - kansaneläke
 - kansaneläke ja työeläke
 - vanhuuseläke
 - työeläke
 - kansaneläke
 - kansaneläke ja työeläke
 - muu eläke
4. muu tilanne
- alle 16-vuotias
 - opintotuen saaja
 - eläke myönnetty (työeläke myönnetty, mutta ei maksussa)
 - eläke päättynyt (työeläkkeellä ennen 31.12.)
 - muu tilanne, ei tietoa.

Työvoima. Kuntoutujan on katsottu olleen seurantahetkellä ansiotyössä, jos hän on ollut Eläketurvakeskuksen (ETK:n) työsuhderekisterin mukaan vuoden lopussa eläkettä kartuttavassa työsuhteessa täysi- tai osa-aikaisesti tai yrittäjänä. Työtilanteen määrittelyssä on siten priorisoitu työsuhde: henkilön mahdollinen työsuhde on ensisijainen työtilanteen määrittämisessä. Vastaavasti henkilö on luokiteltu seurantahetkellä työttömäksi, jos hänellä ei ole tuolloin ollut työsuhdetta ja hän on saanut työttömyysajan perusturvana peruspäivärahaa, työmarkkinatukea, yhdistelmätukea, koulutuspäivärahaa, vuorottelukorvausta tai maahanmuuttajan kotoutumistukea tai ansiosidonnaisena työttömyysturvana ansiopäivärahaa, koulutuspäivärahaa, vuorottelukorvausta tai koulutustukea. Työttömyyseläkkeellä olleet on luokiteltu työmarkkinoiden käytettävissä olon näkökulmasta eläkkeellä olleiksi. Tieto työttömyysajan perusturvasta perustuu Kelan rekistereihin ja työttömyysajan ansioturvaa koskeva tieto Vakuutusvalvontaviraston rekistereihin (vrt. Vakuutusvalvontavirasto ja Kansaneläkelaitos 2006).

Työtilanteen luokittelusta on muodostettu kuntoutuksen jälkeistä, vuosien 2002–2004 lopun työmarkkina-asemaa kuvaava neljaluokkainen muuttuja painottaen henkilön käytettävissä oloa työmarkkinoilla:

1. alle 16-vuotias
2. ei-aktiivi: eläkkeellä olleet (työkyvyttömyyseläke tai kuntoutustuki, työttömyyseläke, vanhuuseläke, muu eläke), eläke myönnetty, eläke päättynyt; myös kuolleet on sisällytetty tähän luokkaan
3. aktiivi: ansiotyössä täysi- tai osa-aikaisesti, yrittäjä, työtön, sekä kuntoutuksen tavoitteet ja toimenpiteet huomioon ottaen myös opintotuensaaja
4. muu tilanne, ei tietoa.

Lisäksi kuntoutushakemuksen työtilanteesta on muodostettu työmarkkina-asema-luokitus ”aktiivit” (työssä, työtön, perheenäiti/-isä, opiskelija), ”ei-aktiivit” (sairauslomalla, eläkkeellä) ja ”muu tilanne, ei tietoa” mukaan; alle 16-vuotiaat on jätetty tarkastelun ulkopuolelle. Tätä luokitusta on käytetty kuntoutushakemuksen ja kohde-ryhmän poimintavuoden välisenä aikana työtilanteessa mahdollisesti tapahtuneen muutoksen vaikutuksen arvioimiseksi sairauspäivärahalta olleiden kertymään.

Eläkkeellä. Kelan eläkkeissä on otettu huomioon 1.12.2002 alkaen eläkkeen tila (maksussa oleva eläke, inaktiivinen eläke). Kansaneläkejärjestelmän ja työeläkejärjestelmän mukaisina vakuutetun oman eläkkeen etuina on otettu huomioon kyseisen vuoden joulukuussa maksussa olleet vanhuuseläkkeet (varsinainen vanhuuseläke, lykätty vanhuuseläke, varhennettu vanhuuseläke), työkyvyttömyyseläkkeet (varsinainen työkyvyttömyyseläke, kuntoutustuki, yksilöllinen varhaiseläke) ja työttömyyseläke. Lisäksi on otettu huomioon työeläkejärjestelmän osa-aikaeläke ja maatalouden erityiseläkkeet (”muu eläke”) sekä Kelan eläkkeissä ns. tekninen eläkelaji, jolla tarkoitetaan muita kuin varsinaisin eläkeoikeusperustein maksettavia eläkelajin eläkkeenosia – lähinnä eläkkeensaajien hoitotukea².

Muu tilanne. Henkilöitä, joiden työtilanne ja siten myös työmarkkinatila ei ole määriteltävissä – ryhmä ”muu tilanne” – on tarkasteltu keskeisten Kelan suorittamien sosiaali- ja terveysturvaetuuksien perusteella:

- korvattujen sairauspäivärahopäivien lukumäärä vuosilta 1999–2004
- lääkkeiden käyttö vuonna 2002 reseptien lukumäärän ja lääkeresepitilajin (peruskorvattavat lääkkeet, peruskorvattavat kalliit lääkkeet, alempi erityiskorvaus, ylempi erityiskorvaus) mukaan
- lapsen hoitotuki vuosilta 1999–2004
- opintotuki (opintoraha, aikuisopintoraha, asumislisä, opintolainan valtioneuvosto) vuosilta 2003–2004
- vammaistukilajit vuosilta 1999–2004, vammaistuen tila (maksussa oleva, inaktivoitunut) tilastokuussa vuosina 2003–2004 ja vammaistuen ruokavaliokorvaus vuosilta 2002–2004
- eläkkeensaajien hoitotuki vuosilta 1999–2004
- eläkkeensaajien hoitotuen saajan ruokavaliokorvaus vuosilta 2003–2004.

Seurantahetken taustamuuttujat. Seurantavuosien välillä työtilanteessa tapahtuneet muutokset esitetään sukupuolen, iän, kuntoutushakemuksen asuinläänin ja kuntoutuksen (laki)perusteen mukaan. Lisäksi seurantahetken työtilanteesta esitetään kuntoutuksesta aiheutuneet kustannukset.

2 Eläkkeensaajien hoitotukea voi saada paitsi 65 vuotta täyttänyt henkilö myös alle 65-vuotias, joka saa Kelalta työkyvyttömyyseläketä tai työeläkkeenä (täyttä) työkyvyttömyyseläketä tai työkyvyttömyyseläkkeen jatkoksi myönnettyä vanhuuseläketä tai maahanmuuttajan erityistukea (Kela 2006c).

Sukupuoli ja ikä. Kuntoutujien ikä on laskettu henkilötunnuksen perusteella poimintavuodelle 2002. Ikää on tarkasteltu sekä jatkuvana että luokiteltuna (0–15-, 16–44-, 45–54-, 55–64- sekä 65-vuotiaat ja vanhemmat) muuttujana.

Asuinlääni. Kuntoutushakemukseen on kirjattu kuntoutujan asuinpaikkatieto. Tässä asuinpaikkaa tarkastellaan läänitasolla ottaen erikseen huomioon ne, jotka ovat muuttaneet ulkomaille tai joiden osoitetieto puuttuu (”ulkomaa, tuntematon”).

Kuntoutuksen peruste. Kuntoutusta ja seurantahetken työtilannetta on tarkasteltu vajaakuntoisten ammatillisen kuntoutuksen, vaikeavammaisten lääkinnällisen kuntoutuksen sekä muun ammatillisen ja lääkinnällisen – harkinnanvaraisen – kuntoutuksen ryhmissä (Suomen säädöskokoelma 2005/566; Suomen säädöskokoelma 2005/646). Näiden lisäksi tässä raportissa käytetään käsitettä *laaja kuntoutus* kuvaamaan kahdesta tai useammasta em. kuntoutuksen lakiperusteesta koostuvaa (vuonna 2002 päättynyttä) kuntoutustoimenpiteiden kokonaisuutta. Kuntoutustoimenpiteet on luokiteltu Kelassa käytetyn luokituksen mukaisesti (vrt. taulukko 1).

Sairauspäiväraha-kaudet. Sairauspäiväraha-kausien esiintyvyys on esitetty sukupuolen, kuntoutuksen lakiperusteen ja työmarkkina-aseman mukaan ennen kuntoutusta ja sen jälkeen. Sairauspäiväraha-kausi ja päivärahan maksaminen alkaa vakuutetun omavastuuajan (sairastumispäivä ja yhdeksän sitä seuraavaa arkipäivää) jälkeen. Vakuutetulla ei ole oikeutta sairauspäivärahaan, jos hän saa opintorahaa, kuntoutusrahaa, liikenne- ja tapaturmavakuutuslakien sekä sotilasvamma- ja sotilastapaturmalakien mukaista eläkettä eli ns. SOLITA-eläkettä, vanhuuseläkettä, varhennettua vanhuuseläkettä, työttömyyseläkettä, työeläkelakien mukaista osa-aikaeläkettä, kansaneläkelain (Suomen säädöskokoelma 1956/347) 22§:n 1 momentin mukaista työkyvyttömyyseläkettä tai maahanmuuttajien erityistukea. Tarkastelu on toteutettu paitsi koko kohderyhmän myös niiden kuntoutujien osalta, joille sairauspäiväraha on ollut iän perusteella mahdollista, ts. tässä tarkastelun kohteena olleena seuranta-aikana 16–64-vuotiaiden keskuudessa. Sairauspäiväraha-kaudet on jaettu niiden pituuden mukaan Kelalle säädetyn kuntoutustarpeen selvityselvoitteen mukaisesti alle 60 päivää ja 60 päivää tai enemmän kestäneisiin päiväraha-kausiiin. (Vrt. Suomen säädöskokoelma 2004/1224.)

Kuntoutuksen kustannukset. Tarkastelussa on huomioitu vuonna 2002 päättyneiden Kelan kuntoutustoimenpiteiden kokonaiskustannukset, Kelan maksamat kuntoutuskustannukset, kuntoutujalle maksetut kustannukset ja kuntoutujan omavastuuosuus. Kustannustiedot eivät sisällä mahdollisia työeläkekuntoutuksen kustannuksia. Kuntoutuskustannukset on laskettu yhteen kuntoutujakohtaisesti lähtötiedoston kaikista vuonna 2002 päättyneistä kuntoutuksen maksatustapahtumista; käytännössä kuntoutustoimenpiteiden ja kustannusten välillä on viivettä, minkä lisäksi viivettä aiheutuu myös kuntoutustoimenpiteen rekisteriin viemisestä. Kuntoutuskustannukset eivät sisällä kuntoutujalle kuntoutusajan toimeentuloturvana maksettavaa kuntoutusrahaa (vrt. Suomen säädöskokoelma 2005/566; Suomen säädöskokoelma 2005/646; ks. myös Kela 2006a ja 2006b). Kustannustietoja on tarkasteltu kuntoutujan työtilanteen

mukaan seurantavuosien 2003 ja 2004 lopussa. Kustannusten erittäin suuresta hajonnasta johtuen keskilukuna käytetään mediaania, vaikkakin kustannuksista on laskettu myös keskiarvot (Ka.) ja keskihajonnat (Sd.; liitetaulukko 6). Kustannuskehityksen tarkastelu ja kustannusten vertailu perustuu vuoden 2002 rahanarvoon³.

³ Elinkustannusindeksiin vuoden lopun tilanteeseen perustuvat rahanarvon muuntokertoimet ovat: 1594 vuonna 2005, 1580 vuonna 2004, 1577 vuonna 2003 ja 1563 vuonna 2002 (Tilastokeskus 2006).

4 KUNTOUTUJIEN ALKUTILANNE

4.1 Seurannan kohderyhmä

Kohderyhmän enemmistö, lähes kolme viidestä (57,6 %), oli naisia. Kaikkien kuntoutujien keski-ikä poimintavuonna 2002 oli 41,8±18,0 vuotta (mediaani 47,0 vuotta); naiset olivat keskimäärin vanhempia (44,1±16,8 vuotta) kuin miehet (38,7±19,1 vuotta). Iän mediaanien perusteella (miehet 45,0 vuotta, naiset 48,0 vuotta) kohderyhmässä painottuivat keski-ikää vanhemmat ikäluokat (liitetaulukko 2):

	<u>Miehet</u>	<u>Naiset</u>
– 15-vuotiaat	19,8 %	8,9 %
– 16–44-vuotiaat	30,0 %	30,4 %
– 45–54-vuotiaat	28,6 %	33,9 %
– 55–64-vuotiaat	17,7 %	20,9 %
– 65– -vuotiaat	4,0 %	6,0 %
<i>Yhteensä</i>	<i>100 %</i>	<i>100%</i>

Kuntoutuksen lakiperusteen mukaan tarkasteltuna keski-ikänsä vanhimpia olivat harjunnanvaraisessa kuntoutuksessa (keskiarvo 47,1±14,5 vuotta; mediaani 49,0 vuotta) ja vajaakuntoisten ammatillisessa kuntoutuksessa (keskiarvo 44,9±12,5 vuotta; mediaani 49,0 vuotta) olleet. Vastaavasti keski-ikänsä nuorempia olivat laajassa kuntoutuksessa (keskiarvo 35,5±15,9 vuotta; mediaani 37,0 vuotta) ja etenkin vaikeavammaisten lääkinnällisessä kuntoutuksessa (keskiarvo 28,8±21,4 vuotta; mediaani 21,0 vuotta) olleet kuntoutujat.

Kuntoutukseen hakeutuessaan keskimäärin joka toinen kuntoutujista – naiset useammin kuin miehet – oli kuulunut työvoimaan, ts. oli ollut joko ansiotyössä tai työttömänä (taulukko 2). Keskimäärin runsas neljännes oli ollut kuntoutukseen hakeutuessaan eläkkeellä (työkyvyttömyyseläke, kuntoutustuki, vanhuuseläke, muu eläke) tai sairauspäivärahalla, miehet useammin kuin naiset.

Kuntoutushakemusten perusteella miehistä neljäsosa oli työskennellyt teollisuudessa ja joka kymmenes teknillisessä, tieteellisessä, lainopillisessa yms. työssä. Naisilla yleisimmät ammattialat olivat terveydenhuolto ja sosiaalialan työ sekä hallinto- ja toimistotyö. Naisista noin joka kymmenes oli työskennellyt palvelutyön tai teknillisen, tieteellisen, lainopillisen yms. työn aloilla. Miesten eläkettä kartuttavan työhistorian keston mediaani vuonna 2002 oli ollut 21,2 vuotta ja naisten 20,6 vuotta.

Joka kolmannen ammatti – miesten useammin kuin naisten – liittyi muualla luokittelemattomaan työhön. Kyse saattoi olla työelämästä pois siirtymisestä, mutta etenkin alle 16-vuotiailla myös opiskelusta. Alle 16-vuotiaiden osuus miehistä oli kaksi kertaa suurempi kuin vastaavanikäisten naisten osuus. Kuntoutujista keskimäärin 6 % oli opiskelijoita. (Taulukko 2.)

Taulukko 2. Kuntoutujien työtilanne ja ammatti kuntoutushakemuksessa, %.

	Miehet	Naiset	Kaikki
(n)	(27 934)	(37 970)	(65 904)
Työtilanne kuntoutushakemuksessa, %			
Alle 16-vuotias	20,9	9,6	14,4
Opiskelija	5,4	6,4	6,0
Työssä	37,1	49,1	44,0
Työtön	5,9	6,8	6,5
Sairauspäivärahalla	9,8	7,7	8,6
Eläkkeellä	20,0	18,7	19,3
Perheenäiti/-isä	0,2	1,0	0,7
Muu	0,6	0,7	0,6
Yhteensä	100	100	100
Ammatti, %^a			
Tekninen, tieteellinen, lainopillinen ym. työ	9,6	10,2	10,0
Terveystieteiden, sosiaalialan työ	2,2	19,7	12,3
Hallinto- ja toimistotyö	5,1	14,8	10,7
Kaupallinen työ	3,0	5,2	4,3
Maa- ja metsätaloustyö, kalastus	5,5	3,2	4,2
Kuljetus- ja liikennetyö	6,4	1,7	3,7
Teollisuus-, rakennus- ym. työ	24,6	5,8	13,7
Palvelutyö ym.	5,1	10,6	8,3
Muu luokittelematon työ	38,5	28,9	32,9
joista			
– opiskelijat	20,1	13,5	16,3
– työ omassa taloudessa	0,4	0,9	0,7
– nuoret työkyvyttömät	1,9	1,1	1,5
– ei-aktiiviksi siirtyneet	8,1	8,4	8,3
– ammattia ei voida luokitella	7,9	4,9	6,2
Yhteensä	100	100	100

^a n = 65 610.

Taulukko 3. Kuntoutujien asuinlääni kuntoutushakemuksessa, %.

	Miehet	Naiset	Kaikki
(n)	(27 934)	(37 970)	(65 904)
Asuinlääni			
Etelä-Suomi	34,8	38,2	36,7
Länsi-Suomi	36,2	36,0	36,1
Itä-Suomi	13,2	12,3	12,7
Oulu	11,0	8,9	9,8
Lappi	4,5	4,3	4,4
Ahvenanmaa	0,2	0,2	0,2
Ulkomaa, tuntematon	0,1	0,1	0,1
Yhteensä	100	100	100

Kuntoutujien alueellinen jakautuminen heijastaa läänitasolla näiden alueiden väestöpohjan suuruutta (taulukko 3). Miesten ja naisten alueellisessa jakautumisessa ei ollut olennaisia eroja. Alle 16-vuotiaiden osuus oli suurin Ahvenanmaalla (37,9 %) ja pienin Itä-Suomen läänissä (10,5 %) sekä niiden keskuudessa, jotka olivat asuneet ulkomailla tai joiden asuinpaikka oli tuntematon (”ulkomaa, tuntematon”). Kuntoutujat, jotka olivat kotoisin Ahvenanmaalta, olivat muita nuorempia (mediaani 32,0 vuotta) samoin kuin ne, joiden asuinpaikka oli ”ulkomaa, tuntematon” (mediaani 29,0 vuotta). Yli 65-vuotiaiden osuus oli suurin Länsi-Suomen läänissä (39,9 %) ja Etelä-Suomen läänissä (34,2 %).

4.2 Kuntoutushakemukset

Kuntoutushakemuksista keskimäärin yli puolet (54,8 %) oli koskenut harkinnanvaraista kuntoutusta, neljännes (25,4 %) vaikeavammaisten lääkinnällistä kuntoutusta ja vajaa viidennes (17,8 %) vajaakuntoisten ammatillista kuntoutusta. Miesten kuntoutushakemukset olivat koskeneet selvästi useammin kuin naisten hakemukset vaikeavammaisten lääkinnällistä kuntoutusta; muun ammatillisen ja lääkinnällisen kuntoutuksen (harkinnanvaraisen kuntoutuksen) osalta tilanne on päinvastainen:

	<u>Miehet</u>	<u>Naiset</u>
– Vajaakuntoisten ammatillinen kuntoutus (n = 11 739)	17,5 %	18,0 %
– Vaikeavammaisten lääkinnällinen kuntoutus (n = 16 763)	33,1 %	19,8 %
– Muu ammatillinen ja lääkinnällinen kuntoutus (n = 36 140)	47,4 %	60,3 %
– Laaja kuntoutus (n = 1 262)	2,0 %	1,8 %
Yhteensä (n = 65 904)	100 %	100 %

Vajaakuntoisten ammatillisessa kuntoutuksessa ei miesten ja naisten välillä ollut juurikaan eroja. Kahden tai useamman kuntoutuksen lakiperusteen mukaista kuntoutusta – laaja kuntoutus – koskeneiden kuntoutushakemusten osuus kaikista hakemuksista oli pieni (1,9 %).

Kuntoutustoimenpiteiden erilaiset sisällöt ja tavoitteet ilmenevät kuntoutuksen lakiperusteen ja kuntoutushakemuksen työtilanteen mukaisessa tarkastelussa, selvimmin vaikeavammaisten lääkinnällisen kuntoutuksen korostumisena alle 16-vuotiaiden (miehet 82,2 %, naiset 78,3 %) ja eläkkeellä olleiden (miehet 58,7 %, naiset 47,6 %) kohdalla (kuvio 3).

Vaikeavammaisten lääkinnällistä kuntoutusta koskeneiden hakemusten osuus on ollut miehillä suurempi kuin naisilla opiskelijoiden (miehet 15,8 %, naiset 9,8 %) ja sairauslomalla olleiden (miehet 20,1 %, naiset 15,9 %) osalta. Myös opiskelijoiden kuntoutushakemuksissa vajaakuntoisten ammatillisen kuntoutuksen osuus on ollut miehillä suurempi (41,3 %) kuin naisilla (20,5 %), samoin työttömien kuntoutushakemuksissa (miehet 41,2 %, naiset 30,9 %). Vastaavasti muun ammatillisen ja lääkinnällisen kuntoutuksen osuus kuntoutushakemuksissa on ollut naisilla suurempi opiskelijoiden (naiset 64,4 %, miehet 35,2 %), työttömien (naiset 62,0 %, miehet 51,8 %), sairauslomalla olleiden (naiset 46,1 %, miehet 36,8 %) ja eläkkeellä olleiden (naiset 45,8 %, miehet 33,2 %) keskuudessa. Muilta osin erot miesten ja naisten välillä olivat vähäisiä.

Kuvio 3. Kuntoutujat kuntoutuksen lakiperusteen ja kuntoutushakemuksen työtilanteen mukaan, %.

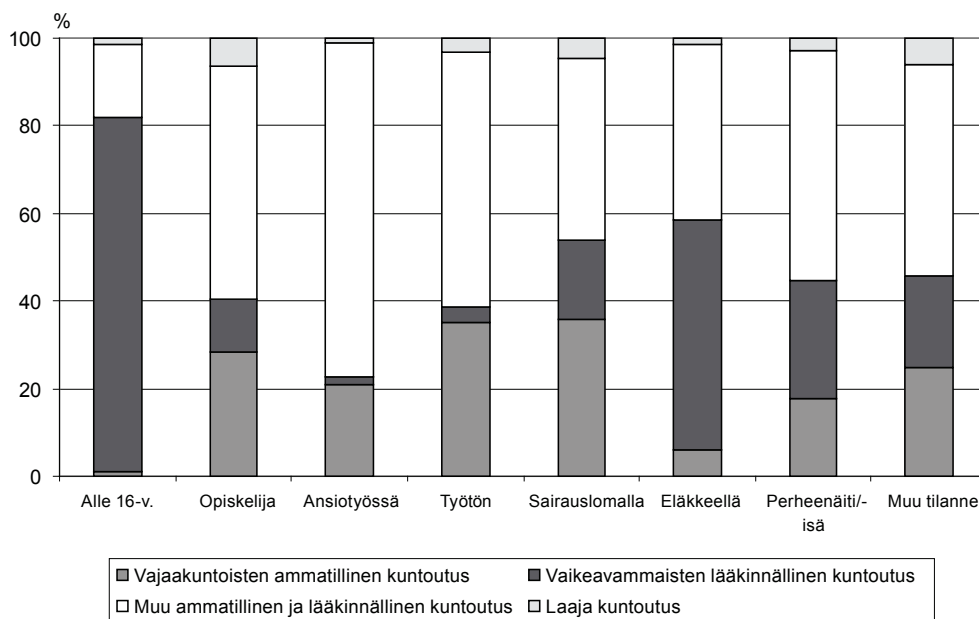

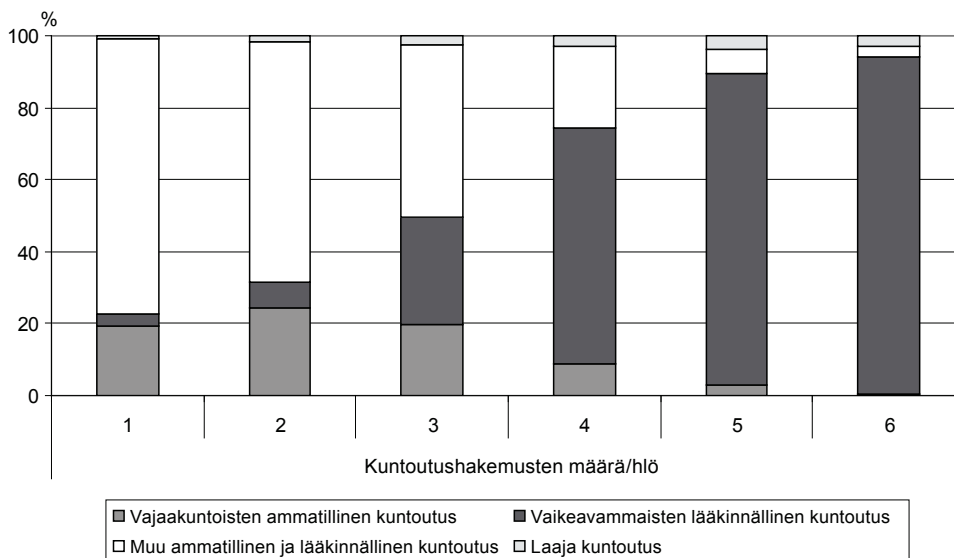
Kuvio 4. Kuntoutujat kuntoutushakemusten määrän ja kuntoutuksen lakiperusteen mukaan vuosina 1999–2004, %.

Kuntoutujilla on ollut tarkasteluaikana 1999–2004 usein yksi (30,2 %) tai kaksi (33,5 %) kuntoutushakemusta, miehillä keskimäärin jonkin verran enemmän ($2,6 \pm 1,6$) kuin naisilla ($2,4 \pm 1,4$)⁴. Kahdella kolmasosalla (77,8 %; miehet 73,7 %, naiset 80,8 %) on ollut enintään kolme kuntoutushakemusta. Miehistä 8,1 %:lla ja naisista 5,8 %:lla oli jokaisena vuotena 1999–2004 kuntoutushakemus; hakemusten määrän kasvaessa vaikeavammaisten lääkinällisen kuntoutuksen osuus kasvaa, samoin laajan kuntoutuksen osuus (kuvio 4). Vastaavasti jos kuntoutujalla on ollut ajanjaksolla 1999–2004 yksi hakemus, se on kohdistunut usein ammatilliseen kuntoutukseen (vajaakuntoisten ammatilliseen kuntoutukseen tai muuhun ammatilliseen ja lääkinälliseen kuntoutukseen).

Vuosina 1999–2004 vaikeavammaisten lääkinällistä kuntoutusta saaneilla kuntoutushakemusten määrä on ollut suurin ja harkinnanvaraista kuntoutusta saaneilla pienin (keskiarvo \pm keskihajonta):

	<u>Miehet</u>	<u>Naiset</u>
– Vajaakuntoisten ammatillinen kuntoutus	1,9 \pm 0,9	2,0 \pm 0,9
– Vaikeavammaisten lääkinällinen kuntoutus	4,2 \pm 1,4	4,4 \pm 1,4
– Muu ammatillinen ja lääkinällinen kuntoutus	1,8 \pm 0,9	1,8 \pm 0,9
– Laaja kuntoutus	3,3 \pm 1,6	3,0 \pm 1,5
<i>Kaikki</i>	2,6 \pm 1,6	2,4 \pm 1,4

⁴ Mikäli henkilölle on ollut saatavilla tietoja useammalta ajankohdalta kunkin vuoden aikana, kuntoutuspalvelujen käyttötiedot on poimittu viimeisimmän hakemuspäivän perusteella.

Naisilla on ollut keskimäärin useampia vaikeavammaisten lääkinnälliseen kuntoutukseen kohdistuneita hakemuksia kuin miehillä, joilla puolestaan on ollut enemmän laajan, kahden tai useamman lakiperusteen mukaisten kuntoutustoimenpiteiden toteutukseen johtaneita hakemuksia.

4.3 Totetut sairaudet ja terveysturvaetuuudet

Sekä miehillä että naisilla pääsairautena (-diagnoosina) kuntoutushakemuksessa oli ollut useimmin tuki- ja liikuntaelinten sairaus, naisilla useammin kuin miehillä (taulukko 4). Mielenterveyden häiriö oli ollut pääsairautena keskimäärin joka viidennellä kuntoutujalla. Hermoston sairaudet muodostivat sekä miehillä että naisilla kolmanneksi yleisimmän kuntoutushakemuksessa ilmenneen pääsairauden. Muiden pääsairauksien osuudet olivat selvästi pienempiä, samoin niiden erot sukupuolten välillä olivat yleensä vähäisiä.

Lähes kahdella viidestä kuntoutujasta oli yksi lisäsairaus – naisilla useammin kuin miehillä. Naisilla oli useammin kuin miehillä myös muita lisäsairauksia. (Taulukko 4.)

Kuntoutuksen lakiperusteen ja pääsairauden välillä oli selvä yhteys: vaikeavammaisten lääkinnällisessä kuntoutuksessa olleilla yleisimpiä olivat hermoston sairaudet, muilla kuntoutujilla tuki- ja liikuntaelinten sairaudet (kuvio 5).

Taulukko 4. Kuntoutujien sairaudet kuntoutushakemuksessa, %.

	Miehet	Naiset	Kaikki
(n)	(27 934)	(37 970)	(65 904)
Pääsairaus			
Tuki- ja liikuntaelinten sairaudet (TULES)	32,8	42,9	38,6
Mielenterveyden häiriöt (MTH)	23,8	21,4	22,4
Hermoston sairaudet	14,4	13,0	13,6
Verenkiertoelinten sairaus	8,3	4,3	6,0
Synnytykselliset epämuodostumat	4,3	3,2	3,6
Muut sairaudet	16,5	15,2	15,7
Yhteensä	100	100	100
Lisäsairaus			
1. lisäsairaus	36,7	38,8	37,9
2. lisäsairaus	14,1	16,2	15,3

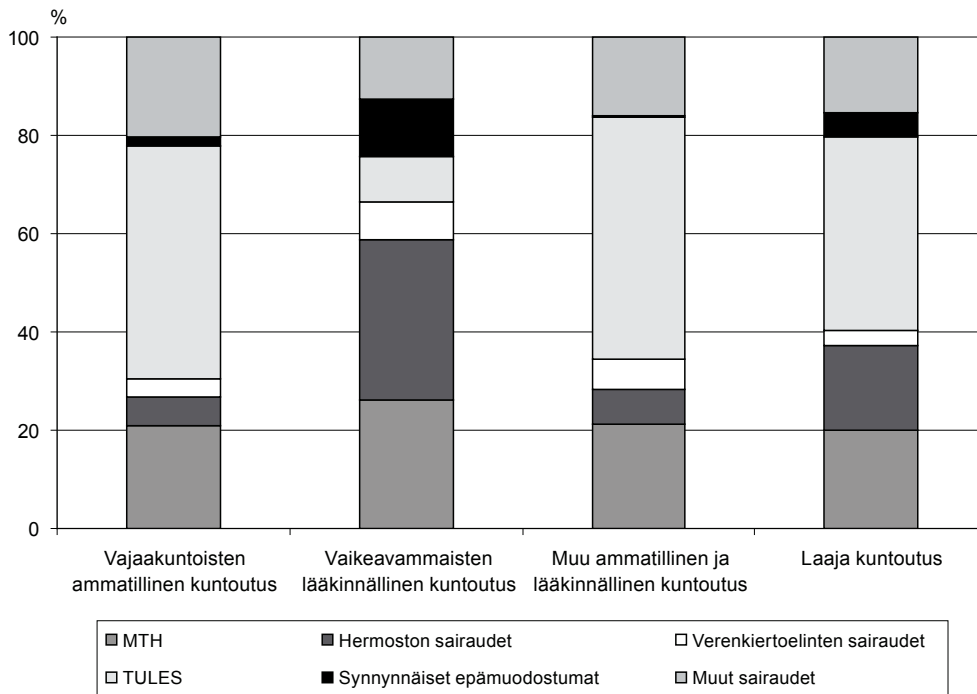
Kuvio 5. Kuntoutujien pääsairaudet kuntoutuksen lakiperusteen mukaan, %.

Kuntoutujista keskimäärin neljä viidestä oli käyttänyt peruskorvattavia lääkkeitä ja lähes kaksi viidestä erityiskorvattavia lääkkeitä vuonna 2002 (taulukko 5).

Taulukko 5. Kuntoutujien saamat lääkekorvaukset vuonna 2002.

	Miehet	Naiset	Kaikki
(n)	(27 934)	(37 970)	(65 904)
Peruskorvaus			
Korvauksen saajia, %	73,9	86,3	81,0
Peruskorvattavat lääkkeet/hlö, Ka±Sd.	3,7±2,9	4,9±3,8	4,4±3,5
Peruskorvattavat merkittävät ja kalliit lääkkeet/hlö, Ka.±Sd.	1,1±0,4	1,1±0,3	1,1±0,4
Erityiskorvaus			
Korvauksen saajia, %	36,9	37,7	37,4
Alemmat erityiskorvattavat lääkkeet/hlö, Ka.±Sd.	2,5±1,5	2,6±1,7	2,6±1,6
Kalliit korvattavat lääkkeet/hlö, Ka.±Sd.	2,0±1,1	1,8±1,1	1,9±1,1

Naiset käyttivät erilaisia lääkkeitä paitsi useammin myös enemmän kuin miehet. Tämä tuli esille sekä peruskorvattavien että erityiskorvattavien lääkkeiden henkilöä kohti lasketuissa keskimäärissä samoin kuin lääkevalmisteiden määrien vaihtelussa (ml. mahdollinen geneerinen substituuatio):

	<u>Miehet</u>	<u>Naiset</u>
– Peruskorvaukseen oikeuttavat lääkkeet	1–30 valmistetta	1–44 valmistetta
– Peruskorvaukseen oikeuttavat merkittävät ja kalliit lääkkeet	1–4 valmistetta	1–3 valmistetta
– Alemmat erityiskorvaukseen oikeuttavat lääkkeet	1–14 valmistetta	1–15 valmistetta
– Kalliit korvaukseen oikeuttavat lääkkeet	1–9 valmistetta	1–11 valmistetta

Keskimäärin joka viides kuntoutuja oli saanut vuoden 2002 lopussa jotakin Kelan eläke- tai vammaisetuutta, useimmin työkyvyttömyyseläkettä (taulukko 6). Etuuksista keskimäärin neljännes oli muita kuin eläkeperusteisia etuuksia (”tekninen eläkelaji”), miehillä useammin kuin naisilla. Työelämässä (ml. opiskelu) selviytymistä tukevaa vammaistukea sai noin joka kahdeskymmenesviides kuntoutuja.

Noin joka kuudes kuntoutuja sai eläkkeensaajien hoitotukea – usein korotettuna tai erityishoitotukena – ja miehet jonkin verran useammin kuin naiset (taulukko 6). Kuntoutuksen lakiperusteen mukaan tarkasteltuna 76,1 % eläkkeensaajien hoitotukea saavien kuntoutuksesta oli ollut vaikeavammaisten lääkinnällistä kuntoutusta. Eläkkeensaajien korotetun tai erityishoitotuen saajista 78,3 % (miehet 81,7 %, naiset 75,3 %) oli alle 65-vuotiaita.

Lapsen hoitotukea saavien poikien osuus oli yli kaksinkertainen tyttöihin verrattuna (taulukko 6). Neljännes (26,2 %; pojat 23,8 %, tytöt 30,1 %) lapsen hoitotuista oli toistaiseksi myönnettyjä ja loput määräaikaista. Suurin osa (89,2 %) lapsen hoitotuen saajien kuntoutuksesta oli vaikeavammaisten lääkinnällistä kuntoutusta.

Miehet saivat myös vammaisetuksia useammin kuin naiset. Yleisin vammaisetuuden muoto oli korotettu vammaistuki. (Taulukko 6.)

Keskimäärin joka viides kaikista kuntoutujista oli saanut vuonna 2002 sairauspäivärahaa – ja 16–65-vuotiaista useampi kuin joka neljäs (26,8 %; taulukko 6). Naisilla jaksot olivat olleet lyhyitä, enintään 60 päivää, useammin kuin miehillä.

Taulukko 6. Kelan eläke- ja vammaisetuuksien saajat sekä sairauspäivärahaa saaneet kuntoutujat vuoden 2002 lopussa, %.

	Miehet	Naiset	Kaikki
(n)	(27 934)	(37 970)	(65 904)
Eläke-etuudet yhteensä^a	22,0	20,6	21,2
Vanhuuseläke	1,6	3,9	2,9
Työkyvyttömyyseläke	13,2	12,3	12,7
– varsinainen työkyvyttömyyseläke	9,8	9,0	9,3
– KEL 22§, 2. mom. työkyvyttömyyseläke	1,0	0,7	0,8
– kuntoutustuki	2,4	2,5	2,5
– yksilöllinen varhaiseläke	0,0	0,1	0,1
Työttömyyseläke	0,0	0,1	0,1
Tekninen eläkelaji	7,2	4,2	5,5
Eläkkeensaajien hoitotuki yhteensä	17,9	15,0	16,2
Hoitotuki	2,2	2,6	2,4
Korotettu hoitotuki	9,8	8,4	9,0
Erytishoitotuki	5,8	3,9	4,7
Lapsen hoitotuki yhteensä	18,2	8,1	12,3
Hoitotuki	1,6	0,6	1,0
Korotettu hoitotuki	12,5	5,4	8,4
Erytishoitotuki	4,1	2,1	2,9
Vammaisetuudet yhteensä	4,1	3,7	3,8
Vammaistuki	0,5	0,8	0,7
Korotettu vammaistuki	2,0	1,8	1,8
Erytisvammaistuki	1,3	0,8	1,0
Muu vammaistuki ^b	0,3	0,3	0,3
Sairauspäivärahaudet yhteensä	19,1	23,9	21,9
– enintään 60 päivää	9,0	14,2	12,0
– yli 60 päivää	10,1	9,7	9,9

^a Osa etuuden saajista on ollut työeläkettä kartuttavassa työsuhteessa vuoden 2002 lopussa (vrt. liitetäulukot 1–4).

^b Suojattu vammaistuki tai työkyvyttömyyseläkkeen lepäämisajalta maksettava vammaistuki. Vammaistukea voi saada sairaudesta tai vammasta johtuvan avuntarpeen, haitan ja erityiskustannusten perusteella Suomessa asuva 16–64-vuotias henkilö, joka ei saa kansaneläkelain tai työeläkelain mukaista työkyvyttömyyseläkettä, eläkkeensaajien hoitotukea tai yksilöllistä varhaiseläkettä (Suomen säädöskokoelma 1988/124). Vammaistukilain tullessa voimaan 1.1.1989 muutettiin joulukuussa 1988 maksussa ollut invalidiraha suojatuksi vammaistueksi, jos invalidirahan saaja ei halunnut hakea vuoden 1989 alusta voimaan tullutta vammaistukea. Koska vaikeavammaisille tarkoitetun kuntoutuksen järjestämisvelvollisuus määriteltiin hoito- ja vammaistukien perusteella, suojattua vammaistukea saava vammainen jäi tuolloin Kelan kuntoutuksen ulkopuolelle.

4.4 Kuntoutuksen sisältö

Kuntoutujista 86,7 %:lla oli ollut yksi vuonna 2002 päättynyt kuntoutustoimenpide ja 97,8 %:lla enintään kaksi toimenpidettä, keskimäärin 1,16 erilaista toimenpidettä. Näiden päättäneiden kuntoutustoimenpiteiden määrä vaihtelee kuntoutuksen lakiperusteen – kuntoutuksen lähtökohdan ja tavoitteen – mukaan (keskiarvo \pm keskihajonta/vaihteluväli):

	<u>Kuntoutustoimenpiteet/hlö</u>
– Vajaakuntoisten ammatillinen kuntoutus	1,06 \pm 0,26/1–4
– Vaikeavammaisten lääkinällinen kuntoutus	1,48 \pm 0,68/1–6
– Muu ammatillinen ja lääkinällinen kuntoutus	1,03 \pm 0,18/1–4
– Laaja kuntoutus	1,32 \pm 0,58/1–4
<i>Kaikki (n = 76 365)</i>	<i>1,16\pm0,44/1–6</i>

Vajaakuntoisten ammatillisena kuntoutuksena toteutetuissa toimenpiteissä korostuivat Tyk-toiminta ja kuntoutustutkimukset:

	<u>Kuntoutustoimenpiteet</u>
– Tyk-toiminta	42,6 %
– Kuntoutustutkimus	18,3 %
– Ammattikoulutus	10,7 %
– Kuntoutustarveselvitys	9,1 %
– Työ- ja koulutuskokeilu	4,6 %
– Vaikeavammaisten apuvälineet	3,5 %
– Työhönvalmennus	2,9 %
– Muut toimenpiteet	8,3 %
<i>Kaikki (n = 12 489)</i>	<i>100 %</i>

Kuntoutujista 71,4 %:lla oli yksi toteutettu toimenpide, 22,6 %:lla kaksi toimenpidettä ja 4,1 %:lla kolme toimenpidettä ja 1,9 %:lla vähintään neljä toimenpidettä (vrt. taulukko 1).

Vaikeavammaisten lääkinällinen kuntoutuksen toimenpiteet painoutuivat erilaisiin terapioihin, ennen kaikkea fysioterapiaan:

	<u>Kuntoutustoimenpiteet</u>
– Fysioterapia	45,2 %
– Puheterapia	13,3 %
– Kuntoutuslaitosjakso	12,7 %
– Toimintaterapia	11,7 %
– Sopeutumisvalmennuskurssit	6,4 %

– Musiikkiterapia	4,2 %
– Muut toimenpiteet	6,5 %
<i>Kaikki (n = 24 856)</i>	<i>100 %</i>

Kuntoutujista 33,4 %:lla oli yksi toteutettu toimenpide, 28,6 %:lla kaksi kuntoutustoimenpidettä, 15,6 %:lla kolme toimenpidettä ja 22,4 %:lla neljä kuntoutustoimenpidettä tai enemmän (vrt. taulukko 1).

Muussa ammatillisessa ja lääkinnällisessä kuntoutuksessa (harkinnanvarainen kuntoutus) olleiden kuntoutus jakaantui em. lakisääteisen kuntoutuksen muotoja tasaisemmin toteutettuihin toimenpiteisiin:

	<u>Kuntoutustoimenpiteet</u>
– Aslak®-kurssit	25,8 %
– Kuntoutuskurssit	13,2 %
– Psykoterapia	11,8 %
– Kehittämisen- ja kokeilutoiminta ^a	10,4 %
– Tules-kurssit	10,0 %
– Kuntoutuslaitosjakso	8,8 %
– Sopeutumisvalmennuskurssit	8,0 %
– Typo-kurssit	4,4 %
– Kuntouttava hoito Reumasäätien sairaalassa	3,6 %
– Muut toimenpiteet	4,0 %
<i>Kaikki (n = 37 351)</i>	<i>100 %</i>

^a Sisältää 1 807 kuntoutujaa – 4,8 prosenttiyksikköä kehittämis- ja kokeilutoiminnan ko. kuntoutustoimenpiteiden prosenttiosuudesta – jotka kuuluivat vuonna 2002 toteutettuun lasten ja nuorten psykoterapiaprojektiin.

Kuntoutujista 76,6 %:lla oli yksi toteutettu toimenpide, 20,0 %:lla kaksi toimenpidettä, 2,4 %:lla kolme toimenpidettä ja 1,0 %:lla neljä tai useampia kuntoutustoimenpiteitä (vrt. taulukko 1).

Lähtökohtiensa mukaan **laajan kuntoutuksen** toimenpiteissä yhdistyivät useat lakisääteisen ja harkinnanvaraisen kuntoutuksen toimenpiteet, yleisimpänä fysioterapia:

	<u>Kuntoutustoimenpiteet</u>
– Fysioterapia	19,5 %
– Kuntoutuslaitosjakso	11,9 %
– Kuntoutuskurssit	11,0 %
– Kehittämisen- ja kokeilutoiminta	8,3 %
– Sopeutumisvalmennuskurssit	7,8 %
– Psykoterapia	7,3 %

– Kuntouttava hoito Reumasäätien sairaalassa	6,8 %
– Tyk-toiminta	4,9 %
– Kuntoutustarveselvitys	3,2 %
– Kuntoutustutkimus	2,2 %
– Muut toimenpiteet	17,1 %
<i>Kaikki (n = 1 669)</i>	<i>100 %</i>

Kuntoutujista kellokään ei ollut vain yhtä toimenpidettä, 46,8 %:lla oli kaksi toteutettua toimenpidettä, 20,9 %:lla kolme toimenpidettä, 10,9 %:lla neljä toimenpidettä ja 21,4 %:lla vähintään viisi kuntoutustoimenpidettä.

4.5 Kuntoutuksen kustannukset

Koko kohderyhmän vuonna 2002 päättäneiden kaikkien kuntoutustoimenpiteiden kokonaiskustannusten mediaani on 2 370 euroa, miehillä noin 60 euroa suurempi kuin naisilla (kuvio 6). Sukupuolten välinen ero ilmenee myös Kelan maksamissa kuntoutuskustannuksissa ja kuntoutujalle maksetuissa kustannuksissa. Kuntoutuksen kustannukset vaihtelevat mm. kuntoutuksen lakiperusteesta ja sitä kautta kuntoutustoimenpiteistä johtuen; kahden tai useamman lakiperusteen mukaisen laajan kuntoutuksen keskimääräiset kustannukset ovat yleensä olleet muita suurempia (kokonaiskustannusten mediaani 4 544 euroa). Muun lakiperusteen mukaisen kuntoutuksen keskimääräisten kustannusten erot ovat selvästi vähäisempiä, mutta vaikeavammaisten lääkinnällisen kuntoutuksen kustannukset ovat kuitenkin suurempia kuin työelämään usein tähtäävän vajaakuntoisen ammatillisen kuntoutuksen ja harkinnanvaraisen kuntoutuksen. Kuntoutujan kustannusten omavastuu on usein rajoittunut matkakustannusten omavastuuosuuteen, joka vuonna 2002 oli 7,57 euroa yhdensuuntaiselta matkalta. (Liitetaulukko 6.)

Kuntoutuksen kustannusten iän mukaisessa tarkastelussa heijastuu kuntoutuksen lakiperusteen vaikutus. Keskimääräiset kustannukset ovat olleet suurimmat alle 16-vuotiaiden kuntoutuksessa ja pienimmät 65-vuotiaiden ja sitä vanhempien kuntoutuksessa; näiden ikäluokkien kokonaiskustannusten mediaanien erotus on 968 euroa (liitetaulukko 6).

Kuntoutujan asuinläänin mukaan tarkasteltuna kuntoutuskustannukset ovat olleet selvästi – noin viidennes – keskimääräistä suurempia Lapin läänissä ja Oulun läänissä (liitetaulukko 6). Niiden kuntoutuksen kokonaiskustannukset, joiden asuinpaikka on ollut ”ulkomaa, tuntematon”, ovat olleet runsaat 40 % pienemmät kuin keskimääräiset mediaanikustannukset. Myös tähän on vaikuttanut ryhmän ”ulkomaa, tuntematon” pienuuden ohella siihen kuuluneiden muita alhaisempi ikä sekä kuntoutuksen painottuminen harkinnanvaraiseen kuntoutukseen (68,4 %) vaikeavammaisten lääkinnällisen kuntoutuksen osuuden ollessa vastaavasti pienempi (12,3 %; vrt. luku 4.2).

Kuvio 6. Kuntoutujien vuonna 2002 päättäneiden Kelan kuntoutustoimenpiteiden kustannusten mediaani sukupuolen mukaan, euroa.

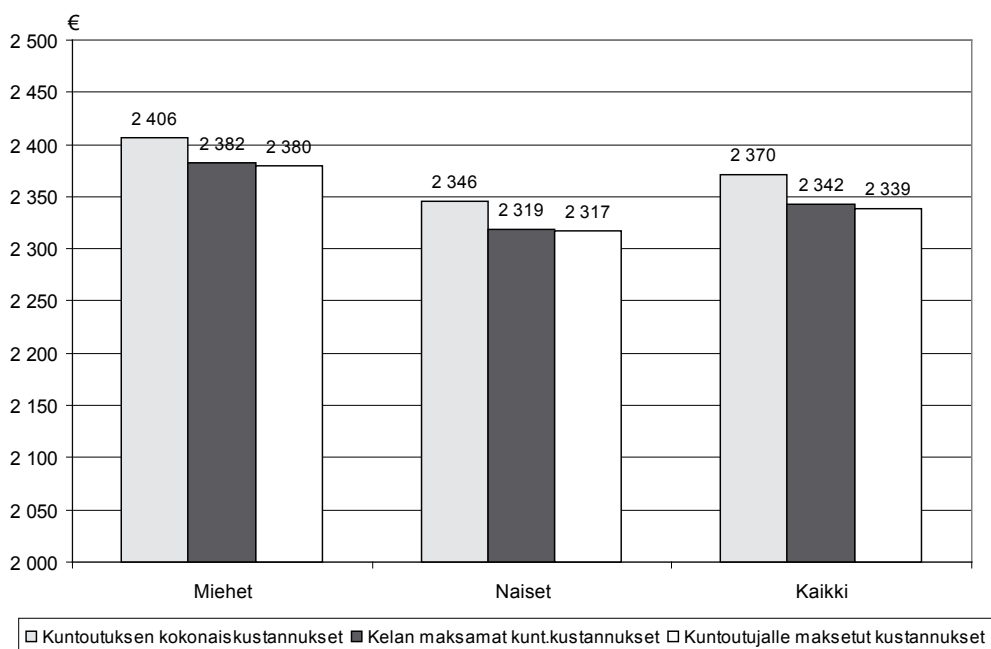

5 KUNTOUTUJIIEN TYÖTILANNE SEURANTAHETKELLÄ

5.1 Työtilanne kuntoutujan sukupuolen mukaan

Kuntoutuksen alkaessa naisten työvoimaan kuuluminen joko työllisenä tai työttömänä oli ollut yleisempää kuin miesten (vrt. taulukko 2). Vaikka työvoimaan kuuluneiden naisten osuus on pienentynyt nopeammin kuin miesten – vuosittain keskimäärin noin kaksi prosenttiyksikköä – kuntoutushakemuksessa ilmennyt miesten ja naisten välinen ero työvoimaan kuuluvuudessa on havaittavissa edelleen seurantavuosina 2003 (miehet 39,3 %, naiset 50,4 %) ja 2004 (miehet 38,0 %, naiset 47,4 %). Miesten vähäisempi osuus työvoimasta naisiin verrattuna näkyy ennen kaikkea alle 16-vuotiaiden vastaavasti suurempana kuntoutushakemusten osuutena (taulukko 2), mutta myös vuosien 2002, 2003 ja 2004 lopussa (kuvio 7). Osittain tämä sukupuolten välinen ero tulee esille myös työkyvyttömyyseläkkeelle siirtyneiden osuudessa: jokaisena tarkasteluvuotena työkyvyttömyyseläkkeellä olleiden miesten osuus on naisten vastaavaa osuutta suurempi.

Miehillä työeläkkeen osuus työkyvyttömyyseläkkeissä on suurempi kuin naisilla. Naisten keskimäärin vanhemmasta ikärakenteesta johtuen vanhuuseläkkeelle siirtyneiden naisten osuus on ollut suurempi kuin miesten. Työttömyyseläkkeelle siirtyneiden osuus on ollut vähäinen. (Liitetaulukko 1.) Vuoden 2002 lopussa 16-vuotiaista ja sitä vanhemmista miehistä 22,0 % sekä naisista 20,6 % oli saanut jotakin Kelan eläke-etuutta (vrt. taulukko 6).

Kuvio 7. Kuntoutujien työtilanne vuosien 2002, 2003 ja 2004 lopussa sukupuolen mukaan, %.

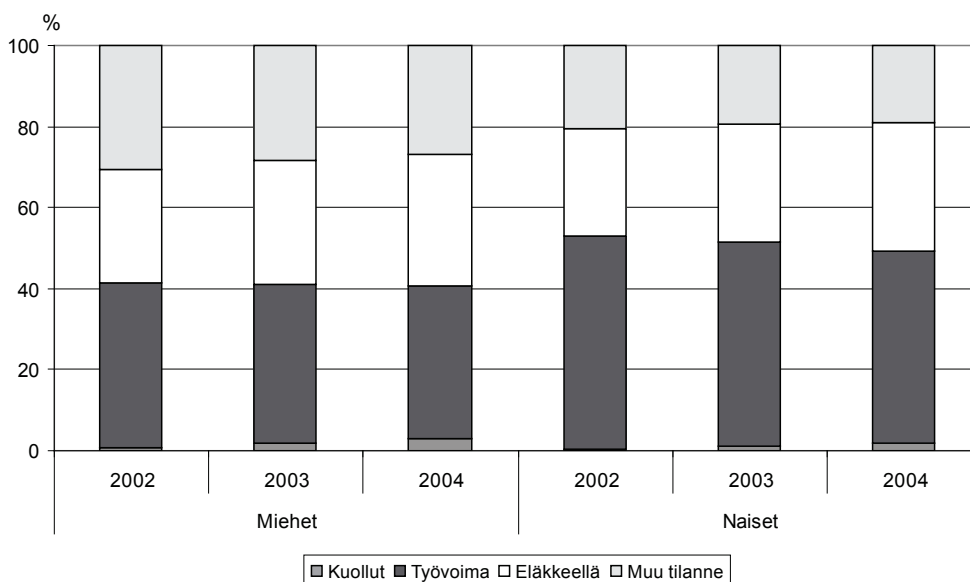

Mahdollisen työkyvyttömyyseläkkeelle siirtymisen kannalta sairauspäiväraha-kausien esiintyvyys on keskeinen indikaattori. Sairauspäiväraha-kausien esiintyvyys on kasvanut vuodesta 1999 vuoteen 2001 asti 6,9 prosenttiyksikköä (miehet 6,9 ja naiset 7,0 prosenttiyksikköä). Selvimmin kyseisenä ajanjaksona ovat yleistyneet yli 60 päivän sairauspäiväraha-ajaksot (5,3 prosenttiyksikköä; miehet 5,6 ja naiset 5,1 prosenttiyksikköä). Kuntoutuksen päättymisen jälkeen vuodesta 2002 vuoteen 2004 sairauspäiväraha-kaudet ovat vähentyneet 7,1 prosenttiyksikköä (miehet 7,6 ja naiset 6,7 prosenttiyksikköä), ennen kaikkea yli 60 päivän sairauspäiväraha-ajaksot (5,5 prosenttiyksikköä). (Kuvio 8 a–c.)

Kuvio 8. Sairauspäiväraha-kausien esiintyvyys vuosina 1999–2004 sukupuolen mukaan; koko kohderyhmä ja 16–64-vuotiaat, %.

a) Miehet (n = 27 934).

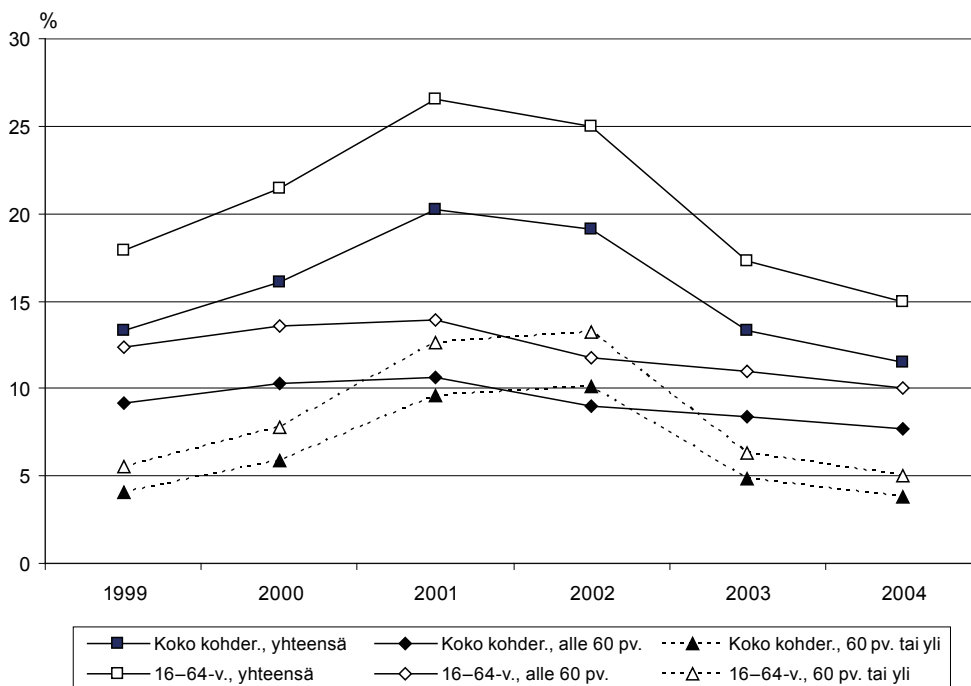

b) Naiset (n = 37 970).

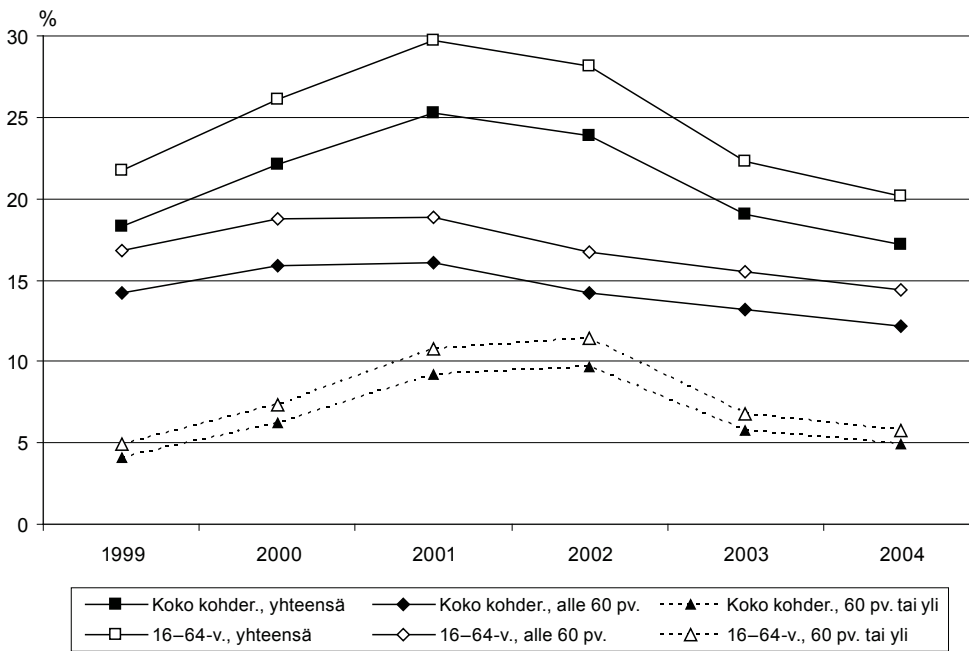

c) Kaikki (n = 65 904).

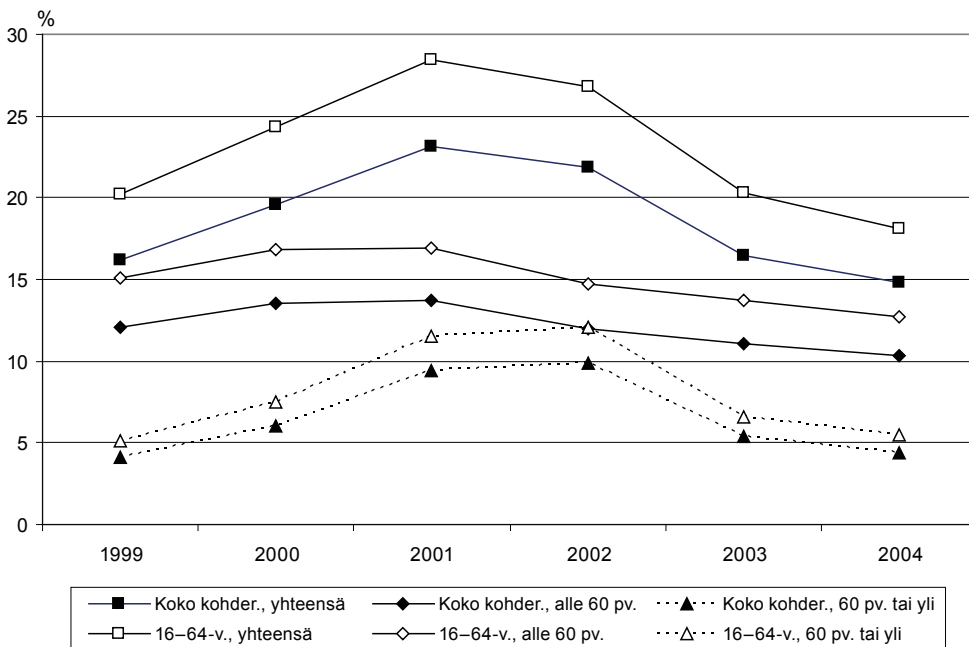

Työttömien perusturva on muodostunut yleensä työmarkkinatuesta; miesten ja naisten välillä ei tässä suhteessa ole ollut juurikaan eroa (taulukko 7).

Niiden henkilöiden osuus, joiden työtilannetta ei ole voitu määrittää rekisteritietojen perusteella, vaihteli vuosina 2002–2004 miesten runsaasta seitsemästä prosentista naisten noin kahdeksaan prosenttiin. Naisilla luokan ”ei tietoa” osuus on kasvanut noin prosenttiyksiköllä vuodesta 2002 vuoteen 2004, miehillä tässä osuudessa ei ole tapahtunut muutoksia. Naisista opintotuuensaajien osuus on ollut lähes kaksinkertainen miesten vastaavaan osuuteen verrattuna. (Liitetaulukko 1.)

Kohderyhmän miesten kuolleisuus on ollut kaksinkertainen naisiin verrattuna (kuvio 7). Koko kohderyhmästä oli kuollut vuoteen 2004 mennessä 2,2 %. (Liitetaulukko 1.)

Taulukko 7. Kuntoutujien työttömyysturva vuosien 2002, 2003 ja 2004 lopussa, %.

Työttömyysturvaetus	Miehet (n = 27 934)			Naiset (n = 37 970)		
	2002	2003	2004	2002	2003	2004
Perusturvaetuudet						
Päiväraha	8,7	8,6	8,4	8,5	8,9	9,2
Työmarkkinatuki	90,4	89,9	90,2	89,3	89,5	89,2
Muut etuudet	0,9	1,5	1,4	2,2	1,6	1,6
Yhteensä	100	100	100	100	100	100
(n)	(759)	(828)	(843)	(1023)	(1061)	(997)
Ansioturvaetuudet						
Päiväraha	91,7	91,1	90,6	88,1	88,8	91,1
Koulutustuki	7,0	8,5	8,5	10,0	7,4	5,8
Muut etuudet	1,3	0,4	0,8	1,9	3,8	3,1
Yhteensä	100	100	100	100	100	100
(n)	(469)	(574)	(609)	(852)	(948)	(1027)

5.2 Työtilanne kuntoutujan iän mukaan

Osa kuntoutujien työtilanteessa tapahtuneista muutoksista johtuu sen ikärakenteen vanhenemisesta seuranta-aikana (ikä kyseisenä vuotena):

	<u>2002</u>	<u>2003</u>	<u>2004</u>
– 15-vuotiaat	13,5 %	12,6 %	11,8 %
– 16–64-vuotiaat	80,9 %	80,4 %	79,9 %
– 65–vuotiaat	5,0 %	5,6 %	6,1 %
– Kuollut	0,6 %	1,4 %	2,2 %
Yhteensä	100 %	100%	100 %

Työvoimaan kuuluneiden osuus on ollut suurimmillaan 45–54-vuotiailla, joista poimintavuotena 2002 kuului työvoimaan lähes kolme neljästä (70,8 %) ja edelleen kahden vuoden kuluttua lähes kaksi kolmesta (63,7 %). 55–64-vuotiaiden osuus työvoimasta alkaa laskea selvästi vuoden 2002 jälkeen johtuen eläkkeelle siirtymisestä: vuoden 2004 loppuun mennessä yli puolet (52,0 %) oli siirtynyt eläkkeelle. Vanhuuseläkkeelle siirtyneiden osuus kasvoi 4,1 %:sta vuonna 2002 14,0 %:iin vuonna 2004. Samalla seuranta-ajan piteneminen alkaa näkyä poimintahetkellä alle 16-vuotiaiden työvoimaan siirtymisenä vuonna 2004. (Kuvio 9; liitetaulukko 2.)

Kuvio 9. Kuntoutujien työtilanne vuosien 2002, 2003 ja 2004 lopussa poimintavuoden iän mukaan, %.

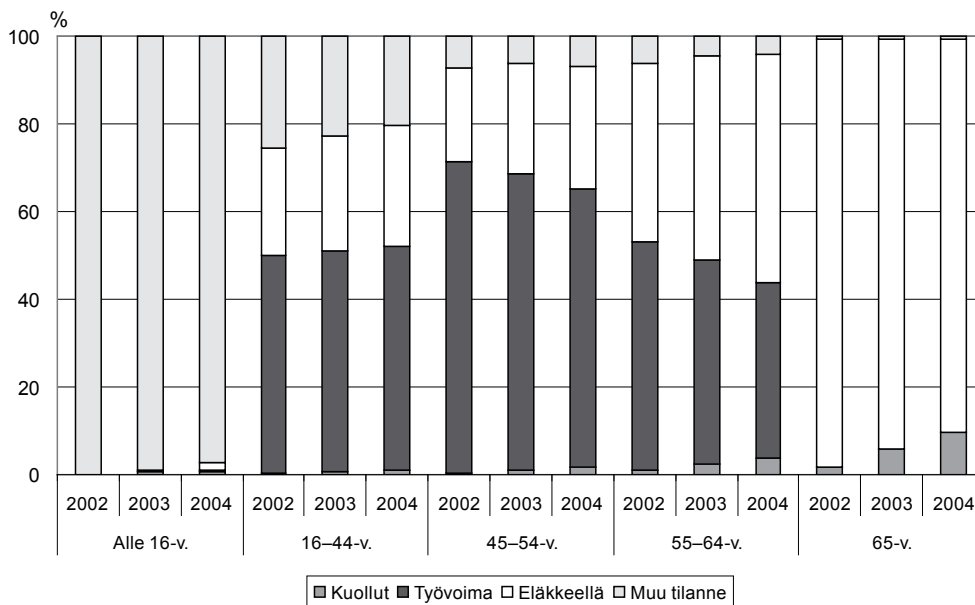

Työttömien osuus on ollut suurin (6,7 % vuonna 2002 ja 7,6 % vuonna 2004) 16–44-vuotiaista, mihin puolestaan on saattanut vaikuttaa nuorille tyypillinen kitkатыöttömyys heidän siirtyessään työvoimaan. Toisin kuin muissa ikäluokissa 16–44-vuotiaiden keskuudessa miesten työttömyys on kasvanut nopeammin kuin naisten työttömyys ja oli vuosina 2003 ja 2004 yleisempää kuin naisten työttömyys. On myös huomattava, että työttömyyden mahdollinen valikoituminen ilmenee peräkkäisinä vuosina työttömyyden kasautumisena. (Liitetaulukko 2.)

Kuntoutujien jakautuminen työkykyisiin ja työkyvyttömiin ilmenee seuranta-ajan kuluessa 16–44-vuotiailla ja 45–54-vuotiailla työkyvyttömyyseläkkeelle siirtyneiden osuuden kasvuna: näissä ikäluokissa useampi kuin joka neljäs on työkyvyttömyyseläkkeellä vuonna 2004. 55–64-vuotiaista useampi kuin joka kolmas on ollut työkyvyttömyyseläkkeellä vuosien 2002, 2003 ja 2004 lopussa; tämä osuus ei kuitenkaan kasva tarkastelun kohteena olevana seuranta-aikana mm. iän perusteella tapahtuneen työvoimasta pois siirtymisen vuoksi. Työeläkkeen osuus työkyvyttömyyseläkkeistä kasvaa selvästi vanhemmilla ikäluokilla. Vanhuuseläkkeelle siirtyneiden osuus kohde-ryhmästä kuvastanee eläkkeelle siirtymisen säännöksiä ja käytäntöjä yleisemminkin. (Liitetaulukko 2.)

Neljäsosa 16–44-vuotiaista ei ollut työtilanteeltaan vuonna 2002 määriteltävissä työvoimaan kuuluvaksi tai eläkkeellä olevaksi; vuoteen 2004 mennessä ryhmän ”muu tilanne” osuus oli vähentynyt viidennekseen ikäluokasta. Vähenneminen johtuu sekä opintotuensaajien että luokan ”ei tietoa” pienenemisestä. On ilmeistä, että lyhyet, alkanee ja/tai päättyneet työsuhteet ovat olleet tyypillisiä ryhmään ”muu tilanne” kuuluneille kuntoutujille. Kuntoutushakemuksen mukaan heistä 10,2 % oli ollut alle 16-vuotiaita kuntoutuksen alkaessa, 45,8 % opiskelijoita, 29,0 % työvoimaan kuuluneita (15,1 % ansiotyössä olleita, 13,9 % työttömiä), 9,3 % työkyvyttömiä, 1,3 % eläkkeellä olleita ja 2,4 % perheenäitejä tai -isiä. Muiden (1,9 %) työtilannetta ei ollut määritelty kuntoutushakemuksessa. (Liitetaulukko 2; vrt. taulukko 2.)

Kuolleisuus vaihtelee luonnollisestikin ikäluokan mukaan (kuvio 9). Suurin se on yli 65-vuotiaiden ikäluokassa, josta oli kuollut vuoden 2004 loppuun mennessä lähes 10 % ikäluokkaan alun perin kuuluneista henkilöistä.

5.3 Työtilanne kuntoutujan asuinläänin mukaan

Työssä olleiden osuus kuntoutujista on yleensä laskenut seuranta-aikana; tässä suhteessa poikkeuksen muodostavat tapausmäärältään vähäinen Ahvenanmaa ja ne, joiden asuinpaikka on ollut ”ulkomaa tai tuntematon”. Näiden ulkomailla asuneiden ja asuinpaikaltaan tuntemattomien ja usein nuorten – alle 16-vuotiaiden osuus on ollut suurin Ahvenanmaalla (34,7 % vuonna 2004) ja pienin Itä-Suomen läänin alueella (8,4 % vuonna 2004) – henkilöiden osuus työvoimasta ja samalla myös työttömyys on kasvanut keskimääräistä jyrkemmin. (Kuvio 10; liitetaulukko 3.)

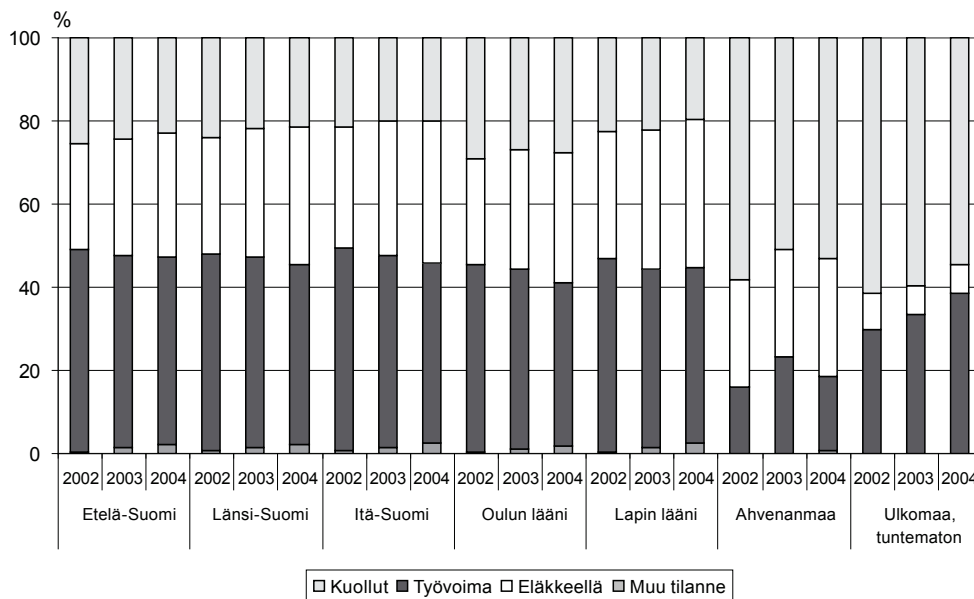
Kuvio 10. Kuntoutujien työtilanne vuosien 2002, 2003 ja 2004 lopussa kuntoutujan asuinläänin mukaan, %.

Myös ahvenanmaalaisten sekä niiden, joiden asuinpaikka on tuntematon, eläkkeellä olleiden kuntoutujien osuus ja siinä tapahtuneet muutokset poikkeavat muista kuntoutujista (kuvio 10). Etenkin silloin, kun kyseessä on ollut nuori henkilö, jonka asuinpaikka on ollut tuntematon tai ulkomaat, eläkkeellä olleiden osuus on ollut pieni. Johtopäätöksissä on otettava huomioon paitsi ryhmän pienuus myös ryhmään ”muu tilanne” sisältyvän ”ei tietoa” -luokan suuri osuus. Suurin eläkkeellä olleiden osuus on ollut Lapin läänissä, mutta keskimääräistä suurempi myös Itä-Suomen ja Länsi-Suomen läänissä. (Liitetaulukko 3.)

Kuolleiden osuus seurannan kohderyhmästä on ollut suurin kuntoutujan asuinläänin mukaan Itä-Suomen ja Lapin lääneissä. Näissä kuolleiden osuus oli myös kasvanut keskimääräistä nopeammin. (Kuvio 10; liitetaulukko 3.)

5.4 Työtilanne kuntoutuksen lakiperusteen mukaan

Vajaakuntoisten ammatillista kuntoutusta saaneista työssä olleiden osuus on vähentynyt seuranta-aikana kaikkein selvimmin, noin kahdeksan prosenttiyksikköä (51,0 % vuonna 2002 ja 42,9 % vuonna 2004; kuvio 11). Muussa ammatillisessa kuntoutuksessa – harkinnanvaraisessa kuntoutuksessa – olleiden osuus työvoimasta on ollut kaikkina tarkastelun kohteena olleina vuosina suurempi, eikä sen väheneminen ole ollut yhtä jyrkkää; vuonna 2004 ansiotyössä oli edelleen 53,9 %. Vaikeavammaisten lääkinnällistä kuntoutusta saaneiden usein heikot mahdollisuudet osallistua työhön heijastuvat paitsi työssä olleiden myös työttömien pienenä osuutena; toisaalta heidän

työssä pisyvydessään ei ole juurikaan tapahtunut vähenemistä seuranta-aikana. Vajaakuntoisten ammatillisessa kuntoutuksessa samoin kuin laajassa kuntoutuksessa olleista noin kymmenesosa on ollut työttömänä kunakin seurantavuotena. Muuta ammatillista kuntoutusta saaneiden keskuudessa työttömien osuus on ollut selvästi pienempi, runsaat 5 % vuosittain. (Liitetaulukko 4.)

Vaikeavammaisten lääkinnällistä kuntoutusta saaneista lähes joka toinen on ollut eläkkeellä, lähinnä työkyvyttömyyseläkkeellä, ja tällöin usein kansaneläkejärjestelmän mukaisella eläkkeellä. Eläkkeellä olleiden osuus on pysynyt jokseenkin samansuuruisena eri tarkasteluvuosina. Sen sijaan muissa kuntoutuksen muodoissa eläkkeellä olleiden osuudet ovat olleet pienempiä, mutta ne ovat kasvaneet vuosittain selvemmin, etenkin muuta ammatillista ja lääkinnällistä kuntoutusta saaneilla. Heidän keskuudessa vanhuuseläkkeellä olleiden osuus on ollut muita suurempi. (Kuvio 11; liitetaulukko 4.)

Lähinnä vajaakuntoisten ammatillisessa kuntoutuksessa olleista osalle eläke on myönnetty seurantavuotena, mutta eläke ei ole ollut voimassa seurantavuoden lopussa (”eläke myönnetty”) tai myönnetty eläke alkaa vasta seuraavana vuotena (”eläke päättynyt”; liitetaulukko 4).

Vaikeavammaisten lääkinnällistä kuntoutusta saaneiden kuolleisuus on ollut muita selvästi suurempaa: vuoden 2004 loppuun mennessä kyseisen lakiperusteen mukaista

Kuvio 11. Kuntoutujien työtilanne vuosien 2002, 2003 ja 2004 lopussa kuntoutuksen lakiperusteen mukaan, %.

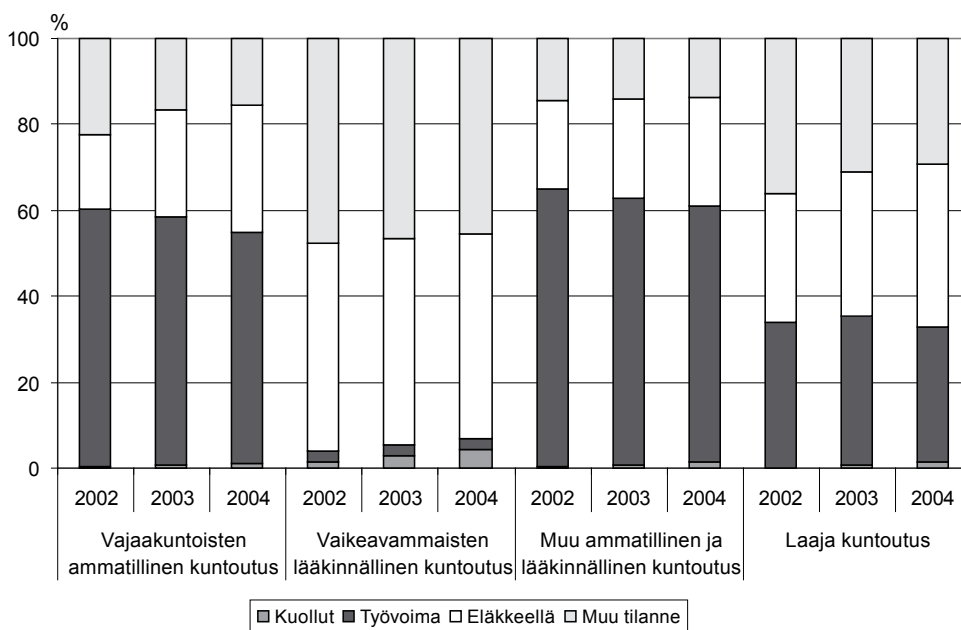

kuntoutusta saaneista oli kuollut 4,4 %, kun koko kohderyhmästä vastaava osuus oli 2,2 %. Kuolleiden osuus oli pieniin vajaakuntoisten ammatillista kuntoutusta saaneilla, vuoden 2004 loppuun mennessä 1,0 %. (Kuvio 11; liitetaulukko 4.)

Edellä kuvattu kuntoutuksen lakiperusteen ja seurantahetken työtilanteen muutoksen välinen yhteys ilmenee luonnollisesti myös kuntoutuksen eri muotojen painotuksissa vuosien 2002, 2003 ja 2004 lopussa työmarkkina-asetmaltaan aktiivien ja ei-aktiivien ryhmissä (vrt. luku 3.2):

	<u>Aktiivit</u>			<u>Ei-aktiivit</u>		
	<u>2002</u>	<u>2003</u>	<u>2004</u>	<u>2002</u>	<u>2003</u>	<u>2004</u>
– Vajaakuntoisten ammatillinen kuntoutus	61,5 %	59,5 %	55,1 %	22,3 %	27,3 %	32,7 %
– Vaikeavammaisten lääkinnällinen kuntoutus	2,7 %	2,6 %	2,7 %	50,0 %	50,9 %	52,1 %
– Muu ammatillinen ja lääkinnällinen kuntoutus	67,7 %	64,8 %	62,1 %	22,6 %	25,1 %	27,8 %
– Laaja kuntoutus	36,4 %	36,2 %	33,8 %	32,2 %	36,0 %	40,7 %

Kuntoutujien siirtyminen seuranta-aikana aktiiveista ei-aktiiveihin ilmenee ammatillisesti painottuneen kuntoutuksen osuuden vastaavana pienenemisenä.

Sairauspäiväraha-kausien esiintyvyydessä samoin kuin niiden muutoksessa ilmenee kuntoutuksen lakiperusteen mukaan huomattavia eroja (kuvio 12). Johtuen vajaakuntoisten ammatillisen kuntoutuksen kohderyhmästä (työikäiset) sairauspäiväraha-kausia on ollut eniten lakiperusteen mukaisessa kuntoutuksessa olleilla ja vähiten vaikeavammaisten lääkinnällistä kuntoutusta saaneilla henkilöillä. Vajaakuntoisten ammatillisen kuntoutuksen toimenpiteiden suuntaamisen vuoksi ero sairauspäiväraha-kausien esiintyvyydessä tarkasteluaikana on ollut vähäinen koko kohderyhmän ja 16–64-vuotiaiden välillä.

Vaikeavammaisten lääkinnällisessä kuntoutuksessa olleiden sairauspäiväraha-kausien vähäinen osuus ja sen pienemmin edelleen vuoden 2002 jälkeen selittyneeksi suureksi osaksi eläkkeellä olosta ja eläkkeelle siirtymisestä (kuvio 12 b). Laajaan kuntoutukseen myönnettyjen sairauspäiväraha-kausien väheneminen, ja erityisesti yli 60 päivän jaksojen väheneminen poimintavuodesta 2002 (jolloin Kelan kuntoutus oli siis päättynyt) seurantavuoteen 2004, on selvimminkin havaittavissa, toisaalta myös kuntoutustoimenpiteiden muita suurempi määrä (vrt. luku 4.4).

Kuvio 12. Sairauspäiväraha-kausien esiintyvyys vuosina 1999–2004 kuntoutuksen lakiperusteen mukaan; koko kohderyhmä ja 16–64-vuotiaat, %.

a) Vajaakuntoisten ammatillinen kuntoutus (n = 11 739).

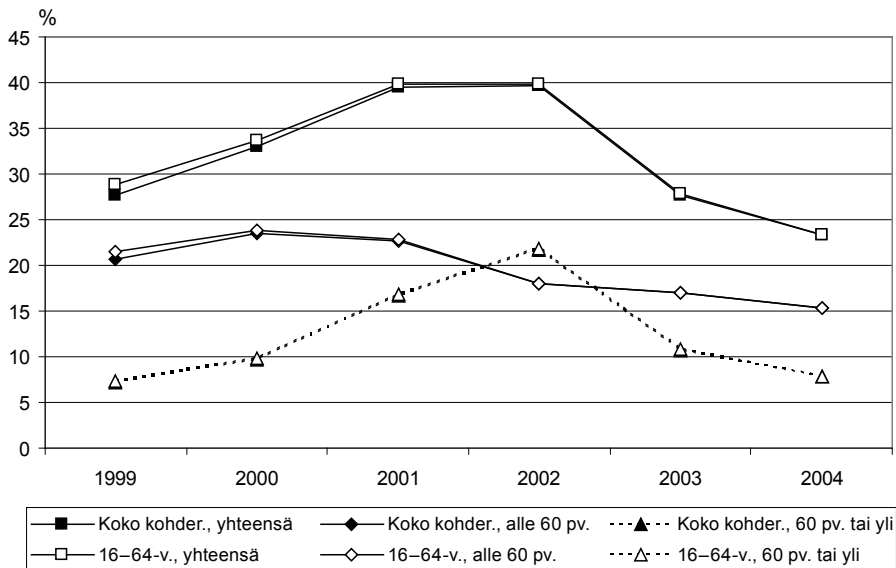

b) Vaikeavammaisten lääkinällinen kuntoutus (n = 16 763).^a

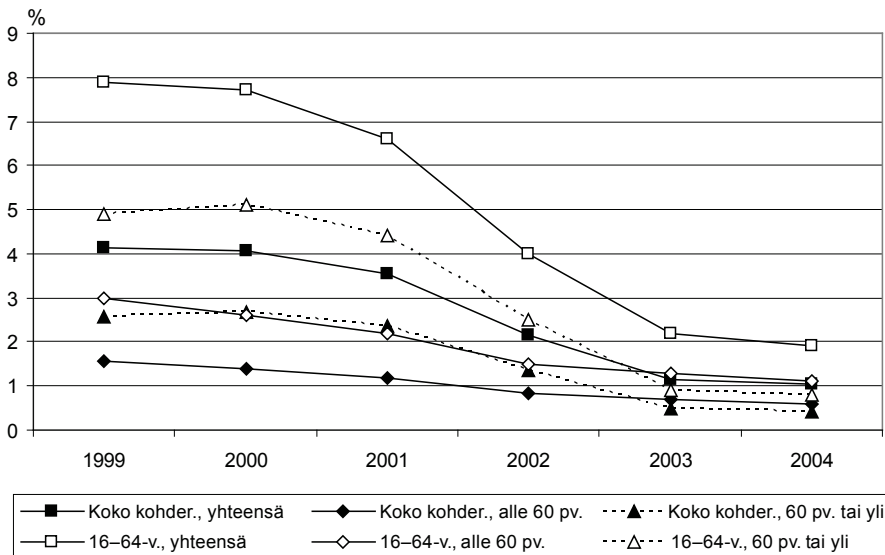

^a Asteikko 0–9 %.

c) Muu ammatillinen ja lääkinällinen kuntoutus (n = 36 140).

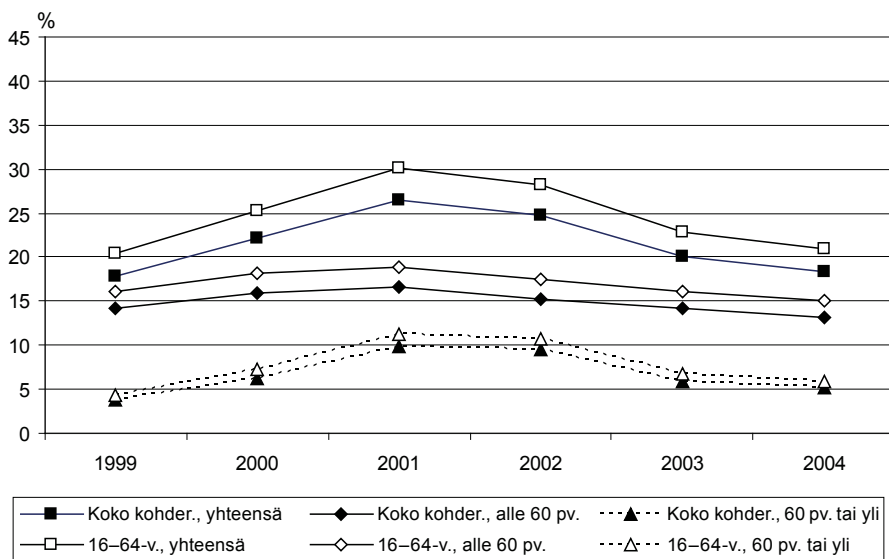

d) Laaja kuntoutus (n = 1 262).

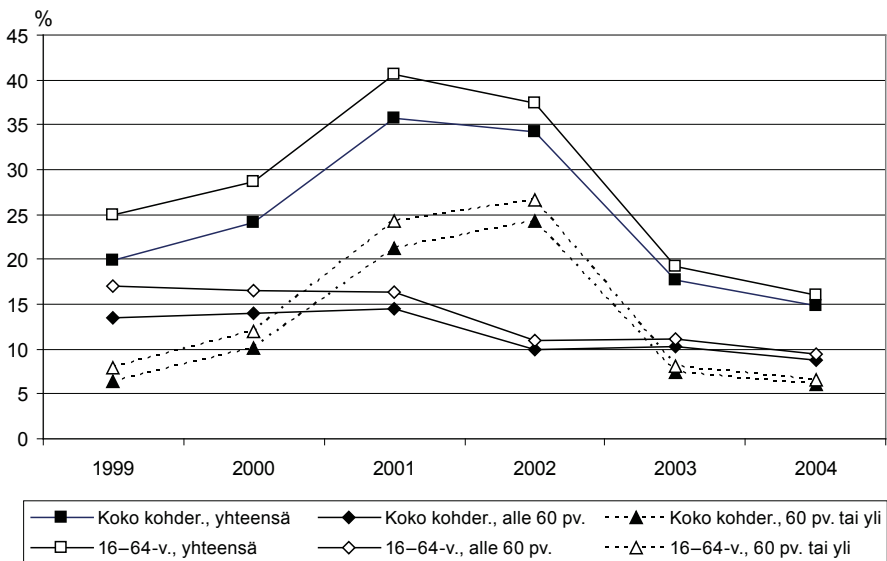

5.5 Työmarkkinoilla tilapäisesti olleet kuntoutujat

Kuntoutujista vajaa 8 % ei ollut seurantahetkellä vuoden 2002, 2003 tai 2004 lopussa työelämässä tai eläkkeellä tai heidän elämäntilanteensa ei ollut muuten rekisteritietojen perusteella riittävän yksiselitteisesti määritettävissä. Näiden henkilöiden osuus kasvoi seuranta-aikana naisten keskuudessa jonkin verran nopeammin kuin miesten keskuudessa (työtilanne ”muu tilanne, ei tietoa”, vrt. luku 5.1; liitetaulukko 1).

Kuntoutushakemuksen mukaisen työtilanteen perusteella kuntoutujat, joiden työtilannetta ei ole voitu määritellä rekisteritietojen perusteella, muodostivat kaksi erityyppistä kuntoutujien ryhmää: 1) ”työmarkkinoille pyrkineet”; yleensä nuoria henkilöitä, joilla korostuivat vaikeavammaisten lääkinnällinen kuntoutus ja 2) ”työmarkkinoilla olleet”; parhaassa työiässä olevat ammatillisessa kuntoutuksessa olleet henkilöt (taulukko 8). Ensin mainitussa ryhmässä olivat miehet enemmistönä, jälkimmäisessä noin kaksi kolmasosaa oli naisia. Työmarkkinoille pyrkineistä vaikeavammaisten lääkinnälliseen kuntoutukseen osallistuneiden osuus on suuri verrattuna työmarkkinoilla olleiden kuntoutuksen lakiperusteisiin; työmarkkinoilla olleilla painottui harkinnanvarainen muu ammatillinen ja lääkinnällinen kuntoutus. Kuntoutushakemuksen mukainen työtilanne sekä toisaalta työsuhde- ja työeläketietojen puuttuminen seurantavuoden lopulta viittaavat kummankin ryhmän epävakaiseen asemaan työmarkkinoilla. Tämä ilmenee osittain myös mm. vammaistuen yleistymisenä työmarkkinoille pyrkineiden keskuudessa (taulukko 9): korotettua vammaistukea samoin kuin erityisvammaistukea saaneiden osuudet ovat olleet huomattavan suuria niillä, jotka eivät saaneet eläkettä ja joilla ei ollut työsuhdetta. Sama tulee esille myös suojatun vammaistuen kohdentumisessa, vaikkakin sen jatkuvasti vähenevä osuus kohderyhmästä on pieni. Näistä toimenpiteistä koostuvat jaksot eivät kuitenkaan muodosta rekisteritietojen perusteella määritettävää vuoden lopun työtilannetta.

Taulukko 8. Taustatietoja työmarkkinoille pyrkineistä ja työmarkkinoilla tilapäisesti olleista kuntoutujista. ^a

	Työmarkkinoille pyrkineet			Työmarkkinoilla olleet		
	2002	2003	2004	2002	2003	2004
(n)	(1 447)	(1 557)	(1 542)	(3 422)	(3 443)	(3 650)
Sukupuoli, %						
Miehet	54,0	54,7	56,8	36,5	33,7	31,1
Naiset	46,0	45,3	43,2	63,5	66,3	68,9
Ikä, Ka.±Sd., v. ^b	20,5	21,1	21,3	37,7	38,2	39,5
	±9,7	±10,0	±10,1	±13,8	±14,0	±14,1
Asuinlääni, % ^a						
Etelä-Suomi	34,5	35,3	35,2	39,5	41,7	37,0
Länsi-Suomi	33,7	34,6	34,6	34,6	30,5	33,1
Itä-Suomi	14,4	13,4	13,5	11,0	12,7	13,6
Oulu	13,1	12,6	12,4	9,5	9,1	11,4
Lappi	3,8	3,7	3,8	4,2	5,0	3,9
Ahvenanmaa	0,3	0,1	0,3	0,6	0,4	0,5
Ulkomaa, tuntematon	0,2	0,3	0,2	0,6	0,6	0,6
Kuntoutuksen lakiperuste, %						
Vajaakuntoisten ammatillinen kuntoutus	35,4	29,2	23,7	39,5	31,7	29,1
Vaikeavammaisten lääkinnällinen kuntoutus	30,5	37,6	45,5	3,3	4,5	5,1
Muu ammatillinen ja lääkinnällinen kuntoutus	23,2	24,3	23,2	53,5	60,5	62,4
Laaja kuntoutus	10,8	8,9	7,6	3,7	3,4	3,5
Työtilanne, % ^c						
Alle 16-vuotias	17,8	32,0	44,6	3,0	4,9	6,7
Opiskelija	62,3	49,2	37,7	20,7	21,1	19,7
Työssä	3,3	4,4	5,0	36,1	44,1	48,7
Työtön	5,3	4,0	3,8	20,4	15,7	12,0
Sairauslomalla	5,3	5,3	4,5	14,2	8,7	7,8
Eläkkeellä	3,2	3,0	2,8	1,5	2,0	2,1
Perheenäiti/-isä	0,7	0,4	0,4	2,7	2,3	2,0
Muu	2,1	1,8	1,2	1,4	1,1	1,0
Yhteensä	100	100	100	100	100	100

^a Työtilanne "muu tilanne, ei tietoa".^b Ikä poimintavuotena 2002.^c Työtilanne kuntoutushakemuksessa.

Taulukko 9. Vuosien 2002, 2003 ja 2004 lopussa työmarkkinoille pyrkineiden ja työmarkkinoilla tilapäisesti olleiden saamat vammaistuet vuosina 1999–2004, %.^a

	Työmarkkinoille pyrkineet			Työmarkkinoilla olleet		
	2002 (1 447)	2003 (1 557)	2004 (1 542)	2002 (3 422)	2003 (3 443)	2004 (3 650)
Vammaistuki						
1999	0,6	0,5	0,4	1,2	1,0	0,9
2000	0,6	0,5	0,5	1,6	1,3	1,2
2001	2,1	1,5	1,4	2,1	1,6	1,6
2002	2,4	1,8	1,4	2,3	1,6	1,4
2003	.	2,9	2,1	.	2,0	2,0
2004	.	.	2,5	.	.	2,1
Korotettu vammaistuki						
1999	3,9	3,0	2,0	2,6	2,7	2,4
2000	10,9	8,5	5,6	3,2	3,6	3,1
2001	18,4	14,6	10,2	4,2	4,7	4,0
2002	27,4	22,3	16,6	4,8	5,5	5,1
2003	.	29,7	23,5	.	6,1	5,7
2004	.	.	29,2	.	.	5,8
Erityisvammaistuki						
1999	2,2	1,7	1,4	1,1	0,8	0,7
2000	6,5	5,0	3,1	1,4	1,3	0,9
2001	11,3	9,1	6,6	1,7	1,6	1,2
2002	17,2	13,9	11,0	2,1	2,0	1,5
2003	.	17,8	14,8	.	2,5	1,9
2004	.	.	20,0	.	.	2,1
Suojattu vammaistuki						
1999	-	-	-	0,3	0,3	0,1
2000	-	-	-	0,3	0,3	0,1
2001	-	-	-	0,3	0,3	0,1
2002	-	-	-	0,3	0,3	0,1
2003	.	-	-	.	0,2	0,0
2004	.	.	-	.	.	0,0

^a Työtilanne ”muu tilanne, ei tietoa”; liitetaulukot 1–5.

5.6 Kuntoutuksen jälkeinen työmarkkina-asema

Miesten keskuudessa työmarkkina-asemaltaan ei-aktiivien osuus on ollut suurempi kuin naisten keskuudessa; naisilla ei-aktiivien osuus on kuitenkin kasvanut miehiä selvemmin (miehet 4,7 prosenttiyksikköä, naiset 5,9 prosenttiyksikköä; kuvio 13; liitetaulukko 1). Vaikka muutokset voivat johtua eri tekijöistä, iän merkitys on ilmeinen. Seuranta-ajan kasvaessa alle 16-vuotiaiden osuus kuntoutujista on pienentynyt ja osittain myös tästä syystä ei-aktiivien osuus kasvanut seuranta-aikana (kuvio 14; liitetaulukko 5):

	<u>2002</u>	<u>2003</u>	<u>2004</u>
– Alle 16-vuotiaat	13,5 %	12,7 %	11,8 %
– Ei-aktiivit	29,7 %	32,2 %	35,1 %
– Aktiivit	49,5 %	47,5 %	45,2 %
– Muu tilanne, ei tietoa	7,4 %	7,6 %	7,9 %
<i>Yhteensä</i>	<i>100 %</i>	<i>100 %</i>	<i>100 %</i>

45–54-vuotiaiden, mutta etenkin 55-vuotiaiden ja sitä vanhempien keskuudessa työvoimaan kuuluneiden osuus on vähentynyt seuranta-aikana selvästi. Sen sijaan 16–44-vuotiaiden keskuudessa työvoimaan kuuluneiden osuus on kasvanut. (Liitetaulukko 2.)

Kuvio 13. Kuntoutujien työmarkkina-asema vuosien 2002, 2003 ja 2004 lopussa sukupuolen mukaan, %.

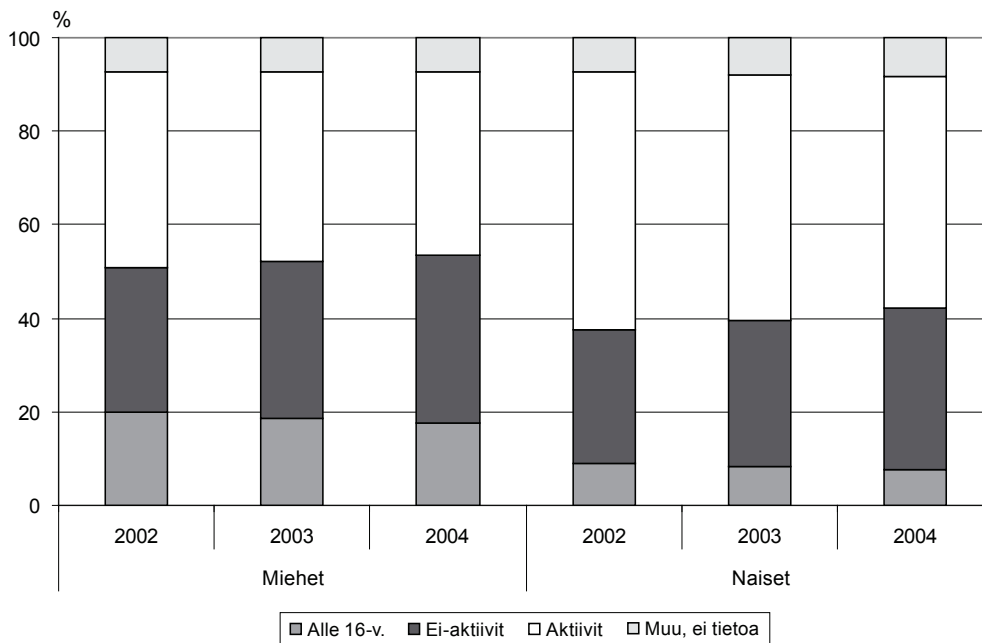

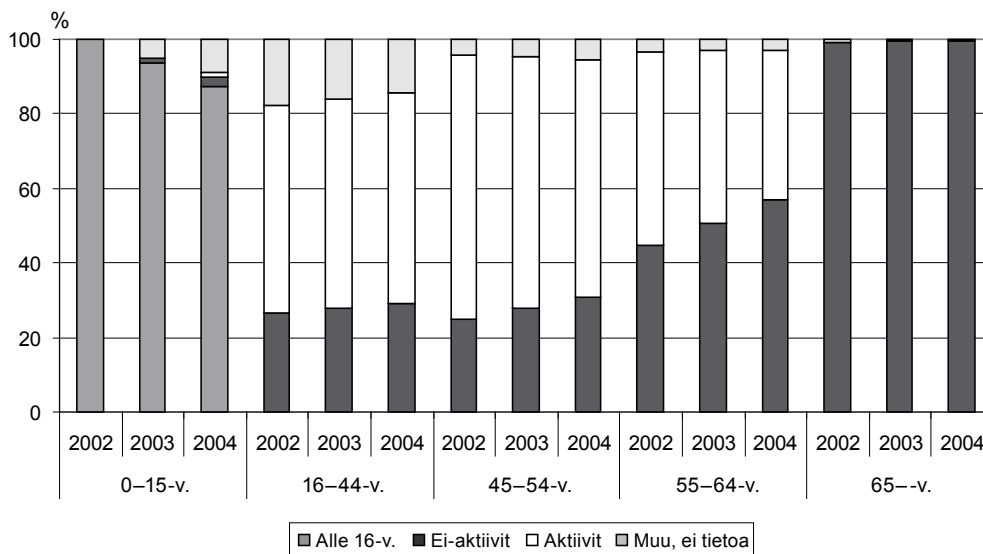
Kuvio 14. Kuntoutujien työmarkkina-asema vuosien 2002, 2003 ja 2004 lopussa poimintavuoden iän mukaan, %.

län merkitys kuntoutuksen tavoitteen määrittelyssä ja kuntoutujien valikoitumisessa ilmenee toisistaan selvästi poikkeavina jakaumina tarkasteltaessa seurantahetken työmarkkina-asemaa kuntoutuksen lakiperusteen mukaan (kuvio 15).

Vaikeavammaisten lääkinnällistä kuntoutusta saaneilla ei juuri ilmene muutoksia ei-aktiivien ja aktiivien osuuksissa seurantavuosina: ei-aktiivien osuus on ollut runsaat 50 % ja aktiivien osuus vajaa 3 %. Ryhmän ”muu, ei tietoa” osuus on vähäinen vaikeavammaisten lääkinnällistä kuntoutusta saaneilla, kun sen sijaan työtilannetta ja siten myös työmarkkina-asemaa ei ole voitu määrittää vuoden 2002 lopussa runsaalla viidesosalla laajassa kuntoutuksessa olleista ja noin joka kuudennella vajaakuntoisten ammatillisessa kuntoutuksessa olleista. Työtilanteen selkiytymisen myötä nämä osuudet ovat pienentyneet vuoteen 2004 mennessä. (Kuvio 15; liitetaulukko 4.)

Työelämään orientoituneen vajaakuntoisten ammatillisen kuntoutuksen vuonna 2002 päättäneiden ei-aktiivien osuus oli kasvanut vuoden 2002 lopun 22,3 %:sta 32,7 %:iin vuoden 2004 loppuun mennessä (kuvio 15). Sama ei-aktiivien osuuden kasvu – joskin pienempi kuin ammatilliseen kuntoutukseen osallistuneiden – ilmenee myös harkinnanvaraiseen kuntoutukseen (muuhun ammatilliseen ja lääkinnälliseen kuntoutukseen) osallistuneilla: 22,5 % vuonna 2002 ja 27,8 % vuonna 2004. Aktiiveilla näiden kuntoutusmuotojen trendit ja tasoerot ovat olleet päinvastaisia. Vuodesta 2002 vuoteen 2003 ja 2004 aktiivien osuus on vähentynyt selvimmin työelämään orientoituneeseen vajaakuntoisten ammatilliseen kuntoutukseen sekä muuhun ammatilliseen ja lääkinnälliseen kuntoutukseen osallistuneista:

	<u>Aktiivit</u>		<u>Ei-aktiivit</u>	
	<u>2003</u>	<u>2004</u>	<u>2003</u>	<u>2004</u>
– Vajaakuntoisten ammatillinen kuntoutus	–2,0 %	–6,4 %	+4,9%	+10,4 %
– Vaikeavammaisten lääkinällinen kuntoutus	–0,1 %	+0,0 %	+0,9 %	+2,2 %
– Muu ammatillinen ja lääkinällinen kuntoutus	–2,8 %	–5,6 %	+2,5 %	+5,3 %
– Laaja kuntoutus	–0,2 %	–2,7 %	+3,9 %	+8,6 %

Nämä muutokset ilmenevät vastaavina siirtyminä ei-aktiiveiksi, minkä lisäksi laajassa kuntoutuksessa olleita on siirtynyt ei-aktiiveiksi. Muutokset vaikeavammaisten lääkinällisessä kuntoutuksessa ovat olleet vähäisiä.

Vuoden 2002 lopussa ei-aktiiveista suurin osa oli myöhemminkin seuranta-aikana ei-aktiiveja: vuoden 2003 lopussa aktiiviksi oli siirtynyt 2,0 % ja vuoden 2003 lopusta vuoden 2004 loppuun edelleen 1,5 % (kuvio 16). Noin 5 % edellisen seurantavuoden lopussa aktiivina olleista on siirtynyt seuraavan vuoden loppuun mennessä ei-aktiivien ryhmään. Selvimmin on muuttanut työmarkkina-asema kuvaavan luokituksen ryhmä ”muu tilanne, ei tietoa”, johon vuonna 2002 kuuluneista henkilöistä 49,7 % (miehet 58,0 %, naiset 44,1 %) kuului samaan ryhmään vuonna 2003 ja 36,6 % (miehet 44,4 %, naiset 31,7 %) edelleen vuonna 2004. Ryhmästä ”muu tilanne, ei tietoa” kuntoutujat siirtyivät useimmin aktiiveihin. Alle 16-vuotiailla iän myötä toteutunut työmarkkina-asema vuoden 2002 lopun jälkeen on päätynyt useammin ei-aktiivien kuin aktiivien ryhmään. Kuntoutushakemuksen mukaisen työtilanteen perusteella tarkasteltuna ei-aktiiveista 11,4 % oli aktiiveja vuoden 2002 lopussa ja vastaavasti aktiiveista 9,6 % oli ei-aktiiveja. (Kuvio 16; liitetaulukko 5.)

Kuvio 15. Kuntoutujien työmarkkina-asema vuosien 2002, 2003 ja 2004 lopussa kuntoutuksen lakiperusteen mukaan, %.

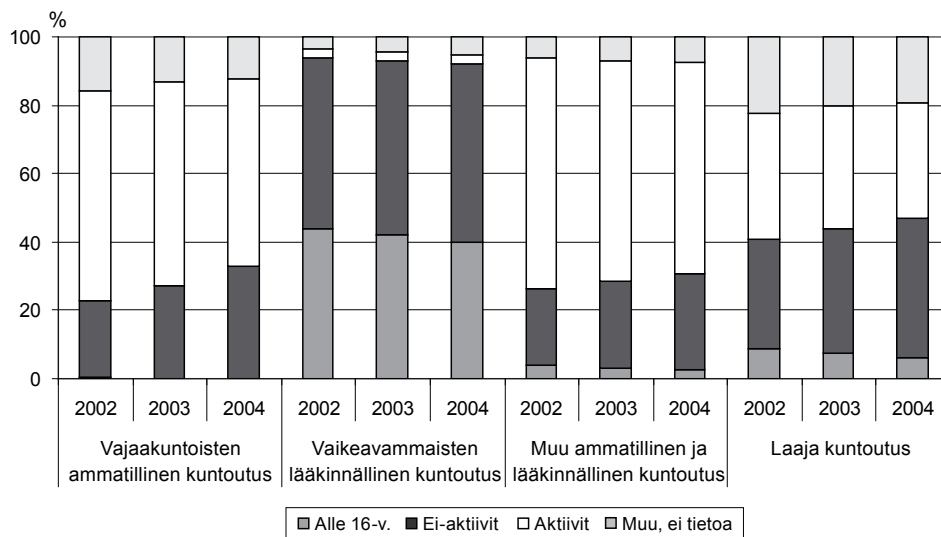

Kuvio 16. Kuntoutujien työmarkkina-aseman muutokset kuntoutushakemuksesta vuoteen 2002, 2003 ja 2004^a.

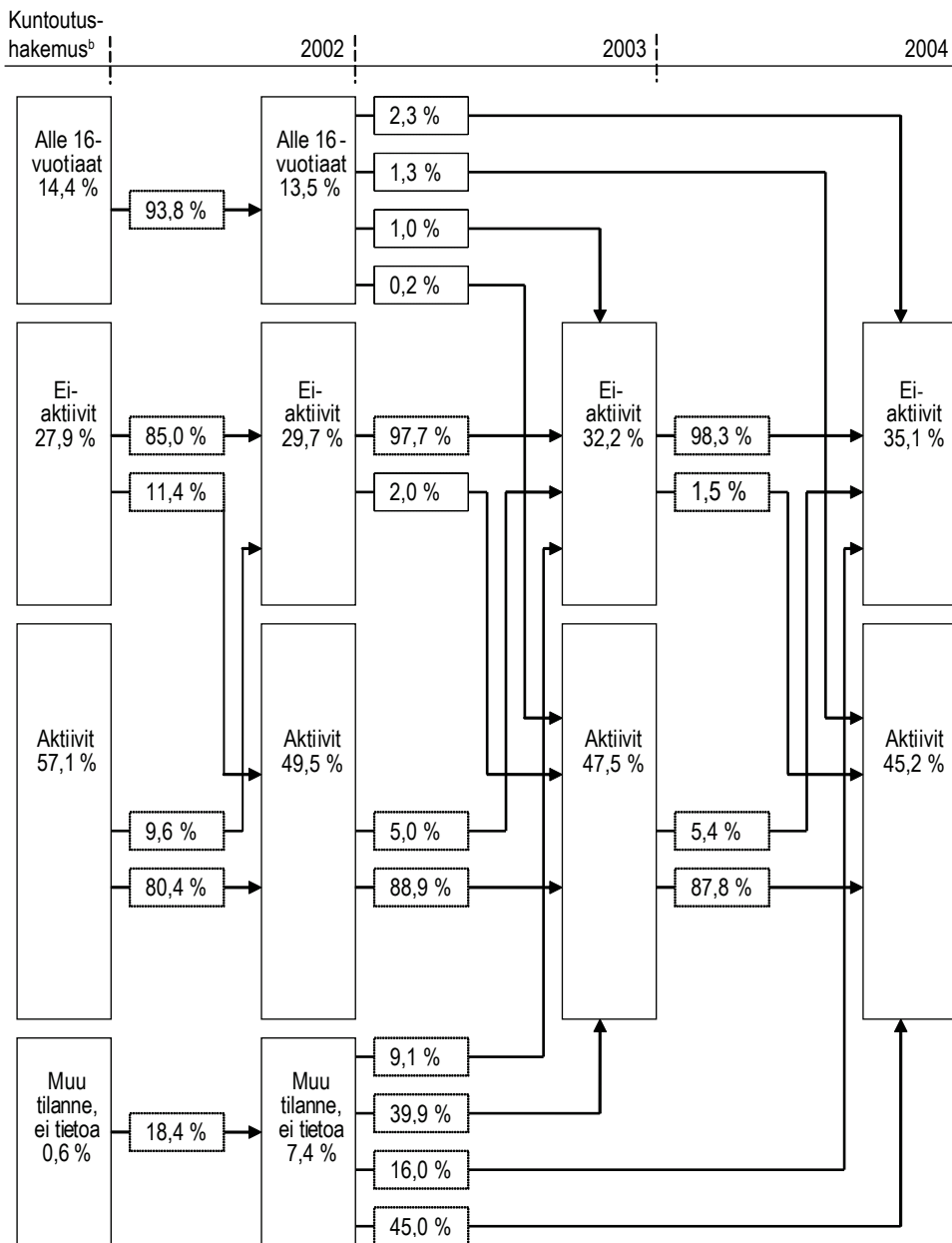

^a Työmarkkina-aseman muutosten tarkastelu kohdistuu aktiivien ja ei-aktiivien ryhmien muodostumiseen. Vuosittaisista muutoksista puuttuvat siten ryhmään "muu tilanne, ei tietoa" suuntautuneet virrat ja niitä kuvaavat prosenttiosuudet.

^b Kuntoutushakemuksista 94,6 % oli tehty vuoden 2001 jälkeen (vrt. luku 3.1).

Kuvio 17. Kuntoutujien työmarkkina-asema vuosien 2002, 2003 ja 2004 lopussa kuntoutushakemuksen asuinläänin mukaan, %.

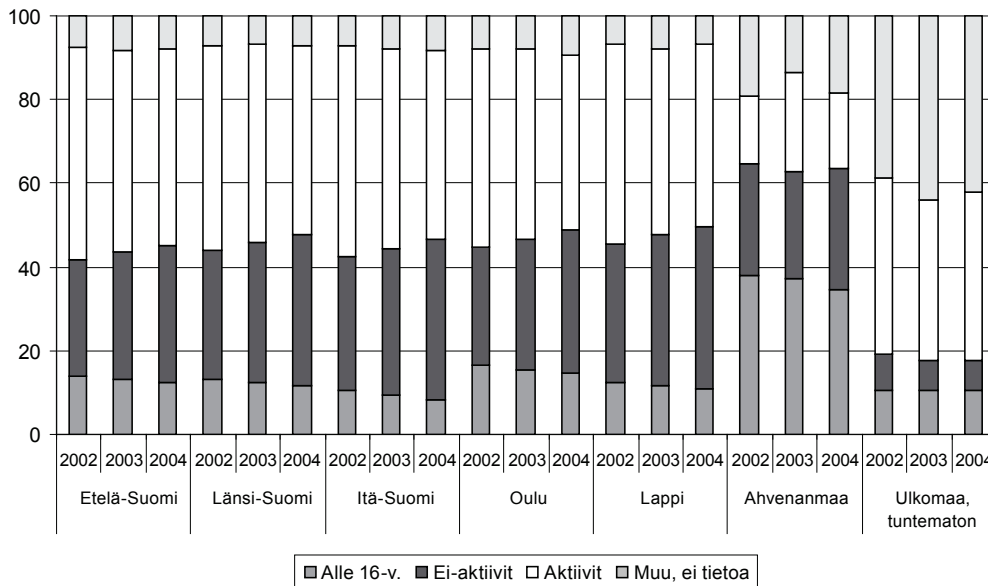

Kuntoutujan asuinläänillä ei voida katsoa olevan välitöntä vaikutusta seuranta hetken työmarkkina-asemaan: Etelä-Suomen, Länsi-Suomen, Itä-Suomen, Oulun ja Lapin läänien alueilla työmarkkinoilla ei-aktiivien osuus on kasvanut seuranta-aikana (kuvio 17).

Ahvenanmaalla työmarkkina-asemaltaan aktiivien kuntoutujien osuus on ollut muita pienempi ikärakenteen vuoksi.

5.7 Sairauspäiväraha-kausien muutos työmarkkina-aseman mukaan

Sairauspäivärahaa saaneiden osuus kuvaa osaltaan kohderyhmään kuuluneiden kuntoutuksen jälkeistä terveydentilaa; kuviossa 18 on esitetty sairauspäiväraha-kausien määrä ja rakenne vuosien 2002 ja 2004 lopun työmarkkina-aseman mukaan ajankaksolla 1999–2004. Sekä vuoden 2002 että vuoden 2004 lopun aktiivien ja ei-aktiivien sairauspäiväraha-kaudet yleensä, mutta erityisesti pitkät 60 päivää tai pidemmät sairauspäiväraha-kaudet ovat lisääntyneet vuoteen 2002 asti, jolloin kuntoutustoimenpiteet ovat päättyneet (kuvio 18a, kuvio 18b). Ei-aktiivien osalta sairauspäiväraha-kausien selvä väheneminen kuntoutuksen jälkeen johtunee eläkkeellä olostai eläkkeelle siirtymisestä, mihin viittaisi myös sairauspäiväraha-kausien muutos kuntoutuksen lakiperusteen mukaisessa tarkastelussa (vrt. kuvio 12b). Vuoden 2004 lopussa aktiiveilla oli vähemmän sairauspäiväraha-kausia kuin vuonna 2002, kun taas ei-aktiiveilla muutos vuodesta 2002 vuoteen 2004 on ollut päinvastainen. Työmarkkinoille pyrkineiden tai

työmarkkinoilla tilapäisesti olleiden sairauspäiväraha-kausien esiintymisen huippu ei ole yhtä yksiselitteisen selvä (kuvio 13c). Kuntoutuksen jälkeen nimenomaan pitkät sairauspäiväraha-kaudet ovat vähentyneet. Niiden keskuudessa, joiden työmarkkina-asema kuntoutuksen jälkeen oli ”muu tilanne, ei tietoa”, sairauspäivärahalla olleiden vuotuisten osuuksien muutokset menevät osin ristiin siitä riippuen, onko kyseessä vuoden 2002 tai vuoden 2004 lopun työmarkkinatilanne. Tämä kuvastanee ryhmän rakenteessa eri vuosina tapahtuneita muutoksia; esimerkiksi vuoden 2004 lopussa niiden henkilöiden osuus epävakaa työmarkkina-asemassa olleista (”muu tilanne, ei tietoa”), jotka olivat kuuluneet tähän ryhmään koko seuranta-ajan vuosina 2002–2004, oli 31,5 % (n = 1 635), kun aktiivien ryhmässä vastaava osuus oli 89,0 % (n = 26 515) ja ei-aktiivien ryhmässä 81,4 % (n = 18 828).

Niiden kuntoutujien, jotka olivat olleet aktiiveja koko seuranta-ajanjakson vuoden 2002 lopusta vuoden 2004 loppuun (n = 25 615), sairauspäiväraha-kausien määrässä ei kokonaisuutena tapahtunut olennaisia muutoksia kuntoutuksen jälkeen (25,6 % vuonna 2002; 23,1 % vuonna 2004). Sen sijaan koko vastaavan ajanjakson työmarkkinoilla ei-aktiiveina olleiden (n = 18 828) sairauspäiväraha-kaudet vähenivät (18,4 % vuonna 2002; 2,0 % vuonna 2004) – erityisesti pitkät sairauspäiväraha-kaudet (15,0 % vuonna 2002; 1,0 % vuonna 2004). Työmarkkinoille pyrkineillä tai työmarkkinoilla tilapäisesti olleilla (”muu tilanne, ei tietoa”, n = 1 635) sairauspäiväraha-kaudet vähenivät hiukan (10,9 % vuonna 2002; 7,0 % vuonna 2004) lähinnä 60 päivää tai sitä pidempien sairauspäiväraha-kausien osuuden vähenemisen vuoksi (6,9 % vuonna 2002; 4,0 % vuonna 2004).

Kuvio 18. Sairauspäiväraha-kaudet vuosina 1999–2004 vuoden 2002 ja vuoden 2004 lopun työmarkkina-aseman mukaan, %.

a) Aktiivit (v. 2002, n = 32 596; v. 2004, n = 29 795).

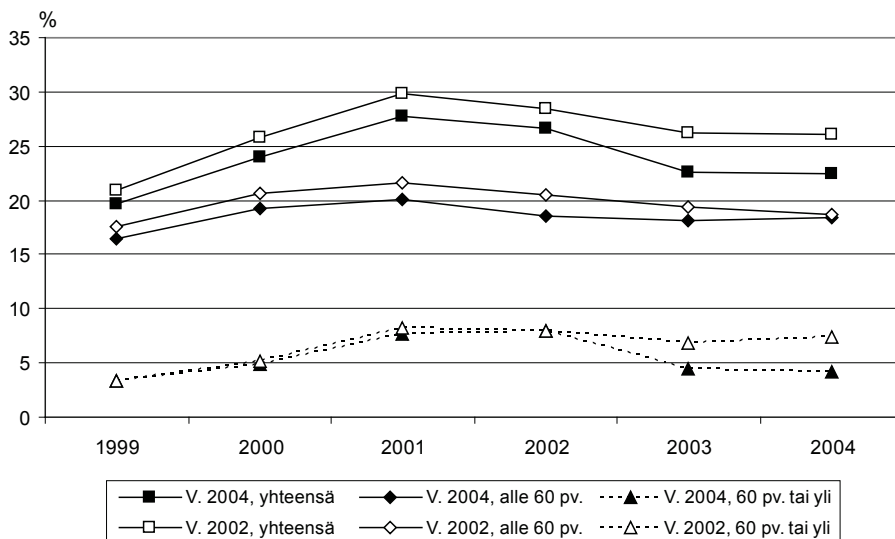

b) Ei-aktiivit (v. 2002, n = 15 888; v. 2004, n = 17 704).^a

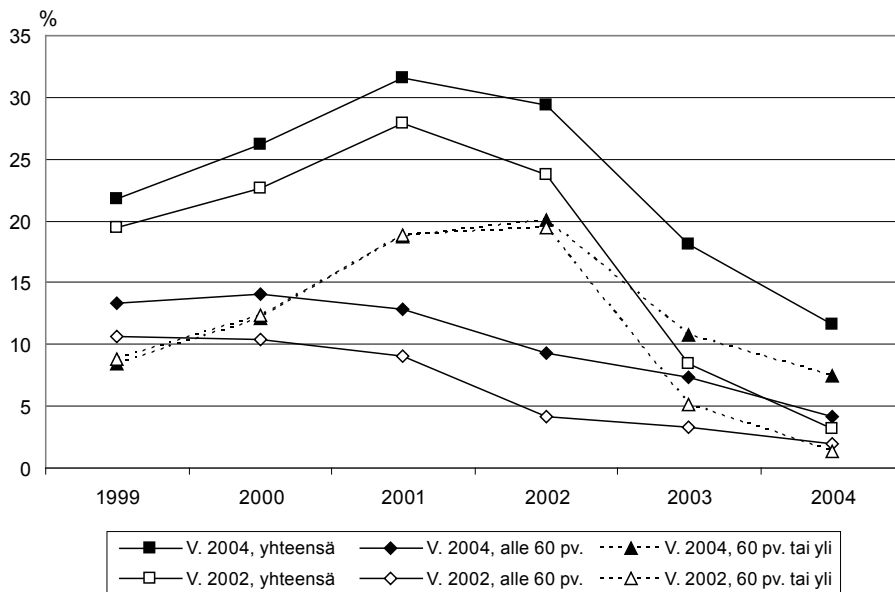

^a 16–64-vuotiaat elossa olleet kuntoutujat.

c) Muu tilanne, ei tietoa (v. 2002, n = 4 845; v. 2004, n = 5 164).^a

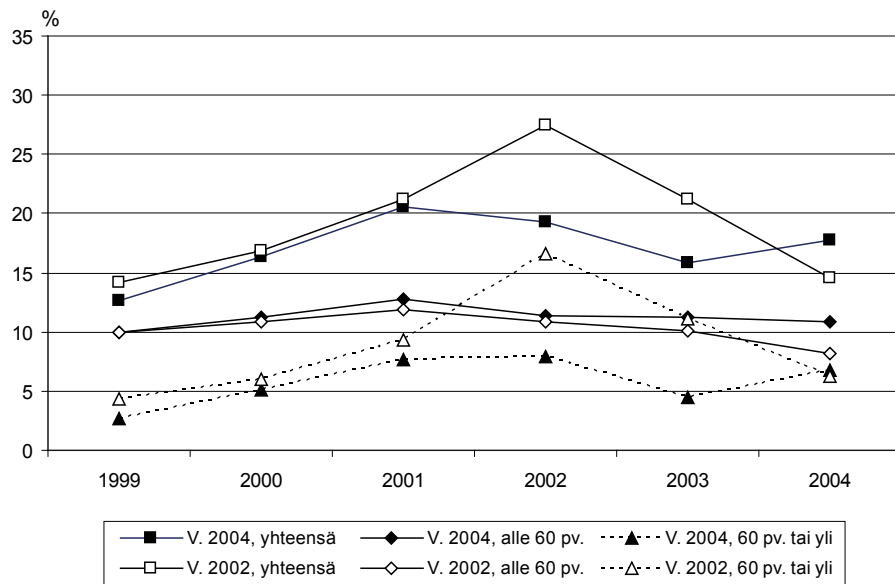

^a 16–64-vuotiaat elossa olleet kuntoutujat.

Edellä esitetty vuoden 2002 lopun työmarkkina-aseman mukainen sairauspäivärahaa saaneiden vuosittainen määrä tarkasteluajanjakson 1999–2004 aikana ei juuri muutu aktiivien ja ei-aktiivien osalta, jos työmarkkina-aseman määräytymisen perusteena käytetään kuntoutushakemuksen työtilannetta (kuvio 19a, kuvio 19b; vrt. luku 3.2 sekä taulukko 2). Aktiivien osalta lyhyet, alle 60 päivän sairauspäivärahakaudet vähenevät kuntoutuksen päättymisen jälkeen. Ei-aktiivien osin kuntoutuksen vuoksi lisääntyneet pitkät sairauspäivärahakaudet vähenevät selvästi paitsi kuntoutuksen päättymisen myös eläkkeelle siirtymisen seurauksena. Muilla (”muu tilanne, ei tietoa”) ei ilmennyt selvää muutosta. Tähän on voinut olla syynä paitsi edellä todettu vaihtuvuus tässä ryhmässä, myös ryhmän pieni osuus kuntoutushakemuksen mukaisessa työmarkkina-asemassa (kuvio 19c).

Kuvio 19. Sairauspäivärahakausien esiintyvyys vuosina 1999–2004 kuntoutushakemuksen ja vuoden 2002 lopun työmarkkina-aseman mukaan, %.

a) Aktiivit (kuntoutushak., $n = 37\ 630$; kuntoutusrek. 2002, $n = 32\ 596$).

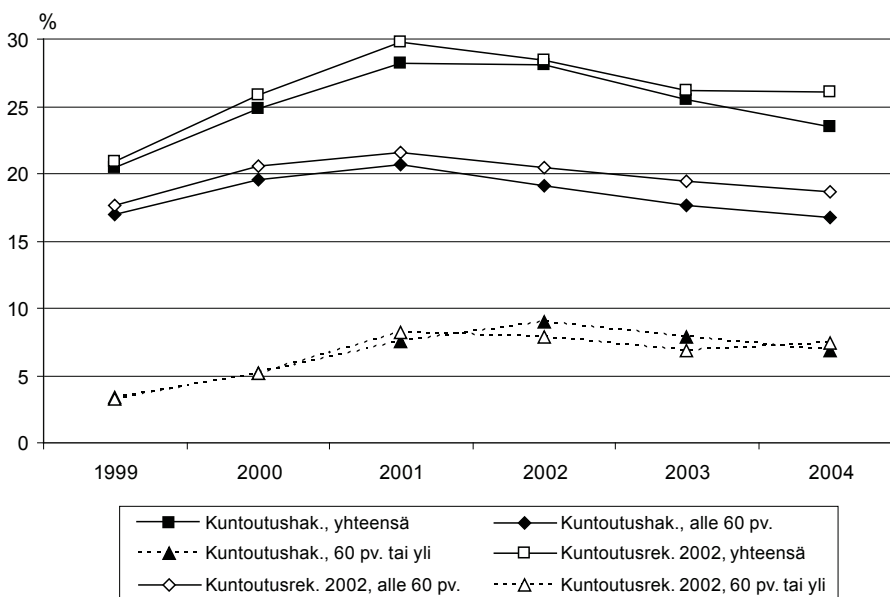

b) Ei-aktiivit (kuntoutushak., n = 18 376; kuntoutusrek. 2002, n = 19 551).

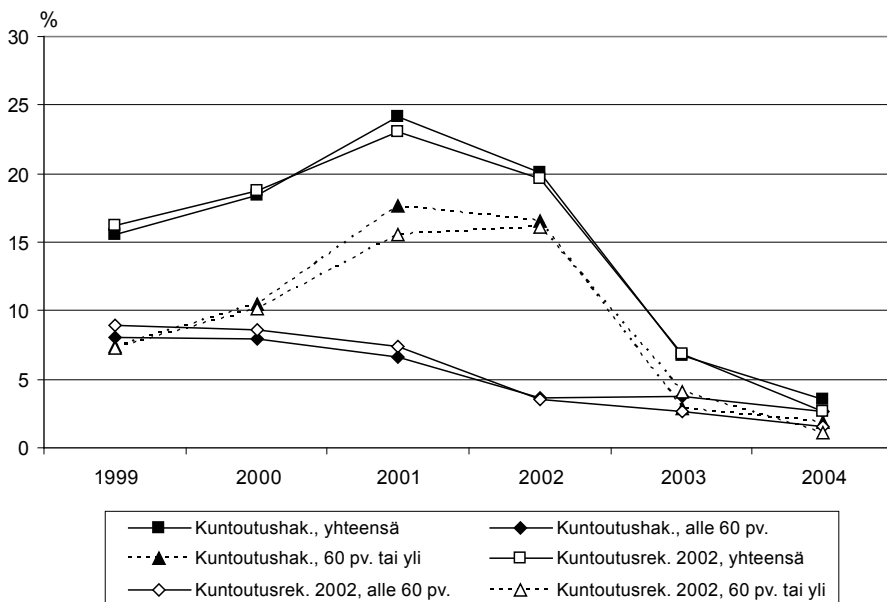

c) Muu tilanne, ei tietoa (kuntoutushak., n = 419; kuntoutusrek. 2002, n = 4 869).

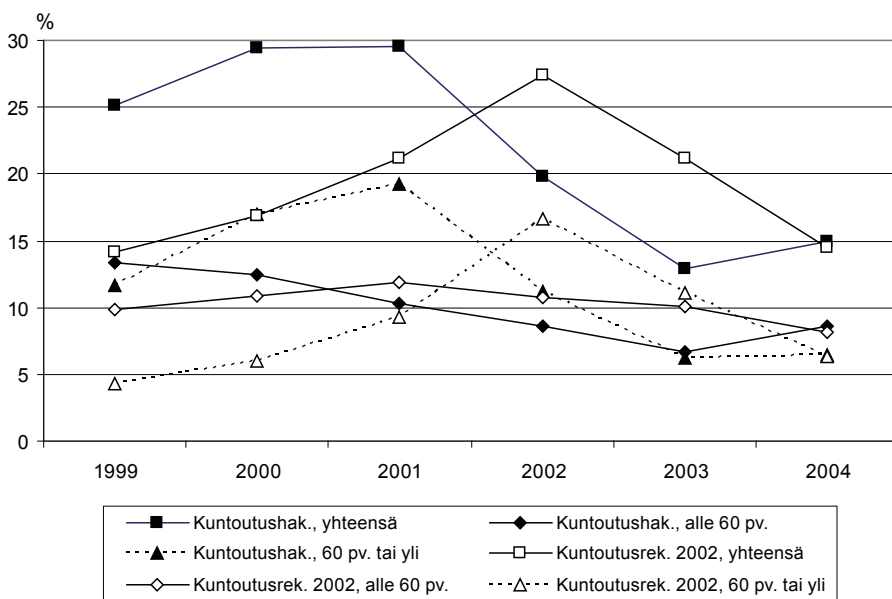

5.8 Kuntoutuksen kustannukset seurantahetken työtilanteen mukaan

Seuranta-ajan pidentymisen myötä alle 16-vuotiaiden määrä kuntoutujista on vähentynyt poimintavuodesta 2002 vuoden 2004 loppuun mennessä yhteensä 1 114 henkilöllä. Alle 16-vuotiaiden kuntoutuskustannusten mediaani on sekä miesten että naisten osalta keskimääräistä korkeampi (taulukko 10). Vuonna 2002 päättyneiden kuntoutustoimenpiteiden kustannusten lisäys alle 16-vuotiaiden ryhmässä, mikä johtuu ikäluokan pienenemisestä vuoteen 2004 mennessä, ilmentää aivan nuorimpien muita suurempia kuntoutuskustannuksia. Työmarkkinoilla ei-aktiivien miesten kuntoutuksen kokonaiskustannukset ovat olleet jonkin verran suurempia kuin aktiivien; naisilla vastaava ero on ollut pienempi. (Liitetaulukko 7.)

Niin miehillä kuin naisillakin aktiivien ryhmään vuosina 2003 ja 2004 kuuluneiden vuoden 2002 kuntoutuskustannukset ovat olleet pienempiä. Tämä kuvastaa kuntoutusresurssien suuntaamista – ja siten suurempien kustannusten muodostumista – henkilöille, jotka eivät kuntoutuksen jälkeen kuitenkaan ole olleet työmarkkinoiden käytettävissä.

Ryhmä ”muu tilanne, ei tietoa” on rakenteeltaan heterogeeninen ja kasvanut jonkin verran vuodesta 2002 vuoteen 2004. Samalla kuntoutuksen kustannukset ovat kasvaneet: naisten kuntoutuksen kokonaiskustannukset ovat lähentyneet keskimääräisiä mediaanikustannuksia. (Taulukko 10; liitetaulukko 7.)

Taulukko 10. Kuntoutustoimenpiteiden mediaanikustannusten muutos sukupuolen ja vuoden 2002, 2003 ja 2004 lopun työmarkkina-aseman mukaan (Aktiivit 2002 = 1,000).^a

Työmarkkina-asema/ kuntoutuskustannus	Miehet (n = 27934)			Naiset (n = 37970)		
	2002	2003	2004	2002	2003	2004
0–15-vuotiaat						
Kokonaiskustannukset	1,111	1,122	1,129	1,246	1,270	1,278
Kelan maksama	1,112	1,124	1,129	1,241	1,275	1,286
Kuntoutujalle maksettu	1,108	1,121	1,125	1,241	1,270	1,283
(n)	(5 523)	(5 233)	(4 885)	(3 365)	(3 106)	(2 889)
Ei-aktiivit						
Kokonaiskustannukset	1,016	1,011	1,005	0,998	1,005	1,004
Kelan maksama	1,016	1,011	1,005	1,000	1,008	1,006
Kuntoutujalle maksettu	1,015	1,009	1,005	1,000	1,009	1,007
(n)	(8 717)	(9 339)	(10 045)	(10 834)	(11 909)	(13 098)
Aktiivit						
Kokonaiskustannukset	1,000	0,998	0,995	1,000	0,994	0,984
Kelan maksama	1,000	0,995	0,992	1,000	0,996	0,982
Kuntoutujalle maksettu	1,000	0,994	0,992	1,000	0,995	0,982
(n)	(11 662)	(11 350)	(10 992)	(20 934)	(19 967)	(18 803)
Muu tilanne, ei tietoa						
Kokonaiskustannukset	0,718	1,026	0,870	0,862	0,893	0,980
Kelan maksama	0,707	0,785	0,872	0,855	0,882	0,975
Kuntoutujalle maksettu	0,706	0,783	0,869	0,837	0,876	0,972
(n)	(2 032)	(2 012)	(2 012)	(2 837)	(2 988)	(3 180)
Kaikki						
Kokonaiskustannukset	1,006	1,006	1,006	1,004	1,004	1,004
Kelan maksama	1,005	1,005	1,005	1,005	1,005	1,005
Kuntoutujalle maksettu	1,004	1,004	1,004	1,005	1,005	1,005
Yhteensä ^b	1,000	1,000	1,000	1,000	1,000	1,000

^a Työmarkkina-asema; ks. luku. 3.2.^b Työmarkkina-aseman mukaiset kustannukset ”Kaikki”-sarakeessa ovat samat vuosina 2002, 2003 ja 2004.

6 YHTEENVETO

Kuntoutuksen yleisenä tavoitteena on parantaa vajaakuntoisen ja vammaisen henkilön itsenäisen elämisen edellytyksiä ja siten kuntoutujan ja hänen lähipiirinsä elämisen laatua. Kuntoutujien lähtökohtien erilaisuus, kuntoutuksen sisällöllinen laajuus ja ajallinen kesto vaihtelevat kuntoutustarpeen sekä kuntoutujan edellytysten ja mahdollisuuksien mukaan. Kelan toteuttama kuntoutus sisältää tähän päämäärään tähtäävien korjaavien ja ylläpitävien toimenpiteiden laajan kokonaisuuden, mikä puolestaan vaikuttaa kuntoutujan kuntoutuksen jälkeisen tilanteen arviointiin ja tulkintaan.

Kuntoutuksen tavoitteellisuus ja toteutuksen prosessinomaisuus edellyttävät tehtyjen kuntoutussuunnitelmien ja toteutetun kuntoutuksen seuranta. Tämä merkitsee kuntoutuspalvelujen ja kuntoutuksen kokonaisuuden jatkuvaa arvioimista ja palvelujen kehittämistä niiden tehokkuuden turvaamiseksi – etenkin kun myös kuntoutusta koskevassa päätöksenteossa edellytetään toiminnan taloudellista arviointia ja näyttöä toimenpiteiden vaikuttavuudesta samoin kuin julkiseen rahoitukseen perustuvien palvelujen tuotannossa yleensäkin. Seurannan tarpeellisuutta korostaa myös odotettavissa oleva kuntoutuspalvelujen kysynnän kasvu lähivuosina työelämän vaatimusten lisääntyessä, työssäoloajan pidentyessä ja väestön ikääntyessä.

Kuntoutustoiminnan toteutuksen yhteydessä muodostuvat henkilötason tiedostot ja rekisterit tarjoavat mahdollisuuden tehokkaaseen seurantaan. Yleisesti rekisteritutkimus toimii rekisterinpitäjien ehdoilla; rekisterit eivät mahdollista kuntoutujien kokemusten tarkastelua tai yleensä kuntoutustoimenpiteisiin ”sisälle menemistä”. Hallinnollisesti muodostetut rekisterit eivät kata kaikkia tutkimuksen kannalta relevantteja seikkoja: esimerkiksi kuntoutusprosessin osa-alueet jäävät usein seurannan ulkopuolelle heikentäen siten kuntoutuksen tuloksellisuudesta esitettyjä arvioita. Rekisterit eivät sisällä myöskään tietoja suunnitelluista mutta toteutumatta jääneistä tapahtumista. Kuntoutuksen kannalta relevantit muuttujat voivat liittyä tiettyyn ajankohtaan (esimerkiksi vuoden lopun tilanne) tai kuvata jollakin aikavälillä (esimerkiksi vuoden aikana) kertyneitä tapahtumia, jotka voivat liittyä toisiinsa ja/tai toistua eri aikoina kuntoutujasta riippuen eri tavoilla. Kuntoutujalla voi olla useita eri aikoina ja eri perusteilla tehtyjä kuntoutushakemuksia, jotka ovat voineet päättyä joko myöntöön tai hylkäykseen. Kuntoutuksen tarvetta ja kuntoutuksen ”tuloksia” voidaankin tulkita eri tavoin myös siksi, että yksilöä koskevat kuntoutuspäätökset ovat osin harkinnanvaraisia lähtötilanteesta ja tavoitteista riippuen.

Kela on tuottanut toteuttamastaan sosiaali- ja terveysturvan kokonaisuudesta ja sen osa-alueista – kuntoutus mukaan lukien – vuosittaisia ja pitkän aikavälin trendejä kuvaavia tilastoja sekä lisäksi muita erillistilastoja. Kelan kuntoutujien kuntoutuksen jälkeistä tilannetta koskevaa systemaattista (rekisteri)seurantatietoa ei kuitenkaan ole juurikaan ollut käytettävissä. Tämän seurannan tavoitteena oli kuvata rekisteritietojen perusteella Kelan kuntoutuksen vuonna 2002 päättäneiden henkilöiden työtilannetta ja terveysturvaetuksia vuosien 2002–2004 lopussa sekä samalla arvioida rekisteripohjaisen kuntoutuksen seurantajärjestelmän toteutettavuutta ja tulosten

käyttökelpoisuutta. Kelan kuntoutukselle asetetut tavoitteet ilmenevät kuntoutujien erilaisissa lähtökohdissa ja seurantahetken työtilanteessa: vaikeavammaisten lääkinnällisen kuntoutuksen toimintakykyä sekä vastaavasti muun lakisääteisen ja harkinnanvaraisen työkykyä ylläpitämään ja parantamaan tähtäävät tavoitteet ja niiden toteutuminen tulevat vaihtelevasti esille tarkasteltujen taustamuuttujien suhteen.

Työtilanteessa tapahtuvia muutoksia arvioitaessa huomioon tulee ottaa erityisesti iän vaikutus elämäntilanteeseen ja henkilölle mahdollisiin valintoihin: tämänkin rekisteriseurannan kohteena olleiden keskuudessa tuli esille ”normaali” iän myötä ja kuntoutuksesta riippumaton työelämän ulkopuolelle siirtymisen trendi. Myös Kelan kuntoutuksen erilaiset tavoitteet ilmenevät kuntoutujien vähittäisenä siirtymisenä työmarkkinoilla ei-aktiiveiksi. Kuntoutujien yksityiskohtaisemmalla jaottelulla asetettujen tavoitteiden toteutuminen tulee selvemmin esille rekisteritietojen valossa. Kuntoutuksen tarve ilmenee usein lisäksi sairauspäiväraha-kausien pitkittymisenä ja niiden määrän kasvuna. Riippumatta kuntoutuksen lakiperusteesta sairauspäiväraha-kausien esiintyvyys ja kesto vähenevät usein niiden kuntoutusta edeltäneen tason alapuolelle johtuen mm. työkyvyttömyyseläkkeelle siirtymisestä.

Toteutettu seurantamenettely toimii rekisteritutkimukseen liittyvillä yleisillä varauksilla. Syy–seuraus-suhteiden selvittäminen ei ollut tämän raportin tavoite eikä edes mahdollistakaan; kerätty laaja rekisteriaineisto kuitenkin antaa valmiuden syventävien analyysien tekemiseen. Jotta seurannalla pystytään vastaamaan kuntoutuksen päätöksenteon tiedontarpeisiin, kuntoutujien rekisteriseurannan tulee olla säännöllistä ja jatkuvaa; pitkällä aikavälillä voidaan näin hyödyntää mm. aikasarjojen mahdollisten muutosten sisältämää informaatiota. Samalla voidaan tunnistaa kuntoutuksen kehittämisen kohteet, joita voidaan lähestyä jo nyt tässä kerätyn ja tutkimuskäyttöön muokatun rekisteriaineiston perusteella.

SUMMARY

Lind J, Aaltonen T, Halonen J-P, Klaukka T. **Persons having completed a rehabilitation programme funded by the Social Insurance Institution of Finland in 2002. A register-based follow-up study of rehabilitation clients in 2002–2004.** Helsinki: The Social Insurance Institution, Finland, Social security and health reports 74, 2007. 82 pp. ISBN 978-951-669-744-7 (print), ISBN 978-951-669-745-4 (pdf).

The aim of rehabilitation is to help persons with impaired functional capacity and their families to manage daily life and have a better quality of life. There are differences in the individual potential of rehabilitation clients and the content and duration of rehabilitation activities which arise from the needs and initial status of clients. The rehabilitation services funded by the Social Insurance Institution of Finland cover a wide range of activities, making it difficult to evaluate and interpret the post-rehabilitation status of clients.

The fact that rehabilitation is goal-oriented and process-based underscores the importance of follow-up in the implementation of rehabilitation plans and services. This means that the follow-up should be continuous in order to sustain and improve the efficiency of rehabilitation services. Like many other sectors of society, rehabilitation, too, must meet demands for cost-effectiveness. The demand for rehabilitation services will likely grow in the near future because of increasing pressures in working life, with workers getting older, and because of the ageing of society as a whole. These factors put an added emphasis on efficiency in rehabilitation.

Individual-level files and register-based data make it possible to carry out effective follow-up research on rehabilitation clients. The type of information stored in the registers imposes certain limits for register-based research; registers do not allow the researcher to analyse the individual experiences of rehabilitation clients or to delve more deeply into rehabilitation activities. Registers compiled for administrative purposes also do not include all of the factors relevant to research: for example, the constituent parts of the rehabilitation process are often excluded from follow-ups, thus weakening estimates of the effectiveness of rehabilitation. Further, registers do not include information on activities which, though planned, have not been put into practice. Factors that may be relevant to rehabilitation are the point of time (e.g. the end of a year) and the type of measures that have been undertaken over a specific period (e.g. a year), which may be linked to each other or be repeated differently in each individual case. Rehabilitation clients may have pending several applications filed at different times and for different reasons which may be granted or denied. The need for and the results of rehabilitation may appear differently owing to the fact that some rehabilitation is discretionary depending on the situation before rehabilitation and the goals it is designed to achieve.

The Social Insurance Institution of Finland has produced annual and long-term statistics about the social and health services that fall within its purview. However, systematic (register-based) follow-up information on the life situation of rehabilita-

tion clients after rehabilitation has not been available. The aim of this follow-up was to describe by means of register data the work situation and use of health security benefits among rehabilitation clients having undergone rehabilitation funded by the Institution in 2002. The follow-up period was the time between the end of 2002 and the end of 2004. The study also sought to determine the optimum way to carry out the follow-up process and to evaluate the usefulness of the results. The goals of the rehabilitation activities funded by the Institution are framed in terms of the clients' status at the beginning of rehabilitation and their work situation at the follow-up point: the degree to which the goals of medical rehabilitation of persons with severe disabilities concerning functional capacity and the goals of statutory and discretionary rehabilitation were fulfilled varied in many ways depending on the background variables.

The impact of age on the life situation and the choices available for the person must especially be taken into consideration when estimating changes in the work situation during the follow-up: here, we saw also "normal" retirement processes due to ageing which are unrelated to any rehabilitative activities. Furthermore, the divergent aims of the rehabilitation programmes funded by the Social Insurance Institution of Finland may contribute to rehabilitation clients gradually becoming non-active. A more detailed classification of rehabilitation clients might make it possible to determine more clearly from the registers to what extent the aims of rehabilitation are achieved. A need for rehabilitation is often accompanied by an increasing number and length of sickness allowance spells. Regardless of the Institution's rehabilitation activities (vocational rehabilitation of persons with impaired functional capacity, medical rehabilitation of persons with severe disabilities, discretionary rehabilitation), the incidence and length of sickness allowance spells decreased to the pre-rehabilitation level due to retirement on disability pension.

With respect to the follow-up procedure carried out, we must note certain limitations inherent in register-based research. Finding causalities was not the aim of this report, nor would have it been possible: the comprehensive register-based data set constructed makes it possible to carry out a more detailed analysis. Follow-up of rehabilitation clients should be performed regularly and continuously in order to gain answers that could support decision-making about rehabilitation. That would also provide access to information about long-term trends and make it possible to identify ways in which the rehabilitation system should be developed. As it is, the register-based follow-up data can only offer some suggestions.

KIRJALLISUUS

Järvikoski A, Härkäpää K. Kuntoutuksen käsitteet ja kuntoutustarve. Kuntoutujan, ammattihenkilön ja yhteiskunnan näkökulmat. Julkaisussa: Kallanranta T, Rissanen P, Vilkkumaa I, toim. Kuntoutus. Helsinki: Duodecim, 2001: 30–41.

Kela 2006a. Kela kuntouttaa (päivitetty 14.9.2006). Saatavissa: <<http://www.kela.fi/in/internet/suomi.nsf/Docs/160801094743EH?OpenDocument>>.

Kela 2006b. Kelan kuntoutustilasto 2005. Helsinki: Kansaneläkelaitos, SVT, Sosiaaliturva, 2006.

Kela 2006c. Kelan tilastollinen vuosikirja 2005. Helsinki: Kansaneläkelaitos, SVT, Sosiaaliturva, 2006.

Lind J. Kuntoutuksen vaikuttavuuden seuranta. Kelan tutkimusosasto 2006 [viitattu 13.12.2006]. Saatavissa: <<http://www.kela.fi/in/internet/suomi.nsf/NET/170306100109PN?OpenDocument>>.

Saarnio L. Työeläkekuntoutus vuonna 2005. Helsinki: Eläketurvakeskuksen tilastoraportti 7, 2006.

Stakes 1998. Tautiluokitus ICD-10. Vammojen, sairauksien ja kuoleman ulkoiset syyt. Uusittu versio 1.1.98 alkaen. Helsinki: Stakes, Ohjeita ja luokituksia, 1998.

STM 2002. Valtioneuvoston selonteko eduskunnalle 2002. Helsinki: Sosiaali- ja terveysministeriön julkaisuja 6, 2002.

STM 2003. Kuntoutuksen tutkimuksen kehittämissuunnitelma. Helsinki: Sosiaali- ja terveysministeriön julkaisuja 19, 2003.

Suomen säädöskokoelma 1956/347. Kansaneläkelaki.

Suomen säädöskokoelma 1988/124. Vammaistukilaki.

Suomen säädöskokoelma 2004/1224. Sairausvakuutuslaki.

Suomen säädöskokoelma 2005/566. Laki Kansaneläkelaitoksen kuntoutusetuuksista ja kuntoutusrahaetuksista.

Suomen säädöskokoelma 2005/646. Asetus Kansaneläkelaitoksen kuntoutusetuuksista ja kuntoutusrahaetuksista.

Tilastokeskus 2006. Elinkustannusindeksi 1951:10=100 kuukausittain (päivitetty 31.10.2006). Saatavissa: <<http://statfin.stat.fi/StatWeb/start.asp?PA=Eki&D1=a&D2=a&LA=fi&DM=SLFI&TT=2>>.

Vakuutusvalvontavirasto ja Kansaneläkelaitos. Tilasto Suomen työttömyysturvasta 2005. Helsinki: Vakuutusvalvontavirasto ja Kansaneläkelaitos, SVT, Sosiaaliturva, 2006.

Valtiontilintarkastajien kertomus 2005. K 16/2005 vp. Saatavissa: <<http://www.eduskunta.fi/fakta/vtilt/Vttk2005.pdf>>.

LIITETAULUKOT

Liitetaulukko 1. Kuntoutujien työtilanne vuosien 2002, 2003 ja 2004 lopussa sukupuolen mukaan.

	Miehet (n = 27 934)						Naiset (n = 37 970)						Kaikki (n = 65 904)					
	2002		2003		2004		2002		2003		2004		2002		2003		2004	
	%	n	%	n	%	n	%	n	%	n	%	n	%	n	%	n	%	n
Kuollut	0,8	226	1,9	518	2,8	791	0,4	148	1,0	391	1,7	655	0,6	374	1,4	909	2,2	1 446
Työvoima	40,5	11 320	39,3	10 972	38,0	10 616	52,7	20 017	50,4	19 124	47,4	17 985	47,5	31 337	45,7	30 096	43,4	28 601
Työtön	4,4	1 228	5,0	1 402	5,2	1 452	4,9	1 875	5,3	2 009	5,3	2 024	4,7	3 103	5,2	3 411	5,3	3 476
Työssä	36,1	10 092	34,3	9 570	32,8	9 164	47,8	18 142	45,1	17 115	42,0	15 961	42,8	28 234	40,5	26 685	38,1	25 125
Eläkkeellä	28,2	7 883	30,6	8 552	32,2	9 002	26,4	10 009	29,3	11 143	31,9	12 095	27,1	17 892	29,9	19 695	32,0	21 097
Työkyvyttömyyseläke	23,4	6 543	25,2	7 040	26,0	7 257	19,3	7 340	21,6	8 197	22,9	8 698	21,1	13 883	23,1	15 237	24,2	15 955
Työeläke	10,8	3 010	11,8	3 283	12,0	3 344	7,4	2 820	8,6	3 267	9,3	3 528	8,8	5 830	9,9	6 550	10,4	6 872
Kansaneläke	6,5	1 802	6,6	1 849	7,1	1 973	5,0	1 881	5,1	1 954	5,4	2 058	5,6	3 683	5,8	3 803	6,1	4 031
Kansaneläke ja työeläke	6,2	1 731	6,8	1 908	6,9	1 940	7,0	2 639	7,8	2 976	8,2	3 112	6,6	4 370	7,4	4 884	7,7	5 052
Työttömyyseläke	0,2	48	0,2	59	0,3	80	0,2	79	0,2	90	0,4	139	0,2	127	0,2	149	0,3	219
Työeläke	0,1	35	0,2	44	0,2	63	0,1	33	0,1	37	0,2	57	0,1	68	0,1	81	0,2	120
Kansaneläke	0,0	-	0,0	-	0,0	-	0,0	-	0,0	-	0,0	-	0,0	-	0,0	-	0,0	-
Kansaneläke ja työeläke	0,0	13	0,1	15	0,1	17	0,1	46	0,1	53	0,2	82	0,1	59	0,1	68	0,2	99
Vanhuseläke	4,5	1 260	5,1	1 425	5,8	1 633	6,7	2 555	7,4	2 817	8,5	3 210	5,8	3 815	6,4	4 242	7,3	4 843
Työeläke	2,9	818	3,4	936	4,0	1 113	2,8	1 075	3,3	1 254	4,2	1 578	2,9	1 893	3,3	2 190	4,1	2 691
Kansaneläke	0,1	19	0,1	23	0,1	26	0,4	146	0,4	155	0,4	158	0,3	165	0,3	178	0,3	184
Kansaneläke ja työeläke	1,5	423	1,7	466	1,8	494	3,5	1 334	3,7	1 408	3,9	1 474	2,7	1 757	2,8	1 874	3,0	1 968
Muu eläke	0,1	32	0,1	28	0,1	32	0,1	35	0,1	39	0,1	48	0,1	67	0,1	67	0,1	80
Muu tilanne	30,4	8 505	28,3	7 892	26,9	7 525	20,5	7 796	19,3	7 312	19,1	7 235	24,7	16 301	23,1	15 204	22,4	14 760
Alle 16-vuotias	19,8	5 523	18,7	5 233	17,5	4 885	8,9	3 365	8,2	3 106	7,6	2 889	13,5	8 888	12,7	8 339	11,8	7 774
Opintotuensaaja	1,2	342	1,4	378	1,3	376	2,4	917	2,2	843	2,2	818	1,9	1 259	1,9	1 221	1,8	1 194
Eläke myönnetty ^a	2,1	578	0,9	245	0,9	240	1,7	650	0,9	348	0,9	333	1,9	1 228	0,9	593	0,9	573
Eläke päättynyt ^b	0,1	30	0,1	24	0,0	12	0,1	27	0,1	27	0,0	15	0,1	57	0,1	51	0,0	27
Ei tietoa	7,3	2 032	7,2	2 012	7,2	2 012	7,5	2 837	7,9	2 988	8,4	3 180	7,4	4 869	7,6	5 000	7,9	5 192
Yhteensä	100	100	100	100	100	100	100	100	100	100	100	100	100	100	100	100	100	100

^a Eläke myönnetty, mutta ei maksussa.^b Eläkkeellä ennen 31.12.

Liitetaulukko 2. Kuntoutujien työtilanne vuosien 2002, 2003 ja 2004 lopussa iän mukaan, %.

	0-15-v. (n = 8 903)		16-44-v. (n = 19 901)		45-54-v. (n = 20 844)		55-64-v. (n=12 880)		65--v. (n = 3 376)		Kaikki (n = 65 904)	
	2002	2003	2004	2002	2003	2004	2002	2003	2004	2002	2003	2004
KAIKKI												
Kuollut	0,2	0,5	0,8	0,3	0,8	1,1	0,4	1,0	1,6	1,1	1,1	1,6
Työvoima	0,0	0,1	0,3	49,7	50,4	51,0	70,8	67,5	69,7	51,9	46,5	40,0
Työtön	0,0	0,0	0,0	6,7	7,5	7,6	5,6	5,9	5,9	4,6	5,5	5,8
Työssä	0,0	0,1	0,3	43,0	42,9	43,5	65,2	61,7	57,8	47,3	41,0	34,2
Eläkkeellä	0,0	0,6	1,6	24,6	26,2	27,4	21,4	25,1	27,7	40,7	46,8	52,0
Työkyvyttömyyseläke	0,0	0,6	1,6	24,6	26,2	27,4	21,4	25,0	27,5	35,1	36,9	35,8
Työeläke	0,0	0,0	0,0	4,2	4,5	4,6	11,3	13,6	15,3	20,4	21,9	21,5
Kansaneläke	0,0	0,6	1,6	14,2	14,7	15,5	2,6	2,6	2,6	2,5	2,3	2,1
Kansaneläke ja työeläke	0,0	0,0	0,0	6,2	7,0	7,3	7,4	8,9	9,6	12,2	12,7	12,3
Työttömyyseläke	0,0	0,0	0,0	0,0	0,0	0,0	0,0	0,0	0,0	1,0	1,2	1,7
Työeläke	0,0	0,0	0,0	0,0	0,0	0,0	0,0	0,0	0,0	0,5	0,6	0,9
Kansaneläke	0,0	0,0	0,0	0,0	0,0	0,0	0,0	0,0	0,0	0,0	0,0	0,0
Kansaneläke ja työeläke	0,0	0,0	0,0	0,0	0,0	0,0	0,0	0,0	0,0	0,5	0,5	0,8
Vanhuseeläke	0,0	0,0	0,0	0,0	0,0	0,0	0,0	0,1	0,1	4,1	8,3	14,0
Työeläke	0,0	0,0	0,0	0,0	0,0	0,0	0,0	0,1	0,1	4,1	6,7	10,9
Kansaneläke	0,0	0,0	0,0	0,0	0,0	0,0	0,0	0,0	0,0	0,0	0,2	0,3
Kansaneläke ja työeläke	0,0	0,0	0,0	0,0	0,0	0,0	0,0	0,0	0,0	0,0	1,5	2,8
Muu eläke	0,0	0,0	0,0	0,0	0,0	0,0	0,0	0,0	0,1	0,5	0,5	0,5
Muu tilanne	99,8	98,8	97,2	25,4	22,6	20,5	7,3	6,4	7,0	6,3	4,3	4,3
Alle 16-vuotias	99,8	93,7	87,3	0,0	0,0	0,0	0,0	0,0	0,0	0,0	0,0	0,0
Opintotuen saaja	0,0	0,1	1,0	6,3	6,1	5,5	0,0	0,0	0,1	0,0	0,0	0,0
Eläke myönnetty ^a	0,0	0,0	0,0	1,4	0,6	0,6	2,8	1,5	1,4	2,8	1,4	1,2
Eläke päättynyt ^b	0,0	0,0	0,0	0,1	0,1	0,1	0,1	0,1	0,1	0,0	0,1	0,0
Ei tietoa	0,0	5,1	9,0	17,6	15,9	14,3	4,4	4,8	5,5	3,4	2,9	3,0
Yhteensä	100	100	100	100	100	100	100	100	100	100	100	100

^a Eläke myönnetty, mutta ei maksussa.^b Eläkkeellä ennen 31.12.

Liitetaulukko 2 jatkuu.

Jatkoa liitetaulukkoon 2.

MIEHET	-15-v. (n = 5 532)			16-44-v. (n = 8 373)			45-54-v. (n = 7 978)			55-64-v. (n = 4 948)			65-v. (n = 1 103)			Kaikki (n = 27 934)		
	2002	2003	2004	2002	2003	2004	2002	2003	2004	2002	2003	2004	2002	2003	2004	2002	2003	2004
Kuollut	0,2	0,5	0,8	0,5	1,1	1,6	0,6	1,4	2,2	1,7	3,6	5,4	3,6	9,6	15,0	0,8	1,9	2,8
Työvoima	0,0	0,1	0,3	45,2	46,7	48,1	66,6	63,3	60,5	44,9	40,5	35,3	0,0	0,0	0,0	40,5	39,3	38,0
Työtön	0,0	0,0	0,1	6,7	8,1	8,3	5,8	5,8	5,9	4,3	5,3	5,8	0,0	0,0	0,0	4,4	5,0	5,2
Työssä	0,0	0,1	0,3	38,5	38,6	39,8	60,9	57,5	54,6	40,6	35,3	29,5	0,0	0,0	0,0	36,1	34,3	32,8
Eläkkeellä	0,0	0,4	1,3	29,1	30,9	32,0	25,3	29,5	32,1	47,9	52,5	55,6	95,7	89,8	84,6	28,2	30,6	32,2
Työkyvyttömyyseläke	0,0	0,4	1,3	29,1	30,9	32,0	25,2	29,4	31,9	42,1	42,2	39,6	0,8	0,0	0,0	23,4	25,2	26,0
Työeläke	0,0	0,0	0,0	5,1	5,6	5,6	14,7	17,5	19,3	28,3	28,6	27,1	0,5	0,0	0,0	10,8	11,8	12,0
Kansaneläke	0,0	0,4	1,3	17,4	17,8	18,8	2,9	2,9	2,9	2,3	2,0	1,8	0,0	0,0	0,0	6,5	6,6	7,1
Kansaneläke ja työeläke	0,0	0,0	0,0	6,6	7,4	7,7	7,5	8,9	9,7	11,5	11,6	10,7	0,3	0,0	0,0	6,2	6,8	6,9
Työttömyyseläke	0,0	0,0	0,0	0,0	0,0	0,0	0,0	0,0	0,0	1,0	1,2	1,6	0,0	0,0	0,0	0,2	0,2	0,3
Työeläke	0,0	0,0	0,0	0,0	0,0	0,0	0,0	0,0	0,0	0,7	0,9	1,3	0,0	0,0	0,0	0,1	0,2	0,2
Kansaneläke	0,0	0,0	0,0	0,0	0,0	0,0	0,0	0,0	0,0	0,0	0,0	0,0	0,0	0,0	0,0	0,0	0,0	0,0
Kansaneläke ja työeläke	0,0	0,0	0,0	0,0	0,0	0,0	0,0	0,0	0,0	0,3	0,3	0,3	0,0	0,0	0,0	0,0	0,1	0,1
Vanhuseläke	0,0	0,0	0,0	0,0	0,0	0,0	0,1	0,1	0,2	4,1	8,6	13,9	94,9	89,8	84,6	4,5	5,1	5,8
Työeläke	0,0	0,0	0,0	0,0	0,0	0,0	0,1	0,1	0,2	4,1	7,1	11,1	55,1	52,2	49,7	2,9	3,4	4,0
Kansaneläke	0,0	0,0	0,0	0,0	0,0	0,0	0,0	0,0	0,0	0,0	0,1	0,3	1,6	1,5	1,2	0,1	0,1	0,1
Kansaneläke ja työeläke	0,0	0,0	0,0	0,0	0,0	0,0	0,0	0,0	0,0	0,0	1,4	2,5	38,2	36,2	33,7	1,5	1,7	1,8
Muu eläke	0,0	0,0	0,0	0,0	0,0	0,0	0,0	0,0	0,1	0,6	0,5	0,5	0,0	0,0	0,0	0,1	0,1	0,1
Muu tilanne	99,8	99,0	97,6	25,2	21,4	18,2	7,4	5,7	5,2	5,5	3,4	3,7	0,6	0,5	0,5	30,4	28,3	26,9
Alle 16-vuotias	99,8	94,6	88,3	0,0	0,0	0,0	0,0	0,0	0,0	0,0	0,0	0,0	0,0	0,0	0,0	19,8	18,7	17,5
Opintotuensaaja	0,0	0,1	0,8	4,1	4,5	3,9	0,0	0,0	0,0	0,0	0,0	0,0	0,0	0,0	0,0	1,2	1,4	1,3
Eläke myönnetty ^a	0,0	0,0	0,0	1,6	0,5	0,7	3,7	1,7	1,6	3,0	1,3	1,2	0,0	0,0	0,0	2,1	0,9	0,9
Eläke päättynyt ^b	0,0	0,0	0,0	0,2	0,1	0,1	0,1	0,1	0,1	0,1	0,1	0,0	0,0	0,1	0,0	0,1	0,1	0,0
Ei tietoa	0,0	4,3	8,5	19,3	16,3	13,6	3,6	3,9	3,5	2,5	2,0	2,5	0,6	0,5	0,5	7,3	7,2	7,2
Yhteensä	100	100	100	100	100	100	100	100	100	100	100	100	100	100	100	100	100	100

^a Eläke myönnetty, mutta ei maksussa.

^b Eläkkeellä ennen 31.12.

NAISET	-15-v. (n = 3 371)		16-44-v. (n = 11 528)		45-54-v. (n = 12 866)		55-64-v. (n = 7 932)		65--v. (n = 2 273)		Kaikki (n = 37 970)							
	2002	2003	2004	2002	2003	2004	2002	2003	2004	2002	2003	2004						
Kuollut	0,2	0,5	0,9	0,2	0,5	0,8	0,3	0,7	1,2	1,2	1,0	3,8	7,3	0,4	1,0	1,7		
Työvoima	0,0	0,1	0,3	53,0	53,1	53,1	73,4	70,1	65,6	56,3	50,2	43,0	0,0	0,0	52,7	50,4	47,4	
Työtön	0,0	0,0	0,0	6,8	7,0	7,0	5,6	5,9	5,8	4,7	5,6	5,8	0,0	0,0	4,9	5,3	5,3	
Työssä	0,0	0,1	0,2	46,2	46,1	46,1	67,9	64,3	59,8	51,5	44,6	37,2	0,0	0,0	47,8	45,1	42,0	
Eiäkkeellä	0,0	0,9	2,1	21,3	22,8	24,0	19,0	22,4	25,0	36,3	43,3	49,8	98,2	95,5	92,1	26,4	29,3	31,9
Työkyvyttömyyseläke	0,0	0,9	2,1	21,3	22,8	24,0	19,0	22,3	24,8	30,7	33,6	33,5	0,3	0,0	0,0	19,3	21,6	22,9
Työeläke	0,0	0,0	0,0	3,5	3,7	3,9	9,2	11,1	12,8	15,4	17,8	18,0	0,1	0,0	0,0	7,4	8,6	9,3
Kansaneläke	0,0	0,9	2,1	11,8	12,4	13,0	2,4	2,4	2,4	2,7	2,4	2,2	0,1	0,0	0,0	5,0	5,1	5,4
Kansaneläke ja työeläke	0,0	0,0	0,0	6,0	6,7	7,1	7,4	8,8	9,6	12,6	13,4	13,3	0,1	0,0	0,0	7,0	7,8	8,2
Työttömyyseläke	0,0	0,0	0,0	0,0	0,0	0,0	0,0	0,0	0,0	1,0	1,1	1,8	0,0	0,0	0,2	0,2	0,4	0,4
Työeläke	0,0	0,0	0,0	0,0	0,0	0,0	0,0	0,0	0,0	0,4	0,5	0,7	0,0	0,0	0,1	0,1	0,2	0,2
Kansaneläke	0,0	0,0	0,0	0,0	0,0	0,0	0,0	0,0	0,0	0,0	0,0	0,0	0,0	0,0	0,0	0,0	0,0	0,0
Kansaneläke ja työeläke	0,0	0,0	0,0	0,0	0,0	0,0	0,0	0,0	0,0	0,6	0,7	1,0	0,0	0,0	0,1	0,1	0,2	0,2
Vanhuseläke	0,0	0,0	0,0	0,0	0,0	0,0	0,0	0,0	0,0	4,1	8,1	14,0	97,9	95,5	92,1	6,7	7,4	8,5
Työeläke	0,0	0,0	0,0	0,0	0,0	0,0	0,0	0,0	0,0	4,1	6,4	10,7	33,0	32,7	31,8	2,8	3,3	4,2
Kansaneläke	0,0	0,0	0,0	0,0	0,0	0,0	0,0	0,0	0,0	0,0	0,2	0,3	6,4	6,2	5,8	0,4	0,4	0,4
Kansaneläke ja työeläke	0,0	0,0	0,0	0,0	0,0	0,0	0,0	0,0	0,0	0,0	1,5	3,0	58,6	56,6	54,4	3,5	3,7	3,9
Muu eläke	0,0	0,0	0,0	0,0	0,0	0,0	0,0	0,0	0,1	0,4	0,4	0,4	0,0	0,0	0,1	0,1	0,1	0,1
Muu tilanne	99,8	98,5	96,7	25,5	23,5	22,1	7,3	6,8	8,2	6,8	4,9	4,6	0,7	0,7	0,6	20,5	19,3	19,1
Alle 16-vuotias	99,8	92,1	85,7	0,0	0,0	0,0	0,0	0,0	0,0	0,0	0,0	0,0	0,0	0,0	0,0	8,9	8,2	7,6
Opintotuensaaja	0,0	0,1	1,2	7,9	7,2	6,6	0,1	0,0	0,1	0,0	0,0	0,0	0,0	0,0	0,0	2,4	2,2	2,2
Eläke myönnetty ^a	0,0	0,0	0,0	1,2	0,6	0,6	2,3	1,3	1,3	2,8	1,4	1,1	0,0	0,0	1,7	0,9	0,9	0,9
Eläke päättynyt ^b	0,0	0,0	0,0	0,1	0,1	0,0	0,1	0,1	0,0	0,0	0,1	0,1	0,0	0,0	0,1	0,1	0,1	0,0
Ei tietoa	0,0	6,3	9,8	16,3	15,6	14,8	4,8	5,3	6,7	4,0	3,4	3,4	0,7	0,7	0,6	7,5	7,9	8,4
Yhteensä	100	100	100	100	100	100	100	100	100	100	100	100	100	100	100	100	100	100

^aEläke myönnetty, mutta ei maksussa.

^bEläkkeellä ennen 31.12.

Liitetaulukko 3. Kuntoutujien työtilanne vuosien 2002, 2003 ja 2004 lopussa kuntoutushakemuksen mukaisen asuinläänin mukaan, %.

KAIKKI	Etelä-Suomi (n = 24 214)		Länsi-Suomi (n = 23 793)		Itä-Suomi (n = 8 367)		Oulu (n = 6 443)		Lappi (n = 2 906)		Ahvenanmaa (n = 124)		Ulkomaa/tunte- maton (n = 57)		Kaikki (n = 65 904)										
	2002	2003	2004	2002	2003	2004	2002	2003	2004	2002	2003	2004	2002	2003	2004	2002	2003	2004							
Kuollut	0,5	1,3	2,2	0,6	1,4	2,1	0,7	1,6	2,6	0,5	1,3	2,0	0,5	1,3	2,5	0,0	0,0	0,0	0,6	1,4	2,2				
Työvoima	48,4	46,3	45,0	47,3	46,0	43,3	48,9	46,1	43,1	44,8	43,2	39,3	46,4	43,2	42,4	16,1	23,4	17,7	29,8	33,3	38,6	47,5	45,7	43,4	
Työtön	4,4	4,9	5,0	5,1	5,4	5,5	4,7	5,2	5,3	4,6	5,1	5,1	4,9	6,0	5,6	0,8	1,6	1,6	0,0	1,8	5,3	4,7	5,2	5,3	
Työssä	44,0	41,4	40,0	42,2	40,6	37,8	44,1	40,8	37,7	40,2	38,1	34,1	41,5	37,2	36,8	15,3	21,8	16,1	29,8	31,6	33,3	42,8	40,5	38,1	
Eläkkeellä	25,6	28,1	30,0	28,2	30,8	33,1	29,0	32,4	34,5	25,6	28,7	31,2	30,6	33,2	35,3	25,8	25,8	28,2	8,8	7,0	7,0	27,1	29,9	32,0	
Työkyvyttömyyseläke	19,9	21,8	22,8	21,6	23,5	24,8	22,6	25,3	26,2	21,0	23,3	24,6	22,5	24,6	25,8	16,1	16,9	18,5	7,0	3,5	3,5	21,1	23,1	24,2	
Työeläke	9,3	10,4	10,8	8,9	9,9	10,4	8,6	10,0	10,4	7,6	8,9	9,7	8,1	9,2	9,6	8,9	10,5	5,3	1,8	1,8	8,8	9,9	10,4		
Kansaneläke	4,9	5,1	5,4	5,9	6,0	6,3	5,9	6,2	6,7	6,5	6,8	7,2	6,6	6,6	6,8	4,0	4,0	4,0	0,0	0,0	0,0	5,6	5,8	6,1	
Kansaneläke ja työeläke	5,7	6,3	6,6	6,9	7,7	8,1	8,1	9,2	9,1	6,8	7,5	7,8	7,8	8,8	9,4	3,2	4,0	4,0	1,8	1,8	1,8	6,6	7,4	7,7	
Työttömyyseläke	0,2	0,3	0,3	0,2	0,2	0,4	0,2	0,2	0,4	0,1	0,1	0,2	0,1	0,1	0,2	0,0	0,0	0,0	0,0	0,0	0,0	0,2	0,2	0,3	
Työeläke	0,1	0,1	0,2	0,1	0,1	0,2	0,1	0,1	0,2	0,0	0,0	0,1	0,0	0,1	0,1	0,0	0,0	0,0	0,0	0,0	0,0	0,1	0,1	0,2	
Kansaneläke	0,0	0,0	0,0	0,0	0,0	0,0	0,0	0,0	0,0	0,0	0,0	0,0	0,0	0,0	0,0	0,0	0,0	0,0	0,0	0,0	0,0	0,0	0,0	0,0	
Kansaneläke ja työeläke	0,1	0,1	0,1	0,1	0,1	0,1	0,1	0,1	0,2	0,1	0,1	0,2	0,0	0,1	0,1	0,0	0,0	0,0	0,0	0,0	0,0	0,1	0,1	0,2	
Vanhuseläke	5,4	6,0	6,8	6,2	6,9	7,9	6,0	6,7	7,6	4,4	5,2	6,2	7,9	8,4	9,3	9,7	8,9	9,7	1,8	3,5	3,5	5,8	6,4	7,3	
Työeläke	3,1	3,6	4,4	2,9	3,3	4,1	2,7	3,1	3,8	2,2	2,8	3,6	2,6	2,9	3,7	7,3	5,6	5,6	1,8	3,5	3,5	2,9	3,3	4,1	
Kansaneläke	0,2	0,2	0,2	0,3	0,3	0,3	0,3	0,3	0,3	0,1	0,1	0,1	0,1	0,7	0,7	0,8	0,8	0,8	0,0	0,0	0,0	0,3	0,3	0,3	
Kansaneläke ja työeläke	2,1	2,2	2,3	3,1	3,3	3,4	3,0	3,3	3,5	2,1	2,3	2,5	4,6	4,8	4,8	1,6	2,4	3,2	0,0	0,0	0,0	2,7	2,8	3,0	
Muu eläke	0,1	0,1	0,1	0,1	0,1	0,1	0,2	0,2	0,3	0,1	0,1	0,1	0,1	0,1	0,1	0,0	0,0	0,0	0,0	0,0	0,0	0,1	0,1	0,1	
Muu tilanne	25,5	24,2	22,9	23,9	21,8	21,5	19,9	19,9	19,9	29,1	26,9	27,5	22,5	22,3	19,8	58,1	50,8	53,2	61,4	59,6	54,4	24,7	23,1	22,4	
Alle 16-vuotias	13,9	13,1	12,3	13,3	12,6	11,7	10,5	9,4	8,4	16,6	15,6	14,7	12,3	11,6	10,9	37,9	37,1	34,7	10,5	10,5	10,5	13,5	12,7	11,8	
Opintotuen saaja	2,2	2,1	2,0	1,6	1,6	1,5	1,6	1,9	2,1	2,4	2,3	2,4	1,3	1,2	1,0	0,0	0,0	0,0	12,3	5,3	1,8	1,9	1,8		
Eläke myönnetty ^a	1,6	0,8	0,7	1,9	0,9	0,9	2,3	0,9	1,0	2,1	1,0	0,9	2,0	1,5	0,9	0,8	0,0	0,0	0,0	0,0	0,0	1,9	0,9	0,9	
Eläke päättynyt ^b	0,1	0,1	0,1	0,1	0,1	0,0	0,1	0,1	0,0	0,1	0,0	0,1	0,0	0,1	0,0	0,0	0,0	0,0	0,0	0,0	0,0	0,1	0,1	0,0	
Ei tietoa	7,6	8,2	7,8	7,0	6,7	7,3	7,0	7,7	8,4	8,0	7,9	9,4	6,8	7,9	6,9	19,4	13,7	18,5	38,6	43,9	42,1	7,4	7,6	7,9	
Yhteensä	100	100	100	100	100	100	100	100	100	100	100	100	100	100	100	100	100	100	100	100	100	100	100	100	100

^a Eläke myönnetty, mutta ei maksussa.^b Eläkkeellä ennen 31.12.

MIEHET	Etelä-Suomi (n = 9 726)		Länsi-Suomi (n = 10 111)		Itä-Suomi (n = 3 681)		Oulu (n = 3 073)		Lappi (n = 1 261)		Ahvenanmaa (n = 57)		Ulkomaa/tuente- maton (n = 25)		Kaikki (n = 27 934)									
	2002	2003	2004	2002	2003	2004	2002	2003	2004	2002	2003	2004	2002	2003	2004	2002	2003	2004						
Kuollut	0,7	1,7	2,7	0,9	1,9	2,9	0,9	2,0	3,2	0,7	1,8	2,6	0,8	1,8	3,1	0,0	0,0	0,0	0,0	0,0	0,0	0,8	1,9	2,8
Työvoima	40,6	39,5	38,2	40,3	39,2	37,8	43,1	41,2	39,8	38,6	37,1	35,5	39,9	38,8	38,9	21,1	19,3	19,3	32,0	36,0	44,0	40,5	39,3	38,0
Työtön	4,3	5,0	5,0	4,5	4,9	5,1	5,0	5,2	5,5	4,0	5,1	5,1	4,2	6,0	6,6	0,0	0,0	3,5	0,0	0,0	8,0	4,4	5,0	5,2
Työssä	36,4	34,5	33,3	35,8	34,3	32,7	38,0	36,0	34,3	34,6	32,0	30,4	35,7	32,8	32,4	21,1	15,8	15,8	32,0	36,0	36,0	36,1	34,3	32,8
Eläkkeellä	27,2	29,3	30,5	28,9	31,3	33,0	30,8	33,9	35,5	25,6	28,3	30,7	30,9	32,4	34,4	15,8	19,3	21,1	16,0	12,0	12,0	28,2	30,6	32,2
Työkyvyttömyyseläke	22,7	24,1	24,7	23,7	25,5	26,2	25,8	28,4	28,9	21,5	23,7	25,2	25,3	26,7	27,9	14,0	17,5	17,5	12,0	8,0	8,0	23,4	25,2	26,0
Työeläke	11,4	12,3	12,6	11,2	12,1	12,1	10,2	11,6	11,5	8,5	9,7	10,5	9,7	10,4	10,9	5,3	7,0	7,0	8,0	4,0	4,0	10,8	11,8	12,0
Kansaneläke	6,0	6,2	6,5	6,4	6,5	7,1	6,9	7,3	7,9	6,7	7,0	7,5	8,0	8,0	8,6	3,5	3,5	3,5	0,0	0,0	0,0	6,5	6,6	7,1
Kansaneläke ja työeläke	5,2	5,6	5,6	6,0	6,8	7,0	8,6	9,5	9,5	6,4	7,0	7,2	7,6	8,3	8,4	5,3	7,0	7,0	4,0	4,0	4,0	6,2	6,8	6,9
Työttömyyseläke	0,2	0,2	0,2	0,2	0,2	0,3	0,2	0,3	0,4	0,1	0,2	0,3	0,0	0,1	0,2	0,0	0,0	0,0	0,0	0,0	0,0	0,2	0,2	0,3
Työeläke	0,1	0,1	0,2	0,2	0,2	0,3	0,2	0,2	0,3	0,1	0,1	0,2	0,0	0,1	0,1	0,0	0,0	0,0	0,0	0,0	0,0	0,1	0,2	0,2
Kansaneläke	0,0	0,0	0,0	0,0	0,0	0,0	0,0	0,0	0,0	0,0	0,0	0,0	0,0	0,0	0,0	0,0	0,0	0,0	0,0	0,0	0,0	0,0	0,0	0,0
Kansaneläke ja työeläke	0,1	0,1	0,1	0,0	0,0	0,0	0,0	0,1	0,1	0,1	0,1	0,1	0,0	0,0	0,1	0,0	0,0	0,0	0,0	0,0	0,0	0,0	0,1	0,1
Vanhuseläke	4,2	4,9	5,5	4,9	5,5	6,3	4,6	5,0	5,8	3,8	4,4	5,1	5,6	5,6	6,3	1,8	1,8	3,5	4,0	4,0	4,0	4,5	5,1	5,8
Työeläke	3,2	3,7	4,3	3,0	3,4	4,1	2,8	3,0	3,5	2,5	3,0	3,6	2,3	2,4	3,0	1,8	1,8	3,5	4,0	4,0	4,0	2,9	3,4	4,0
Kansaneläke	0,1	0,1	0,1	0,1	0,1	0,1	0,1	0,1	0,1	0,0	0,0	0,1	0,2	0,1	0,0	0,0	0,0	0,0	0,0	0,0	0,0	0,1	0,1	0,1
Kansaneläke ja työeläke	1,0	1,1	1,1	1,8	2,0	2,1	1,7	2,0	2,2	1,3	1,4	1,5	3,1	3,1	3,2	0,0	0,0	0,0	0,0	0,0	0,0	1,5	1,7	1,8
Muu eläke	0,1	0,1	0,1	0,1	0,1	0,1	0,2	0,2	0,3	0,1	0,1	0,1	0,1	0,1	0,1	0,0	0,0	0,0	0,0	0,0	0,0	0,1	0,1	0,1
Muu tilanne	31,5	29,5	28,5	29,9	27,5	26,3	25,3	22,9	21,5	35,1	32,8	31,3	28,4	27,0	23,6	63,2	59,6	59,6	52,0	52,0	44,0	30,4	28,3	26,9
Alle 16-vuotias	21,2	20,2	18,9	19,6	18,7	17,5	14,4	13,1	11,6	22,7	21,5	20,3	17,2	16,1	15,1	52,6	50,9	47,4	16,0	16,0	16,0	19,8	18,7	17,5
Opintotuen saaja	1,5	1,4	1,4	1,0	1,1	1,1	0,7	1,4	1,6	1,7	2,0	1,9	1,1	1,3	0,9	0,0	0,0	0,0	16,0	4,0	0,0	1,2	1,4	1,3
Eläke myönnetty ^a	1,7	0,7	0,8	2,1	0,9	0,9	2,6	0,8	1,1	2,3	1,1	0,8	1,8	1,7	0,8	1,8	0,0	0,0	0,0	0,0	0,0	2,1	0,9	0,9
Eläke päättynyt ^b	0,0	0,0	0,0	0,1	0,1	0,1	0,1	0,1	0,0	0,1	0,1	0,0	0,1	0,1	0,0	0,1	0,0	0,0	0,0	0,0	0,0	0,1	0,1	0,0
Ei tietoa	7,0	7,0	7,3	7,0	6,8	6,7	7,4	7,6	7,1	8,3	8,2	8,2	7,9	6,8	7,9	8,8	8,8	12,3	20,0	32,0	28,0	7,3	7,2	7,2
Yhteensä	100	100	100	100	100	100	100	100	100	100	100	100	100	100	100	100	100	100	100	100	100	100	100	100

^a Eläke myönnetty, mutta ei maksussa.

^b Eläkkeellä ennen 31.12.

Liitetaulukko 3 jatkuu.

Jatkoa liitetauluikkoon 3.

NAISET	Etelä-Suomi (n = 14 488)		Länsi-Suomi (n = 13 682)		Itä-Suomi (n = 4 686)		Oulu (n = 3 370)		Lappi (n = 1 645)		Ahvenanmaa (n = 67)		Ulkomaat/ tunte- maton (n = 32)		Kaikki (n = 37 970)										
	2002	2003	2004	2002	2003	2004	2002	2003	2004	2002	2003	2004	2002	2003	2004	2002	2003	2004							
Kuollut	0,4	1,1	1,8	0,4	1,0	1,6	0,5	1,2	2,1	0,4	0,8	1,4	0,3	0,9	2,0	0,0	0,0	0,0	1,0	1,7					
Työvoima	53,6	50,9	49,5	52,5	51,0	47,3	53,5	49,9	45,6	50,4	48,7	42,7	51,3	46,6	45,1	11,9	25,4	16,4	28,1	31,3	34,4	52,7	50,4	47,4	
Työtön	4,4	4,8	5,1	5,5	5,8	5,8	4,5	5,3	5,2	5,2	5,1	5,2	5,3	6,0	4,9	1,5	3,0	0,0	0,0	3,1	3,1	4,9	5,3	5,3	
Työssä	49,2	46,1	44,5	47,0	45,2	41,5	49,0	44,6	40,4	45,2	43,6	37,6	46,0	40,5	40,2	10,4	22,4	16,4	28,1	28,1	31,3	47,8	45,1	42,0	
Eläkkeellä	24,5	27,4	29,6	27,6	30,4	33,2	27,5	31,3	33,7	25,6	28,9	31,7	30,3	33,9	36,0	34,3	31,3	34,3	3,1	3,1	3,1	26,4	29,3	31,9	
Työkyvyttömyyseläke	18,1	20,3	21,5	20,0	22,1	23,7	20,1	22,9	24,1	20,4	22,8	24,1	20,4	23,0	24,1	17,9	16,4	19,4	3,1	0,0	0,0	19,3	21,6	22,9	
Työeläke	7,9	9,1	9,6	7,1	8,2	9,1	7,3	8,7	9,6	6,9	8,2	8,9	6,8	8,3	8,6	11,9	10,4	13,4	3,1	0,0	0,0	7,4	8,6	9,3	
Kansaneläke	4,1	4,4	4,7	5,4	5,5	5,7	5,1	5,3	5,7	6,4	6,6	6,9	5,5	5,5	5,5	4,5	4,5	4,5	0,0	0,0	0,0	5,0	5,1	5,4	
Kansaneläke ja työeläke	6,1	6,8	7,2	7,5	8,4	8,9	7,7	8,9	8,7	7,2	8,1	8,3	8,0	9,1	10,1	1,5	1,5	1,5	0,0	0,0	0,0	7,0	7,8	8,2	
Työttömyyseläke	0,2	0,3	0,4	0,2	0,2	0,4	0,1	0,2	0,3	0,1	0,1	0,2	0,1	0,2	0,3	0,0	0,0	0,0	0,0	0,0	0,0	0,2	0,2	0,4	
Työeläke	0,1	0,2	0,2	0,1	0,1	0,2	0,0	0,0	0,1	0,0	0,0	0,0	0,1	0,1	0,1	0,0	0,0	0,0	0,0	0,0	0,0	0,1	0,1	0,2	
Kansaneläke	0,0	0,0	0,0	0,0	0,0	0,0	0,0	0,0	0,0	0,0	0,0	0,0	0,0	0,0	0,0	0,0	0,0	0,0	0,0	0,0	0,0	0,0	0,0	0,0	
Kansaneläke ja työeläke	0,1	0,1	0,2	0,1	0,2	0,2	0,1	0,1	0,2	0,1	0,1	0,2	0,1	0,1	0,2	0,0	0,0	0,0	0,0	0,0	0,0	0,1	0,1	0,2	
Vanhuseläke	6,1	6,7	7,7	7,3	7,9	9,0	7,1	8,0	9,0	5,0	5,9	7,2	9,8	10,6	11,6	16,4	14,9	14,9	0,0	3,1	3,1	6,7	7,4	8,5	
Työeläke	3,1	3,6	4,4	2,8	3,2	4,1	2,6	3,1	4,0	2,0	2,6	3,6	2,9	3,3	4,3	11,9	9,0	7,5	0,0	3,1	3,1	2,8	3,3	4,2	
Kansaneläke	0,3	0,3	0,3	0,4	0,5	0,5	0,5	0,5	0,5	0,1	0,2	0,2	1,2	1,2	1,2	1,5	1,5	1,5	0,0	0,0	0,0	0,4	0,4	0,4	
Kansaneläke ja työeläke	2,8	2,9	3,0	4,0	4,2	4,4	4,1	4,4	4,6	2,8	3,2	3,4	5,8	6,1	6,1	3,0	4,5	6,0	0,0	0,0	0,0	3,5	3,7	3,9	
Muu eläke	0,1	0,1	0,1	0,1	0,1	0,1	0,2	0,2	0,3	0,1	0,1	0,2	0,1	0,1	0,1	0,0	0,0	0,0	0,0	0,0	0,0	0,1	0,1	0,1	
Muu tilanne	21,5	20,7	19,1	19,5	17,6	18,0	18,5	17,6	18,5	23,7	21,5	24,1	18,1	18,7	16,8	53,7	43,3	47,8	68,8	65,6	62,5	20,5	19,3	19,1	
Alle 16-vuotias	9,0	8,3	7,8	8,7	8,1	7,5	7,4	6,5	5,8	11,0	10,2	9,6	8,6	8,1	7,7	25,4	25,4	23,9	6,3	6,3	6,3	8,9	8,2	7,6	
Opintotuen saaja	2,7	2,5	2,4	2,1	2,0	1,7	2,3	2,2	2,4	3,1	2,6	2,9	1,5	1,2	1,2	0,0	0,0	0,0	9,4	6,3	3,1	2,4	2,2	2,2	
Eläke myönnetty ^a	1,6	0,9	0,7	1,7	0,9	1,0	2,0	1,0	0,8	1,8	1,0	1,1	2,1	1,3	1,0	0,0	0,0	0,0	0,0	0,0	0,0	1,7	0,9	0,9	
Eläke päättynyt ^b	0,1	0,1	0,0	0,1	0,1	0,0	0,1	0,1	0,1	0,0	0,1	0,0	0,1	0,1	0,0	0,0	0,0	0,0	0,0	0,0	0,0	0,1	0,1	0,0	
Ei tietoa	8,1	9,0	8,1	7,0	6,6	7,7	6,7	7,8	9,4	7,7	7,7	10,5	5,8	7,9	7,0	28,4	17,9	23,9	53,1	53,1	53,1	7,5	7,9	8,4	
Yhteensä	100	100	100	100	100	100	100	100	100	100	100	100	100	100	100	100	100	100	100	100	100	100	100	100	100

^a Eläke myönnetty, mutta ei maksussa.

^b Eläkkeellä ennen 31.12.

Liitetaulukko 4. Kuntoutujien työtilanne vuosien 2002, 2003 ja 2004 lopussa kuntoutuksen lakiperusteisen mukaan, %.

KAIKKI	Vajaak. ammatillinen kuntoutus (n = 11 739)		Vaikeav. lääkinnäll. kuntoutus (n = 16 763)		Muu amm. ja lääk. kuntoutus (n = 36 140)		Laaaja kuntoutus (n = 1 262)				Kaikki (n = 65 904)				
	2002	2003	2004	2002	2003	2004	2002	2003	2004	2002	2003	2004			
Kuollut	0,3	0,6	1,0	1,4	3,0	4,4	0,3	0,9	1,6	0,1	0,9	1,3	0,6	1,4	2,2
Työvoima	60,1	58,1	53,7	2,5	2,4	2,5	64,8	62,1	59,5	34,0	34,4	31,5	47,5	45,7	43,4
Työtön	9,1	10,8	10,8	0,4	0,4	0,5	5,1	5,4	5,6	10,6	11,3	9,8	4,7	5,2	5,3
Työssä	51,0	47,3	42,9	2,1	2,1	2,0	59,8	56,7	53,9	23,4	23,1	21,7	42,8	40,5	38,1
Eläkkeellä	17,3	24,8	29,9	48,4	47,8	47,7	20,4	23,1	25,2	29,9	33,8	38,0	27,1	29,9	32,0
Työkyvyttömyyseläke	17,0	23,8	27,5	45,2	43,6	42,2	10,9	13,1	14,4	29,4	33,0	36,4	21,1	23,1	24,2
Työeläke	7,9	11,5	13,4	14,2	13,2	12,0	6,6	7,8	8,7	11,3	12,4	13,2	8,8	9,9	10,4
Kansaneläke	3,2	4,0	4,5	17,6	17,7	18,3	0,6	0,6	0,7	11,3	12,0	13,7	5,6	5,8	6,1
Kansaneläke ja työeläke	5,8	8,4	9,6	13,5	12,7	11,9	3,7	4,6	5,0	6,7	8,6	9,4	6,6	7,4	7,7
Työttömyyseläke	0,0	0,0	0,1	0,0	0,0	0,0	0,3	0,4	0,6	0,0	0,0	0,0	0,2	0,2	0,3
Työeläke	0,0	0,0	0,1	0,0	0,0	0,0	0,2	0,2	0,3	0,0	0,0	0,0	0,1	0,1	0,2
Kansaneläke	0,0	0,0	0,0	0,0	0,0	0,0	0,0	0,0	0,0	0,0	0,0	0,0	0,0	0,0	0,0
Kansaneläke ja työeläke	0,0	0,0	0,1	0,0	0,0	0,0	0,2	0,2	0,3	0,0	0,0	0,0	0,1	0,1	0,2
Vanhuseläke	0,3	0,9	2,1	3,1	4,2	5,5	9,0	9,5	10,1	0,5	0,8	1,6	5,8	6,4	7,3
Työeläke	0,2	0,9	2,1	2,2	2,6	3,3	4,2	4,6	5,2	0,2	0,6	1,4	2,9	3,3	4,1
Kansaneläke	0,0	0,0	0,0	0,1	0,3	0,3	0,4	0,4	0,4	0,0	0,0	0,0	0,3	0,3	0,3
Kansaneläke ja työeläke	0,0	0,0	0,1	0,8	1,4	1,9	4,5	4,5	4,5	0,2	0,2	0,2	2,7	2,8	3,0
Muu eläke	0,0	0,1	0,1	0,1	0,0	0,0	0,1	0,1	0,2	0,0	0,1	0,1	0,1	0,1	0,1
Muu tilanne	22,4	16,6	15,4	47,8	46,7	45,5	14,4	13,9	13,7	36,1	30,9	29,1	24,7	23,1	22,4
Alle 16-vuotias	0,3	0,1	0,0	44,0	42,1	39,9	3,8	3,3	2,8	8,8	7,6	6,2	13,5	12,7	11,8
Opintotuen saaja	1,4	1,4	1,4	0,2	0,2	0,3	2,9	2,8	2,7	2,5	1,8	2,2	1,9	1,9	1,8
Eläke myönnetty ^a	4,5	1,7	1,8	0,2	0,0	0,1	1,8	1,0	0,9	2,1	1,1	1,3	1,9	0,9	0,9
Eläke päättynyt ^b	0,3	0,2	0,1	0,0	0,0	0,0	0,1	0,1	0,0	0,2	0,2	0,1	0,1	0,1	0,0
Ei tietoa	15,9	13,2	12,2	3,3	4,4	5,3	6,0	6,8	7,3	22,6	20,1	19,3	7,4	7,6	7,9
Yhteensä	100	100	100	100	100	100	100	100	100	100	100	100	100	100	100

^a Eläke myönnetty, mutta ei maksussa.^b Eläkkeellä ennen 31.12.

Liitetaulukko 4 jatkuu.

Jatkoa liitetaulukoon 4.

MIEHET	Vajaak. ammatillinen kuntoutus (n = 4 891)		Vaikeav. lääkinnäll. kuntoutus (n = 9 251)		Muu amm. ja lääk. kuntoutus (n = 13 2340)		Laaaja kuntoutus (n = 558)		Kaikki (n = 27 934)						
	2002	2003	2004	2002	2003	2004	2002	2003	2004	2002	2003	2004			
Kuollut	0,4	0,9	1,5	1,5	3,2	4,5	0,5	1,3	2,2	0,2	1,4	1,6	0,8	1,9	2,8
Työvoima	53,0	52,9	50,9	1,9	1,9	1,9	63,4	60,8	58,8	29,6	29,2	29,7	40,5	39,3	38,0
Työtön	10,1	12,8	13,1	0,3	0,3	0,4	4,9	5,3	5,5	10,0	9,5	9,9	4,4	5,0	5,2
Työssä	42,9	40,1	37,8	1,6	1,6	1,5	58,4	55,5	53,3	19,5	19,7	19,9	36,1	34,3	32,8
Eläkkeellä	20,2	27,5	31,8	42,8	42,0	41,9	20,9	23,6	25,4	32,3	36,2	38,5	28,2	30,6	32,2
Työkyvyttömyyseläke	19,9	26,8	30,2	40,1	38,4	37,0	12,7	15,0	16,2	31,7	35,1	37,1	23,4	25,2	26,0
Työeläke	9,1	13,1	14,8	14,6	13,4	12,1	8,7	10,0	10,8	11,8	13,3	13,3	10,8	11,8	12,0
Kansaneläke	4,0	4,9	5,7	15,4	15,5	16,2	0,7	0,7	0,8	14,2	14,7	16,7	6,5	6,6	7,1
Kansaneläke ja työeläke	6,8	8,8	9,7	10,0	9,4	8,8	3,3	4,3	4,6	5,7	7,2	7,2	6,2	6,8	6,9
Työttömyyseläke	0,0	0,0	0,1	0,0	0,0	0,0	0,4	0,4	0,6	0,0	0,0	0,0	0,2	0,2	0,3
Työeläke	0,0	0,0	0,1	0,0	0,0	0,0	0,3	0,3	0,4	0,0	0,0	0,0	0,1	0,2	0,2
Kansaneläke	0,0	0,0	0,0	0,0	0,0	0,0	0,0	0,0	0,0	0,0	0,0	0,0	0,0	0,0	0,0
Kansaneläke ja työeläke	0,0	0,0	0,0	0,0	0,0	0,0	0,1	0,1	0,1	0,0	0,0	0,0	0,0	0,1	0,1
Vanhuseläke	0,2	0,7	1,3	2,6	3,6	4,8	7,6	8,0	8,4	0,5	0,9	1,3	4,5	5,1	5,8
Työeläke	0,2	0,6	1,3	2,0	2,6	3,3	4,7	5,0	5,6	0,2	0,5	0,9	2,9	3,4	4,0
Kansaneläke	0,0	0,0	0,0	0,1	0,2	0,2	0,1	0,1	0,0	0,0	0,0	0,0	0,1	0,1	0,1
Kansaneläke ja työeläke	0,0	0,0	0,0	0,5	0,9	1,3	2,8	2,9	2,8	0,4	0,4	0,4	1,5	1,7	1,8
Muu eläke	0,0	0,1	0,1	0,1	0,0	0,0	0,2	0,2	0,2	0,0	0,2	0,2	0,1	0,1	0,1
Muu tilanne	26,4	18,7	15,8	53,9	52,9	51,7	15,2	14,3	13,6	38,0	33,2	30,1	30,4	28,3	26,9
Alle 16-vuotias	0,4	0,1	0,0	50,2	48,3	45,8	6,0	5,3	4,5	11,5	9,7	7,2	19,8	18,7	17,5
Opintotuensaaja	1,5	1,7	1,8	0,1	0,1	0,2	1,9	2,1	2,0	2,0	1,8	1,6	1,2	1,4	1,3
Eläke myönnetty ^a	5,3	1,6	1,7	0,2	0,0	0,0	2,2	1,2	1,1	2,2	0,5	1,1	2,1	0,9	0,9
Eläke päättynyt ^b	0,3	0,3	0,1	0,0	0,0	0,0	0,1	0,1	0,1	0,4	0,0	0,2	0,1	0,1	0,0
Ei tietoa	19,0	15,1	12,2	3,3	4,4	5,6	5,1	5,6	5,9	22,0	21,1	20,1	7,3	7,2	7,2
Yhteensä	100	100	100	100	100	100	100	100	100	100	100	100	100	100	100

^a Eläke myönnetty, mutta ei maksussa.^b Eläkkeellä ennen 31.12.

NAISET	Vajaak. ammatillinen kuntoutus (n = 6 848)		Vaikeav. lääkinnäll. kuntoutus (n = 7 512)		Muu amm. ja lääk. kuntoutus (n = 22 906)		Laaja kuntoutus (n = 704)		Kaikki (n = 37 970)			
	2002	2003	2004	2002	2003	2004	2002	2003	2004	2002	2003	2004
Kuollut	0,2	0,4	0,7	1,2	2,8	4,2	0,2	0,2	0,4	1,1	0,4	1,73
Työvoima	65,2	61,7	55,7	3,2	3,1	3,1	65,7	62,8	59,8	33,0	52,7	47,4
Työtön	8,3	9,3	9,2	0,5	0,5	0,6	5,2	5,4	5,6	9,8	4,9	5,3
Työssä	56,9	52,4	46,5	2,7	2,6	2,6	60,5	57,4	54,2	23,2	47,8	42,0
Eläkkeellä	15,2	22,9	28,5	55,3	55,0	54,9	20,2	22,8	25,1	28,0	26,4	31,9
Työkyvyttömyyseläke	14,8	21,7	25,5	51,5	49,9	48,5	9,9	12,0	13,3	27,6	19,3	22,9
Työeläke	7,0	10,3	12,4	13,7	12,9	11,9	5,4	6,6	7,4	10,9	7,4	9,3
Kansaneläke	2,7	3,3	3,7	20,2	20,3	21,0	0,5	0,6	0,7	9,1	5,0	5,4
Kansaneläke ja työeläke	5,2	8,1	9,4	17,7	16,7	15,7	4,0	4,8	5,3	7,5	7,0	8,2
Työttömyyseläke	0,0	0,0	0,2	0,0	0,0	0,0	0,3	0,4	0,6	0,0	0,2	0,4
Työeläke	0,0	0,0	0,1	0,0	0,0	0,0	0,1	0,2	0,2	0,0	0,1	0,2
Kansaneläke	0,0	0,0	0,0	0,0	0,0	0,0	0,0	0,0	0,0	0,0	0,0	0,0
Kansaneläke ja työeläke	0,0	0,0	0,1	0,0	0,0	0,0	0,2	0,2	0,3	0,0	0,1	0,2
Vanhuseläke	0,3	1,1	2,7	3,6	5,0	6,3	9,8	10,3	11,1	0,4	6,7	8,5
Työeläke	0,3	1,1	2,6	2,3	2,6	3,2	3,8	4,3	5,0	0,3	2,8	4,2
Kansaneläke	0,0	0,0	0,0	0,2	0,4	0,5	0,6	0,6	0,5	0,0	0,4	0,4
Kansaneläke ja työeläke	0,0	0,0	0,1	1,1	2,0	2,6	5,4	5,5	5,5	0,1	3,5	3,9
Muu eläke	0,0	0,1	0,1	0,1	0,1	0,1	0,1	0,1	0,2	0,0	0,1	0,1
Muu tilanne	19,5	15,0	15,2	40,2	39,1	37,8	14,0	13,7	13,8	34,5	20,5	19,1
Alle 16-vuotias	0,2	0,1	0,0	36,4	34,4	32,5	2,5	2,1	1,8	6,7	8,9	7,6
Opintotuen saaja	1,3	1,2	1,1	0,4	0,3	0,3	3,4	3,2	3,0	2,8	2,4	2,2
Eläke myönnetty ^a	4,0	1,8	1,8	0,2	0,1	0,1	1,5	0,9	0,8	2,0	1,7	0,9
Eläke päättynyt ^b	0,2	0,1	0,1	0,0	0,0	0,0	0,0	0,1	0,0	0,0	0,1	0,0
Ei tietoa	13,7	11,8	12,1	3,3	4,4	4,9	6,5	7,5	8,1	23,0	7,5	8,4
Yhteensä	100	100	100	100	100	100	100	100	100	100	100	100

^a Eläke myönnetty, mutta ei maksussa.

^b Eläkkeellä ennen 31.12.

Liitetaulukko 5. Kuntoutujien työtilanteen muutos vuodesta 2002 vuoteen 2003 ja 2004 sukupuolen mukaan, %.

KAIKKI	2003										2004																
	2002	Kuollut	Alle 16-v. tuensaajat	Opinto- tuensaajat	Työttömät	Työlliset	Työkyvytt. eläke	Työttömyys- eläke	Vanhuus- eläke	Muu eläke	Eläke myönnetty ^a	Eläke päättynyt ^b	Muu tilanne ei tietoa	2002	Kuollut	Alle 16-v. tuensaajat	Opinto- tuensaajat	Työttömät	Työlliset	Työkyvytt. eläke	Työttömyys- eläke	Vanhuus- eläke	Muu eläke	Eläke myönnetty ^a	Eläke päättynyt ^b	Muu tilanne ei tietoa	
Kuollut	0,6	41,1	0,0	0,0	0,0	0,0	0,0	0,0	0,0	0,0	0,0	0,0	0,0	0,6	25,9	0,0	0,0	0,0	0,0	0,0	0,0	0,0	0,0	0,0	0,0	0,0	0,0
Alle 16-vuotias	13,5	3,6	100,0	0,5	0,0	0,0	0,3	0,0	0,0	0,0	0,0	0,0	0,0	13,5	4,0	100,0	7,1	0,1	0,1	0,9	0,0	0,0	0,0	0,0	0,0	0,0	15,4
Opintotuensaaja	1,9	0,2	0,0	61,2	2,5	0,9	0,2	0,0	0,0	0,0	0,0	0,0	0,0	1,9	0,3	0,0	42,0	3,2	1,5	0,3	0,0	0,0	0,0	0,0	0,0	0,0	4,4
Työtön	4,7	1,1	0,0	5,4	52,4	2,0	1,2	27,5	0,0	1,5	15,3	0,0	8,0	4,7	2,1	0,0	6,0	41,3	2,3	2,4	55,3	0,1	2,5	17,5	3,7	7,3	
Ansiotyössä	42,8	4,5	0,0	14,1	21,4	92,2	4,0	2,7	4,8	14,9	69,8	3,9	28,9	42,8	6,3	0,0	16,3	30,2	90,1	9,6	7,3	10,5	33,8	68,9	18,5	34,2	
Työkyvyteläke	21,1	29,0	0,0	0,7	2,6	0,7	84,6	0,7	8,7	0,0	1,3	68,6	0,9	21,1	35,3	0,0	1,2	3,5	1,0	76,0	0,9	15,3	0,0	1,6	48,1	1,7	
Työttömyyseläke	0,2	0,2	0,0	0,0	0,0	0,0	0,0	0,0	0,5	0,0	0,0	0,0	0,0	0,2	0,3	0,0	0,0	0,0	0,0	0,0	0,9	0,0	0,0	0,0	0,0	0,0	
Vanhuseläke	5,8	16,2	0,0	0,0	0,0	0,1	0,2	0,0	85,3	0,0	0,0	2,0	0,0	5,8	20,5	0,0	0,0	3,9	2,2	0,7	0,4	7,5	12,0	2,0	49,7		
Muu eläke	0,1	0,3	0,0	0,0	0,0	0,0	0,0	0,0	0,2	74,6	0,0	0,0	0,0	0,1	0,3	0,0	0,0	0,0	0,0	0,0	0,2	0,0	0,0	0,0	0,0	0,0	
Eläke myönnetty ^a	1,9	1,7	0,0	0,0	0,6	0,1	7,4	0,7	0,1	1,5	0,7	23,5	0,1	1,9	0,3	0,0	0,0	0,1	7,4	0,7	0,1	1,5	0,7	23,5	0,1		
Eläke päättynyt ^b	0,1	0,0	0,0	0,0	0,5	0,0	0,0	0,0	0,0	0,0	0,0	0,0	0,0	0,1	0,0	0,0	0,0	0,0	0,0	0,0	0,0	0,0	0,0	0,0	0,0	0,0	
Muu tilanne, ei tietoa	7,4	2,0	0,0	18,1	20,0	3,9	2,2	0,7	0,4	7,5	12,0	2,0	49,7	7,4	2,0	0,0	18,1	20,0	3,9	2,2	0,7	0,4	7,5	12,0	2,0	49,7	
Yhteensä	100	100	100	100	100	100	100	100	100	100	100	100	100	(65 904)	100	100	100	100	100	100	100	100	100	100	100	100	100
(n)	(65 904)	(909)	(8 339)	(1 221)	(3 411)	(26 685)	(15 237)	(149)	(4 242)	(67)	(593)	(51)	(5 000)														
Kuollut	0,6	25,9	0,0	0,0	0,0	0,0	0,0	0,0	0,0	0,0	0,0	0,0	0,0	0,6	25,9	0,0	0,0	0,0	0,0	0,0	0,0	0,0	0,0	0,0	0,0	0,0	0,0
Alle 16-vuotias	13,5	4,0	100,0	7,1	0,1	0,1	0,9	0,0	0,0	0,0	0,0	0,0	0,0	13,5	4,0	100,0	7,1	0,1	0,1	0,9	0,0	0,0	0,0	0,0	0,0	0,0	15,4
Opintotuensaaja	1,9	0,3	0,0	42,0	3,2	1,5	0,3	0,0	0,0	0,0	0,0	0,0	0,0	1,9	0,3	0,0	42,0	3,2	1,5	0,3	0,0	0,0	0,0	0,0	0,0	0,0	4,4
Työtön	4,7	2,1	0,0	6,0	41,3	2,3	2,4	55,3	0,1	2,5	17,5	3,7	7,3	4,7	2,1	0,0	6,0	41,3	2,3	2,4	55,3	0,1	2,5	17,5	3,7	7,3	
Ansiotyössä	42,8	6,3	0,0	16,3	30,2	90,1	9,6	7,3	10,5	33,8	68,9	18,5	34,2	42,8	6,3	0,0	16,3	30,2	90,1	9,6	7,3	10,5	33,8	68,9	18,5	34,2	
Työkyvyteläke	21,1	35,3	0,0	1,2	3,5	1,0	76,0	0,9	15,3	0,0	1,6	48,1	1,7	21,1	35,3	0,0	1,2	3,5	1,0	76,0	0,9	15,3	0,0	1,6	48,1	1,7	
Työttömyyseläke	0,2	0,3	0,0	0,0	0,0	0,0	0,0	0,0	0,9	0,0	0,0	0,0	0,0	0,2	0,3	0,0	0,0	0,0	0,0	0,0	0,9	0,0	0,0	0,0	0,0	0,0	
Vanhuseläke	5,8	20,5	0,0	0,0	0,0	0,1	0,2	0,0	71,6	0,0	0,2	3,7	0,0	5,8	20,5	0,0	0,0	0,1	0,2	0,0	0,0	71,6	0,0	0,2	3,7	0,0	
Muu eläke	0,1	0,3	0,0	0,0	0,0	0,0	0,0	0,0	0,3	56,3	0,0	0,0	0,0	0,1	0,3	0,0	0,0	0,0	0,0	0,0	0,3	56,3	0,0	0,0	0,0	0,0	
Eläke myönnetty ^a	1,9	2,2	0,0	0,1	1,0	0,2	6,6	0,5	0,3	1,3	0,9	22,2	0,3	1,9	2,2	0,0	0,1	1,0	0,2	6,6	0,5	0,3	1,3	0,9	22,2	0,3	
Eläke päättynyt ^b	0,1	0,1	0,0	0,1	0,5	0,1	0,0	0,0	0,0	0,0	0,0	0,0	0,0	0,1	0,1	0,0	0,1	0,5	0,1	0,0	0,0	0,0	0,0	0,0	0,0	0,0	
Muu tilanne, ei tietoa	7,4	2,7	0,0	27,1	20,2	4,6	3,9	1,4	0,9	6,3	9,8	0,0	36,6	7,4	2,7	0,0	27,1	20,2	4,6	3,9	1,4	0,9	6,3	9,8	0,0	36,6	
Yhteensä	100	100	100	100	100	100	100	100	100	100	100	100	100	(65 904)	100	100	100	100	100	100	100	100	100	100	100	100	100
(n)	(65 904)	(1 446)	(7 774)	(1 194)	(3 476)	(25 125)	(15 955)	(219)	(4 843)	(80)	(573)	(27)	(5 192)														

^a Eläke myönnetty, mutta ei maksumassa.^b Eläkkeellä ennen 31.12.

MIEHET	2003											Muu tilanne, ei tietoa	
	2002	Kuollut	Alle 16-v. tuensaajat	Opinto- tuensaajat	Työttömät	Työlliset	Työkyyvytt. eläke	Työttömyys- eläke	Vanhuus- eläke	Muu eläke	Eläke myönnetty ^a		Eläke päättynyt ^b
Kuollut	0,8	43,6	0,0	0,0	0,0	0,0	0,0	0,0	0,0	0,0	0,0	0,0	0,0
Alle 16-vuotias	19,8	4,1	100,0	0,8	0,0	0,1	0,3	0,0	0,0	0,0	0,0	0,0	11,8
Opintotuensaaja	1,2	0,0	0,0	56,6	1,8	0,5	0,1	0,0	0,0	0,0	0,0	0,0	2,3
Työtön	4,4	1,4	0,0	4,5	54,1	1,9	1,0	28,8	0,1	0,0	14,3	0,0	7,1
Ansiotyössä	36,1	4,4	0,0	11,9	19,3	93,4	2,8	1,7	3,8	10,7	72,7	0,0	19,0
Työkvv.eläke	23,4	28,8	0,0	1,9	3,3	0,8	85,9	0,0	12,4	0,0	1,2	70,8	1,0
Työttömyyseläke	0,2	0,2	0,0	0,0	0,0	0,0	0,0	67,8	0,4	0,0	0,0	0,0	0,0
Vanhuseläke	4,5	14,3	0,0	0,0	0,0	0,0	0,1	0,0	82,2	0,0	0,0	4,2	0,0
Muu eläke	0,1	0,4	0,0	0,0	0,0	0,0	0,0	0,0	0,3	78,6	0,0	0,0	0,0
Eläke myönnetty ^a	2,1	1,0	0,0	0,0	0,8	0,1	7,7	0,0	0,1	0,0	0,4	25,0	0,1
Eläke päättynyt ^b	0,1	0,0	0,0	0,0	0,7	0,0	0,0	0,0	0,0	1,2	0,0	0,0	0,7
Muu tilanne, ei tietoa	7,3	1,9	0,0	24,3	20,0	3,1	2,1	1,7	0,6	10,7	10,2	0,0	58,0
Yhteensä	100	100	100	100	100	100	100	100	100	100	100	100	100
(n)	(27 934)	(518)	(5 233)	(378)	(1 402)	(9 570)	(7 040)	(59)	(4 425)	(28)	(245)	(24)	(2012)
	2004												
Kuollut	0,8	28,6	0,0	0,0	0,0	0,0	0,0	0,0	0,0	0,0	0,0	0,0	0,0
Alle 16-vuotias	19,8	4,3	100,0	11,7	0,2	0,2	1,0	0,0	0,0	0,0	0,0	0,0	23,3
Opintotuensaaja	1,2	0,1	0,0	37,0	2,3	0,9	0,2	0,0	0,0	0,0	1,3	0,0	3,1
Työtön	4,4	2,8	0,0	5,1	42,7	2,3	2,1	52,5	0,1	0,0	18,3	8,3	6,1
Ansiotyössä	36,1	5,4	0,0	9,6	28,0	90,9	7,4	7,5	8,2	25,0	70,0	33,3	20,6
Työkvv.eläke	23,4	36,0	0,0	2,4	3,8	1,2	78,4	1,3	21,3	0,0	0,8	50,0	1,8
Työttömyyseläke	0,2	0,3	0,0	0,0	0,0	0,0	0,0	36,3	1,0	0,0	0,0	0,0	0,0
Vanhuseläke	4,5	17,7	0,0	0,0	0,0	0,0	0,1	0,0	67,8	0,0	0,4	0,0	0,0
Muu eläke	0,1	0,4	0,0	0,0	0,0	0,0	0,0	0,0	0,4	65,6	0,0	0,0	0,0
Eläke myönnetty ^a	2,1	2,0	0,0	0,0	1,2	0,3	7,0	0,0	0,2	0,4	0,4	0,0	0,2
Eläke päättynyt ^b	0,1	0,0	0,0	0,0	0,6	0,1	0,0	0,0	0,0	0,4	0,4	8,3	0,5
Muu tilanne, ei tietoa	7,3	2,4	0,0	34,3	21,3	4,1	3,7	2,5	0,9	6,3	8,3	0,0	44,4
Yhteensä	100	100	100	100	100	100	100	100	100	100	100	100	100
(n)	(27 934)	(791)	(4 885)	(376)	(1 452)	(9 164)	(7 257)	(80)	(4 633)	(32)	(240)	(12)	(2012)

^aEläke myönnetty, mutta ei maksussa.

^bEläkkeellä ennen 31.12.

Liitetaulukko 5 jatkuu.

Jatkoa liitetaulukoon 5.

NAISET	2003										2004																		
	2002	Kuollut	Alle 16-v.	Opinto-	Työttömät	Työlliset	Työkvyvtt.	Työttömyys-	Vanhuus-	Muu eläke	Eläke myönnetty ^a	Eläke päättynyt ^b	Muu tilanne, ei tietoa	2002	Kuollut	Alle 16-v.	Opinto-	Työttömät	Työlliset	Työkvyvtt.	Työttömyys-	Vanhuus-	Muu eläke	Eläke myönnetty ^a	Eläke päättynyt ^b	Muu tilanne, ei tietoa			
				tuensajaajat			eläke	eläke	eläke	eläke											eläke	eläke							
Kuollut	0,4	37,9	0,0	0,0	0,0	0,0	0,0	0,0	0,0	0,0	0,0	0,0	0,0	0,4	37,9	0,0	0,0	0,0	0,0	0,0	0,0	0,0	0,0	0,0	0,0	0,0	0,0	0,0	
Alle 16-vuotias	8,9	3,1	100,0	0,4	0,0	0,0	0,4	0,0	0,0	0,0	0,0	0,0	0,0	0,4	3,1	100,0	0,4	0,0	0,0	0,4	0,0	0,0	0,0	0,0	0,0	0,0	0,0	0,0	
Opintotuensaaja	2,4	0,5	0,0	63,2	3,0	1,1	0,2	0,0	0,0	0,0	0,0	0,0	0,0	0,2	0,5	63,2	3,0	1,1	0,2	0,0	0,0	0,0	0,0	0,0	0,0	0,0	0,0	0,0	
Työtön	4,9	0,8	0,0	5,8	51,3	2,0	1,3	26,7	0,0	0,0	0,0	0,0	0,0	1,3	0,8	5,8	51,3	2,0	1,3	26,7	0,0	0,0	2,6	16,1	0,0	0,0	0,0		
Ansiotyössä	47,8	4,6	0,0	15,1	22,8	91,6	5,0	3,3	5,3	0,0	0,0	0,0	0,0	5,0	4,6	15,1	22,8	91,6	5,0	3,3	5,3	17,9	67,8	7,4	0,0	0,0	0,0		
Työkvyv.eläke	19,3	29,4	0,0	0,2	2,1	0,6	83,4	1,1	6,8	0,0	0,0	0,0	0,0	83,4	29,4	0,2	2,1	0,6	83,4	1,1	6,8	0,0	1,4	66,7	0,8	0,0	0,0		
Työttömyyseläke	0,2	0,3	0,0	0,0	0,0	0,0	0,0	0,0	0,5	0,0	0,0	0,0	0,0	0,0	0,3	0,0	0,0	0,0	0,0	0,0	0,5	0,0	0,0	0,0	0,0	0,0	0,0	0,0	
Vanhuu seläke	6,7	18,7	0,0	0,0	0,0	0,1	0,2	0,0	86,8	0,0	0,0	0,0	0,0	0,2	18,7	0,0	0,0	0,1	0,2	0,0	86,8	0,0	0,0	0,0	0,0	0,0	0,0	0,0	
Muu eläke	0,1	0,3	0,0	0,0	0,0	0,0	0,0	0,0	0,2	0,0	0,0	0,0	0,0	0,0	0,3	0,0	0,0	0,0	0,0	0,0	0,2	71,8	0,0	0,0	0,0	0,0	0,0	0,0	
Eläke myönnetty ^a	1,7	2,6	0,0	0,0	0,5	0,2	7,2	1,1	0,1	0,0	0,0	0,0	0,0	7,2	2,6	0,0	0,5	0,2	7,2	1,1	0,1	2,6	0,9	22,2	0,1	0,0	0,0	0,0	
Eläke päättynyt ^b	0,1	0,0	0,0	0,0	0,3	0,0	0,1	0,0	0,0	0,0	0,0	0,0	0,0	0,1	0,0	0,0	0,3	0,0	0,0	0,0	0,0	0,0	0,3	0,0	0,0	0,0	0,0	0,0	
Muu tilanne, ei tietoa	7,5	2,0	0,0	15,3	19,9	4,3	2,2	0,0	0,3	0,0	0,0	0,0	0,0	2,2	2,0	0,0	15,3	19,9	4,3	2,2	0,3	5,1	13,2	3,7	44,1	0,0	0,0	0,0	
Yhteensä	100	100	100	100	100	100	100	100	100	100	100	100	100	100	100	100	100	100	100	100	100	100	100	100	100	100	100	100	
(n)	(37 970)	(391)	(3 106)	(843)	(2 009)	(17 115)	(8 197)	(90)	(2 817)	(39)	(348)	(27)	(2 988)	(37 970)	(391)	(3 106)	(843)	(2 009)	(17 115)	(8 197)	(90)	(2 817)	(39)	(348)	(27)	(2 988)	(37 970)	(391)	
Kuollut	0,4	22,6	0,0	0,0	0,0	0,0	0,0	0,0	0,0	0,0	0,0	0,0	0,0	0,0	22,6	0,0	0,0	0,0	0,0	0,0	0,0	0,0	0,0	0,0	0,0	0,0	0,0	0,0	0,0
Alle 16-vuotias	8,9	3,7	100,0	5,0	0,0	0,1	0,8	0,0	0,0	0,0	0,0	0,0	0,0	0,8	3,7	100,0	5,0	0,0	0,1	0,8	0,0	0,0	0,0	0,0	0,0	0,0	0,0	0,0	0,0
Opintotuensaaja	2,4	0,5	0,0	44,4	3,8	1,8	0,3	0,0	0,0	0,0	0,0	0,0	0,0	0,3	0,5	0,0	44,4	3,8	1,8	0,3	0,0	0,0	0,0	0,0	0,0	0,0	0,0	0,0	0,0
Työtön	4,9	1,2	0,0	6,5	40,2	2,4	2,6	56,8	0,1	0,0	0,0	0,0	0,0	2,6	1,2	0,0	6,5	40,2	2,4	2,6	56,8	0,1	4,2	16,8	0,0	0,0	0,0	0,0	
Ansiotyössä	47,8	7,3	0,0	19,4	31,9	89,6	11,5	7,2	11,7	0,0	0,0	0,0	0,0	11,5	7,3	0,0	19,4	31,9	89,6	11,5	7,2	11,7	39,6	68,2	6,7	42,7	0,0	0,0	
Työkvyv.eläke	19,3	34,5	0,0	0,6	3,3	0,9	74,0	0,7	12,3	0,0	0,0	0,0	0,0	74,0	34,5	0,0	0,6	3,3	0,9	74,0	0,7	12,3	0,0	2,1	46,7	1,7	0,0	0,0	
Työttömyyseläke	0,2	0,5	0,0	0,0	0,0	0,0	0,0	0,0	0,9	0,0	0,0	0,0	0,0	0,0	0,5	0,0	0,0	0,0	0,0	0,0	0,9	0,0	0,0	0,0	0,0	0,0	0,0	0,0	
Vanhuu seläke	6,7	24,0	0,0	0,0	0,0	0,1	0,2	0,0	73,5	0,0	0,0	0,0	0,0	0,2	24,0	0,0	0,0	0,0	0,1	0,2	73,5	0,0	0,0	0,0	6,7	0,0	0,0	0,0	
Muu eläke	0,1	0,2	0,0	0,0	0,0	0,0	0,0	0,0	0,3	0,0	0,0	0,0	0,0	0,0	0,2	0,0	0,0	0,0	0,0	0,0	0,3	50,0	0,0	0,0	0,0	0,0	0,0	0,0	
Eläke myönnetty ^a	1,7	2,4	0,0	0,1	0,9	0,2	6,4	0,7	0,3	0,0	0,0	0,0	0,0	6,4	2,4	0,0	0,1	0,9	0,2	6,4	0,7	0,3	0,0	1,2	40,0	0,3	0,0	0,0	
Eläke päättynyt ^b	0,1	0,2	0,0	0,1	0,4	0,0	0,1	0,0	0,0	0,0	0,0	0,0	0,0	0,1	0,2	0,0	0,1	0,4	0,0	0,1	0,0	0,0	0,0	0,6	0,0	0,0	0,0	0,0	
Muu tilanne, ei tietoa	7,5	3,1	0,0	23,8	19,4	5,0	4,2	0,7	0,9	0,0	0,0	0,0	0,0	4,2	3,1	0,0	23,8	19,4	5,0	4,2	0,7	0,9	6,3	10,8	0,0	31,7	0,0	0,0	
Yhteensä	100	100	100	100	100	100	100	100	100	100	100	100	100	100	100	100	100	100	100	100	100	100	100	100	100	100	100	100	100
(n)	(37 970)	(655)	(2 889)	(818)	(2 024)	(15 961)	(8 698)	(139)	(3 210)	(48)	(333)	(15)	(3 180)	(37 970)	(655)	(2 889)	(818)	(2 024)	(15 961)	(8 698)	(139)	(3 210)	(48)	(333)	(15)	(3 180)	(37 970)	(655)	

^aEläke myönnetty, mutta ei maksussa.

^bEläkkeellä ennen 31.12.

Liitetaulukko 6. Kohderyhmän vuonna 2002 päättyneiden kuntoutustoimenpiteiden keskimääräiset kustannukset perustaustamuuttujien mukaan, e.

	Ka.	(Sd.)^a	Md.^a
Koko kohderyhmä (n = 65 904)			
Kuntoutuksen kokonaiskustannukset	2 842,28	(2 497,33)	2 370,42
Kelan maksamat kuntoutuskustannukset	2 809,54	(2 483,72)	2 342,20
Kuntoutujalle maksetut kustannukset	2 805,86	(2 482,44)	2 339,01
Kuntoutujan kustannusten omavastuu	36,01	(108,75)	15,14
Sukupuoli			
Miehet (n = 27 934)			
Kuntoutuksen kokonaiskustannukset	2 960,95	(2 669,47)	2 406,40
Kelan maksamat kuntoutuskustannukset	2 930,07	(2 654,15)	2 382,29
Kuntoutujalle maksetut kustannukset	2 926,26	(2 652,99)	2 379,86
Kuntoutujan kustannusten omavastuu	33,32	(98,44)	15,14
Naiset (n = 37 970)			
Kuntoutuksen kokonaiskustannukset	2 754,97	(2 358,93)	2 346,25
Kelan maksamat kuntoutuskustannukset	2 720,86	(2 346,55)	2 319,21
Kuntoutujalle maksetut kustannukset	2 717,29	(2 345,18)	2 316,90
Kuntoutujan kustannusten omavastuu	37,92	(115,72)	15,14
Ikä			
0–15-vuotiaat (n = 8 903)			
Kuntoutuksen kokonaiskustannukset	3 611,33	(3 147,95)	2 741,23
Kelan maksamat kuntoutuskustannukset	3 583,41	(3 133,96)	2 717,33
Kuntoutujalle maksetut kustannukset	3 573,57	(3 132,45)	2 702,85
Kuntoutujan kustannusten omavastuu	29,27	(87,47)	0,00
16–44-vuotiaat (n = 19 901)			
Kuntoutuksen kokonaiskustannukset	2 648,28	(2 555,78)	2 166,26
Kelan maksamat kuntoutuskustannukset	2 603,91	(2 540,70)	2 126,60
Kuntoutujalle maksetut kustannukset	2 597,67	(2 539,46)	2 113,20
Kuntoutujan kustannusten omavastuu	51,56	(159,79)	0,29
45–54-vuotiaat (n = 20 844)			
Kuntoutuksen kokonaiskustannukset	2 758,88	(2 208,09)	2 464,10
Kelan maksamat kuntoutuskustannukset	2 729,44	(2 195,38)	2 440,18
Kuntoutujalle maksetut kustannukset	2 728,58	(2 195,04)	2 439,89
Kuntoutujan kustannusten omavastuu	31,59	(82,08)	15,14
55–64-vuotiaat (n = 12 880)			
Kuntoutuksen kokonaiskustannukset	2 922,86	(2 417,87)	2 384,32
Kelan maksamat kuntoutuskustannukset	2 895,40	(2 402,11)	2 360,16
Kuntoutujalle maksetut kustannukset	2 894,47	(2 400,57)	2 359,99
Kuntoutujan kustannusten omavastuu	28,66	(63,86)	15,14
65– -vuotiaat (n = 3 376)			
Kuntoutuksen kokonaiskustannukset	2 165,24	(1 549,97)	1 773,51
Kelan maksamat kuntoutuskustannukset	2 147,78	(1 540,21)	1 754,53
Kuntoutujalle maksetut kustannukset	2 147,67	(1 540,13)	1 754,53
Kuntoutujan kustannusten omavastuu	17,46	(28,97)	15,14

^a Vuoden 2002 rahassa; vrt. kpl. 3.2.

Jatkoa liitetaulukkoon 6.

	Ka.	(Sd.)	Md.
Asuinlääni			
Etelä-Suomi (n = 24 214)			
Kuntoutuksen kokonaiskustannukset	2 712,57	(2 371,96)	2 257,45
Kelan maksamat kuntoutuskustannukset	2 678,55	(2 358,98)	2 217,00
Kuntoutujalle maksetut kustannukset	2 675,64	(2 357,35)	2 212,75
Kuntoutujan kustannusten omavastuu	40,60	(142,72)	12,00
Länsi-Suomi (n = 23 793)			
Kuntoutuksen kokonaiskustannukset	2 793,17	(2 443,60)	2 347,63
Kelan maksamat kuntoutuskustannukset	2 759,64	(2 429,36)	2 321,16
Kuntoutujalle maksetut kustannukset	2 754,99	(2 428,43)	2 317,35
Kuntoutujan kustannusten omavastuu	34,75	(85,89)	15,14
Itä-Suomi (n = 8 367)			
Kuntoutuksen kokonaiskustannukset	2 719,41	(2 543,72)	2 225,10
Kelan maksamat kuntoutuskustannukset	2 689,51	(2 526,52)	2 196,86
Kuntoutujalle maksetut kustannukset	2 685,97	(2 526,90)	2 191,89
Kuntoutujan kustannusten omavastuu	31,01	(76,14)	15,14
Oulu (n = 6 443)			
Kuntoutuksen kokonaiskustannukset	3 344,27	(2 724,76)	2 761,70
Kelan maksamat kuntoutuskustannukset	3 315,64	(2 714,69)	2 733,99
Kuntoutujalle maksetut kustannukset	3 312,74	(2 712,40)	2 731,42
Kuntoutujan kustannusten omavastuu	30,64	(85,61)	15,14
Lappi (n = 2 906)			
Kuntoutuksen kokonaiskustannukset	3 583,16	(2 986,79)	2 869,12
Kelan maksamat kuntoutuskustannukset	3 550,26	(2 971,34)	2 845,57
Kuntoutujalle maksetut kustannukset	3 548,12	(2 968,61)	2 845,57
Kuntoutujan kustannusten omavastuu	34,52	(64,99)	15,14
Ahvenanmaa (n = 124)			
Kuntoutuksen kokonaiskustannukset	2 850,76	(2 612,41)	2 243,35
Kelan maksamat kuntoutuskustannukset	2 821,32	(2 592,26)	2 164,76
Kuntoutujalle maksetut kustannukset	2 781,36	(2 557,55)	2 164,76
Kuntoutujan kustannusten omavastuu	29,44	(50,99)	15,14
Ulkomaa, tuntematon (n = 57)			
Kuntoutuksen kokonaiskustannukset	1 941,94	(1 645,24)	1 378,35
Kelan maksamat kuntoutuskustannukset	1 899,45	(1 657,28)	1 344,00
Kuntoutujalle maksetut kustannukset	1 876,89	(1 636,27)	1 344,00
Kuntoutujan kustannusten omavastuu	44,36	(162,63)	00,00

Kuntoutuksen lakiperuste	Ka.	(Sd.)	Md.
Vajaakuntoisten ammatillinen kuntoutus (n = 11 739)			
Kuntoutuksen kokonaiskustannukset	2 881,39	(2 437,79)	2 442,00
Kelan maksamat kuntoutuskustannukset	2 856,15	(2 427,09)	2 416,22
Kuntoutujalle maksetut kustannukset	2 856,14	(2 427,10)	2 416,22
Kuntoutujan kustannusten omavastuu	25,24	(59,01)	15,14
Vaikeavammaisten lääkinällinen kuntoutus (n = 16 763)			
Kuntoutuksen kokonaiskustannukset	4 002,28	(3 549,67)	2 882,59
Kelan maksamat kuntoutuskustannukset	3 965,32	(3 526,48)	2 850,30
Kuntoutujalle maksetut kustannukset	3 957,85	(3 525,01)	2 843,44
Kuntoutujan kustannusten omavastuu	36,96	(64,28)	0,00
Muu ammatillinen ja lääkinällinen kuntoutus (n = 36 140)			
Kuntoutuksen kokonaiskustannukset	2 203,19	(1 338,55)	2 209,94
Kelan maksamat kuntoutuskustannukset	2 170,50	(1 330,64)	2 182,72
Kuntoutujalle maksetut kustannukset	2 167,39	(1 329,66)	2 177,32
Kuntoutujan kustannusten omavastuu	38,57	(135,10)	15,14
Laaja kuntoutus (n = 1 262)			
Kuntoutuksen kokonaiskustannukset	5 371,75	(3971,97)	4 544,17
Kelan maksamat kuntoutuskustannukset	5 323,98	(3963,09)	4 489,89
Kuntoutujalle maksetut kustannukset	5 320,69	(3964,59)	4 483,82
Kuntoutujan kustannusten omavastuu	50,21	(78,80)	30,28

Liitetaulukko 7. Kuntoutustoimenpiteiden vuoden 2002 keskimääräiset kustannukset sukupuolen ja vuosien 2002–2004 lopun työmarkkina-aseman mukaan, e.

	2002			2003			2004		
	Ka.	(Sd.)	Md.	Ka.	(Sd.)	Md.	Ka.	(Sd.)	Md.
Kaikki (n = 65 904)									
0–15-vuotiaat									
Kuntoutuksen kokonaiskustannukset	3 614,16	(3 146,16)	2 744,82	3 633,24	(3 088,37)	2 796,33	3 623,74	(3 082,28)	2 790,86
Kelan maksamat kunt.kustannukset	3 586,22	(3 132,85)	2 721,56	3 605,20	(3 074,43)	2 761,39	3 651,56	(3 096,16)	2 811,05
Kuntoutujalle maksetut kustannukset	3 576,38	(3 131,33)	2 709,51	3 595,18	(3 072,83)	2 750,00	3 613,68	(3 080,52)	2 775,24
Kuntoutujan kustannusten omavastuu	29,30	(87,53)	0,00	29,46	(89,22)	0,00	29,29	(90,84)	0,00
(n)		(n = 8 888)			(n = 8 339)			(n = 7 774)	
Ei-aktiivit									
Kuntoutuksen kokonaiskustannukset	3 267,19	(3 121,51)	2 375,80	3 209,49	(3 049,29)	2 378,00	3 122,43	(2 960,64)	2 348,32
Kelan maksamat kunt.kustannukset	3 233,68	(3 099,63)	2 352,28	3 176,92	(3 028,23)	2 354,13	3 154,68	(2 980,60)	2 373,00
Kuntoutujalle maksetut kustannukset	3 230,84	(3 098,04)	2 350,46	3 174,17	(3 026,56)	2 352,24	3 119,71	(2 958,99)	2 347,76
Kuntoutujan kustannusten omavastuu	34,60	(74,52)	15,14	33,62	(72,45)	15,14	33,27	(74,12)	15,14
(n)		(n = 19 551)			(n = 21 248)			(n = 23 143)	
Aktiivit									
Kuntoutuksen kokonaiskustannukset	2 448,19	(1674,13)	2 358,55	2 443,90	(1 694,70)	2 349,18	2 394,81	(1 696,27)	2 307,52
Kelan maksamat kunt.kustannukset	2 415,25	(1666,18)	2 330,94	2 410,36	(1 686,13)	2 321,76	2 428,36	(1 705,07)	2 337,26
Kuntoutujalle maksetut kustannukset	2 413,18	(1666,33)	2 328,96	2 408,17	(1 686,23)	2 319,96	2 392,41	(1 696,26)	2 304,98
Kuntoutujan kustannusten omavastuu	37,82	(127,22)	15,14	38,67	(130,09)	15,14	38,95	(131,67)	15,14
(n)		(n = 32 596)			(n = 31 317)			(n = 29 795)	
Muu tilanne, ei tietoa									
Kuntoutuksen kokonaiskustannukset	2 365,33	(2 318,62)	1 879,85	2 457,79	(2 457,78)	2 010,09	2 575,68	(2 455,41)	2 169,68
Kelan maksamat kunt.kustannukset	2 328,21	(2 307,99)	1 841,61	2 421,46	(2 448,69)	1 972,80	2 613,36	(2 465,83)	2 202,20
Kuntoutujalle maksetut kustannukset	2 321,78	(2 305,38)	1 839,12	2 415,16	(2 447,19)	1 964,23	2 569,97	(2 454,86)	2 164,90
Kuntoutujan kustannusten omavastuu	41,83	(123,77)	0,00	40,45	(119,01)	0,00	41,42	(116,73)	7,57
(n)		(n = 4 869)			(n = 5 000)			(n = 5 192)	
Yhteensä^a									
Kuntoutuksen kokonaiskustannukset	2 842,28	(2 497,33)	2 370,42	2 842,28	(2 497,33)	2 370,42	2 842,28	(2 497,33)	2 370,42
Kelan maksamat kunt.kustannukset	2 809,54	(2 483,72)	2 342,20	2 809,54	(2 483,72)	2 342,20	2 809,54	(2 483,72)	2 342,20
Kuntoutujalle maksetut kustannukset	2 805,86	(2 482,44)	2 339,01	2 805,86	(2 482,44)	2 339,01	2 805,86	(2 482,44)	2 339,01
Kuntoutujan kustannusten omavastuu	36,01	(108,75)	15,14	36,01	(108,75)	15,14	36,01	(108,75)	15,14
(n)		(n = 65 904)			(n = 65 904)			(n = 65 904)	

^a Työmarkkina-aseman mukaiset kustannukset Yhteensä-sarakkeessa ovat samat vuosina 2002, 2003 ja 2004.

	2002			2003			2004		
	Ka.	(Sd.)	Md.	Ka.	(Sd.)	Md.	Ka.	(Sd.)	Md.
Miehet (n = 27 934)									
0-15-vuotiaat									
Kuntoutuksen kokonaiskustannukset	3 453,65	(2 941,42)	2 658,37	3 481,08	(2 932,29)	2 685,43	3 493,63	(2 939,38)	2 702,50
Kelan maksamat kunt.kustannukset	3 426,27	(2 927,63)	2 636,45	3 453,80	(2 918,72)	2 666,16	3 466,89	(2 925,86)	2 677,67
Kuntoutujalle maksetut kustannukset	3 416,55	(2 926,80)	2 626,67	3 444,04	(2 918,02)	2 657,16	3 457,23	(2 925,02)	2 666,53
Kuntoutujan kustannusten omavastuu	29,35	(101,46)	0,00	29,36	(103,24)	0,00	28,90	(105,24)	0,00
(n)	(n = 5 523)			(n = 5 233)			(n = 4 885)		
Ei-aktiivit									
Kuntoutuksen kokonaiskustannukset	3 423,38	(3 340,90)	2 431,30	3 355,76	(3 261,38)	2 420,42	3 293,36	(3 195,41)	2 406,02
Kelan maksamat kunt.kustannukset	3 389,06	(3 317,59)	2 408,51	3 322,28	(3 238,72)	2 398,18	3 260,26	(3 173,62)	2 383,86
Kuntoutujalle maksetut kustannukset	3 385,91	(3 315,98)	2 405,70	3 319,01	(3 236,93)	2 392,00	3 256,91	(3 171,87)	2 382,47
Kuntoutujan kustannusten omavastuu	35,25	(71,60)	15,14	34,38	(70,37)	15,14	34,03	(71,67)	15,14
(n)	(n = 8 717)			(n = 9 339)			(n = 10 045)		
Aktiivit									
Kuntoutuksen kokonaiskustannukset	2 492,94	(1 734,33)	2 393,07	2 496,06	(1 797,30)	2 389,08	2 485,95	(1 812,27)	2 380,29
Kelan maksamat kunt.kustannukset	2 463,50	(1 726,21)	2 371,20	2 465,90	(1 788,63)	2 358,52	2 456,02	(1 803,36)	2 352,81
Kuntoutujalle maksetut kustannukset	2 462,05	(1 726,50)	2 369,95	2 464,41	(1 788,88)	2 355,64	2 454,40	(1 803,62)	2 350,28
Kuntoutujan kustannusten omavastuu	33,45	(111,30)	15,14	34,23	(113,95)	15,14	34,05	(113,86)	15,14
(n)	(n = 11 662)			(n = 11 350)			(n = 10 992)		
Muu tilanne, ei tietoa									
Kuntoutuksen kokonaiskustannukset	2 323,96	(2 464,17)	1 717,50	2 398,03	(2 454,82)	1 905,89	2 603,03	(2,32)	2 080,84
Kelan maksamat kunt.kustannukset	2 290,12	(2 450,12)	1 676,44	2 365,90	(2 441,69)	1 860,67	2 568,10	(2 525,07)	2 068,50
Kuntoutujalle maksetut kustannukset	2 285,98	(2 449,56)	1 672,29	2 361,91	(2 441,59)	1 854,64	2 564,22	(2 525,32)	2 060,04
Kuntoutujan kustannusten omavastuu	36,44	(109,96)	0,00	34,94	(102,69)	0,00	37,88	(105,45)	0,00
(n)	(n = 2 032)			(n = 2 012)			(n = 2 012)		
Yhteensä^a									
Kuntoutuksen kokonaiskustannukset	2 960,95	(2 669,47)	2 406,40	2 960,95	(2 669,47)	2 406,40	2 960,95	(2 669,47)	2 406,40
Kelan maksamat kunt.kustannukset	2 930,07	(2 654,15)	2 382,29	2 930,07	(2 654,15)	2 382,29	2 930,07	(2 654,15)	2 382,29
Kuntoutujalle maksetut kustannukset	2 926,26	(2 652,99)	2 379,86	2 926,26	(2 652,99)	2 379,86	2 926,26	(2 652,99)	2 379,86
Kuntoutujan kustannusten omavastuu	33,42	(98,44)	15,14	33,42	(98,44)	15,14	33,42	(98,44)	15,14
(n)	(n = 27 934)			(n = 27 934)			(n = 27 934)		

^a Työmarkkina-asetuksen mukaiset kustannukset yhteensä-sarakkeessa ovat samat vuosina 2002, 2003 ja 2004.

Liitetaulukko 7 jatkuu.

jatkoa liitetaulukoon 7.

	2002			2003			2004		
	Ka.	(Sd.)	Md.	Ka.	(Sd.)	Md.	Ka.	(Sd.)	Md.
Naiset (n = 37 970)									
0–15-vuotiaat									
Kuntoutuksen kokonaiskustannukset	3 877,62	(3 441,84)	2 911,92	3 889,61	(3 319,60)	2 968,53	3 918,59	(3 328,09)	2 987,02
Kelan maksamat kunt.kustannukset	3 848,76	(3 427,59)	2 864,40	3 860,30	(3 305,14)	2 942,08	3 888,96	(3 313,76)	2 967,37
Kuntoutujalle maksetut kustannukset	3 838,71	(3 425,11)	2 860,61	3 849,83	(3 302,23)	2 928,41	3 878,23	(3 310,71)	2 958,00
Kuntoutujan kustannusten omavastuu	29,21	(57,82)	0,00	29,63	(58,45)	0,00	29,95	(58,98)	0,00
(n)		(n = 3 365)			(n = 3 106)			(n = 2 889)	
Ei-aktiivit									
Kuntoutuksen kokonaiskustannukset	3 141,52	(2 927,21)	2 331,62	3 094,79	(2 866,96)	2 348,15	3 048,32	(2 800,21)	2 346,34
Kelan maksamat kunt.kustannukset	3 108,65	(2 906,57)	2 306,42	3 062,94	(2 847,27)	2 326,70	3 016,73	(2 781,79)	2 321,80
Kuntoutujalle maksetut kustannukset	3 106,07	(2 905,01)	2 304,89	3 060,59	(2 845,74)	2 325,81	3 014,50	(2 780,26)	2 321,13
Kuntoutujan kustannusten omavastuu	34,08	(76,79)	15,14	33,03	(74,04)	15,14	32,68	(75,95)	15,14
(n)		(n = 10 834)			(n = 11 909)			(n = 1 3098)	
Aktiivit									
Kuntoutuksen kokonaiskustannukset	2 423,25	(1 639,16)	2 337,02	2 414,24	(1 632,81)	2 322,60	2 394,69	(1 638,28)	2 300,58
Kelan maksamat kunt.kustannukset	2 388,38	(1 631,20)	2 307,51	2 378,79	(1 624,19)	2 297,66	2 359,03	(1 629,40)	2 265,49
Kuntoutujalle maksetut kustannukset	2 385,95	(1 631,25)	2 305,09	2 376,21	(1 624,18)	2 293,06	2 356,18	(1 629,18)	2 262,72
Kuntoutujan kustannusten omavastuu	40,25	(135,21)	15,14	41,19	(138,37)	15,14	41,81	(140,96)	15,14
(n)		(n = 2 0934)			(n = 19 967)			(n = 18 803)	
Muu tilanne, ei tietoa									
Kuntoutuksen kokonaiskustannukset	2 394,96	(2 208,45)	2 014,56	2 498,04	(2 0459,36)	2 085,96	2 619,90	(2 418,56)	2 290,35
Kelan maksamat kunt.kustannukset	2 355,49	(2 200,02)	1 972,15	2 458,87	(2 453,09)	2 035,88	2 580,48	(2 410,69)	2 250,29
Kuntoutujalle maksetut kustannukset	2 347,41	(2 196,38)	1 929,15	2 451,01	(2 450,71)	2 019,78	2 573,62	(2 409,62)	2 241,61
Kuntoutujan kustannusten omavastuu	45,68	(132,67)	0,92	44,17	(128,73)	14,59	43,66	(123,30)	15,14
(n)		(n = 2 837)			(n = 2 988)			(n = 3 180)	
Yhteensä^a									
Kuntoutuksen kokonaiskustannukset	2 754,97	(2 358,93)	2 346,25	2 754,97	(2 358,93)	2 346,25	2 754,97	(2 358,93)	2 346,25
Kelan maksamat kunt.kustannukset	2 720,86	(2 346,55)	2 319,21	2 720,86	(2 346,55)	2 319,21	2 720,86	(2 346,55)	2 319,21
Kuntoutujalle maksetut kustannukset	2 717,29	(2 345,18)	2 316,90	2 717,29	(2 345,18)	2 316,90	2 717,29	(2 345,18)	2 316,90
Kuntoutujan kustannusten omavastuu	37,92	(115,72)	15,14	37,92	(115,72)	15,14	37,92	(115,72)	15,14
(n)		(n = 37 970)			(n = 37 970)			(n = 37 970)	

^a Työmarkkina-aseman mukaiset kustannukset Yhteensä-sarakkeessa ovat samat vuosina 2002, 2003 ja 2004.

VIIMEISIMMÄT KELAN SOSIAALI- JA TERVEYSTURVAN KATSAUKSET

- 73 Halonen J-P, Aaltonen T, Hämäläinen A, Karppi S-L, Kaukinen J, Kervilä A, Lehtinen M, Pere E, Puukka P, Siitonen V, Silvennoinen S, Talo S.** Syrjäytymisvaarassa olevien vajaakuntoisten nuorten kuntoutus-tarpeen arviointi. 2007. ISBN 978-951-669-736-2 (nid.), 978-951-669-737-9 (pdf).
- 72 Hagfors R, Saari J.** Social policy in the Economic and Monetary Union. Social expenditures and public indebtedness in 15 EU countries. 2006. ISBN 951-669-721-6 (nid.), 951-669-722-4 (pdf).
- 71 Hagfors R, Saari J.** Sosiaalipolitiikka talous ja rahaliitossa – Sosiaalimenot ja julkinen velkaantuminen 15 EU-maassa. 2006. ISBN 951-669-690-2 (nid.), 951-669-691-0 (pdf).
- 70 Nikkanen P.** Oon vahvempi kuin ennen. Pitkään työelämässä olleiden kuntoutumistarinat. 2006. ISBN 951-669-687-2 (nid.), 951-669-688-0 (pdf).
- 69 Rajavaara M.** Yhteiskuntaan vaikuttava Kela. Katsaus vaikuttavuuden käsitteisiin ja arviointiin. 2006. ISBN 951-669-685-6 (nid.), 951-669-686-4 (pdf).
- 68 Ahonen R, Martikainen J, toim.** Lääkevaihdon ensimmäinen vuosi. 2005. ISBN 951-669-671-6 (nid.), 951-669-675-9 (pdf).
- 67 Mattila Y, toim.** Yhdistelemällä parempaan palveluun. JATKE-hankkeen loppuraportti. 2005. ISBN 951-669-666-X.
- 66 Järvisalo J, Andersson B, Boedeker W, Houtman I, eds.** Mental disorders as a major challenge in prevention of work disability. Experiences in Finland, Germany, the Netherlands and Sweden. 2005. ISBN 951-669-658-9.
- 65 Berndtson T.** Opiskelijatutkimus 2003. Opiskelijoiden toimeentulo ja toimeentulon ongelmat. 2004. ISBN 951-669-655-4.
- 64 Mattila H.** Neuvontavelvollisuus Kelan asiakaspalvelussa. 2004. ISBN 951-669-646-5.
- 63 Kunttu K, toim.** Oireilevan opiskelijan viesti? Tutkimuksia Korkeakoulu-opiskelijoiden terveystutkimus 2000 -aineistosta. 2004. ISBN 951-669-645-7.

VIIMEISIMMÄT KELAN SOSIAALI- JA TERVEYSTURVAN TUTKIMUKSET

- 87 Hämäläinen U, Juutilainen V-P, Hellsten K. Lukiolaisten ja ammatillista perustutkintoa suorittavien elämäntilanne ja toimeentulo.**
Helsinki: Kela, Sosiaali- ja terveysturvan tutkimuksia 87, 2007. 129 s.
ISBN 978-951-669-742-3 (nid.), 978-951-669-743-0 (pdf).
- 86 Raitasalo R.** Mielialakysely. Suomen oloihin Beckin lyhyen depressio-kyselyn pohjalta kehitetty masennusoireilun ja itsetunnon kysely. 2007.
ISBN 978-951-669-738-6 (nid.), ISBN 978-951-669-739-3 (pdf).
- 85 Helin-Salmivaara A.** Non-steroidal anti-inflammatory drugs in Finland. Pharmacoepidemiology study with emphasis on serious adverse events. 2007. ISBN 978-951-669-735-5.
- 84 Rajavaara M.** Vaikuttavuusyhteiskunta. Sosiaalisten olojen arvostelusta vaikutusten todentamiseen. 2007. ISBN 978-951-669-733-1 (nid.), 978-951-669-734-8 (pdf).
- 83 Heikkinen E, Kauppinen M, Salo P-L, Suutama T, toim.** Ovatko 65–69-vuotiaat aikaisempaa toimintakykyisempiä, terveempiä ja aktiivisempia? Havainnot ja Ikivihreät-projektin kohorttiventailututkimuksesta vuosilta 1988, 1996 ja 2004. 2006. ISBN 951-669-719-4 (nid.), 951-669-720-8 (pdf).
- 82 Liukko J.** Hyvinvoinnin eetos ja henkivakuutus. Riskin, vastuun ja solidaarisuuden muodonmuutokset. 2005. ISBN 951-669-678-3 (nid.), 951-669-679-1 (pdf).
- 81 Linnala A.** Private specialists as consultants to general practitioners. 2005. ISBN 951-669-669-4.
- 80 Savioja H.** Suuret ikäluokat keski-ikässä – työssä vain eläkkeelle? 2005. ISBN 951-669-667-8.
- 79 Haapola I.** Köyhyyden kynnyksellä. Toimeentulotuen dynamiikka 1990-luvun Suomessa. 2004. ISBN 951-669-648-1.
- 78 Wallin M, Karppi S-L, Talvitie U.** Vanhusten liikunnallisen kuntoutuksen suunnittelu ja toteutus kuntoutuslaitoksissa. Ammattilaisten käsityksiä. 2004. ISBN 951-669-642-2.