

**UNIVERSIDAD SAN FRANCISCO DE QUITO**

**Colegio de Artes Contemporáneas**

**Moda y Artesanía en Montañita**

**María José Espinosa Benavides**

**Marisol Romero, BFA, Director de Tesis**

Tesis de grado presentada como requisito  
para la obtención del título de Tecnóloga en Diseño de Modas

Quito, Mayo de 2013

Universidad San Francisco de Quito

Colegio de comunicación Y Artes Contemporáneas

HOJA DE APROBACIÓN DE TESIS

**Moda y Artesanía en Montañita**

María José Espinosa Benavides

María Soledad Romero, BFA

Director de la tesis

---

Santiago Castellanos, Ph.D  
Miembro del Comité de Tesis

---

Hugo Burgos, Ph.D  
Decano del Colegio de  
Comunicación y Artes  
Contemporaneas

---

**Quito, mayo del 2013**

© DERECHOS DE AUTOR

Por medio del presente documento certifico que he leído la Política de Propiedad Intelectual de la Universidad San Francisco de Quito y estoy de acuerdo con su contenido, por lo que los derechos de propiedad intelectual del presente trabajo de investigación quedan sujetos a lo dispuesto en la Política.

Asimismo, autorizo a la USFQ para que realice la digitalización y publicación de este trabajo de investigación en el repositorio virtual, de conformidad a lo dispuesto en el Art. 144 de la Ley Orgánica de Educación Superior.

Firma:

-----

Nombre: María José Espinosa Benavides

C. I.: 1715560312

Fecha: Mayo del 2013

## **DEDICATORIA**

Este trabajo de investigación lo dedico principalmente a mi madre, que me dio la vida, su cariño y su apoyo en todas las etapas que he tenido que caminar.

A mis profesores por confiar en mí y brindarme sus conocimientos.

En especial a todas las personas que gustan de la moda

## **AGRADECIMIENTO**

Agradezco a todas las personas que han estado a mi lado y me han apoyado en mi vida. A todos mis amigos que nunca me han dejado sola, que compartieron conmigo todos mis triunfos y me ayudaron a levantarme de mis caídas y a seguir adelante.

Agradezco a la Universidad San Francisco de Quito que ha sido no solo un lugar de estudio, sino un hogar donde he recibido grandes alegrías.

Gracias a todos los Directivos de la Universidad, a mis profesores que han hecho posible este logro y en especial a Eduardo Rodríguez, que ha sido mi Director de Carrera y mi guía.

Finalmente mi agradecimiento más importante a mi madre, ya que es gracias a ella que estoy aquí, por ella he logrado todo lo que he querido, ella es mi inspiración para cada día para seguir haciendo lo mejor que puedo en la vida

Gracias a todos

## INDICE

DEDICATORIA.....	IV
AGRADECIMIENTO .....	V
INDICE .....	VI
CAPITULO I: PLANTEAMIENTO DEL TEMA .....	1
1.0 PLANTEAMIENTO DEL TEMA:.....	1
1.1 JUSTIFICACIÓN .....	2
1.2 ALCANCES .....	3
1.3 LIMITES .....	4
1.4 FACTIBILIDAD .....	5
1.5 OBJETIVOS.....	6
1.5.1 OBJETIVO GENERAL .....	6
1.5.2 OBJETIVOS ESPECÍFICOS .....	6
CAPITULO 2: MARCO TEÓRICO .....	7
1.6 INTRODUCCIÓN.....	7
1.7 CONCLUSIÓN.....	10
CAPITULO 3: MARCO CONCEPTUAL.....	11
1.8 INVESTIGACIÓN DEL TEMA DE INSPIRACIÓN .....	11
1.9 CONCEPTUALIZACIÓN .....	13
1.10 CONCEPTUALIZACIÓN DEL TEMA DE INSPIRACIÓN .....	14
1.11 CONCEPTUALIZACIÓN DE LA COLECCIÓN .....	16
1.12 ORGANIZACIÓN DE LA COLECCIÓN .....	18
1.13 CONJUNTOS SELECCIONADOS (DE LA ORGANIZACIÓN) .....	19
2.0 PROCESO DE DISEÑO .....	20
2.1 ATMÓSFERA.....	20

2.2 CARTA DE COLORES .....	21
2.3 CARTA DE MATERIALES.....	22
2.4 ALTERNATIVAS DE DISEÑO.....	23
2.5 ALTERNATIVAS DE DISEÑO SELECCIONADAS .....	35
2.7 ALTERNATIVAS DE COLOR SELECCIONADAS .....	52
2.8 DISEÑOS DEFINITIVOS.....	57
2.9 FICHAS TÉCNICAS .....	64
2.8 DIVERSAS COMBINACIONES .....	76
3.0 CONCLUSIONES:.....	93
4.0 RECOMENDACIONES.....	94
5.0 BIBLIOGRAFÍA.....	95

## CAPITULO I: PLANTEAMIENTO DEL TEMA

### 1.0 PLANTEAMIENTO DEL TEMA:

Creación de una colección de prendas de vestir diseñadas para jóvenes mujeres de 18 a 28 años, utilizando prendas intercambiables, fusionando el diseño de moda con distintos elementos artesanales como son el macramé

y la tagua, creando prendas únicas para aprovechar el mercado de Montanita, uno de los lugares con mayor turismo a nivel nacional y reconocido a nivel internacional.



## 1.1 JUSTIFICACIÓN

Montañita es uno de los sitios con mayor turismo nacional e internacional que existe en el Ecuador, recibe gran número de personas deseosas de disfrutar de las maravillas que brinda nuestro país, gracias a sus diversas formas de entretenimiento y su espectacular ambiente, así también como su maravillosa playa y estilo natural.

Dentro de su mercado no se encuentra incluida la industria de la moda, proporcionándonos así una excelente oportunidad para poder emprender en el tema del diseño y la confección de prendas, brindándonos grandes posibilidades de aceptación de las personas que visitan este lugar.

## 1.2 ALCANCES

- Desarrollar el diseño de la moda dentro de Ecuador.
- El proyecto busca llegar tanto al turista nacional y extranjero que visita Montañita, que gusta de prendas únicas y valora el trabajo hecho a mano
- Potenciar el trabajo de los artesanos vinculando sus creaciones al diseño de moda.
- Hacer de los tejidos artesanales un producto indispensable en la creación de las prendas de vestir y parte fundamental en la confección de las mismas.
- A largo plazo, se busca establecer tiendas de ropa dentro de las principales playas del Ecuador y en diversos puntos estratégicos del país.

### 1.3 LIMITES

- Las diferentes temporadas: Temporadas con altas y temporadas bajas en cuanto a turismo.
- Al trabajar con prendas únicas y con apliques realizados a mano, éstas adquieren un valor económico más alto. ( Los precios subirían de acuerdo al grado de trabajo que lleva cada prenda pero de acuerdo a encuestas realizadas sabemos que a la mayoría del grupo de personas que va dirigido están de acuerdo con pagar mas por recibir una prenda única y con trabajo artesanal).
- Al existir diversas formas de entretenimiento, las cuales van desde aventura, comidas exóticas, fiestas, etc., puede influir en las personas, prefiriendo invertir en otras actividades que Montañita ofrece, que en gastar en prendas de vestir.
- El conseguir proveedores fijos tanto en telas, fibras y pedrería.
- Calidad de materiales, encontrar materiales adecuados para poder trabajar en función de los tejidos.

## 1.4 FACTIBILIDAD

Montañita recibe a una gran cantidad de personas que visitan sus playas y su pueblo, por lo que existe gran cantidad de ingresos económicos, ya que es uno de los mejores pueblos de Sudamérica, y ofrece un ambiente internacional, es un espacio alternativo donde hay confluencia de muchos grupos étnicos y culturales, así como también un espacio natural increíble, lo que nos permite presumir que el negocio de ropa tiene buen futuro, en donde se puede emprender en la moda, con técnicas y diseños nuevos atractivo para los turistas nacionales y extranjeros.

Montañita realiza eventos a nivel nacional e internacional, tenemos como ejemplo el campeonato Ref, Classic, Conquer, Montañita 2011 donde participan 15 países de sudamericanos y reciben a más de 120 atletas que compiten en este torneo, convirtiéndose en uno de los eventos del Ecuador mas reconocido a nivel internacional; lo que nos permite llevar a cabo nuestro proyecto y ser conocidos con mayor facilidad.

## 1.5 OBJETIVOS

### 1.5.1 OBJETIVO GENERAL

- Realizar una colección de ropa femenina de prendas intercambiables, con diseños nuevos y elementos artesanales, para brindar una nueva opción a los turistas nacionales y extranjeros que visitan Montañita.

### 1.5.2 OBJETIVOS ESPECÍFICOS

- Analizar el mercado al cual va dirigido este proyecto.
- Realizar un estudio de materiales con lo que se va a trabajar para escoger los que sean más adecuados y atractivos para el ambiente de playa.
- Hacer un análisis de cómo llevar a cabo la combinación de prendas de vestir con accesorios artesanales.
- Explotar uno de los mayores atractivos de Montañita “la artesanía”

## *CAPITULO 2: MARCO TEÓRICO*

### **1.6 INTRODUCCIÓN**

“Montañita se encuentra ubicada, Provincia de Santa Elena, parroquia Manglaralto, a 180 Km. de la ciudad de Guayaquil, al norte de Salinas junto a la población de Manglaralto. Sus límites son: al norte con Olón; al sur con Manglaralto; al este con el Océano Pacífico; y, al oeste Pajiza y Dos Mangas.

Esta comuna nació hace 120 años, como un pueblito, pero el 7 de Enero de 1938 adoptó el nombre de Comuna Montañita. La población concentrada, nativa de la zona se estima en 1050 habitantes (35% de migración)

En la década de los sesenta, la comuna Montañita empezó a convertirse en un punto de encuentro para gente, usualmente extranjera, vinculada o inspirada en el movimiento hippie.

La planta turística de la comuna Montañita, se ha desarrollado por iniciativa de los habitantes, en vista de la gran demanda turística, asimismo, ha crecido por la

expansión de extranjeros que llegan y se radican en esta comunidad para generar ingresos y nuevas fuentes de empleo; de acuerdo a la información catastral existen registrados: 38 establecimientos de alojamiento, 21 de restauración y 9 de esparcimiento ” 1

#### **Perfil del turista que asiste a Montañita.**

- “Mayor cantidad de turistas provenientes de costas frías de Sudamérica y Europa”.
- Turistas que se desplazan en grupos.
- Edad promedio de los turistas fluctúan entre los 18 y 40 años, clasificándose así en grupos de “Adolescentes” “Jóvenes” y “Jóvenes mayores”.

“Montañita es una población netamente turística donde tiene un mínimo de ingreso de 1000 personas por mes aproximadamente”.

## Artesanía en Montanita

El asentamiento ganó prestigio durante los 60 y fue poblado por hippies que impusieron su estilo alternativo, comunitario, relajado y bohemio. Esta comuna es uno de los principales destinos de los artesanos que viajan alrededor del mundo, por lo que se puede conseguir innumerables artesanías de diferente tipo. La mayor cantidad de los artesanos se asientan en la playa o en las calles principales y allí venden sus productos. Una de las principales artesanías que encontramos son los tejidos de macramé los cuales son adornados con todo tipo materiales tales como dientes de animales, el coco, la tagua, conchas y semillas, y la fabricación de estos objetos en su mayoría lo realizan manualmente.

### Elementos artesanales a utilizarse en la Colección:

#### Macramé

Se denomina macramé al arte de hacer nudos decorativos. Macramé Es un arte, También figuras artísticas o decorativas y adornos. Los indígenas Emberá y Wounaan trabajan esta semilla, confeccionando

sólo se utilizan las manos para ejecutarlo. El macramé básico dispone de numerosos nudos, entre los que destacan el nudo plano y el nudo cote, creando cenefas (listas sobrepuestas o tejidas) En el macramé actual, se pueden encontrar mas de 50 nudos diferentes. Los hilos más utilizados suelen ser de algodón o seda”. 2

#### Tagua

“La tagua, también conocida como nuez de marfil o marfil vegetal, es la semilla de la palma, que crece en los bosques húmedos tropicales de la región del Pacífico, especialmente en Panamá, Colombia y Ecuador.

Se utiliza y se comercializa internacionalmente, principalmente para hacer botones y También figuras artísticas o decorativas y adornos. Los indígenas trabajan esta semilla, confeccionando artesanías de una belleza y acabado, muy admiradas.

La tagua o marfil vegetal se obtiene del endospermo blanco y duro, de las semillas de la palmera *Phytelephas* sp. La especie se

distribuye en el noroeste de Sur América. El endospermo pulido de la semilla se parece muchísimo al marfil, a pesar de sus propiedades completamente distintas. En Ecuador, la especie utilizada para la obtención de tagua es *Phitelephas aequatorialis*, que existe en la zona

subtropical entre los Andes y la Costa especialmente en la provincia de Manabí. El producto ha tenido mucha demanda en los países del hemisferio norte hasta inicios de este siglo principalmente para producción de botones”. 3.4



## 1.7 CONCLUSIÓN

Montañita por ser un lugar netamente turístico, y lleno de arte, atrae a gran cantidad de personas, por lo que nos da la factibilidad de emprender con la creación de una colección de prendas de vestir con diseños y objetos artesanales, que serán una novedad

para los visitantes de este hermoso paraje. Por esta razón se tiene la certeza de que es un proyecto con bases, que tendrá mucho éxito y acogida tanto en las playas como en el pueblo de Montañita.

## CAPITULO 3: MARCO CONCEPTUAL

### 1.8 TEMA DE INSPIRACIÓN



#### Callicore cynosura

“*Callicore cynosura* es una especie de lepidóptero perteneciente a la familia Nymphalidae. Es originario de Sudamérica, donde se distribuye por Colombia, Ecuador, Perú, Bolivia y Brasil.

Los ninfálicos (Nymphalidae) son una familia de lepidópteros glosados del clado Ditrysia con casi 5.000 especies que se distribuyen en todo el mundo. Algunas especies son de tamaño relativamente grande y presentan coloraciones brillantes. La superficie dorsal de sus alas

presenta diseños que les permiten confundirse con el entorno de cortezas y hojas secas, como parte de una estrategia de cripsis para protegerse de los depredadores”<sup>6</sup>

#### Descripción

“En las mariposas adultas, el primer par de patas son pequeñas o reducidas, por lo cual se les llama cuatro patas. Las orugas tienen pelos o púas proyectadas sobre la cabeza y las crisálidas presentan puntos brillantes.

En las alas anteriores tiene la vena submedial (la vena 1) no ramificada; en una subfamilia se

bifurca cerca de base; la vena intermedia con tres ramas, venas 2, 3 y 4; venas 5 y 6 que se presentan de los puntos de la ensamble de la celda discal; vena subcostal y su continuación más allá del ápice de la célula, vena 7, con no más de cuatro ramas, venas 8 a 11; 8 y 9 originadas de las venas 7 y 10; también la 11 a veces de la vena 7, pero más a menudo libre, es decir surgida de la vena subcostal antes del

ápice de la celda.

En las alas posteriores tiene venas interna y precostal. La celda discal en ambas alas cerrada o abierta, cerrada a menudo en la superior y abierta en la cara inferior del ala. Margen dorsal del ala trasera acanalado para recibir el abdomen, en muchas de las especies”7.

## 1.9 CONCEPTUALIZACIÓN

**Sexo:** Femenino.

**Biotipo:** Endoformo

**Clase social:** Media - media alta.

**Estilo:** Hippie chic

**Grupo de edades:** 18-28 años

**Entorno:** Montanita (clubs, discotecas, restaurantes, aventura, playa)

**Actividad social:** Turista.

**Objeto memoria:** Pulseras.

**Historia personal:** Una joven aventurera, a la cual le gusta viajar por el mundo, compra una pulsera en cada lugar que visita y las usa todas durante todo el tiempo. Ella va en busca de diversión, deseosa de conocer gente de todas partes y de diferentes culturas, busca experiencias nuevas, su carácter muy despreocupado, libre, disfruta de la música y el baile. Su lugar preferido es la playa, ama estar bajo el sol, también siente admiración y un amor muy grande por la naturaleza, le gusta la comodidad y todo lo extravagante.

## 1.10 CONCEPTUALIZACIÓN DEL TEMA DE INSPIRACIÓN

### Función

**Transformación:** Que se denota en las 4 etapas de su desarrollo: huevo, oruga, crisálida y adulto.

**Despliegue:** Despliegan sus alas para volar.

**Aleteo:** Para poder entrar en calor y volar cuando hay bajas temperaturas

**Succión:** Poseen una espiritrompa la cual permite succionar el néctar de las flores de una manera muy profunda.

**Polinización:** Son transportadoras de polen de una flor a otra.

**Adaptabilidad:** Las mariposas se adaptan a casi todos los ambientes, por eso las encontramos en casi cualquier lugar del mundo.

**Equilibrio:** Porque son un eslabón importantísimo en la cadena trófica. Sin ellas se produciría un grave desequilibrio ecológico.

### Forma

**Simétrica:** Por ser parte de la naturaleza.

**Circulares, ovalados:** Son las formas que se manifiestan comúnmente en sus alas.

**Orgánicas:** El cuerpo de la mariposa (tórax, abdomen, segmentos).

**Lineales:** Se revela en sus antenas, patas y nervios.

**Repetitiva:** Muchas de las formas se repiten y sus alas también son similares.

**Superposición:** Como las escamas que producen su pigmentación en las alas al ser vistas en un microscopio, se las ve como tejas puestas una encima de la otra.

### Estética simbólica:

#### Color

**Colores base:** Negro, blanco, gris, beige, café.

**Colores principales:** Tomate anaranjado, marrón, amarillo, amarillo ocaso, mostaza, ámbar, caoba, caqui, granate.

**Colores secundarios:** Celeste, rojo.

**Degrade:** En la mayoría de las mariposas podemos notar un degradé en diferentes partes

de sus alas, suavizando el color hasta perderlo o aumentándolo hasta llegar al negro o viceversa

### Textura

**Escamosa:** En ellas se puede encontrar minúsculas escamas que componen los patrones y diseños de sus alas.

**Lisa:** Se manifiesta en la apariencia que brindan.

**Suave:** Sus alas son muy suaves al tacto.

**Ligera:** Por la rapidez con la que vuelan.

**Peluda:** Se descubre en una parte del cuerpo de las mariposas.

### Imagen

Hermosura

Sensualidad

Atractiva Por las características que poseen y como el aspecto de las mariposas.

Activa

Delicada

Libertad

Femenina

Alegre

Mágica

Aventura

Despreocupada

## 1.11 CONCEPTUALIZACIÓN DE LA COLECCIÓN

### Función

**Cubrimiento:** Tapar el cuerpo de la mujer de acuerdo a sus necesidades.

**Adorno:** Adornar a la mujer y resaltar su belleza a través de prendas de vestir.

**Confort:** Comodidad en las prendas.

**Libertad:** Utilizar cortes en sisas, cuellos, pechos, ingles, grandes para mayor movimiento.

**Despliegue:** En las mangas, piernas, puños, cuellos, capuchas a través de cierres botones tiras, apliques.

**Accesibilidad:** Soluciones con cortes y aberturas, accesibilidad a través de tiras.

**Transformación:** Mediante prendas intercambiables para poder hacer de pocas prendas toda clase de combinaciones y así estar siempre diferentes.

**Adaptabilidad:** Lo que hace que las prendas de adapten a los diferentes momentos del día, tanto en telas como en soluciones.

### Forma

**Circulares y ovaladas:** Con referencia a la mariposa.

**Orgánicas:** Con cortes que enfatizen el cuerpo.

### Estético simbólico:

### Color

**Colores base:** Negro, blanco, beige, café claro, café oscuro

**Colores principales:** Tomate, anaranjado, marrón, amarillo

**Colores secundarios:** Celeste, rojo.

Los colores bases van en todas las prendas, ya sea en mayor o menor proporción. Los colores principales los encontramos en un porcentaje más alto y los colores secundarios van en mínimo porcentaje o en detalles de las prendas. Pudiendo ser combinados de cualquier manera con respecto a ello.

**Posibles combinaciones de color:**



**Elástica:** Característica de las telas para mayor movimiento en su uso.

**Tejidos:** Macramé

**Textura**

**Lisa:** Telas bases a usar.

**Ligera:** En el peso de las telas empleadas.



## 1.12 ORGANIZACIÓN DE LA COLECCIÓN

### Conjunto 1:

- Blusa sin mangas: ajustada a la cintura, ajustada a la cadera: ajustada bajo el pecho
- Falda: larga, falda  $\frac{3}{4}$  , falda bombacha

### Conjunto 2:

- Blusa mangas  $\frac{3}{4}$ : larga, bajo el busto, bajo la cintura
- Pantalón  $\frac{3}{4}$  : con pretina, bombacho, apretado

### Conjunto 3:

- Blusa strapless: con aberturas, ajustada bajo el pecho, apretada

- Short: con cortes, tipo falda, bombacho

### Conjunto 4:

- Traje de baño: trikini, enterizo
- Vestido: manga larga, apretado en la cadera, con capucha

### Conjunto 5:

- Traje de baño 2 piezas: con parte inferior: hasta cintura, cadera, tipo bóxer
- Falda corta: de cintura, de cadera , bombacha

### 1.13 CONJUNTOS SELECCIONADOS (DE LA ORGANIZACIÓN)

#### Conjunto 1:

- Blusa sin mangas ajustada a la cintura
- Falda falda  $\frac{3}{4}$

#### Conjunto 2:

- Blusa mangas  $\frac{3}{4}$  bajo la cintura
- Pantalón  $\frac{3}{4}$  con pretina

#### Conjunto 3:

- Blusa strapless con aberturas

- Short con cortes

#### Conjunto 4:

- Traje de baño trikini
- Vestido con capucha

#### Conjunto 5:

- Traje de baño 2 piezas, parte inferior hasta cadera
- Falda corta de cintura

## 2.0 PROCESO DE DISEÑO

### 2.1 ATMÓSFERA C



## 2.2 CARTA DE COLORES

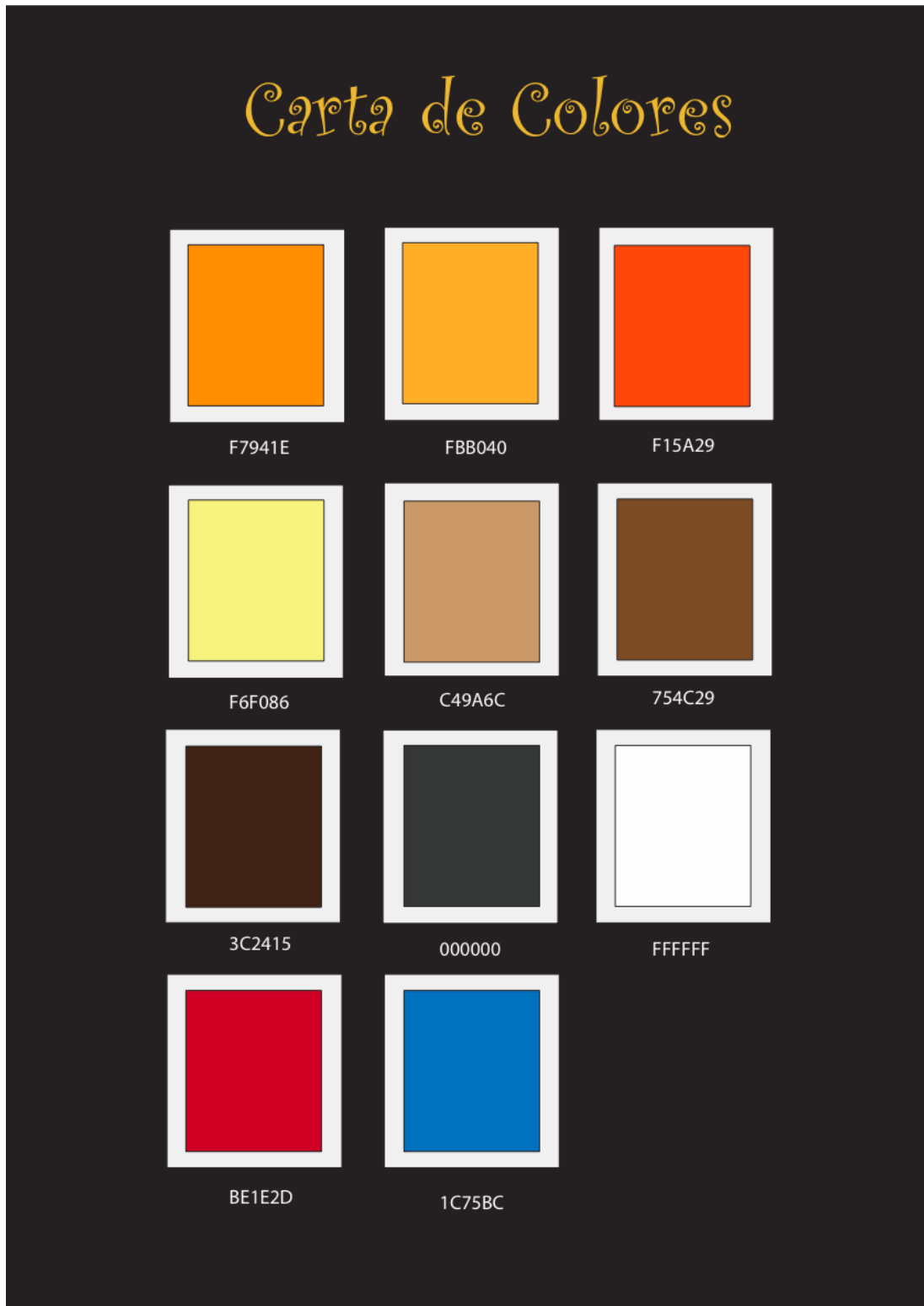

## 2.3 CARTA DE MATERIALES

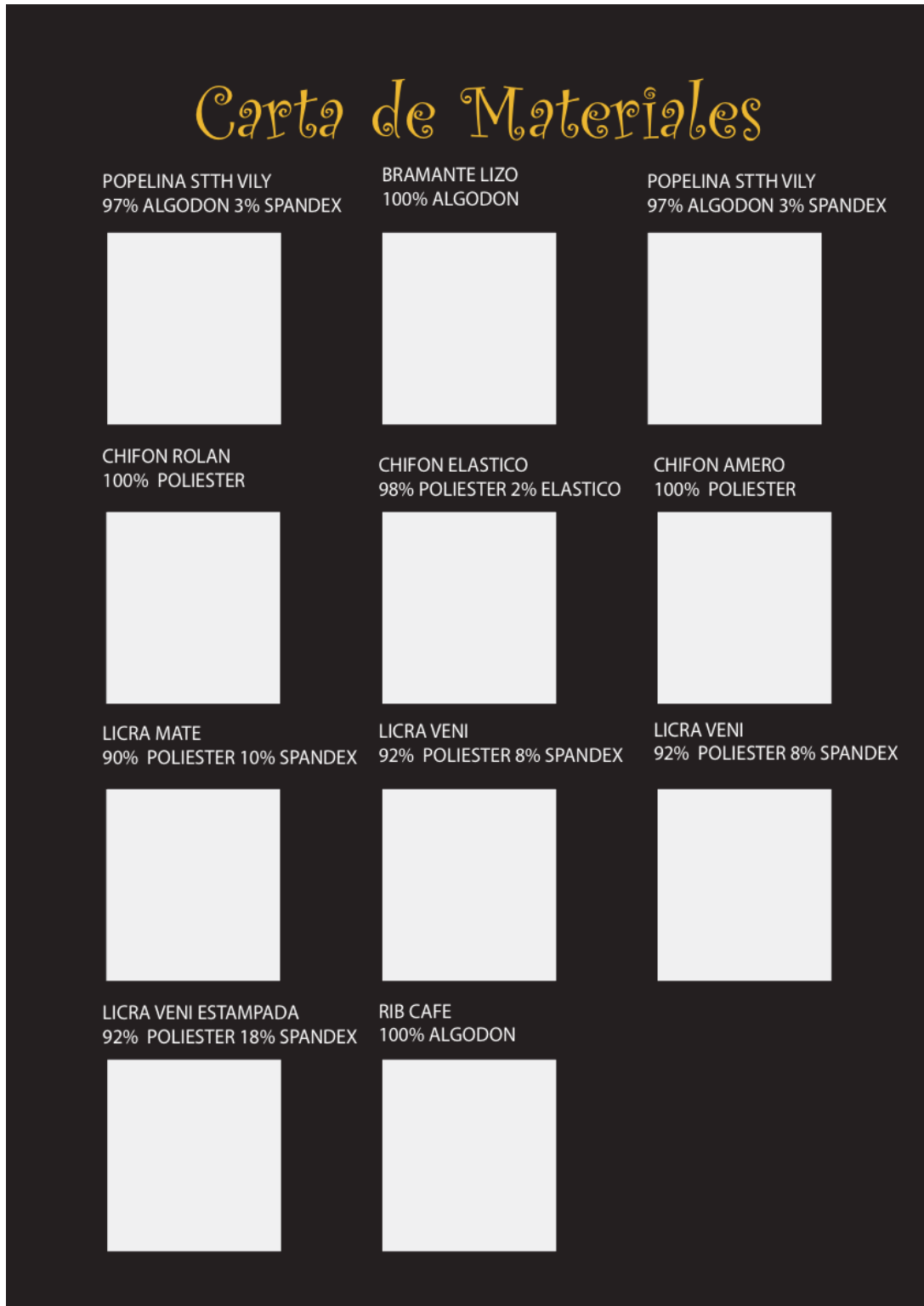

## 2.4 ALTERNATIVAS DE DISEÑO

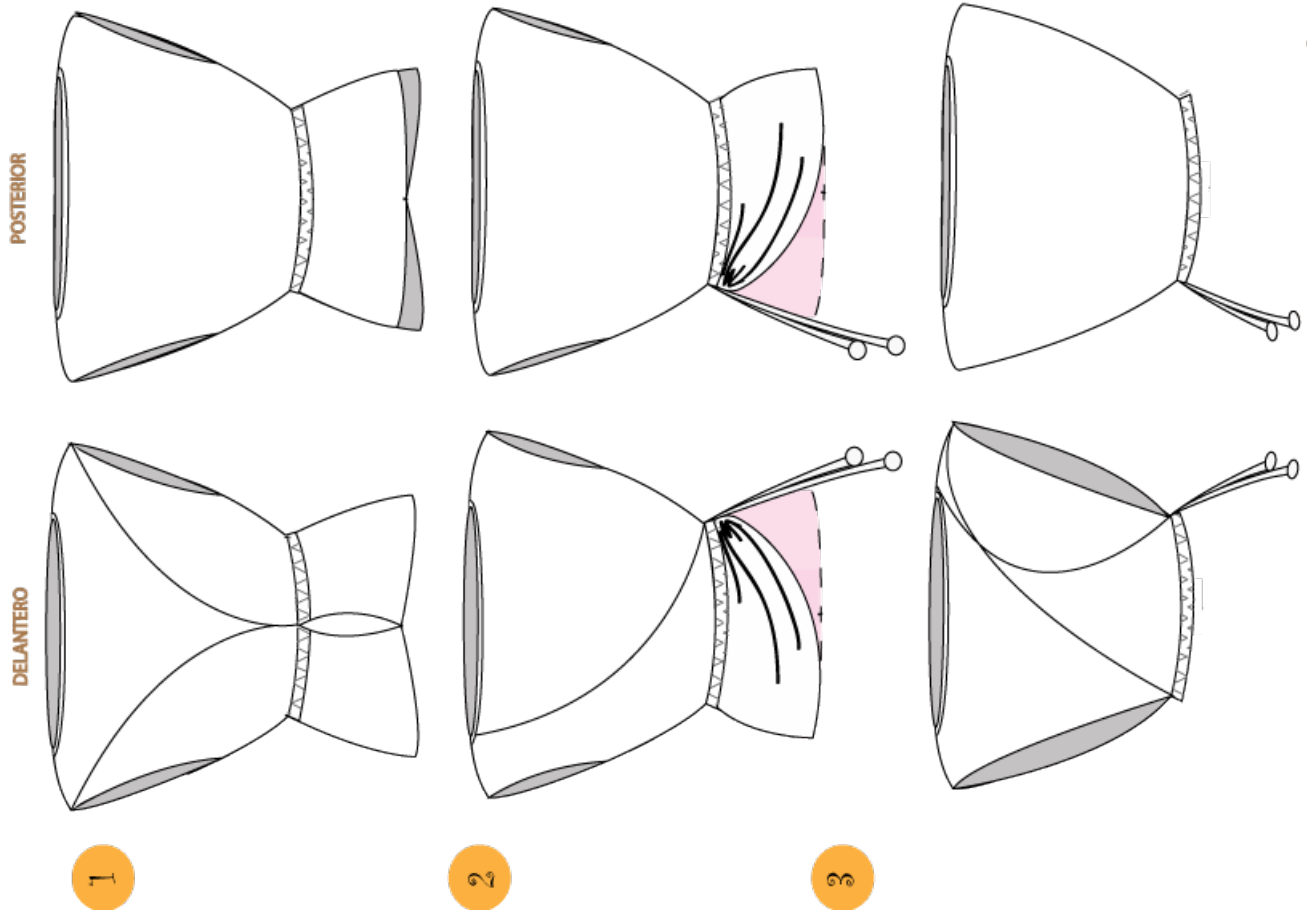

## CONJUNTO 1:

BLUSA SIN MANGAS AJUSTADA A LA CINTURA CON FALTA 3/4

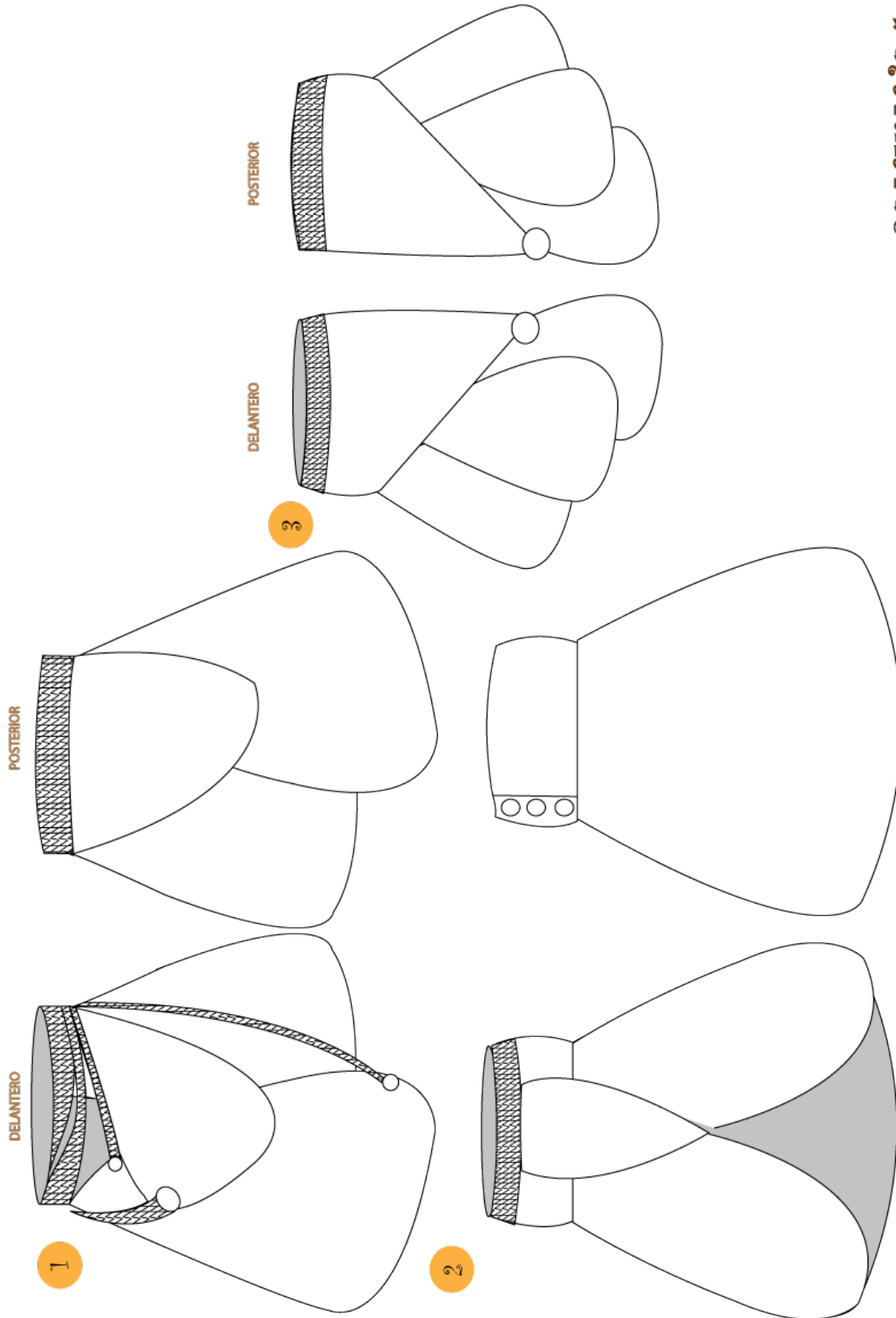

## CONJUNTO 1:

BLUSA SIN MANGAS AJUSTADA A LA CINTURA CON FALTA 3/4

POSTERIOR

DELANTERO

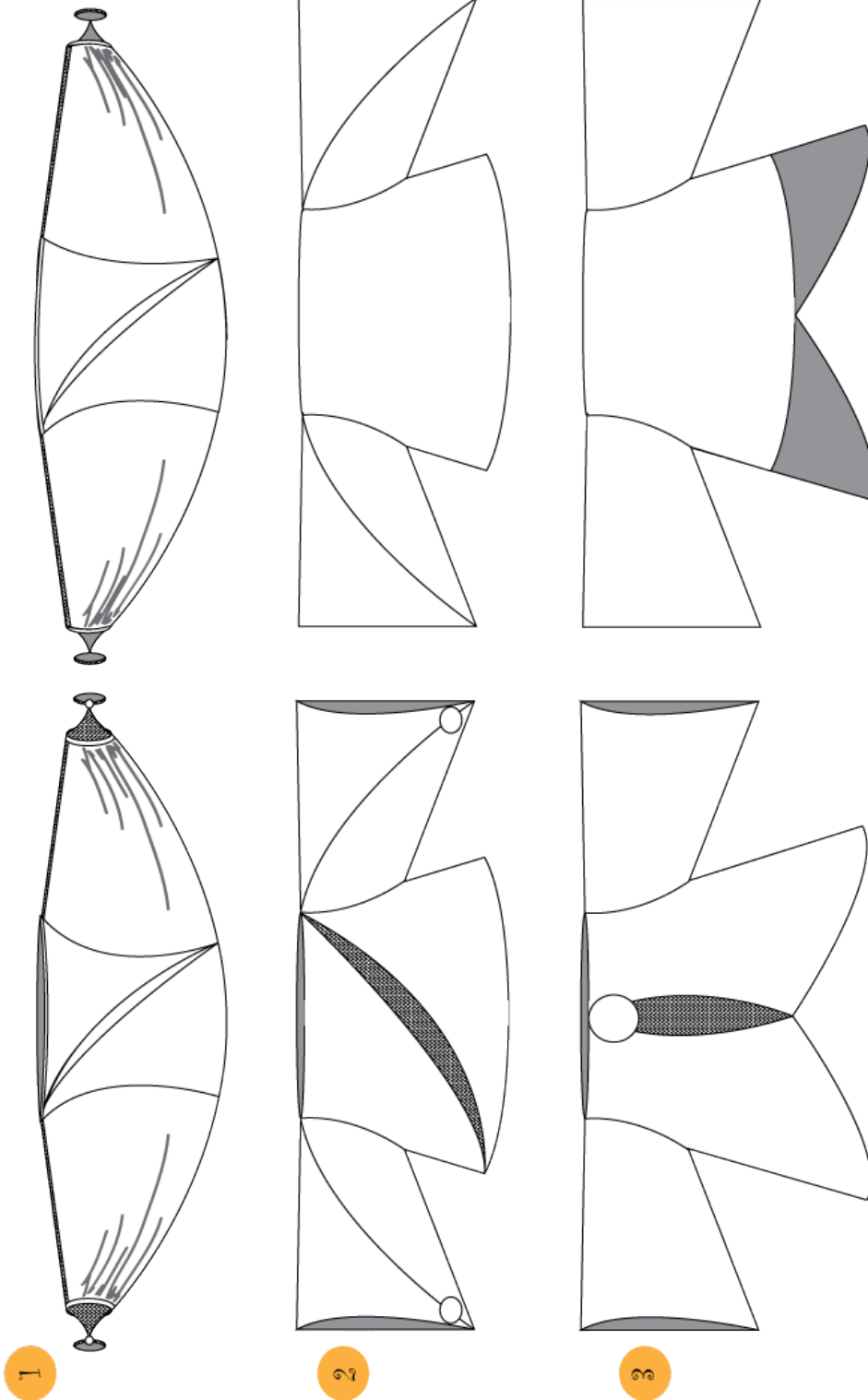

## CONJUNTO 2:

BLUSA MANGA  $\frac{3}{4}$  BAJO LA CINTURA CON PANTALÓN  $\frac{3}{4}$  CON PRETINA



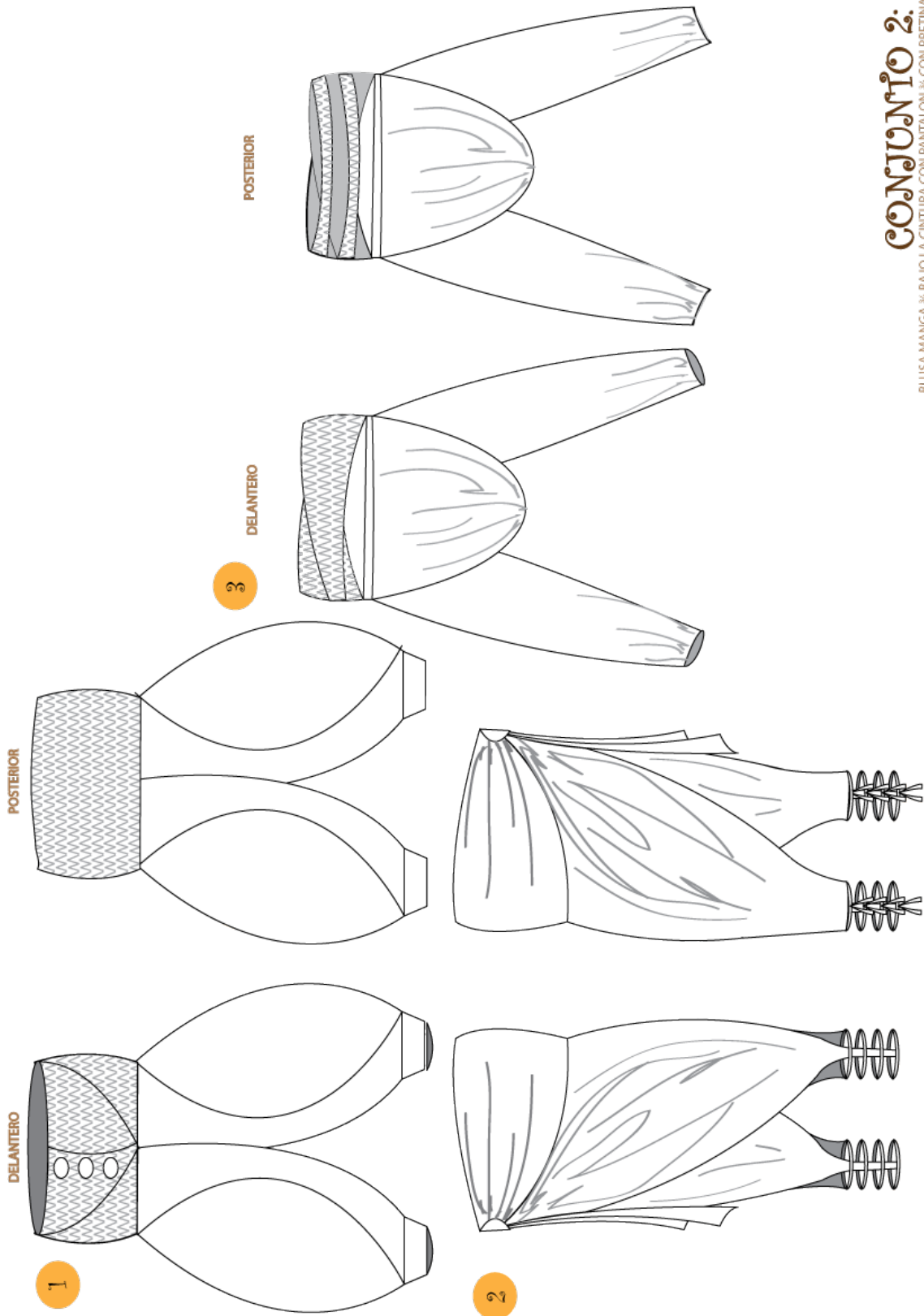

**CONJUNTO 2:**  
BLUSA MANGA  $\frac{3}{4}$  BAJO LA CINTURA CON PANTALON  $\frac{3}{4}$  CON PRETINA

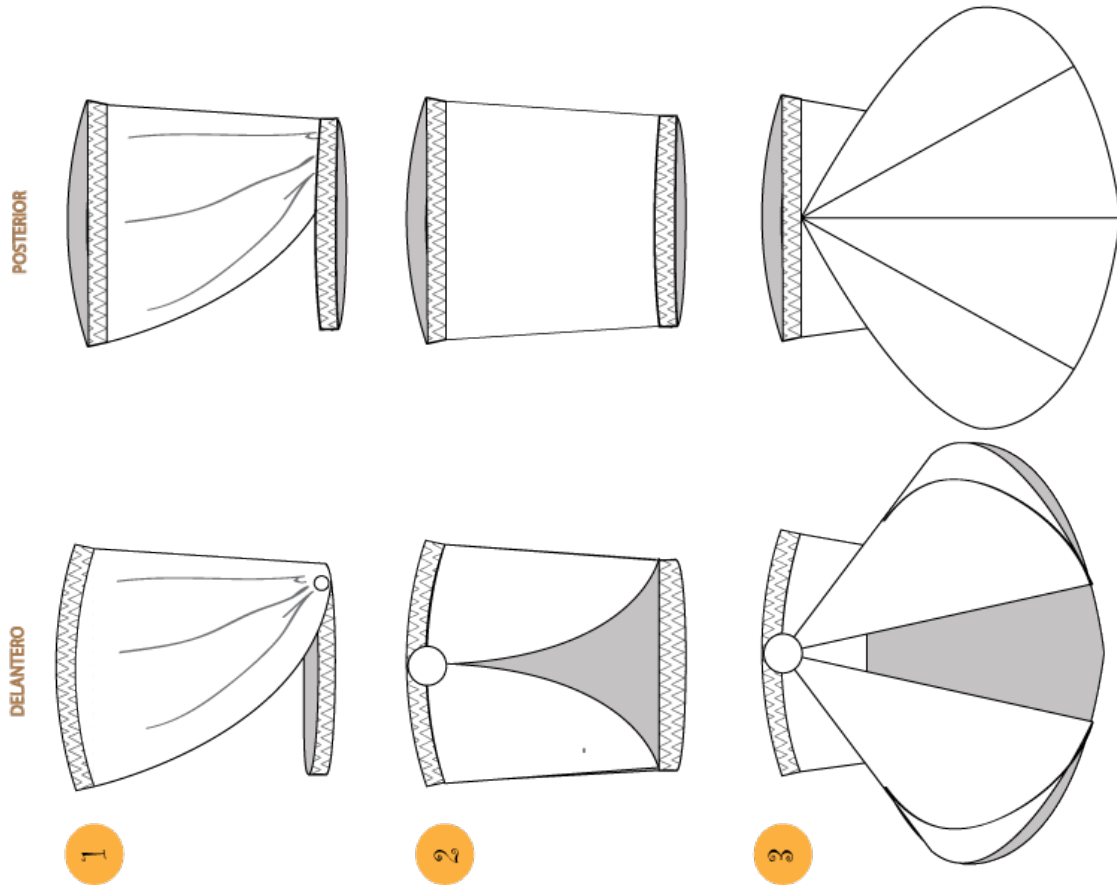

**CONJUNTO 3:**  
BLUSA STRAPLESS CON ABERTURAS Y SHORT CON CORTES

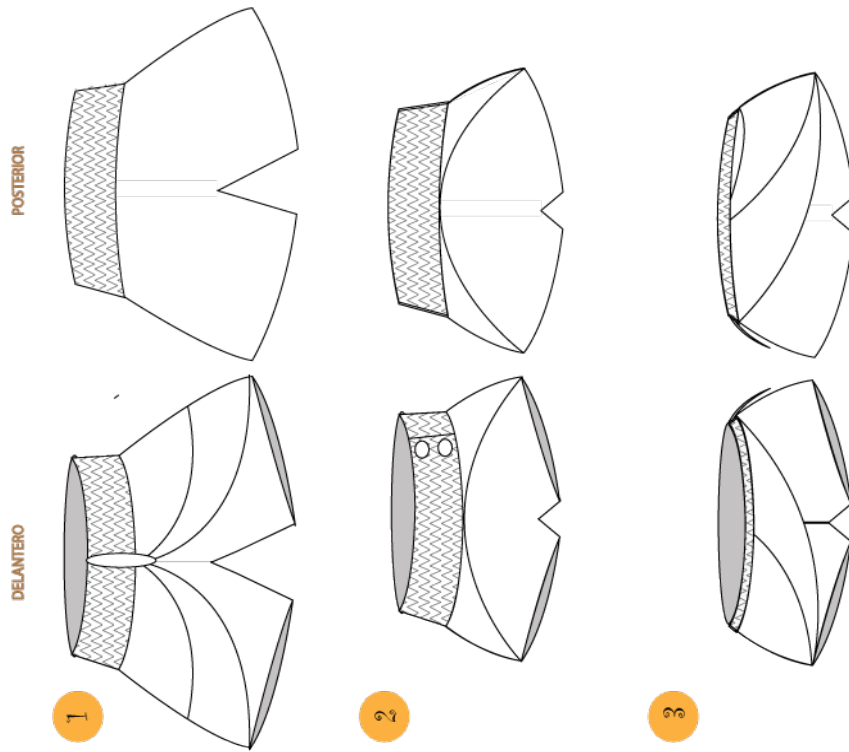

**CONJUNTO 3:**  
BLUSA STRAPLESS CON ABERTURAS Y SHORT CON CORTES

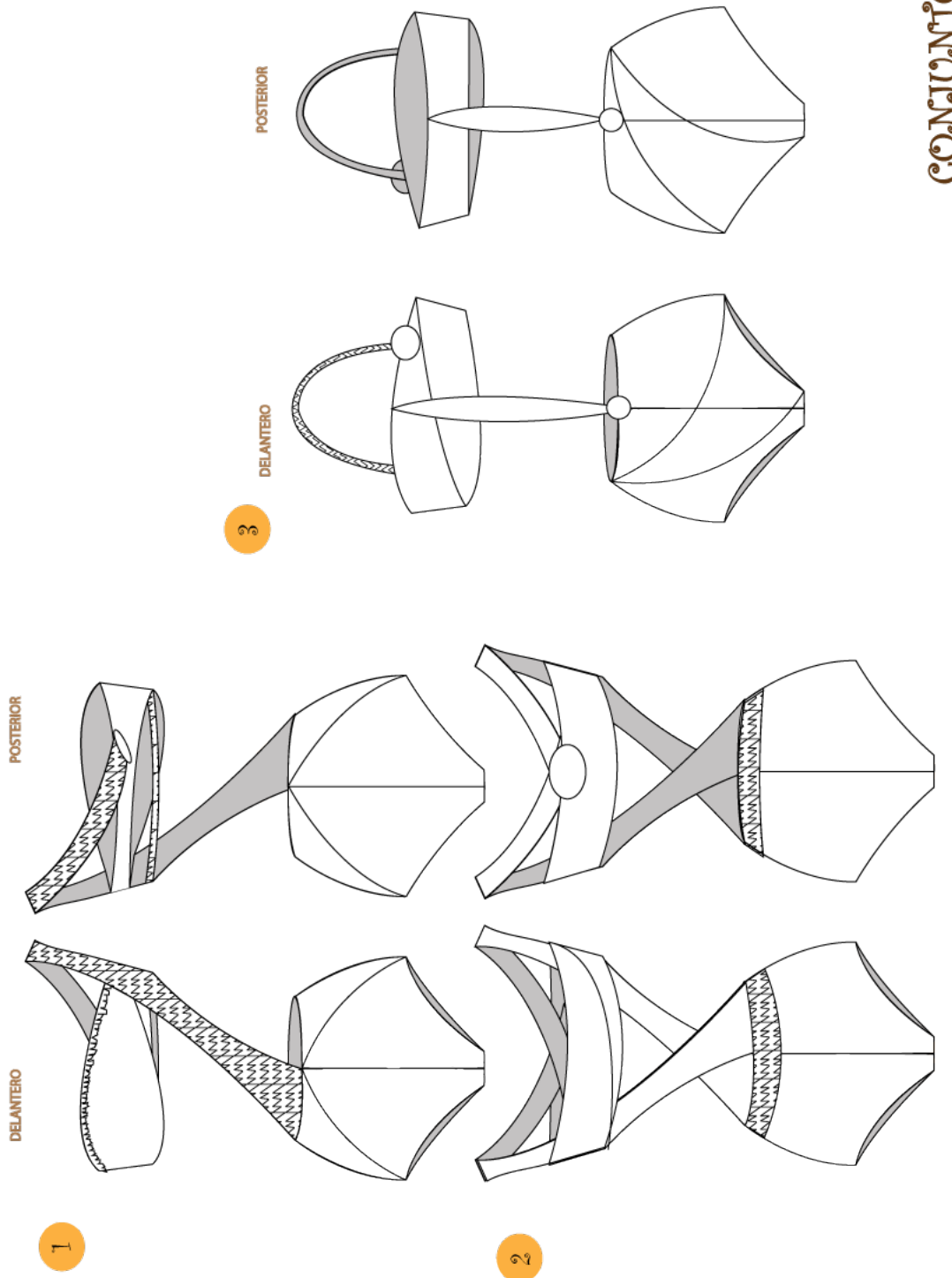

**CONJUNTO 4:**  
TRAJE DE BAÑO TRIKINI Y VESTIDO CON CAPUCHA

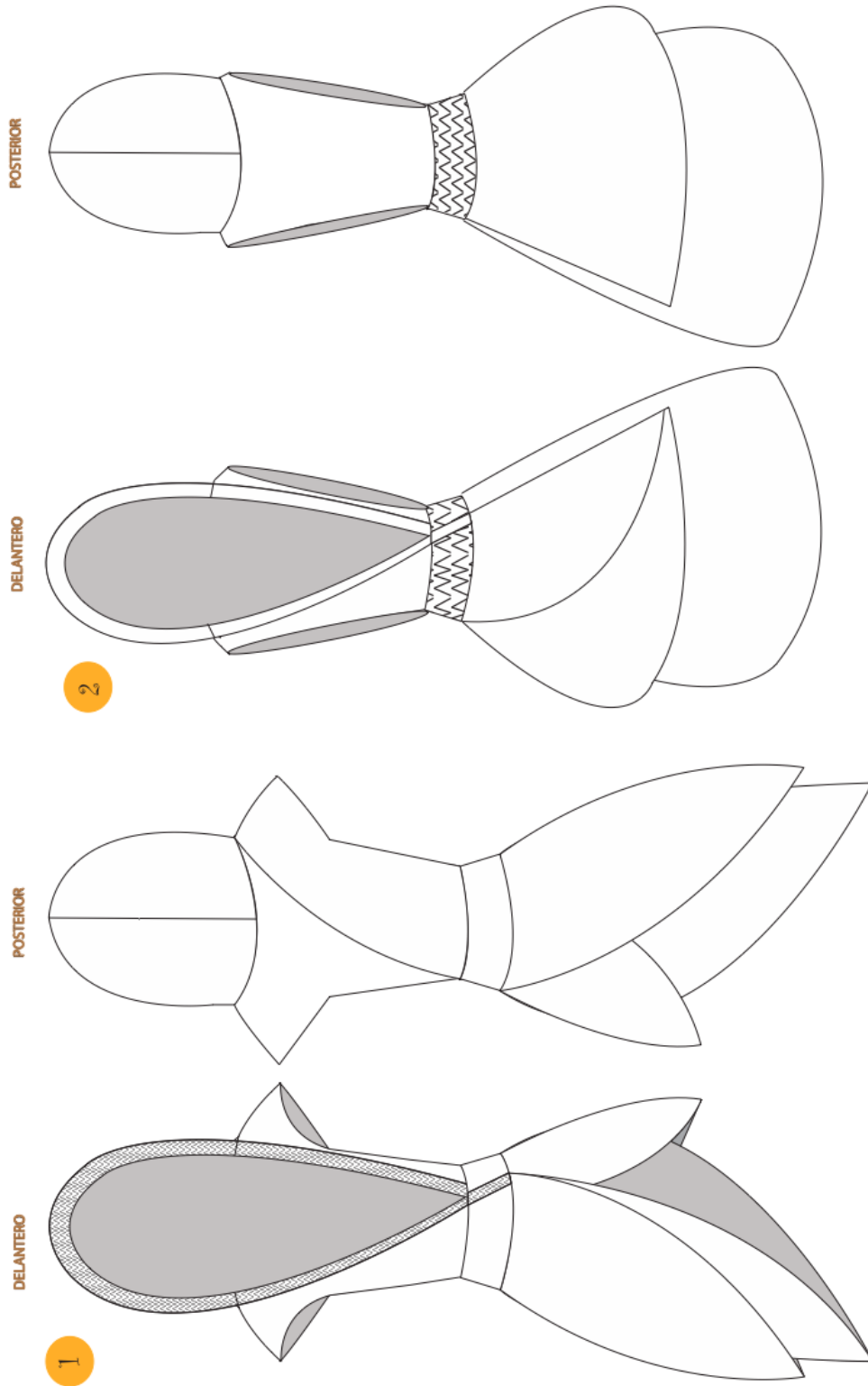

**CONJUNTO 4:**  
TRAJE DE BAÑO TRIKINI Y VESTIDO CON CAPUCHA

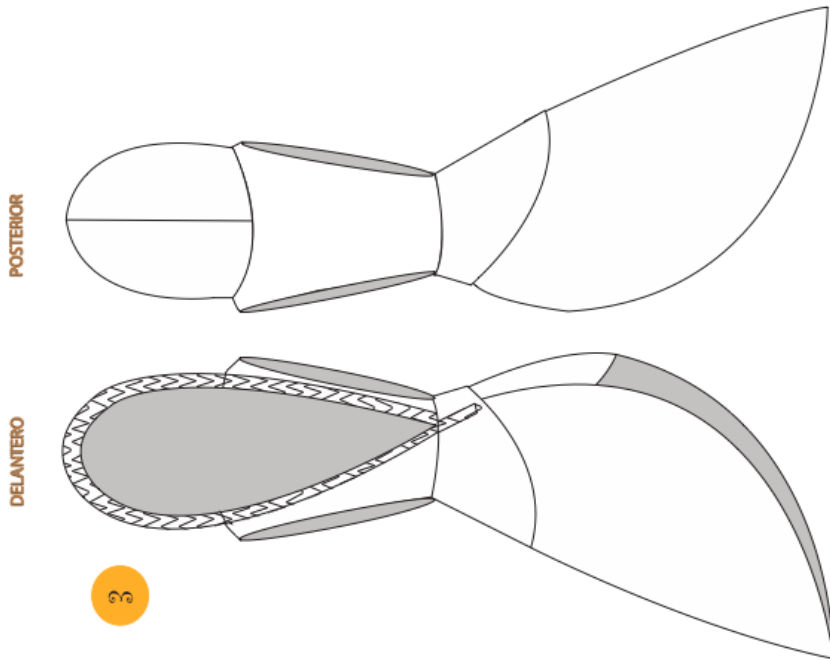

**CONJUNTO 4:**  
TRAJE DE BAÑO TRIKINI Y VESTIDO CON CAPUCHA

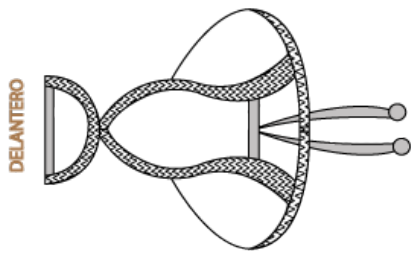
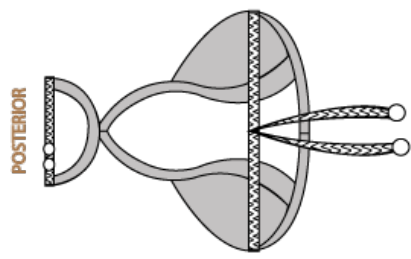

1

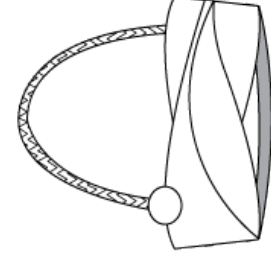
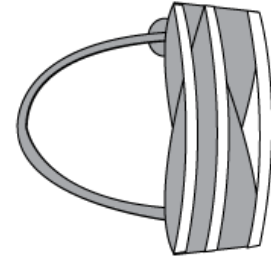

2

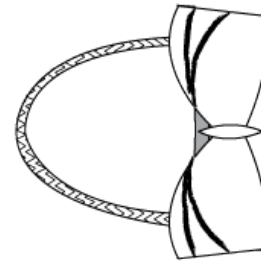
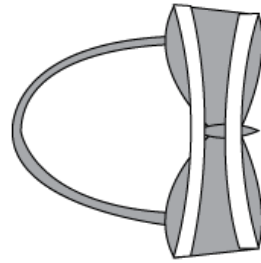

3

## CONJUNTO 5:

TRAJE DE BAÑO 2 PIEZAS CON LA PARTE INFERIOR HASTA LA CADERA Y FALDA CORTA DE CINTURA

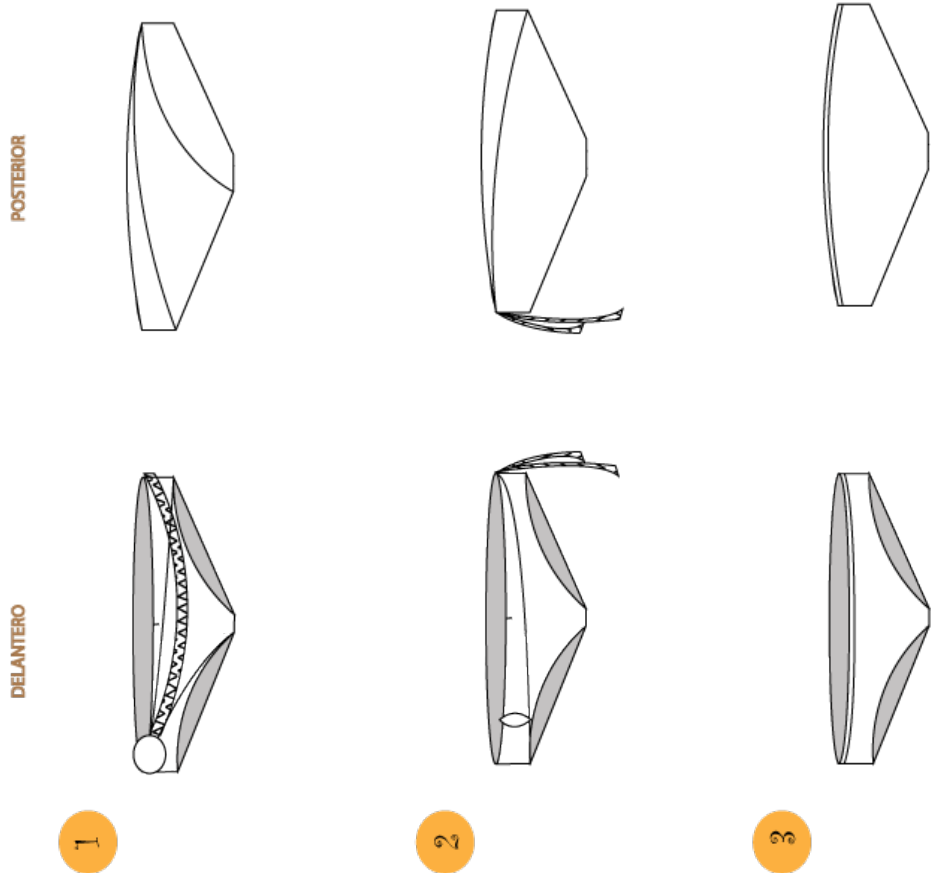

## CONJUNTO 5:

TRAJE DE BAÑO 2 PIEZAS CON LA PARTE INFERIOR HASTA LA CADERA Y FALDA CORTA DE CINTURA



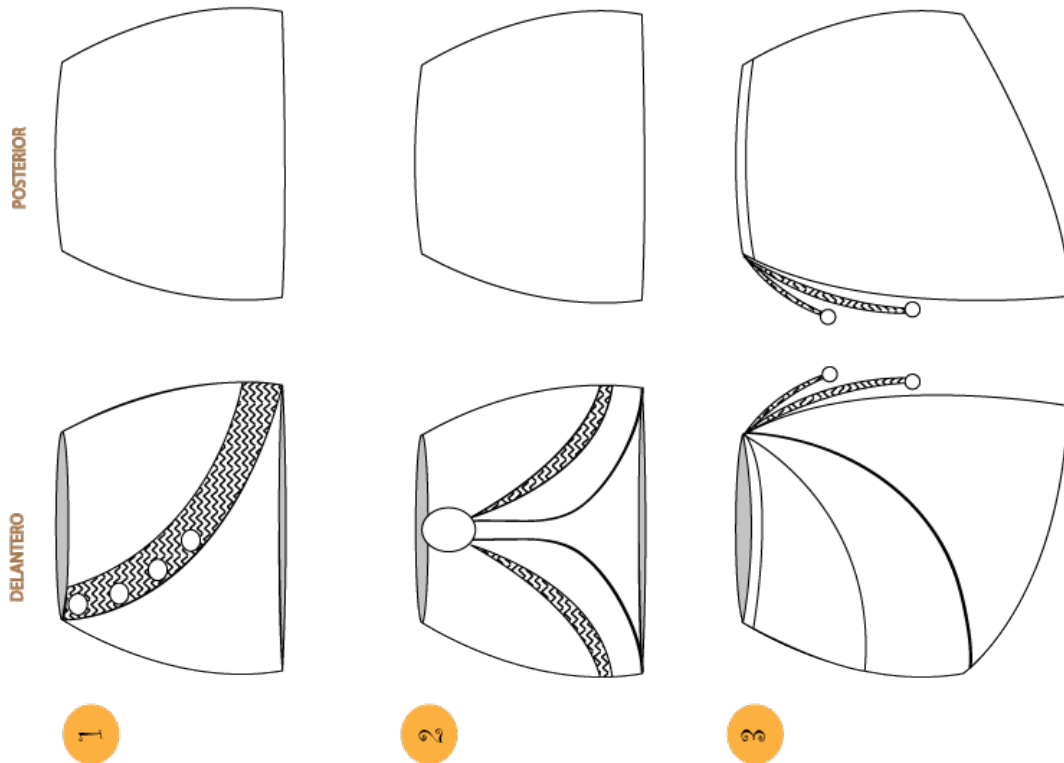

## CONJUNTO 5:

TRAJE DE BAÑO 2 PIEZAS CON LA PARTE INFERIOR HASTA LA CADERA Y FALDA CORTA DE CINTURA

## 2.5 ALTERNATIVAS DE DISEÑO SELECCIONADAS

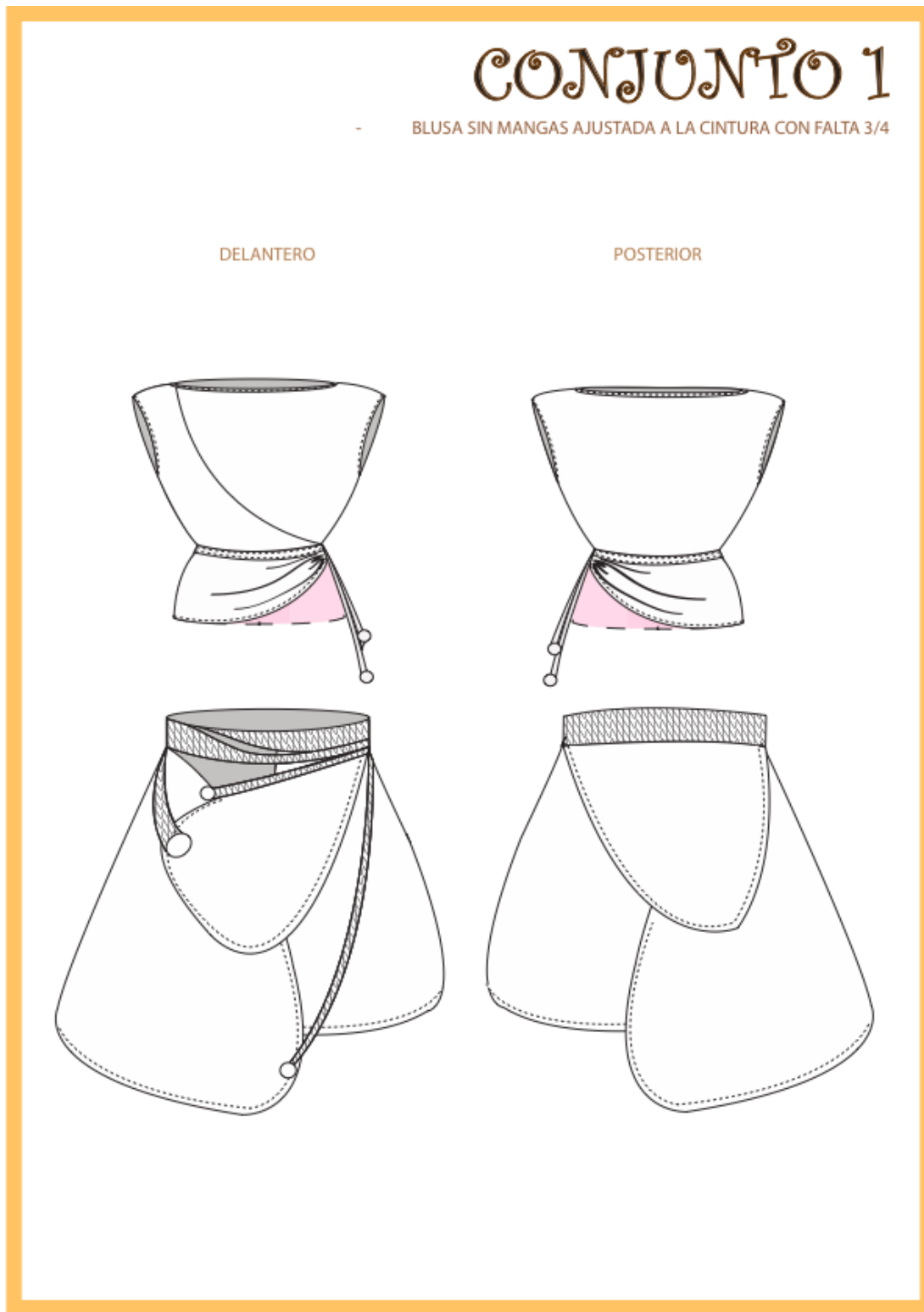

# CONJUNTO 2

BLUSA MANGA  $\frac{3}{4}$  BAJO LA CINTURA CON PANTALON  $\frac{3}{4}$  CON PRETINA

DELANTERO

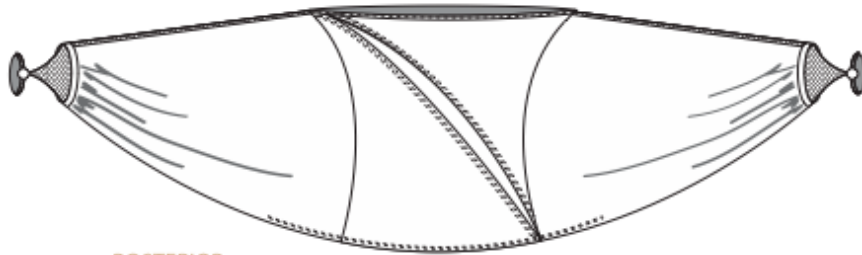

POSTERIOR

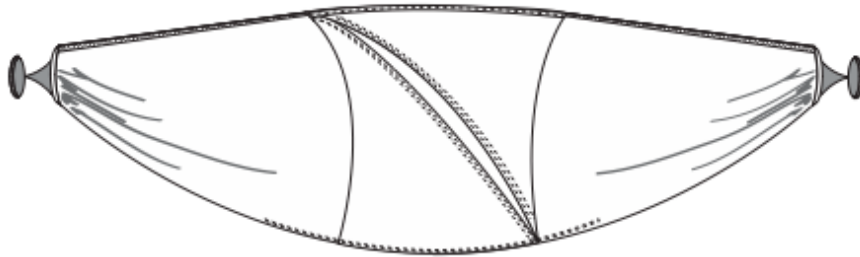

DELANTERO



POSTERIOR



# CONJUNTO 3

BLUSA STRAPLESS CON ABERTURAS Y SHORT CON CORTE

DELANTERO

POSTERIOR

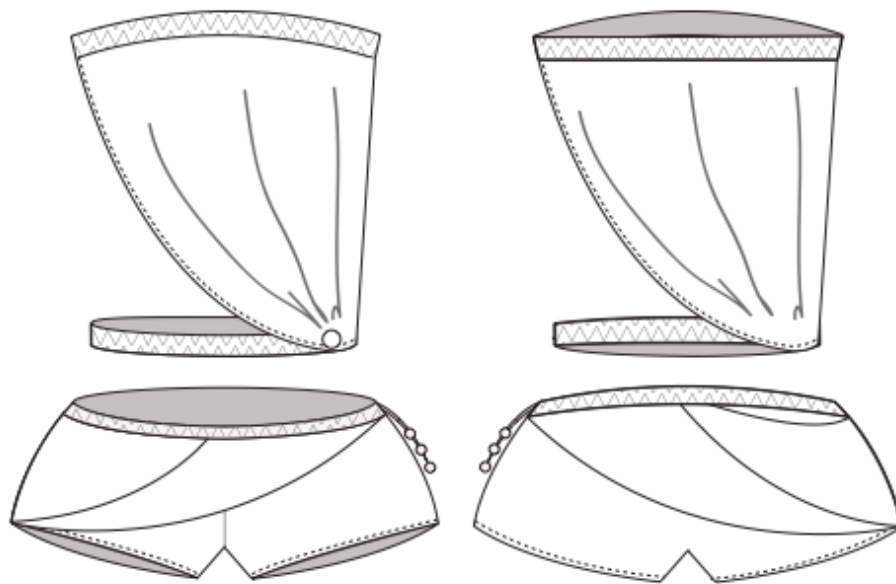

# CONJUNTO 4

TRAJE DE BAÑO TRIKINI Y VESTIDO CON CAPUCHA

DELANTERO

POSTERIOR

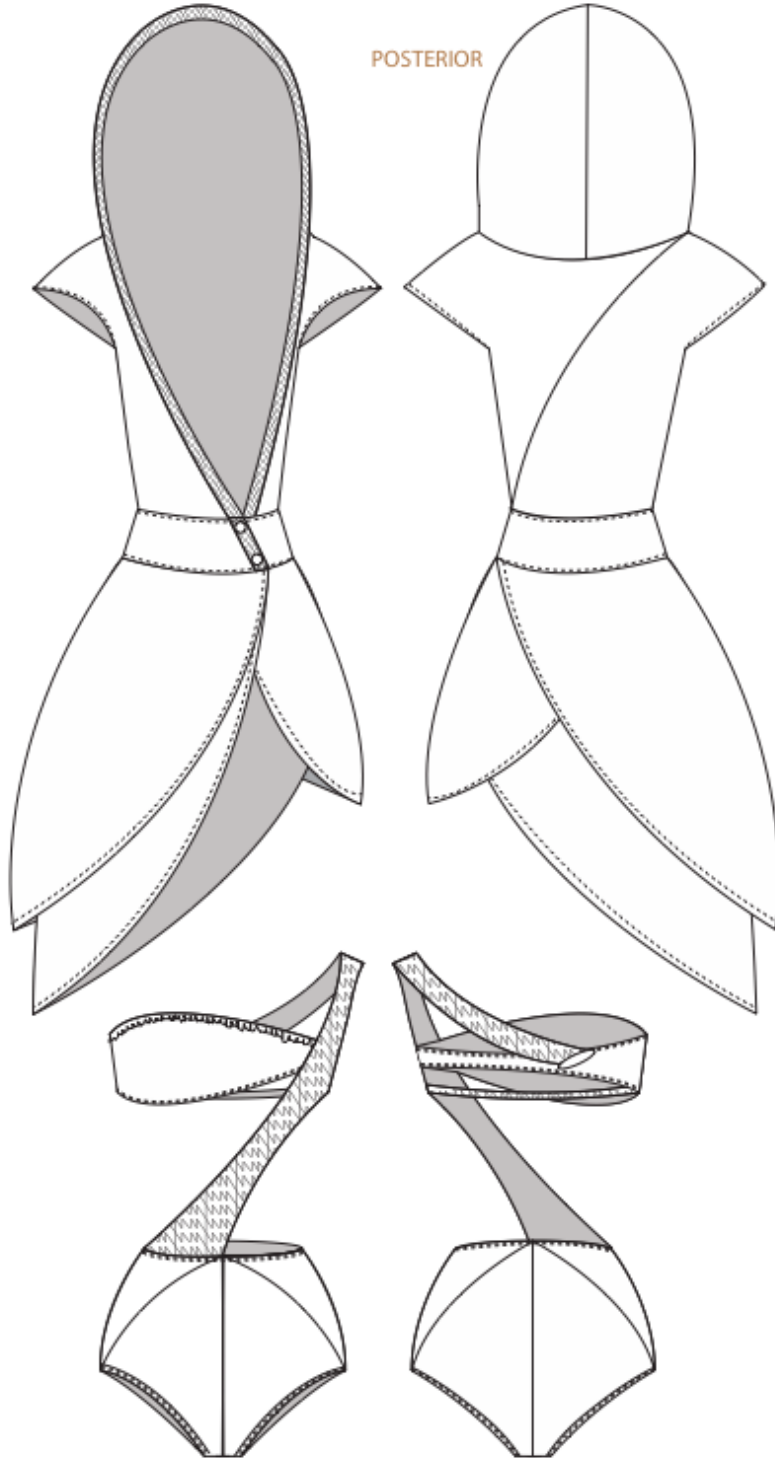

# CONJUNTO 5

TRAJE DE BAÑO 2 PIEZAS CON LA PARTE INFERIOR HASTA LA CADERA Y FALDA CORTA DE CINTURA

DELANTERO

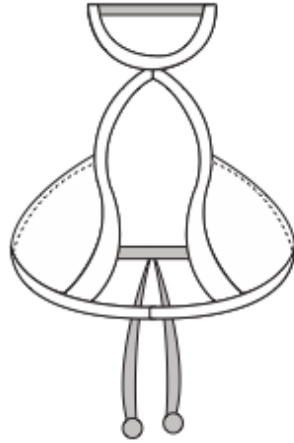

POSTERIOR

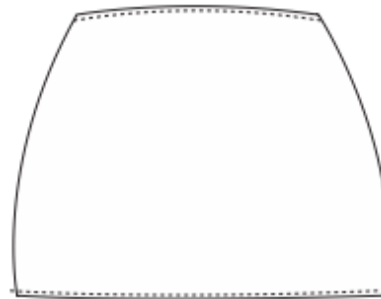
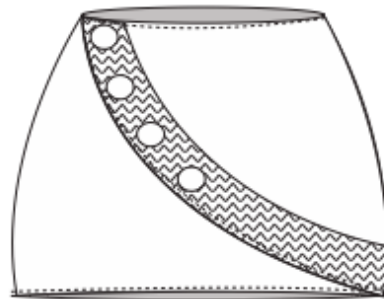
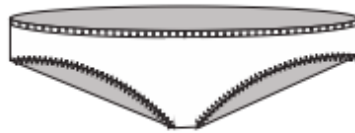
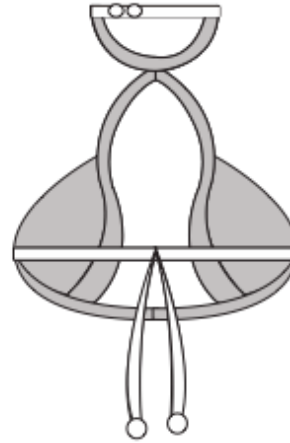

## 2.6 ALTERNATIVAS DE COLOR

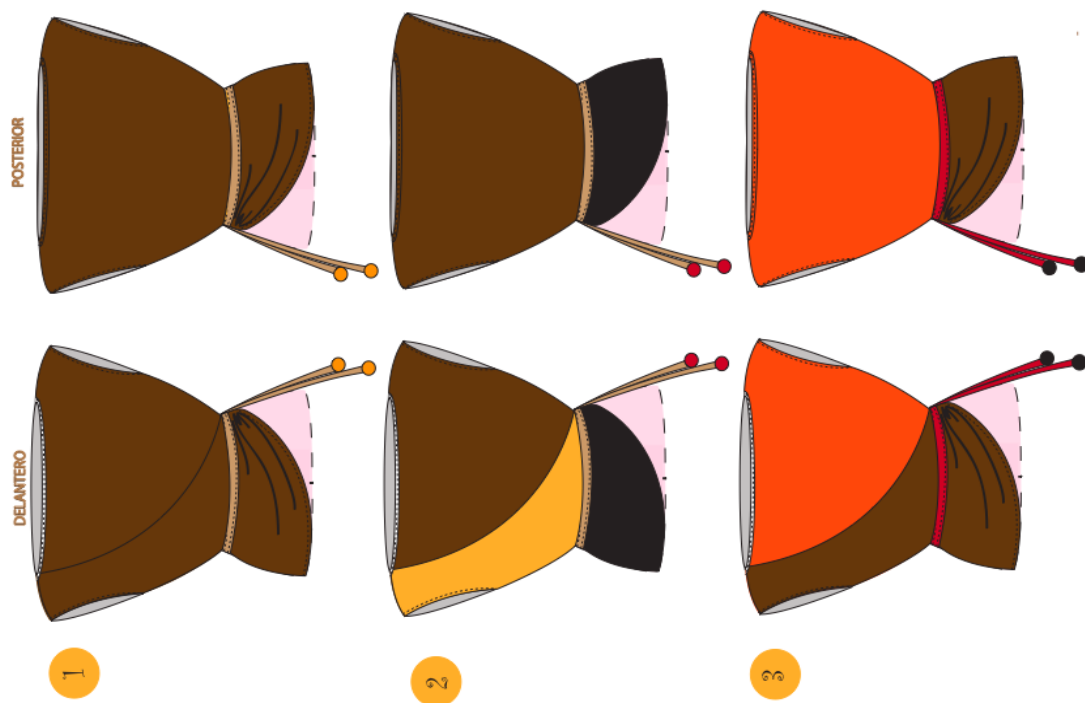

**CONJUNTO 1:**  
BELUSA SIN MANGAS AJUSTADA A LA CINTURA CON FALTA 3/4

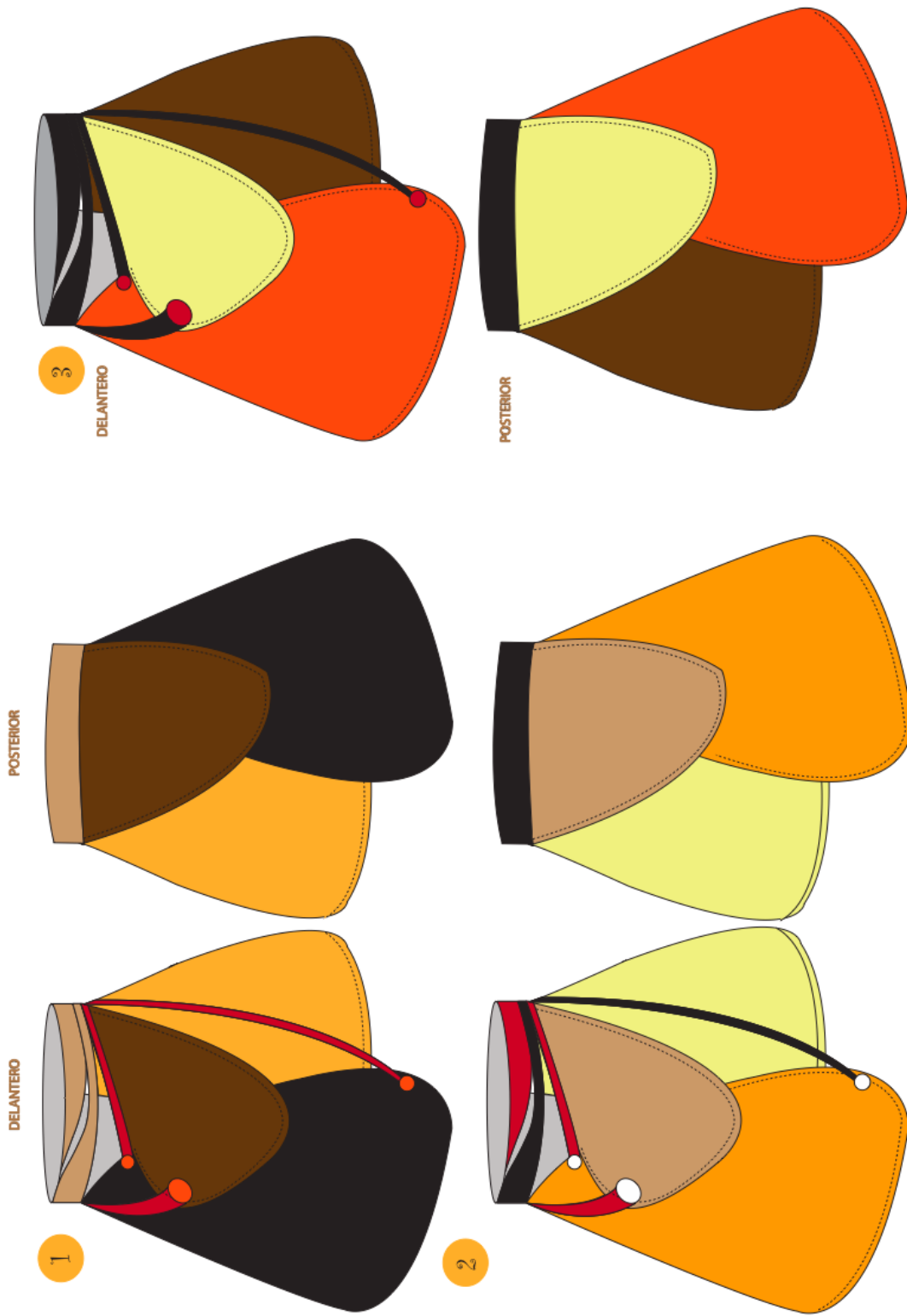

# CONJUNTO 1:

BLUSA SIN MANGAS AJUSTADA A LA CINTURA CON FALTA 3/4



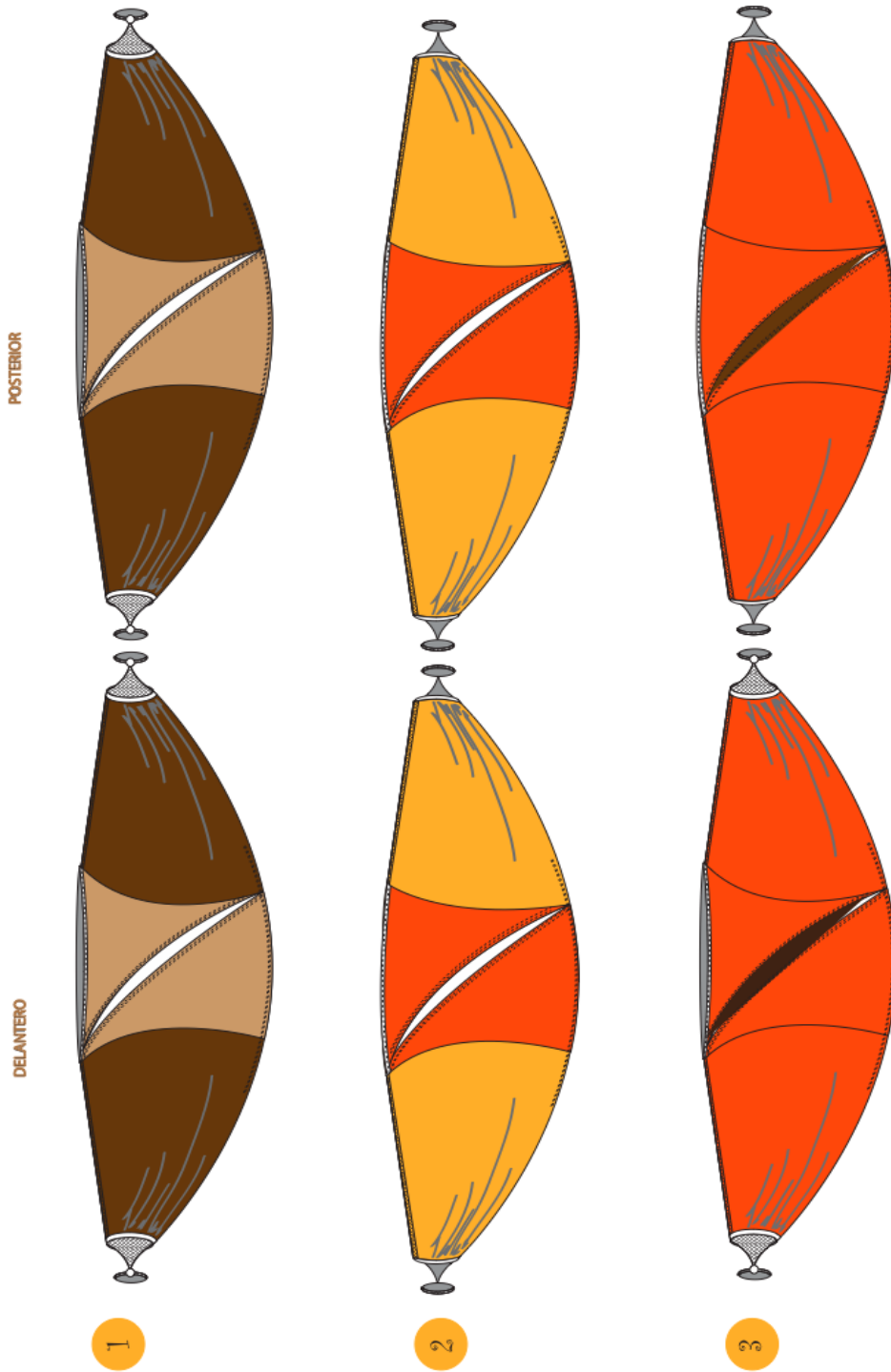

**CONJUNTO 2:**  
BLUSA MANGA  $\frac{3}{4}$  BAJO LA CINTURA CON PANTALÓN  $\frac{3}{4}$  CON PRETINA

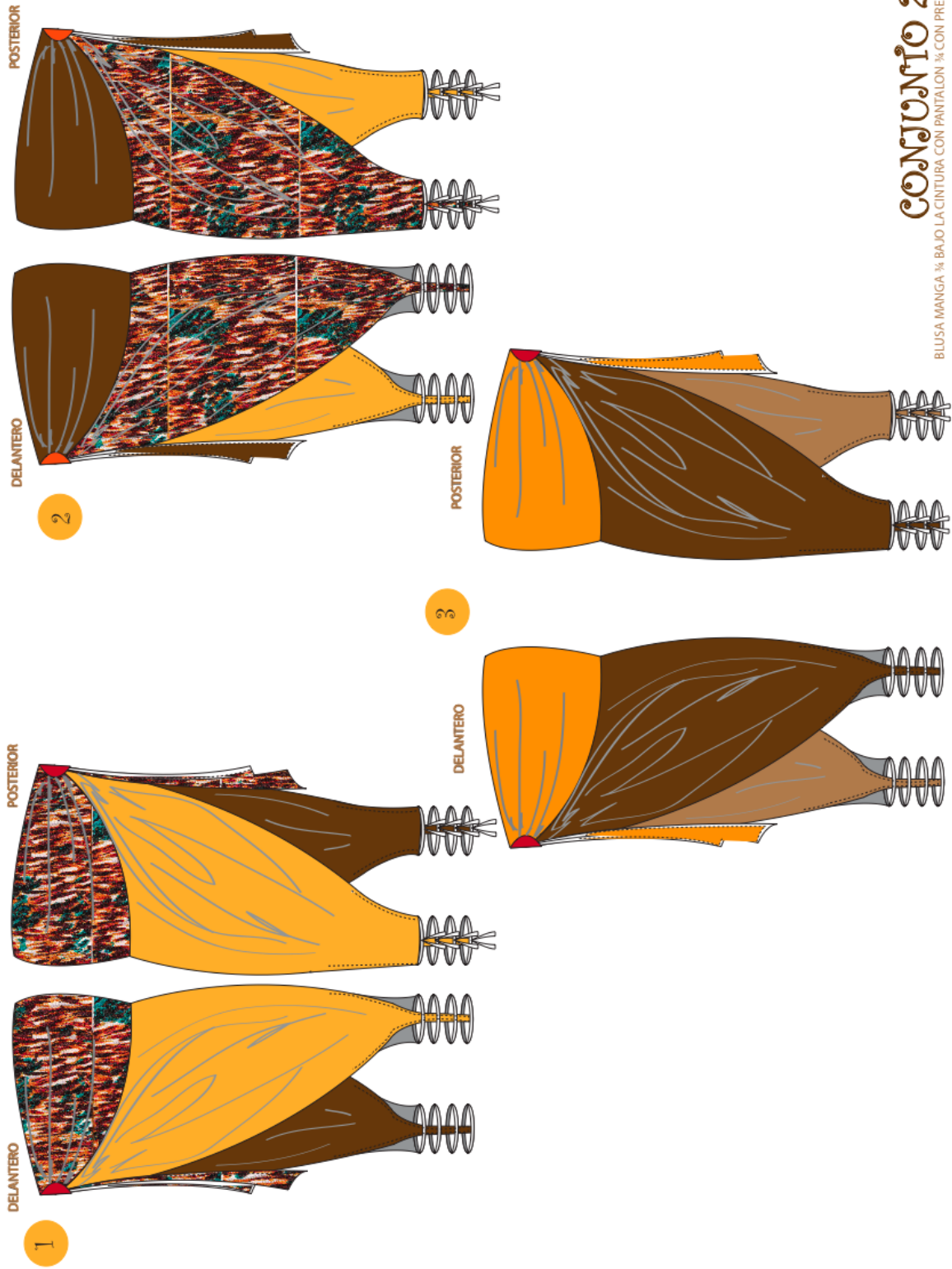

## CONJUNTO 2:

BLUSA MANGA ¾ BAJO LA CINTURA CON PANTALÓN ¾ CON PRETINA

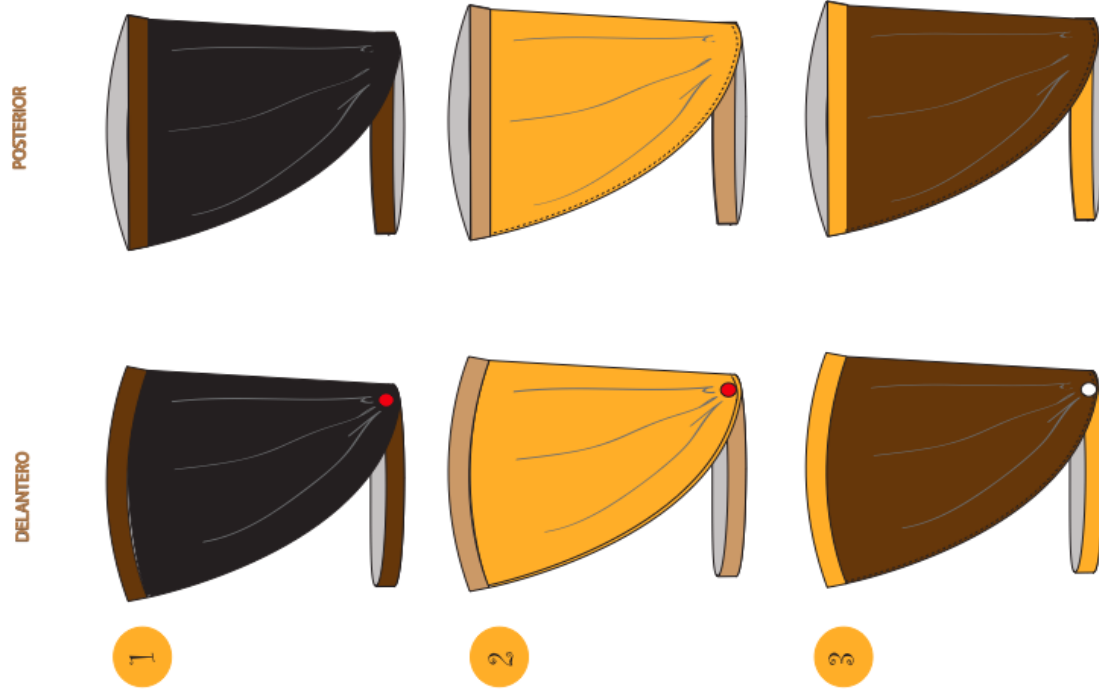

**CONJUNTO 3:**  
BLUSA STRAPLESS CON ABERTURAS Y SHORT CON CORTES

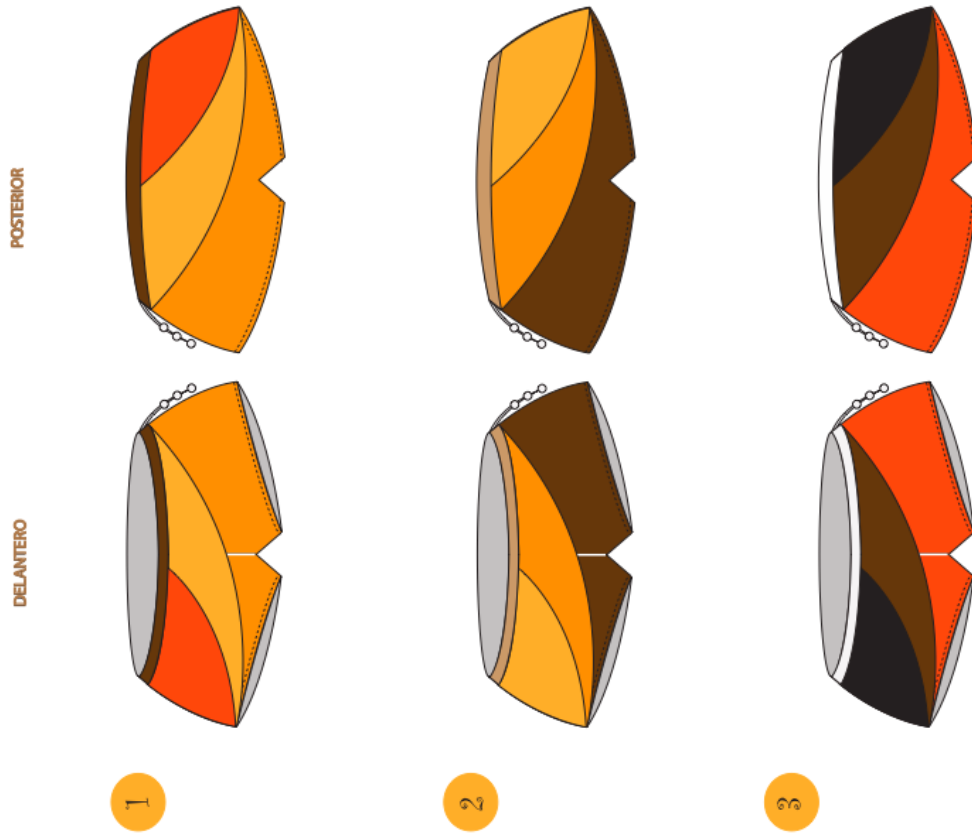

**CONJUNTO 3:**  
BLUSA STRAPLESS CON ABERTURAS Y SHORT CON CORTES

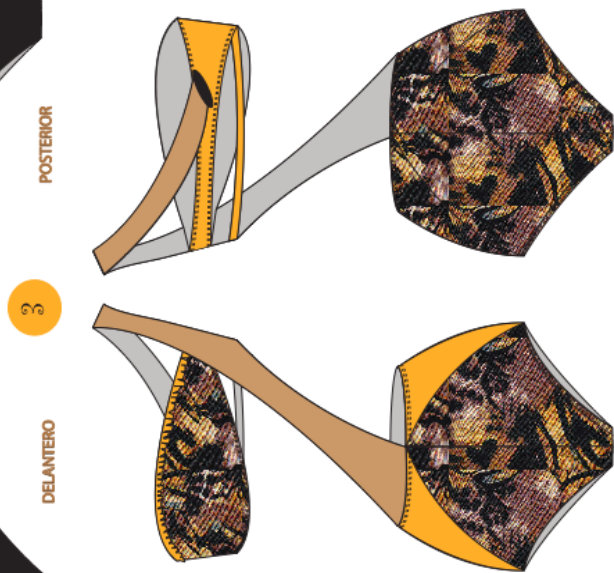
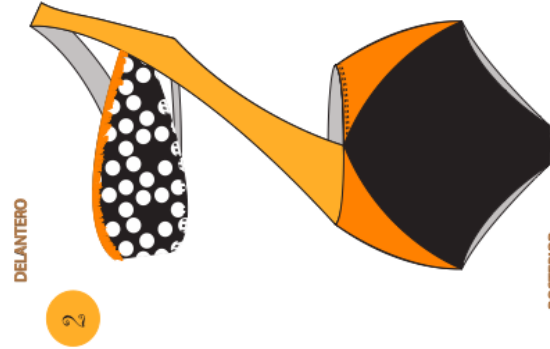
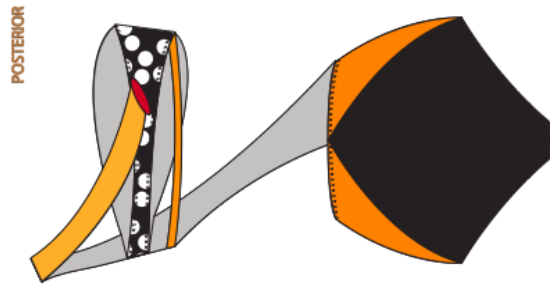

# CONJUNTO 4

TRAJE DE BAÑO TRIKINI Y VESTIDO CON CAPUCHA

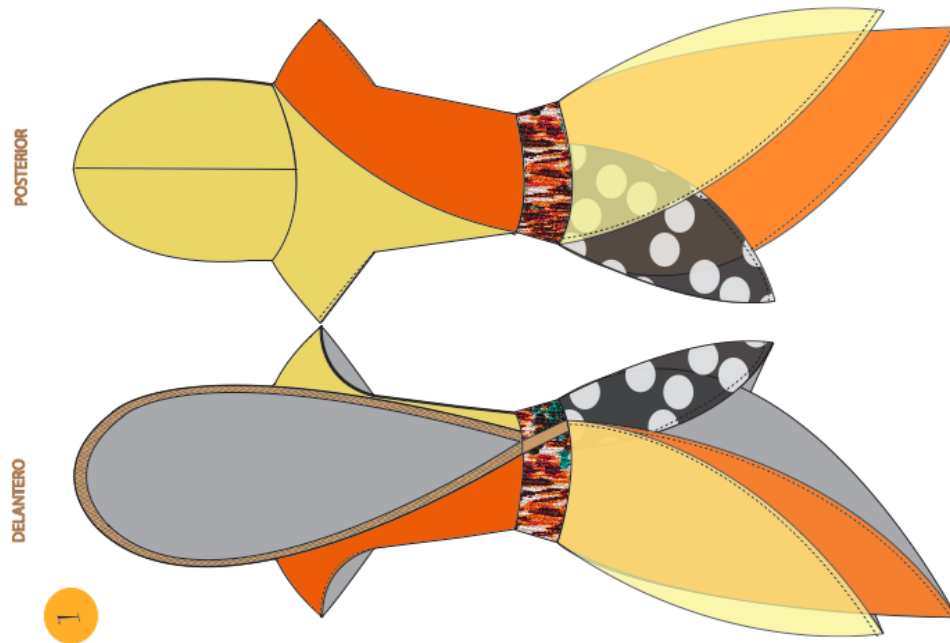
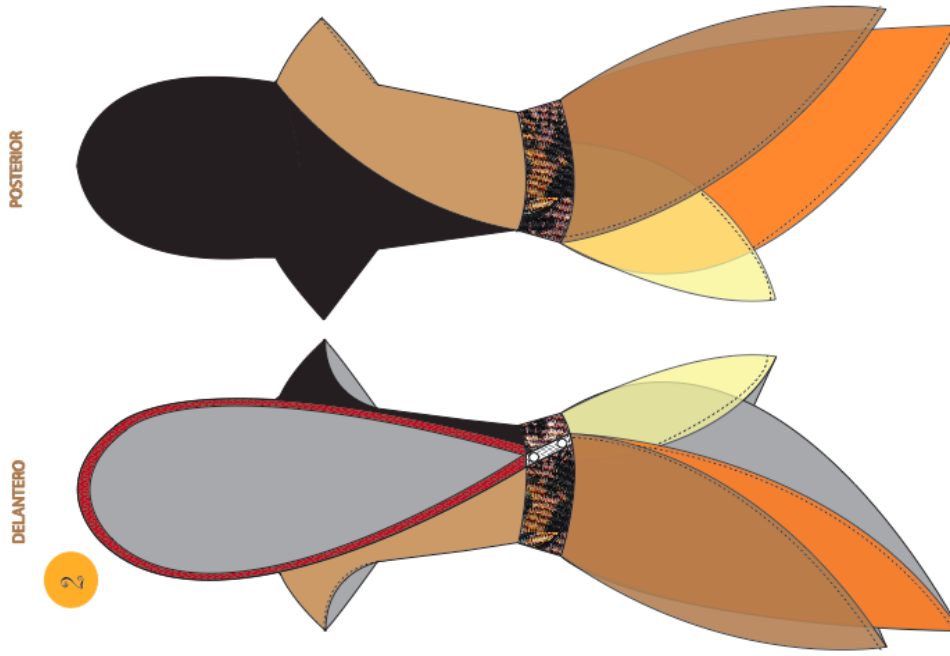

# CONJUNTO 2

TRAJE DE BAÑO TRIKINI Y VESTIDO CON CAPUCHA

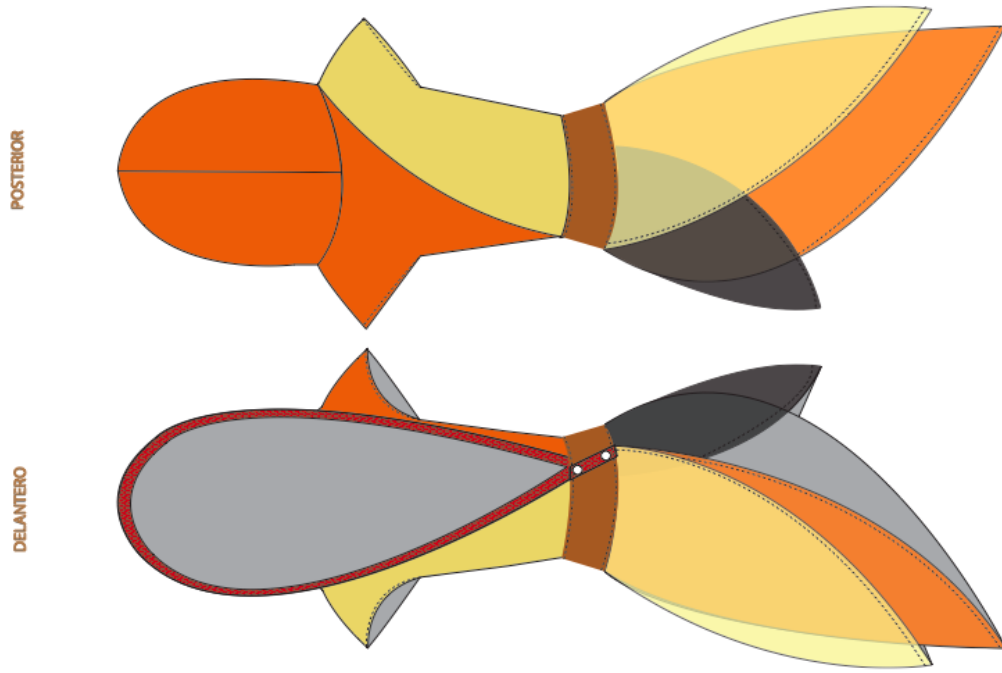

3

**CONJUNTO 4**  
TRAJE DE BAÑO TRIKINI Y VESTIDO CON CAPUCHA

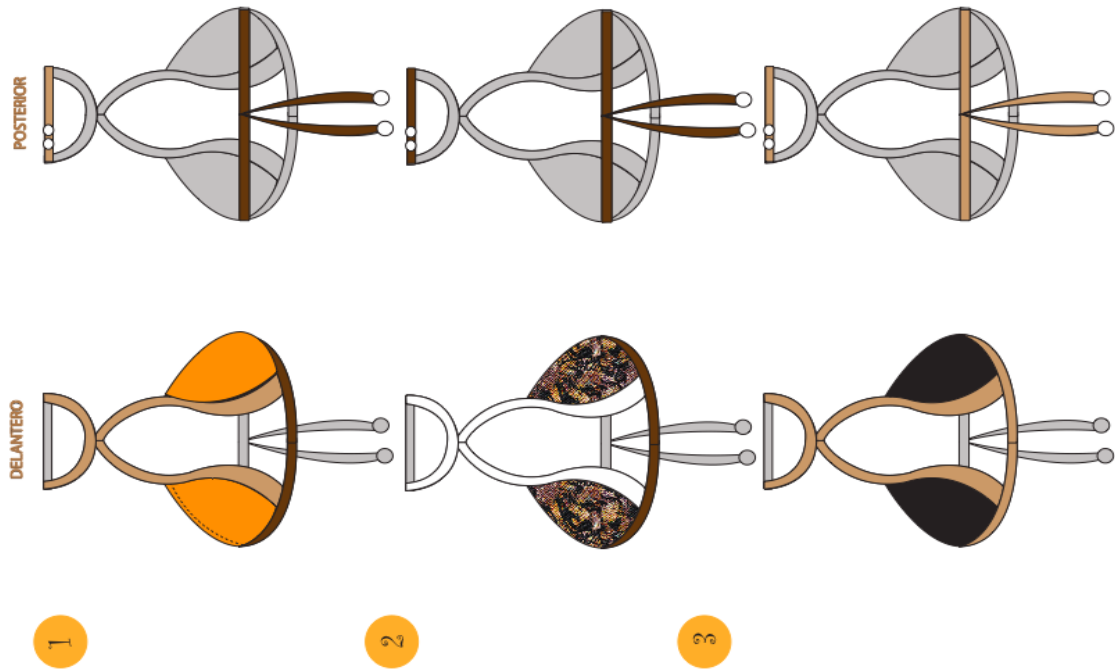

## CONJUNTO 5:

TRAJE DE BAÑO 2 PIEZAS CON LA PARTE INFERIOR HASTA LA CADERA Y FALDA CORTA DE CINTURA





## CONJUNTO 5:

TRAJE DE BAÑO 2 PIEZAS CON LA PARTE INFERIOR HASTA LA CADERA Y FALDA CORTA DE CINTURA

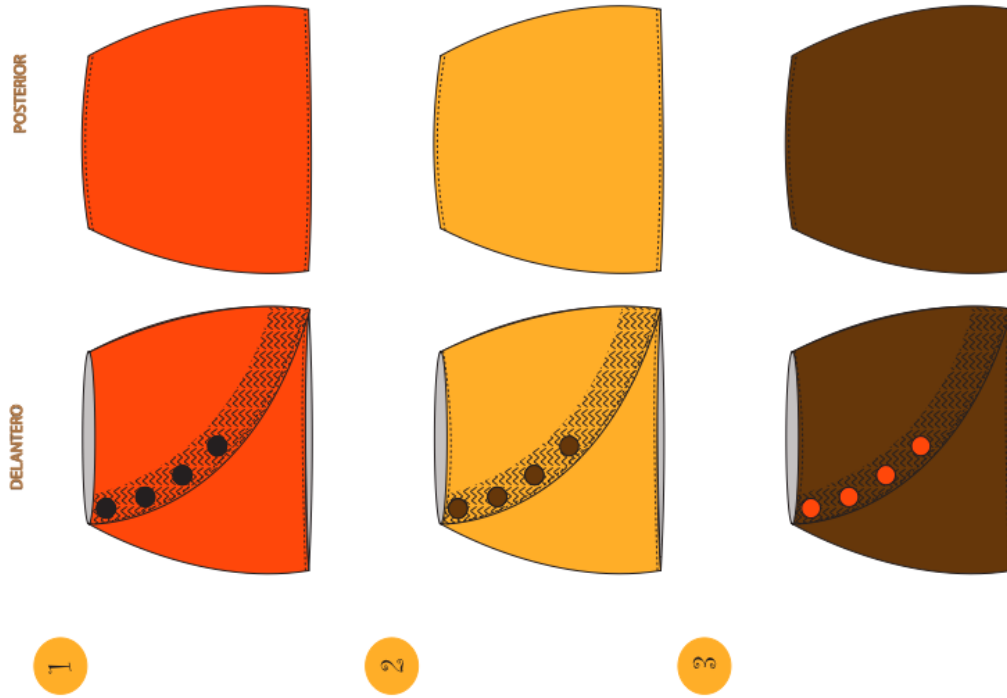

## CONJUNTO 5:

TRAJE DE BAÑO 2 PIEZAS CON LA PARTE INFERIOR HASTA LA CADERA Y FALDA CORTA DE CINTURA

## 2.7 ALTERNATIVAS DE COLOR SELECCIONADAS



# CONJUNTO 2

BLUSA MANGA  $\frac{3}{4}$  BAJO LA CINTURA CON PANTALON  $\frac{3}{4}$  CON PRETINA

DELANTERO

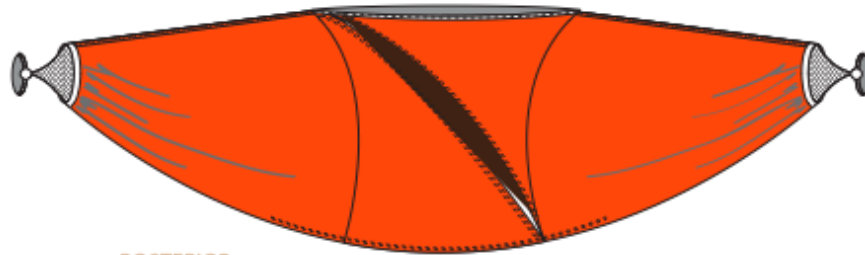

POSTERIOR

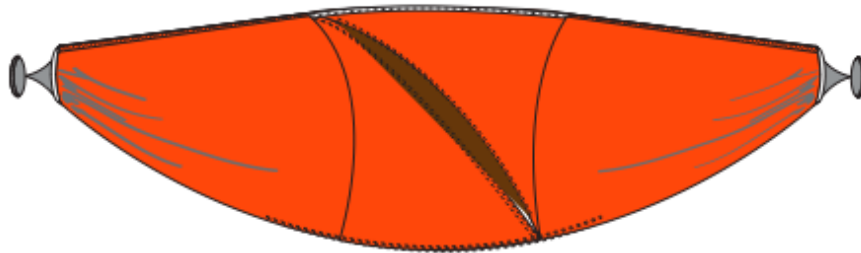

DELANTERO

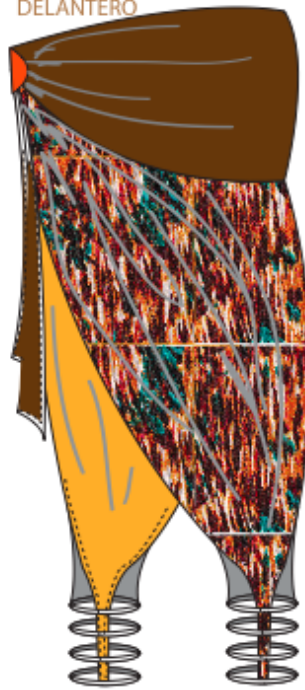

POSTERIOR

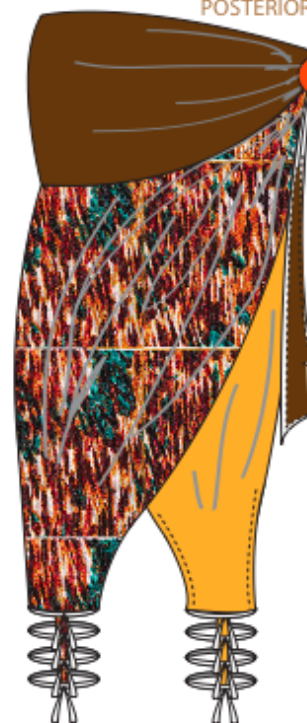

# CONJUNTO 3

BLUSA STRAPLESS CON ABERTURAS Y SHORT CON CORTE

DELANTERO

POSTERIOR

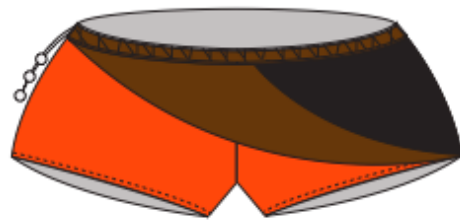
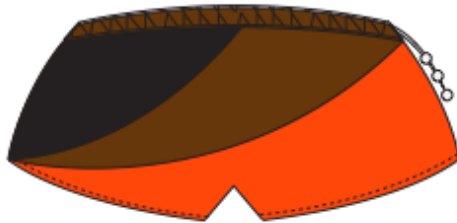
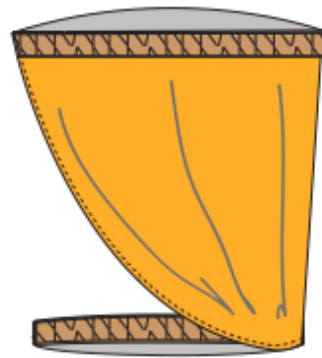
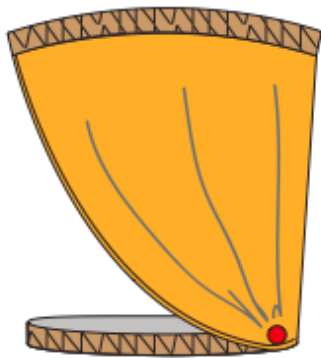

# CONJUNTO 4

TRAJE DE BAÑO TRIKINI Y VESTIDO CON CAPUCHA

DELANTERO

POSTERIOR



# CONJUNTO 5

TRAJE DE BAÑO 2 PIEZAS CON LA PARTE INFERIOR HASTA LA CADERA Y FALDA CORTA DE CINTURA

DELANTERO

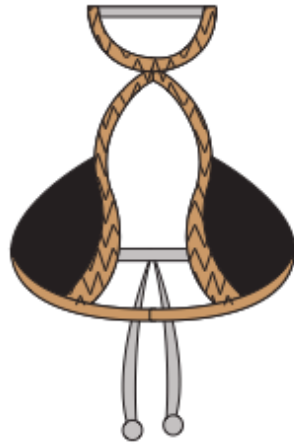

POSTERIOR

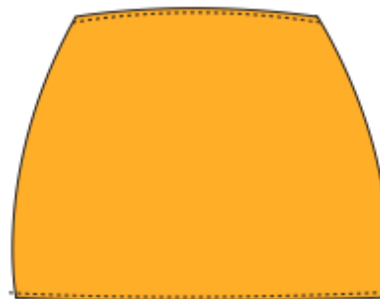
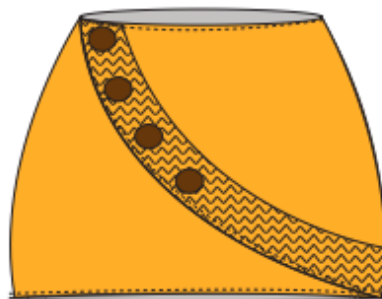
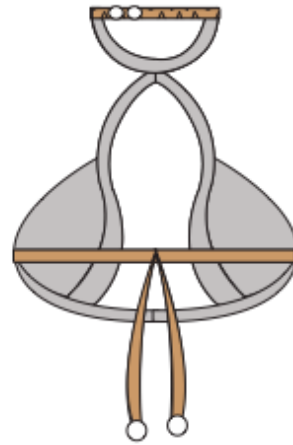

## 2.8 DISEÑOS DEFINITIVOS

















## 2.9 FICHAS TÉCNICAS

FICHA TECNICA			
REFERENCIA: 00003		TIPO DE PRODUCCION: CASUAL	
COLECCION: VERANO	FALDA 3/4	LINEA: MUJERES	ESTILO: HIPPIE CHIC
FECHA DE CREACION: 20/05/2011			
PIEZAS DE CORTE		DIAGRAMA DE FRENTE	
#	DESCRIPCION	CANTIDAD	TELA COLOR
1	DELANTERO IZQUIERDO	1	PEPELINA VILY CAFE
2	DELANTERO DERECHA	1	BRAMANTE LISO TOMATE
3	DELANTERO MITAD	1	PEPELINA VILY AMARILLO
4	ESPALDA MITAD	1	PEPELINA VILY AMARILLO
5	ESPALDA IZQUIERDO	1	PEPELINA VILY CAFE
6	ESPALDA DERECHO	1	BRAMANTE LISO TOMATE
7	PRETINA	1	PEPELINA VILY NEGRA
MATERI PRIMA E INSUMOS		DIAGRAMA POSTERIOR	
#	DESCRIPCION/CODIGO	CANTIDAD	UBICACION
1	PEPELINA VILY CAFE	55cmx70cm	PIEZA IZQUIERDA
2	BRAMANTE LISO TOMATE	60cmx80cm	PIEZA DERECHA
3	PEPELINA VILY AMARILLO	40cmx40cm	PIEZA CENTRO
4	PEPELINA VILY NEGRA	20cmx80cm	PRETINA
5	HILO ENCERADO NEGRO	3m	3 PIEZAS DEL
6	HILO ENCERADO BEIGE	45cm	PRETINA
7	BROCHES DE TAGUA ROJO	3	FIN TIRA MACRAME
8	HILO 40/2 20000 OJI		AGUJAS OVERLOCK Y RECTA
MAQUINARIA Y AGUJAS			
#	DESCRIPCION/CODIGO	CANTIDAD	AGUJA
1	OVERLOCK	4	AGUJA PUNTA NORMAL R #100/16
2	RECTA	1	AGUJA PUNTA BOLA # 90/14

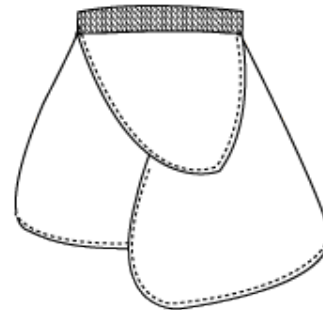
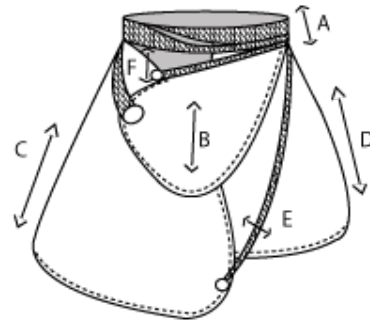



FICHA DE MEDIDAS						
	DESCRIPCION	TOLERANCIA	S	M	L	
A	ANCHO DE PRETINA	0,5 cm=5 mm	7cm	7cm	7m	
B	LARGO PIEZA INTERMEDIA	0,5 cm=5 mm	42 cm	43 cm	44cm	
C	LARGO PIEZA DERECHA	0,5 cm=5 mm	54cm	55cm	56cm	
D	LARGO PIEZA IZQUIERDA	0,5 cm=5 mm	50cm	51cm	52 cm	
E	ANCHO DE TIRAS	0,5 cm=5 mm	1 cm	1cm	1cm	
F	DISTANCIA DE PRETINA A PIEZA	0,5 cm=5 mm	4cm	5cm	6cm	



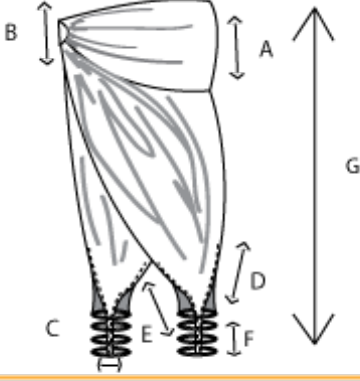

FICHA TECNICA				
REFERENCIA: 00004		TIPO DE PRODUCCION: CASUAL		
COLECCION: VERANO	BLUSA MANGA 3/4	LINEA: MUJERES	ESTILO: HIPPIE CHIC	
FECHA DE CREACION: 20/05/2011				
PIEZAS DE CORTE			DIAGRAMA DE FRENTE	
#	DESCRIPCION	CANTIDAD	TELA COLOR	
1	DELANERO ESPALDA	1		
2	PUNOS	1	RIB CAFE	
MATERI PRIMA E INSUMOS			DIAGRAMA POSTERIOR	
#	DESCRIPCION/CODIGO	CANTIDAD	UBICACION	
1	RIB CAFE	20cm X 4 cm	PUNOS	
2	BROCHE DE TAGUA ROJO	2	CENTRO PUNOS FINALES	
3	CHIFON AMERO TOMATE	40 m x 1m cm	DELANERO ESPALDA	
4	HILO ENCERADO ROJO	1m	PUNOS	
5	HILO 40/2 20000 OJI		AGUJAS OVERLOCK Y RECTA	
MAQUINARIA Y AGUJAS				
#	DESCRIPCION/CODIGO	CANTIDAD	AGUJA	
1	OVERLOCK	4	AGUJA PUNTA NORMAL R #100/16	
2	RECTA	1	AGUJA PUNTA BOLA # 90/14	

FICHA DE MEDIDAS						
	DESCRIPCION	TOLERANCIA	S	M	L	
A	LARGO DE MANGA	0,5 cm=5 mm	38cm	38.5cm	39cm	
B	LARGO ABERTURA INFERIOR	0,5 cm=5 mm	35 cm	36 cm	37cm	
C	LARGO COSTADOS	0,5 cm=5 mm	32cm	33cm	34cm	
D	ESCOTE SUPERIOR	0,5 cm=5 mm	25cm	26.5cm	28 cm	
E	LARGO PUNO	0,5 cm=5 mm	9cm	9cm	9cm	
F	LARGO APLIQUE	0,5 cm=5 mm	40 cm	41cm	42cm	
G	ANCHO DE PUNO FINAL	0,5 cm=5 mm	20cm	20cm	20cm	

FICHA TECNICA			
REFERENCIA: 00001		TIPO DE PRODUCCION: CASUAL	
COLECCION: VERANO	PANTALON	LINEA: MUJERES	ESTILO: HIPPIE CHIC
FECHA DE CREACION: 20/05/2011			
PIEZAS DE CORTE		DIAGRAMA DE FRENTE	
#	DESCRIPCION	CANTIDAD	TELA COLOR
1	PANTALON PIEZA DEL, POST	2	LICRA VENI BEIGE Y LICRA MATE
2	PRETINA	1	RIB CAFE
			
MATERI PRIMA E INSUMOS		DIAGRAMA POSTERIOR	
#	DESCRIPCION/CODIGO	CANTIDAD	UBICACION
1	LICRA VENI	75cm x 80cm	PIERNA DERECHA
2	LICRA MATE	75cm x 80cm	PIERNA IZQUIERDA
3	RIB CAFE	90 cm x 30 cm	PRETINA
4	PIEDRA DE TAGUA TOMATE	1	PRETINA FILO DERECHO
5	HILO 40/2 20000 OJI		AGUJAS OVERLOCK Y RECTA
6	HILO ENCERADO CAFE Y NEGRO	2.50 m	BASTA DEL PANTALON
7	ELASTICO DE 0.5 CM	0.5cm x 90 cm	PRETINA
			
MAQUINARIA Y AGUJAS			
#	DESCRIPCION/CODIGO	CANTIDAD	AGUJA
1	OVERLOCK	4	AGUJA PUNTA NORMAL R #100/16
2	RECTA	1	AGUJA PUNTA BOLA # 90/14
3	RECUBRIDORA	3	AGUJA NORMAL 70/10

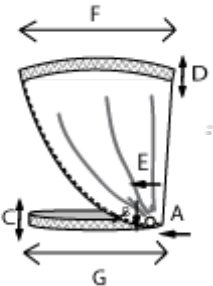
FICHA DE MEDIDAS						
	DESCRIPCION	TOLERANCIA	S	M	L	
A	LARGO DE PRETINA FILO DERECHO	0,5 cm=5 mm	19cm	20cm	21cm	
B	LARGO DE PRETINA FILO IZQUIERDO	0,5 cm=5 mm	8 cm	9 cm	10 cm	
C	LARGO DE TIRA DE HILO ENCERADO		44cm	45cm	46cm	
D	LARGO DE COSTURA	0,5 cm=5 mm	21cm	22cm	23 cm	
E	LARGO DE COSTURA	0,5 cm=5 mm	21cm	22cm	23cm	
F	DISTANCIA ENTRE TIRAS DE MACRAME		2.5 cm	2.5 cm	2.5 cm	
G	LARGO TOTAL DE PANTALON	0,5 cm=5 mm	78cm	78cm	78cm	

FICHA TECNICA			
REFERENCIA: 00002		TIPO DE PRODUCCION: CASUAL	
COLECCION: VERANO	BLUSA STRAPLESS	LINEA: MUJERES	ESTILO: HIPPIE CHIC
FECHA DE CREACION: 20/05/2011			
PIEZAS DE CORTE		DIAGRAMA DE FRENTE	
#	DESCRIPCION	CANTIDAD	TELA COLOR
1	DELANERO Y ESPALDA	1	CHIFON AMERO
2	PRETINA	1	LYCRA VENI BEIGE
3	TIRA SUPERIOR	1	LYCRA VENI BEIGE
MATERI PRIMA E INSUMOS		DIAGRAMA POSTERIOR	
#	DESCRIPCION/CODIGO	CANTIDAD	UBICACION
1	LYCRA VENI BEIGE	1,50m X 15 cm	TIRA SUPERIOR Y PRETINA
2	BROCHE DE TAGUA	1	INFERIOR IZQUIERDO
3	CHIFON AMERO	40cm x 95 cm	DELANERO ESPALDA
4	HILO 40/2 20000 OJI TOMATE		AGUJAS OVERLOCK Y RECTA
MAQUINARIA Y AGUJAS			
#	DESCRIPCION/CODIGO	CANTIDAD	AGUJA
1	OVERLOCK	4	AGUJA PUNTA NORMAL R #100/16
2	RECTA	3	AGUJA PUNTA BOLA # 90/14
			
			

FICHA DE MEDIDAS						
	DESCRIPCION	TOLERANCIA	S	M	L	
A	DISTANCIA BOTON COSTADO	0,5 cm=5 mm	5cm	5cm	5cm	
B	DISTANCA BOTON BAJO	0,5 cm=5 mm	3 cm	3 cm	3 cm	
C	ANCHO PRETINA	0,5 cm=5 mm	3cm	4 cm	5 cm	
D	ANCHO TIRA SUPERIOR	0,5 cm=5 mm	5cm	6 cm	7 cm	
E	LARGO COSTURA SOBRE PRETINA	0,5 cm=5 mm	20cm	21cm	22cm	
F	LARGO SUPERIOR	0,5 cm=5 mm	84 cm	86cm	88 cm	
G	LARGO INFERIOR	0,5 cm=5 mm	80 cm	82 cm	84 cm	

<b>FICHA TECNICA</b>			
REFERENCIA: 00004		TIPO DE PRODUCCION: CASUAL	
COLECCION: VERANO	VESTIDO	LINEA: MUJERES	ESTILO: HIPPIE CHIC
FECHA DE CREACION: 20/05/2011			
PIEZAS DE CORTE		DIAGRAMA DE FRENTE	
#	DESCRIPCION	CANTIDAD	TELA COLOR
1	DELANERO SUPERIOR	2	BRAMANTE LISO AMARILLO Y POPELINA VILY TOMATE
2	PRETINA	1	LICRA MATE
3	FALDA SUPERIOR	1	CHIFON ELASTICO AMARILLO
4	ESPALDA	2	BRAMANTE LISO AMARILLO Y POPELINA TOMATE
5	FALDA INFERIOR	1	CHIFON AMERO TOMATE
6	CAPUCHA	2	BRAMANTE AMARILO
7	FALDA COSTADO	1	CHIFON ROLAN
MATERI PRIMA E INSUMOS		DIAGRAMA POSTERIOR	
#	DESCRIPCION/CODIGO	CANTIDAD	UBICACION
1	BRAMANTE LISO	1.50 X 1m	CAPUCHA ,POS Y DEL
2	LICRA MATE	30cm x 60cm	PRETINA
3	POPELINA TOMATE	1.50 x 1.50	DEL Y POS SUPERIOR
4	CHIFON OMATE	60 x 60 cm	FALDA INFERIOR
5	CHIFON AMARILLO	35cm x 40cm	FALDA COSTADO
6	HILO 40/2 20000 OJI tomate, amarillo y blanco		AGUJAS OVERLOCK RECTA Y RECUBRIDORA
MAQUINARIA Y AGUJAS			
#	DESCRIPCION/CODIGO	CANTIDAD	AGUJA
1	OVERLOCK	4	AGUJA PUNTA NORMAL R #100/16
2	RECTA	3	AGUJA PUNTA BOLA # 90/14
3	RECUBRIDORA	1	AGUJA NORMAL 70/10

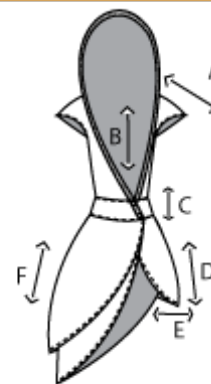

FICHA DE MEDIDAS						
	DESCRIPCION	TOLERANCIA	S	M	L	
A	LARGO DE MANGA	0,5 cm=5 mm	24cm	25cm	26cm	
B	PROFUNDIDAD DE ESCOTE	0,5 cm=5 mm	32 cm	33 cm	34cm	
C	ANCHO DE PRETINA	0,5 cm=5 mm	10cm	10cm	10cm	
D	LARGO DE FALDA COST.	0,5 cm=5 mm	53cm	54cm	55 cm	
E	LARGO FALDA COSTADO	0,5 cm=5 mm	80cm	81cm	82cm	
F	LARGO FALDA SUPERIOR	0,5 cm=5 mm	70 cm	71cm	72cm	

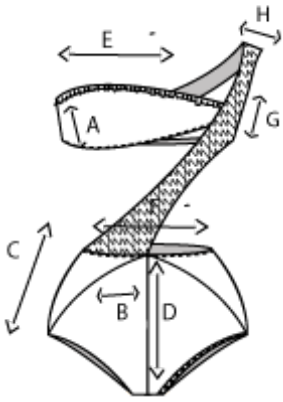
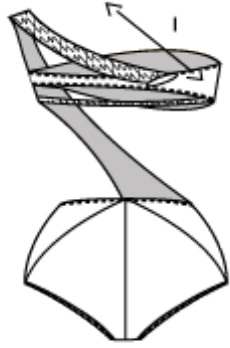

<b>FICHA TECNICA</b>			
REFERENCIA: 00006		TIPO DE PRODUCCION: CASUAL	
COLECCION: VERANO	TRAJE DE BANO	LINEA: MUJERES	ESTILO: HIPPIE CHIC
FECHA DE CREACION: 20/05/2011			
PIEZAS DE CORTE		DIAGRAMA DE FRENTE	
#	DESCRIPCION	CANTIDAD	TELA COLOR
1	DELANTERO SUPERIOR	2	LICRA VENI ESTAMPADA
2	DELANTERO ESPALDA	2	LICRA VENI NEGRA Y ESTAMPADA
3	DELANTERO MITAD	1	LICRA VENI NEGRA
4	POSTERIOR INFERIOR	4	LICRA VENI NEGRA Y ESTAMPADA
5	DELANTERO INFERIOR	4	LICRA VENI NEGRA Y ESTAMPADA
6	TIRA POSTERIOR	2	LICRA VENI NEGRA
			
MATERI PRIMA E INSUMOS		DIAGRAMA POSTERIOR	
#	DESCRIPCION/CODIGO	CANTIDAD	
1	LICRA VENI NEGRA	1 m	
2	LICRA VENI ESTAMPADA	1m	
3	BROCHE DE TAGUA	1	
4	HILO 40/2 20000 OJI		
			
MAQUINARIA Y AGUJAS			
#	DESCRIPCION/CODIGO	CANTIDAD	AGUJA
1	OVERLOCK	4	AGUJA PUNTA NORMAL R #100/16
2	RECTA	1	AGUJA PUNTA BOLA # 90/14
3	RECUBRIDORA	3	AGUJA PUNTA NORMAL R #100/16

FICHA DE MEDIDAS						
	DESCRIPCION	TOLERANCIA	S	M	L	
A	LARGO SUPERIOR DERECHO	0,5 cm=5 mm	12cm	13cm	14m	
B	LARGO PIEZA INERIOR COSTADOS	0,5 cm=5 mm	20 cm	21 cm	22cm	
C	LARGO COSTADOS	0,5 cm=5 mm	14.5cm	15.5cm	16.5cm	
D	LARGO PARTE INFERIOR	0,5 cm=5 mm	28cm	29cm	30 cm	
E	ANCHO SUPERIOR	0,5 cm=5 mm	90cm	91cm	92cm	
F	ANCHO CINTURA	0,5 cm=5 mm	80cm	81cm	82cm	
G	LARGO SUPERIOR IZQUIERDO	0,5 cm=5 mm	5cm	6cm	7cm	
H	ANCHO HOMBRO	0,5 cm=5 mm	4cm	4cm	4cm	
I	LARGO TIRA SUPERIOR POSTERIOR	0,5 cm=5 mm	32cm	33cm	34cm	

## 2.10 DIVERSAS COMBINACIONES



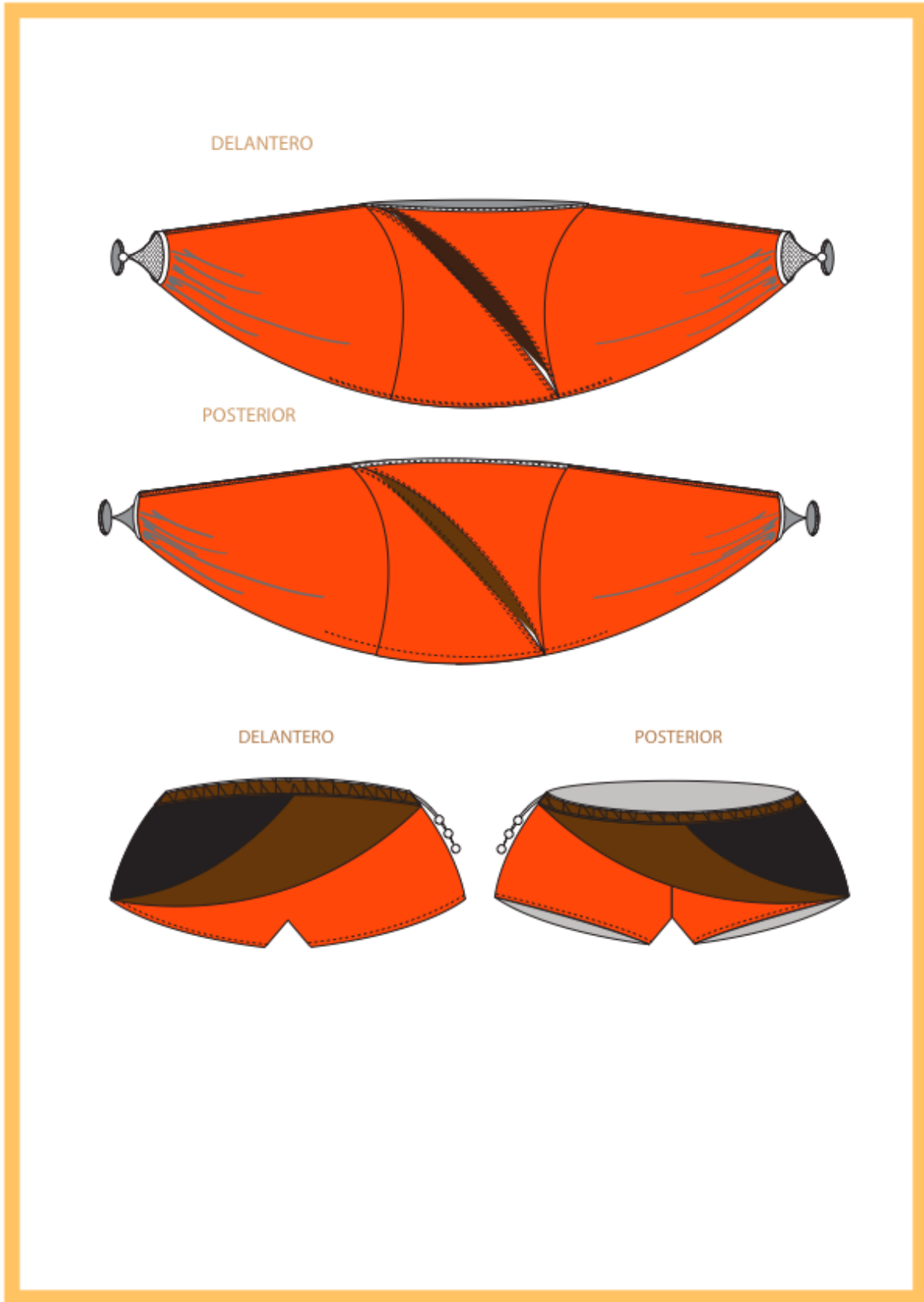





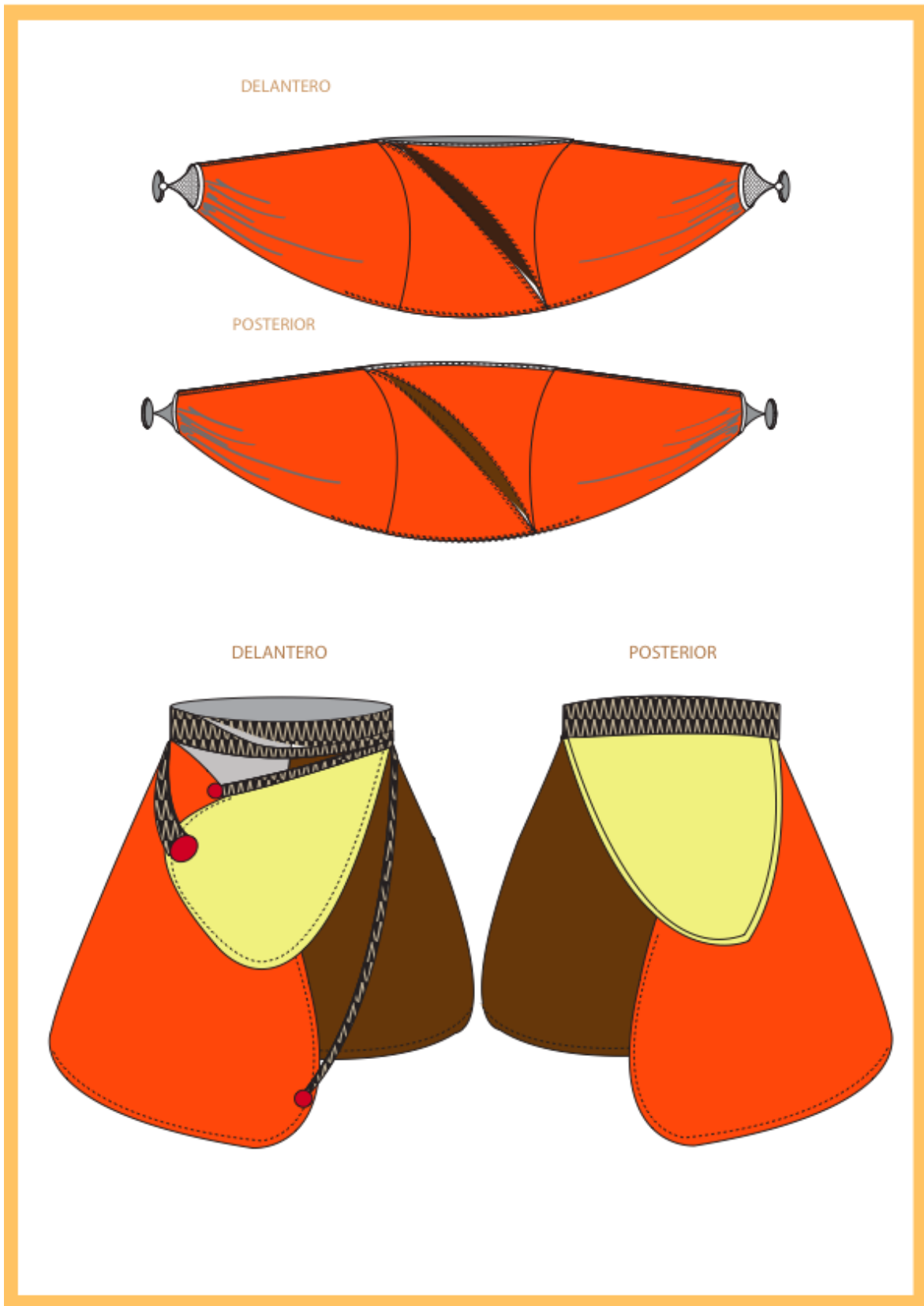

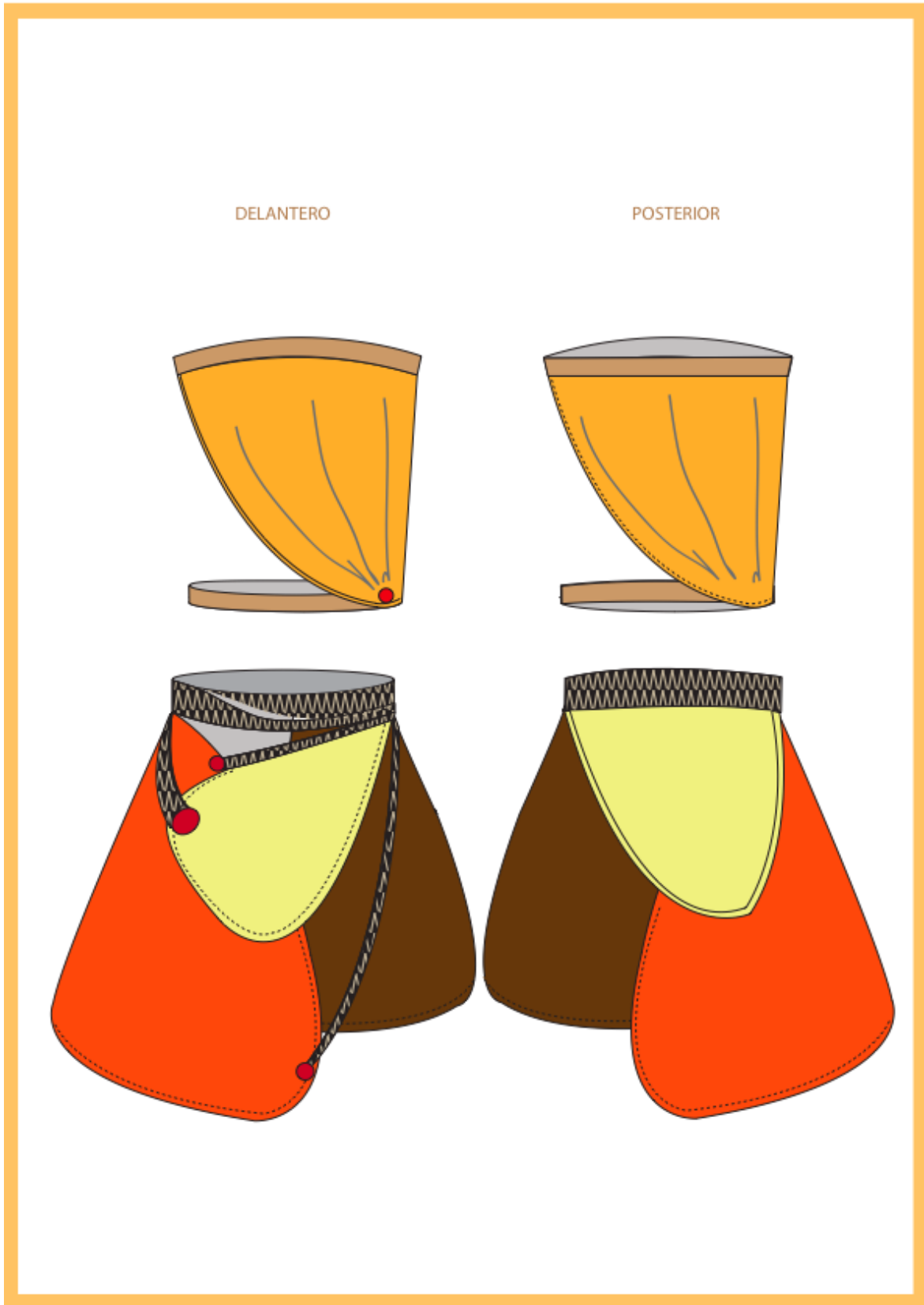









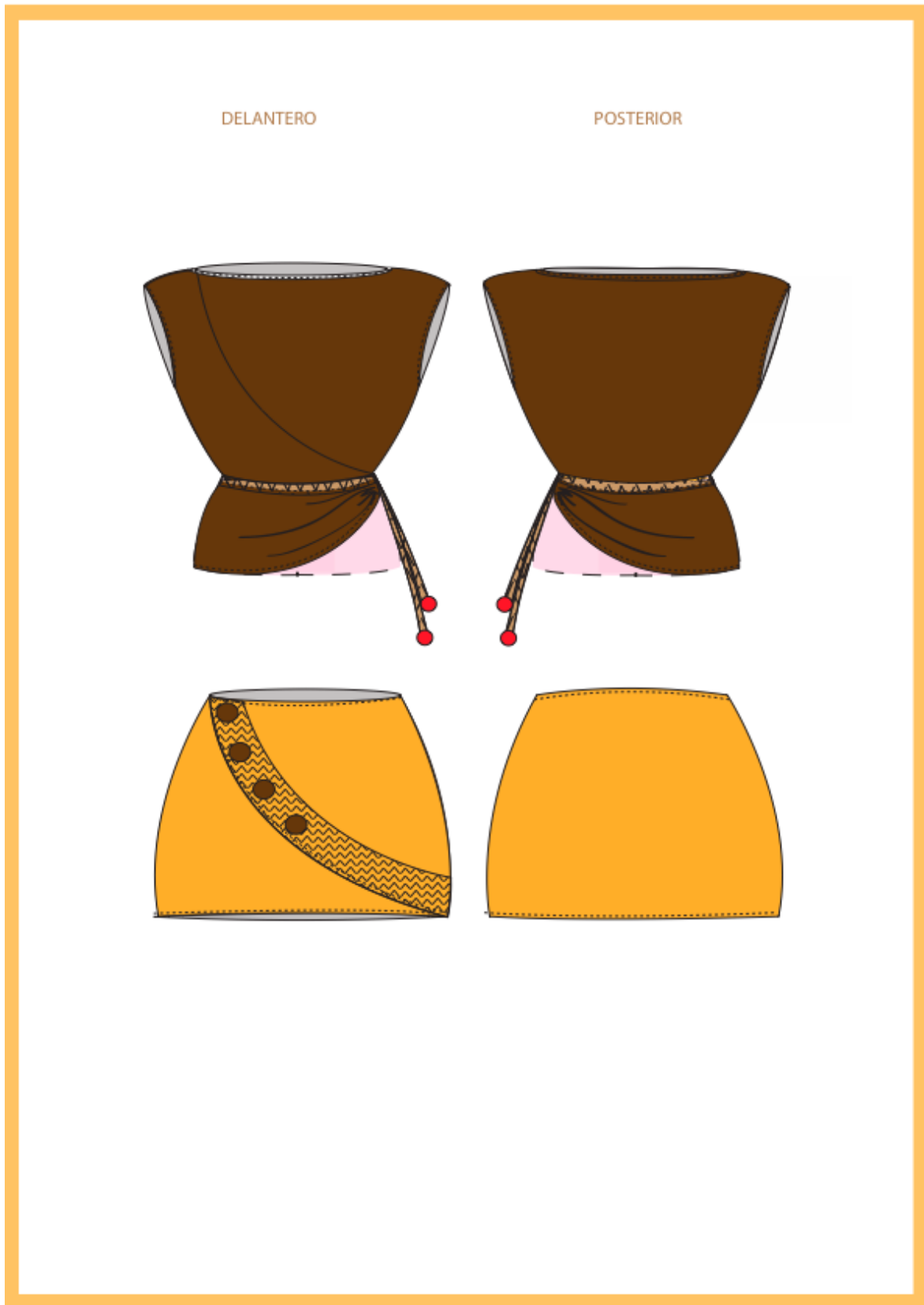

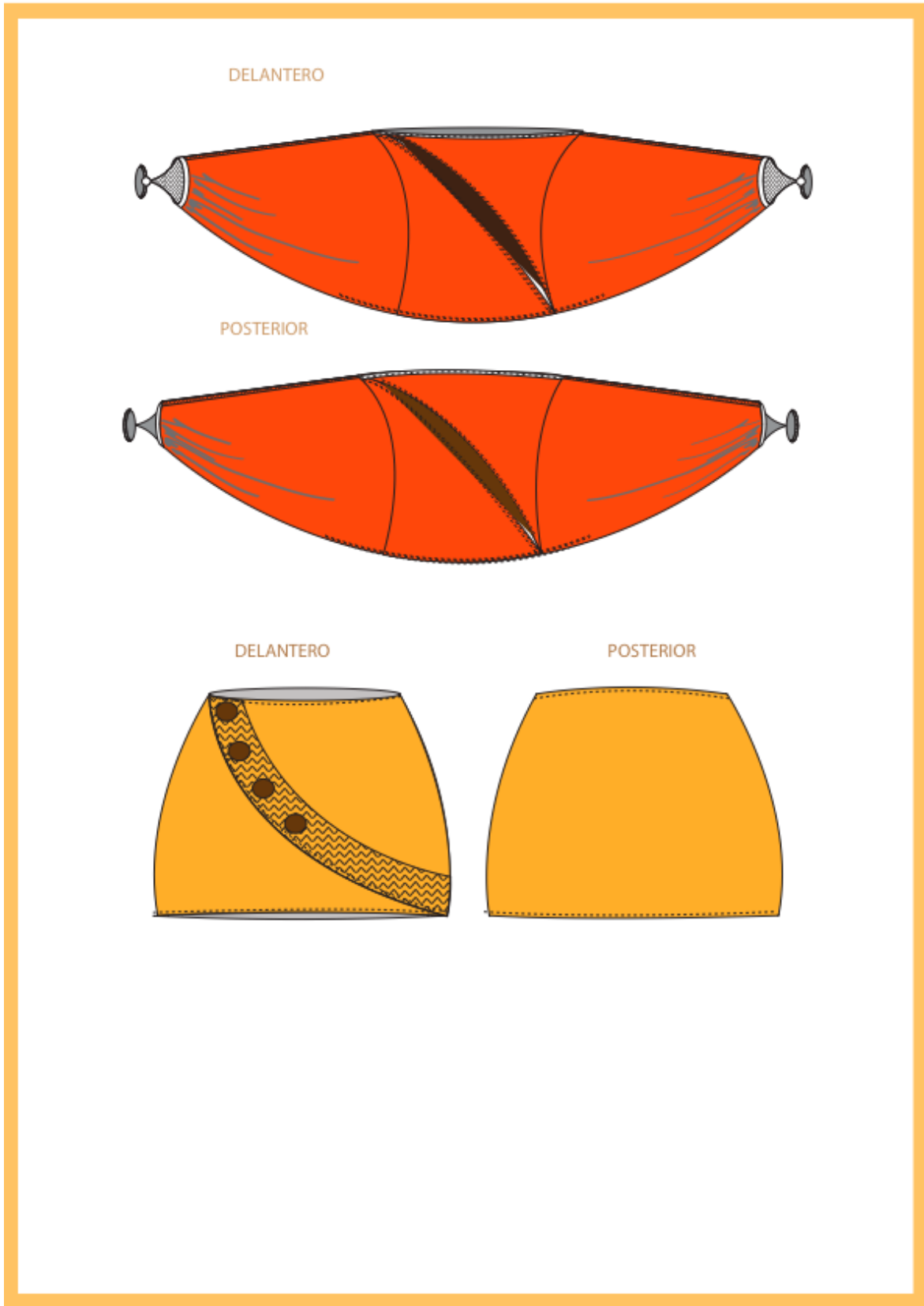

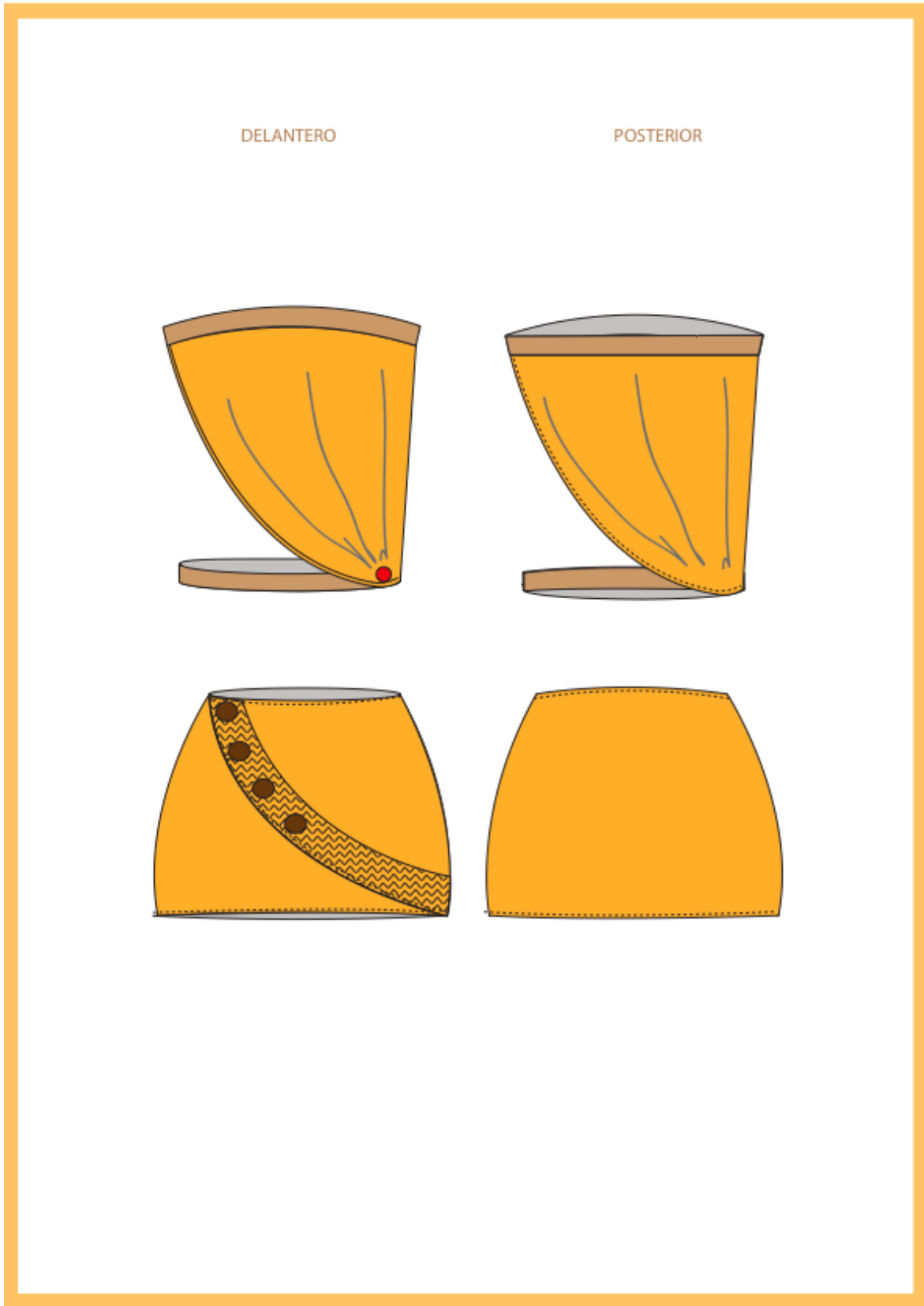

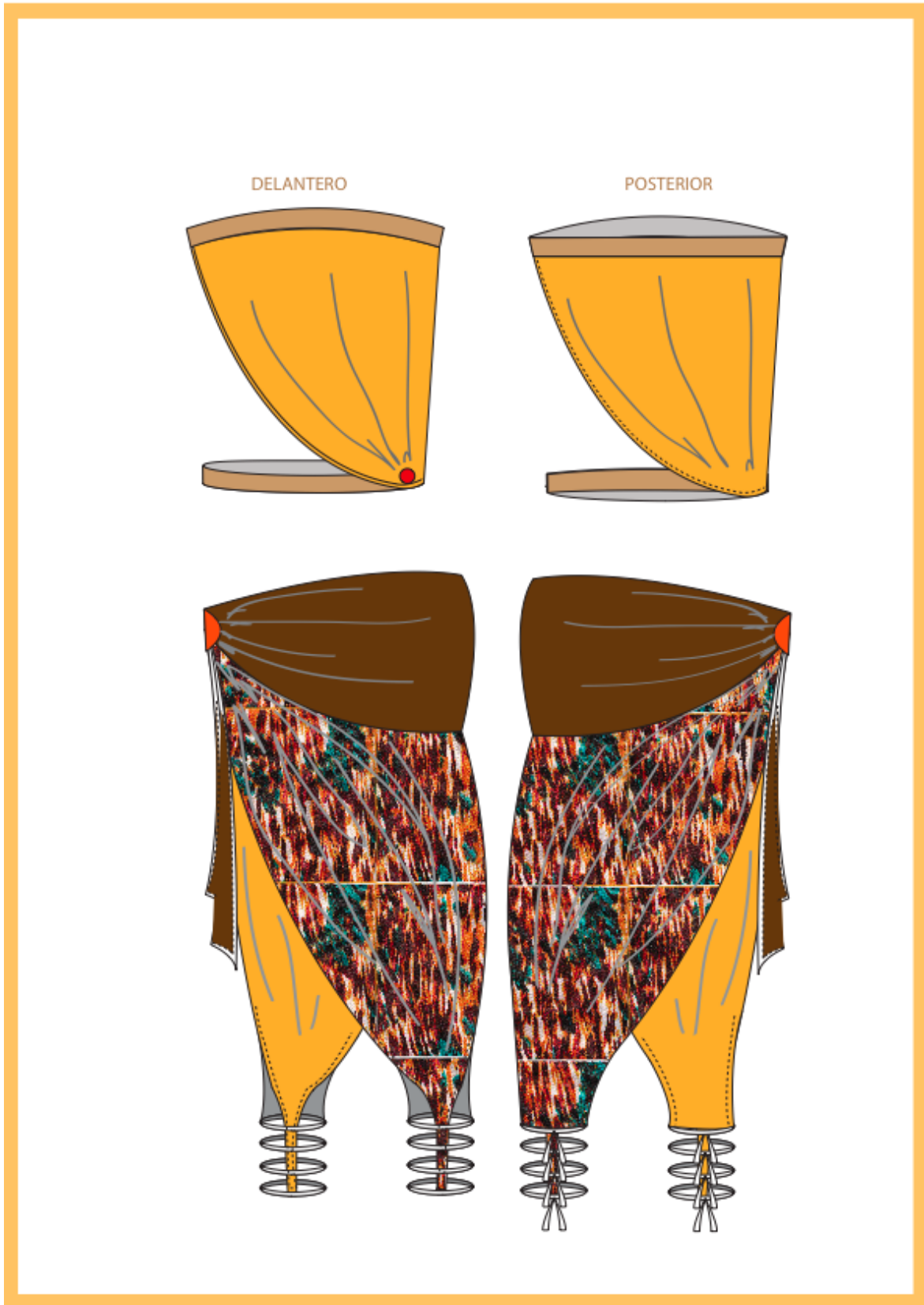

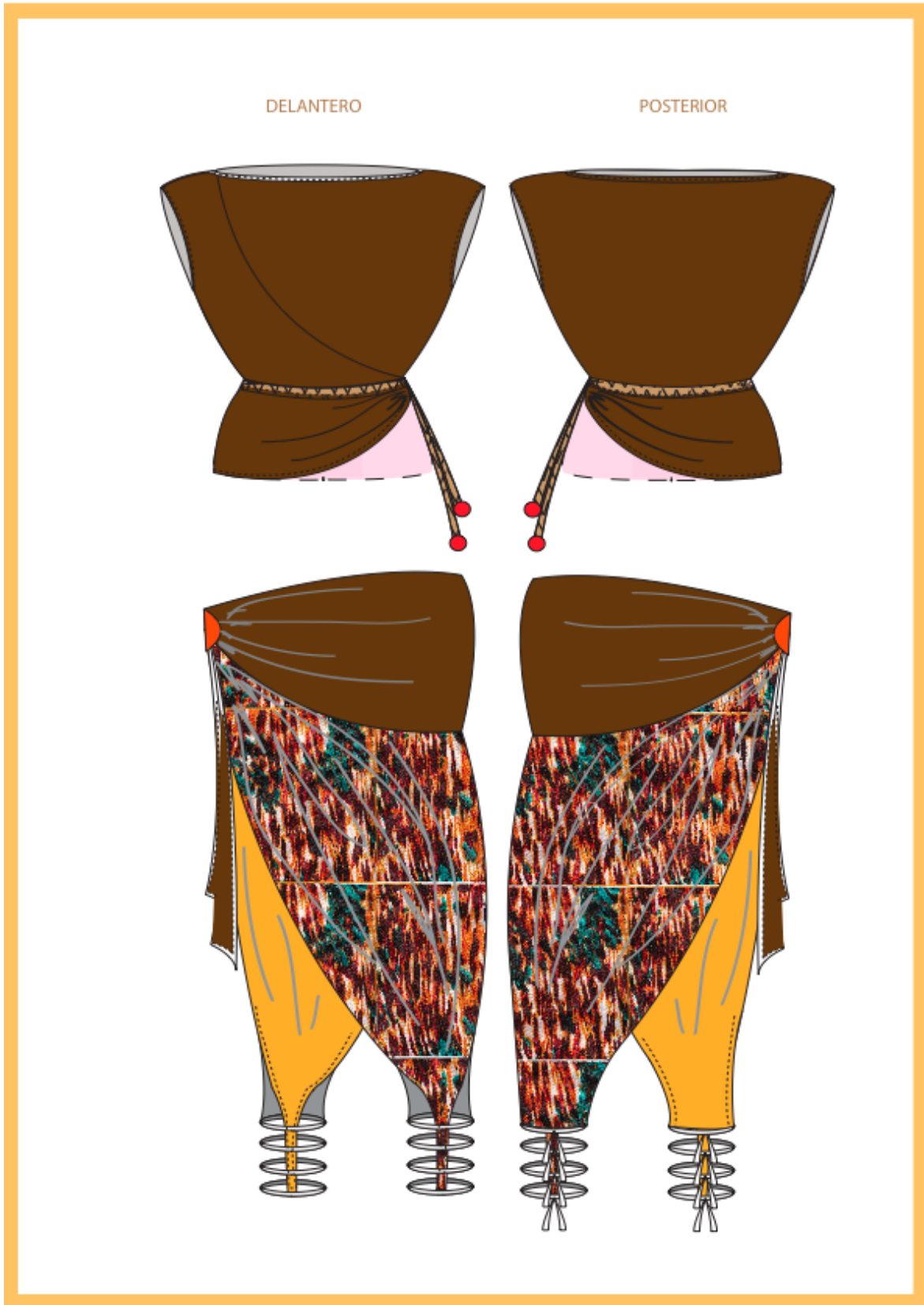







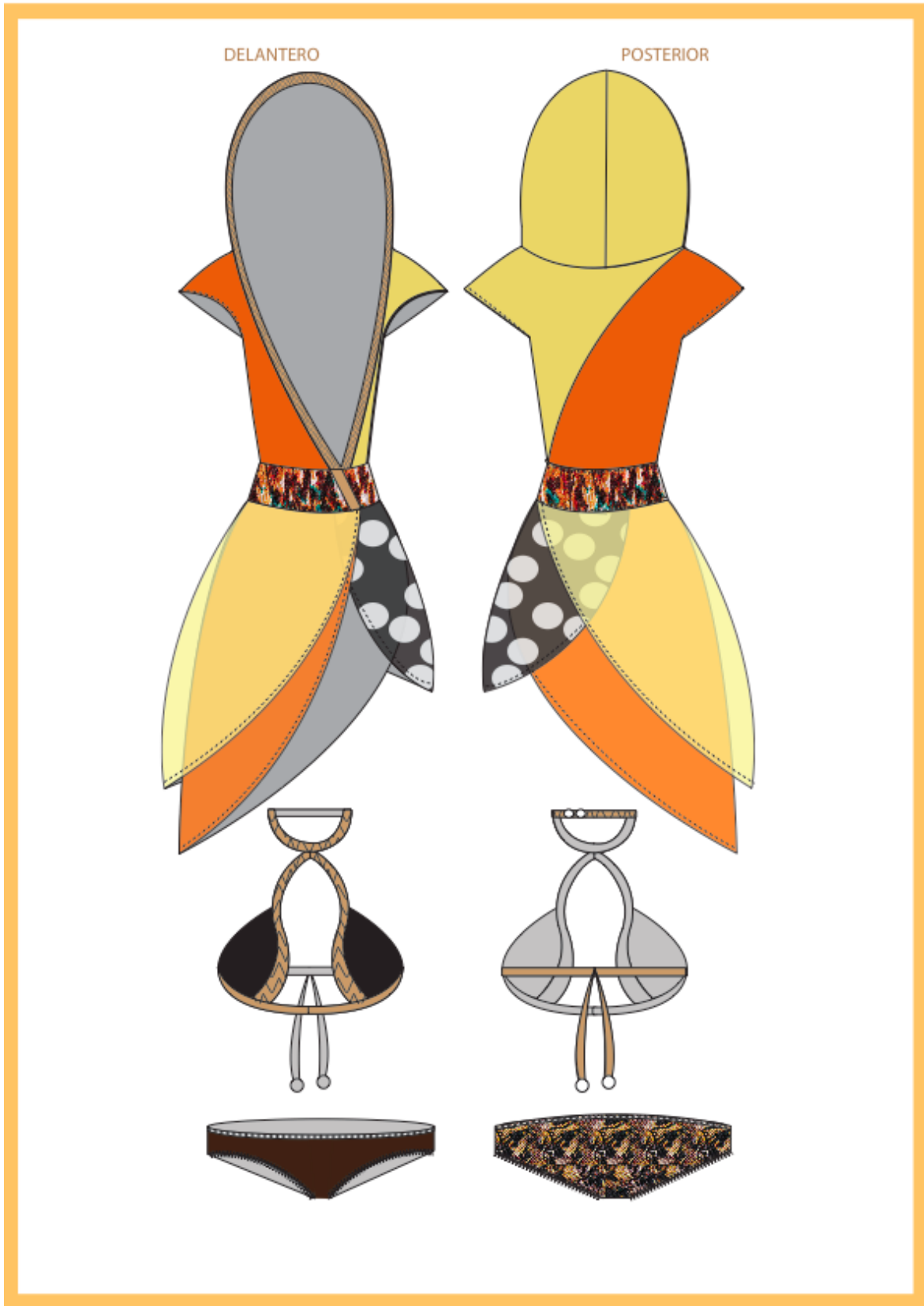

### 3.0 CONCLUSIONES:

Montanita es un lugar perfecto para emprender un proyecto referente a la moda. Tanto las cualidades del lugar como de las

personas que llegan se prestan para poder crear algo novedoso.

## 4.0 RECOMENDACIONES

Buscar los mejor medios para poder hacer factible el proyecto, ver cuáles son las facilidades para poder trabajar, saber los limitantes, estudiar el lugar y los gustos de las personas, saber qué es lo que necesitan y qué

es lo que van a comprar para poder crear. De acuerdo a esto, es recomendable analizar los materiales que se pueden ocupar ya que es importante saber cuáles son los que podemos utilizar.

## 5.0 BIBLIOGRAFÍA

<[www.montanita.com](http://www.montanita.com)>

Montañita Ecuador. <[www.en-ecuador.com/montanita](http://www.en-ecuador.com/montanita)>

Tagua <[es.wikipedia.org/wiki/Tagua](http://es.wikipedia.org/wiki/Tagua)>

Macrame <http://es.wikipedia.org/wiki/Macramé>

Callicore cinosura <[http://es.wikipedia.org/wiki/Callicore\\_cynosura](http://es.wikipedia.org/wiki/Callicore_cynosura)>

Nymphalidae <<http://es.wikipedia.org/wiki/Nymphalidae>>

<http://www.montanita.com/>

<http://www.infomontanita.com/> Montañita: Un pueblo único en la costa de Ecuador

<http://es.wikipedia.org/wiki/Lepidoptera>

<http://www.monografias.com/trabajos23/mariposas/mariposas.shtml>

<http://es.wikipedia.org/wiki/Artesan%C3%ADa>

<http://www.youtube.com/watch?v=gf9HLKYzmTk>

[http://www.google.com/imgres?imgurl=http://vivamontanita.com/images/mapas/detalle.jpg&imgrefurl=http://vivamontanita.com/informacion\\_util.html&usq=\\_\\_IDlcqi4fyI0hZfZqe6x3mgVOyel=&h=200&w=200&sz=10&hl=es&start=1&zoom=1&um=1&itbs=1&tbnid=hvggjIGFjJWqZM:&tbnh=104&tbnw=104&prev=/images%3Fq%3DUBICACION%2BMONTANITA%26um%3D1%26hl%3Des%26sa%3DG%26tbm%3Disch&ei=0iTjTar6EcecgQfDz7C\\_Bg](http://www.google.com/imgres?imgurl=http://vivamontanita.com/images/mapas/detalle.jpg&imgrefurl=http://vivamontanita.com/informacion_util.html&usq=__IDlcqi4fyI0hZfZqe6x3mgVOyel=&h=200&w=200&sz=10&hl=es&start=1&zoom=1&um=1&itbs=1&tbnid=hvggjIGFjJWqZM:&tbnh=104&tbnw=104&prev=/images%3Fq%3DUBICACION%2BMONTANITA%26um%3D1%26hl%3Des%26sa%3DG%26tbm%3Disch&ei=0iTjTar6EcecgQfDz7C_Bg)

