

# A RÖVID SZEXUÁLIS ATTITÚDOK SKÁLA (BSAS) MAGYAR ADAPTÁCIÓJA



CSONKA Balázs

PhD-hallgató, DE Pszichológia Doktori Iskola  
csonka.balazs1986@gmail.com

SZABÓ Mónika

ELTE Pedagógiai és Pszichológiai Kar  
szabo.monika@ppk.elte.hu

SZABÓ Ágnes

Massey University, School of Psychology  
a.szabo@massey.ac.nz

HEVESI Krisztina

ELTE Pedagógiai és Pszichológiai Kar  
hevesi.kriszta@ppk.elte.hu

## ÖSSZEFOGLALÓ

*Háttér és célkitűzések:* Jelen kutatás a Rövid Szexuális Attitűdök Skála (BSAS) magyarországi adaptációjára vállalkozott azzal a céllal, hogy a téma hazai kutatói számára egy olyan mérőeszközt szolgáltatson, amelynek segítségével a szexualitással kapcsolatos tényezők egyidejűleg négy dimenzió mentén is mérhetőek. *Módszer:* A kérdőívet serdülő és fiatal felnőtt mintán (n = 688) teszteltük, két nagyobb vizsgálat részeként. A kapott adatok megerősítő faktoranalízisének eredménye szerint a skála tételei az eredeti faktorstruktúrához megfelelően illeszkedtek. A továbbiakban a Szexuális Attitűdök Skála egyes alskáláinak összefüggéseit vizsgáltuk a nem, az életkor, a szexuális tapasztalat, valamint a pornóhasználat vonatkozásában. *Eredmények:* A BSAS magyar változata 23 tételt tartalmaz, melyek négy faktort töltenek, az eredeti mérőeszköz alskáláihoz hasonlóan. Ezek a Megengedő attitűd, a Fogamzásgátlás, a Bensőségesség és az Instrumentalitás. Az összefüggések elemzése során nemi különbségeket a Megengedő attitűd, a Fogamzásgátlás és az Instrumentalitás; életkori különbséget pedig az Instrumentalitás alskálákon találtunk. A szexuális tapasztalattal a Megengedő attitűd és a Bensőségesség; a pornófogyasztással a Megengedő attitűd, a Bensőségesség és az Instrumentalitás alskálák esetében találtunk összefüggéseket. *Következtetések:* A Rövid Szexuális Attitűdök Skála négyfaktoros modellje hazánkban is alkalmazható, külső összefüggéseit tekintve eredményeink egybevágóak a mérőeszköz használatának korábbi tapasztalataival.

*Kulcsszavak:* Szexuális Attitűdök Skála, BSAS, szexuális attitűdök, szexualitás, pornóhasználat

## BEVEZETÉS

### A szexualitással kapcsolatos attitűdök mérése

Az emberi szexualitás témakörében folytatott tudományos munka szempontjából a nehezebben és kevésbé megbízhatóan operacionálizable szexuális viselkedés mellett a szexuális attitűdök mérése is kulcsfontosságúnak tekinthető. Az attitűdök vizsgálata ugyanis nagyban hozzájárulhat az emberi szexualitást alakító tényezők működésének mélyebb megértéséhez, ez pedig alapul szolgálhat a szexuális egészség (WHO, 2006) fejlesztését célzó programok és irányelvek kialakításához is (Kimberly és mtsai, 2013).

Az 1980-as évekig a vonatkozó pszichológiai kutatások jórészt a szexuális szabadsággal, a házasság előtti szexszel, illetve a serdülőkori szexualitás alakulásával foglalkoztak, a korábbi évtizedek társadalmi-kulturális változásainak kontextusában (Hendrick és mtsai, 1985). A Szexuális Attitűdök Skála első változatát (Sexual Attitudes Scale, a továbbiakban SAS) Hendrick és munkatársai (1985) dolgozták ki. Az ezt követő évtizedek változásaiban nagy szerepet játszott a technika robbanásszerű fejlődése, melynek következtében a társadalmi-kulturális térben egészen új minőségek jelentek meg, az eddigiekhez képest sokkal gyorsabban. E változások az emberi szexualitásra is hatással voltak. A vizuális média fejlődésének (Brown, 2000), a széles sávú internet elterjedésének (Cooper, 1998), valamint az online pornográfia térnyerésének (Owens és mtsai, 2012) nemcsak

a viselkedés, hanem az attitűdök szintjén is markáns hatása mutatható ki (Wright, 2013).

Az eredeti SAS skála továbbfejlesztése ezekre a változásokra reagált, így két évtized után megtörtént annak felülvizsgálata, és a szerzők egy új, rövidített kérdőívet készítettek (Brief Sexual Attitudes Scale, BSAS, Hendrick és mtsai, 2006).

A szexuális attitűdök többdimenziós mérésére jelenleg még nem áll rendelkezésre magyar nyelvű mérőeszköz, bár a szocioszexuális orientáció kérdőív magyar változatának (SOI-R) egyik alsóskálája az elköteleződéstől mentes szexuális kapcsolatok iránti nyitottságot (attitűdöt) méri (Meskó és mtsai, 2014). Jelen kutatás ezért a BSAS magyarországi adaptációjára vállalkozik azzal a céllal, hogy a téma hazai kutatói számára egy olyan mérőeszköz használatát tegye lehetővé, amelynek segítségével a szexualitással kapcsolatos attitűdök egyidejűleg négy dimenzió mentén is mérhetőek.

### A Szexuális Attitűdök Skála (SAS)

Az eredeti SAS megalkotásával a szerzők célja az volt, hogy a korábbi, rendre a szexualitás egyetlen aspektusára fókuszáló mérőeszközök után a szexuális attitűdök egy teljesebb készlete váljon mérhetővé (Hendrick és Hendrick, 1987). Az első változatban (Hendrick és mtsai, 1985) a szexuális szabadságon kívül a felelősségvállalással, a szex jelentésével, illetve annak érzelmi vonatkozásaival kapcsolatos 150 itemet gyűjtöttek össze. Ezek közül a redundáns, illetve töbértelmű tételeket spekulatív alapon kiszűrve 102 kérdéses mérőeszközt kaptak, mely eredetileg 9 skálát töltött. Az első adatfelvé-

tel 835 fővel történt, ennek eredményei főkomponens-analízissel egy 58 tételes, 5 faktoros mérőeszközt erősítettek meg. A továbbiakban Hendrick és Hendrick (1987) két nagyobb adatgyűjtést (N = 1374) követően négyfaktoros mérőeszközt kaptak, mely 43 tételből állt. A négy alskála a Megengedő attitűd, a Szexuális szokások, a Bensőségesség és az Instrumentalitás voltak.

### A Rövid Szexuális Attitűdök Skála (BSAS)

A Rövid Szexuális Attitűdök Skála megszerkesztésekor a szerzők (Hendrick és mtsai, 2006) az eredeti mérőeszköz rövidebb és korszerűbb változatának létrehozására törekedtek. A BSAS 23 iteme a SAS 43 iteméhez hasonlóan négy faktort tölt, melyből három (Megengedő attitűd, Bensőségesség, Instrumentalitás) dimenzió változatlan maradt. A negyedik alskálán (Szexuális szokások) a feltáró faktorelemzés során három tétel szerepelt megfelelően magas faktorsúllyal, melyek közül mindegyik a fogamzásgátlással volt kapcsolatos, így az alskálát Fogamzásgátlásra nevezték át.

#### A BSAS alskálái

##### *Megengedő attitűd (Permissiveness; P)*

Az első skála a szexualitással kapcsolatos megengedő attitűdöket méri. Ez a dimenzió a szabad, kötelezettségeket kerülő, testi élvezeteket kereső, énes jellegű viszonyulási formákat foglalja magába.

Külső összefüggéseit tekintve Hendrick és Hendrick (2006) a következő eredményeket kapták: a megengedő attitűd inkább a férfiakra jellemző; negatív együttjárást mutat a párkapcsolati elégedettséggel, a partner felé való nyitottsággal, valamint elköteleződéssel, illetve a partner felé érzett tisztelettel; pozitív korrelációt mutat ugyanakkor

a külső kapcsolat valószínűségével. A szerelem Lee-féle tipológiájával (1973) összevetve a Megengedő attitűd erős pozitív együttjárást mutatott a *Ludus* (a szerelem játékos, a mély elköteleződést kerülő, élvezetcentrikus, élménykereső formája), illetve valamivel gyengébb negatív együttjárást az *Eros* (szenvédélyes, romantikus szerelem), a *Storge* (a szerelem partnerség dimenziója) és a *Pragma* (a szerelem logikus, praktikus vonatkozásai) dimenziókkal.

A Megengedő attitűd vonatkozásában a nemi különbségeket több későbbi tanulmány is megerősíti (He és mtsai, 2010; Kimberly és mtsai, 2013; Luquis és mtsai, 2011). Kimberly és munkatársai (i. m.) a szerelem típusait tekintve azonban a fentiekkel csak részben megegyező eredményeket kaptak. Eredményeik a *Ludus*, a *Pragma* és a *Storge* dimenziókkal mutatkozó fenti összefüggéseket megerősítik, az *Eros* vonatkozásában azonban nem találtak szignifikáns együttjárást. Hendrick és munkatársai (2006) eredményein túl szignifikáns negatív korrelációt találtak még az *Agape* (odaadó, önzetlen szerelemforma) dimenzióval, valamint a vallásosság mértékével. Braun-Courville és Rojas (2009) szignifikáns együttjárást találtak a serdülőkorúak pornófogyasztása és a Megengedő attitűd dimenziója között.

##### *Fogamzásgátlás (Birth Control; BC)*

Ez az alskála tulajdonképpen a fogamzásgátlás felelősségével kapcsolatos nézeteket tartalmazza. A mérőeszköz korábbi változataiban a Szexuális szokások skála részeként szerepelt (lásd fent), olyan témakörökkel, mint a szexuális edukáció, illetve a szexuális játékszerek elfogadása. Mivel önálló skálaként csak a rövidített változatban kapott helyet, így külső összefüggéseit tekintve

kevesebb eredmény áll rendelkezésre. Hendrick és munkatársai a BSAS megszerkesztésével összefüggő vizgálatssorozatokban (2006) nem találtak nemi különbséget, illetve stabil összefüggést a párkapcsolati dimenziók és a Lee-féle szerelemtípusok vonatkozásában sem. Egy későbbi tanulmányban (Kimberly és mtsai, i. m.) a Fogamzásgátlás szignifikáns negatív együttjárást mutatott az Agape szerelemtípussal és a vallásossággal, a Ludus és az Eros dimenziókkal ugyanezen vizgálatban gyenge, de szignifikáns korreláció volt megfigyelhető.

#### *Bensőségesség (Communion; C)*

A mérőeszköz harmadik dimenziója a szexualitással kapcsolatos bensőséges, idealisztikus attitűdöket méri, így elsősorban a szexualitás érzelmi és társas aspektusaira reflektál.

Hendrick és munkatársai (2006) a Bensőségesség alskálán nemi különbségeket nem találtak. A párkapcsolati vonatkozásokat tekintve a partner felé való nyitottsággal, illetve a partner felé érzett tisztelettel a Bensőségesség pozitív együttjárást mutatott, más konzisztens összefüggést azonban nem sikerült kimutatni. A szerelem dimenziói közül korábbi eredmények (például Hendrick és Hendrick, 1987) alapján a szerzők az Eros és az Agape esetében vártak pozitív összefüggést, ezt azonban a három elvégzett vizgálattal nem sikerült egyértelműen igazolni, bár Kimberly és munkatársai (i. m.) eredményei ugyancsak ebbe az irányba mutatnak. Ez utóbbi tanulmány gyenge, de szignifikáns pozitív korrelációt közöl továbbá a Bensőségesség és az önértékelés között.

#### *Instrumentalitás (Instrumentality; I)*

Az Instrumentalitás a Megengedő attitűdhez hasonlóan a szexualitás énes vonatkozásaira reflektál. Mindkét attitűddimenzióban a szexu-

alitás alkalmi, örömkereső, illetve elköteleződést kerülő jellege bontakozik ki, azonban míg a Megengedő attitűd elsősorban a szexualitás élménykereső részére, addig az Instrumentalitás inkább annak praktikus, testi-fizikai vonatkozásaira fókuszál.

Hendrick és munkatársai (2006) eredményei alapján ez az attitűddimenzió is – a Megengedő attitűdhez hasonlóan – inkább a férfiakra jellemző; negatívan jár együtt a párkapcsolati elégedettséggel, a partner felé való nyitottsággal és a felé érzett elköteleződéssel. A szerelem vonatkozásában együttjárás csak a Ludus dimenzióval volt konzisztensen kimutatható, pozitív irányban. Kimberly és munkatársai (i. m.) eredményei a nemi különbségeket és a Ludus dimenzióval mutatózó együttjárást ugyancsak megerősítik. További eredményeik alapján az Instrumentalitás negatív korrelációt mutat az Agape szerelemtípussal és a vallásossággal.

Egy holland kutatásban (Peter és Valkenburg, 2010) a BSAS Instrumentalitás dimenziójának és a pornográf tartalmak fogyasztási gyakoriságának összefüggését vizsgálva a két változó között szignifikáns, pozitív kapcsolatot találtak, melyet a látottak észlelt realitása mediált. Katz és Schneider (2013) longitudinális kutatásukban az Instrumentalitást az alkalmi szex szignifikáns prediktoraként azonosították. Eredményeik szerint továbbá a Megengedő attitűd dimenzió ebben a vonatkozásban szignifikáns prediktív erővel nem bírt, az alkalmi szexuális kapcsolatokban való részvétel ugyanakkor szignifikánsan bejósolta a Megengedő attitűdöt.

Az említett tanulmányok példaként szolgálnak a mérőeszköz alkalmazási köreit tekintve, mind a teljes mérőeszköz, mind annak egy-egy alskálája vonatkozásában.

Jelen kutatásunkkal a BSAS attitűd kérdőívnek mint az emberi szexualitással fog-

lalkozó kutatások széles körében használható, többdimenziós mérőeszköznek a hazai adaptációjára vállalkoztunk.

## MÓDSZER

### Eljárás és résztvevők

Vizsgálatunkban összesen 1017 fő válaszait gyűjtöttük össze, két mintavételezési szakaszban, egy-egy nagyobb kutatás részeként volt lehetőségünk az adatfelvételre. Az első adatgyűjtés 2013 tavaszán, egy magyarországi kisváros serdülőkorú populációjában (N = 453) történt. Ez a kutatás a serdülőkorú pornófogyasztás egyes aspektusainak és külső összefüggéseinek feltárására irányult. A második adatgyűjtésre 2014 tavaszán, fővárosi egyetemisták (N = 564) körében került sor, egy, a szexuális egészség dimenzióit vizsgáló kutatás részeként. Mindkét adatgyűjtés papír-ceruza kérdőíves formában történt.

Az adatbevitelt és adattisztítást követően jelen vizsgálatba azokat a résztvevőket vontuk be, akik a szexuális attitűdök skálát hiánytalanul kitöltötték, illetőleg válaszoltak a nemre, az életkorra, illetve a szexuális és pornóval kapcsolatos tapasztalatokra vonatkozó kérdésekre is. Az így kialakított mintába 688 fő került, melynek átlagéletkora 19,02 év (SD = 3,91 év), a kétharmaduk (62%) nő.

### Eszközök

*Szexuális attitűdök:* Az adaptálni kívánt Rövid Szexuális Attitűdök Skálát (Hendrick és mtsai, 2006) használtuk a szexuális attitűdök mérésére. A kérdőív fordítását és visszafordítását két, az angol nyelvet anyanyelvi szinten beszélő fordító végezte. A kérdőív

23 tételét a kitöltők ötfokú Likert-skálán értékelhették aszerint, hogy az egyes állításokkal teljesen egyetértenek (5), vagy egyáltalán nem értenek egyet (1).

*A pornófogyasztás rendszeressége* a „Rendszeresen néz-e pornófilmeket?” kérdés igen (1), nem (0) válaszkategóriái alapján került meghatározásra.

*A pornófogyasztás gyakorisága:* A kitöltők a „Milyen rendszerességgel néz pornófilmeket?” kérdést az első adatfelvétel során hat- (soha = 0; havonta néhányszor = 1; hetente = 2; hetente többször = 3; naponta = 4; naponta többször = 5), a második adatfelvétel során négyfokú (soha = 0; havi szinten = 1; heti szinten = 2; napi szinten = 3) ordinális skálán válaszolhatták meg. Az adatok elemzésekor az egyes kategóriákat ez utóbbi skála mentén határoztuk meg, az első adatfelvétel „2” és „3”; valamint „4” és „5” válaszainak összevonásával.

*Szexuális tapasztalat:* A szexuális tapasztalatot tekintve az első adatgyűjtés során négy válaszlehetőség (még nincs = 0; van már tapasztalatom = 1; több tapasztalatom is van = 2; rendszeresen élek nemi életet = 3) közül választhattak a kitöltők. A második adatgyűjtés során a kérdés dichotóm (igen = 1; nem = 0) módon került kitöltésre. Az adatok elemzésekor a két mintavétel „0” értékeit „nem”, az első mintavétel „1–3”, valamint a második mintavétel „1” értékeit „igen” válaszként kódoltuk.

## EREDMÉNYEK

### A BSAS szerkezete magyar mintán – megerősítő faktorelemzés

A magyar adatokon (N = 688) megerősítő faktorelemzést végeztünk (SPSS-AMOS

program használatával), azaz teszteltük, hogy azok illeszkednek-e az eredeti, a szerzők által leírt faktorstruktúrához. A BSAS eredeti verziójának (lásd *1. melléklet*) 23 tétele 4 skálát tölt, az előzőekben részletezettek szerint. A statisztikai mutatók szerint a kiindulási modellben az adatok illeszkedése nem volt megfelelő az elméleti modellhez (NFI: 0,81; TLI: 0,79; CFI: 0,81; RMSEA: 0,083; 90%; CI: 0,082–0,085; PCLOSE: 0,00). Ezt követően, a modifikációs indexek

figyelembevételével néhány korreláló hibát megengedve, a módosított modell az illeszkedési mutatók alapján elfogadhatónak bizonyult, azaz a BSAS eredeti faktorstruktúrája megtartható. (NFI: 0,87; TLI: 0,89; CFI: 0,91; RMSEA: 0,058; 90% CI: 0,053–0,063; PCLOSE: 0,003). A BSAS megerősítő faktorelemzésének modelljét az *1. ábra* mutatja be. Az egyes alskálák Cronbach-alfa mutatói rendre: P: 0,88; BC: 0,71; C: 0,70; I: 0,76.

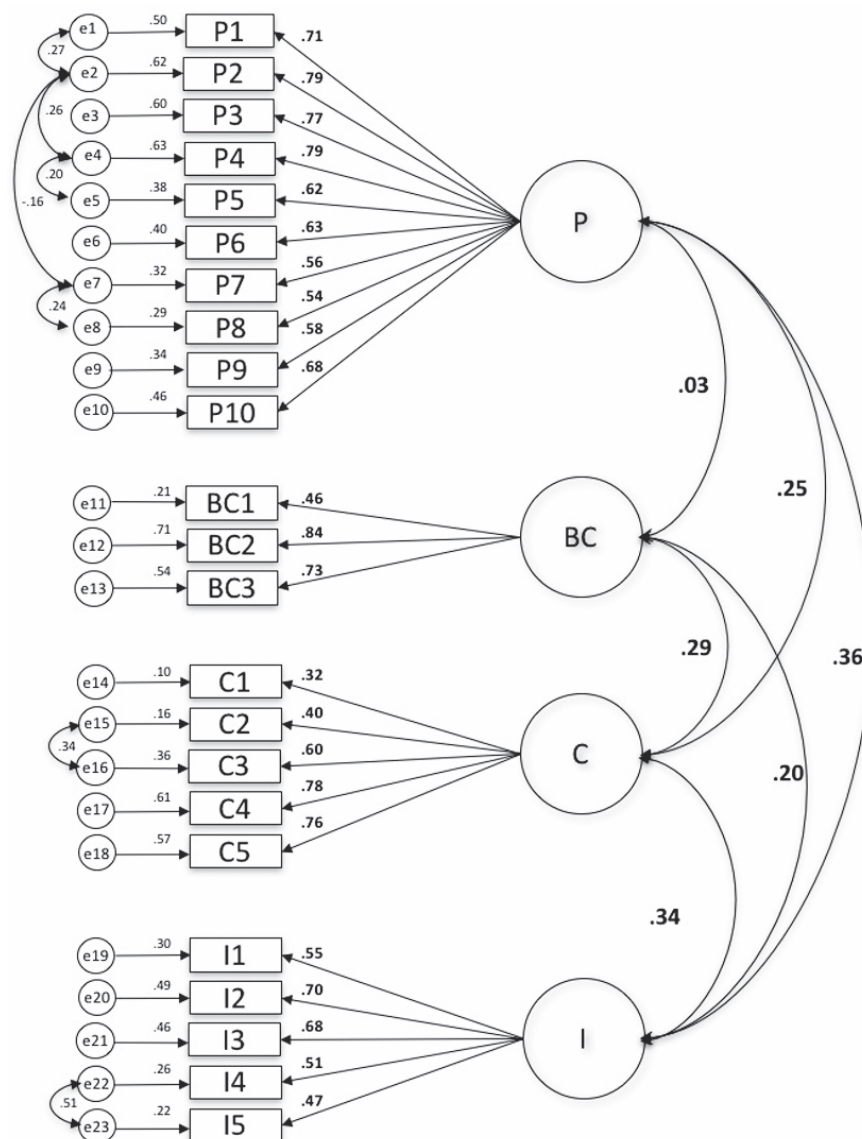

1. ábra. A BSAS-skála magyar mintán (N = 688) megerősített faktorstruktúrája

1. táblázat. A BSAS alszállain elért pontszámok nemi különbségei (1–5. skála)

	Átlag (szórás) férfiak	Átlag (szórás) nők	Nemek közötti különbség [F, szig. (df)]
Megengedő attitűd	3,22 (0,76)	2,18 (0,76)	159,1** (1)
Fogamzásgátlás	4,10 (0,70)	4,40 (0,75)	24,5** (1)
Bensőségesség	3,95 (0,65)	3,95 (0,67)	0,03 (n.s.) (1)
Instrumentalitás	3,35 (0,778)	3,03 (0,75)	11,1** (1)

\*\*  $p < 0,01$ 

2. táblázat. A BSAS alszállain elért pontszámok korcsoport szerinti különbségei (1–5. skála)

	Átlag (szórás) serdülők (14–19 év)	Átlag (szórás) fiatal felnőttek (20–26 év)	Különbség [F, szig. (df)]
Megengedő attitűd	2,63 (0,92)	2,60 (0,91)	3,0 <sup>+</sup> (1)
Fogamzásgátlás	4,25 (0,73)	4,33 (0,79)	0,2 (n.s.) (1)
Bensőségesség	3,92 (0,68)	4,02 (0,61)	1,4 (n.s.) (1)
Instrumentalitás	3,26 (0,78)	2,93 (0,71)	13,6** (1)

<sup>+</sup>  $0,05 < p < 0,1$  \*\*  $p < 0,01$ 

### A szexuális attitűdök (BSAS) külső összefüggései, magyar mintán

Jelen írásban csupán a magyar BSAS néhány alapvető tényezővel való kapcsolatát mutatjuk be. Ez megfelelően illusztrálja a skála működési módját és bemutatja az alszállák összefüggéseinek mintázatát olyan tényezőkkel, amelyeket a nemzetközi szakirodalomban már korábban is leírtak. A további, komplex elemzések az egyes változók összefüggésrendszeréről bonyolultabb modellek felállítására adnak majd lehetőséget, és további kutatások és publikációk tárgyát képezik.

#### Nemi és életkorbeli különbségek

A nemi és életkori csoportok közötti különbséget együttesen, kétszemponos ANOVA-val teszteltük. Az eredmények alapján látszik, hogy a Megengedő attitűd és az Instrumentalitás skálákon a külföldi eredményekhez hasonlóan a férfiak (N = 262) szig-

nifikánsan magasabb pontszámot értek el a nőkhöz (N = 426) viszonyítva. Ugyancsak szignifikáns, de fordított, mérsékeltebb nemi különbségek mutatkoztak a Fogamzásgátlás dimenzióban (1. táblázat).

Az életkori csoportokat vizsgálva azt mondhatjuk, hogy a serdülőkhez képest a fiatal felnőttek az Instrumentalitás tekintetében alacsonyabb pontszámot értek el (2. táblázat).

A nem (férfi/nő) és az életkor (serdülő / fiatal felnőtt) együttes hatását vizsgálva azt találtuk, hogy szignifikáns interakció a két független változó között a Megengedő attitűd (F = 4,01;  $p = 0,04$ ;  $df = 1$ ) (2. ábra), illetve a Fogamzásgátlás (F = 4,57;  $p = 0,03$ ;  $df = 1$ ) (3. ábra) esetében található.

A Megengedő attitűd vonatkozásában alapvetően nemi különbség mutatkozott, amely a serdülő korcsoportnál kifejezettebb (Cohen-d serdülők = 1,61; Cohen-d fiatal felnőttek = 0,99). Másként fogalmazva azt

mondhatjuk, hogy míg a férfiak esetében nincsen különbség az életkori csoportok között, addig a nőknél viszont a fiatal felnőttek mérsékelten megengedőbb attitűdöt mutatnak a serdülőkorú nőkhöz képest (Cohen-d = 0,39) a megengedő attitűd vonatkozásában.

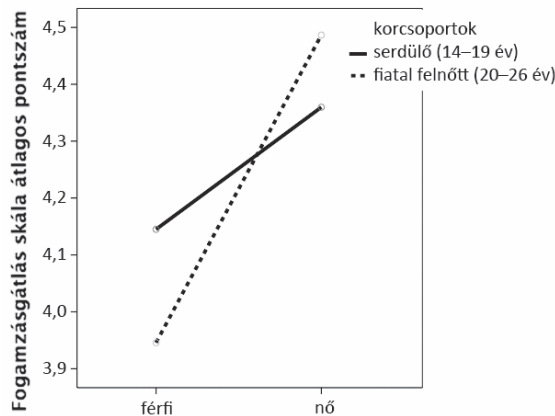

2. ábra. A nem és az életkori csoport (serdülő / fiatal felnőtt) együttes hatása a Megengedő attitűd dimenziójára

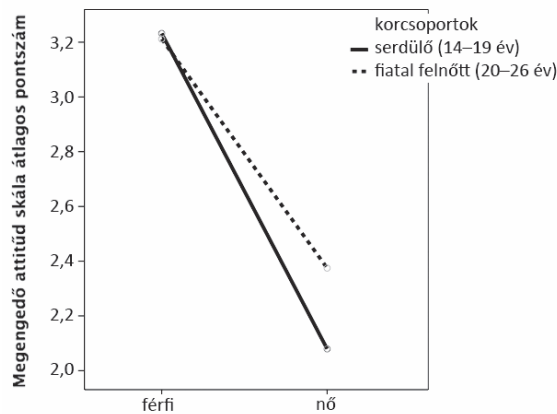

3. ábra. A nem és az életkori csoport (serdülő / fiatal felnőtt) együttes hatása a Fogalmazás skála dimenziójára

A fogalmazással kapcsolatos attitűdben a teljes mintában ugyancsak nemi különbség mutatkozott, amely a fiatal felnőtt korcsoportnál kifejezettebb (Cohen-d serdülők = 0,29; Cohen-d fiatal felnőttek = 0,73). Másként fogalmazva azt mondhatjuk, hogy

a férfiak esetében jelentős mértékű a különbség a serdülők és a fiatal felnőttek között (Cohen-d férfiak = 0,28), míg a nők esetében nem jelentős (Cohen-d nők = 0,17).

#### Szexualitással és pornóval kapcsolatos tapasztalatok

Az első elemzésben itt azt vizsgáltuk meg, hogy a pornóval kapcsolatos tapasztalatokkal összefüggést mutatnak-e a szexualitással kapcsolatos attitűdök. Azt találtuk, hogy azok, akik már láttak pornófilmet, szignifikánsan Megengedőbbek, illetve a Bensőségesség és az Instrumentalitás vonatkozásában is magasabb pontszámokat adnak azokhoz képest, akik saját állításuk szerint még nem láttak pornófilmet (3. táblázat).

A következő lépésben a szexuális tapasztalatok és a pornófogyasztás gyakoriságának összefüggését az attitűdökkel együttesen, kétszemponos ANOVA-val is teszteltük.

Itt azt vizsgáltuk meg, hogy a szexuális tapasztalattal mutatkozik-e összefüggése az attitűdöknek, és azt találtuk, hogy akik arról számoltak be, hogy már éltek nemi életet, szignifikánsan Megengedőbbek, illetve a Bensőségesség tekintetében is magasabbra értékelik a szexualitást (4. táblázat).

A másik differenciálási szempontunk a pornófilmnézés gyakorisága volt, és azt találtuk, hogy azok, akik rendszeres fogyasztói a pornófilmeknek, a Megengedő attitűdökben, az Bensőségességben és az Instrumentalitás dimenziójában is magasabbra értékelik a szexualitást (5. táblázat).

A két tényező együttes hatását vizsgálva azt találtuk, hogy interakciós hatás csak a Megengedő attitűd vonatkozásában jelentkezett ( $F = 5,2$ ;  $p = 0,02$ ;  $df = 1$ ) (4. ábra).

Mind a szexuális tapasztalatoknak, mind pedig a rendszeres pornófogyasztásnak kimutatható összefüggése van az attitűdök



3. táblázat. A BSAS alszállain elért pontszámok különbségei a pornóval kapcsolatos tapasztalatok tükrében

	Átlag (szórás) már láttak pornófilmet (N = 583)	Átlag (szórás) még nem láttak pornófilmet (N = 105)	Különbség (t, sig.)
Megengedő attitűd	2,76 (0,89)	1,83 (0,62)	11**
Fogamzásgátlás	4,29 (0,73)	4,20 (0,80)	0,9 n.s.
Bensőségesség	4,00 (0,65)	3,64 (0,60)	4,3**
Instrumentalitás	3,19 (0,78)	3,00 (0,75)	2,0*

+ 0,05 < p < 0,10 \* 0,01 p < 0,05 \*\* p < 0,01

4. táblázat. A BSAS alszállain elért pontszámok különbségei a szexuális tapasztalat függvényében (1–5. skála)

	Átlag (szórás) már éltek nemi életet (N = 530)	Átlag (szórás) még nem éltek nemi életet (N = 158)	Különbség [F, sig. (df)]
Megengedő attitűd	2,70 (0,95)	2,41 (0,76)	12,2** (1)
Fogamzásgátlás	4,28 (0,74)	4,25 (0,76)	0,2 n.s. (1)
Bensőségesség	4,05 (0,60)	3,66 (0,74)	18,4** (1)
Instrumentalitás	3,18 (0,81)	3,13 (0,67)	0,01 n.s. (1)

+ 0,05 < p < 0,10; \*\* p < 0,01

5. táblázat. A BSAS alszállain elért pontszámok különbségei a rendszeres pornónézés tükrében

	Átlag (szórás) rendszeresen néznek pornófilmet (N = 164)	Átlag (szórás) nem néznek rendszeresen pornófilmet (N = 524)	Különbség [F, sig. (df)]
Megengedő attitűd	3,25 (0,87)	2,41 (0,83)	45,1** (1)
Fogamzásgátlás	4,18 (0,75)	4,31 (0,74)	01,9 n.s. (1)
Bensőségesség	4,08 (0,55)	3,90 (0,68)	5,5** (1)
Instrumentalitás	3,29 (0,82)	3,12 (0,75)	3,9* (1)

\* 0,01 < p < 0,05 \*\* p < 0,01

megengedőbb voltával, ugyanakkor a szexuális tapasztalattal rendelkezők esetében nagyobb a különbség (Cohen-d = 1,07; Cohen-d = 0,62) a pornót rendszeresen fogyasztók és nemfogyasztók között a Megengedő attitűdben (4. ábra). Másként megfogalmazva az interakciót, azt mondhatjuk, hogy csak a rendszeresen pornót nézők esetében van szignifikáns különbség (Cohen-d = 0,75) a Megengedő attitűdben a szexuális tapasztalat függvényében.

A pornófogyasztás gyakoriságát illetően szignifikáns együttjárást találtunk a BSAS három alszállájával is, ezek közül ugyanakkor csak a Megengedő attitűddel kifejezetten jelentős (rho = 0,53; p < 0,01) az együttjárási, míg a Fogamzásgátlással (rho = -0,08; p = 0,04), a Bensőségességgel (rho = 0,16; p < 0,01) és az Instrumentalítással (rho = 0,13; p < 0,01) gyakorlatilag elhanyagolható, bár szignifikáns a korreláció.

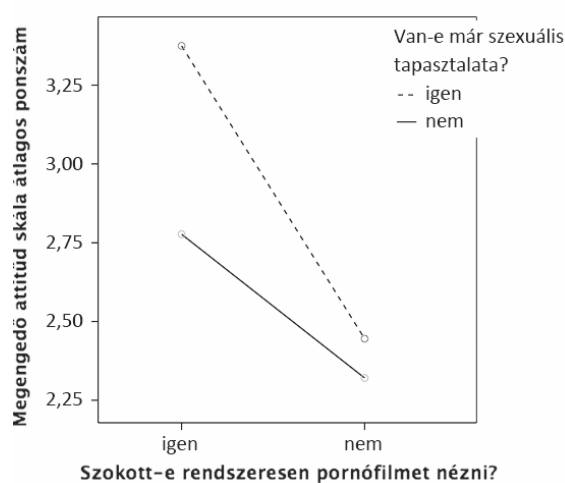

4. ábra. A szexuális tapasztalat és a pornófogyasztás együttes hatása a Megengedő attitűdök dimenziójára

## ÖSSZEFOGLALÁS

Vizsgálatunkban a Rövid Szexuális Attitűdök Skála (BSAS) magyar adaptációját végeztük el, serdülő és fiatal felnőtt populáción. Az eredeti mérőeszköz faktorstruktúráját adataink megerősítették. Az így kialakított skálában a 23 tétel az eredeti modellhez hasonlóan ugyanabba a négy faktorba rendeződik (lásd 1. melléklet).

A BSAS egyes alskáláinak külső összefüggéseit is kerestük olyan tényezőkkel, amelyekre vonatkozóan a korábbi szakirodalom alapján már rendelkezünk adatokkal. Vizsgáltuk ezért a nemmel, az életkorral, a szexuális tapasztalattal, valamint a pornóhasználattal összefüggésben is az egyes alskálákat.

A nemi különbségeket tekintve a férfiak szignifikánsan magasabb Megengedő attitűd és Instrumentalitás pontszámait megerősítik Hendrick és munkatársai (2006) korábbi eredményeit. Az eredeti mérőeszköz megalakításakor a szerzők fiatal felnőttek adatait

elemezték, tehát életkor szempontjából homogén mintával dolgoztak. Saját vizsgálatunkba serdülőkorúakat is bevontunk, így a szexuális attitűdök életkorral mutatott összefüggéseit is elemezni tudtuk. Eredményeink rámutatnak a szexuális attitűdök dinamikus, változékony természetére, még ha csak korlátozottan is. Ennek a dinamikának az alaposabb feltárásához, azaz a változások nyomán követéséhez azonban további életciklusokat vizsgáló kutatásokra is szükség van a jövőben.

A pornóval kapcsolatos tapasztalatok, illetve a pornóhasználat rendszerességét tekintve nem meglepő eredmény, hogy a Megengedő attitűd és a pornóhasználat pozitív összefüggést mutat. A szakirodalomban ezt több tanulmány is alátámasztja, a Megengedő attitűd különféle aspektusaira fókuszálva (Braun-Courville és Rojas, 2009; Brown és L'Engle, 2009; To és mtsai, 2012). Ugyancsak nem meglepőek az Instrumentalitás és a pornófogyasztás összefüggésével kapcsolatos eredmények, e tekintetben Peter és munkatársai (2010) longitudinális kutatásból származó eredményeit is megerősíti jelen kutatásunk.

Vizsgálatunk érdekes eredménye ugyanakkor, hogy a pornóhasználat és a Bensőségesség pozitív összefüggést mutat. Ennek egyik lehetséges magyarázataként szolgálhat az, ha a szexualitáshoz való viszonyulást mint közvetítő változót beemeljük az összefüggésrendszerbe. Ennek alapján elképzelhető, hogy akik általában is negatívan viszonyulnak a szexualitáshoz, vélhetően a pornográf tartalmakat is kevésbé használják, az általános „szexpozitív” szemléletűek ugyanakkor nagyobb fokú kíváncsisággal viszonyulhatnak a pornóhoz is (Häggström-Nordin és mtsai, 2006). A feltételezett közvetítő hatás igazolásához további szisztematikus vizsgálatok szükségesek.

Összességében reméljük, hogy a pornóhasználat és a szexuális attitűdök összefüggéseit feltáró, illetve megerősítő első eredményeink további inspirációként szolgálnak majd a pornó mint viszonylag új és egyúttal széles körű hatással bíró jelenségének hazai (társadalom)pszichológiai kutatásában is.

A BSAS legnagyobb előnye, hogy viszonylagos rövidegsége mellett a szexualitás-

sal kapcsolatos attitűdök több dimenzióját is méri. A kérdőív négy skálája segítségével hatékonyan vizsgálhatók a szexualitás főbb aspektusai, így a témában folytatott empirikus vizsgálatok fontos mérőeszköze lehet a továbbiakban is. Hasznos segédanyagként alkalmazható továbbá szexuálpszichológiai tanácsadási vagy párterápiás folyamatokban is.

## SUMMARY

### THE HUNGARIAN ADAPTATION OF THE BRIEF SEXUAL ATTITUDES SCALE (BSAS)

*Background and aims:* The goal of the current research was to adapt the Brief Sexual Attitudes Scale for use in the Hungarian context in order to provide a measurement tool with which sexuality-related factors can be measured along four dimensions simultaneously. *Methods:* The questionnaire was administered to a sample of young adults and adolescents ( $n = 658$ ) as part of two broader studies. The confirmatory factor analysis of data shows that the items of the scale fit the original factor structure. Subsequently, we measured the relationship among the subscales of the Brief Sexual Attitude Scale. Group differences were examined with respect to gender, age, sexual experience, and pornography consumption. *Results:* The Hungarian version of the BSAS contains 23 items, which load onto 4 factors, much like the subscales of the original questionnaire. These subscales are Permissive Attitude, Birth Control, Communion, and Instrumentality. Gender differences were found in the subscales of Permissive Attitude, Birth Control, and Instrumentality; differences in age were found regarding Instrumentality. Sexual experience significantly correlated with Permissive Attitude and Communion subscales, whereas pornography consumption was related to the Permissive Attitude, Communion and Instrumentality subscales. *Conclusion:* The four-factor model of the Brief Sexual Attitudes Scale is a reliable questionnaire which can be utilized in the Hungarian context, as well. In terms of its external relationships, our results confirm findings of previous studies.

*Keywords:* Sexual Attitudes Scale, BSAS, sexuality, gender differences, pornography use

## IRODALOM

- BRAUN-COURVILLE, D., K., ROJAS, M. (2009): Exposure to sexually explicit web sites and adolescent sexual attitudes and behaviors. *Journal of Adolescent Health, 45*, 156–162.
- BROWN, J. D. (2000): Adolescents' sexual media diets. *Journal of Adolescent Health, 27*(2), 35–40.

- BROWN, J. D., L'ENGLE, K. L. (2009): X-Rated: Sexual attitudes and behaviors associated with U.S. early adolescents' exposure to sexually explicit media. *Communication Research*, 36, 129–151.
- COOPER, A. (1998): Sexuality and the Internet: Surfing into the new Millennium. *CyberPsychology & Behavior*, 1, 187–193.
- HÄGGSTRÖM-NORDIN, E., SANDBERG, J., HANSON, U., TYDÉN, T. (2006): It's everywhere! Young Swedish people's thoughts and reflections about pornography. *Scandinavian Journal of Caring Science*, 20, 386–393.
- HE, S., TSANG, S., ZOU, H., WU, Y. (2010): Psychometric properties of the sexual attitudes scale in a sample of unmarried Chinese young adults. *Journal of Sex Research*, 47, 269–278.
- HENDRICK, C., HENDRICK, S. S., REICH, D. A. (2006): The Brief Sexual Attitudes Scale. *The Journal of Sex Research*, 43, 76–86.
- HENDRICK, S. S., HENDRICK, C. (1987): Multidimensionality of sexual attitudes. *The Journal of Sex Research*, 23, 502–526.
- HENDRICK, S. S., HENDRICK, C., SLAPION-FOOTE, M. J., FOOTE, F. H. (1985): Gender differences in sexual attitudes. *Journal of Personality and Social Psychology*, 48, 1630–1642.
- KATZ, J., SCHNEIDER, M. E. (2013): Casual hook up sex during the first year of college: prospective associations with attitudes about sex and love relationships. *Archives of Sexual Behavior*, 42, 1451–1462.
- KIMBERLY, C., WERNER-WILSON, R., MOTES, Z. (2013): Brief report: expanding the Brief Sexual Attitudes Scale. *Sexuality Research and Social Policy*, 11, 88–93.
- LEE, J. A. (1973): *The colors of love: an exploration of the ways of loving*. Don Mills, Ontario: New Press.
- LUQUIS, R. R., BRELSFORD, G. M., ROJAS-GUYLER, L. (2011): Religiosity, spirituality, sexual attitudes, and sexual behaviors among college students. *Journal of Religion and Health*, 51, 601–614.
- MESKÓ, N., LÁNG, A., KOCSOR, F. (2014): The Hungarian Version of Sociosexual Orientation Inventory Revised (SOI-R): Sex and Age Differences. *Interpersona*, 8(1), 85–99.
- OWENS, E. W., BEHUN, R. J., MANNING, J. C., REID, R. C. (2012): The impact of Internet pornography on adolescents: a review of the research. *Sexual Addiction & Compulsivity*, 19, 99–122.
- PETER, J., VALKENBURG, P. M. (2010): Processes underlying the effects of adolescents' use of sexually explicit Internet material: the role of perceived realism. *Communication Research*, 37, 375–399.
- TO, S., NGAI, S. S., KAN, S. I. (2012): Direct and mediating effects of accessing sexually explicit online materials on Hong Kong adolescents' attitude, knowledge, and behavior relating to sex. *Children and Youth Services Review*, 34, 2156–2163.
- WHO (2006): Defining Sexual Health. Report of a technical consultation on sexual health 28–31 January 2002, Geneva. Letöltve: [www.who.int/reproductivehealth/publications/sexual\\_health/defining\\_sexual\\_health.pdf?ua=1](http://www.who.int/reproductivehealth/publications/sexual_health/defining_sexual_health.pdf?ua=1) (Letöltés dátuma: 2016. április 24.)
- WRIGHT, P. J. (2013): U.S. males and pornography, 1973–2010: consumption, predictors, correlates. *Journal of Sex Research*, 50, 60–71.

## MELLÉKLET

## A Rövid Szexuális Attitűdök Skála (BSAS)

*Megengedő attitűd (Permissiveness; P)*

1. Nem szükséges elköteleződnöm valakivel, hogy lefeküdjek vele.
2. Az alkalmi szex elfogadható.
3. Sok partnerrel szeretnék lefeküdni.
4. Az egyéjszakás kalandok néha élvezetesekek.
5. Rendben van, ha valaki egyszerre több emberrel tart fenn szexuális kapcsolatot.
6. Ha mindkét partner egyetért ebben, rendben van a szex, mint kölcsönös szívesség.
7. A szex akkor a legjobb, ha nincsenek kötöttségek.
8. Kevesebb probléma lenne az életben, ha az emberek szabadabban élhetnék szexuális életüket.
9. Lehetséges élvezni a szexet valakivel, akit nem kedvelünk különösebben.
10. Rendben van, ha a szex csak egy jó testi felüdülés.

*Fogamzásgátlás (Birth Control; BC)*

1. A fogamzásgátlás része a felelős szexualitásnak.
2. A nőnek felelősséget kell vállalnia a fogamzásgátlásért.
3. A férfinak felelősséget kell vállalnia a fogamzásgátlásért.

*Bensőségesség (Communion; C)*

1. A szex a legközelebbi kommunikációs forma két ember között.
2. A szexuális egyesülés két ember között, akik mélyen szeretik egymást, a tökéletes emberi kapcsolat.
3. A legjobb szex olyan, mint két lélek egybeolvadása.
4. A szex nagyon fontos része az életnek.
5. A szex általában egy intenzív, majd hognem elárasztó élmény.

*Instrumentalitás (Instrumentality; I)*

1. A szex akkor a legjobb, ha elengedheted magad, és a saját élvezetedre figyelhetsz.
2. A szex alapvetően arról szól, hogy valaki élvezetet nyújt nekünk.
3. A szex legfőbb célja, hogy élvezd.
4. A szex alapvetően fizikai.
5. A szex alapvetően testi funkció, akárcsak az evés.