

László Gyula

A csákberény-orondpusztai avar kori temető publikálására vállalkozó monográfia – amelyet az iskolateremtő régészprofesszor pályatársaiból, tanítványaiból és tisztelőiből álló szakemberek népes csoportja készített el – tisztelgés mindnyájunk Mestere, László Gyula (1910–1998) emléke előtt.

A szerzők és szerkesztők biztosak abban, hogy több mint nyolcvan esztendővel a lelőhely felfedezése (1935) után nem csak régi adósságunkat törlesztjük ezzel a könyvvel, és nem csupán a lelőhellyel kapcsolatos tudományos eredmények összegzését adjuk közre, de megteremtjük a hiteles hátterét a további kutatómunka – mindenekelőtt az 1939-ben kényszerűen félbeszakadt ásatások – folytatásának is.

Ez a mű először a nemzetközi népvándorlaskor-kutatás hagyományos nyelvén, németül jelent meg 2015-ben, és egy a mai világban oly ritka és nemes felajánlás révén immár az anyanyelvünkön is olvashatjuk.



László Gyula • A CSÁKBERÉNY-ORONDPUSZTAI AVAR KORI TEMETŐ



A CSÁKBERÉNY-ORONDPUSZTAI AVAR KORI TEMETŐ

Szent István Király Múzeum

A CSÁKBERÉNY-ORONDPUSZTAI AVAR KORI TEMETŐ

A Szent István Király Múzeum Közleményei A sorozat 53.

LÁSZLÓ GYULA

A CSÁKBERÉNY-ORONDPUSZTAI
AVAR KORI TEMETŐ

Csiky Gergely, Éry Kinga, Fancsalszky Gábor, Fülöp Gyula, Pásztor Adrien,
Rácz Zsófia, Szentpéteri József, Tomka Péter, Vida Tivadar és Vörös István
tanulmányaival

Szerkesztette:

Garam Éva és Vida Tivadar,
valamint
Koncz István, Skriba Péter és Szenthe Gergely
közreműködésével

Szentpéteri József



SZENT
ISTVÁN
KIRÁLY
MÚZEUM

Szent István Király Múzeum
Székesfehérvár, 2017

A kötet megjelenését támogatta:
Csákberény Község Önkormányzata, Csákberény
László Gyula Digitális Archívum, Budapest
Magyar Nemzeti Múzeum, Budapest
MTA BTK Magyar Őstörténeti Témacsoport, Budapest
MTA BTK Régészeti Intézet, Budapest



A kötet illusztrációi az NKFIH-OTKA K 81891 és a 120486 pályázat támogatásával készültek.



Rajzok:
Éber Magda,
László Gyuláné Vidra Mária,
Nagy Katalin,
Ósi Sándor,
Szabóné Demény Monika

Fotók:
Ismeretlen székesfehérvári fényképész,
Skriba Péter (címlapkép)

Borítóterv:
auri grafika

Olvasó- és technikai szerkesztő:
Bertók Krisztina

ISBN 978-615-5413-20-9
HU ISSN 1216-7967

© László Gyula örökösei, 2017
© Közreműködő munkatársak, 2017
© Magyar Nemzeti Múzeum, 2017
© MTA Bölcsészettudományi Kutatóközpont, 2017
© Szent István Király Múzeum, 2017

TARTALOM

BEVEZETÉS	9
Előszó (Tomka Péter)	9
Szerkesztői előszó (Szentpéteri József)	11
A csákberényi temetőről (László Gyula)	12
I. A LELŐHELY ÉS KUTATÁSTÖRTÉNETE	13
I.1. Csákberény régészeti lelőhelyei (Fülöp Gyula)	13
I.2. Az ásató régész megjegyzései és a temető elemzése (László Gyula)	15
I.2.1. Marosi Arnold jegyzeteiből	15
I.2.2. Az avar kori temető elemzése	16
I.3. A lelőhely feltárása (Szentpéteri József)	27
I.3.1. A temető felfedezése és feltárásának kezdetei (1935 nyaratól 1938 kora őszeig)	27
I.3.2. László Gyula csatlakozása a csákberényi ásatásokhoz (1938. augusztus 23-ától 1939. szeptember 21-ig)	27
I.4. A lelőhely a népvándorlás koros szakirodalomban (Szentpéteri József)	30
I.4.1. Az ásató régész, a kortársak és a tanítványok közleményei, hivatkozásai László Gyula aktív korszakában (1939–1980)	30
I.4.2. A lelőhely feldolgozásának szándéka László Gyula nyugállományba vonulása után (1981–1998)	33
I.4.3. Az ásatási dokumentáció és László Gyula kéziratos hagyatékának feldolgozása (1998-tól 2015-ig)	38
I.4.4. Csákberény – az ismeretlen ismerős lelőhely	42
II. SÍRLEÍRÁSOK	44
(László Gyula sírleírásait kiegészítette Csiky Gergely, Pásztor Adrien, Szenthe Gergely, Szentpéteri József és Vida Tivadar)	44
II.1. Csákberényi leletek a Magyar Nemzeti Múzeumban (Szenthe Gergely)	90
III. TEMETKEZÉSI SZOKÁSOK	92
III.1. Temetkezések (Fülöp Gyula)	92
III.1.1. Tájéltás	92
III.1.2. Sírmélység	92
III.1.3. Sírgödör, koporsó, sírépítmény	92
III.1.4. Ételt- és italmelléklet	93
III.1.5. Bolygatott sírok	93
III.1.6. Melléklet nélküli sírok	93
III.2. Ló- és lovassírok (Vörös István)	94
III.2.1. Lótemetkezések	94
III.2.2. A ló- és lovastemetkezések sírméretei	94
III.2.3. A ló és az ember pozíciója	94
III.2.4. „Jelképes” lovassírok és önálló lósírok	94
III.2.5. A lótemetkezések formái	97
III.2.6. Temetési rítus	99
III.3. Ételdományok, állatáldozatok (Vörös István)	101
III.3.1. Az ételdományok listája	101
III.3.2. Az ételdományok fajtái	101
III.3.3. Az ételdományok nemek szerinti megoszlása	103
III.3.4. Áldozati állatok	103
III.3.5. Az állatfajok zoológiai jellemzése	105
III.3.6. Az állatok szerepe, hasznosítása, testrészeinek felhasználása	106
III.3.7. Az állatcsontok és lószerszámok katalógusa	107

IV. ÉKSZEREK ÉS VISELETI TÁRGYAK	108
IV.1. A fej és a kar ékszerei (Pásztor Adrien)	108
IV.1.1. Fülbevalók	108
IV.1.2. Gyöngyök	115
IV.1.2.1. A csákberény-orondpusztai avar kori gyöngyök tipológiája	123
IV.1.2.2. A csákberényi avar kori gyöngytípusok és időrendi besorolásuk	123
IV.1.2.3. A csákberényi gyöngyök viseleti és tipokronológiai elemzése	129
IV.1.2.4. A csákberényi sírokban megfigyelt gyöngyszemek rituális viseleti szokása	129
IV.1.2.5. Tarsolygyöngyök	138
IV.1.2.6. A színes és az ún. szemesgyöngyök	138
IV.1.2.7. A kölesméretű „kása” gyöngyök	139
IV.1.2.8. A dinnyemag alakú gyöngyök	140
IV.1.2.9. Összegzés	140
IV.1.3. Ezüsttubus	141
IV.1.4. Karperecek	141
IV.1.5. Gyűrűk	143
IV.2. Ruhakapcsoló dísztűk (Vida Tivadar)	144
IV.2.1. Korongfibula	144
IV.2.2. Római fibulák	144
IV.2.3. Ujjas és Martinovka-típusú fibula	146
IV.2.4. Stílustű (Pásztor Adrien)	147
IV.3. Női övfüggők és tartozékaik (Vida Tivadar)	148
IV.3.1. Övfüggők	148
IV.3.2. Díszfüggők	148
IV.3.3. Tárgyak felerősítésére szolgáló függők, láncok	149
IV.3.4. Faszelencék, amulettkapszulák	149
IV.4. Az öv és tartozékai (Fancsalszky Gábor)	153
IV.4.1. Statisztikai vizsgálatok	153
IV.4.1.1. A temetőterképek tanulsága	157
IV.4.2. Tipológiai vizsgálatok	157
IV.4.2.1. Csatok	157
IV.4.2.2. Szíjvégek, övveretek	161
IV.4.3. Összefoglalás	169
V. FEGYVERLELETEK ÉS LOVAS TEMETKEZÉSEK	170
V.1. Fegyverleletek (Csiky Gergely)	170
V.1.1. Kardok	170
V.1.2. Lándzsák	173
V.1.3. Balták	174
V.1.4. Íjászfelszerelés	175
V.1.5. Íjcsontok és tegezborító csontlemezek (Vörös István)	177
V.1.6. A védőfegyverzet	177
V.1.7. Páncéltöredékek (Pásztor Adrien)	178
V.1.8. Fegyverkombinációk	179
V.1.9. Lovastemetkezések	179
V.2. Lótemetkezések (Vörös István)	182
V.2.1. Lófelszerelés	182
V.2.1.1. Zabla és kengyel az ember mellett	182
V.2.1.2. Kantárzat	182
V.2.1.3. Zabla	182
V.2.1.4. Kantár	188
V.2.1.5. Nyereg és tartozékai	189
V.2.1.6. Kengyelek	190
V.2.1.7. Lószerszámtartozék – hevedercsontkapocs	190

VI. SZERSZÁMOK ÉS HASZNÁLATI ESZKÖZÖK	192
VI.1. Ötvös- és kovácsszerszámok (Rácz Zsófia)	192
VI.1.1. A 323. sír fémműves szerszámai	192
VI.1.1.1. Kovácsfogó/tűzi fogó	192
VI.1.1.2. Kalapács	193
VI.1.2. A 369. sír fémműves szerszámai	194
VI.1.2.1. Fogó	194
VI.1.2.2. Kalapács	194
VI.1.2.3. Üllő	194
VI.1.2.4. Öntőkanál (?)	194
VI.1.2.5. Fenőkövek	194
VI.1.3. Sírszámmal nem azonosítható szerszámok	195
VI.1.3.1. Vasnyelű kalapács	195
VI.1.3.2. Reszelő (?)	195
VI.1.4. Összegzés	195
VI.2. Eszközféleségek	198
VI.2.1. Tűtartótípusok és varrótűk (Pásztor Adrien)	198
VI.2.1.1. Csont tűtartók (Vörös István)	198
VI.2.2. Orsókarikák és orsógombok (Pásztor Adrien)	199
VI.2.3. Bárdkések (Vida Tivadar)	201
VI.2.4. Csont tarsolyrészek (Vörös István)	201
VI.2.4.1. Tarsolyzáró	201
VI.2.4.2. Tarsolyszáj-merevítő	201
VI.2.5. Csont botvégek (Vörös István)	202
VI.2.6. „Csontbogozók” (Vörös István)	202
VII. EDÉNYEK (Vida Tivadar)	206
VII.1. Korongolt edények	206
VII.1.1. Bepecsételt kerámia	206
VII.1.2. Szürkekerámia	206
VII.1.3. Feketekerámia	207
VII.1.4. A „csákberényi csoport”	207
VII.1.5. Amfora	208
VII.2. Kézzel formált edények	211
VII.2.1. Gyűrűfüles edények	211
VII.2.2. Kétfülű edények	211
VII.2.3. Prágai jellegű kerámia	211
VII.2.4. Korongolatlan fazekak és bögrék	211
VII.2.5. Díszített peremű edények	211
VII.2.6. A kihasasodó edények	212
VII.2.7. Megnyúlt idomú, középen hasasodó edények	212
VII.2.8. Rövid, tölcséres peremű edények	212
VII.2.9. Felső harmadban hasasodó, enyhén ívelt peremű edények	212
VII.2.10. Közepesen hosszú, kihajló peremű, magas edények	212
VIII. AZ EMBERTANI HAGYATÉK (Éry Kinga)	213
VIII.1. Bevezetés	213
VIII.2. Anyag és módszer	213
VIII.3. Eredmények	213
VIII.3.1. Demográfiai jellemzők	213
VIII.3.2. Méret és alak szerinti sajátosságok	213
VIII.3.3. Rendellenességek, kóros elváltozások	214
VIII.3.4. A népesség párhuzamai	214
VIII.4. Összefoglalás	215

IX. A CSÁKBERÉNYI AVAR KORI NÉPESSÉG ETNOKULTURÁLIS KÉPE (Vida Tivadar)	217
KÉPTÁBLÁK	221
1–42. tábla. A sírleletek rajzai	221
43–139. tábla. A sírleletek fotói	264
IRODALOM	363
RÖVIDÍTÉSJEGYZÉK	389
FÜGGELÉK (Szentpéteri József)	391
Képeslap László Gyula hagyatékából	391
A magyar nyelvű kötet megjelenéséről	393

BEVEZETÉS

ELŐSZÓ

Habent sua fata libelli, azaz a könyveknek is megvan a maguk sorsa. A régi latin mondás éppen ráillik a csákerényi avar kori temető közlését, értékelését tartalmazó könyvre.

A temető első leletei 1935-ben kerültek elő, ásatásra 1936 és 1939 között került sor. A második világháború kitörése körüli események vetettek véget ennek a munkának. A feldolgozás kezdetére vagy 60 évet kellett várni, és a 80. évforduló is elmúlt, mire megjelent. A címlapon László Gyula neve szerepel csak – a könyv legnagyobb részét azonban 12 szerző (tanítványok, pályatársak) írták. Nagyszerű tiszteletadás ez szeretett professzorunknak, akit szinte haláláig nyomasztott a temető publikálásának sorsa. Az ő jóváhagyásával alakult meg az a munkaközösség, amely végül – szövegeinek, dokumentumainak felhasználásával, de rengeteg további munkával is – eljuttatta a rendkívül fontos leletanyagot a közlésig.

Érdekes és tanulságos feszültséget jelent a kötetben belül, hogy a régi ásatást hogyan lehetett a mai szempontok és igények szerint feldolgozni. Egy olyan ásatást, amelynek több mint felét nem szakavatott régész, hanem – ma úgy mondanánk – technikus tárta fel (becsületesen, de már akkor is elavultnak számító, bár bevett technikával), a másik felét pedig (a 257. sírtól kezdve) egy kezdő, gyakorlatlan régész (maga a későbbi professzor), igaz, már jóval korszerűbb szemlélettel. Ráadásul, ahogy azt már László Gyula sejtette, az is bebizonyosodott, hogy az egészen a felét sem éri el az úgy-ahogy feltárt 452 (számozott) sír. Annyit azonban nyugodtan állíthatunk, hogy a kb. 40 százalékos (véletlen) minta reprezentatívnak bizonyult.

A feldolgozók munkáját csak részben segítette, hogy a csákerényi leleteket – az ásató közreműködésével – időközben számos tanulmány idézte, részleteket közölve belőle. Mindenki tudta tehát, hogy van, és hogy többet kellene tudni róla. Szentpéteri József hangyaszorgalommal összegyűjtötte a közbeeső időszak hivatkozásait (nem egyszer helyesbítve is azok tévedéseit). Ahogy szellemesen megfogalmazta: a lelőhely igazából „ismeretlen ismerős” (volt) a szakma számára.

A szakmai elvárást jelen kötet a lehető legmagasabb szinten kielégíti, sőt a résztanulmányok nemcsak a temető anyagával kapcsolatos mai tudásunkat összegzik, hanem több alkalommal jóval nagyobb összefüggéseket is feltárnak. A kronológiai keret immár bizonyosnak mondható: kora avar kori temetőről van szó, amelyet még az úgynevezett középvár korban – sőt még egy kicsit tovább – is használtak. Abszolút időkeretben ez a 6. század utolsó harmadától a 8. század elejéig terjedő időszak. A katalógus elkészítésében a legújabb generáció (Koncz István, Skriba Péter és Szenthe Gergely) is részt vett.

Fülöp Gyula a temetkezési szokásokra vonatkozó (az ásatási-dokumentálási sajátosságokból adódóan nem különösebben bőséges) adatok összegzését végezte el. Vörös István az amúgy feltűnően sok lovas temetkezés és feltűnően kevés egyéb állatcsont vizsgálata során az áldozat, a halotti tor és az útravaló mérlegetésével általános etnológiai távlatokig jutott. A kronológia szempontjából különösen érzékeny ékszerféléket (fülbevalók, gyöngyök, tubusok, karperecek, gyűrűk) Pásztor Adrien tekintette át. Húsz évvel ezelőtt közölte először a csákerényi gyöngyök tipológiáját – azóta ő az avar kori gyöngyök szakértője –, a kötetben pedig tovább finomította, bővítette következtetéseit. Tanulságos az itt egyetlen késő antik-bizáncias tubus tárgyalása, meg a szintén késő antik kapcsolatú karpereceké. Szervesen folytatja ezt a vonalat Vida Tivadar összefoglalása a fibulákról – és ismét Pásztor Adrien írt a stílustűkről (hogy azért ne legyen olyan egyszerű, ezek meroving övcsüngős sírból származnak...). Talán még érdekesebb, hogy a római „talált tárgyak” egy része is a meroving viseletet képviselő övcsüngőkhöz tartozott. A késő antik és a nyugati kulturális kapcsolatok egyetlen tárgyon is megnyilvánultak (korongfibula). Ebből a szempontból is hasznos az „ujjas” ívfibulákkal kapcsolatos nézeteknek összefoglalása, kitekintéssel immár Kelet-Európa széles térségeire is.

A már említett meroving kultúrkörben a gepidák, langobárdok és mások körében régóta divatos díszes övcsüngők (amelyek a kora bizánci női viseletből sem hiányoztak...) meglepően nagy számban fordultak elő Csákerényben, köztük olyanok, amelyek tárgyakat, amuletteket tartottak, sőt alkalmanként fadobozkák és

amulettkapszulák csatlakoztak hozzájuk. Vida Tivadar komolyan veendő érvek alapján hajlik a viselet „helyi germán népeességhez” kötésére.

Fancsalszky Gábornak nem volt könnyű dolga a férfiak többnyire töredékesen megmaradt öveinek-övvereiteinek feldolgozása és értékelése során. A csatokról összeállított tipológiáját bizonyára sokan fogják használni a jövőben. A szociológiai, kronológiai és kultúrkapcsolatokat jelző értékelések után várható volt: egyaránt van itt keleti („avar”), nyugati („meroving”, „itáliai”), illetve déli („bizánci”) jelenség.

Csiky Gergely a fegyverekről szóló fejezetet egy évtizeddel ezelőtt zárta le. Nekem meglepetést okozott már a fegyverfajták eloszlása is: összesen 2 (3?) kard (az egyik jó „avar” szereléssel a 7. század 2. harmadából), valamint mindössze 6 csontos íj. Sehol egy spatha? A lándzsákat a lovakkal temették el. Szinte hihetetlen a 44. sír három lándzsája a combcsont mellett (kettő-kettő azért máshol is van, különösen ebben a szubkultúrában). A hat balta meg hatféle... Ez felhívja a figyelmet a baltafajták széles körű európai elterjedésére. Leszámol néhány elszórt hipotézissel (a köpús nyílcsúcs nem jelent automatikusan germánt, a „gyújtónyíl” lyukai a nyílcsúcs súlyát csökkentik, egyensúlyát szolgálják). Érdekes összevetni a régésznek és a természettudósoknak a ló-, illetve lovas temetkezésekről írott, egymás után sorakozó (lényegében egyidős) írásait. A béklyó csontkapcsolóját utóbbi a nyeregszíjhoz tartozónak tartja. Vörös István dolgozatában újra konfrontálódhatunk bevett terminusok vitathatóságával (például „csikózabla” helyett csontoldalpálcás zabla).

Két olyan sír is volt a temetőben, amelyből kovács- (vagy ötvös)szerszámok kerültek elő, ezeket Rácz Zsófia publikálta. A „váltott lovakkal” tárgyalt használati tárgyak sorát alkotják a csont tútartók – megint elgondolkodtató a régész (Pásztor Adrien) és az archeozoológus (Vörös István) kissé eltérő megközelítése. A sort az orsók (Pásztor Adrien) és az aprítókések folytatják (Vida Tivadar, szemben a régebbi „vonókés” meghatározással, és hangsúlyozva a germán hagyományokat). Majd a csonttárgyak következnek: tarsolyok csont alkatrészei, botvég és az úgynevezett bogozók (Vörös István, eltérő funkciójukat vitatva). Megérdemelten kapott külön fejezetet a rendkívül gazdag kerámiaspektrum (Vida Tivadar), a maga immár nem meglepő meroving–langobárd/gepida, késő antik és – nem utolsósorban – kelet-európai nomád kapcsolataival.

A szerény, megmentett embertani anyagot Éry Kinga értékelte, kiemelve a lehetséges késő antik hasonlóságokat.

A következtetéseket, a csákberény-orondpuszta közösség kulturális képének megrajzolását Vida Tivadar vállalta magára. Módszeresen (harmadévszázadokra bontva) követte az időrend alakulását, hangsúlyozta a keleti jövevények (avaroknak nevezzük őket) vezető szerepét, és a „germános” jelenségeken túl a pannóniai alapnépeesség (újabbán késő antiknak hívjuk) jelenlétét és fokozatos összeolvadásukat.

Látnivaló: a kora és középvár kori nagy temetők (egy sajátos szubkultúra) minden jelentős kérdése, problémája terítékre került. Kölked-Feketekapu, Zamárdi, Budakalász, Környe, Ménfőcsanak (és talán még Pókaszeptk, meg persze Fenékpusztá) mind-mind más egy kicsit (vagy éppen nagyon). Ami összefűzi ezeket: nagy, „falusi” temetők (ha tetszik, regionális központok, ha nyugati értelemben városnak nem is nevezhetjük őket), gazdagok, tele vannak késő antik–bizánci, germán (helyi, itáliai, nyugati) meg avar dolgokkal, más-más arányban, mégis: „multikulturális” (én bátran hozzáteszem, ha meg is vetnek érte, polietnikus) képződmények, mindig a régi római utaknál, mindig korábbi központok közelében. Csákberénytől nem messze is ott van a római kori Csákvár...

Az orondpuszta avar kori temető immár a nemzetközi kutatásnak is a rendelkezésére áll: németül a Garam Éva és Vida Tivadar szerkesztette *Monumenta Avarorum Archaeologica* sorozat 11. köteteként 2015-ös évszámmal 2016 tavaszán jelent meg: „Gyula László: Das awarenzeitliche Gräberfeld von Csákberény-Orondpuszta” címmel.

Idézési indexe bizonyosan rekordokat fog dönteni!

Győrött, 2017. január 17-én

Tomka Péter

SZERKESZTŐI ELŐSZÓ

Ez a monográfia – amelyet az iskolateremtő professzor pályatársaiból, tanítványaiból és tisztelőiből álló szakembereknek egy az 1936 és 1939 közötti csákberény-orondpusztai feltárások publikálására vállalkozó csoportja készített el – tisztelgés mindnyájunk mestere, László Gyula (1910–1998) emléke előtt.

A szerzőtársakkal és a kötetet befogadó *Monumenta Avarorum Archaeologica* és a *A Szent István Király Múzeum Közleményei* című sorozatok szerkesztőivel együtt biztosak vagyunk abban, hogy 80 esztendővel a lelőhely felfedezése után nem csak egy régi adósságunkat törlesztjük a könyv publikálásával, és nem csupán a lelőhellyel kapcsolatos tudományos eredményeket foglaljuk össze a hazai és a nemzetközi szakirodalom számára, de megteremtjük a hiteles hátterét a további kutatómunka – így mindenekelőtt az egykor kényszerűen félbeszakadt ásatások – folytatásának is. És mivel a csákberényi önkormányzat remélhetőleg helyi védelem alá helyezi majd a község határában fekvő avar kori temető területét, így létrejöhet a jogi feltétele annak, hogy a jelenkor modern eszközeivel és módszereivel ismét elkezdődhessenek a régészeti feltárások. Bizonyára megtalálják a módját annak is, hogy Csákberény lakossága mint a helytörténetük szerves részét gondolja az Alsódiósi-dűlőben, az egykori Meránföldön 1935-ben előkerült népvándorlás kori temetkezés helyszínét.

A székesfehérvári múzeum munkatársai minden tőlük telhető támogatást megadtak a csákberényi lelőhely minél hitelesebb publikálása érdekében, ezért hálás köszönet illeti szívélyes hozzáállásukért *Fülöp Gyula* igazgató urat, *Demeter Zsófia* igazgató asszonyt, *Kulcsár Mihály* igazgató urat; valamint *Schilling László* és *Szücsi Frigyes* régészeket, *Szabóné Demény Monika* rajzoló, *Ladányi Beáta* adattárost, *Hári Krisztina* művelődésszervezőt, *Pallag Zoltán* közösségi-médiafelelőst és mindenek előtt *Somogyfoki Bernadett* gyűjteménykezelőt az éveken át nyújtott értékes segítségükért.

A szerzők és a kötet kiadásában közreműködő munkatársak köszönetüket fejezik ki a székesfehérvári Szent István Király Múzeum, a Magyar Nemzeti Múzeum, a Magyar Tudományos Akadémia Bölcsészettudományi Kutatóközpontja, a Nemzeti Kutatási, Fejlesztési és Innovációs Hivatal (az Országos Tudományos Kutatási Alapprogramok jogutódja), valamint a budapesti székhelyű Martin Opitz Kiadó anyagi és erkölcsi támogatásáért, és végezetül megköszönik az e kötet kiadása iránt régóta aggodalommal érdeklődő régész kollégák megértő és tapintatos türelmét.

Budapesten, 2017. március 14-én

Szentpéteri József

A CSÁKBERÉNYI TEMETŐRŐL

A korai avar időkből származó temető több szempontból jelentős. Először le kell szegeznünk, hogy a temetőnek *kétharmada* vagy éppenséggel *háromnegyede* még a földben van. A temetőt illető következtetések tehát csak fenn-tartásokkal fogalmazhatók meg. Másodszor, a temető az avar megszállás kezdeti korára keltezhető (a 6–7. század fordulója és a 7. század közepe közé), és azt mutatja, hogy a hódítók nem irtották ki a helyben talált germán (langobárd, gepida) népességet, hanem betelepültek falvaikba (mint például Zamárdiban is). Ez akkor derült ki, amikor figyelmes lettem arra, hogy a temető térképén üres területek vannak, amelyek csoportokra osztják a sírokat. Feltehető, hogy a sírok ilyen elosztása annak a következménye, hogy a temetőt nem úgy telepítették – mint ahogyan akkor régészeink hitték –, hogy elkezdték valahol, aztán idő teltén mind jobban terebélyesedett a terület, tehát volt korai és kései része, hanem a nemzetségek, családok kezdetől fogva kijelölt saját területükön temetkeztek, és így a temető mindegyik részében van korai és késői temetkezés. Ennek felfedése jelentősen megváltoztatta a temetőelemzések szemléletét, és legújabban a vörsi temető embertani vizsgálata tökéletesen igazolta e feltevés helyességét.

Ugyanígy – természetesen – külön lehetett választani a helyben talált népesség germán jellegű csoportjait. A temető északi részében egy idegen, feltehetően kései avar kori csoport jelenik meg, sírjaikat 2-3 „sukkal” (ásónyommal) mélyebbre ásták, de ugyanabban a tájolásban. Ilyen jelenségekre sem figyeltek fel korábban régészetünk. A külön eltemetett lovak kérdése is élesen vetődött fel: melyik sírhoz vagy sírcsoporthoz tartoztak? Megkísérlettem az edények köbtartalmának mérésével az úrmértéket megállapítani, gondolván, hogy a fazekasok akkor is megadott köbtartalmú edényeket készítettek, akár csak mostanában. Sok kérdés vetődött fel például éppen az edényekkel kapcsolatban: a kézzel formált, rosszul égetett síri edények egy részének peremét körömbenyomatokkal rovátkolták, ez egyúttal használhatatlanná tette az edényeket, mivel inni nem lehetett belőlük. Külön kérdés, hogyan került egy S végű halántékkarikás (tehát 10. századi) sír ebbe az együttesbe.

E régészeti jelenségeken kívül az ásátástechnika fejlődése tekintetében is értékes régiség a temető térképe. A múlt században nagyjából még – szép kivételeket nem tekintve – elsősorban múzeumi tárgygyarapításnak tekintették az ásásokat, és külön gyűjtötték a temetőben talált fülbevalókat, vereteket, edényeket stb. – függetlenül attól, hogy mely sírokban találták (például Lipp Vilmos keszthelyi ásátása). Az ásítás pedig kutatóárokokkal történt, amelyek 1 m szélesek voltak – és köztük kb. 70 cm távolság maradt. A sírleírások is nagyjából csak a talált tárgyak felsorolására szorítkoztak. Népvándorlás kori régészetünkben először Fettich Nándor különítette el – a raktározás számára is – az egyes sírok leleteit, és ő adott igen részletes sírleírásokat. Az ásátásaira ő vitt magával először embertani szakembert, de fényképezés ritkán volt. Ám még mindig kutatóárokokkal ásott, és a sírokat betemetés után kis pálcikákkal jelölte, és úgy mérte meg és vitte milliméterpapírra. Nagyjából így ástam én is, hiszen ő volt a mesterem. Csákberényt is kutatóárokokkal ástuk, talán annyi újítással, hogy az érdekesebb sírokról rajzot készítettem, és bevezettem a csontvázlapok használatát (milyen ellenkezés volt velük szemben!). Az embertan szakembere (Nemeskéri János) és egy másik fiatal régész (Bottyán Árpád) is részt vett a feltárásban. A temetőásításokat a 256. sírig Lencsés József, a fehérvári múzeum restaurátor hivatalsegége végezte. A temető helyét igyekeztem – úgyszólván műszerek nélkül – pontosan bemérni a kataszteri térképen.

Az ásítás feldolgozására majd 60 év múltán csak most kerül sor, félig elkészült munkám befejezésére Fülöp Gyulát és Szentpéteri Józsefet, egykori tanítványaimat kértem meg. Bizonyos vagyok abban, hogy jó kezekbe került ez az értékes anyag, és talán sor kerül a temető fel nem tárt részének ásására is. Magam – időm lejártával – nem vállalkozhattam rá, hogy a megkezdett közlési munkát végigvigyem.

Budapesten, 1994. március 14-én

László Gyula

I. A LELŐHELY ÉS KUTATÁSTÖRTÉNETE

I.1. CSÁKBERÉNY RÉGÉSZETI LELŐHELYEI (Fülöp Gyula)

Őskor

A Magyar Nemzeti Múzeumba vétel útján kerültek neolitikus leletek Ebenhöch Ferenc győri kanonoktól: kőgolyó, kőék, kőbalta, kővéső, kőbuzogány, kőkalapács.¹ Lichtneckert József ugyanezen korú leleteket őrzött gyűjteményében Orondpuszta lelőhellyel.²

Orondpusztán kerültek elő a késő bronzkor emlékei is: ívelt élű lándzsacsúcs, nyílhegy, sarlótöredék, hengeres nyakú, függőlegesen árkolt vállú edénytöredék, félholdas borotva.³

Csákberényből szerzett a Magyar Nemzeti Múzeum két bronz zablaldalpálcát.⁴ Márton Lajos kiszállása nyomán Orondpusztáról bronz övkapszokat említ, amelyeknek körvonala karcsú madáralak testére emlékeztet, itáliai analógiákkal, ugyaninnen Hallsatt-kerámiát és három különböző típusú fibulát ír le.⁵ Csákberényből ismeretlen lelőhelyű holdidolt mutat be Nagy László.⁶

Kelták

Csákberényből kelta kardtartó lánc került a Szent István Király Múzeumba.⁷ Orondpusztán és a Lóalási-dűlőben kelta településekről ír Marosi Arnold.⁸ Egyéb leletek: bronzlánc, babos karperec, üreges rovátkolt bronzlemez karperec.⁹ Csákberényből származik egy La Tène-kori vaskard. A bélyeges felső részen egy maszk alakú fej látszik, alatta félhold alakú bélyeg. Analógiái Svájcban ismertek, előképük érmeken fordul elő.¹⁰

Római kor

Két római kori településről tudósít Lichtneckert József: Orondpusztáról és a Szőlőkalja-dűlőből (Csóka–Csákberény–Sóréd között 1 km² területen): 2–4. századi érmek, fibulák, bronz- és vastöredékek, bélyeges téglák. A szőlők felé eső területen két római kori sírkő, alatta egy-egy csontvázzal, a szokásos mellékletekkel, valamint rejtélyes ezüstbetétes faképek.¹¹ Dr. Szőke Károly orvos 1905-ben Csákberényből egy Sylvanus-oltárt, egy mellszobrot és egy nőstényoroszlán szobrát ajánlkozta a Magyar Nemzeti Múzeumnak. Egy bronzfibula és egy 4. századi érme is innen származik.¹² Csákberény határában, Török István földjén alapfalak kerültek elő, az épületen belül az egyik sarokban fogadalmi Jupiter-oltárt találtak.¹³ Orondpusztán hat római épület maradványait, egy fürdő alapjait tárták fel. Ettől a teleptől keletre 300–400 méternyire került elő az avar kori temető.¹⁴ A Kossuth Lajos u. 1. szám alatti telken római kori töredékeket találtak.¹⁵

Germánok

A környékről 5–6. századi germán vagy langobárd jellegű leleteket egyelőre nem ismer a kutatás.

9. század

Kora Árpád-kori jellegű sírnak tartják¹⁶ – tévesen – a csákberényi 251. sírt, amelynek leletanyaga: 2 darab S végű karikaékszer, pántgyűrű, 36 darab gyöngy, orsógombok vagy töredékek, de ez az e kötet tárgyát képező avar kori temető egyik, 9. század elejére keltezhető sírja.

¹ MNM 53.1882.7–14.

² LICHTNECKERT 1893, 285–287.

³ KŐSZEGI 1988, 240. szám, a korábbi irodalommal.

⁴ HAMPEL 1903, 428, 434.

⁵ Jelentés a MNM 1909. évi állapotáról. Budapest 1910. Régiségtár-Éremtár 159.

⁶ NAGY 1979, 28, 32, 59. VIII. tábla 11.

⁷ MAROSI 1912, 18–19.

⁸ MAROSI 1924. április 20., 5.

⁹ HUNYADI 1957, 71–72.

¹⁰ F. PETRESS 1967–68, 35–42. 2. kép, III–V. Taf.

¹¹ LICHTNECKERT 1894, 168.

¹² Jelentés az MNM 1905. évi állapotáról. Budapest 1906, 35.

¹³ MAHLER 1907, 234–236.

¹⁴ MAROSI 1934, 4. 96; DORMUTH 1935, 5. 86.

¹⁵ MNM Adattár XXIII. 292/1977.

¹⁶ FEHÉR–ÉRY–KRALOVÁNSZKY 1962, 99.

Árpád-kor

Fejér megyei gyűjtőúton a Magyar Nemzeti Múzeum 11 sír leleteit szerezte meg Csákberényből: halántékkarikák, bronzgyűrűk, bronzkarperecek, gyöngyök, Salamon csonka ezüst dénárja.¹⁷ A temetőt az Öreg-tó partján lévő homokbányában, a Lóállási legelőtől nyugatra találták.¹⁸

Középkor

A Csákberény-Szentegyház magaslaton templom alapfalai, gótikus ablakívek kerültek elő.¹⁹ Csákberényben kerek templomot említenek, de egyértelmű bizonyíték nincs arra, hogy milyen lehetett.²⁰ Ismeretlen lelőhelyről vassarkantyút és számszeríjfelhúzó horgokat ismerünk.²¹

Orond a Csák nemzetség birtoka volt. Csák nemzetségbeli Miklós comes 1228. és 1231. évi végrendeletében itteni földjét Lőrinc és Izsák nevű fiaira hagyta, míg 1237-ben csak Izsákra, 4 szabadossal. A falut Csák nemzetségbeli Mihály fia István halála után, 1302-ben a rokonok, köztük a Dudariak a környékbeli falvakkal együtt megosztják. 1326-ban Csák nemzetségbeli István fiai itteni részeit átadták Károly királynak. Névalakjai: Vrand, Wrund, Vrund, Bend, Vron.²²

Csákberény a Csák nembeliek birtoka. Ugrin fia Miklós comes 1237-ben végrendelkezvén e faluból fiá-

ra, Izsákra hagyott egy csőszet, kisebb fiaira két csőszet, és magának tartott egy csőszet. 1302-ben Mihály fia István itt bekövetkezett halála után Herbon comes fia, Chaak kezére jutott, de ő 1302-ben átadta a vérrokon Dudari nemeknek az itt lakó rab cselédekkel. 1323-ban Dudari Gervasius és fiai, valamint a rokon Conrad fia Máté mester és Sándor fia Chaak kettéosztják, ugyanakkor minden, III. András idejében Csák Márk fia István mester által a Dudariak ellen felhozott oklevelet érvénytelennek nyilvánítanak. Papja 1276-ban hazakísérte a tési papot Margit sírjától. 1333-ban 3 garas, 4 kisdénár, 1334-ben 4 garas pápai tizedet fizet.²³

1397. április 6. Zs. Haphi István fia Jakabnak adja érdemeiért a magtalanul elhalt Bereni Chaak fia Balázs Fejér megyei Berend, Igar, Sykator és Veszprém megyei Dudar nevű birtokait.²⁴ Később mind Orond, mind Berény falvak a csókakői váruradalomhoz tartoztak.²⁵

Török kor

1570-ben a falu a székesfehérvári náhije részeként gabonatedet, mustot és más töredéket, valamint fejadót ad szultánnak, évente 37 050 akcsét.²⁶ Az 1574–1595. közötti részletes székesfehérvári náhije összeírásban: Csákberény-puszta, Veliaga rétje a szervezett pusztán, 20 szekér, bevétel a tizedekből 500 akcse.²⁷

¹⁷ HAMPEL 1903, 436.

¹⁸ MAROSI 1920–1922, 26, 2–3. j.

¹⁹ MNM Adattár 90. Cs. II.

²⁰ H. GYÜRKI 1963, 365.

²¹ KALMÁR 1952, 67–68.

²² GYÖRFFY 1987, 646.

²³ GYÖRFFY 1987, 646.

²⁴ MÁLYUSZ 1951, 519.

²⁵ CSÁNKI 1897, 696.

²⁶ VASS 1989, 100.

²⁷ VASS 1989, 152.

I.2. AZ ÁSATÓ RÉGÉSZ MEGJEGYZÉSEI ÉS A TEMETŐ ELEMZÉSE (László Gyula)

I.2.1. Marosi Arnold jegyzeteiből

1935²⁸

A temető felfedezése: Az 1935. év nyarán Csákberénytől Bodajkig iparvasutat építettek s közben csontvázas sírokra bukkantak Orond puszta határában, ahol a pusztától dél felé kiinduló földhát az országútba ütközik. A leletekre ifj. Szécsényi Ferenc, csákberényi ref. kántortanító hívta fel a székesfehérvári Múzeum figyelmét, átadva az általa összegyűjtött tárgyakat. Jelentése alapján Dormuth Árpád múzeumegyesületi titkár aug. 14-én terepszemlére utazott, leleteket gyűjtött, amelyeket később Szabó József, csákberényi rk. igazgató tanító is gyarapított adományával.

Sajnos a múzeum későn értesült a feltárásról, s így nem volt módjában a sírok szakszerű kiásásáról gondoskodni. Szóbeli adatok arról is szóltak, hogy a sírokban lócsontok is voltak. Marosi Arnold és Dormuth Árpád szept. 29-i helyszíni szemléje megállapította, hogy a feldúlt sírok száma kb. 20-25 volt. A sírok két sorban feküdtek. A dombot átmetsző levágás két oldalán még számos sírhely volt látható szürkés színével a sárgás, homokos altalajban. A következő évi ásatásra gróf Merán szívesen megadta az engedélyt (1-3. ábra).

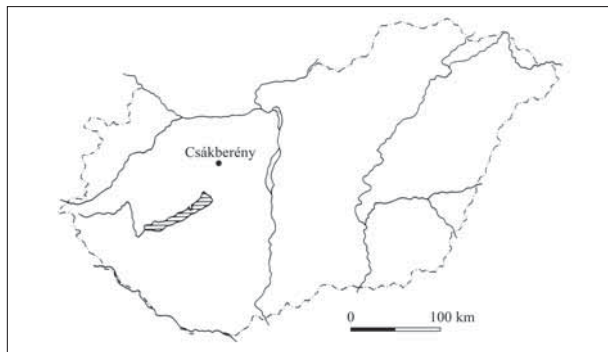

1. ábra. Csákberény település elhelyezkedése Magyarország térképén

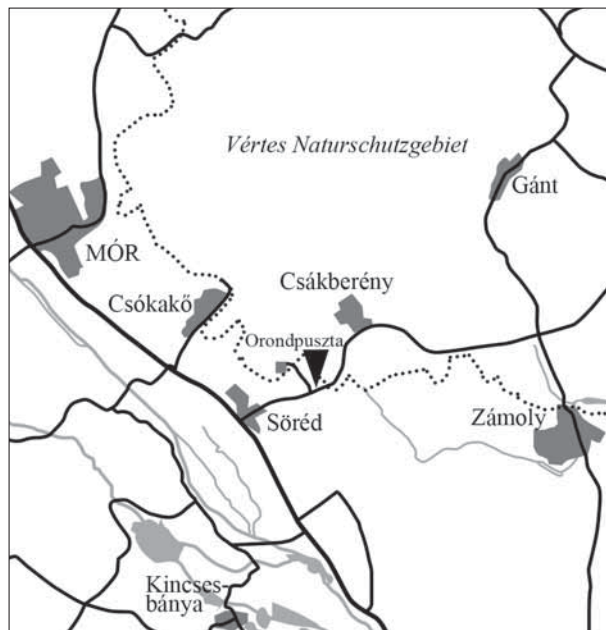

2. ábra. Az orondpusztai lelőhely helyzete Csákberényhez viszonyítva

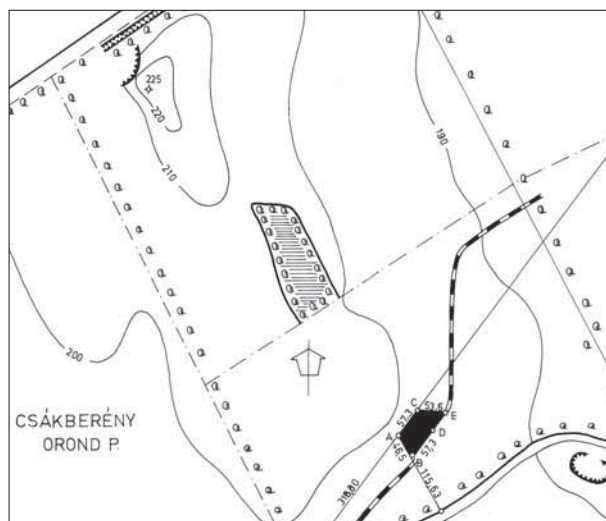

3. ábra. A csákberény-orondpusztai lelőhely feltárása, 1936–1938. évi állapot (SZIKM Adattár, Székesfehérvár)

²⁸ A székesfehérvári múzeum igazgatójának jegyzeteiből László Gyula kivonatokat készített. Ezekből idézünk az alábbiakban néhány, az ásatás történetére vonatkozó, szó szerinti részletet – a Szerk.

1936

1936. évi ásatás. A temető rendszeres feltárását a birto-
kos gróf Merán Fülöp engedélyével és készséges támo-
gatásával 1936. aug. 24-én kezdtük meg és szept. 26-án
fejeztük be, naponként 5-6 munkással. A munkálatok
állandó vezetője Lencsés József múzeumi altiszt volt,
aki a sírok feltárását és az ásatás jegyzőkönyvét is ve-
zette. Az ásatás terepfelvételét Radetzky Jenő múzeu-
mi gyakornok végezte. A költségeket, 296.86 pengőt
a múzeumnak juttatott rendes államsegély fedezte.

A munkát a vasútvonaltól északra kezdtük meg, a
bevágás néhány méter széles partjának kihagyásával,
ahol a bevágásból kihányt és felhalmozott földtömeg
gátolta a sírok feltárását. Ezt arra az időre halasztot-
tuk, amikor néhány év múlva az iparvasút megszűnik,
amikor a bevágás betemetésével a most kihagyott sáv
szabaddá válik.

Az átlag 100 méter hosszú kutatóárkok száma 8.
A velük feltárt terület szélessége 16,5 m, az egész kiter-
jedése 1650 négyzetméterre tehető. Az itt kiasott sírok
száma 110. Átvizsgálva a vasút menti magas partot, ott
9 sírt találtunk. Az összes megállapítható sírok száma
tehát: 119. A kutatóárkok keleti végével elértük a te-
mető keleti szélét. A temető azonban a most feltárt te-
rülettől északra és nyugatra is folytatódik, sőt kiterjed
a levágás déli oldalára. Az eddig átkutatott része talán
csak negyedrésze a feltárára váró egész temetőnek.

1937

Az 1937. évben feltárt sírok száma 100. A 1937. szept. 14.
– okt. 8-ig tartó ásatás során a felásott terület 75 × 18 m,
azaz hossza 75, szélessége 18 m. Tíz kutatóárkot ástunk
ki 75 m hosszúságban. Feltárva: 120–219. sír.

1938

Az 1938 tavaszán végzett ásatási munkálatok eredmé-
nyei: ez alkalommal a sírok felszedése után betemetésre
került az iparvasút-menti bevágás. Április 19–21. közt a
bevágásból kihányt földet vizsgáltuk át. Betemetéskor
a múzeum kiküldött altisztje, *Lencsés József* igyekezett
megmenteni a munkások ásója, lapátja nyomán előkerült
leleteket. Május 10. és 25. közt pedig ama sávon keresztül
húztunk kutató árkokat, amelyet a bevágás északi pont-
ja és a mai felásott terület között az ott lévő földhányás
miatt nem tárhattunk fel. [...] Feltáratott az iparvasút
északi partja egészen addig, ahol 1936. augusztus 26-án
az ásatást megkezdtük. A feltárt terület hossza 100 méter,
szélessége 9 m. A sírok száma 37, négy helyen bolygatott
lócsontrészek kerültek elő. A sírok nagyrészt bolygatot-

tak voltak. [...] Az 1938-ban feltárt terület méretei: hossza
100, szélessége 9 m. Feltárva: 220–256. sír.

A 257. sírtól (1938. augusztus 23.) az ásatás vezeté-
sét László Gyula vette át. Munkatársai Bottyán Árpád
és Nemeskéri János, időnként Némethy Endre. Végig
részt vett az ásatáson Lencsés József, időnként kiláto-
gatott Dormuth Árpád múzeumigazgató...

Szept. 5. Négy kutatóárok eredmény nélkül, meg-
kezdődik a nyugati fél kiegészítése (278–284. sír). Szept.
14. A temető északi felének munkái a 285. sírtól kezdve.

Megjegyzés: László Gyula az ásatási naplót a sírla-
pokon vezette, nem napról napra, hanem a sírok egy-
másutánjában. Feltárva: 257–314. sír.

1939

1939. szept. 2-től feltárva 315–452. sír. A jegyzőkönyv
távollétében az utolsó sírokat 501-től számozták, eze-
ket is folyamatos sorrendben közöljük, zárójelben az
500-as sírszámmal: 436 (501) – 452 (517) sír (1. térkép
– lásd az előzőklapon).

I.2.2. Az avar kori temető elemzése

Ásatási napló

A több mint negyven évvel ezelőtti (1936–39) csákbe-
rényi kora avarkori temető ásatási naplója önmagában
is művelődéstörténeti emlék. Tükröződik benne régé-
szet-tudományunk fejlődésének három nagy szakasza.
Ez erősen korlátozza a napló mai használhatóságát, s
ezért szükséges, hogy tisztában legyünk a napló kelet-
kezési körülményeivel.

Tekintsük át a magyar régészettudomány, ponto-
sabbban ásatásaink fejlődéstörténetét. Korai ásatásaink-
ban a fő szempont a múzeumi leletszerzés volt, ezért a
figyelem munka közben csak a leletek megmentésére
irányult. Jó példája ennek a nagytudományú Lipp Vil-
mos múlt század végi Keszthely környéki ásatása, ahol
is a sírokból közvetlenül a tárgyak szerint osztályozott
dobozokba kerültek a leletek s csak a legnagyobb ritka-
ság volt, ha egy-egy sírról leírást kaptunk. Töményte-
len fülbevaló, övveret, szíjvég, karperec gyűlt így össze,
máig is kiállítási darabjai múzeumainknak. E tisztán
tárgy-gyűjtési szempontozás elég korán hozzájárult a
temetőkről készített térkép. Ám e térképek – legalábbis
kezdetben a kutatóárkokban mért sírtávolságok alap-
ján készültek, – pontos bemérésről, a sírok adatairól
jóformán semmit sem tartalmaznak, de az egyes sírok
anyagát már külön tartották. E munkálatokról Hampel
József 1905-ös nagy munkája (*Alterthümer des frühen
Mittelalters in Ungarn. I–III. Braunschweig, 1905*), már sí-

ronként számol be. A temetőtérképek pontosításában s általában a részletes sírleírásban a kolozsvári iskola (Pósta Béla és tanítványa: Kovács István, Roska Márton) mintaszerű gondossággal járt el: jelentéseikben a sírokra vonatkozó minden adatot feljegyeztek, a sírok tájolása éppen úgy szerepelt, mint a leletek helyzetének rögzítése, fényképezése. A leleteknek a csontvázhoz való viszonyát, a leletek fekvését először talán Jósa András, – aki gyakorló orvos is volt – rögzítette, és nem tudjuk meghatott mosoly nélkül nézni, ahogy a bonctani könyvek kontrapostóban ábrázolt csontvázaira rajzolta rá a leleteket. Fettich Nándor, – aki egyébként kiváló rajzoló volt – többre becsülte a fényképet és a pontos leírást. Leírásai néha oldalnyiak, de alapjukon mégsem lehetséges a leletek utólagos elhelyezése. Fettich érdeme, hogy embertankutatót is vitt magával ásatásaira (Bartucz Lajost), s így a „leletanyag” értékes elemmel bővült: a csontvázakkal. Régebben csak egy-egy kiválóan megőrződött koponyát tettek el egy-egy temetőből. A következő lépés a csontvázlapok bevezetése volt, ezt magam indítványoztam és érdekes volt a Nemzeti Múzeum régészeinek ellenállása. Az volt a vélemény, hogy ez nem régészet, hanem néprajz. Zichy István főigazgató rendeletére kezdtek ímmel-ámmal használni (ma már nem is csontvázlapokat használnak, hanem minden sírról milliméterpapíron készült pontos rajz készül!). A csontvázlapoknak azonban volt további előnye is: kérdései, amikre felelni kellett a sír összes adataira választ követeltek, azonos sorrendben. Ezek bevezetésének időpontjával esik egybe a csákbereányi ásatás, amelynek általam vezetett részében nem írott naplót vezetünk, hanem az egymást követő sírok sorrendjében kitöltött, berajzolt sírlapokat. A további fejlődésre később utalunk egy-két mondattal, most álljunk meg itt, s vizsgáljuk meg, mi is történt Csákbereányban.

A temető 1–256. sírjái a székesfehérvári múzeum ásatott. Marosi Arnold múzeumigazgató és Dormuth Árpád múzeumegyleti titkár csak néha-néha látogatt ki az ásatásra. A feltárás lebonyolítása Lencsés József akkori hivataloság, későbbi restaurátor munkája volt. Módszere a következő volt: egymástól 1 m + 80 cm-re kutató árkokat húzott, nagyjából egyenes vonalban. Az árkokban lement a sírfoltok kirajzolásáig, s onnan kezdve csak a sírfoltot ásta meg, méghozzá igen gyakran úgy, hogy az árokba be nem eső részeknek aláásott, és úgy szinte kikotorta a sírt. A sírok helyzetét a térkép számára egymástól mérte (a jegyzőkönyvben meghagytam ezeket az x sírtól K-re az y-ig tartó méréseket). A térkép feljegyzései tehát nem pontosak, nemkülönben a sírleírások sem,

többször szerepel megőrzésre nem alkalmas tárgyak jelzése. A sírgödör adatai közül csupán a mélységet adta meg a jegyzőkönyv. Ez a feltárásmód messze elmaradt a századforduló magyar gyakorlatától és sajnos arra vezetett, hogy a 'térkép' az elkövetkezőkben csak a legnagyobb óvatossággal használhatjuk.

Mai szemünkkel nézve a magam ásatása is sok kívánnivalót hagy hátra. Kutatóárkaim közt 70 cm-es sáv maradt ki, feltehetőleg tehát sírok nem maradtak a földben. De akkor még nem voltam tisztában például a veretek számának jelentőségével, a föld pedig olyan tömör volt, és az ezüst és bronzlemezek annyira porlékonyá váltak, hogy kiemelésük lehetetlen volt, de bizony leggyakrabban nem számoltam számukat. Fényképeket nem készítettünk, ellenben rajzok készültek a csontvázlapokra, kiigazítva annak stilizált voltát. Ma már kutatóárkos módszert sehol sem használunk. Nem mértem a pontos tájolást, csak ott jegyeztem meg (ott is csak égtájak szerint), ahol az általános Ny-K-i tájolástól eltért. Gondoltam: elegendő, ha a milliméterpapírra pontosan berajzolom a sír helyét, irányát, mivel a fő égtájak amúgy is megvannak. Ma a temetés időpontjára vonhatnánk le következtetéseket a pontos tájolásokból. Egyszóval, a székesfehérvári ásatása jó félszázaddal elmaradva, csak tárgykutatás volt, a magam munkáját pontosabbá tette, – de még mindig nem a mai kívánalmak szerint – a csontvázlapok használata, a milliméterpapíron pontosan vezetett temetőtérkép a terület egészének beillesztése a nagyobb földrajzi egységbe és az, hogy munkatársaim közt ott volt az embertan kutatója, aki mentette a menthető, merthogy a csontvázak erősen korhadtak voltak.

Nos, ez a mai szemmel adott értékelés szab határt majd, amikor a temető térképét értékelni fogom. Meg kell jegyezni, hogy az ásatási napló olvasása mindenképpen hamis képzeteket kelt, mert az egymásután számozott sírok az ásatás menetét tükrözik s nem azt, hogy annakidején milyen sorrendben, milyen csoportokban (nemzetség, család) temették el a 'halott faluba' az élő falu halottait. Ezt a naplót követő egyik fejezetben kívánom pótolni azzal a módszerrel, amelyet régészetünkbe éppen én vezettem be, mintegy negyven éve honfoglalás kori temetőink vizsgálatával, majd kísérletet tettem a sok száz síros avar temetők értelmezésére is. A fenti hiányosságokon kívül határt szab még vizsgálódásainknak az is, hogy a temető nincsen egészen feltárva, nyugati peremén még legalább egyharmada maradt a földben, mivel ez a terület kukoricával volt beültetve s így a kiásást későbbre hagytuk. A II. világháború miatt elmaradt az ásatás, bár a pontos bemérések lehetővé teszik, hogy bármikor folytatni lehet, be lehet fejezni a feltárást.

A feldolgozás módszere

A régi egyöntetű felfogás a városi temetkezések módjára korai-késői mintára tárgyalta a temetőket, függetlenül a felfedhető jellegzetességétől. Eszerint tehát a temetkezések az idő teltével mind kintebbre tolták a temető területét. Ezzel kapcsolatban időrendi sémák keletkeztek, amelyek szerint durván fogalmazva a préselt övű avarok voltak a honfoglalók és az első avar század népei, aztán következtek volna a késő avarkorban (8–9. század eleje) a griffes-indások, divatváltozás következtében. Végül pedig az avarok elszávosodtak a 9. század folyamán. E modellel szemben elsősorban a magam munkássága során alakultak ki ellenvetések és egy új feldolgozási forma lehetősége. Módszerem alapjait *A honfoglaló magyar nép élete*²⁹ és az avar társadalomról írt könyvemben³⁰ fejtettem ki. Az azóta eltelt időkből ezt a módszert sokban finomították a fiatalabb magyar régészek (Kovrig Ilona, Tomka Péter, Bakay Kornél múzeumigazgató és mások). Bekapcsolódott a munkába az embertan is, amely most már nem a temető egészének számadataiból következtetett, hanem a temetőben lévő egyes csoportok összetételét vizsgálta (Lipták Pál, Éry Kinga). A módszer alapja, hogy az ásatási munkák menetét tükröző ásatási jegyzőkönyv helyébe valamiképpen a temetés rendjét tükröző számvetés kerüljön. A kiindulás az volt, hogy minden sírba, vagy sír mellé odarajzoltuk azt, amit benne találtak, vagy kirablását, vagy pl. a koponyarablást, stb. stb. Ezen az alapon az egymás melletti sírok viselkedését figyelhettük meg. A csupán jegyzőkönyv alapján dolgozó régebbi módszerben ugyanis a sírszámoknak az ásatás menetét tükröző 'rendje' helyett a temetkezés rendje kezdett kibontakozni. Sajnos, olyan temetővel kezdtem el ezt az elemzést, amelynek térképe régi módszer szerint kutatóárkos feltárással készült, de nem pontosan, csak árkok szerinti sorba állított sírfoltokkal. Tehát nem látszott a sírok ritkulása, tömörödése, ami például a most feldolgozás alatt lévő csákberényi ásatásnál már jól kijön. Nem látszottak a győri temetőnél a csoportok közt maradt üres felületek, így hát kénytelen voltam mértani osztással megkülönböztetni egymástól az odatemetkező nemzetségeket. Később Tomka Péter az eredeti leletek ismeretében megkísérelte családi, nemzetségi temetkezésekre osztani a temetőt, ami jelentős előrelépés volt a valósághűbb rend felé, de ő sem támaszkodhatott a nagyobb síregyüttesek (nyilván nagycsaládok) sírfoltjaira, hanem pusztán a leletek azonossága, hasonlósága alap-

ján tett javaslatot a temetőtérkép új értelmezésére, nyilván reálisabban, mint a mértani felosztás. Győrből hiányzott az embertani anyag is, amely rokonscsoportok megállapításához jó alapot adott volna. Újabbán Bakay Kornél múzeumigazgató pontos ásatása, az emberi anyag megmentésével és Lengyel Imre modern anthropológiai elemzésével végre megadta e módszer alkalmazásának tökéletesebb formáját.

A temetőtérkép vizsgálata

A temetőt a déli sávját átvágó iparvágány munkálatai nyomán fedezték fel s a 10-12 méternyi szélesen kitermelt föld kettévágja a temető keleti szélét. A sírok nagyjából egyetlen tömegben fekszenek méternyi vagy nagyobb távolságokban egymástól, határozott sorokat csak élénk képzelőerővel láthatunk bennük, inkább csak a kutatóárkos feltárás nyomán készült hozzávetőleges térképeken, amelyek a temetőfeltárás első idejében készültek. A sírok megközelítik a nyugat-keleti irányítást, az eltérés nyilván a nap felkeltének vándorlását mutatja. A temetőtérképen a sírok nagyobb csoportokba tömörülnek s ezek közt néha jelentős, máskor csak halvány üresen hagyott területek alkotják a választóvonalat. Mi ezeket a csoportokat családi temetkezéseknek tartjuk, és a temetőtérkép vizsgálatát ezekre alapozzuk. Ha az elmosódó határoknál itt-ott tévedhetünk egy-két sír hovatartozását illetően, ez nem változtat a magyarázat helyességén. Azt figyeljük majd, hogy az egyes csoportokban van-e valamilyen rend, valamiféle ismétlődő szabályosság. A sírok általános tájolása nagyjából nyugat-keleti irányú, ez megfelel Bóna István felismerésének, hogy a kora avarkorra jellemző.

Figyelmünket elsősorban a temető összefüggő nagy tömbjén kívül fekvő néhány szórványos sír kelti fel. Ezekről úgy véljük, hogy megkezdett „családi” temetkezések, amelyek a temető felhagyása miatt nem népesedtek már be. Ezek lennének – elméletben – a temető legkésőbbi sírjai. Néhányuk kirablása jelenti – a temető többi részén található igen nagyszámú bolygatással-rablással – a temető felhagyásának korát. Anyoni bizonyos, hogy a bolygatásokat nagyszámú csapat követte el, hiszen a sírok kiásása sok időt vett igénybe, szó sem lehet tehát arról, hogy néhány sírrabló vette volna sorra a sírokat. A részletes vizsgálat után kerülhet sor annak megállapítására, hogy hányféle változata van a sír megbolygatásának és a rabláson kívül voltak-e, lehettek-e másfajta okai is.

Külön figyelniük kell a sírmélyiségekre, ebben úgy látjuk előzetes megfigyeléseink alapján, hogy eleve meghatározott ásonyomok szerint, s nem a talaj fagyott, vagy felmelegedett ellenállása szerint „írták elő”. Kü-

²⁹ LÁSZLÓ 1944.

³⁰ LÁSZLÓ 1955.

lönösen éles itt a csákberényi temetőben a 190 cm-nél, azaz 13-14 ásonyomú s annál mélyebb sírok jelentősége.

Ugyancsak az előzetes vizsgálatok nyomán kirajzolódott bennünk, hogy a temető összes csoportjait nagyjából egy időben kezdték meg, nincsen tehát a temetőnek „fiatalabb” és „idősebb” része, hanem minden csoportban vannak a kezdő időkből valók s az idő telével temetett sírok. Erre – már előre is figyelve a jelenséget – elsősorban az mutat, hogy például a temető egész területén megtalálunk bizonyos tárgyformákat, nincsenek tehát „horizontok”, a tipológiai régészkedés kedvelt elképzelései. Ilyen tárgyformák például a hosszúfülű kengyelek, a korongolt szürke edények, a dudoros gyöngyök s más tárgyformák. Úgy gondoljuk, hogy a temető benépesedése nagyjából az avar uralom első századát öleli fel, tehát 568-tól a 7. század utolsó harmadáig. Erre is feleletet tartogat a csoportonkénti vizsgálat. A déli „végén”, amitől még délebbre is sok sír lappang még, bár az országút építkezésekor jó néhányat tönkre tettek. A dombalakulatot és a feltárt területet (452 sír) tekintve az ide temetkező közösség lélekszáma 2500-3000 lehetett, tehát a feltárt rész csak egynegyede lehet a teljes temetőnek. Ez – továbbgondolva a fentieket – mintegy négy nemzedéknek felelne meg, a település lakossága nemzedékeként 500-800 lehetett, ami jókora falunak felelne meg. Tegyük még hozzá mint előzetes figyelemfelhívást, hogy a falu nem valamilyen egységes népességé, hanem erősen „vegyes lakosságé”.

I. csoport (éppen csak elkezdve). 3 sírja (382–384.) közül kiemelkedik a 384. szép szürke edényével és lócsontjával. Mindhárom sírt kirabolták, a 383. sírből csak a koponya hiányzik. Egyebekben mindhárom sír nagyon szegény. Ezt majd tekintetbe kell vennünk, amikor a sírrablások jellegzetességeit figyeljük. Érdekes, hogy a 383. sír (koponyarablás) 190 cm mély, tehát a temető „uralkodó” rétegéhez tartozik! (2. térkép)

A II–VII. csoport valamennyije csonka, részben a vasút bevágása tette tönkre a sírokat, részben az országút.

II. csoport. Ide tartozik a 355, 356, 357, 358, (a 359. sírlapja hiányzik), 360, 361, 376, 377, 378, 379, 381, 445, 446, 447, 448, 449, 450, 451, 452. sír, összesen 20 sír, ebből 13 sír kirabolt, 2 pedig gyermeksír. Három kiemelkedő sírja van: a 356, gazdag női sír, gyöngyosor, ezüstöv, a két lábszár között szíjvéggel, ólombetétes veretekkel, dudoros gyöngy. A 380. sírban öntött nagy- és kisszíjvég, medencétől felfelé kirabolt, koponyája hiányzik, 1 nyílhegy a bolygatott részből. A harmadik kiemelkedő sír a 360. sír sok vasleletével, ezüstlemezes szíjveretek töredékeivel. A sír oldalába vert négy cövek

sírépítményre mutat. Ugyanilyen „koporsós” temetkezés van a 376. sírban, ebben – más egyebek mellett – a bokák közt háromtollú vasnyílhegy. Mindössze három sírban volt agyagbögre, szürke kerámia hiányzik.

III. csoport. 25 sír, ebből kirabolt 10, van 2 gyermeksír. Ide tartozik: 348, 349, 373, 374, 375, 329, 330, 351, 352, 331, 332, 343–344, 333, 334, 342, 335, 436, 440, 441, 442, 443, 444, 353, 354. sír (a felsorolásban a térképen egymás mellett fekvő sírok rendjét követjük, itt és másutt is).

A csoport egészében uralkodik a germán jelleg, talán egy germán család néhány nemzedéke temetkezett benne, vagy inkább germán avar keverék jellegű csoport. Ugyanis megvan benne (a 348–349-ben) a II. germán állatstílusra jellemző fogazás, meg egy nagy 5 gombos bronzfibula, ezen kívül a 352. sírban egy szalagfonatos germán nagy csatnak a töredéke. Viszont a 373–374. sírban belső-ázsiai jellegű hosszúfülű kengyel, amit Kovrig Ilona a kora-avarkorra keltez, gyönyörű példányának domborműves képét a Tai T'song síremlék őrizte meg Észak-Kínában a 7. század közepéről. A 333. sírből, a vasútépítéskor feldúlt maradványából szép késő római nagy edény, amelynek szája hiányzik ugyan, de használói a perembe fúrt két lyukkal tették újra használhatóvá. Késő római jellegű a 443. sír madaras bronzcsatja. Egyszóval helyi germán, keleti és helyi őslakos elemek keverednek a leletanyagban. Vegyük ehhez még hozzá, hogy a 343–344. kettőssír férfi csontváza mellett csontveretes íj és egy nyíl feküdt. E csoportnál vetődik fel egy kérdés, ami a többenél is felvethető. A törött tárgyak kérdése, a 352. sír törött csatpajzsa bizonyosan nem ásatás közben törött el, hanem már így került a sírba. Sok-sok helyen találtunk például törött vascsatot, amelynek második – letörött – fele hiányzott, pedig a csat a medencében szokott helyén volt. Vajon nem az volt-e itt is a szokás, hogy az öv csatját összetörve került a sírba az öv? Avar vezérsírokban tapasztaltuk, hogy a gazdag övet csat nélkül tették a sírba, tehát a csatot levágták az övről, hogy ne lehessen az övet viselni? Kérdések ezek, amelyek jogosságát a további, nagyon pontosan megfigyelt ásatások támaszthatják alá. A csákberényi temetőt félig egy restaurátor hivatalsegéd, félig egy még teljesen tapasztalatlan fiatal régész ásta ki! Az utóbbi több mint 50 év távlatából nem emlékszik már pontosan a jelenségekre, hogy a szűkszávú jegyzőkönyveket ki tudná egészíteni. A 25 sírből mindössze négy sírban volt bögre!

IV. csoport. Ide tartozik a 397, 398, 399, 345, 342, 346, 327, 328, 346, 345, 389, 371, 372, 437, 438, 439., összesen 20 sír, amiből 11 kirabolt, 5 gyermeksír. Ez a csoport is

erősen kevert jellegű. A 397. sírban két veretes öv volt, az egyik tiszta germán jellegű, a másik arcoss mintájú avar veretes öv volt, ebben volt az e temetőre jellemző vonókés is. A 327. sír ezüstveretekkel gazdagon felszerelt lósír volt, egyszerű, hurkos fülű kengyelekkel, lándzsával (amelyet lóra szerelve hordtak) és 200 cm mély volt a 345. sír különösebb mellékletek nélkül. A 399. sírban és a 438-ban két-két edény, a 371-ben kettőskúpos orsógomb, több sírban gyöngy, egyben tojásbéj. A 327. lósírhoz tartozó férfisír nyilván a vasúti földmunkák áldozata lett. A csoporton belül két erős sűrűsödés kiscsaládi temetkezést rejt magában (328, 350, 347 és 400–399, 371 és 372). A csoport egésze éppen olyan kevert jellegű, mint a mellette lévő III. csoport, É-i pereméből jó néhány sír eshetett a vasútépítés áldozatául.

V. csoport. 15 sír, amiből 8 rabolt és 2 gyermek temetkezés volt. Ide tartozik: 391, 367, 368, 323? 370, 341, 341a., 394, 395–396, 345. Kiemelkedő a 395–396-os lovassír, hosszúfülű kengyel, lándzsa, veretes öv, íj és nyilak. Két női sírban (367, 341) ezüst fülbevaló dudoros gyöngy stb. Egy másik gazdag nő sír, préselt ezüstlemezes övveretek, vonókés és 27 db dudoros gyöngyszem stb. Ebbe a csoportba tartozik a „kovács sírja” (369), bal lábszára „műhelye”, valamint övének veretei és egy fa csésze bronzpántjának veretei.

VI. csoport. Ide tartozik a 338, 321, 388, 389, 340, 366, 322. gyermeksír egy csoportban, egyik sincsen kirabolva, bennük szegényes fülbevalók, bögrék vagy teljes mellékletnélküliség. A csoport leggazdagabb sírja a 119. lovassír. Lándzsa, préselt veretek, lóhere alakúak, ezen kívül téglalap alakú veretek poncolt dísszel. Kenygel nem volt (fakengyel?)

VII. csoport erősen csonka. Ide tartoznak a 362, 339, 315, 385, 386, 316, 317, 363, 354, 336, 318, 365, 337. sírok. E nagyon csonka sírcsoport (14 sír, közte 9 rabolt és 1 gyermek) az elképzelt teljes temető központja táján feküdt és a többi csoportokhoz képest igen gazdag, két sírja (362. s 315) 200, illetve 190 cm mély. Több sírját kettévágta a vasútépítés. Faveder, csöcsös szürke korsó, bronz lánc, vonóvas, ezüstlemez hosszúfülű kengyel, nyilak, íj és sok apróság emelik ki a többi csoportból ezt a csonkasága miatt kis létszámú csoportot, többek közt késő római fibula, csont bogozó stb. stb. gazdagítja a temető leletanyagát. A 362-es favodrös sírban két koponya volt, a 336-os melléklet nélküli sírba fordított tájolással fektették a tetemet.

VIII. csoport, mindössze 11 sírja nagyon szétszórtan fekszik, a csoport nem népesedett be teljesen. A cso-

porttól (keletre levő) 190 cm mély 251. sírban két S végű karika, gyűrű, 36 gyöngy, közte dinnyemag alakú orsógomb. A sír teljességgel késő avar (onogur), sőt 10. század közepi. Nem bizonyos, hogy a temetőhöz tartozott! A csoporthoz 9 sír tartozhatott: 118, 240, 241, 230, 250, 242, 231, 36, 37, 38. Késői jelleget mutat a 243. sír két ovális fülbevaló karikája, a 118. sír öntött, állatalakos szíjvége, a 240–241–242. páncéllemeze, a 230. sír orsókarikája.

IX. csoport. E csoportba a 115, 116, 117, 1, 2, 3, 4, 16, 15, 14, 11, 10, 9, 8, 228, 229, 248, 238, 239, 249. sír tartozik és talán a VIII. csoportból a 36. A húsz sírből 8 rabolt, 3 kiemelkedő sírja az 1-es veretes övvel, a 14-es ezüst veretes övvel, és a 190 cm mély, 228. leletnélküli lovassír. A 117. sírban hullámvonalas, szép szürke fazék.

IXa csoport. Nem válik el élesen a IX-tól, de a kettő egysége ellen szól a nagy lélekszám, úgy, hogy célszerűnek látszott a csoport kétfelé választása. Így ez a csoport 26 sírt tartalmaz: 226, 227, 22, 21, 20, 6, 5, 29, 13, 12, 33, 19, 18, 17, 71, 72, 73, 74, 75, 79, 80, 114, 255, 256, 247, 256 sír. Több jelentős sírt találunk a 226-ban kés, nyíl, bronzcsat, ólombetét, veretes öv, fenékkő, kova. Van két 200 cm mély lelet nélküli sír (224, 6). A 29 sírban préselt, veretes öv, 2 sírban volt 2–2 edény (13, 33), az utóbbiban bepecsételt díszes germán edény, a 71. sírban vasbalta, 4 nyíl és korongolt edény, a 74. sírban nagy szíjvég, a 247-ben a lócsontok mellett lándzsa, hiányos lószerszám, ugyancsak lándzsa volt. A többi sírok is aránylag „gazdagok”. Bögrék, gyöngyök, fülbevalók, római érem stb. található a sírokban. Mindössze 5 sírban nem találtak semmit.

X. csoport. Nagyon csonka, mindössze három sírt számolhatunk benne, a többi a vasút áldozatául esett. Ide tartozik a 254, 112, 113. sír, jelentéktelen mellékletekkel. A 113. kivételével a másik kettő bolygatott.

XIa és XIb csoport. Elválásuk nem világos.

A XIa csoportba tartozhatott 10 sír, ebből 4 bolygatott, 4 gyermeksír. 111, 43, 40, 42, 28, 224, 233, 234, 245, 252. sír. Idézet a jegyzőkönyvből: (a 111. és következő sírok elé): A következő sírok a rendszeres ásatás területét átszelő iparvasút bevágásának oldalfalából valók, ezek egy része a kubikusok dűlése miatt (fosztogató munkája) elpusztult és a megmaradtak is hiányosak voltak. A 111-es sírban emberfejes veretes öv, bogozó, íj, bögre, egyszóval egy harcos sírja. A 245-ben is emberfejes-díszű öv, mellette ezüstveretes szerszámozott ló vaslándzsával. Még a 28-as sírban volt 2 préselt kisszíjvég, a többi sír „szegényes” bögrékkel, gyöngyökkel.

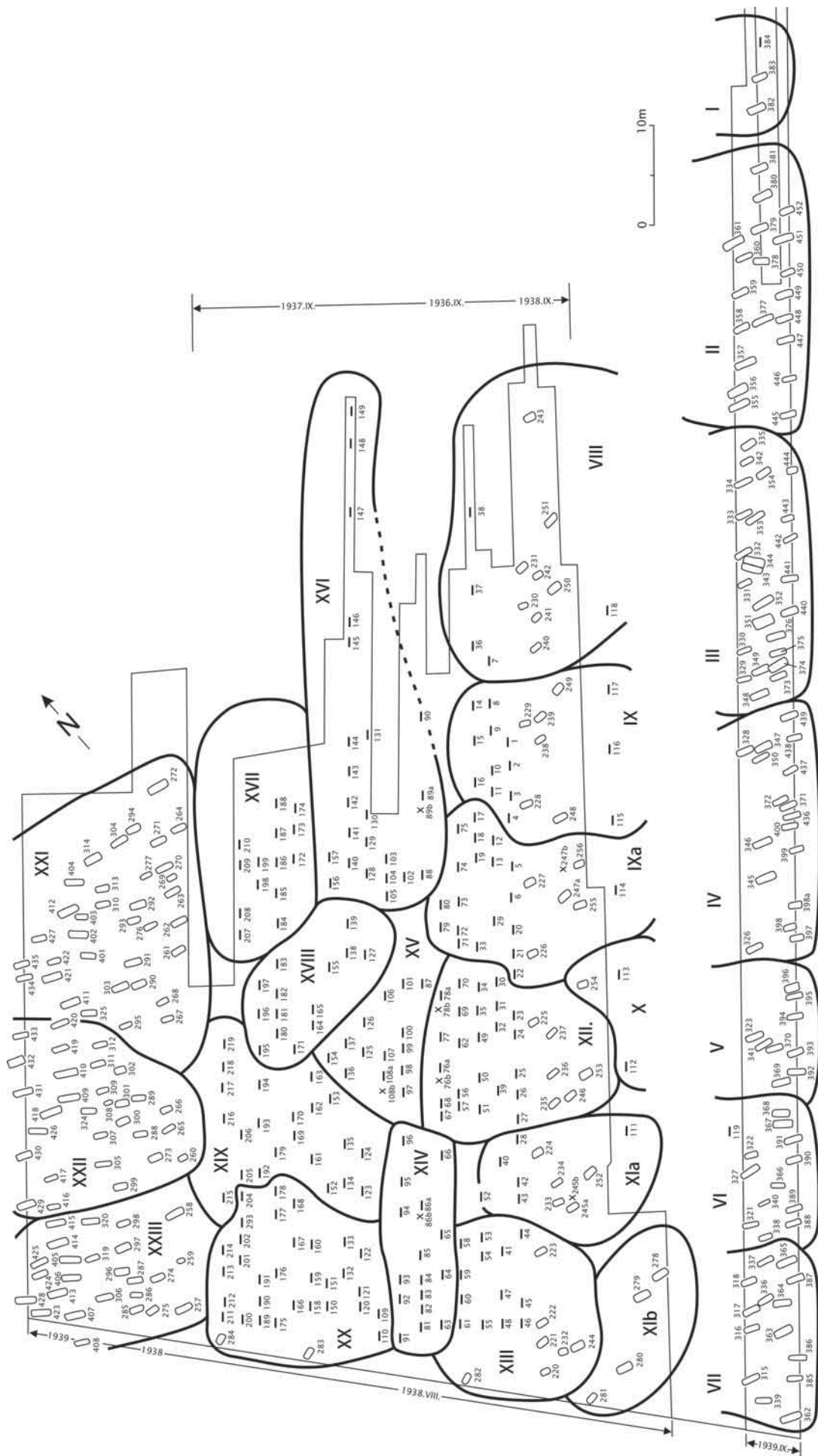

2. térkép. A csákbéreny-oronadpusztai temető csoportjait László Gyula 1987. évi vizsgálata nyomán

A XIb csoportból mindössze négy sír maradt meg 278-asban álcasatos préselt öv maradványai és balta, a koponya hiányzott, 279-ben (bolygatott) bogozó, kés, bögre, a 280. sír felső része rabolt, benne öv maradványai és bögre. E töredék csoportban tehát 4 öves férfi pihent! (A felsorolásban szereplő negyedik sír a csoportleírás fogalmazványa szerint a 281. számú lehetett, amely azonban melléklet nélküli női temetkezés – a Szerk.)

XII. csoport. Elég bizonytalanul határolható körül, 32 sírjából 14 rabolt. Ebbe a csoportba tartoznak: 253, 246, 235, 236, 237, 228, 225, 23, 24, 25, 26, 27, 30, 31, 32, 39, 34, 35, 49, 50, 51, 56, 57, 65, 62, 69, 70, 87, 68, 76A, 76B, 77 és 78. Általános benyomás, hogy a 253-tól a 65-ig tart a „szegénysor”, a 62-től a 76-ig pedig az „urak” temetője. Az előbbiből kiemelkedik a 253. sír, bronzokkal, préselt díszű öv töredékeivel, egy bronzfibula töredékével. Mellette lócsontváz, vaslándzsával, préselt verettöredékekkel. A 78. sír mellett szétdobált lócsontok, a sírban lándzsa, „hegyével felfelé állítva”. A 77. sírban ólombetétes öv nyomai. A 76A sír mellett 76B lósír préselt veretekkel. A 76B sírban más leletek mellett egy késő római fibula, ólombetétes övveretek töredékei. A 69-es gyermeksírból gyöngysor és két szép bronz fülbevaló.

XIII. csoport. 22 sírjából 9 bolygatott. Ide tartozik a 244, 232, sír egy számozatlan lósírral, 220, 221, 222, 23, 44, 45, 46, 41, 47, 48, 53, 54, 55, 282, 58, 59, 60, 61. sír. A sírok közül messze kiemelkedik a 61. sír 12 álcasatjával, szíjvégével, bogozójával és íjával, hasonlóan gazdag, de talán női sír az 55-ös. Benne 48 dudoros gyöngy nagyszíjvég, bronzlánc, korszó és bögre, faveder és bronz stílus. A többi sírban is jelentékeny melléklet található, mindössze 8 sírban nem volt semmi. A 220-as gyermeksírből fordított irányítású (K-Ny).

XIV. csoport. 16 sírjából 9 rabolt, méghozzá egy sorban. A sírok közül messze kiemelkedik a 86. sír, felül bolygatott ugyan, de kardja, hosszúfűlű két kengyele van és ezüst öve. A két kengyel nyilván nyerges temetkezés jele. Mindössze egy sírban volt bögre! 7 sírban nem volt semmiféle melléklet. A 95. sírban nyílhegyek és lemezes szíjvég töredéke. A 84. sírban két vaslándzsa volt. A 86. sírban szép, kis római(?) bronzcsat.

XV. csoport. Ide tartozik: a 87, 97, 98, 99, 100, 101, 106, 107, 108, 126, 125, 136, 137, 154. Kiemelkedik a 154. sír, fogazott övvereteivel, öntött, csuklós bronz szíjvégével, 2 dudoros gyöngyével. A szíjveretek a két lábszár közt voltak. A 108. sírban aranygömbös ezüstsírfülbevaló, közelében lósír lándzsával, veretes

szíjmaradvánnyal. A 125. sírban (200 cm mély volt) pont-vonalas préselt övveretek, felerősítő pántjaikkal (valamennyi, a temetőben talált veret felerősítése a háttára forrasztott pánton keresztül történt).

XVI. csoport. Ide tartozik: 82, 89A és 89B lovassír, 2 hurkosfűlű kengyel a sírban, 102, 103, 104 gazdag női sír, aranygömbös fülbevalóval, dudoros gyöngyök, ezüst szíjvég a térdek közt, karperec. 105, 128, 129. bronzcsat, bronzlánc, 130, 131, 140, 141+ló: hosszúfűlű kengyellel, lándzsával és ólombetétes veretekkel. 142, 143, 144: 2 bögrével, 156, 157. E tömbben a sírok meglehetősen lazán fekszenek, köztük nagy üres felülettel, tőlük K-re messze a 145-ös, 146-os, ezektől még keletebbre a 147-es lándzsás sír és a 149-es. Ebben a csoportban 4 kiemelkedő jelentőségű sír a 89, 104, 141. és a 129. A csoport temetkezései láthatólag abbamaradtak, a tőlük keletre eső magányos sírokéi pedig éppen csak megkezdődtek.

XVII. csoport. Ide tartozik: 172, 173, 174, 184, 185, 186, 187, 188. A 198, 199, 203, 208, 209, 210 sír. A sírok közül messze kiemelkedik egy női sír, a 172., két fibulája közül az egyik 5-ágú ép, a másik paszterszkoe jellegű törött, vasbalta, korongolt szürke edény, 2 ezüst fülbevaló stb. A 198-as sírban germán jellegű csat, emberfejes veretek és bögre, a 210-es sírban 2 nyílhegy, kardtöredék, agancsos vas-zabla, öv. A csoportban igen szép korongolt edények vannak.

XVIII. csoport. 14 sírjából 9 kirabolt. Ide tartozik a 127, 138, 139, 155, 164, 165, 171, 180, 181, 182, 183, 195, 196, 197. sír. Aránylag szegény csoport, sok a melléklet nélküli sír. A 155. sírban 2 csat, nyílcsúcs, fenékkő, ólomkorong, a 164-nek díszes öve lehetett, a 183-ban igen szép fekete edény (római?) szájrésze törött, egyébként dudoros gyöngyök, egy kisebb csoport minden sírja rablott.

XIX. csoport. 23 sírjából 18 kirabolva! Egyebekben is szegényes csoport. Fontos sír a 215, amelynek öntött indás bronzcsatja a griffes-indások jelenlétét mutatja. A 162. sírban ezüstveretes öv maradványai, a 170. sírban 12 gyöngy, a 177-ben kígyófejes bronz karperec, a 178-ban ezüstveretes öv maradványai, a 205-ben római jellegű kis bronzcsat, a 218-ban tarsolyzáró(?) csontlemez pontkörös díszítéssel. A hátlap 3 tartólyuka át volt törve, így nem használhatták. Egyebekben vaslándzsa, bögre, gyöngy és sok más apróság; sok a lelet nélküli sír. Ide tartozik: 123, 124, 134, 135, 152, 153, 161, 162, 163, 166, 169, 170, 177, 178, 179, 192, 193, 193, 195, 205, 206, 215, 217, 218, 219. sír.

XX. csoport. 29 sírjából 16 rabolt. Ide tartozik: 110, 109, lósír, 121, 122, 132, 133, 150, 151, 158, 283, 159, 160, 166, 167, 175, 176, 189, 190, 191, 200, 201, 202, 203, 284, 211, 212, 213, 214, 282, 284. sír. Ezek közül messze kiemelkedik a 150. sír, ló és lovas, ezüstveretes kard (szablya?), 5 nyíl, bronzcsat, nagyszíjvég stb. A 133. sírban a lábszárak közt öv és téglaszínű korsó, a 176-ban bronzlánc, 3 címeres veret, 2 fülbevaló és dudoros gyöngy, gyermeksír. Az ugyancsak gyermeksírban a 201-esben ezüsthülbevaló, arany gömbbel, címerpajzsos ezüstöv, 2 gyöngyszem stb. A 214-esben 6 darab emberfejes veretes öv, a 282-ben fülbevaló és emberfejes bronz korong. A 284-esben ezüstöv a lábszárak közt, kézivonó stb. A csoport többi sírjaiban is téglapiros edények, vaskések, vascsatok stb.

XXI. csoport. 36 sírjából 23 rabolt. Ide tartozik a 261, 262, 263, 264, 267, 268, 269, 270, 271, 272, 276, 277, 290, 291, 292, 293, 294, 295, 303, 304, 310, 313, 314, 325, 401, 402, 403, 404, 411, 412, 420, 421, 422, 427, 434, 435. sír, tehát igen népes csoport, lehet, hogy talán két csoportot foglal magába. Jellemző sírjai: 262 négy nyílcsúcs, vasbalta, bronz gyűrű, emberfejes veretek, 263 orsókarika, bronz fülbevaló, vascsat, vastöredék, 272 ember és ló sírja, a koponya hiányzik, íjlemez, fülbevaló karika, ezüstveretes-ólombetűtes öv, bronzcsat, zablá, hosszúfülű kengyel, 292 térdtől felfelé rabolt, bal lábszárnál övveretek (címeresek), 310 bronzpityke, 2 dudoros gyöngy, orsókarika, 314 tűtartó, gyöngy, ezüsthülbevaló, orsógomb, 6 dudoros gyöngy, két ezüsthülbevaló, ezüsthülbevaló, 2 cölöplyuk, 401. négy cölöplyuk a sírban. 411. dudoros és dinnyemag alakú gyöngyök, négy cölöplyuk, lábszárak közt veretes szíj, orsógomb, állatcsont, bronz gyűrű, 412. bögre, öntött csat, vas és ezüst töredék. Egyetlen kiemelkedően gazdag férfisír a 272-es! A nem említett sírokban tojás vaslánc, vaskés, vaslánc stb.

XXII. csoport. 33 sírjából 17 bolygatott. Ide tartozik: 259, 260, 273, 265, 266, 288, 289, 299, 300, 301, 302, 308, 309, 305, 307, 324, 311, 312, 416, 429, 417, 409, 410, 416, 418, 419, 420, 429, 430, 426, 431, 432, 433 sír. Különleges jelentőségűek: 409. sír, 15 cm széles szíjon ezüst veretsor, szíjvéggel, 265. sír: 15 cm hosszú bronzlánc, vaskés, vaskarika, 289. sír: négy nyíl és íjcsontok, a 299. sírban vasvonó, 301. sír: hat szemből álló bronzlánc, fülbevaló, dudoros gyöngyök, 309. sír: ezüst fülbevaló, lemezes nagyszíjvég, csont tűtartó, 408. sír: nagy- és kissíjvég, prémremaradványok, 410. sír: lemezes öv, 309. sír: lemezes nagyszíjvég és tűtartó!

XXIII. csoport 25 sírjából csak ötöt raboltak ki! Figyelemreméltó sírok: 279. sír: 200 cm mély, 111 db kénváras

és barna gyöngy, bronz fülbevaló arany gömböcskével, 275. sír: 190 mély vastöredékek, 285. sír: bronzlemez favödör, lemezes kissíjvég, átfúrt római kisbronz. A 287. sír mélysége 200 cm, 296. sír: római fibula, agyagkarika, szövetmaradványos vasak, 291. sír: bronz fülbevalókarika, két sárga gyöngy stb., mélység 200 cm, 298. sír: ló alakú római bronzfibula, 60 db sárga gyöngy, közte egy dudoros, bronz karperec, mélység 180 cm, 306. sír mélység 210 cm, vaskés három vaskarikával. A 406. sír mélysége 244 cm, két ezüsthülbevaló granulációval, két dinnyemag alakú gyöngy! A 407. sír mélysége 210 cm, két fülbevalókarika, orsógomb stb. A 405. sír mélysége 205 cm, koponya a térdkalácsok felett 20 cm-re, vasak, bronz fülbevaló. A 413. sír mélysége 194 cm, vasak. A 414. sír mélysége 218 cm, vasak és dudoros gyöngyök, orsógomb. A 428. sír mélysége 210 cm, vasak. A 425. sír mélysége 190 cm, vasak, a 423. sír mélysége 197 cm, római bronzfüggesztő. A csoportban kiemelkedő vezérsír nincsen, de a sírok zöme 190 cm fölött volt, határozottan különáll a többitől, kis sárga gyöngyök és a dinnyemag alakú a griffes-indás csoportban ismerős.

Következtetések

A következtetéseknek határt szab az, hogy a temetőnek csak egynegyede, egyötöde került feltárássra, megfigyeléseinket tehát erősen kérdőjelesen fogalmazhatjuk meg. Másodjára pedig az is gátat vet biztonságunknak, hogy a temetőnek mintegy felét Lencsés József restaurátor tárta fel és a munkálatok közben csak töredék ideig volt kint a tudós Marosi Arnold, később pedig a nem régész Dormuth Árpád múzeumigazgató. Lencsés József a maga érdeklődési szintjén szép munkát végzett, ez azonban nem mindig elégíti ki mai szempontjainkat (ilyen kifejezések pl. hogy „megőrzésre érdemes” stb. azt mutatják, hogy az ásás vezető eszméje a múzeumnak való anyagszerzés, a kiállíthatóság volt). Ám amit e szűk szempontok szerint végzett, igen becses így is. Ám az ásásokat folytató szerző is régészpályája legelején volt és a kutatóárkos módszert alkalmazta – ami akkor általános ásási módszer volt – a sírok rajzolására ritkán került sor, inkább csak a csontvázlapokra kerültek a megfigyelések. A harmadik bizonytalansági tényező az erősen márgás föld volt, amely a vékony lemezvereteket átmarta és alig-alig kerültek ki ép, vagy legalább a sírban megfigyelhető formájú övveretek a sírokból.

Mint jellegzetességet kell megemlítenünk, hogy a vereteket az övre a vékony préselt lemezeket kitöltő ólomba forrasztott kengyelekkel „húzták rá” a szijakra, tehát nem fülekkel, s nem aklasszegekkel. A korai „vezérleteink” (Kunágota, Tótipusztá stb.) övvere-

teit a veretek hátára forrasztott fülekkel fűzték fel a szíjra, az övre, a későavar–onugor korszak öntött vereteit pedig aklaszegekkel verték rá a fegyverövre. Kérdés, hogy az övekre pántfülekkel felszelt vereteket mi tartotta meg a helyükön? Feltehető, hogy a felszerelt veretes övekre, szíjakra hátsó bélést varrtak, hogy a pántfülek fémszála ne dörzsöljék az alatta lévő viseletet, vagy a ló bőrét. Ha majd sor kerül avarkori temetőink corpusának kiadására, akkor erre a technikai sajátságra figyelni kell, mert az előzőkhöz (hurkos fül, aklaszeg) feltétlenül külön csoportot jelez.

A temetőben talált meglehetősen számú római leletek feltehetőleg a temetőtől néhány száz méterre fekvő későrómai település romjai közül kerültek az avarkoriakhoz, tehát korhatározó értékük nincsen. E villás település épületeinek romjai még állhattak, s temetője is a közelben kellett legyen. A római fibulák ugyanis aligha származhattak a település romjai közül, inkább a temetőből, amelyet eszerint az avarkoriak feldúltak, kiraboltak. Sajnos nem kerülhetett sor a csákberényi kora avarkori temető településének feltárássára s így nem tudjuk, hogy használták-e a római romokat, vagy éppenséggel még álló épületeket?

Az a megállapításunk, hogy a temető csoportjai (nagy családjai) a temető területén egy időben kezdtek temetkezni, teljesen új megközelítést követel, s „korai–késői” meghatározásában, hiszen minden csoportban van korai s késői is, a csoport életének (talán három–négy nemzedék) mindegyik nemzedéke ide temetkezett. Ez rendkívül bonyolulttá teszi az időrend kérdését, s amíg több hasonló temető tapasztalatait nem tudjuk felhasználni, addig csak általánosságban tehetünk megállapításokat az időrend kérdésében.

Az időrendről

Van néhány elég jól keltezhető leletünk, amelyek nemcsak időt mutatnak, hanem származási helyet is. Ilyen például a két nagy ötagú bronzfibula, amelyek a fibulaformák kialakulásának elejére, a 6. század végére mutatnak. Ilyen a paszterszkoe jellegű fibula, amely a 7. század első felére keltezhető. Ilyenek a II. germán állatsílus fogazott változatai, amelyek ugyancsak a 7. század első felére keltezhetőek. Hasonló a helyzet a fülbevalókkal: a körös karikájúak a 7. századra, a hosszú karikájúak pedig a 8–9. századra jellemzők, csak néhány ovális karikájú van ezek között. A következő tárgycsoport a gyöngyöké, itt is két véglet van: a dudoros gyöngyök a 7. századra, a dinnyemag alakúak pedig a késő-avarkorra jellemzők, az utóbbiakból csak kettőt találunk, az összes többi gyöngylelet, valamennyi csoportban (kivéve a XXIII-ast, ahol nincsen gyöngy) a dudoros. A dudoros gyöngyöknél gondolhatunk vándorkereskedőkre, akik minden csoport asszonyai–lánya

számára idehozták portékájukat, de más gondolatok is támadhattak. A neuchateli múzeum észak-afrikai kiállításán, továbbá a múzeum gyűjtő igazgatójának szóbeli tájékoztatásában megtudható, hogy e dudoros gyöngyök készítését az észak-afrikai nomádok asszonyai maguk végzik, igen egyszerű eszközökkel: üveggörrel, színekkel, egy szardíniás dobozzal, vasszállal. Lehetséges, hogy az avarkori asszonyok is ismerték e készítményt. A dinnyemag alakú gyöngyök, amelyeket finom bronzcsöbe csorgattak, már mesterségbeli tudást, üzemi eljárásokat követeltek, ezeket tehát valóban vándorkereskedők hozhatták Csákberény vevőinek. Mindössze két sírban találtak, s ezek jelenthetik – egy-két bronzöntvényes övverettel! – a temetőt záró felső határt a 7. század utolsó negyedével.

Nagyon fontosak az időrend s más kérdésekben a belső-ázsiai jellegű hosszúfülű kengyelek. Ezek korai voltáról Kovrig Ilona értekezett. Gyönyörű domborműbe faragott példait a T'ai T'ong emlékről (7. század közepe, Észak-Kína) ismerjük. Ezek a kengyelek jelzik azok sírjait, akikben az avar honfoglalókat kereshetjük. Úgyszólván a temető egész területén megtalálhatók s ebből messzemenő következtetéseket vonhatunk le: nem egy csoportban vannak, hanem csoportonként egy-két sírban, ami annyit jelent, hogy a csoportok urai ázsiai eredetűek voltak! A lovas sírok kérdéséről külön is ejtünk szót, itt csak annyit, hogy a ló felszereléséhez lószerszámon kívül szinte kivétel nélkül a lándzsa is hozzájárult. Ilyen szerszámosságú lószobrokat (sír-sobrokat) ismerünk a Kaukázusból. Korjelzőnek tekinthetők még az álcsatos sírok. Az álcsatok a 6. század végétől (Tépe) a 7. század harmadik harmadáig (Malaja Percepcina stb.) jelentkeznek, ezek jelenléte a temetőt tehát az eddigiekkel egyértelműen az avar uralom első századára keltezik.

Ugyanezt az időt ölelik fel a korongon készült szürke és téglavörös edények. Sárga edénynek (a griffes-indás temetők jellemző edénycsoportja) nincsen nyoma temetőnkben, ez is a griffes-indások megjelenésének kora előttre keltezi a temetkezések korát. Látszólag ellentmond ennek a néhány dinnyemag alakú gyöngy és néhány öntött övveret (szíjvég) jelenléte, magam csupán arra magyarázom, hogy a Kárpát-medence nem volt zárt terület, kelet felől nemcsak néptömegek, hanem vándorútra kelt magányosok is eljuthattak ide. E futólagos időrendi áttekintésnek van azonban egy igen lényeges következménye: a temető egyes csoportjainak kevertsége azt mutatja, hogy a település maga is kevert népességű volt, a faluban ugyan külön-külön csoportokban telepedtek a családok (akárcsak a temetőben), de népileg nem voltak egységesek. Feltehető, hogy egy, az avar honfoglalás előtt meglévő faluba telepedtek be a korai avarok. A vezető (két kardos sír, az álcsatos sírok, a hosszúfülű kengyeles sírok stb.) ebből a rétegből kerültek ki, de maga a falu népe kevert volt.

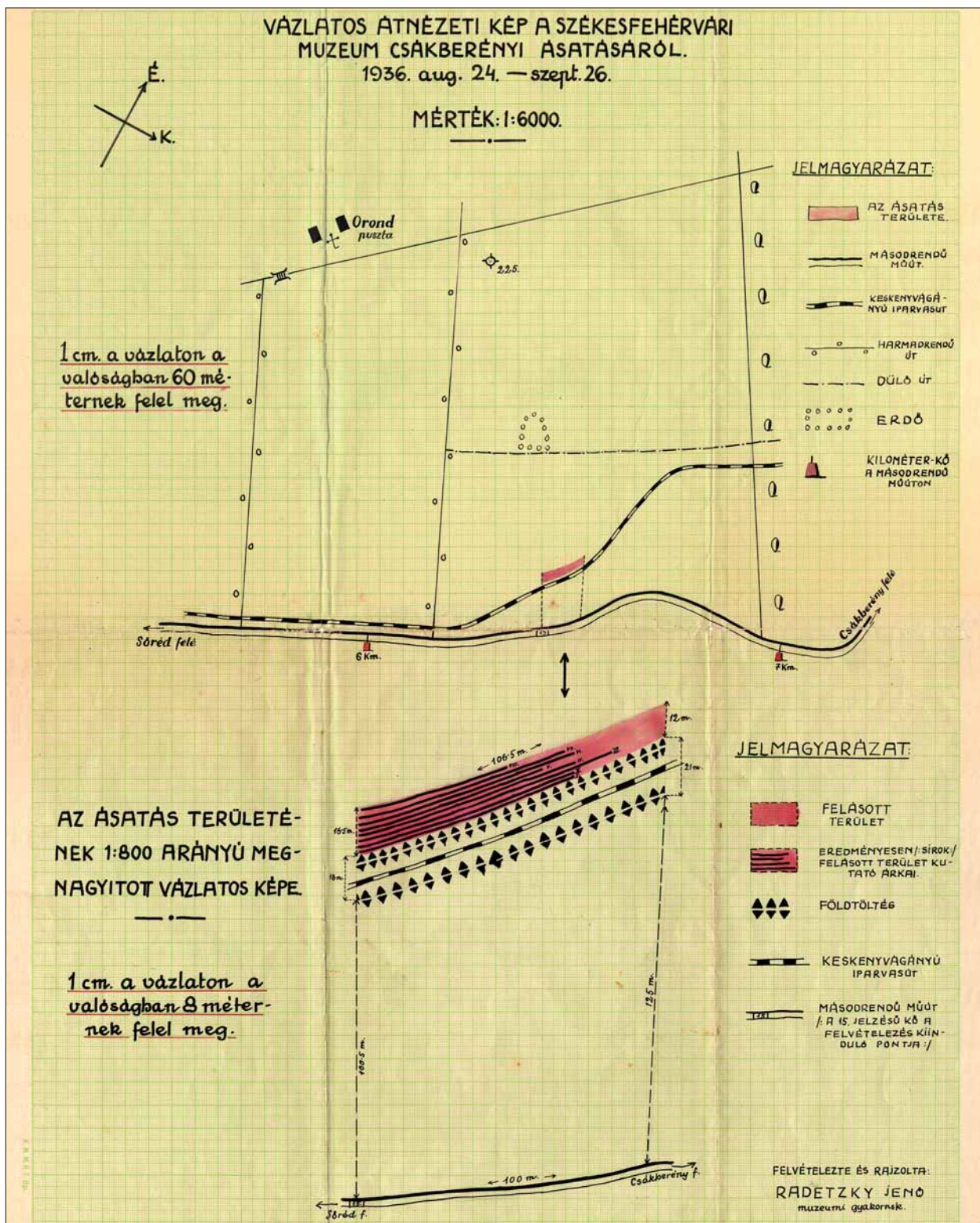

4. ábra. Vázlatos átnézeti kép a székesfehérvári múzeum csákkberényi ásatásáról, mérték: 1:6000 (fent); Az ásatás területének 1:800 arányú megnagyított vázlatos képe (lent) 1936. aug. 24. – szept. 26. (SZIKM Adattár, Székesfehérvár; Radetzky Jenő rajza)

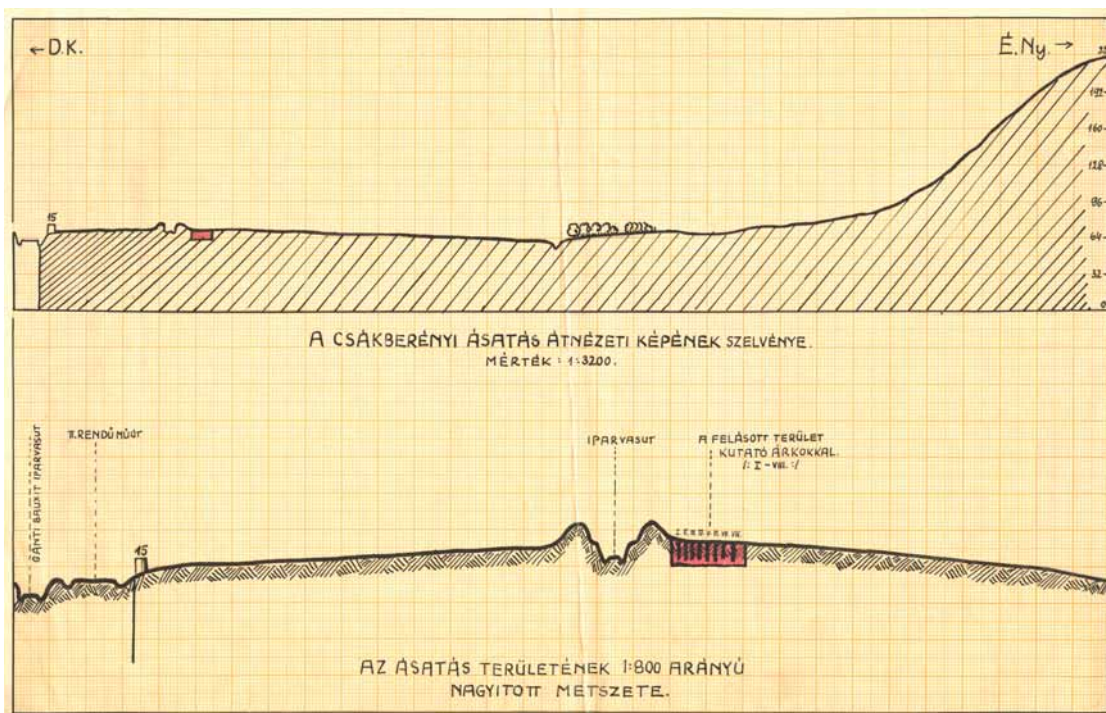

5. ábra. A csákberényi ásatás átnézeti képének szelvénye, mérték: 1: 3200 (fent); Az ásatás területének 1:800 arányú nagyított metszete (lent), 1936 (SZIKM Adattár, Székesfehérvár, Radetzky Jenő felmérése)

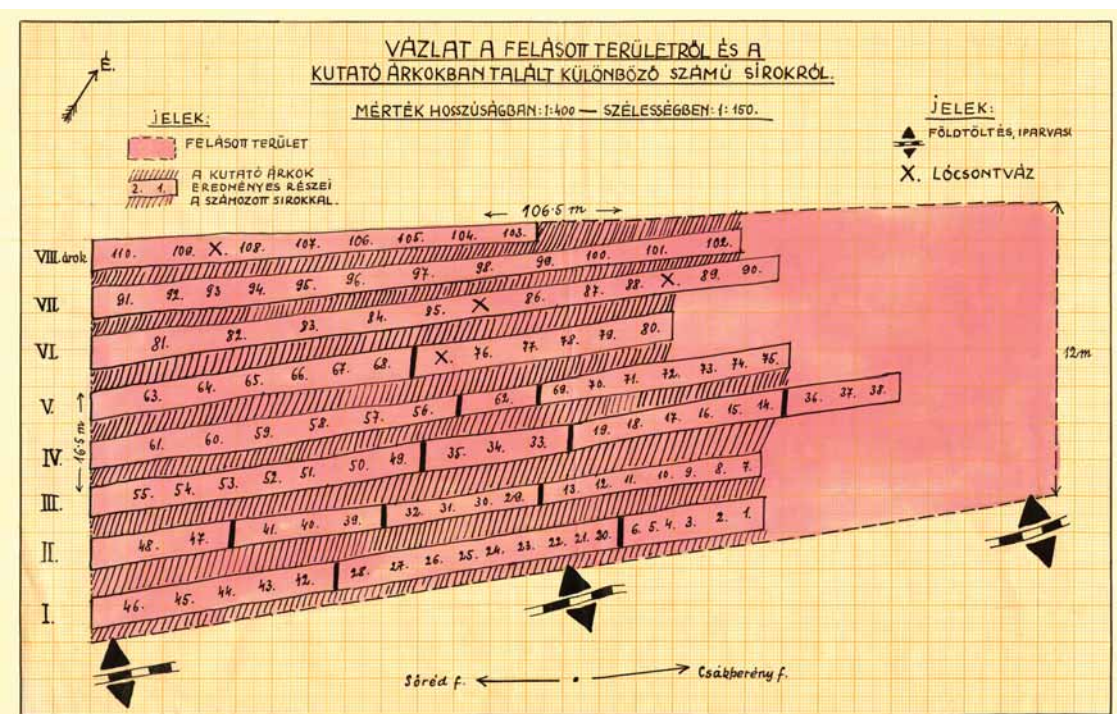

6. ábra. Vázlat a felasott területről és a kutatóárkokban talált különböző számú sírokról, 1936. Mérték hosszúságban: 1:400; szélességben: 1:150 (SZIKM Adattár, Székesfehérvár; Radetzky Jenő rajza)

I.3. A LELŐHELY FELTÁRÁSA (Szentpéteri József)

I.3.1. *A temető felfedezése és feltárásának kezdetei (1935 nyarától 1938 kora őszeig)*

A csákberényi avar sírmező felfedezése a magyar alumíniumipar kibontakozásának hajnalán, 1935 nyarán történt.³¹ Az Alföldről fogadott nagy munkabírású, tapasztalt kubikusok jóvoltából a Vértes-hegy lábánál néhány hónapon belül megépült az a keskeny nyomtávú ipari vasút, amely a Fejér megyei gánti bauxitbányát és a bodajki vasútállomást kötötte össze. A munkálatok során emberi és lócsontokat bolygattak meg a Csákberényről Sörédre vezető kanyargós szakaszon, az Orondpusztán fekvő Alsódiósi-dűlőben. Az avar korra keltezhető leletek *iff. Szécsény Ferenc* csákberényi református kántortanító jóvoltából 1935. augusztus 13-án a székesfehérvári Városi Múzeumba kerültek. A már másnap, augusztus 14-én, *Dormuth Árpád* vezetésével megtartott helyszíni szemle során megállapították, hogy kb. 25-30 sír semmisülhetett meg a Merán grófi uradalom földjén. Még ugyanabban az évben a Magyar Nemzeti Múzeumba is jutott néhány, feltehetően innen származó edény, orsógomb és bronzhuzal.³² Ezek a tárgyak hívhatták fel a MNM Régészeti Osztály Népvándorlás kori Gyűjteménye őrének, *Fettich Nándornak* figyelmét a lelőhelyre, akinek révén az ekkor már lektorált, ám díjtalan múzeumi gyakornokként³³ a keze alatt dolgozó fiatalember, *László Gyula* egy kis idő elteltével bekapcsolódik a csákberényi feltárásokba. Addig azonban még három teljes esztendő eltelik majd.

Az 1936 nyarán helyi (vármegyei) erővel megkezdett munkálatok *kulcsfigurája*, állandó vezetője *Lencsés József* (1902–1993) fehérvári múzeumi altiszt volt, aki *Marosi Arnold* (1873–1939) igazgató jobbkezeként, megbízható mindeneként a sírok feltárását és az ásatás jegyzőkönyvét is vezette. Múzeumi szolgálatát 1927-ben fűtőként kezdte, majd ugyanott altiszt (mai értelemben véve: hivatalsegéd) lett. *László Gyula* ilyenképp emlékezik meg róla az 1980-as évek derekán készült kéziratában: „*Lencsés József a maga érdeklődési szintjén szép munkát végzett, ez azonban nem mindig elégíti ki mai szempontjainkat (ilyen kifejezések pl. hogy »megőrzésre érdemes« stb. azt mutatják, hogy az ásatás vezető eszméje*

a múzeumnak való anyagszerzés, a kiállíthatóság volt). Am amit e szűk szempontok szerint végzett, igen becses így is.”³⁴

A csákberény-orondpuszta ásatás első évi szelvényeinek geodéziai terepfelvételét *Radetzky Jenő* (1909–1991) múzeumi gyakornok végezte el, akit a fehérvári múzeum a középiskolai tanári diploma megszerzése után, 1932-ben szintén díjtalan gyakornoknak alkalmazott. Az ásatáson készített precíz terepfelmérései (4–6. ábra) felettébb hasznos információkat őriztek meg számunkra, bár ezek csupán az 1936. évi állapotokat rögzítették. A régészeti kutatások szempontjából sajnálatos módon a terepmunkák térképes ábrázolására a továbbiakban azért nem került sor, mivel a már nem is oly fiatal tanár számára kiterőt jelentő félévvezetes múzeumi geodéta tevékenység után, 1937-ben végre a végzettségének megfelelő módon alakult, azaz elkezdődött nevelői-oktatói pályája a székesfehérvári Ybl Miklós Gimnáziumban. Későbbi pályafutása során a természettudományok terén ért el kiemelkedő eredményeket, és a madártan (ornitológia) nemzetközileg elismert kutatója lett.³⁵

Ami a lelőhelynek a régészeti szakirodalomban való feltűnését illeti, a legelső időszakról csupán rövid utalásokkal találkozhatunk a Székesfehérvári Napló havi tudományos-ismeretterjesztő mellékletének, a Fejérvármegyei és Székesfehérvári Múzeumegyesület Közlönyének hasábjain: *Dormuth Árpád* a Székesfehérvári Szemlében 1935-ben adott először híradást az Orondpusztán előkerült avar kori temető felfedezéséről,³⁶ és a rákövetkező négy esztendőben is csak egymondatos megjegyzéseket olvashatunk a munkálatok folyásáról.³⁷

I.3.2 *László Gyula csatlakozása a csákberényi ásatásokhoz (1938. augusztus 23-tól 1939. szeptember 21-ig)*

Hogy a Budapesten élő fiatal régész miként juthatott ásatásvezetői megbízáshoz a székesfehérvári múzeum égisze alatt, ma már nem világos, de minden bizonnyal szerepet játszott ebben az, hogy 1936 során a Magyar Nemzeti Múzeumnak akkor már nemzetközi hírnévnek örvendő 36 éves őre, *Fettich Nándor* és a mellette a muzeológus pályával még csupán ismerkedő, 26 éves *László Gyula* „*Tanulmányozás, tudományos kutatás végéig kereste fel muzeumunkat*” – amint azt *Dormuth Árpád*

³¹ DORMUTH 1935, 86.

³² MNM 19/1935. leltári szám alatt: CSALLÁNY 1956, Nr. 155–156, 97; BÓNA 1971a, 271; SZENTPÉTERI 2002, 95.

³³ Az életrajzi adatok forrása: BALASSA 2001, 41–46.

³⁴ *László Gyula* kézírata.

³⁵ *Radetzky Jenő* életrajzi adatainak forrása: www.tarnok.hu/tarnok/arckep.htm; letöltve: 2010. október 17. 10:45.

³⁶ DORMUTH 1935, 86–87.; említi: MAROSI–DORMUTH 1935, 104.

³⁷ DORMUTH 1937, 74; DORMUTH 1938, 93, 94; PASTEINER 1939, 129.



7. ábra. Archiv fényképfelvétel a 104. sír leletegyütteséről (1943. évi reprodukció) (SZIKM Adattár, Székesfehérvár)

a Fejérmegyei és Székesfehérvári Múzeumegyesület 1936. évi közgyűlési jelentésében megörökítette.³⁸ Mindenesetre a csákberényi ásatási napló már azt rögzítette, hogy „1938. aug. 23 – szeptember 3-ig dr. László Gyula, [a] M. N. Múzeum őre vezette az ásatásokat.”³⁹

A temetőfeltárás munkálatai 1938 késő nyarán, kora őszén – a 257. sírtől kezdve – így már az ő vezetésével folytatódtak. Ezzel egy új szemléletű generáció (mai fogalommal: egy interdiszciplináris összetételű munkacsoport) vette át az ásatás irányítását. Közvetlen munkatársai vele egykorúak vagy még nála is fiatalabbak voltak: a régész *Bottyán Árpád* (1918–1945), az antropológus *Nemeskéri János* (1914–1989), és némelykor meglátogatta a feltárásokat a néprajzkutató *Némethy Endre* (1912–1995). Ez az első időszak azonban nem sokáig, egy vasárnapi munkaszüneti nappal számolva keddtől a következő hét szombatjáig tartott, azaz

mindössze 11 munkanapot jelentett: ez idő alatt László Gyula felügyeletével 21 temetkezést (a 257-től a 277. számúig) dokumentáltak. Érdekes mozzanat, hogy ekkor egy olyan bolygatatlan lócsontvázat (272. sír) is lerajzolt, amely azon a területen került elő, amelyen már jóval túlhaladt a korábbi feltáró munka. Nem ismert, hogy ez az esemény milyen szerepet játszott annak a döntésnek meghozatalában, mely szintén az ásatási napló kivonatában maradt ránk: eszerint „szept. 5–17. [között] *Marosi Arnold újból a székesfehérvári múzeum altisztjét bízta meg irányítása mellett a munka végzésével*”. Egy bizonyos: az 1938. évi ásatási idény befejező két hétben ismét nagyobb ütemben folytatódott a munka: a hétfőtől szombatig tartó 12 munkanap során a 278–314. számú sírokat tárták fel (7. ábra).

A következő évi ásatási szezonban – Marosi Arnold múzeumigazgató elhunytát (1939. január 22.) követően – ismét hatályba lépett a korábbi megbízás: a feltárási napló 1939. augusztus 9-én kelt feljegyzése már azt a tényt rögzíti: „Az ásatás a már évekkel ezelőtt megkezdett területen folyik [...] dr. László Gyula és dr. Nemeskéri János és Dormuth Árpád múz. igazgató vezetik a kutatást.”⁴⁰

³⁸ A múzeumegyesületi közgyűlést 1937. május 27-én tartották: DORMUTH 1937, 72. A Nemzeti Múzeum munkatársainak székesfehérvári látogatásaiban az is szerepet játszhatott, hogy Fettich Nándor és Marosi Arnold épp az idő tájt jelentették meg közös monográfiájukat a dunapentelei avar sírleletekről: MAROSI-FETTICH 1936.

³⁹ A pályakezdő László Gyula múzeumi karrierjéről FODOR 2001, kinevezési okmányai a 157–158. oldalakon.

⁴⁰ Dormuth Árpád (1894–1987) a második világháborút követően nyugatra menekült, majd ottani sorsa sokáig homályba merült.

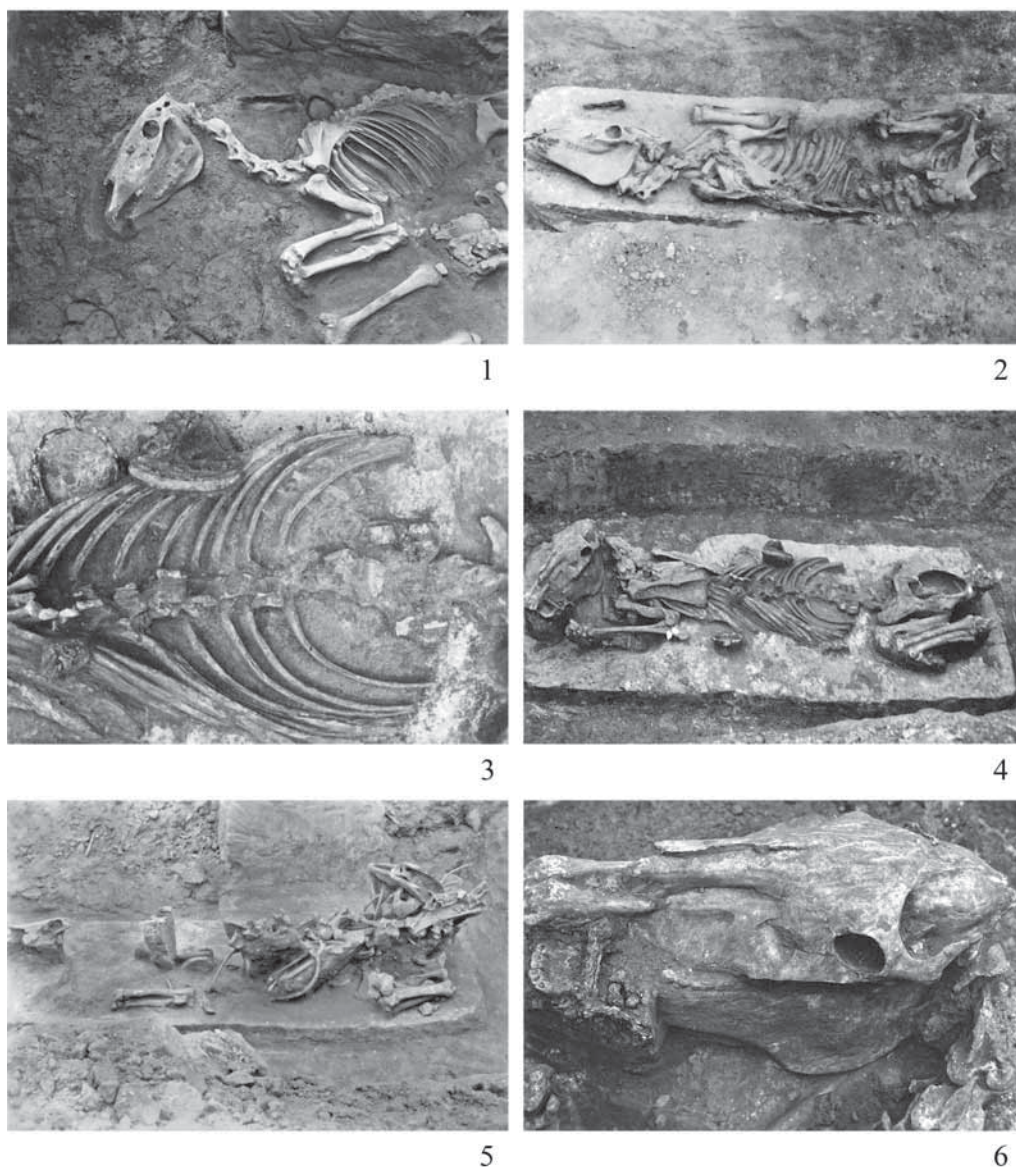

8. ábra 1–6. Archiv fényképfelvételek lócsontvázak feltárásáról, 1: 119B sír, 2: 141B sír, 3: 245B sír, 4–6: 374. sír (teljes lóváz és két részletfelvétel) (SZIKM Adattár, Székesfehérvár)

A feltárások utolsó szakaszát a korabeli történelmi események pecsételték meg. 1939. augusztus 9-én (szerdán) már zajlott az ásatás, a naplóban utolsóként feljegyzett dátum 1939. szeptember 2-ára esett (szombat, a második világháború kitörésének másnapja); a munka befejezésének konkrét napja sokáig ismeretlen maradt: 1939. szeptember 21.⁴¹ Ebben az ásatási szezonban még 121 temetkezést (315–435. sír) tártak fel, ám a helyzet zavarosságára jellemző – ahogy László Gyula maga írja – „a jegyzőkönyv távollétében az utolsó sírokat 501.-től számoztuk, ezeket most folyamatos sorrendben közöljük, zárójelben az 500-as sírszámmal”: így alakult ki a 436 (501) – 452 (517) számú sírszám (8. ábra).

A németországi tartózkodására vonatkozó adatok, valamint az elhalálozási időpontjának kiderítése *Ladányi Beáta* székesfehérvári adattáros kitaró nyomozásának köszönhető.

⁴¹ *Szücsi Frigyes* székesfehérvári régész bukkant rá az ásatás befejezésének pontos dátumára a leltárkönyvi napló egyik bejegyzése alapján.

I.4. A LELŐHELY A NÉPVÁNDORLÁS KOROS SZAKIRODALOMBAN (Szentpéteri József)

I.4.1. Az ásató régész, a kortársak és a tanítványok közleményei, hivatkozásai László Gyula aktív korszakában (1939–1980)

A feltárások 1939. évi kényszerű abbahagyása után elsőként maga az ásató, László Gyula utal az általa feltárt leletanyagra az erdélyi magyar honfoglalás kori lószerszámveretek kapcsán;⁴² majd az avar kori akasztóhorgokat⁴³ és nyílhegyeket⁴⁴ összegyűjtő Kalmár János tekinti át és listázza közleményeiben az idevágó csákberényi leleteket. A temető egyik páncéllemezt Csallány Dezső említi pontos sírszám nélkül.⁴⁵ Huszár Lajos a sírmező négy római éremletét sorolja fel.⁴⁶ László Gyulának az avar társadalmat elemző monográfiájában két helyen történik utalás a lelőhelyre: a szerző maga idézi Kalmár Jánosnak a nyílhegyek számára vonatkozó korábbi összegzését,⁴⁷ valamint a kiskőrös-vágóhídi népesség embertani elemzése kapcsán Nemeskéri János foglalkozik az avar temetők csoportosításával.⁴⁸ Az avar megszállás kérdéseiről

1955-ben publikált tanulmányaiban L. Kovrig Ilo-na ismerteti a temető tíz lovassírjának leletanyagát.⁴⁹ Csallány Dezső avar kori lelőhelykatasztere (ADAM) három tételben tárgyalja az általa *ausgedehntes Gräberfeld*-nek jellemzett lelőhelyet: Nr. 155–156, valamint Nr. 831-nál ugyanazon leltári számon (n. b.: az orondpuszta lelőhely felfedezésének évéből, MNM: 19/1935) nyilvántartott leleteket idéz Söréd lelőhelyről, a meráni birtokról.⁵⁰ Fejér megye ekkor közölt rövid történeti összefoglalásában az egész avar koron át használt, többszáz síros temetőként jellemzik László Gyula ásatását.⁵¹

Az elkövetkező évtizedben legtöbbször csak egy-egy tárgy típus párhuzamaként vagy egy bizonyos elmélet illusztrálásaként, de általában csak *említés szintjén* vagy a sírszámok rövid felsorolása mellett olvashatjuk a lelőhely nevét a korai avar korszakot tárgyaló tanulmányokban.⁵² Ebben az időben a Magyar Nemzeti Múzeumban végzett tevékenysége és

⁴² LÁSZLÓ 1943, 54, 152. j.

⁴³ A csákberényi 215. sírban előkerült kétágú bronzhorgot idézi: KALMÁR 1943, 152, XXIV. t. 13.

⁴⁴ A László Gyula által 1993-ban feldolgozásra átadott doszsiéból előkerült egy a csákberényi nyílhegyekről összeállított cédulaanyag: ásatási évenként, síronként, tételként, leltári számmal, sőt a vas nyílcsúcsok grammal mért súlyadatának feltüntetésével és némelyik ceruzás rajzával. Készítőjének neve nincs feltüntetve, de feltehetőleg Kalmár Jánoshoz köthető. A publikációban (KALMÁR 1944–45) többször hivatkozik ezekre a nyílhegyekre (néhány esetben sírszám nélkül): 10. sír (292); 111. sír (288); 150. sír (286, 288, 290, 292); 210. sír (288); 245. sír (286, I. kép 7); 337. sír (291); 365. sír (284, I. kép 5); egy izben *tévesen*: 291; 389. sír, amelyben nem volt nyílcsúcs.

⁴⁵ CSALLÁNY 1953, 139: a bácsújfalusi avar kori hamvasztásos lelet kapcsán kifejtett ún. kuturgur-bolgár (hun) elméletének háttéranyagául felsorolt lelőhelyek között – egyéb irodalmi hivatkozás nélkül – említi Csákberényt is.

⁴⁶ A temető római érmei a 18. sírban (Galerius Maximianus vagy Daia), a 89. sírban (III. Gordianus), a 104. sírban (II. Constantius) és a 285. sírban (II. Constantius) kerültek elő: HUSZÁR 1954, 70. (irodalmi hivatkozás nélkül).

⁴⁷ Az ugyanazon személynél előkerült nyilak száma szerint: 3 nyílhegy a csákberényi 10. sírban, 5 nyílhegy a 150. sírban: LÁSZLÓ 1955, 146, 4. j.

⁴⁸ NEMESKÉRI 1955, 208: térkép, 209: a dolychrom-mongoloid típusú csoport részeként tárgyalja. Az ásatáson résztvevő Nemeskéri János egy lajstromszerű áttekintésben korábban már összegezte a legjelentősebb vidéki múzeumok (az Országos Természettudományi Múzeum Embertani Tárában elhelyezett, valamint a Múzeumok és Műemlékek Országos Központjának hatáskörébe tartozó nyolc nagyobb vidéki múzeum) embertani leletanyagát, közöttük a csákberényi

nyeli lelőhelyét, ahonnan 53 népvándorlás kori koponyát és 54 csontvázat említ: NEMESKÉRI 1950, 104.

⁴⁹ László Gyula szívességéből tíz közöletlen kora avar lovas temetkezés (86, 119, 141, 210, 247, 272, 296, 318, 327, 374. sír) leletanyagát elemezte (vezérelve: hosszú fülű kengyelek, préselt, rojtos díszű lószerszámveretek, kopjahegyek): KOVRIG 1955a, 34, 11. j.; KOVRIG 1955b, 168, 11. j.

⁵⁰ CSALLÁNY 1956, 97 (Nr. 155–156), 188 (Nr. 831): az utóbbi helyszínről (*zwischen Söréd und Csákberény, Vértes-Gebirge, auf dem ehem. Merán'schen Gut*) beletárolt bronzcsat és orsógomb 1935-ben Csákberény-Orondpusztáról kerülhetett a Nemzeti Múzeumba (ennek felismerése: BÓNA 1971b, 271).

⁵¹ PETRES-FITZ 1956, 27.

⁵² BÓNA 1956, 202, 241: a dunántúli germán jellegű temetők között, közelebről nem meghatározott gepida kerámiafalakon leletként; BÓNA 1957, 161. 12. j.: mint 6–7. századi korongolt, finom hullámvonalaköteg-díszes kerámia-lelőhelyet említi a Dunántúlról; SIMONYI 1959, 231: 396. sír, mongolid lovas harcos; a zablák európai elterjedése kapcsán: DÖRGES 1960, 381–382, Kat. Nr. 8: Reitergräber 272, 364, az általa feltüntetett irodalomhoz (CSALLÁNY 1956, 97, Nr. 155) képest kivételesen jó informáltságáról a zablavasak pontos hosszának cm-ben megadott adatai tanúskodnak, 352–353 között Karte 1: Die Verbreitung der Trensen mit zweigliedriegen Gebißen-tangen und 8-förmigen Enten, felfigyelt rá: BÓNA 1971a, 271; további utalások: BÓNA 1963, 49, 50, 62, 65, 68, 93. j.: nyugati germán leletek: bronz övcsat, tausirosított vas övveret, bepecsételt edény; valamint keletről származó ún. „sárkányos” csat; arcós szíjvégek; Sós 1963, 314, Abb. 5c: Bügelfibel, Grab 349; CSALLÁNY 1963, 34, 100. j.: ún. kuturgur-bolgár (hun) hagyatékként hosszú fülű kengyel és kopja; FETICH 1963, 80: dunántúli és erdélyi germán lelőhelyek sorában említi a csákberényi lelőhelyt, ám a 81. oldalon olyan öntött ólomveretes övekhez vél csákberényi párhuzamot állítani, amely az eddig feltárt leletanyag alapján *tévedésnek* tűnik.

az ezzel párhuzamos egyetemi oktatómunkája során László Gyula egyre több egyetemi vagy muzeológus kollégájának,⁵³ illetve szakdolgozó tanítványának⁵⁴ mutatta meg az addig elkészült munkaanyagait. Emellett azonban hiányos vagy éppen téves információk is bekerültek a szakirodalomba.⁵⁵

Az 1960-as évek első felében a csákberényi leletanyag minőségi közlése terén – két publikációnak köszönhetően – alapvető változás következett be. Tóth Tibor 1962-ben közölte a csákberényi embertani hagyaték vizsgálatra alkalmas részét, ezt hamarosan olyan tanulmányok követték, amelyek elősegítették a római uralom megszűnését követően is továbbélő dunántúli lakosság, valamint az avar kori népességek esetleges asszimilációjának az elemzését.⁵⁶

A csákberényi régészeti leletanyaggal kapcsolatban azonban szokatlan dolog történt 1965-ben, ma már nem egészen tisztázható körülmények⁵⁷ között egy egészen

más jellegű anyagközlés (a pilismarót-basaharci késő avar kori temető leletanyagát feldolgozó monográfia) részeként a csákberény-orondpuszta leletanyag egy nem jelentéktelen⁵⁸ része nyilvánosságra került. Fettich Nándor kiváló elemző készséggel először fekete tussal megrajzolta a tárgy körvonalát és díszítését, majd ecsettel szürke vízfestéket vitt fel a felületre, és ezeken a mintegy térbeliséget érzékeltető képtáblákon publikálta azokat a leletegyütteseket,⁵⁹ amelyeket ő az avar kori gepidák továbbéléséhez köthető emlékeknek tartott.⁶⁰ Bár a kötet tördeléséből adódó kicsinyítés miatt nem mindig jól kivehetők ezek az ábrák, ettől kezdve mindmáig ez a pár oldal lett minden további, Csákberényre vonatkozó irodalmi hivatkozás alapja⁶¹ – annak ellenére, hogy e rajzos képtáblák tüzetesebb vizsgálata több pontatlanságra is fényt derített.⁶²

szefonódó életművéről és többféle okból megváltozó kapcsolatokról: LÁSZLÓ 1972.

⁵³ KOVRIG 1957, 131, 13. j.: rokon kora avar kori leletekre utalással; KOVRIG–KOREK 1960, 282, 98. j. és 288, 134. j.: avar kori lovas temetkezések között; SÓS 1961, 48, 10. j.: nyolcas alakú szemekből álló bronzlánc, és 50, 30. j.: ujjas fibulák; KOVRIG 1963, 93: a Ny-K irányítású gazdag lovassírok között, 106: veretes övekkel kapcsolatban, 141: keskeny végű, kora avar kori, csont íjvéges lelőhelyek között.

⁵⁴ Tudomásom szerint Kiss Attila egyetemi szakdolgozata (Kiss 1962) egyike azoknak a teljes egészében soha nem publikált tanulmányoknak, amelyekre mint kéziratra a rákövetkező népvándorlás koros nemzedék tagjai számos alkalommal hivatkoznak.

⁵⁵ FEHÉR–ÉRY–KRALOVÁNSZKY 1962, 8. 5. j. (téves meghatározása szerint: avar kori temetőben Árpád-kori jellegű leletek; a 251. sírban S végű karikapár); érdemes itt megemlíteni, hogy a szakmai körökben még ma is gyakran forgatott lelőhelykataszter lektora Erdélyi István mellett az a László Gyula volt, aki erről a temetkezéstről azt írta egy évtizeddel később: „A csákberényi avar temetőnél (amelyet én ástam) például az a helyzet, hogy aki csak a jegyzőkönyvet és a sírok anyagát nézi, az a kora-avar anyaggal együtt talál egy halántékkarikás sírt. Igen ám, de a sírra akkor bukkantunk, amikor a temető szélét kerestük, s az egyik árokban, jó 20 méterre a temetőtől került elő a halántékkarikás sír! Nyiloárváló, hogy nem tartozott a korai avar temetőhöz.” (LÁSZLÓ 1971, 287.) Joggal feltételezhető, hogy nem sejtette, hogy ezen a temetőszélen is vannak még feltáratlan sírok (vö. BERTÓK–VÍSY 1997, 145).

⁵⁶ TÓTH 1962; TÓTH 1967, 56: 14 férfi és 7 női vázból álló széria; ÉRY 1968, 123. és 139; LIPTÁK 1970, 127: 452 kiásott sír, 102 csontváz, jó megtartású felnőttek: 14 férfi, 7 nő; TÓTH 1971, 162: összesen 21 vizsgált egyén.

⁵⁷ Ebben szerepet játszhatott az a körülmény, hogy László Gyula a pályafutása kezdetén Fettich Nándor (1900–1971) révén igen fiatalon, 28 évesen jutott a csákberényi lelőhely átásvezetői megbízásához. Egyébként is sokat köszönhetett egykori patronusának: a kezdetektől mesterének vallotta, és nem felejthető, hogy a szóban forgó időben (1949-től 1965-ig) az alkotóereje teljében levő, korábban általánosan megbecsült, nemzetközi hírű tudós tudománypolitikai okokból a szakma peremére szorítva, megalázó helyzetben volt kénytelen a hivatására művelni. Kettejük szorosan ösz-

⁵⁸ BÓNA 1971a, 271. szerint Fettich Nándor ezzel mintegy „kicszemézi” a csákberényi lelőhelyt. Ez a körülmény minden valószínűség szerint hosszú időre meghatározhatta László Gyula hozzáállását a lelőhely teljes publikálásának halogtatásához.

⁵⁹ FETTICH 1965, 108: „Mit freundlicher Genehmigung von GY. LÁSZLÓ und J. FITZ bringe ich die Skizzen der gepidischen und gepidisch anmutenden Funde.” Fitz Jenő abban az időben a székesfehérvári István Király Múzeum igazgatója volt.

⁶⁰ FETTICH 1965, 107–109, Abb. 166–170, 172–181, valamint Abb. 183, 1–5. és Abb. 192, 1, 6–9. Érdemes rögzíteni: az ilyen módon kiválogatott, sírleírás nélküli és nem leletegyüttesként lerajzolt tárgycsoport összesen 47 sírből származik (Gräber 18, 40, 45, 55, 58, 61, 66, 67, 69, 104, 111, 118, 119, 121, 129, 133, 154, 155, 170, 172, 175, 177, 185, 203, 204, 205, 215, 243, 244, 284, 294, 298, 312, 315, 333, 361, 367, 380, 383, 384, 397, 399, 411, 412, 423, 438, 443), és az eddig feltárt temetőrészek csupán az egytized részét érinti.

⁶¹ Fettich Nándor művére az egyik első hivatkozás a szürkekerámia tipológiájának kérdéséről írott tanulmányban: BIALEKOVÁ 1968, 210, 214, Abb. 9 (Karte): Typus III – Krüge (FETTICH 1965, Abb. 179. 5: Grab 55, Abb. 179. 7: Grab 111, Abb. 181. 1: Grab 185), idézi: VIDA 1999, 210–211, Kat.Nr. 72: Grab 111.

⁶² A Fettich-féle csákberényi képtáblák e kiadvány számára általam összeállított hibajegyzéke: Abb. 166. 1. tévesen: Grab 133, helyesen: Grab 18 (fülbvaló); Abb. 169. 1–6. tévesen: Grab 254, helyesen: Grab 254 (leletegyüttes); Abb. 170. 9. tévesen: Grab 117, helyesen: Grab 177 (karperec); Abb. 171. téves lelőhelynév: Csákberény, helyesen: Várpalota-Gimnázium (elsőként helyesbítette: BÓNA 1971a, 271); Abb. 172. 5–13. tévesen: Grab 298, helyesen: Grab 383 (leletegyüttes); Abb. 175. 5–10. tévesen: Grab 60, helyesen: Grab 61 (leletegyüttes); Abb. 178. 1–5. szórványleletek (feltehetően más lelőhelyről); Abb. 178. 6. tévesen: Grab 508 (régí sírszám), helyesen: Grab 443; Abb. 181. 2. hiányzó sírszám, pontosan: Grab 121 (kerámia); Abb. 181. 4. tévesen: Grab 133, helyesen: Grab 438 (kerámia). Az ilyen téves adatokat nehéz kigyomlálni a szakirodalomból: még a csákberényi munkacsoport tagja, Vida Tivadar is tévedésbe esett: VIDA 2002, 189: halbmondformige Anhänger: „Csákberény, Grab 2” (FETTICH 1965, 108, Abb. 171. 1. nyomán), a valódi lelőhely: Várpalota-Gimnázium, I. sír (ERDÉLYI–NÉMETH 1969, 167, 183, I. tábla 2).

Az 1960-as évek elején Kiss Attila pályakezdő régészként való feltűnése nem csupán a hazai népvándorlaskor-kutatás művelői számára jelentette sok esetben az állóvíz felkavarását következetesen végiggondolt témaválasztásaival (a Keszthely-kultúra szerepe, a római lakosság helyben maradása, a germán elemek avar kori továbbélése). Precíz és szerencsével is párosuló ásatásaival, munkabíráásával és elméleti síkon is kreatív megoldási javaslataival – többek között – a csákberény-orondpuszta-i lelőhely tekintetében is sok új szempontot tett a szakmai közbeszéd és a kutatás tárgyává.⁶³

A hatvanas évtized vége felé egyre inkább előtérbe került a – sajátosságai mellett a csákberényi lelőhellyel szembenítően sok rokon vonást felmutató és nem melleleg szoros földrajzi közelségében elhelyezkedő – környei temető (jelenleg: Komárom-Esztergom megye). Az 1971-ben publikált mintaszerű monográfiája kapcsán felerősödő diskurzus során a Kárpát-medencei avar honfoglalás időszakának régészeti lenyomatából próbálták történeti és etnikummeghatározási következtetéseket levonni.⁶⁴ Emellett kisebb cikkek elszórt utalásaiban is találkozhatunk egy-egy Csákberényre

vonatkozó megjegyzéssel.⁶⁵ Ugyanez a kettősség (csupán egy-egy tárgytípusra analógiaként való utalás, valamint másik végletként a lelőhelynek átfogó jellegű összefoglalásokba való illesztése) figyelhető meg Bóna István publikációs tevékenységében, aki egyrészt településtörténeti, másrészt kutatástörténeti összegzését adja ez időben a Kárpát-medence, illetve Magyarország népvándorlaskor-kutatásának, és ezen belül kiemelt figyelmet szentel szűkebb lakóterülete, Fejér megye népvándorlás korának.⁶⁶ Szorosan kapcsolódik az előzőekben említett, kerámiatörténeti vonatkozásokat is tartalmazó tanulmányokhoz a kora avar kori edénytípusok minden eddiginél részletesebb leírása Vékony Gábor tollából.⁶⁷ Garam Éva a középvár kor kérdései kapcsán, a kisköre-halastói temető feldolgozása során említi két ízben László Gyula közöletlen anyagát.⁶⁸ A kora avar kori nehézlovas harcmodor legfontosabb fegyverfajtája a döfőlándzsa volt: két egymástól távol eső lelőhely (Pókaszpetk és Szeg-

⁶³ Az 1962-ben megvédett szakdolgozat egyik fejezetéből készült publikációban Kiss Attila megalkotta az avar kori lovas temetkezések típusait, amelyhez már akkor felhasználhatta László Gyula *A csákberényi avar kori temető* c. kéziratát (Kiss 1963, 154, 13. j.): a 373. sírt a III., a 247. és 327. sírt a VII. típusba sorolta (Kiss 1963, 157, I. táblázat). Pannónia római kori lakossága népvándorlás kori helyben maradásának kérdésével több ízben is foglalkozott, ezekben FETTICH 1965, 179. és 181. kép nyomán egyrészt a kerámiaanyaggal foglalkozott (44, 55, 111, 121, 133, 185, 244, 333, 399. sírok, amelyek eredetét a római edénművességben javasolja keresni: Kiss 1966, 109, 209. j.); másrészt a Keszthely-kultúrával kapcsolatban az 55. sírban előkerült stílustűt említi: Kiss 1968a, 50–51. és Kiss 1968b, 100, 14. j.

⁶⁴ SALAMON 1969, 276, 19. j. (állatfejes karperec: FETTICH 1965, Abb. 170. 9. nyomán 117. sír, recte: 177. sír), 279, 27. j. (sírszám nélküli utalás női sírokban előforduló áttört, négyzet alakú lemezcs övveretekre), 282, 30. j. (bepecsételt edény: FETTICH 1965, Abb. 179. 1. nyomán 40. sír), 282–285, 38. j. (visszafele néző állatábrázolásos, préselt szíjvég: FETTICH 1965, Abb. 173. 1. nyomán: 367. sír); SALAMON–ERDÉLYI 1971, 42, 90. j. (középen áttört, négyszögletes övveret: FETTICH 1965, Abb. 166, 171–174, 177–178. nyomán), 44, 95. j. (állatalakos övveret: FETTICH 1965, Abb. 173. 1. nyomán), 44–45, 103. j. (préselt félgömbös/álcatos övveretek: FETTICH 1965, Abb. 175. nyomán: 60. sír), 46, 117. j. (tausírozott övkészlet: Bóna 1963, 64–68. nyomán), 47, 123. j. (poncolt díszű, négyszögletes övveretek: FETTICH 1965, Abb. 166–171, 174, 178. nyomán: 12 sírban), 47–48, 135. j. (széles bronzcsat ovális karikával és pajzs alakú csattesttel: FETTICH 1965, Abb. 170. 14. Abb. 171. 12. és Abb. 172. 1. nyomán), 61, 260. j. (kerámia: FETTICH 1965, Abb. 179–181. nyomán), 62–63, 272. j. (bronzveretes favödör: FETTICH 1965, Abb. 174. 9. és Abb. 168. 6. nyomán).

⁶⁵ LÁSZLÓ 1970, 179, 48. j. (210. sír: agancszablapálca); LÁSZLÓ 1971, 287, (251. sír: S végű karikapár); ROSNER 1970, 80. (szürkekerámia-leletek pontos adatok nélkül: két kiöntőcsöves edény, három kancsó, négy fazék, két szilke, egy bögre); ROSNER 1971, 101: A díszkerámia (Schmuckkeramik) kapcsán kereskedelmi útvonal részeként említi a mai település nevét: Pécs (Sopiana) – Szekszárd – Sárvíz-Ufer – Tác (Gorsium) – Csákberény – Oroszlány – Szőny (Brigetio).

⁶⁶ Bóna 1968, 27. (a lelőhely csak említve); Bóna 1971a, 243: hazánk legnagyobb kora avar kori temetőjeként, mintegy 420 sír (recte: 452 sír), a lovassírok száma 5 (recte: 20), a leletanyag tömör leírásával, 271: a bibliográfia teljességre törekvő, korrigálja FETTICH 1965, Abb. 171. téves képaláírását (helyesen: Várpalota-Gimnázium, Szücs-féle fátelp), valamint egybevonja a Magyar Nemzeti Múzeumban Söréd helynév alatt beletárolt leleteket a csákberény-orondpuszta-i lelőhellyel; Bóna 1973, 74, 104. j. (szürkekerámia kapcsán említi; valamint a jegyzet szerint a lelőhelyt az *Avar Corpus* III. kötetében tervezték publikálni); Bóna 1971b 298, 304. j. (a Fettich által gepidaként jellemzett övveretek minősítésének bírálata, FETTICH 1965, 107. ff.), 300, 328. j. (szintén Fettich álláspontját idézi a csákberényi bepecsételt szürkekerámia gepida voltáról; valamint itt is helyesbíti FETTICH 1965, Abb. 171. téves képaláírását), 301, 330. j. (a Csallány Dezső által 1958-ban összeállított elterjedési térképek kapcsán a csákberényi bepecsételt kerámiáról).

⁶⁷ VÉKONY 1974, 221, 143. j. (FBb2 típusú fazekak: FETTICH 1965, Abb. 179. 8. és Abb. 181. 7. nyomán), 222, 171. j. (Bb1 típusú csupor/bögre: FETTICH 1965, Abb. 179. 3. és Abb. 181. 4. nyomán), 222–223, 189. j. (körte alakú edény: FETTICH 1965, Abb. 181. 3. nyomán).

⁶⁸ GARAM 1976, 136, 32. j. (a dunapentelei 11. sírban talált ívelt oldalú, középen bordázottm bronz alátétes verethez hasonló a csákberényi temetőben is előkerültek); GARAM 1979, 63. (elterjedési térképe szerint főleg a dunántúli területekre jellemzőek a lovas temetkezések).

vár-Sárpoldal) elemzésénél egyaránt előkerülnek analógiaként a csákberényi lándzsahegyek.⁶⁹

A lassan nyugállományba készülő László Gyula 1979. április 18-án „A régi barátoknak” címzett levelében így foglalta össze a közeljövő terveit: „Ha egészségem lesz, akkor lesz dolgom még elegendő. [...] Meg kell írnom a Szent László legendákat, Csákberényt (avar temető), Felgyőt (magyar falu) és újra meg szeretném írni »A honfoglaló magyar nép életét«...”⁷⁰

Az egyetemi katedrát 1980. december 31-én elhagyó professzor barátai, kollégái és tanítványai a legrangosabb hazai régészeti folyóirat, az *Acta Archaeologica* 1980. évi számával tisztelgtek a hetvenéves László Gyula előtt. Ebben az ünnepi kötetben két tanulmány szerzője, Bóna István és B. Szatmári Sarolta is érintette a csákberényi lelőhelyet.⁷¹

I.4.2. A lelőhely feldolgozásának szándéka László Gyula nyugállományba vonulása után (1981–1998)

László Gyula két ásatási szezonban, 1938-ban és 1939-ben vett részt az orondpusztai feltáráson, és csak négy évtizeddel később, az egyetemi katedráról való távozása után, az 1980-as évek elején tudott sort keríteni rá, hogy visszakanyarodjék a régész pályafutásának kezdeteit idéző feladathoz, a kora avar kori temető tudományos feldolgozásához.⁷² Ezután még – az ötleteit néhány szóban a keze ügyébe eső cédulákon rögzített feljegyzései

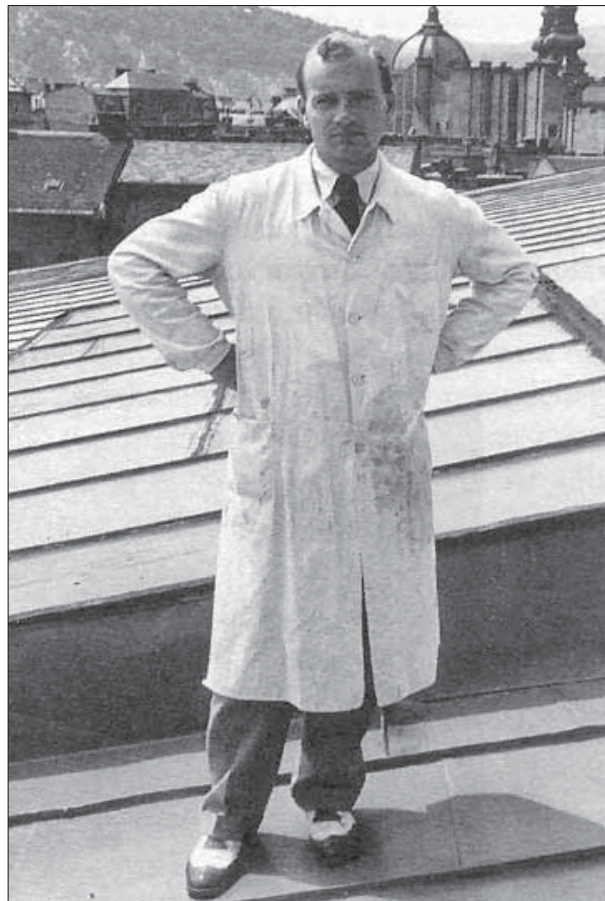

9. ábra. László Gyula a Magyar Nemzeti Múzeum tetején, 1939 (forrás: BALASSA–LÁSZLÓ 2001, 41)

⁶⁹ Sós 1978, 428–429, 21. j. (két egymáson fekvő lándzsa említése sírszám nélkül; Megköszöni, hogy László Gyula 1952-ben megengedte neki, hogy a csákberényi leleteket tanulmányozhassa); Bóna 1979, 16. (a kora avar korban „tömegesen” megjelenő ló- és lovasmetetkezések egyik példaként utal Csákberényre).

⁷⁰ LÁSZLÓ 1980, 154–155; ugyanerről: BALASSA–LÁSZLÓ 2001, 129.

⁷¹ Bóna 1980, 47. (a szegvár-sárpoldali lovassír fegyverzetének elemzése során tárgyalja a csákberényi 169. sírban talált mandzsettás köpús lándzscsúcsot); SZATMÁRI 1980, 107, 40. j. (bronzveretes favödör: FETTICH 1965, 174. nyomán).

⁷² Az MTA BTK Régészeti Intézetének Adattárában az intézmény megalakulása, 1958 óta gyűlnek azok a szakirodalmi kartonok, amelyek eredetileg a *Magyarország Régészeti Topográfiaja* című sorozat részére készültek helyi és vidéki munkatársak, valamint egyetemi hallgatók bevonásával. A történeti Magyarország területéről jelenleg mintegy 250 000 ilyen papír alapú dokumentum alkotja a teljes adattállományt. A mellékelt cédulán olvasható kézírás szerint Bondár Mária (akkor a topográfiai csoport régész munkatársa) állította össze professzor úr számára azt a csomagot, amelyben – a kartonokon szereplő utolsó megjelenési évszámokból következően – valamikor közvetlenül 1981 után összesen 152 db ilyen lelőhelykartont kapott háttér-információként a csákberényi járásra vonatkozó régészeti szakirodalom kivonatolásával. A kartonok egyharmada (37 db) vonatkozott az orondpusztai avar kori temetőre; ezen információt beépíttem a lelőhely kutatástörténetébe.

és jellegzetes, apró betűkkel sűrűn telerótt jegyzetei szerint – egy teljes évtizeden át, szinte nap mint nap foglalkoztatja a lelőhely minél sokoldalúbb megközelítése.⁷³ Végezetül szembesülnie kellett azzal a nyomasztó kérdéssel, hogy hajlott korára vajon mit tudott megőrizni és felidézni emlékeiben a rendelkezésre álló (sokszor igencsak hiányos) dokumentumok alapján a lelőhely feltárájáról: „A csákberényi temetőt félig egy restaurátor hivatalság, félig egy még teljesen tapasztalatlan fiatal régész ásta ki! Az utóbbi [személy] több mint 50 év távolából nem emlékszik már pontosan a jelenségekre, hogy a szűkszávu

⁷³ Az 1980-as évek elejétől egészen 1989 júniusáig kelteztek azok a főleg kiállítás-megnyitókra, szakmai előadásokra szóló meghívók, amelyek hátoldalára László Gyula az ötleteit, a temetővel kapcsolatban úton-útfélen felmerült gondolatait rögzítette. Ezek is azt bizonyítják, hogy a nyugállományba vonulásától kezdve folyamatosan és kötelességszerűen foglalkoztatta a csákberényi ásatás feldolgozásának feladata.



10. ábra. László Gyula budapesti dolgozószobájában, 1996. március (forrás: BALASSA-LÁSZLÓ 2001, 128.)

jegyzőkönyveket ki tudná egészíteni” – a belső dilemmájáról tanúskodó, ugyanakkor önironikus szavait az épp’ hogy csak elkezdett temetőelemzés legelső sorai között rögzítette írógépe⁷⁴ (9–10. ábra).

László Gyula 1981. január 1-jével kezdődő nyugdíjas korszakának szűk két évtizede ebből a szempontból úgy zajlott, hogy nem csak egyre több egykori munkatársának, de a leletanyag iránt újonnan érdeklődő diákoknak is szívesen megmutatta a csákbereányi temetőről készült jegyzeteit. Így az erre való hivatkozások száma elkezdett növekedni; később azonban már minden nagyobb, kora avar korszakkal foglalkozó tanulmányban megjelentek azok az egymással össze nem függő *részinformációk*, amelyek semmiképpen sem pótolhatták a lelőhely teljes anyagáról a szakma által már régen igényelt és joggal elvárt publikációt.⁷⁵

⁷⁴ Másutt úgy fogalmazott: „...az is gátat vet biztonságunknak, hogy a temetőnek mintegy felét Lencsés József restaurátor tárta fel és a munkálatok közben csak töredék ideig volt kint a tudós Marosi Arnold, később pedig a nem régész Dormuth Árpád múzeumigazgató.”

⁷⁵ TÓTH 1962 nyomán folytatódott a korábbi eredmények beépülése az embertani szakirodalomba: ÉRY 1982, 81, 2. táblázat; ÉRY 1983, 133; FÓTHI 1991, 489, 494; ÉRY 1993–1994, 252. A különböző tárgytípusok analógiaként való említése: BÁLINT 1980–81, 393, 1. tábla, 146, Taf. 1. 87: aláhajtott lábú fibula; KOVÁCS 1981, 97, 89. j.: két szalu (313. sír és szórvány), a leletekre Cs. Sós Ágnes hívta fel a figyelmét, közlésüket a fényképek átadásával együtt László Gyula engedélyezte; KOVÁCS 1983, 42, 91. j. (ugyanaz magyarul); SZATMÁRI 1982–83, 68, 78, 21. j. (tarsolyhoz tartozó bronzlánc); FÜLÖP 1981, 253. (utalás a lelőhely több mint száz közöletlen edényére); FÜLÖP 1984, 259. (mint a Fejér megyei avar kori temetők között a többé-kevésbé jól feltárt lelőhelyet említi); BÁLINT 1990, 120–121, 2. térkép Nr. 87. (ujjas fibula lelőhelyeként); HATHÁZI 1991, 661, 73. j. (nyolcas alakú szemekből álló, bronz függesztőlánc); SIMON 1991, 278, 290, Nr. 32–33.

Az 1980-as évek második felében indult el az a publikációsorozat, amelynek során Kiss Attila folyamatosan kezdte közölni az avar kori germánokról szóló tanulmányait.⁷⁶ Időben vele párhuzamosan alkotott

(kardok: 86. és 150. sír); SIMON 1993, 183. (kardok pontos méretadatokkal: 86. és 150. sír); BÁRDOS 1992, 3, 13, 4. j. (pannóniai germán elemek kapcsán említi); LOVÁSZ 1992, 37. (áttört, ék alakú poncolt díszítésű, téglalap alakú övveret: 119. sír); NÉMETHI-KLIMA 1992, 17–20. (kora avar kori lovassírok részletes adattára, közte: 20 csákbereányi temetkezés); TÓTH-HORVÁTH 1992, 62, 40. j. (amfora: 333. sír), 164–165. (Nr. 35: 5 nyílhegygel: 150. sír, Nr. 65: 3 nyílhegygel: 10. sír); GARAM 1994–1995, 151, 24. j. (ívelt oldalú, préselt veret); ORMÁNDY 1995, 163, 58. j. (aranyozott bronz gúlacsőgős fülbevaló: 69. sír); SZALONTAI 1995, 196, 85. j. (rombusz alakú nyílhegy: 337. sír); STRAUB 1997, 124, 7a motívum, 131, 80. j. és 148, 3–4. táblázat Nr. 8. (a kora avar kori tegezdsíró csontlemezes sírok lelettípusainak szeriációjára közölt: 395. sír); BÁRDOS 1998, 3. (utalás az ún. kelet-dunántúli típusú temetőkre).

⁷⁶ Kiss 1987, 211, Liste 3, Taf. 26. 1, Karte 3 (vas övveretek: 421. sír), 212, Liste 5, Taf. 27. 1, Karte 5 (áttört, négyszögletes bronz övveretek: 119. sír és szórvány), 213, Liste 8, Taf. 28. 2, Karte 8 (bepecsételt kerámia: 33. és 40. sír), 215, Liste 10, Taf. 29. 2, Karte 10 (ovális vas övcsatok: 121, 164, 371. sír); Kiss 1992, 43, 55. j. (FETTICH 1964, 96. f. és FETTICH 1965, 107. f. nyomán gepidának tartott lelőhelyek között felsorolva), 71–72, Liste 11, Karte 11 (Frühawarenzeitliche ovale [Gürtel-] Schnallen: Gräber 121, 155, 164, 172, 371, 204, 293), 74, Liste 15, Karte 15 (Awarenzeitliche Hackmesser: Gräber 284, 299, 341, 367, 397, 409), 75, Liste 17, Karte 17 (Frühawarenzeitliche Stempelkeramik: Gräber 33, 40), 79, Liste 22, Karte 22, Tabelle 2/4 (Ziegelförmige Stempel: Grab 40), 81, Liste 29, Karte 29, Tabelle 2/11 (Awarenzeitliche S-förmige Stempel: Grab 33), 83, Liste 34, Karte 34 (Frühawarenzeitliche Schnallen mit dreieckigem Beschlag: Gräber 64, 129, 155, 294, 312, 362, Streufund), 84, Liste 35, Karte 35 (Frühawarenzeitliche „nichtawarische“ bronzene Riemenzungen: Gräber 55, 133, 154, 284, 397, 411, Streufund), 85, Liste 38, Karte 38 (Frühawarenzeitliche rechteckige durchbrochene Gürtelbeschläge: Grab 119, Streufund); Kiss 1996a 308, Liste 2A-B

Garam Éva, aki az időrendileg legkorábbinak tartható, illetve a készítési technikáját és származását tekintve bizánci eredetűnek meghatározható tárgyak rendszerű elemzését végezte.⁷⁷ A közzétett információk egyre bővülő köréből és az adatok pontosságából megítélhetően mindketten precízen hasznosították a csákberényi leletanyagról a Magyar Nemzeti Múzeumban – László Gyula egykori, az Eötvös Loránd Tudományegyetem megelőző munkahelyén – hozzáférhető fotós és rajzos képtáblákat, archív tárgyfotókat, ahogyan azt az ásató engedélyével korábban az ugyanazon a múzeumi részlegben tevékenykedő nagy elődök, Cs. Sós Ágnes és L. Kovrig Ilona is megtehették.

E sorok szerzője 1983-ban kezdte el és 1990-ben fejezte be kandidátusi disszertációját (*Az avarság fegyveres rétege / Die bewaffnete Schicht des Awarentums*), amelyben az avar kori társadalom belső rétegződését a lovas és fegyveres temetkezések alapján vizsgálta. Az értekezés elkészítése során László Gyula szíves engedélyével – amely egyszersmind a teljes „csákberényi dosszié” akkor még ideiglenes (visszavárolag történő) átadását jelentette számára⁷⁸ – táblázatos adatbázisában rögzíthette a temető mintegy félszáz ide vonatkozó leletegyüttesét. A Kárpát-medence 815 avar

kori lelőhelyéről több mint 2200 fegyverrel eltemetett személyét vizsgáló archeoszociológiai elemzésének eredményeit rövid időn belül két terjedelmes tanulmányban publikálta.⁷⁹

László Gyula 1993 nyarán úgy döntött, hogy a csákberényi temető publikálásának egyre nyomasztóbb terhet a tanítványaira bízta. Az erre vonatkozó dokumentumok átadására 1993. október 15-én került sor.⁸⁰ Elhatározásának háttéréről így ír e kötet 1994. március 14-ére (optimistán, már a következő évi születésnapjára) keltezett előszavában: „Az ásatás feldolgozására majd 60 év múltán csak most kerül sor, félig elkészült munkám befejezésére Fülöp Gyulát és Szentpéteri Józsefet, egykori tanítványaimat kértem meg. [...] Magam időm lejártával nem vállalkozhattam, hogy a megkezdett közlési munkát végigvigyem.”

László Gyula írásban rögzített akaratának megfelelően így e megtisztelő feladatot két tanítványa vette át tőle: Fülöp Gyula, a csákberényi temető leleteit őrző székesfehérvári múzeum akkori igazgatója, valamint az abban az időben az MTA Titkárság Társadalomtudományi Főosztályán köztisztviselőként dolgozó Szentpéteri József. A feladat nagyságára tekintettel rövidesen úgy határoztak, hogy a kiadásban közreműködők körét szélesíteni szükséges. A professzor úrral való egyeztetést követően, a legendás Alkotmány utcai lakásán tartott baráti beszélgetés során, 1994. május 31-én már egy számos munkahelyről verbuválódott munkacsoport vehette kezébe a stafétabotot.⁸¹

(Frühawarenzeitliche Haarnadeln: Grab 55), 310, Liste 8 (Frühawarenzeitliche ovale Schnallen ohne Beschlag: Gräber 121, 155, 164, 172, 173, 204, 293), 311, Liste 9 (Frühawarenzeitliche Eisen- und Bronzeschnallen mit dreieckigem Beschlag: Gräber 64, 129, 155, 294, 312, 362, Streufund), 312, Liste 15 (Frühawarenzeitliche rechteckige durchbrochene Gürtelbeschläge: Grab 119, Streufund), 313, Liste 18 (Frühawarenzeitliche gepreßte Gürtelbeschläge: Grab 14), 313, Liste 20 (Frühawarenzeitliche rosettenförmige Gürtel- bzw. Köcherbeschläge: 30, 61, 77, 111, 375), 314, Liste 21 (Frühawarenzeitliche aus drei Halbkugeln zusammengesetzte Gürtelbeschläge: Grab 314), 315, Liste 24 (Frühawarenzeitliche gepreßte Gürtelbeschläge mit stilisierten Vogeldarstellungen: Grab 367), 315, Liste 26 (Frühawarenzeitliche „nichtawarische“ bronzene Riemenzungen: Gräber 55, 133, 154, 284, 397, 411, Streufunde), 318, Liste 35 (Frühawarenzeitliche Bartäxte im Karpatenbecken: Grab 262), 319, Liste 40 (Frühawarenzeitliche stempelverzierte Töpfe: Gräber 33, 40), 322, Liste 44 (Frühawarenzeitliche Hackmesser im Karpatenbecken: Gräber 284, 299, 341, 367, 397, 409); Kiss 1996b, 238, 9. lista (Avar kori itáliai eredetű – langobárd és bizánci – tárgyak a Kárpát-medencében, köztük: 118. sír).

⁷⁷ GARAM 1990, 257. (lista az álcsatos övveretekről), Abb. 7. 5. (Schwert mit „P“-förmigen Ösen), Abb. 10. 2. (Silberne Pseudoschnallen im Karpatenbecken, gepreßt), Abb. 11. 3. (Nachahmungen der goldenen Pseudoschnallen); GARAM 1991, 61. (Fundkatalog der silbernen Pseudoschnallen, Nr. 3, 63, Abb. 1. 1–9: Grab 61), 68–77. (Gepreßte Nachahmungen aus Ungarn, 20b: Csákberény: unpubliziert), 72, Abb. 7. (Karte: Verbreitung der silbernen Pseudoschnallen), 75. (Tabellarische Übersicht der silbernen Pseudoschnallen und ihrer Begleitfunde).

⁷⁸ A csákberényi jegyzetek, sírlapok és nem utolsósorban a „László Gyula: Csákberény–Orondpusztá, Alsódiósi-dűlő” című kézirat 1986 márciusától június 17-ig volt nálam.

⁷⁹ A disszertáció védésére 1992-ben került sor, publikálása német nyelven, két részletben történt (zárójelben a csákberényi lelőhelyre vonatkozó utalások): SZENTPÉTERI 1993, 175: mint a fegyverekben leggazdagabb kora avar kori lelőhelyek egyike (Nr. 133), 181: Leitfund: Schwert, Abb. 5–7 (178–180), 5. Tab. (217, 219), Gräber 150, 86; 188–189: Lanze: Abb. 9 (187), 6. Tab. (221–222), Gräber 245, 141, Streufund, 108, 119, 89, 284, 294, 44, 84, 147, 169, 255, 172, 262, 278, 71, 313; Axt: Abb. 11 (193), 7. Tab. (223), Gräber 172, 262, 278, 71, 313; 205: Bogenschutzrüstung, Bogen: Abb. 13 (198), 9. Tab. (225–227), Gräber 272, 344, 397, 61, 369, 365, 395, 111; spätawarenzeitl. Abb. 14 (199) 14. Tab. (243) Grab 380; Pfeilspitze: Abb. 15 (200); 205: Köcher; eigenständige Pferdebestattung 8. Tab. (224), Gräber 327, 247, 396. SZENTPÉTERI 1994, 276, Tabelle 1: Die Fundorte mit Waffenträgern und Reitern der awarischen Epoche, Nr. 133: a csákberény-orondpusztai temető összegző adatai (452 feltárt sír, ebből 54 fegyveres, 20 lovas temetkezés, közülük 14 lovas-fegyveres, 8 lószerszámverettel, 2 kard, 19 lándzsa, 6 csontlemezes íj, 36 sírban összesen 114 db nyílhegy, 2 tegez, 5 balta), 238: Karte 1: Regionale Zentren aus dem ersten Abschnitt der frühen Awarzeit (örtlicher Militärstützpunkt), 295: wichtigste Literature.

⁸⁰ A csákberény-orondpusztai avar kori temető publikálásának előkészítése végett a professzor úr lakásán átadott, illetve átvett dokumentumokról 17 tételes átadás–átvételi jegyzőkönyv készült László Gyula és Szentpéteri József aláírásával.

⁸¹ László Gyulának ez idő tájt minden év tavaszán szokásos művészi alkotómunkával való feltöltődése, a szennyei arborétumból (1994. május 23-án) való hazatérése utáni hét

A lelőhely publikálására vállalkozó kollégák személyre szabott feladatot kaptak. Ennek kapcsán hamarosan megszülettek azok az eredmények, amelyek egyre gyakrabban fel-feltűnedezték a hazai és nemzetközi szakmai fórumokon (különböző konferenciákon, majd az azokról megjelent publikációkban). Ennek az „átmeneti időszaknak” a jellegét tükrözi például az az 1994 novemberében Nyitrán rendezett nemzetközi konferencia (*Etnische und kulturelle Verhältnisse an der mittleren Donau vom 6. bis zum 11. Jahrhundert*), amelynek 1996-ban napvilágot látott kötetében négy szerző is érintette a csákberényi lelőhelyet: de míg a két német előadó (Max Martin és Uwe Fiedler) a régi szakirodalmat idézte, addig László Gyula jóvoltából a két magyar (Vida Tivadar és Szentpéteri József) már a kézirat és egyéb adattári dokumentumokra is hivatkozhatott.⁸² Ez a megállapodás egyébként nem volt publikus a szakmai nyilvánosság előtt.

Sajnálatos módon már csak a szerzőpáros, Cs. Sós Ágnes (1925–1993) és Salamon Ágnes (1923–1986) elhunytát követően, 1995-ben jelent meg Szőke Béla Miklós szerkesztésében az egész avar korszakot átfogó (6–9. századi) pókaszepteki temető monográfiája, amely az egykor az Avar Kaganátus nyugati határvidékén élő, vegyes etnikumú (avar–szláv–germán) népesség régészeti hagyatékát őrizte meg az utókoroknak. László Gyula jóvoltából a szerzők már 1953-ban megismerhették az 1951 és 1971 között feltárt pókaszepteki birituális lelőhelyhez különösen jó párhuzamokkal szolgáló csákberényi anyagot, így bőségesen volt alkalmuk a korábbi közlemények felelőváltása mellett közöletlen analógiák idézésére.⁸³

keddjén létrejött „csákberényi munkacsoport” tagjai: K. Éry Kinga, Fancsalszky Gábor, Fülöp Gyula, Pásztor Adrien, Szentpéteri József, Vida Tivadar, Vörös István, és a későbbiekben hozzájuk csatlakozó Csiky Gergely és Rác Zsófia.

⁸² MARTIN 1996, 70: gepida viseleti elemek, FETTICH 1965, 108. nyomán; FIEDLER 1996, 205: Bügel fibula; Sós 1963, 314, 316, 31. j. (Fitz Jenőnek és László Gyulának mond köszönetet), a sírszám nélkül idézett fibula rajza: 314, Abb. 5c, térképen: 328, Abb. 12: Die Funde vom „awarischen Landnehmer” Typus (landohrigger Steigbügel, Beschläge mit Frasenmuster); VIDA 1996, 108: „Auf den, in den 30er Jahren ausgegrabenem (und immer noch unpubliziertem) Gräberfeld von Csákberény befanden sich in den Gräbern 133, 154, 284, 397, 411 ausnahmslos zwischen Ober- und Unterschenkel viereckige Beschläge und Riemenzungen (Fettich 1965, S. 107–110, Abb. 166–170, 174 und Mitteilung von Gy. László.”, 113, Abb. 5 (A: Grab 154, B: Grab 133, C: Grab 397, D: Grab 411, E: 284, nach FETTICH 1965), 122: Kugelpinsel; SZENTPÉTERI 1995, 247, 251, 3. térkép (Nr. 133), 252, 4. térkép (Nr. 7), 248, 252, 5. térkép (Nr. 8). Ugyanez németül: SZENTPÉTERI 1996, 163–165, Karte 3 (Nr. 133): Das Awarische Reich zur Zeit der Bajan-Dynastie (567–626/630) mit römischem Straßennetz, Karte 4 (Nr. 7): Fundorte der Keszthely-Kultur, Karte 5 (Nr. 8): Fundorte der awarenzeitlichen Germanen.

⁸³ Sós–SALAMON 1995, 31, 39. j. (avar kori gepida övveretek: FETTICH 1965, 107. ff. nyomán), 32, 59. j. (közöletlen lószerszámve-

Nagy az egyetemi oktatók felelőssége: nem csak az elődök által felhalmozott tudás átadásakor, néha a szeminárium előadások, szakdolgozatok, de legfőképp’ a doktori disszertációk céljából kiadott témaválasztásaikkal akarva-akaratlanul meghatározhatják egy-egy hallgatójuk tudományos pályafutásának kezdetét, és nem ritkán annak további irányvonalát. Idevágó példa Pásztor Adrien esete, amely a csákberényi leletanyag feldolgozását is érinti. Ő az, aki a Bóna István professzor által 1992-ben kijelölt kisdoktori (egyetemi) disszertációja témakörének (*A magyarországi avar kori gyöngyök tipológiai vizsgálata*) elvállalása óta sziszifuszi munkával, ám meglehetősen célirányossággal vallatja az avar kori gyöngyök bonyolult és szerteágazó kérdéskörét. Mivel a csákberényi temető gyöngyeinek formai és technológiai szempontok bevonásával történt elemzése⁸⁴ módszertanilag megalapozta a témakör további kutatását, a legtöbbször színes típus táblákkal gazdagon illusztrált tanulmányai gyakorta szolgálnak hivatkozási alapul a népvándorlás koros kollégák számára.⁸⁵

László Gyula tisztában volt azzal, hogy „A következőknek határt szab az, hogy a temetőnek csak egynegyede, egyötöde került feltárára, megfigyeléseinket tehát erősen

rettek: 119, 374. sír), 34, 77. j. (meroving kultúrkörhöz tartozó nagyszíjvég: 119. sír, FETTICH 1965, Abb. 170. nyomán), 53–54, 257. j. (314. sír, közöletlen), 54, 262. j. (gyűrűk: 228, 441. sír, FETTICH 1965, Abb. 167, illetve közöletlen 228. sír), 54, 265. j. (fibula: 67. sír, FETTICH 1965, Abb. 175), 55, 270. j. (állatalakos csat: 443. (508) sír), 60, 34. j. (balták pontos méretadatokkal: 87, 262, 313. sír, közöletlen), 62, 54. j. (ötvös-/kovácseszközök: 218, 323, 369. sír, közöletlen), 70, 28. j. (láncszák: 119, 141, 247, 327, 296. sír, KOVRIG 1955a, 34. nyomán), 73, 57. j. (nyílcsúcsok: 150. sír, KALMÁR 1944–45, 287. nyomán), 87, 24. j. (lovakok: KOVRIG 1955a, 33. nyomán), 103, 91. j. (VII. típus: Kiss 1963, 154–156. nyomán).

⁸⁴ PÁSZTOR 1996a: ez volt az első olyan, a csákberényi publikációs program keretében elkészült tanulmány, amelynek tárgya és célkitűzése teljes egészében az orondpusztai leletanyag egy konkrét részének a feldolgozása volt.

⁸⁵ PÁSZTOR 1995, 69, 1. j. (a gyöngytipológia kialakításánál a LOTUS 1-2-3 integrált táblázat- és adatbáziskezelő programot használta), 73. (szemesgyöngy: 414. sír), 75. (lapított gömb alakú, vonal- és hullámvonal-folytatással díszített gyöngy: 69. sír, nagygyöngycsüngős fülbevaló: 240. sír), 76. (lecsiszolt sarkú, hasábos, kék üvegyöngy: 356. sír); PÁSZTOR 1996b, 196, 2. j. és 215. (a vizsgált lelőhelyek listája és elterjedési térképe: 1. kép 4.), 197. (vizsgálati módszerek: szeriáció és klaszteranalízis); 200. (példa az adatbázis egy rekordjára: a 136. gyermek sír leírása), 206. (példa egyes gyöngytipusok eloszlására: gömbfélék és hengeres gyöngyök); 217, 3. kép 3: a gömbféle gyöngyök relatív gyakorisága oszlopdiagramon); PÁSZTOR 1997a, 192–195. (díszített, lapított gömb alakú gyöngyök említése az 55, 69, 104, 138, 170, 240, 331, 349, 367. és 387. sírből), díszített, iker, lapított gömb alakú gyöngyök említése a 18, 55, 349, 387. és 397. sírből); PÁSZTOR 1997b, 214, 9. j. (a tipologizálási módszer ismertetése; köszönetet mond László Gyulának a közöletlen anyag felhasználási lehetőségéért), 215, Abb. 1. 2. (elterjedési térkép), 223, Tabelle 1: a számítógépes adatbázis egy részlete, benne a 356. sír 38 szemből álló gyöngyösorának adatai.



11. ábra. Csákberény-Orondpuszta. Otto Braasch német légi régész felvétele, 1994 (forrás: Bertók–Visy 1997, 145. Abb. H5)

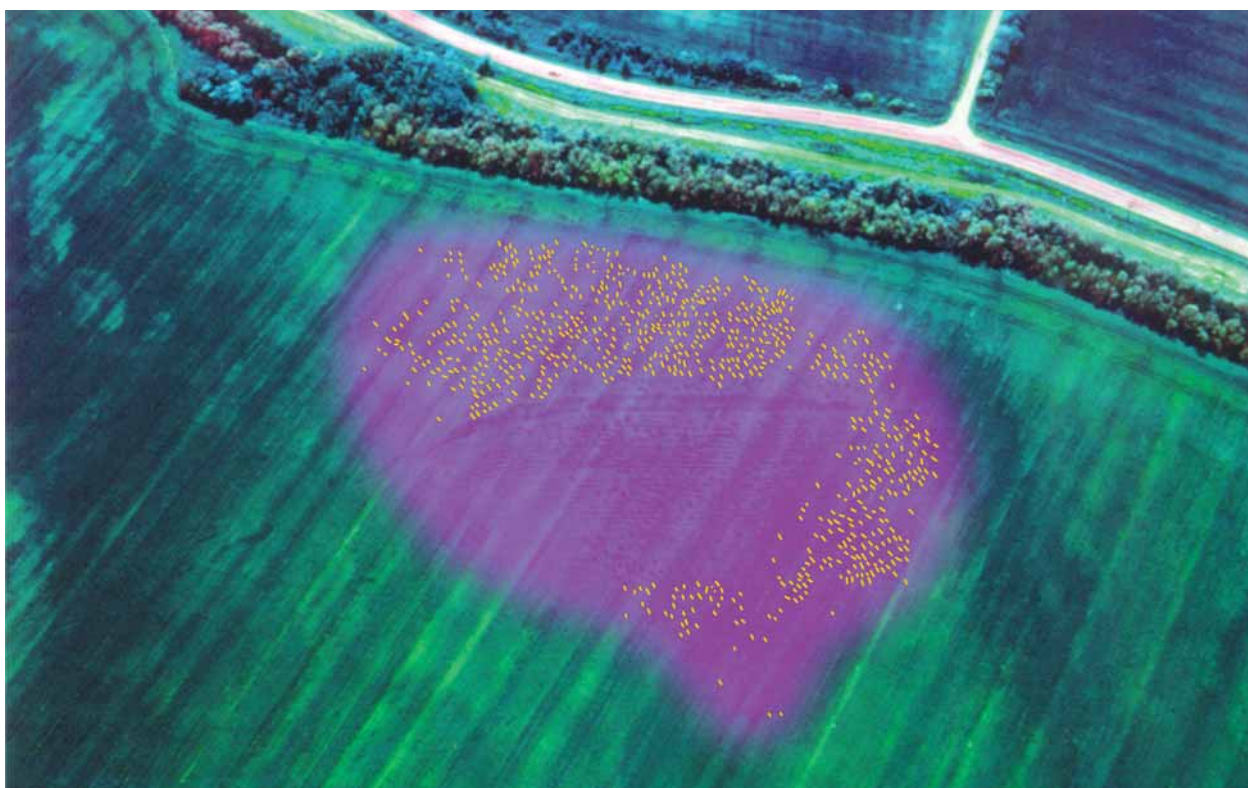

12. ábra. A csákberény-orondpusztai avar kori temető feltárt (a lilával jelölt terület közepén) és még feltáratlan részei (sárga sírfoltokkal jelölve).. Otto Braasch felvétele nyomán tervezte Szentpéteri József, rajzolta: Ósi Sándor

kérdőjelesen fogalmazhatjuk meg.⁸⁶ Ma már egy olyan bizonyítékkal is alátámaszthatjuk ezt az állítást, amelylyel az idős professzor – tudomásom szerint – életében nem szembesülhetett: ez Otto Braasch német légírő-gész 1994-ben készült és 1997-ben publikált fényképe,⁸⁷ amelyet Fülöp Gyula azonosított a csákberény-orondpusztai temető helyszínével. Az itt is publikált légi fotó (11. ábra) egyértelműen igazolja, hogy László Gyula jó érzékkel becsülte meg a feltárt és a feltáratlan terület arányát (12. ábra). A szerencsés természeti körülmények között készült fénykép és a publikáció számára rekonstruált temetőtérkép⁸⁸ összevetése alapján legalább 1000-1200-ra tehető az itt eltemetett avar kori népesség létszáma, vagyis a még feltáratlan sírok száma jóval meghaladja az eddig feltárt temetkezéseket.

Bármennyire is igyekezett László Gyula a szakmai lelkiismeretét csillapítani, hosszú tanári pályája, művészi alkotásokban és tudományos publikációkban gazdag élete⁸⁹ során végül is nem adatott meg számára, hogy a – felgyői telepfeltárás⁹⁰ mellett a másik nagy szakmai adósságának tartott – csákberényi temető publikációjának a végére még általa kerüljön pont.

1.4.3. Az ásatási dokumentáció és László Gyula kéziratosa hagyatékának feldolgozása (1998-tól 2015-ig)

Az ásatási dokumentáció és a kéziratosa hagyaték kezelése során észlelt jelenségek közül érdemes néhányat részletesen ismertetni. A jelen kötetben közölt sírleírásokat László Gyula maga állította össze.⁹¹ Elké-

szítésük körülményeiről fontos tudni, hogy a feltárás vezetőjeként külön ásatási naplót nem vezetett, hanem önálló sírlapokon jegyezte fel észrevételeit a temetkezésekről. A tárgyak zömét először vázlatrajzon rögzítette az adott sírlap elő- vagy hátoldalán, majd az általa fontosnak tartott leletekről elemző részletrajzokat is készített. Ugyanakkor az ő (néhánykor nehezen ksilabizálható) kézírását tükrözi az összes sírlap, amelyről az apró betűk összetéveszthetetlenül árulkodnak. Ezek alapján bizton állítható, hogy az 1–256. számú temetkezés sírlapját is László Gyula készítette el *utólag* úgy, hogy – Marosi Arnold, illetve Lencsés József naplófeljegyzései alapján – minden általa ismert adatot az adott sírlapra gyűjtött. Éppen ezért ezeket a sírlapokat, mivel a rajtuk feltüntetett információk nem mindig személyes tapasztalatokon és nem feltétlenül helyszíni megfigyeléseken alapultak, csak korlátozott mértékben szabad az elemzéseink során felhasználni.

A sírleírások kapcsán további hiányokkal is számolnunk kellett: László Gyula még *utólag* sem tudta elkészíteni a 39. és 55. sorszám közötti temetkezésekről készített sírlapokat, ennek magyarázata az István Király Múzeum Adattárában található – az irat elkészülésére vonatkozó dátum nélküli – gépelt dokumentum⁹² szerint „Hiányzik a jegyzetből 4 lap (9–12.).” A sírleírások között az ezekre vonatkozó szövegek ugyanakkor megtalálhatók, azaz ezeket László Gyula valahonnan még le tudta másolni. Ugyanakkor az ásatási napló 1937. évi „fejezete” az Adattárból is hiányzik. A rendelkezésünkre álló dokumentáció másutt is hiányos: nincs meg a 323. és a 369. sírlap sem.

Külön említendő a képtáblák és a rajzos táblák esete. Az bizonyos, hogy a sírleírások elkészültét időben megelőzhette a feltárást követően rövid időn belül restaurált tárgyak fotóinak *képtáblákba* szerkesztése, majd e fényképes képtáblák *alapján* (tehát minden bizonnyal az eredeti tárgyak *kézbevétele nélkül*) a rajzos táblák elkészítése. Ezek a nem nagy részletességgel megrajzolt képtáblák ugyanis – ez bizton állítható – *nem* László Gyula keze munkái, szembevetendő a minőségi különbség a rajzos táblák és a leletekről általa készített elemző rajzok között.⁹³

⁸⁶ Idézet László Gyula kéziratából: „Elsőben le kell szegezniünk, hogy a temetőnek 2/3-a, vagy éppenséggel 3/4-e még a földben van.” Ugyanerről másképp: „További nagy akadály, hogy a temetőnek csak 1/3-a, talán csak 1/4-e került feltárára (bevetett terület, majd a II. világháború pénztelensége).”

⁸⁷ BERTÓK-VISY 1997, 145. Abb. H5: Csákberény, Kom. Fejér, Ungarn. Awarisches Gräberfeld mit 450 Gräbern, von dem nicht nur die Bestattungsbereich, sondern jedes einzelne Grab im Bewuchs erkennbar ist. JPTE ÖRT. Arch. No.: JPTE ÖRT-2029. Photo: Otto Braasch, 1994.

⁸⁸ A csákberényi temető alaptérképét *Vida Tivadar* útmutatásai alapján, az egyes ásatási évadokról készült (ám helyenként igen hiányos) pauszrajzok gondos összeállításával *Egyed Endre*, az MTA Régészeti Intézetének műszaki rajzolója állította össze. A kötetben közölt temetőtérképet Szentpéteri József véglegesítette: az egyes temetőszelvények rajzainak, az ásatási naplónak, valamint a feltárás során egymást követő temetkezéseknek a sírlapokon méterekben megadott távolsági adatai alapján ellenőrizte, szükség esetén helyesbítette: a duplumokat kiszűrte, a helytelenül feltüntetett sírszámokat korrigálta.

⁸⁹ BALASSA-LÁSZLÓ 2001.

⁹⁰ A csákberényihez hasonló helyzetbe jutott Felgyő-Ürmös tanyai bronzkori és avar kori temetők feltárási történetéről: BALOGH-FISCHL 2010, 9–10.

⁹¹ László Gyula sírleírásait Csiky Gergely és Pásztor Adrien vetették össze a leltárkönyv adataival, és ugyanők egészítették

ki, illetve pontosították a tárgyleírásokat is – emiatt keveredik néhol a korabeli és a mai terminológia. Ezeket a kiegészítéseket technikai okok miatt sajnos nem tudtuk megkülönböztetett írásmóddal feltüntetni a sírleírások szövegében.

⁹² Csákberény. Népvándorlaskori temető. 1936-os ásatás. Gépelt irat, 5. oldal. Szent István Király Múzeum Adattára, Székesfehérvár, Ltsz. 326.

⁹³ A kötet újonnan elkészült illusztrációit (39–42. tábla) azokból a tárgyrajzokból állítottuk össze, amelyek a székesfehérvári múzeum munkatársának, Szabóné Demény Monikának a munkáját dicsérik.

Amióta László Gyula nem tudja már személyesen figyelemmel követni a csákberény-orondpuszta avar kori temetővel kapcsolatos publikációk megjelenését, szinte gátszakadásszerűen nőtt meg a számuk. Életében (a lelőhely 1935. évi felfedezésétől 1998-ig) mintegy százra tehető azoknak a cikkeknek a száma, amelyekben legalább egyszer, akár csak említés szintjén szerepel a lelőhely neve; ugyanakkor amióta eltávozott körünkéből (az eltelt 17 év alatt) már több mint *hetven* tanulmányban említették, illetve (köszönhetően a „csákberényi munkacsoport” aktivizálódásának) egyre gyakrabban jelenik meg elemzés vele kapcsolatban. A könnyebb áttekinthetőség kedvéért az alábbiakban (eltérően a korábbi kutatástörténeti szakaszoknál alkalmazott időrendi felsorolástól) *tematikus bontásban* ismertetem az 1998 és 2015 között megjelent szakirodalom csákberényi vonatkozású termését.

Mindenekelőtt az *embertani kutatásokat* érdemes kiemelni közülük: Nemeskéri János és Tóth Tibor tanulmányainak jelentős kibővítésével K. Éry Kinga ismételtelen feldolgozta és újraértékelte a temetőben előkerült összes humáncsontanyagot. Marcsik Antónia áttekintésében pedig a 7–8. századi Kárpát-medencei lelőhelyek táblázatba foglalt hálózatában helyezte el a csákberényi lelőhelyt.⁹⁴

A neolitikum óta az emberiség leggyakoribb települési emlékeit a *kerámiaedények* jelentik, így van ez az avar korszak esetében is. A csákberényi lelőhely ugyan temetkezési helyként szolgált, ám a sírokban előkerült nagyszámú (96 db) és változatos formájú kerámiaanyagok köszönhetően fontos szerepet kapott a kora avar kori kerámiaanyag tipologizálása terén: Vida Tivadar egy külön csoport névadójává tette meg összefoglaló művében,⁹⁵

⁹⁴ ÉRY 2001; MARCSIK 2010, 388.

⁹⁵ VIDA 1999, 74–83; Gruppe Csákberény; Fundkatalog: Schnell gedrehte Keramik (Gruppe I): 1. Gefäße mit Stempelverzierung: 204, Kat.Nr. 5–6: Gräber 33, 40a; 2. Graue Keramik: 210–211, Kat.Nr. 71–77: Gräber 45, 111, 117; 172, 315, 384, 412; 3. Schwarze Keramik: 220, Kat.Nr. 178: Grab 183; 4. Gruppe Csákberény: 231–233, Kat.Nr. 261–271: Gräber 22, 50, 55a, 71, 121, 133, 138, 159, 185, 399, 438; 6. Balkanisch-byzantinische und spätantike Keramik (Amphore): 242–243, Kat.Nr. 338: Grab 333; Langsam gedrehte Keramik (Gruppe II) 249, Kat.Nr. 388: Grab 175; Handgearbeitete Keramik (Gruppe III): 3. Henkelgefäße: 264, Kat.Nr. 523–524: Gräber 244, 350a; 267–268, Kat.Nr. 551: Grab 13a; 4. Töpfe, Nöpfe: 274, Kat.Nr. 626–628: Gräber 192, 193, 198; 274, Kat.Nr. 629: Gräber 4, 8, 10, 11, 13b, 21, 30, 31, 32, 40b, 43, 44, 55b, 57, 63, 69, 73, 90, 97, 102, 108, 119, 136, 138b-c, 144a-b, 156, 157, 161, 162, 170, 186, 190, 202, 208, 212, 216, 224, 230, 240, 248, 249, 255, 260, 266, 276, 280, 293, 308, 335, 337, 338a-b, 350b, 354, 355, 358, 367, 377, 399, 337, 438, 439, 446; 5. Die Keramik vom Prager Typ und Prager Prägung: 293–294, Kat.Nr. 855–856: Gräber 34; 35; 318, Abb. 86. (Karte) Fo. Nr. 22. Farbige Tafel V. 2 (Grab 192), V. 3 (Grab 193), V. 7 (Grab 350). Ha a vizsgált csákberényi

amelyre azóta is alampunkaként hivatkozik a szakirodalom.⁹⁶

Általában a *lovas*⁹⁷ és a *fegyveres*⁹⁸ temetkezések jelentik a legfőbb támpontot egy harcokban edzett nomád társadalom hagyományainak megítéléséhez, és a letelepedésükkel járó életmódváltozások lenyomata is talán az ezzel kapcsolatos temetkezési szokások változásán érhető leginkább tetten. A korábbiaktól eltérően ma már nem közvetlenül etnikum meghatározásra törekszenek, hanem a temetkezési szokások különböző szempontokból való mérlegelése alapján inkább társadalomtörténeti vonatkozású válaszokat próbálnak találni a szakemberek. Az avar kori fegyverzet átfogó régészeti

nyí edényeket számszerűsítjük, akkor a korongolt edények száma: 23 db (ebből gyorskorongolt: 22 db; lassúkorongon készült: 1 db); a kézzel formált edények száma: 73 db; így összesen 96 db csákberényi kerámia lett besorolva az új kora avar kori tipológiai rendszerbe. Néhány további adat: a bepecsételt edények száma 2, a szürke edényeké 7, fekete edény egy; amfora szintén egy, a csákberényi csoportnak nevet adó példányok száma 11 db. Legutóbb a sárgakerámia asztali készletekkel foglalkozó tanulmányában érintette a Csákberény-csoport kérdését: VIDA 2015, 315, 11. j.

⁹⁶ GARAM 2001, 167–168, Taf. 123. 6. (a bizánci eredetű tárgyak összefoglalásában tárgyalja a 333. sírból előkerült amforát, keltezése VIDA 1999, 90–91. nyomán); HAJNAL 2003, 197, 50. j.: a kölkei kerámia elemzésekor a háromszög alakú pecsétlővel díszített példányokat hozza párhuzamként Csákberényről (KISS 1992, 54–56, 93, Tab. 2, Liste 17, Karte 30, illetve KISS 1996a, 251–256. nyomán), valamint 197, 52. j.: a csákberényi csoportot idézi (VIDA 1999, 75, Abb. 17. nyomán); a kora avar kori bepecsételt díszű kerámia VIDA 1999 által közzétett tipológiájának finomításakor idézett csákberényi sírkerámiák: HAJNAL 2013, 188, 36. j. (Grab 40a), 198, 104. j. (Grab 384), 109. j. (Grab 111), 118. j. (Grab 315), 119. j. (Grab 45), 201, 162. j. (mint arról a lelőhelyről, amelyet a vastagabb falú, krétaszerű anyagú, világosszürke edények jellemeznek); emellett említi, hogy a 40a sírbeli kerámiát viszonylag kisméretű pecsételő szerszámmal (181–182, 15. j.), illetve a 33. sírből való edényt valamivel nagyobb méretű pecsételő alkalmazásával (182–184, 16. j.) díszítették.

⁹⁷ A korábbi szakirodalomban gyakran tárgyalt lovas temetkezések témája ebben az időszakban csak egyszer került terítékre úgy, hogy a csákberényi lelőhelyre is utaltak benne; a félgömb alakú lószerszámveretekről: ТОМКА 2009, 258. (395. sír).

⁹⁸ Utalások az egyes fegyverfajtákhoz; csákberényi kardok: FÜLÖP 1998, 65. (ezüstszerelések kard: 150. sír), ugyanerről BALOGH-KÓHEGYI 2001, 342, 15. j., KISS 1962, 70. nyomán, elterjedési térképen: 361–362, Abb. 13. 2. Nr. 6; majd technológiai szempontból: HEINRICH-TAMÁSKA 2006, 102–103; PINTÉR-NAGY 2014, 88, 227. j. (egyélű kard a 86. sírből). A lándzsák/kopják elemzése: CSIKY 2007, 318–319. (keskeny nádlevél alakú: 396. sír; levél alakú: 44. és 89. sír); a balta-félék tipologizálásáról szóló egyetemi szakdolgozatának továbbfejlesztése: SZÜCSI 2012, 126. (nyíltámaszos bárdtípus: 262. sír, kalapácsfokú fokosbalta: 172. sír); illetve SZÜCSI 2014, 150–151. (a hat csákberényi példány felsorolásával: 71, 172, 262, 278, 313. sír).

elemzése⁹⁹ egy a szúró- és vágófegyvereket középpontba állító PhD-disszertációban történt meg Budapesten, míg a történeti források ugyanezen szempontú értékelését egy szegedi PhD-hallgató végezte el.¹⁰⁰

A fegyverekben gazdag csákberényi temetkezésekről szóló híradások kapcsán – egy rövid kitérő erejéig – bepillantunk a leletanyagot őrző székesfehérvári múzeum mindennapi tevékenységébe. A múzeum-pedagógia és a közönségszervezés eszköztára mára jelentősen kiszélesedett: a hagyományos nyomdai kiadványok mellett rendelkezésre áll a nagyobb létszámú és változatosabb összetételű közönséget megcélzó *múzeumi honlap*, és azon belül a legfrissebb információkkal szolgáló blog műfaja, ahil nemrég az avar kori harcművészetről közöltek egy riportot, amelynek kiindulópontja épp a csákberényi temető volt.¹⁰¹

A kora avar korszakban a szabad jogállású férfiaknak és a népesség feltehetően germán származású asszonyainak az egyik legfontosabb ismérvét, rangjelző jelvényét az elhunytal eltemetett *veretes férfiovek*, illetve a *csüngős övű női ruházat* tartozékai alkotják a csákberényi népesség viseleti hagyatékában is. A vizsgált időszakban monumentális összefoglalás született a bizánci vonatkozású övkészletekről,¹⁰² és folyamatosan

gazdagodik az analógiák sora a különböző típusú övveretekészleteknél.¹⁰³ A Kölked-Feketekapu B lelőhely

Grab 205, nach FETTICH 1965, Abb. 176), 102, 212, Taf. 68. 4 (Variant der Tierkopfschnallen: Grab 412, nach FETTICH 1965, Abb. 178), 109, 213, Taf. 75. 2 (Taschenschnallen Typ Salona-Histria: Grab 66, nach FETTICH 1965, Abb. 166), 112, 214, Taf. 78. 3 (Taschenschnalle mit Vogelfiguren: Grab 443, nach FETTICH 1965, Abb. 178), 120, 215, Taf. 85. 6; Taf. 85. 8 (Blechgürtelzierden mit Punkt-Komma-Ornamentik: Grab 397(?), Grab 6, unpubliziert), 120, 215, Taf. 86. 2 (gerippte Gürtelzierden mit Schuppenmuster: Grab 1, Grab 201, unpubliziert), 122, Taf. 89. 4 (Gürtelzierden mit Punkt-Komma-Ornamentik: Grab 14, 121, 215, Taf. 89. 2 (Gürtelzierden mit Punkt-Komma-Ornamentik: Grab 176, unpubliziert), 131, 217, Taf. 97. 2–4 (Gürtelzierden mit Masken: Grab 211 /recte: Grab 28/, Grab 211, Grab 262, unpubliziert), 138, 217, Taf. 102. 4 (Gürtelzierden mit Tierdarstellungen [Pinguin]: Grab 367, nach FETTICH 1965, Abb. 109, Abb. 173. 1), 150, 219, Taf. 112. 4 (Gürtelzierden mit geometrischem Muster: Grab 212, unpubliziert). Csákberény esetében a szakirodalmi utalások mind FETTICH 1965-re vonatkoznak, azonban a egységes képtáblák érdekében GARAM Éva minden egyes tárgyat *újraajzoltatott*.

¹⁰³ Párhuzamok a csákberényi övveretekhez: MÜLLER 1999, 167, 59. j.: öntött lemezes csat, FETTICH 1965, Abb. 166. 11. és Abb. 168. 9. nyomán; NAGY 1999, 314–315, Abb. 7. 5: fonatos díszű veret, FETTICH 1965, Abb. 174. 2. nyomán; Grab 397. A *germán női viselet* helyreállításán sokat idézett alapvetése: VIDA 1999–2000, 369, Abb. 2. 1–3. és Abb. 3. 3: Grab 284, Abb. 2. 4–5. és Abb. 3. 1.: Grab 397. Rekonstruktion: Tivadar Vida, Zeichnung: Sándor Ósi. 376 (Fundliste/Literatur: FETTICH 1965, Abb. 166–170, 174; VIDA 1996, Abb. 5.; Gy. László: *Das awarenzeitliche Gräberfeld in Csákberény. Im Druck*). A legújabb leletek (Fajsz, Maglód, Petőfiszállás) kapcsán a csákberényi *préselt álcstos övveretek*ről: BALOGH-KÖHEGYI 2001, 338–339, 358. Abb. 10. 11: 61. sír, GARAM 1991, Abb. 1. 1. nyomán, elterjedési térképen: 361–362, Abb. 13. 1. Nr. 2.; GARAM 2005, 418, 419, 422, 423, Abb. 12. 8, 430, Abb. 15 (Karte), 432 (Tabelle: Grab 278); BALOGH-WICKER 2012, 564, 78. j. 572, 581 (Grab 212). Az ún. Keszthely-típusú emberarcos szíjvégek és pajzs alakú veretek töredékei *új rekonstrukciós rajzok*on: NAGY 2002, 157, 162, 163: Fundortliste Nr. 2, Abb. 7. 1–1a, Abb. 12. 3 (Grab 28), Nr. 3, Abb. 7. 2, Abb. 12. 4 (Grab 111), Nr. 9 (Grab 262), Nr. 10, Abb. 8. 2, Abb. 12. 6 (Grab 397), Nr. 11 (Grab 245). A késő avar kori, öntött bronz, medvés kissíjvég a 118. sírból (FETTICH 1965, 111, Abb. 183, 1. nyomán); FANCSALSZKY 2000, 296, 2. j.; KÖLTŐ 2005, 216, 219, 2. kép 5; FANCSALSZKY 2007, 92, 95, 214, 49. t. 6. Az avar kori előkelő germán nők övcsüngős viseletéről: GARAM 2011, 72–73. közötti Tabelle I–II. (az első táblázat hátoldalán: Liste der awarenzeitlichen Frauen mit Riemenzungen [Grundliste VIDA 1999–2000, 376, Abb. 5. nyomán]; Gräber 154, 55, Streufund, 284, 411), 65, 17. j. az elsőként elkészült budakalászi és csákberényi viseletrekonstrukcióról (VIDA 1999–2000, Abb. 3. 1–4. nyomán), 86, Abb. 9: Verbreitungskarte (Nr. 6: Csákberény-Orondpuszta), 87, Tabelle 4: Seriationstabelle der awarenzeitlichen Gehängegürtel und ihrer Fune (bei Csákberény: Riemenzunge, Kette, Kapsel, germanisch Schnalle, „Hackmesser“); GARAM 2011 nyomán 7. századi nagyszíjvégeket eleméz: SZENTHE 2013, 208, 220, List Nr. 5 (GARAM 2011-nél idézett öt csákberényi letetegyüttes). A következő cikk a berlini Humboldt Egyetemen készült régész szakdolgozat egyik fejezetének az átdolgozása: fogazással díszített veretek vizsgálata: HEINRICH-TAMÁSKA 2002, Kat,

⁹⁹ Csiky Gergely a csákberényi munkacsoport tagjaként alaposan tanulmányozta a tárgyleírásokat, és nem melleleg kézbe vehette a teljes leletanyagot; doktori értekezésének (CSIKY 2009) egyik fejezete előbb angolul (CSIKY 2011), majd magyarul jelent meg; összegzése szerint (CSIKY 2012, 114–115.) a csákberényi temetőben 66 fegyveres sírt tártak fel, ez a férfi sírok egyharmada. A leggyakoribb fegyvermelléklet a nyíl (35 sírban); összetett reflexív csontmerevítősei csak 6 sírban voltak; 3 sírből kerültek elő kardok, a legfontosabb közelharc fegyverek a lándzsák voltak: 19 példány volt 15 sírban; ezek főleg lósírokból származnak (8 eset), de előfordultak férfi sírokból is (5 eset). A balták viszonylag ritka leletek, csak 6 példány ismert. A közelharc fegyverek nem kombinálódtak egymással. A legtöbb fegyveres temetkezés (32 sír, 48,5%) csak íjászfelszerelést tartalmazott, 6 sírban (9%) pedig csak közelharc fegyvereket találtak.

¹⁰⁰ PINTÉR-NAGY 2014.

¹⁰¹ A 125 éves múzeum 125 kiemelkedő szépségű kiállítási tárgyat tartalmazó jubileumi könyvet adott ki, benne az imént említett ezüstveretes kard (150. sír) leírásával (FÜLÖP 1998, 65: bár a kissé túlzottan optimista tájékoztatás szerint „A teljes temetőt feldolgozó kézirat László Gyula és tanítványai tollából 1985-ben elkészült, kiadásra vár.”). A múzeum internetes oldalán: Pallag Zoltán: „Szőke népek” vs. „szkíták” – interjú Csiky Gergellyel az avar kori had- és fegyvertörténetéről. Forrás: <https://szikmblog.wordpress.com/2015/04/14/szoke-nepek-vs-szkita-k-interju-csiky-gergellyel-az-avar-kori-had-es-fegyvertortenetről/>, SZIKM blog, 2014. április 14.

¹⁰² A kora avar kori bizánci eredetű tárgyak katalógusában a veretes övhöz és egyéb viseleti tárgyakhoz tartozó leletanyag a csattípusok, övveretek, préselőminták sorrendben található, a csákberényi párhuzamok felsorolása: GARAM 2001, 94, 210, Taf. 60. 2 (Schnallen Typ Syrakus: Grab 215, nach FETTICH 1965, Abb. 176), 98, 211, Taf. 62. 6 (Schnallen Typ Korinth:

temetőjének publikálásakor Kiss Attila többek között az avar kori germán népességek *ékszerveletéhez* szolgált jó párhuzamokkal.¹⁰⁴ A különböző használati tárgyak és egyéb eszközök terén is lehetett újdonsággal szolgálni.¹⁰⁵

préselt veretek négy kapszula, egy övveret, hat övcsüngő tartozéka: GRÄBER 154, 262, 284 (271, Abb. 1.6), 348, 349 (274, Abb. 2. 1), 397; HEINRICH-TAMÁSKA 2005, 163, Tabelle 1: szegeccsel átütött préselt veretek (Gräber 262, 349, 397), olomtöltésű veretek Abb. 5. 4 (Grab 154), Abb. 5. 3 (Grab 348).

¹⁰⁴ Átfogó képet ad a korabeli ékszerekről: KISS 2001, 203: gúlacsüngős fülbevaló (analóg eset: csákberényi 69. sír), 204. és 316: gyöngyök (411. és 397. sír), 208: bronzlánc (sírszám nélküli utalás), 209–210, 320: kapszula (262, 284, 349, 397. sír), 292: karperec (104. sír); a gúla- vagy piramiscsüngős fülbevalóról GARAM 2001, 261, Taf. 10. 4 (Grab 69). A gyöngyosokról szóló formai és technológiai vizsgálatok sorozata: FÓRIZS-PÁSZTOR-NAGY-TÓTH 2001, 75, 14. j. (Gräber 68, 220); PÁSZTOR 2001a, 75. (Gräber 68, 220); PÁSZTOR 2001b, 101. (általában); PÁSZTOR 2003, 344, 7. j. (Gräber 340, 240), 345, 5. Tabelle (kölesgyöngyök), 346. (Grab 414); NAGY 2004, 181. (irodalomként); a tarsolygyöngyök kapcsán LÓRINCZY-STRÁUB 2005, 143. (55. és 349. sír); PÁSZTOR 2008b, 311. (52 sírban 689 db gyöngyszem); PÁSZTOR 2010, 356, 38. j. (Gräber 55, 349); 358, 49. j. (Grab 240), 359, 58–59. j. (Gräber 55, 349, 397), 360, 63. j. (általában), PÁSZTOR 2011a, 439, 194. j. (Gräber 195, 154, 349); PÁSZTOR 2011b, 101 (általában); PÁSZTOR 2012, 478 (Grab 256a); PÁSZTOR 2014a, 294, 18. j. (356. sír); PÁSZTOR 2014b, 274, 31. j. (Grab 185), 283–284, 122. j. (listában); valamint népszerűsítő formában: PÁSZTOR 2008a, 203, 205 (általában) és PÁSZTOR-RÓZSA-SZATMÁRINÉ 2013, 7 (Grab 55). A másik többtétéles témakör a különböző fibuláké: STRÁUB 2002, 103, 1. j. (galambfibula: 67. sír, FETTICH 1965, Abb. 175. 1. nyomán); GARAM 2003, 118, 3. lista: római kori hagymagombos vagy hagymafejes fibulák (58, 2. kép 7: 364. sír), 119, 7. lista: állat alakú fibulák (107, 10. kép 2: lófibula, 67. sír, 10. kép 5: galambfibula, 298. sír), 119, 9. lista: ujjas fibulák (12. kép 8: 172. sír), 13. kép 2: 349. sír), 119, 10. lista: Martinovka-típusú fibulák (16. kép 2: 112. sír); GARAM 2004, 93, 98, 2. lista: ujjas fibulák (94, 2. kép 8: 172. sír, 95, 3. kép 2: 349. sír), 98, 3. lista: Martinovka-típusú fibulák (97, 5. kép 2: 172. sír); VIDA 2005a, 437–439, Abb. 5: korongfibula (Grab 283), ugyanez magyarul VIDA 2005b, 93, (6. kép 3: 283. sír); NAGY 2007, 57, 339. j. (korongfibula: 283. sír); SZMONIEWSKI 2008, 272, 25. j. (Kiss 1996a, 201, j. 68 [fibula: Grab 172] és GARAM 2004, 97, fig. 5.2. nyomán); CURTA 2011, 154, 172, 190, fig. 26. (349. sír, VIDA 1995, 245, 248, 21A/7. nyomán).

¹⁰⁵ A felszereléshez tartozó tarsolyzárakról: TOBIAS 2011, 289, Nr. 129 (Grab 361), 290, Nr. 167–168 (Gräber 257, 409), 292, Nr. 251 (Grab 222), Nr. 262 (Grab 422), 293, Nr. 283 (Grab 218). A minden bizonnyal egykor amulettként is használatos gömb alakú, fémveretes, keresztábrázolásos faszelencék-ről, kapszulákról legújabbban: FODOR-VIDA 2013, 166–167, 30. és 44. j.: utalás a csákberényi 284. sírra, VIDA 1995, 254–255, Abb. 24–25. nyomán. Ők maguk idézik (FODOR-VIDA 2013, 166–167) azt az elutasító véleményt (GARAM 2010, 151–155.), amely szerint Garam Éva „megvizsgálva a Zamárdiból, Kőlkedről és Csákberényből előkerült kapszulák tartalmát (ékszerek, csatok, szíjvégek, korábbi időszakokból származó leletek – „archaika”), és azokban mindennapi tárgyakat találva, kétségbe vonta mágikus amulettfunkciójukat”. Ugyanő a csákberényi 284. női sír viseletének rekonstrukciójánál optimistán említi: „Csákberény: Ausgrabung von Gyula László, Manuscript in Arbeit” (GARAM 2010, 153, 25. j., 154, Abb. 3).

A művelt nagyközönség számára széles szakmai összefogással, ismeretterjesztő céllal, ugyanakkor tudományos igényességgel született meg hazai és idegen nyelven az a *Magyar régészet az ezredfordulón* című kötet,¹⁰⁶ amely teljes körű áttekintést nyújt régészettudományunk kialakulásáról, fejlődéséről, emlékganyagáról és intézményi háttéréről. Ebben a vastos kötetben az általunk tárgyalt csákberényi lelőhely egyetlen helyen szerepel: annak a kérdésnek a tárgyalásánál, amely arról szól, hogy az avar kori társadalomban kiemelt szerepe lehetett azoknak az *ötvösöknek-kovácsoknak*, akik a köznép szemében megbecsült mesteremberek voltak, a fejedelmi udvarok számára pedig presztízsjavak készítőiként szolgáltak. Az orondpuszta avar temetőben előkerült ötvös- és/vagy kovácssírokat elemző publikációk különösen sok eredményt hoztak az elmúlt másfél évtizedben.¹⁰⁷

¹⁰⁶ VIDA 2003a, 306; VIDA 2003b, 306; és csupán véletlen egybeesés, hogy a nemzetközi szakirodalomban mérvadó szerzőtől ugyanekkor megjelent összefoglalásban is csak egyetlen helyen fordul elő a csákberényi avar kori lelőhely: DAIM 2003, 466, Fig. 2: The most important archaeological sites of Avar culture (Nr. 37).

¹⁰⁷ Helytelen sírszámmal 322. (recte: 323.) sír: HEINRICH-TAMÁSKA 2002, 346, 8. j., valamint HEINRICH-TAMÁSKA 2008, 328, 4. j.; 2009. január 21-én Schilling László arról tájékoztatott bennünket, hogy *Hári Krisztina* művelődésszervező megtalálta a 323. kovácssír sokáig elveszettnek hitt eredeti sírlapját a székesfehérvári múzeum adattárában, amely sokáig lappangott, de azóta több kiadvány kedvelt illusztrációja lett (lásd ehhez: RÁCZ 2014, 151. 146. j.). A csákberényi eszközökről: RÁCZ 2009, 67, 4. j. (a Kárpát-medencében 11 avar kori sírlelet tartalmazott ötvös- és kovácsszerszámot, ebből kettő csákberényi: 323, 369. sír), leletanyaguk: 74, 7. kép 3: öntőkanál (369. sír), 75, 8. kép 5: kalapács (369. sír), 77, 10. kép 3: vasüllő (369. sír), 79, 13. kép 2: fogó (323. sír), 13. kép 4: fogó (369. sír), 89: az összes közül csak a csákberényi 323. sír tartalmazott kizárólag kovácsszerszámot, a kelta-germán formakincs avar kori meglétére bizonyíték a 323. sír gömbölyű végű kovácsfogója, a 369. sír kalapácsa, valamint a sírszámmal nem azonosítható hajlított nyelű kalapács; 96, 2. sz. függelék: az ötvössírok szerszámkészleteinek összeállítása. Az avar kori ötvöstechnika esszé szerzői összegzése: BÁLINT 2010, 149. és BÁLINT 2012, 312. (egyetlen utalás a 369. sír öntőkanalára); ÓDOR-RÁCZ 2011, 246, 254, 2. kép 3. (323. sírlap); RÁCZ 2012, 424, 11. kép 3: arcábrázolásos nagyszíjvég részlete (211. sír); RÁCZ 2013, 362, Abb. 1: Awarenesszeitliche Gräber mit größerer Anzahl an Werkzeugen (Ende 6.–7. Jh.), összesen 14 lelőhely, Nr. 3: Csákberény), 365, Abb. 3: a csákberényi temetőtérkép első közlése, a 323. temetkezés sírlapja, a két szerszámmellékletes sír válogatott leletei, 366, Tab. 1: Zusammensetzung der Werkzeugensamples der awarenesszeitlichen Feinschmiedegräber mit größerer Anzahl an Werkzeugen, 367, 10. j.: jelen publikáció beharangozója, 15. j.: a temető 450 (pontosan: 452) feltárt sírjából 80 volt 1,8 m-nél mélyebb, 377, 48–49. j. Éry Kinga kézírata nyomán az ötvössírok embertani jellemzését adja (378, Tab. 2.). RÁCZ Zsófia 2004-ben elkészült PhD disszertációjának (*Az avar kori ötvössírok*; unpubl. Diss. Eötvös Loránd Tudományegyetem, Budapest) átdolgozása a témakör monografikus összegzése: RÁCZ 2014 (a csákberényi vonatkozású hivatkozások: 3, Karte 1: Awarenesszeitliche metallbearbeitete Werkzeuge; Csákberény; Fo. Nr. 11–12)

Az avar korszak kutatóit az az *adatbázisfejlesztés* tudja leginkább segíteni, amelynek mérőföldkövei az eddigi temetkezési és települési emléktárgyakat összegző lelőhelykatasztertől a leletkataszterig vezetnek.¹⁰⁸ Csallány Dezső maga végezte a munka dandárját, Szentpéteri József csoportmunkát irányított, míg Peter Stadler egy általa preferált program segítségével mindent összegyűjtött, amit csak elért az eddig publikált szakirodalom alapján, valamint közöletlen leletegyütteseket is a kollégák szívessége révén (tárgyrajzok, képes és térképes, valamint bibliográfiai adatok). Az általa közölt adatbázis ugyanúgy a térinformatikával támogatott leletkataszter előzményének tartható, mint ahogyan az e-ADAM munkatársai is ezt a célt tűzték ki maguk elé.

1.4.4. Csákberény – az ismeretlen ismerős lelőhely

Jelen monográfia a csákberény-orondpuszta avar kori temető régészeti és embertani anyagának teljességre törekvő kiadványa. Régen várt megjelenése előtt már több mint 60 szerző 170 tételt is meghaladó számú publikációjában bukkant fel a lelőhely neve; ezekben

(Fundliste 1), 6: említés mint az 1930-as évekből származó közöletlen lelőhely, erős germán jellegzetességekkel, 71, Karte 10: Fundorte der rosettenförmigen Pferdegeschirrbeschläge und Pressmodel (Fundortliste 19), 72, Pferdegeschirrbeschläge mit Fransenummuster: a főnlaki (Felnac, RU) préselőmintához tartozó analógiaként (sírszám nélkül), 138: mindkettő általános jellemzése (Gräber 369, Grab 323), 150: Abb. 32: Grab 323 und Gräberfeldplan, 149–152, 144–145. j.: a sírok részletes leírása és az embertani adatok ismertetése (Gräber 323, 369), Tafel 5 (Grab 323), Tafeln 6–7 (Grab 369), Tafel 8: ohne Grabnummer; részletesen az egyes sírok leleteiről: 51, Karte 7: Fundorte der Pressmodel und Gürtelbeschläge mit stilisierter Gesichtsdarstellung (Fundliste 8), 52, Abb. 16: Pressmodel und Gürtelbeschläge mit stilisierter Gesichtsdarstellung (9: Grab 176, nach GARAM 2001, Taf. 89), 74, Karte 11: Fundorte der Pferdegeschirrbeschläge mit Fransenummuster und halbkugelförmigen Beschläge bzw. Pressmodel (Fundortliste 20, 13: Gräber 119, 141, 247; nach KOVRIG 1955a-b, Gruppe B, Nr. 26), 139, Tab. 2: Zusammenstellung des Werkzeugbestandes der frühawarenzeitlichen Gräber mit mehreren Werkzeugen zur Metallbearbeitung (Gräber 323, 369), 201: Liste 1: Awarzeitliche metallbearbeitende Werkzeuge (vgl. Karte 1) Nr. 11–12. (Gräber 323, 369), 203: Liste 8: Pressmodel und Gürtelbeschläge mit stilisierter Gesichtsdarstellung (vgl. Karte 7) Nr. 4 (Grab 176), 205: Liste 19: Rosettenförmige Pferdegeschirrbeschläge (vgl. Karte 10) Nr. 5. (sírszám nélkül, nach KOVRIG–KOREK 1960, 282), 206: Liste 20: Pferdegeschirrbeschläge mit Fransenummuster und halbkugelförmige Beschläge (vgl. Karte 11) Nr. 13. (Gräber 119, 141, 247; nach KOVRIG 1955a-b, Gruppe B, Nr. 14).

¹⁰⁸ A csákberényi lelőhely az eddigi adatbázisokban: CSALLÁNY 1956 (ADAM1): 97; SZENTPÉTERI 2002 (ADAM2): 95; STADLER 2005 (a könyv lekérdezhető CD-mellékletén a csákberényi lelőhely egyebek mellett 70 tárgytypus elterjedési térképén szerepel); SZENTPÉTERI 2014 (e-ADAM): jelenleg az ADAM2 internetes változata, a német nyelvű szöveg mellé a lelőhelykataszter magyarul is felkerült a világhálóra.

több-kevesebb pontossággal és alapossággal történik rá hivatkozás, és nem kevés alkalommal anyagközlés-szintű tanulmányban találkozhatunk vele. Ezzel egyike lett azon régészeti lelőhelyeknek, amelyek még a róluk szóló alapközlemény megszületése előtt az érintett korszak *ikonikus helységnevévé* váltak. Mi lett volna azonban, ha az 1939-ben kényszerűen abbamaradt csákberényi ásatás leletanyaga a maga idejében, azaz még idejekorán kiadásra kerül? A kérdés ilyen módon való felvetése ugyan történelmietlennek tűnik, de nem minden tanulság nélküli!

Amennyiben a második világháborút követően (akár az 1940-es évek második felében, akár az 1950-es évtized során) közlésre került volna, akkor biztosan nem az ún. „Környe-vita” bontakozik ki az 1960-as évek végén a hazai és nemzetközi szakirodalomban, amely kutatástörténeti időszak a környei temető közléseivel¹⁰⁹ sem jutott nyugvópontra. Sőt, tulajdonképpen ekkor és ettől kapott lángra igazán a Fettich Nándor által már az 1930-as évektől¹¹⁰ hangoztatott és a későbbiekben újra és újra felfedezett elmélet¹¹¹ az avar fennhatóságot megélt germánokról. A magyarországi népvándorlaskor-kutatás negyed évszázadának 1971-ben publikált összegzése akaratán kívül az avar kori germánokról alkotott kép¹¹² tézisszerű megmerevedését eredményezte. Ezek után még több mint három évtizednek kellett eltelnie, számos kulcsfontosságú temetőnek és településnek kellett napvilágra kerülnie (mint Andocs-Németsúrú, Bóly-Sziebert-pusztá B, Budakalász-Dunapart, Kölked-Feketekapu A-B, Nagyharsány-Szakás-dűlő, Pécs-Köztemető, Szekszárd-Bogyiszlói út, Várpalota-Gimnázium, Zamárdi-Réti földek); valamint csak ezeknek a lelőhelyeknek viszonylag hosszú időt igénylő feltárását, részleges, majd teljes körű publikálását, sokoldalú – és parázs vitáktól, személyes indulatoktól sem mentes – feldolgozását követően történhetett némi közeledés a kérdésfelvetést teljes mértékben tagadók és a mellette érvelők álláspontja között.¹¹³

¹⁰⁹ Néhány példa az ún. „Környe-vita” pillérei közül: SALAMON 1969; SALAMON–ERDÉLYI 1971; BÓNA 1971b, 296–297; TOMKA 1972; legutóbbi összegzése: CSIKY 2012, 109: kitekintéssel a hazai és nemzetközi szakirodalomra.

¹¹⁰ MAROSI–FETTICH 1936, 63–93; FETTICH 1943, 15–17; FETTICH 1958, 366–371; FETTICH 1965, 107–110; KISS 2014, 200–206; különösen 202, 1017. j.

¹¹¹ SZENTPÉTERI 2009.

¹¹² BÓNA 1971b, 298–301.

¹¹³ Így foglalja össze a szakma kezdeti bizonytalanságát egy lelettypus kapcsán HAJNAL 2013, 175–177, 4. j.: „A Környéről, Csákberényből, Szekszárdról, illetve az Erdélyi-medencéből, több lelőhelyről előkerült edények megosztották a régészeti kutatást: késő antik hagyományt, germán – gepida vagy langobard – továbbélést, visszaköltöző itáliai langobardokat, nyugatról menekült

Ami vitathatatlan tény: csupán a két, e téren legaktívabb erős személyiség, Kiss Attila (1939–1999)¹¹⁴ és Bóna István (1930–2001)¹¹⁵ elhunytá után¹¹⁶ jutott el a szakmai vita abba a fázisba, hogy valamiféle konszenzus alakulhasson ki a germánok avar kori továbbélésének kérdéséről. Megkönnyítette e bonyolult problémákör tisztulását, hogy a diskurzus ekkorra már általánosabb síkra terelődött, és összefonódott az Avar Kaganátus egyéb etnikumainak régészeti módszerekkel való meghatározási lehetőségeiről folytatott kérdésfelvetéssel. Az egyik álláspont végül is abban kristályosodott ki, hogy az avarok és a langobárdok által 567-ben közösen legyőzött gepidák népe nem semmisült meg teljes mértékben – amelyről egyébként írott források is tanúskodnak –, hanem a korábbi tiszántúli és erdélyi lakhelyeiket részben vagy egészben kényszerűen elhagyták, miközben többségüket az egykori Pannóniába költöztette át az itt megszilárduló nomád állam. A germánok pedig a hagyományait sokáig megőrizve beilleszkedtek a Kárpát-medencében újonnan megszilárdult politikai rendbe,¹¹⁷ az avarság katonai segédnépeként szolgáltak még évtizedeken, évszázadokon át, míg sor nem került a teljes asszimilációjukra.¹¹⁸

A csakberény-orondpuszta lelőhely időrendben és tematikus bontásban összefoglalt kutatástörténete (reményeim szerint) rámutat arra az önkritikus következtetésre, hogy a jelenlegi publikálási módszereink nagyrészt elavultak, legalábbis abban az értelemben, hogy a *hagyományos, papír alapú publikáláson túl* a digitális közlemények felé megtett kezdeti lépések után sem vagyunk képesek kihasználni a jelenkor adta számítástechnikai lehetőségeket. Ezek ma már lehetővé tennék, hogy egy ilyen (terjedelmét tekintve nem nagyméretű) információhalmazt

rendezett adatbázisként, közvetlen (online) elérhető módon, az interneten is publikussá tegyünk. Ehhez elsősorban azonos értelemben használt terminológia szükséges, illetve az adatrögzítésnek és adattárolásnak olyan módja, amely iránt – ha csakis a magyarországi viszonyokat nézzük – már igen korán, *több mint fél évszázada* felmerült a szakmai igény.

Cs. Sós Ágnes az 1974-ben megjelent recenziójában¹¹⁹ világosan rámutatott: „A régészeti anyag részletes ismertetésénél [...] figyelemreméltó [módszerbeli] törekvések érvényesülnek. Ez az első olyan nagybőrszabású koraközépkori témájú régészeti publikáció, melyben az anyag felosztása és leírása egy már korábban felállított kódrendszer [...] alapján történik. A világos és egységes terminushasználat, az egyes tárgy-típus csoportokon belüli felosztások konkrét körülhatároltsága mutat rá többek között a rendszer alkalmazásának előnyeire.” Az 1960-as évek közepén Salamon Ágnes úttörő lépéseket tett az 5. századi és avar kori régészeti leletanyag peremlyukkártyára alkalmazott jelrendszerének kidolgozásával.¹²⁰ Bár ez a módszer mára már elavult, ez volt az az első lépcsőfok, ahonnan a hazai régészettudomány elindulhatott a számítástechnikai módszerek alkalmazása felé. Az azóta megtett mérföldkövek¹²¹ informatikai szempontú ismeretetésére itt nincs szükség, de a régész és az informatikai szakemberek közös elvárása az átjárhatóság és a kereshetőség biztosítása a rendezett adatbázisok kialakítására alkalmas információk között. Ennek eszköze egy olyan keresőmotor (szoftver) kidolgozása, amelynek segítségével a kulcsszavakkal ellátott adatokat lekérdezhetővé tesszük. Amint tette azt Salamon Ágnes is a maga idején korszerű megoldásával, a peremén kilyukasztott kartonok és a hozzá tartozó acéltűk alkalmazásával.

Ennek a régóta napirenden levő adatbázis-fejlesztési tervnek a megvalósulása a népvándorlás kori és magyar honfoglalás kori régészet terén többek között azt eredményezi majd, hogy a vizsgált korszakok összes hozzáférhető adatát egyetlen adatbázisba foglalva tesszük a nemzetközi tudományosság számára szabadon felhasználhatóvá, kereshetővé és lekérdezhetővé. Ami pedig a most publikált lelőhely, a csakberényi avar kori temető adatállományát illeti, az az „ADAM és ÁRPÁD” nevű internetes adatbázis része lesz,¹²² a lelőhely egykoron fiatal ásatásvezetőjére vonatkozó emlékek pedig a 2015. május 19-én a László család és az MTA Bölcsészettudományi Kutatóközpont által közösen alapított *László Gyula Digitális Archivumban* lesznek összegyűjtve és gondosan megőrizve az utókor számára.

alemannokat kerestek mögöttük.” Ugyanő az időközben bekövetkezett szemléletbeli változásokról egy évtizeddel később már ezt írhatta: „A bepecsételt díszű kerámia két díszítésbeli csoportjának térbeli elterjedése [...] kirajzolja az avar korban tovább élő germánok településterületeit.” (HAJNAL 2013, 187, 24. j.)

¹¹⁴ GÁLL-SZENTHE-TÓTH 2015.

¹¹⁵ RACZKY-VIDA 2006; B. HORVÁTH 2006.

¹¹⁶ A gepida továbbélés kérdésében Kiss Attila „személyre szóló üzenetben” búcsúzott mindazoktól, akiket a szakmai berkekben abban az időben kétségtelenül létező törésvonalaknak az általa képviselt innensó vagy annak a túlsó oldalára helyezett: Kiss 1999–2000.

¹¹⁷ Történeszek közötti diskurzus: PINTÉR-NAGY 2014, 151, 405. j.; és egy korábbi, ezzel ellentétes érvelés ugyanabból a szegedi műhelyből: Kiss 2010.

¹¹⁸ Néhány jellegzetes példa a csakberényi lelőhelyre vonatkozó említések közül az elmúlt másfél évtized műveiben: Kiss 2001, 381; VIDA 2008, 29–31; SZENTPÉTERI 2009, 245, 2. ábra; HEINRICH-TAMÁSKA 2011a, 92, Abb. 1. Nr. 17; CSIKY 2012, 109–110; DOBOS 2013, 93–98. A jelenlegi *mainstream* álláspont szemléletes példája: FODOR-VIDA 2013, 157, 170: „A kis temetőt az Avar Kaganátusba betagozódó, nyugat-európai kapcsolatokkal rendelkező, helyben tovább élő gepida közösség használhatta.”

¹¹⁹ Sós 1974, 335.

¹²⁰ SALAMON 1966.

¹²¹ CSALLÁNY 1956, SZENTPÉTERI 2002, 2014; STADLER 2005.

¹²² Az e-ADAM elérhetősége az MTA Bölcsészettudományi Kutatóközpont szerverén: arpad.btk.mta.hu/adatbazisaink.html.

II. SÍRLEÍRÁSOK

(László Gyula sírleírásait kiegészítette: Csiky Gergely, Pásztor Adrien, Szenthe Gergely, Szentpéteri József és Vida Tivadar)

1. sír (1. tábla, 43. tábla) Grab 1 (Taf. 1, Taf. 43)

Felnőtt (férfi, 37–46 éves). M: 120 cm. A combcsonttól felfelé bolygatott.

A deréktájon 3 db címer alakú 3 cm-es ezüstlemez-ből préselt, pont-vonal ornamentikás, közepén bordázott léctaggal díszített *szíjvég*, 1 db ugyanilyen mintájú *övveret* (h: 2 cm, sz: 1,7 cm), 2 db *kissíjvég* (h: 2,7 cm) (3–9), 1 db kiszélesedő végű bronz *csíptető* (h: 4 cm, sz.: 0,7 cm) (1), 3 db négyszög átmetszetű *rögzítópánt* (h: 1,5 cm) *szíjvégekről*, rajtuk kitöltőmassza töredéke. A nagyszíjvég belsejében *fakorhadék*. Ltsz: 10192.

2. sír

Felnőtt. M: 130 cm. Melléklete nem volt.

3. sír

Felnőtt. M: 160 cm. Bolygatott, melléklet nem volt a sírban.

4. sír (1. tábla, 132. tábla)

Felnőtt. M: 120 cm. Bolygatatlan.

A lábknál *agyagbögre* (m: 11,5 cm, pá: 5,9 cm, fá: 7 cm). Durva, feketés, korongolatlan „göröngybögre”, függőleges lesimítás nyomai, a peremen rovátkálás (M: 12 cm, szá: 9 cm, fá: 6,8 cm) (3). A deréktájon trapéz alakú *vascsat* (h: 4 cm, sz: 2,5–3 cm), 6 db vastörmelék (*nyílhegytöredék*, *vaskéstöredékek*) (1–2). Ltsz: 10.193.

5. sír

Felnőtt. M: 130 cm. Melléklete nem volt, a váz korhad.

6. sír

Fiatal. M: 200 cm. Bolygatott váz, melléklete nem volt.

7. sír (1. tábla)

Nő. M: 150 cm, korhadat váz.

A nyaknál 17 db *gyöngyszem*: 1-1 sárga és világoszöld lapított gömb, 11 és fél zöld, sárga, sötétkék, világoskék, sötétbarna, szürkés fehér bikónikus (köztük egy vörös alapon fehér hullámvonal rátétdíszes), 1 nagy alakú fekete gyöngy fehér alapon kék kétrétegű dudoros szemekkel és 1 apró, fekete alapon sárga egyrétegű dudoros rátétdíszes opak üveggyöngy. A jobb karnál téglavörös, közepén átfúrt *orsókarika* (elkallódott) (2).

8. sír (1. tábla, 132. tábla)

Felnőtt. M: 140 cm. Korhadat váz.

A lábknál szürke színű, korongolatlan, durva anyagú, hordós testű, tölcséres, ujjbenyomkodásos peremű *agyagedény* (m: 16 cm, pá: 11,5 cm, fá: 8,8 cm) (1). Ltsz: 10195.

9. sír

Gyermek. M: 120 cm. Lelet nincsen.

10. sír (1. tábla, 132. tábla)

M: 130, korhadat váz.

A medencetájon 3 db rozsdás, töredékes háromszárnyas *nyílhegy* (az egyik keskeny) (h: 8 cm, 6,5 cm és 4,4 cm) (1–3), 2 db *késtöredék* (4–5), 2 db téglalap átmetszetű *bronzpántocska* (h: 4 cm) (6–7), 2 db bronzlemez-ből préselt *fejgomb*, egyikben szerves kitöltőanyag és kis *bronzszegecs* (d: 1 cm) (8–9), 2 db *bőrmaradvány*, korongolatlan, tojásdad testű, enyhén kihajló, tölcséres, ujjbenyomkodásos peremű *bögre* (m: 16 cm, pá: 13 cm, fá: 8,5 cm) (10), két vízszintes és sok függőleges vonalköteg, durván elsimított felületű. Ltsz: 10196.

11. sír (1. tábla, 132. tábla)

Fiatal. M: 110 cm. Korhadat váz.

Jobb lábfejénél kézzel készült, durva felületű, rövid, tölcséres peremű *bögre* (m: 15 cm, pá: 11 cm, fá: 7,5 cm). Simítatlan, göröngyös falú, repedések nincsenek rajta, szürkésbarna-téglaszínű színű, pereme és belseje fekete. Ltsz: 10197.

12. sír (1. tábla, 132. tábla)

Felnőtt. M: 160 cm, korhadat váz.

Lábak közt korongolatlan, vöröses színű, pelyvás soványítású, aszimmetrikus testű, rövid, tölcséres, ferdén bevágdosott peremű *bögre* (m: 9,8 cm, pá: 9,5 cm, fá: 7 cm.) Peremén bevágások, kívül téglavörösre égett felületű, belül fekete. Ltsz: 10198.

13. sír (1. tábla, 43. tábla, 132. tábla)

Felnőtt. M: 180 cm. Korhadat váz, felső része bolygatott.

A koponyánál nyitott bronz *fülkarika* (elveszett) (3), a melltájon közepén átfúrt ólom *orsókarika* (d: 2,82 cm; v: 0,72–0,81 cm) (1), a deréktájon ovális karikájú, egy-

beöntött pajzsos testű *bronzcsat* (2), a bal térdnél szürkés-vöröses színű, homokkal és kerámiazúzalékkal soványított, korongolatlan, tojásdad formájú, tölcséres, bevagdalt peremű, szűk szájú, vállán két füllel ellátott *bögre*, 2 füle van, szürkés, téglásszínű göröngyedény, pereme bevagdalt (m: 18,8 cm, pá: 8 cm, fá: 9,8 cm) (5), a bal lábfejnél egy másik korongolatlan, vöröses-szürke színű, pelyvás soványítású, durva felületű, tojás alakú, rövid, tölcséres bevagdalt peremű *bögre* (m: 11 cm, pá: 9 cm, fá: 6 cm) (4). Ltsz: 10199.

14. sír (2. tábla, 43. tábla)

Felnőtt. M: 170 cm, kissé bolygatott, a váz korhadt.

A deréktájon öv, zöld patinás fehérfémből, kétőspajzs alakú préselt *övveretek* (h: 3,4 cm, sz: 2 cm), két egész, egyikében *famaradvány*, falemezbe nyomódott, négy töredékes db. Öt nagyobb (h: 3 cm), két kisebb (h: 2,1 cm) egyszerű pajzs alakú *veret* került elő, felerősítésük pántszerű fülekkel történt. (1–9, 11–14). A *nagyszíjvég sima*, bronzlemez, háromszöges díszítéssel (15), *bronzcsatocska*, 1 db levált fül, a végén lyukas *csontdarabka*, *vaskés* és *vascsat*, valamint tollas *nyilcsúcs* töredékei. Jegyzőkönyvben: „A bal alsó karnál vastöredék, a derékcsonkok alatt bronz szíjdíszek és bőr- vagy ruha maradványai.” Ltsz: 10200.

15. sír

Felnőtt? M: 160 cm, csontvázat nem találtak.

16. sír (2. tábla, 44. tábla)

Fiatal. M: 180 cm. Erősen korhadt csontváz.

Deréknál téglalap alakú *vascsat* (h: 4 cm, sz: 3 cm) (1); bikonikus agyag *orsógomb* (2). Ltsz: 10201.

17. sír

Felnőtt. M: 150 cm. Erősen bolygatott, korhadt váz, lelet a sírban nem volt.

18. sír (2. tábla, 44. tábla)

Fiatal. M: 110 cm.

A fejnél két bronz *fülbevaló*: az egyik kör átmetszetű (d: 0,12–0,17 cm), sima felületű, deformált bronz fülkarika (d: 1,79–1,85 cm), a másik sima, kör átmetszetű fülkarika (d: 0,18–0,2 cm) köralakban meghajlított *bronzlemezen* (d: 0,44–0,69 cm) átfűzve (a lemez nyitott szélein forrasztásnyomok) (d: 1,84 cm) (2–3) és nyakdíszmaradványok, 28 *gyöngy*: 4 nagyobb sárga és 1 kék lapított gömb, 1 barnás fekete összetett lapított gömb, 1 csiszolt áttetsző kék üveg belsejében bronz fűzőhengerrel, 3 egyrétegű dudoros rátétes lapított gömb, 1 egyrétegű dudoros rátétes iker lapított gömb, 12 egy- illetve kétrétegű dudoros (szemes) és hurokfolyatású,

2 kétrétegű dudoros (szemes) és folytatott rátétdíszes lapított gömb, 1 egyrétegű dudoros és 3 kétrétegű dudoros, hurokfolyatású rátétdíszes iker lapított gömb alakú opak üveggyöngy, öntött bronz kapocstaggal, átlukasztott római érem, a gyöngysort összekapcsoló bronzgyűrű (1). A jobb vállnál *vastöredék*. Ltsz: 10202.

19. sír

Felnőtt. M: 180 cm. Bolygatatlan, melléklete nincsen.

20. sír

Felnőtt. M: 160 cm. Erősen bolygatott váz, melléklete nincsen.

21. sír (2. tábla, 132. tábla)

Felnőtt. M: 120 cm. Korhadt váz.

A lábfejeknél, feketés színű, repedezett, durva anyagú, hordós testű, tölcséres peremű *göröngyedény*, peremén kiöntőcsőrrel (m: 19,8 cm, pá: 10,5 cm, fá: 10 cm) (1). Ltsz: 10203.

22. sír (2. tábla, 39. tábla, 44. tábla, 132. tábla)

Felnőtt. M: 130 cm.

A medencetájon téglalap átmetszetű *vaskarika* (d: 4,3 cm) *szeggel* (3), *késpenge* (h: 10,6 cm, psz: 1,5 cm), 2 *kova* (1–2), *bronzrozetta*, bronz- és vastörmelék: *sodronypáncél* összerozsdásodott töredéke (4–10), a lábfejeknél szép, gyorskorongolt, téglaszínű, jól égetett, homokkal soványított anyagú *korsó*, rövid, ívelt nyakkal, enyhén kihajló lekerekített peremmel, a nyak alatt négy kettős vonaldísz között kettős hullámvonalas díszrel (m: 26,2 cm, pá: 11 cm, fá: 9,3 cm) (11). Ltsz: 10204.

23. sír

Felnőtt. M: 170 cm. Melléklet nélküli, korhadt váz.

24. sír

Felnőtt. M: 180 cm. Melléklet nélküli, korhadt váz.

25. sír

Felnőtt. M: 150 cm. Melléklet nélküli, korhadt váz.

26. sír

Felnőtt. M: 140 cm. Melléklet nélküli, korhadt váz.

27. sír

Fiatal. M: 130 cm. Korhadt váz, melléklet nincsen.

28. sír (2. tábla, 44. tábla)

Felnőtt. Erősen bolygatott, koponya a lábszárak közt.

Két préselt *nagyszíjvégtöredék* (1–2). Ltsz: 10205.

29. sír

Fiatal. Korhadtt váz. Lelet nincs.

30. sír (2. tábla, 44. tábla, 132. tábla)

Felnőtt. M: 200 cm. Erősen bolygatott váz.

A medence táján ívelt hátú *kés* (h: 9 cm), téglalap alakú *vascsat* (h: 4 cm, sz: 3 cm) (1–2), 6 egy- és kétrétegű rátétdíszes opak üvegyöngy (4 fekete alapon sárga egyrétegű dudoros rátétes, 2 fekete alapon fehér-kék dudoros kétrétegű dudoros (szemes) rátétdíszes opak *üvegyöngy* (3). A lábfejnél korongolatlan, durva felületű, szürke színű, tört kavicsal soványított, rövid, tölcseres peremű, hordós testű *bögre* (m: 13,2 cm, pá: 13 cm, fá: 12,8 cm) (4). Ltsz: 10206.

31. sír (3. tábla, 132. tábla)

Fiatal. M: 140 cm.

A lábfejnél durva, szürkésvörös színű, korongolatlan, homokkal soványított, tölcseresen kihajló ujjbenyomkodásos peremű, hordós testű *agyagedény*, peremén benyomkodott dísz (m: 13,5 cm, pá: 11 cm, fá: 8 cm) (1). Ltsz: 10207.

32. sír (3. tábla, 132. tábla)

Fiatal. M: 100 cm. Bolygatott váz.

A lábnál durva kis *edény*, szürke, fekete színű, kavicsos soványítású, (lesimított) durva felületű, korongolatlan, hordós testű, tölcseres enyhén kihajló peremű (m: 9,5 cm, pá: 8,5 cm, fá: 6 cm) (1). Ltsz: 10208.

33. sír (3. tábla, 44. tábla)

Felnőtt. M: 200 cm. Bolygatott.

A fejnél két *edény*, az egyik feketésszürke színű, korongolt kiöntőcsöves, lépcsős vállán S alakú bepecsételt minta (m: 22,3 cm, pá: 11,2 cm, fá: 7,8 cm), a másik durva anyagú és felületű fekete *korsó*, vállánál S formájú pecsétlővel készült ferdén dőlő sáv (4). 2 kör átmetszetű, kerek bronz *fülkarika* (d: 1,7 cm) (1–2), a medencénél négyzet alakú *vascsat* (h: 3,7 cm) (3). Ltsz: 10209.

34. sír (3. tábla, 132. tábla)

Felnőtt. M: 120 cm. Korhadtt váz.

A lábfejeknél silány, korongolatlan *agyagbögge* fele (m: 11,5 cm, pá: 8 cm, fá: 7,5 cm) (1). Ltsz: 10210.

35. sír (3. tábla, 132. tábla)

Felnőtt. M: 180 cm. Bolygatott, koponya a bal oldali combcsonton.

A lábfejnél silány korongolatlan, szürkésbarna színű, homokkal és kerámiazúzalékkal soványított, tojásdad alakú, peremkiképzés nélküli (prágai típusú)

agyagbögge töredéke (m: 13 cm, pá: 9,5 cm, fá: 6,5 cm) (1). Ltsz: 10211.

36. sír

Felnőtt. M: 110 cm. Bolygatott.

Jobb lábfejnél sárgásszürke, kézzel készült *agyagbögge* aljtöredékei (fá: 9 cm). Ltsz: 10212.

37. sír

Felnőtt. M: 140 cm. Korhadtt váz, lelet nincsen.

38. sír

Felnőtt. M: 140 cm. Korhadtt váz, melléklet nincsen.

39. sír (3. tábla)

Felnőtt. M: 130 cm. Bolygatott.

Bal felső karjánál *vaskés*. Ltsz: 10213.

40. sír (3. tábla, 132. tábla, 139. tábla)

Gyermek. M: 100 cm.

Lábfejnél két *agyagbögge*, az egyik finoman iszapolt, gyorskorongolt, vékony falú, pecsételt és ötfogú szerszámmal díszített (m: 10 cm, pá: 6,3 cm, fá: 4,9 cm) (1); a másik durva felületű, korongolatlan, szürkésfekete színű, hordós testű, tölcseres peremű sárbögge (m: 9 cm, pá: 9,7 cm, fá: 7,5 cm), peremén ferdén tűzdelt díszítés, oldalán ugyanazzal a fogas szerszámmal függőleges vonalkötegek (2). Ltsz: 10214.

41. sír

Felnőtt. M: 120 cm. Erősen bolygatott, mellékletek nem voltak.

42. sír

Fiatal. M: 100 cm.

Lábfejnél szürke színű, korongolatlan, hordós testű, tölcseres, bevagdosott peremű, csorba szélű *agyagbögge* (m: 11 cm, pá: 9,8 cm, fá: 9 cm). Ltsz: 10215.

43. sír (3. tábla, 132. tábla)

Fiatal. M: 100 cm.

Lábfejnél korongolatlan, szürke színű, homokkal és pelyvával soványított, aszimmetrikus, hordós testű, tölcseresen kihajló ferdén bevagdosott peremű *agyagbögge*. Durva, sötétszínű (m: 11,7 cm, pá: 12,8 cm, fá: 8,5 cm) (1). Ltsz: 10217.

44. sír (3. tábla, 45. tábla, 133. tábla)

Felnőtt. M: 160 cm.

Jobb combcsontonál 3 db keskeny, levél alakú *vaslándzsa* (h: 28 cm; 25,6 cm; 20,5 cm, psz: 3 cm, ká: 1,8 cm; 1,4 cm) és 2 *késpenge* (a leletek között egy vaskés há-

rom töredéke található). Durva felületű, korongolatlan, szürke színű, homokkal és pelyvával soványított, hordós testű, erősen kihajló, ferdén levágott tölcseres peremű *agyagbögge*. Ltsz: 10217.

45. sír (4. tábla, 46. tábla, 133. tábla, 139. tábla)

Felnőtt. M: 190 cm.

A két térdkalács közt világosszürke színű, finoman iszapolt, jól égetett, gyorskorongolt *agyagbögge*, csapott vállán hullámvonalköteg- és egyenes vonalkötegdíszszel (m: 20,3 cm, pá: 10,2 cm, fá: 6,1 cm) (22), derekánál (1–21) bronzok, vaskés, vaskarperec töredéke és vastöredék, jobb keze ujjain kis *bronzgyűrű*töredékek, fejénél 1 vörös alapon fehér-kék kétrétegű dudoros (szemes) és fehér hurokfolyatású rátétdíszes opak üveggyöngy *csiholóvassal* összerozsdásodva. Vékony falú, szürke *korsó* két sor hullámvonalas és több sor vízszintes sávval (m: 20,3 cm, pá: 10 cm, fá: 6 cm). A sírban még 5 db ónbeételes, préselt bronzlemez *fejesgyűrű*, 7 ólommal bélelt *verettöredék*, bronzpánttal (d: 2–2,1 cm), nagylemezgömbcsüngős ezüst *fülbevalótöredék* (gömbcsüngő d: 1,27 cm), *vascsat* rározsdásodott vászonsmaradvánnyal, *vaskarperec* és *csiholó* (?) rározsdásodott gyöngygyel (elveszett), továbbá vaskés, láncpáncél töredéke (20). Ltsz: 10218.

46. sír

Fiatal. M: 120 cm. Melléklet nélkül.

47. sír

Felnőtt. M: 160 cm. Bolygatott, melléklet nélkül.

48. sír (4. tábla, 46. tábla)

Felnőtt. M: 170 cm.

Jobb combcsontnál két *vaskés* (h: 6,8 cm), egy lant alakú *vascsat* (h: 4 cm, sz: 3 cm), a sírban volt még egy *csiholóvas* töredéke (1–3). Ltsz: 10219.

49. sír

Fiatal. M: 140 cm. Melléklet nélkül.

50. sír (4. tábla, 133. tábla)

Fiatal. M: 130 cm.

Lábfejnél téglavörös színű, jól égetett, gyorskorongolt, homokkal és kerámiazúzalékkal soványított, finoman iszapolt, gömbös testű, hosszú, hengeres nyakú, ívelten kihajló lekerekített peremű *korsó*, nyakán három sávban fűrészfogas díszítés (m: 13,7 cm, pá: 10,2 cm, fá: 6,5 cm) (1). Ltsz: 10220.

51. sír

Felnőtt. M: 100 cm. Erősen bolygatott. Lelet nincs.

52. sír (4. tábla)

Felnőtt. M: 110 cm.

Derektájon vastöredékek (*csiholó?*) (h: 8 cm) (1, 3) és *kovakő* (2). Ltsz: 10221.

53. sír

Felnőtt. M: 110 cm. Melléklet nélkül.

54. sír

Felnőtt. M: 120 cm. Erősen bolygatott, melléklet nélkül.

55. sír (4. tábla, 47. tábla, 133. tábla, 139. tábla)

Felnőtt. M: 180 cm. Szabályosan fekvő, 180 cm-es méretű váz.

A koponya két oldalán egy-egy bronz *fülbevaló*, kör átmetszetű (d: 0,15 cm), elhegyesedő végű, ovális alakúra deformálódott, bronz *fülkarika* (d: 1,9–2,1 cm); az egyik négyzetgömb átmetszetű (d: 0,17–0,18 cm), ovális *fülkarikájú* (d: 2 cm) (gyöngycsüngős: kis fekete, gömb alakú üveggyöngy korrodált bronzmaradványokkal), a másik bronz *fülbevaló* huzalkarikájára és annak egyik végére felhúzott apró huzalgyűrűvel (1–2). A nyaknál 45 *gyöngy*, 4 sárga lapított gömb, 1 zöld rövid henger, 1 sárga összetett; 31 egy- és kétrétegű dudoros lapított gömb (többségük hurokfolyatott rátétdíszes is), 2 egyrétegű dudoros és hurokfolyatott rátétdíszes iker lapított gömb, 1 kétrétegű dudoros (szemes és hurokfolyatott rátétdíszes iker lapított gömb, 1 egyrétegű dudoros és hurokfolyatott rátétdíszes rövid henger alakú) hurok- és 1 hullámvonalköteg-folyatott rátétdíszes lapított gömb alakú opak üveggyöngy, köztük egy *bronzkarika* (d: 1,3 cm), a két alsó karján egy-egy bronz *huzalkarperec* (16), az egyik az erősen kiszélesedő, elkalapált végein vésett, poncolt díszszel: három párhuzamos poncolt vonal és 1-1 rombuszminta (d: 7,4 cm). A dereknál *bronz-* és *vas-töredék* (13–15), öntött, félkördíszes *nagyszíjvég* (10), a bal lábszárnál *vaseszköz* bronzláncsal (két bronzlánc, egyiken 6 db kis S alakú szem, a másikon 8 nagy, 3 és 1 igen nagy szem) (4–7). A bal lábfejnél 2 edény, *korsó* és *bögge*, az előző téglavörös színű, jól égetett, gyorskorongolt, homokkal és kerámiazúzalékkal soványított, simított felületű, tagolt és lekerekített peremű, kiöntőcsőrös, tojásdad testű, szalagfüles *korsó* (m: 20 cm, pá: 9 cm, fá: 7,5 cm), a nyakon két vízszintes vonalköteg között két lapos hullámsávval díszített, a másik szürkésbarna színű, korongolatlan, homokkal soványított, rövid tölcseres, ujjbenyomkodásos peremű, tojásdad testű agyagedény (m: 13 cm, pá: 12 cm, fá: 7,4 cm) (11–12), a jobb lábszárnál veretes *faveder* (?) bronzabronccsal, a szegycsonton bronz *stílustű*, ötször ismétlődő rovátkolt vonaldíszszel ellaposodó vége enyhén meg-

hajlik (h: 12,3 cm) (17). 2 db *láncpáncéltöredék* (h: 6,2 cm; sz: 3,5 cm; h: 2,6 cm, sz: 2,1 cm). Ltsz: 10222.

56. sír

Felnőtt. M: 160 cm. Melléklet nincsen.

57. sír (5. tábla, 133. tábla)

Gyermek. M: 140 cm.

A térdnél szürke színű, korongolatlan, homoksoványítású, durvított felületű, enyhén kihajló tölcséres, bevagdosott peremű, hengeres testű *agyagbögre* töredéke, pereme bevagdosva (m: 8,8 cm, pá: 8–9 cm, fá: 6,2 cm) (1). Ltsz: 10223.

58. sír (5. tábla, 46. tábla)

Felnőtt. M: 130 cm.

A medencetáján *vaskarika* (3), koncentrikus körrel díszített, átfúrt öntött *bronzkorong* (d: 3,5 cm) (4), két összefonódó kígyót ábrázoló, háromkaréjos áttört bronz *tarsolyzáróveret* (h: 4,6 cm) (2), jobb kéz ujján közel rombusz alakra kivágott, széles lemezű, díszítetlen felületű bronz *pántgyűrű*, amelynek elkeskenyedő végei egymásra hajlítottak (d: 1,69–1,75 cm; sz: 0,85–1,65 cm; v: 0,16 cm) (1). Ltsz: 10224.

59. sír

Felnőtt. M: 150 cm. Lelet nincsen.

60. sír (5. tábla, 39. tábla, 48. tábla)

Felnőtt. M: 140 cm. A váz korhadt.

A mell táján hun kori *bronztükkör* töredéke (3) és egy kis zöld, rövid henger alakú, fényáteresztő *üvegyöngyszem* (7). A leletek közt még egy hurkos, ellapított végű, téglalap átmetszetű, kihegyesedő *vaskulcs* (h: 8,8 cm, sz: 1,1 cm, v: 0,7 cm) (4), *vaskarika* (d: 5 cm) (15), *vastöredékek* (5–6; 12–14). Ltsz: 10225.

61. sír (5. tábla, 49. tábla)

Felnőtt. M: 190 cm. Bolygatott.

Jobb lábfejnél vastárgy (vas láncsomóban láncpáncél), hozzározsdásodott esztergált csont tütartó (?) töredékével. A deréknál 12 db ólommal bélelt, kétrészes *álcsat* (1–24), 7 db *szíjvégtöredék* (25, 30–36), sok ólom- és pánttöredék, 1 db (dudoros bronzkorong) ezüstlemezről préselt *rozetta* (37) líra alakú *bronzcsat* bronzlemezpántokkal (sz: 3 cm) (28), négyzet alakú *vascsat* (h: 4 cm) (29) és a jobb felső karnál szarvasagancsból faragott *csontbogozó*, felső részén hosszanti árkot véstek bele, a bogozót a közepén kétszer átfúrták (h: 12 cm) (27) és irdalt végű *csontlemez* (h: 12 cm) (26). A csontváz felett 20 cm-re római *bronzérem*, kör átmetszetű *vaskarperec* töredéke (d: 4,86 cm; körd: 0,44 cm); 1 db

vörös alapon fehér-kék kétrétegű dudoros (szemes), sárga hurokfolyatású rátétdíszes lapított gömb alakú, opak *üvegyöngy*. Ltsz: 10226.

62. sír (5. tábla, 50. tábla)

Gyermek. M: 140 cm, sz: 35 cm, h: 50 cm. A váz elkorhadt. A sír felett feketés földréteg 50 cm vastagságban.

Egy szép dudoros *gyöngyszem* (vörösésbarna alapon sárga hurokfolyatásos, fehér-kék kétrétegű, szemes üvegyöngy). Korongolatlan, vörösesszürke, vékony falú, homoksoványítású, durva felületű, hordós testű, rövid, tölcséres, beböködött díszes peremű *agyagedény* (m: 12 cm, pá: 11,7 cm, fá: 8,8 cm), díszítetlen, karcolásokkal. Ltsz: 10227.

63. sír (5. tábla, 133. tábla)

Fiatal. M: 110 cm. A váz korhadt.

Bal lábfejnél korongolatlan, vörösesszürke színű, hordós testű, enyhén kihajló tölcséres peremű „*görröngybögre*” (m: 13,2 cm, pá: 11 cm, fá: 8 cm). Pereme feketés, az edény testén függőleges simításnyomok (1). Ltsz: 10228.

64. sír (5. tábla, 50. tábla)

Fiatal. M: 140 cm.

Jobb csípője táján az ovális alakú karikájával egybeöntött háromszög alakú szíjbefogójú *bronzcsat* (h: 4,2 cm, sz: 2,4 cm) (1), bal csípőjénél töredékes négyzetes *vascsat* (h: 3,6 cm) (2). Ltsz: 10229.

65. sír

Felnőtt. M: 130 cm. Bolygatott, lelet nincsen.

66. sír (5. tábla, 50. tábla)

Felnőtt. M: 150 cm. Bolygatott.

Erősen profilált, Salona–Histria-típusú bronz *tarsolycsat* (h: 3,4 cm, sz: 1,5 cm) (1), *vaskés* és *vaspánt* töredékei. Ltsz: 10230.

67. sír (5. tábla, 50. tábla)

Fiatal. M: 160 cm. Bolygatott.

Római kori, öntött bronz *madárfibula* (3), kör átmetszetű (d: 0,2 cm), kis karikájú, deformált kör alakú (d: 1,45 cm), gyöngydrótkapcsolódó-tagú (d: 0,6 cm), ezüst lemezgömbcsüngős *füllbevaló* (granulációs koronggal) (2), négyzetes *bronzcsat* (1). Ltsz: 10231.

68. sír (6. tábla, 50. tábla)

Felnőtt férfi (47–53 éves). M: 150 cm. Teljesen feldúlt sír.

Ólommal bélelt, ezüst *rozetta* (2 db) (4), bronz pánttöredékek, közte visszahajló végű, lemezes *bronzbúj-*

tató (h: 3,4 cm, sz: 1 cm) (6–15), *késtöredék* (h: 4 cm), csatkarika (5), vaspánt, visszapödrött végű *vascsiholó* töredéke (h: 4 cm) (16), kova (17), gyűrűs vaspánt (18), 1 sárga lapított gömb, 1 fehér alapon vörös dudoros és kék hurokfolyatásos rátétdíszes és 1 barna alapon sárga hurokfolyatott rátétdíszes opak *üveggyöngy* (1–3). Ltsz: 10232.

69. sír (6. tábla, 50. tábla, 133. tábla)

Gyermek. M: 160 cm. A váz elenyészett.

A koponya két oldalán két csonkagúlás, öntött bronz gúlacsüngős *fülbevaló*, a csüngőtag gúlájának oldalain pontkörös poncolások (h: 3,4 cm) (2–3), 23 *gyöngy*: 11 sárga lapított gömb alakú, 2 sárga összetett, 1 fekete alapon fehér dudoros és 6 vörös alapon fehér-kék kétrétegű dudoros (szemes) rátétdíszű, 1 vörös alapon kék hullámvonal-folyatású és fehér folyatott rátétdíszes, lapított gömb alakú, 1 vörös alapon fehér dudoros és fehér hurokfolyatású, 1 vörös alapon sárga dudoros és fehér hurokfolyatott rátétdíszes bikónikus alakú opak *üveggyöngy* (1).

A lábnál *agyagbögre* (m: 8 cm, pá: 10 cm, fá: 7 cm), feketéspiros, korongolatlan, bevagdalt tölcséres peremű, testén befésült függőleges csíkok (4). Ltsz: 10233.

70. sír

Felnőtt. M: 150 cm. A váz korhadt. Melléklet nem volt.

71. sír (6. tábla, 56. tábla, 133. tábla)

Felnőtt. M: 130 cm. A váz korhadt.

Deréktájon *vasbalta* (h: 12 cm) (1) és 4 db szárnyas *nyílhegy* (elvesztek), római *kisbronz* töredéke, *vaskés*, a lábknál korongolt *edény*: egyik fele szürkére, nagyobb része téglapirosra égetett, gyorskorongolt, homokkal és tört kagylóval soványított, kihajló, tagolt, lekerekített peremű, rövid ívelt nyakú, gömbös testű, vállán széles sávban két vonalköteg között hullámvonalas dísszel (m: 17,5 cm, pá: 10 cm, fá: 14,9 cm) (2). Ltsz: 10234.

72. sír (6. tábla, 51. tábla)

Felnőtt. M: 120 cm.

A mellen vörös színű, agyag *orsókarika* (3), nyakán 2 sötétbarna alapon fehér dudoros és kék hurokfolyatott rátétdíszes lapított gömb alakú opak *üveggyöngy* (egyik megsemmisült) (1–2). Ltsz: 10235.

73. sír (6. tábla, 51. tábla, 133. tábla)

Fiatal. M: 130 cm. Bolygatott.

Lábfejnél félgömbszerű ólom *botvég* (d: 2,7–2,98 cm) (2) és szürke, apró kavicsal soványított, korongolatlan, sima felületű, tojásdad testű, tölcséres, egye-

nesen levágott peremű „*göröngyedény*” (m: 14,4 cm, pá: 13 cm, fá: 9 cm), repedésekkel teli (1). Ltsz: 10236.

74. sír (6. tábla, 51. tábla)

Felnőtt. M: 220 cm. Bolygatott váz.

A medence táján *késtöredék*, *kovához* rozsdásodott *vascsiholó* (2), lemezes bronz *nagyszíjvég* három darabban, a szíjbefogónál átfúrt (h: 7 cm, sz: 1,8 cm) (1). Ltsz: 10237.

75. sír

Felnőtt. M: 100 cm. Melléklet nincsen.

76A és 76B sír (6. tábla, 51. tábla)

Gyermek (12–15 éves). M: 100 cm. Erősen bolygatott. Lelet nincsen.

Lósír. A gyermeksírtól Ny-ra 1 m-re lócsontváz, erősen bolygatva, 130 cm mélyen.

Gyűrűs vaspánt (h: 3,2 cm, sz: 1,2 cm) (3), két részből álló, préselt szalagfonatos díszű ezüstlemezes *kisszíjvég* (h: 3,1 cm) (1–2), 6 db rögzítőpánt töredéke bronzból (h: 3,5 cm) (4–8). Ltsz: 10238.

77. sír (6. tábla, 51. tábla)

Felnőtt. M: 160 cm. Korhadt csontváz.

Deréktájon téglalap alakú *vascsat* (h: 5,5 cm, sz: 3 cm) (12) és *késpengetőredék* (h: 5 cm), 7 db gyöngy-sorkeretes, ólomlátétes, préselt bronz övveret (1–11), 5 *bronzpánt* (13–17). Ltsz: 10239.

78A és 78B sír (6. tábla, 39. tábla, 52. tábla)

Felnőtt. M: 110 cm.

Nádlevél alakú *lándzsa* (h: 22,5 cm, psz: 2 cm, ká: 2,7 cm) hegyével felfelé (3), háromszárnyú *nyílhegy* (h: 9,7 cm, sz: 1,8 cm) (2), *vaskés* (h: 11 cm), négyszögletes *vascsat* (h: 3,4 cm) (4), *csiholó* fele (h: 6,5 cm) (1), *vaszabla* töredékei (?) (5). A sír környékén 30–80 cm mélységben széthányt lócsontok. Ltsz: 10240.

79. sír (7. tábla, 52. tábla)

Felnőtt. M: 140 cm.

Négyszet alakú *vascsat* (h: 2,8 cm) (5), 4 db töredezett szélű, kisméretű, lemezes félgömb (d: 0,7 cm) (1–4) (fülbevaló csüngőtagjai vagy övveretdíszek). Ltsz: 10241.

80. sír (7. tábla, 52. tábla)

Felnőtt. M: 160 cm. Bolygatott.

Hajlított, ellaposodó végén átfúrt *bronztű* (h: 7 cm), *bronztöredék*, *vastöredék*, gömbölyű *csonttárgy*. Ltsz: 10242.

81. sír

Felnőtt. M: 170 cm. Bolygatott, lelet nincsen.

82. sír

Felnőtt. M: 180 cm. Bolygatott, lelet nincsen.

83. sír (7. tábla, 54. tábla)

Felnőtt. M: 160 cm.

12 db vékony vas *koporsópánt*, 3 *késtöredék* és alakatlan *vastárgy* (1–11). Ltsz: 10243.

84. sír (7. tábla, 54. tábla)

Felnőtt. M: 160 cm. Felsőtrzs bolygatott, a koponya hiányzik.

A jobb alsó lábszárnál 2 levél alakú, keskeny, zárt köpűs *vaslándzsa* (h: 29 cm és 21 cm, psz: 3 cm, ká: 1,4 cm) (1–2), a medencetájon *vastöredék*. Ltsz: 10244.

85. sír (7. tábla, 52. tábla)

Felnőtt bolygatott sírja. Melléklet nem volt.

86A és 86B sír (7. tábla, 52–53. tábla, 127. tábla)

Felnőtt. M: 140 cm. A törzsénél bolygatott.

A jobb lábszár mellett keskeny pengéjű *kard* (h: 82 cm, markolathossz: 12 cm) (1). Az egyélű penge szélessége a markolat alatt 2,4 cm, enyhén keskenyedik. A két lábfejnél egy-egy hosszú fülű, ívelt talpalójú *kengyel* (11–12). 2 *vascsat*: 1. nagyméretű, téglalap alakú, négyszögletes átmetszetű, a csattüske a hosszanti oldalon, ráhajol a keretre, a tüske középső részén kiemelkedő dudor (h: 4 cm, sz: 6,3 cm), 2. kisebb téglalap alakú *vascsat* (h: 4,5 cm, sz: 3,5 cm) (9, 10), líra alakú, bepödrött végű *vascsiholó* (h: 9 cm, sz: 1,9 cm) (2), *kova* (7), a két lábszár közt 19,3 cm-es *vaskés* (3), a kard mentén bronz- és ezüstlemezek, barázdált szalagos, lemezes szíjszorítóju *szíjvég* töredéke (h: 4,3 cm, sz: 2 cm) (5–8). Ltsz: 10245.

Talán a 86. sírhoz tartozó lócsontváz, közvetlen mellette, 1 m-nyire volt Ny-ra. 110 cm mélységben lócsontváz részei egy kör alakú, forgatott földrétegben, erősen összekeverve. A koponyán zöld patina, de bronzlelet nem került elő. A két sír között három darab trapéz alakú *vascsat* (h: 4,6 cm, sz: 3–3,8 cm) (1–3). Ltsz: 10246.

87. sír (39. tábla)

Felnőtt. M: 130 cm. Bolygatott.

A medence táján kis *bronztöredék*, bal lábfejnél *vasbárd* (alakja 14–15. századi). A sír Marosi Arnold szerint nem tartozik a temetőhöz, mert a 86. sírtől 22 m távolságban feküdt, és az ólomlátétes bronzlemezkén gót betűkre emlékeztető rajz van, a sírban *kova* is volt (1).

88. sír

Felnőtt. M: 150 cm. Korhadt váz. Lelet nincsen.

89A sír (8. tábla, 55. tábla)

M: 140 cm. Bolygatott váz.

A lábfejnél 2 egyenes talpú hurkosfülű *kengyel* (9–10), a térdnél vas *csikózábla* (13), a medence táján ovális alakú, lapos, téglalap átmetszetű *vascsat* kerete és egy lant alakú *vascsat* (h: 6 cm, sz: 3,6 cm) (6–8), *vaskarika* (d: 4 cm) (4), *vaskés* a fatok *bronzpántjával*, hajlott kesz-hegy, keskeny, háromélű, páncéltörő *nyílhegy* tuskéje és pengetőredéke, római *érem* (Gordianus?) (3), vólutás kiképzésű, öntött *bronzcsat* (h: 2,2 cm, sz: 4 cm) (1), kör átmetszetű, elhegyesedő végű *füllbevaló-karika* (d: 1,5 cm) (2) és két *kova* (12, 14).

89B sír (8. tábla, 39. tábla, 55. tábla)

Lósír az előző sír mellett. M: 120 cm.

Keskeny nádlevél alakú *vaslándzsa* (h: 28,5 cm) (15), *vascsat* töredéke, *vaskarika*. Ltsz: 10249.

90. sír (8. tábla, 54. tábla, 133. tábla)

Felnőtt. M: 140 cm. Bolygatott.

Sok *ezüst- és bronztöredék*, ólombetétes, préselt bronzlemez *kisszíjvég* töredéke (1) a medencetájon, 5 lapos, téglalap átmetszetű bronz *tartópánt* (h: 3,7 cm) (4–8), kis félgömböcskék (bronz lemezgömbcsüngős *füllbevaló* csüngőtagjának töredékei (d: 1 cm) (2–3), a bal lábfejnél korongolatlan, durva felületű, homokkal és kerámiaüzalékkal soványított *bögge* (függőleges irányban simították le), feketés, vékony falú, tojásdad alakú, rövid, tölcseres pereme bevagdalt (m: 13,4 cm, pá: 10 cm, fá: 7,5 cm) (9). Ltsz: 10250.

91. sír

Felnőtt. M: 130 cm. Korhadt váz, melléklet nélkül.

92. sír

Felnőtt. M: 120 cm. Korhadt váz, melléklet nélkül.

93. sír

Felnőtt. M: 130 cm. Korhadt váz, melléklet nélkül.

94. sír (8. tábla, 54. tábla)

Férfi(?), 23–41 éves. M: 140 cm.

Szövetlenyomatos *vastörmelékek*, köztük préselt ezüst nagylemezgömbcsüngős *füllbevaló* háromkaréjos, fél lemezgömbös csüngőtag töredéke (1,26 × 1,17 × 0,33 cm), a medencetájon *bronz- és vastöredékek* szövet- vagy bőrmaradvánnyal. Ltsz: 10251.

95. sír (8. tábla)

Felnőtt. M: 160 cm.

A deréktájon *bronz- és vastöredékek* (1–3), 2 lemezes *szíjvég* töredéke (5), *késtöredék* (h: 7 cm, psz: 2 cm), lapos, rombusz alakú nyílcsúcs nyéltüskével (h: 9,8 cm, sz: 2,7 cm) (4), keskeny, háromszárnyú *nyílcsúcs* töredéke (h: 8,3 cm, sz: 1,4 cm) (1). Ltsz: 10252.

96. sír

Felnőtt. M: 120 cm. Bolygatott. Melléklete nem volt.

97. sír (8. tábla, 133. tábla)

Fiatal. M: 140 cm.

A jobb lábnál okkeres-szürkés, korongolatlan, homokkal és kerámiazúzalékkal soványított, durva felületű, rövid, tölcéses peremű, hordós testű *göröngybögre*, felületét végigsimították, feneke mállott, lyukas (m: 14 cm, pá: 12 cm, fá: 9 cm) (1). Ltsz: 10253.

98. sír

Felnőtt. M: 150 cm. Bolygatott, melléklet nélkül.

99A és 99B sír

Felnőtt. M: 150 cm. Bolygatott. Melléklet nélkül, a sírban lókoponya-töredékek.

100. sír (9. tábla, 54. tábla)

Fiatal. M: 160 cm. Bolygatott.

„A mellékletek közül érdemes a megőrzésre”: a koponyánál 2 db lapos karikás, nagy lemezgömbcsüngős bronz *fülbevaló*: a fülkarika közel ovális átmetszetű, elhegyesedő végű (huzal d: 0,17–0,22 cm; fülkarika d: 1,63–1,68 cm), amelyhez négy gömböccsel kapcsolódik a lemezgömbcsüngő (lemezgömbcsüngő nélküli h: 1,89 cm; huzalkarika d: 0,15–0,16 cm; fülkarika d: 1,33–1,67 cm), préselt gömbös függővel (1–2) és 2 db háromtollú *nyílhegy* (h: 4,2 cm, sz: 2 cm), az egyik keskeny, tömör végű (h: 4,8 cm, sz: 1,2 cm) (3–4). Ltsz: 10254.

101. sír

Felnőtt. M: 110 cm. Melléklet nincsen.

102. sír (9. tábla, 133. tábla)

Felnőtt. M: 140 cm. Deréktól felfelé bolygatott, koponya és állkapocs összetörve a két combcsonton.

„Hasznavehetetlen mellékletekkel.” Lábfejnél szürke színű, korongolatlan, tojásdad testű, rövid, tölcéses bevagdalt peremű *agyagbögre* bevágott peremmel (m: 16 cm, pá: 12 cm, fá: 9 cm) (1). Medencénél *bronz- és vastöredékek*. Ltsz: 10255.

103. sír (9. tábla, 59. tábla)

Gyermek. M: 110 cm.

A nyaknál 2 orsó alakú, pontdíszes gyöngyszem (elveszett); *vaskarika*. kettőskúpos, tűzdelt díszű *orsógomb* és egy lemezgömbcsüngős fülbevaló (2). Ltsz: 10256.

104. sír (9. tábla, 39. tábla, 59. tábla)

Felnőtt. M: 130 cm. Bolygatott.

A nyaknál *gyöngysor*, 20 gyöngy, 1 sötétbarna bordázott rövid henger alakú opak üvegyöngy, 17 egy- és kétrétegű dudoros rátétdíszes üvegyöngy, közöttük 11 szem folytatott és hurokfolyatott rátétdíszű is, 1 vörös alapon fehér-kék kétrétegű dudoros (szemes) és fehér vonalfolyatott rátétdíszes lapított gömb alakú opak üvegyöngy, 1 sárga-zöld-vörös millefiori üvegyöngy (2). A koponyánál nagylemezgömbös ezüst fülbevaló: kör átmetszetű huzalkarikája elhegyesedő végű (fülkarika d: 0,16–0,21 × 1,84–1,99 cm), amelyhez a lemezgömbcsüngő 3 db ezüst gömböccsel (d: 0,54 cm) és egy tömör hengeres taggal (d: 0,38 cm) kapcsolódik. Az ezüst gömbcsüngő teste rombikus elrendezésben aranygranulákkal díszített (a díszes csüngőtag teljes h: 2,49 cm) (4), arany granulációval. Az alkaroknál laposvégű és hengeres bronz *huzalkarperec*, végein 3–3 párhuzamos vonal között X formájú vésett minta (6,5 × 3,5 cm); 2. bronz *huzalkarperec*, 3–3 rovátkolás között az elkalapált végen X formájú vésett minta (6 × 3,3 cm) (3), átlukasztott római *érem* (5). A két térd között öt S alakúra hajlított szemből álló *bronzlánc* (h: 8,4 cm) (1), *vaskarikatöredék* és kétlemezes ezüst *szíjvég*, a lemezeket szegeccsel fogták össze (h: 6 cm, sz: 2,5 cm) (6). Ltsz: 10257.

105. sír

Felnőtt. M: 140 cm. Bolygatott. Melléklet nélkül.

106. sír

Felnőtt. M: 160 cm. Bolygatott, melléklet nincsen.

107. sír

Fiatal. M: 100 cm. Korhadat váz, melléklet nincsen.

108A sír (9. tábla, 59. tábla, 133. tábla)

Gyermek. M: 90 cm.

Ovális, ezüst huzalkarikájú (d: 2 cm), 4 gömböcsös kapcsolódótagú, arany kislemezgömbös *fülbevalópár* (d: 0,7 cm) (1–2), a lábnál barnásszürke színű, durva felületű, hordós testű, tölcéses peremű *agyagbögre* (m: 9,6 cm, pá: 9 cm, fá: 7 cm) (3). Ltsz: 10258.

108B sír (9. tábla, 39. tábla, 56. tábla)

Lósír. A 108. sír feltárása után 110 cm mélységből bolygatott lócsontok kerültek a felszínre.

Görbült, nádlevél alakú *vaslándzsa*, köpűje töredékes h: 18 cm, psz: 2,2 cm, ká: 2,5 cm (1), 2 db lemezes bronz *szíjvég*, a szíjbefogónál átfúrt maradványai (h: 6,2 cm, sz: 1,5 cm) (3–4) és *kovakő* (obszidián) (2). A sírban volt még egy kör átmetszetű bronzdrótból hajlított *fülkarika* (d: 1,9 cm, drót d: 1,8 mm) (39.1). Ltsz: 10258.

109. sír

Felnőtt. M: 130 cm. Bolygatott, a fej és a nyakcsigolyák a térdnél, a csontváz többi része anatómiai rendben. Melléklet nincsen.

110. sír

Felnőtt. M: 130 cm. Bolygatott, melléklet nélkül.

111. sír (9. tábla, 10. tábla, 57. tábla, 133. tábla, 139. tábla)

Felnőtt.

A jobb vállnál agancsból való *bogozó* (3) és keskeny *íjvégsontok* (1), a jobb felső karnál 2 szárnyas *nyílhegy* (4–5) és kova (6). Jobb tenyérenél *vaskés* töredéke, a mell táján *bronzkarika*, a lábnál világosszürke színű, gyorskorongolt, finoman iszapolt, csapott vállán hullámvonalas *edény* málladéka lazán hullámos válldíszszel, szalagfüllel (m: 22,5 cm, pá: 12,5 cm, fá: 8,4 cm); csöves *csonttárgy* (2). A sírhoz tartoznak *bronzdíszek*, emberfejes, préselt *szíjvégek* és 3 *rozetta* (10. 1–7). Ltsz: 10260.

112. sír

A deréktájon *bronz- és vastöredék*.

113. sír

Melléklet nélkül.

114. sír

Felnőtt férfi (36–42 éves). Melléklet nélkül.

115. sír

A nyaktájon *gyöngyszemek*, a medencénél kis *vastárgy* (elveszték).

116. sír

Felnőtt férfi (45–51 éves). M: 160 cm.

A jobb karnál *vastöredék*.

117. sír (10. tábla, 133. tábla)

Felnőtt. M: 140 cm.

A lábak között hullámvonalas *edény* töredéke: világosszürke, finoman iszapolt, hasas, a hasánál horpasz-

tott, hengeres nyakú, enyhén kihajló peremű edény, hullámvonalkötegek között egyenes vonalköteggel díszített, szürke edény két hullámvonalas sávval és a palást közepén enyhén homorú, széles sávval (m: 16,9 cm, pá: 9,3 cm, fá: 7,3 cm) (1). Ltsz: 10261.

118. sír (10. tábla, 59. tábla)

Felnőtt férfi, (53–57 éves). M: 150 cm.

A bal medencén egy líra alakú (négyyszögű) *bronzcsat* vaspecekkel (h: 2,2 cm, sz: 3,1 cm) és egy (félkörös) ovális karikájú, egybeöntött téglalap alakú szíjbefogójú *bronzcsat*, a szíjbefogó bordadíszes és három helyen átfúrt (h: 2,8 cm, sz: 2,5 cm) (1–2), a jobb kéznél *vasmaradványok* és egy medvét ábrázoló öntött bronz *szíjvég* (3). Ltsz: 10262.

119A sír (10. tábla, 39. tábla, 58. tábla, 134. tábla)

Nő.

A szíjbefogónál átfúrt lemezes bronz *nagyszíjvég* (h: 7,3 cm, sz: 2,5 cm) (4), 3 db téglalap alakú, áttört, poncolt szegélyű, bronzból öntött *övveret*, a sarkaiban egy-egy szegecsel (h: 3,3 cm, sz: 2,3 cm) (1–3), szív alakú, bronz *csatlemez* 3 lyukkal (m: 2 cm, sz: 2,6 cm) (5). A 119B számú lócsontvázról 1 m-re keletre fésűs díszű *agyagpohár*, nyolc függőleges sávval, pereme csipkézett (m: 9 cm, pá: 9,5 cm, fá: 6 cm) (10.6). Ltsz: 10263.

119B sír (10. tábla, 39. tábla, 58. tábla)

Lócsontváz.

A ló szájában *vaszabla*, a fejnél *vaslándzsa* (h: 23 cm) (7) és *bronzdíszek*. Az összetört lófejet beszállították. A feje körül *csengő* (h: 5 cm) (6). Tömör *szíjvég*, a szélein és közepén poncolt díszszel (háromszög alakú motívum), hibás öntvény, töredékes, a szíjbefogónál bőrmaradvány (h: 3,3 cm, sz: 2,2 cm) (8), 4 db lóhere alakú *veret* rozettával (1–4). Ltsz: 10263.

120. sír

Felnőtt. M: 180 cm. Korhadtt váz, lelet nincs.

121. sír (10. tábla, 134. tábla)

Felnőtt. M: 180 cm. Korhadtt váz.

A fejnél téglapiros-sárgás színű, finoman iszapolt, homokkal és kerámiazúzalékkal soványított, jól égett, gyorskorongolt, körte alakú, ívelten kihajló, tölcséres peremű *pohár*, négy hullámvonalas sávval (m: 8 cm, pá: 7 cm, fá: 5,5 cm) (3). A bal medencében *vaskés* (h: 5,5 cm) és ovális alakú *vascsat* (h: 3,6 cm) (1–2).

122. sír

Fiatal. M: 140 cm. Erősen korhadtt váz. Lelet nincsen.

123. sír

Felnőtt. M: 160 cm. Lelet nincs.

124. sír

Gyermek. M: 130 cm. Bolygatott. Lelet nincsen.

125. sír (10. tábla)

Felnőtt. M: 200 cm. Erősen bolygatott.

Vaskés 4 töredéke (h: 13,7 cm) (7), 6 préselt *szíjvégtőredék* ólombetéttel, tíz nagyobb és egy kisebb felerősítő *pánt*, bronzlemezéből préselt pajzs alakú *övszeret* töredéke (sz: 2,3 cm) (2–6, 8–10), két *bronzpánt* (h: 2,8 cm) (3–4). Ltsz: 10624.

126. sír

Felnőtt. M: 200 cm. Korhadat váz. Lelet nincsen.

127. sír

Felnőtt. M: 160 cm. Felnőtt sírja. Lelet nincsen.

128. sír

Felnőtt. M: 140 cm. Bolygatott.

Vastöredékek (elkallódtak).

129. sír (11. tábla, 59. tábla)

Felnőtt. M: 150 cm. A váz rossz állapotban.

A bal combnál három S alakúra hajlított, szemből (d: 0,5 cm) álló *bronzlánc*, a végén ráhajtott vékonyabb bronzdróttal (d: 2,8 cm) (1), ovális karikájú, háromszög alakú szíjbefogós, öntött *bronzcsat*, hátoldalán három szegecs (h: 5,5 cm, sz: 3,5 cm) (2) vastüskével, nyolcas alakúra hajlított *vaspánt* (h: 3,8 cm) (3). Ltsz: 10625.

130. sír (11. tábla, 60. tábla)

Felnőtt. M: 80 cm. Kissé bolygatott.

A medence táján trapéz alakú *vascsat* (h: 3,7 cm, sz: 3,2–3,8 cm). Ltsz: 10626.

131. sír (11. tábla, 60. tábla)

Felnőtt. M: 160 cm.

A jobb combcsontnál *vaskés* (h: 9,2 cm) töredéke (1). Ltsz: 10627.

132. sír

Gyermek. M: 140 cm. Lelet nincsen.

133. sír (11. tábla, 63. tábla, 134. tábla)

Felnőtt. M: 180 cm. Erősen bolygatott.

Bal lábszárnál egy bronzból öntött, csuklós szerkezetű *nagyszíjvég*, előlapján poncolt félkörökből álló dísz, hátlapja sima, szíjbefogója visszahajtott bronzlemezéből készült, amelyet két szeggel erősítettek össze

(h: 9 cm, sz: 2,7 cm) (12, 8–9), 5 téglalap alakú, vésett mintájú, bronzlemezéből préselt *övszeret*, középső részén négyzet alakú üres mező, körülötte girlandos dísz (h: 2,5 cm) (1–5), hátoldalukon *bronzpánt*, közülük 2 db maradt fenn (h: 1,7 cm) (6–7), trapéz alakú *vascsat* (h: 3,3 cm, sz: 2–2,5 cm) (11). A lábfejnél téglaszínű, jól égetett, finom, homokkal, tört kerámiával és meszes anyaggal soványított, szépen gyorskorongolt, lóhere alakú kiöntőcsőrös, szalagfüles *korsó*, két sávban hullámvonallal (m: 26 cm, pá: 10,3 cm, fá: 9,3 cm) (10). Ltsz: 10628.

134. sír (11. tábla, 60. tábla)

Felnőtt. M: 120 cm. Erősen bolygatott.

Líra alakú, bepödrött végű *vascsiholó* (h: 5,4 cm) (1) és ovális *vascsat* (h: 3,7 cm) (2). Ltsz: 10629.

135. sír

Felnőtt. M: 120 cm. Bolygatott, korhadat váz. Lelet nincs.

136. sír (11. tábla, 60. tábla, 134. tábla)

Gyermek. M: 170 cm.

A fej mellett egy szépen csiszolt, tojásdad alakú, lila *ametisztgyöngy* (2) és egy fekete alapon sárga egyrétegű dudoros és folytatott rátétdíszes lapított gömb alakú opak *üveggyöngy* (1), valamint *vasmaradvány*. A lábnál durva felületű, vörösszürke színű, homokkal és kerámiazúzalékkal soványított, korongolatlan, aszimmetrikus, tojásdad alakú, rövid, tölcseres, ujjbenyomkodásos peremű *agyaghögre*, peremén csipkézett (m: 11,5 cm, pá: 10,5 cm, fá: 8,6 cm) (3). Ltsz: 10630.

137. sír

Felnőtt. M: 120 cm. Bolygatott. Lelet nincsen.

138. sír (11. tábla, 60. tábla, 134. tábla)

Felnőtt. M: 180 cm. A váz korhadat.

A fejnél nagy lemezgömbcsüngős, ezüst *fülbevalópár* (fülkarika d: 1,56–1,7 cm, gömbcsüngő d: 1,5 cm) töredékei (3–4, 6–7), 2 dudoros *gyöngyszem*: 1. fekete alapon fehér-kék kétrétegű dudoros (szemes), lapított gömb, 2. vörösbarna alapon sárga színű egyrétegű dudoros és fehér hurokfolyatású rátétdíszes lapított gömb alakú opak *üveggyöngy* (1–2), *bronzgomb* (d: 1,5 cm) (5), lapos, lyukas *ólmkarika* töredéke (d: 2,3 cm) (8), a bal kéznél *vaskés* (h: 7 cm) és trapéz alakú *vascsat* töredéke (h: 3,4 cm) (9). A térdnél két ép és egy törött *edény*. Az egyik gyorskorongolt, téglapíros színű, finoman iszapolt anyagú, tojás alakú, szűk szájú, rövid hengeres peremű edény, amelyet két sor vízszintes vonallal keretezett lapos hullámvonallal díszítettek (m: 13,3 cm, pá: 6,3 cm, fá: 6,8 cm) (12).

A másik kettő durva (10–11) agyagpohár (m: 13,5 cm, pá: 11,5 cm, illetve mérhetetlen), peremük csipkézett. (Ez alatt a leltári szám alatt ezeken kívül van még egy olyan *edénytöredék*, amely nem tartozhat ehhez a sírhoz: lásd 193. sír leírása.) Ltsz: 10631.

139. sír

Felnőtt. M: 200 cm. Erősen bolygatott, korhadtt váz. Lelet nincsen.

140. sír

Felnőtt. Korhadtt váz. Lelet nincsen.

141A és 141B sír (12. tábla, 61–62. tábla)

Felnőtt férfi (34–40 éves) lovas temetkezése. M: 150 cm. Térdtől felfelé erősen bolygatott.

Az embercsontok mellett mellékleteket nem találtak.

A lósír méretei: szélessége 105 cm, hossza 200 cm. A ló az ember jobb oldalán, a sír nyugati felében fektült, fejjel az ember lábai felé, mellső lábai behajtván, a hátsók közül a jobb kinyújtva, a bal behajlítva, a jobb oldalára dőlve. A lócsontváz erősen bolygatott, csak az alsó lábszárak maradtak anatómiai rendben.

A lapockánál a gerinc felett *kengyel*, hosszú fülű, félkörös talpú (5), a kengyel felett nádlevél alakú *lándzsa* (h: 22 cm, psz: 2,3 cm, ká: 2,8 cm), hegyével a lófej felé (6), a lókoponya szájában egyenlőtlen szárú *zabla* (h: 17 cm) (1). A fejet körülvevő kantárdíszek: gömbsüveg (félgömb) alakú, szeges, fával, ólommal kitöltött ezüstlemezről préselt *lószerszámveretek*, az állkapocsról 12 db (d: 2,7 cm), (7–18), négyzet alakú, rojtos mintájú *szíjvégek* ólommal kitöltve, közülük csak 2 db mérhető jól (h: 2,4 cm) (19–29). Hosszúkás alakú *ezüstlemezek* ólomlappal és téglalap átmetszetű, 4 cm hosszú felerősítő bronzpántokkal (30–38). gerezdes és gyöngyosoros díszű *bronzkupakok* (bronzlemezről préselt rozetta alakú lószerszámveretek, d: 2 cm) könnyű, barnás színű masszával kitöltve, kétágú felerősítő szalaggal, a töredékekkel együtt 14 db (19–29). Ovalis alakú *csontléc* (4) hosszúkás nyílással, *béklyó* csont zár szerkezete (h: 8,3 cm). Ltsz: 10632.

142. sír (12. tábla, 60. tábla)

Felnőtt. M: 140 cm. Erősen bolygatott.

Nyaknál *gyöngyszemek*: egy fekete alapon fehér-szürkésfekete kétrétegű dudoros (szemes) rátétdíszes, iker lapított gömb alakú opak üveggyöngy és egy vörösbarna alapon sárga hurokfolyatású rátétdíszes, fehér dudoros, opak üveggyöngyszem (1) és „hasznavehetetlen vastöredékek” (2). Ltsz: 10633.

143. sír

Fiatal. M: 160 cm. Bolygatott. Lelet nincs.

144. sír (12. tábla, 134. tábla)

Felnőtt. M: 150 cm. Korhadtt csontváz.

A lábnál két durva *edény*: az egyik korongolatlan, vörösesfekete színű, kavicsos soványítású, hordós testű, rövid, tölcseres, fésűvel beszurkált (bevagdalt) peremű *bögre*, testén fésűs benyomkodások (m: 10,5 cm, pá: 8,4 cm, fá: 6,5 cm) (2), a másik korongolatlan, szürke színű, nagyjából egyenes falú, csonkakúpos testű, enyhén kihajló, bevagdalt peremű *pohár* (m: 7,8 cm, pá: 9,4 cm, fá: 6,3 cm) (1). Ltsz: 10634.

145. sír

Fiatal. M: 120 cm. Lelet nincs.

146. sír

Felnőtt. M: 120 cm. Lelet nincsen.

147. sír (13. tábla, 60. tábla)

Felnőtt. M: 180 cm.

„Megőrzésre érdemes” egy nádlevél alakú *vaslándzsa* sérült köpüvel (h: 19,3 cm, psz: 2,2 cm), *bronztöredékek* és *vastöredék gyöngyszemekkel* (ez utóbbiak elvesztek). Ltsz: 10635.

148. sír

Felnőtt. M: 130 cm. Bolygatott. Lelet nincs.

149. sír

Felnőtt (23–40 éves). M: 180 cm. Lelet nincsen.

150A és 150B sír (13. tábla, 64–65. tábla, 127. tábla)

Lovas temetkezés. M: 160 cm. A férfiváz a medencétől felfelé bolygatott, a tőle É-ra levő lócsontváz szintén bolygatott.

A férfi bal lábszára mellett egy 94 cm-es *vaskard*, ezüstveretekkel gyöngyosordíszes szegéllyel (10, 12, 20–23), 5 db *nyílcsúcs*: 1. háromszárnyú, széles, eredetileg is áttört, nyéltüskés (h: 11,6 cm, sz: 2,2 cm), 2. kis méretű, tömör, négyszög alapú gúla alakú páncéltörő nyílcsúcs (h: 6,6 cm, sz: 0,8 cm), 3–4: háromszárnyú nyílcsúcsok nyéltüskéjének töredékei (h: 5,4 és 6,5 cm) (1–5), líra alakú, bepödrött végű *vascsiholó* (6), egy hosszabb és egy rövidebb (törött) *vaskés*, kétágú *vastöredék*, 4 *kovakó* (9–12), 3 vörös *agyagtöredék* (15–17), 2 db trapéz alakú, benyomott oldalú *bronzcsat* (kard felkötőszíjának csatjai), h: 2,4 cm, sz: 1,4–1,8 cm *bronzcsat* (14), gyűrű alakú *bronzpánt* (szeggel átütött koptatóveret, h: 3 cm, sz: 1,5 cm, v: 1,5 cm). (22), 2 kis elhegyesedő végű, kör átmetszetű (d: 0,15–0,16 cm) fülkarikás és

függő lemezgömbcsüngős, rosszezüst *fülbevalópár* (d: 1,4–1,67 cm; gömbcsüngője: d: 1 cm) (7–8), *fenőkötördék* (h: 4 cm) (13).

A kard leírása Marosi Arnold jegyzőkönyvében: Kis bronzcsat a tartófültől 7 cm-re a felsőnél, másik bronzcsatocská az alsó fülnél. Nagyszíjvég a felső szíjtartó alatt. Aranyozott keresztalakos veret a felső kis csatnál és 7 db ilyen másutt. Barázdált szalag a kardon, egy kis H alakú pántocská. A két fül egymástól való távolsága 27 cm. A kard hossza 95 cm, ebből a markolat 12,3 cm, a penge 82,7 cm, psz: 3 cm. Egyélű, egyenes, kissé ívelt pengéjű, a férfi jobb lábszára a kardon keresztben, a bal pedig alatta. Ltsz: 10636.

151. sír (14. tábla, 60. tábla)

Felnőtt. M: 180 cm. Bolygatott.

2 db átfúrt római *kisbronz* (az érmek elvesztek). Kör alakú *bronzlemez* 3 lyukkal, túszerű *bronzhuzal* (fibula túszerkezete?) (h: 4 cm) (2), láncszemes vasdarab (*láncpáncéltördék*) (1) hozzá rozsdásodott *gyönggyel* (ezüst fülbevaló félgömbje?), nagy gyöngycsüngős *fülbevaló* tojásdad alakú, sötétkék, opak üvegyöngye (d: 1,2–2 cm), átfúrt, bronz fűzőhengerrel. Ltsz: 10637.

152. sír

Felnőtt. M: 150 cm. Bolygatott. A csontváz körül nagyobb terméskövek szabálytalan helyzetben.

153. sír

Felnőtt. M: 160 cm. Bolygatott, lelet nincsen.

154. sír (14. tábla, 63. tábla)

Felnőtt. M: 140 cm. A váz felső része erősen bolygatott.

Az alsó lábszárak között bronzból öntött, csuklás szerkezetű *nagyszíjvég* félkörös poncolt díszítéssel, szíjbefogója visszahajtott bronzlemezből készült, amelyet két bronzzegecs fogott össze (h: 9,4 cm, sz: 3 cm) (4), 4 db négyszögletes, félkörökkel, apró körökkel kereszt alakban poncolt *övreret* (5–8), ebből 2 db préselt-fogazott, II. germán állatornamentikával díszített. 2 *gyöngy*: 1. fehér alapon zöld színű egyrétegű dudoros rátétes lapított gömb alakú, 2. sötétvörös alapon fehér-kék kétrétegű dudoros (szemes) és fehér hurokfolytatású rátétes opak üvegyöngy (1–2), valamint *szövetmaradvány* a veretek közelében. Ltsz: 10638.

155. sír (14. tábla, 66. tábla)

Felnőtt. M: 210 cm. Bolygatott.

2 kisebb háromtollú *nyílcsúcs*, az egyik páncéltörő (h: 5,4 cm, sz: 1,3 cm, a másik: 5,6 cm, sz: 1,8 cm) (3–4), ovális, bronz *csatkarika* (h: 2,3 cm, sz: 3,4 cm) (29), ívelt mintájú, egybeöntött, kis bronzcsat (*tarsolycsat*, h:

2,6 cm, sz: 1,8 cm) (1), átlukasztott *ólomkorong* (5), átlukasztott *fenékö* (h: 10,2 cm) (6). Ltsz: 10639.

156. sír (14. tábla, 134. tábla)

Felnőtt. M: 120 cm. Bolygatott.

Szürkésbarna színű, korongolatlan, durva felületű, hordós testű, rövid tölcséres, csipkés (ujjbenyomkodásos) peremű *agyagbögre* (m: 10,5 cm, pá: 10 cm, fá: 8,2 cm) (1). Ltsz: 10640.

157. sír (14. tábla, 134. tábla)

Felnőtt. M: 150 cm. Bolygatott.

Pirosra égett, korongolatlan, durva felületű, hordós testű, tölcséres ujjbenyomkodásos peremű (csipkés szélű) *agyagbögre* (m: 10 cm, pá: 11,2 cm, fá: 7,8 cm) (1). Ltsz: 10641.

158. sír

Felnőtt. M: 130 cm. Bolygatott. Lelet nincsen.

159. sír (14. tábla, 134. tábla)

Felnőtt. M: 140 cm.

A lábknál téglaszínű, jól gyorskorongolt, homokkal, szitált kavicsal és tört kerámiával soványított, finom anyagú, simított felületű, gömbös testű, tölcséres peremű, vállán három hullámsávval díszített *fazék* (m: 14,4 cm, pá: 12 cm, fá: 8,5 cm) (1). Ltsz: 10642.

160. sír

Felnőtt. M: 120 cm. Bolygatott. Lelet nincsen.

161. sír (14. tábla, 66. tábla, 134. tábla)

Felnőtt. M: 150 cm. Bolygatott.

A lábfejnél durva, feketés-homokszínű, vastag falú, korongolatlan, homokkal és tört kerámiával soványított, durva felületű, tojásdad testű, rövid, tölcséres peremű *bögre* (m: 11,5 cm, pá: 10,5 cm, fá: 7 cm) (1). A csipőtájon *késtördék* fatok nyomával (h: 7,3 cm) (2), téglalap alakú, nyomott oldalú *vascsat* töredéke (h: 3,6 cm, sz: 3,7 cm) (5), líra alakú, bepödrött végű *vascsiholó* (h: 9,2 cm) és 2 *kova* (3–4). Verethez szolgáló *bronzhurok* (1). Ltsz: 10643.

162. sír (14. tábla, 39. tábla, 66. tábla, 134. tábla)

Felnőtt. M: 130 cm. Korhadt váz.

A medencetájon *vaskés* (h: 15 cm) és négyzet alakú *vascsat* (töredéke) (h: 2,6 cm) rározsdásodott *vászonnal* (8), 6 db rögzítópánt (h: 4,8 cm), félgömb és sima ezüstlemezes *kissíjvég* töredéke (h: 3 cm) (2–7), *kova* (9), vörösszürke színű, durva, kavicsos anyagú, göröngyös felületű, hengeres testű, tölcséres, vagdalt peremű *agyagbögre* (M: 12,5 cm, pá: 11 cm, fá: 8 cm) (1). Ltsz: 10644.

163. sír

Felnőtt. M: 180 cm. Bolygatott. Lelet nincs.

164. sír (14. tábla, 67. tábla)

Felnőtt. M: 100 cm.

Vaskés töredéke (h: 7 cm), ovális alakú, keskeny téglalap alakú *csatkarika* (h: 2,7 cm, sz: 4,3 cm) (4), sima bronzlemezes *nagyszíjvég*, az elülső lap ép, a szíjbefogónál átfúrt (h: 6,3 cm, sz: 1,7 cm), a hátlap töredékes (3), két díszes, préselt *bronzlemeztöredék* (1–2). Ltsz: 10645.

165. sír

Felnőtt. M: 110 cm. Lelet nincs.

166. sír

Felnőtt. M: 140. Bolygatott.

A bal combcsontnál *vaskés* (h: 17,4 cm) (1) és *vaskarika* töredéke. Ltsz: 10646.

167. sír (14. tábla, 67. tábla)

Felnőtt. M: 130 cm.

A derekánál *vaskés* (h: 11,4 cm) és két *vascsat*: 1. trapéz alakú, benyomott oldalú vascsat töredéke (h: 5,2 cm), 2. trapéz alakú, benyomott oldalú vascsat két-törve (h: 4 cm, sz: 2,6–3 cm) (1–2). Ltsz: 10647.

168. sír

Felnőtt. M: 160 cm. Bolygatott. Lelet nincsen.

169. sír (15. tábla, 39. tábla)

Felnőtt. Bolygatott.

A bal lábnál nádlevél alakú *vaslándzsa*, amelynek szorosan egymás mellé hajlított köpűszárnyait vaskapoccsal fogták össze. A köpű alja enyhén megvastagodik (h: 20,5 cm, ká: 2,6 cm) (1). Ltsz: 10648.

170. sír (15. tábla, 67. tábla, 134. tábla)

Fiatal. M: 100 cm.

A nyaknál 11 szemből álló gyöngysor: 6 sárga lapított gömb alakú, 1 sárga összetett lapított gömb alakú, 1 fekete alapon fehér és sötétzöld kétrétegű dudoros (szemes), 1 fekete alapon kék hurokfolyatású, 1 vörös alapon sárga egyrétegű dudoros és két fehér vonalfolyatott rátétdíszes, 1 vörösesbarna felületen fehér hullámvonalköteg és 2 fehér vonalfolyatású rátétdíszes lapított gömb alakú üveggyöngy (3), ezüstlemezes, hengeres testű *tubus* (bulla?) töredéke, két végén négyszeresen barázdált, bordázott ezüstszalag (d: 1,6 cm), belsejében szövetszerű anyag (h: 7,4 cm) (2), belsejében *szövetszerű anyag*; háromszögűre kivágott bronzlemez, felfüggesztéséhez a csúcán kivágott

ovális lyukkal és ezüst karikatöredékkel (h: 2,93 cm; sz.: 0,65–1,83 cm) (*csengő*) (1). A medencetájon *vastöredék*. A lábnál vörösseszürke színű, durva, egyenetlen falú, hordós testű, tölcséres peremű sérült *bögre*, vállán 1,5 cm-es sávban tűzdelt díszítéssel (m: 13 cm, pá: 10,5 cm, fá: 8 cm) (4). Ltsz: 10649.

171. sír

Felnőtt. M: 120 cm. Bolygatott. Lelet nincs.

172. sír (15. tábla, 39. tábla, 56. tábla, 68. tábla, 134. tábla, 139. tábla)

Felnőtt. M: 100 cm. Szabályosan háton fekvő váz.

Fejnél lemezgömbcsüngős, ezüst *fülbevalópár*, egyik fülkarikája ovális karikájú (d: 2–2,4 cm, gömbcsüngője d: 1,6 cm) (2–3), az egyik gömbje hiányzik. A válltájon ötujjú *bronzfibula* vastúvel (h: 17 cm) (7), a melltájon törött *bronzfibula* (Martinovka-típusú) négy stilizált madárfejdíszítéssel, túszerkezete vasból készült (h: 4,3 cm, sz: 3,5 cm) (1), bronz és ólom *orsókarika* (5–6), *bronzcsat* vastüskével (4), hosszanti árokkal díszített, rovátkolt ezüstszalagos *bújtatóveret* (h: 2,6 cm, sz: 1 cm, v: 0,6 cm), összehajlított sima ezüstszalag. Két *kisszíjvég* formájú ezüstlemez (h: 4 cm, sz: 1,3 cm, köpüs vas *fokosbalta* (8), két *kapocsfül*. Deréktájon *vaskés* hegye és *vaskarika*, 5 db *ezüstgömböcs-töredék*. A lábknál világosszürke, finoman iszapolt, korongolt, gömbös testű, kihajló peremű, hullámvonalas *edény* A alakú fenék-bélyeggel. A hullámvonalakat és a vízszintes sávokat kilencágú fésűs szerszámmal karcolták a frissen korongolt edény falába (m: 19,8 cm, pá: 9 cm, fá: 8,6 cm) (9). Ltsz: 10650.

173. sír

Felnőtt. M: 140 cm. Bolygatott. Lelet nincs.

174. sír (15. tábla, 39. tábla, 67. tábla, 134. tábla)

Felnőtt. M: 120 cm. Kissé bolygatott.

A deréktájon keskeny, háromtollú, páncéltörő *nyílhegy* (h: 4,5 cm, sz: 1 cm) (15.1), „*vastör* és *bronzmaradvány*”. Csipkés peremű durva *bögre*, téglapiros-sárgás, belül kormos fekete, korongolatlan, csonkakúpos testű, tölcséresen kihajló peremén ujjbenyomkodás, kívül csak egyik részén kormos, elmosódott függőleges vonalkötegekkel (m: 26,1 cm, pá: 9,5 cm, fá: 12 cm) (39.1). Ltsz: 10651.

175. sír (15. tábla, 39. tábla, 135. tábla)

Felnőtt. M: 130 cm. Bolygatott.

A koponya jobb oldalán szürke színű, gyorskorongolt, körte alakú, ívelten kihajló peremű *korsó*, belül jól látszik a korongolás nyoma, a fazekas kissé ferdén

vágta le a korongról (m: 12,5 cm, pá: 7,6 cm, fá: 7 cm) (1). Ltsz: 10652.

176. sír (15. tábla, 67. tábla)

Gyermek (10–12 éves). M: 120 cm.

A deréktájon 3 db S alakú láncszemből álló *bronzlánc* (5) és *szíjmaradvány*. Bronz *övoeretek* 4 töredéke (4, 6–8), közülük 3 db kettős-címer alakú, ólomlátétes (h: 2,8 cm). A koponyánál lemezgömbcsüngős, ezüst *fülbevalópár* töredéke: 1. fülkarika d: 1,38–1,4 cm, ezüstlemez kapcsolódótaggal (d: 0,47–0,51 cm); 2. deformált fülkarika (d: 1,35–1,74 cm); ezüstlemez kapcsolódótaggal (d: 0,48 cm) (3) és lapított gömb alakú, fekete alapon fehér-zöld kétrétegű dudoros (szemes) és fehér hurokfolyatott rátétdíszes, opak *üveggyöngy* (2). Ltsz: 10653.

177. sír (15. tábla, 67. tábla)

Felnőtt. M: 110 cm.

Bal karján öntött kígyófejes *bronzkarperec*, tömör, nehéz darab: a lapos kígyófejen 2–2 párhuzamos vésett vonal, a bronzhuzal és a kígyófej találkozásánál 3–3 vésett vonal (fejek h: 2 cm, huzal d: 0,5 cm) (1). Ltsz: 10654.

178. sír (15. tábla, 69. tábla)

Felnőtt. M: 250 m. Bolygatott.

Deréktájon 2 db négyszögletes, sima ezüstlemez *överet*, négy sarkában egy-egy szegeccsel (h: 2,5 cm) (2–3), egy hasonló alakú bronzveret előlapján félkörös poncokkal a szegélyén és kis körökkel kereszt alakban poncolva a középső mezőben (h: 2,8 cm, sz: 2,4 cm) (1) és két ezüstsíjvég töredéke (5). „A bal alsó karnál keskeny, lapos *bronzhuzal* maradvány”. Ltsz: 10655.

179. sír

Felnőtt. M: 120 cm. Bolygatott. Lelet nincsen.

180. sír

Felnőtt. M: 100 cm. Bolygatott. Lelet nincsen.

181. sír

Felnőtt. M: 130 cm. Lelet nincsen.

182. sír

Felnőtt. M: 150 cm. „Hasznavehetetlen mellékletek.”

183. sír (16. tábla, 135. tábla, 139. tábla)

Felnőtt. M: 140 cm. Erősen bolygatott, hiányos váz.

A lábnál gazdagon díszített, fekete színű, homoksoványítású, gyorskorongolt, palack alakú, vízszintes vonalköteggel, hullámvonalköteggel és zezzugvonal-

lal díszített *agyagedény*, szájrésze hiányzik (m: 24,5 cm, pá: 5,6 cm, fá: 10,5 cm) (1). Ltsz: 10656.

184. sír

Felnőtt. M: 100 cm. Bolygatott. Lelet nincsen.

185. sír (16. tábla, 69. tábla, 135. tábla)

Felnőtt. M: 180 cm.

A fejnél két összetapadt *gyöngyszem*: az egyik vörös alapon fehér egyrétegű dudoros és két sárga folytatott rátétdíszes iker lapított gömb alakú, a másik egy vörös alapon fehér hullámvonal-folyatott, három sárga színű vonalfolyatott rátétdíszes lapított gömb alakú opak *üveggyöngy* (2). A deréknál nagy téglalap alakú *vascsat* pajzsos tüskével (h: 5,8 cm, sz: 7,2 cm) (3). A lábnál szépen korongolt *korsó*, téglaszínű, füles, vállán két sor hullámvonallal (m: 30,3 cm, pá: 10 cm, fá: 9,3 cm) (4). Ltsz: 10657.

186. sír (16. tábla, 39. tábla, 69. tábla)

Gyermek. M: 140 cm.

A nyaknál 6 db opak *üveggyöngy* (ebből 2 vörös alapon fehér hullámvonal rátétdíszes, sárga folytatott vonalas rátétdíszes, 1 fekete alapon fehér-kék kétrétegű dudoros (szemes), 1 fekete alapon sárga egyrétegű dudoros és fehér hurokfolyatású, 1 vörös alapon fehér egyrétegű dudoros és hurokfolyatott rátétdíszes lapított gömb alakú opak *üveggyöngy*) (1–6), a mell-tájon *ezüstlemez kisszíjvég*, *szíjbefogójánál* bordázott ezüstlemez (h: 4,3 cm, sz: 1,6 cm), a *kisszíjvég hátlap-töredéke* a *szíjbefogónál* átfúrt, mellette *ólombetétek*, *bronzpántok* (h: 4 cm és 2,7 cm), *karika* (7–12). Lemezgömbös, ezüst *fülbevaló* csüngődísz (d: 0,9 cm) és *fülkarikatöredék* két részben: közel ovális átmetszetű (d: 0,15 cm) *huzalkarika* (d: 1,8 × 1,6 cm) (13). A csípőnél *vascsat*, a lábnál *durva*, *feketésszürke* színű, *kavicsos* *soványítású*, *korongolatlan*, *tojásdad* *testű*, *tölcséres* *peremű* *agyagpohár* (m: 10,6 cm, pá: 9 cm, fá: 6,3 cm) (14). Ltsz: 10658.

187. sír

Felnőtt. M: 110 m. Lelet nincsen.

188. sír

Felnőtt. M: 100 cm. Bolygatott. Lelet nincsen.

189. sír

Felnőtt.

„Hasznavehetetlen mellékletekkel”: deréktájon *bronz- és vasmaradványok*, *kovakő*.

190. sír (16. tábla, 135. tábla)

Kettős sír, felnőtt és gyermek. M: 120 cm.

A lábnál durva, fekete, hurkákból felhúzott, hengeres testű *agyagpohár*, feneke sima (m: 11,7 cm, pá: 7,1 cm, fá: 6 cm) (1). Ltsz: 10659.

191. sír

Felnőtt. M: 120 cm. Bolygatott. Lelet nincs.

192. sír (16. tábla, 135. tábla)

Felnőtt. M: 140 cm.

A lábnál szürkés színű, kavicsos soványítású, durva felületű, nyújtott hordós testű, rövid kihajló peremű *köcsög* (m: 25 cm, pá: 12 cm, fá: 10,5 cm). A deréktájon *vastörmelék*. Ltsz: 10660.

193. sír (16. tábla, 135. tábla)

Felnőtt. M: 160 cm.

A lábnál vöröses-szürke színű, korongolatlan, kavicsos soványítású, nyújtott tojásdad testű, ívelten kihajló peremű *köcsög* töredékei (m: 21, pá: 11 cm) (1). (Lehet, hogy ez valójában a 138. sír edénye, mert az alján olvasható leltári szám erre utal: Ltsz: 10.631.)

194. sír

Felnőtt. M: 170 cm. Bolygatott. Lelet nincs.

195. sír (16. tábla, 135. tábla)

Felnőtt. Bolygatott.

„Megőrzött mellékletek: 4 *gyöngyszem* a nyaknál, gyönyörű dudoros példányok” (egy közülük elveszett): 2 vörös alapon fehér-kék kétrétegű dudoros (szemes), fehér hurokfolyatással; 1 sávós felületű, henger alakú, polikróm üvegyöngy egy- és kétrétegű dudoros (szemes) rátétdíszítésekkel (1). A csípőnél *vasmaradványok*. Ltsz: 10662.

196. sír

Felnőtt. M: 120 cm. Bolygatott. Lelet nincs.

197. sír

Felnőtt. M: 110 cm. Bolygatott. Lelet nincs.

198. sír (17. tábla, 69. tábla, 135. tábla)

Fiatal férfi. M: 100 cm. Bolygatott.

Emberfejes (maszkos) bronz *överet* töredéke (h: 1,3 cm), két db barázdált, bordadízes, gyöngysorkeletes *bronzveret* töredéke (h: 2,4 cm, sz: 1 cm) (3–4), öntött bronz *kisszíjvégtöredék* (h: 2,8 cm) (3–4), oválisra deformálódott *ólomkarika* füllel (d: 4,5 cm) (1), ovális, megvastagodó karikájú *bronzcsat* vastövissel (d: 2,6 cm) (2), a lábnál törött, vörösszürke színű, durva,

kavicsos soványítású *edény*, lassúkorongolt, a váll vonalánál törési felülettel, ívesen kihajló peremű, színe felül téglapiros, alul fekete, szemcsés (m: 22,3 cm, pá: 12,5–13 cm, fá: 10 cm) (7). Ltsz: 10663.

199. sír

Felnőtt. M: 100 cm. Bolygatott. Lelet nincs.

200. sír

Felnőtt. M: 120 cm. Bolygatott, a lábknál *sértécsont*, más lelet nem volt.

201. sír (17. tábla, 40. tábla, 70. tábla)

Gyermek. M: 110 cm.

A koponyánál 1 db ezüst, nagy lemezgömbcsüngős függő (gömbcsüngő d: 1,5 cm) (17. 3) és 1 db ezüst fülkarikatőredék (d: 1,6 cm) (17.1–2), az egyik 2 db kisgömbcsüngős ezüst *fülbevalópár* arany háromszögben granulációval; a deréknál pont-vonal ornamentikás címerpajzsos (h: 2,6 cm) *ezüstveretek* töredéke, félhold alakú ezüstlemezéből préselt gyöngykeretes *veret* (5–10), *lyukvédő* (4), 2 *gyöngyszem*: 1 sötétkék csiszolt, lapos korong alakú, áttetsző üvegyöngy, 1 vörösbarna alapon fehér-kék kétrétegű dudoros (szemes) és fehér hurokfolyatású rátétdízes lapított gömb alakú opak üvegyöngy, 2 *kova* (12–13), félgömbös *kupak* (3), *vaspánt*, trapéz alakú *vascsat* (h: 4 cm, sz: 3–4 cm) (11). Ltsz: 10664.

202. sír (17. tábla, 135. tábla)

Felnőtt. M: 110 cm. Erősen bolygatott.

Az alsó lábszáron keresztbetéve *sértécsont*, megőrizve egy szürkésbarna színű, korongolatlan, durva felületű, hordós testű, hengeres nyakú, egyenes peremű, vörösszürkés *agyagbögge* (m: 12 cm, pá: 9,4 cm, fá: 8,5 cm) (1). Ltsz: 10665.

203. sír (17. tábla, 70. tábla)

Felnőtt. M: 100 cm. Erősen bolygatott.

Áttört téglalap alakú szíjbefogóval egybeöntött, volutás karikájú, bizánci *bronzcsat* bronzpecekkel (h: 3,6 cm, sz: 2,5 cm) (1) és trapéz alakú *vascsat* (h: 4,7 cm, sz: 2,8–3,8 cm) (2).

204. sír (17. tábla, 70. tábla)

Felnőtt. M: 150 cm. A váz fekvése rendes.

Ovális alakú, lapos, téglalap átmetszetű karikájú *bronzcsat*, amelynek tuskéje hiányzik (h: 2,8 cm, sz: 4,5 cm) (1). Ltsz: 10667.

205. sír (17. tábla, 70. tábla)

Felnőtt. M: 160 cm. A váz anatómiai rendben.

A deréktájon keskeny, díszes peremű, ovális, pontkördíszes karikájú, vele egybeöntött háromszög alakú csattestű, a sarkaiban koncentrikus körökkel díszített korongokkal ellátott, pajzsos peckű *bronzcsat* (h: 4,3 cm, sz: 2,5 cm) (1), a bal kézfejnél kör átmetszetű (d: 6 mm) *bronzkarika* (d: 3,8 cm) rajta *vaskés* vagy *csiholó* töredéke (2) és 2 *kovakő* (3). Ltsz: 10668.

206. sír

Felnőtt. M: 180 cm. Erősen bolygatott. Lelet nincsen.

207. sír

Felnőtt. M: 120 cm. Bolygatott. Lelet nincsen.

208. sír (17. tábla, 40. tábla, 70. tábla, 135. tábla)

Felnőtt. M: 100 cm. A váz anatómiai rendben.

A deréknál 6 db S alakúra hajlított, 3 nagyobb és 3 kisebb csavart láncszemből álló *bronzlánc*, a szemek nagysága fokozatosan növekszik (6), jobb tenyérben *vaskés* (h: 9,2 cm) (2), melltájon vörös színű agyagedény falából faragott *orsókarika* (d: 4,4 cm; v: 1,6 cm; furat d: 0,7) (3), fejnél 2 fekete dudoros *gyöngy*: 1 fekete alapon sárga egyrétegű dudoros; 1 fekete alapon fehér-kék kiugró kétrétegű dudoros (szemes) rátétdíszes opak ikergyöngy (4–5). A lábnál durva *sárbögre*, kavicsos anyagból, homokszürke színű, hordós testű, rövid tölcséres peremű (m: 12,5 cm, pá: 8,7 cm, fá: 7 cm) (1). Ltsz: 10669.

209. sír

Gyermek. Lelet nincs.

210. sír (17. tábla, 71. tábla)

Felnőtt. M: 100 cm.

2 db háromszárnyú, nyéltüskés *nyílhegy* a bal combsontnál, az egyik tompa végű, a másik deltoid alakú, a tüskénél peremes (3, 6) és egy *kardhegytöredék* (?), vastag *bronzlemez*, *agancstárgy* pontkörös dísszel (h: 10,9 cm) (4), két agancspofarudas *vaszabla* (5), a medencében *bronz- és vastörmelék*, jobb alsó karnál *vascsat*, a bal tenyérben *vaskés* maradvány, három vastag, négyszög alakú *bronztüskörtöredék* (h: 3 cm, sz: 1,3 cm) (2), *vaskarika* (1). Ltsz: 10670.

211. sír (18. tábla, 72. tábla)

Felnőtt. M: 100 cm. Bolygatott.

Háromtollú *nyílhegy*, töredékes (h: 4 cm) (3), *vaskéstöredék* (h: 4,6 cm) (4), egy kettőspajzs alakú, bronzlemezről préselt, ólombetétes *övveret* (h: 3,5 cm, sz: 2 cm) (1) és egy pajzs alakú (ónnal) ólommal bélelt *bronzveret*, préselt gyöngysorkeretes és vonalornamen-

tikás dísszel (h: 2,3 cm, sz: 1,8 cm) (2), *fenőkőtöredék*. Ltsz: 10671.

212. sír (18. tábla, 135. tábla)

Felnőtt. M: 100 cm. Bolygatott.

Durva göröngybögre, sárgásfekete színű, korongolatlan, hordós testű, tölcséres peremű *agyagedény* (m: 13 cm, pá: 11,2 cm, fá: 8,5 cm) (1). Ltsz: 10672.

213. sír

Felnőtt. M: 100 cm. Bolygatott. Lelet nincs.

214. sír (18. tábla)

Felnőtt. M: 100 cm.

6 db emberfejes (maszkos), préselt *bronzveret*, erősen töredékes (1), *bronztöredékek*, *vaskarika* (d: 5 cm) (3), *bronzlemez*ből hajlított *henger* (h: 1,7 cm, d: 1,4 cm) (4), 2 *bronz veretpánt* (h: 3,6 cm) (1–2), *karneolkő* (5). Ltsz: 10673.

215. sír (18. tábla, 72. tábla)

Felnőtt. M: 100 cm.

A medencében egybeöntött ovális karikájú, pajzsos testű indadíszes, Siracusa-típusú *bronzcsat* (3), kétszárvú, öntött bronz, téglalap alakú, halfarkas *függesztőveret*, hátoldalán két füffel (h: 2,3 cm) (2), átlyukasztott *bronzlemez* (h: 2,7 cm, a lyuk d: 0,7 cm) (1), *vaskés* töredéke (h: 7,6 cm). Ltsz: 10674.

216. sír (18. tábla, 72. tábla, 135. tábla)

Felnőtt. M: 100 cm.

A deréktájon *vaskarika* (d: 5 cm) (1), a lábfejnél sárgászürke színű, korongolatlan, kavicsos soványítású, durva anyagú, hengeres testű, kihajló, tölcséres peremű *agyagedény* töredéke (m: 12,6 cm, pá: 10,1 cm, fá: 9 cm) (2). Ltsz: 10675.

217. sír

Felnőtt. M: 100 cm. Lelet nincsen.

218. sír (18. tábla, 72. tábla)

Felnőtt. M: 100 cm. A combsonntól lefelé bolygatott.

A deréktájon vésett csontlemez, hátán gerinccel és három lyukkal, *tarsolyzáró* (1), a bal kéznél *bronzlemez* (3), *vaskéstöredék* (h: 7,4 cm) és nyeles *vastárgy* töredéke (h: 6,9 cm) (2). Ltsz: 10676.

219. sír (18. tábla, 72. tábla)

Felnőtt. M: 100 cm.

Deréktájon *bronzcsat* vastüskével (1) és *vasmaradványok*. Ltsz: 10677.

220. sír (18. tábla, 72. tábla)

Gyermek. M: 160 cm. A váz állapota korhadtt, tájolása K-Ny.

A nyaknál két *gyöngyszem*: egy fekete alapon fehér egyrétegű dudoros, egy vörösbarna alapon sárga hurokfolyatott rátétdíszű lapított gömb alakú opak üvegyöngy (1), az ujjon töredékes bronz *fejsgyűrű* (2). Ltsz: 10854.

221. sír (18. tábla)

Felnőtt. M: 140 cm. A váz hiányos, erősen feldúlt.

Késpenge (h: 7 cm) és ónbetétes bronz *fejsgyűrű* töredéke (1). Ltsz: 10855.

222. sír (18. tábla, 72. tábla)

Felnőtt. M: 170 cm. Erősen bolygatott.

Töredékes római *kisbronz* (5), háromtollú *nyílhegy* töredékei (h: 4,8 cm, sz: 2,3 cm) (3), bepödrött végű *csiholó* töredéke (h: 3,6 cm, sz: 1,6 cm) (2), *kova* (4), átlukasztott, lekerekített végű, háromszög átmetszetű csontlemez, *tarsolyzáró* (h: 6 cm, sz: 1,4 cm, v: 4 mm) (1), felszíne bronzpatinás. Ltsz: 10856.

223. sír (18. tábla, 73. tábla)

Felnőtt. M: 160 cm. Medencétől lefelé bolygatott.

Bronz *fülbevalópár*: 1. deformált bronzhuzal (d: 0,16–0,17 cm) fülkarika (d: 1,73–2,03 cm), 2. vékony bronz fülkarika elhegyesedő véggel (d: 1,75–1,96 cm) (1–2), öntött bronz *fülesgomb*: lapos, felül nyitott karikája törött, a két gömböcsös kapcsolódótag a körte formájúan kiszélesedő tömör csüngővel egybeöntött, alsó harmada bordázott, a gömböcsöknél aranyozás nyoma (legnagyobb kiszélesedésnél h: 0,84 cm; d: 0,81 cm, teljes h: 2 cm) (1), lyukas *ólmkarika* (orsókarika?) (d: 2,8 cm; v: 0,51–0,54 cm; furat d: 0,83–0,95 cm) (4), *kovakő* (elveszett). Ltsz: 10857.

224. sír (18. tábla, 72. tábla, 135. tábla, 139. tábla)

Felnőtt. M: 150 cm. Erősen bolygatott.

Négy szem *üvegyöngy*: egy fekete alapon sárga dudoros, egy fekete alapon fehér-kék kétrétegű dudoros (szemes), egy vörösbarna alapon fehér-kék kétrétegű dudoros (szemes), egy vörösbarna alapon fehér dudoros és hurokfolyatott rátétdíszű lapított gömb alakú opak üvegyöngy (2). Jobb lábfejnél sárgásszürke színű, durva anyagú, homokkal soványított, korongolatlan, tojásdad testű, enyhén kihajló tölcséres, bevagdalt peremű *agyagbögre*, hasán függőlegesen fával lesimítva (m: 13 cm, pá: 12 cm, fá: 8 cm) (1). Ltsz: 10858.

225. sír

Felnőtt. M: 200 cm. Erősen bolygatott. Lelet nincsen.

226. sír (18. tábla, 40. tábla, 73. tábla)

Felnőtt. M: 20 cm. Bolygatott.

Vaskés (h: 13,7 cm) (40.1), háromtollas *nyílhegy* (h: 7,8 cm, sz: 2,4 cm) (18.1), *vascsat* karikája (18.10), félhold alakú töredékes *bronzcsüngő*, közepén átlukasztott (d: 3,2 cm) (18.8), *bronzkarika* töredéke vasrozsdával, két kisebb ovális karikájú, egybeöntött pajzsos testű *bronzcsat* (h: 3 cm, sz: 2 cm) (18.3–4), préselt ólombetétes *bronzveret* (18.5), *vastöredék* hurkos bronzszalaggal (h: 4,2 cm) (18.9), kör átmetszetű (d: 0,5 cm) *bronzkarika* töredéke hozzározsdásodott vasmaradványokkal (18.7), *fenőkő* (h: 5 cm, sz: 2–2,6 cm) (18.2), *kova* (18.6). Ltsz: 10859.

227. sír

Felnőtt. M: 200 cm. Bolygatott. Lelet nincsen.

228. sír (18. tábla, 73. tábla)

Lósír. M: 190 cm. Bolygatott.

Egy nagyobb (d: 3,6 cm) és egy kisebb (d: 2,5 cm) *bronzkarika* (1), ónbetétes préselt ezüst *fejsgyűrű*, amelynek közepén az ékkövet utánzó, kiemelkedő dudort rovátkolás övez (d: 1,1 cm); szalagkarikája sérült (d: 1,7 cm) (2), koncentrikus körökkel díszített préselt *bronzkorong* 3 lyukkal (d: 2,7 cm), összegyűrt félgömb alakú, átfúrt *bronzlemez*, *vastöredék* (elkallódott). Ltsz: 10860.

229. sír (18. tábla, 73. tábla)

Felnőtt. M: 170 cm. Erősen bolygatott.

Bronzlemeztöredék (1), a közepén átlukasztott kerék, öntött *bronzveret* (2), *bronzkarika* (3). Ltsz: 10860.

230. sír (18. tábla, 73. tábla, 136. tábla)

Felnőtt. M: 160 cm.

A melltájon 2 db agyag *orsókarika*, az egyik fekete-vörös foltos színű, közepén átfúrt (d: 4,6–4,7 cm), a másik téglaszínű agyagedény falából faragott, közepén átfúrt (d: 4,8 cm) (2–3). A lábfejnél szürkésfekete színű, korongolatlan, durva, kavicsos anyagú, hordós testű, rövid, tölcséres peremű *bögre* függőleges vonalköteggel és a peremén ferde bevagdálással (m: 12,3 cm, pá: 9 cm, fá: 8 cm) (1). Ltsz: 10861.

231. sír (20. tábla)

Felnőtt. M: 120 cm. Bolygatott.

Lant alakú *vascsat* (h: 3,3 cm, sz: 2–2,5 cm) (1), *vaskés* (h: 11,7 cm) (2), egy másik *vaskés* vége. Ltsz: 10862.

232. sír

Lósír. M: 170 cm. Erősen bolygatott. Lelet nincsen.

233. sír

M: 140 cm. Bolygatott, lelet nincsen.

234. sír

Felnőtt. M: 100 cm. Bolygatott, lelet nincsen.

235. sír

M: 170 cm. Bolygatott, lelet nincs.

236. sír

Felnőtt. M: 170 cm.

Vaskés (h: 20 cm), lapos *vasnyílhegy*. Ltsz: 10863.

237. sír

Felnőtt. M: 180 cm. Bolygatott, lelet nincsen.

238. sír

Felnőtt. M: 150 cm. Bolygatott, lelet nincs.

239. sír

Felnőtt. M: 110 cm. Bolygatott, lelet nincs.

240. sír (20. tábla, 74. tábla, 136. tábla)

Felnőtt. M: 190 cm. Korhadat váz.

24 *gyöngyszem* (4): négy sárga lapított gömb, öt egy- és kétrétegű dudoros és hurokfolyatott rátétdíszes iker lapított gömb (szemes) alakú opak üvegyöngy, 13 egy- és kétrétegű dudoros, közülük 9 hurokfolyatott rátétdíszes is, 1 pedig két vonalfolyatott rátétes lapított gömb alakú opak üvegyöngy, egy áttetsző sötétkék, ferde oldalúan lecsiszolt sarkú hasáb, egy fekete alapon kék hullámvonal rátétdíszes henger alakú üvegyöngy, közepük fűzve 1 sötétzöld, áttetsző gömb alakú gyöngycső (d: 1 cm), amely bronz huzaltengelyre felhúzott nagygyöngy-csőgömbös fülbevaló része lehetett. A csüngő tengelye hurkoltan visszahajlítva. A medencénél 4 db S alakban csavart szemből álló *bronzlánc* (7), *bronzkarika* (ezüst kislemezgömbös *fülbevaló* töredéke; nyitott huzalkarika (d: 1,55–1,85 cm, gömbcsüngő d: 0,6 cm) és nyitott végű ezüst *fülkarika* (d: 0,12–0,15 cm) elhegyesedő véggel (d: 1,6 cm) (1–2), három *bronzlemeztöredék*, ezüst lemezes *kisszíjvégtöredék* (h: 4,6 cm) (6), 4 *vaslemezpáncél* töredék: 1. törzspáncél lamellája bal oldalán 2 félhold alakú bemélyedéssel, jobb oldalán furatokkal, bennük korrodált bőrszalakkal (d: 0,24–0,27 cm) (3 darabban: az alsó töredék h: 0,4 cm; sz: 4,2 cm; v: 2,5 cm, felső töredék db: h: 3,45 cm; sz.: 2,4 cm); 2. egy másik lamella felső részének töredéke (20.7), furataiban (d: 0,3 cm) *bőrnyomok* (h: 3,16 cm; sz: 2,1–2,4 cm; v: 3,9 cm) (9–12), lant alakú *vascsat* kerete (h: 5 cm, sz: 3,1–4 cm) (5), a mell-tájon *orsókarika* (elveszett) (8). Vörösesszürke színű,

durva anyagú, korongolatlan, tojásdad testű, tölcséres, csipkézett (ujjbenyomkodásos) peremű *agyagbögge* (3) a fejnél (m: 14 cm, pá: 11 cm, fá: 8,5 cm). Ltsz: 10864.

241. sír (20. tábla, 75. tábla)

Felnőtt. M: 180 cm. Bolygatott.

A deréknál mintás vászonövön téglalap alakú *vascsat* (h: 4,4 cm, sz: 3,3 cm) (1), 2 db *bronzlemeztöredék*, összehajtván (h: 2,8 cm), 16 db *lemezpáncél-töredék*: 1.: keskeny lamellatöredék, alsó, keskenyebb szélén egy apró furat: h: 2,81 cm; sz: 1,83 cm; v: 0,66 cm; 2.: h: 2,18 cm; sz: 1,87 cm; v: 0,5 cm; 3.: h: 2,94 cm; sz: 1,92 cm; v: 0,53 cm; 4.: 2 db egymáshoz korrodálva, az egyik rövidebb szélén apró furat: h: 3,09 cm; sz: 2,11 cm; v: 0,58 cm; 5.: 1 db keskenyebb és 1 db szélesebb lamella egymásra korrodálva: h: 3,7 cm; sz: 2,59 cm; v: 0,62 cm; 6.: 1 szélesebb, alakatlan és 1 db keskeny lamellatöredék egymásra korrodálva (h: 3,76 cm; sz: 3,22 cm; v: 0,67 cm; h: 2,52 cm; sz: 1,53 cm) (2–4), 5 db *kova* (5–8), *bronzlemez kisszíjvég* töredéke (h: 3,8 cm), *vaskés* (h: 11,6 cm). Ltsz: 10865.

242. sír (20. tábla, 76. tábla)

Felnőtt. M: 140 cm. Bolygatott.

5 db töredékes *páncéllemez* (4), kör átmetszetű (d: 0,8 cm) *vaskarika* (d: 3,6 cm) (3), *vascsat* (2), *vaskéstöredék* és egy díszítetlen, repedt felületű csont *tűtartó* (d: 0,92–1,06 cm; h: 6,38 cm) (1). Ltsz: 10866.

243. sír (20. tábla, 76. tábla)

Felnőtt. M: 100 cm. A váz rendes fekvésű.

A koponya két oldalán ovális karikájú ezüst *fülbevalókarika*, amelyek rombusz átmetszetű karikájára (d: 0,71–0,2 cm) két oldalt egy-egy ezüstdrótot tekercseltek (d: 0,28 cm); a csüngődíszek felfüggesztése miatt a fülbevaló alsó részénél (d: 1,71–2,55 cm) kopásnyom (1–2). Ltsz: 10867.

244. sír (20. tábla, 40. tábla, 136. tábla)

Felnőtt. M: 120 cm.

A jobb combnál töredékes *vaskés* (h: 7,3 cm), mellette (kb. 1,5 kilós) alakatlan *mészködaráb* rozsdafolttal (40.1), a lábfejnél vörösesszürke színű, hurkákból épített tojásdad testű, nyakánál élesen törő, tölcséres peremű, füles, kiöntős *kancsó* (m: 23 cm, pá: 11,5 cm, fá: 12 cm) (1). Ltsz: 10868.

245A sír (40. tábla, 77. tábla)

Felnőtt. M: 180 cm. Bolygatott. A bordák, karcsont, alsó állkapocs egy csomóban, a másikban lábszár, medence és koponya. A csontokon erős zöld patina.

3 címerpajzs alakú, emberfejjel díszített (maszkos) ezüst övveret, bronzlemez *nagyszíjvég* alsó lemeze (1), öt kissíjvégtöredék emberfejjel (Silenos), *vaskés* (h: 14 cm) (3), *késtöredék*, lapát alakú *nyílhegy*, *sodronytekercs* (elveszett), *vasfibula* bronzdróttal (h: 6,2 cm) (2), *csontbogozó*. Ltsz: 10869.

245B sír (40. tábla, 76–77. tábla)

Lósír. Az előző sírtól K-re 1 m-re 170 cm mélyen bolygatott lócsontváz, a koponyáját nem találták.

3 db rojtos, háromdudoros veret, ólomkitöltéssel, 6 db kupak alakú rozetta és hosszúkás ezüst *szíjvégtöredékek*, *bronzkarika* (77.3), keskeny, nádlevél alakú, nyitott köpűs (tokos) *vaslándzsa* (h: 23,2 cm, psz: 2,3 cm, ká: 2,8 cm) a nyél odarozsdásodott fájával (h: 22,5 cm). Az előző temetkezés leletei közé leltározott csont *béklyózár* (h: 7,6 cm) (40.1; 77.1) és *zablakarika* a szájas végével (77.2) együtt a lósírból kerülhetett elő. Ltsz: 10870.

246. sír (20. tábla, 78. tábla)

Felnőtt. M: 100 cm. Bolygatott.

Kengyel alakú *vastárgy* (vascsat?) (h: 5,1 cm, sz: 4,9 cm) (1) és *vaskés* (h: 8 cm) (2). Ltsz: 10871.

247A sír

Felnőtt. M: 180 cm. Bolygatott, lelet nincsen.

247B sír (40. tábla)

Lósír. A fenti sírtól 3 m-re K-re 210 cm mélyen erősen bolygatott, hiányos lócsontváz.

Hosszú *vaslándzsa* (h: 21 cm), a koponya mellett 2 kúp alakú *rozetta* töredéke (d: 1,8 cm) (9–10), hengeres lemezdarabok (h: 4 cm) (8, 11, 13), zömében ezüstlemezüket vesztített *lószerszámdíszek* ólomtölteléke, köztük felismerhető 3 db lóhere alakú díszítmény (h: 4,2 cm) (1–3) és 4 db félgömb alakú veret (d: 2,3 cm), kiálló bronzszeggel (4–7, 12). Ltsz: 10872.

248. sír (21. tábla, 136. tábla, 139. tábla)

Felnőtt. M: 140 cm. Bolygatott.

A lábnál durva, szürkésfekete színű, hengeres, enyhén kihajló tölcseres peremű *pohár* (m: 8 cm, pá: 10 cm, fá: 9 cm), a fenéken bemélyedés (d: 5,5 cm) (1). Ltsz: 10873.

249. sír (21. tábla)

Felnőtt. Bolygatott.

Téglasszínű, korongolatlan, durva anyagú, törött, hengeres testű, vagdalt peremű *bögge* (m: 6 cm, pá: 7 cm, fá: 6,5 cm) (1).

250. sír

Felnőtt. M: 110 cm. Bolygatott, lelet nincs.

251. sír (21. tábla, 79. tábla)

Nő. M: 190 cm.

Két S végű *halántékkarika*, a végük letört; az egyik huzalkarikáján sűrűn feltekerceselt vékony drót (1.: d: 1,52–1,57 cm; 2.: d: 1,54–1,73 cm) (1–2), 33 *gyöngyszem* (köztük 6 dinnyemag alakú: 1 kisebb áttetsző üveg, 1 lapos kék, 2 nagyobb alakú bordás fekete, 1 megvastagodó testű fekete, 1 fekete lapos amorf, 1 barna-fekete sávós díszű; 4 áttetsző üveg vízszintes tengelyében átfúrt amfóra, 10 sárga apró köles, 8 fekete köles, 1 barnás fekete lapított gömb, 3 plasztikus felületű fekete lapított gömb, 1 fekete henger alakú üveggyöngy (3). A melltájon *orsógömb* (5), töredezett szélű ezüst *pántgyűrű* (d: 1,8 cm) (4), vas *láncpáncéltöredék* (h: 8,2 cm; sz: 2,6–2,8 cm; v: 1,4 cm) (7). Kör átmetszetű *vaskarika* töredéke (d: 4,3 cm) (6). Ltsz: 10874.

252. sír

Felnőtt. M: 180 cm. Bolygatott.

„Hasznavehetetlen bronzlemez-töredékek és vasdarabok.”

253. sír (21. tábla, 78. tábla)

Felnőtt. M: 100 cm. Bolygatott.

Ovális, lapos átmérőjű karikájú, egybeöntött téglalap alakú testű, öntött *bronzcsat* vaspecekkel, szíjszorítóját háromszor kör alakúan áttörték (h: 3,1 cm, sz: 3 cm) (1), *bronzkarika* téglalap alakú *függesztővel* (h: 4 cm, d: 2,5 cm) (3), tojásdad alakú *bronzlemez* 2 füllel (h: 4,5 cm, sz: 3,3 cm) (5), T alakú *fibula* bronzrugózata (töredékes: h: 4,9 cm) (2), préselt *lemeztöredék* vasra rozsdásodva, hullámos oldalú *szíjvég* hátsó lemeze, lemezes *szíjvégtöredék* barázdált szalaggal (4). Ltsz: 10875.

254. sír

Felnőtt. M: 170 cm. Bolygatott. Lelet nincs.

255. sír (21. tábla, 41. tábla, 136. tábla)

Felnőtt. M: 170 cm. Bolygatott.

Töredékes *vaslándzsa*, *kovakő* (41.1), szeges *bronzkapcsok*, négyzetű *vascsat* töredéke (h: 3,6 cm, sz: 2,8 cm) (21.3), félgömb alakú *bronzlemez szeggel* (d: 2,3 cm) (21.2), vékony falú, töredékes, szürkés színű, durva, tojásdad alakú, rövid, függőleges peremű *agyagbögge* (m: 8,3 cm, pá: 6 cm, fá: 5 cm) (21.1). Ltsz: 10876.

256. sír (21. tábla)

Felnőtt. M: 130 cm. Bolygatott.

Kés, *nyílhegy*, *vascsat*, „megőrzésre nem érdemes vastörmelékek”.

257/a sír (21. tábla, 81. tábla)

Gyermek (13 év körüli). M: 170 cm, sz: 50, h: 130 cm. Bolygatatlan. A váz hossza a sírban lemérve 105 cm, a koponya kissé jobbra elfordult. Irány: Ny-K. A jobb állkapcszon zöld patina, de fülbevalót nem találtunk.

Kékes színű *üveggyöngy*: sötétkék nagygyöngy-csüngős fülbevaló csüngőrésze, benne bronz fűzőhenger (d: 1,5–2 cm) (1), *vastörmelék* (2), *vaspáncéltöredékek*: láncpáncélcsonomó (h: 2,81 cm; sz: 2,45 cm; v: 1,19 cm) (3), páncéllamella töredékek (5–8): 3 kisebb és 1 nagyobb, fűzőlyukkal (h: 4,59 cm; sz: 3,98 cm; v: 0,71 cm); 2 kisebb lamella: 1.: h: 3,48 cm; sz: 2,6 cm; v: 0,67 cm; 2.: h: 3,22 cm; sz: 2,33–2,69 cm, v: 0,30 cm (4), rovatkolt díszű, esztergált csont *tűtartó*, a felső harmadában egy furattal és egy furatkezdeménnyel (h: 6,11 cm; d: 0,96–1,11 cm; furat d: 0,51 cm (5), *vaskés* töredéke (6), *disznócsont*(?). Ltsz: 10921–22.

257/b sír (21. tábla, 81. tábla)

Csecsemő. A gyermek lábfejeinél csecsemő váza.

Vaskarika (karperec) (kör átmetszetű, d: 0,57 cm) töredéke (d: 2,6 cm) (2), 3 *gyöngyszem*: egy vörös bikónikus, egy türkizkék lapított gömb alakú üveggyöngy, egy vörös alapon fehér egyrétegű dudoros és hurokfolyatott rátétdíszű lapított gömb alakú opak üveggyöngy (1). Ltsz: 10921–22.

258. sír (21. tábla, 79. tábla)

Felnőtt férfi (36–42 éves). M: 130 cm, sz: 60 cm, h: 180 cm. Bolygatatlan. A jobb kar a medencére hajlítva.

4 *kovakó* (3–6), *vaskarika*, *szíjmaradvány* (elpusztult szíjvég?). Lemezpancél-töredékhez hasonló, lekerekített peremű, téglalap alakú *bronzlemeztöredék*, a bal hosszanti oldalán 2 db íves karéj (h: 4,49 cm; sz: 1,93 cm; v: 0,2 cm) (1), sima *vaslemez* (1), négyzet alakú *vascsat* (h: 2,8 cm) (2). Ltsz: 10923.

259. sír (21. tábla, 79. tábla)

Gyermek (6–8 éves). M: 170 cm, sz: 50 cm, h: 100 cm. Korhadtt váz.

Vaskarika töredéke (1), *vascsipesz* 3 részre törve (2, 4), 15 db apró „*márványgyöngy*”: barna, szürkésbarna, fehéres sárga, fehér köles méretű opak üveggyöngyök (3). Ltsz: 10924.

260. sír (21. tábla, 79. tábla, 136. tábla)

Gyermek. M: 100 cm, sz: 60 cm, h: 100 cm. Bolygatott, a váz hiányzott.

A sír végében vörösszürke színű, durva, kavicsos anyagú, kézzel formált, aszimmetrikus, hordó alakú, enyhén kihajló tölcséres peremű *bögre* (m: 14,3 cm, pá: 10,7 cm, fá: 7,5 cm) (1), benne *tojások*. Valószínűleg

a bal kéznél hosszú *vaskés* töredékei (h: 4 és 7 cm). Ltsz: 10925.

261. sír (21. tábla)

M: 165 cm, sz: 60 cm, h: 160 cm. A csontváz rendetlenül, az állkapocs a lábfejeknél, az alsó lábszárak rendben, a többi csontok a fej helyén egy csomóban. A sír földjéből *vaskés* töredéke (h: 8,4 cm). Ltsz: 10926.

262. sír (13. ábra, 22. tábla, 80. tábla)

Férfi (?). M: 125 cm, sz: 65 cm, h: 190 cm. Bolygatott. Medence a mellkason, koponyatöredékek a sír földjéből. Nyílcsúcs csomó hegyével a láb felé.

4 db *nyílcsúcs*: egy nagyméretű, széles, háromszárnyú nyéltüskés (h: 10 cm, sz: 3,7 cm); egy kisebb, háromszög alakú, háromszárnyú töredéke (h: 10,5 cm, sz: 2,9 cm); egy kisméretű háromszög alakú, háromszárnyú (h: 4,6 cm, sz: 2,1 cm); egy kis keskeny, háromszárnyú, páncéltörő, a nyéltüskénél peremes (h: 5 cm, sz: 1,8 cm) (2–5), *vasbalta* a jobb lábon (1), 2 db *kova* (6–7), *vascsiholó* (9), *bronzgyűrű*(?) (8), *vaskarikatöredék*, *vastörmelék*, préselt bronzlemez (köztük emberfejes, maszkos) *veretek* (11–15), *bronzpánttöredékek* (19), *bronzkapocs* (?), *bronzkorongocska* (négyágú csillagdísszel, falemezre erősítve négy szegeccsel) (*fakapszula* verete) (10), piskóta alakú *vaspánt* töredéke (h: 7,3 cm) (21), *bronzlemeztöredékek* (16–18). Ltsz: 10927.

263. sír (22. tábla, 81. tábla)

Nő. M: 120 cm, sz: 55 cm, h: 150 cm. Erősen bolygatott.

Téglaszínű edény falából faragott, közepén átfúrt agyag *orsókarika* (d: 4 cm; v: 1,2 cm) (1), deformált bronz *fülbevalókarika* (d: 2,3 cm) (2), kis *vascsat* és *vastörmelék* (3). Ltsz: 10928.

264. sír (22. tábla, 81. tábla)

Gyermek és felnőtt (?). M: 120 cm, sz: 55 cm, h: 30 cm. Bolygatott, a csontok egymás hegyén-hátán.

2 lapos téglalap átmetszetű (0,6 × 0,3 cm) *bronzkarika* (d: 5,4 cm) (1–2). Ltsz: 10929.

265. sír (22. tábla, 84. tábla)

Serdülő (?). M: 120 cm, sz: 50 cm, h: 145 cm. Bolygatott, a váz korhadtt, a lábszárcsontok keresztben a medence helyén.

Hosszabb *bronzlánc* a bal combcsont belső felének helyén (1), *vaskéstöredék* (h: 6,2 cm) a jobb lábszár helyén (2) és kör átmetszetű (d: 0,5 cm) *vaskarperec* töredéke (d: 7,2 cm) (3) a jobb felkar alatt. Ltsz: 10930.

266. sír (22. tábla, 136. tábla)

Fiatal. M: 115 cm, sz: 40 cm, h: 150 cm. Korhadtt váz, az alsó lábszárak rendben, a többi összehányva.

A bal lábfejnél sárgásszürke színű, korongolatlan, durva, kavicsos anyagú, tojásdad testű, tölcseres peremű *sárbögre* (m: 11,8 cm, pá: 9,5 cm, fá: 9,5 cm) (1). A bal lábszáron kívül 2 nagyobb *vaskés* (h: 6,5 cm). Ltsz: 10931.

267. sír (41. tábla)

Felnőtt. M: 180 cm, sz: 50 cm. Bolygatott, mindössze néhány csonttöredék (medence, koponya, kulcscsont).

Favödör bronzlemez pántjai (az egyik poncolt szélű, sz: 2 cm), rajtuk egymástól 4,5 cm távolságban a szégek nyomaival, famaradványok (1–4). Ltsz.: 53.142.6.

268. sír (22. tábla, 84. tábla)

Felnőtt. M: 140 cm, sz: 48 cm, h: 158 cm. Bolygatott, korhadtt váz, hossza a sírban: 158 cm.

A jobb kar helyén 2 db barna színű *kova* (obszidián) pattinték és 2 db vörös színű *fél drágakő* (2–5), egy félkör átmetszetű (d: 0,6 cm), egyik felén jelentősen kopott *bronzkarikával* (d: 2 cm) (1). Ezen kívül acél (*csiholó*), kis *vastöredékek*, kis *vascsat* (h: 2 cm), *vashuzal darbjai* (6–7). Ltsz: 10932.

269. sír (22. tábla, 84. tábla)

Gyermek. M: 90 cm, sz: 40 cm, h: 90 cm. Bolygatatlan, korhadtt váz, hossza a sírban mérve: 70 cm.

A koponya mellett két oldalt ovális elhegyesedő végű bronz *fülbevalókarika* (d: 1,4–2 cm) (1–2), *vastöredék* (*láncpáncél*) (h: 6,3 cm; sz: 1,6–2,4 cm) (3). Ltsz: 10933.

270. sír (22. tábla, 84. tábla)

Férfi. M: 100 cm, sz: 60 cm, h: 170 cm. Korhadtt váz, hossza a sírban lemérve 162 cm.

A bal medencénél vas *vödörfültöredékek* (*zabla szájavastöredékei?*) (1–2), lant alakú *vascsat* (h: 2,9 cm) (3), kis ovális *vascsat* (sz: 1,8 cm) (4). Ltsz: 10934.

271. sír

Felnőtt. M: 130, sz 50, h 170 cm. A váz rongált.

272A sír (13. ábra, 23. tábla, 83. tábla)

Férfi. M: 150 cm, sz: 65 cm, h: 205 cm. Bolygatott, jó fenntartású csontok. Csak a lábszárak vannak rendben, a többi csont összevissza dobálva, a koponya hiányzik.

Vashorog (8) és *bronzgomb* (?), *lószerszámdísz* (?), a mell és a váll táján csont *íjlemezek* töredékei (a leg hosszabb szarvcsonttöredék h: 18,2 cm, sz: 1,8 cm)

(14); ezüst *fülbevalókarika* (7), 4 db ezüst *övveret* préselt gyöngysorkeretes, középső függőleges léctagos díszszel, ólom alátéttel, sima hátlappal, részben összetörve, felerősítő pántokkal (a kisszívég h: 4 cm, sz: 2,4 cm) (1–6). Benyomott ovális alakú karikájú (h: 2,7 cm, sz: 4,1 cm) öntött *bronzcsat*, a csatkeretre keskeny (h: 2 cm, sz: 0,6 cm) bronzlemez hajlítottak, amelyet bronzszegccsel fogtak össze (13), *agancsbogozó* (15). A bal mell tájon és a jobb kulcscsonton, illetőleg annak helyén széles rétegben *bőrnyomok* a földben. A bal váll alatt kb. 10 cm-es gödröcske. A sír felső részén szétszórva *vastöredékek* halmaza, nagyméretű, háromszárnyú, tompa *vasnyílcsúcs*, a szárnyán ovális áttörésekkel (h: 8,7 cm, sz: 3,7 cm) (9) és *vaskarika* (10). Ltsz: 10935.

272B sír (13. ábra, 26.1. ábra, 23. tábla, 82. tábla)

Lósír a férfi sírtól 10 cm-re. M: 120 cm, h: 230 cm, sz: 8 cm. A ló vázának szélessége 65 cm, hossza 200 cm.

A ló szájában *vaszabla* (17), szeme helyén veret (?), derekánál 2 hosszúfűlű, behajló talpú *kengyel* (11–12) és 2 *hevedercsat* (16, 18). Ltsz: 10935.

273. sír

Gyermek. M: 140 cm, sz: 60 cm, h: 130 cm. Korhadtt váz, bolygatott. A lábszárak rendben, a többi csontok egy halomra hányva (a koponya és a medencecsontok a térdnél). Lelet nincs.

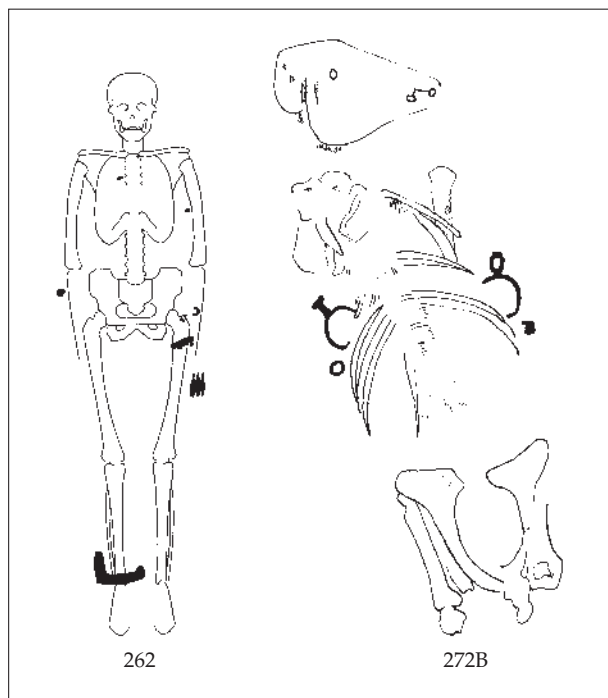

13. ábra. Csákberény-Orondpuszta 262. és 272B sír

274. sír (23. tábla, 78. tábla)

Nő. M: 200 cm, sz: 50 cm, h: 150 cm. Bolygatatlan.

A bal karnál 2 *vaskéstöredék* (h: 7,4 cm és 10 cm), *vaskarika* (vaskarperec) töredéke (d: 6 cm) (3), a nyak körül 91 db apró kénsárga és barna, köles méretű opak *üveggyöngyszem* hármas sorban (2), a jobb föltnél bronzkarikás aranygömböcskés kapcsolódótaggal – az egyik gömböcs a kör átmetszetű fülkarikára fűzve, törött *fülbevaló* (1). 24 db félgömbös, ólombetétes bronz *lemezveret* töredéke, amelynek hátoldalán alátétes *bronzszegecsek* találhatóak (d: 1,3 cm). Ltsz: 10936.

275. sír (24. tábla, 84. tábla)

Felnőtt. M: 190 cm, sz: 40 cm, h: 120 cm. Bolygatatlan, korhadtt váz.

Jobb combon kívül *vaskéstöredék* (h: 2,7 cm), kör átmetszetű (d: 0,6 cm) *vaskarika* (d: 3,5 cm) (1). Ltsz: 10937.

276. sír (24. tábla, 136. tábla)

Gyermek (10–13 éves). M: 100 cm, sz: 50 cm, h: 130 cm. A váz korhadtt, csak a bal felső kar és a medencecsont bolygatott.

A jobb lábfejnél szürkésfekete, korongolatlan, tojásdad testű, erősen kihajló peremű *agyagbögre* (m: 14 cm, pá: 12 cm, fá: 8,8 cm) (1). Ltsz: 10938.

277. sír (24. tábla, 84. tábla)

Gyermek. M: 120 cm, sz: 40 cm, h: 110 cm. A koponya hiányzott, a törzs felső része erősen bolygatott.

A bal combcsont felső részén kívül trapéz alakú *vascsat* (h: 3 cm, sz: 2,8–3,2 cm) (1). Ltsz: 10939.

278. sír (24. tábla, 85. tábla)

Férfi. M: 130 cm, sz: 60 cm, h: 220 cm. Kissé bolygatott, a váz korhadtt. A lapockacsontokig sértetlen, a koponya hiányzott.

A bal combcsonton kívül *vasbalta* (elkallódott), a bal combcsont külső felén keskeny profilált élű, háromszárnyú, páncéltörő, nyéltüskés, a tüske és a szárnyak találkozásánál peremes *nyílhegy* (h: 9,3 cm, sz: 1,7 cm, ph: 4,5 cm) (1), hegyével lefelé. Felette *vaskés* töredéke. A deréktájon bronzlemezről préselt *álcsat-töredékek*, legalább 6 db (7–12) és 4 db bronzlemezről préselt, gyöngysorkeretes díszű címerpajzs (3–6) és 4 db préselt, pont-vonal ornamentikás, kettőspajzs alakú *övveret* töredéke (13–16), ólomra erősítve. Piros *kő, festékmáradvány* (?) (2). Ltsz: 10940.

279. sír (24. tábla, 88. tábla)

Felnőtt. M: 150 cm, sz: 60 cm, h: 150 cm. Korhadtt, bolygatott váz, lábak rendben.

A jobb medenceszárnynál *agancsbogozó* hegye (h: 7,2 cm) (1), *késtöredék* (h: 7,3 cm), a lábknál *agyagbögre* (elkallódott). Ltsz: 10941.

280. sír (24. tábla, 88. tábla, 136. tábla)

Felnőtt. M: 170 cm, sz: 50 cm, h: 140 cm. Medencétől felfelé bolygatott, korhadtt váz, a felső rész csontjai hiányoztak.

A lábnál szürke színű, kavicsos anyagú, tojásdad testű, tölcseres peremű *agyagbögre* (m: 11,4 cm, pá: 10,5 cm, fá: 7,5 cm) (11). A jobb lábnál háromszárnyú *nyílhegy* töredéke (10), a bal medencecsúcsonál kisméretű, líra alakú *vascsat* (h: 2,2 cm, sz: 1,8 cm) (9), *késtöredék*, 5 db apró, préselt bronz, pajzs alakú *övveret* töredéke (h: 1,4 cm) (1–4), 3 nagy (h: 2,8 cm) és 1 kis *rögzítópánt* (h: 1,6 cm) (5–8). Ltsz: 10942.

281. sír

Nő? M: 175 cm, sz: 60 cm, h: 220 cm. Korhadtt, bolygatott váz. Melléklete nem volt

282. sír

Felnőtt. M: 140 cm, sz: 40 cm, h: 210 cm. A váz hossza a sírban lemérve 170 cm. Korhadtt csontok, melléklet nem volt a sírban.

283. sír (14. ábra, 24. tábla, 88. tábla)

Nő. M: 150 cm, sz: 50 cm, h: 190 cm. A váz hossza a sírban lemérve 160 cm. A váz állapota korhadtt.

A koponya bal oldalán bronz *fülbevaló* (1), jobb oldalán ugyanilyenek csak a gömbje (2). A medence bal szárnyában négyszögletes *vascsat* (3). A szegycsonton korongos *fibula*, peremén ólomkeret, közepén rozetta (4), a korongban II. stílusú emberábrázolás. A hátla-pon *vászón- és nemeznyomok*. Ltsz: 10943.

284. sír (14. ábra, 24. tábla, 86–87. tábla)

Felnőtt. M: 140 cm, sz: 50 cm, h: 180 cm. Korhadtt, medencétől felfelé bolygatott váz.

„Fonatos lemezek, rozettás kúpok, pántok egy csomóban.” *Vaslemeztöredék* (páncél?) (elvesztett) (10), *bronzfibula* (36), *bronzláncmáradvány* (32), *bronzgyűrű* (13), *vas láncpáncéltöredék* (35), kis *bronzfibula* (9), *késtöredék* (h: 9,5 cm), bronz *pánttöredékek* (15–30), *falemez bőrrel*. *Övdíszek* és *szíjvég* a lábszárak között 35 cm hosszúságban (1–7): bronzlemezes *nagyszíjvég*, csuklós szíjszorítóján két szegeccsel, 6 db négyzet alakú gyöngysordíszes *övveret*; kis *bronzgyűrű* (14), líra alakú *bronzcsat* vaspecekkel (8), préselt *bronzkorong* négyágú csillaggal, fára erősítve (11), vas *vonókés* 10 db töredéke (33), *bronzlemeztöredékek* (12, 31, 34). Ltsz: 10944.

285. sír (25. tábla, 89. tábla)

Felnőtt. M: 150 cm, sz: 60 cm, h: 200 cm. Medencétől felfele erősen bolygatott, korhadtt váz, a csontok egy halomba hányva.

A lábszárak közt *vascsat* (5), a bal kéz helyén lemezgömbös, bronz *fülbevaló* töredéke (gömb d: 1,3 cm), elhegyesedő huzalkarikával (d: 1,6 cm) (4), átfúrt római *kisbronz* (6), *kisszíjvég* (3), mellette *faveder töredékei bronzszalagos verettel*, poncolt pánntal (h: 16 cm) (1–2, 7). Ltsz: 10945.

286. sír (25. tábla, 88. tábla)

Gyermek. M: 180 cm, sz: 40 cm, h: 130 cm. Bolygatatlan, a váz korhadtt, a váz hossza a sírban lemérve 100 cm.

Vaskarperec vászonnyomokkal (3), a fültájon ezüst lemezgömbös bronz *fülbevalók* töredékei: elhegyesedő, nyitott végű bronz fülkarika (d: 1,2 × 1,4 cm), a gömbcsüngő töredéke ezüst (d: 0,9) (1–2), fekvő téglalap átmetszetű *bronzkarika* (sz.: 0,25 cm), bronzhuzalból hajlított, meander poncdíszű nyitott *karikagyűrű* (d: 1,86–2,05 cm), vas *tűzcsiholó* töredéke (h: 4 cm) (4). Ltsz: 10946.

287. sír (25. tábla, 90. tábla)

Férfi? M: 200 cm, sz: 65 cm, h: 180 cm. Bolygatott, a koponya a föld felszínétől 40 cm-re.

A bal térdnél *vastöredék*, rátapadt fehér színű, lapított gömb alakú, opak *üveggyönggyel*, peremén domború, vörös dudoros rátétdíszsel (3), kör átmetszetű (d: 3 mm) *bronzkarika* (d: 2 cm) és *vaskéstöredék* (2). Kör átmetszetű *vaskarika* (d: 5,5 cm) (1). Ltsz: 10947.

288. sír (25. tábla)

Férfi. M: 150 cm, sz: 60 cm, h: 150 cm. Korhadtt, medencétől felfelé bolygatott váz, a törzs és a koponya csontjai egy halomba hányva.

A bal bokán kívül *vaskés* (h: 13,2 cm). Ltsz: 10948.

289. sír (25. tábla, 90. tábla)

Férfi. M: 150 cm, sz: 55 cm, h: 200 cm. Erősen korhadtt, térdtől felfelé bolygatott váz. Leletek elszórtan az összekevert csontok között.

3 *nyílhegy*: 1. háromszárnyú nyéltüskés (h: 8,6 cm, sz: 2,3 cm), 2. nyéltüske töredéke (h: 6 cm), 3: lapos nyílcsúcs töredéke (h: 3,8 cm) (3–4), *vaskéstöredék*, *vastöredék*, 2 db *kovakő* (1, 5), piros kő, *csontmerekvítő*s íj 2 db markolatlemeze, 2 db véglemeze, az íjvégcsonatok ívesek és keskenyek (sz: 1,6 cm) (6). Ltsz: 10949.

290. sír

Férfi? M: 160 cm, sz: 60 cm, h: 200 cm. Bolygatatlan, korhadtt váz. Melléklet nem volt.

291. sír (25. tábla, 41. tábla)

Férfi? M: 140 cm, sz: 60 cm, h: 200 cm. Bolygatott, korhadtt váz, koponyája hiányzott.

A csontok közt kis tölcséres, koncentrikus árkokkal díszített, felül lyukas *bronztárgy* (csüngő?), sérülten (m: 3,5 cm, d: 1,8–2,7 cm) (25.1), bronzlemez *kisszíjvég*, a szíjbefogónál átfúrt (h: 2,6 cm, sz: 2 cm) (41.1). Ltsz: 10950.

292. sír (25. tábla, 91. tábla)

Férfi. M: 195 cm, sz: 60 cm, h: 200 cm. Korhadtt váz, térdtől kezdve erős bolygatás, a koponya hiányzik.

A bal lábszár külső felén címeres, préselt *bronzlemez-töredékek*, 9 apró darab (1), *vaskés* 4 darabban (h: 11,8 cm). Ltsz: 10951.

293. sír (25. tábla, 41. tábla)

Gyermek. M: 115 cm, sz: 40 cm, h: 100 cm. Bolygatatlan. A váz hossza a sírban lemérve 80 cm, a váz erősen korhadtt, kezei a medencén összetéve.

A bal lábfejnél durva, szürke színű, korongolatlan, kavicsos soványítású, tojásdad testű, tölcséres ujjbenyomkodásos peremű, törött *agyagbögre* (m: 11,5 cm, pá: 11 cm, fá: 8 cm) (1). A bal combon *vascsat* töredéke (4), a jobb combcsont fejénél laposra kalapált *vaskarika* (karperec?) töredékei (6), a fülek táján két ezüst nagylemezgömbcsüngős fülbevaló, ezüst kör átmetszetű

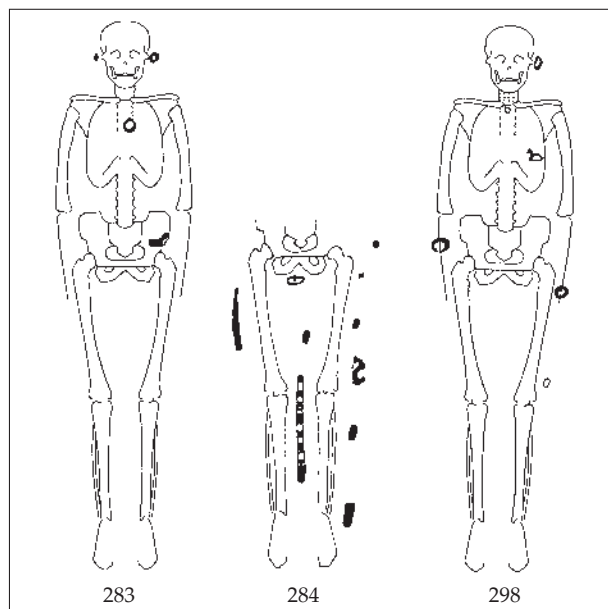

14. ábra. Csákberény-Orondpuszta 283, 284. és 298. sír

(d: 0,6 cm) fülkarikával (d: 1,75–1,85 cm), a két lemezes félgömbből forrasztott gömbcsüngő (d: 1,57–1,66 cm); a fülkarika és a lemezes gömbcsüngő között két félből forrasztott háromkaréjos ezüst függesztőtag töredéke lehetett felforrasztva, karikás és gömbös (1–2). A nyaknál *gyöngyök*: 1 türkizkék bordázott lapított gömb, 1 vörös alapon fehér dudoros és hurokfolyatott rátétdíszes iker, 1 fekete alapon fehér-kék kétrétegű dudoros (szemes), 1 fekete alapon fehér-kék kétrétegű dudoros (szemes) és hurokfolyatott rátétdíszes, 1 vörösesbarna alapon fehér egyrétegű dudoros és hurokfolyatott rátétdíszes lapított gömb alakú opak üvegyöngy, 1 csiszolt, átfúrt amorf alakú mészkegyöngy (6). Téglalap átmetszetű, ovális *vaskarika* (d1: 4,2 cm, d2: 3 cm) (5). Ltsz: 10952.

294. sír (25. tábla, 91. tábla)

Felnőtt. M: 200 cm, sz: 60 cm, h: 150 cm. Korhadat váz, a comboktól felfelé a többi részei a csontváznak egy halomba hányva, a koponya hiányzott.

Összehajtott *bronzlemez* (1), háromszög alakú öntött, áttört *bronzlemez csattest* maradványa szeglyukakkal (2), a mellkas tájáról nagyméretű levél alakú (*salix*), zárt köpűs *vasláncza* (ká: 2,2 cm, psz: 4 cm) összetörve. Ltsz: 10953.

295. sír

Gyermek. M: 90 cm, sz: 40 cm, h: 100 cm. Bolygatatlan, korhadat váz. Melléklete nem volt.

296. sír (25. tábla, 92. tábla)

Felnőtt. M: 150 cm, sz: 50 cm, h: 195 cm. Bolygatott.

A bal lábszár külső oldalán erős profilú, római egygombos *bronzfibula* (h: 5 cm) (4), kis *fatok* maradványa, 2 nagy *vaskarika* (d: 6,5 cm és 7 cm) (1–2), a *vastöredékeken* szövetnyomok, vörös színű, homokkal soványított edényből kivágott, közepén átfúrt (furat d: 0,73 cm) *orsókarika* (d: 2,91 cm; v: 0,82 cm) (3), *vaskéstöredéken* (h: 9,5 cm) (7), apró *vaskarika*, *nyaklánc kapcsolódótága* (6), kör átmetszetű, elhegyesedő végű, ezüst *huzalkarika* töredéke (5). Ltsz: 10954.

297. sír (26. tábla, 41. tábla, 91. tábla)

Felnőtt. M: 200, sz 40, h 180 cm. Korhadat váz, hossza a sírban lemérve 140 cm. A jegyzőkönyvben (nyilván tévesen) mint 10–13 éves gyermek sírja szerepel.

A jobb combcsont fejénél 2 *vaskés* töredéke (egyik h: 11 cm) (41.1), felettük 2 db kör átmetszetű *vaskarika* (d: 4 cm és 3,5 cm) (5–6), a medence bal szárnyában négyzet alakú *vascsat* (h: 3 cm) (4), a fülek táján két, nagyobb méretű ezüst, kör átmetszetű (d: 0,15–0,18 cm) *huzalkarika* (d: 2,09–2,15 cm), nagygömbös (lemez-

gömbje elveszett) bronz *fülbevaló* és egy kisebb, elhegyesedő végű, közel ovális alakú ezüst *fülkarika* gyöngydrót függesztőtaggal (d: 1,46 × 1,18 cm; h: 1,69 cm) (2). A nyaknál 2 db sárga *gyöngy* (elveszett) (3). Ltsz: 10955.

298. sír (14. ábra, 26. tábla, 93. tábla)

Férfi? M: 180 cm, sz: 60 cm, h: 210 cm. Bolygatatlan, a váz hossza a sírban lemérve 180 cm. A csontok korhadtak.

A bal combcsont alsó részén kívül *vaskés*. A jobb karszáron kígyófejserűen lapított, kiszélesedő végű, bronz *huzalkarperec* (sz.: 0,53 cm; d: 6,37 cm) (4), a mellkason ló alakú római *bronzfibula* (1), a bal kézfnél *vaskarika* (d: 2,8 cm) (5), a bal fülnél vékony nyitott, kör átmetszetű (d: 0,17 cm) (d: 1,2 cm) bronz *fülbevalókarika* (3). A nyak körül 56 db apró, kénsárga *gyöngy*, köztük kettő dudoros: 1 barnásfekete bikónikus alakú opak, 1 apró barna alapon fehér dudoros rátétdíszes, 1 apró fekete alapon sárga dudoros rátétdíszű hengeres alakú opak üvegyöngy, 14 sárga és 39 barnás, illetve fekete köles méretű opak üvegyöngy (2). Ltsz: 10956.

299. sír (26. tábla, 93. tábla)

Férfi? M: 140 cm, sz: 40 cm, h: 190 cm. Bolygatott, a váz korhadat.

A bal lábszár külső oldalán *vonókéstöredék* (h: 15 cm, sz: 2,2 cm) (2), vas *láncpáncélcsonomó* (h: 5,3 cm, sz: 2,77 cm, v: 1,24 cm) (1). Ltsz: 10957.

300. sír (26. tábla, 93. tábla)

Gyermek. M: 130 cm, sz: 45 cm, h: 100 cm. Korhadat váz.

A bal karnál 6 S alakú szemből álló, csavart *bronzlánc* (h: 12 cm) (3), a medencén négyzet átmetszetű (d: 0,5 cm) *bronzkarika* (d: 2,7 cm) (4), a jobb fül táján ezüsthuzal (d: 0,14 cm) *fülbevaló* (d: 1,45–1,52 cm) (1), a nyaknál 6 db *gyöngy*: 1 sárga lapított gömb, 1 fekete alapon fehér hurokfolyatott, 1 fekete alapon fehér egyrétegű dudoros és sárga hurokfolyatású, 1 vöröses barna felületen fehér egyrétegű dudoros és hurokfolyatott, 1 vörösesbarna alapon sárga dudoros és fehér hurokfolyatású, 1 vörös alapon fehér-kék kétrétegű dudoros (szemes) és fehér hurokfolyatású rátétdíszes lapított gömb alakú opak üvegyöngy (2). Ltsz: 10958.

301. sír

Nő? M: 180 cm, sz: 50 cm, h: 200 cm. Korhadat váz, medencétől felfelé bolygatott, melléklet nincsen.

302. sír

Gyermek. M: 130 cm, sz: 40 cm, h: 110 cm. Korhadat váz. Melléklet nincsen. Lábszártól felfelé bolygatott.

303. sír

Férfi. M: 160 cm, sz: 70 cm, h: 190 cm. Bolygatott, korhadtt váz. Melléklet nincsen.

304. sír

Férfi. M: 150 cm, sz: 60 cm, h: 190 cm. Térdtől felfelé erősen bolygatott, korhadtt váz. Melléklet nincsen.

305. sír (26. tábla, 41. tábla, 94. tábla)

Férfi (40–60 éves). M: 170 cm, sz: 60 cm, h: 160 cm. Bolygatott, térdtől felfele.

A medence bal szárnyán, a keresztcsontnál kenyel alakú *vascsat* (h: 3,5 cm, sz: 3,6 cm) (26.1). A jobb kéz alatt *vaskés* (h: 12,6 cm) (41.1), rajta fatok maradványai. Ltsz: 11280.

306. sír (26. tábla, 94. tábla)

Felnőtt. M: 210 cm, sz: 60 cm, h: 200 cm. Töredékes váz.

A jobb combcsont mellett *vaskés* (h: 13 cm, sz: 2,3 cm), a hegye hiányzik; egymásra merőlegesen 3 *vaskarika* (legnagyobb d: 5 cm) (1–2). Ltsz: 11281.

307. sír (26. tábla, 94. tábla)

Felnőtt. M: 150 cm, sz: 50 cm, h: 160 cm. Bolygatott.

Törött *gyöngyszem* a sír földjében: sötétkék alapon vörös, sárga és világos zöld színű sűrű hullámvonal díszes lapított gömb alakú opak (millefiori) üvegyöngy töredéke. Ltsz: 11282.

308. sír (26. tábla, 136. tábla)

Gyermek. M: 150, sz 40, h 120 cm. Bolygatatlan, a váz korhadtt.

A bal lábfejnél *bögre*. Göröngyös, vörössesszürke színű, kézzel készült, tojásdad, rövid tölcseres peremén rovátkolás, alján korom (m: 10,5 cm, pá: 9,5 cm, fá: 7 cm) (1). Ltsz: 11283.

309. sír (26. tábla, 41. tábla, 94. tábla)

Gyermek. M: 180 cm, sz: 50 cm, h: 120 cm. Bolygatott, korhadtt váz, csak a koponya volt a helyén.

A koponya bal oldalán nyitott ezüst nagygömbös fülbevaló három apró lemezgömbbel (d: 1,44–1,89 cm), ovális fülkarikával (d: 0,16 cm), közel ovális lemezes gömbcsüngője elveszett (26.3). A sírföldben bronzlemez *szíjvég*, szíjszorítóján bordázott bronzszalaggal (h: 7,1 cm, sz: 2,8 cm). Négyzet alakú bronzlemezről préselt, gyöngysorkeretes *veret* töredéke. (h: 2,4 cm) (41.1), szárnyas lábszárcsontjából csiszolt, díszítetlen felületű *tűtartó* bronzpatinával (h: 8,64 cm; d: 1,13–1,42 cm) (26.2); bronzpatina volt a bal karon is. Ltsz: 11284.

310. sír (26. tábla, 95. tábla)

Nő (52–58 éves). M: 140 cm, sz: 55 cm, h: 150 cm. Bolygatott.

3 db bronzlemezről préselt négykaréjos pityke (h: 1,4 cm) (1–3), egy préselt ezüst szíjvégtöredék (4), 2 *gyöngyszem*: 1 türkizkék lapított gömb alakú, 1 vörös alapon fehér-kék kétrétegű dudoros (szemes) és hurokfolyatású rátétdíszes iker lapított gömb alakú opak üvegyöngy (5), *vasdarabok*, köztük egy kis ovális karikájú, hosszú keskeny vas szíjszorítójú *vascsat* (h: 4,4 cm, sz: 2,2 cm, a szíjszorítónál sz: 1,2 cm) (8); a kisujjnal *bronzdarabkák*; vörös színű, csillámmal és patics-csal soványított edény falából faragott, közepén átfúrt (d: 0,77 cm) agyag *orsókarika* (d: 4,29 cm; v: 1,1 cm) (7); apró *vaskarika* (d: 1,5 cm), nyaklánc kapcsolótagja (6). Ltsz: 11285.

311. sír (26. tábla, 94. tábla)

Felnőtt. M: 110 cm, sz: 50 cm, h: 160 cm. Korhadtt váz, a medencétől felfelé bolygatott. A csontvázról két oldalt koporsó elkorhadtt deszkáinak nyoma, lábtól vállig 2–3 cm szélességben.

A bal comb felső részén kívül bronz lemezgömbcsüngős *fülbevaló*; kör átmetszetű (d: 0,15 cm) ovális alakú ezüst huzalkarikájához (d: 1,32–1,63 cm) 4 apró gömböcskével (d: 0,51–0,6 cm) lemezgömbcsüngőt forrasztottak (d: 1,4 cm–1,5 cm) (1); a jobb combcsont feje alatt *vaskés* (h: 12,2 cm) (2). Ltsz: 11286.

312. sír (26. tábla, 95. tábla)

Gyermek. M: 80 cm, sz: 50 cm, h 130 cm.

A koponya körül ovális karikájú, vele egybeöntött háromszög alakú szíjszorítójú, 3 szeglyukkal ellátott, vastüskéjű *bronzcsat* (h: 4,7 cm) (1), kis *bronzhurok* (h: 1,0 cm) (2), *vasdarab* (3). Ltsz: 11287.

313. sír (27. tábla, 95. tábla)

Felnőtt. M: 125, sz 65, h 200 cm. A felsőcombtól lefele bolygatatlan.

Vasfokos a bal lábon (h: 16,5 cm, sz: 1,1–2,2 cm, foka 7,8 cm) (1); közvetlenül a fokos alatt *vaskapa* (h: 10,5 cm, sz: 5,5 és 4 cm) (2). Ltsz: 11288.

314. sír (15. ábra, 27. tábla, 41. tábla, 96. tábla)

Felnőtt. M: 175 cm, sz: 50 cm, h: 200 cm. Erősen korhadtt váz, a koponya jobbra dőlve. Bolygatatlan. A sírgödörnek a lábak felé eső végén mélyedés (a felszíntől mérve 182 cm mélyen), és a fejrésztől számított 75, illetve 85 cm-re a sír falában hengeres gerendanyomok.

A két combcsont közt egy csomóban *vaskés* hegye (h: 4,2 cm), fatok nyomaival; *vaskarika* töredékei (27.8), kör átmetszetű (d: 0,34 cm) bronz *huzalkarika*

(d: 2–2,32 cm) (27.6), csont *tűtartó* töredéke, *vaskarika*, a vaskés alatt nagy, bordázott, türkizkék színű, lapított gömb alakú, kopott opak üveggyöngy, egyik furatában vaskorrózióval (4); *vaskarika* (4) a jobb kéznél, mellette préselt, poncolt, rombusz alakúra kivágott, elvékonyodó végű ezüst *lemezgyűrű* (d: 1,79 cm; sz: 1,83 cm) a rombusz közepén ékkövet utánzó trébelt dísszel (8). A bal kéznél *bronzcsörgő* töredéke (9); a jobb medenceszárnynon jól iszapolt anyagú, közepén átfúrt (d: 0,9 cm) lapos *orsókorong* töredéke (d: 3,31 cm; v: 0,77 cm); 7 db *bronzhurok*; *gyöngysor*: 2 fekete lapított gömb, 2 fekete alapon sárga hurokfolyatott rátétdíszes lapított gömb, 1 barna bikónikus, 1 világoskék bordázott díszű lapított gömb alakú, 1 fekete alapon fehér folytatott rátétdíszű hordó alakú opak üveggyöngy (27.3). Nagylemezgömbös ezüst *fülbevalópár* csavart fülkarikával (d: 2,26–2,8 cm és 2,68–2,72 cm): a fülkarikára húzott ezüst lemezgömbökhöz (d: 0,77–0,8 cm és d: 0,85–0,92 cm) 3 db préselt ezüst fél lemezgömb (d: 1,6 cm) tartozott; és ha a 4 db háromkaréjos, ezüst, préselt lemezes dísz (d: 0,4 cm) is a fülbevalókhoz tartozott, akkor a csüngő hossza velük együtt 2,4 cm lehetett (27.1–2). Ltsz: 11289.

315. sír (27. tábla, 96. tábla, 136. tábla, 139. tábla)
Férfi? (23 évesnél idősebb). M: 190 cm, sz: 50 cm, h: 160 cm. A combcsonttól felfelé bolygatott.

Bal lábfejnél csöcsös *korsó* (m: 21,9 cm, pá: 13 cm, fá: 10,5 cm): világosszürke színű, jól iszapolt, egyenletes égetésű, gyorskorongolt, gömbös testű, kihajló tagolt peremű, enyhe fedőhoronnyal ellátott, kiöntőcsöves, szalagfüllel ellátott edény, amelynek felületét két széles hullámvonalas sávval és egyenes vonalköteggel díszítették; a fület a hullámvonal benyomása után tették rá (1). A bolygatott földben bronzlemez *szíjvég* darabja (h: 6,1 cm, sz: 2,2 cm) (4) és 9 db téglalap átmetszetű *bronzpánt* (h: 4,5 cm és 3,6 cm) (2) *ólombetétekkel*. A földben előkerült még egy trapéz alakú *vascsat* (h: 3,6 cm, sz: 3–3,5 cm) töredéke (3). Ltsz: 11290.

316. sír

Nő? (27–36 éves). M: 180 cm, sz: 50 cm, h: 160 cm. Hiányos váz. Melléklet nem volt.

317/a–b sír

Kettős sír: 317a férfi (30–60 éves), 317b nő (52–61 éves). M: 120 cm, sz: 50 cm, h: 160 cm. Bolygatott, a csontok a sír DK-i végében egy halomban. Lelet nincs.

318. sír

Férfi? (23 évesnél idősebb). M: 130 cm, sz: 60 cm, h: 160 cm. Bolygatott: medencétől a vasútvonal levágta.

A sír földjében 80 cm mélyen közepén háromszög átmetszetű bordával ellátott, ívelt talpalójú, rombusz átmetszetű szárú, bevéselt vonalakkal díszített, jó megtartású, hosszú fülű *kengyel* (sz: 10,8 cm, m: 15,3 cm) (1). Ltsz: 11291.

319. sír

(27. tábla, 97. tábla)
Felnőtt. M: 155 cm, sz: 60 cm, h: 150 cm. Bolygatatlan.

Vaskarika (d: 4,7 cm) (1), *vaskés* (h: 8,5, sz: 1,5 cm) (2), egy kisméretű, lekerekített négyzet alakú *vascsat* (h: 2,4 cm) (3) és egy nagyobb, téglalap alakú *vascsat* töredéke (h: 4,5 cm) (4) a medencében. Ltsz: 11292.

320. sír

(27. tábla, 97. tábla)
Nő (30–60 éves). M: 155 cm, sz: 55 cm, h: 190 cm. Bolygatatlan, a váz hossza a sírban lemérve 155 cm, a koponya balra néz.

Leletek a medence bal szárnyában: *láncpáncélcsonló* (h: 3,43 cm; sz.: 2,49–3,76 cm); hosszában repedt, esztergált csont *tűtartó* töredéke, törött szélén bronz patina (d: 1,2–1,3 cm; h: 4,74 cm) (1); rossz megtartású, deformált, kör átmetszetű (d: 0,13–0,17 cm), nyitott, bronz *fülbevalótöredék* (d: 1,29–1,7 cm) (2). Ltsz: 11293.

321. sír

(27. tábla, 97. tábla)
Gyermek. M: 140 cm, sz: 40 cm, h: 120 cm. Korhadat váz, az állkapocs a combcsont jobb oldalán.

Bronz *fülbevaló* karikája és gömbje: nagylemezgömbös bronz fülbevaló: kör átmetszetű (d: 0,13–0,14 cm), elhegyesedő végű huzalkarikára (d: 1,42–1,55 cm) apró, tömör bronzgömböcsöt (d: 0,26–0,28 cm) és arra aranyozott felületű, két félgömbből álló lemezgömbcsüngőt forrasztottak (d: 1,26–1,81 cm) (1). Ltsz: 11294.

322. sír

Gyermek (3–4 éves). M: 150 cm, sz: 40 cm, h: 110 cm. Bolygatatlan, lelet nincs.

323. sír

(16. ábra, 28. tábla, 99. tábla)
Férfi. M: 130 cm, sz: 60 cm, h: 200 cm. Nyújtott váz, a medencétől felfelé bolygatott (az antropológiai adatok szerint az eltett hosszúcsontok két férfitől származnak: 323a: 51–57 éves, 323b: 40–80 éves).

Kovácssír. Nagyméretű *vasfogó* (a szegnél a szár sz: 1,9 cm, lejjebb: 1,1 cm), fejrésze aszimmetrikus: egyik fele enyhén, a másik erősebben ívelt és csörszerűen megnyúlik; a fejtég ellaposodik; hosszú, egyenes, összetartó szárai téglalap és lekerekített téglalap átmetszetűek, a végük gömbös; tengelye nagy, kerek fejű szegecs (1). *Reflexív* csont ívgyécsontlemezei: egy teljes és egy töredékes; az ívelten elhegyesedő agancslemez keskeny, hátoldala és az íj felőli vége irdalt, enyhén

kiszélesedő másik végénél (attól 2,7 cm-re) húrvájat található (h: 20,5 cm, sz: 2,3 cm) (2). Kör átmetszetű (d: 4 mm), öntött *bronzkarika* (d: 3,8 cm) hozzátapadt *bőrmaradvánnyal?* (4). Kör átmetszetű *vaskarika* három darabja (d: 3,2 cm) (5). Nagyméretű, ívelt, csónak alakú *vaskalapács* (h: 12,3 cm, talp sz: 3,9, él sz: 4–3,335 cm, talp v: 3 cm, él v: 2,4 cm), az éle erőteljesen ellaposodik, talpa vastag, peremes; a nyéllyuk lefelé szélesedik. *Vastöredékek* (3, 6). (A temetkezés csontvázlapja sokáig kallódott, míg *Schilling László* jóvoltából 2009 januárjában előkerült a SZIKM Adattárában.) Ltsz: 11295.

324. sír (28. tábla, 99. tábla)

M: 180 cm, sz: 60 cm, h: 170 cm. A váz hiányzik.

A sír földjében kör átmetszetű (d: 0,21 cm) nyitott huzalkarikájú *fülbevaló* ezüstkarakája (d: 2,01 cm) (1). Ltsz: 11296.

325. sír

M: 180, sz 60, h 140 cm. Erősen bolygatott. A sírban két koponya! Lelet nincsen.

326. sír (28. tábla, 99. tábla)

Felnőtt. M: 160 cm, sz: 70 cm, h: 200 cm. Bolygatott. Megjegyzés a csontvázlapon: hiányzik a temetőtérképen.

A jobb combcsont alatt *vasszeg* (h: 10,3 cm) és *vaskés* (h: 9 cm) (1–2). Ltsz: 11297.

327B sír (15. ábra, 26.2. ábra, 28. tábla, 98. tábla)

Lósír, vasútépítéskor a koponyánál kissé megbolygatva. A hozzátartozó embersír (327A sír) feltehetően a vasút árkaiba esett. M: 190 cm, sz: 80 cm, h: 185 cm.

Leletek: a szájbán aszimmetrikus, csuklós szájvasú, nagykarikás *vaszabla* (h: 6,3 és 7,3 cm, karikák átmérője: 3,4 cm) (3), a koponyán lapos, téglalap átmetszetű bronzrudacsokból hajlított körte formájú *bronzcsat*, a pecek is bronzból (h: 3 cm, sz: 1,5–2,6 cm) (4), a deréktájon hosszú fülű *kengyelek*, amelyek kissé különböznek egymástól: az egyik teljesen kör alakú, míg a másik talpalója 5 cm hosszan egyenes (sz1: 12,5 cm, m1: 16,7 cm, sz2: 12 cm, m2: 14,6 cm, füle törött) (1–2). A ló jobb lapockájánál keskeny pengéjű, nádlevél alakú, nyitott köpűs *vaslándzsa* (h: 20,5 cm) (5). *Lószerszámveretek*: a pofaszíjon és a szügyellőn ólommal bélelt *ezüstlemezek* töredékei és a felerősítésükhöz szolgáló *bronzkapcsok* (39 db töredék), az ép bronzkapcsoknak két fajtájuk van (hosszabb h: 4,3 cm és rövidebb h: 1,8 cm) (6–51), valamint *szíjmaradványok*. Egyetlen ép veret sem volt már a feltáráskor, szinte csak por jelezte a helyüket. Ltsz: 11298.

328. sír

Felnőtt. M: 140 cm, sz: 50 cm. Csak a két alsó lábszár volt meg, a többit a vasútépítéskor tönkretették. Lelet nem volt.

329. sír

M: 150 cm, sz: 50 cm. A vasútépítéskor tönkretéve. Lelet nincsen.

330. sír

M: 160 cm, sz: 60 cm. A vasútépítéskor kiszedték. Lelet nincsen.

331. sír (29. tábla, 100. tábla)

Gyermek. M: 90 cm, sz: 55 cm, h: 130 cm. Bolygatatlan, a koponya sérült.

A jobb karon belül *vaskés* (1), alaktalan *gyűrűpáncélcsonomó* szövetnyommal (h: 3,61 cm; sz: 3,07 cm; v: 1,16 cm) a nyaknál (2), alatta 1 fekete alapon kopott dudoros és fehér hurokfolyatott rátétdíszes lapított gömb alakú opak *üveggyöngy* (3); vas *karperec* (d: 4,92–6 cm) (4), a medencében törött, négyzet alakú *vascsat* (h: 3,5 cm) (5), jobb szárnyán *vaskés* töredékei (4 db). Ltsz: 11299.

332. sír

A sírt még a vasútépítéskor tönkretették, lelet nincsen.

333. sír (29. tábla, 136. tábla)

Felnőtt. M: 170 cm. Csak a lábszárcsontok voltak meg, a sírt a vasútépítéskor tették tönkre.

Téglavörös színű *amfora*, a talpgyűrűn álló edény orsó alakú, eredetileg kétfülű, letört peremén két, függesztésre szolgáló lyukkal (m: 23,5 cm, pá: 6,5 cm, fá: 6,5 cm). Az edény szélessége 13 cm (1). Ltsz: 11300.

334. sír

Vasútépítéskor tönkretéve, lelet nincs.

335. sír (29. tábla, 41. tábla)

Gyermek (13–14 éves). M: 135 cm, sz: 60 cm, h: 150 cm. A két lábszártól felfelé bolygatott és teljesen elkorhadt csontokkal.

A sír DK-i végében töredezett sárgásszürke színű, kavicsal soványított, korongolatlan, tojásdad testű, széles szájú, rövid kihajló, bebökődött peremű *bögre* (m: 17,5 cm, pá: 15 cm, fá: 9 cm) (29.1), valamint kézzel formált *edény* (m: 12 cm, pá: 10–11 cm, fá: 8,5 cm) (41.1). A sír DNy-i végében *vaskés* 3 apró töredéke. Ltsz: 11301.

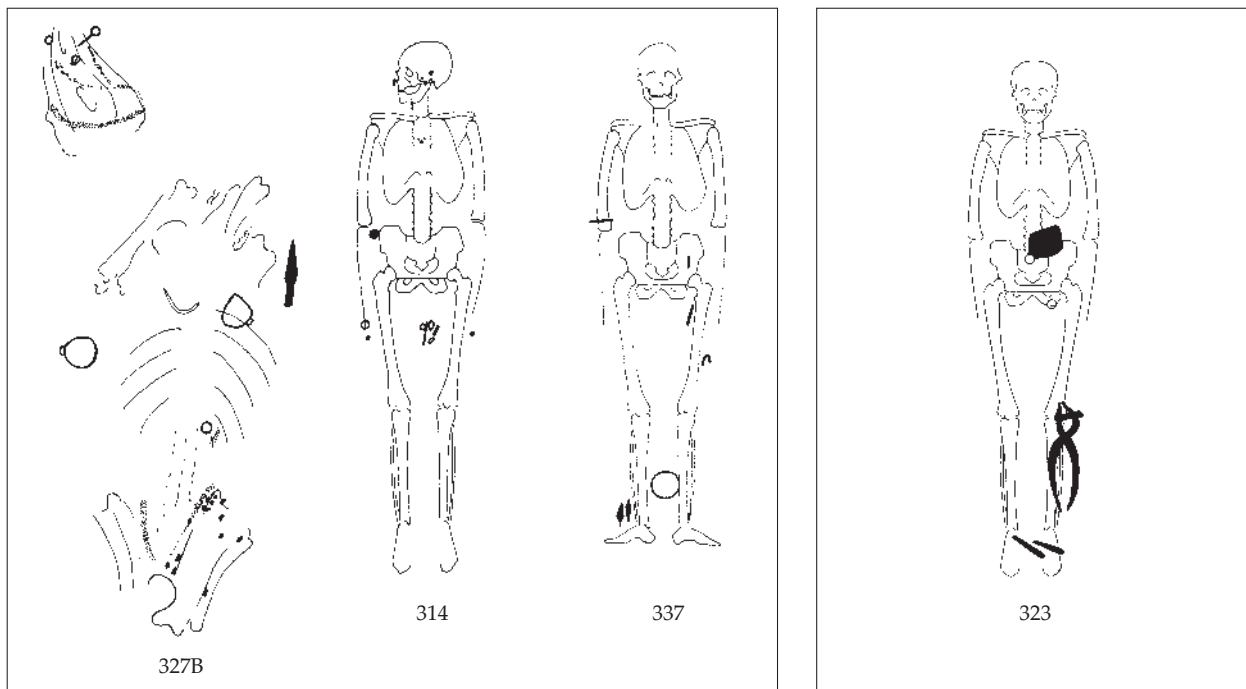

15. ábra. Csákberény-Orondpuszta 327B, 314. és 337. sír

16. ábra. Csákberény-Orondpuszta 323. sír

336. sír

Gyermek? M: 45 cm, sz: 50 cm, h: 140 cm. Korhadtt váz, tájolása eltér a temető többi sírjától: DNy-ÉK. Lelet nincs.

337. sír (15. ábra, 29. tábla, 100. tábla, 136. tábla)

Nő? (40–60 éves). M: 155 cm, sz: 65 cm, h: 200 cm. Bolygatott. A koponya felső részét kiszedték és a sír földjébe visszatemették. A sír két oldalán négy cölöplyuk, egymástól (oldalanként) 112 cm távolságban.

Vaskés a bal combcsont felső, belső oldalán, kissé lejjebb, kívül; ovális *vascsat* töredék a bal medenceszárnnyban (5), *vaskés* töredékei, a jobb könyöknél *bronzkapocs* darabja (6) és *kova* (3). Szürke színű, korongolatlan, nyújtott, hordós testű, tölcséres, ujjbenyomkodásos peremű *agyagbögre* a két lábszár között (m: 19 cm, pá: 12 cm, fá: 10 cm) (2). A jobb bokánál kisméretű, háromszög alakú háromszárnyú, nyéltüskés *nyílhegy*, amelynek szárnyai alul lekerekítettek (h: 5,2 cm, sz: 1,7 cm) (4) és hegyével felfelé köpüs, lapos, levél alakú hegyű *nyílhegy* (h: 9 cm, sz: 1,5 cm, ká: 1,1 cm) (1). Ltsz: 11302.

338. sír (29. tábla, 136. tábla)

Gyerek. M: 140 cm, sz: 55 cm, h: 120 cm.

A bal lábfejnél durva, vastag falú, szürkés színű, korongolatlan, tojásdad testű, tölcséres ujjbenyomkodásos peremű *agyagbögre* (m: 13,5 cm, pá: 10,4–11,5 cm, fá: 9 cm) (1). Ugyanezen a leltári számon van egy másik

agyagedény, peremén lyuksor (m: 18 cm, pá: 14,5 cm, fá: 9 cm) (2). Kérdéses a sírhoz való tartozása. Ltsz: 11303.

339. sír

M: 170 cm. A sírban csontváz nem volt, lelet sincs.

340. sír (29. tábla, 99. tábla)

Gyermek. M: 140 cm, sz: 30 cm, h: 110 cm. Korhadtt váz.

A koponya bal oldalán *gyöngyök*: egy sárga lapított gömb alakú, egy vörösesbarna alapon fehér egyrétegű dudoros és sárga hurokfolytású rátétű lapított gömb alakú opak üveggyöngy (1–2). Ltsz: 11304.

341. sír (29. tábla, 100. tábla)

Nő (15–40 éves). M: 145 cm, sz: 50 cm, h: 160 cm. Bolygatott.

A sír földjében 2 db nagy lemezgömbcsüngős ezüst *fülbevaló*, az egyik csüngődíszje erősen töredékes. Az egyik elhegyesedő végű, kör átmetszetű (d: 0,19 cm) huzalkarikája (d: 2,12–2,32 cm, a másik huzalkarikája d: 2,2 cm) háromkaréjos ezüst lemezzel (h: 1,03–1,1 cm) kapcsolódik a két fél lemezgömbből forrasztott, töredékes ezüst lemezgömbös csüngőhöz (d: 1,36–1,48 cm) (1–2). Vas *vonókés* töredékei (3). Ltsz: 11305.

342. sír (29. tábla, 137. tábla)

Gyermek. M: 140 cm, sz: 40 cm, h: 130 cm. Bolygatott, a koponya hiányzott.

A bal lábfejnél szürke színű, durva felületű, korongolatlan, göröngyös, tojásdad testű, függőleges peremű agyagpohár (m: 11 cm, pá: 9 cm, fá: 6,5 cm), fenekén deszkanyom (1). A lábszárak közt vastag átlatsont. Ltsz: 11306.

343. sír (17. ábra, 29. tábla, 41. tábla, 101. tábla, 137. tábla)
Kettős sír a 344. sírral.

Nő (15–17 éves). M: 170, sz 150, h 220 cm. A váz hossza a sírban lemérve 125 cm, de a lábak kissé fel voltak húzva! Bolygatatlan. Koponya jobbra fordulva.

A medencében *vaskés* (a töredékek összeállítás után h: 23 cm) (41.1, 3); átfúrt gömb alakú *korbácsvég* (m: 3,8 cm, d: 4,1 cm, 1,5 cm) (29.3); vörös színű, csillámmal soványított agyagedény falából kifaragott, közepén átfúrt (d: 0,98 cm) *orsókarika* (d: 4,22 cm; v: 1,46 cm) (29,2; 41.2); négyszög alakú *vascsat* (h: 4 cm) és *vaskarika* (29.3), valamint *bronzcsüngő*; a koponya bal oldalán sárgásszürke színű, belül fekete, homokkal és apró kavicsal soványított, kézzel készült, tojásdad testű, tölcseres, függőlegesen bevagdalt peremű *bögre* darabjai (m: 12 cm, pá: 10 cm, fá: 6 cm) (41.4); *vascsiholó*, 5 db *kovakő* és 3 db pirosas *kő* (29.5–7); a bal mellkas szélén fekete, égett csont. Ugyanezen leltári szám alatt egy másik edény (m: 16 cm, pá: 11 cm, fá: 6 cm): szürkés színű, homoksoványítású, tojásdad testű, rövid, tölcseres ferdén levágott peremű, három sávban hullámvonaldíszű felsőrészsel, a hullámvonalak nem a korongon készültek, hanem kézben forgatva, tompa végű szerszámmal, köztük vízszintes sávok (29.1). Ltsz: 11307.

344. sír (17. ábra, 30. tábla, 101. tábla)

Kettős sír a 343. sírral.

Férfi (43–52 éves). M: 170 cm, sz: 150 cm, h: 220 cm. A combcsonttól felfelé bolygatott.

A jobb láb külső felén háromtollú tüskés *vasnyílhegy*, szárnya töredékes, köralakban áttört (d: 4 mm, h: 8,8 cm) (1); 2 db csont *íjlemez*, egymás felett, erősen töredékes; a medence jobb szárnyának peremén 3 db *vastöredék*, a medence alatt a combcsont felső közében *vascsat* töredékei (6). A jobb térdről kívül nyéltüskés *nyílhegytöredékek* (2–3), alatta *csontlemezek*. A jobb comb mellett kívül *vaskés* töredékei (h: 8,7 cm); a medence bal szárnyában piros *kova* (7), felette *vascsiholó*; egy kiemelt földdarabban ezüst *szíjvég* és *bőrmaradványok*, a sírban még 2 db *vaskarika*: (d1: 5 cm, d2: 5,3 cm) (4–5). Ltsz: 11308.

345. sír (30. tábla, 103. tábla)

Felnőtt. M: 200 cm, sz: 55 cm, h: 200 cm. Erősen bolygatott, csak néhány csont maradt meg.

Vaskarika (d: 3 cm), benne egy másik, hozzá illeszkedő *vaskarika* (1); *bronztöredékek*: összehajtott lemezek, pántok egy csomóban (2). Ltsz: 11309.

346. sír

Felnőtt. M: 165 cm, sz: 65 cm, h: 200 cm. Erősen bolygatott sír, korhadt vázrészekkel. Lelet nincsen.

347. sír (30. tábla)

Nő (62–71 éves). M: 200 cm, sz: 65 cm, h: 180 cm. Bolygatott, a combcsontoktól felfelé egyetlen csont sem volt a helyén.

Vaskéstöredék (h: 4,6 cm) és négyszög alakú *vascsat* töredéke (h: 3,6 cm) (1). Ltsz: 11310.

348. sír (30. tábla)

Férfi (45–51 éves). M: 150 cm, sz: 60 cm, h: 200 cm. Bolygatott, koponya és állkapocs hiányzik.

Lehet, hogy egy négyszögletes, fogazott díszű, ezüst *övveret* (1) idetartozik.

349. sír (30. tábla, 41. tábla, 102. tábla, 102a tábla)

Felnőtt. M: 130 cm, sz: 65 cm, h: 170 cm. Erősen bolygatott, a koponya hiányzik. A váz szétszórtsága miatt a leletek pontos helyét megállapítani nem lehetett.

Bronzlapocska 3 szegeccsel (7), *szíjdarab*; 45 db *gyöngyszem*, berakásosak, dudorosak: 1 fekete alapon fehér-kék kétrétegű dudoros (szemes) iker, 3 vöröses-barna alapon fehér dudoros és sárga hurokfolyatású rátétes iker; 1 sárga lapított gömb, 2 sötétkék lapított gömb, 1 zöld deformált gömb, 1 sárga összetett, 2 fekete alapon fehér-kék kétrétegű dudoros (szemes) 1 fekete alapon fehér-zöld kétrétegű dudoros (szemes) és sárga dudoros; 1 vörös alapon sárga dudoros, két folytatott vonaldíszű lapított gömb; 1 bikónikus sárga-zöld kétrétegű dudoros (szemes) hullámvonalaköteg-folyatott díszű polikróm; 18 egyrétegű dudoros és hurokfolyatott rátétdíszes; 8 kétrétegű dudoros (szemes) és hurokfolyatott rátétes díszű lapított gömb; 4 hurokfolyatott rátétdíszes lapított gömb, 1 sötétkék bikónikus opak üvegyöngy (5); 7 db S alakúra hajlított *bronz láncszem* (2), *vaskés* 2 darabja (h: 5,1 cm és 5,2 cm); 3 db *vaskarika* (d1: 3,4 cm, d2: 3 cm, d3: 2,8 cm) (30.9, 41,1–2); *bronzszegecs* és *ólomdarab*, *vasdarab*: *láncpáncélcsonló* (h: 3,4 cm; sz: 2,05 cm) (4), faragott, esztergált, csont *tűtartó* darabja (h: 3,8 cm, d: 1,3 cm) (8); kerek, préselt, bőrre, fára erősített *bronzveret* (3); nagy, ötgombos *bronzfibula* koncentrikus körös díszsel, egyszerű, rúgó nélküli vastúvel (30.1; 102a); *szíjvég* hátlemeze (6). Ltsz: 11311.

350. sír (17. ábra, 30. tábla, 42. tábla, 103. tábla, 137. tábla)
Nő (53–59 éves). M: 165 cm, sz: 60 cm, h: 170 cm. Bolygatatlan.

Jobb combcsont mellett kívül *vaskés* hegye, körülötte *bőrnyomok* (42.1). *Vaskés* darabja (h: 8 cm) (30.3), *vaskarika* (d: 3 cm) a combcsont belső oldalán (30.4). A bal térd alatt nagyobb, vörösseszürke színű, kavicsos soványítású, korongolatlan, tojásdad testű, szűk szájú, kihajló bebökődött peremű *fülesfazék* lyuksoros peremmel, vastag falú, szürkés-téglapiros színű (m: 23,5 cm, pá: 12,8 cm, fá: 9 cm) (30.1). Ugyanott kisebb *bögre*, csipkézett szélű, göröngyös, fekete-sárgás, szürke színű (m: 10 cm, pá: 9,3 cm, fá: 8,3 cm) (30.2). A medence jobb szárnyánál *csiholó* töredéke (30.5) és két *kova* (30.6), valamint *vasdarab*. Ltsz: 11312.

351. sír

Gyermek (13–15 éves). M: 120 cm, sz: 120 cm?, h: 205 cm. Teljesen kifosztva és erősen megbolygatva, még a sírgödör pontos alakját sem lehetett megállapítani. Lelet nincsen.

352. sír

(17. ábra, 30. tábla, 103. tábla)
Nő (23 évnél idősebb). M: 150 cm, sz: 60 cm, h: 200 cm. Bolygatott és kifosztott sír, a medencétől felfelé hiányzik minden. A sírgödörben a fej táján kétoldalt 1-1 cölöplyuk.

A jobb lábszár helyén feküdt mintájával lefelé egy szalagfonatos csattest (?) (elveszett) (3). A jobb combcsont fejénél tűzdelt díszű *orsókarika* (elveszett) (1), ezüst lemezgömbcsüngős *fülbevaló*, törött gömbcsüngővel, három tömör, bronz, tojásdad gömböcsös kapcsolódótaggal (d: 0,44 cm; d: 0,41 cm + 0,43 cm) és két fél lemezgömbből forrasztott csüngővel (d: 1,52–1,59 cm) (2). Ltsz: 11312.

353. sír

Férfi? (23 évnél idősebb). M: 140 cm, sz: 65 cm, h: 170 cm. Erősen bolygatott. Lelet nélkül, a csontok a sír közepén összehalmozva, a koponya hiányzik.

354. sír

(17. ábra, 30. tábla, 137. tábla)
Felnőtt. M: 135 cm, sz: 70 cm, h: 185 cm. A sír a koponya helyén 20 cm-rel mélyebb, a koponya hiányzik. A sírgödörben a térdek táján egymással szemben egy-egy cölöplyuk.

Durva, szürkés, göröngyös felületű, korongolatlan, tojás alakú, tölcseres peremű *agyagbögre* (m: 9 cm, pá: 8 cm, fá: 6,5 cm) (1). Ltsz: 11314.

355. sír

(31. tábla, 137. tábla)
Felnőtt. M: 150 cm, sz: 60 cm, h: 200 cm. A combcsont felső részétől bolygatott, csontok darabokra törve, a koponya hiányzik.

A bal szárcsonton durva, sárgásszürke színű, kavicsos soványított, gömbölyded testű, tölcseres, ujjbenyomkodásos peremű *bögre* (m: 12,5 cm, pá: 9,5 cm, fá: 7 cm) (1). A bal combcsont mentén lant alakú *vascsat* (h: 4,3 cm, sz: 3,2 cm) (2) és törött *vaskés* (h: 13 cm). Ltsz: 11315.

356. sír

(17. ábra, 31. tábla, 103. tábla)
Felnőtt. M: 165 cm, sz: 60 cm, h: 190 cm. Részben bolygatott, a combcsonttól felfelé a csontok a koponya felett egy halomba dobálva.

A két lábszár között rendben egy szíj vége veretekkel: két lemezből álló préselt bronz *szíjvég*, csuklós lemezekkel (5); 4 db szeges *veret*; ezüstveret *szíjalátéttel* (3); *ólombetét* darabjai, *bronzlemez*, *bronzszeg* (7) a jobb szárcsonton, *ezüstlemez*, alatta *pánthurok* (6). *Bronzgyűrű* (1), a bal kéz alatt összerozsdásodott tárgyak: 2 *vaskarika* (10–11), *bronzkarika* (2), *vasgomb* (4), *gyöngyszem*, *vaskarika* (8), 42 szem *üvegyöngy*, 1 apró vörös alapon sárga és 3 sötétbarna egyrétegű dudoros; 1 vörös alapon fehér dudoros és hurokfolyatott rátétes lapított gömb; 7 sötétbarna lapított gömb; 2 szürke henger, 2 okkersárga rövid henger, 1 sötétkék köles méretű összetett; 3 sötétbarna összetett lapított gömb, 2 sötétbarna gömb, 8 világos szürke, 5 vörös, 1 sötétbarna, 3 világos barna, 1 sárga, 2 sötét kék bikónikus opak *üvegyöngy* (9), *vastöredékek* a bolygatott területről. Ltsz: 11316.

357. sír

(31. tábla, 104. tábla)
Felnőtt. M: 180 cm, sz: 65 cm, h: 200 cm. A koponya kifordult helyéből, a medence és a kulcsontok közt a csontváz teljes jobb oldala hiányzott.

A koponya jobb oldalán nyitott, elhegyesedő végű, deformált felületű, bronz *fülkarika* (d: 1,7 cm) (1), *vaskarikatöredékek* a medence bolygatott részénél, *bronzkarika* nyomaival (2–3), *vaskés*. Ltsz: 11317.

358. sír

(31. tábla, 137. tábla)
Gyermek. M: 110 cm, sz: 50 cm, h: 140 cm. Bolygatott, a csontváznak semmi nyoma nem maradt.

A fejtájon *vaskarikatöredék* (3), *láncpáncélrészlet* (egy szem d: 1,6 cm) (4), *vastöredékek* (2), a bal láb bokájánál *bögre*, barnásszürkés, mállékony anyagból készült, korongolatlan, enyhén kihajló peremű *edény* (m: 9,5 cm, pá: 8 cm, fá: 7 cm) (1). Ltsz: 11318.

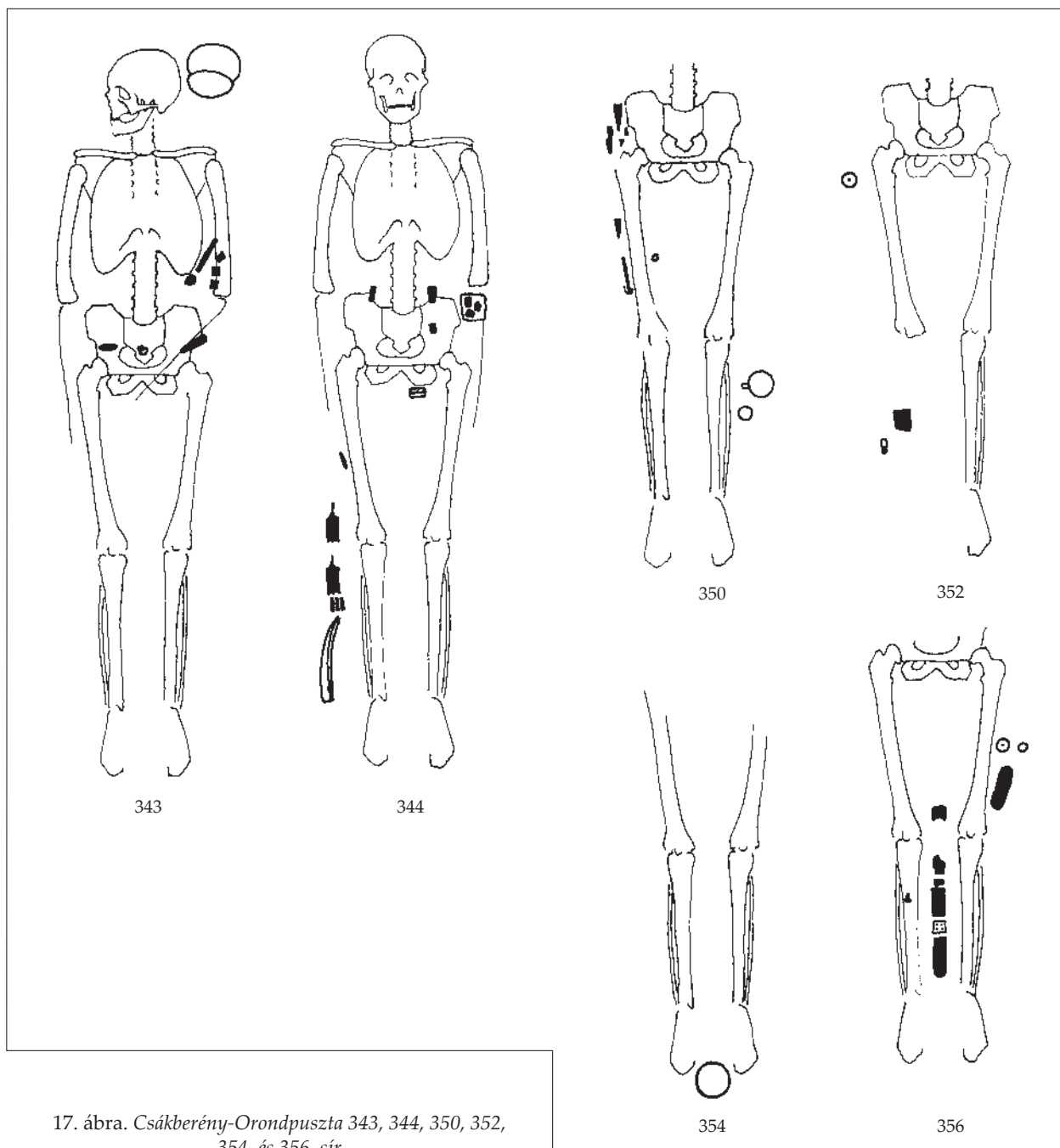

17. ábra. Csákberény-Orondpusztá 343, 344, 350, 352, 354. és 356. sír

359. sír

Lelet nincs.

360. sír (18. ábra, 31. tábla, 104. tábla)

Férfi (40–80 éves). M: 175 cm, sz: 65 cm, h: 210 cm. Bolygatott A medencétől felfelé erősen bolygatott. A sírgödör hosszú oldalainál 2–2 cölöplyuk egymástól 156–155 cm távolságban.

2 *vaskés* töredékei a bal combcsont külső oldalán (1), *bronzlemeztöredék* (2), ezüst *nagyszíjőg* töredékei (2), *vasdarab* odarozsdásodott *gyöngyszemmel* (elvesztett), 5 kisebb *vasdarab* (3–7), *vaskarika* (d: 3 cm) (8). Ltsz: 11319.

361. sír (31. tábla, 105. tábla)

Férfi (21–25 éves). M: 180 cm, sz: 70 cm, h: 220 cm. Bolygatatlan.

A jobb kézfeje alatt *vaskés* (eredeti h: 23 cm), a jobb medenceszárnyon *vaskarika* töredéke (d: 6,3 cm) (1), alatta háromlyukú bronz *tarsolyzár* (h: 5 cm) (2) és egy kis *fadarab*, a medence bal szárnyán *vaskarika*; kör átmetszetű, elhegyesedő, nyitott végű, bronz *fülkarika*; apró *bronzkarikára* (d: 0,24–1,44 cm) fűzött, csepp alakú *bronzdísz* (h: 1,95 cm; sz: 0,86 cm). Ltsz: 11320.

362. sír (18. ábra, 31. tábla, 104. tábla)

Felnőtt. M: 200 cm, sz 70 cm, h: 200 cm. Bolygatott, hiányos csontváz, de két koponya.

Óvális karikájú, vele egybeöntött háromszög alakú szíjszorítójú *bronzcsat* (h: 5,4 cm, sz: 3,7 cm) (1), *faveder vaspántjai* (d: 10,6 cm, sz: 1,5 cm) (1, 3). Ltsz: 1321.

363. sír

Nő? (23 évesnél idősebb). M: 175 cm, sz: 65 cm, h: 200 cm. A combcsontok forgójától felfelé bolygatott, lelet nincsen.

364. sír (18. ábra, 31. tábla, 42. tábla, 105. tábla)

Nő (22–26 éves). M: 140 cm, sz: 65 cm, h: 190 cm. A fej balra hajlott. A váz hossza a sírban lemérve 156 cm.

A jobb kézen törött *bronzgyűrű* (sz: 0,29 cm) (1), a jobb mellkason hagymafejes, T alakú *bronzfibula* (h: 5,8 cm) (31.3), a jobb lábszáron *faszéndarab*, bőrbe tartart, összehajlított *bronzlánc* 16 szeme (h: 35,5 cm) (31.5); bőrtáskában volt az a *bronzkapocs*, amelyre kis *szíjkötő* volt kötve (h: 2,8 cm) (31.4); a keresztcsont felett, a gerincen négyszögletes *vascsat* töredékei (h: 4,3 cm) (42.1–2), a jobb kézfejen kívül *vasvonó* (h: 17,6 cm). A bal mellkason összerozsdásodott *láncpáncéltöredék* szövetnyommal (h: 3,29 cm; sz: 1,84 cm; v: 1,07 cm); a nyak bal oldalán íves oldalú ezüst *lemezdísz* töredéke (31.1). Ltsz: 11322.

365. sír (18. ábra, 32. tábla, 42. tábla, 106–107. tábla)

Férfi (21–25 éves). M: 144 cm, sz: 60 cm, h: 210 cm. A combcsontoktól felfelé bolygatott, koponya és állkapocs hiányzik.

Bőrtarsolyban a bal combcsont fejenél: *vaskés* (h: 14,5 cm) (32.20, 42.2), *fenőkő*, alatta *bronzlemez* egy szegecslyukkal (32.22), mellette *gyűrűpáncélsomó* (h: 1,82 cm; sz.: 1,79 cm; v.: 0,92 cm) (32.18), két összerozsdásodott (vaspenge) páncéllamella-töredék (h: 3,41 cm; sz.: 2,19 cm; v.: 0,74 cm) (32.10), mellettük *ezüstlemez* (32.22), három db *tűzkő* (32.13–15) és *szíjdarab*, két *bronzgomb* (32.23) és összerozsdásodott *vasdarabok* (32.6–8, 10, 19). Négyszögletes *vascsat* (h: 2,8 cm

(32.16), *bronzpántok* (h: 4,2 cm) (32.9), négyszögletes lemezes *övszer* darabjai, *bronzlemez* és *bőrdarab*. A jobb kézfejenél *vaskés* töredéke (h: 12 cm) (42.1), a bal kézfejenél 4 db háromtollú *nyílhegy*: egy nagyméretű, széles, profilált háromtollú, szárnyán kör alakban áttört (d: 7 mm), nyéltüskés nyílcsúcs (h: 9 cm, sz: 4 cm); három kisebb, háromszárnyú, tömör végű, nyéltüskés nyílcsúcs (h: 9 cm, ph: 5 cm, sz: 3 cm) (32.1–4), a bal lábfejenél *íjlemezdarabok* (32.21). *Vascspesz?* (h: 4,2 cm, sz: 1,7 cm) (32.12). Ltsz: 11322.

366. sír

Gyermeksír. M: 135, sz 55, h 140 cm. Korhadttal, eltérve a koponya és a hosszúcsontok. Bolygatatlan.

Melléklet nincsen.

367. sír (19. ábra, 32. tábla, 108. tábla, 137. tábla)

Nő (17–19 éves). M: 175 cm, sz: 65 cm, h: 200 cm. A váz hossza a sírban lemérve 165 cm.

A bal lábszár külső oldalán göröngyös, barnás-szürke színű, durva felületű, korongolatlan, hengeres testű, ujjbenyomkodásos peremű *agyagbögre* (12). M: 10, pá 10, fá 7,3 cm. Jobb kézen bronz *pántgyűrű* (d: 1,9 cm; sz.: 0,29 cm) (2), bronz *karperec* a bal csuklón (7), *vaskés* (h: 10,2 cm) a bal combcsont mellett (4), elkalapált végű *vaskarperec* a jobb csuklón (d: 6,2 cm) (10), körülötte *bőrnyomok*, ugyanott bronz *pántkarperec* enyhén kiszélesedő véggel (d: 6 cm, sz.: 0,62–1,11 cm) (6). Bronz, nagylemezgömbös *függő* a jobb fülnél, amelynek csüngője enyhén tojásdad alakú (d: 1,5 × 1,7 cm), három apró gömböccsel kapcsolódik a deformált huzalkarikához (d: 1,8 cm) (5) és *bronzkarika* a bal fülnél (2), vas *vonókés* (h: 18,7 cm) a koponyától jobbra (13), *ezüstlemez* préselt ólombetéttel (4) és *bronzdarabok* (3). 26 szem *gyöngy*: 10 sárga, 1 zöld, 1 barna, 1 kék lapított gömb; 1 kisebb szürke alapon fehér-türkizkék kétrétegű dudoros (szemes) rátétdíszes; 1 fekete alapon sárga egyrétegű dudoros; 1 fekete alapon sárga iker dudoros rátétes lapított gömb; 1 fekete alapon fehér hullámvonaldíszes lapított gömb, 1 kék alapon fehér vonalfolyatott; 3 vörös alapon fehér egyrétegű dudoros, sárga hurokfolyatással; 1 u.i. iker; 1 vörös alapon fehér dudoros és hurokfolyatott; 1 u.i. iker lapított gömb; 1 vörösesbarna alapon fehér-kék kétrétegű dudoros (szemes) fehér hurokfolyatással; 1 vörös alapon zöld és sárga egyrétegű dudoros, fehér hurokfolyatású rátétdíszes lapított gömb alakú opak üveggyöngy (6). Téglalap alakú vaslemezről készült peremes (m: 1 cm) tárgy, egyik oldalán szeggel átütve (h: 10,2 cm, sz: 5,3 cm) (1). Ltsz: 11324.

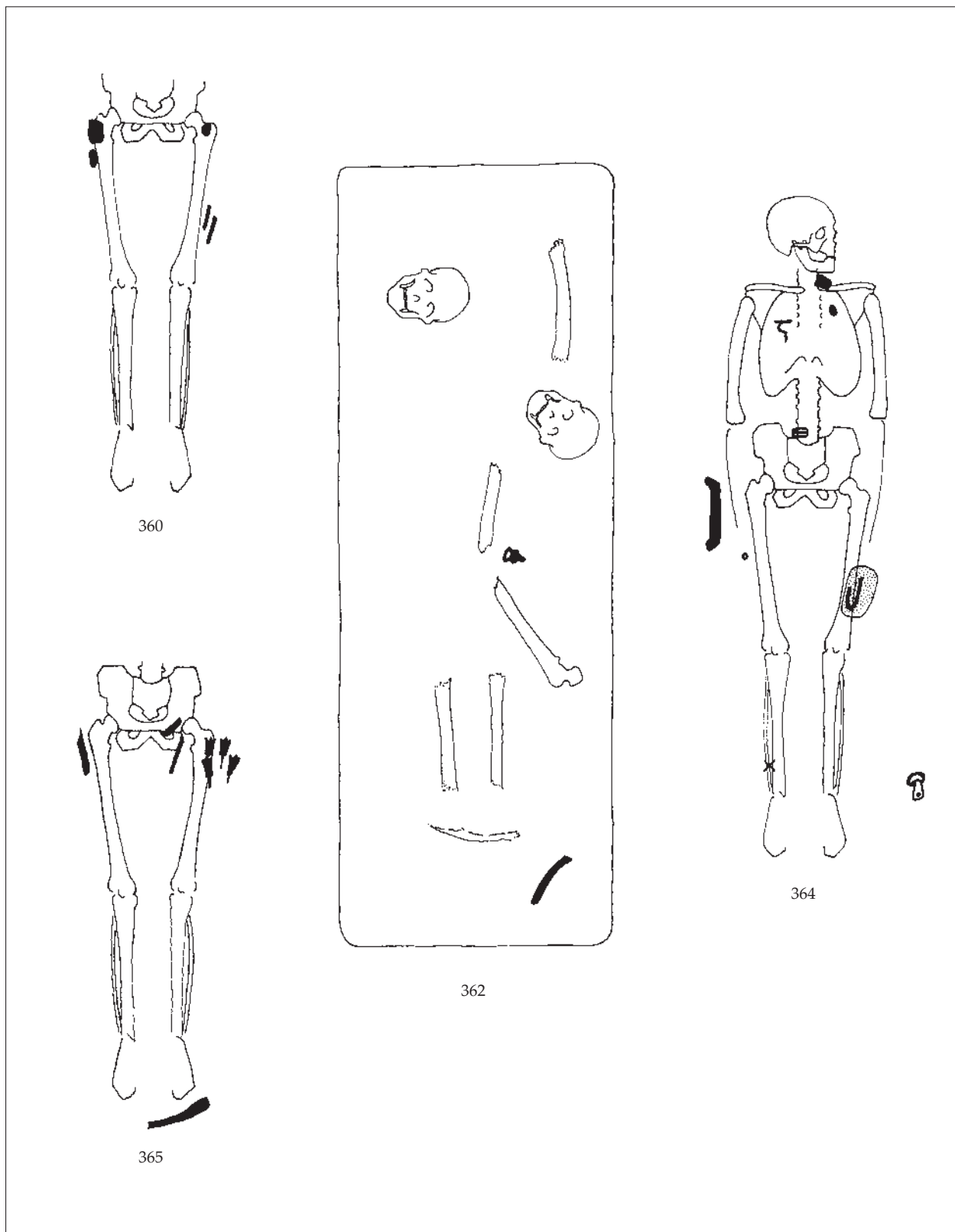

18. ábra. Csákberény-Orondpusztai 360, 362, 364. és 365. sír

368. sír

Férfi (24–30 éves). M: 170 cm, sz: 60 cm, h: 170 cm. Bolygatott, csak a hosszúcsontok maradtak meg. Lelet nincs.

369. sír (42. tábla)

Nő (43–49 éves). M: 150, sz: 65, h: 190 cm. Medencétől felfelé bolygatott. A sírlap hiányzott, számozás nincsen.

Fenőkő, kvarcdarab, vaslemez felhajlított peremmel: kis patkó alakú, lapátszerű vaseszköz felkunkorodó fogórészsel, *öntőkanál* (h: 4,3 cm) (42.1.), *vasüllő* (h: 9,8 cm, munkafelülete 5,1 × 4,1 cm, talpa: 2,9 × 1,9 cm). Zömök, téglalap alakú munkafelületű, lefelé ívelten elkeskenyedő, jó állapotú *vasüllő* (h: 15 cm, sz: 10,6 cm, v: 0,7 cm), középen lyuk. *Fenőkő* az üllőtől jobbra, *vasfogó* (h: 28,2 cm, szárvastagság a szegecsnél 1 cm, a szárvégeknél 0,45 cm), vékony vaspálcából kovácsolt, a végei töredékesek; a szájrész épebb fele elhegyesedik, a szár átmetszete szögletes, a vége elkerekedik. *Vaspántdarab*: 9,2 cm hosszú és 2,2 cm széles vaslemez, amelyet egy helyen szöggel ütöttek át, tőle 5 cm-re szeglyuk. 2 db hatszög alakú *bronzsúlyvég*, a súlybefogónál két szeggel (h: 2 cm, sz: 1,5 cm), az egyik egy *vasdarab*al összerozsdásodva; *vaseszköztöredék*, *bronz övveretek* a megbolygatott részből, *vastöredékek*, *vaskés* fatokban (4 töredék). 7 db *nyílhegycsúcs*, *ezüstpánt*, 6 db poncolt *bronzpánt*, alatta *vászón* és *fa*. 2 db *láncpáncél-csomó*: valószínűleg a bolygatott részből, az övveretek közeléből (1.: h: 3,44 cm; sz: 1,6 cm; v: 0,96–1,33 cm; 2.: h: 4,36 cm; sz: 2,28 cm; v: 1,23–1,72 cm, egy láncpáncél-szem d: 0,9 cm). *Kalapács* (h: 15 cm, talp sz: 1,9 cm, él sz: 1,6 cm, talp v: 1,1 cm, él v: 0,55 cm). Hosszú, lapos fejű *vaskalapács*: téglalap átmetszetű, éle enyhén ellaposodik és elkeskenyedik. A nyéllyuk szabályos téglalap alak, felfelé szűkül. Ltsz: 11325.

370. sír (32. tábla)

Felnőtt. M: 155, sz: 60, h: 180 cm. A sírban csak a koponyatető darabjai maradtak meg.

A koponyától balra háromtollú, háromszög alakú, a szárnyakon köralakban áttört (d: 5 mm) *nyílcsúcs* (h: 9,1 cm, sz: 2,9 cm), félkörös oldallal, átlukasztva (h: 10 cm), törött (1). Ltsz: 11326.

371. sír (32. tábla, 105. tábla)

Felnőtt. M: 195 cm, sz: 60 cm, h: 190 cm. A lábszárcsontoktól felfelé erősen bolygatott, az állkapocs hiányzik, a koponya a váztól 90 cm-rel feljebb a sír földjében.

A bal combcsont külső felén szürke, jól iszapolt, párhuzamos vonal párokkal díszített felületű, kettős-kúpos, agyag *orsógomb* (h: 2,53 cm; sz: 2,92 cm; furat d: 0,76–0,78 cm) (1), a jobb combcsont mellett kör át-

metszetű (d: 0,77 cm) *vaskarika* (*karperec?*) (d: 6,1 cm) (2). A bolygatott részből ovális alakú *vascsat* (d1: 5 cm, d2: 3 cm) (3).

372. sír

Nő (40–60 éves). M: 120 cm, sz: 60 cm, h: 160 cm. Bolygatatlan, a váz hossza bokától mérve 136 cm. Lelet nincs.

373. sír

Férfi (51–60 éves). M: 130 cm, sz: 55 cm, h: 170 cm. Bolygatott, korhadt váz, az alsó lábszárak anatómiai rendben, a koponya és a karcsontok töredékei magasabb szintből. A sír a tőle balra fekvő 374. lósírtól csak 31 cm-re volt. Lelet nincs.

374. sír (19. ábra, 26.3. ábra, 33. tábla, 109. tábla)

Lósír. M: 120 cm, sz: 85 cm, h: 170 cm.

A szájjában *csikózábla* (h: 5,5 és 7,5 cm) (3), a deréknál két hosszú fülű *kengyel* (1–2), a jobb lapockánál trapéz alakú *vascsat* (h: 4,4 cm, sz: 3,3–4,3 cm) (4), ugyanitt négyzetes *vascsat* (h: 3 cm) (5), a bal oldalon négyzetes *vascsat* (h: 2,6 cm, sz: 3,1 cm) (6). Ltsz: 11328.

375. sír

Felnőtt. M: 90 cm, sz: 60 cm, h: 165 cm. Bolygatott. A csontok egy csomóban, lelet nincs.

376. sír (19. ábra, 33. tábla, 110. tábla)

Felnőtt. M: 190 cm, sz: 60 cm, h: 190 cm. Korhadt váz, a koponya kimozdult a helyéből. A sírgödör két oldalán 2-2 cölöplyuk, egymástól 120 cm-re.

Háromtollú, háromszög alakú, nyéltüskés *vasnyílcsúcs* (tüskéje letörött, h: 6,2 cm), hegyével a lábfejek felé, a két boka közt (2), *vaskarika* a bal kéznél (4) és *vaskés*, *tűzkő* (6) és *vasdarab* (5), téglalap alakú *vascsat* (h: 3 cm, sz: 1,8 cm) a jobb medenceszárnyon (3), *vascsat* a medencében, *vasdarab* a gégetájon, *bronzveret* ólom-maggal (1). Ltsz: 11329.

377. sír (19. ábra, 33. tábla, 110. tábla, 137. tábla)

Férfi (30–39 éves). M: 170 cm, sz: 60 cm, h: 210 cm. A combcsonttól felfelé bolygatott, a koponya hiányzik.

A jobb combcsont külső felén *vaskés* (h: 17 cm) (2), a két boka közt kisméretű, háromszög alakú, háromtollú páncéltörő *nyílcsúcs* (h: 6 cm, sz: 1,9 cm) (3), a lábánál szürke színű, korongolatlan, hordós testű, rövid kihajló peremű, testén két bekarcolt hullámvonalallal díszített *agyagbögge*, csak a fele van meg (m: 10,5 cm, fá: 9 cm) (1). *Vaskarikák* a bolygatott rétegből (d: 4,5 cm) (4–5). Ltsz: 11330.

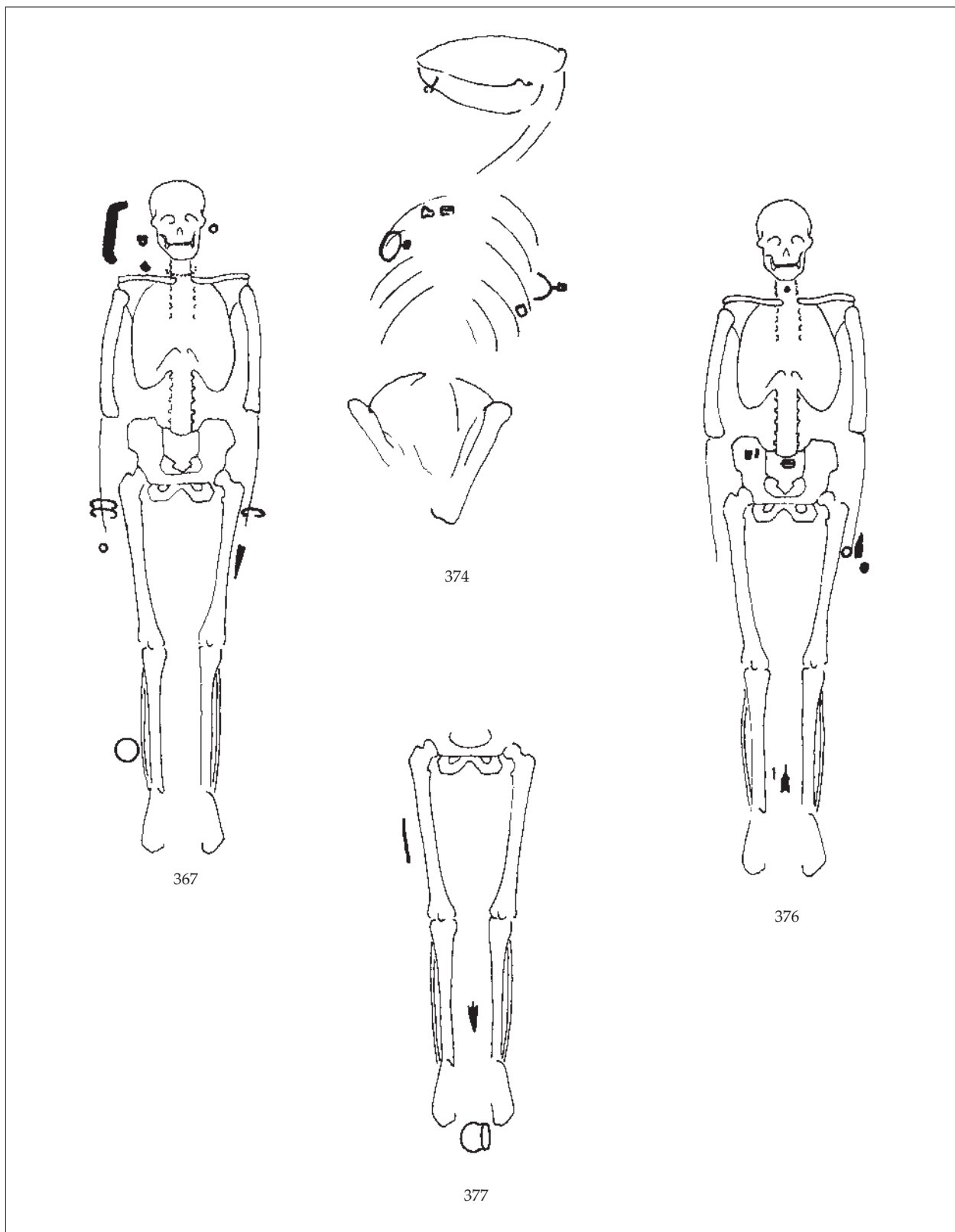

19. ábra. Csákberény-Orondpusztá 367, 374, 376. és 377. sír

378. sír

Férfi (40–80 éves). M: 135 cm, sz: 65 cm, h: 190 cm. Bolygatott váz, a combcsontoktól felfelé összevissza dobálva. Lelet nincsen.

379. sír

Gyermek. M: 130 cm, sz: 60 cm, h: 155 cm. Bolygatott, a comboktól felfelé csak a koponyatető van meg. Lelet nincsen.

380. sír (33. tábla, 112. tábla)

Felnőtt. M: 165 cm, sz: 60 cm, h: 190 cm. Bolygatott, a combcsonttól kezdve összedobálva.

A bal comb fejénél bronzlemez *nagyszíjvég* (h: 7,6 cm, sz: 2,4 cm) (1), két öntött bronz, vésett félholdakkal és pajzs alakú mezővel díszített, szíjbefogónál átfúrt *kisszíjvég* (h: 3,6 cm, sz: 1,4 cm) (2–3); a bolygatott részből piros *festékdarab* (4), nagyméretű négyszögletes *vascsat* (h: 5,1 cm, sz: 4,8 cm) (7) és kisebb négyszögletes *vascsat* (h: 3,5 cm, sz: 3,2 cm) (9), 2 db *vasláncszem* (6), *vasnyílhegy* tuskéje (h: 4,6 cm) (8). Ltsz: 11331.

381. sír (33. tábla, 112. tábla)

Felnőtt. M: 160 cm, sz: 65 cm, h: 200 cm. Korhadtt csontok, a koponyából csak szilánkok maradtak meg, combcsontoktól felfelé bolygatott.

A jobb combcsont fejénél, kívül kis *vaskés*. A bolygatott részből *vaskarika* (d: 4,7 cm) (2), 8 db ólom *gyöngyszem*: igen rossz megtartásúak, közel kör alakúak, közepükön apró fűzőlyuk (d: 0,9 × 0,8 cm) (1). Ltsz: 11332.

382. sír

Felnőtt. M: 145 cm, sz: 60 cm, h: 180 cm. Bolygatott. Lelet nincsen.

383. sír

Felnőtt. M: 190 cm, sz: 65 cm, h: 210 cm. A medencétől felfelé bolygatott, a koponya hiányzik. Lelet nincsen.

384. sír (33. tábla, 137. tábla)

Nő (44–50 éves). M: 160 cm, sz: 65 cm, h: 180 cm. Medencétől felfelé bolygatott, a koponya sérült.

A lábfejek közt *agyagkorsó* (m: 20,8 cm, pá: 15,5 cm, fá: 9,2 cm) szürke, gyorskorongolt, tojásdad testű, erős korongolási bordákkal, szép peremprofilal (fedőhornyos) (2). A bolygatott részből négyzet alakú *vascsat* (h: 4 cm) (1), a lábszárok között nagy *állatcsont*. Ltsz: 11333.

385. sír

Felnőtt. M: 160 cm, sz: 60 cm, h: 200 cm. A combcsontoktól felfelé bolygatott. Lelet nincsen.

386. sír (34. tábla, 112. tábla)

Férfi (40–60 éves). M: 166 cm, sz: 66 cm, h: 194 cm. Bolygatatlan, hossza a sírban lemérve 177 cm. A koponya sérült, a melltájon kissé rendetlenek a csontok.

Négyzet alakú *vascsat* (h: 3 cm) töredéke a jobb mellnél (1), négyszögletes *vascsat* (h: 4,3 cm) töredéke a jobb medence szárnynál (2). *Állatcsontok*. Ltsz: 11334.

387. sír (20. ábra, 34. tábla, 111. tábla)

Felnőtt. M: 130 cm, sz: 55 cm, h: 180 cm. Bolygatatlan.

A leletek egy 12 cm széles szíjon feküdtek több rétegben: *vascsat bronzgombokkal*, *vaskés* (h: 15,3 cm), az előbbi a keresztcsont mellett jobbról, az utóbbi a jobb kézfej mellett kívül. Bronzlemez *szíjvég* (h: 6 cm, sz: 2,3 cm) (1), *csontbogozó* (h: 22 cm) (44), 6 db bronzlemez *kisszíjvég*, a szíjbefogónál bordázott szalaggal és bronzszegeccsel a medencétől 3 cm-re a bogozó felett (h: 4,4 cm, sz: 1,6 cm) (32–39). Pajzsos testű bronzlemez *szíjveret* (h: 2 cm, sz: 1,5 cm), *bronzgomb*, bronz *szíjvég* a medencétől 8 cm-re, vörösréteget, kavicsos soványítású kerámiatöredék (43), 3 db bronz *szíjvég* (40–42) a medencétől 8 cm-re a szint alatt. Bronz *szíjvég* a medencétől 4,5 cm-re, *bronzgombok* (2–28), bronz *szíjvég* és 3 db bronz *lemeztöredék*. Megjegyzés: a bogozó az alkarcsont alatt feküdt, alatta szíjnyomok és rajta a két bronz *szíjvég*, *tűzkő* (45), csiholó. *Bronzkarika*, *fülbevaló* (elveszett), 3 *gyöngy*: 2 vörösesbarna alapon fehér egyrétegű dudoros és sárga hurokfolyatott; 1 fekete alapon fehér egyrétegű dudoros és hurokfolyatott rátétdíszes lapított gömb alakú üvegyöngy (29). Az utóbbi kettő helye nincsen jelölve a csontvázlapon, ugyancsak hiányzik a leletben lévő *vasfibula* (30) helye. Ltsz: 11335.

388. sír

Gyermek. M: 94 cm, sz: 45 cm, h: 135 cm. A váz hossza a sírban lemérve 135 cm. A váz korhadtt, a koponya összetörve. Lelet nincsen.

389. sír (34. tábla, 112. tábla)

Gyermek. M: 130 cm, sz: 50 cm, h: 135 cm. A váz elkorhadtt, csak koponyatöredékek maradtak.

Jobb fülnél kör átmetszetű (d: 0,15–0,17 cm), elhegyesedő végű, deformált fülkarikával (d: 1,47–1,73 cm) lemezgömbcsüngős (d: 0,89–0,91 cm), ezüst *fülbevaló* 4 apró ezüstgömböccsel (d: 0,56–0,62 cm) (1), bal fülnél rosszezüst, lemezgömbcsüngős (d: 1,2–1,24 cm) *fülbevaló* (h: 1,86 cm) hengeres kapcsolódótaggal (d: 0,48–0,53 cm), fülkarikája elveszett (2). Ltsz: 11336.

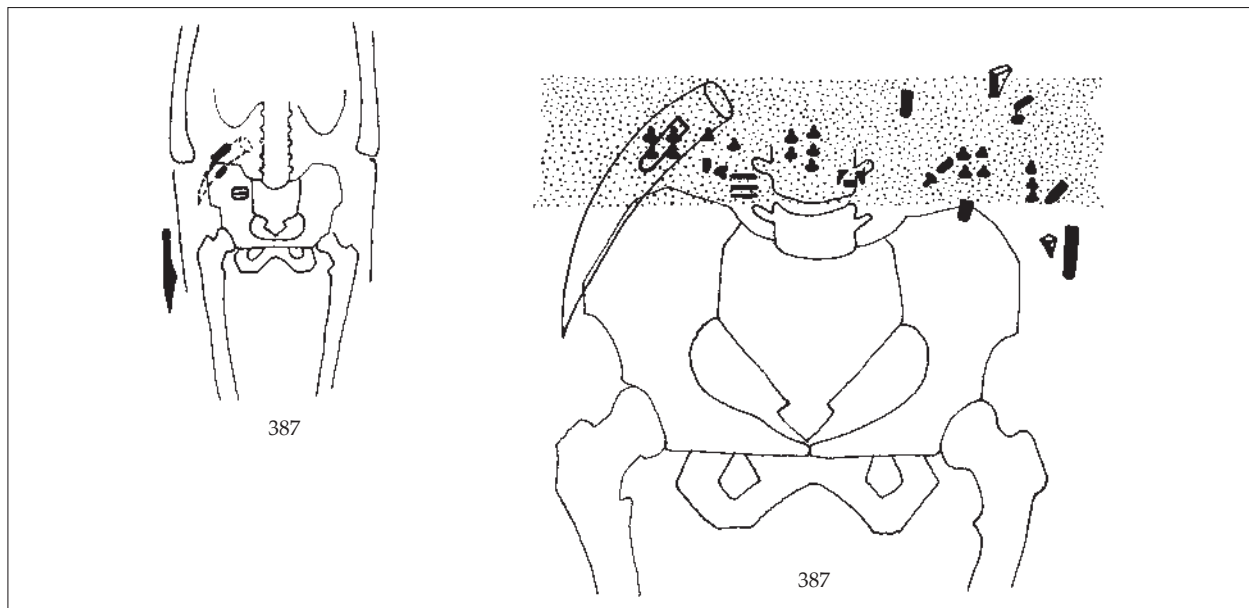

20. ábra. Csákberény-Orondpuszta 387. sír részletrajzzal

390. sír (34. tábla, 112. tábla)

Nő (35–41 éves). M: 155 cm, sz: 55 cm, h: 180 cm. A koponya kimozdult helyéből.

Bronz *karperec* a koponya környékén, annál 20 cm-rel magasabb rétegből, a bronzhuzal (d: 0,36 cm) kiszélesedő vége trapéz alakúan kikalapálva és hátulról poncolva (h: 1,88 cm, sz: 1,05 cm), (d: 3,8–4 cm) (1). Ltsz: 11337.

391. sír (34. tábla, 113. tábla)

Felnőtt. M: 120 cm, sz: 51 cm, h: 158 cm. Az egész vázból csak két combcsontdarab maradt.

A koponyatájától a lábak felé mérve 132 cm-re, egy csomóban 3 db bronz pánttöredék: a szélek mentén hátulról poncolt sor; két töredéket eredetileg két szeggel szegecselték össze, az egyik szegecsnél a pánt megtört (sz: 1,6 cm); a szegecsnek közelében a poncsor megszűnik; a pántdarabok között famaradvány: valószínűleg *faszelence bronzpántjai*, *szíjmaradvány* (1). Ltsz: 11338.

392. sír

Gyermek. M: 130 cm, sz: 45 cm, h: 130 cm. Elkorhadt csontváz. Lelet nincs.

393. sír (34. tábla, 112. tábla)

Felnőtt. M: 170 cm, sz: 60 cm, h: 180 cm. Teljesen felbolygatott sír, koponya a medence táján.

A bal sípcsont mellett *vaskés*, (h: 16 cm), egy másik kis *késtöredék*; kis *vasdarab*; a medence táján bronzle-

mez *szíjvégtöredék* (11), kettőspajzs alakú ólomkitöltés, bronz *rögítőpántok* (1–10). Ltsz: 11339.

394. sír

Felnőtt. M: 190 cm, sz: 50 cm, h: 180 cm. Korhadt váz. A csontok egy halomban voltak. Lelet nincs.

395. sír (21. ábra, 34. tábla, 42. tábla, 113. tábla)

Férfi. M: 150 (?) cm, sz: 60 cm, h: 180 cm. A medencétől felfelé bolygatott, csontok nélkül. A 396. lósír csontvázának egyes részei (a hátsó lábak egyike és az állkapocs) ebbe a sírba estek bele, 25 cm-rel magasabb szintben voltak, mint a 395. sír csontjai.

A leletek a két combcsont és a medence alja körül csoportosultak: 2 kisméretű, ovális karikájú, vele egybeöntött pajzsos testű, háromszorosan áttört *bronzcsat*, amelyet eredetileg két bronzszegeccsel erősítettek fel (h: 3,3 cm, sz: 2,3 cm) (43.15–16), bronz *szíjvég* (1), *vaskés* maradványai (h: 30 cm) (42.1); 4 db vas *páncéllemez-töredék*: 1.: h: 4 cm; sz: 1,64–2,4 cm; v: 0,64 cm; 2.: h: 2,3–3,44 cm; sz: 1,55–2,25 cm; v: 0,62 cm; 3.: 2 db hosszanti szélükkel összeforr, korrodált vas lamellatöredék (h: 1,94 cm; sz: 2,8 cm; v: 0,48 cm); 4.: íves végű, vas lamellatöredék (h: 2,08 cm, sz: 1,76 cm; v: 0,68 cm) (34.22–23); *ólomveretek* a pontozott részről, *vaskampó* (34.18), 8 db ólommal kitöltött *ezüstlemez rozetta* (d: 2,3 cm), mintájával lefele (34.2–9); pontkörös és palmettával díszített csont *tegezveretek* (sz: 1,4 cm) (34.13–14); 3 db háromtollú *nyílcsúcs*: 1.: kisméretű, háromszög alakú, háromszárnyú, nyéltüskés nyílcsúcs

(h: 7,2 cm, ph: 4,5 cm, sz: 2,3 cm), 2–3.: apró töredékek (34.19–20), *vaskarika* a jobb könyöknél (34.21); *ólomkampó* és más *veretek* a medencétől felfelé bolygatott részben (34.11–12, 17). A lóról a sírba került leletek: lemez-szíjvégek és félgömbös veretek bronz *rögzítőpántjai* (h: 3,8 cm) (34.10–12). Ltsz: 11340.

396. sír (21. ábra, 26.4. ábra, 34–35. tábla, 114. tábla)
Lósír. M: 155 cm, sz: 75 cm, h: 190 cm. A váz hossza a sírban lemérve 175 cm.

A koponyán és medencecsontokon *kantárveretnyomok*. A jobb medencecsont mellett keskeny, nádlevél alakú, lencsés átmetszetű *vaslándzsa*, a köpűszárnyakat egymásra kalapálták, a köpű alján egy sávban vésett rácsminta található (h: 20 cm, psz: 2,5 cm, ká: 2,8 cm) (35.2), 6 db *függesztőpánt* (h: 4,2 cm) (vö. 34.17–19), 33 db szeg; hosszú fülű, ívelt, bordás talpalójú, rombusz átmetszetű szárú *vaskengyel* (35.1). Ltsz: 11341.

397. sír (21. ábra, 35. tábla, 114–116. tábla)
M: 130 cm, sz: 50 cm, h: 170 cm. „Eltéve a koponya, a váz erősen korhadt, gyermek?” A sír hossza felnőtt méretű, emellett ellentmondás van a sírleírás és az embertani meghatározás között, amely szerint: férfi, 63–69 éves. A beletárolt leletek összetétele is utólagos keveredést sejtet.

A sírlap szerint a temetkezés bolygatatlan volt, László Gyula eredeti sírleírása szerint:

„397. sír M 130, sz 50, h 170, eltéve a koponya, a váz erősen korhadt gyermek? Leletek: 1/ a balkarcsont helyén *vaskarika*, 2/ a balcombsont közepén *vaskarika*, kissé lennebb 3/ *vasdarabok*, festék, vagy viasz nyomokkal. 4–9/ Szívveretek, préselt mintájukkal /germán II. stílus/ felfelé, nagyszíjvége tömör fehérfém, poncolt dísszel /10/, 11/ Vasvonókés a jobb lábszár külső felén h 20 cm. 12/ Bronz csat? 13/ *vastöredék*, 14/ faedény és rávaló bronz abroncs töredéke, az ásáskor megsérült, 15/ Bronz szíjvég hátlapja, 16/ háromtollú nyílhegyek /3 db/ töredékei, 17/ 14 db. gyöngy a nyak körül: 2 sárga nagyobb lapított gömb alakú; 2 fekete alapon sárga egyrétegű dudoros; 2 vörösbarna alapon fehér egyrétegű dudoros, sárga hurokfolyatással; 2 vörösbarna alapon sárga egyrétegű dudoros, fehér hurokfolyatással; 1 fekete alapon fehér-kék kiugró kétrétegű dudoros (szemes), fehér hurokfolyatással; 1 vörös alapon fehér-kék kétrétegű dudoros (szemes), fehér hurokfolyatású lapított gömb alakú opak üvegyöngy; fehér alapon sárga lapított gömb millefiori; 1 zöld hat egyenlő oldalú hasáb; 1 sötétkék lecsapott sarkú négyzetes átmetszetű hasáb alakú fényáteresztő üvegyöngy. Ugyanezen szám alatt egy préselt leme-

zes, arcábrázolásos veretsor! 1 db. kettős paizs alaku 3 db. szíjvég, 2 db. paizsalaku és egy nagy lemezes nagyszíjvég. Lt 11342.”

A leletösszetétel alapján való lehetséges csoportosítás:

a) *Férfi* temetkezésre jellemző leletek: préselt, pont-vonal díszes, bronzlemez *övveretek*: kettőspajzs alakú *veret* (6), 3 *kisszíjvég* (3–5), 3 pajzs alakú *veret* (1–2, 8); valamint karéjos szélű, sima lemezes *kisszíjvég* (7), bordázott pánttal záródó, lemezes *nagyszíjvég* töredéke (9) és sima *bronzlemeztöredék* (10).

b) *Női* temetkezésre jellemző leletek: 14 db dudoros *gyöngyszem* a nyaktájékon: 1 kék, lecsapott végű, téglalap alakú: 2 sárga, nagyobb lapított gömb alakú; 2 fekete-sárga, dudoros; 2 vörösbarna-fehér dudoros, sárga hurokfolyatással; 2 vörösbarna-sárga dudoros, fehér hurokfolyatással; 1 fekete-fehér-kék, kiugró kétrétegű szemes, fehér hurokfolyatással; 1 vörös-fehér-kék, kétrétegű szemes, fehér hurokfolyatású, opak üvegyöngy; fehér-sárga, lapított gömb millefiori; 1 zöld, hat egyenlő oldalú hasáb; 1 sötétkék, lecsapott sarkú, négyzetes átmetszetű, hasáb alakú, fényáteresztő üvegyöngy (1); a bal karcsont helyén kör átmetszetű (d: 1–1,4 cm) *vaskarperec* (d: 5,72 cm) (11), a bal combsont közepén *vaskarika* (d: 5,3 cm), kissé lejjebb *vasdarabok* festék- vagy viasznyomokkal; 5 db négyzetes, préselt övveret, II. germán állatstílusú, mintájukkal felfelé (4–8), csuklós szerkezetű, tömör fehérfém *nagyszíjvég* poncolt dísszel (9), *vasvonókés* (h: 15 cm) a jobb lábszár külső felén (14); *bronzcsat?*, *vastöredék* (12–13), *fakapszula* bronz *pánttöredékei*, 4 *bronzszeg* (3), bronzlemezes *szíjvég hátlapja*, 3 db háromtollú *vasnyílhegy* töredékei; *kör átmetszetű ezüst fülkarika* lemezgömbbel (d: 1,15 cm); *bronzfibula* töredéke (2); a kapszula kerek, préselt *bronzverete* kereszt alakú mintával díszített (10). Ltsz: 11342.

398. sír (21. ábra, 35. tábla, 116. tábla)
Gyermek. M: 130 cm, sz: 50 cm, h: 140 cm. Bolygatatlan.

A bal láb külső oldalán 2 db cifrázott szélű, háromtollú *vasnyílhegy* (1–2), a jobb kar külső felén 2 db *kova* (4–5), alattuk *vascsiholó* (3) és még egy *kova*, *ólomdarab*, felette bőrnymokkal, nyolcas alakú *vaskarika* (h: 4,6 cm, sz: 2,2 cm) (9), 6 szemből álló *bronzlánc* (6), a gerincen négyszögletes *vascsat* (h: 3,6 cm) (7), a jobb medencében *vaskés* fatok maradványával, mellette *vas-kés* (h: 12,6 cm), kis, ovális karikájú, egybeöntött pajzs alakú szíjszorító, a szíjszorítón kétszeresen áttört *bronzcsat* (h: 2,9 cm, sz: 2,4 cm) (8) a gerincoszloptól jobbra. Ltsz: 11343.

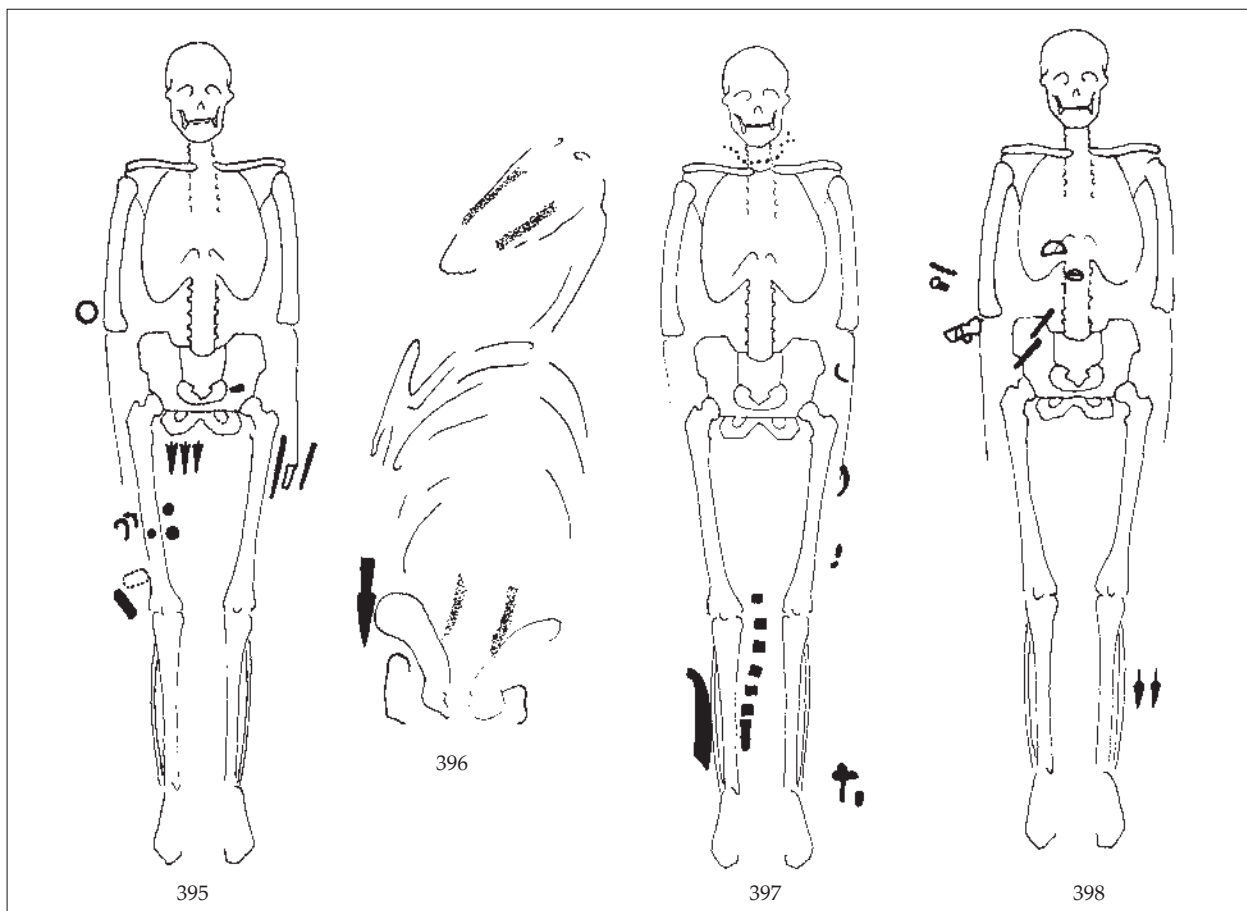

21. ábra. Csákberény-Orondpusztza 395, 396, 397. és 398. sír

398/a sír (42. tábla, 137. tábla)

Gyermek. M: 150 cm, sz: 50 cm, h: 140 cm. A váz teljesen elkorhadt.

A lábak végénél sárgásszürke színű, belül fekete, durva felületű, korongolatlan, hordós testű, kihajló bevagdossított peremű töredezett *agyagbögre* (m 9,5 cm, pá: 11 cm, fá: 9,5 cm) (1). Mellette *csikócsont*?

399. sír (36. tábla, 117. tábla, 137. tábla)

Gyermek. M: 160 cm, sz: 50 cm, h: 110 cm. Teljesen elkorhadt, csak a medencéből volt meg egy kis rész, a koponya is hiányzik.

Törött, feketére égetett, vagdalt peremű *bögre* (m: 11 cm, pá: 9 cm, fá: 8,5 cm) (4). Téglavörös színű, finom anyagú, gyorskorongolt, gömbös testű, rövid, tölcéses peremű, vállán három sávban egyenes vonalak között egyszeres bekarcolt hullámvonallal díszített *bögre* (m: 13 cm, pá: 11 cm, fá: 8,3 cm) hármass hullámvonal-

sávval (5). Ezüst *fülbevalópár*: 1. kerek huzalkarikájú (d: 0,18 cm) ezüst lemezgömbcsüngős (d: 1,79–1,94 cm) töredék, a csüngő 4 gömböcskével (d: 0,82–0,83 cm) kapcsolódott a karikához; 2. vékony ezüst huzalkarika (d: 1,8 cm) (1–2); 10 *gyöngyszem*: 5 okkersárga és 2 sötétbarna lapított gömb; 1 sötétbarna alapon fehér egyrétegű dudoros és vonalfolyatott; 1 fekete alapon fehér egyrétegű dudoros és vonalfolyatott iker; 1 sötétbarna alapon fehér egyrétegű dudoros és hurokfolyatott rá-tétdíszes iker lapított gömb alakú opak üvegyöngy (3). Ltsz: 11344.

400. sír

Felnőtt. M: 180 cm, sz: 65 cm, h: 200 cm. A combcsonton felül bolygatott, a koponya hiányzik.

Vastöredék a medence közepe tájáról, *vaskarika* és *vascsattöredék*. Ltsz: 11345.

401. sír

M: 160 cm, sz: 67 cm, h: 145 cm. A váz teljesen hiányzik, a sírgödör hosszú oldalain 2-2 cölöplyuk, egymástól 58 cm-re, átmérők: 1,20 cm, 2,21 cm, 3,15 cm, 4,10 cm.

402. sír

Gyermek. M: 150 cm, sz: 40 cm, h: 130 cm. Erősen bolygatott. Lelet nincsen.

403. sír

Gyermek. M: 120 cm, sz: 40 cm, h: 110 cm. Erősen bolygatott, a koponya hiányzik. Lelet nincsen.

404/a–b sír (36. tábla)

M: 160 cm, sz: 60 cm, h: 200 cm. Erősen bolygatott váz, eltéve: hosszúcsontok, a koponya hiányzott. Az antropológiai adatok szerint két személy. a) Férfi (23–40 éves). b) Nő (20–24 éves).

1 sötétvörös alapon fehér egyrétegű dudoros és hurokfolyatott rátétdíszes lapított gömb alakú opak *üveggyöngyszem* (1), *vaslántöredékek*; magas vastartalmú, kemény, enyhén szemcsés anyagú, vörös színű kódarab (festékdarab) (2). Ltsz: 11346.

405. sír (36. tábla, 117. tábla)

Nő (51–60 éves). M: 205 cm, sz: 70 cm, h: 210 cm. A váz hossza a sírban a kulcscsonttól a bokáig 138 cm. A váz helyzete szabályos, csak a koponya van 30 cm-rel magasabban a térdkalácsok felett, állkapocs a koponyától 20 cm-re.

A medencében és a bal kar mentén trapéz alakú *vascsat* (h: 4 cm, sz: 2,5–3,5 cm) (2), kör átmetszetű (d: 1 cm) *vaskarika* (d: 5,5 cm), nem zárt *vaskarika* (d: 1,8 cm), két *vaskarika* (3–5), *késpenge* (h: 7,1 cm), csavart átmetszetű (d: 0,19–0,23 cm), kerek karikájú, nyitott végű ezüst *fülbevaló* (d: 2,16 cm) (1). Ltsz: 11347.

406. sír (22. ábra, 36. tábla, 119. tábla)

Felnőtt. M: 244 cm, sz: 60 cm, h: 200 cm. A koponyából csak szilánkok maradtak meg, szétmállott.

A koponyatörmelékben granulációdíszes, arany *fülbevalópár*, a vékony, elhegyesedő végű arany fülkarikát átfűzték egy négyszög átmetszetben hajlított kapcsolódótagon, és ezt kisméretű, arany lemezgömbcsüngővel forrasztottak össze. A felfűzött fülkarika hengerhez kapcsolódó részeit, a henger és a lemezgömb érintkezési vonalát, illetve a gömbcsüngő alján lévő dudort gyöngydrót övezi. A csüngő testét körben háromszögű elrendezésben granula díszíti (1–2). Ugyanott vasba rozsdásodott 1 lapított gömb alakú barnásfekete alapon okkersárga folyatott rátétdíszes opak üveg *gyöngyszem*. *Bronz karperec* a bal könyöknél

(3), *bronz karperec* a jobb csuklónál (4): 2 db elhegyesedő végű, nyitott, kör átmetszetű (1.: d: 0,25–0,38 cm; 2.: d: 0,29–0,43 cm) *bronz karperec* (1.: d: 6,7 cm; 2.: d: 6,78 cm). A jobb comb külső felén 9 cm-es kör átmetszetű (d: 0,63–1,1 cm) *vas karperec* (d: 9,1 cm) (8), *vaskés* (h: 13,2 cm) (7) és összerozsdásodott *vaseszközök* (6). 2 db áttetsző, világoszöld, dinnyemag alakú *gyöngy*, benne bronzcsövecske (fűzőhenger) (5). Ltsz: 11348.

407. sír (36. tábla, 117. tábla)

Nő (20–26 éves). M: 210 cm, sz: 60 cm, h: 200 cm. A váz hossza a sírban 153 cm.

Vaskarika (d: 5,7 cm) a bal combcsont külső oldalán (5). A bal térdnél egy tömbbe összerozsdásodott, kör átmetszetű *vaskarika* (d: 4,8 cm) és *vaskés* (h: 13,2 cm) (6). A bal könyöknél szürkésbarna színű, kettőskónikus *orsógomb* (3). A fülek táján elhegyesedő végű, kör átmetszetű (1.: d: 0,18–0,21 cm; 2.: d: 0,17 cm) huzalkarikájú, ezüst *fülbevalópár* (d: 1,93–2,08 cm), az egyik oválisra deformálódott (d: 1,89–2,04 cm) (1–2). Négyszög alakú *vascsat* (h: 3,6 cm) a medencében (4). Ltsz: 11349.

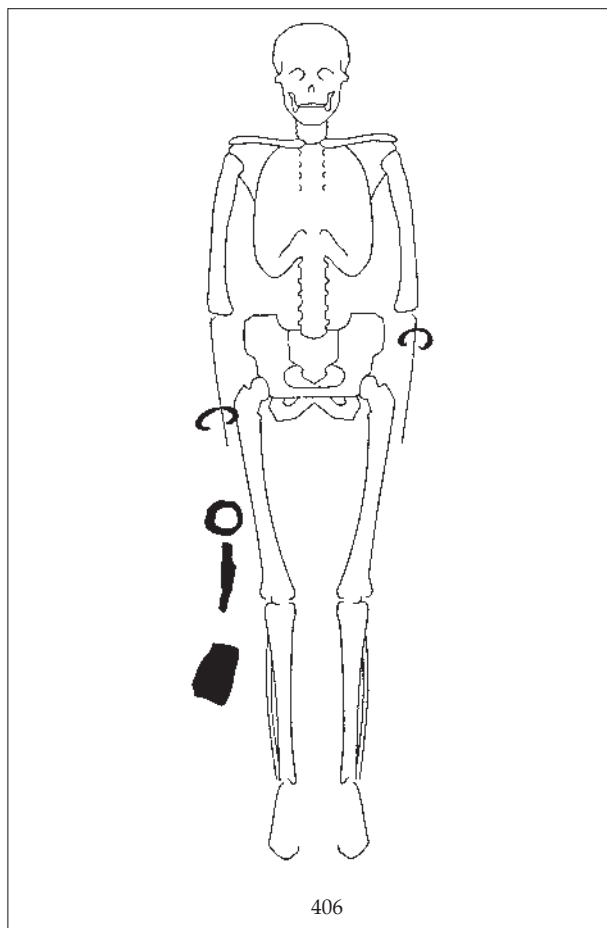

22. ábra. Csákberény-Orondpuszta 406. sír

408. sír (36. tábla, 42. tábla, 118. tábla)

Felnőtt. M: 270 cm, sz: 65 cm, h: 210 cm.

A medencében *vaskarika* töredéke, ellaposodó végű, kör átmetszetű (d: 0,63–0,69 cm) *vaskarika* töredékei (d: 6,3 cm) (36.1–2, 9–10), a jobb combcsont külső felén letörtött végű *vaskés* (h: 21,5 cm) (42.1). A medencében ezüstlemezből kivágott, nyelv alakú *nagyszíjvég* bronz oldalmerevítőkkal, a szíjbefogónál barázdált, keskeny ezüstszalaggal díszítve (h: 4,5 cm, sz: 2,2 cm kis szíjdarábba) (36.3), 3 db ezüstlemezből préselt, középen áttört, az egyik szegeccsel átütött, kör alakú *övertet* (d: 2,5 cm, m: 4 mm) szíjdarábba) (36.4–6), *vaskorong* vagy *-karika* töredékei erős *vászonnyomokkal* (36.8), *bronzgomb* szíjon. Ezüstlemezből kivágott, lekerekített sarkú téglalap alakú *kisszíjvég*, szíjbefogójánál egy bronzszegeccsel áttörve, ezüstszalaggal díszítve, hátlapja sima bronzlemez (h: 1,9 cm, sz: 1,3 cm) (36.7). A sírban még prémes *bórdarab*. Ltsz: 11351.

409. sír (23. ábra, 36. tábla, 42. tábla, 120. tábla)

Felnőtt. M: 165 cm, sz: 65 cm, h: 200 cm. A váz hossza a sírban mérve 156 cm. A váz állapota jó, a koponya jobbra fordult.

A bal lapocka alatt *vascsat*, vas *tűzcsiholóval* (h: 6 cm) egybekorrodált *kovakő* (36.18), *vaskés* fatokban (h: 12,1 cm), 2 *bronzszíjvég* nyelv alakú, elő- és hátlappal rendelkező, a szíjbefogónál bronzszegeccsel összeillesztve, bordázott bronzszalaggal díszítve (h: 3,8 cm, sz: 2,7 cm) (36.7–8, 42.4), enyhén kiszélesedő nyelv alakú, ezüstlemez *nagyszíjvég*, a szíjbefogónál bronzszegeccsel átütve, oldalát borító bronzpánttal (h: 12 cm, sz: a szíjbefogónál 2,2 cm, a végénél 2,5 cm) (36.1); hátulról beponcolt szélű, téglalap alakú ezüstlemez *övertet*, sarkaiban szeglyukakkal, közepén bronz gyöngydróttal körülvett rekeszben gömb alakú fekete üveg(?) berakás (h: 3,5 cm, sz: 2,4 cm) (36.4); 2 db *övertet* felerősítésére szolgáló, szegeccsel ezüstpánt (36.14): 2 db félkör alakú, lemezből kivágott, alsó részén két szeggel átütött (sz: 3,4 cm, h: 3,7 cm) ezüst *övertet* (36.7–8), 8 db *bronzszegecs* (36.13). Téglalap alakú *vascsat* (h: 5 cm, sz: 4 cm) (42.3), rombusz alakú *vascsat* szövetlenyomatokkal (h: 4 cm) (42.2), csont *tarsolyzáró* 3 lyukkal (36.15). Egy ezüst és egy bronz kör átmetszetű (d: 0,15 és 0,19 cm) *fülkarika* (d: 1,5–1,6 és d: 1,8–1,9 cm) (42.1). Ovális alakú, törött ólom *orsógomb* domború peremmel, a furat körül kidomborodó gyűrű, ötagú csilag alakú díszítéssel, a vonalak között dudorok (d: 2,92 cm; v: 0,58 cm; furat d: 0,28–0,56 cm) (36.16). Két egybekapcsolódó karika: az egyik kör átmetszetű (d: 0,7 cm) *vaskarika* (d: 4,1 cm), a másik rombusz átmetszetű (d: 6 mm), hosszanti árkokkal tagolt, kihegyesedő, egymásra hajtott végű *bronzkarika* (d: 3,6 cm) (36.17).

Kisméretű, bronzlemezből préselt, sima, nyelv alakú *kisszíjvég* (h: 1,5 cm, sz: 1,5 cm), szíjbefogója eredetileg bronzszalaggal díszített; kisméretű, bronzlemezből préselt, ívelt oldalú, pajzsos testű *övertet* (h: 2,6 cm, sz: 1,6 cm) felületén bemélyedő háromszöggel és alatta két körívvel (36.2–3). Ezüstlemez *övertet*töredékek (36.9–12). Ltsz: 11352.

410. sír (37. tábla)A sírban *vascsat* és *vaskés* (h: 10,1 cm).**411. sír** (24. ábra, 37. tábla, 121. tábla)

Felnőtt. M: 200 cm, sz: 65 cm, h: 200 cm. Bolygatott.

A lábszárak közt *veretes szíj*: bronzból öntött, sima hátlapú, előlapján koncentrikus félkörökkel és fél cm-es egyenes vonalakkal beponcolt felületű, csuklós bronz *nagyszíjvég*, szíjszorítója törött, eredetileg vékony lemezből, alatta szíjnyomok (12), *bronz*töredék (4), 3 kisméretű, ötszög alakú, felületén három, középen áttört pontkörmotívummal díszített bronzlemez *veret* (9–11) és 3 *bronzpánt* (h: 1,4 cm) (5). A szíjvégtől kezdve a veretek alatt 32 cm hosszan bőrnnyomok. Kettőskónikus, szürkésbarna színű *orsógomb* töredéke (h: 2 cm; d: 3,23 cm; furat d: 0,87 cm) (7), *állatcsont*. Vasnyomokkal sűrűn rovátkolt felületű esztergált *csont* *túrtartó*, belsejében bőrmaradvány és korrodált *vastú* (d: 0,73–0,99 cm; h: 3,69 cm) (14). 3 db *bronzpánt* (5), „csontba foglalt *vasdarab*”, bronz *fülkarika* töredéke (6), gyöngyös kör átmetszetű (d: 0,6–0,7 cm) *vaskarperec?* töredéke (d: 5,4 cm) (13), *vascsat*, 75 db *gyöngy*: 6 okkersárga, barnásfekete, fekete gömb, 9 sötétvörös, sötétbarna, barnásfekete, türkizkék, okkersárga lapított gömb, 49 köles méretű világos sárga, világosbarna, barna, fekete lapított gömb, 1 összetett lapított gömb, 4 hordó, 1 barnás világossárga hosszú henger alakú opak, 1 fekete alapon okkersárga, illetve 2 sötétvörös alapon fehér egyrétegű dudoros rátétdíszes lapított gömb alakú, 1 fekete alapon egyrétegű dudoros és két folytatott rátétdíszes lapított gömb alakú opak üveggyöngy, 1 fehér alapon barna fekete sávós irizáló dinnyemag alakú üveggyöngy (8), 3 kisméretű préselt *korongveret* (1–3), *sodronypáncéldarab* (h: 1,9 cm; sz: 1,39 cm; v: 1,04 cm), egy köles nagyságú, sötét okkersárga színű, fekete furatú, opak *üveggyöngy* (h: 0,25 cm; d: 0,36 cm; furat d: 0,10 cm). Ltsz: 11353.

412. sír (37. tábla, 119. tábla, 137. tábla)

Férfi (23 évesnél idősebb). M: 170, sz: 65 cm, h: 210 cm. A combcsonttól felfelé összedobált csontok, idegen állkapocsrész is volt közöttük.

Vaskés (h: 11 cm), szürke színű, korongolt, homokosványítású, tojásdad testű, kihajló tagolt peremű

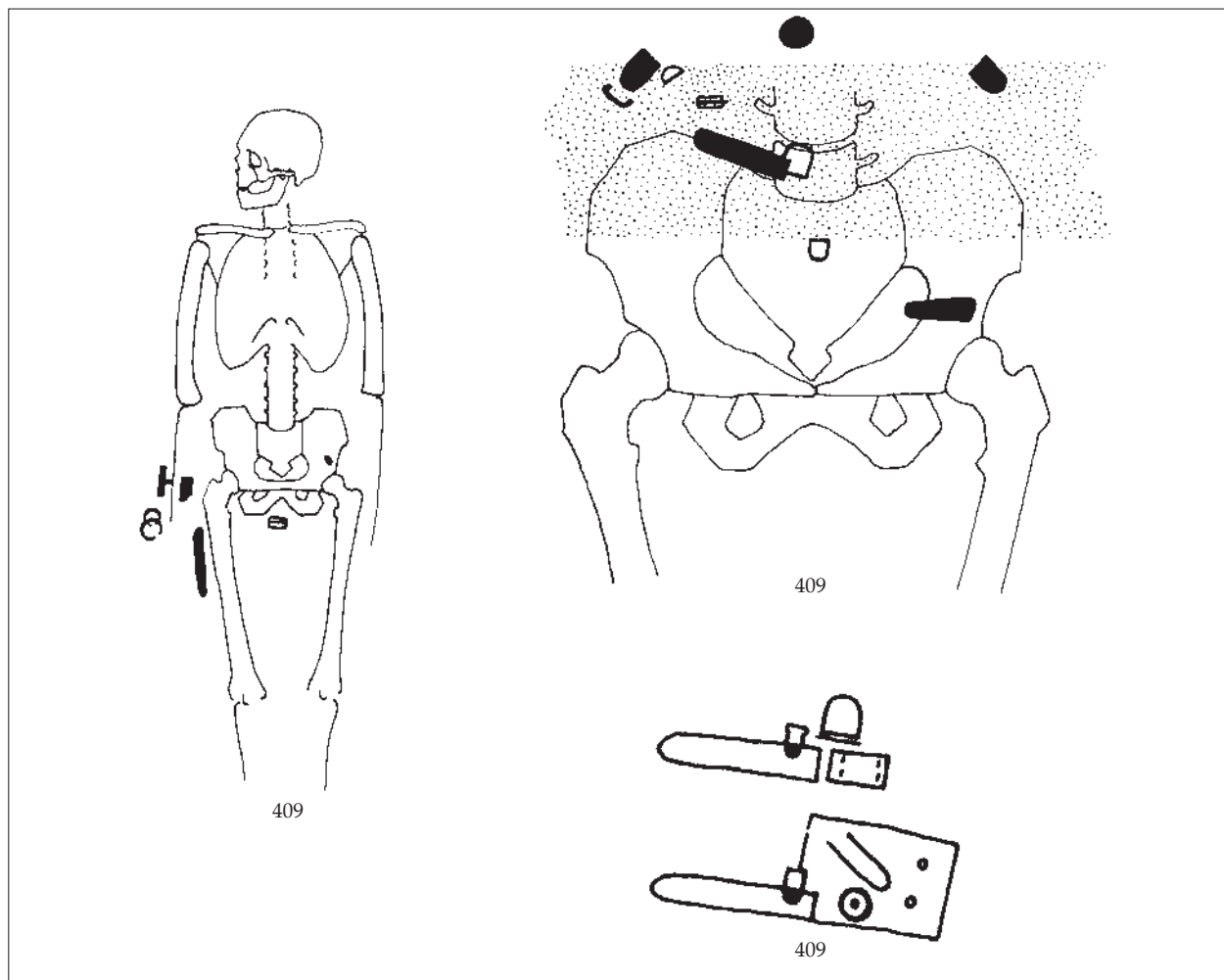

23. ábra. Csákberény-Orondpuszta 409. sír részletrajzzal

durva *fazék*, rádolgozott fenékrésszel (m: 19 cm, pá: 12,8 cm, fá: 8 cm), a válltól lefelé egyenetlen felületű (4). Kisméretű, egybeöntött, profilált karikájú, áttört szíjbefogójú, bizánci (Balgota-típusú) *bronzcsat* (h: 5 cm) (1), *kovakő* (3), a medence helyén 3 *vasdaráb*, *ezüstgomb* töredéke (5). Ltsz: 11354.

413. sír (37. tábla, 121. tábla)

Felnőtt. M: 114 cm, sz: 65 cm, h: 200 cm. Bolygatatlan sír.

Jobb fülénél elhegyesedő végű, négyzet átmetsetű (d: 0,15–0,20 cm), kerek, ezüst *fülbevaló* (d: 1,99 cm) (1), a bal medenceszárnynál *vaskarika* (4), a keresztcsonton *vascsat* (5), a bal combcsont fejénél *vaslemez* (2), a bal kéznél *vaskés* (3). Ltsz: 11355.

414. sír (24. ábra, 37. tábla, 42. tábla, 122. tábla)

Nő (38–58 éves). M: 218 cm, sz: 60 cm, h: 230 cm. Bolygatatlan.

Vaskarika a medence alatt, ovális *vascsat* (h: 2,8 cm) (37.5), kettőskónikus, párhuzamos vonalakkal díszített, törött, agyag *orsógomb* (37.4), *vaskarika*, egyberozsdásodott *vaskés* (h: 9,2 cm), *ólomtöredék* (37.2), *vaskarika* (d: 5,3 cm) (37.7), *vaskarika* 3 darabban (d: 5,2 cm) (37.8), lapos *vaskorong* rározsdásodott szövetmaradvánnyal (d: 4 cm) (42,1), 20 tarka *gyöngy*: 2 okkersárga lapított gömb; 1 barnásfekete alapon egyrétegű fehér dudoros rátétes lapított gömb; 1 sötétbarna alapon egyrétegű fehér dudoros lapított gömb alakú iker; 3 lapított gömb alakú, vörösesbarna alapon fehér egyrétegű dudoros és sárga hurokfolyatott rátétes; 1 lapított gömb alakú, fekete alapon fehér-kék kétrétegű dudoros (szemes); 2 rozsdabarna alapon fehér-kék kétrétegű dudoros (szemes) és fehér hurokfolyatott lapított gömb; 2 sötétbarna alapon fehér-kék kétrétegű dudoros (szemes) és fehér hurokfolyatott lapított gömb; 1 lapított gömb alakú, fekete alapon fehér-fekete kétrétegű dudoros

(szemes) és fehér hurokfolyatott rátétes; 1 lapított gömb alakú, vörösesbarna alapon fehér hurokfolyatott és egy sárga vonalfolyatott díszű; 1 vörösesbarna alapon sárga hurokfolyatott és a fűzőluk körül 1-1 fehér vonalfolyatott rátétes; 1 nagy lapított gömb alakú vörösesbarna alapon fehér-vörösesbarna-fehér betétes és fehér hurokfolyatott rátétdíszű; 4 rövid henger alakú, fényes fekete alapon világossárga hurokfolyatott rátétdíszű opak üveggyöngy (37.1), bronz- és vastörmelék (37.3, 42.2). Ltsz: 11356.

415. sír

Nő (23–40 éves). M: 130 cm, sz: 65 cm, h: 190 cm. A váz hossza a sírban lemérve: 153 cm.

Vascsat töredéke a bal medenceszárnyon. Ltsz: 11357.

416. sír (37. tábla)

Gyermek. M: 120 cm, sz: 50 cm, h: 130 cm. Bolygatott sír, csak a koponya maradt meg.

Töredékei közt ovális, vékony deformált, ovális alakú, kör átmetszetű (d: 0,2 cm) bronz *fülbevaló* (d: 1,6–2,1 cm), egymásra hajlított végekkel (1). Ltsz: 11358.

417. sír

Gyermek. M: 130 cm, sz: 50 cm, h: 135 cm. Csak a koponyából maradt egy kis darab. Lelet nem volt.

418. sír (37. tábla, 122. tábla)

Férfi (52–56 éves). M: 150 cm, sz: 60 cm, h: 210 cm. Csontok kissé elmozdulva (féregjárás?).

A lábszárak közt *vaskés* (h: 15 cm), a jobb csuklónál kör átmetszetű *vaskarika* (*karperec*) (d: 5,4 cm) vászonmaradványokkal (2). A medence bal szárnya felett líra alakú, benyomott karikájú *bronzcsat*, bronzpecekkel (h: 2,8 cm, sz: 2,4 cm) (1). Ltsz: 11359.

419. sír

Gyermek. M: 185 cm, sz: 50 cm, h: 150. Korhadat váz. Lelet nincsen.

420. sír (37. tábla, 42. tábla)

Felnőtt. M: 185 cm, sz: 35 cm, h: 170 cm. Koponya összetörve, a combcsonttól felfelé bolygatott.

Bal láb alatt ívelt hátú *vaskés* 3 darabban (h: 17 cm) (42.1). Ltsz: 11360.

421. sír (37. tábla, 123. tábla)

Nő (23–40 éves). M: 190 cm, sz: 60 cm, h: 200 cm. Térdőtől felfelé bolygatott.

Jobb lábfejnél kívül *csontgomb* (*botvég*) (d: 4,9 cm, a lyuk d: 1,5 cm) (10), a bal lábszárnál kívül *állatcsont*. Bal kéz helyén 4 db préselt bronzlemez *szíjvég* (1–4), a medencétől lefelé szalagfonatos mintával és pontkörökkel díszített *csontlemez* töredéke (sz: 1,7 cm) (14), mellette 3 db *vastöredék* (13) és *kova* (11), *tűzcsiholó* (h: 4,8 cm), *vascsüngő* töredéke; kettétört, háromszög-átmetszetű, eredetileg téglalap alakú, háromszorosan áttört *csonteszköz* (sz: 2,5 cm) (15), a jobb karon az előző mellett *vascsüngő* (13), líra alakú *vascsat* (h: 3 cm, sz: 2–2,4 cm) a bolygatott földből (12), *faszén* a bolygatott földből, 5 db *vastörmelék*, a medencéről 4 dudoros *gyöngyszem*: 2 fekete alapon fehér egyrétegű dudoros rátétdíszes lapított gömb alakú; 1 lapított gömb alakú fekete alapon fehér egyrétegű dudoros és a fűzőlyukak körül 1-1 sárga vonalfolyatott rátétes; 1 henger alakú, fekete alapon fehér egyrétegű dudoros és a fűzőlyukak mentén 1-1 fehér vonalfolyatott rátétdíszes opak üveggyöngy (8), téglalap alakú bronzból öntött *veret* töredéke, két sarkában egy-egy szeglyukkal (h: 3 cm, sz: 2 cm) (5), trapéz alakú *vascsat* (9), bronzlemez *szíjvégtöredékek*, az egyik szíjbefogóján két szeglyukkal (h: 2,3 cm) (6–7), jobb alsó lábszárnál *állatcsontok*. Ltsz: 11361.

422. sír (37. tábla, 123. tábla)

Gyermek. M: 140 cm, sz: 45 cm, h: 120 cm. Bolygatatlan sír.

A jobb kartól kifelé *vaskés* (h: 13,5 cm) (7), kör átmetszetű, egymásra hajtott végű *vaskarika* (d: 3 cm) (6), 3 db *vastöredék* (*páncéllemez?*), az egyik téglalap alakú (sz: 2,4 cm) (3–5), kis *csonttubus* (*tömlőszáj?*) (2), 3 lyukú, Y átmetszetű csontlap (*tarsolyzáró*) (h: 6,6 cm, sz: 2,8 cm, m: 1,4 cm), a középső lyuknál vasrozsdával (1). Ltsz: 11362.

423. sír (37. tábla, 124. tábla)

Felnőtt. M: 197 cm, sz: 45 cm, h: 172 cm. Erősen korhadat váz, a koponya hiányzik, csak a törött alsó állkapocs van meg.

A keresztcsont jobb szélén *vaspántdarab* (2), a bal kéznel *vaskarika* (*karperec?*) és *vaskés*. Kereszt alakú, oldalán áttört karikákkal ellátott öntött fűles *bronztárgy* (h: 5 cm) (1), a bal könyök táján vas *félkarika*, a jobb kar könyökénél, belül *vasdarabok* és *kovakő* (3). Ltsz: 11363.

424. sír (38. tábla, 124. tábla)

Férfi? (46–52 éves). M: 179 cm, sz: 49 cm, h: 176 cm. A váz hossza a sírban lemérve 161 cm. Erősen korhadat váz.

A bal combcsont külső felén fatokba rozsdásodott *vaskés* (h: 15,4 cm) (2), a bal karnál kör átmetszetű (d:

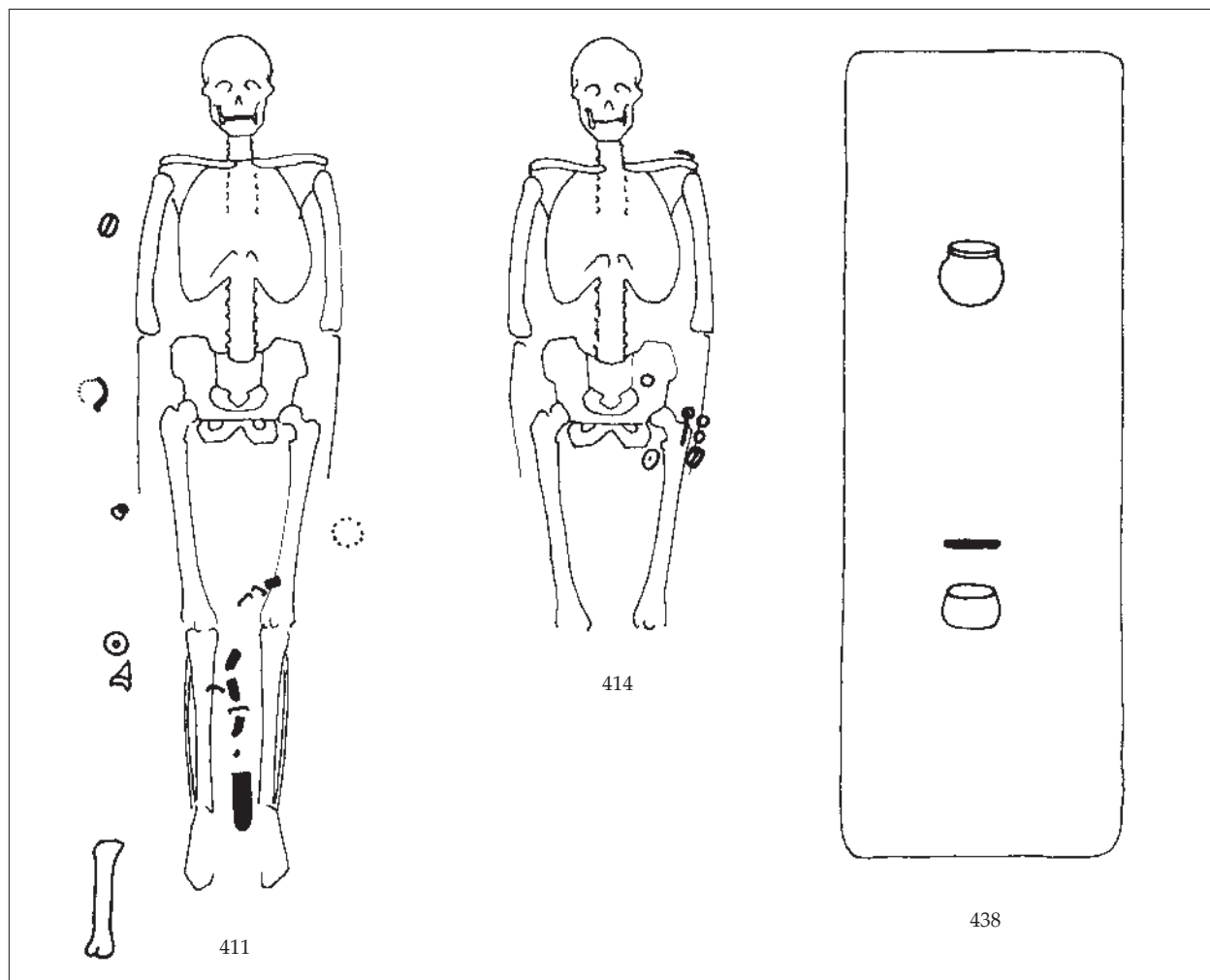

24. ábra. Csákberény-Orondpuszta 411, 414. és 438. sír

1 cm), kerek, zárt karikájú (d: 9 cm) *vaskarika* (*karperec*) (d: 6,1–7 cm) (1), a bal könyöknél lyukas *vaslemez* (*páncéllemez?*), nagyobb méretű, alsó sorba illő törzspáncéllemez töredéke két fűzőfurattal; a hátoldalán a furatok körül és az alsó szélén *bőrszalagok* korrodált nyoma (h: 3,9–4,5 cm; sz: 5–5,7 cm) (3). Ltsz: 11365.

425. sír (38. tábla, 124. tábla)

Felnőtt. M: 190 cm, sz: 60 cm, h: 200 cm. Nagyon korhadt, a combcsonttól felfelé bolygatott, a koponyából csak töredék maradt.

A bal térdnél *vaskarika* (d: 3,6 cm) (2), *vaskés* apró töredéke (h: 3,5 cm), négyzet alakú *vascsat* töredéke (h: 3,5 cm), a külsején *vászonlenyomat* (1), *fadarab* egy cölöplyukból, öt *bőrdarab* a fej tájáról. Ltsz: 11364.

426. sír

Kettős sír (az embertani adatok szerint két személy).

a) Nő? (23–37 éves), b) Nő (23–40 éves). M: 150 cm, sz: 60 cm, h: 190 cm. Bolygatott a combcsonttól felfelé.

Két *állatcsont* a bal combcsont fejeénél.

427. sír (38. tábla, 124. tábla)

Gyermek (8–10 éves). M: 140 cm, sz: 50 cm, h: 120 cm. Bolygatott és kirabolt, a váz helyzete Ny-K. A medence környéke bolygatott.

A jobb kulcscsonton *vaslánc-töredék* (*páncél?*): 11 db *vaskarika* (1). A koponya mindkét csecsnýúlványán zöld patina (fülbvaló nem volt a sírban). Ltsz: 11366.

428. sír (38. tábla, 124. tábla)

Gyermek. M: 210 cm, sz: 51 cm, h: 174 cm. A váz hossza a sírban 157 cm.

A bal combcsontnál kívül *vastöredékek*: amorf vasdarabka, az egyik végén hurok (h: 6,5 cm), talán 8-as alakúra hajtott vaskarika (1), *vaskarika* két darabban (d: 4,5 cm) (2), a koponyán *gyöngyszem*. Ltsz: 11367.

429. sír (38. tábla, 125. tábla)

Férfi? (40–80 éves). M: 165 cm, sz: 65 cm, h: 180 cm.

A bal lábszáron keresztben *lócsont*, a bal combcsont fejénél *vaskés* (h: 11,5 cm) (1), a jobb combcsont fejénél *vascsat* töredéke (2). Ltsz: 11368.

430. sír

Férfi? (23–40 éves). M: 140 cm, sz: 52 cm, h: 190 cm. A koponya a lábak helyén. Lelet sincsen.

431. sír (38. tábla)

Nő (49–55 éves). M: 160 cm, sz: 60 cm, h: 200 cm. Combcsonttól felfelé bolygatott.

Vaskés a bolygatott részből. Ltsz: 11369.

432. sír

Felnőtt. M: 190 cm, sz: 65 cm, h: 190 cm. Csontok összedobálva, a koponya hiányzik. Lelet nincs.

433. sír

Nő (63–72 éves). M: 180 cm, sz: 60 cm, h: 180 cm. Lelet nincs.

434. sír

Gyermek. M: 130 cm. Bolygatatlan. A váz hossza a sírban lemérve 111 cm. A sír keleti végében a csontváz szintje felett 30 cm-re idegen koponya maradványai.

A bokák közt *tojásnyomok*, a bal bokán kívül csikó *combcsontja*.

435. sír

Felnőtt. M: 135 cm, sz: 50 cm, h: 180 cm. Bolygatott, a meglévő csontok a sír keleti végében összedobálva. Lelet nincs.

436 (501) sír

Nő (49–58 éves). M: 100 cm, sz: 60 cm, h: 170 cm. Erősen korhadtt.

Vaskés a bal lábszáron (h: 15 cm). Ltsz: 11370.

437. (502) sír (38. tábla, 125. tábla, 137. tábla)

Nő (23–40 éves). M: 170 cm, sz: 55 cm, h: 175 cm. A csontok korhadtak, összedobálva, koponya sérült, állkapocs eltörve.

Apró *vaskarika*, a gyöngysor kapcsolótagja (d: 1,38–1,57 cm; v: 0,32–0,6 cm) (2), 1 db sötétbarna, fehér szemcsés, köles méretű, lapított gömb alakú, opak

üvegyöngy (1), sárgásszürke, kavicssal soványított, vastag falú, durva anyagú, hordós testű, erős vállkéképzesű, hengeres peremű *agyagbögre* (m: 18,8 cm, pá: 9,5 cm, fá: 9,5 cm) (3); *tojásnyomok*. Ltsz: 11371.

438. (503) sír (24. ábra, 38. tábla, 137. tábla)

M: 120 cm, sz: 55 cm, h: 160 cm. Csontváznak nyoma sincsen.

Finom művű, korongolt szürkés-téglapiros színű, homoksoványítású, gyorskorongolt, gömbös testű, rövid tölcseres peremű, vállán három sávban, kétszeres vonalkötegek által határolt hullámvonaldíszes *fazék* (m: 14 cm, pá: 12 cm, fá: 8 cm) (2). Durva felületű, kavicsos soványítású, korongolatlan, gömbös testű, kisebb, törött *bögre*, kívül feketére, belül vörösre égett (pá: 5,5 cm, fá: 7,2 cm) (1). *Vaskés*. Ltsz: 11372.

439. (504) sír (38. tábla, 137. tábla)

Felnőtt. M: 175 cm, sz: 60 cm, h: 190 cm. A váz hiányzik, csak a két lábszár van a helyén.

A jobb bokánál durva, foltosan égetett *agyagbögre* (m: 12,5 cm, pá: 9,5 cm, fá: 9 cm) (1). Ltsz: 11373.

440. (505) sír

Férfi (37–43 éves). M: 65 cm, sz: 60 cm, h: 180 cm. A váz hossza a sírban lemérve 160 cm. Lelet sincsen.

441 (506) sír (38. tábla, 125. tábla)

Férfi (52–58 éves). M: 160 cm, sz: 60 cm, h: 190 cm. A combcsont felett bolygatott.

A sír földjében *vascsat* (h: 4 cm) (1). Ltsz: 11374.

442 (507) sír (38. tábla, 125. tábla)

Gyermek. M: 130 cm, sz: 60 cm, h: 150 cm. Bolygatott, csak a koponya volt meg.

A fejnél magasabb szintből szárnyas csontjából faragott, díszítetlen esztergályozott *tűtartó*, erősen mállott felületű (h: 7,04 cm; d: 1,06–1,23 cm) (1). Ltsz: 11375.

443 (508) sír (38. tábla, 125. tábla)

Csontváznak nyoma sincsen.

A sír közepe táján madaras *bronzcsat*, üreges öntésű, vékony dróttüskével: egymással szemben álló madáralakokkal díszített, Salona–Histria-típusú öntött bronz *tarsolycsat* (1), ólommal kitöltött *ezüstgömb, bronzlemeztöredék* (2). Ltsz: 11376.

444 (509) sír

Nő? (31–40 éves). M: 150 cm, sz: 60 cm, h: 180 cm. Bolygatott a combcsontok felett.

Két bokája közt *ló combcsontja*.

445 (510) sír

Felnőtt. M: 165, sz 60, h 180 cm. Csontváznak nyoma sincs.

A bal láb tájékán *ló combcsontja és csikócsont?*

446 (511) sír (38. tábla, 137. tábla)

Gyermek. M: 120 cm, sz: 55 cm, h: 150 cm. Combsonttól felfelé bolygatott.

Bal lábfejnél sárgásszürke színű, kavicsos soványítású, durva felületű, gömbös testű, ívelten kihajló peremű *agyagbögge*, foltosan égetett, pereme egyenetlen (m: 11,5 cm, pá: 9,5 cm, fá: 7 cm) (1). A gerinctájon összerozsdásodott *vaskés, vaskarikák*, vas *gyűrűpáncélcso-mó* (h: 3,97 cm, sz: 2,43 cm, v: 1,78 cm), *tojástöredékek*. Ltsz: 11377.

447 (512) sír (38. tábla, 125. tábla)

Felnőtt. M: 160, sz 60, h 190 cm. Korhadtt, összedobált csontok.

Vaskés, vascsat töredéke (2), ezüst, kör átmetszetű (d: 0,12 cm) *fülbevaló* töredéke (d: 1,52 cm) (1), vékony *bronzhuzal* töredéke, *lócsont*.

448 (513) sír

Felnőtt. M: 110 cm, sz: 65 cm, h: 190 cm. Koponya sérült, állkapocs törött.

Jobb combcsonton keresztben *vaskés*, a medence bal szárnyán *vaskarika* (1). Ltsz: 11379.

449 (514) sír

Felnőtt. M: 170 cm, sz: 60 cm, h: 180 cm. Nagyon korhadtt, az állkapocs hiányzik.

A keresztcsonton *vastöredék*. Ltsz: 11380.

450 (515) sír (38. tábla, 125. tábla)

Férfi (40–80 éves). M: 160 cm, sz: 60 cm, h: 165 cm. Korhadtt váz.

A keresztcsonton *vascsat* (4), a bal combcsonton belül *vascsat* töredéke, a bal lábszárcsont külső oldalán *vaskés* (5), egymásba rozsdásodott *vasláncszemek* (1), *vaskarikák* vázszonlenyomattal, *vaskarika* pántokkal (3), 2 db *vastörmelék* belerozdásodott római *kisbronzsal* (2). Ltsz: 11381.

451 (516) sír (38. tábla, 126. tábla)

Férfi (37–46 éves). M: 150 cm, sz: 65 cm, h: 210 cm. Bolygatatlan, koponya és állkapocs hiányzik.

A medencén *vastöredék, vaskarika* (2), *vaskés* (3), *vasnyílhegy* (5), ovális *vascsat* (1), *vaskarikatöredék* (4). Ltsz: 11382.

452 (517) sír

Felnőtt. M: 140, sz 65, h 180 cm. A váz anatómiai rendben.

A medence táján ovális alakú, kör átmetszetű (d: 0,74–1 cm) *vaskarika* (d: 6,76–8,48 cm), *vascsat*, szárnyas csontjából faragott, díszítetlen felületű *tútartó* (h: 8,04 cm; d: 0,89–1,34 cm), *vastűvel*. Ltsz: 11383.

Szórványleletek (19. tábla, 42. tábla, 128–131. tábla, 138. tábla)

„Az 1938 tavaszán végzett ásatási munkálatok eredményei. Ez alkalommal a sírok felszedése után betemetésre került az iparvasút-menti bevágás. Április 19–21. közt a bevágásból kihányt földet vizsgáltuk át. Betemetéskor a múzeum kiküldött altisztje, Lencsés József igyekezett megmenteni a munkások ásója, lapátja nyomán előkerült leleteket. Május 10. és 25. közt pedig ama sávon keresztül húztunk kutató árkokat, amelyet a bevágás északi pontja és a mai felásott terület között az ott lévő földhányás miatt nem tárhattunk fel.”

A kihányt földből összegyűjtött szórványleletek: csuklós, bronz *nagyszíjvég* (19.1; 128), Ltsz: 10835; poncolt bronz *nagyszíjvég* (19.2), Ltsz: 10836; *nagyszíjvég* alsó bronzlemeztöredéke (h: 6,5 cm, sz: 2,7 cm) (19.3; 128), Ltsz: 10837; összegörbült *kissíjvég* ólommal, barázdált ezüstlemezzel (h: 5,3 cm, sz: 2 cm) (19.4; 128), Ltsz: 10838; *bronzpánttöredék* poncolt gyöngydiszítéssel (sz: 1,5 cm), Ltsz: 10839; 2 db téglalap alakú áttört *ezüstlemezveret*, rajtuk vésett félkörös dísz, hátoldalán X alakban két bronzlemezpánt (h: 3,6 cm, sz: 2,9 cm) (19.5–6; 128), Ltsz: 10840; ovális karikájú, vele egybeöntött háromszög alakú csattestű, a hátoldalán 3 bronzszegeccsel ellátott *bronzcsat* vaspeckekkel (h: 5,4 cm, sz: 3,7 cm) (19.8; 128), Ltsz: 10841; ezüst *fülbevaló* két félgömbből készült csüngője, Ltsz: 10842; bronz *fülbevaló* két félgömbből készült csüngője, Ltsz: 10843; *bronzlánc* 4 S alakú láncszemből (19.7; 128), Ltsz: 10844; összehajtott *bronzpántok*: szélesre kalapált végű, bronz *pántkarperec* töredékei X alakú, vésett díszítésekkel (az ellapított végén sz: 1 cm) (19.9; 128), Ltsz: 10845; *bronztű* két *láncszemmel* (19.10; 128), Ltsz: 10846; bronzhuzalból való ovális *csatocska* (h: 1,5 cm, sz: 1,2 cm) (19.14; 128), Ltsz: 10847; fehér fémanyagból készült, középen átfúrt (d: 1,1 cm) *orsókarika* (d: 3,2 cm, m: 1,4 cm) (19.13; 128), Ltsz: 10848; téglalap alakú *vascsat* (h: 5,3 cm), Ltsz: 10849; *vaskés*, Ltsz: 10850; villás *vastárgy*, Ltsz: 10851; pálcika alakú *vastöredékek*, Ltsz: 10852. További szórványleletek: hosszú fülű *kengyel-pár* (19.11–12; 129), *vaszabla* (19.17; 129), oldalpálcás *vaszabla* (19.16; 130), poncolt díszű *bronzpánttöredék* (19.15; 128), Ltsz: 10853.

II.1. CSÁKBERÉNYI LELETEK A MAGYAR NEMZETI MÚZEUMBAN (Szenthe Gergely kiegészítése)

Az MNM 19/1935.1–4. leltári számon nyilvántartott leleteket (két edény, bronzcsat, orsógomb) a lelőhely-leírás szerint a „Vértes-hegység, Seréd (ma: Söréd) és Csákberény között”, gróf Merán Fülöp birtokán találták. A lelőhelyen a székesfehérvári Városi Múzeum folytatott feltárást, és feltehetően azonos a később Csákberény-Orondpuszta néven feltárt avar temető helyszínével.¹²³

19/1935.1. (25. ábra 1.)

Gyorskorongolt, téglapiros-sárga színű *agyagkorsó*. A peremén lóhere alakú kiöntőcsőr. A leltárkönyv rajza alapján a szalagfűl a perem kissé profilált széléből indult és az edény legszélesebb részéhez csatlakozott. A felső egyharmadánál, a nyaknál erősebben, az alsó harmadánál gyengébben ívelt. A nyak alatt bekarcolt díszítés: három párhuzamos vonal közötti két sávban hullámvonallal. Az edény 1958 előtt elveszett. A leltárkönyv szerint a magassága 25,4 cm volt.

19/1935.2. (25. ábra 2.)

Tört kavicszal soványított, kézzel formált, helyenként vörössessárga színűre égetett *agyagbögge*. Peremének alja kissé tölcséres, válla ívelt, teste egyenes, lefelé kissé beszűkül, a pereme bevagdosott (m: 9,5 cm, pá: 9–9,8 cm, fá: 6,5–6,8 cm).

19/1935.3. (25. ábra 3.)

Kisméretű bronzcsat. Ovális karikájú, egybeöntött pajzs alakú szíjbefogós csat, a vaspecsek rozsdás maradványa a karikán és a csattesten. A csattest két helyen átllyukasztott, nagyfejű bronzszegecsekkel megerősítve (h: 0,34 cm, karika sz: 0,24 cm, csattest sz: 0,19 cm).

19/1935.4. (25. ábra 4.)

Kívül vörös, belül világosszürke színűre égetett, vastag, kör alakú, feltehetően egy edény aljából kivágott *agyag orsógomb* (d: 0,46–0,47 cm, v: 0,10–0,11 cm, lyuk d: 0,8 cm).

¹²³ CSALLÁNY 1956, 97 (Nr. 155–156), 188 (Nr. 831); SZENTPÉTERI 2002, 95. Lásd még e kötet 32. és 51. jegyzetét.

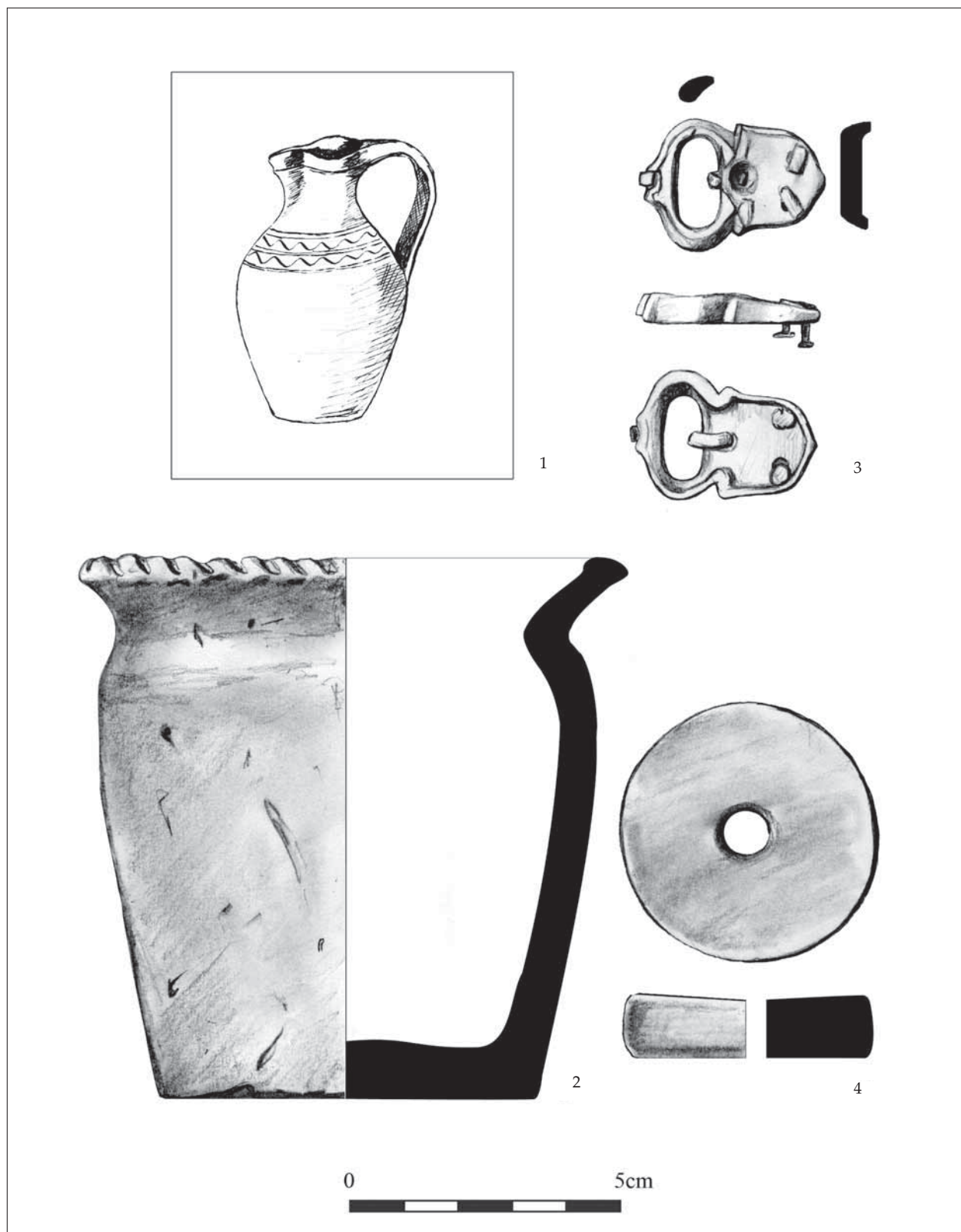

25. ábra. Csákberényi leletek a Magyar Nemzeti Múzeumban (Ltsz. Nr. 19/1935.1–4.)
 1: Másolat a MNM leltárkönyvéből, Fettich Nándor rajza; 2–4: Nagy Katalin rajza

III. TEMETKEZÉSI SZOKÁSOK

III. 1. TEMETKEZÉSEK (Fülöp Gyula)

III.1.1. Tájolás

A sírok tájolasát az ásatás során nem műszerrel mérték, csupán a fő égtájak szerinti eltérést jegyezték fel. Valamennyi sír a Ny-K fő irányban volt kiásva. Az elhunytak feje a 220. sír kivételével Ny-on volt. Ebben az egy esetben nem kizárt, hogy a telepről a temetőbe vezető úton, vagy a sírnál véletlenül megfordították a sírládát. DNY-ÉK irányú volt a 336. sír, amely azonban másban is eltér a többiektől: melléklete nem volt, csontváza korhadt, mélysége 45 cm.

A temető egységes tájolása nemcsak a közösség folyamatosságára utalhat, hanem arra is, hogy a később betelepülők integrálódtak a falu népébe, és igazodtak a temetőben kialakult rendszerhez. A Ny-K tájolás a tapasztalatok szerint általában a 6–7. századi avar kori temetőkre jellemző. Itt azonban a késő avar kori sírokat is ebben az irányban ásták meg.

III.1.2. Sírmélység

A sírok mélységét csaknem minden esetben (a 452 közül 446 sírnál) feljegyezték az ásatók:

1. táblázat. A csákberény-orondpusztai temetkezések mélysége

Mélység (cm)	Felnőtt	ifjú	férfi	női	gyermek	ló- és lovassírok
0–60	1	–	–	–	–	–
60–100	3	–	–	–	5	1
100–120	38	10	1	1	6	3
120–140	66	6	4	2	17	3
140–160	74	6	7	4	13	5
160–180	68	3	4	5	6	1
180–200	41	1	4	2	3	3
200-tól	21	1	2	4	–	1
	312	27	22	18	50	17

Az antropológiai meghatározás bizonytalan volta miatt összevontan 352 felnőtt sírral (nagyjából fele-fele arányban férfi és női sír), valamint 77 fiatal-gyermek sírral számolhatunk. A felnőttek közül viszonylagosan kisebb mélységbe (max. 140 cm) 116 embert temettek el. Átlagos mélységű sírt (140–180 cm) 162 esetben ástak. Nagyon mély sírt ástak 74 esetben. A felnőttek közül 4 sír feltűnően sekély volt: 130, 312, 336, 375. Feltűnően mélyre ástak 27 felnőtt sírt (200 cm-nél mélyebbre). A fiatalabbak sírja közül 5 volt sekély, kisebb mélységbe 39 sírt ástak. Az átlagos mélységű sírok száma 28 volt. Mindössze 5 esetben ástak mélyebb sírt. Feltűnően mélyre ásták a 6. számú ifjú sírját.

III.1.3. Sírgödör, koporsó, sírépítmény

Kilenc sír gödrének rajzával és méreteivel rendelkezünk: 314, 327, 337, 352, 354, 360, 376, 401, 411. sír. A 314. sír egyik végét lemélyítették (itt két cölöpnym is volt), mindkét végén lemélyítették a 327. sírt. A többi sírban cölöpnymokat találtak. Ezek minden bizonynyal koporsós sírok voltak sírépítménnyel. Koporsóra utaló nyomok voltak a 83. sírban (12 db koporsópánt), koporsófa került elő a 311, 342, 343, 421. és 425. sírokban. A csontelmozdulások, a rablás következményei is arra utalnak, hogy szinte valamennyi halottat koporsóban vagy sírládában tették végső nyughelyére.

III.1.4. Étel- és italmelléklet

A sírokban agyagedény, bronz- és vaspántos favödörök kerültek elő mint a halottnak túlvilági útjára adott étel-ital áldozatának hordozói. Valószínűleg nagyszámú fémveret nélküli faedény is lehetett a sírokban, ezert ebben a kérdésben a statisztika egyáltalán nem mérvadó a helyi közösség (falu) szokásaira nézve.

Agyagedény 95 sírban volt, ebből a 119B sír feldúlt, összedobált lósír. Lehet, hogy az edény a szomszédos gazdáé volt, de az is előfordulhat, hogy a sírok feldúlásakor máshonnét került ide. 58 felnőtt, 12 ifjú, 3 férfi, 6 női, 16 gyermeksírban volt kerámia. A felnőtt-fiatal arány 67 : 28. Ebből úgy tűnik, hogy nagyobb arányban az idősebb generáció kapott útravalót a háztartás agyagedényeiben.

Két agyagedényt tettek a 40, 399, 438. gyermek-, a 343, 350. női és a 13, 33, 55, 144. felnőtt sírba. A 138. sírban két ép és egy törött agyagedény volt. Az 55. sírban két agyagedény mellett még egy vödör is előkerült.

A 260. gyermeksírban lévő agyagedényben tojások voltak. A 438. gyermek méretű sírgödörben csontváz nem volt, de két agyagedényt találtak. A kerámiamelékek általános előkerülési helye a bokák körüli részen volt, a csípő táján került elő a 186. gyermeksírban, a fejnél találták a 33. sírban (2 db germán jellegű edény), a 121, 175, 240. felnőtt sírokban és a 343. női sírban.

Favödör bronzverettel került elő az 55, 349, 369. és a 285. sírban. Vaspántos favedret találtak a 69, 214. és a 362. sírban. Tömlőszopóka került elő a 422. gyermeksírban.

Állatcsont mint ételáldozat a feljegyzések szerint a 200, 202, 257. sírban (sertéscsont) volt. Ló- vagy csikócsont volt a 398a, 429, 434, 445, 447. sírban. Állatcsontot jegyeztek fel a 342, 384, 386, 411, 421, 426. sírokban. Tojáshéjat a 260. sír edényében, valamint a 434, 437, 446. sírban vettek észre.

III.1.5. Bolygatott sírok

A temető feltárt sírjainak több mint a fele – 269 sír – bolygatott volt. Ebből a gyermek és ifjú halottak sírjainak száma 27. Ez az összes bolygatott sír 10 százaléka (a temető feltárt sírjainak egészében a felnőtt-ifjú arány kb. 72 : 18%). Figyelembe véve az ásatás előzményeit és körülményeit (pl. vasúti átvágás rombolásai, elmállott csontú gyermeksírok), ez az arány valószínűleg a fellelt sírok alsó értékét tükrözi. A nagyarányú rablás arra mutat, hogy a fosztogatók „biztosra” mentek a gazdagabb mellékletű felnőtt sírok esetében. Valószínűleg valamiféle sírjel – kopjafa? – igazította útba őket.

A sírrablásokból itt is kitűnik, hogy általában az érték miatt és kevésbé babonás céllal ásták ki a sírokat. A legtöbb esetben a „klasszikus” módszert alkalmazták: a sír középső, felső harmadában egyre szűkülő aknával ásták rá a sírra, majd a koporsó fedelét áttörve kikutorták a vázat és az értékeket. Egyes sírok csontanyaga keveredett, néhol nem volt koponya vagy más vázrész a sírokban, másutt viszont két koponya is előkerült. Mindez arra mutat, hogy a temetőn esett gyalázatot eltüntetők nem válogattak az összekevert vázak között, vagy nem is voltak ilyen emberek, hanem az idő elteltével a természet végezte el a nyomok eltüntetését.

A feltárás körülményeire való tekintettel koponyavarázslásra, azaz koponyarablásra nem gondolhatunk. Kifejezetten koponyarablásra az utalhat, ha az egyébként bolygatatlannak tűnő sírból csak a koponya hiányzik. Meggondolandó azonban, hogy az illető személy másutt is elveszthette a fejét (csata, lefejezés), ez a jelenség azonban pontos feltárást és antropológiai elemzést igényel.

III.1.6. Melléklet nélküli sírok

A feljegyzések 145 sírt említenek melléklet nélküliként. Ezek közül bolygatatlannak tűnik 34 felnőtt, 1 férfi, 1 női, 7 ifjú és 10 gyermeksír. Az összes többi melléklet nélkülinek feljegyzett sír kivétel nélkül bolygatott, kirabolt sír volt, összesen 99 sír.

III.2. LÓ- ÉS LOVASSÍROK (Vörös István)

III.2.1. Lótemetkezések

A csákberényi avar temető feltárt részén 20 sírban volt ló- vagy lószerszámlelet.¹²⁴ 14 lovassír: ezek közül egy bolygatott sírban a lónak csak a feje (99B); egyben pedig fej nélküli csontváza (245B) volt. 3 „jelképes” lovassír: emberrel együtt csak lószerszámok kerültek a sírba (210, 270, 318). 3 lósír: két melléklet nélküli (228, 232.) és egy felkantározott zabla nélküli ló (247B).

Lovassír – 14 eset

A csákberényi temető feltárásakor a ló- és a lovassírokat – két sír kivételével (374, 396) – nem számozták külön. A temetőt feldolgozó munkaközösség megállapodása alapján a lovassíroknál az *emberi vázát A-val, a lócsontvázat B-vel* jelöljük. Az ásatási jegyzőkönyvben megkülönböztetett 373. ember- és a 374. ló-; valamint a 395. ember- és a 396. lósír összetartoznak, ezek jelzése: 373–374, illetve 395–396.

A temető DK-i szélétől 6–8 m-re húzódó iparvasút 10–12 m széles nyomvonalában 1935-ben a sírok megsemmisültek. A vasúti bevágás DK-i oldalán két lócsontváz került feltárássra, a 119B és a 327B. Mindkettő nagy valószínűséggel lovassír volt. Az emberi vázakat a földmunkálatok semmisíthették meg.

119B sír – az emberi csontváztrörmelékkel együtt (119A) ételadomány (szarvasmarha humerus) maradványát is összegyűjtötték. A lócsontvázról É-ra 1 m-re egy „fésűs díszítésű agyagpohár nyolc függőleges sávval” került elő. Az agyagpohár az emberváz lábfejenél, a sír K-i végében volt, ezért maradt meg a vasútbevágás rézsűjében. Ebből pedig az valószínűsíthető, hogy a lócsontváza az ember jobb oldalán, tőle 1 m-re feküdt.

327B sír – felkantározott, nyergelt rogyasztott lócsontváz, jobb lapockájánál oldalt vaslándzsa (26. ábra, 2). A csákberényi temetőben az ún. önálló

lósírokban a lovakat két esetben melléklet nélkül (228B, 232B), egy esetben pedig zabla nélküli kantárral és vaslándzsával temették el. A 327. sír – a földmunkálatokkal teljesen vagy részben elhordott 119, 328–330. és 332–335. sírokhoz hasonlóan – a vasúti bevágás DK-i oldalában, rézsűjében volt. A kora avar temetési szokásokat figyelembe véve valószínűsíthető, hogy a felszerszámozott, nyergelt ló (327B) mellett emberváz (327A) is lehetett.

III.2.2. A ló- és lovastemetkezések sírméretei

Egy sír kivételével (141B) a lovassírok lovait önálló sírként bontották ki, és adták meg a méretadatait.

III.2.3. A ló és az ember pozíciója

Az ásatási jegyzőkönyvek szerint egyetlen sírban feküdt ellentétes irányban az ember és a ló (141); a többi esetben közvetlen vagy közvetett utalás alapján valószínűsíthető, hogy a ló és az ember azonos, Ny-K-i irányban, egymással párhuzamosan feküdtek (89, 119, 150, 245, 272, 327, 374, 396).

A temető feltárásának első két évében megfigyelt „embersír-lósír” = emberváz-lóváz 1 m-es távolsága túlzónak tűnhet. A László Gyula vezette időszakról (a 257. sírtól) ez a távolság 10–30 cm-re „csökkent”.

III.2.4. „Jelképes” lovassírok és önálló lósírok

„Jelképes” lovassír – 3 eset

A 210. sírban az emberi váz bal combcsontjánál egy komplett agancsoldalpálcás zablagarnitúra és egy agancsoldaltag töredéke feküdt. A 270. sírban az emberi váz medencecsontjánál zabla szájjastöredéke került elő. Az erősen bolygatott 318. sírban pedig csak egy kengyel volt.

Lósír – 3 eset

A csákberényi temetőben három önálló lósírt tártak fel, amelyekre a nagy sírközötti távolságok jellemzőek:

228 sír távolsága	a 227. sírtól	5 m	a 229. sírtól:	2 m-re
232 sír távolsága	a 232. sírtól	7 m	a 233. sírtól	7 m-re
247B sír távolsága	a 247A sírtól	3 m	a 248. sírtól:	4 m-re

Két lósír (228, 232.) melléklet nélküli. A 247B sírban a ló fején zabla nélküli kantár, mellette vaslándzsa volt. A 227. sírban a ló kb. a 238., a 247B-ben kb. a 256. sír fej felőli végénél – Ny-ra – lehetett, de a pozíciójuk és síradatuk alapján nem tartozhattak össze.

¹²⁴ A csákberényi avar temető lovas-, ló- és lószerszámú sírjai közül tízet (86, 119, 141, 210, 247, 272, 318, 327, 374, és tévesen 296) először Kovrig I. közölte (Kovrig 1955, 34., 6. l.). Kiss A. három sírt említ: a 247. önálló és a 327., valamint a 373. lovassírt (Kiss 1963, 154). Bóna I. öt ló és lovassírt, illetve öt lovassírt említ (Bóna 1971, 27, 51). Végül Némethi M. 1987-ben az összes lovas temetkezést felsorolja egyetemi szakdolgozatában, ahol a 85. és a 296. sír nem tartalmaz lovat. Ez utóbbi téves sírszám átvétele. A 86. sírral kapcsolatban tévesen hivatkozik mind László Gy. kéziratára, mind Kovrig 1955 dolgozatára (Némethi–Klima 1992, 197–199.). A 86B lócsontváz pozícióját László Gy. az alábbiak szerint adja meg: a melléklet nélküli 85. sírtól 4 m-re, a 86. fegyveres sírtől 1 m-re. Kovrig I. a 86. sírt nem nevezi lovassírnak. Azt írja róla, hogy a „lócsontváz-részek a két egymáshoz közel levő szomszédos sír (a 85. és a 86. V.I.) között voltak” (Kovrig 1955, 34).

2. táblázat. A csákbereány-orondpusztai avar kori temető állatsontleletei

sírszám	nem	ló	szarvas-marha	sertés	juh	kutya	tyúk	állat-csont	zabla	ijlemez	tegez	tarsoly	egyéb
61.										csontlemez			csontbogozó
76B	férfi	ló csv											
78A		ló csv							agancsoldaltagos				
86B	férfi	ló csv											
89B		ló csv							agancsoldaltagos				
99B		lókoponya											
108B	gyermek	ló csv											
111.	férfi									csontlemez			csonttűtartó
119A			hum.sin.										
119B		ló csv											
141B	férfi	ló csv											
150B	férfi	ló csv							agancsoldaltagos				csontkapocs
200.								ács					
202.								ács					
210.	férfi								agancsoldaltagos				
218.												csontlemez	
222.												csontlemez	
228.		ló csv											
232.		ló csv											
242.													csonttűtartó
245A												csontbogozó	
245B		ló csv											csontkapocs
247B		ló csv											
257.	gyermek							ács					csonttűtartó
260/2.	gyermek						tojás						
270.	férfi								agancsoldaltagos				
272A	férfi				ulna fr.			ács		csontlemez			2 csontbogozó
272B		ló csv											csontbogozó
279.													
289.	férfi									4 csontlemez			
309.													csonttűtartó
314.													csonttűtartó

A CSÁKBERÉNY-ORONDPUSZTAI AVAR KORI TEMETŐ

sírszám	nem	ló	szarvas- marha	sertés	juh	kutya	tyúk	állat- csont	zabla	íjlemez	tegez	tarsoly	egyéb
320.	női												csonttűtartó
323.	férfi									3 csontlemez			
327B		ló csv							agancsoldaltagos				
342.	gyermek							ács					
343.	női							ács					csontgömb
344.	férfi									3 csontlemez			
349.													csonttűtartó
361.	férfi		patella			mandb sin tibia							
365.	férfi									csontlemezek			
373.	férfi				hum.sin.								
374.		ló csv							agancsoldaltagos				
384.	női		hum.dext.										
386.	női							ács					
387.													
395.	férfi										3 csontlemez		csontbogozó
396.		ló csv											
398/1sír								ács					
404.		csikófog											
409.												csővescsont	
411.								ács					csonttűtartó
412.	férfi		hum.dext.										
421.	női		fem.dext.									2 csontlemez	csontgömb
422.	gyermek											csontlemez	csonttűtartó
426.					hum.sin.								
429.	férfi							ács					
433.			hum. dext.										
434.	gyermek						tojáshéj	ács					
437.	női		fem.sin.	hum.dext.			tojáshéj						csonttűtartó
442.													
444.	női?		fem.dext.										
445.								ács					
446.							tojáshéj						
447.								ács					
452.													csonttűtartó

3. táblázat. Lovassírok: lófelszerelések előfordulása

Sírszám	Ló	Kantár	Zabla	Nyereg	Kengyel	Csontkapocs	Ember – Ló csv.	
							iránya	helye*
76AB	csv							jobb old.
78AB	csv		embernél					
86AB	csv	+			embernél 2 db			jobb old.
89AB	csv		embernél		embernél 2 db		azonos	
99AB	fej							
108AB	csv							
119AB	csv	+	ló szájában				azonos	jobb old.
141AB	csv	+	ló szájában		1 db	1 db	ellentétes	jobb old.
150AB	csv						azonos	bal old.
245AB	csv					1 db	azonos	bal old.
272AB	csv	+	ló szájában		2 db		azonos	
327AB	csv	+	ló szájában	+	2 db		azonos	
374AB	csv	+ ?	ló szájában	+ ?	2 db		azonos	bal old.
396AB	csv	+		+	1 db		azonos	bal old.

* a ló „rogyasztott” csontváza az emberi váz jobb, illetve a bal oldalán fekszik; csv: csontváz

4. táblázat. Egy lovassír és négy lovas temetkezés lósírjának méretei (cm)

Sírtípus/-szám	Hosszúság	Szélesség	Mélység	Lócsontváz h.
Lovassír 141AB	200	105	150	
„lósír” 272B	230	80	120	200
327B	185	80	190	
374.	170	85	120	
396.	190	75	155	175

6. táblázat. Az emberi és lócsontvázak vertikális elhelyezkedése a lovassírokban

Vertikális helyzet	Sírok száma	Sírszám	Eltérés
a ló mélyebben, mint az ember	1	76.	-30 cm-rel
a ló és az ember közel azonos szinten	3	141, 150, 396.	
a ló magasabban, mint az ember	6 - ebből 2	245, 374.	+10 cm-rel
	1	89.	+20 cm-rel
	2	86, 272.	+30 cm-rel
	1	78.	+40 cm-rel

5. táblázat. A lócsontvázak előkerülési mélységei (cm)

Lócsontvázak előkerülési mélységei	Sírszám
-80 cm	78B
-110 cm	86B
-120 cm	89B, 272B, 374.
-130 cm	76B
150–155 cm	141B, 396.
-160 cm	150B
-170 cm	245B, 232.
-180 cm	247B
190 cm	327B

III.2.5. A lótemetkezések formái

Teljes ló – 16 eset

A csákberényi temetőben az ásatási dokumentációk és a négy „lósír”-rajz (26. ábra) alapján megállapítható volt, hogy mind a 16 lótemetés alkalmával teljes lovat helyeztek a sírba. A lovakat a „keskeny” sírokba rogyasztva úgy helyezték el, hogy mind a mellső, mind a hátsó lábak „zsugorított” helyzetben a test alá/mellé kerültek. A fejet az állára, oldalára vagy tarkóval a sírfalhoz támasztották. Némelykor a ló lábai az egyik oldal felé kimozdulhattak; a törzs/mellkas pedig – az enyészet során – a bal vagy a jobb váll irányában roskadt. Ezek az elmozdulások vezethetnek félre a megfigyelőt, amikor a jobb, illetve a bal oldalon fekvő lócsontvázzal tudósítanak.

7. táblázat. Az ember- és a lóvázak egymáshoz viszonyított helyzete

A ló- és az emberi csontváz helyzete	Sírok száma	Sírszám
ló az ember jobb oldalán, tőle 1 m-re	3	76, 86, 119.
ló az ember jobb oldalán, ismeretlen távolságra, ellentétes irányban	1	141.
ló az ember bal oldalán, tőle 1 m	1	245.
tőle 30 cm-re	1	374.
ismeretlen távolságra	2	150, 396.
a pozíció ismeretlen	6	78, 89, 99, 108, 272, 327.

Részleges ló / nyúzott lóbőrös temetkezés (nem került elő)
A részleges vagy az úgynevezett állatbőrös temetési rítus alkalmazásának osteológiai kritériuma a fejnek (koponya és állkapocspár) és a lábvégeknek az együttes előfordulása. A részleges állat az egész állatot szimbolizálja, képviseli, de formájában, kivitelezésében és funkciójában is eltér a teljes állattól. A szertartásokon a fej nélküli állat nemcsak hiányos, hanem „értéktelen” is. Nem teljes értékű, mert hiányzik belőle az állat „lényege” – mitikus specifikuma –, a fej. Ugyanúgy a lábvégek bőrben maradó csontjai – azaz a lábőrök – nélkül a lenyúzott állatbőr nem „mutatja” az állat formai specifikumát, tehát nem is jeleníti meg azt.¹²⁵ Csákberényben – ismereteink szerint – ez a változat nem került elő.

Lófej(?) – 1 eset (koponya + állkapocspár)
Csákberényben egy bolygatott, melléklet nélküli felnőtt sírban (99) figyeltek meg egy töredékes lókoponyát. Avar temetőkből „lókoponyás” temetésről rendkívül kevés, régi „megfigyelésű” vagy ellentmondásos adat

áll a rendelkezésünkre. Nehezen értelmezhető Csákberényben is, hogy a bolygatás során a fej kivételével az egész lovat, annak mind a 157 db postcraniális csontját kiszedték volna a sírból, hacsak nem a leletegyüttes – alább említendő – felületes szemrevételezésével függ össze. A lókoponya még összetört állapotában is a foggarnitúrája és a méreteinél fogva felismerhetőbb, mint a – sokszor sérült, korhadt – lábvégek csontjai.

Az eddig közölt „lókoponyás” temetkezések óvatosságra intenek: 1–7) *Deszk határában* 7 temető 13 sírjából közöltek lókoponyát,¹²⁶ 8) *Dévványa* 75. sír, férfi. A közölt adatok ellentmondásosak. Az ásatási jelentés (1937) szerint a sír bal oldalán a láb felől 20 cm mélységben lókoponya, szájában vasmaradványokkal (zablatöredék?), alatta 1 kengyel került elő. A másik kengyel a bal láb előtt –120 cm-en került elő. A sír végében kőrödő állat állkapcsa volt.¹²⁷ Az emberi váz bal lábánál volt a lókoponya és a *lábvégek(!)*, kecske és (vagy V. I.) juh állkapcsával együtt.¹²⁸ A lókoponya a bal láb felett 100 cm-rel, vaszablatöredék a ló szájában. Hajlított fülű kengyel a lókoponya alatt és mellett. Kiskőrödő (juh vagy kecske?) mandibula a sír „lábvégénél”.¹²⁹ A sírban szokatlanul magasan fekvő koponyával kapcsolatban jegyzi meg Kovrig Ilona, hogy „ez a részleges lótemetkezések leggyakoribb (ló)koponya pozíciója”.¹³⁰ 9) *Kiszombor-Nyilasdűlő*, Gacsiba halom. Az emberi koponya mellett zablával együtt egy lófej feküdt.¹³¹ 10) *Mokrin* (Vajdaság, Szerbia). A temető majdnem minden sírjában volt lókoponya, volt ahol – állítólag – több is.¹³²

¹²⁵ Ilyen lehetett – feltételezések szerint (Török 1962; Tomka 1969a, 80; Török 1973, 33; Tomka 1985, 114; Szőke 1979) – a sopronkőhidai típusú szarvcsapok bőrrel temetése is. Abból kiindulva, hogy ez a részleges állattemetés egyik változata. Ugyanis „*nincs akadálya az olyan nyúzásnak, [...] (ahol V.I.) a leválasztott koponyarész a bőrben marad*” (Tomka 1969a, 80; Tomka 1985, 114; Bökönyi 1973, 119). Ezt igazolná például a sopronkőhidai 59. sír csonkolt koponyája mellett (Török 1973, 8. ábra) – és nem hozzározdásodva (Tomka 1985, 114) – levő „vasár (tű)” töredéke is (Török 1973, 18, 13. t. 8). A feltételezések szerint ezzel varrták volna vissza a bőrt a koponyarészhez, de az eltört (sic!) (Török 1973, 33). Ha le lehet a fentebb említett módon is nyúzni a bőrt, akkor nem kell viszszaadni! A „vastú” pedig nem tű, hanem ár. Ha az állatok nyúzásokor a fejről is lehúzzák a bőrt, akkor azt a tarkó irányából húzzák le a száj irányába, és nem fordítva. A szarvasmarha-koponya csonkolása – a lehasított fejtől a két szarvval együtt – valószínűleg a teljes fej lenyúzása után történt. Ha Sopronkőhidán valóban részleges, nyúzott szarvasmarhabőrös temetés volt, miért kellett az állat fejét a szarvcsapokra redukálni, és hol vannak a lábvégek? A nyúzott bőrrel való temetkezés döntő bizonyítékeként említett pitteni 23. sír szarvasmarhafarokcsigolya-leletei (Tomka 1985, 114) csak arra az egy sírra vonatkozhatnak, nem a „farokcsigolya nélküli” sírokról. És lehetett levágott farokrész is.

¹²⁶ Lőrinczy 1992: Deszk D 175. sír részleges ló + lókoponya (114); Deszk G 21. sír koponya + zabla, 31. sír koponya, 36. sír koponya, 38. sír koponya + nyak (egész ló?), 53. sír koponya; Deszk H 4. sír koponya, 18. sír egész ló + lókoponya, 20. sír koponya (114); Deszk N 2. sír egész ló + koponya; Deszk O 5. sír koponya; Deszk P 1. sír 4 koponya kantárral (115); Deszk Sz 20. sír koponya (113).

¹²⁷ Kovrig I. Ásatási jelentése, MNM Ad. II. 12. 1976.

¹²⁸ Kovrig–Körek 1960, 289.

¹²⁹ Kovrig 1975, 136.

¹³⁰ Kovrig 1975, 12, 142. l. j. Tévesen: lócsontváz, jobb láb felett.

¹³¹ Lőrinczy 1992, 115.

¹³² Kovrig–Körek 1960, 289.

A 8. sír rajzát 1946-ban László Gyula közölte. A rajzon világosan látható, hogy a sír É-i padkájának K-i végén a lókoponya mögött lábvégcsontok(!) is vannak.¹³³ Valószínűsíthető, hogy a többi sírban is voltak lóvégtagsontok. 11) *Tiszavasvári-Koldusdomb* 21. sír, férfi.

Az emberi csontváz felett „felszerszámozott lókoponya, hosszúcsontok és egy másik ló koponyája feküdtek”. A ló szájában csuklós csikózabla volt.¹³⁴ A nyíregyházi Jósa András Múzeum Archaezőológiai gyűjteményében megvizsgálva a 21. sír állatsontmaradványait, a következő állapítható meg: a sírban egy szarvasmarha részleges csontvázán kívül 2 ló – alsó lábszárán csonkolt – részleges csontváz maradványa volt: az I. ló kifejlett mén, a II. ló fiatal csikó volt. Tehát egyértelműen megállapítható, hogy a „másik ló koponyája” nem önálló állatfej, hanem a II. részleges fiatal ló feje volt.

A sírföldben, tehát magasabban, vagy az emberi váz egyik oldalán, vagy a lábszárcsontján, lábvégénél talált lókoponyák tipikus részleges lócsontváz elhelyezést, fejpozíciót jeleznek. A felkantározott, zablás lófejek (Deszk G. 21, Deszk P. 1, Kiszombor-Nyilasdűlő)¹³⁵ szintén a részleges lótemetkezések egyik típusára jellemzőek. Kevésbé valószínű, hogy csak a ló felkantározott, levágott fejét rakták a sírba. Visszatérve a csakberényi 99. sír leletére – az eddigi avar leletek alapján –, ott sem lehet egyértelműen lófej temetésére következtetni. Hogy kérdőjellel ezt a rítust munkahipotézisként mégis külön tartjuk, annak az az oka, hogy ha kis számban is, de e szokás gyakorlata korábról is és későbből is ismert, továbbá, hogy a germán és a szláv népek hitvilágában a lófejnek különleges szerepe volt. A barbaricumú késő szarmata sírokból, sírkörárkokból és telepekről önálló lófej és lókoponyák ismertek.¹³⁶

III.2.6. Temetési rítus

A loáldozat egyik legősibb ismert óind leírásában a ló az első állat az áldozati állatok hierarchiájában, őt követi a bika, a juh és a kecske. Az óind loáldozat (asvamedha) szertartását egy kutya leölése előzi meg. Majd egy év elteltével a lovat egy oszlophoz vezetik, ahol leölik. Ezután három személy három részre (fejre, törzsre és farokra) osztja, bontja a lótetemet. Az egyes

részeket – a világfa hármas tagolásának megfelelően – az égnek, a levegőnek és a földnek ajánlják:¹³⁷

- a ló feje „szellemi energiát” ad – az égessel biztosítja a kapcsolatot,
- a ló teste „fizikai erőt” ad – a levegővel biztosítja a kapcsolatot,
- a ló farka „állatállomány bőségét, gazdagságot” ad – és a földdel biztosítja a kapcsolatot.

A ló testéről levágott fejet (caput equi) az óind és az indoírani rítusban a (földi) tűzistennek; a germánok a termékenység/ég; a szlávok a napisten/hadisten (Javorit/Jarila) tiszteletére áldozták.¹³⁸ A ló farkát az (égi) tűz istenének áldozták.¹³⁹ A török népeknél a ló farka rangjelző volt, temetéskor a lovak farkát levágták.

A temetési szertartásokban a lovaknak nemcsak közvetítő szerepe volt, hanem segítségükkel jutott el az elhunyt a túlvilágra, az égbe, ahol az ősei laknak.¹⁴⁰ Ennek egyik legszemléletesebb megfogalmazása egy oszét eposzváltozatban maradt fenn: Szoszlanak, a nárt hérosznak, hogy a Holtak Országába – örökre – eljusson, a földi lovat szalmával kitömött szellemlóvá kell átváltoztatnia, amely képes őt magával vinni a túlvilágra: „[...] menj, válaszd ki egy ménesből a legjobb lovat, öld meg és tisztítsd ki a hasát...”¹⁴¹ – tanácsolja neki Syrdon.

Az avarok a sírhoz vezetett lovakat fokossal, baltával vágták fejbe, amelyet a sok beszakadt, bezúzott koponya jól bizonyíthat. Az elkábult, összerogyott lovat ezután ölték meg. A lándzsák – úgy tűnik – nem tartoztak a loáldozat kivitelezéséhez. A temetési ceremónia során „rogyasztva” helyezték az egész lovat a sírgödörbe. Az avarok – ellentétben a honfoglaló magyarokkal – a felkantározott lovak zabláit leggyakrabban a ló kantárában és a ló száján hagyták. Ritkán előfordult az is, hogy a zablát és a kengyelpárt ki- és lecsatolva a ló szerszámzatából, külön helyezték el az elhunyt közelében. A szerszámzat nélküli lovat egyszerű kötőféken vezethették el a sírhoz. A „részleges” lótemetés alkalmával a már leölt, szerszámzat nélküli lovat feltörték és megnyúzták. A végtagok bőrben maradó részét nem az ízületeknél bontották szét – mint a honfoglaló magyarok –, hanem az ízületek felett csonkolták-hasították, törték ketté az alkarcsontot és a lábszárcsontot. Ennek következtében az alkarcsont (radius) és a lábszárcsont (tibia) alsó vége (dist. epiph.)

¹³⁷ KUZMINA 1977, 37–38.

¹³⁸ IVANOV 1984b, 139; IVANOV 1984c, 190.

¹³⁹ IVANOV 1984b, 159.

¹⁴⁰ KUZMINA 1977, 41.

¹⁴¹ DUMEZIL 1986, 419. A lovat nem csak temetéskor, de a napisten tiszteletére is feláldozták. Érdekes adat erre: „681–682-ben a kazárokhoz küldött örmény követek Dagesztánban látták: az égistennek szentelt tölgynek lovat áldoztak. A feláldozott állat vérét a fára csurgatták, a koponyát és a bőrt pedig az ágakra rakták fel.” (KUZMINA 1977, 43).

¹³³ LÁSZLÓ 1977, 2, 128; LŐRINCZY 1994, 18. sír 3 lókoponya (324), 63. sír lókoponya (325).

¹³⁴ CSALLÁNY 1960, 58.

¹³⁵ LŐRINCZY 1992, Deszk G 21. sír (114), Deszk P 1. sír (115), Kiszombor-Nyilasdűlő (115).

¹³⁶ KULCSÁR 1993, 70, 133; Madaras 19; Szentés-Sárgapart 30; Dunaharaszti 2–3; Geszteréd 2; Lajosmizse 1; Kunpeszér; Fűzesabony? (MÉRI 1941, 148–149, 2. ábra).

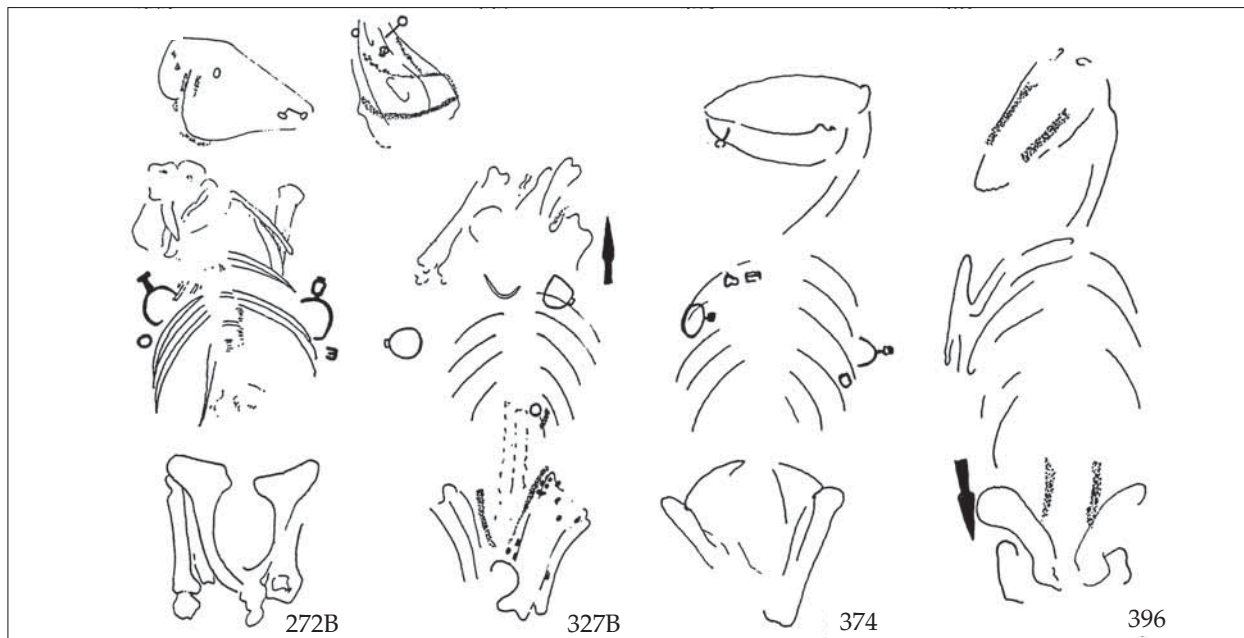

26. ábra. A leltárkönyv lócsontvázrajzai: Csákberény-Orondpuszta 272B, 327B, 374. és 396. sír

a lábcsontokkal (carpale-tarsale) együtt maradt a bőrben. A lenyúzott bőrt esetleges kitömése után újra felszerelték. A lenyúzott ló bőrt – „koponyás ló bőrt” – az avarok, hasonlóan a magyar honfoglalókhöz, nem húzták rúdra és nem terítették élő fára sem. Ebben különböztek alapvetően az ázsiai népek temetési szokásaitól. Az avarok is a temetéskor, vagy későbbi időpontban a hagyományaik alapján szükségesnek tartották, hogy az áldozati ló a sírba az elhunyt mellé, közelébe kerüljön. Belső-Ázsiában is hasonló okok vezethették egy-egy temetés alkalmával a lenyúzott ló bőrt sírba helyezését.¹⁴²

A korai avar kor részleges lótemetésének eredetét, elterjedését többen vizsgálták.¹⁴³ Hol ismerték meg az avarok a részleges lótemetést? Ezt a kérdést másként is fel lehet tenni: miért tették a sírba, a földbe az avarok és a magyarok a lenyúzott ló bőrt?

A lóáldozat nyúzott lóbőrös változata belső-ázsiai eredetű. De amíg Közép- és Belső-Ázsiában temetéskor a nyúzott ló bőrt – kitömve vagy anélkül – csaknem napjainkig nem a sírba, hanem póznára, faágra, sziklára helyezték; addig Európában – értelmezésbeli változás vagy egyéb okok miatt – mindig a sírba helyezték, amelyet mi „részleges lótemetés” (lófej + lábvégek) formájában találunk meg. A nyúzott lóbőrös szertartás kivitelezésében történt változás okait újabb adatok elemzésével lehet majd pontosítani.

Hogy az avarok az egyes állatfajt kinek áldozták, nem lehet tudni. Ugyanazon faj a különböző etnikumban más-más isten attribútuma lehet. Például a szarvasmarha a szlávoknál Velesz/Volosz isten attribútuma; a türköknél pedig az ég istenének, Tengrinek szánt egyik áldozati állat.¹⁴⁴ A szarvasmarha és a juh esetében is a teljes állat - részleges állat, a fej temetése formailag analóg a ló testénél megfigyelt redukcióval. De eltérő funkciójuk miatt – valószínűleg – egymást nem helyettesíthették. A temetési ceremóniában a ló teljes, részleges – elvétve ételadomány – és fog-amulett „formájában” jelenik meg; a szarvasmarha – a lónál felsoroltakon kívül – szerepelhet még egyetlen rövidcsont (patella/astragalus/calcaneus) attribútummal is. Az avar korszakban eddig ismert rituális állatáldozat fajai: a ló, a szarvasmarha, a juh, a kecske, a kutya, a gímszarvas(?),¹⁴⁵ a házi és a vízimadarak. A temetési ételadományok állatfajai: a ló (Halimba 3 sírjában), a szarvasmarha, a juh, a kecske, a sertés és a házi madarak(?). Bajelhárító szerepű állatfajok: a ló- és a szarvasmarhafog-amulett; szarvasmarha és a juh csonkolt koponyája a szarvcsapokkal, házi tyúk, házi és vadmadarak kiköltött tojáshejai.

¹⁴⁴ IVANOV 1984a, 99–100.

¹⁴⁵ Csóka 64. sír, férfi csontváza felett gímszarvasagancsos koponya (KOVRIK-KÖREK 1960, 264, 275), Kiskőrös-Vágóhid 38. „jelképes” sírban 50 cm mélyen gímszarvas agancsos koponyája, a sír alján csak egy kormos, csorba szelű agyagbögge volt (LÁSZLÓ 1955, 33, XXV. t. 4).

¹⁴² MESTERHÁZY 1987, 236–213; BÓNA 1990.

¹⁴³ TOMKA 1969b; BÓNA 1979, 15–22; BÓNA 1990; LŐRINCZY 1992.

III.3. ÉTELADOMÁNYOK, ÁLLATÁLDOZATOK (Vörös István)

III.3.1. Az ételmellékletek listája

A csákberényi temetőben az ásatási dokumentációk és az emberi csontokkal együtt felszedett állatcsontok alapján 22 sírban az alábbi ételadomány maradványai voltak (1. táblázat):

- 119A sír – *szarvasmarhakarcsont* (sin. humerus, adultus, töredékes),
 200. sír – lábaknál: „*sertéscsont*”,
 202. sír – lábszárcsontokon keresztbe: „*sertéscsont*”,
 257. sír – „*disznó(?) csont*”,
 272A sír – „*állatcsontok és borda*” – *juhkönyökcsont* (ulna fr.),
 342. sír – lábak között: „*vastag állatcsont*”,
 343. sír – mellkas bal oldala mellett: „*égett állatcsont*”,
 373. sír – *juh karcsont* (sin. humerus, adultus, töredékes),
 384. sír – lábszárak között: „*nagy állatcsont*” = *szarvasmarhakarcsont* (sin. humerus diaphysis, infantilis),
 386. sír – jobb oldali medencecsont szárnyán: „*állatcsontok*”,
 398/a sír – lábak végénél: „*csikócsont*”,
 411. sír – lábszárcsontok között: „*állatcsont*”,
 412. sír – *szarvasmarhakarcsont* (dext. humerus, adultus),
 421. sír – bal lábszárcsonton kívül: „*állatcsont*” = *szarvasmarhacombsont* (dext. femur diaphysis, juvenilis),
 426. sír – bal oldali combsont fejénél: „*2 db állatcsont*” = *juhkarcson*t (sin. humerus, adultus, töredékes),

429. sír – bal oldali lábszárcsonton keresztbe: „*lócsont*”,
 433. sír – *szarvasmarhakarcsont* (dext. humerus, adultus),
 434. sír – bal oldali bokán kívül: „*csikócsont*”,
 437. sír – *szarvasmarhacombsont* (sin. femur diaphysis, juvenilis); *sertéscsont* (dext. humerus, adultus, töredékes),
 444. sír – a két bokacsont között: „*ló combsontja*” = *szarvasmarhacombsont* (dext. femur diaphysis, juvenilis),
 445. sír – bal láb tájékán: „*lócombsont*” és „*csikócsont*”,
 447. sír – „*lócsont*”.

Az elkallódott csontok közül 3 sírből (200, 202, 257.) jegyezték fel „*sertés vagy disznó*”-csontokat. Ezek sertés- és/vagy juhmaradványok egyaránt lehetnek. A kora avar kori sírokban – jelenlegi ismereteink szerint – a juh ételadomány a gyakoribb. Hat sírban (398, 429, 434, 444, 445, 447.) „*ló vagy csikó*”-csontot, illetve combsontot dokumentáltak. A korábbi felfogás szerint az avar temetőben csak lovak fordulnak elő csontváz, illetve csontvázrészecskék formájában. A nagyméretű végtagcsontokat automatikusan „*lócsontoknak*”, a kisebb méretűeket pedig „*csikó*”-csontoknak határoztak meg. Ezzel magyarázható, hogy a 384. sír „*nagy állatcsontja*” *szarvasmarhakarcsont*nak (humerus), a 444. sír „*ló combsontja*” a meghatározás után *szarvasmarhacombsont*nak (femur) bizonyult.

8. táblázat. A hús ételadományok dokumentált sírbeli helyzete

Sírpozíció	Sírok /esetek száma
Lábaknál, lábszáron, lábszárcsontok között	8 sírban 200, 202, 342, 384, 411, 421, 429, 445.
Combsont fejénél, medencén	2 sírban 386, 426.
Bokánál	2 sírban 434, 444.
Lábvégénél	1 sírban 398/a

Két esetben a hús edény közelében volt (119A, 398/a). A 343. női sírban a mellkas bal oldala mellett volt két edény, amelyek közelében „*égett állatcsont*” volt megfigyelhető. A maradványok elvesztek.

III.3.2. Az ételadományok fajtái

A csákberényi temetőben megmaradt ételadományok csontmaradványai egységes szokást, gyakorlatot mutatnak. A három háziállatfaj, a szarvasmarha, a juh és a sertés egy-egy húsos testrészét helyezték a sírba:

9. táblázat. *Ételadományok*

Állatfaj	Testrész	Sírok/esetek száma
	Lapockarész	
Szarvasmarha	karcsonthumerus	119A, 384, 412, 433.
Juh	karcsonthumerus	373, 426.
	könyökcsontulna	272A
Sertés	karcsonthumerus	437.
	Combrész	
Szarvasmarha	combcsonthumerus	421, 437, 444.

Lapockarész mindhárom állatfajból, combrész csak szarvasmarhából került elő. A sírokba helyezett húskok a mai húsfelhasználási szokások szerint az ún. II. osztályú húskoknak felelnek meg. A szarvasmarhacsontokon (humerus/femur) vágási-hasítási-bontási sérülések nem találhatók. Ez azt jelezheti, hogy a *lapockarészt* a borda/scapuláról; a hátulsi *combrészt* a far/medencéről gyakorlattan fejtették le, illetve bontották ki. A nagyméretű és súlyos húspan benne hagyott hosszúcsontok mintegy „összetartották” a nyers ételadományt. A szarvasmarha bőr nélküli testrészeinek esetleges sütéséről vagy főzéséről semmilyen direkt vagy indirekt adat nincs. A sokkal kisebb juh- és sertéslapockarészek elkészült ételként való elhelyezését valószínűsíti a csontvégek – nem korhadás miatti – hiánya, illetve a csontok középső részének (diaphysiseiek) felületi elváltozásai is. Hasonló jelenségek fordultak elő Kiskőrös-Városalatt 195. sír sertéscsontjainál is, ahol a sütést a csontok égett, pörköldött felületei valószínűsítik.¹⁴⁶

Az ételadományt – útravalót – adó állatfajok kis száma régen feltűnt a kutatásnak. Az emlősök közül csak háziállatok: szarvasmarha, kiskérődző (juh és/ vagy kecske), sertés maradványai fordulnak elő. A ló – Halimba 3 sírja: az 57, 78. sír (femur) és a 321. sír (tibia) kivételével – hiányzik!

A vadászott állatok húsos részeinek hiányából korábban messzemenő gazdasági és életmódbeli változásokra következtettek. A régészeti bizonyított nagyszámú és változatos vadászníllhegyek előfordulásának ellenére megfogalmazódott az a feltételezés, hogy a vadászott állatok húsrészeinek sírbeli hiánya a vadászat kis jelentőségéből vagy teljes hiányából adódik.¹⁴⁷ A „helyhez kötött” sertés és a házi tyúk előfordulása a szláv etnikummal és/vagy a valódi nomád életmód feladásával függhet össze.¹⁴⁸ A vadhús ter-

mészetesen nem azért hiányzik a temetési szertartás ételadományaiából, mert a kérdéses család, nemzetség, nép „már” nem vadászik – hiszen településeikről előkerülnek a vadállatok maradványai –, hanem azért, mert az eurázsiai népeknél is, így az indoiráni és az indoeurópai népeknél is hiányzanak az áldozati állatok hierarchikus sorozatából.

A 7. század elején Theophylactus Simocatta bizánci történetíró tudósít az altájai türkök vallási szokásairól. A türk kagán Maurikios császárhoz írt levelét idézi (Theophyl. Sim. VII 8, 14–15.): „A türkök egészen rendkívüli módon tisztelik a tüzet, a levegőt és a vizet, dicsőítik a földet; de ők csak azt imádják és vallják istenüknek, aki az eget és a földet teremtette (ő Tengri, a nagy ég istene. V.I). Neki lovakat, szarvasmarhát és juhokat áldoznak.”¹⁴⁹ Nem lehet véletlen, hogy az avarok, akik megtartották az Altáj vidéki lélekhiedelmen alapuló „sámán” hitüket, temetési szertartásaikon ugyancsak lovat, szarvasmarhát és juhot áldoznak. Sőt a magyar honfoglalók egyes sírjaiban is ugyanezek az állatok fordulnak elő.¹⁵⁰

Az avarok ételadomány-adás szokásával kapcsolatban fogalmazta meg László Gyula a következő kérdéseket:¹⁵¹ Kinek járt ételadomány? A nemzetségen belül, társadalmi különbség szerint oszlik-e meg az ételadomány? Vagy független az „életben neki járó résztől”? Vagy a halott mindig a legjobb falatokat kapja? Van-e területi, időbeli, etnikai eltérés az ételadományt adó állatfajok között? A 40 évvel ezelőtt feltett kérdésekre László Gyula mindmáig nem kapta meg a választ.¹⁵²

¹⁴⁹ M. and M. WHITBY 1986, 191.

¹⁵⁰ TOMKA 1985, 111; VÖRÖS 1991a, 183.

¹⁵¹ LÁSZLÓ 1955, 105–106.

¹⁵² Két kísérlet kivételével (SZŐKE 1979, SZABÓ 1981) e témában nem történt régészeti értékelés. Egyrészt, mert még elégséges zoológiai adat nem áll rendelkezésre, másrészt az ilyen finomságú vizsgálatok elvégzéséhez a régi adatok megbízhatatlanok. László Gyula 1989-ban az *Árpád népe* c. könyve 8. fejezetének megírásával kapcsolatban fogalmazza meg újra elégedetlenségét, miszerint az ásatásokon előkerült állatcsontot „...a történeti állattannal foglalkozó munkatárs meghatározza, és azzal vége. Pedig itt kellene a komoly kutatómunkának kezdődnie. Az állatnak természete van, és ennek a természetnek ismeretében kell tenyésztésének kialakulnia.” (Interjú László Gyulával. Magyar Hírlap, 1989. december 10. Melléklet 5. oldal). Sem a régészet, sem az archaeozoológia ez idáig nem fordított figyelmet ezen kérdések együttes vizsgálatára és értékelésére. Meg kell vizsgálni, hogy az avar kor folyamán megváltozik-e az ételadományt adó állatok fajösszetétele; a fajok egymáshoz viszonyított aránya, sorrendje és az ételadomány minősége?

¹⁴⁶ BÖKÖNYI 1955, 212.

¹⁴⁷ BÖKÖNYI 1955, 212–213.

¹⁴⁸ BÖKÖNYI 1964, 95.

III.3.3. Az ételadományok nemek szerinti megoszlása

- A kifejlett szarvasmarha-lapocka (humerus)
 – csak férfi sírokban (119A, 412, 433).
 A fiatal borjúlapocka, -comb (humerus és femur)
 – csak női sírokban (384, 421, 437, 444).
 A juhlapocka (humerus)
 – egy férfi (373.) és egy női (426.) sírban.
 A juhlábszár (ulna)
 – egy férfi (272A) sírban volt.
 A sertésszarka (humerus) – borjúval együtt
 – egy női (437.) sírban fordult elő.

III.3.4. Áldozati állatok

A temetési szertartásokban szereplő állatok fajösszetételét szigorú vallási hagyomány, szokás határozhatta meg. Feltételezhető, hogy a leölt – feláldozott – állat típusa/fajtája önmagában is kettős információt tartalmazott. Egyrészt jelezte, hogy kinek az attribútuma, melyik istennek áldozták; másrészt az elhunyt – összetett szempontú – közösségen belüli státuszát jelölte ki. Az első meghatározása gyakorlatilag lehetetlen vagy csak közvetett analógiák ismeretében feltételezhető. A második meghatározása a régészeti leletanyag segítségével sem könnyű.

Az áldozati állat funkcióit a következőképpen ábrázolhatjuk sematikusán:

ÁLDOZATI ÁLLAT		
„Áldozat”	A halotti tor „menüje”	Ételadomány
Az isten/ek/nek	A családnak	Az elhunytak

Az áldozati állat lehet egy vagy két „funkciós”; de betöltheti egyszerre mindhármát is. A sírba helyezett áldozati állat „formája” – a sírban talált elhelyezése, sírpozíciói – az állat szerepét, funkcióját határozza meg. Az avar sírokban az áldozati állatoknak teljes és/vagy részleges csontváza, feje (koponya és mandibula), húsos postcraniális (törzs és végtagok) csontjai és a hátsó végtagok hús nélküli, ún. rövid csontjai (patella, astragalus, calcaneus) fordulnak elő. Más a kultikus szerepe az állatfejnek; más a teljes és a részleges állatnak; vagy egyetlen csontjának mint attribútumának. A sopronkőhidai típusú, ún. csonkolt szarvasmarha-koponyák – véleményem szerint – nem tartoznak az áldozati állatok közé.¹⁵³ Az állattemetés teljes vagy

¹⁵³ A homlokcsontos szarvcsapok a *pars pro toto* elve alapján valóban a fej részei, de nem azonosak vele. A fej része az állatnak, annak mintegy misztikus „szellem specifikumát” képviseli. Ha a szarvcsapok homlok feltételezett funkciója

részleges formája nem gazdasági vagy társadalmi helyzet függvénye. Az állatok egymást nem helyettesítik.¹⁵⁴ Az állatok különbözősége rituális sorrendiségükből adódik. A csákberényi avar temetőben – az ételadományokon kívül – három állat minősül áldozati állatnak: a ló, a szarvasmarha és a kutya.

Lóáldozat – 17 eset

A csákberényi avar temetőben 14 lovassír (13 teljes állat és – egy bolygatott sírban – 1 fej), 3 „jelképes” lovassír (2 zablás, 1 kengyeles) és 3 önálló lósír (teljes állat) volt. (Lásd a Lótemetkezés c. fejezetben.)

Szarvasmarha-áldozat – 1 egyed

A 361. férfi sírban – kutyamaradványok mellett – szarvasmarha-térdkalács (patella) volt. A patella laterális és mediális oldala sérült. A *pars pro toto* elve alapján ez az egyetlen, étkezés/hústartalom szempontjából „értéktelen” patellacsont a szarvasmarhát szimbolizálja. A térdkalács (patella) a hátulsó lábtő (csánkizület) csontjaihoz (astragalus/calcaneus) hasonlóan semmiféle hússal, húsos résszel nem rendelkezik, hacsak nem a tiszta combizomhoz ínszalaggal kapcsolódó csontként értelmezzük. De ez nem valószínű. A csánkizület csontjainál „fogyasztható” hús szintén fel sem merülhet. A késő avar korban az ilyen hús nélküli „száraz” csontok előfordulása nagyságrenddel megsokszorozódik. A temetések alkalmával a teljes vagy a részleges állat, vagy a szarvasmarhafej sírba helyezése a szertartás alatt történő állatleölést feltételez. A szarvasmarha-rövidcsontok (patella/astragalus/calcaneus) sírba helyezésénél viszont – mivel húst nem tartalmaznak, különleges étkezési-ételadományi ritu-

az egész fej kultikus szerepével egyezett meg, akkor miért kellett az ép koponyát megcsonkítani? Hiszen a leválasztott fej a rendelkezésükre állt. Sopronkőhidán a temetési ceremóniában nem az állatfejre, hanem „csak” a szarvakra volt szükség. A csonkolt szarvasmarha-koponya nem az „állatos” maszkja, hanem valakinek/valaminek az attribútuma. Az első évezred utolsó harmadában a három monoteista vallás mellett, területileg és időbelileg a pogány hitvilágban a „totemős” tisztelete elhalványult. Helyette a halott ősök, a természeti elemek, jelenségek rendszerét megjelenítő istenpanteon tagjainak hódolnak és áldoznak. Az egész fej közvetítő, speciális áldozati forma, a szarvaknak pedig többek között apotropaiikus funkciójuk van. Ez lehetett a sopronkőhidai típusú csonkolt koponyák sírba helyezésének a motívuma, ahogy azt Tomka P. is feltételezte (1969a, 79; 1985, 114). Egy kis területre lokalizálódott közösség hiedelmvilágában – a korszak hagyományos szarvasmarha-áldozat formától eltérő, idegen – „szektás” változatként értékelhető. Ilyen meg gondolás alapján tehát nem áldozat (Szóke 1979, 97), hanem óvó/védő, bajelhárító „tárgy” lehetett!

¹⁵⁴ Ellenkező véleményt fogalmaztak meg Bóna 1979, 18; Tomka 1985, 112–114.

ális szerepük nincsen – nem szükséges, hogy a temetési szertartás és az állat leölése egy időben történjen. Ha temetés alkalmával nincs szarvasmarha-feltorolás, akkor a szarvasmarha-attribútumokat a hétköznapi állatvágások során is be lehetett szerezni.

Kutyaáldozat – 1 egyed?

Az avar kori temetőkből a kutyát – a szkítákhoz hasonlóan – az emberrel együtt, vele egy sírba temették el. A sírokból a kutyának a feje, a koponyája, az állkapcsa, a teljes és/vagy részleges (de nem nyúzott!) csontvázai ismertek.

Csákberényben a 361. férfi sírban – szarvasmarha-patella kíséretében – kutya állkapcsa (mandibula) és sípcsontja (tibia) volt. A bolygatatlan sírból a kutya egyéb maradványai nem kerültek elő. A teljes kutya vagy a kutyafej sírba helyezése „egyszerű” temetési áldozatnak tekinthető. A szétdarabolt kutya részeinek sírba, temetőgödörbe/árokba helyezése formailag a kutyára való esküvés maradványaként értelmezhető. Az avar korból még nem, a 9. századi keleti frank/szláv környezetben Mosaburg-Zalavár-vár területén¹⁵⁵ és a sopronkőhidai temető 6. gödréből az eskü célú kutyaáldozat maradványai valószínűsíthetők. A mitológiákban és a népi hitvilágban a kutya – egyéb szerepe mellett – már az őskor és ókor folyamán mint lélekhorozó, halottkísérő is megjelenik.¹⁵⁶ A temetések, halotti torok alkalmával feláldozott kutya a halott lelkét kísért és védte; közvetített a föld és az ég között.

Állatfog – 1 eset

A 404. sírban az embercsontokkal együtt egy ló jobb oldali alsó tejpremolárisát (dp₂) szedték fel. A sírban előforduló „magányos” (ló/szarvasmarha) állatfogakat általában a népi hiedelemmel hozzák kapcsolatba. Az áldozati állathierarchia első két tagjának, a lónak és a szarvasmarhának az attribútuma bajelhárító, óvó-védő funkciót tölthetett be.¹⁵⁷ Hogy a – feltételezhetően – bőrzacskóba rakott állatfogamulett halotti kellék vagy mindennapos használatban volt-e, nem tudható. Az elsősorban gyermek- és női sírokból előforduló ló- és szarvasmarhafogak rendkívül ritkák.

Tojánhéj – 4 eset

A csákberényi temetőben a feljegyzések szerint két gyermek- (260, 434) és két női (437, 446) sírban volt tojánhéj maradványa. Sírban való helyzete csak kettőnek ismert: a sír végében levő bögrében (260); illetve bokák között (434). A tojánhéjmaradványok időközben elvesztek.

Az avar kori sírokból, különösen a késő avar korban gyakoriak a tojánhéjleletek. A tojás útravalónak vagy szimbólumnak került-e a sírba? – teszi fel a kérdést Móra Ferenc 1932-ben, és meg is adja a választ, miszerint mindkét feltevés elfogadható.¹⁵⁸ Azonban mindkét példája az útravaló ellen tanúskodik: „egy tejfogás kis gyerek valósággal be van ágyazva a tojások (tojánhéjak VI.) közé, [...] azokat ennivaló gyanánt kapta a halott”; a Kiszombor G temető 39. sírjában pedig egy idős nő „markában” volt egy tojás, amelynek mind a 73 töredékén karcolt díszítés volt. A restaurált, összeragasztott tojánhéj felületén „szabályosan kanyargó, létrafogazatú girland” díszítés volt.¹⁵⁹

Jakab Béla tíz avar temető 28 sírjának tojánhéjait megvizsgálva, meglepő eredményre jutott:

- 1) a tojánhéjak nem egész tojások maradványai,
- 2) a tojánhéjak kiköltött tojásokból származnak,
- 3) a tojánhéjak között nemcsak házi tyúk, hanem vad vízimadarak tojásmaradványai is előfordulnak.

Az oológiai (tojástani) vizsgálatok egyértelműen bizonyították, hogy a tojánhéj belső (mamillaris) felületén – az embrió kifejlődésével párhuzamosan – reszorpció következik be, amely csak a kiköltött tojásnál fordul elő.¹⁶⁰

Az ásatási megfigyelések igazolják azt a feltételezést, hogy a népvándorlás kori, kora középkori temetési szertartásokon a tojánhéjakat a sírgödörbe vagy az elhunyt helyezik, illetve szórják. A vízimadártojások előfordulása nem meglepő, hiszen a nomád, illetve vadász népeknél a vízimadaraknak különleges mítikus szerepük van. Az ural-altáji népek áldozatai állatai között a házi tyúk ugyanakkor nem szerepel.¹⁶¹

Általánosan elfogadott vélemény szerint a sírba helyezett, ép egész tojás a termékenység archaikus szimbóluma. Az egymással genetikus kapcsolatban lévő növény- és halottkultuszban a tojás az új életet, a növekedést, a termékenységet biztosítja. De mit

¹⁵⁵ VÖRÖS 1988, 128; VÖRÖS 1990, 138.

¹⁵⁶ WACHA 1977.

¹⁵⁷ KOVRIG 1963, 77–78.

¹⁵⁸ MÓRA 1932, 61.

¹⁵⁹ MÓRA 1932, 3. ábra, 61–62; MÓRA 1982, 2, 336.

¹⁶⁰ JAKAB 1975, 328–329; JAKAB 1978, 46; JAKAB 1979.

¹⁶¹ SOLYMOSSY 1929, 137.

szimbolizál a kiköltött tojás héja? Termékenységet, új életet már nem! Hiszen ezek a tojások a gazdasági/hitbeli funkciójukat már „teljesítették” – új életet (szaporulatot) adtak. Az egyes – talán jeles napokon tojt, illetve a húsvéti szentelt – tojások héjának (a keresztény misztikától eltérő) óvó, védő, bajelhárító szerepe az archaikus, pogány szokás továbbélő hagyománya lehet.¹⁶² A tojáshéjaknak – a kakas szerepéhez hasonlóan – apotropeikus funkciója lehetett, távol tartani a gonosz, ártó szellemeket.¹⁶³

III.3.5. Az állatfajok zoológiai jellemzése

Ló – 17 egyed

A csákberényi temetőből az ásatás során egy lófejet (119B) és öt lócsontvázat (141B, 272B, 327B, 374. és 396.) szállítottak a székesfehérvári múzeumba.

¹⁶² Az antik misztériumokban a tojás „archégeneseós” (= őselv), nemcsak a testi, hanem az abból kibontakozó öröklét kiindulópontja is. Egyszerre képes tellurikus és asztrális születést biztosítani. „Ahogyan a tojásnak pusztulnia kell azért, hogy életet adjon egy lénynek, [...] ugyanúgy a testi élet is a halálnak van szentelve, hiszen a beavatottnak asztrális létbe, égi istene kíséretébe kell felemelkednie.” (BACHOFEN 1978, 59–60). Az ókeresztény korban a tojás a halállal-feltámadással kapcsolatos jelkép: „úgy jön ki a sírből Krisztus, mint a tojásból a madár”; illetve a Krisztus sírja – Mária méhe analógia fogalmazódott meg (RÓHEIM 1925, 255). A ferences misztika szerint a húsvéti piros tojás a feltámadásra emlékeztet, a feltámadt Krisztus szimbóluma. A piros héj Krisztus elhullott vérét jelképezi. A húsvéti piros tojás a szentelményként való tisztelet mellett a paraliturgikus népszokásokban megőrizte annak óvó/védő-rontó szerepét is (BÁLINT 1989, 303–306). A tojások, tojáshéjak óvó/védő/bajelhárító szerepével (DÖRFLER 1895, 205–213) lehet analóg a népvándorlás kor – kora középkor (TETTAMANTI 1975, 109, 11. térkép) temetési szokása, amikor a sírba, az elhunyt tojás/oka/t raktak, vagy tojáshéjakat szórtak. Az avar kori temetési szertartás vallási képzetéhez a tojások/tojáshéjak képviselte napkultusz feltételezése (talán óind, antik teremtményszra gondolva? – KRALOVÁNSZKY 1963, 166, 4. l.) nem értelmezhető. Az archaikus tojás – halottkultusz hagyománya őrződhetett meg néhány szokásban: a sokákok megszentelt piros tojást visznek húsvét napján hozzátartozóik sírjára (BÁLINT 1989, 309). A ruténok/románok a halottak húsvétján – többek között – tojást visznek a sírhoz, ahol azt összetörik (RÓHEIM 1925, 256). A tojáshéj kereszténység előtti (?) szerepére utalhat az a szokás, amelyet Lucskán (Lučka, Szlovákia) jegyeztek fel: húsvét napján hámozott tojást visznek szentelésre a templomba. A tojáshéjat – a sonkacsonthoz hasonlóan – nem eszik meg/fogyasztják el, nem is való szentelésre (BÁLINT 1989, 298). Épületek falába, padlásokra elhelyezett tojások – véleményem szerint – nem tartoznak az építési áldozatok fogalomkörébe. Óvó/bajelhárító szerepük azonban egyértelmű.

¹⁶³ UJVÁRY 1969, 221, 224.

A 141A csontváz kivételével a többiről az ásató László Gyula a helyszínen sírrajzot készített. Öt ló – a koponya és a mandibulapár fogazata alapján történő – életkor-meghatározását Bökönyi Sándor végezte el.¹⁶⁴ A 327. sírjelzéssel a múzeumban már az a) és a b) sír lómaradványai keveredtek. Továbbá nem lehet tudni, hogy a „számnélküli” ló a 119B vagy a 396. ló maradványa-e.

10. táblázat. Öt ló neme és életkora Bökönyi Sándor meghatározása szerint

Sírszám	Életkor – Nem
141B	2 1/2 éves
272B	4–5 éves, mén
327B a ló	kb. 5 éves
327B b ló	kb. 2 éves
374.	kifejlett (adultus) kanca

Az a vélemény, amely szerint a rituális lótemetkezések alkalmával „legyengült, sánta, beteg, olykor előregedett lovakat” használtak volna,¹⁶⁵ ma már túlhaladott, vulgár-pragmatista nézet. A 404. sír lófoga-mulettje egy 2–2 1/2 éves állat jobb oldali alsó második tejfog (dp₂ dext) töredéke.

Szarvasmarha – 8 egyed

A csákberényi kora avar kori szarvasmarhák feltűnően nagytestű állatok. A kifejlett egyedek nagyközepes testméretűek, marmagasságuk¹⁶⁶ 120–130 cm között változott. A szarvasmarhák karcsontjainak (humerusainak) morfológiai különbözőségéből valószínűsíthető, hogy a szarvasmarha-állományban két

¹⁶⁴ Az 1930-as évek magyar ásatási gyakorlatával ellentétben a csákberényi avar temetőből – a nagyszámú emberi vázokon kívül – egy lófejet (119B) és öt lócsontvázat (141B, 272B, 327B, 374, 396) is felszedtek, és a székesfehérvári múzeumba szállítottak. Az első lócsontváz (141. sír) kivételével a későbbi ásatásvezető László Gyula a többiről sírrajzot is készített (26. ábra 1–4). Az avar kori leletanyagok archaeozoológiai vizsgálatainak az 1950-es évek végén – az 1960-as évek elején történő megindulásakor kerülhetett sor a csákberényi lovak szemrevételezésére. Ekkor adhatta Bökönyi Sándor a négy sír (141B, 272B, 327B, 374) öt lovának (a 327. sírszámon két ló maradványai keverednek!) foggarnitúra-státusza alapján megállapított életkor és nem meghatározását (egy, a dokumentációhoz csatolt, dátum és aláírás nélküli papírlapon) László Gyulának. Később Bökönyi sem az átadott, sem az esetleges osteometriai adatokat nem közölte. A koponya és az öt lócsontváz jelenleg a SZIKM-ben nem lelhető fel.

¹⁶⁵ BÖKÖNYI 1964, 99.

¹⁶⁶ MATOLCSI 1970.

11. táblázat. Állatcsontok méretadatai (mm)

Állatfajok/Csont	1.	2.	3.	4.	5.	6.	7.	8.	9.	10.	11.
Szarvasmarha											
Humerus 119.	–	263	–	34	70	97	35	75	68	1250	Ad.
384.	–	145	–	20	–	–	25	–	–		1,5
412.	316	283	–	38	85	110	40	85	76	1308	Ad.
433.	290	256	–	32	74	103	37	79	73	1200	3,5–4
Femur 421.	–	254	–	29	–	–	30	–	–		3,5
437.	–	270	–	28	–	–	33	–	–		3,5–4
444.	–	234	–	25	–	–	24	–	–		3
Juh											
Humerus 373.	–	90*	–	15	–	–	13	–	–		Ad.
426.	–	95*	–	16	–	–	17	–	–		Ad.
Sertés											
Humerus 437.	–	96*	–	14	–	–	18	–	–		Ad.

1. teljes hossz, 2. caput humeritól mért hosszúság, 3. prox. epiph. szélessége, 4. diaph. legkisebb szélessége, 5. dist. epiph. szélessége, 6. prox. epiph. mélysége, 7. diaph. legkisebb mélysége, 8. dist. epiph. mélysége, 9. trochlea humeri belső magassága, 10. marmagasság, 11. életkor (korszak vagy év)

eltérő testfelépítésű és hasznosítású típus fordult elő (1. táblázat). Eperjes-Csikóstábla késő avar településen a temetőkből ismert kicsi és alacsony szarvasmarhák hiányoznak. „Helyettük” közepes és nagyközepes igavonó állatok fordulnak elő.¹⁶⁷ Érdekes, hogy a késő avar temetőkből a szarvasmarhák között dominánsan a kora avar koriakhoz képest 20–30 cm-rel alacsonyabb egyedek, fajták fordulnak elő.¹⁶⁸

Juh – 3 egyed; sertés – 1 egyed

A két faj karcson- (humerus) maradványa rövid, gracilis állatra utal. A juhok becsült marmagassága 55–60 cm lehetett.

Kutya – 1 egyed

A 361. sírban levő kutyafej rész (mandibula) és hátulsó lábszár (tibia) vékony, karcú csontozatú állat maradványa. A fej rövid, keskeny; az állkapocs (mandibula) vékony; az alsó fogsor méretei (hosszúság mm-ben): P-M 74, P 37,5, M 35, M1 21,5. A corpus mandibulae magassága M3 mögött: 23 mm.

III.3.6. Az állatok szerepe, hasznosítása, testrészeinek felhasználása

Az avar kori temetőkből előforduló állatleletek (a csonteszközök, ételadományok és az áldozatok teljes vagy részleges csontvázmaradványai, illetve az azt helyettesítő egyetlen csontmelléklet) a korabeli háziállat-állományok kizárólag csak egy, a temetési szokásoktól függő „fajösszetételét” reprezentálják. A temetők állatmaradványainak minőségi (faji) összetételét az elhunytak differenciált állatfajkötődése („faj-affinitása”) határozza meg. Az „állatmellékletes” személy részére a temetés során feltehetően csak a neki járó egy vagy több állatfaj részei kerülhettek a sírba. Az ételadományok azonos vagy eltérő állatfajok ugyanazon vagy különböző testrészei is lehettek. A temetők állatcsontmaradványainak fajösszetétele annál egységesebb, homogénebb, minél több azonos faj-„affinitású” egyén volt az adott közösségben. A temetők állatcsontmaradványainak a mennyiségét nem az állatállomány tényleges fajdominanciája, hanem az eltemetettek számától függően leölt állatok száma határozza meg. Az elhunyt személy a temetéskor az áldozati állatok hierarchikus sorozatából feltehetően azt az állatot kapja, amelyik a társadalmi, közösségi, családi rangjának, illetve a vallási előírásoknak megfelelően őt megillette.

¹⁶⁷ Vörös 1991b, 90.

¹⁶⁸ Eddig közölt adatok: Bökönyi 1955, 210; Matolcsi 1968, 111; Bökönyi 1973, 121.

12. táblázat. *Állatfajok funkciói, maradványai*

Állatfajok	Szerep	Csont – sírok száma	Eszköz – sírok száma	
Ló	áldozat	csontváz	16	
	áldozat	fej	1	
	amulett	fog	1	
Szarvasmarha	attribútum	patella	1	
	ételadomány	karcson / humerus	4	
		combsont / femur	3	
	eszköznyersanyag	lapocka / scapula	tarsolyzáró	3
		borda / costa	tarsolyszáj-merevítő	2
		íjcsont	1	
Juh	ételadomány	karcson / humerus	2	
		könyöksont / ulna	1	
	eszköznyersanyag	sípcson / tibia	tarsolyzáró	1
			tűtartó	11
Sertés	ételadomány	karcson / humerus	1	
Kutya	áldozat	állkapocs / mandibula, sípcson / tibia	1	
Gímszarvas	eszköznyersanyag	agancstő	csont botvég	3
		agancsszár	íjlemez	6
			csontkapocs	2
			nyíltegezborító	1
		agancságvég	zablaoldaltag	3
			„bogozó” I–II–III. típus	6

III.3.7. Az állatcsontok és lószerszámok katalógusa

A csákberényi avar temető feltárt 452 sírja közül 63 sírban volt állatcsont.¹⁶⁹ Ezek a csontleletek étel- és állatáldozatok; kantárat, nyeregszerszám, fegyverzetrészek; használati tárgyak, illetve eszközök teljes vagy részleges maradványai voltak.

A csákberényi avar temető állatleletei öt háziállat, a ló (*Equus caballus* L.1758), a szarvasmarha (*Bos taurus* L.1758), a juh (*Ovis aries* L.1758), a sertés (*Sus domesticus* Erxleben L.1777), a kutya (*Canis familiaris* L.1758) és egy nagyvad, a gímszarvas (*Cervus elaphus* L.1758) maradványaihoz tartoznak. A megsemmisült tojásmaradványok faji hovatartozása nem ismert.

¹⁶⁹ Marosi Arnold ásatási jegyzetei, László Gyula „A csákberényi avar temető” című kézírata, valamint a SZIKM Régészeti Gyűjteményében található állatcsontleletek alapján. Az emberi maradványok között levő állatcsontokat Éry Kinga adta át, amelyért ezúton mondok köszönetet.

IV. ÉKSZEREK ÉS VISELETI TÁRGYAK

IV.1. A FEJ ÉS A KAR ÉKSZEREI (Pásztor Adrien)

IV.1.1. Fülbevalók

A csákberényi avar kori lakosság legkedveltebb ékszerei a fülbevalók, amelyek mind a nők, leányok és gyerekek, mind a férfiak viseletében megfigyelhetők. A dokumentáció és a leltári anyag szerint 57 sírből említhetünk valamilyen fülbevalótípust: 13, 18, 33, 55, 45, 67, 69, 89, 100, 103, 104, 108, 138, 150, 151, 172, 176, 186, 201, 223, 240, 243, 251, 257a, 269, 274, 283, 285, 286, 293, 296, 297, 298, 300, 309, 311, 314, 320, 321, 324, 341, 352, 357, 361, 367, 387, 389, 397, 399, 405, 406, 407, 409, 411, 413, 416, 447. (512.) sír. Általában a koponya mellől kerültek elő, többnyire párban. Ritkábban az is előfordult, hogy két fülbevalópárt is találtak.

Fülkarikák (3–4. térkép)

1–1.1. típus (27.1–1.1. ábra) Körátmetszetű huzalból formált, elhegyesedő végű fülkarika

A csákberényi ékszerek között a leggyakoribb a körátmetszetű huzalból formált, elhegyesedő végű, ezüst és bronz fülkarika, 34 sírből ismert. 14 női: 13, 18, 55, 138, 223, 240, 263, 298, 320, 387, 406, 407, 409, 411. sír; 2 leány: 69, 201; 1 fiatal: 67. sír; 1 ifjú: 100; 4 gyerek: 269, 300, 309, 416. sír; 4 férfi: 89, 150, 297?, 405. sír; 9 ismeretlen, bizonytalan nemű: 33, 108, 138, 324, 357, 361, 413, 416, 447. sírből említhetők.

A fülkarikákat egyedül vagy párosával, olykor más fülbevalóval együtt viselték. Néha a fülkarikák valamely fülbevaló részei lehettek, és csak töredékesen maradtak fenn. Ezekről feltételezhető, hogy a fülkarikák többsége lemezgömbös, esetleg gyöngycsüngős fülbevalókhöz (pl. 55, 100, 138, 150, 201, 240, 297. és 309. sír) tartozhattak.

Kör átmetszetű, bronz fülkarika 8 sírből ismert páratlanul: 13, 89, 298, 320, 357, 387, 411, 416. sír. A 416. sír bronz fülkarikája oválisra deformálódott. Páros, bronzhuzal fülkarika 2 sírből (33, 269. sír) említhető, amelyek a fül tájékaról kerültek elő.

Ezüst, kör átmetszetű fülkarikát páratlanul csak 3 sírből (300, 324, 447. sír), párosával pedig 2 sírből (407, 409. sír) említhetünk. A 409. férfi(?) sírban egy darab elhegyesedő végű, kör átmetszetű, ezüst fülkarika egy bronzhuzal fülkarikával volt párban. Csavart

átmetszetű, páratlan, ezüst fülkarika a 405. sír 51–60 éves férfi, rombusz átmetszetű, ezüst fülkarika pedig a 413. sír ismeretlen nemű halottjának fülékszere volt.

Csákberényben az ezüst és bronz fülkarikákat néha más fülbevalótípussal együtt hordták. A 18. sír női halottját az 1 db bronz fülkarikával egy vízszintes tengely mentén átfúrt, bronzlemezes kapcsolótagú fülbevalóval együtt ékszereztek. Az 55. sír női halottjánál egy négyszög átmetszetű, ovális fülkarikájú, lemezgömbcsüngős bronz fülbevaló párja volt egy bronz, nyitott végű huzal fülkarika. Hasonlóképpen a 108. kisgyermeksírban az ezüst, ovális huzalkarikájú, 4 gömböcsös kapcsolótagú, arany kislemezgömbcsüngős fülbevalópár mellett a sírhoz tartozik még egy ezüst, nyitott fülkarikatöredék is.

A 406. sírban egy granulációdíszes ezüst és egy bronz fülkarika (mindkettő csüngőtagja elveszett) és egy granulációdíszes, kis lemezgömbcsüngős, arany fülbevaló mellett egy bronz, kör átmetszetű fülkarika is a halottat ékesítette.

Ezüst fülkarika-töredékek gyakran nagylemezgömbös fülbevalók darabjaiként maradtak fenn.

A 138. sírban a fejnél talált ezüst, kör átmetszetű fülkarika egy nagylemezgömbös, ezüst fülbevaló része lehetett ugyanúgy, mint azt a 100. sír ifjú halottjánál is láthatjuk. A 150. sírjában feltehetően egy elhegyesedő végű, ezüst fülkarikás, lemezgömbcsüngős fülbevalópárt viselt a lovas férfi, azonban mára csak egy deformált, ezüst fülkarika maradt meg. Hasonlóképpen a 201. sírban a koponyájánál az ezüst fülkarikatöredékkel, egy nagylemezgömbcsüngős fülbevalóval és a két granulált díszes, kislemezgömbcsüngős, ezüst fülbevalóval együtt ékesítették a halott leánykát. A 240. sírban a női halott koponyájánál talált ezüst, nyitott fülkarika egy ezüst, kislemezgömbcsüngős fülbevaló töredéke lehetett, amely egy nyitott, elhegyesedő végű, ezüst fülkarikával együtt feltehetően egy fülbevalópárt alkotott. A 297. sírban nagyobb méretű, ezüst, kör átmetszetű huzalkarika (lemezgömbje elveszett) és egy kisebb, ezüst, elhegyesedő végű, közel ovális alakú fülkarika gyöngydrót függesztőtaggal együtt hevert a korhadtt vázú férfi(?) halott fülei helyén. A 309. sírban pedig a gyerek koponyájának bal oldalánál talált nyitott végű fülkarika egy nagylemezgömbcsüngős fülbe-

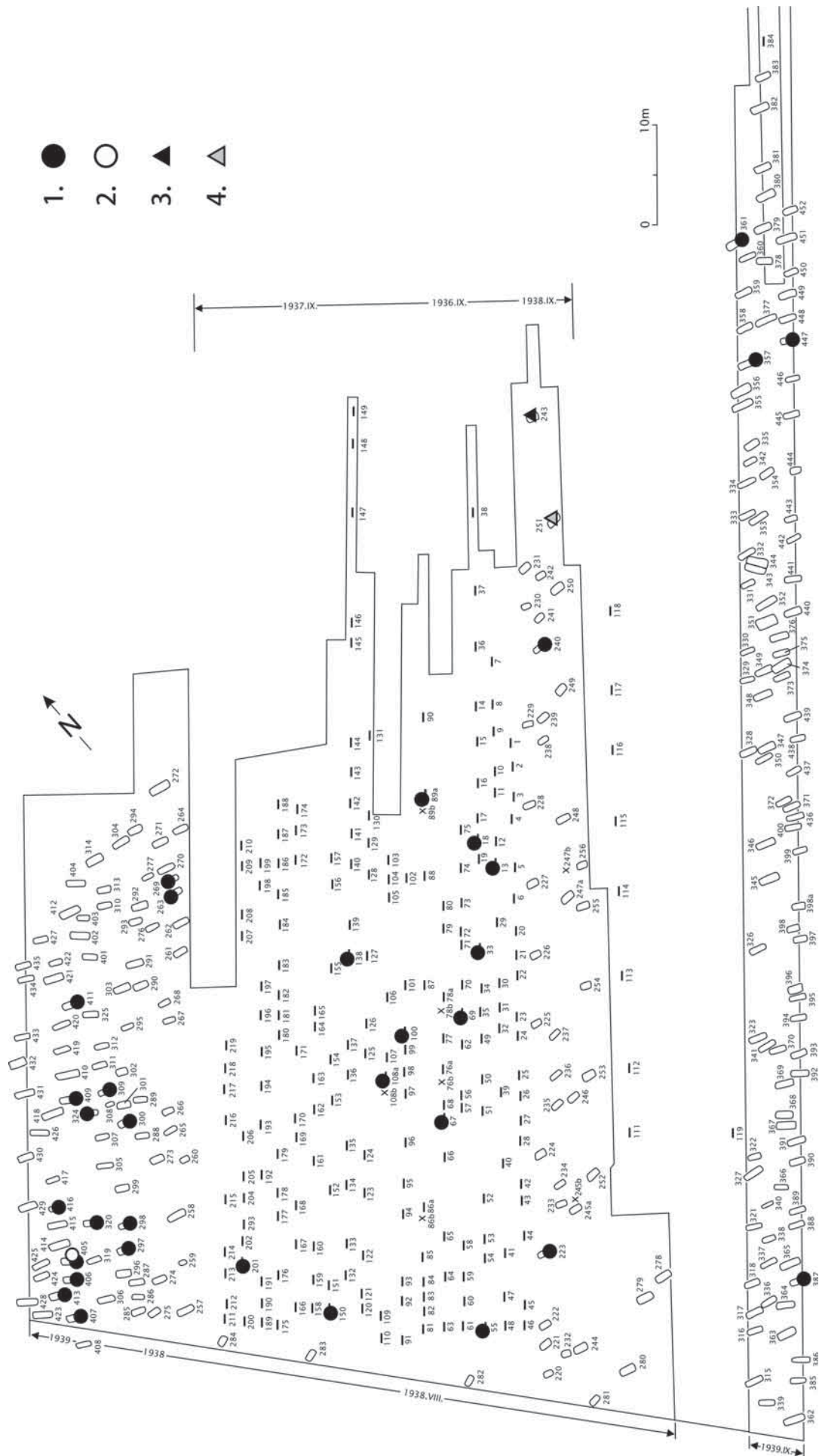

3. térkép. A csákbény-orondpusztai fülbevalótípusok elterjedési térképe I. 1: 1-1.1. típus, 2: 1.2. típus, 3: 2. típus, 4: 3. típus

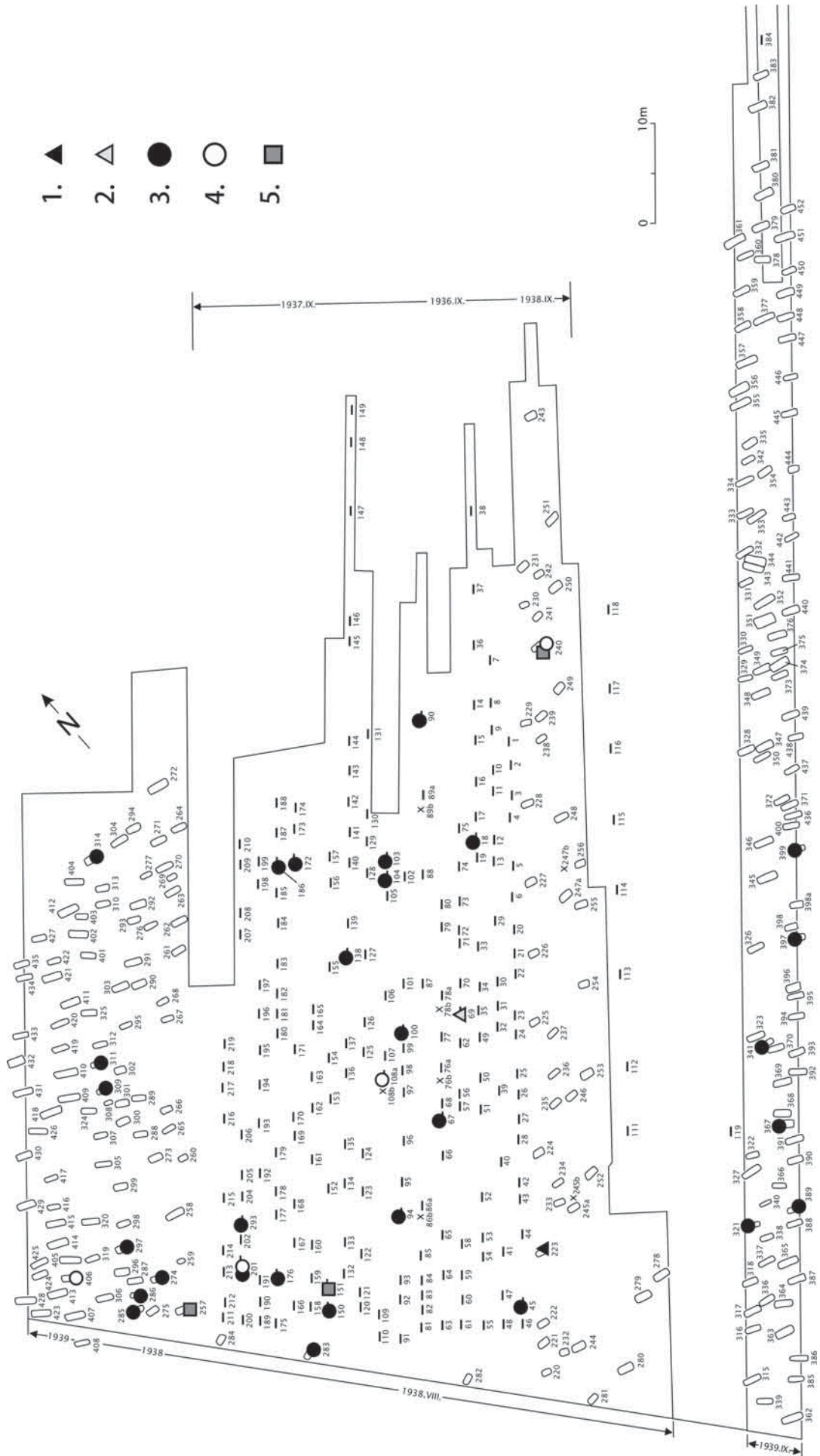

4. térkép. A császártéri-órondpusztai fülbevalótípusok elterjedési térképe II. 1. 4. típus, 2: 5. típus, 3: 6. típus, 4: 7. típus, 5: 8. típus

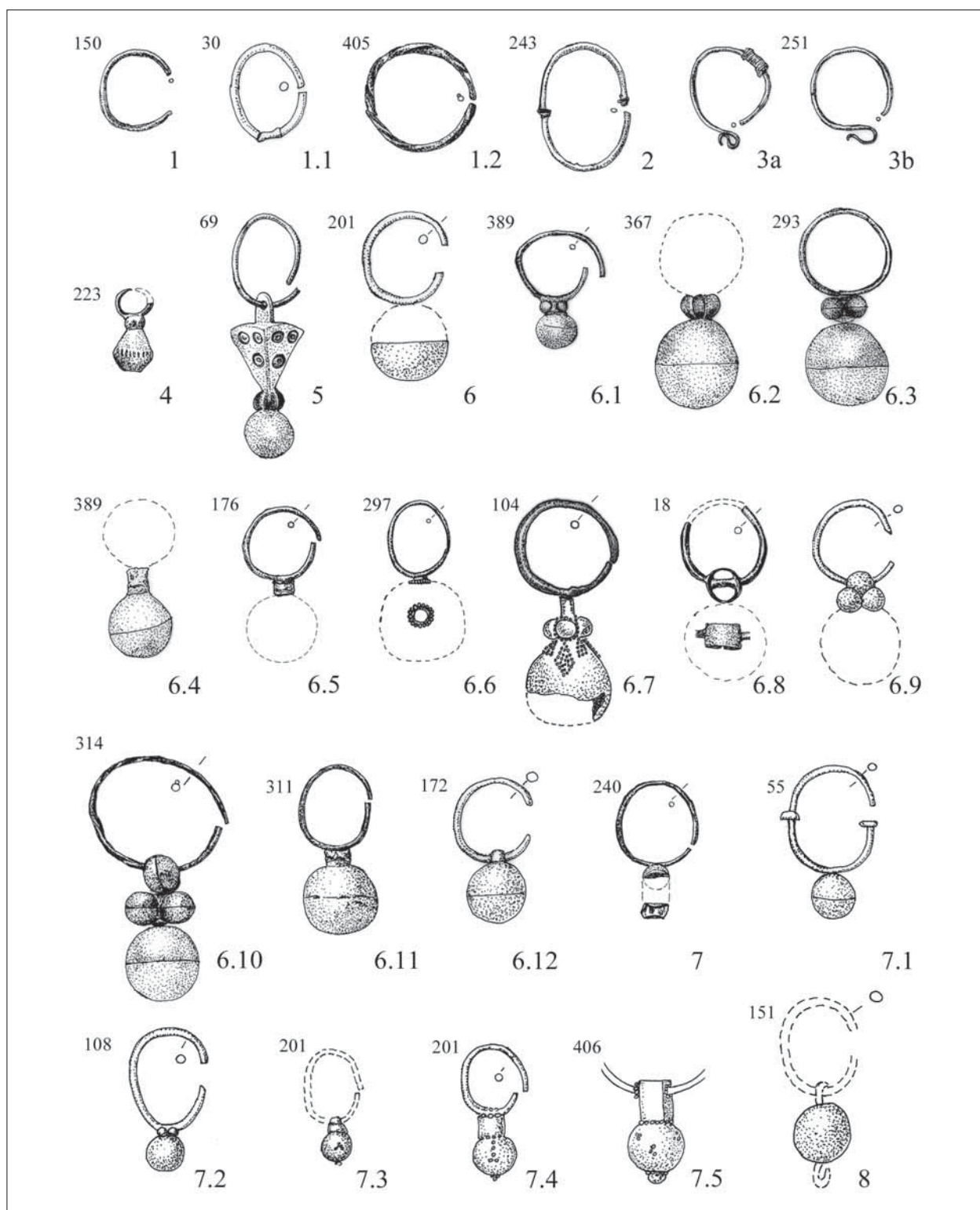

27. ábra. A csákberény-orondpusztai avar kori temető fülbevalói típusok szerint

valópár részeként maradt meg, a csüngőtag mára már elveszett.

1.2. típus (27.1.2. ábra) Csavart átmetszetű fülkarika nyitott, elhegyesedő véggel

Csavart átmetszetű, ezüst fülkarikát nyitott, elhegyesedő véggel a 405. női sírból említhetünk. A kora avar kori ékszeranyagban viszonylag ritka ez a fülbevalótípus. Aranyból készült jó párhuzamát a 7. század második felére keltezhető jánoshida-tókérpusztai 18. női sírból említhetjük.¹⁷⁰ A 7. század második fele – utolsó harmadától általános divattá váló kislemezgömbcsüngős, illetve kisgyöngycsüngős fülbevalóknál ritkán a huzalkarika mellett a csavart átmetszetű fülkarika is felbukkant.¹⁷¹ Az egyszerű készítése technikai igény és a tucatáru gyártása lehet a magyarázata annak, hogy az avar kori és egyben a csákberényi fülbevalók karikája leggyakrabban a sima huzalkarika. A csavart átmetszetű fülkarika, a rombusz átmetszetű karikákhoz, a sodrott szálú, gyöngycsüngős, granulált vagy hengeres lemezcsüngős fülbevalókhöz hasonlóan¹⁷² ritkábban jelenik meg az avar kori viseletben. Kedveltségük még a késő avar kori ékszerdivatban is továbbélt.

2. típus (27.2. ábra) Rombusz átmetszetű, ovális alakú fülbevaló

Csákberényben a 243. sírből említhető ezüst fülbevalópár, amely kör- és rombusz átmetszetű, ovális fülkarikájú, hasábos gyöngycsüngős fülbevalók körébe sorolható. E fülbevalótípus a 8. század második felétől a 9. század második harmadáig – első feléig leginkább spirális, illetve S végű hajkarika társaságában, poncolt díszű, rombusz átmetszetű, öntött bronz karkötőkkel vagy a végein ékkövekkel díszített pántkarperecekkkel, karéjos és dobozboglárokkal és fekete, sárga köles, fekete, sötétbarna/fekete szabálytalan alakú, plasztikus felületű gyöngyök, fényes felületű, nagy alakú fekete, sötétkék és sötétzöld dinnyemaggyöngyök, hossztengegyében átfűrt amfora, hengeres vagy kettőskónikus, fekete/sárga, plasztikusan kidomborodó szemes, vonal-, hurok- vagy hullámvonalafolyatott díszű, illetve

többtagú rúdgyöngyökkel, késői millefiorikkal tarkított füzérek társaságában fordult leggyakrabban elő. A 243. sír a feltárt temető északkeleti szélén, a 8. század végére 9. század első harmadára keltezhető S végű hajkarikás 251. sír közelében helyezkedett el (1. térkép).¹⁷³

3. típus (27.3.a–b ábra) Drótékszerek

A csákberényi női viseletben az ún. drótékszerek ritkábbak. A 8-9. század fordulójától a 9. század 1. harmadáig közepéig elterjedt jellegzetes, bár nem széles körben kedvelt ékszertípusa az S végű haj- vagy halántékkarika.

A temetkezésekben általában a halántékcsontok mellett figyelték meg ezeket az ékszereket. A csákberényi 251. női sírban a dokumentáció szerint nem egyértelmű az előkerülési helyük. Végeik töröttek, spirális S végük ezért nem ismert. Az egyik példány huzalkarikáját sűrűn tekercselt drót is díszítette, eszerint lehetséges, hogy láncsal összefogva ékesíthették a halott nő hajviseletét.

A szakirodalomban több kutató is foglalkozott a drótékszerekkel.¹⁷⁴ Megállapítást nyert, hogy a késő avar korban a hajba fűzött vagy kendőre, fátyolra felvarrt S végű hajkarikák egy új ékszerdivat elterjedését mutatják. Ez a viseleti szokás azonban nem vált széles körben elterjedté az avarság körében. Az Avar Birodalom bukása után elsősorban a Dunántúlon és a Kárpát-medence északi területein: Szlovákiában, illetve Felső- és Alsó-Ausztria vidékén,¹⁷⁵ a frank Oriens tartomány anyagi műveltségének emlékeiként,¹⁷⁶ ritkábban pedig a Tiszántúlon¹⁷⁷ maradtak fenn.

4. típus (27.4. ábra) Öntött, aranyozott bronzcsüngő

A 223. sírban került elő a felülről nyitott, laposra kalapált, apró karika alatt tömör gömböcsökkel egybeöntött, körte alakú, aranyozott bronzcsüngő. Aranyozott gömbjének alja és oldala sűrűn bevagdostott díszítésű. Pontos párhuzama a tác-gorsiumi ún. Cardo-maximus melletti temető 1995/2. sírjából került elő.¹⁷⁸ Formailag

¹⁷⁰ ERDÉLYI 1958, 9. t. IX. 1.

¹⁷¹ Például GARAM 1993, Taf. 98. 7–8, Tiszavárkony.

¹⁷² A teljesség igénye nélkül: gyöngycsüngős fülbevalóknál pl.: Mártély (GARAM 1984, Abb. 2–4); Szebény I. (GARAM 1975, Fig. 16., 205.1–2); Romonya I. (KISS 1977, Pl. XLV. 32); ovális karikával: Dévaványa (KOVRIK 1975, Fig. 8, 93. 1–2). Hengerpalástos, lengőcsüngőjű fülbevalóknál pl. Edelstal/Nemesvölgy 64. sír (HAMPEL 1905, 107. t. 24), Leithaprodersdorf / Lajtapordány 46. sír (MITSCHA-MÄRHEIM 1975, II. t. 13–14), Čoka / Csóka (KOREK-KOVRIK 1960, CII. T. 8, 11), Mödling 480. sír (DAIM 1977, 17); granulált csüngős fülbevalóknál pl.: Pilismarót-Öregek-dűlő (SZABÓ 1975, Fig. 8, 169. 2).

¹⁷³ A korszak ékszereiről összefoglalóan: SZÓKE 1992.

¹⁷⁴ Összefoglaló értékelések pl.: SZÓKE 1992, 850–853, 886–887, 1. Abb; GARAM 1995, 288; DISTELBERGER 2004, 23–24.

¹⁷⁵ DISTELBERGER 2004, 23.

¹⁷⁶ SZÓKE 1996, 112.

¹⁷⁷ GARAM 1995, 286–288.

¹⁷⁸ A Cardo-maximus melletti temető a késő római falakkal övezett terület középső részén található, a fenti fülbevaló az egyik legkorábbi, protoállatfejes fibulát és színes szemesgyöngyösört is tartalmazó avar kori temetkezéstől közvetlenül délre fekvő 6. sírből (SCHILLING 2009, 262, Fig. 2) került elő. A tác-gorsiumi avar kori gyöngyletek feldolgozása Bánki Zsuzsanna és Fitz Jenő engedélyével készült. A gyöngyletek és fülbevaló dokumentálását, lelőköri-

hasonló függőt említhetünk az Altáj vidékéről, a 67. századra keltezhető kudirgei temető 5. lovassírból is.¹⁷⁹ A 223., erősen bolygatott sírban a fülesgomb mellett nyitott, bronz fülkarikapárt és egy ólomkarikát találtak, amelyek nem segítenek a kronológiai besorolás további pontosításában. A sír tájolása és a temetőbeli helyzete nem tér el a csákberényi temető korai csoportjának többi temetkezésétől. Ez a körte alakú, felül nyitott karikájú, öntött bronzfüggő a honfoglalás kori fülesgombok és bronzcsörgők, illetve 912. századi fülesgombok alakjához nagyon hasonló,¹⁸⁰ azonban sem kronológiailag, sem morfológiailag nem köthető hozzájuk.

5. típus (27.5. ábra) Öntött bronz, gúlacsüngős fülbevaló
A gúlacsüngős fülbevaló a legkorábbi bizánci éremmel keltezett leletegyüttesekben felbukkanó kora avar kori ékszertípus.¹⁸¹ A 69. sírban talált függőpár a 6. század végi 7. század eleji emlékanyaghoz köthető bizánci készítésű, nagyméretű, granulált és rekeszdíszes aranyfüggők öntött bronz változata. Felületét rekeszberakást utánzó 3-3-3 db pontkörös poncminta díszíti. Leegyszerűsödött formája leginkább a Deszk-típus csoportjához¹⁸² sorolható. Legközelebbi párhuzamai a Keszthely-Fenekpuszta-horreumi 18,¹⁸³ a Szekszárd-Bogyiszlói út 295. sír¹⁸⁴ vagy a závodi 83. sírből is említhetők.¹⁸⁵ Kora avar kori szemes és színes üveggyöngyökből álló nyakláncra fűzve a Budakalász-Duna-parti 1514. sírből is ismerjük.¹⁸⁶ Az avar kori viseletben leginkább a 6. század végén 7. század első harmadában terjedt el a dunántúli női viseletben, és divatja még a 7. század második negyedében is tovább élt.¹⁸⁷

6. típus (27.6–6.12. ábra) Lemezgömbcsüngős fülbevalók
A nagylemezgömbcsüngős fülbevaló a csákberényi temető gyakori ékszere. Ezüsből és bronzból készült különböző variánsai 27 sírből kerültek elő. Többségük (21 sírban) ezüsből készült. Két esetben férfi sírből: 90. (1 db) és 150. (1 db és 1 kör átmetszetű fülkarika), felnőtt vagy meghatározhatatlan nemű halott mellől

7 esetben: 45, 138, 314. sírokban párban, 67, 94, 104. sírokban egyes darabok; női sírből 5 esetben: 18, 283, 341. sírokban párosával, 274. és 367. sírokban egy-egy példány; gyermeksírből 9 esetben: 100, 175, 176, 293, 389. és 399. sírokban párosával, a 186, 201. és 309. sírből 1-1 darab említhető. Bronzból a 274. és 367. női sírban, a 286. és a 321. gyermeksírokban, illetve bizonytalan nemű sírokban (285, 311. sír) egyedüli darabok láthatók. Közös jellemzőjük a két fél lemezgömbből össze-forrasztott csüngőtag (nagylemezgömbösök átmérője 1,21,7 cm közötti, a közepes méretűek (átmeneti formák): 1 cm körüli méreteken fordul elő), amelyekhez gyakran függesztőtagként kisebb méretű hengert (27.6.4–6.5. ábra), 3 vagy 4 db tömör (27.6.1–6.2. ábra) vagy lemezes gömböcsöt (27.6.3. ábra), gyöngydrót (27.6.6. ábra) és ezek kombinációit, vagy kisebb, háromkaréjos megoldású lemezgömböket forrasztottak.

A közvetlenül a kör átmetszetű fülkarikához rögzített, két díszítetlen felületű fél lemezgömbből forrasztott csüngőjű fülbevaló (7. t. 6) a csákberényi temető leggyakoribb fülbevalótípusa. Nyolc sírből (45, 90, 103, 150, 175, 186, 201, 283, 285, 286, 297, 397.) említhetők különböző méretű (a két félből összeállított gömbcsüngők átmérője: 0,9–1,5 cm) ezüst, ritkábban bronz példányaik. A függőket legtöbbször töredékesen vagy a fülkarikától elválva találták. Nem minden esetben állapítható meg egyértelműen az, hogy a lemezgömbcsüngőt mely daraboknál forrasztották közvetlenül, illetve melyeket rögzítették kapcsolódótag segítségével a fülkarikához. Általános divatjuk végig kísérhető a 7. század első negyedétől a század utolsó negyedéig.

E fülbevalótípus az avar kori viselet egyik legelterjedtebb ékszere. A Közép-, illetve Belső-Ázsiából származtatható¹⁸⁸ nagygömbcsüngős fülbevalók már a 6. század végétől kimutathatók az avar kori viseletben,¹⁸⁹ ugyanakkor még a 7. század utolsó harmadára keltezhető leletanyagban¹⁹⁰ is találkozhatunk velük. Felfüggesztésük szerint három alaptípusba sorolhatók.¹⁹¹ A csákberényi temető leletanyagában mindegyik alaptípus megtalálható.

6.1–6.5. típus. A kör átmetszetű fülkarika alatt 3-4 db tömör (27.6.1–6.2. ábra) vagy lemezgömböcsös (27.6.3. ábra), illetve hengeres függesztőtagú (27.6.4–6.5. ábra), nagylemezgömbös fülbevalók a legelterjedtebbek az avar kori viseletben, a 7. század elejétől a század 70-es évtizedéig, szórványosan még a 7. század utolsó harmadában is divatos ékszer. Granuláció nélküli

ményeinek pontosítását Schilling László végezte el. Hálal köszönet érte!

¹⁷⁹ KENK 1982, 64, Abb. 14, 22.

¹⁸⁰ Pl. HONFOGLALÓ MAGYARSÁG 1996, 250, 252, 14. kép, 254, 25. kép; KISS 1983, 73. ábra 47–54; REJHOLCOVÁ 1995, 121, Tab. XXX. Hrob. 124, 16, Tab. XXXI. Hrob. 156, 17, Tab. LVI. 351, 9.

¹⁸¹ GARAM 1992, 149–150.

¹⁸² ORMÁNDY 1995, 153–154, 1. kép 4–6.

¹⁸³ BARKÓCZI 1968, 285, LXVIII. 4–5.

¹⁸⁴ ROSNER 1999, 41, Taf. 19.3.

¹⁸⁵ KISS 1984b, 170, 93. t. 83. 1, 2.

¹⁸⁶ PÁSZTOR-SIMON 2007, 430, 2. kép 1.

¹⁸⁷ GARAM 2001, 28–29, 201–202, 261, Taf. 10.

¹⁸⁸ BÓNA 1980, 39.

¹⁸⁹ GARAM 1992, 148–149.

¹⁹⁰ Pl. H. TÓTH 1980, 141.

¹⁹¹ ČILINSKÁ 1975, 65.

változatát már a 6. század végén, 7. század első felében is viselték.¹⁹² Leginkább ezüsből és bronzból készültek.¹⁹³ A 7. század utolsó harmadából említhetjük például a budakalászi 1000. sír ezüst, nagygömbös fülbevalópárját is, amely egy ívesen kiszélesedő és csúcsban végződő, ezüstlemezes nagyszíjvég társaságában találtunk.¹⁹⁴

Az apró gömböcsök nélküli, hengeres függesztőtágu típus előképe a 7. század második felében divatossá vált fülbevalófajtának. Használatuk a 7. század második negyedétől kezdődhetett.¹⁹⁵ A csákberényi 176. sír gyermekét a kunszentmártoni ötvössír préselőmintájával rokonítható övdísze¹⁹⁶ és az ezüst lemezgömbös függőpár alapján a 7. század közepe táján temethették el. Így az egyszerű nagylemezgömbcsüngőjű, ezüst fülbevalót is tartalmazó 389. sír sem keltezhető a 7. század második negyedénél – közepénél későbbi időpontra.

6.6. típus. A nagylemezgömbösök típusában a 297. és 67. sír gyöngydróttal vagy álgranulációval ellátott, rövid hengeres függesztőtágu (27.6.6. ábra), kisebb gömbcsüngőjű, ezüst változatai átmeneti formát alkotnak egy új fülbevalóformához.¹⁹⁷ Bizánci, illetve bizánci hatással készült példányaik jó párhuzamát aranyból a Mohács-téglagyári 3. sírből,¹⁹⁸ aranyozott bronzból a budakalászi 1391. sírből¹⁹⁹ vagy ezüsből például a kórnyei 126. sírből is említhetjük.²⁰⁰

6.7. típus. A 104. sír rombuszalakzatban aranygranulációval díszített, ezüst nagygömbös fülbevaló a 6. század végének – 7. század elejének divatját idézi. A Páhipuszta-altípusba sorolható.²⁰¹ Legjobb párhuzamát granulált arany változatban a kiskőrösi 17. sírből, Romándról²⁰² vagy Szigetszentmiklós-Háros 14. sírből említhetjük.²⁰³ A fülkarika alatti henger és gömböcsös kapcsolótágu megoldással készült, granulált díszű, nagylemezgömbös fülbevalók divatja a 7. század első felére keltezhető avar kori leletanyagban mutatható ki.

6.8. típus. A 18. és a 321. sír kora avar kori függői nem szokványos technikai megoldással készültek (27.6.8. ábra). A 321. sír bronz nagylemezgömbös fülbevalójának apró tömör bronzgömböcsös függesztőtáguját pedig a nyitott huzalkarikára fűzve forrasztották fel.

A 18. sír ezüst fülbevalótöredékén a hengeralakban meghajlított függesztőtágot úgy fűzték fel a fülkarikára, hogy az apró henger szétnyitott széleihez forrasztották a csüngődíszet. Átmeneti formát képvisel a tengelyes csüngőjű típusok felé. A 18. női sírban a szentendrei²⁰⁴ és a szigetszentmiklós-hárosi 14. sírnek²⁰⁵ a 6. század végére – 7. század első harmadára keltezhető nyakfüzéreihez hasonló gyöngysort láthatunk.²⁰⁶

6.9. típus. A nagylemezgömbcsüngőjű függők azon típusát soroljuk ide, amelynek elhegyesedő végű fülkarikáját kisebb méretű lemezgömbön fűzték át, és amelyhez apró gömböcsös függesztőtágot forrasztottak: 274. sír. Jó párhuzamát a 7. század elejéről – első harmadából aranylemezes, granulált díszű változatban Rábapordányból,²⁰⁷ illetve ezüsből az alattyáni 166. sír²⁰⁸ vagy a budakalászi 407. sírből említhetjük példaként. A regölyi 5. sír granulált arany példánya a 7. század második felében volt használatban. A csákberényi 274. sír kölesméretű gyöngyei is ezt a keltezt erősítik. A 7. század utolsó harmadának leletanyagához köthető a 314. sír ezüst, nagylemezgömbös fülbevalópárja is. A sír karéjos és félgömb alakú veretei feltehetően a csavart karikára felhúzott kislemezgömbökhöz voltak forrasztva ugyanúgy, mint azt a regölyi G és 8. sírokban is látható. Divatjuk még a 8. század első felében is tovább élt.²⁰⁹

6.12. típus. Az ún. tengelyes csüngőjű fülbevalók körébe sorolható a 138. és 172. sír ékszerei (27.6.12. ábra). Az avar kori viseletben a 7. század második felében volt kedvelt és szokványos a tengelyre felfűzött csüngők divatja. Ez legkorábban a 7. század második harmadában figyelhető meg.²¹⁰

7–7.5. típus (27.7–7.5. ábra) Kislemezgömbcsüngős fülbevalók. Aranyból (201. [27.7.3–7.4. ábra], 406. sír [27.7.5. ábra]), ezüst és arany összetételben (108. sír [27.7.4. ábra]) és egyszerű kivitelben ezüsből (240. sír

¹⁹² ČILINSKÁ 1975, 66.

¹⁹³ GARAM 1972, 176; GARAM 1975, 39; KISS 1984, 170172.

¹⁹⁴ Pásztor Adrien és Vida Tivadar feldolgozás alatt álló ásatása.

¹⁹⁵ SZABÓ 1965, 48, 71. lj.

¹⁹⁶ CSALLÁNY 1933, I. t. 13.

¹⁹⁷ KOVRIG 1963, 111, Taf. III. 45. 19, 20.

¹⁹⁸ GARAM 1993, Taf. 69.7. Gömböcsös és granulátdíszes lemezgömbös arany változata említhető a kunágotai fejedelmi leletből: Bóna 1982/83, 2. kép 2.

¹⁹⁹ Pásztor Adrien és Vida Tivadar feldolgozás alatt álló ásatása.

²⁰⁰ SALAMON–ERDÉLYI 1971, Taf. 21. 10

²⁰¹ ORMÁNDY 1995, 157–159.

²⁰² GARAM 1993, Taf. 47.17, Taf. 33. 5, 6.

²⁰³ CS. Sós 1968, 11. kép 2, 3.

²⁰⁴ Bóna 1982/83, 6. kép 3, 7. kép 4.

²⁰⁵ Cs. Sós 1961, 11. kép 5.

²⁰⁶ Pásztor 1995, 78–79. E korszakból származnak még például az alattyáni 70. sír függői is (Kovrig 1963, 111, Taf. VI. 70, 1, 2).

²⁰⁷ GARAM 1993, 103, Taf. 71. 5.

²⁰⁸ KOVRIG 1963, 111, Taf. XIV. 166. 18.

²⁰⁹ KISS 1984a, 142144, 54. t. 5. 1, 2; 51. t. G 1, 2, 55. t. 8, 1.

²¹⁰ SZABÓ 1965, 48, 70. lj.

[27.7. ábra]) készült változataival is találkozhatunk a temetőben. A típus elnevezését a 0,6–0,8 cm átmérőjű lemezgömbcsüngőről kapta. A 240. sír ezüst fülbevalója a csákberényi 6. nagygömbcsüngős fülbevalótípus későbbi formai változata. Ezeket a sírokat a mellékletek és főleg a gyöngysorok összetétele alapján a 7. század középső harmadára keltezhetjük. A három- vagy négygömbcsős, kislemezgömbcsüngős arany és ezüst példányok szórványosan már a kora avar korban is megjelentek, a 7. század közepén, második felében is divatban maradtak,²¹¹ és viseletük a 7. század vége – 8. század elején szűnt csak meg.²¹² Mindezek ismeretében a 108. kisgyermeksír függőpárját (27.7.2. ábra) a 7. század közepére – harmadik negyedére keltezhetjük.

A 201. és a 406. sír granulált díszes arany fülbevalói is a 7. század közepe – 7. század 2. felében készültek. Felületüket sorba, illetve háromszögbe rendezett granulációk díszítették. A 201. sír gyermekhalottját ezüst nagylemezgömbcsüngős fülbevalója mellett (27.6. ábra) ezüst kislemezgömbcsüngős, arany granulációdíszes fülbevalópár is ékesítette. Az átmeneti korszak egyik jellegzetes ékszereként e típus divatja a Tótipusza-Igar-Dunapentele-leletkörrel hozható kapcsolatba.²¹³ Sírbakerülésük is például az alattyáni 604.²¹⁴ vagy a dunapentelei 10. sírral megegyező időszakban történhetett.²¹⁵ E granulációdíszes, kislemezgömbcsüngős fülbevalók kronológiai helyzetét jól körülhatárolják a II. Constans és IV. Constantinus solidusaival és éremutánzatával ellátott síregyüttesek és azokkal keltezett sírok lelethorizontjai.²¹⁶ Ezüst és bronz változataik a kora avar kori anyagban ugyanúgy nem mutathatók ki, mint ahogy az öntött veretes övgarnitúrákat tartalmazó sírokból sem.²¹⁷ Viseletük a 7. század végére megszűnt.²¹⁸

8. típus (27.8. ábra) Nagygöngyöcsüngős fülbevaló Maradványaik 3 sírből említhetők. Töredékesen a 151. bolygatott sírből, láncpáncéldarab közé rozsdásodva került napvilágra egy sötétkék színű, tojásdad alakú, opak üvegyöngy. Feltehetően a láncpáncéldarabbal együtt, bajelhárítás céljából viselhetette nyakában tulajdonosa. A 7. század közepére – 2. harmadára kel-

tezhető²¹⁹ 240. sírban a tengelyes csüngőjű, sötétzöld színű, áttetsző üvegyöngyöt a női halott színes üvegyöngyösora közé fűzték.

A 257.a sírban 13 év körüli gyermek nyugodott. A feltáráskor a jobb állkapocs közelében zöld színű patinanyomot észleltek, amely esetleg fülbevaló viseletére is utalhatott. A sírből nagygöngyöcsüngős fülbevaló sötétkék színű, bronzcsövecskés üvegyöngye került elő lemezpáncéldarabok, csont tűtartó, vaskés és disznócsont társaságában. Mindhárom esetben a gyöngyöket nem fülbevaló gyöngyöcsüngőjeként, hanem nyakba fűzve viselheték. A 151. és a 257.a sír esetében feltételezhető, hogy a kék színű gyöngynek rontás elleni védő erőt tulajdoníthattak (színmágia).

Ez a fülbevalótípus a fém nagylemezgömbös függők üvegből megformált változatai közé sorolható. Többségük az ún. láncos fülbevalók csoportjába tartozik²²⁰ (erre utalnak a 240. és 257.a sírban lelt, másodlagosan felhasznált, hurkos végződésű, bronzcsövecskés üvegyöngyei is). Az avar kori viseletben először a 7. század második negyedében-harmadában jelentkeztek, megélték még a kisgyöngyöcsüngős függők megjelenését is.²²¹

IV.1.2. Gyöngyök (28–33. ábra) (5. térkép)

A dokumentáció alapján 59 sírban – a temető 12,85%-ában – találtak gyöngyöt: 7 férfi (11,86%), 23 női (38,98%), 4 felnőtt (6,78%), 1 fiatal (1,7%) 18 gyermek vagy csecsemő (30,51%) és 6 ismeretlen nemű (10,17%). A sírok többségét kirabolták, megbolygatták. Láthatóan ezek a rablások és bolygatások elsősorban nem a gyöngyökre és gyöngyöcsüngőkre irányultak. Viszonylag kevés az a bolygatatlan sír, ahol az ásatók a viseleti tárgyakat, ékszereket, eszközöket eredeti helyükön, érintetlenül hagyva tárhatták fel (13. táblázat).

A női és gyermeksírokban lelt, nyakba fűzött gyöngyöket és füzérek apró vaskarikákkal (296, 310. és 437. sír) vagy öntött bronz kapcsolódótaggal (18. sír) fogták össze. Az apró vas- és bronzkarikák alkalmazása általános az avar kori viseletben.²²²

²¹¹ PÁSZTOR 1995, 80.

²¹² GARAM 1993, Taf. 52, 15,16, 128, Taf. 3 10 a, 154, Taf. 29, 22 a–b.

²¹³ ORMÁNDY 1995, 161–163.

²¹⁴ KOVRIG 1963, 136–137, Taf. XXXVIII. t. 604, 29, 30.

²¹⁵ HEKLER 1909, 103, 12. ábra.

²¹⁶ Szeged Fehértó B 82. sír (MADARAS 1995, 145, Taf. 18.4) és Szeged-Makkoserdő 24. sír (SALAMON 1995, 113–114, 174, Pl. 2. 24; SOMOGYI 1997, 80–82).

²¹⁷ KOVRIG 1963, 137.

²¹⁸ SZABÓ 1965, 46.

²¹⁹ PÁSZTOR 1995, 75.

²²⁰ BÓNA 1957, 162–163.

²²¹ BÓNA 1957, 162,163; SZABÓ 1965, 48, és 48, 70. l.; PÁSZTOR 1995, 75. E fülbevalótípus olyan kora avar kori tárgyak lelethorizontjaiban fordul elő, amelyek a 7. század közepe után együttesen már nem voltak használatban: GARAM 1991, 138.

²²² PÁSZTOR 2006, 1. l.

s. sz.	sír-szám	gyöngy (db)	gyöngy típusok	halott neve	a gyöngy helye	rablottság	mellékletek	a sír keltezése
1-2 gyöngyszem és tarsolygyöngy								
1.	45.	1	I.04.1/02.04/04.04	fehérített (nő?)	fejnél		nagylemezgömböcsingős ezüst fülbevalótöredék; vaskarperec töredéke; vastöredék; 5 db ónbeütés, préselt bronzlemezes fejegyszerű töredékei; vascsat, csiholó (?) rározsdásodott gyönggyel (elveszett); vaskés, láncpáncél korrodált töredéke, világosszürke színű, vállán hullámvonal köteg, egyenes vonalköteg díszes korongolt fazék	6. sz. vége – 7. sz. 1. harmad, 7. sz. középe
2.	60.	1	III.02.1/00	fehérített (nő)			vaskés, ovális karikájú, öntött, pontolt díszű bronz csat, bronz tűkör töredéke, vaskarperec töredéke, vaskulcs, vastöredékek, láncpáncélcsozóban hozzározsdásodott esztergált csont tűtartó(?) töredékével	7. sz. 1. fele
3.	62.	1	I.04.1/02.04/04.04	kisgyerekek			korongolatlan, vöröses szürke, hordós testű, rövid, tölcséres, bebökődött peremű agyagedény	7. sz. 1. harmad
4.	176.	1	I.04.1/02.04/04.04	gyerek (10-12 éves)	fejnél		2 ezüst lemezgömböcsingős fülbevaló töredéke; 2 db fülkarika ezüstlemezes kapcsolódótaggal; S- alakú láncszemből álló bronzlánc; szíjmaradvány; bronz övveretek 4 töredéke, ebből 3 db ólonbeütés, ket-tős-címer alakú	6. sz. vége – 7. sz. 1. harmad, 7. sz. középe – 7. sz. 2. harmad
5.	287.	1	I.04.1/01.01	férfi (?)	bal térdnél	bolygatott	vastöredék 1 rátapadt üvegyönggyel, bronzkarika, vaskés töredék, vaskarika	
6.	307.	1	Millefiori: I.04.1/07.?/07.?/07.?	fehérített? gyerekek?		bolygatott		
7.	331.	1	I.04.1/01.05/04.05	gyerek	torok helyén	bolygatatlan	vaskés, gyűrűpáncélcsozó szövetyommal, páncéllemez(?), gyöngy, vaskarperec, négyzet alakú vascsat-töredék, vaskés töredékei	
8.	360.	1	elveszett: vasdarab hozzározsdásodott gyöngyszemmel	férfi (40-80 éves)		bolygatott, mendencétől felfelé	két vaskés töredéke, vasdarab, bronzlemeztöredék, ezüst nagyszíjvég töredéke, vasdarab odarozsdásodott gyöngyszemmel, 5 kisebb vasdarab, vaskarika	
9.	404.	1	I.04.1/01.05/04.05	férfi (23-40 éves) + nő (20-24 éves)		bolygatott, erősen	vastöredékek (vaslánc?), magas vastartalmú vörös kődarab (festékdarab?)	
10.	428.	1	elveszett: 1 db gyöngyszem a koponyán	fehérített?	koponyán		nyolcas alakúra hajtott vaskarika, vaskarika két darabban, gyöngyszem	

s. sz.	sír-szám	gyöngy (db)	gyöngytípusok	halott neve	a gyöngy helye	rablottság	mellékletek	a sír keltezése
11.	437. (502)	1	I.04.1/00	nő (23-40 éves)			apró vaskarika: gyöngysor kapcsolótája, fekete, durva anyagú, hordós testű, erős vállkiképzésű, hengeres peremű agyagbögre, tojáshyomok	
12.	72.	2	2. I.04.1/01.05/04.05	felelőtt	nyaknál		vörös agyag orsókarika	7. sz. 1. harmad – 7. sz. 1. fele
13.	103.	2	elvesztett: 2 orsó alakú, pontdíszes gyöngy	gyerek	nyaknál		lemezgömbcsüngős fülbevaló; vaskarika, tűzdelt díszű, kettőskúpos agyag orsógomb	
14.	136.	2	I.04.1/01.05/03.02; Am:XI.04.1/00	gyerek	fej mellett		vasmardvány, vöröses szürke színű, korongolatlan, tojásdad alakú, rövid, tölcseres, csipkézett peremű agyagbögre	
15.	138.	2	I.04.1/02.04; I.04.1/01.04/04.04	nő?	fejnél		nagy lemezgömbös fülbevalótöredék, bronzgomb, lapos, lyukas ólomkarika töredéke, vaskés, trapéz alakú vascsat töredék; 2 db ép és 1 db törött edény: gyorskorongolt, téglapiros színű, finoman iszapolt anyagú, amelyet két sor vízszintes vonallal keretezett lapos hullámvonallal díszített; 2 db csipkézett peremű, durva agyagpohár	6. sz. 3. harmad – 7. sz. 1. harmad
16.	142.	2	I.04.1/01.05/04.05; II.04.2/02.04	felelőtt	nyaknál	bolygatott, erősen	vastöredékek	7. sz. eleje – 7. sz. 1. fele
17.	154.	2	I.04.1/01.04; I.04.1/02.03/04.03	felelőtt (nő?)		bolygatott a váz felső része	övfűgő: bronzból öntött, csuklós szerkezetű nagy-szíjvég félkörös poncolt díszítéssel, 4 db négyszögletes veret, apró körökkel kereszt alakban poncolt veret, köztük 2 db préselt-fogazott II. germán állatormamentikájú	6. sz. 3. harmad – 7. sz. 1. harmad, 7. sz. 1. fele
18.	185.	2	II.04.2/01.04/03.02; V.04.1/03.03/05.06	felelőtt	fejnél		nagy téglalap alakú vascsat, címeres (pajzsos) tüskével, korongolt korszó, téglaszínű, füles, vállán két sor hullámvonallal	6. sz. 3. harmad – 7. sz. 1. harmad
19.	201.	2	2. I.04.1/02.04/04.04	gyerek	fejnél		1 db ezüst nagy lemezgömbcsüngős függő, 1 db ezüst fülkarikatörredék, 2 db kis gömbcsüngős ezüst fülbevaló háromszögű arany granulációval, karikatörredék, pont-komma díszű címerpajzsos ezüstveretek töredéke, félhold alakú ezüstlemezéből préselt gyöngykeretes lyukvédő; 2 kova, félgömbös kupak, vaspánt, trapéz alakú vascsat	7. sz. 3. harmad
20.	208.	2	I.04.1/01.03; II.04.2/02.04	nő	fejnél			7. sz. 2. negyed – 7. sz. 1. fele

s. sz.	sír-szám	gyöngy (db)	gyöngy típusok	halott neve	a gyöngy helye	rablottság	mellékletek	a sír keltezése
21.	220.	2	I.04.1/04.03; I.04.1/01.04	gyerek	nyaknál		6 db S- alakú szemből álló bronzlánc, vaskés, vörös színű orsókarika, 3 db gyöngy; szürke színű, hordós testű, rövid tölcséres peremű, durva sárbőgre; bronz fejsgyűrű	7. sz. 3. harmad
2-4 gyöngyszem és tarsolygyöngy								
22.	310.	2	I.04.1/00; I.04.2/02.05/04.05	nő (52-58 éves)		bolygatott	1 apró vaskarika: nyaklánc kapcsolótágra, 3 db négykaréjos bronzlemez pityke, 1 db préselt ezüst szíjvég-töredék, kis ovális karikájú, hosszú keskeny vas, kiképzett peremű csat, bronzdarabkák, vörös színű, közepén átfúrt agyag orsókarika	7. sz. 1. harmad – 2. negyed, 7. sz. 1. fele
23.	340.	2	I.04.1/00; I.04.1/01.04/04.04	gyerek	koponyával oldalán			7. sz. 1. fele – közepe
26.	68.	3	I.04.1/00; I.04.1/04.04; I.04.1/01.05/04.05	férfi (47-53 éves)		teljesen feldúlt	2 db olombetűes ezüst rozetta, 11 db visszahajló végű lemezes bronz bújatóveret, kés-töredék, vas csatkarika, vaspant, visszapödrött végű vas csiholó töredéke, kova, gyűrűs pánt	7. sz. 1. fele
24.	195.	3	I.04.1/02.03/04.03; I.04.1/02.05/04.05; III.01.1/02.06.?	?	nyaknál	bolygatott	4 db gyöngy, vasmaradványok	
25.	387.	3	2: I.04.1/01.04/04.04; I.04.1/01.05/04.05	félnőtt férfi		bolygatatlan	vascsat bronz gombokkal, vaskés, bronz lemezes szíjvég, csontbogozó, bronz szíjvégek, 6 bronz lemezes kisszíjvég, a szíjbefogónál bordázott szalaggal és bronz szegeccsel, pajzsos testű bronzlemez szíjveret, 24 bronz gomb, vörös kerámia-töredék, 3 db bronz lemeztöredék, csont bogozó, vascsat, tűzkő, csiholó, bronz karika fülbevaló, 3 gyöngy	
27.	406.	3	koponyatörmelékben: I.04.1/04.03. jobb comb Külső felén 2: XI.04.1/00: dm/csepp	nő	koponyatörmelékben jobb comb külső felén		2 db arany, gyöngydrót- és granuladisztes, lemez-gömbcsüngős fülbevaló; vasba rozsdásodott gyöngy, fülkarika töredéke; 2 db bronz karperec, vaskarika, vaskés, összerozsdásodott vaseszközök	7. sz. 3. harmad
28.	224.	4	I.04.1/01.04; I.04.1/01.04/04.04; I.04.1/02.04; I.04.1/02.04/04.04	?		bolygatott, erősen	sárgásszürke színű, durva korongolatlan, tojásdad agyagbőgre	7. sz. 1. harmad – 7. sz. 2. negyed
29.	257.	4	A.I.04.1/13.01; B: I.04.1/00; I.04.1/01.05/04.05; V.03.1/00	gyerek (13 éves) + csecsemő			A: 1 db sötétkék színű, nagy gyöngycsüngős fülbevaló csüngője, vastörmelék, páncéltöredékek, láncpáncsómó, 3 db lemezes páncéllamella töredéke, átfúrt, rovátkolt díszű, esztergált csont tütartó, vaskés töredéke, disznó(?)csont. B: vas huzalkarperec töredéke	7. sz.

s. sz.	sír-szám	gyöngy (db)	gyöngytipusok	halott neve	a gyöngy helye	rablottság	mellékletek	a sír keltezése
30.	421.	4	2: I.04.1/01.04, I.04.1/01.04/03.02, III.02.1/01.04/03.02	nő (23-40 éves)	medence különböző részeitől	bolygatatott, térdtől felfelé	csontgomb (botvég?), állatcsont, bronz szíjvégek: szalagfonatos mintával és pontkőrökkel díszítettek; tarsoly: 3 db vasi tőrédék, kova, tűzcsiholó(?) tőrédék; vascsüngő tőrédék, két darabra tört, háromszög átmetszetű, téglalap alakú, háromszorosan áttört csonteszköz, lila alakú vascsat, faszén, 5 db vasi tőrédék, téglalap alakú bronzból öntött veret tőrédék, két sarkában egy-egy szeglyukkal, nyelv alakú bronzlemez kisszíjvég tőrédéké, szíjbetegőjén két szeglyukkal	7. sz. középe – 7. sz. 3. harmad
31.	115.		elvesztett: nyaktájon gyöngyszemek	?	nyaknál		kis vastárgy	
32.	147.		elvesztett: vasi tőrédék gyöngyszemekkel	férfi?			nádlevél alakú vaslánczsa, bronz tőrédékék	7. sz. 1. fele
rövid nyaklánc								
33.	30.	6	4: I.04.1/01.04; 2: I.04.1/02.04	?	medence táján	bolygatatott, erősen	vaskés, téglalap alakú vascsat, szürke színű, tölcsés peremű korongolatlan bögre	7. sz. 1. harmad – 7. sz. 1. fele
34.	186.	6	3: I.04.1/01.04/04.02; I.04.1/02.04; 2: V.04.1/03.03/05.06	gyerek			ezüstlemez kisszíjvég, kisszíjvég hátlapjának tőrédéké, ólombetétek, bronz pántok, karika, ezüst lemezgömbös fülbevaló csüngődíszé és fülkarikátörédék, vascsat; feketés-szürke színű, korongolatlan, tojásdad testű, tölcsés peremű agyagpohár	6. sz. 3. harmad – 7. sz. 1. harmad
35.	293.	6	I.04.1/01.05/04.05; I.04.1/02.03; I.04.1/02.04/04.04; I.05.1/014.16; II.04.2/01.04/04.04; S: XIII.01.1/00	gyerek	nyaknál	bolygatatlan	durva, szürke színű, korongolatlan, tojásdad testű, tölcsés ujjbenyomkodásos peremű törött agyagbögre, vascsony tőrédéké, vaskarika (karperec?) tőrédékéi, 2 db ezüst nagy lemezgömbcsüngős fülbevaló, forrasztott háromkaréjos ezüst függeszőtőtag tőrédékével	7. sz. 1. fele
36.	300.	6	I.04.1/00; 2: I.04.1/01.04/04.04; I.04.1/01.05/04.05; I.04.1/02.04/04.04; I.04.1/04.07	gyerek	nyaknál		ezüsthuzal fülkarika, négyzet átmetszetű bronzkarika, S- alakú szemből bronzlánc	7. sz. 2. harmad – 7. sz. 1. fele
rövid nyaklánc								
37.	314.	7	tarsolygyöngy: I.05.1/14.16; 2: I.04.1/00, 2: I.04.1/04.03, II.05.1/03.06, V.04.1/00	nő		bolygatatlan	fatokos vaskés hegye, vaskarika tőrédékéi, bronz huzalkarika, csont tűtartó tőrédéké, vaskarika, 1 tűrkizkék bordázott tarsolygyöngy, vaskarika; préselt, rombusz alakúra kivágott, elvékonyodó szárú ezüst lemezyűrű treblt díszell; bronzcsörgő fele, középen áttűrt orsókorong, bronzhurkok, 6 db gyöngy; 2 db ezüst nagylemezgömbös fülbevaló csavart fülkarikával, 2 fülkarikára felhúzott ezüst lemezgömbbel, 3 db préselt ezüst fél lemezgömb, forrasztás nyommal, 4 db háromkaréjos ezüst lemezes dísz	7. sz. 3. harmad – 8. sz. eleje

s. sz.	sír-szám	gyöngy (db)	gyöngytipusok	halott neve	a gyöngy helye	rablottság	mellékletek	a sír keltezése
38.	381.	8	8: Pb: I.04.1/00	?		bolygatott, combtól felfelé	kis vaskés, vaskarika	
39.	399	10	7: I.04.1/00, I.04.1/01.04/03.02, II.04.2/01.04/03.02, II.04.2/01.04/04.04	gyerek			2 db ezüst fülbevaló: 1. kerek huzalkarikájú ezüst lemezgömbcsingós töredék, 4 gömböcskével; 2. vékony ezüst huzalkarika; 9 db gyöngy, törött, feketére égetett, vagdalt-peremű bögre, téglavörös színű, gyorskorongolt, gömbös testű, rövid, tölcsés peremű, vállán három savban egyenes vonalak között egyszerűes bekarcolt hullámvonalal díszített bögre hullámvonalsávvval	7. sz. 1. fele
40.	170.	11	6: I.04.1/00; I.04.1/01.04/03.02; I.04.1/02.03; I.04.1/03.02; I.04.1/04.03; I.04.2/00	fiatal	nyaknál		ezüstlemez, hengeres testű tubus (bulla?) töredék, két végén négysebesen barázdált, bordázott ezüst szalaggal, belsejében szövetszerű anyag; háromszögűre kivágott bronz lemez csengő(?), vastöredék, vöröses-szürke színű, durva, hordós testű, tölcsés peremű bögre, vállán tűzdelt díszítéssel	7. sz. 2. harmad – 7. sz. 1. fele
41.	397.	14	3: I.04.1/00, 2: I.04.1/01.04, 4: I.04.1/01.04/04.04, I.04.1/01.05/04.05, 2: I.04.1/02.04/04.04, VIII.04.1/00, X.02.1/00	gyerek (lány) + férfi (63-69 éves)	nyak körül		ezüst lemezgömbös fülbevaló, vaskarperec, vaskarika, vasdarabok, övfűgő; vésett II. germán stílusú négyzet alakú szíjveretek, poncolt, öntött nagyszíjvég, vas vonókés, bronz csat(?), vastöredék, faedény, bronzabroncs töredéke, bronz szíjvég hátlapja, 3 db háromtollú nyílhegy töredékei, préselt lemezes, arcábrázolások veretsor: 1 db kettős pajzs alakú, 3 db szíjvég, 2 db pajzs alakú és 1 db lemezes nagyszíjvég	7. sz. 1. harmad – 7. sz. 2. negyed, 7. sz. 1. fele
42.	259.	15	15: I.07.1/00	gyerek (6-8 éves)			vaskarika töredéke, vascipesz(?) töredéke, 16 db gyöngy	
43.	7.	17	2: I.04.1/00; I.04.1/01.03; I.04.1/02.04; 11: V.03.1/00; V.03.1/00	nő	nyaknál		18 db gyöngy; közepén átfúrt téglavörös orsókarika	6. sz. 3. harmad – 7. sz. 3. harmad
45.	104.	20	I.04.1/01.03; 4: I.04.1/01.04; 2: I.04.1/01.04/04.04; 2: I.04.1/01.05/04.05; I.04.1/01.07/04.07; I.04.1/02.04/03.02; 5: I.04.1/02.04/04.04; I.04.1/02.05/04.05; I.04.1/05.08; I.04.1/08.01; III.02.1/4.14	nő?	nyaknál	bolygatott	1 db arany granulációdíszes, nagylemezgömbös ezüst fülbevaló, 3 db ezüst gömböccsel, egy tömör hengeres taggal; 2 bronz lapos végű huzalkarperec, „X” formájú vésett mintával; átlukasztott római kisbronz, ezüst kétlemezes szíjvég, csavart S-szelemből álló bronzlánc, vaskarika töredék	6. sz. 3. harmad – 7. sz. 1. harmad

s. sz.	sír-szám	gyöngy (db)	gyöngytipusok	halott neve	a gyöngy helye	rablottság	mellékletek	a sír keltezése
44.	414.	20	I.01.1/02.04/04.04; 2: I.04.1/00; 2: I.04.1/01.04/04.04; I.04.1/01.05 ,I.04.1/01.05/04.05, I.04.1/02.04, I.04.1/02.04/04.04; 4: I.04.1/02.05/04.05, I.04.1/03.01/04.07, I.04.1/03.02/04.09, II.04.2/01.04; 2: III.01.1/04.03, E59 2: III.02.1/04.03	nő (38-58 éves)		bolygatatlan	ovális vascsat(?), kettőskónikus, párhuzamos vonalakal díszített törött agyag orsógomb, vaskés, ólomtörödek, vaskarika, lapos vaskorong szövetsmaradvánnyal, 21 db gyöngy, bronz- és vastörlemék	7. sz. 3. harmad – 8.sz. eleje
46.	69.	23	11: I.04.1/00; I.04.1/01.06, I.04.1/02.03, 5: I.04.1/02.04, I.04.1/03.05/05.04, 2: I.04.2/00, V.02.1/01.04/04.04, V.04.1/01.04/04.04	gyerek			2 db pontkörös poncolású, öntött bronz gúlacsun-gós fülbevaló, bevagdalt tölcéses peremű, befésült díszes, korongolatlan agyag bögre	7. sz. 2. ne-gyed – 7. sz. 2. harmad
47.	240.	25	4: I.04.1/00; 2:I.04.1/01.03; I.04.1/01.04; 4: I.04.1/01.04/04.04; I.04.1/01.05/04.05; I.04.1/02.04/03.02; 2: I.04.1/02.04/04.04; I.04.1/02.05/04.05; II.04.2/01.04/02.04/03.02; II.04.2/01.04/04.04; II.04.2/02.04; II.04.2/02.04/04.04; II.04.2/02.05/04.05; III.01.1/05.04; III.02.1/01.04/04.04; X.02.1/00				1 db sötétzöld bronz huzaltengelyre felhúzott nagy gyöngycsüngős fülbevaló gyöngy csüngője, 4 db S- alakú szemből álló bronzlánc, kislemezgömbös ezüst fülbevaló törödek; nyitott huzalkarika és ezüst nyitott végű fülka-rika, 3 db lemezes bronz törödek, ezüstpánt, 4 db vasle-mezpáncél töredék, lant alakú vascsat kerete, orsókarika, vöröses-szürke színű, durva, korongolatlan, tojásdad testű, ujjbonyomkodásos peremű agyagbögre	7.sz. közepe – 7. sz. 2. harmad
hosszabb nyaklánc								
48.	367.	26	13: I.04.1/00, I.04.1/01.03/01.04/04.06, I.04.1/01.04; 3: I.04.1/01.04/04.04, I.04.1/02.03, I.04.1/02.04/04.04, I.04.1/03.05, I.04.1/05.10, II.04.2/01.04, II.04.2/01.05/04.05, II.04.2/01.06/04.06, III.02.1/00	nő (17-19 éves)			bronz nagy/lemezgömbös fülbevaló 3 db apró gömböccsel, bronz fülkarika, bronz pántgyűrű, bronz karperec, bronz pántkarperec eryhén kiszélesedő végűvel, elkalapált végű vaskarperec, vaskés, vas vo-nókes, ezüstlemez ólombetéttel, bronzdarabok, 27 db gyöngy, téglalap alakú vaslemezből készült peremes tárgy, egyik oldalán szeggel, barnásszürke, durva, ko-rongolatlan, ujjbonyomkodásos peremű agyagbögre	7. sz. 2. ne-gyed – 7.sz. 1. fele
49.	18.	28	I.01.1/13.01; 5: I.04.1/00; I.04.1/01.03; I.04.1/01.04; 2: I.04.1/01.04/04.04; I.04.1/01.05; 5: I.04.1/01.05/04.05; 2: I.04.1/02.04/03.02; 4: I.04.1/02.04/04.04; I.04.1/02.05/04.05; I.04.2/00; 3: II.04.2/02.05/04.05	fiatal nő	nyakdísz-maradványok		33 db gyöngy; átlukasztott római érem; vastörödek	7. sz. 1. har-mad
50.	251.	33	2: I.01.1/00; I.04.1/00; 18: I.07.1/00; 2: III.01.1/00; XI.04.1.1/00:dm/lapos csepp; 2: XI.04.1/00: dm/csepp; XI.08.1.1/00:dm/lapos zömök; XI.12.1.1/00: dm/lapos szá-bálytalan; XI.15.1/00: dm/nyújtott csepp + 2 borda; 4: XII.02.1/00: késői amfora	nő			2 db S végű halántékarika, egyiken feltekercselt vé-kony drót, 36 db gyöngy; orsógomb, ezüst pántgyűrű, láncpáncél-törödek, vaskarikatörödek	8. sz. 2. fele – 9. sz. 1. har-mad – 9. sz. 1. fele?

s. sz.	sír-szám	gyöngy (db)	gyöngytipusok	halott neve	a gyöngy helye	rablottság	mellékletek	a sír keltezése	
51.	356.	42	I.01.1/00, 10: I.04.1/00, 3: I.04.1/01.03, I.04.1/01.04/04.04, 4: I.04.2/00, III.02.1/00, III.05.1/00, 15: V.03.1/00, 6: V.04.1/00	felhótt (nő?)		bolygatott, részben	övfűgő: két lemezből álló préselt bronz szíjvég, csuklós lemezekkel; négyzetes ezüstveret szíjalátéttel; ólombetét darabjai, bronzlemez, bronzszeg, ezüstlemez, pánthurok, bronzgyűrű (fülkarika?), vaskarika, 1 db bronzkarika, vasgomb, 1 gyöngyszem, vaskarika, 11 db vastőredék	7. sz. 2. har-mad – 7. sz. 1. fele	
52.	55.	45	BrI.04.1/00, 4: I.04.1/00; 2: I.04.1/01.03; I.04.1/01.03/04.03; 2: I.04.1/01.04.10 :I.04.1/01.04/04.04; 2: I.04.1/01.05/04.05; 3: I.04.1/02.03; 2: I.04.1/02.03/04.03; 2: I.04.1/02.04; 4: I.04.1/02.04/04.04; I.04.1/02.05/04.05; I.04.1/03.01/04.05; I.04.1/03.01/04.06; I.04.1/04.06; I.04.1/06.04; I.04.2/00; I.04.2/02.04/04.04; II.04.2/01.04/04.04; II.04.2/01.05/04.05; II.04.2/02.04/04.04; III.02.1/00; III.02.1/01.04/04.04	felhótt (nő?)	nyaknál			48 db gyöngy, bronz fülkarika, az egyik négyzetűg átmetsetű, ovális fülkarikájú, lemezgömbcsingős bronz fülbevaló, 2 db elkalapált végű bronz huzalkar-perec, bronz stílustű, öntött, félkördízes nagyszíjvég, vaseszköz, 2 db bronzlánc, téglavörös színű, gyorskorongolt kiöntőcsőrös korszó, ujjbenyomkodásos peremű bögre, veretes faveder, 2 db láncpáncéltőredék	7. sz. 2. har-mad – 7. sz. 1. fele
53.	349.	45	3: I.04.1/00, I.04.1/01.03/02.03, I.04.1/01.03/04.03, I.04.1/01.04/03.02, 9: I.04.1/01.04/04.04, 7: I.04.1/01.05/04.05, I.04.1/01.06/04.06, I.04.1/02.03/04.03, 2: I.04.1/02.04, 4: I.04.1/02.04/04.04, 3: I.04.1/02.05/04.05, I.04.1/03.01/04.07, I.04.1/04.05, 2: I.04.1/04.07, I.04.1/04.09, I.04.2/00, 2: II.04.2/01.04/04.04, II.04.2/01.05/04.05, II.04.2/02.04, III.02.1/00, V.03.1/02.04/06.04	nő	?	bolygatott, erősen	ötgombos bronzfibula koncentrikus körös poncokkal, szíjvég hátlemeze, bronz lapocska 3 szegecsel, szíjdarab, 7 db S- alakú bronz láncszem, vaskés tőredékei, 3 db vaskarika, bronzszeg és ólomdarab, láncpáncélcsonomó, esztergált csont tűtartó darabja, kerek, préselt szíjveret, szíjvég hátlemeze	7. sz. 1. har-mad – 7. sz. 1. fele	
54.	298.	56	I.01.1/01.03; 3: I.04.1/00, I.04.1/01.03; 48: I.07.1/00, 2: III.02.1/00, V.04.1/00	nő?	nyak körül		kígyófejserűen kiszélesedő végű végű bronz huzal-karperec, lo alakú római bronz fibula, vaskarika, bronz karikafülbevaló, 60 db üvegyöngy, vastőredékek (kés?)	7. sz. 3. har-mad	
55.	411.	75	3: I.01.1/00, 2: I.01.1/04.03, 9: I.04.1/00, 3: I.04.1/01.03, I.04.1/01.04/03.02, I.04.2/00, 50: I.07.1/00, III.01.1/00, 3: III.05.1/03.05, III.05.1/03.06, XI.04.1.1/00: dm/lapos csepp alakú	nő?		bolygatott	övfűgő: öntött bronz csuklós szíjvég, sima hátlapú, előlapján koncentrikus félkörökkel poncolt felületű, bronztőredék, 3 kisméretű, ötszög alakú, felületén három, középen áttört pontikörmoltívummal díszített bronzlemez veret, 3 bronzpánt, keftóskónikus, szűr-késbarna színű orsogomb féltőredéke, sűrűn rovátkolt felületű esztergált csont tűtartó, belsejében bőrmarad-vány és korrodált vastű, 3 db bronzpánt, bronz fülkarika tőredéke, karperec(?) tőredéke, vascsat, 3 kis préselt korongveret, sodronypáncéldarab	7. sz. 3. har-mad	
56.	274.	91	91: I.07.1/00	nő	nyak körül, 3 sor	bolygatottan	2 db vaskéstőredék, vaskarpercc tőredéke, 111 db üvegyöngy, törött bronz fülkarika arany gömböcs-kes kapcsolóórággal, 24 db félgömbös, ólombetét bronz lemezveret tőredéke, bronz szegecsekkel	7. sz. 3. har-mad	

IV.1.2.1 A csákberény-orondpusztai avar kori gyöngyök tipológiája²²³

A 689 db gyöngy anyaga szerint üveg: átlátszatlan (opak) (661 db) és átlátszó, áttetsző (14 db); ritkábban aranyfóliás (1 db), millefiori technikával készült üveg (1 db), bronz (1 db), ólom (8 db), drágakő: ametiszt (1 db); kő (mészke?) (1 db), illetve kőből (1 db) formált. Formacsoport szerint 9 főtípusba (I–V, VIII, X–XIII), ezeken belül típusokba és típusvariációba csoportosíthatók.²²⁴

14. táblázat. A csákberény-orondpusztai avar kori temető gyöngyleletei főtípus, gyöngydarabszám és százalékos megoszlásban

Főtípus	Gyöngyök száma (db)	%
I.	565	82,00
II.	26	3,77
III.	26	3,77
V.	43	6,24
VIII.	1	0,15
X.	2	0,29
XI.	9	1,30
XII.	4	0,58
Millefiori M: I.	1	0,15
Bronz Br: I.	1	0,15
Ólom Pb: I.	8	1,16
Drágakő: ametiszt Am: XI.	1	0,15
Kő S: XIII.	1	0,15
Kő: mészke?: I.	1	0,15
Összesen:	689 db	100%

²²³ A gyöngyök tipológiai besorolását egy korábban kidolgozott, majd továbbfejlesztett koncepció és módszer alapján készült: Pásztor 1995; 1996a; 1996b; 1997; 2000; 2001, 139, 142–143; 2002; 2003. Alapanyaguk, formájuk szerint főtípusokba, illetve díszítettségük szerint típusokba és típusvariációkba sorolva adatbázisba rendszereztük: Pásztor 1996b, 37–38. 1. lj., 56–80, 1–2. táblázat.

²²⁴ Pásztor 1996, 38–45, 49, 1–6. színes tábla.

IV.1.2.2. A csákberényi avar kori gyöngytípusok és időrendi besorolásuk²²⁵

Üvegyöngyök

I. Gömbfélék

1. Gömb alakú

1.1. Egytagú díszítetlen

1.1.1. áttetsző: 18, 349. sír (28.1.1–2. ábra) – 6. század 3. harmad – 7. század 1. harmad, 7. század 2. harmad;

1.1.2. opak üvegyöngy: 251, 411. sír (28.15–6. ábra) – 6. század 3. harmad – 9. század 1. harmad (1. fele?).

1.2. Egytagú díszített

1.2.1. aranyfóliás: 356. sír (28.1.4. ábra) – 7. század 1. fele / 7. század 2. harmad;

1.2.2. 4 db kétrétegű dudoros és négyszeres fehér hurokfolyatott rátétdíszes: 414. sír (28.1.7. ábra) – 7. század 3. harmad / 8. század eleje;

1.2.3. háromszoros hurokfolyatott rátétdíszes, opak üvegyöngy: 406. sír (28.1.8. ábra) – 7. század 3. harmad.

2. Lapított gömb alakú

2.1–2.2. Egy- és kétagú, díszítetlen, opak üvegyöngy (28.3.1–3.54. ábra)

2.1. egytagú opak: 7, 18, 55, 60, 68, 69, 170, 180, 240, 251, 257b, 287, 298, 300, 310, 314, 340, 349, 356, 367, 397, 399, 411, 414, 437. (502.) sír – 6. század 3. harmad – 9. század 1. harmad (1. fele?).

2.2. kétagú opak: 18, 55, 69, 170, 349, 356, 397, 411. sír (28.3.17, 3.27., 3.34., 3.45., 3.46., 3.50, 3.56. ábra) – 6. század 3. harmad – 7. század 3. harmad.

2.3. Lapított gömb alakú, egytagú, díszített

2.3.1. Egyrétegű dudoros rátétes opakok és változataik

2.3.1.1. 3 db egyrétegű dudoros rátétdíszes és változatai;

2.3.1.1. a) 3 db egyrétegű dudoros rátétdíszes: 7, 18, 55, 104, 208, 240, 298, 356, 411. sír (28.6.1–6.7. ábra) – 6. század 3. harmad – 7. század 3. harmad,

2.3.1.1. b) 3 db egyrétegű dudoros és háromszoros hurokfolyatott rátétdíszű: 55, 349. sír (28.7.1–7.2. ábra) – 7. század 1. fele / 2. harmad.

²²⁵ Jelen értékelés az 1995-ben megírt tanulmány (Pásztor 1996b) átdolgozott változata. A csákberényi temető gyöngyleleteinek időrendi besorolása a temető kronológiai horizontjain alapul.

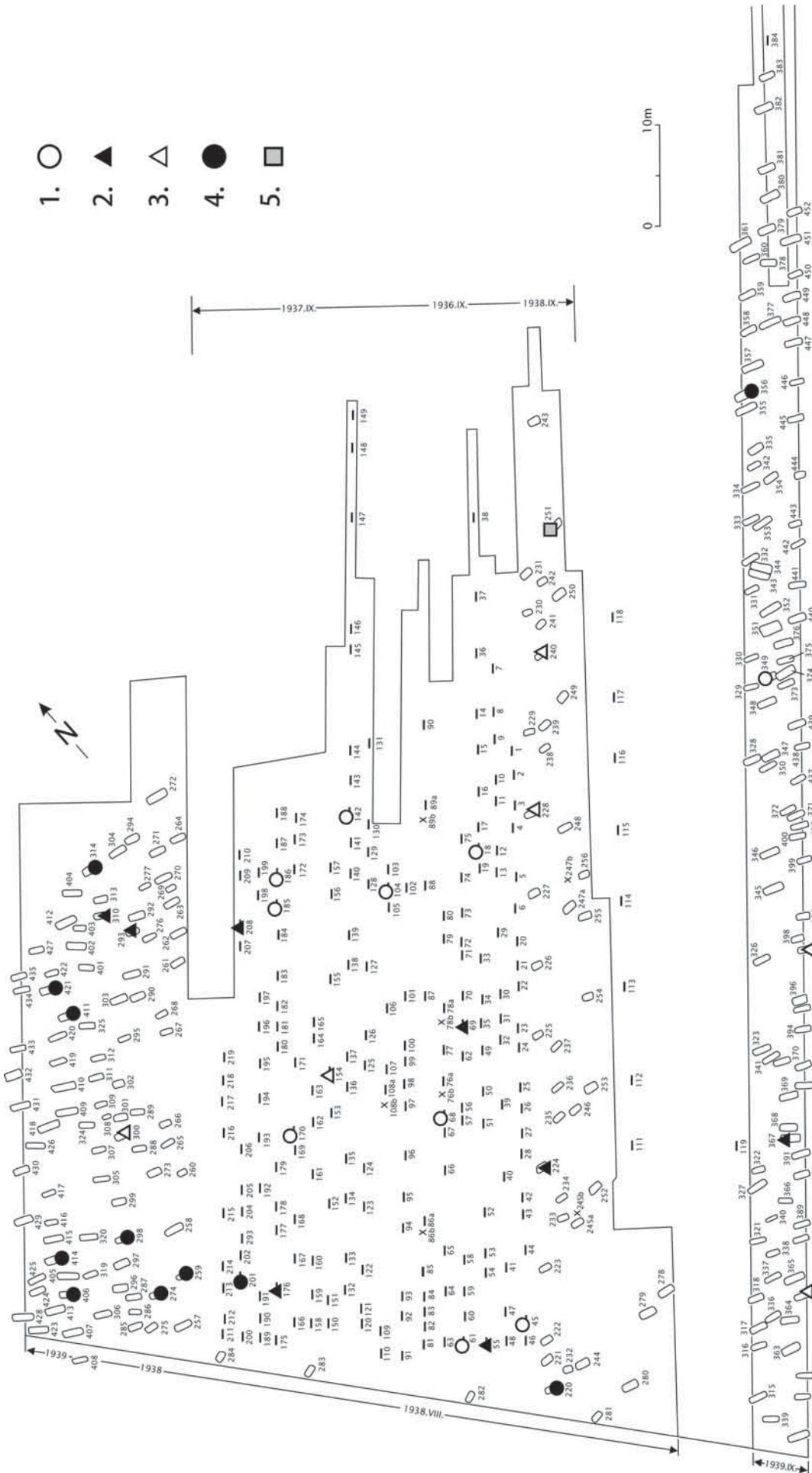

5. ténkép. A csákbereány-oronápusztai avaar kori temető kronológiailag besorolt, gyöngyöt is tartalmazó sírjai: 1. 6. század vége – 7. század eleje, 2.: 7. század első harmada vagy első fele, 3.: 7. század első fele vagy közepe, 4.: 7. század második fele vagy harmadik harmada – 8. század eleje, 5.: 8. század és 9. század eleje

- 2.3.1.2. 4 db egyrétegű dudoros rátétes és változataik
- 2.3.1.2. a) 4 db egyrétegű dudoros rátétdíszes: 55. sír – 7. század 1. fele – 7. század 2. harmad; 104. sír – 6. század 3. harmad – 7. század 1. harmad, 154, 240. sír (28.9.1, 2, 3. *ábra*), 220. – 6. század 3. harmad – 7. század 1. harmad, 7. század 1. fele – 7. század 3. harmad; 18, 367, 421. sír – 7. század közepe – 7. század 3. harmad (29.9.5–6. *ábra*); 397, 104, 30, 224. sír – 6. század 3. harmad – 7. század 1. harmad – 7. század 2. negyed.
- 2.3.1.2. b) 4 db egyrétegű dudoros és négyszeres hurokfolyatott rátétdíszes: 104. sír (29.11.1. *ábra*), 18. (2 db), 55. (4 db), 69, 224. (3 db), 240. (3 db), 300, 349, 367, 397. sír (29.11.2–3, 11.6–11, 11.13–14, 11.17, 11.19–24. *ábra*; 30.25. *ábra*) – 6. század 3. harmad – 7. század 1. harmad, – 7. század 2. harmad.
- 2.3.1.2. c) 4 db egyrétegű dudoros, 3 db egyrétegű dudoros és körülöttük hatszoros hurokfolyatott rátétdíszes: 367. sír (28.8. *ábra*) – 7. század 1. fele – 2. negyed.
- 2.3.1.2. d) 4 db egyrétegű dudoros és kétszeres hullámvonal-folyatott rátétdíszesek: 186. sír (3 db) (30.12–13. *ábra*) – 6. század 3. harmad – 7. század 1. harmad.
- 2.3.1.3. 5 db egyrétegű dudoros rátétesek és változatai
- 2.3.1.3. a) 5 db egyrétegű dudoros rátétdíszesek: 18, 69, 414. sír; sír (30.14.1–2. *ábra*) – 6. század 3. harmad – 7. század 1. harmad – 7. század 2. harmad – 7. század 3. harmad – 8. század eleje.
- 2.3.1.3. b) 5 db egyrétegű dudoros, kétszeres folytatott rátétdíszes: 136. sír (30.15. *ábra*).
- 2.3.1.3. c) 5 db egyrétegű dudoros és ötszörös hurokfolyatott rátétdíszes: 18, 55, 68, 72, 104, 142, 240, 257b, 293, 300, 331, 349, 387, 397, 404, 414. sír – 6. század 3. harmad – 7. század 3. harmad – 8. század eleje (30.16.1–8, 10, 12–13, 15, 16.16–19. *ábra*).
- 2.3.1.4. 6 db egyrétegű dudoros és változatai
- 2.3.1.4. a) 6 db egyrétegű dudoros és hatszoros hurokfolyatott rátétdíszes üvegyöngy: 240, 349. sír (31.25. *ábra*) – 7. század 1. harmad – 7. század 1. fele.
- 2.3.1.5. 7 db egyrétegű dudoros és változatai
- 2.3.1.5. a) 7 db egyrétegű dudoros és hétszeres hurokfolyatott rátétdíszes üvegyöngy: 104. sír (32.29. *ábra*) – 6. század 3. harmad – 7. század 1. harmad.
- 2.3.2. Kétrétegű dudoros (szemes) üvegyöngyök és változataik
- 2.3.2.1. 3 db kétrétegű dudoros (szemes) és változatai
- 2.3.2.1. a) 3 db kétrétegű dudoros (szemes): 55, 69, 170, 293, 367. sír (30.17.1–6. *ábra*) – 7. század 1. fele – 7. század 2. harmad.
- 2.3.2.1. b) 3 db kétrétegű dudoros és 3 db dudoros rátétdíszes (szemes) üvegyöngy: 349. sír (30.19. *ábra*) – 7. század 1. harmad – 7. század 1. fele.
- 2.3.2.1. c) 3 db kétrétegű dudoros és háromszoros hurokfolyatott rátétdíszes (szemes) üvegyöngy: 55, 154, 195, 349. sír (30.18.1–4. *ábra*) – 6. század vége – 7. század középső harmad.
- 2.3.2.2. 4 db kétrétegű dudoros (szemes) rátétdíszes és változata
- 2.3.2.2. a) 4 db kétrétegű dudoros (szemes) rátétdíszes: 7, 30, 55, 69, 138, 186, 224, 349, 414. sír (30.21.1–2, 31.21.3–7, 21.10, 22.1–2. *ábra*) – 6. század vége – 7. század 3. harmad / 8. század eleje,
- 2.3.2.2. b) 4 db kétrétegű dudoros (szemes) és 2 db vonalfolyatott rátétdíszes: 18, 104, 240. sír (31.23.1–3. *ábra*) – 6. század 3. harmad / 7. század 1. harmad – 7. század 2. harmad;
- 2.3.2.2. c) 4 db kétrétegű dudoros (szemes) és négyszeres hurokfolyatott rátétdíszesek: 18, 45, 55, 62, 104, 176, 221, 224, 240, 293, 300, 349, 367, 397, 414. sír (31.24.1–2, 24.4–6, 24.8–18. *ábra*) – 6. század 3. harmad – 7. század 3. harmad / 8. század eleje.
- 2.3.2.3. 5 db kétrétegű dudoros (szemes) rátétdíszes üvegyöngy és változata
- 2.3.2.3. a) 5 db kétrétegű dudoros és ötszörös hurokfolyatott (szemes): 18, 55, 104, 195, 240, 349, 414. sír (31.27.1–2., 32.27.3, 27.7–9; 32.27.11–12; 32.30. *ábra*) – 6. század 3. harmad – 7. század 3. harmad / 8. század eleje.

- 2.3.3. Folyatott rátétdíszű opak üveggyöngyök
- 2.3.3.1. Vonalfolyatott rátétdíszűek: 69, 367. sír (32.31–32. *ábra*) – 7. század 1. fele – 3. harmad.
- 2.3.3.2. vonalfolyatott és hurokfolyatott rátétdíszesek
- 2.3.3.2. a) 1 db vonalfolyatott és ötszörös hurokfolyatott: 55. sír (32.36.1. *ábra*) – 7. század középső harmad – 7. század 1. fele,
- 2.3.3.2. b) 1 db vonalfolyatott és hatszoros hurokfolyatott: 55. sír (32.36.2. *ábra*) – 7. század középső harmad – 7. század 1. fele,
- 2.3.3.2. c) 1 db vonalfolyatott és hétszörös hurokfolyatott: 414. sír (32.36.3. *ábra*), 349. sír (32.36.4. *ábra*) – 7. század 1. harmad – 7. század 1. fele – 7. század közepe – 8. század eleje.
- 2.3.3.3. 2 vonalfolyatott és hurokfolyatott díszű
- 2.3.3.3. a) 2 db vonalfolyatott és kilencszeres hurokfolyatott: 414. sír (32.36.5. *ábra*) – 7. század 3. harmad / 8. század eleje.
- 2.3.3.4. Hurokfolyatott rátétdíszűek és változataik (32.33.1–36.5. *ábra*)
- 2.3.3.4. a) háromszoros hurokfolyatott: 170. sír (32.34. *ábra*) – 7. század 1. fele / 7. század 2. harmad; 220. sír (32.33.1. *ábra*) – 7. század 3. harmad.
- 2.3.3.4. b) négyszeres hurokfolyatott: 68. sír (32.33.2. *ábra*) – 6. század 3. harmad / 7. század 1. harmad,
- 2.3.3.4. c) ötszörös hurokfolyatott: 349. sír (32.35.1. *ábra*) – 7. század 1. harmad – 7. század 1. fele–közepe.
- 2.3.3.4. d) hatszoros hurokfolyatott: 55. sír (32.35.2. *ábra*) – 7. század 1. fele – 2. harmad,
- 2.3.3.4. e) hétszörös hurokfolyatott: 349. sír (32.35.2. *ábra*); 300, 349. sír (32.35.7. *ábra*) – 7. század 1. harmad – 7. század 1. fele – 7. század 1. fele – 2. harmad.
- 2.3.3.4. f) kilencszeres hurokfolyatott: 349. sír (32.35.5. *ábra*) – 7. század 1. harmad – 7. század 1. fele – 7. század 1. fele – 2. harmad.
- 2.3.3.4. e) kilencszeres hurokfolyatott, 2 vonalfolyatott: 414. sír (32.36.5. *ábra*) – 7. század 3. harmad – 8. század eleje.
- 2.3.3.5. Hullámvonal folytatott rátétdíszűek és változataik
- 2.3.3.5. a) nyolcszoros hullámvonalfolyatott: 104. sír (32.37.1. *ábra*) – 6. század 3. harmad – 7. század 1. harmad,
- 2.3.3.5. b) tízszeres hullámvonalfolyatott: 367. sír (32.37.2. *ábra*) – 7. század 1. fele.
- 2.3.3.6. Hullámvonalköteg folytatott rátétdíszűek és változataik (32.38.1–33.38.2. *ábra*)
- 2.3.3.6. a) négyszeres hullámvonalköteg-folyatott rátétdíszes: 55. sír (32.38.1. *ábra*) – 7. század 1. fele – 7. század 2. harmad,
- 2.3.3.6. b) nyolcszoros hullámvonalköteg-folyatott és 2 db vonalfolyatott: 170. sír (33.38.2. *ábra*) – 7. század 1. fele – 7. század 2. harmad.
- 2.3.3.7. Sűrű hullámvonal-folyatott (úgynevezett korai millefiori)
- 2.3.3.7. a) hullámvonalfolyatott (cikkcakk) díszű millefiori 307. sír (33.39.1. *ábra*).
- 2.3.3.8. Inkrusztáltak (korai millefiorik)
- 2.3.3.8. a) a gyöngy testének fele fehér, másik fele sárga üveggyöngy: 397. sír (33.39.2. *ábra*) – 7. század 1. fele,
- 2.3.3.8. b) sötétvörös alapon sárga és sötétbarna szabálytalan foltok között zöld színű szemes betétes, millefiori gyöngy: 104. sír (33.39.3. *ábra*) – 6. század 3. harmad – 7. század 1. harmad.
3. Köles méretűek
- 3.1–3.2. Egy- és kéttágú, díszítetlen: világossárga, okkersárga, barnás okkersárga, barna, sötétbarna, feketésbarna, sötétkék, barnásfekete színű: 251, 259, 274, 298, 411. sír (28.3.55–3.67. *ábra*) – 7. század 3. harmad – 9. század 1. harmad (9. század 1. fele?).
4. Bordázott díszű lapított gömb alakú világos türkizkék üveggyöngy: 293. és 314. sír (28.4. *ábra*) – 7. század 1. fele – 7. század 3. harmad – 8. század eleje.
5. Csiszolt élű és sarkú lapított gömb alakú áttetsző, kobaltkék üveggyöngy: 201. sír (28.5. *ábra*) – 7. század 3. harmad.
- II. Iker gömbfélék
1. Iker lapított gömb alakúak
- 1.1. Díszített iker lapított gömb alakú, opak üveggyöngyök

- 1.1.1. Egyrétegű dudoros rátétes iker opakok és változataik
- 1.1.1.1. 4–4 db egyrétegű dudoros rátétdíszes és változatai
- 1.1.1.1.a) 4-4 db egyrétegű dudoros: 18, 367, 414. sír (29.9.4, 9.8. *ábra*) – 6. század 3. harmad – 7. század 1. harmad, 7. század 2. negyed, 1. fele; 7. század 3. harmad – 8. század eleje,
- 1.1.1.1.b) 4-4 db egyrétegű dudoros és 2-2 vonalfolyatott rátétes: 185. sír – 6. század 3. harmad – 7. század 1. harmad, 399. sír – 7. század 1. fele (29.10.2, 10.5. *ábra*),
- 1.1.1.1.c) 4-4 db egyrétegű dudoros és négyszer négyszeres hurokfolyatott: 293. sír (29.11.4. *ábra*), 240. sír (29.11.5. *ábra*) – 7. század közepe – 7. század 2. harmad, 349. sír (29.11.12. *ábra*) – 7. század 2. harmad; 399. sír (29.11.15. *ábra*), 55. sír (29.11.16. *ábra*), 349. sír (29.11.18. *ábra*) – 7. század 1. fele – 7. század 2. harmad.
- 1.1.1.2. 5-5 db egyrétegű dudoros rátétesek és változatai
- 1.1.1.2. a) 5-5 db egyrétegű dudoros és ötször ötszörös hurokfolyatott: 55, 367, 349. sír (30.16.9, 16.11, 16.14. *ábra*) – 7. század 1. fele – 7. század 2. harmad.
- 1.1.1.3. 6–6 db egyrétegű dudoros rátétesek és változatai
- 1.1.1.3. a) 6-6 db egyrétegű dudoros és hat-szor hatszoros hurokfolyatott: 367. sír (31.26. *ábra*) – 7. század 1. fele – 7. század 2. negyed.
- 1.1.2. Kétrétegű dudoros (szemes) rátétdíszes iker opakok és változataik
- 1.1.2.1. 4-4 db kétrétegű dudoros (szemes) rátétdíszes és változatai
- 1.1.2.1. a) 4-4 db kétrétegű dudoros (szemes): 142, 208, 240, 367. sír (29.1.4, 9.8, 31.21.6, 21.8–9. *ábra*) – 7. század 2. harmad – 7. század közepe.
- 1.1.2.1. b) 4-4 db kétrétegű dudoros (szemes), 4-4 db dudoros és 2-2 vonalfolyatott rátétdíszű: 240. sír (30.20. *ábra*) – 7. század közepe – 7. század 2. harmad.
- 1.1.2.1. c) 4-4 db kétrétegű dudoros (szemes) és négyszer négyszeres hurokfolyatott: 55, 240. sír (31.24.3, 24.7. *ábra*) – 7. század közepe – 7. század 2. harmad.
- 1.1.2.2. 5-5 db kétrétegű dudoros (szemes) rátétdíszes és változatai
- 1.1.2.1. c) 5-5 db kétrétegű dudoros (szemes) és ötször ötszörös hurokfolyatott: 18, 240, 310. sír (32.27.4–6, 27.10. *ábra*) – 6. század 3. harmad – 7. század 2. harmad.
- III. Hengeresek
1. Hosszú hengeres, opak üvegyöngy
- 1.1. Díszítetlen hengeresek: világosbarnás fekete, fényes fekete plasztikus felületű, illetve barnás világossárga színű, hosszú hengeresek. A fekete színűek apróbb méretben a kölesekhez sorolhatók: 251, 411. sír (33.40.1. *ábra*) – 7. század 3. harmad – 9. század 1. harmad, 1. fele?
- 1.2. Díszített hosszú hengeresek:
- 1.2.1. Hurokfolyatott rátétdíszes, opak üvegyöngy
- 1.2.1. a) háromszoros hurokfolyatott rátétdíszű: 414. sír (33.40.6. *ábra*) – 7. század 3. harmad – 8. század eleje.
- 1.2.2. Hullámvonal-folyatott rátétdíszes, opak üvegyöngy
- 1.2.2. a) 4 db hullámvonalas rátétdíszű: 240. sír (33.40.8. *ábra*) – 7. század közepe / 7. század 2. harmad,
- 1.2.3. 8 db egyrétegű dudoros, 12 db kétrétegű dudoros (szemes) és hullámvonalköteg-díszes polikróm: 190. sír (33.40.9. *ábra*).
2. Rövid henger alakú, opak üvegyöngy
- 2.1. Díszítetlen hengeresek: világos zöld, zöld, világos barnáskék rövid hengeresek: 55., 60., 298., 349., 356., 367. sír (33.40.2. *ábra*) – 7. század 1. fele – 7. század 3. harmad.
- 2.2. Díszített rövid hengeresek
- 2.2.1. 4 db egyrétegű dudoros rátétdíszes és változatai
- 2.2.1.a) 4 db egyrétegű dudoros és 2 db vonalfolyatott rátétdíszű: 421. sír (33.40.4. *ábra*) – 7. század közepe – 7. század 3. harmad,
- 2.2.1.b) 4 db egyrétegű dudoros és négyszeres hurokfolyatott rátétdíszű: 55., 240. sír (33.41.3. *ábra*) – 7. század 1. fele – 7. század 2. harmad.
- 2.2.2. Hurokfolyatott rátétdíszű
- 2.2.2. a) háromszoros hurokfolyatott rátétdíszű: 414. sír (33.41.4. *ábra*) – 7. század 3. harmad – 8. század eleje,
- 2.2.3. bordázott díszű
- 2.2.3. a) 14 db bordadíszes: 104. sír (33.40.3. *ábra*) – 6. század 3. harmad – 7. század 1. harmad.

3. Ívelt oldalú henger – hordó alakú, opak üveggyöngy

3.1. Díszítetlen hordó alakúak: világos barnáskék, érdes felületű, illetve fényes feketésbarna forgatás nyomait őrző bázisos üveggyöngyök: 356, 298. sírok (33.41.1–2. *ábra*) – 7. század 1. fele – 7. század 3. harmad.

3.1.2. Díszített hordó alakúak

3.1.2.1. Vonalfolyatott rátétdíszesek és változataik

3.1.2.1. a) 5 db vonalfolyatott rátétdíszű: 314. sír – 7. század 3. harmad – 8. század eleje,

3.1.2.1. b) 6 db vonalfolyatott rátétdíszű: 411. sír (33.40.5. *ábra*) – 7. század 3. harmad.

3.1.2.2. Hurokfolyatott rátétdíszű

3.1.2.2. a) háromszoros hurokfolyatott rátétdíszű: 314. sír (33.41.5. *ábra*) – 7. század 3. harmad – 8. század eleje.

IV. Kúpfélék

1. Kúp alakúak

1.1. Díszített kúp alakú, opak üveggyöngy

1.1.1. Egyrétegű dudoros rátétdíszes és változata

1.1.1.1. a) 4 db egyrétegű dudoros és négyszeres hurokfolyatott rátétdíszes: 69. sír (2 db) (33.42.1–2. *ábra*) – 7. század 2. negyed – 2. harmad.

2. Bikónikusok

1. Hosszú bikónikus (V.03.1.)

1.1. díszítetlen: szürkésfehér, sötétvörös, szürke, szürkés-kék, világos türkizkék, sötét türkizkék, barnásfekete színű, opak üveggyöngy: 7, 257, 298, 356. sír (33.43.1, 43.4–5, 43.8, 43.10, 43.12, 43.14, 43.16–17. *ábra*) – 7. század 1. fele – 2. harmad – 3. harmad.

2. Rövid bikónikus (V.04.1.)

2.1. díszítetlen: szürkésfehér, szürke, sötétvörös, szürkés-kék, világos türkizkék, sötét türkizkék, barnásfekete színű, opak üveggyöngy: 7, 314, 356. sír (33.43.2–3, 43.6–7, 43.9, 43.11, 43.15, 43.18. *ábra*) – 7. század 1. fele – 2–3. harmad – 8. század eleje.

2.2. Díszített, rövid bikónikus alakú, opak üveggyöngy

2.2.1. hullámvonal-folyatott rátétdíszes

2.2.1.1. a) ötszörös hullámvonal-folyatott rátétdíszű: 7. sír (33.43.19. *ábra*);

2.2.2. hullámvonal-folyatott és vonalfolyatott

2.2.2.1. a) hatszoros hullámvonal-folyatott és 3 db vonalfolyatott rátétdíszű (kettő a furatok körül, egy a gyöngytest közepén

fut körbe): 185, 186. sír (33.43.20. *ábra*) – 6. század 3. harmad – 7. század 1. harmad,

2.2.3. Kétrétegű dudoros (szemes) és hullámvonal-köteg-díszes (polichrom)

2.2.3.1a) 4 db kétrétegű dudoros (szemes) és háromszínű, hullámvonal-köteg-díszes (polikrom): 349. sír (33.43.21. *ábra*) – 7. század 1. harmad – 7. század 1. fele

V. Hasábosok

1. Szabályos hatoldalú hosszú hasáb

1.1. Szabályos hatoldalú, díszítetlen felületű, hosszú hasáb: világoszöld színű, fényáteresztő üveggyöngy: 397. sír (33.44. *ábra*) – 7. század 1. harmad – 2. negyed.

1.2. Nem egyenlő oldalú, négyszög átmetszetű, lecsapott sarkú, díszítetlen felületű, hosszú hasáb alakú (X.04.1.).

1.2.1. Nem egyenlő oldalú, négyszög átmetszetű, lecsapott oldalú hosszú hasáb, sötétkék színű, fényáteresztő üveggyöngy: 240, 397. sír (33.45.1–2. *ábra*) – 7. század 1. harmad – 2. negyed – 7. század közepe, 2. harmad.

VI. Dinnyemag alakúak²²⁶

1. Cseppszerű dinnyemag alakú

1.1. Világoszöld színű, fényáteresztő: 406. sír (2 db) (33.46.4. *ábra*) – 7. század 3. harmad;

1.2. Barnásfekete (1) színű opak: 251. sír (33.46.3. *ábra*) – 8. század 2. fele – 9. század 1. harmad – 1. fele?

2. Lapos cseppszerű dinnyemag, csövecskével

2.1. Fehéres világoszöld színű, fényáteresztő: 411. sír (1 db) (33.46.1. *ábra*) – 7. század 3. harmad;

2.2. Világos türkizkék színű, opak: 251. sír (1 db) – 8. század 2. fele – 9. század 1. harmad (1. fele?).

3. Kettős nyújtott cseppszerű dinnyemag alakú, bronzcsövecskével

3.1. Fekete színű, fényes felületű opak, bronzcsövecskével: 251. sír (33.46.4. *ábra*) – 8. század 2. fele – 9. század 1. harmad (1. fele?).

4. Lapos zömök dinnyemag

4.1. Fehéres világoszöld színű, irizáló, fényáteresztő, furatban csövecske: 251. sír (33.46.2. *ábra*) – 8. század 2. fele – 9. század 1. harmad (1. fele?).

²²⁶ A gyöngyök típusbesorolása Pásztor 2003, 364, 7. táblázat alapján készült.

5. Lapos, szabálytalan szélű dinnyemag
 5.1. Fekete színű opak: 251. sír (33.46.7. ábra) – 8. század 2. fele – 9. század 1. harmad (1. fele?).
6. Nyújtott, két oldalán gerinccel díszített dinnyemag alakú
 6.1. Fekete alapú, világosbarnás szálasan forgatott felületű opak: 251. sír (33.46.5. ábra) – 8. század 2. fele – 9. század 1. harmad (1. fele?).

VII. Amfora alakú (XII.)

1. „Váza” (kései amfora): világoszöld, fehér és barna színű, beszűkülő nyakú, hossz tengelyében hengeres furatú, áttetsző üvegyöngy: 251. sír (33.47. ábra) – 8. század 2. fele – 9. század 1. harmad (1 fele?).

Nem üveg gyöngyök

1. Ametiszt: tojásdad alakúra csiszolt, profilált szélű, hengeres furatú, áttetsző, világos lila színű gyöngy: 136. sír (33.48. ábra).
2. Kő (márvány?) (I.04.1.; XIII.01.1.)
 2.1. Lapított gömb és rövid hengeres alak közötti átmeneti formára csiszolt, szürkésfehér színű gyöngy: 287. sír (28.3.1. ábra).
 2.2. Romboid alakúra csiszolt, középen átfúrt, szürkésfehér amorf alakú márvány (?) gyöngy: 293. sír (33.49. ábra) – 7. század 1. harmad – 2. negyed.
3. Ólom: sötétszürke színű, lapított gömb alakú, repedezett felületű, hengeres furatú, töredékes ólomgyöngy: 381. sír (33.50. ábra).

IV.1.2.3. A csákberényi gyöngyök viseleti és tipokronológiai elemzése

A gyakori rablottság ellenére megállapítható, hogy az avar kori Csákberényben a nyakba fűzött pár szem gyöngyöt (néha tarsolygyöngyöt) és a rövid gyöngy-sorokat kedvelték a leginkább. Hosszabb nyakláncokat ritkán viseltek.

Az 56 sírt a feltárt gyöngyletek száma, illetve a gyöngy-sorok hossza alapján az alábbiak szerint csoportosítottuk (13. táblázat):

- Néhány (1, 2, 3 vagy 4 db) gyöngyszem viseletét 31 sírban figyelhettünk meg, amelyek a 6. század 3. harmada – 7. század 3. harmada között időszakból származnak;

- Rövid gyöngysort (6–28 db gyöngyszem viseletét) 17 sírban dokumentáltak. E láncok a 6. század 3. harmada – 8. század eleje közötti időszakra keltezhetők.
- Hosszabb és hosszú nyakláncok (33–91 db gyöngyszemből állóak) 7 sírból kerültek elő. Közülük a legkorábbi temetkezés a 7. század 2. harmada – 7. század 1. felére, a legkésőbbi pedig a 8. század 2. fele – 9. század 1. harmada (1. fele?) közötti időszakba sorolhatók. Hosszabb nyakláncot a korai temetkezések nem tartalmaztak, a leghosszabb gyöngy-sorokat a 7. század 3. harmadára keltezett 298. (56 db), 411. (75 db) és 274. (91 db) sírból említhetjük.

IV.1.2.4. A csákberényi sírokban megfigyelt gyöngyszemek rituális viseleti szokása

Több sírban találkozhatunk egy ősi, ázsiai hagyományt őrző, bajelhárító rítussal, az 1, 2, 3 szem gyöngy nyakba fűzésének szokásával.²²⁷ A halottakat néha egy-két gyöngyszem vagy rövidebb-hosszabb gyöngy-sor ékesítette. Gyakoribb a néhány gyöngyszem viselete: 1 db (45, 60, 62, 176, 287, 307, 331, 360, 404, 428, 437. (502) sír), 2 db (72, 103, 136, 138, 142, 154, 185, 201, 206, 220, 310, 340. sír); 3 db (68, 195, 387. sír) vagy 4 db gyöngy (224, 257, 421. sír) (13. táblázat).

A csákberényi temetőben megfigyelt nyakba fűzött néhány gyöngyszem típusai más gyöngy-sorokban is megtalálhatók. A férfiaknál is megfigyelhettük ezt a babonás szokást. A 68. sír 3 db gyöngye: az egyszínű sárga, lapított gömb (mint amelyet pl. a 397. sírban is láthatunk) (28.3.23. ábra), a fehér alapú, 5 db vörös egyrétegű dudoros, ötszörös kék hurokfolyatott díszű, lapított gömb (30.16.1. ábra) és a hosszú életű (6. század közepétől a 7. század végéig használt)²²⁸ vöröses-barna alapú, sárga hurokfolyatott, lapított gömb alakú típus (32.33.2. ábra) együttes előfordulása a kora avar kori anyagban leginkább a 6. század végének – 7. század első felének gyöngyviseletéhez köthető.

A 287. sír férfi halottjának nyakába egy vaslammellával együtt fűzték fel a csiszolt kő- (márvány?) gyöngyöt (28.3.1. ábra), amelynek anyaga megegyezik a 7. század első felére keltezhető 293. sír amorf alakúra csiszolt példányával (33.49. ábra).²²⁹

²²⁷ A kora avar kori férfi sírok 1–3 szem gyöngyviseletéről bővebben: KOVRIG 1957, 122–123; BÓNA 1979, 27–28.

²²⁸ KOCH 1977, Taf. 3.34, 18, 206.

²²⁹ E ritka középen átfúrt forma késő antik borostyánváltozatát Dél-Oroszországból említhetjük (ALEKSEEVA 1978, Tab. 25.42).



28. ábra. A csákberegy-orondpusztai avar kori temető gyöngyeinek 1. típusablója: 1.1: 18. sír; 1.2: 240. sír; 1.3-1.4: 356. sír; 1.5: 411. sír; 1.6: 251. sír; 1.7: 414. sír; 1.8: 406. sír; 2: 257. sír; 3.1: 287. sír; 3.2-3.5: 367. sír; 3.6-3.11: 18. sír; 3.12: 367. sír; 3.13: 170. sír; 3.14-3.17: 69. sír; 3.18-3.20: 240. sír; 3.21-3.22: 367. sír; 3.23: 68. sír; 3.24: 170. sír; 3.25: 180. sír; 3.26-3.27: 397. sír; 3.28-3.29: 399. sír; 3.30: 367. sír; 3.31: 55. sír; 3.32: 60. sír; 3.33: 7. sír; 3.34-3.36: 411. sír; 3.37-3.38: 257. sír; 3.39: 367. sír; 3.40-3.41: 411. sír; 3.42: 18. sír; 3.43: 314. sír; 3.44: 367. sír; 3.45: 18. sír; 3.46-3.47: 356. sír; 3.48: 437/502. sír; 3.49-3.51: 356. sír; 3.52: 399. sír; 3.53: 411. sír; 3.54: 399. sír; 3.55: 314. sír; 3.56-3.59: 251. sír; 3.60-3.63: 411. sír; 3.64: 356. sír; 3.65: 411. sír; 3.66: 251. sír; 3.67: 411. sír; 4: 314. sír; 5: 202. sír; 6.1: 356. sír; 6.2: 349. sír; 6.3: 55. sír; 6.4: 240. sír; 6.5: 55. sír; 6.6: 411. sír; 6.7: 7. sír; 7.1: 349. sír; 7.2: 55. sír; 8: 367. sír; 9.1: 104. sír; 9.2: 154. sír



29. ábra. A csákbérény-orondpusztai avar kori temető gyöngyeinek 2. típusábrája: 9.3: 240. sír; 9.4: 414. sír; 9.5: 220. sír; 9.6: 367. sír; 9.7: 220. sír; 9.8: 367. sír; 9.9: 55. sír; 10.1: 170. sír; 10.2: 185. sír; 10.3: 399. sír; 10.4: 411. sír; 10.5: 399. sír; 10.6: 421. sír; 10.7: 421. sír; 11.1: 104. sír; 11.2: 356. sír; 11.3: 104. sír; 11.4: 293. sír; 11.5-11.6: 240. sír; 11.7: 367. sír; 11.8: 349. sír; 11.9: 55. sír; 11.10: 395. sír; 11.11: 240. sír; 11.12: 349. sír; 11.13: 138. sír; 11.14: 397. sír; 11.15: 399. sír; 11.16: 55. sír; 11.17: 414. sír; 11.18: 349. sír; 11.19: 55. sír; 11.20: 397. sír; 11.21: 55. sír; 11.22: 349. sír; 11.23: 387. sír; 11.24: 300. sír



30. ábra. A csákerény-orondpusztai avar kori temető gyöngyeinek 3. típusábrája: 11.25: 349. sír; 12-13: 186. sír; 14.1: 414. sír; 14.2: 69. sír; 15: 135. sír; 16.1: 68. sír; 16.2: 349. sír; 16.3: 404. sír; 16.4: 257. sír; 16.5: 293. sír; 16.6: 72. sír; 16.7: 349. sír; 16.8: 104. sír; 16.9: 367. sír; 16.10: 414. sír; 16.11: 349. sír; 16.12-16.14: 55. sír; 16.15-16.16: 349. sír; 16.17: 55. sír; 16.18: 104. sír; 16.19: 300. sír; 17.1: 293. sír; 17.2: 55. sír; 17.3: 170. sír; 17.4: 69. sír; 17.5: 55. sír; 17.6: 367. sír; 18.1: 154. sír; 18.2: 195. sír; 18.3: 349. sír; 18.4: 55. sír; 19: 349. sír; 20: 240. sír; 21.1-21.2: 69. sír

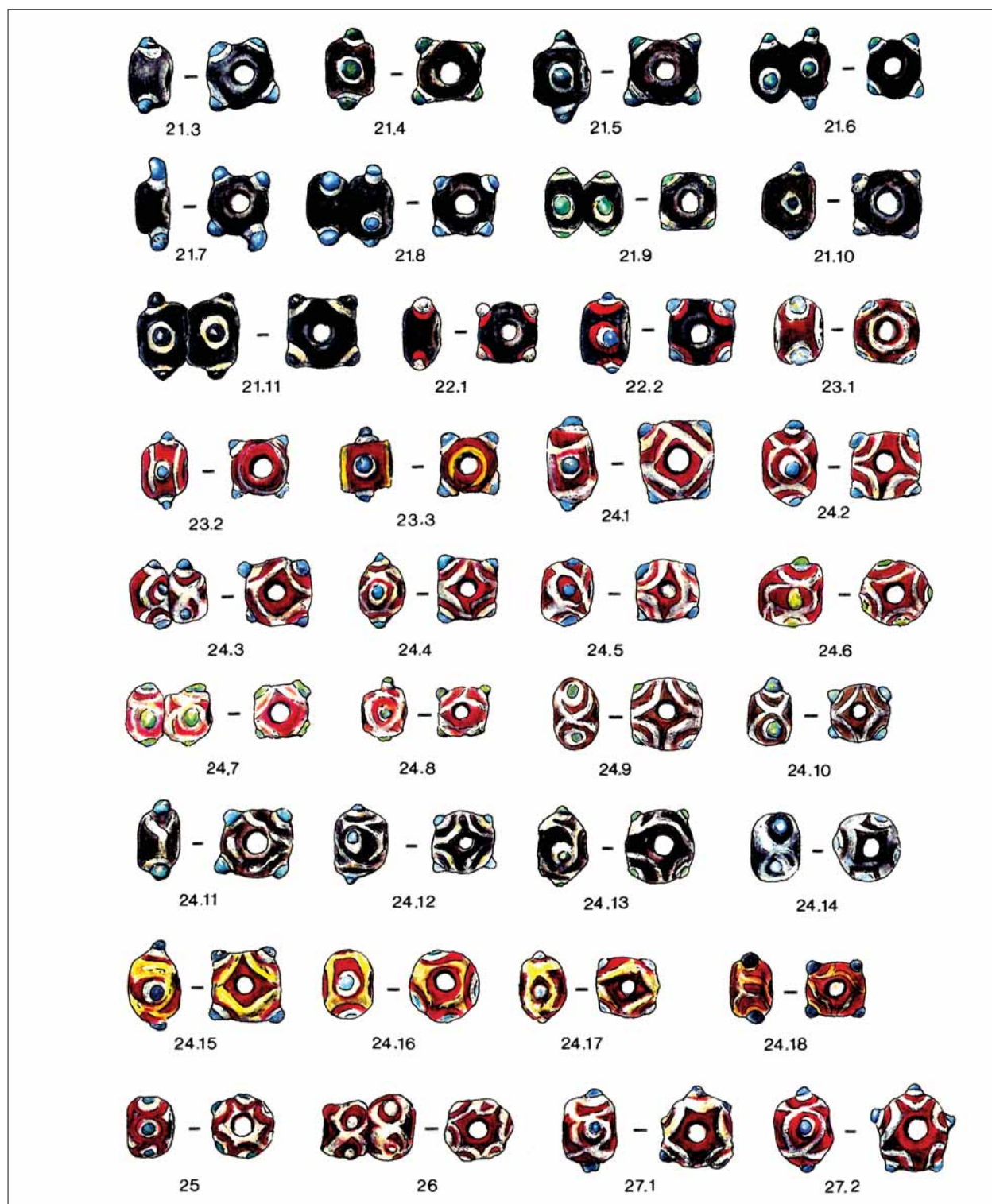

31. ábra. A csákberény-orondpusztai avar kori temető gyöngyeinek 4. típusábrája: 21.3: 349. sír; 21.4: 7. sír; 21.5: 186. sír; 21.6: 349. sír; 21.7: 55. sír; 21.8: 208. sír; 21.9: 240. sír; 21.10: 138. sír; 21.11: 142. sír; 22.1: 349. sír; 22.2: 55. sír; 23.1: 18. sír; 23.2: 104. sír; 23.3-24.1: 240. sír; 24.2: 55. sír; 24.3: 240. sír; 24.4: 349. sír; 24.5: 18. sír; 24.6-24.7: 55. sír; 24.8: 18. sír; 24.9: 104. sír; 24.10: 367. sír; 24.11: 55. sír; 24.12: 349. sír; 24.13: 176. sír; 24.14: 349. sír; 24.15: 61. sír; 24.16-24.17: 104. sír; 24.18: 349. sír; 25: 240. sír; 26: 367. sír; 27.1: 195. sír; 27.2: 414. sír

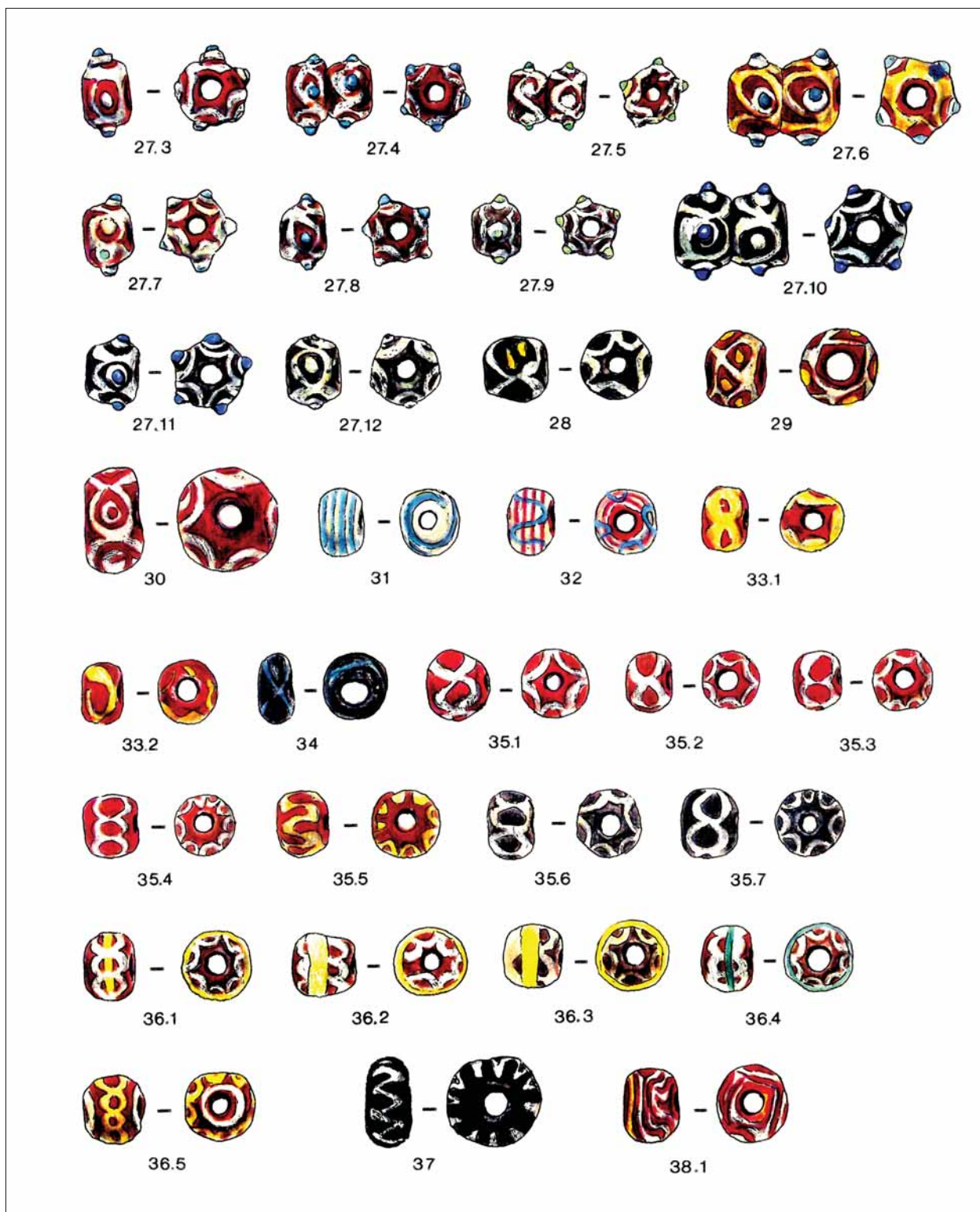

32. ábra. A csákerény-orondpusztai avar kori temető gyöngyeinek 5. típusábrája: 27.3: 240. sír; 27.4: 310. sír; 27.5-27.6: 18. sír; 27.7: 104. sír; 27.8: 414. sír; 27.9: 349. sír; 27.10: 18. sír; 27.11: 55. sír; 27.12: 414. sír; 28: 331. sír; 29-30: 104. sír; 31-32: 367. sír; 33.1: 220. sír; 33.2: 68. sír; 34: 170. sír; 35.1: 349. sír; 35.2: 55. sír; 35.3-35.5: 349. sír; 35.6: 300. sír; 36.1-36.2: 55. sír; 36.3: 414. sír; 36.4: 349. sír; 36.5: 414. sír; 37.1: 104. sír; 37.2: 367. sír; 38.1: 55. sír

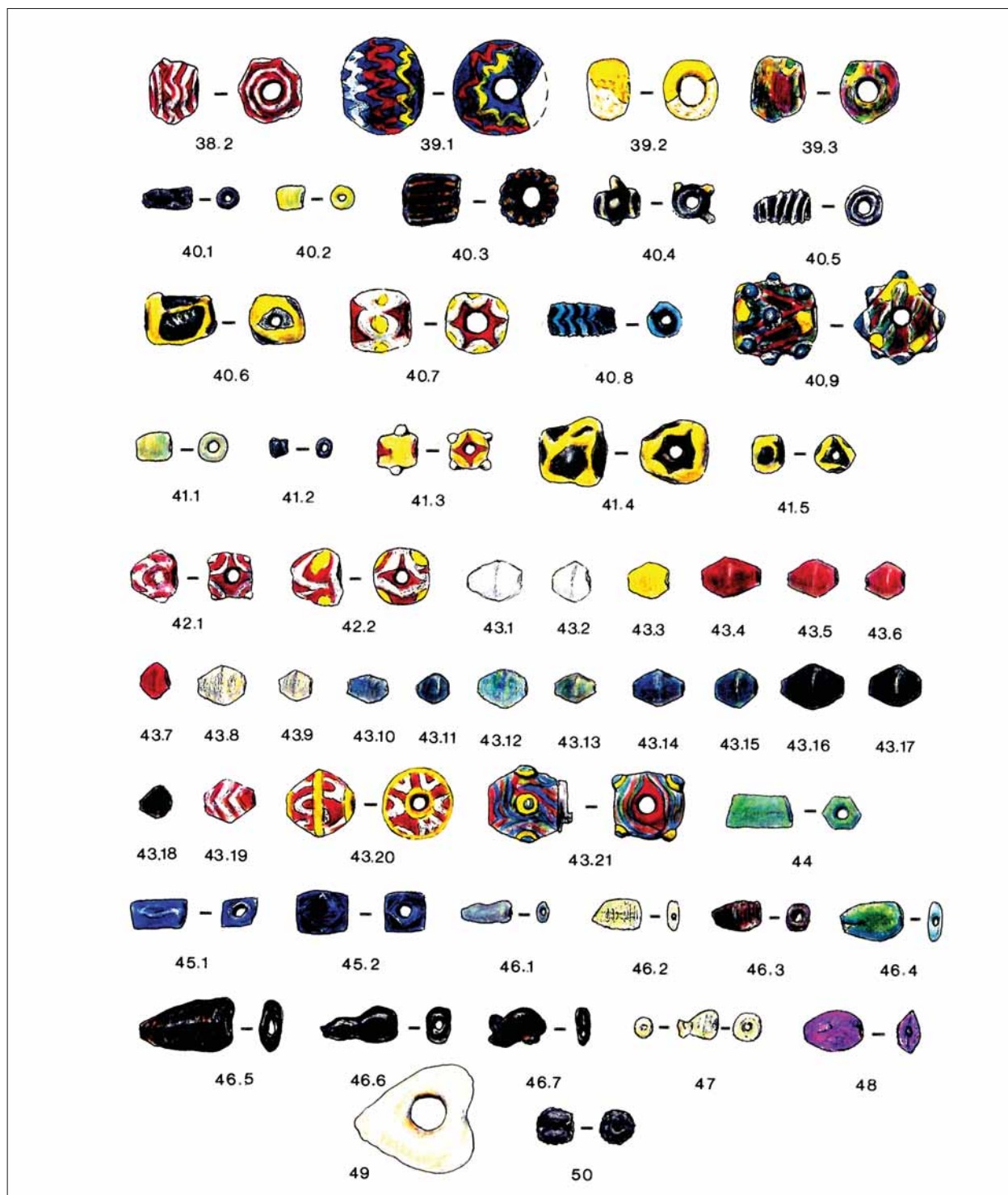

33. ábra. A csákbereány-orondpusztai avar kori temető gyöngyeinek 6. tipustáblája: 38.2: 170. sír; 39.1: 307. sír; 39.2: 397. sír; 39.3: 104. sír; 40.1: 251. sír; 40.2: 411. sír; 40.3: 104. sír; 40.4: 421. sír; 40.5: 314. sír; 40.6: 414. sír; 40.7-40.8: 240. sír; 40.9: 195. sír; 41.1: 356. sír; 41.2: 198. sír; 41.3: 55. sír; 41.4: 414. sír; 41.5: 314. sír; 42.1-42.2: 69. sír; 43.1: 7. sír; 43.2: 356. sír; 43.3-43.4: 7. sír; 43.5-43.11: 356. sír; 43.12: 7. sír; 43.13: 356. sír; 43.14-43.16: 7. sír; 43.17: 356. sír; 43.18: 314. sír; 43.19: 7. sír; 43.20: 185. sír; 43.21: 349. sír; 44: 397. sír; 45.1: 240. sír; 45.2: 397. sír; 46.1: 411. sír; 46.2-46.7: 251. sír; 47: 251. sír; 48: 136. sír; 49: 293. sír; 50: 381. sír

A bolygatatlan temetkezések közül ritkán a női, leginkább a gyermeksírokban (11 esetben) találkozhatunk a néhány gyöngyszem viseleti szokásával. A 45. sír felnőttjének lapított gömb alakú, vörösesbarna alapú, fehér és kék kétrétegű dudoros (szemes), fehér hurokfolyatásos gyöngye a 6. század utolsó harmadától a 7. század végéig közkedvelt maradt. A bizánci éremmel keltezhető sírok közül a szentendrei, ták-gorsiumi, jutasi és mezőberényi leletegyüttesekben is találkozhatunk velük.²³⁰ Csákberényben a legkorábbi temetkezésekben (pl. 18, 104. sír) (31.24.5, 24.8–9, 24.1. *ábra*) ugyanúgy megtalálhatjuk, mint a 7. század utolsó harmada – 8. század eleje időszakában eltemetett 414. sír halottjánál. Ez utóbbi példány a 7. század első harmadára keltezhető 45. sír gyöngyének 5 egyrétegű dudoros és ötszörös hurokfolyatású rátétdíszes változata (31.27.2. *ábra*).

A 60. sír római kori hagyományú, zöld színű, lapított gömb alakú gyöngye (28.3.32. *ábra*) leginkább a késő szarmata, gepida és langobárd sírokból ismert típus. Egy-egy darabja a kora avar kori nyakláncok mellett²³¹ még a 8. századi, illetve 8. század végi – 9. század első harmada közötti késő avar gyöngyörönként ugyanúgy feltűnt,²³² mint ahogy a honfoglaló magyar nők nyakláncain is. Elvértve az avar kori gyöngyfűzéseknek is kísérőgyöngye: az 55. és a 367. sírokból említhetjük a csákberényi példát (28.3.31, 3.30. *ábra*).

A 7. század középső harmadában eltemetett 176. sír leánykájának nyakában egy olyan lapított gömb alakú, fekete alapú, fehér és áttetsző zöld színű kétrétegű dudoros és fehér hurokfolyatású rátétes (szemes) gyöngyöt találtak (32.24.13. *ábra*), mint amelyet a vele azonos korszakból származó 349. sírből és a 7. század utolsó harmadára keltezhető 201. sírokból is említhetünk.

A 257.a sír 13 év körüli gyermeklánynak nyakcsigolyáinál egy olyan sötétkék színű, tekerceselt technológiával előállított üvegyöngy függött (28.2. *ábra*), amely elsősorban a római kori, barbaricum leletekből ismert,²³³ ugyanakkor megtalálhatók a germán és a kora avar emlékek között is: pl. Csákberény 349, Szigetszentmiklós-Háros 17. sír,²³⁴ vagy a Budakalász-Duna-part 484. sírban, fehér hullámvonal-rátétdíszítéssel.²³⁵

A 331. bolygatatlan sírban egy közel gömb formájú, fekete alapú, fehér hurokfolyatott rátétdíszes, opak üvegyöngyöt (32.28. *ábra*) egy vaspáncéldarabbal együtt fűztek a halott gyermek nyakába. Hasonló, öt-

szörösen hurkolt folytatású példányát a 349. sírből is említhetjük (32.35.5. *ábra*).

A 72. női sírban lapított gömb alakú gyöngytípusok voltak. Az 5 db fehér egyrétegű dudorral és ötszörös fehér hurokfolyatással díszített (30.16.6. *ábra*) példány olyan, mint amilyen – kisebb méretben – a 257. sírban is látható (30.16.5. *ábra*). 4-5 db dudoros változatban az avar kori gyöngydivat egyik leginkább kedvelt fajtája, így már a legkorábbi avar emlékekben is megtalálható. A szentendrei, a táci és a jutasi sírok a 6. század utolsó harmada-vége és 7. század első fele közötti időszakra kelteznek e típust.²³⁶ Temetőnkben az egyik leggyakrabban viselt gyöngytípus közé sorolható. Olykor a hurokfolyatott dísz sárga színt kapott: pl. 55, 240, 349, 367, 395. sír. 4 db egyrétegű dudoros és négyszeres hurokfolyatással (29.11.7–11. *ábra*), illetve 5 db dudorral és ötszörös hurokfolyatással: pl. 55, 104, 414. sírből említhetjük ezt a típust (30.16.7–8, 16.10, 16.12–13. *ábra*). A 138. sírban is hasonló a gyöngy díszítése, de a dudorok színe sárga (29.11.13. *ábra*); még említhetünk példát az 55, 69, 397. sírokból is 4 db dudorral (29.11.14. *ábra*), 5 db dudorral és ötszörös hurokfolyatással (30.16.16–19. *ábra*), pl. 55, 104, 349, 300. sír. A sírmező legkorábbi temetkezéseiben (pl. 18, 104. sír) ugyanúgy fellelhető egy-egy példányuk, mint sok más, a 7. század folyamán eltemetettek ékszerei között is. A legfiatalabb sír közülük a 414. sír.

A 138. sírban olyan feketésbarna alapú, fehér és türkizkék színű kétrétegű dudoros (szemes) gyöngyöt is láthatunk (31.21.10. *ábra*), mint amelyeket a csákberényi 7, 30, 55, 186, a szigetszentmiklós-hárosi 17. sírban²³⁷ és a csákberényi 349. sírban (31.21.4, 21.7, 21.5, 21.3. *ábra*), vagy iker változatban a 7. század elejére keltezhető 142. sírban is megtalálható. Az avar kori nyakláncokon általános divatjuk leginkább a 7. század második harmadáig – első felében virágzott. Ugyanehhez a típushoz sorolható a korszak igen közkedvelt, fekete testű, fehér és kék kétrétegű dudoros (szemes) darabjai,²³⁸ mint a 3 fehér és türkizkék, fehér és türkizöld kétrétegű dudoros (szemes) rátétekkel díszített példányok: 55, 69, 170, 293, 367. sír (30.17.1–6. *ábra*), iker változatban: 208, 240 349. sír (31.21.6, 21.8–9. *ábra*). A „valódi” szemesgyöngyök rátétdíszei évezredek óta hordozzák az ékszerek felületén megjelenített babonás, bajelhárító mondanivalót.²³⁹

A 387. sír harmadik, feketésbarna alapú, 4 db fehér egyrétegű dudoros és négyszeres fehér hurokfolyatott rátétdíszű opak üvegyöngye viszonylag ritka a kora

²³⁰ PÁSZTOR 1995, I. tábla 15.1, 2.

²³¹ PÁSZTOR 2010, 3, 10–11. lj.

²³² PÁSZTOR 2003, 336, 368, 4. kép 15. 1–2.

²³³ TEMPELMANN–MACZYŃSKA 1985, Taf. 3, 191.

²³⁴ Cs. Sós 1961, 16. kép 3.

²³⁵ Pásztor Adrien és Vida Tivadar feldolgozás alatt álló ásatása.

²³⁶ PÁSZTOR 1995, I. tábla 11.1.

²³⁷ Cs. Sós 1961, 16. kép 3.

²³⁸ PÁSZTOR 1995, 73, I. tábla 12.2, 20.

²³⁹ PÁSZTOR 2001, 139.

avar szemesgyöngyök sorában (29.11.23. *ábra*). Temetőnkben hasonló, de barnásfekete alapú típusok csak az 55, 349, 397. sírban fordulnak elő (29.11.20–22. *ábra*).

A 136. gyermeksírban talált lapított gömb alakú, fekete alapú, sárga dudoros, a fűzőlyukaknál egy-egy sárga vonalfolyatott rátétdíszű példány (30.15. *ábra*) egyedüli a csákberényi temetőben ugyanúgy, mint a melléje felfűzött lapos, tojásdad (közel dinnyemag) alakúra csiszolt, hosszában átfúrt, áttetsző lila színű, ametiszt gyöngy (33.48. *ábra*). A csiszolt ametiszttek (és általában a csiszolt drágakövek) ritkák az avar kori füzérekben.²⁴⁰ A csákberényi ametiszt késő antik, italolángobárd vagy bizánci származású ékszer része lehetett. A 136. sír két gyöngyét a párhuzamok ismeretében tágabb időhatárok közé, a 6. század utolsó harmadára, illetve a 7. századra keltezhetjük.

A 185. sír bikónikus alakú, sötétvörös alapú, fehér hullámvonallal, a fűzőlyukaknál és a minta közepén sárga színű, egyenes vonalfolyatással díszített gyöngy-típusának párját csak a 6. század 3. harmadából – 7. század első harmadából származtatható 186. sírből említhetjük (33.43.20. *ábra*). Feltételezhetően ez a darab kereskedelmi áruként került az avarokhoz. Párhuzamát például a Castel Trosinó-i 115. sírből hozhatjuk. E forma díszítettsége leginkább a nyugati germán viseleti divatkör felé mutat²⁴¹ ugyanúgy, mint a 185. sír másik (és egyben a csákberényi temető egyetlen ilyen típusú) iker lapított gömb gyöngye (29.10.2. *ábra*), illetve a 170. sír hasonló díszű, lapított gömb alakú gyöngye, amely sötétvörös alapon / sárga szemekkel és a fűzőlyukaknál fehér vonalfolyatással díszített (29.10.7. *ábra*). A schretzheimi frank temető gyöngysorai között ez a típus az 560–600 közötti időszakban tűnt fel.²⁴²

A nyugati germán üvegművesség emléknymait hordozzák a további példányok is: a 7. század második negyedére, középső harmadára tehető 69. sír lapított

gömb alakú, sötétvörös alapú, három fehér vonalfolyatott és áttetsző világoskék hullámvonal-folyatott díszű gyöngye (32.32. *ábra*), amelynek divatja az előzőekhez képest elterjedtebb a 7. század első felére keltezhető avar kori viseletben. Nyugat-európai példa hozható Castel Trosinóból, a 115. és 128. sírok füzéreiből,²⁴³ de jó párhuzamok említhetők a kora avar kori emléknagyból is.²⁴⁴ A Kárpát-medencei példányok viszonylag kisszámú előfordulása nagy valószínűséggel a nyugati árukereskedelem emlékeit őrzik. Hasonló módon az 55. és a 414. sír lapított gömb alakú, sötétvörös alapú, fehér hurokfolyatott és egy, illetve két sárga vonalfolyatott díszű típusai (32.36.1–3; 5. *ábra*) a 7. század 60–70-es éveikig mind az avar, mind a Meroving-kori germán nyakláncokon divatban voltak ugyanúgy, mint a 220. és a 406. sírok lapított gömb alakú, sötétvörös alapú, sárga hurokfolyatott gyöngye.²⁴⁵ Az azonban még nem egyértelműen eldöntött kérdés, hogy ezek a germán kapcsolatokat magukban hordozó apró leletek mindegyike kereskedelmi áru-e, vagy esetleg az egyes darabok helyi gyöngykészítő műhelyek (központok?) másolatai lehetnek-e? Divatjuk az avar gyöngyviseletben azonban nem meghatározó jellegű. Így az avar színes gyöngyök között a folytatott rátétdíszű példányok csekély számú előfordulása azt a feltételezést erősíti, hogy e könnyen szállítható apró ékszerek kereskedelmi áruként eljuthattak az avarok által érintett távolabbi területekre is.

A 220. sír lapított gömb alakú, fekete alapú, fehér egyrétegű dudoros díszű gyöngye (29.9.5. *ábra*) a 6. század végére, a 7. század első harmadára keltezhető 104. sír és a 7. század közepe – 7. század 3. harmada közötti időszakra datált 421. sír nyakláncain is láthatók. Hasonmását említhetjük a budakalászi 759. sír 7. század második negyedére keltezett leletegyütteséből.²⁴⁶ A csákberényi füzérek e ritkább példányainak sárga egyrétegű dudoros díszű változatai már az avarok pannóniai honfoglalását megelőzően is jelen vannak a gyöngysorokban. E típus (iker változatai már kevésbé) széles körben elterjedt mind az avar viseletben, mind pedig a Meroving-kori nyugat-európai²⁴⁷, vagy korábban a római kori üvegművesség főbb gyöngykészítő

²⁴⁰ Az avar honfoglalás körüli időszakra keltezhető Keszthely-Fenekpuszta Horreum 5. sír gyermek, zömmel késő antik gyöngyszemekből fűzött nyakláncáról (BARKÓCZI 1963, PL. LVI, Grave 5, 27), a 6. század utolsó harmada / vége körüli időszakra keltezhető Bóly-Sziebertpuszta 30. női sírből (PAPP 1962, XX. tábla 9) a 7. század utolsó harmadából az ozora-tótipusztai lelet egyik női sírjának csüngődíszéről (GARAM 1993, 213, Taf. 88.1, 9, 10; GARAM 2001, Taf. XV. 2), a Gyenesdiás 161. sír hosszú nyakláncáról (közöletlen, a gyenesdiási gyöngyleletek feldolgozását Müller Róbertnek köszönhetjük), vagy egy Novi Sad / Újvidékről származó fülbevalópár díszeként (GARAM 1993, 165, Taf. 40, 6–7; GARAM 2001, Taf. VIII. 1), illetve egy 6–7. századi, bizánci arany nyaklánc közé fűzve (MENGHIN 1985, Taf. 45), vagy a Malaja Perescsepina-i kincsletben is (ERDÉLYI 1982, 169) egy zömmök dinnyemag formájú ametisztcsüngő formájában láthatóak kiragadott példányokként.

²⁴¹ MENGARELLI 1902, Tav. XI. 3.

²⁴² KOCH 1977, 201, Farb. 16. 2.

²⁴³ MENGARELLI 1902, Tav. XI. 3, Tav. XIII. 6.

²⁴⁴ Környe 32, 83, 138. sír (SALAMON–ERDÉLYI 1971, Taf. XIV. 1, Taf. X. 5, Taf. X. 3, tábla 6), Szegvár-Oromdúló 557. sír, Szegvár-Sáppoldal 5. sír (PÁSZTOR 1995, 75, I. tábla 23) vagy Budakalász-Duna-part 310, 372. és 495. sír.

²⁴⁵ PÁSZTOR 2008, 322, Tab. 2, 12. sor.

²⁴⁶ PÁSZTOR–VIDA 1993, 250.3; PÁSZTOR 1995, I. tábla 18.

²⁴⁷ Pl.: KOCH 1977, 198, Taf. 1, 1.9–10.

műhelyeinek vonzáskörzeteiben,²⁴⁸ vagy a fekete-tengeri területek²⁴⁹ ékszerei között is.

A 7, 257. és 356. sír vörösesbarna bikónikus gyöngyök (33.43.4–7. *ábra*) kedveltsége töretlen a 7. századi gyöngydivatban. A fehér, sárga, szürke, kék és barna színű variánsok az avar kori nyakláncok jellegzetes alkotóelemei (33.43, 1–3, 8–18. *ábra*), amelyek a Meroving-kori germán környezetből kerülhettek az avar kori gyöngyviselésbe. A vörös testű, fehér színű vonalfolyatott díszű változata (33.43.19. *ábra*) az előbbiekhöz hasonlóan a nyugati germán körből származtatható.²⁵⁰

A bolygatatlan csákberényi temetkezésekben fellelt egy-két-három gyöngyszem tipokronológiai vizsgálata alapján kimondható, hogy e rituális szokás nem köthető szigorúan egy gyöngytípushoz még akkor sem, ha az avar kori divat egyik legjellemzőbb ékszerfajtája, a szemesgyöngy túlnyomó többségben szerepet kap. Óvó-védő szándékot tulajdoníthatunk ugyan még a „szemes” díszeken túl a vörös és a kék színek különböző árnyalatainak is, de más kísérő gyöngytípusok jelenléte miatt (pl. 68. sír) a végkövetkeztetésünk nem lehet egyértelmű.²⁵¹

IV.1.2.5. Tarsolygyöngyök

A 314. sír bordázott, lapított gömb alakú, kopott felületű, türkizkék színű gyöngyét (hasonló a 293. sírban is megfigyelhető) a halott medencéjénél találták (28.4. *ábra*). E típusnak a késő antik gagát, borostyán vagy fém változatait²⁵² utánzó üvegpéldányai jól ismertek a késő szarmata, hun, gepida és langobárd sírokból is. Keltező értékét veszítve fel-felbukkant az avar kor végéig, és formája tovább élt a magyar honfoglalás kori emléanyagban is.²⁵³ A 314. sír gyöngyénél a fűzőlyuk tájékán maradt vasnyomok miatt és az előkerülési hely alapján is feltételezhető, hogy tarsolyzáró lehetett. A halott medencecsontjánál előkerült henger alakú, fekete alapú, fehér vonalfolyatott díszű (33.40.5. *ábra*), a 3 db fekete, lapított gömb alakú, az 1 db fekete bikónikus és a rövid henger alakú, feke-

te alapú, sárga hurokfolyatott rátétdíszes gyöngyök (33.41.5. *ábra*) együttes előfordulása, illetve az ezüst nagylemezgömbös függőpár és a rombusz alakúra kivágott, préselt ezüstlemezes fejegyűrű a síregyüttesnek a 7. század vége – 8. század első évtizede közötti időszakra való keltezését erősíti meg.

A 154. női sírban germán viseleti hagyományt őrző díszfüggő²⁵⁴ poncolt díszű, csuklós nagyszíjvége és préselt, fogazott, illetve poncolt díszes övveretei között, szövetmaradvánnyal együtt tártak fel két gyöngyszemet. Előkerülési helyük alapján vagy tarsolyt díszíthettek, vagy pedig amulettként fűzték az övfüggőre. A lapított gömb alakú, sötétvörös alapon 3 db síkból kiugró, fehér és türkizkék kétrétegű dudoros (szemes) és fehér hurokfolyatott rátétdíszű üvegyöngy (30.18.1. *ábra*) még az 55, 195. és 349. sírban (30.18.4; 30.18.2–3. *ábra*) vagy például Környén a 144. sírban²⁵⁵ is megtalálható. E gyöngytípus 4-5 db kétrétegű dudoros (szemes) változatai (31.24.1–18, 27.1–27. és 31.27.11. *ábra*) már a legkorábbi avar kori emléanyagban is felbukkantak mint az avar gyöngydivat igen közkedvelt és hosszú életű ékszerfajtája. Kronológiai hovatartozása nehezen behatárolható.²⁵⁶ A 154. sír leletegyüttese a 6. század 3. harmada – 7. század első fele közötti időszak Kárpát-medencei germánokra jellemző viseletét őrizte meg.

A 202. gyermeksírban a váz deréktáján egy csiszolt szélű és oldalú, fejlett üvegműves technológiáról árulkodó, áttetsző kék színű, római kori hagyományú üvegyöngyöt találtak (28. 5. *ábra*). Ez a gyöngyszem tarsolyzáró lehetett, vagy talizmánként őrizhette tulajdonosa, a csákberényi avar kori közösség egyik rangosabb családjának korán elhunyt leszármazottja.

Valószínűsíthető, hogy a medence környékéről – 30. sír (6 db), 421. sír (4 db), 424. sír (4 db) – és a térd környékéről – 287. sír (1 db) – előkerült gyöngyök ún. tarsolygyöngyök lehetnek. E gyöngyök szerepe biztonsággal nem állapítható meg, hiszen mind a négy sírban erős bolygatás nyomait észlelték. A 387. férfi sírban a viseleti és használati tárgyakat a deréktájon feltárt bőrvő környezetében találtak. A sír 3 db gyöngyének lelőköri körülményei azonban ismeretlenek, a sírlapon helyzetük nincs jelölve.

IV.1.2.6. A színes és az ún. szemesgyöngyök

A csákberényi temető sírjaiban talált gyöngyök, gyöngysorok többsége egyrétegű dudoros és szemes, il-

²⁴⁸ TEMPELMANN–MACZYNSKA 1985, Taf. 4, Gruppe XXI. 212c; OLLDAG 1994, Pl. 3, 2. sor 2.

²⁴⁹ Pl.: PREDÁ 1980, Pl. XXVI. M352, M344, M329. A közöttük levő különbség csak az egyrétegű dudoros díszek kivitelezésében látható. Az avar gyöngyökkel ellentétben e típus leggyakrabban gyártott késő antik, illetve római kori változatainál a sárga dudoros rátétdíszek szélesen ellaposodva, szinte beolvadnak a fekete / barnásfekete színű gyöngytestek síkjába.

²⁵⁰ KOVRIG 1960, 163; KOVRIG 1963, 112.

²⁵¹ Lásd még: H. TÓTH–HORVÁTH 1992, 202–205.

²⁵² ALEKSEEVA 1978, Tab. 20, 45, Tab. 25, 25, Tab. 26, 43–44.

²⁵³ PÁSZTOR 1995, 2. diagram.

²⁵⁴ VIDA 1996.

²⁵⁵ SALAMON–ERDÉLYI 1971, Taf. 24.31.

²⁵⁶ PÁSZTOR 1995, 73–74, 2. diagram, 1. tábla 15.1–3, 16, 21–22; PÁSZTOR 2008, Tab 2, 11. sor; PÁSZTOR 2010.

letve az ún. színes gyöngyök közé sorolható típusokból áll. Ez azzal is magyarázható, hogy a sírmező zöme a 6. század végétől a 7. század közepéig terjedő időszakhoz köthető, és további jelentős hányada pedig a 7. század végéig terjedő időhorizontba tagolható (1. térkép). A színes gyöngyök füzéreinek kronológiai besorolása jelenleg erősen függ a többi, velük egy sírban előforduló tárgyak relatív kronológiai horizontjának megítélésétől. E gyöngyök minden egyes típusának széles körű tipokronológiai vizsgálata után ítéltető majd meg egy-egy adott nyaklánc kronológiai hovatartozása.

A csákberényi avar kori közösség leghosszabb ideig és a legszélesebb körben viselt ékszerfajtája az ún. szemesgyöngy volt. E gyöngytípus több ezer éves múltra visszatekintő divatja a neki tulajdonított rontó pillantás elleni bajelhárító, mágikus erőben vetett hittel magyarázható. Féldrágakőből csiszolt példányaik (ónix, achát stb.) üvegutánzatait már a kelta műhelyek is készítették. Az Kr. e. 1. évezredben az egyiptomi, fóníciai és kínai üveggyártó központokhoz köthető elterjedtségük. Ugyanakkor már az Kr. e. 1. évezred második felében Közép-Európában, a Földközi-tenger térségében és Dél-Oroszországban e gyöngyök sokféle változata került kereskedelmi forgalomba. A kelták hanyatlásával, majd a Római Birodalom összeomlásával az üveggyártás egyik központja a Rajna-vidékére tevődött át.²⁵⁷ A színes gyöngyök családjába tartozó szemesgyöngyök új virágkora a 6–7. századra tehető. A gepida és a langobárd emlékanyagától többnyire idegen, azonban a Kárpát-medencébe települt avarság legkorábbi emlékanyagával összefüggésbe hozható színes szemesgyöngyök sajátos ékszerdivatról tanúskodnak. Az „avar szemesgyöngyök” számtalannak tűnő variációja, a formák és a méretek változásával, hatféle alapvető minta: a dudor, a kétrétegű dudoros (szemes), három rétegű dudoros (pávaszemes), a vonalfolyatott, a hurokfolyatott (egymást keresztező hullámvonalak), a hullámvonalban folytatott és a hullámvonalkötegekben folytatott díszek variálódásával és a színek legkülönbözőbb változataival együttesen jött létre az a szín-, minta- és formagazdagság, amely meghatározóan jellemezte több mint egy évszázadon keresztül az avarok által érintett területek gyöngydivatját.

A csákberényi színes gyöngysorok vizsgálata, a velük együtt előkerült tárgyak kronológiai horizontja és olykor az egyes sírok egymáshoz való viszonya határozza meg a temetőn belül a gyöngyös mellékeltű sírok relatív kronológiai viszonyát. Így például az öntött bronz gúlcsőngőjű fülbevalópárt is tartalmazó 69. sír átlagos és kisebb méretű szemesgyöngyei

(30.14.2, 17.4, 21; 1–2; 30.42.1–2. ábra), a sárga, lapított gömb alakú kísérő gyöngyökkel (28.3.14–17. ábra), valamint a vonaldíszes és hullámvonaldíszes germán kapcsolatokat őrző gyöngyével (32.32. ábra) leginkább a 7. század 2. negyed – 2. harmadának gyöngydivatját tükrözik. Ugyanakkor a 240. sír 7. század 2. harmadára – közepére tehető ún. szemesgyöngy-sorába (29.11.5–6; 29.11.11; 30.20; 31.23.3, 24.1, 24.3; 32.27.3. ábra) fűzött kék színű, lecsiszolt sarkú hasáb alakú, áttetsző üveggyöngy (33.45.1. ábra) és egy tengelyes csüngőjű fülbevaló üveggyöngycsőngője már egy új korszak ékszerdivatjának beköszöntét jelzi.

A 414. sír nyakláncja is zömmel a kora avar színes gyöngyökből áll. A közéjük fűzött 4 db rövid henger alakú, fényes fekete alapú, széles közzelkel ráfolyatott sárga hurokdíszes, opak üveggyöngye (33.40.6, 41.4. ábra) viszont már a 7. század utolsó harmada – 8. század eleje időszakának egyik újonnan megjelenő példánya. Ezáltal a 414. sírt nem keltezhetjük e korszaknál korábbra. Ezt a datálást a körbefutó vésett vonaldíszes orsógomb időrendi besorolása is megerősíti. Ebben az esetben azonban a gyöngysor összetétele alapján is megítélhető e sír kronológiai helyzete. A fekete alapon sárga hurokfolyatott rátétdíszes üveggyöngy egy olyan jellegzetes gyöngytípus, amely a késő avar korban is tovább él, virágkora a 8. század 2. fele, 8. század vége – 9. század 1. harmada (1. fele?).²⁵⁸

IV.1.2.7. A kölesméretű „kása” gyöngyök

Jól körülhatárolható a 259, 274, 298. sír kronológiai helyzete. A 7. század utolsó harmadában tömegesen megjelenő és a korszak egyik jellegzetesen divatosává váló kölesméretű ún. „kása” gyöngyei temetőnkben pontos korhatározó szerepet töltenek be. Mindhárom sír nyakláncának világossárga, sötétbarna, fekete színű kölesgyöngyei a 7. század 3. harmadának uralkodó típusai. A nyakláncokon a többnyire apróbb méretű szemesgyöngyök és a fekete színű, bikónikus opak üveggyöngy (298. és 411. sír) e korszakban együttesen jelenik meg ugyanúgy, mint a 411, illetve a 314. sír közel henger alakú, fekete, illetve barna alapú, fehér vonalfolyatott gyöngye. Ez utóbbi típussal együtt a nyakfüzéreken olyan fekete alapú, sárga hurokfolyatott gyöngyök is láthatók, mint amilyeneket nagyobb méretben a 7. század 3. harmad – 8. század elejére keltezhető 414. sírban is láthatunk. A 411. sír vegyes özetételű nyakfüzére egy kisméretű, szürkés-kék színben irizáló, dinnyemag alakú gyöngyöt is tartalmaz. E gyöngytípus a temető legfiatalabb, 251. sírjának

²⁵⁷ DUBIN 1990, 312.

²⁵⁸ PÁSZTOR 2003, 336, 354.

nyakláncán is megtalálható áttetsző, világoszöld színben. Azonban ennek a sírnak a füzére már teljesen más technológiával előállított gyöngytípusokból tevődik össze: a nagy alakú, középen bordás változatú, fekete vagy barna és sávós díszű dinnyemag alakú gyöngyök mellett a késői típusú amforákkal együtt rusztikus felületű, szabálytalan kölesméretű szemek dominálnak (bár mellettük még feltűnnek az előző korszak sárga és barna köles/kásagyöngyei is). A 251. sír nyakláncának összetétele azonban minden kétséget kizárva igen késői típusú, a 8. század 2. fele – 9. század eleje – 1. harmad (közepéig?) terjedő időszak divatját őrzi.

A temető kölesméretű gyöngyleleteit összehasonlítva más avar kori temető gyöngysoraival megállapítható, hogy mind a csákberényi, mind a székkutasi és a szekszárdi kölesgyöngyök a 7. század utolsó harmada, illetve főleg 8. századi – 9. század eleji sírok leletei, amelyeket viszont már a sárga színű példányok csekély mennyisége jellemez.²⁵⁹ Az élénksárga színű kölesgyöngyök a 7. század végétől fokozatosan eltűntek az avar gyöngyviseletből. A 7. század utolsó harmadától főleg a zsiros fényű, sötétebb, okkersárgás, barnás okkersárga árnyalatúak terjedtek el, amelyek divatja tovább élt a 8. század folyamán. Az élénk 'kénsárga' kölesgyöngyök műhely- és kereskedelmi kapcsolatait feltehetően a nyugat-európai Meroving-kori üvegyártó műhelyekben kereshetjük ugyanúgy, mint ahogyan azt a kora avar kori színes rátétdíszes, opak üvegyöngyök nagy részénél is feltételezzük.²⁶⁰ A késő avar kori kölesgyöngyök legjobb párhuzamai a Keleti-Alpokban feltárt sírok hagyatékából mutathatók ki.²⁶¹

IV.1.2.8. A dinnyemag alakú gyöngyök

A csákberényi avar kori nyakláncokon viszonylag ritka ez a gyöngytípus (9 db). A 406. sír 2 db fényáteresztő, világoszöld színű, cseppszerű (33.46.4. *ábra*), illetve a 411. sír fényáteresztő, fehérés világoszöld színű, lapos (33.46.1. *ábra*) üvegyöngyei a legáltalánosabban elterjedt és igen hosszú életű dinnyemag alakúak csoportjába sorolhatók.²⁶² A cseppszerű, fényáteresztő példányok megjelenése a nyakláncokon a 7. század 2. felére, 3. harmadára tehető. Ezt a kelteztést erősíti a 406. sír arany granulációdíszes, kislemezzgömbös fülbevalópárja (27.7.5. *ábra*) és a 411. sír bronzveretes övfüggője is. A cseppszerű és lapos cseppszerű dinnyemag alakúaknak azonban nincs keltező értékük.

Kedveltségük hosszú életű, amelyet jól bizonyít az is, hogy még a temető egyik legkésőbbre keltezhető 251. sír halottjának nyakláncán is megtalálhatók. A 251. sír hosszabb nyakláncát zömmel sötét tónusú dinnyemag- és világos színű, áttetsző anyagú, amfora alakú üvegyöngyök alkotják. Az amforák mellett a bronzcsövecskés, kettős nyújtott csepp, lapos zömök, szabálytalan szélű és nyújtott, két oldalán gerinccel díszített dinnyemag alakúak néhány kísérő gyönggyel együtt határozzák meg²⁶³ a gyöngysor késő avar kori jellegét. Ezt a késői kelteztést a sírban lelt S végű ezüst hajkarikapár is megerősíti.

A 406. sírban a 3 db gyöngyöt (2 db dinnyemag alakút és 1 db hurokfolyatott rátétdíszes opakot) baljelhárítás céljából fűzhettek a halott nyakába. A 411. sír női halottját pedig már hosszabb nyaklánc ékesítette: a zömmel kölesméretű és néhány díszítetlen gömbös, hengeres, illetve egyrétegű dudoros, valamint különböző folytatott rátétdíszes, opak üvegyöngyök közé csupán 1 db dinnyemag alakú üvegyöngyöt fűztek. Ez a kevés dinnyemag alakú gyöngyöt tartalmazó nyaklánc az avar kori viseletben a 7. század 3. harmada időszaktól vált elterjedté.²⁶⁴

IV.1.2.9. Összegzés

A csákberényi temető 452 sírja a leletek tanúsága szerint a 6. század vége – 7. század eleje – 9. század eleje – első fele (?) időszakának emlékegyet őrzi. A teljes feltártság hiányában, a sírmező mintegy 1/3 részén, többségében kora és középvavari kori, illetve kevés késő avar kori temetkezés került napvilágra. Ezt a megállapítást erősíti továbbá, hogy a gyöngyöt is tartalmazó sírok többnyire a 6. század 3. harmada – 7. század 3. harmada – 8. század eleje időszakból származtathatók (1. *térkép*, 13. *táblázat*).²⁶⁵

A csákberényi közösség már a 6. század 3. harmadában el kezdte használni a temetkezőhelyet (1. *térkép*). A legkorábbi sírokat a déli és középső térségben, több ponton ásták meg, amelyek rozettás és Martinovka-típusú övvereteket (pl. 45. és 61. sír), álcstos, kettőspajzs alakú vereteket (pl. 397. sír), színes egyrétegű dudoros és szemes (pl. 18, 104. sír), illetve nyugati germán kereskedelmi kapcsolatokat őrző, folytatott díszű gyöngyökkel tarkított nyakfüzereket (pl. 185, 186. sír) is tartalmaztak. A temető használata folyamatos volt a 7. században. Ezt mutatják a fogazásos díszű (pl. 348. sír) vagy a téglalap alakú, kivágott lemezű, pon-

²⁵⁹ PÁSZTOR 1996a, 49, 1. színes tábla 3.56–3.64; PÁSZTOR 2001, 118–119, 141; PÁSZTOR 2003, 345. 5. táblázat.

²⁶⁰ PÁSZTOR 1996a, 47; PÁSZTOR 2006.

²⁶¹ SZŐKE 1992, 874.

²⁶² PÁSZTOR 2003, 347–348.

²⁶³ PÁSZTOR 2003, 350, 352–353.

²⁶⁴ PÁSZTOR 2003, 353–354; PÁSZTOR 2006, pl. 124. sír.

²⁶⁵ PÁSZTOR 1996, 46, 83.

colt felületű övveretek (pl. 154. sír); a késő antik, kora bizánci kultúrkörből eredeztethető és a Meroving-kori, nyugati germán női viseletben is elterjedt lemezveretes amulettkapszulák (349, 397. sír),²⁶⁶ (veretes övfüggők (154, 356, 397, 411. sír),²⁶⁷ tausírozott övveretek (421. sír), illetve a hosszú életű, vegyes összetételű – főleg egyrétegű dudoros, szemes és azok kísérő gyöngyeiből álló – nyakláncok vagy a nagylemezgömbös fülbevalók különböző ezüst és bronz változatai is.

A 7. század 2. fele – 3. harmada – 8. század eleje időszakára keltezhető sírok többnyire a temető ÉNy-Ny-i térségében sorakoznak, szervesen csatlakozva a korai temetkezésekhez. A 7. század második felére keltezett viseleti tárgyak: korai örökséget hordozó címerpajzsos övveretek (pl. 201. sír) vagy az ékszerek között újdonságként feltűnő kislemezgömbös, granulált díszű aranyfüggők, kis lemezgömbcsüngős fülbevalók (201. sír), az áttetsző anyagú, világos színű dinnyemag alakú (406, 411. sír) és a zömmel kölesméretű szemekből fűzött gyöngysorok (pl. 259, 274, 298. sír), az avar kor második felének gyöngydivatját idéző szürkésfekete alapú, fehér vonalfolyatott, illetve a 414. sír színes gyöngyei között felbukkanó kései, fekete alapú, sárga hurokfolyatott rátétdíszű hengeres példányok, vagy a 411. sír poncolt veretes öve együttesen jellemzik ezen időszak emlékanagjának átforgalmódását.

A temető nagy kiterjedésű lehetett, amely csakberényi avar kori falu (falvak) folyamatos virágzását sejteti. A 8. században észlelhető kronológiai hiátus a sírmező feltáratlanságából ered. Így az északkeleti szélen elhelyezkedő fiatalabb sírok – köztük az S végű hajkarikás, vegyes összetételű: többnyire kései amfora-, dinnyemag- és köles alakú üvegyöngyös nyakláncú 251. sír halottjának öltözéke – már a 8. század 2. fele – 9. század első harmada (1. fele?) időszak viseletét képviselik.

IV.1.3. Ezüsttubus

A 170. rabolatlan sír női halottja nyakában, gyöngysor közé egy ezüstlemezes csüngő társaságában ezüstlemezes tubus töredékét is felfűzték. A tubus alsó és felső szélét bordázott pánt zárja le (d: 1,6 cm) ugyanúgy, mint például a bácsújfalusi tubust.²⁶⁸ Hosszúsága a kevermesi példánnyal rokonítható.²⁶⁹ A lemezes hengerek lezárt végére rögzített fül segítségével akasztották a nyakláncra. A 7. századi viseletben e tubusokat a piperekészlettel együtt felfűzve, nyakban vagy tarsolyban hordták. Az avar kori szűrőkanalas leány- és

gyermeksírokban gyakran találtak késő római hagyományú, függesztőkarikás kupakú tubusokat,²⁷⁰ amelyek piperetárgyak, ecseteknyelek lemezborításai lehettek. Viseletük bizánci közvetítéssel terjedt el az avaroknál, a nyugati germánoknál (pl. frankoknál és alamannoknál) ugyanúgy, mint a korabeli Dél-Oroszországban és a Kaukázus vidékén is.²⁷¹ A Kárpát-medencei avarság a megtelepedése után ismerkedhetett meg a toalettkészlet használatával, és kedveltsége a 7. század végéig töretlen maradt.²⁷² A lemezborítású ecsetnyelek rendeltetése (alaki hasonlóságuk, közös származásuk ellenére) különbözik a Tótipusztá-Igar-Dunapentele-kör nyakpereceire, illetve gyöngysoraira felfűzött bulláktól.²⁷³ A csakberényi 170. sír tubusának egyik legközelebbi párhuzama a kora avar kori szegvár-omrodulói 881. sírből említhető.²⁷⁴ A 170. sír ezüstlemezes tubusa a nyakfüzér összetétele és a háromszög alakú csüngődísz lelethorizontja alapján a 7. század első felében kerülhetett földbe.

IV.1.4. Karperecek

A női és gyermeksírok egyik gyakori ékszer típusa a különböző anyagú és formájú kardíszek.

Bronzból készített karpereceket a 7, 55, 104. (2 db), 177, 298, 367, 390, 391. és a 406. (2 db) sírban, vasból kovácsoltakat pedig a 21, 45, 60, 61, 251, 257, 265, 274, 286, 293, 331, 367, 371, 376, 397, 406, 408, 411, 418, 423, 424, 452. (517.) sírban tártak fel.

A bronz karpereceket leginkább nők viselték. Jobb karon a 298. és 367. sír, bal karon pedig a 177. és 406. sír halottainál figyelhetjük meg.

A 177. sír egyedüli melléklete egy kígyófej-végződésű, öntött bronz karperec (végein vésett vonalas díszekkel) (34.6. ábra). Formájának legközelebbi párhuzamát a Keszthely-kultúra ékszereinek motívumkincsét őrző környei 152. sír rovátkolt díszítésű példányában²⁷⁵ és a mintázatában rokon (díszesebb) párját a 6. század vége – 7. század első harmada között földbe került Szigetszentmiklós-Háros 14. sírjának bronz karperecében láthatjuk.²⁷⁶ A 298. sír kígyófej alakúra kalapált végződésű huzalkarkötőpárja (34.5. ábra) leginkább a 7. század utolsó harmadában vált kedvelté. Ezen időszak díszesebb kivitelű változatait láthatjuk a Kiskőrös-Vá-

²⁶⁶ VIDA 1995, 248, Abb. 21, 276–277, Abb. 34–35.

²⁶⁷ VIDA 1996, 113, Abb. 5.

²⁶⁸ H. TÓTH–HORVÁTH 1992, Abb. 79. 2.

²⁶⁹ JUHÁSZ 1973, I. t. 3, 6; H. TÓTH–HORVÁTH 1992, Abb. 79. 6.

²⁷⁰ LŐRINCZY-STRÁUB 2005, 134.

²⁷¹ H. TÓTH–HORVÁTH 1992, 194–196; TOBIAS 2003, 40–43, 206–221, Tafel 14.

²⁷² LŐRINCZY-STRÁUB 2005, 130, 1. táblázat.

²⁷³ PÁSZTOR 1986, 12. kép 1–12, 13. kép 2–4; 7–13.

²⁷⁴ LŐRINCZY-STRÁUB 2004, 315–317, 335, 16. kép, 7.

²⁷⁵ SALAMON–ERDÉLYI 1971, Taf. 26. 27–28.

²⁷⁶ Cs. Sós 1961, 11. és 13. kép.

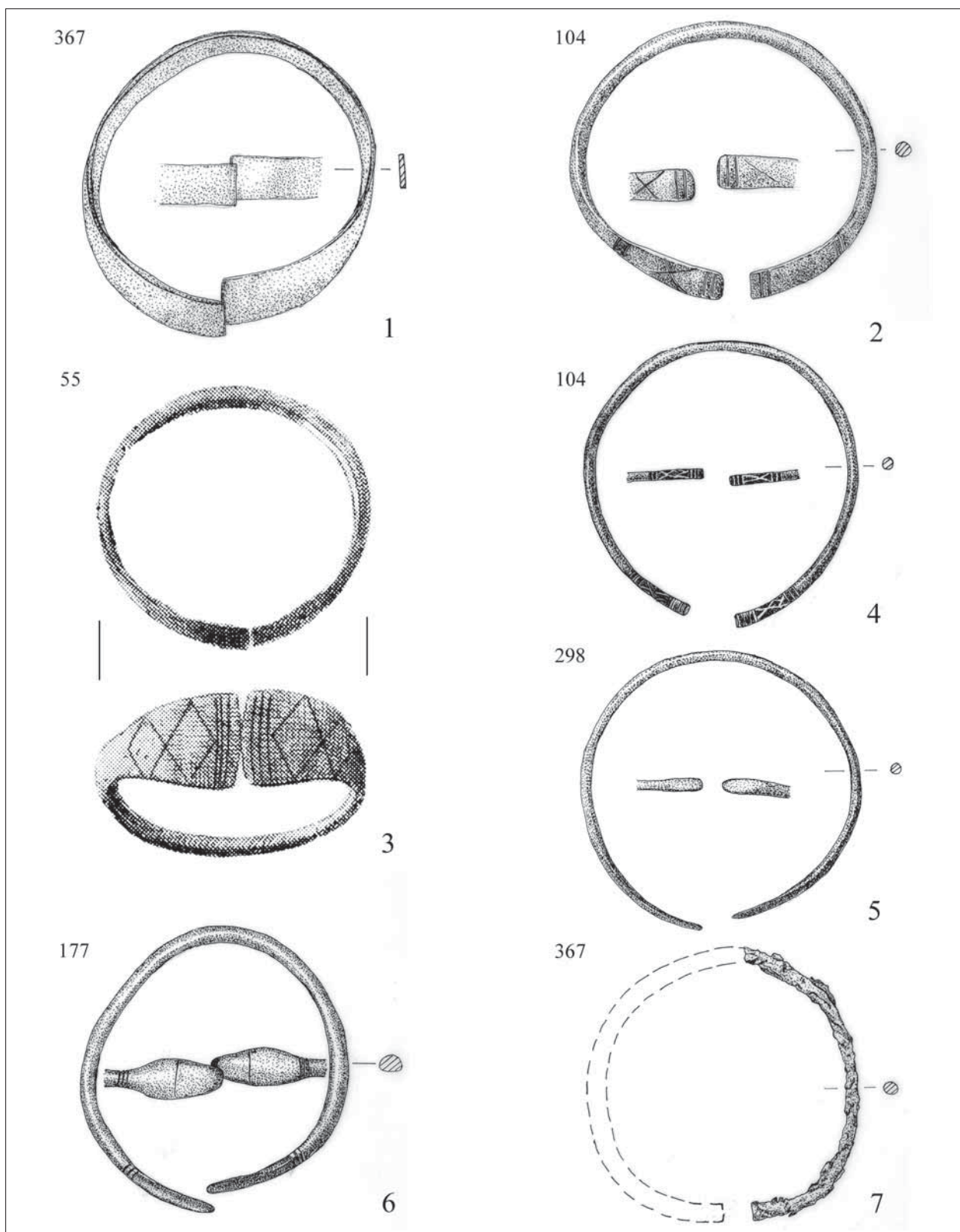

34. ábra. A csákberény-orondpusztai avar kori temető karkötői:
 1: 367. sír; 2: 104. sír; 3: 55. sír; 4: 104. sír; 5: 298. sír; 6: 177. sír; 7: 367. sír

góhíd-dűlő IV/5. sírban talált vagy a cibakházi példányokban.²⁷⁷ A római kori, késő antik hagyományú,²⁷⁸ a 7. század elejétől a Keszthely-kultúra díszei között is meglévő kigyófejes karperecek divatja az avar kori emléksanyagban még a 8. század 2. felében is tovább élt.²⁷⁹

A 104. sír huzalból hajlított, elkalapált végű bronz karkötőjén (34.2. *ábra*) a jutasi 116. síréhoz hasonló vésett motívumok láthatók.²⁸⁰ A 104. sír karkötőpárja is bronzhuzalból készült, amelynek végeire az előzőekéhez hasonló mintázatokat véstek. A 104. és a 367. sír ékszereinek földbe kerülését a jutasi 116. sír leletegyüttese alapján a 7. század első harmada végére, legkésőbb a század második negyedére keltezhetjük.²⁸¹ A 390. sír kiszélesedő szélű, poncolt díszű bronz karperecének közeli párhuzamát a Pécs-Köztemető 55. sírból említhetjük, amelynek leletegyüttese a 7. század második negyedének, illetve középső harmadának emlékét őrzi.²⁸² Ugyanakkor a csákberényi 55. sír leletegyüttese alapján az erőteljesen kiszélesedő, vésett felületű, bronz karkötő sírba kerülését a 7. század közepe – harmadik negyede körüli időszakra keltezhetjük.

A *vas karkötőket* átmetszetük szerint két csoportba sorolhatjuk:

- 1) kör átmetszetű vas karpereceket a 60, 265, 274, 406, 419. női, 257. leány- és csecsemő-, 293. gyermek-, 397. leány-, a 45, 423. felnőtt és a 424. férfi sírban;
- 2) ellapított végű huzalkarpereceket a 367, 371. női és a 293. gyermeksírokban találtak. Ezeket az ékszereket (a 274, 423, 424. sír kivételével) a jobb karra húzták fel. A 45. és 414. sírban nem lehetett helyzetüket megfigyelni.

A vas karperecek viselete a vasbabonával hozható összefüggésbe, amely római kori gyökerekre visszavezethető szokás. A vas bajelhárító erejébe vetett hiedelemmel magyarázható, hogy a 406. sírban a bronz karperecek mellé az elhunyt a jobb karjára kapott egy kör átmetszetű vaskarikát is. A 367. sír halottjának jobb alkarjára pedig a bronzlemez karkötő mellé húztak fel egy ellapított végű, vas karperecet (34.7. *ábra*). A korai időszak vastag, pántszerű karkötőit a 7. század utolsó harmadától az avar kor végéig egyre inkább felváltották a vékonyabbra kovácsolt vaspántok.²⁸³ A csákberényi temetkezések mellékletei szerint a különböző átmetszetű vas karperecek az egész 7. században végig követhetőek.

IV.1.5. Gyűrűk

Pántgyűrűt ezüstből a 251. női sírból, bronzból a 364, 367. és 411. női sírban találtak. A 364. és 367. sír halottai jobb kezükön viselték gyűrűiket. Azon ékszerek közé tartoznak, amelyek az egész avar korban divatosak maradtak. A 367. sír ezüstgyűrűjét a gyöngysor összetétele és a bronz karperecek alapján a 7. század első harmada, második negyede közötti időszakban temethették el. A 411. sír pántgyűrűje viszont a vegyes gyöngysor és a kisebb alakú, préselt lemezes, rozetta alakú övveret alapján a 7. század utolsó harmadának elejére keltezhető.

Préselt ezüstlemezes (ónbetétes) fejű, ékkőberakást utánozó fejesgyűrűket a 45, 228. (gyermek- vagy női) és a 221. sírből említhetünk. Bronz változata a 220. gyermeksírből került elő. A fejesgyűrűk Csákberényben is fellelhető fajtái bizánci hatásra készült helyi készítmények. A 228. sír rovátkolt, közepén kiemelkedő domborulat, ékkőberakást utánozó préselt bronz fejesgyűrűjének mintáját a kunágotai, 7. század első felére keltezhető fejedelmi lelet 8 db arany, ékköves gyűrűjén is láthatjuk.²⁸⁴ A csákberényi példányhoz hasonló, vele azonos korszakú bronzgyűrűt a környei 32. sírből is megemlíthetjük.²⁸⁵ A kiskőrös-vágóhídi A (6 db) és a 3. sírban arany, ékkőberakást utánozó halotti gyűrűket találtak.²⁸⁶ A 45. és 228. sír gyűrűit a mellékletek és a párhuzamok alapján a 7. század utolsó harmadára keltezhetjük. Ezen időszakban temethették el a 220. és 221. sír ónbetétes, préselt ezüstgyűrűvel felékszerezett halottait is.

Rombusz alakúra kiszélesedő fejű pántgyűrűk megjelenésével a 6. század végétől, 7. század elejétől számolhatunk. Formai előképeik a fogazott, ékvéséses, illetve a kőberakásos, vésett, fogazott díszű példányokban kereshető.²⁸⁷ Trébelt díszű változataik a 7. századi spirálkarikás, rombuszfejű lemezgyűrűkön is megfigyelhetők. Divatjuk hosszú életű, még a 9. században, morvaországi temetőkben is gyakran előfordultak.²⁸⁸

A csákberényi 314. sírban talált rombikus fejű gyűrű az ozora-típusztai granulált, rekeszes ékkőberakásokkal gazdagon díszített aranygyűrűjének ékkőberakást imitáló, trébelt díszű, lemezes változata.²⁸⁹ A sír leletanyagának 7. század utolsó harmadára – 8. század elejére való keltezését a nyakfűzér összetétele és a nagylemezgömbös fülbevalók párhuzamai is megerősítik.

²⁷⁷ LÁSZLÓ 1955, T. III. 9, T. LV. 10, 10 a, b.

²⁷⁸ SZENTPÉTERI 1993, 227.

²⁷⁹ KISS 1977, Pl. XXXIII. 4.

²⁸⁰ RHÉ-FETTICH 1931, III. t. 11.

²⁸¹ BÓNA 1982/83, 133, 44. lj.

²⁸² KISS 1977, pl. XLI. 55. 4.

²⁸³ SZABÓ 1968, 49–50.

²⁸⁴ GARAM 1993, Taf. 55. 5–12.

²⁸⁵ SALAMON-ERDÉLYI 1971, Taf. 3. 42–45.

²⁸⁶ LÁSZLÓ 1955, T. VI. 20–25.

²⁸⁷ PÁSZTOR-VIDA 1993, 242–243.

²⁸⁸ KOVRIG 1960, 161–162.

²⁸⁹ GARAM 1993, Taf. 85. 8.

IV.2. RUHAKAPCSOLÓ DÍSZTŰK (Vida Tivadar)

IV.2.1. Korongfibula (283. sír, 35.C.3–4. ábra)

A csákberényi temető 283. sírjában a mellkason egy töredékes állapotú, préselt lemezes korongfibula került elő, az avar kor elejére keltezhető gömbcsüngős fülbevalóval és kis vascsattal együtt. A fibula vastagabb alsó lemeze tányérszerűen kiképzett, rajta jelenleg fekete viaszos anyag maradványai láthatók. Erre a feltehetően puha alapra helyezték a fibula közepén a préseléssel díszített vékony kerek lemezt, amely egykor az egész felületet kitöltötte.

A fibula közepén rovátkolással díszített szélű kerek mezőben kereszt alakzat látható. A középmedalion és a perem közötti felületet kereszt alakzatban elhelyezett, emberi arcokból és a germán II. állatstílus elemeiből kialakított, szimmetrikusan kiképzett minta díszíti. A középmedalionhoz két-két, a fibula pereme felé tekintő maszk illeszkedik. Az egyik maszkpár egyszerűen kivitelezett, a fej almamag alakú, a szempár szabálytalan kör alakú, a száj lefelé görbülő. A másik maszkpáron ívelt vonalak jelzik a szemöldököt (esetleg a hajjal fedett homlokot), az orr rövid vonal, a szemek mandulavágásúak, a száj alig látszik. Az azonos formájú maszkokat egymással szemben helyezték el. A fejek aljától két irányban fogazott állatstílusra emlékeztető testrészek láthatók (hát, láb), amelyek azonban nem képeznek összefüggő alakzatot. E motívumok között kereszt alakban elhelyezett téglalap- és körszeletmotívum láthatók. A fibulának csak a rugótartója maradt meg, a tütartó elveszett, csupán a felerősítésének helye látszik.

A maszkok és a II. germán állatstílus szellemében komponált állatalakok ábrázolása a Meroving-kori művészet fontos elemei.²⁹⁰ Almamag alakú maszk díszíti az Engers²⁹¹ és Niederbreisig²⁹² lelőhelyről ismert ugyancsak préselt fibulákat (Pressblechfibel), amelyeken a II. állatstílus állatalakjain minden leegyszerűsítés ellenére is jól felismerhetők a testrészek (fej, test, láb). A csákberényi fibulán a fogazott II. állatstílusnak csupán jelzésszerű részletei figyelhetők meg, az alkotó nem törekedett a teljes állatalakok ábrázolására. A másik két maszk gondosabban megformált, jól láthatók rajta az I. állatstílus óta ismert orr-homlok vonalak és közöttük a mandulavágású szemek. Ez az *en face* fejábrázolás a középmedalionos maszkos fibulákra jellemző, párhuzama ismert Hailfingenből és Heidel-

berg-Kirchheimből.²⁹³ Hasonló kereszt alakban elhelyezett emberi maszkokat azonban a meroving világ más területein is találhatunk. Itáliában az arany lemezkereszteken gyakori az *en face* maszkábrázolás.²⁹⁴

A csákberényi fibulán látható geometrikus elemek – az ívelt oldalú körszeletek és a téglalap alakú tag – a fibulát a helyi középdudoros példányokkal, illetve a Kölked-Feketekapu B 119 sírjának díszfibuláján megtalálható hasonló tagokkal köti össze. Ez a pajzs vagy körszelet alakú elem olyan Kárpát-medencei sajátosság, amely mindenképpen a helyi készítés bizonyítéka.²⁹⁵

A maszkok és állatalakok együttes ábrázolása a germán művészetben ősi pogány elem, valamely istenséget és attribútumait, az őt kísérő, erejét szimbolizáló vadállatokat jeleníti meg.²⁹⁶ Mivel a germánok számára már ismert volt az állatalakok között ábrázolt emberi fej, ezért a kereszténység terjedésével átvették a Dániel-motívumot is, így nehéz eldönteni, hogy adott esetben az ábrázolás pogány vagy keresztény, esetleg mindkét értelmű-e.²⁹⁷ A csákberényi fibula esetében azonban feltételezhető a keresztény értelmezés lehetősége, mert az állatstílusra utaló részletek már erősen leegyszerűsített, sőt hiányos formában jelennek meg, és a fibula középmedalionjában egy kereszt látható.²⁹⁸

IV.2.2. Római fibulák (67, 284, 296, 298, 364, 397. sír, 35A.1. és 35B.1. ábra)

Az avar korban számos római kori tárgy került a sírokba (*archaika*), és ezek között a többnyire ép tütartójú római fibulák nemcsak a női tarsoly tartalmát képezték, hanem gyakran szerepet kaptak az egykori viseletben is.²⁹⁹ A csákberényi temetőben a római fibulák viseleti helyzete kétféle volt. A mellkason előkerült fibulák a ruházatot (kabátot, kendőt, fátylat) közepén tűzték össze, a bal láb mellett talált fibulák pedig az oldali övfűgőhöz voltak erősítve.

A csákberényi 298. bolygatatlan sírban a mellkas jobb oldalán, tehát viseleti helyzetben került elő egy római kori lófibula, amelynek ép tütartója arra utal,

²⁹³ KLEIN-PFEUFFER 1993, 215, Abb. 70: 5, 6.

²⁹⁴ ROTH 1973, 198, Abb. 120.

²⁹⁵ VIDA 2005, 437–439.

²⁹⁶ HASELOFF 1981, 131–139.

²⁹⁷ KLEIN-PFEUFFER 1993, 212.

²⁹⁸ A néprajzi hagyományok alapján a maszkábrázolásoknak lehetett mind elretentő, ijesztő, mind pedig gyógyító-üdvös szerepük. Ebben a tekintetben figyelemre méltó, hogy a csákberényi fibulán feltehetően egy-egy vidám és egy-egy ijesztő arcot ábrázoltak.

²⁹⁹ GARAM 2003, 106.

²⁹⁰ VIDA 2005, 437–439; HEINRICH-TAMASKA 2006, 516, Abb. 2/B1–2.

²⁹¹ KLEIN-PFEUFFER 1993, 212–213, Abb. 69, 338–340, Taf. 14.

²⁹² KLEIN-PFEUFFER 1993, 212–213, Abb. 69, 419–420, Taf. 50. Az Olk 13. sírből ismert fibulán állatfejek között láthatók emberi maszkok KLEIN-PFEUFFER 1993, 213, Abb. 69.1.

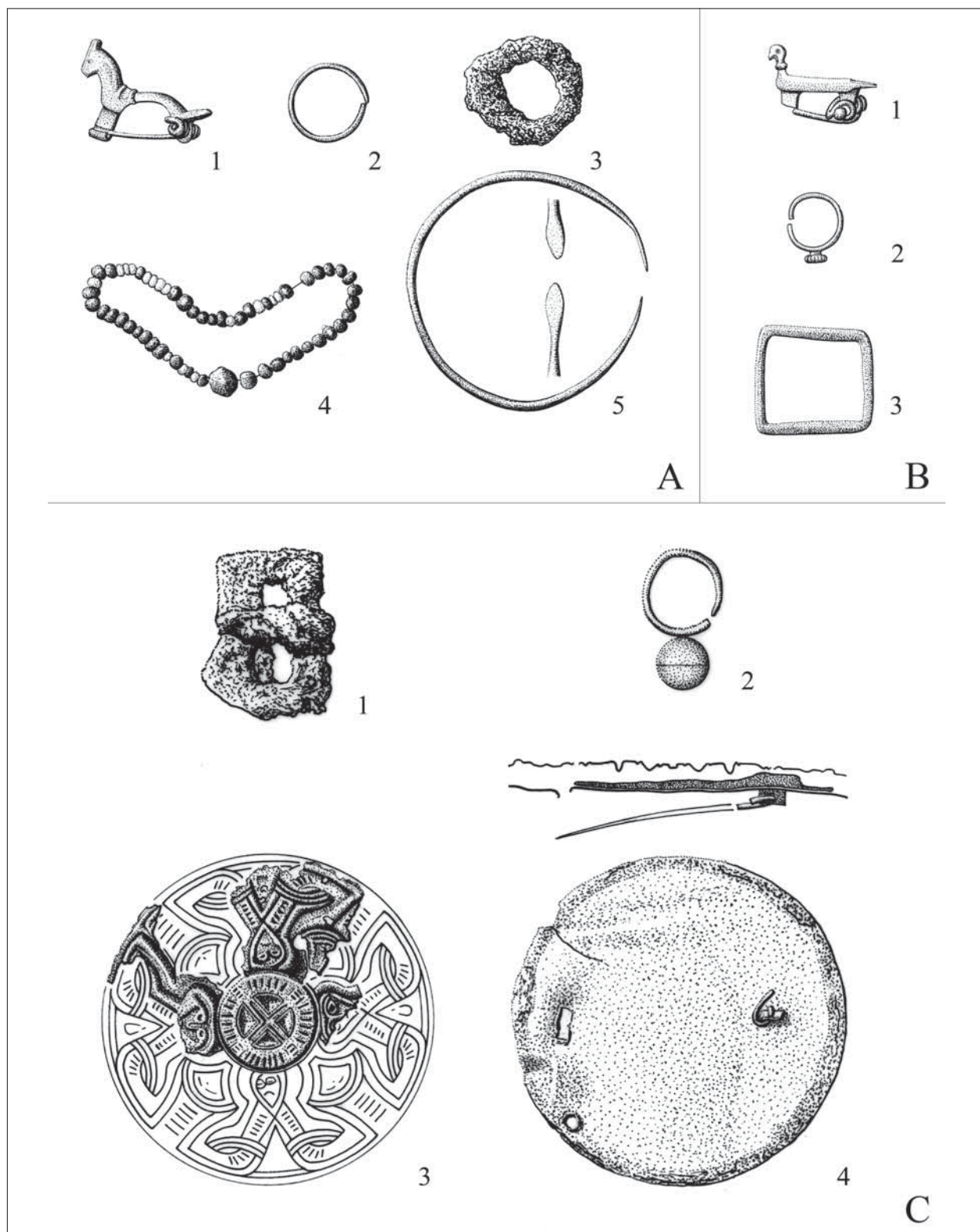

35. ábra. A csákberényi temető fibulái I. A: lovasfibula a 67. sírból; B: madárfibula a 397. sírból; C: maszkos lemezfibula és kereszt a 283. sírből (rekonstrukciós rajz: Ósi Sándor)

hogy még az avar korban is használhatták. A fibulát az egykori romanizáltak viseletének megfelelően hordták. A leletegyütteshez tartozó lapított végű, bronz karperec, a bronz fülkarika és a nyakban viselt gyöngyök ugyancsak a korabeli romanizált kultúrájú személy viseletére utalnak. Ép tütartójú, ezüst madárfibula volt a csákberényi 67. sírban is, de sajnos az erős bolygatás miatt nem lehetett megállapítani a viseleti helyzetet. A csákberényi 364. sírban késő római hagymafejes fibula volt a mellkason ugyancsak viseleti helyzetben.

A 284. sír római fibulái a derékövről lecsüngő övfüggőhöz kapcsolódtak. A bal lábszár külső oldalán egy római egygombos, erős profilú bronzfibula tartozott az övfüggőhöz a 296. sírban. Hasonlóan az övfüggőhöz tartozhatott egy bronzfibula a 397. sírban is.

IV.2.3. Ujjas és Martinovka-típusú fibula (172. és 349. sír, 36. ábra)

A kora középkori Kelet-, Középközép- és Délkelet-Európában elterjedt „ujjas fibulák” (*pal'čatyje fibuly*, *fibule digitate*, *slawische Bügelfibel*) eredetével, gyártásával, elterjedésével, viseletével és etnikumjelző szerepével kapcsolatban kiterjedt irodalom foglalkozik, és az ellentmondásos vélemények azt mutatják, hogy a kialakult vita még mindig nem tekinthető lezártnak.³⁰⁰ A 172. sír fibulájának trapéz alakú lapja stilizált állatfejben végződik, félkör alakú fejéhez sugár irányban 5 gomb csatlakozik. A fibula felületét koncentrikus körök díszítik. E fibuláról a kengyel indításánál a lap irányába madárcsőralkazat hajlik vissza és ugyancsak egy önmagába visszaérő madárcsőr található a lap másik végén, az állatfej indításánál. A 349. sír fibulájának lapja ötszögletes, állatfejben végződik és sarkairól kör alakú tagok nyúlnak ki. Mindkét fibula a Werner-féle IIC-típusba,³⁰¹ a Vagalinski R. Variante I. típusba,³⁰² a Katsougiannopoulou-féle Dančeny-típushoz,³⁰³ valamint a Gavrituchin-féle „*dneprovskaja grupa postvoostočnogermanskich fibul*”³⁰⁴ körébe tartozik. Korábban az ujjas fibulák egyes példányait (pl. Krím) keleti germánoknak tartották, majd az Al-Duna és Közép-Duna vidéki elterjedésüket a szlávok expanziójával hozták kapcsolatba.³⁰⁵

³⁰⁰ BÁLINT 1981, 131–146; BÁLINT 1989, 88; FIEDLER 1992, 25–32; BÁLINT 1993, 231–232; VAGALINSKI 1994, 261–305; CURTA 2001, 247–275; CURTA 2005, 130–131.

³⁰¹ WERNER 1950, 160–162.

³⁰² VAGALINSKI 1994, 285–289.

³⁰³ KATSOUGIANNOPOULOU 1999, 68–73.

³⁰⁴ GAVRITUCHIN 1996, 36–38.

³⁰⁵ WERNER 1950; HARALAMBIEVA 1993, 26, Abb. 1.

A csákberényi 349. fibula közeli párhuzama került elő Szigetszentmiklósról,³⁰⁶ Tiszaburáról,³⁰⁷ Várpalotáról,³⁰⁸ Budapestről,³⁰⁹ a Suuk Suu-i temető 86. sírjából,³¹⁰ a moldáviai Dančeni 280. sírban³¹¹ és Adamclissi (jud. Constanța)³¹² lelőhelyen. A csákberényi fibula a dančeni 280. sírből származó fibulához hasonlóan a 6–7. század fordulójára keltezhető.³¹³

A 172. sírban még egy áttört, Martinovka-típusú ezüstfibula töredéke is előkerült. A töredékes, madárfejpárral díszített fibula analógiái a Dnyeper-vidékről ismertek, jellemző előfordulásuk a Pastyrscoe temetője és kis számban megtalálhatók a Suuk Suu-i temetőben is.³¹⁴ A martinovkai kincslelet császári pecséttel ellátott bizánci edényekkel együtt került elő, amelyek jól kelteznek a leletegyüttest a 6. század utolsó harmadára.³¹⁵ Egy hasonló, de díszített fibula volt a kölked-feketekapui A temető 388. sírjában, amelyet Kiss Attila keleti eredetű fibulának tartott.³¹⁶ Különös módon mind a két, a csákberényi 172. sírban talált fibulának a martinovkai lelet Londonban³¹⁷ és Kijevben³¹⁸ őrzött részében együtt kerültek elő párhuzamai, ez pedig alátámasztja a két típus együttes régészeti és történeti értékelésének lehetőségét és szükségességét.

A fibulák kulturális és etnikai hátteréről különböző nézetek terjedtek el. A különböző régiókban korábban nemcsak a szlávokkal³¹⁹ hozták őket kapcsolatba, hanem a Krím (illetve a Černjachov-kultúra) gót népességével,³²⁰ az antokkal,³²¹ az avarokkal,³²² illetve a kora bizánci kulturális hatást mutató helyi népességgel.³²³ Az avar kor kutatásában hagyományosan a szláv–avar kapcsolatok (exogámia) jegyében foglalkoztak a vizsgált fibulákkal.³²⁴ A ma elterjedt felfogás szerint e fibuláknak

³⁰⁶ Sós 1961, 50 ff.

³⁰⁷ WERNER 1950, Taf. 42, 43.

³⁰⁸ ERDÉLYI-NÉMETH 1969, 191, 193, T. XXII/5–6.

³⁰⁹ NAGY 1998, 93, 95, T. 82/4, 158/4.

³¹⁰ REPNIKOV 1907, 101–148, T. I. 5, 7.

³¹¹ WERNER 1988, 256, 261–262, 283.

³¹² PAPUC 1987, 207–215.

³¹³ A Werner-féle II. csoport F. Curta és U. Fiedler szerint a 6. század 2. felére tehető: WERNER 1988, 256, 261–262, 283. FIEDLER 1992, 91–105. Ez a keltezés az avar kori Kárpát-medencei előfordulásuk szempontjából korainak tűnik: GARAM 2003, 109–110.

³¹⁴ BAŽAN 2009, 48–53; CURTA 2011, 153–192.

³¹⁵ MUNDELL MANGO 1994, 36–42.

³¹⁶ KISS 1996, 200–201, 490, Taf. 76, 6.

³¹⁷ PEKARSKAJA-KIDD 1994, Kat. Nr. 37, 38.

³¹⁸ PEKARSKAJA-KIDD 1994, Kat. Nr. 65.

³¹⁹ WERNER 1950, 150–172; Sós 1961.

³²⁰ WERNER 1988, 256–283; AIBABIN 1988, 5–8. A fibulák germán előképeinek pontos meghatározása szerepet kapott az eltemetett etnikai azonosításában: FIEDLER 1992, 103.

³²¹ COMȘA 1973, 197–228; POPOVIĆ 1978, 434–435, 441–442, 647; THEODOR 1992, 119–152.

³²² MICHAILOV 1977, 323.

³²³ PETRE 1966, 255–276; PAPUC 1987, 207–216.

³²⁴ Sós 1961, 50 ff; HARALAMBIEVA 1993, 27.

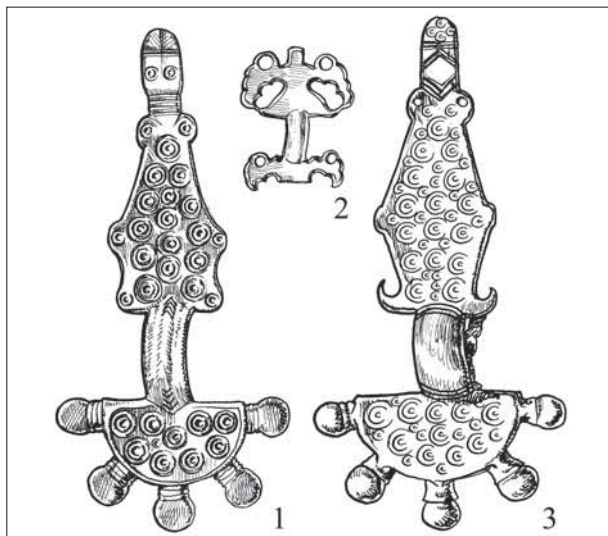

36. ábra. A csákberényi temető fibulái II. 1: ujjas fibula a 172. sírból; 2: Martinovka-típusú fibula a 172. sírból; 3: ujjas fibula a 349. sírből

nem lehet etnikumjelző szerepe, mert többféle népnél, különböző területeken, eltérő kulturális környezetben tűntek fel, és ezért inkább kora bizánci hatást mutató kelet-délkelet-európai divatjelenségnek tekinthetők.³²⁵

A viselettörténeti kutatásokat, az öltözkérek rekonstrukciójával³²⁶ kapcsolatos aprólékos kísérleteket szintén felhasználták a kulturális és etnikai azonosításra. A kétfibulás viselet germán divatra utal, de meg kell jegyezni, hogy a szlávok által benépesített Középső-Dnyeper vidékén is előfordul a fibulák páros használata, tehát a szokás nem vonatkoztatható kizárólag germán eltemetettre.³²⁷

A csákberényi 172. sírban kétfibulás viseletre következtethetünk. A 172. sírról sírrajz nem készült, az ásató feljegyzései szerint a gombos fibula a „válltájon”, a Martinovka-típusú fibula pedig a melltájon volt viseleti helyzetben. Nem zárható ki, de nem valószínű, hogy mindkét fibulát vállon viselték volna, bár a melltájon lévő fibula elmozdulásával lehet számolni. A fibulák helyzete alapján azonban inkább feltételezhető az is, hogy a nagyobb fibula a válltájon kapcsolta össze a kabátot, a kisebb pedig a melltájon a fátlyat.

A 349. feldúlt sírban a fibula helyzete nem állapítható meg, feltehetően a mellkason viselték. Az akkulturáció folyamatát jelzi, hogy ugyanebben a sírban az avar kori meroving kultúrájú germánokra jellemző, fémveretes

faszelencét is találtak. Az avar kori Kárpát-medencében négy esetben ismerjük az ujjas fibulák helyzetét a sírban, és így feltételezhető, hogy azok a mellkas közepén a felsőruházat összekapcsolására szolgáltak.³²⁸

Florin Curta az ujjas fibulák etnikus értelmezésével szemben a fibulák társadalmi szerepének meghatározására helyezte a hangsúlyt.³²⁹ Újabb elemzésében meghagyta Joachim Werner csoportjait és elvégezte a fibulák szeriációját és klaszteranalízisét. Az egymáshoz formailag közel álló fibulák esetében megvizsgálta térbeli elhelyezkedésüket, és elsősorban a fibulát viselők közötti közvetlen kapcsolatok léteire (ajándék, házassági kapcsolat) és nem etnikus hovatartozására következtetett.³³⁰ Florin Curta az ujjas fibulákat olyan hatalmi szimbólumnak tartja, amely segítségével meghatározható a kora bizánci civilizáció peremén megtelepedett barbár társadalmak vezetőrétege.³³¹

IV.2.4. Stílustű (Pásztor Adrien)

Az 55. női sír Meroving-kori germán viseleti hagyományokat őrző tárgyai (bronzláncok, pontkörös poncolt felületű, öntött bronz nagyszíjvégű övfüggő) mellett a halott szegycsontján talált bronz stílustű a késő római kori, késő antik viseletre vezethető vissza,³³² és a késő antik romanizált népesség, illetve a Meroving-kori germán (gepida, langobárd) népek tradicionális öltözetét követi.³³³ A női ruházatot (eseteg fátlyat is) a mell magasságában ezzel a bronztűvel fogták össze ugyanúgy, mint ahogy például a Keszthely-Fenekpuszta-Horreum 9. sírban³³⁴ vagy egyes Keszthely-Fenekpuszta déli erőd fal előtti sírokban is láthatjuk.³³⁵ Az 55. sír bronz stílustűje az ellapított fejú, bronz fülkanalak formáját őrzi, rovátkolt díszítése a Keszthely-kultúra díszesebb arany- és ezüsttűinek egyszerűbben kivitelezett, főleg a dunántúli avar kori temetőkben fellelhető stílustűk mása. Az avar kori köznépi viseletben az 55. sír bronzveretes övfüggője, a derekára fűzött két rövid bronzlánc leginkább a 7. század első felében volt divatban. A síregyüttest a 7. század első felére – 2. harmadára keltezhető vegyes összetételű nyaklánc és az egyszerű kivitelezésű, ovális karikájú, tengelyes bronz lemezgömbcsüngőjű fülbevaló keltezi a 7. század közepe és harmadik negyede közötti időszakra.³³⁶

³²⁸ GARAM 2003, 109.

³²⁹ CURTA 2001, 247–270.

³³⁰ CURTA 2005, 103–108.

³³¹ CURTA 2001, 274–275; CURTA 2005, 130–131.

³³² BARKÓCZI 1993, 328–329.

³³³ VIDA 1997, 563–564.

³³⁴ BARKÓCZI 1968, 281, 282, Fig. 7, Pl. LIX. 15.

³³⁵ MÜLLER 1999, 172, 3. kép 1, 3, 1, 173, 4. kép 29, 3, 174, 5. kép 37, 177, 8. kép 93, 178, 9. kép.

³³⁶ SZABÓ 1965, 48, 70. lj.

³²⁵ Felmerült annak lehetősége is, hogy a délkelet-európai térségben élt barbárok számára bizánci műhelyek készítették e kengyeles fibulákat. BÁLINT 1989, 88; BÁLINT 1993, 231–232; CURTA 2005, 247–275.

³²⁶ WERNER 1988, 263–264.

³²⁷ GAVRITUCHIN 1991, 127–142; GAVRITUCHIN-ŠČEGLOVA 1996, 47–57.

IV.3. NŐI ÖVFÜGGŐK ÉS TARTOZÉKAIK (Vida Tivadar)

IV.3.1. Övfüggők

A csákberényi temető női sírjainak jelentős részében figyelt meg a lábak környékén vereteket, szíjvégeket, láncokat és egyéb apró fém-, fa- és bőrmaradványokat, amelyek az övről lelógó szíjakhoz voltak erősítve vagy annak részét képezték. Az erős bolygatás ellenére több esetben mégis szerencsés módon nyílik lehetőség az övfüggők vizsgálatára, mert a sírrablás során a lábak környéke rendszerint érintetlen maradt. A sírrablók ugyanis elsősorban a mellkas és a medence táján reméltek nagyobb zsákmányt, és azt bolygatták meg. A férfi sírokban hasonló, feltehetően egykor is a térd alá lelógó függőket nem találtak, tehát kizárólag a női viselet egy jellegzetes elemével van dolgunk. Az öv szerepének átalakulása a kora középkorban mind a férfi, mind a női viselet tekintetében a késő antik időszakhoz képest figyelemre méltó új elemeket hozott.³³⁷

Az övfüggők a nők számára nemcsak díszként, hanem különböző eszközök, tarsoly és amulettek felerősítésére is szolgáltak, és ez által a női viseletben hármas szerepet tölthettek be. Az övfüggők a ráfüggesztett amulettek mágikus hatása révén bizonyos szakrális jelentőséget is kaptak. Mindezek alapján viseleti helyzetük, valamint a rájuk erősített tárgyak jellege és rendeltetése alapján elkülöníthetjük az eltemetett bal és jobb oldalán viselt, eszközök, amulettek felerősítésére szolgáló övfüggőket és a középen viselt, ékes veretekkel ellátott díszfüggőket.³³⁸

IV.3.2. Díszfüggők (55, 104?, 133, 154, 178, 284, 397. és 411. sír)

A csákberényi temetőben talált függők kivétel nélkül az eltemetett lábszárai, a combok, illetve a lábszárak között fordulnak elő. A 133. sírban az ásató feljegyzései szerint a nagyszíjvég és az öt négyzet alakú bronzveret a bal alsó lábszárhoz közel helyezkedett el. A 154. sírban szintén az alsó lábszárak között volt a csuklós veret és a négy darab négyszögletes veret, amelyek körül az ásató még szövetmaradványokat is megfigyelt. Elképzelhető az is, hogy a fémvereteket nem bőrre,

hanem textíliára erősítették fel. Hasonló textilfüggők ismertek a korabeli női kora bizánci viseletben, amint azt számos mozaik is tanúsítja (Poreč).³³⁹

A 284. sírban tárták fel a legrészletesebben megfigyelt díszfüggőt, amely a térdtől lefelé maradt fenn. A 35 cm hosszú részleten az egymástól 1,5–2 cm távolságra levő téglalap alakú, áttört vereteket hosszirányba erősítették rá. Közöttük kis, bordázott díszű pántok voltak. Az egyik veret mellett kis „hengeres alakú fonalat” figyelt meg László Gyula, amely azt bizonyítja, hogy a függőnek talán mindkét szélét fémhuzal keretezte.

A 397. sírban a sorban egymás alá rendezett, fonatmintás, négyszögletes vereteket már a térd felett is sikerült feltárni, a nagyszíjvég a bokák felett volt. Az ásató ezúttal bőrnymokat figyelt meg a veretek alatt.

A 411. sírban ugyancsak az alsó lábszárak között voltak sorban egymás alatt a kis szíjvégek egymástól 1–3–4,5 cm távolságra. A kis veretek csak a felső részükön voltak átlukasztva, tehát szabadon függtek a bőr- vagy textilszalagon, amelyekre a veretek közé még kis pántokat is erősítettek.

A díszfüggőkre erősített veretek és szíjvégek formája és mintázata alapján időrendi megállapítások is tehetők. Ezen egyszerű mintával poncolt kéregöntvényeket technikai és stíluskritikai alapon Fettich Nándor már az 1930-as években germán, gepida eredetűnek tartotta,³⁴⁰ és egy részüket később Bóna István is a gepida viselet részeként értelmezte.³⁴¹ Kiss Attila számtalan olyan tárgytypust, technológiai sajátosságot és díszítőmintát gyűjtött össze és vitt térképre, amelyek többnyire 6. századi előzményekkel rendelkeztek és az avar kori germánok jelenlétére utaltak. Kiss Attila azonban megmaradt a tipokronológiai és stíluskritikai érvelésnél, és nem vizsgálta a tárgyak funkcióját.

Az avar kori Erdélyben és a Dunántúlon megfigyelhető veretes díszfüggők a Meroving-kori germánok (frankok, alamannok, türingek, langobárdok, gepidák) által viselt női övfüggőviselet rokonai.³⁴² A kora középkori germánoknál az övfüggőviselet késő antik-bizánci hatást tükröz. Erre utalnak egyes kora bizánci mozaikok, amelyeken a nők a derék tájáról lelógó egy vagy két, gyakran textilből készült függőt viselnek.³⁴³

³³⁷ VIDA 1996, 107–124; VIDA 2000, 367–377. Az övfüggők használatának szokása nem a provinciális római környezetből eredeztethető, hanem közvetlenül olyan 3–5. századi viseleti hagyományra vezethető vissza, amely a Római Birodalom határain kívül a Barbaricumban jelent meg Dél-Anglia, Skandinávia, Dél-Németország, az Elba-vidék, Dél-Oroszország, a Közép-Duna és az Al-Duna vidékén. Lásd KOCH 1985, 516–537; DÜBNER-MANTHEY 1987, 129–136.

³³⁸ MARTIN 1991, 36, Abb. 2; GARAM 2011, 63–93.

³³⁹ VIDA 2000, 367–377.

³⁴⁰ FETTICH-MAROSI 1936, 63–99; FETTICH 1965, 107–108.

³⁴¹ BÓNA 1963, 49, 3. j.

³⁴² HINZ 1966; BÓNA 1976, 40–44; GRÜNEWALD 1988, 108–126; KOCH 1990, 156–163; VIDA 2000, 367–377.

³⁴³ KISS 1964, 124–126, Abb. 14; BÓNA 1970–71, 70–71; MARTIN 1991, 33–37, Abb. 3; GARAM 2011, 63–93.

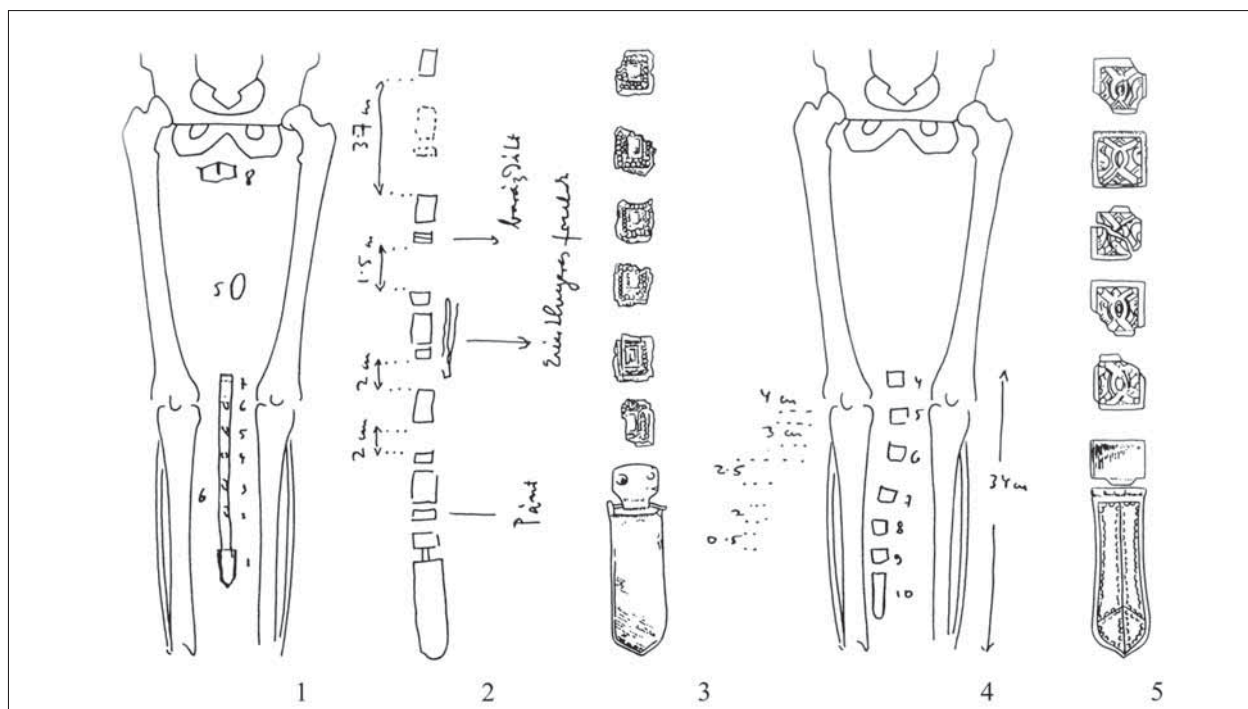

37. ábra. Női övcsüngő viselet László Gyula eredeti sírrajzai nyomán: 284. és 397. sír

A Kárpát-medencében az avar kori díszfüggők előzményei azok a fibulaviselettel kapcsolatba hozható függők, amelyeket néhány langobárd³⁴⁴ és gepida³⁴⁵ sírban figyeltek meg. Nem lehet feladatunk itt az övfüggők számos típusának elemzése. Érdekes módon azonban a veretes övfüggők kora avar kori típusa csak elvétve fordul elő a Meroving Birodalom központi³⁴⁶ és nyugati területein,³⁴⁷ ezért mint helyi, a Kárpát-medencei népességre jellemző jelenséget kell értékelnünk.

Feltevésem szerint az övfüggőviselet a kora avar kor elején a meroving kultúrájú, germán viseleti és kulturális hagyományokat ápoló népességhez köthető. Később azonban divattá vált, és az akkulturáció folytán más közösségek (pl. a keleti eredetű nomádok vagy a romanizált lakosság) is átvették. Mindenesetre a divat átalakulását az övfüggőt ékesítő veretek formáinak és díszítésének lassú megváltozása is jelzi, hiszen a korai öntött, poncolt díszű szíjvégeket a II. germán állatstílussal mintázott szíjvégek és övveretek, majd díszítetlen vagy bizánci ornamentikájú lemezes veretek és szíjvégek követik.

³⁴⁴ Szentendre 25, 33, 56. sírok: BÓNA 1970–71, 7–15. képek

³⁴⁵ Szentes-Nagyhegy: BÓNA 1976, 43, 8. kép; Hódmezővásárhely-Kishomok 77. sír: NAGY 1984, 225, 16. kép.

³⁴⁶ Krautheim 4. sír: KOCH 1967, Taf. 52/2, 10.

³⁴⁷ Braives „En village”: BRULET-MOUREAU 1979, Fig. 11/2b, c und Pl. I. 59, Pl. II. 89.

IV.3.3. *Tárgyak felerősítésére szolgáló függők, láncok* (55, 129, 176, 208, 240, 265. és 300. sír)

Rendszerint az eltemetett bal oldalán találunk övfüggőre utaló maradványokat, amelyek közül a szerves eredetűek (textil, bőr, fa) többnyire elenyésztek, és csak ritka esetben sikerül megfigyelni őket. A csákerényi sírokban a bal combcsont táján (55, 129, 265. sír), a deréktájon (176, 208. sír) vagy a térdék között (104. sír) talált bronzláncok mediterrán eredetűek, és egykor a bizánci templomokban lámpák felfüggesztésére használták őket. Mivel rájuk amuletteket is függesztettek, ezáltal maguk is amulettfunkcióval rendelkeztek.³⁴⁸

IV.3.4. *Faszelencék, amulettkapszulák* (119A, 262, 284, 285, 349. és 397. sír)

Az övfüggőn viselt tárgyak, amulettek között a kora avar korban feltűnnek a Meroving-kori kultúrával szoros kapcsolatot mutató, fából esztergált, gömb alakú, fémveretes szelencék. A mezőbándi temető publikációja óta ismeretes,³⁴⁹ hogy a Meroving Birodalom területén ismert ezüst- vagy bronzkapszuláknak az avar

³⁴⁸ GARAM 2002, 153–176.

³⁴⁹ KOVÁCS 1913, 300, Fig. 22, 316, Fig. 35.

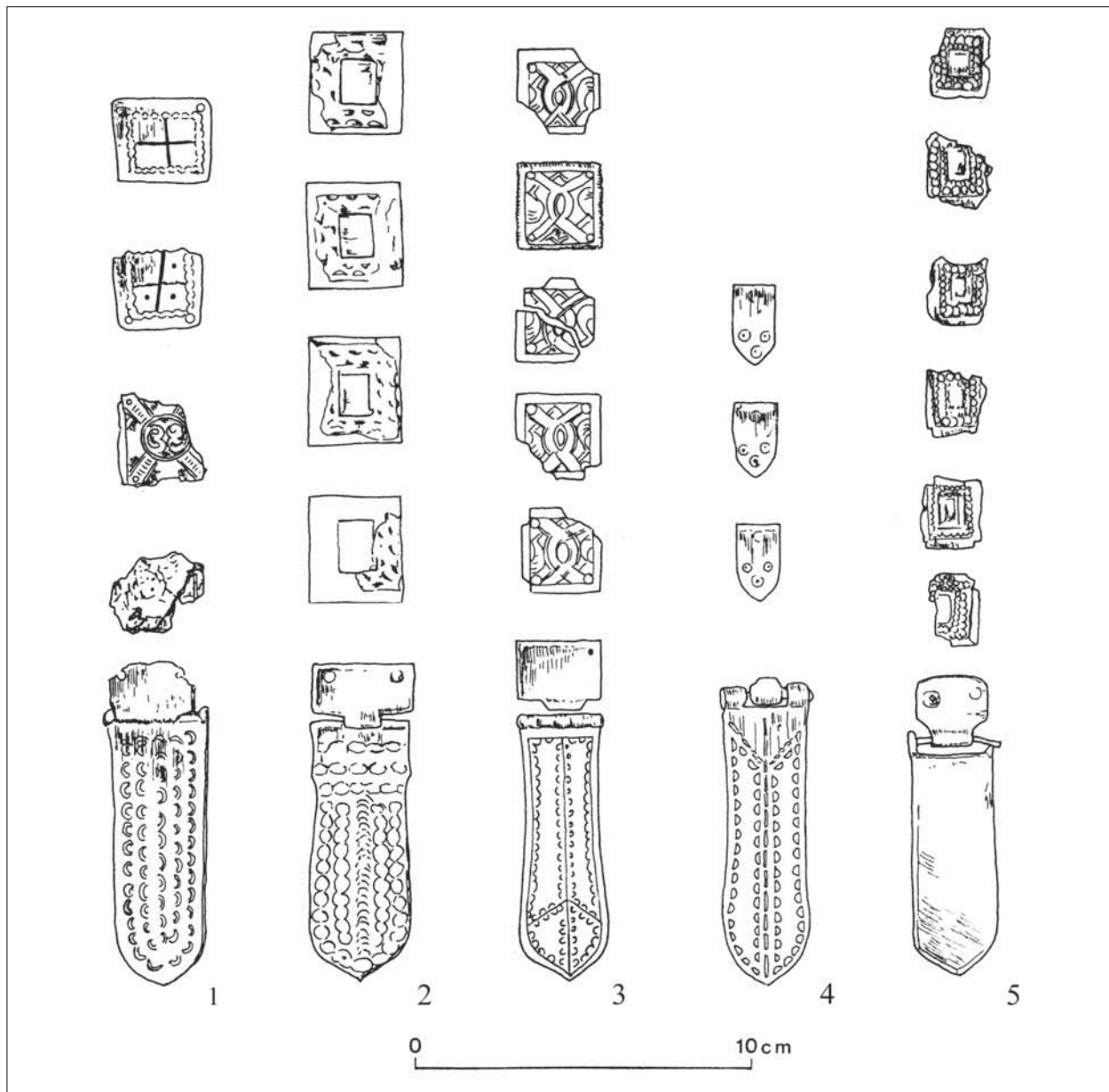

38. ábra. Női övcsüngőleletek. 1: 154. sír; 2: 133. sír; 3: 397. sír; 4: 411. sír; 5: 284. sír

kori Kárpát-medencében fából készült, veretekkel díszített változatai találhatóak meg.³⁵⁰ Az elmúlt években az egykori Pannónia területéről nagy számban tártak fel a mezőbáti példányokhoz hasonló faszelencékre utaló fa- és fémmaradványokat, valamint fontos újabb leletek kerültek elő a Kárpát-medencén kívül, így mára a kora középkori európai kapszulák száma

Észak-Kaukázustól kezdve Kasztíliaig és Észak-Franciaországig meghaladta a százat.³⁵¹

A kora középkori fém- és faszelencéknek két fő típusát különböztethetjük meg. Az egyikbe a nagyobb átmérőjű (d: 5–11 cm), a diszkosz vagy lapított gömb alakú példányok tartoznak, amelyek meglepően kis számban a Mediterráneumban – beleértve a Fekete-tenger északkeleti partvidékét is – terjedtek el, és az

³⁵⁰ WERNER 1950, 38–52; SALIN 1956, 112–118; KOCH 1967, 43–47; SCHELLHAS 1994, 73–102; VIDA 1995, 219–299.

³⁵¹ VIDA 1995, 219–299; GARAM 2010, 148–167.

5–6. századra keltezhető. A Földközi-tenger vidékétől északra csupán a kölni dómban eltemetett nő sírjából ismerünk egy nagyméretű ezüstszelencét, amelynek motívumai késő antik műhelyre utalnak.³⁵² A szelencék másik típusa jóval kisebb átmérőjű (d: 1,9–4,5 cm), a példányok szinte minden esetben szabályos gömb alakúak, és főleg a 6. század végére, illetve a 7. századra keltezhető. Ez utóbbiak elterjedési területe a Rajna–Majna–Mosel és a Duna felső folyásának vidékére esik.

A Kárpát-medencei fából esztergált szelencék méretüket tekintve a mediterrán előképekhez állnak közelebb. Néhány esetben fémmaradványok utalnak arra, hogy a meroving területeken is készítettek szerves anyagból szelencéket, de ezek közül csak keveset sikerült rekonstruálni.³⁵³

A csakberényi 119A sírban csupán egy díszítetlen, kerek, négy helyen átfúrt lemez tartozhatott egy faszelence középdíszéhez. A 285. sír esetében nem maradt fenn a középső kerek díszlemez. A 262, 349, 397. sírokban a kapszulák középlemezének széle rovátkolt, azokat levélkereszt díszíti, középen négyszögletes vésett alakzat látható. Több esetben megmaradtak a fémmaradványok és a függesztőszíj fémveretei is.

A 284, 285, 349, 397. sírok esetében az ékszerek és a viselet egyéb elemei alapján a kapszulák női sírokból kerültek elő. A leletek azonban két esetben férfitemetkezésre utalnak. A 119B sírban rojtos lószerszámveretek, lándzsa, a 262. sírban soktagú ezüstveretek, nyílcsúcsok és egy balta utalnak férfi sírra. (Ugyanakkor a 119A sír áttört négyszögletes veretei tartozhatnak női díszfüggőhöz is.) Az amulettkapszulák nem tartoztak a férfiak leletegyütteséhez, ezért feltételezhetően a temetéskor nő hozzátartozójuktól kapták mint védő erejű amuletteket túlvilági útjukra.

A fém- és fémveretes faszelencék rendszerint gazdag női temetkezésekből kerültek elő, de nem zárható ki, hogy a kevésbé tehető nők fémveretek nélküli vagy bőrszelencéket használtak.³⁵⁴

E többnyire növényi maradványokat tartalmazó szelencék használatának és viseletének hagyományát antik–bizánci eredetre vezetik vissza, és a régebbi irodalomban, feltehetően a kapszulák egy jelentős részének keresztdíszje miatt, a kereszténység terjedésével hozták

kapcsolatba őket.³⁵⁵ A Meroving-kori nő világához hozzátartozó szelence gyógynövények, növényi amulettek, porok vagy kenőcsök tárolására szolgálhatott.

Az ókeresztény értelmezés lehetőségét újabban a kérdést érintő szakmunkák rendkívül kritikusan, sőt szkeptikusan tárgyalják. A szelencék korai csoportjánál kizárólag az ibériai példányoknál figyelhető meg a kereszténységgel kapcsolatba hozható díszítés (hal, Dávidcsillag, életfa), és a késői csoportban a Rajna-vidéken a keresztjeles példányok inkább csak a 7. század közepére és második felére keltezhető. ³⁵⁶ Semmiképpen nem tarthatók elsődleges ereklyetartónak, amint azt a múlt században egyesek hitték,³⁵⁷ inkább csak úgynevezett másodlagos ereklyéket, szent helyekről, nagyon tisztelt élő vagy holt személyek környezetéből, sírjáról származó emlékeket (föld, viasz, levelek, magok)³⁵⁸ tarthattak bennük.³⁵⁹ Ismerve a kora középkori ember szinkretisztikus világképét,³⁶⁰ aligha vonható kétségbe, hogy a szelencékbe zárt, rendszerint gyógyhatású növényeket³⁶¹ a gyógyítás mellett növényi varázslásra is használták.

A Kárpát-medencében a faszelencéket a hitelesen dokumentált esetekben a középen viselt díszfüggőtől külön álló függőn, a bal oldalon viselték, ott, ahol a Meroving-kori nő szíjra felfűzve eszközöket és amuletteket tartott magánál. Négy esetben figyelhető meg, hogy a faszelencét viselő nők középen egy díszfüggőt is viseltek (Budakalász 874. sír; Csákberény 284, 397. sírok; Várpalota-Unió 20. sír). E késő antik gyökerekre visszavezethető szokás a Mediterráneumban való korai felbukkanása után elterjedt Európában a meroving kultúra hatása alá került területeken. A Kárpát-medencei fémveretes faszelencék más „meroving jellegű” tárgyakkal és viselettel kerültek elő, ezért a szokás ápolását elsősorban a helyi germánokhoz köthetjük. A kapszulák használatának és viseletének már az avar kor előtt is megtaláljuk helyi előzményeit a 6. századi szentes-nagyhegyi gepida temetőben.³⁶² A Kárpát-medencében tehát 6. századi, helyi forrásokból is táplálkozhatott a szelencék, kapszulák 7. századi használata, szélesebb körű elterjedése, amelyet az avar kori germán környezetben Szihalom-Budaszög lelőhelyen talált arany maszkos veretes kapszulák is mutat-

³⁵² DOPPELFELD 1960, 110.

³⁵³ Esslingen-Sirnau 91. sír (Kreis Esslingen, Németország): KOCH 1969, Taf. 34, A. 6; Klepsau 4 sír (Hohenlohekreis): KOCH 1990, 163, 401. j., T. 3,38–40; Vendeuil-Caply 90. sír: PITON 1993, 13, 178–179, Fig. 9; GARAM 2010, 148–167.

³⁵⁴ A St. Denis-székesegyházban egy bőrszékenyben (bőr-kapszulában) diót találtak: SALIN 1956, 85. Egy valódi bőrkapszula származik Hasaútból, az Észak-Kaukázusból (*sumočka*), benne gyökérmaradványokat találtak: RUNIC 1971/2, 172, 174, 5. kép 30.

³⁵⁵ WERNER 1950, 38–52; VIDA 1995, 263–267.

³⁵⁶ A wahlheimi műhely és köre: SCHELLHAS 1994, 82–83.

³⁵⁷ SCHAFFHAUSEN 1868, 135–149.

³⁵⁸ WEIDEMANN 1977, 353–398; WEIDEMANN 1982, 159–169.

³⁵⁹ A másodlagos ereklyetartókról, csatokról és szíjvegekről: VON REITZENSTEIN 1991, 53–83.

³⁶⁰ PAULI 1978, 147–157.

³⁶¹ Kräuteramulett címszó: JAHNKUN, In: *Reallexikon der Germanischen Altertumskunde I.*, 1973, 271.

³⁶² BÓNA 1976, 37. 8. kép, 11. tábla.

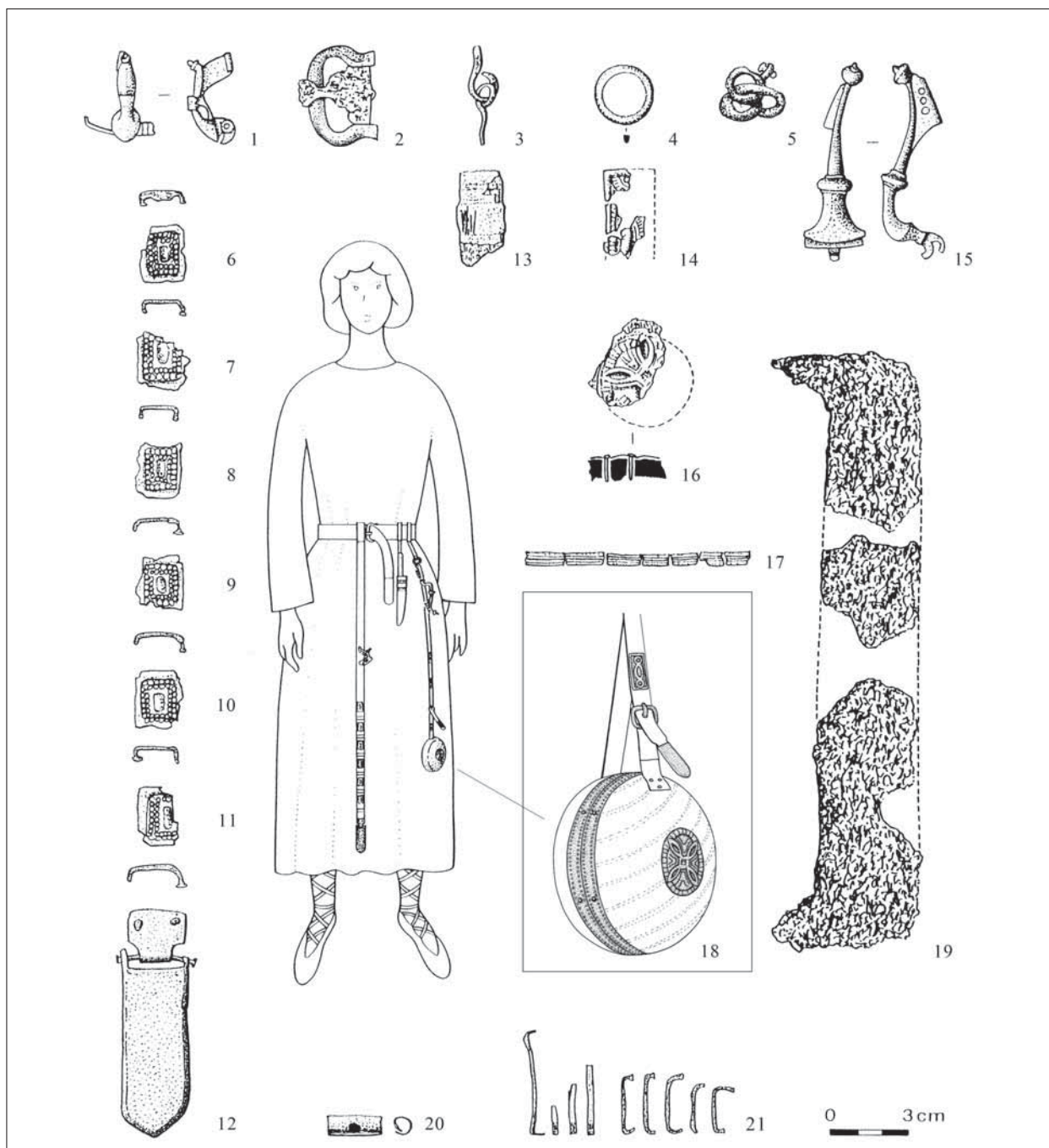

39. ábra. A csákberény-orondpusztai 284. sír női ruhaviseletének rekonstrukciója díszfüggővel és fakapszulával

nak.³⁶³ Az avar kori Kárpát-medence germán eredetű népsége tehát ismerte és követte a korabeli nyugati meroving kulturális szokásokat.³⁶⁴

³⁶³ VIDA 2008, 13–46; Fodor–Vida 2013, 157–173.

³⁶⁴ BÓNA 1990, 90; VIDA 1995, 275–278.

IV.4. AZ ÖV ÉS TARTOZÉKAI (Fancsalszky Gábor)

IV.4.1. Statisztikai vizsgálatok (6–8. térkép)

A 452 síros temetőrészletben eltemetett halottak feltűnően nagy része hordott veretes övet, illetve egyszerű övet, amelyre a különböző típusú csatok utalnak. A nemek megoszlása szerint (a mellékletek és az antropológiai vizsgálatok alapján) 47 férfi, 4 ifjú és 15 nő hordott veretes övet, 2 sír kérdéses hovatartozású.

Férfiak: 1, 10, 14, 22, 28, 45, 58, 61, 68, 74, 77, 86, 90, 94, 111, 112, 118, 119, 125, 162, 164, 178, 211, 214, 215, 226, 228, 245, 253, 258, 262, 272, 278, 280, 292, 315, 348, 360, 365, 380, 387, 393, 395, 408, 409, 421. Ifjak: 176, 186, 201, 397 (kettős sír). Nők: 55, 104, 133, 154, 172, 240, 284, 285, 309, 310, 352, 356, 367, 397, 411. Kérdéses neműek: 108. (ifjú?), 141. (férfi?): az itteni szíjvégek inkább lószerszámhoz tartozónak tűnnek.

A leletanyagban összesen 118 csat van. A veretes övekhez tartozókat leszámítva, és a két vagy három csatot tartalmazó sírokat is egy személynek számítva, ez további 68 öves temetkezést igazol. A csatok típusai alapján az összesen 33 bronzcsat (a fentieket nem számítva) 17 sírra utal. A vascsatokat három csoportra oszthatjuk: a 47 négyszögletes 27 sír, a 15 benyomott oldalú 10 sír, a 23 kerek 14 sír egyszerű övét jelzi.

Sírok szerinti megoszlásban (csak az egyszerű övek csatjai): bronzcsat: 13, 60, 64, 67, 89, 129, 155, 203, 204, 205, 219, 294, 312, 362, 398, 412, 418; vascsat: négyszögletes: 33, 48, 79, 130, 138, 185, 255, 256, 263, 268, 270, 283, 297, 305, 319, 331, 343, 347, 364, 376, 384, 386, 405, 407, 413, 440, 452. (lószerszám: 85, 374.); benyomott oldalú: 4, 16, 18, 30, 161, 167, 231, 242, 277, 355; kerek: 78, 121, 134, 246, 293, 337, 344, 371, 377, 425, 429, 447, 450, 451.

Az övre csattal utaló leletek közül néhány esetben a mellékletek alapján biztosan megállapíthatjuk a nemet is. Férfi: 78, 155, 161, 305, 451. Ifjú: 297, 331. Nő: 13, 16, 18, 30, 33, 67, 138, 283, 293, 364, 386, 405, 407, 413, 447, 452. Így az övek alapján az összes eltemetett közül biztosan férfi 52, ifjú 6, nő 31 eset.

Övre utaló lelet 134 sírből került elő (veretes öv: 51 férfi és ifjú, 15 nő + a 68 csatos öv). Ez már elgondolkoztató, hiszen az átlagos avar temetőkből ez az arány általában alacsonyabb, de például a csákberényi anyaghoz igen hasonló Környe a sírszámhoz viszonyítva még ennél is gazdagabb övekben (58 férfi közül 37).³⁶⁵

Ennek ismeretében jogos a kérdés: a veretes övvel eltemetett férfiak vajon egyéb tekintetben is a közösség kiemelkedő tagjai voltak-e? Ezt a ló- és fegyvermellék-

letek aránya alapján vizsgálhatjuk meg. A nagyfokú bolygatottság miatt azonban az adatok inkább csak tájékoztató jellegűek.

Öv + fegyver: 10. (3 nyílhegy), 14. (3 nyílhegy), 95. (1 nyílhegy), 111. (íjlemez, 1 nyílhegy), 211. (1 nyílhegy), 226. (1 nyílhegy), 262. (balta, 4 nyílhegy), 278. (1 nyílhegy, balta), 280. (1 nyílhegy), 365. (íjlemezek, 4 nyílhegy), 380. (1 nyílhegy).

Kérdéses: 61. (íjlemez), 172. (csákány, de női sír), 397. (3 nyílhegy, de kettős sír: nő és ifjú).

Öv + ló: 228. (lócsontok, a férfitől 5 m-re).

Öv + fegyver + ló: 85, 86. (kard, lóváz, 2 hosszú fülű kengyel, 3 vascsat), 119. (lóváz, lóhere alakú veretek, csengő, lándzsa a lónál), 272. (íjlemez, 1 nyílhegy + lóváz, 2 hosszú fülű kengyel, 2 hevedercsat), 245. (íj, 1 nyílhegy + lóváz, zabla, 3 rojtos veret, 6 kúpos rozetta, lándzsa a lónál), 395–396. (395: íjlemez?, tegezveretek, 3 nyílhegy + 396: lóváz, 1 hosszú fülű kengyel, lándzsa a lónál).

Itt említjük az első, öv szerinti felsorolásnál már idézett két kérdéses sírt is: 108. (ifjú, öv nélkül, lócsontok külön, ezeknél lándzsa és 3 szíjvég – inkább lószerszám), 141. (lóváz, hosszú fülű kengyel, zabla, lándzsa a lónál, a szíjvégek itt is inkább a lószerszámhoz tartozhatnak).

A leggyakoribb együttes az öv + fegyver: 11 + 2 kérdéses eset. (A 172. sírt ebben az esetben bizonytalansága miatt nem értékelhetjük.) A fegyver ezeknél szinte kizárólag íj és nyíl, a kérdéses síroknál is.

Igen ritka az öv + ló, mindössze 1 eset. Ráadásul a 228. sír esetében a bolygatás és a viszonylag nagy távolság (5 m a két váz között) hibalehetőséget vet fel. Ezért nem lehet kizárni, hogy egyéb mellékletek is lehettek e sírokban, így elvileg más csoportokhoz is tartozhattak.

A legrangosabb variáció az öv + fegyver + ló, 5 eset. (Ezeknél és az előzőnél is teljes lóváz volt.) Három sírban (245, 272, 395–396.) íj és nyíl, illetve a 245. és a 396. esetében ezen felül lándzsa volt a fegyver, a 85.-ben és 86.-ban kard, a 119.-nél pedig szintén lándzsa.

Fontos itt a lándzsa szerepének tisztázása. Mindhárom sírnál (119, 245, 396.) ugyanis a lándzsa a lóváz csontjai közül került elő (ló koponyájánál, lóváznál, jobb medencecsont mellett).

Ezt a megfigyelést erősíti meg a két kérdéses sír (108, 141.) példája is, amelyeknél szintén a lóvázhoz

³⁶⁵ SALAMON–ERDÉLYI 1971, 41.

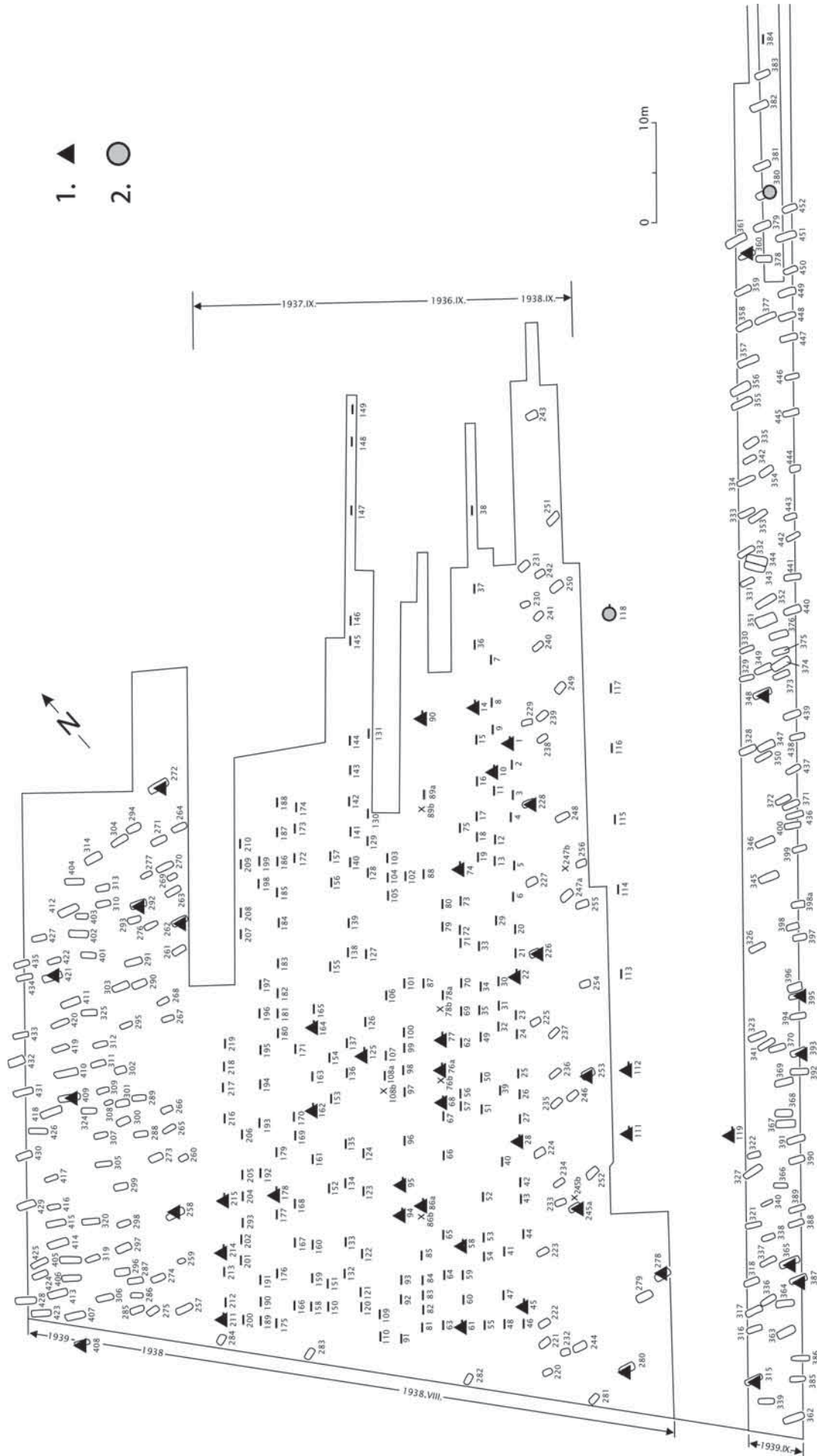

6. térkép. A csákbéreny-orodpusztizai temető öntartozékainak elterjedési térképe I. 1. kora avar kori; 2. késő avar kori

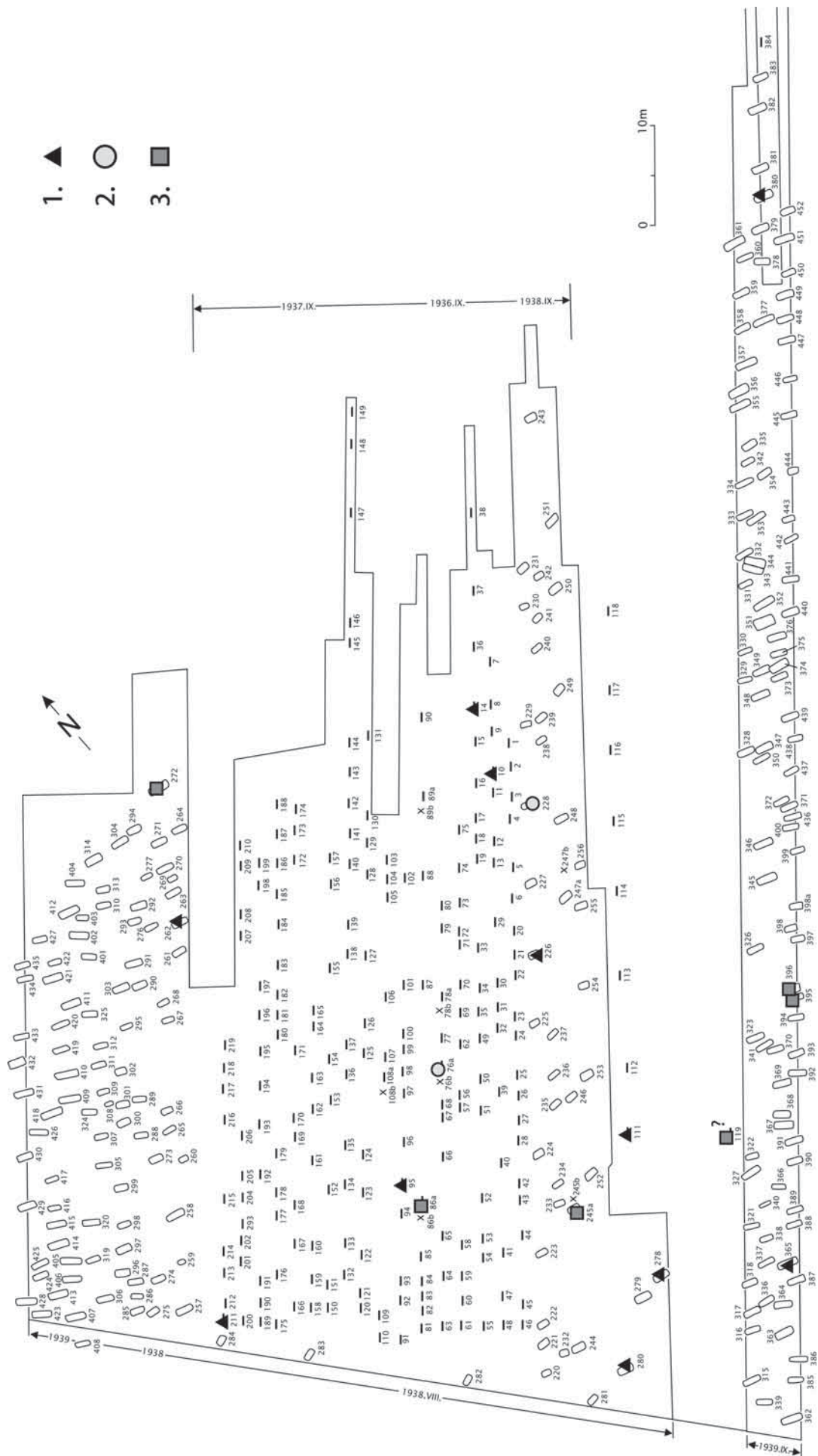

- 1. ▲
- 2. ○
- 3. ■

0 10m

7. térkép. A csákbéreny-orondpusztai leletgyűjtések. 1: öv és ló; 2: öv és ló; 3: öv, ló, fegyver

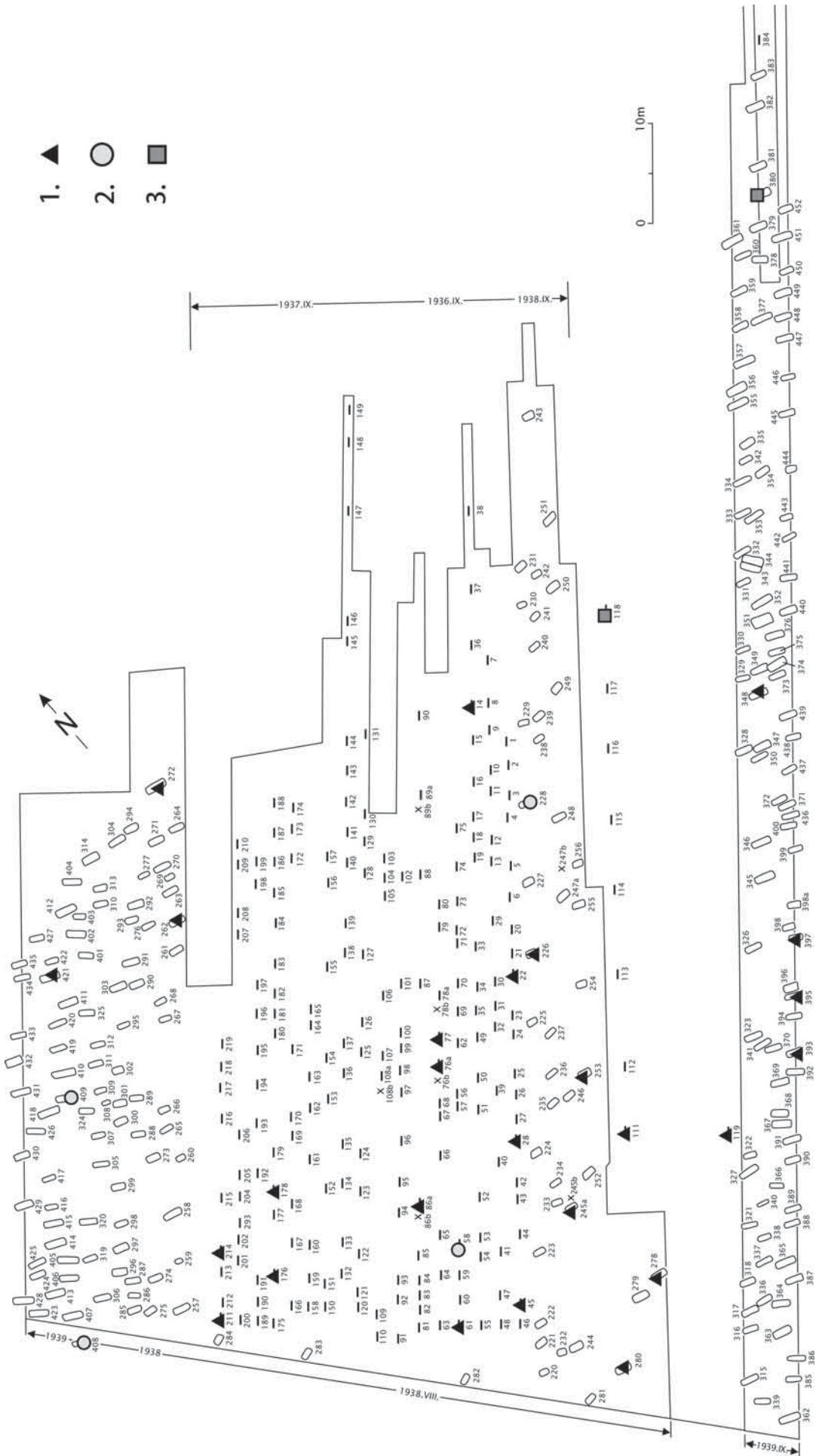

8. térkép. A csákbereány-órondpusztai temető üttartozékainak elterjedési térképe II. 1: kora avar kori; 2: középv avar kori; 3: késő avar kori

tartozott a lándzsa (lőcsontok között; kengyel felett, hegyével a koponya felé).

Ez az öt eset arra utal, hogy a lovas temetkezéseknél a lándzsa inkább a rítus része, és nem a lóhoz tartozó férfi fegyverzetéhez tartozik.³⁶⁶

Ennek alapján a 119. sír is inkább az öv + ló csoporthoz tartozhatna, de mivel ezek a jelenségek úgyszólván összességükben válnak érdekessé, ez a beosztási probléma a lényegét nem érinti.

A 47 férfi és 1 ifjú (397.) sírból előkerült, veretes övet hordó egyének közül tehát 17-nek volt fegyver-, ló- vagy mindkét melléklete. Ez elég magas arány ugyan, de az is egyértelmű, hogy a veretes övet hordók nem voltak kizárólag lovas, fegyveres harcosok. (A fegyver általában íj-nyíl, a lóváz mindig teljes, a fegyveresek száma kétszerese a lovasokénak.)

Ez annál is érdekesebb, mivel a késő avar kori alakos ábrázolású övvereteket rendszerező munkákban³⁶⁷ megfigyelték alapján ennél is jóval alacsonyabb arányban találkozott az öv-fegyver-ló mellékletek száma. Ez természetesen a két korszak társadalmi különbségeiből is adódik, de a háttér közös lehet.

IV.4.1.1. A temetőterképek tanulsága

A temetőhöz tartozó közösség társadalmi/családi összetételét a lelettípusok elterjedési sűrűsödése alapján vizsgálhatjuk meg.

A 6. térkép a veretes öves sírokat tünteti fel. A kérdés az volt, hogy az övveretek sűrűsödnek-e valahol, vagy pedig elszórtan helyezkednek el? Térképünk – hasonlóan a környei³⁶⁸ és az alattyáni temető korai részéhez³⁶⁹ – elszórt és mindenhol jelentkező csoportokat mutat. Ebből arra következtethetünk, hogy a veretes öves, előkelőbb réteg nem foglalt el kitüntetett helyet, hanem inkább családi közösségenként temetkezett. Az is érdekes, hogy a veretes övű nők igen ritkán nyugszanak hasonló mellékletű férfiak mellett, de ebben az esetben a temető rablási foka megnehezíti a további következtetések levonását.

A két öntött veretes sír (119. és 380. sír: kisszívűgek, utóbbi esetében sima lemezes bronz szívűveggel) a sírmező ÉK-i részén került elő, így a késői rész erre keresendő, amennyiben nem csak néhány sír véletlenszerű beásásáról van szó.

A terület családi jellegű elosztása mellett szól az a tény is, hogy az övveretek szempontjából egyik rész (így a feltételezhető középpont) sem kiugró, ezért nem

állíthatjuk, hogy egy magból indulna ki az összes család temetkezése, de természetesen egy kezdeti kijelölt terület bizonyosan létezik.

Az öv-fegyver-ló kapcsolat (7. térkép) már némileg más képet mutat. Ebben az esetben ugyanis egy képzeletbeli É-D-i tengelyt húzva feltűnő a DK-i rész letgazdagsága. Ennek alapján nem zárható ki, hogy e réteg családjai egymás közelében temetkeztek. Ez pedig feltehetőleg az első ide temetkező nemzedék része lehet. A teljes feltárás hiánya és a rablás mértéke miatt ez természetesen egyelőre csak hipotézis.

IV.4.2. Tipológiai vizsgálatok

IV.4.2.1. Csatok

Vascsatok (40. ábra 1.1.–1.3.)

A leggyakoribb a négyszögletes, téglalap alakú, kicsit lekerekített sarkú típus (46 db), ezek között trapéz alakú is előfordul (201, 203, 315. sír). Az ovális vagy kerek csatok száma 23. A téglalap alakú, de két hosszanti oldalán erősen benyomott példányok száma 15. Egyik típus sem specifikus, vagyis nem kötődnek egy-egy övgarnitúra stílusához.

Bronzcsatok (40. ábra 2.1.1.–2.6.4.)

A bronzból készült csatok formailag igen változatos képet mutatnak. Vannak sima ovális karikák, lemezes erősítésű, germán jellegűek, észak-itáliai vagy alpi típusok, helyi készítésű bizánci és igazi bizánci példányok, egybeöntött karikájú és testű avar darabok és későbbi típusú trapéz (67. sír) és szárnyas (118. sír) csatok.

Bronzcsatok ovális vastag csatkarikával (40. ábra 2.2.1.–2.2.3.): jó korjelző az ovális, vastag csatkarika, a 6–7. századi meroving sírokból is ismert forma (155, 172, 204. sír). A számunkra érdekes dunántúli korai avar temetőkből is ismerünk ilyeneket: Környe 67, 85, 105, 114, 126. sír;³⁷⁰ Várpalota-Gimnázium szórvány;³⁷¹ Nagyharsány 10. sír;³⁷² Pécs-Köztemető 26. sír.³⁷³ A tavábiakban is gyakran fogjuk idézni a Linz-Zizlauban előkerült anyagot, számos, a kora avar korhoz fűződő kapcsolata miatt,³⁷⁴ a fenti csatokhoz: 75. sír, illetve 96. és 98. sír, mindkettő tausírozott övgarnitúrával.³⁷⁵

³⁶⁶ BÓNA 1979, 23–24.

³⁶⁷ FANCSALSZYKY 1993, 19.

³⁶⁸ SALAMON–ERDÉLYI 1971, Plan II.

³⁶⁹ KOVRIG 1963, Plan II.

³⁷⁰ SALAMON–ERDÉLYI 1971, Taf. 8. 14, Taf. 14. 1, Taf. 19. 1, Taf. 19. 20, Taf. 21. 11.

³⁷¹ ERDÉLYI–NÉMETH 1969, II. t. 7.

³⁷² PAPP 1964, III. t. 13; PÁSZTOR 1991, 80.

³⁷³ KISS 1977. Pl. XXXIV. 26, Pl. LXXXVI. 80.

³⁷⁴ Ehhez: MARTIN 1989.

³⁷⁵ LANDENBAUER–OREL 1960. Taf. 6/75. 8. = Taf. 29, Taf. 9/96. 5. = Taf. 36, Taf. 10/98. 4. = Taf. 37.

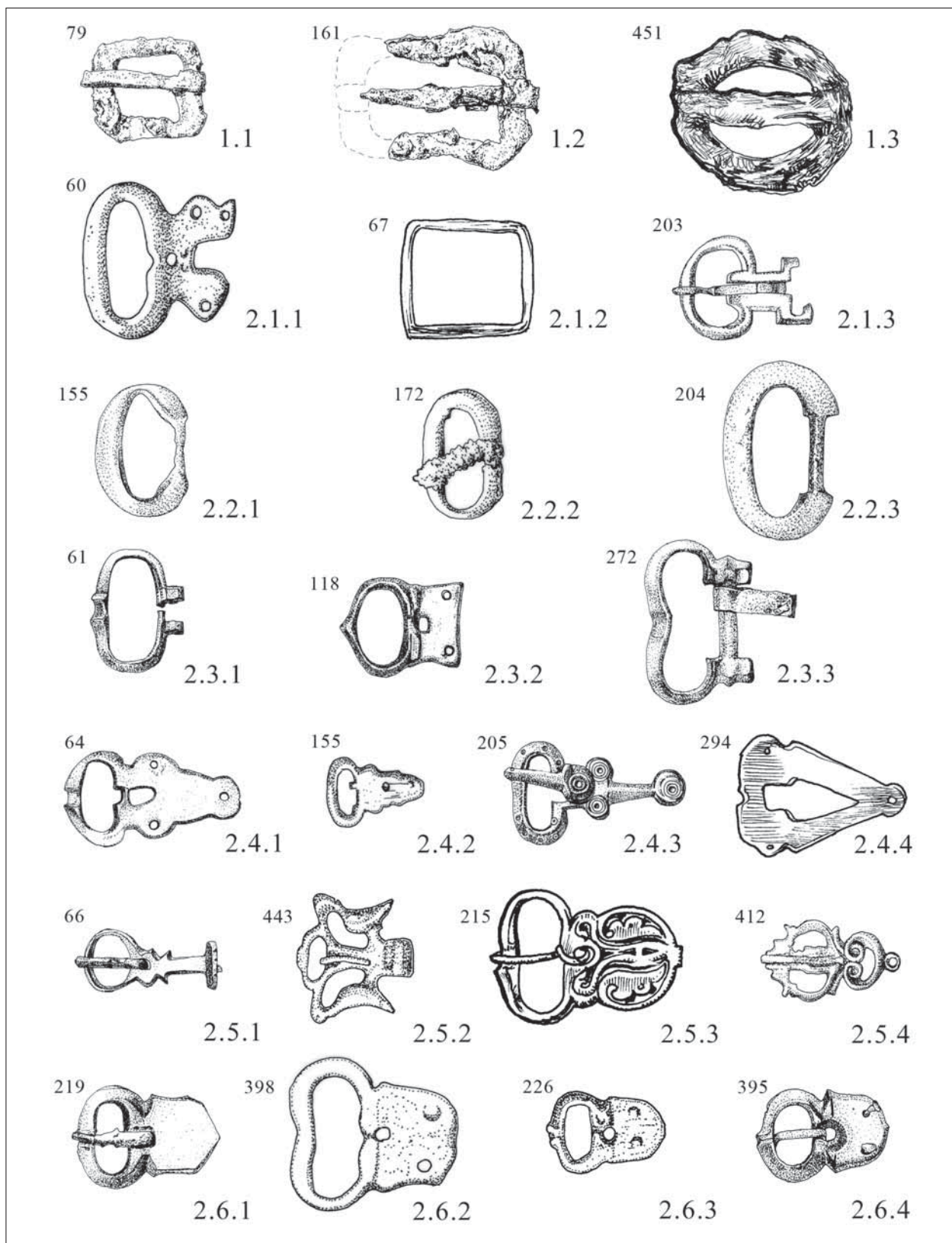

40. ábra. A csákerényi temető csattípusai

Bronzcsatok ovális karikával (40. ábra 2.3.1.–2.3.3.), lemezes felerősítéssel: Hasonlóan 6. századi, germán jellegű a 61. és 272. sír ovális karikájú, lemezes felerősítésű csatja. Jó korjelzők Várpalota-Gimnázium 132. sírjának a csattal együtt előkerült vas övveretei.³⁷⁶ Hasonló jellegű csat volt a környei 78. sírban,³⁷⁷ a harcos mellékletei között íjlemezek mellett pajzsdudor is szerepel. A típus továbbélésére utal az alattyáni 40. sír példánya,³⁷⁸ amelynél a felerősítés lemezes módja megegyező, de a csatkarika már szárnyas, a csattest pedig különálló. Az alattyáni 40. sír szárnyas csatjához – mely a középvavar korban jelenik meg – hasonló darab temetők 118. és 284. sírjából került elő. A 284. női temetkezés, a 118-ból származik viszont az egyetlen alakos ábrázolású, öntött bronz kisszíjvég – ez is a kora avar kor utáni periódusra utal.

Észak-itáliai csatok (40. ábra 2.4.1.–2.4.4.)

A csatok egy másik része is jól kapcsolódik a germán leletanyaghoz. Ezek az igényesebb kidolgozású észak-itáliai vagy alpi típus³⁷⁹ egyszerűbb változatai. Temetőkben a leggyakoribb az elnyújtott háromszög alakú csattestű, sarkain kör alakú kikerekedéssel díszített variáns – ez utóbbiak nyilván az eredeti nagy rögzítő szögeket imitálják (64, 129, szórvány, 312. és 362. sír). Ennek változatai a kisebb méretű (155. sír), az elvékonyodott (205. sír) és a kivágott belsejű (294. sír) példányok. Legtöbb analógiájukat Vinski gyűjtésében találjuk meg,³⁸⁰ amely azonban meglehetősen vegyes anyagú. Általa hozott csatok: Reichenhall,³⁸¹ Salona,³⁸² Kranj,³⁸³ Cividale,³⁸⁴ Nocera Umbra;³⁸⁵ Magyarországról: Pécs,³⁸⁶ Keszthely-Dobogó.³⁸⁷ Továbbá: Linz-Zizlau 70. sír.³⁸⁸ A 205. sír elvékonyodott csatjához: Reichenhall.³⁸⁹ A 294. sír kivágott belsejű példányához:

Ohrid,³⁹⁰ Drvar,³⁹¹ Szentlászló,³⁹² Nikitsch,³⁹³ Devínská Nová Ves.³⁹⁴

A késő antik és langobárd leletek esetében 6. század végi keltezéssel számolhatunk. A jóval egyszerűbb kidolgozású avar darabok későbbiek is lehetnek (Keszthely-Dobogó 630 után indul.³⁹⁵ A szlovákiai példányoknál³⁹⁶ Jozef Zábójnik a középvavar korról indítja a keltezést, nem feledkezve meg azonban a linz-zizlauer csatról sem. Így nyilvánvaló, hogy hosszabb életű, de az avar anyagban viszonylag ritka csattípusról van szó, amely a dunántúli temetőkben a 6. század végétől a 7. század végéig élhet. A 205. sír csatjának típusa Varsik szerint germán eredetű,³⁹⁷ 7. századi továbbéléssel. Garam Éva szerint viszont a tárgy bizánci (*Typ Korinth*), a 7. század első felére datálható, elterjedése pedig inkább a Dunántúlra jellemző.³⁹⁸

Bizánci csatok (40. ábra 2.5.1.–2.5.4)

A bizánci csatokról több összefoglalás és csoportosítás is készült,³⁹⁹ ezek alapján világos, hogy az avar anyagból előkerült példányok analógiái nagyon széles földrajzi körből ismertek. Ez azt jelenti, hogy kereskedelmi forgalomban lévő tömegáruról van szó, amely azonban jól datálható.

A ténylegesen bizánci jellegű, de feltehetően helyi készítésű csatok közé a 66. sír⁴⁰⁰ és a 443. sír⁴⁰¹ tarsolyzár, valamint a 412. és a 215. sír csatja tartozik. A tarsolyzár a női viselet része, e típus a 7. század első felére jellemző.⁴⁰²

A 412. sír csatja a temető egyik legjobb darabja, ez áll a legközelebb az eredeti bizánci csatok bonyolult formáihoz.⁴⁰³ Lényeges különbség viszont, hogy

³⁷⁶ ERDÉLYI–NÉMETH 1969, 185, V. t. 1, 3–4.

³⁷⁷ SALAMON–ERDÉLYI 1971, Taf. 12. 32.

³⁷⁸ KOVRIG 1963, Taf. II. 49.

³⁷⁹ ZÁBOJNIK 1989.

³⁸⁰ VINSKI 1974.

³⁸¹ VINSKI 1974, XXXIX. 11.

³⁸² VINSKI 1974, XLIV. 1.

³⁸³ VINSKI 1974, XLVI. 6, 7; ugyanilyenek pontkörös dísszel: VINSKI 1974, XLVII. 1, 2.

³⁸⁴ VINSKI 1974, XLVIII. 1.

³⁸⁵ VINSKI 1974, XLIX. 1, erősen díszített.

³⁸⁶ VINSKI 1974, XLIV. 3.

³⁸⁷ VINSKI 1974, XLIII.

³⁸⁸ LADENBAUER–OREL 1960, Taf. 29.

³⁸⁹ VINSKI 1974, XLIV. 6–7.

³⁹⁰ VINSKI 1974, XXXVII. 9.

³⁹¹ VINSKI 1974, XXXVII. 12.

³⁹² VINSKI 1974, XXXVIII. 1.

³⁹³ VINSKI 1974, XXXVIII. 2.

³⁹⁴ CSALLÁNY 1956, VIII. 3; VARSIK 1992, V. 9.

³⁹⁵ KISS G. 1984, 168–169.

³⁹⁶ ZÁBOJNIK 1989, 105–107.

³⁹⁷ VARSIK 1992, 84, 101. Taf. III. 8, 105. Taf. VIII, 106. Taf. X. 28.: Mittelmeer-Adria Gruppe.

³⁹⁸ GARAM 2001, 98–99, 313, Taf. 62. 6.

³⁹⁹ CSALLÁNY 1954; CSALLÁNY 1956; CSALLÁNY 1962; WERNER 1955; VINSKI 1974; VARSIK 1992; ÍBLER 1992; BÁLINT 1995, 278–280; RIEMER 1995; GARAM 2001, 88–113; SCHULZE–DÖRRLAMM 2002.

⁴⁰⁰ GARAM 2001, 109, 326. Taf. 75. 2. – Typ Salona-Histria, 6–7. század fordulója – 7. század első fele.

⁴⁰¹ GARAM 2001, 112–113, 329. Taf. 78. 3. – alapforma: Typ Salona-Histria, szembenálló állatfigurák altípusa: 7. század eleje, első fele.

⁴⁰² PÁSZTOR 1991, 80.

⁴⁰³ A típushoz: CSALLÁNY 1956, 271, Tab. V. 2–2a, 285. = 19. csoport, Győr 94. sír, 7. század második fele = CSALLÁNY 1957, 261. V. 2–2a, 268–269; VARSIK 1992, 87, 89, 93–94, 105. Taf. IX, Typ Keszthely–Pécs, 7. század második és harmadik negyede, bizánci eredet.

a kétségtelen stílusbeli rokonság ellenére analógiák szinte csak a helyi avar kori anyagból ismertek, viszont a különféle csoportosítások „pannoniai” egysegeiben nem leljük nagyobb számú párhuzamait. A forma pontos megfelelő nélküli (pelta csattest kör alakú záródással, csatkarika csúcsos kiszögellésekkel), de a megközelítően hasonló összefüggései korai kelteztést sejtetnek a Dunántúlon:⁴⁰⁴ Győr-Téglavető-dűlő 14. sír;⁴⁰⁵ Pécs-Köztemető 30. sír,⁴⁰⁶ 36. sír; ugyanilyen csat;⁴⁰⁷ Gyód 67. sír;⁴⁰⁸ Linz-Zizlau 4. sír.⁴⁰⁹

Az erős germán kapcsolatok a bizánci eredeztetés⁴¹⁰ megkérdőjelezését is felvetik. A leginkább mérvadónak tekinthető Ibler-cikkben⁴¹¹ a típus analógiáinak besorolása is inkább a nyugati területek felé mutat.

A 215. sír öntött, szimmetrikus indadíszes csatja az egyetlen, amelynek sok analógiáját ismerjük bizánci területekről,⁴¹² a lelőhelyek Kercstől Britanniáig húzódnak.⁴¹³

Az összkép – és a magyarországi analógia: Szege-Fehértó A 34. sír⁴¹⁴ – a Keletrómai Birodalom felé mutat, de itt is látszik az iparművészeti áru széles körű elterjedése. Emiatt legfeljebb a tárgytipusok területi túlsúlyáról beszélhetünk, de egyértelmű átvételi pontot nehéz lenne meghatározni. Datálásuk⁴¹⁵ alapján 590–650 közötti.⁴¹⁶ Az újabb kutatások is ezt a datálást erősítik meg.⁴¹⁷

⁴⁰⁴ GARAM 2001, 102, 319. Taf. 68. 4, 107: „állatfejes csatok és variációik”, kelteztésük: 7. század eleje – 7. század harmadik harmada.

⁴⁰⁵ FETICH-NEMESKÉRI 1943. 17, XVIII. t. 10. – négyzet alakú bronzlemez övverettel, amely vésett szalagfonatos.

⁴⁰⁶ KISS 1977, 101, Pl. XXXVII. 11. – vas övveretekkel, kétélű karddal, tegezettel, szalagfonatos szíjvéggel, lándzsával, fokossal; a szerző datálása szerint 6. század vége – 7. század közepe; jellegzetes avar-germán-bizánci kulturális hatású kora avar temető.

⁴⁰⁷ KISS 1977, Pl. XXXVIII. (36. 4).

⁴⁰⁸ KISS 1977, Pl. IX. 67/6. – 3 más típusú bizánci csattal, lándzsával, baltával.

⁴⁰⁹ LADENBAUER-OREL 1960, Taf. 1. 4/2.

⁴¹⁰ A típushoz: CSALLÁNY 1956, V. 2; VARSIK 1992, 94.

⁴¹¹ IBLER 1992, 135–137, Typ Pécs; 136. Abb. 1.: Pécs, Keszthely, Linz.

⁴¹² CSALLÁNY 1954, II, III. t.; WERNER 1955, Taf. II; VINSKI 1974, XVI; VARSIK 1992. Taf. II.

⁴¹³ SCHULZE-DÖRRLAMM 2002, 171–179, D12 Typ (Syrakus), 176, Abb. 62. 36 = Csákberény (Riemer 23), 179: 6. század vége – 7. század harmadik negyede.

⁴¹⁴ MADARAS 1995, 18, 91, Pl. 6. 34/2, 222, Pl. IX. 10, 63: datálás: 590–640.

⁴¹⁵ CSALLÁNY 1954, 329–330; 1954a, 117.

⁴¹⁶ WERNER 1955, 37. is hasonló véleményen van: 7. század első fele, nála Siracusa-típus.

⁴¹⁷ RIEMER 1995, 778–779: 6. század – 7. század közepe; GARAM 2001, 95: 6. század vége – 7. század közepe; SCHULZE-DÖRRLAMM 2002, 179: 6. század vége – 7. század harmadik negyede.

Avar csatok (40. ábra 2.6.1.–2.6.4.)

Az egybeöntött, díszítetlen bronz csattest és ovális karika kétségtelenül a kora avar kor jellegzetessége. A csákberényi temetőben ilyen a 13. (női) sír, a 150. sír (bár a leírásban nem szerepel csat), a 219, a 398. és párosával, kisebb méretben a 226. és a 395. sírből előkerült csat. Datálásukat az eddig legtöbbet idézett temetőben (Környe, Várpalota-Gimnázium) való gyakori előfordulása is bizonyítja. A kisebb méretű, páros példányok esetében tegez- vagy kardfüggesztőként értelmezhetjük ezeket (pl. Kunágota). A típus a középvavar kort is megéli (Ozora),⁴¹⁸ amelyet az is bizonyít, hogy egyaránt előfordul préselt, illetve lemezes veretekkel együtt is (Környén pl. rozettás veretekkel gyakori), de mindig tiszta avar típusú tárgyak kíséretében.

Neustriai típusú csat (Vida Tivadar) (41. ábra)

A csákberényi temető 352. sírjában egy vésett díszű bronztárgy töredéke került elő, amelyen meander-, fonat- és X alakú díszítés látható. Ez az avar kori leletanyagban szokatlan tárgy valójában egy neustriai eredetű, tíz nittel ellátott testű övcsat töredéke, amelyek földrajzi elterjedése a központi frank szállásterületen – Észak-Franciaországban és Belgium területén – figyelhető meg.⁴¹⁹ Ezt a csattípust A. Frey már a Frank Birodalom keleti felén (Austrasia) is mint nyugati importot értékelte. Hasonló csatok ritkán előfordulnak alamann-bajor területeken is. A töredékes csákberényi példány e neustriai csattípus legkeletibb előfordulása.⁴²⁰ Ez a csat tehát a „frank” területek irányából a Kárpát-medencébe érkező import részeként fogható

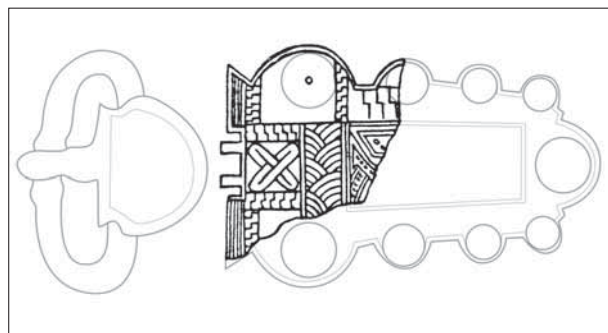

41. ábra. A 237. sírből származó neustriai típusú csat rekonstrukciója

⁴¹⁸ Ezekhez: GARAM 1992, 170–171. táblázat.

⁴¹⁹ JAMES 1977, Pl. 166–167; AUFLEGER 1997, Taf. 30, Karte 11. Megköszönöm A. Freynek (Mainz) a csat meghatározásához nyújtott segítségét.

⁴²⁰ FREY 2006, 191–209.

fel, még akkor is, ha a töredékes példányt nem eredeti funkciójának megfelelően használták, hanem a tarsolyban őrizték. Ugyanakkor az avar kori viseletnek kimutatható halvány kapcsolata a nyugati frank női viselettel, hiszen Belgiumban több helyen is előkerültek a Kárpát-medencében ismert középen viselt díszfüggők párhuzamai.⁴²¹

A csatok kronológiai összefoglalása

A 6. század végére utalnak a lemezes felerősítésű példányok. A vastagabb, ovális csatkarikák a 6–7. századi anyag jellemzői. Az alpi vagy észak-itáliai típus megéli a 7. század végét. Az egybeöntött bizánci palmettás csat a 7. század első feléből származik, csakúgy, mint a tarsolyzár. Az egybeöntött avar csatok a 7. századra jellemzőek, de kora avar túlsúllyal. A csatok alapján a temető a 6. század végén indul, tárgytípusai kitöltik az egész 7. századot, de a legjellegzetesebb darabok a 7. század első felére utalnak. 670 utánra keltezhetők a szárnyas (118. sír) és a trapéz alakú (67. sír) példányok. A kora avar koron belül elkülöníthető egy germán–bizánci jellegű horizont 630–640-ig, majd egy egységesedő avar stílus 670-ig, utána pedig ennek középvavari kori szerves folytatódása.

IV.4.2.2. Szíjvégek, övveretek

A kora avar kori övek csoportosításánál ma is alapvető Kovrig Ilona felosztása,⁴²² ennek jó kiegészítése Garam Éva fentebb már idézett táblázata.⁴²³ Ezek alapján a kora avar kor két részre osztható:

- Kora avar kori első fázis (568? – kb. 630-ig): Erre az időszakra a sok mellékszíjas, préselt rozettás, ólombetétes, hólyagos szélű, maszkos veretes öv a jellemző. Ide köthetők az idegen jellegű tausírozott, illetve a II. germán stílusú, fogazásos és Martinovka-típusú veretek. A kutatás mai állása szerint a pajzs és kettőspajzs alakú, valamint álcsatos garnitúrák is az avar kor legkorábbi szakaszához tartoznak.
- Kora avar kori második fázis (630–670): Ennek típusai a lemezes, téglalap vagy kör alakú, rekeszes vagy utánzott rekeszes veretek, illetve a vékony pánttal összefogott, két lemezből álló, díszítetlen, alul ívelten záródó szíjvégek, bordázott befogó résszel. E tárgyak gyakran megélik a középvavari kort.

⁴²¹ A füles, áttört korongok fő elterjedési területe is Franciaország és Belgium területén figyelhető meg, ezek ugyancsak nyugati frank importnak minősülnek a Frank Birodalom keleti felén. FREY 2006, 202–203.

⁴²² KOVRIG 1963, 227.

⁴²³ GARAM 1992, 170–171.

A kora avar kori első fázis (568? – kb. 630-ig) típusai

Pajzs és kettőspajzs alakú veretek (42. ábra 1.1.1.–1.1.8.)

A csákberényi övveretek egyik leggyakoribb és igen jellegzetes típusa a pajzs és kettőspajzs alakú veret (14, 211, 278, 397. (?) sír = mindkettő együtt; 176, 272, 393. sír: kettőspajzs alakúak; 1, 77, 86, 201. sír = pajzs alakúak). A pajzs alakú veretek használatuknak megfelelően két méretben fordulnak elő a teljes garnitúrákban: nagyobb és kisebb egymás alatt. A tárgy kronológiai helyzetét illetően lényeges probléma középvavari kori előfordulása (Ozora–Tótipusztakör), amelynek következtében egyértelmű datálása is nehéz.⁴²⁴

A Garam Éva által is idézett csákberényi anyag⁴²⁵ teljes jellege nem zárja ki a középvavari kori leletek jelenlétét, de a belső összefüggések meghatározóként utalnak kora avar temetőre (278. sír: pajzs és kettőspajzs alakú veretek álcsattal; 397 [?] sír: ugyanezek Martinovka-szíjvéggel).⁴²⁶ Ezért mi is Bóna István⁴²⁷ véleményét osztjuk, amely szerint a pajzs alakú övveretek (az ötvössírok alapján is) eredendően kora avarok. Középvavari kori továbbélésük éppen rangjelző funkciójuk miatt sem lehet meglepő. Az egyes darabok utolsó összefoglalásában Garam Éva is a korai datálás mellett foglalt állást: 1. sír: 6. század vége – 7. század első harmada;⁴²⁸ 14. sír: 6. század vége – 7. század első harmada;⁴²⁹ 176. sír: 6. század vége – 7. század első harmada;⁴³⁰ 201. sír: 6. század vége – 7. század első harmada;⁴³¹ 211. sír: 7. század közepe.⁴³²

Ennek alátámasztására a szintén Fejér megyei adonyi préselőminták egyikét idézzük.⁴³³ Ez ugyan szíjvég előállítására szolgál, de a rovátkolt szegélyen belül, középen jól elválasztva futó egyenes, osztott mintájú vonal nagyon hasonlít az 1, 14. és 272. sír pajzs alakú vereteinek (és a 14. sír kisszíjvégeinek) díszítéséhez.

Témánk szempontjából nem lényegtelen, hogy e veretek pontos párhuzama ismert Keszthely-Fenekpuszta 16. sírjából.⁴³⁴ A temető keltezése⁴³⁵ az érme alapján jól alátámasztott vélemény szerint 620 utáni. Nem hisszük azonban, hogy ezzel a kérdés el lenne

⁴²⁴ GARAM 1976; GARAM 2001, 120–123, 150–152.

⁴²⁵ GARAM 1976, 136.

⁴²⁶ Magához a verethez: NAGY 2002, 163, 171, Abb. 8. 2, 175, Abb. 12. 6.

⁴²⁷ BÓNA 1982–83, 128–129, 18. j.

⁴²⁸ GARAM 2001, 120, 122–123, 337, Taf. 86. 1.

⁴²⁹ GARAM 2001, 121, 122–123, 340, Taf. 89. 2.

⁴³⁰ GARAM 2001, 122–123, 340, Taf. 89. 4.

⁴³¹ GARAM 2001, 120, 122–123, 337, Taf. 86. 2.

⁴³² GARAM 2001, 150–152, 363, Taf. 112. 4. – tévesen 212. sír.

⁴³³ FETTICH 1926, VI. t. 1, 33.

⁴³⁴ BARKÓCZI 1968, 283–284, Pl. LXV. 4–7.

⁴³⁵ BÓNA 1970, 257.

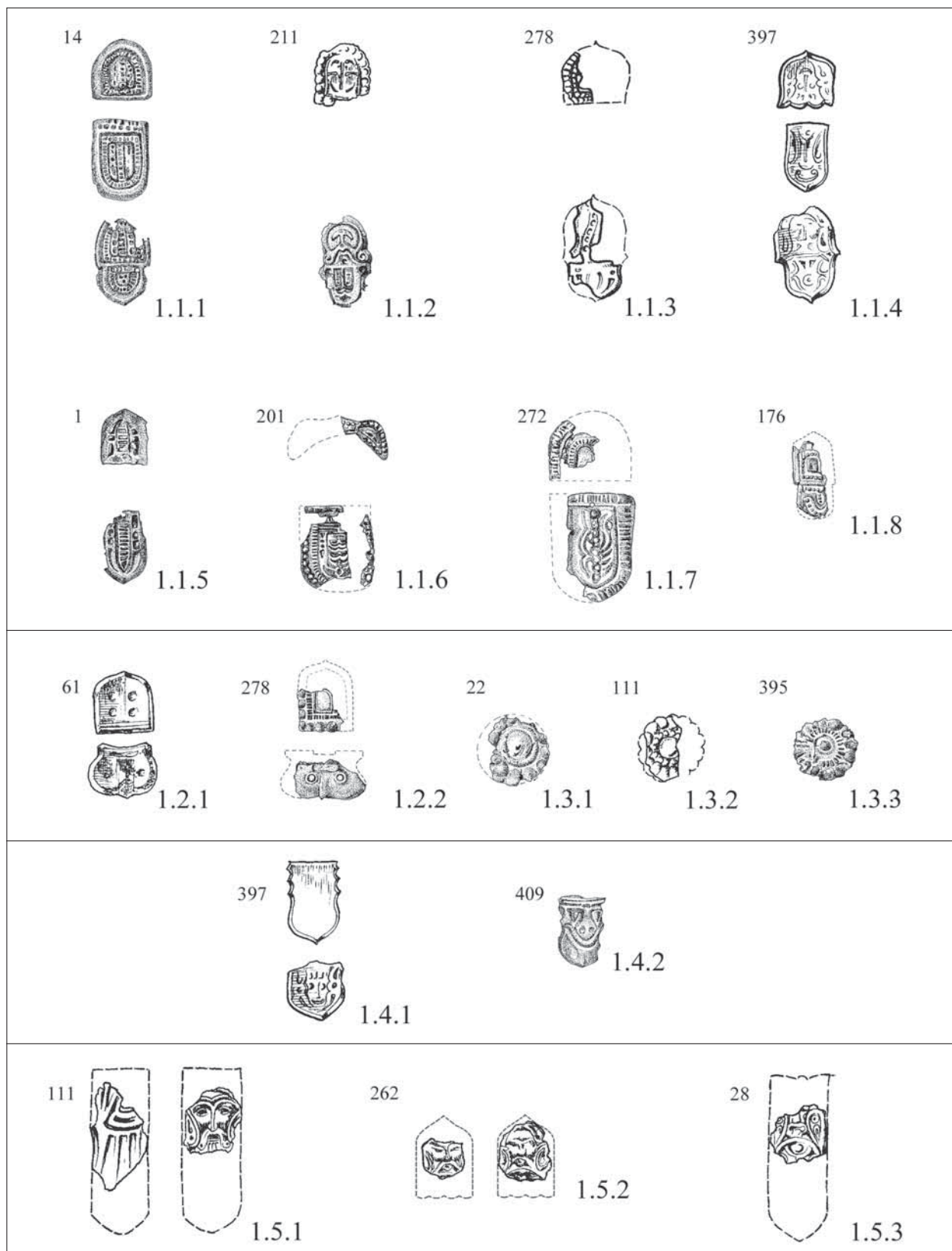

42. ábra. A csákerényi temető övvereteinek és szívőégeinek típusai I.

döntve, hiszen éppen a csákberényi 201. sír pajzsvereteinek „szemüvegszerű” díszítése inkább a 7. század végére jellemző (a sír kisgyöngycsüngős fülbevalója alapján – lásd e kötetben Pásztor Adrien elemzését). Mindezek alapján úgy tűnik, hogy ez a típus a kora avar kor mindkét szakaszában és a 7. század utolsó harmadában is használatban volt.

Álcsatok (42. ábra 1.2.1.–1.2.2.)

Nem kevésbé bonyolult az álcsatok kérdése sem. A Bóna István által felvetett igen korai keltezés⁴³⁶ az újabb kutatás is követi,⁴³⁷ a párhuzamok felsorolásával és értékelésével. Természetesen hálásabb téma volt az aranyból készült példányokkal foglalkozni, különösen, ha figyelembe vesszük az ólombetétes ezüstdarabok töredékes, néha egyenesen siralmas állapotát.

A csákberényi 61. sír⁴³⁸ és 278. sír álcsatjai önmagukban is érdekesek, bár jelenlegi formájukban igen kevésbé emlékeztetnek a rajzra. A 61. sír 12 db rozettás verete, Martinovka-típusú szíjvége és germán jellegű csatja valóban a korai keltezés mellett szól. A 278. sír esetében az összetétel és a jó kidolgozás is érdekes: 6 álcsat, 4 kettőspajzs és 4 pajzs alakú veret együtt. Környén is nagy számban voltak az övön: 71. sír = 8 db,⁴³⁹ 151. sír = 10 db,⁴⁴⁰ ezek esetében szinte teljesen díszített övekről lehetett szó. A sír álcsatjainak keltezését a Kéthely-Melegoldal lelőhely 3. sírjának leletei (8-10 álcsat, 7. század eleje) is megerősítik.⁴⁴¹

Érdekes itt a jellegzetes övverettípusokat bemutató 8. térkép tanulságaira is utalni. A 7. térkép (öv-ló-fegyver) szerint az itt jellemzett és a legkorábbi csoportot alkotó tárgyak a temető jelenleg ismert részének a DK-i részére mint az egész sírmező kezdetének a helyére mutatnak. Az ezüst álcsatok esetében igen lényeges az elterjedés is⁴⁴² – jelentős dunántúli túlsúllyal, amelyre Bálint Csanád is felhívta a figyelmet.

E daraboknál a tipológiai vizsgálat – ami a tárgyak többségénél az igen rossz megtartás miatt némileg hipotetikus – bizonyos alapmegfigyeléseket lehetővé tesz. A körökkel díszített, Martinovka-jellegű típus (61. sír) talán nem csak egyszerűbb, de stílusának rendszeréből következően is más, mint a gazdagabb megmunkálású példányok (278. sír). Ez utóbbiakon a csattest hólyagos keretű, a csatrészen pedig madár(-

bagoly)fejszerű kiképzés látható. Jelenleg úgy tűnik, hogy az első variáció a gyakoribb (ez technikailag egyszerűbb is), a második inkább az aranyveretek imitációjának látszik.⁴⁴³ Ennek alapján az a véleményünk, hogy az aranyból készült álcsatok időbeli elosztását⁴⁴⁴ erre a csoportra nem vehetjük át mechanikusan. Ezt az elterjedésük térbeli különbsége sem támasztja alá, hiszen a hólyagos szélű ezüst álcsatok is az egyszerűbb típus területéről kerültek elő.⁴⁴⁵ A kísérő leletek és a párhuzamok alapján a 7. század első felére történő keltezés látszik valószínűnek.

Rozettás övveretek (42. ábra 1.3.1.–1.3.3.)

A rozettás övveretek (stílusukban a hasonló, de kúpos lószerszámveretekkel megegyezőek) szintén jellegzetes kora avar tárgyak. Kovrig Ilona⁴⁴⁶ ezeket is a legkorábbi réteghez sorolja. A csákberényi példányok (22, 45, 77, 111, 395. sír) hasonló típusúak: a hólyagos kereten belül vékony rovátkasor, középen domború kőutánzattal, alatta szegecsfelerősítés. Számuk 3-4 db (persze a töredékes leletek nem teljes értékű bizonyítékok), illetve 8 (395. sír). A környei anyagban is hasonlóan ingadozó a mennyiségük: 2, 4, 5, illetve 8, 16 db.⁴⁴⁷

A magyarázat nem túl bonyolult: egyes esetekben más verettípusokkal kombinálva jelennek meg. Kisebb mennyiségükre másféle hiteles megfigyelés is szolgál pontos adatokkal,⁴⁴⁸ ahol a négy rozetta egy vonalban, egymás alatt, szinte csak egy veretnyi helyet foglal el. Ilyen „sugaras” – a csákberényitől eltérő – típus került elő Budapest-Farkasvölgyön is,⁴⁴⁹ megerősítve a leletekben megfigyelhető darabszámkülönbségeket.⁴⁵⁰

A csákberényi példányok legjobb párhuzamai a környeiek, de megemlíthetjük Linz-Zizlau 74. sírjának 11 db rozettáját⁴⁵¹ és a pókaszetpetki 200. kirabolt sír egyetlen példányát is.⁴⁵² A Budapest-Farkasvölgyön előkerült lelet 600 körülre,⁴⁵³ a pókaszetpetki tárgy

⁴³⁶ BÓNA 1982–83, 84–85, 118.

⁴³⁷ GARAM 1990, Abb. 10, 11; GARAM 1991, 60–70; BÁLINT 1993, 254–256; BÁLINT 1995, 250–257.

⁴³⁸ GARAM 2001, 120. – tévesen 6. sírként, 122–123, 336, Taf. 85. 8: 6. század vége – 7. század első harmada.

⁴³⁹ GARAM 1991, 64, Abb. 2.

⁴⁴⁰ GARAM 1991, 66, Abb. 4.

⁴⁴¹ KÖLTŐ 1991, 173, 179, 3. t. 3–10, 21–25.

⁴⁴² GARAM 1990, Abb. 10; BÁLINT 1993, 254–255, Karte 1.

⁴⁴³ GARAM 1990, Abb. 10–11.

⁴⁴⁴ GARAM 1993, 23–26.

⁴⁴⁵ GARAM 1990, Abb. 11.

⁴⁴⁶ KOVRIG 1963, 227.

⁴⁴⁷ SALAMON–ERDÉLYI 1971, Taf. 1: 8 sír; Taf. 3: 23, 24. sír; Taf. 6: 51. sír; Taf. 7: 60. sír; Taf. 10: 75. sír; Taf. 12: 78. sír; Taf. 15: 90. sír; Taf. 16: 99. sír; Taf. 18: 103. sír; Taf. 19: 109. sír; Taf. 26: 149. sír; fotók: Taf. I–V, ezek általában fegyveres sírok.

⁴⁴⁸ Kecskemét-Sallai u.: H. TÓTH 1980, 149, Abb. 28, pajzs alakú veretekkel.

⁴⁴⁹ A lelőhely korábbi elnevezése: Budapest-Farkasrét; az itt előkerült veretek száma: 8 db, BÓNA 1982–83, 120, 158, 14. kép 14.

⁴⁵⁰ NAGY 1988, 373–375, 406, Taf. I. 6–10; NAGY 1992, 15, 16, 1. kép 6–10, 39; NAGY 1998, I. 97–98, FO 35: „Farkasvölgy”, Budapest XII. ker., II. 91. Taf. 83. A 4–8, 167. Taf. 159. 5–9.

⁴⁵¹ LADENBAUER–OREL 1960, 44, Taf. 6, Taf. 31.

⁴⁵² SÓS–SALAMON 1995, 33, 159, Pl. XVII. 200/1, Pl. LXXIX. 13.

⁴⁵³ BÓNA 1982–83, 120.

a 6. század vége és a 7. század közepe közé,⁴⁵⁴ a környei darabok pedig a 7. század első felére⁴⁵⁵ keltezhetőek – a csákberényiek veretek is ezekre hasonlítanak.

Martinovka-típusú övveretek (42. ábra 1.4.1.–1.4.2.)

Ennél korábbiaknak tűnnek a Martinovka-típusú veretek,⁴⁵⁶ vagyis a kora avar kor első felére jellemzőek. A csákberényi példányok (61, 253, 397, 409. sír) is igazolják Bálint Csanád megfigyelését, amely szerint e típus általában egy-két darabban jelentkezik az egyébként más jellegű garnitúrák veretei között. A 253. és 397. sír⁴⁵⁷ kisszíjvégei igen hasonlóak: díszítetlenek, ívelt oldalúak, csak sajnos elvesztek. A 61. és 409. sír darabjai már jobban emlékeztetnek az eredeti maszkos Martinovka-veretekre. A 61. sír leletén csak két pontszerű mélyedés látható, a 409. sír azonban már egyértelműen maszkos.

E példányok övön belüli összefüggései is érdekesek: a 61. sírban álcatokkal, a 397. sírban pajzs alakú veretekkel, a 409. sírban pedig a temető egyetlen kőberakásos, téglalap alakú veretével együtt kerültek elő. Ez utóbbi a szélesebb szíjvégekkel együtt már a középvavar időszak felé mutat, annak ellenére, hogy a hozzájuk tartozó Martinovka-veret kifejezetten korai típus. Ez a sír a temető ÉNy-i részén fekszik, vagyis nem a feltételezhető legkorábbi, DK-i területen. Ez a tény valóban megenged egy későbbi keltezést. A többiek esetében a valószínű datálás a 7. század első harmada. Ezt támasztja alá Garam Éva véleménye is.⁴⁵⁸ A préselt maszkos vereteket Somogyi Péter is a kora avar kor első felére teszi.⁴⁵⁹

Arcábrázolásos veretek (42. ábra 1.5.1.–1.5.2.)

A korai anyag jellemzői az arcábrázolásos veretek is (111, 214, 245, 262, 397. sír). Ezek közül a 214. sír veretei ma már annyira töredékesek, hogy szinte felismerhetetlenek. Ezek a meglehetősen ritka darabok formájuk alapján (245. és 262. sír) a pajzs alakú veretekkel állnak rokonságban, míg a 111. sír szíjvégei önmagukban is különlegesek.⁴⁶⁰ A 262. sír⁴⁶¹ és 111. sír ábrázolásai egy-

mással állnak kapcsolatban, míg a 245. a 265. egyetlen utánpótlás. A 397. sír vereteit a pajzs alakú veretek között tárgyaltuk. A temetőn belüli elhelyezkedésük tágabb keltezést sugall, hiszen nem csak a DK-i részről kerültek elő.

Legjobb párhuzamuk a hajdúdorogi aranyozott ezüstlemezes csat. E temető keltezése érem alapján (I. Heraclius [610–613], kis vasfüllel)⁴⁶² a 7. század első harmada. Az „A” sír csatjának⁴⁶³ ábrázolása a szembenéző arccal, hosszú bajusszal és kétágú szakállal némileg rosszabb minőségű, mint a 111. sír szíjvégeének profiláltabb képe. A csaton feltűnő az asszimetrikus rajz, a jobb oldalon látható germán fogazásos (geometrikus?) díszítés pedig funkcionálisan érthetetlen, de Garam Éva és Nagy Margit másodlagos felhasználást adatólagos magyarázata mindezt érthetővé teszi.⁴⁶⁴

A datálás szempontjából lényeges, hogy párhuzamai a budakalászi (560. sír⁴⁶⁵) és a zamárdi temetőből is előkerültek (Vida Tivadar szíves közlése). Ezek szerint a pajzs alakú veretekkel egykorú típusról van szó, a dús bajusz és szakáll azonban semmiképpen sem lehet ázsiai eredetű ábrázolás. Jelenleg nem mondhatunk többet, mint hogy a viszonylag egységes datáláson (6. század vége – 7. század első harmada, első fele)⁴⁶⁶ felül az eredetiség még nem egyértelmű.⁴⁶⁷

Medalionos szíjvégek (42. ábra 1.5.3.)

Jól kapcsolódik a fenti csoporthoz a 28. sír nagyszíjvégtöredéke. Ez a medalionos korai szíjvégek típusa: a közepén geometrikus emblémás, alatta-felette szembenéző arcos nagyszíjvégek csoportjához tartozik.⁴⁶⁸

A csákberényi töredékes préselt nagyszíjvégnak csak a középső része maradt meg, de ez is jól azonosítható egy Keszthely-Fenekpusztán előkerült préselt ezüstlemez⁴⁶⁹ alapján.⁴⁷⁰ Bóna István a típust a 6. század végére keltezte.⁴⁷¹ Hasonló szíjvég látható a SZIKM régészeti kiállításán is (Vértessacska, Tükör u. 2. sír).⁴⁷²

A medalionos nagyszíjvégeket Bálint Csanád foglalta össze.⁴⁷³ Óvatos keltezésük a 7. század elejétől

⁴⁵⁴ SÓS–SALAMON 1995, 33.

⁴⁵⁵ SALAMON–ERDÉLYI 1971, 70–71. a ma már túlhaladott 6. század – 7. eleji datálással; TOMKA 1973, 229–231; MARTIN 1989, 73–74.

⁴⁵⁶ BÁLINT 1992, 389–415., különösen 406–411. 4.3.2-es pont.

⁴⁵⁷ GARAM 1999–2000, 381–383, 382, Abb. 1. 2a; GARAM 2001, 120, 122–123, 336, Taf. 85. 6.

⁴⁵⁸ GARAM 2001, 122–123.

⁴⁵⁹ SOMOGYI 1987, 131.

⁴⁶⁰ GARAM 2001, 131, 348, Taf. 97. 4. – tévesen 211. sírszámmal; NAGY 2002, 157, 163, 170, Abb. 7. 2.

⁴⁶¹ VIDA 1995, 246, Abb. 19. 5; GARAM 2001, 131, 348, Taf. 97. 3; NAGY 2002, 157, 163.

⁴⁶² KRALOVÁNSZKY 1992, 120.

⁴⁶³ KRALOVÁNSZKY 1992, 136, 2. kép 2, 3. kép, 10. ábra 8.

⁴⁶⁴ GARAM 2001, 133; NAGY 2002, 157, 174, Abb. 11. 1.

⁴⁶⁵ NAGY 2002, 157, 163, 171, Abb. 8. 1, 172, Abb. 9. 1.

⁴⁶⁶ BÓNA 1982–83, 119.

⁴⁶⁷ GARAM 2002, 130–133; NAGY 2002, 153–158.

⁴⁶⁸ GARAM 2001, 131, 348, Taf. 97. 2. – tévesen 214. sírszámmal; NAGY 2002, 157, 163, 170, Abb. 7. 1.

⁴⁶⁹ HAMPEL 1905, III. Taf. 180. 8.

⁴⁷⁰ LÁSZLÓ 1955, 171, Fig. 53.

⁴⁷¹ BÓNA 1982–83, 117–119, 12. t. 16; GARAM 2001, 131–132, 348, Taf. 97. 1: 7. század eleje.

⁴⁷² BÓNA 1982–83, 118–119; GARAM 2001, 131–132, 348, Taf. 97. 6: 7. század közepe; NAGY 2002, 157, 163, 170, Abb. 7. 4.

⁴⁷³ BÁLINT 1995, 302–304, katalógus: BÁLINT 1993, 263–264.

indul, középvár kori jelenlétük hangsúlyozásával. További párhuzamok: Oroszlány II. 41. sír;⁴⁷⁴ Szekszárd-Bogyiszlói út 238. (női) sír;⁴⁷⁵ Szárazd lelőhelyről leletösszefüggések nélküli tárgyak.⁴⁷⁶

Az időrendhez igen lényeges a gátéri 11. sír leletösszetétele,⁴⁷⁷ mivel a csakberényi darab kísérőleletek nélküli, és ebből a szempontból a keszthely-fenekpusztai, a szárazdi és a szekszárdi feldúlt női sír leletei sem nyújtanak támpontot. A gátéri nagyszíjvég (középső medalionjában szembenező emberi arccal, de a mi típusunknál jóval primitívebb kidolgozásban) mellett ugyanis Martinovka-típusú síjvégek, pajzs alakú veretek, rozettás és lóhere formájú lószerszámok kerültek elő. Ezek a kora avar kor első felére utalnak. A gátéri⁴⁷⁸ és a csakberényi síjvég azonban nem azonos díszítésű, ezért a mi példányunk esetében legfeljebb a 7. század első harmadát tarthatjuk reális keltezésnek, amelyet az oroszlányi lelet datálása is megerősít. Az eredet kérdésében Bálint Csanáddal érthetünk egyet: bizánci típusról van szó, amint erre már László Gyula is utalt a solidusok szembenező császárábrázolásai alapján.⁴⁷⁹

Tausírozott vas síjvég (43. ábra 1.6.1.)

Egyértelműen germán hatást tükröz a 421. sír két tausírozott vassíjvége. Párhuzamuk Linz-Zizlau 143. sírjából került elő.⁴⁸⁰ A túl korai datálás ellen szól a típus 7. század harmadik harmadára való keltezése is.⁴⁸¹ Ezt Csákberény esetében az a tény is megerősíti, hogy a 421. sír a temető ÉNy-i széléről került elő, tehát nem a legkorábbi tárgyak környezetéből.

Fogazásos II. stílusú övveretek (43. ábra 1.7.1.–1.7.2.)

Külön érdekessége a csakberényi anyagnak az egyébként legkorábbinak tartható fogazásos, II. stílusú darabok szinte teljes hiánya.⁴⁸²

⁴⁷⁴ SZATMÁRI 1980, 110–111, Abb. 14–15, 112, 115: 6. század vége – 7. század első fele; GARAM 2001, 131–132, 348, Taf. 97. 8: 6. század vége – 7. század eleje; NAGY 2002, 157, 163, 173, Abb. 10. 1–3, 175, Abb. 12, 8–10.

⁴⁷⁵ ROSNER 1999, 36, 108–109, 183, Taf. 17. 238/1; GARAM 2001, 131, 348, Taf. 97. 5; NAGY 2002, 155, 163, 170, Abb. 7. 3.

⁴⁷⁶ KOVÁCS 2001, 197–199, 198, 7. kép 1–2: 6. század vége – 7. század eleje; GARAM 2001, 130–133, 348, Taf. 97. 7; NAGY 2002, 155, 163.

⁴⁷⁷ KADA 1905, 369.

⁴⁷⁸ GARAM 2001, 131–132, 348, Taf. 97. 10: 7. század közepe; NAGY 2002, 157–158, 178, Abb. 15. 1.

⁴⁷⁹ LÁSZLÓ 1955, 175.

⁴⁸⁰ LADENBAUER-OREL 1960, Taf. 30.

⁴⁸¹ MARTIN 1989, 83, Abb. 5.

⁴⁸² A kérdésről: BÓNA 1982–83, 85: 6. század vége; NAGY M. 1988, 403–405; stilisztikai alapú fázisbontással 6. század vége – 7. század első harmada.

A két szóba jöhető darab esetében (154. női sír: két ezüstlemez; 348. sír: ezüstlemez, elveszett) fogazásos, geometrikus mintáról beszélhetünk. Legmeglepőbb variánsuk a Bóna István által azonosított negyedik Jankovich-arany: a négyszögletes veret.⁴⁸³ Hasonlít az egymást keresztező két fogazásos sáv és a négy kis sarokszög, különbség a csakberényi darabok középső kör, illetve négyzet alakú emblémája és természetesen az anyaguk.⁴⁸⁴

A csakberényi veretek esetében némileg későbbi keltezését sejtet a temetőn belül elfoglalt helyük (nem a legkorábbi részről, hanem annak széléről kerültek elő), és az a tény, hogy a 154. női sír garnitúráját (Vida Tivadar nyomán) a 7. század első felére keltezhettük. Ez azonban jó minőségű tárgyak „köznepi” másolatainál nem meglepő. Az idő- és térbeli közelség miatt említhetjük még meg a Csepel-Hároson feltárt temető 52. lovassírjából előkerült 5 db préselt ezüstlemez övveretet.⁴⁸⁵

Szalagfonatos-rovátkolt díszű övveretek (43. ábra 1.9.1.–1.9.2.)

Az eddigi datálásokat erősíti meg két karakterisztikus, kissíjvég formájú, a 76. sír szalagfonatos ezüstverete és a 119. sír préselt rácsmintás bronzverete. Mindkét sír problémás: a 76. lóváz, a mellette lévő 76. lelet nélküli ifjú volt. A két összetartozó rovátkolt peremű szalagfonatos ezüstveret a lócsontok közül került elő. A 119. sír esetében az ember és a ló mellékletei összekeveredtek.

A kérdést a környei 90. sír segítségével lehet megoldani.⁴⁸⁶ Ez ugyanis lóváz, a benne talált leletek mind a lószerszám részei, és itt egyszerre szerepel a 76. sír síjvégéhez hasonló és a 119. síréval megegyező típus.

A csakberényi 76. sír példányához hasonlít a csókai 45. sírből származó lószerszámveret,⁴⁸⁷ amelynek keltezése a publikálók szerint a 7. század közepére tehető; azonban a környei és csakberényi darabok alapján inkább a 7. század első fele – első harmada, ez utóbbiak ugyanis a temető korábbi, DK-i részéről valók.

A korai datálást erősítik a fogazásos díszű négyszögletes veretek kapcsán fentebb már említett csepel-hárosi leletek is: az 55. és a 96. sír préselt ezüstlemez lószerszámdíszei gyöngysorkeretes szalag-

⁴⁸³ BÓNA 1982–83, 82–83, 1. kép 3.

⁴⁸⁴ A Jankovich-aranyhoz még: GARAM 1993, 24, 37–39, 77, Taf. 43. 2.

⁴⁸⁵ NAGY 1988, 378, Taf. III. 17; NAGY 1998, I. 160, FO 63. Csepel-Háros, BVM, II. Rákóczi Ferenc út 289–295., II. 118, Taf. 110. 5.

⁴⁸⁶ SALAMON-ERDÉLYI 1971, 22, Taf. 15. 2–4, 5–6.

⁴⁸⁷ KOVRIG-KÖREK 1960, 262, pl. XCVIII. 1–10.

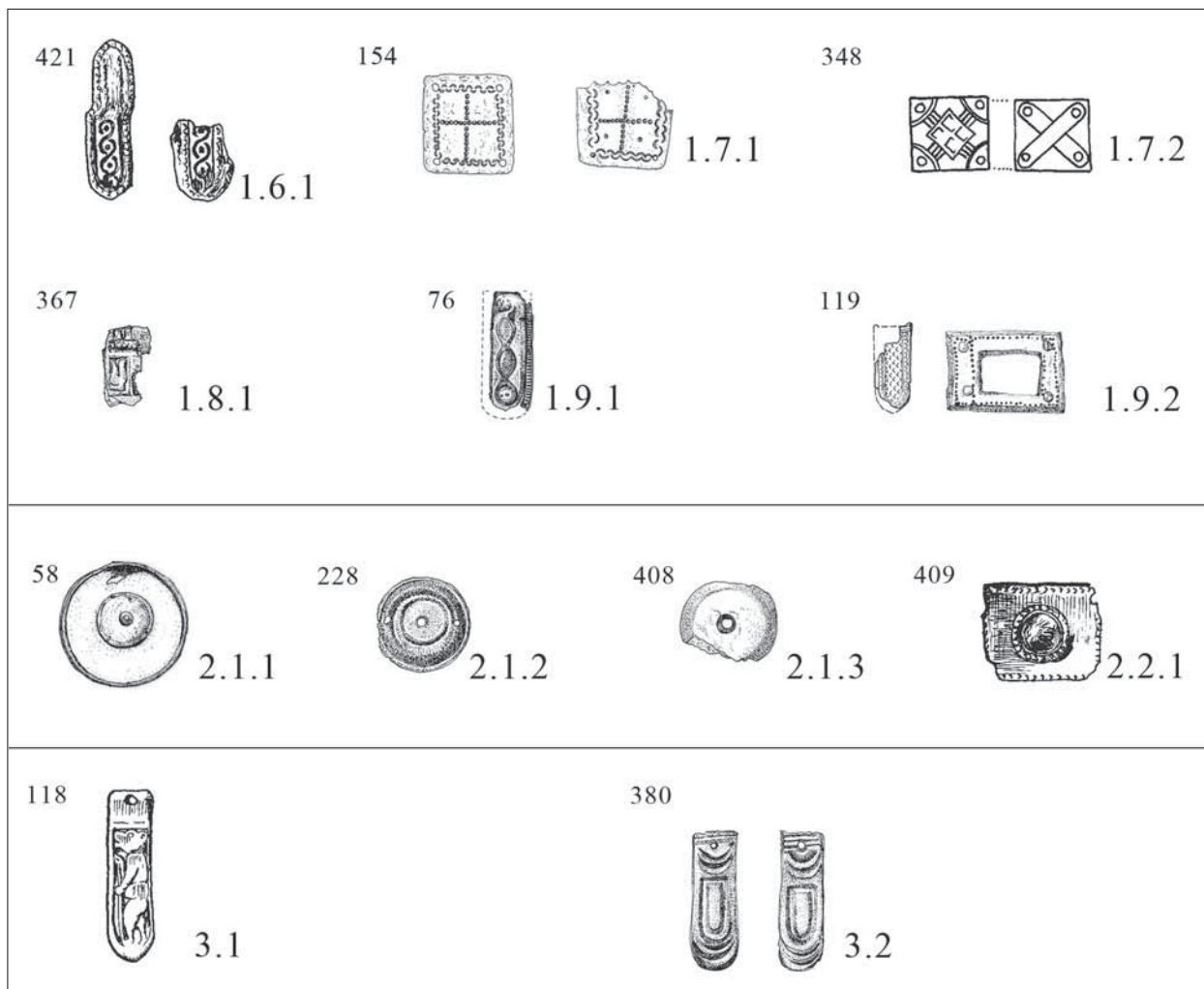

43. ábra. A csákberényi temető ösvereteinek és szíjvégeinek típusai II.

fonattal – az ismertetett leletek alapján legfeljebb 7. század eleji temetőről lehet szó.⁴⁸⁸

Kivágott téglalap alakú veretek (43. ábra 1.9.2.)

A kivágott téglalap alakú veretek helyzete nem egyértelmű (119. sír). Ez igen ritka típus, Csákberényben a temető legkorábbi részéről került elő. A három öntött bronzveret poncolt díszű, sarkaikban egy-egy szegeccsel. Az 1938 tavaszán szórványleletként előkerült két, téglalap alakú, kivágott, pont-félkördíszes veret a temető belső összefüggései szempontjából kevésbé értékelhető (bár a vasúti vágányok építése során kitermelt földből származó leletek helye a temető legkorábbi

részére utal). A két veret az első, megerősítő lemez, itt ferdén behajló, jól megfigyelhető része miatt érdekes.

Az általam ismert párhuzamok: Mezőbánd LIX. sír: 3 ezüstveret négy szegeccsel, csuklós ezüst szíjvéggel, mindegyik poncolt díszű;⁴⁸⁹ Kiskőrös-Vágóhíd LVI. sír: egy díszítetlen ezüstlemez, négy szegeccsel;⁴⁹⁰ Kunbábony (Kunszentmiklós-Bábony): egy aranyveret, díszítetlen, négy szegeccsel, bronz alátétlemezzel.⁴⁹¹ Nem feladatunk itt a kunbábonyi leletgyűttes

⁴⁸⁹ Kovács 1913, 326–327, 45. kép.

⁴⁹⁰ László 1955, 35, pl. XVII. 13.

⁴⁹¹ H. Tóth–Horváth 1992, 45, Kat. 47, 11. színes tábla, Taf. XV. 4, 11; a bronz alátétlemezzel: 45, Kat. 48, Taf. XV. 10.

⁴⁸⁸ Nagy M. 1988, 378, Abb. 3. 18–19; Nagy 1998, 55. sír: I. 163, II. 119. Taf. 111. 55/1.1; 96. sír: I. 176, II. 126. Taf. 118. 9.

keltezésével foglalkozni,⁴⁹² de a többi példány egyértelműen a 7. század elejére utal.

Figyelemre méltó, hogy két alkalommal is három veret került elő (Csákberény 119. sír, Mezőbánd LIX. sír). A tárgy ritkasága mellett idegen eredetét támasztja alá a mezőbándi nagyszíjvég germán jellege is. Az is kétségtelen viszont, hogy Kiskőrös és Kunbábony esetében tiszta avarokról van szó, tehát a típus önmagában nem jelenthet idegen etnikumot. Ritkaságát inkább rövid életével magyarázhatjuk.

A kora avar kori második fázis (630–670) típusai

A Kovrig-féle második kora avar kori fázis⁴⁹³ jellemzői a kerek és a téglalap alakú rekeszes és utánzott rekeszes veretek.

Kerek veretek (43. ábra 2.1.1–2.1.3.)

Csákberényben kerek veretek az 58, 228. (1-1 db) és a 408. (3 db) sírból kerültek elő. Kétféle méretük (58. sír: nagyobb; 228. és 408. sír: kisebb) máshol is megfigyelhető. Az első két sír esetében két borda fut kívül és középen, míg a 408. sír veretén csak a szélen futó borda van meg, mindegyiknél közös természetesen a középső szegecslyuk. A kerek veretek nem fedik be a teljes övet, általában 1-3 db van belőlük. Szélesebb övre utal viszont az a tény, hogy jó megfigyelések esetén látható, nem magában állt egy-egy ilyen darab, hanem alatta és felette még két veret egészítette ki a típust. A csákberényi darabok közül csak a 408. sírre utal több veretes övre, a másik kettőben csak egy-egy példány került elő. Jó párhuzamok korai avar környezetből: Környe 71. sír: 3 nagyobb és 3 kisebb veret, 2 álcát alsó részével együtt;⁴⁹⁴ Kiskőrös-Vágóhíd.⁴⁹⁵

Kovrig Ilona az alattyáni temetőben több típust és viselési módot is megfigyelhetett: 40, 112, 137, 219, 226, 457, 458, 477, 498, 560, 604. sír.⁴⁹⁶ Ezek közül többenél is lehetett tapasztalni, hogy a kerek veret alatt és felett egy-egy félhold alakú lemez volt. A környei példányt is úgy írják le, hogy a középső nagyobb veret felett volt a kisebb kerek darab, alattuk pedig egy ívelt, de hosszúkás zárótag. Ezekhez a rekonstrukciókhoz Csákberény alapján sajnos nem tudunk hozzászólni, itt ugyanis a leletek nem mutatják ezt a hármas tagozódást. A kérdés itt az, hogy ami Alattyánban, az adott

összefüggéseken belül a 7. század második harmadából származik, az a többenél lehet-e korábbi? A környei sír (az álcátos veretek részeivel) inkább a korábbi fázisra utal.⁴⁹⁷

Csákberényben a temetőn belüli helyzetük szórt: a DK-i, korábbi részből is származik (58. sír), de a szélről is (408. sír), és a 228. sír is távolabbi fekvésű. Az biztos, hogy a szélesebb övet feltételező kerek veretek hármas csoportja az átlagos avar övtől eltérő jelenségre utal, egyelőre úgy látszik, hogy a kora avar kor mindkét fázisában előfordulhat.

Téglalap alakú rekeszes övveret (43. ábra 2.2.1.)

A téglalap alakú, rekeszes övvereteket általában későbbi (a középvavar korra jellemző) típusnak tarthatjuk.⁴⁹⁸ A 409. sír egyetlen ilyen darabja azonban olyan garnitúrában került elő, amelyben korai, Martinovka-típusú szíjvég is van. A sír viszont a temető jelenleg ismert ÉNy-i széléről származik, a 408. (kerek veretes) sír szomszédságából – ezek az adatok pedig inkább a 7. század második felére utalnak. Úgy tűnik, hogy ebben az esetben a korábbi típus továbbélésének a lehetősége a reális magyarázat.

Veretes női övek

Nem érintettük a hosszan lelógó, veretes női övek kérdését, ezt kötetünkben Vida Tivadar foglalja össze, datálásuk a 7. század első fele. Ezek általában teljesen más típusúak, mint az avar férfiak övei. Egy esetben azonban érdekes egyezést figyelhetünk meg egy női és egy férfi öv veretei között. A 154. női sír téglalap alakú, poncolt keresztmintás (a már említett fogazásos, négyszögletes verettel együtt előkerült) veretének pontos mása látható a 178. férfi sír egyik darabjában. A két temetkezés egymás közelében feküdt, de nem a temető legkorábbi részén. Úgy gondoljuk, hogy ebben az esetben a női veret díszítése kerülhetett át a férfi övére. A csákberényi anyag egésze azt sugallja, hogy nem volt „kötelező” egységes stílusú öveket hordani: a viselő maga választott a beszerezhető típusokból.

Sima lemezes szíjvégek

Nem foglalkozunk részletesen a díszítetlen, oldalmerevítő, lekerekített végződésű lemezes szíjvégekkel sem. Ezek ugyanis tipológiai fogódzók híján nehezen osztályozhatók, és a legkülönbözőbb veretekkel fordulnak elő együtt. Annyi látszik csak bizonyosnak, hogy középvavar kori variációjuktól a végződésükben mindenképpen eltérnek, azok ugyanis szögletesek.

⁴⁹² Kiss 1994–1995, 269, 3. kép 47a, 274; Kiss 1995, 131, 134, 143. kora avar kori datálás.

⁴⁹³ Kovrig 1963, 227.

⁴⁹⁴ Salamón–Erdélyi 1971, 20, Taf. 15–16.

⁴⁹⁵ László 1955, 22, Pl. I. 6–9. (I. sír); 27, Pl. IV. 7–8. arany (V. sír); 34, Pl. XV. 1–3. arany (XLII. sír).

⁴⁹⁶ Kovrig 1963, Taf. XLVIII–L.

⁴⁹⁷ A kérdéshez: Bálint 1995, 301, 523. j.

⁴⁹⁸ Garam 1992, 170–171.

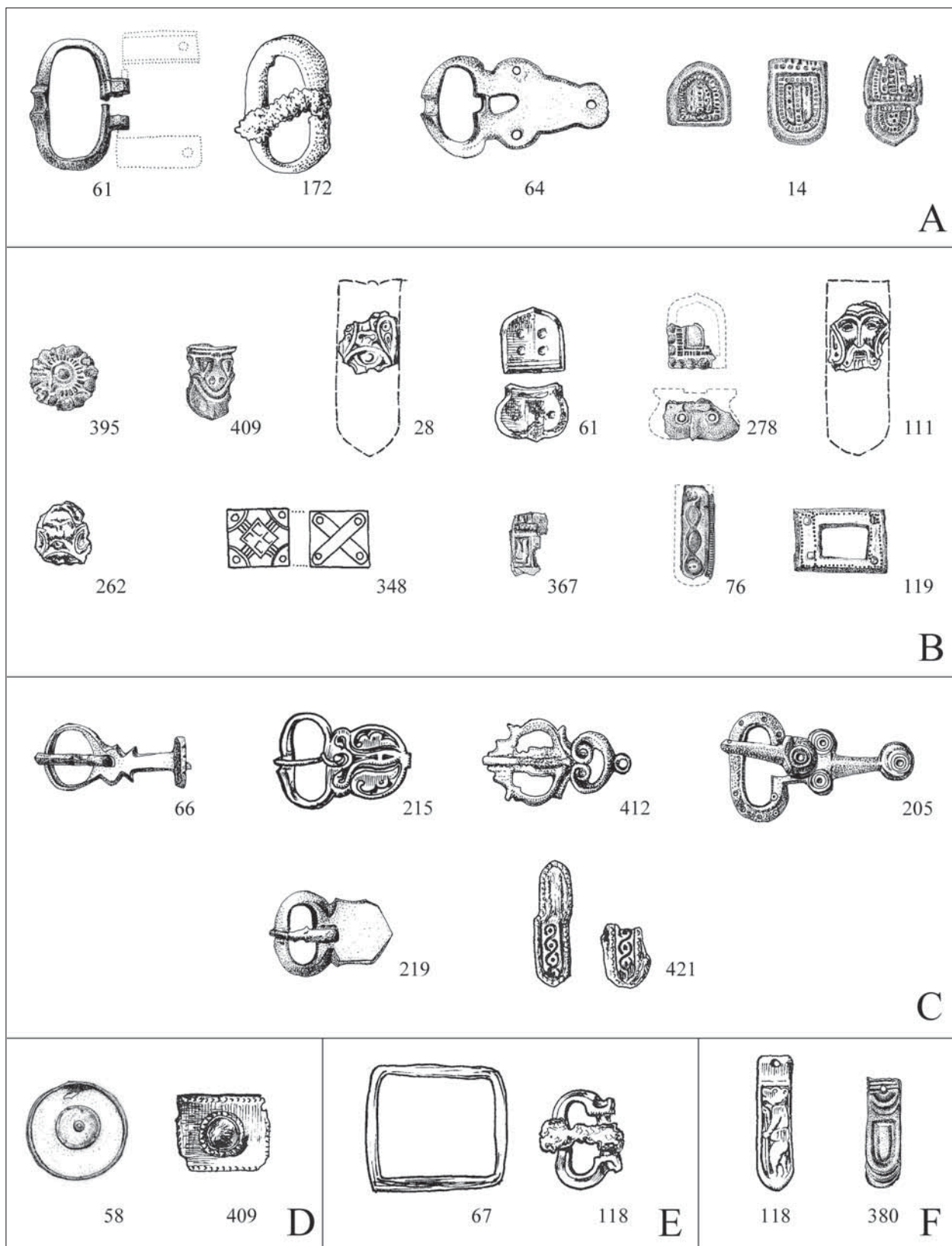

44. ábra. A csákberényi temető övgarnitúráinak A-F időrendi fázisai

*A késő avar kori fázis (670–) típusai**Öntött övveretek (43. ábra 3.1.–3.2)*

A késő avar időszak, a 8. század jellemzői az öntött bronz övveretek. Itt a 118. és a 380. sír tartalmazott ilyen tárgyakat. Mindkét sír a temető jelenleg ismert területének ÉK-i részéről származik, de nem egymás közeléből. Pontosabb megítélésük sem könnyű, hiszen nem egy viszonylag teljesebb garnitúra részeként, hanem egyedi darabokként kerültek elő. A 380. sírban lemezes szíjvég (de törött, és pont az alsó része – amelynek lehetne kronológiai szerepe – hiányzik) van a két öntött, geometrikus díszű kisszíjvég mellett.

A 118. sír medveábrázolásos példányához mindössze két csat járul párhuzamként,⁴⁹⁹ bár a szárnyas bronz csattípus csak a 7. század utolsó harmadától tűnik fel. Ez az álló medvealak egyedülálló az egész késő avar anyagban. A csákberényi temetőnek egyértelműen van késői része is (az ÉK-i). A tiszafüredi temető publikációjának megjelenése adott megoldást a tárgy értelmezéséhez. Az itteni 1149. sír nagyszíjvégének⁵⁰⁰ ábrázolása – medve és ember küzdelme – világossá tette, hogy a csákberényi darab egy jelenetből kiragadott részletet mutat.

További segítséget jelentett, hogy a Kerekí-Homokbány lelőhely 43. sírjának övgarnitúrája a csákberényivel szinte teljesen megegyező kisszíjvéget tartalmaz.⁵⁰¹ Ez is azt a késő avar kori övveretekkel kapcsolatos megfigyelést támasztja alá, hogy alig van párhuzam nélküli, egyébként bármilyen ritka ábrázolás.

A csákberényi szíjvég álló medvéjének mancsában botot vagy lándzsát láthatunk. Ez a bizánci művészet cirkuszi jeleneire irányítja a figyelmet, amelyet a tiszafüredi darab küzdelemábrázolása is megerősít. A bizánci tárgyakon nem ritka a sebzett vadállat olyan típusa, amelyik mancsával védekezik a lándzsa ellen. Az sem lényegtelen, hogy a 380. sír két kisszíjvégének ábrázolása is meglehetősen ritka típus. Ezek az öntött darabok a temetőnek a 7. század vége utáni sírjairól tanúskodnak, és a már eddig is megfigyelt ÉK-i és ÉNy-i, későbbi résszel kapcsolatos észrevételeket erősítik meg.

IV.4.3. Összefoglalás (44. ábra, 8. térkép)

A csákberényi temető csattjai és övveretei alapján több, egymásra épülő kronológiai fázis figyelhető meg. Az összkép értékeléséhez azonban két ténnyt figye-

lembe kell venni: a) A különböző korú övverettípusok gyakran jelennek meg egy övgarnitúra szomszédos tagjaiként. b) A temető sírcsoportjai feltehetőleg családokként alakultak ki. Így van persze egy kezdeti terület (a DK-i rész), de a családok bővülésével az utolsó halottak akár száz évvel is lehetnek későbbiek az elsőknél, és egymás közelében nyugodnak.

A tárgyípusok jelenleg szokásos keltezése ezért gyakran inkább csak viszonyítási alap, de kiindulni csak ebből lehet (ez a következő beosztás kifejezetten csak Csákberényre igaz).

1. 6. század vége: ovális, lemezes felerősítésű csatok, a vastag ovális csatok kezdete, az észak-itáliai vagy alpi csattípus indulása, pajzs és kettőspajzs alakú veretek első feltűnése (44. ábra A).
2. 2. 7. század első harmada: rozettás övveretek, Martinovka-típus, medalionos nagyszíjvégek, álcstatok, arcábrázolásos veretek, kivágott téglalap alakú veret, fogazásos II. stílus, szalagfonat-rácsminta (44. ábra B).
3. 7. század második harmada: bizánci, alpi és avar csatok, tausiroszás (?), kerek veretek, téglalap alakú rekeszes veret (ez talán későbbi is lehet) (44. ábra C–D).

A fentiek közül több típust szokás általában a 7. század első felére keltezni – az adott temető anyagának tükrében is.

4. 7. század harmadik harmada: trapéz és szárnyas csat (esetleg a fenti kőberakásos veret) (44. ábra E).
5. 8. század: öntött bronz szíjvégek (44. ábra F).

Az egyes típusoknál leírtakat átgondolva úgy tűnik, hogy a tárgyak nagy része Csákberény esetében a 7. század első harmadára mutat, hiszen a legtöbb későbbre datálható példány indulási ideje is ez lehetett. Ebből arra következtethetünk, hogy a temető jelenleg ismert része a tényleges sírmező legkorábbi magja lehet (a három térkép alapján a DK-i sarok), az újabb családok pedig ÉK és ÉNy felé terjeszkedtek tovább. Kérdés, hogy a legkésőbbi sírok a közösség továbbélésének vagy csak véletlenszerű beásásnak a nyomai-e? Erre csak egy további feltárás adhatna választ.

⁴⁹⁹ FETTICH 1965, 111, Abb. 183. 1–3.

⁵⁰⁰ GARAM 1995, 135–136, Taf. 154. 1149/5a, Taf. 210. 3; FANCSALSZKY 2000, 296.

⁵⁰¹ KÖLTŐ 1988; KÖLTŐ 2005, 216, 219, 2. kép 3–4.

V. FEGYVERLELETEK ÉS LOVAS TEMETKEZÉSEK

V.1. FEGYVERLELETEK (Csiky Gergely) (9–10. térkép)

A temető 66 sírjában 502, megközelítőleg a férfiak egyharmadánál került elő fegyvermelléklet.⁵⁰³ Fontos megjegyezni, hogy a fegyverleletek nem minden esetben jelentenek egyben fegyvermellékletet is, hiszen például a páncéltöredékek és a nyilak esetenként amulettkarakterrel is rendelkezhetnek, és mint ilyen, női sírokban is előfordulhatnak.

A fegyverleleteken belül megkülönböztethetők a támadó- és a védőfegyverzet elemei, a közelharc eszközei és az íjászfelszerelés. A temető fegyverleleteinek értékelését megnehezíti a rablott sírok igen magas aránya: a sírleírások alapján 221 sír (48,89%) bolygatott volt. Bár a sírrablások elsősorban az ékszereket és viseleti tárgyakat érintették, de csábító lehetett a sírrablók számára egy nemesfémveretes kard is. A temető fegyvermellékleteinek síronkénti megoszlását a következő diagram mutatja:

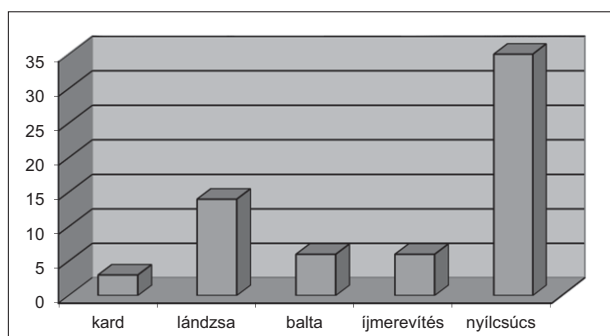

A csákbérenyi temető fegyvermellékleteinek megoszlása

V.1.1. Kardok

A csákbérenyi temetőből fennmaradt mindkét – a 86. és a 150. sírből származó – kard egyélű volt, a 210. sírből származó feltételesen kardhegytöredéknek tartott lelet pedig elveszett. A 86. sír kardja a jobb lábszár

mellett feküdt: egyélű, keskeny (2,4 cm) pengéjű, 94 cm hosszú vaskard, amelyből a penge hossza 82 cm, a markolaté pedig 12 cm.

A 150. sírban a bal lábszár mellett feküdt a lelőhely egyetlen nemesfémveretes fegyvere. Az egyélű, keskeny, ívelt élű és egyenes hátú pengével rendelkező kard teljes hossza 95 cm, amelyből a penge hossza 82,7 cm, a markolaté 12,3 cm, a penge szélessége pedig 3 cm. Markolatát sima ezüstlemezek borítják, amelyet barázdált, kettős és négyes gyöngysordízes gyűrűk szorítanak a pengére. A kard fatokjára egymástól 27 cm-re P alakú ezüstlemezéből készült függesztőfüleket szereltek, ezek felületén két-két gyöngydrót-kerekesítésű, félgömb alakú, fekete színű, opak üvegyöngy található a felerősítő szegecsek felett; alul-felül egyaránt bordázott ezüstszalagok erősítik a tokhoz, közöttük sima ezüstborítással. A hüvely torkolatveretét gyűrű alakú bronzpánt alkotja. A kardot két ovális karikájú, egybeöntött pajzsos testű bronzcsattal erősítették fel a fegyverövhöz.

A kard pengéje keskeny, egyélű, az éle ívelt, a kard hegye a penge hátánál helyezkedik el. Az egyenes hátú, enyhén ívelt élű pengék vágómechanizmusa már a szabályák felé mutat. Simon László tipológiai rendszerén alapján a kora avar korban a kardpengék fejlődésében az egyélűségre és a penge keskenyebbé válására vonatkozó tendencia mutatható ki.⁵⁰⁴ A penge alapján tehát a kard a kora avar kor második felére datálható.

A markolat fémlemezekkel való díszítése gyakori a korszak több kelet-európai és Kárpát-medencei kardjainál. Hasonló elrendezésű veretek ismertek ezüstből Űc Tepe,⁵⁰⁵ Sivašovka 3. kurgán 2. temetkezés,⁵⁰⁶ Čapajevskij, Madaraš, Vinogradnoe,⁵⁰⁷ Tápé-Kerekgyöp 11. sír,⁵⁰⁸ Kiszombor O 2. sír,⁵⁰⁹ Gátér 212. sír,⁵¹⁰ arany markolatveretek a csepel-kavicsbányai leletből,⁵¹¹ végül bronzlemez markolatveretek a Kölked-Feketekapu

⁵⁰² A csákbérenyi-orondpusztai fegyverek feldolgozásáról szóló kéziratot 2006-ban zárta le a szerző. Az újabb eredményekről lásd Csiky 2015 – a Szerk.

⁵⁰³ Ez az arány megegyezik a Kelet-Dunántúl más temetőinél tapasztalható értékkel: Kölked A: a férfisírok 29%-a, Kölked B: 27%, Környe: 36%, Szekszárd-Bogyiszlói út: 19%.

⁵⁰⁴ SIMON 1991a, 283.

⁵⁰⁵ BÁLINT 1992.

⁵⁰⁶ KOMAR 2006b, 280, fokéles.

⁵⁰⁷ KOMAR 2006a, 185.

⁵⁰⁸ SIMON 1991b, 31–34, XVII–XXXIII.

⁵⁰⁹ CSALLÁNY 1939, 137; SIMON 1991a, 295; GARAM 1992, 297, Taf. 35: Phokas-éremmel.

⁵¹⁰ KADA 1906, 215.

⁵¹¹ NAGY 1998, II. Taf. 120/1.

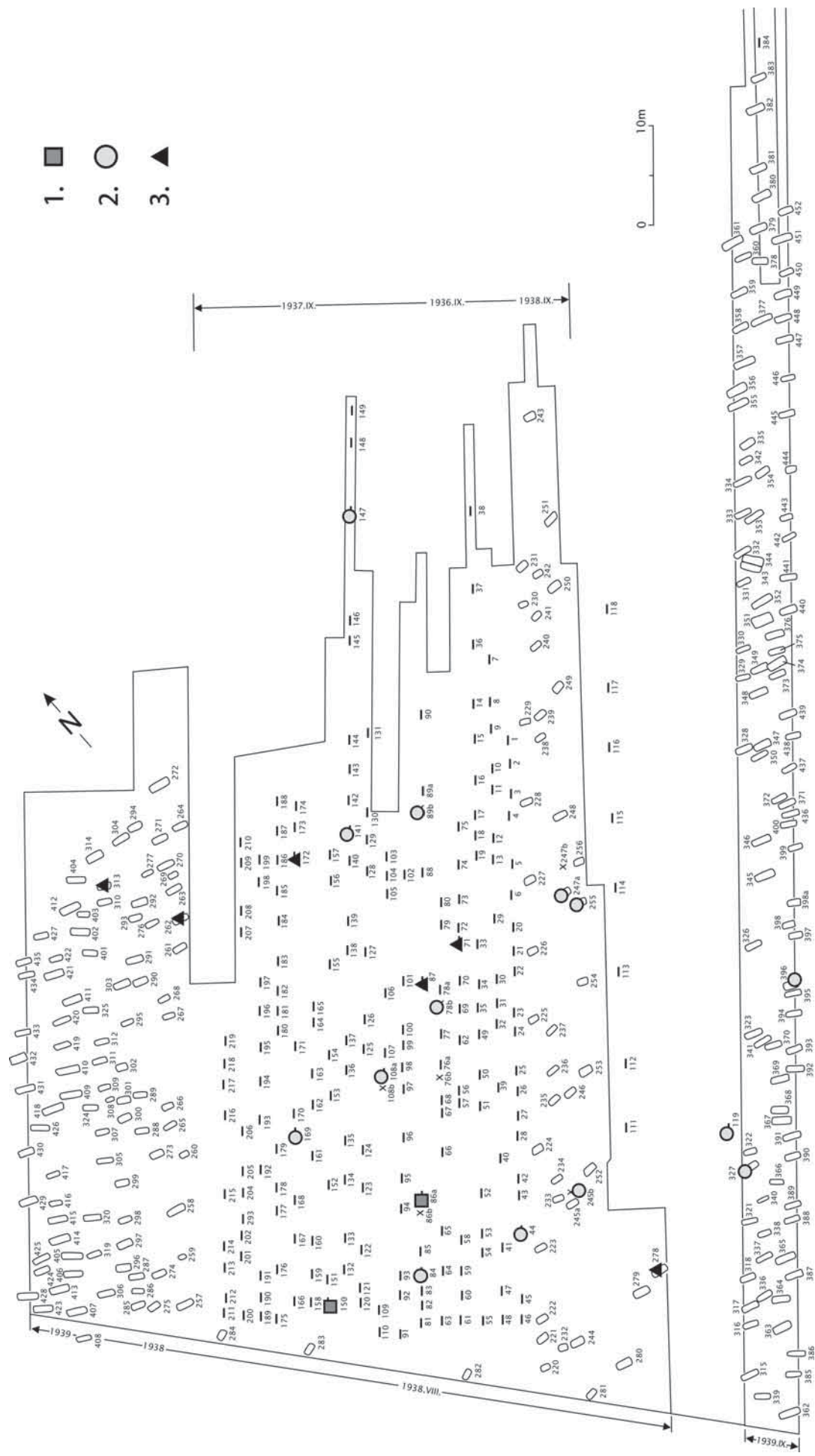

9. térkép. A csalóberény-oronpusztai fegyveres temetkezések I. 1. karddal; 2. lándzsával; 3. bottalival

B 106. sírból.⁵¹² Zamárdi 193. sír.⁵¹³ Zillingtal 3. sír.⁵¹⁴ Némileg eltér az előzőektől a szegvár-sárpoldali⁵¹⁵ és a zsámboki lelet,⁵¹⁶ ahol csak a markolat alja díszített ezüst-, illetve aranylemezzel.

A gyöngydrótkeretes rozettás szegkek elhelyezése a P-fülön nem ritkaság a 7. század Kárpát-medencei és kelet-európai kardjainál. E szempontból több csoport is megkülönböztethető: a borovoei és Kyerim No-i török⁵¹⁷ P alakú függesztőfület egy-egy gyöngydrótkeretes félgömb alakú szeggel látták el.⁵¹⁸ Hasonló kiképzésű szögek megtalálhatók a dél-alföldi kora avar kardokon is, a Deszk G temető 8. sírjának kardját két darab egymástól viszonylag távol elhelyezkedő szeggel látták el, a Kiszombor O 2. sír kardját pedig egy szeggel díszítették.⁵¹⁹ A csákberényi 150. sír kardjának függesztőfüle díszítésében elrendezésben legközelebbi párhuzamai Csepel-Kavicsbányáról,⁵²⁰ Zsámbokról,⁵²¹ Kölked-Feketekapu A 107. sírből,⁵²² Tápé-Kerekgyöp 11. sír,⁵²³ Glodosyból,⁵²⁴ Malaja Pereščepinából⁵²⁵ származnak, ahol a két-két gyöngydrótkeretes, félgömbös fejű szeg közvetlenül egymás mellett helyezkedik el a függesztőfülön.⁵²⁶ Az itt leírt jelenség a Pereščepina–Glodosy-körhöz, tehát a 7. század középső harmadához kapcsolja nemcsak a csákberényi kardot, hanem a csepel-kavicsbányait is, amelyre a P-fülön látható berakásos díszítése is utal.

A csákberényi 150. sír kardja ezüstlemez-díszítéseit kétszeres préselt gyöngysordísszal látták el, a gyöngysordíszek között kétszeresen árkolt sáv található. A nemesfémveretes kardok gyöngysordíszes szalaggal való díszítése nem egyedi jelenség a kora avar korban, kettős gyöngysordíztés a keceli,⁵²⁷ bócsai,⁵²⁸ kunbábonyi példányokról ismert,⁵²⁹ a Kecskemét-Sal-

lai utcai kardon háromszoros préselt gyöngysordíztés látható,⁵³⁰ a csepel-kavicsbányai⁵³¹ és zsámboki kardok⁵³² esetében pedig háromszoros gyöngysordíztéssel látták el a markolatborításokat és a P alakú függesztő lemezét. Gyöngysordíszes aranylemezek díszítették a nagykőrösi kardot is.⁵³³ Kelet-Európában a gyöngysordíztés először a Malaja Pereščepina-i leletben fordul elő.⁵³⁴

A bócsai, a kunbábonyi, a keceli és a Kecskemét-Sallai utcai leletek a félhold alakú veretek és a veretek hármias csoportosítása miatt biztosan a 7. század középső harmadába datálhatók.⁵³⁵ A csepel-kavicsbányai és a zsámboki kardok gyöngysordíztése préselt, amely talán némileg korábbi időpontra utal, de magyarázhatók más műhelykörzettel is.⁵³⁶

A fent felsorolt jegyek alapján a csákberényi temető 150. sírjának ezüstveretes kardja a kora avar kor második felére, a 7. század középső harmadára datálható.

V.1.2. Lándzsák

A közelharc legelterjedtebb fegyverét a különböző típusú lándzsák alkotják (15 sírban 19 példány). Nyolc lándzsa lócsontváz mellől (89B, 108B, 119B, 245B, 247B, 327B és 396. lósírok és 141. lovassír) került elő, ugyanakkor mindössze hat férfi sírban (44, 78, 84, 147, 169. és 255. sírok) volt lándzsamelléklet. A lándzsák tehát inkább tekinthetők a lósírok, mint a fegyveres férfi sírok jellegzetes mellékleteinek.⁵³⁷

A csákberényi temetőben a lándzsák két fő típusa található meg: a keskeny, nádlevél alakú kopják (78, 89, 108B, 119, 141, 147, 169, 327B, 396.) és a levél alakú, zárt köpűs lándzsák. Ez utóbbinak két variánsa különböztethető meg: a keskeny levél alakú, keskeny köpűjű lándzsák (44. sír: 3 db; 84. sír: 2 db) és a nagyméretű, levél alakú lándzsák (294. sír és egy szórvány). Jellemző, hogy a keskeny, nádlevél alakú kopják közül öt

⁵¹² Kiss 2001, Taf. 32/9.

⁵¹³ Bárdos 2000, 106–107.

⁵¹⁴ Institut für Ur- und Frühgeschichte, Wien, a sír kardját Falco Daim szívességéből ismerem.

⁵¹⁵ Bóna 1980, 48–52.

⁵¹⁶ Garam 1983, Abb. 7.

⁵¹⁷ Koch 1999, 409, Abb. 2.

⁵¹⁸ Ambroz 1986, 66, Ris. 7.

⁵¹⁹ Csallány 1939, 137; Simon 1991a, 295; Garam 1992, 297, Taf. 35.

⁵²⁰ Nagy 1998, II. Taf. 120/1c.

⁵²¹ Garam 1983, Abb. 7. Itt a gyöngysorkeretes függesztőfület két közvetlenül egymás mellett elhelyezkedő rozettautánzzal díszítették.

⁵²² Kiss 1996a, 41, 232, Taf. 34/1. A technika ugyanaz, fekete üveggyöngy gyöngydrótkerettel.

⁵²³ Simon 1991b, XVIII. 2. kép/1.

⁵²⁴ Smilenko 1965, 25, Abb. 20.

⁵²⁵ Bobrinskoj 1914, Tabl. XVI/54.

⁵²⁶ Ambroz 1986, Taf. 2/32.

⁵²⁷ László 1955, Tabl. LI/3–4; Garam 1993, Taf. 44/1–3.

⁵²⁸ László 1955, Tabl. XLIV/1–2, 5–6.

⁵²⁹ H. Tóth 1972, 150, 4. kép; H. Tóth–Horváth 1992, 120, Abb. 54, 1–2, Taf. V–VI.

⁵³⁰ H. Tóth 1980, 121, 5–6. kép

⁵³¹ Garam 1993, Taf. 25/1–3; Nagy 1998, II. Taf. 120/1.

⁵³² Garam 1983, Abb. 2.

⁵³³ Simon 1983, 14–17, 7–12. kép.

⁵³⁴ Komar 2006a, 89, ris. 20.

⁵³⁵ Garam 2001, 188, Abb. 21; Garam 2005, 428. Ugyanez vonatkozik a nagykőrösi kardra is, bár ez utóbbit Simon a 6. század végére – 7. század elejére datálta (Simon 1983, 38).

⁵³⁶ A zsámboki kardot Garam Éva a kora avar kor első vagy második generációjára datálta (Garam 1983, 154), ugyanakkor a tárgy jó párhuzama, a Kölked-Feketekapu A temető 107. sírjának kardja a függesztőfül II. germán állatornamentikás díszítése miatt a *post quem* 600 datálható (Kiss 1996a, 232).

⁵³⁷ Ez tükröződik más kelet-dunántúli temetőben is, például a budakalászi temető 54 lándzsás sírjából 12 lósír, 8 pedig lovassír volt, míg a környei temető 5 hiteles lándzsaletéből 4 lósírból került elő.

(89B, 108B, 119B, 327B és 396. sír) lósírból, kettő pedig lovassírból (78. és 141. sír), a ló mellől került elő. A temetőből származó keskeny, nádlevél alakú kopjáknak a többsége (77,78%) ló mellől került elő. A többi típusból valamennyi példány férfi sírokból származik.

A keskeny, nádlevél alakú kopják vastag nyakúak, pengéjük átmetszete rombusz alakú, a köpük átmérője pedig mindig meghaladja a penge szélességét. Fizikai tulajdonságaik alapján leginkább frontális nagy erejű támadásoknál alkalmazhatók, kopjaként, tehát lovasági dőfőfegyverként határozható meg a funkciójuk. Közülük kiemelhető a 396. sír kopjája, ahol a köpű alját díszítő bevéselt rácsminta miatt. Rácsmintával ellátott gyűrűvel díszített kopják viszonylag gyakoriak a kora avar kori leletanyagban,⁵³⁸ ugyanakkor a csákberényi példány jelentősen eltér tőlük. A csákberényi kopján nincs ráhúzott gyűrű, hanem a rácsmintát bevészték a köpűbe. A típusba tartozó kopják köpűje nyitott, időnként vaskapoccsal fogták össze, a csákberényi példány köpűje azonban zárt, a köpűszárnyakat egymásra kalapálták. A csákberényi darabon hiába keressük a penge és a köpű közötti kötőtagot.⁵³⁹

A csákberényi temetőben a lapos, levél alakú lándzsák is megtalálhatók: 294. sír és szórvány. A nagyméretű, zárt köpűs, levél alakú lándzsák esetében a penge hosszabb, mint a köpű, és szélesebb, mint a köpű átmérője. Párhuzamai meroving területekről ismert, Ursula Koch M58-as kódon tüntette fel a szeriációjában, és 530 és 600 közé datálta.⁵⁴⁰ A típus jól ismert a kora avar kori Dunántúlon. Párhuzamai Budakalász-Duna-partról (223, 260, 670. és 680. sírok),⁵⁴¹ Kölked-Feketekapu A (65, 142, 259, 260, 405, 406. és 474. sírokból)⁵⁴² és B temetőből (80, 135, 443. sírok),⁵⁴³ Pécs-Köztemetőből (4, 10. és 30. sírok)⁵⁴⁴ és Pókaszeptkről (12, 35, 42, 47, 121, 132, 180. sírok)⁵⁴⁵ ismertek.

A levél alakú lándzsáknak egy kisebb, keskenyebb pengéjű és keskenyebb köpűjű változata is ismert a temető 44. és 84. sírjaiból. A 44. sírban három darab teljesen azonos típusú lándzsát, míg a 84. sírban két lándzsát találtak. Ez a jelenség nem ismeretlen a korszak más dunántúli avar temetőiben sem, hiszen három azonos típusú lándzsát találtak a budakalászi temető 1271. sírjából,⁵⁴⁶ a pókaszeptki 88. sírból⁵⁴⁷ és Oroszlány-Borbálatelepről.⁵⁴⁸ Két azonos típusú lándzsa sírba helyezése gyakoribbnak mondható: a várpalota-uniói 210. sírban,⁵⁴⁹ a pécs-köztemetői 30. sírban,⁵⁵⁰ a cikói B (555. sírban)⁵⁵¹ és a pókaszeptki 76.⁵⁵² és 360. sírokból.⁵⁵³

A levél alakú lándzsák kisebb változata rendkívül keskeny köpűvel rendelkezik, így a keskeny nyél aligha bírhatott volna ki nagyobb erőbehatást. Ezt a fegyvertípust gyakran párosával találjuk meg a sírokból, súlyuk is jóval kisebb, mint más lándzsatípusoké, így elsősorban hajítófegyverre gyanakodhatunk az esetükben.⁵⁵⁴ Gyanúnkat megerősítheti Maurikios Stratégikon című műve, amiben a szlávok fegyverzetéről olvashatjuk, hogy 2-3 hajítódárdát hordanak magukkal.⁵⁵⁵ Talán a szokás eredetére enged következtetni, hogy a Kisköre-Pap tanyai gepida temető 43. sírjában is két, az előbb említettekkel teljesen azonos típusú lándzsát temettek el.⁵⁵⁶ Természetesen a hajítódárdák használata aligha korlátozódik pusztán egy etnikumra.

V.1.3. Balták

A csákberényi temetőből 6 baltát ismerünk, amelyek közül csak négynek ismert a formája: balta (71. sír), fokosbalta (172. sír), oldalsó nyéltámaszos, köpűs bárd (262. sír), nyéltámaszos, köpűszárnyas bárd (313. sír). A 278. sír baltája időközben elveszett. A 87. sírből származó fegyvert formája – illetve a vele együtt talált, gótikus betűkre emlékeztető díszítésű bronzlemez – alapján 14–15. századi bárdnak írták le a feltárók, és nem tartották a temető szerves részének. Mivel az előzőhöz hasonlóan ez is elkallódott, így atípusáról ma már nem lehetséges állást foglalni.

⁵³⁸ Gyűjtéseik FREEDEN 1991, Liste 2, és legújabban SCHULZE-DÖRLAMM 2006, 496–497. Kiegészítések: Baja (ROEDIGER 1903a, 144–145; ROEDIGER 1903b, 272–276; HAMPEL 1905, II. 840–842), Budakalász-Duna-part 291, 705, 710, 715. sírok, Bugyi szórvány (MNM 17.1935.129). Helyesbítések: a budapest-káposztásmegyeri kopja háromszor szerepel a listában, különböző neveken, az előszállási, a kecskeméti, a csengelei és a bácsszentiváni kopják nem rácsmintások.

⁵³⁹ CSIKY 2006, 159.

⁵⁴⁰ KOCH 2001, 62; 75. A típus németországi kronológiájához lásd még KOCH 1977, 37, 109–110.

⁵⁴¹ Publikálatlan, a lándzsákat Vida Tivadar szívességéből ismerem.

⁵⁴² KISS 1996a, 33, Taf. 29/4, 51–52, Taf. 41/12, 75–76, Taf. 57/19, 76, Taf. 57/20, 113, Taf. 78/6, 114, Taf. 78/8, 127–128, Taf. 86/3.

⁵⁴³ KISS 2001, 25–26, Taf. 26/2, 67–68, Taf. 42/2, 141–142, Taf. 82/4.

⁵⁴⁴ KISS 1977a, 92, Pl. XXXIV/1, 94, XXXIV, 94–96, Pl. XXXVII/6–7.

⁵⁴⁵ SÓS–SALAMON 1995, 64–65, 67, 69, 137, 140, Pl. I/1, Pl. LXXXI-II/5, Pl. IV/1, Pl. LXXXIV/3, Pl. V/7, LXXXIII/3, Pl. XIII/1, Pl. LXXXIV/2, Pl. XIV/4, Pl. LXXXIII/2, Pl. XVI/2, Pl. LXXXIII/4.

⁵⁴⁶ Publikálatlan, a lándzsát Vida Tivadar szívességéből ismerem.

⁵⁴⁷ SÓS–SALAMON 1995, 64–65, 67, 69, 71, 145, Pl. X/1–3, LXXXII/5–7.

⁵⁴⁸ SÓS–SALAMON 1995, 71. említ, publikálatlan.

⁵⁴⁹ ERDÉLYI–NÉMETH 1969, 190.

⁵⁵⁰ KISS 1977, 96, XXXVIII. tábla.

⁵⁵¹ KISS–SOMOGYI 1984, 66, 80, 243, 41. tábla 21–22.

⁵⁵² SÓS–SALAMON 1995, 64–65, 67, 69, 71, 143, Pl. IX/5–6, Pl. LXXXII/3–4.

⁵⁵³ SÓS–SALAMON 1995, 64–65, 67, 69, 71, 172, Pl. XXII/1, Pl. LXXXIV/4–5.

⁵⁵⁴ A típus hajítófegyverként való meghatározása először SÓS–SALAMON 1995, 72; lásd még CSIKY 2006, 160.

⁵⁵⁵ Maurikios és Iohannes Ephesinus adataira lásd ZÁSTEROVÁ 1971, 78.

⁵⁵⁶ BÓNA 2002, 194; Taf. 29/6–7.

A kora avar kori bárdok elterjedésével és értelmezésével először Kiss Attila foglalkozott a Kölked-Feketekapu A temető hasonló leleteivel kapcsolatban.⁵⁵⁷ A Kárpát-medencéből 8 – egy kivételével – dunántúli kora avar kori példányt sorolt fel.⁵⁵⁸ Gyűjtését a csákberényi 87, 278. és 313. sírok és a pókaszetpetki temető 368. sír bárdjával lehet kiegészíteni,⁵⁵⁹ amelyek azonban a típus alapvetően dunántúli elterjedésén nem változtatnak.

Kiss a bárdok itáliai elterjedtségére utalva azokat egy langobárd-mediterrán jellegzetességnek tartotta, a Kárpát-medencében a hasonló leleteket a 7. század első felére, míg Itáliában a 7. századra datálta.⁵⁶⁰ A bárdok hasonló európai elterjedtségére utal a róluk készített 11 tételes listája, ahol a Kárpát-medencén kívüli területekről kizárólag Itáliából és az Észak-Balkánról származó példányok szerepelnek.⁵⁶¹ Valójában a bárdok jóval elterjedtebbek voltak a Meroving-kori Európában. Erre utal, hogy Wolfgang Hübener az általa III. csoportba sorolt aszimmetrikus pengéjű bárdokból ennek többszörösét sorolta fel, a J típusból 49-et (ebből csak egy itáliai),⁵⁶² a K típusból pedig 59, zömükben németországi, kisebb mértékben belgiumi és franciaországi példányt sorolt fel.⁵⁶³ A bárdok elterjedése tehát teljesen egyenletesnek tekinthető a Meroving-kori Európában, így használatuk nem tekinthető itáliai langobárd-mediterrán hatásnak.

A temetőből egy baltát és egy fokosbaltát is ismerünk. A 71. sír baltája keskeny, általános baltatípus, míg a 172. sír fokosbaltája keskeny pengével és keskeny, hosszú fokkal ellátott példány. Sajnos mindkét példány elveszett.

V.1.4. Íjászfelszerelés

Mindössze hat sírből (111, 272, 289, 323, 344. és 365. sírok) kerültek elő reflexíj csont merevítőlemezei. Csak az íjvégsontokra vannak adataink. Mindez természetesen nem jelenti azt, hogy csak hat sírban helyeztek el íjat, hiszen az összetett reflexíjakat sem minden esetben látták el csontmerevítéssel, az nem funkcionális tartozéka az íjnak. A ránk maradt íjcsontok töredékesek, csak a 272. és a 323. sír íjvégsontjai alapján alkothatunk képet róluk. Az íjvégmerevítő csontlemezek ívelt, a hátoldalukon és az elhegyesedő végükön irdalt agancsból készített lemezek voltak, amelyek keskeny (sz: 1,6–2,3 cm) végén ívelt húrvájat látható. Csak a 323. sír

íjvégsontjának tudjuk az eredeti hosszát, ez 20,5 cm-es volt. Megjegyzendő, hogy a kora avar kori reflexíjak asszimmetrikusak voltak (ez a csákberényi íjcsontokon is megfigyelhető), így az íjvégsontok hossza azonos íjon sem egyforma. A keskeny íjvégsontoknak kronológiai szerepük is van, amint arra már Csallány Dezső is rámutatott,⁵⁶⁴ az íjvégsontokat Madaras László is széleségük alapján csoportosította, a 28 mm-nél keskenyebb példányokat sorolta a kora avar korra.⁵⁶⁵

A temető leggyakoribb fegyvermelléklete a nyílcsúcs, 35 sírban találtak ilyen leleteket. A csákberényi temetőben az avar temetőkből megszokott módon nincs teli tegez,⁵⁶⁶ így a sírokból itt is 1–7 db nyílcsúcs került elő. László Gyula ezt társadalmi okokkal magyarázta,⁵⁶⁷ de elképzelhető, hogy csak hitvilágbeli okok magyarázzák a jelenséget. A temetőben a nyéltüskés és köpús nyílcsúcsok egyaránt előfordultak, de az előbbiek voltak túlsúlyban. A temetőből összesen egy darab, levél alakú, köpús nyílcsúcs került elő. A köpús, levél alakú nyílcsúcsok Kárpát-medencei elterjedését Kiss Attila vizsgálta, és azokat az avar kori germánokhoz kapcsolta.⁵⁶⁸ Az általa felsorolt lelőhelyek többségében azonban az adott nyílcsúcs típus más típusokhoz képest kisebbségben van. A tárgy önmagában valószínűleg nem alkalmas etnikum meghatározására, hiszen ilyen típusokat nemcsak a Meroving-kori Nyugat-Európában, hanem a kora középkori Bulgária⁵⁶⁹ és minden valószínűség szerint a Bizánc Birodalom területén is használtak.

A nyéltüskés nyílcsúcsok három nagyobb csoportba sorolhatók: a háromszárnyúakra, a lapos kétélűekre és a négyzet átmetszetű, gúla alakú, ún. páncéltörő nyílcsúcsokra.

A fenti diagrammból szembetűnő a háromszárnyú tüskés nyílcsúcsok teljes dominanciája. Mindössze öt sírből (95, 111, 150, 236. és 245. sírok) ismertek lapos kétélű nyílcsúcsok. Kétfajta formájuk ismert: rombusz alakú (95. és 111. sír) és tompa végű trapéz alakú (150. sír). A típus több kora avar temetőből is ismert, ezek általában tompaszögben végződnek. Kalmár megállapításai szerint ezeket leginkább kisebb vadak vagy vadmadarak vadászatára használták.⁵⁷⁰

⁵⁵⁷ Kiss 1996a, 238.

⁵⁵⁸ Kiss 1996a, 381/Liste 35.

⁵⁵⁹ Sós–SALAMON 1995, T. XXIII/30a–b.

⁵⁶⁰ Kiss 1996a, 238.

⁵⁶¹ Kiss 1996a, 318, Liste 35.

⁵⁶² HÜBENER 1980, 102.

⁵⁶³ HÜBENER 1980, 103–104.

⁵⁶⁴ CSALLÁNY 1939, 29.

⁵⁶⁵ MADARAS 1994, 130.

⁵⁶⁶ Az avar kori tegez befogadóképessége elérte a 30–40 nyilat, ezzel majdnem kétszer nagyobb volt, mint a honfoglalás kori tegez, lásd MESTERHÁZY 1994, 323, 333, 29. j.

⁵⁶⁷ LÁSZLÓ 1955, 144–150; LÁSZLÓ 1959, 116.

⁵⁶⁸ Kiss 1992, 67, Liste 5, Karte 5. (13 lelőhellyel, amelyek közt Csákberény nem szerepel).

⁵⁶⁹ A köpús nyílcsúcsok a kora középkori Bulgáriában igen elterjedtek voltak, lásd Jotov 2004, Tablo VII/90–101 (8. század); Tablo XV–XVI. (8–11. század).

⁵⁷⁰ KALMÁR 1944–45, 286.

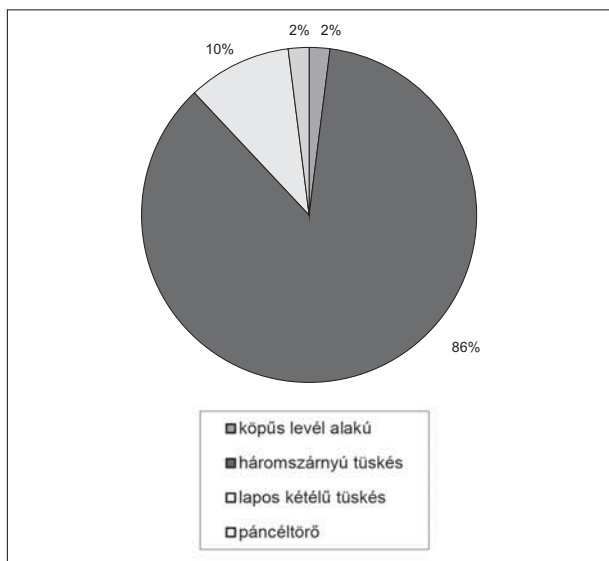

A főbb nyílcsúcsok megoszlása a csákberényi temetőben

A temető egy sírjában (150. sír) találtak csak négyzet alapú gúla alakú, kisméretű, nyéltuskés páncéltörő nyílcsúcsot.⁵⁷¹ A négyszögletes átmetszetű, keskeny, tömör nyílcsúcsok elsősorban a Dunántúl kora avar temetőiben jellemzőek: megtalálható a győri temető 160. és a Szeged-Fehértó B temető 256. sírjában is⁵⁷² és Pókaszeptek 355. sírjában.⁵⁷³ Ismertek meroving és bizánci területeken is. Klaus Becker és Holger Riesch kísérletei alapján e típust sikeresen alkalmazhatták a korban a lamellás páncél áttörésére is.⁵⁷⁴ A típus nem csak a Kárpát-medencéből ismert, hanem megtalálható itáliai (Nocera Umbra, Invillino) és dél-németországi Meroving-kori lelőhelyen is,⁵⁷⁵ a típus kora középkori bulgáriai lelőhelyekről is ismert.⁵⁷⁶ Az invillinói példányokat Bierbrauer bizánciaknak határozta meg.⁵⁷⁷ A típust Uta von Freeden bizánci eredetűnek tartja.⁵⁷⁸ A típus rendkívül ritka a kora avar kori Kárpát-medencei temetőkben, ez talán a nyílcsúcs típus idegen eredetére utal.

A háromszárnyú nyéltuskés nyílcsúcsok tekinthetők a temető legelterjedtebb nyílcsúcsainak, ugyan-

akkor méretük és alakjuk alapján sem tekinthetők homogén egységnek. Két nagyobb csoport különíthető el ezen belül: a széles és a keskeny szárnyú nyílcsúcsok. A keskeny típusokra elsősorban a háromszög alak a jellemző, előfordul, hogy a csúcsuk tömör (10, 89, 100, 155, 174, 262, 278, 365. és 377. sírok), ez elősegítette a páncélozott ellenfél elleni használatukat. A típus viszonylag elterjedt volt a korabeli Európában, jelentős számú dél-németországi, itáliai és balkáni párhuzammal rendelkezik,⁵⁷⁹ mindezek alapján Uta von Freeden elmélete szerint ezek az avar nyílcsúcsokból nem levezethetőek, hanem mediterrán-bizánci hatásnak tarthatók.⁵⁸⁰ A szerző figyelmét elkerülte ugyanakkor, hogy a típus avar temetőkből is ismert, a csákberényi temető háromszárnyú nyílcsúcsainak negyede e típusba sorolható. Nem állja meg a helyét az a megállapítás sem, miszerint a kora avar kori háromélű nyílcsúcsok legalább 2 cm szélességűek,⁵⁸¹ hiszen a fent idézett példányok szélessége átlagosan 1,5 cm, amely nagyjából megfelel a nyugati és balkáni párhuzamok méretének.

A széles háromszárnyú nyílhegyek sajátos csoportját alkotják a tompa hegyű nyílcsúcsok. Ezeket páncélozott ellenfél ellen nem lehetett hatékonyan alkalmazni, így felmerülhet, hogy vadászatra vagy nagyméretű vágott sebek ejtésére használták ezeket. Jellemzőbbek ugyanakkor a háromszög alakú, esetenként profilált élű, nagyméretű, áttört pengéjű nyílcsúcsok. Az él profilálása könnyen magyarázható: ezek a nyílcsúcsok tépett sebek okozására alkalmasak.⁵⁸²

A nyílcsúcs szárnyainak áttörése éppen ennél a csoportnál jellemző, hiszen minél nagyobb egy nyílcsúcs, annál valószínűbb, hogy megjelenik rajta az áttörés, amely tompa hegyű és háromszög alakú nyílcsúcsoknál egyaránt előfordul. Kalmár János a nyílcsúcs szárnyainak áttörését azzal magyarázta, hogy ezeket gyújtónyílként használták volna.⁵⁸³ Véleményem szerint az áttört nyílcsúcsok mérete már önmagában indokolhatja az áttörést, hiszen így biztosíthaták, hogy a rendkívül nagyméretű (8–9 cm hosszú és 3 cm széles) nyílcsúcsok tömege ne haladja meg azt a mértéket, amely már kedvezőtlenül befolyásolná a nyílcsúcsok aerodinamikai sajátosságait.⁵⁸⁴

⁵⁷¹ A típus páncéltörő funkciójának meghatározására lásd KALMÁR 1944–45, 290.

⁵⁷² KALMÁR 1944–45, 290, II. kép, 14 és 15.

⁵⁷³ SÓS–SALAMON 1995, Pl. XXI/1.

⁵⁷⁴ BECKER–RIESCH 2002, 603–605.

⁵⁷⁵ Lásd FREEDEN 1991, 605.

⁵⁷⁶ JOTOV 2004, Tablo XXIV. Bulgáriában tuskés és köpús felerősítéssel is ismert, A (tuskés felerősítésű) variánsuk a 7. században már használatban volt (Jotov 2004, 25–26)

⁵⁷⁷ BIERBRAUER 1987, 171.

⁵⁷⁸ FREEDEN 1991, 605.

⁵⁷⁹ Ezeket lásd FREEDEN 1991, 601–604.

⁵⁸⁰ FREEDEN 1991, 610.

⁵⁸¹ FREEDEN 1991, 599.

⁵⁸² KALMÁR 1944–45, 290.

⁵⁸³ KALMÁR 1944–45, 284.

⁵⁸⁴ Ennek bizonyítására természetesen mérésekre lenne szükség, az elmélet használhatóságára ugyanakkor az a tény, hogy ugyanabból a tegeből (150. sír) előkerült tömör páncéltörő nyílcsúcs hossza a vele együtt előkerült háromszárnyú áttört nyílcsúcs hosszának mindössze a fele.

A temetőből a tegezre utaló lelet nagyon ritka. A 395. sírból csont tegezvereteket ismerünk. A szélesebb csontlemez valószínűleg a tegez szájának alsó peremét díszítette, rajta sraffozott háttérű bekarcolt félpalmetta-ábrázolás látható. Az oldalsó peremet díszítő keskenyebb csontlemezen pontkörös díszítés látható. A sír egyéb leletei (kettőslemező, párhuzamos oldalú, lekerékített végű nagyszíjvég, préselt rozetták és a lemezveretek merevítő bronzpántjai) alapján a kora avar korszakra datálható. Az S alakban hajló félpalmetta viszonylag gyakori faragott csonttárgyakon, különösen tegezszájon, amelyek egy része a kora avar kor végére keltezhető.⁵⁸⁵ A félpalmetta ábrázolása legkorábban a kunszentmiklós-bábonyi (kunbábonyi) sír arany keshüvelyén jelenik meg.⁵⁸⁶ A motívum Kiss Attila rendszerében az I.1d típusnak, vagyis a „hullámvonalba komponált indadíszítésnek” felel meg, és a kora avar korra datálható.⁵⁸⁷ Legközelebbi párhuzama a jászapáti temető 208. sírjából származik, amelyen a félpalmettát sraffozott háttérrel emelték ki.⁵⁸⁸ A jászapátihoz hasonló kidolgozású, elnagyoltabb kompozíciójú a Győr-Téglavető-dűlői temető 106. sírjának tegezszájdíszé.⁵⁸⁹

Talán tegezhez tartozott a 272A sírból származó vashorog, amelyet gyakran tegezakasztóként értelmeznek. Az avar kori akasztóvereteket elsőként Kalmár János gyűjtötte össze és értelmezte. Besorolása szerint a fent említett vashorog a VII.B csoportba kerül, amelyet „övre felköthető kampós függesztő horognak” nevezett.⁵⁹⁰ A típus funkcióját először ő határozta meg tegezfüggesztőként.⁵⁹¹ A tárgyat Bóna István is tegezfüggesztőként magyarázta, hivatkozva arra, hogy legtöbbször nyílcsúcsok és tegezmaradványok közvetlen közelében kerültek elő.⁵⁹² A funkció e meghatározását Horváth M. Attila kérdőjelezte meg, aki felhívta a figyelmet arra a lehetőségre, miszerint ezeket a kampókat a csatot helyettesítő övkapocsként is használhatták.⁵⁹³

⁵⁸⁵ GARAM 2006, 153.

⁵⁸⁶ H. TÓTH–HORVÁTH 1992, Taf. XV/8. Lásd még GARAM 2006, 154.

⁵⁸⁷ KISS 1996b, 1. kép, 77.

⁵⁸⁸ MADARAS 1994, Taf. XXXII/8. A tegezszájdísz motívumát Straub Péter rendszerének 7b csoportjába osztotta, és szériációval a kora avar kor végére datálta (STRAUB 1997, 124, 1. táblázat), ugyanakkor módszertanilag megkérdőjelezhetően elválasztotta azt a hasonlóan félpalmettadíszes győri 106. sír motívumától.

⁵⁸⁹ FETTICH 1943, IX/1.

⁵⁹⁰ KALMÁR 1943, 156.

⁵⁹¹ KALMÁR 1943, 158.

⁵⁹² BÓNA 1979, 8. oldal 11. l.j.: adatok a nyílcsúcsokkal való összefüggésére, keleti párhuzamok.

⁵⁹³ HORVÁTH 1991, 208–209.

V.1.5. Íjcsontok és tegezborító csontlemezek (Vörös István)

Az íjat borító csontlemezek a jobb felső karnál (61. sír), a jobb vállnál (111. sír), a mell/váll tájékán (272A sír), illetve a jobb oldali láb külső felén és a térdnél (344. sír), valamint a bal oldali lábfejnél (365. sír) voltak. Két íjcsontlemezeinek sírpozíciója nem ismert (289. és 323. sír). Az íjkarok végei egységesen keskeny típusúak. Egy kivételével mind a markolat, mind az íjvég csontlemezei gímsszarvasagancsból készültek; a 61. sír íjcsontlemeze pedig szarvasmarhabordából készült (h: 122 mm, szélesebb irdalt vége 14 mm széles).

Tegezborító csontlemez-töredékek csak a 395. sírban voltak, a medence, illetve a combcsont környékén. A három töredékes, díszített csontlemez gímsszarvasagancsból készült. A végén három lyukkal felerősített nagyobb díszített lemeztöredéken az indás motívum a belső-ázsiai szarvasos kövek agancsábrázolásaira emlékeztet. A vékonyabb lemezekon pont-kétkörös díszítés található.

V.1.6. A védőfegyverzet

A csakberényi temetőben a sodronypáncél és a lamelláspáncél-töredékek sírba helyezése egyaránt gyakori volt: húsz sírban találtak sodronypáncél-töredékeket, nyolc sírban pedig páncéllamellákat. Két sírban (257. és 365. sírok) mindkét típusú páncél előfordult. E páncélmaradványokat szimbolikus értelemben helyezték el a sírokban, így csak feltételesen következtethetünk belőle a páncélzat összetételére. A lamellás és a sodronypáncél kombinálására az avar korból is van adatunk, a tiszavasvári sír páncélja is ilyen szerkezetű volt.⁵⁹⁴ A páncéltöredékek gyakran női sírokból kerülnek elő.⁵⁹⁵ Az egyes páncéltípusok nemek szerinti megoszlása (a leletek alapján) a következő:

A páncélleletek tehát leginkább a női sírokra jellemzőek, ahova kis töredékekben valószínűleg amulettkarakterrel kerültek.⁵⁹⁶ A 359. sír láncpáncéltöredékén egy láncszem átmérője 1,6 cm, a 369. sírnál pedig 0,9 cm.

A lamellás páncélok közül a 240. és 424. sírból vannak értékelhető adataink. A 240. sír páncéljának lamelláit bőrszíjakkal fűzték össze, és a lamellák bal oldalán két-két félhold alakú bemélyedés volt. A 424. sírban egy törzspáncél alsó sorba illeszkedő nagyobb páncéllemez töredékét találták meg, a lamella hátoldalára a bőrszíjak rákorrodálódtak. A páncéllemezekon található félhold

⁵⁹⁴ CSALLÁNY 1972, 11.

⁵⁹⁵ Az elhunytak nemének megállapítása nehézségekbe ütközött, mivel antropológiai adatok nem álltak rendelkezésére, így csak a mellékletek alapján különíthettem el nemeiket.

⁵⁹⁶ CSALLÁNY 1972, 42–44; KORY 2004, 394.

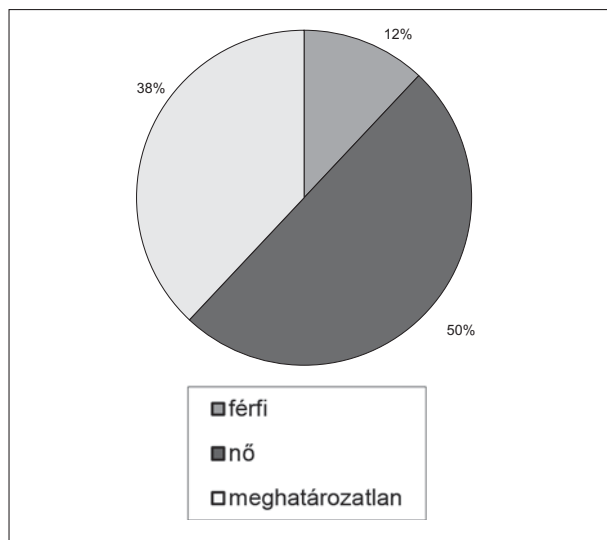

A páncéltöredékek nem szerinti megoszlása

alakú bevágások az avar, meroving és kelet-európai példányokon fordulnak elő, a belső-ázsiaiakon sosem. Csallány Dezső ezt avar újításként értelmezi, magyarázata szerint a nyílcsúcsok ezekről a félhold alakú bemélyedésekről lepattannak.⁵⁹⁷ Ennek Klaus Becker és Holger Riesch kísérleti régészeti vizsgálatai ellentmondanak, de egyértelműen utalnak arra, hogy a lamellás páncél hatékonyabb védelmet nyújtott a nyílveszők ellen, mint a sodronypáncél.⁵⁹⁸

V.1.7. Páncéltöredékek (Pásztor Adrien)

A csákberényi temetőben 27 sírban találtak vaspáncéltöredékeket. Típusaik szerint láncpáncél, illetve lemezes lapocskák.

1) Láncpáncéldarabokat 18 esetben: a 22, 60, 151. (felöltt); 299, 365. (férfi), 55, 251, 299, 320, 364, 369, 411. (női) és a 257a, 269, 331, 358, 427, 446. (gyerek), illetve a 45, 349. ismeretlen nemű sírban;

2) lemezpáncél-töredékeket 9 esetben: a 395, 424. (férfi); 240, 241, 284, 413. (felöltt); (női) és 257a, 331, 422. (gyermek)sírban találtak. A 257a és a 331. sírban mindkét páncéltípus töredéke előfordult.

Előkerülési helyük különböző. Láncpáncél-darabkát a nyak körül, a toroknál – feltehetően nyakba fűzve

– a 22, 151, 251, 269, 358, 364, 427. és a 331. sírban, öv tájékán, a sírbeli helyzetéből következtetve valószínűleg övre fűzött tarsolyban az 55, 257, 320, 365, 369, 446, 491. sírban, jobb lábszárnál: 60. és 299. sírban; lemezes vaslamelladarabokat deréktájrról, bal könyök tájáról, vélhetően szintén övre fűzve a 240, 241, 257, 284, 331, 365, 395, 424. sírban találtak. A 45, 349, 422. sírban lelt láncpáncél- és lamellatöredékek helye az erős bolygatások miatt meghatározhatatlan.

A halottak mellé rituális célból elhelyezett néhány páncéllemez-, illetve láncpáncéldarab a harcosok vagy azok családtagjainak társadalmi rangját jelképezte.⁵⁹⁹ A sírokban talált töredékek egyben a tulajdonosa vagyoni helyzetére, vértjének fajtájára (lemezpáncél, láncpáncél, esetleg mindkettő) is utalt.⁶⁰⁰ A csákberényi páncéltöredékeket tartalmazó sírok esetében nehéz egyértelműen megállapítani, hogy fegyver részeként, hatalmi státusz szimbólumaként vagy hitvilági, babonás célból helyezték a halott mellé. A mell tájékán előkerült páncéldarabokat valószínűleg nyakban, többnyire gyöngysorra fűzve viselték, ez a vas mágikus, óvó-védő erejének hiedelmével magyarázható. A rontás elhárításának hitét erősíthette az is, hogy a páncélzat védekező fegyvernemhez tartozik.⁶⁰¹ Ezért a deréktájrról előkerült páncéltöredékek többségét – a sírbeli helyzetéből ítélve – valamilyen tarsolyban, valószínűleg szintén babonás célból hordozhatta a tulajdonosa. Az öv tájékán talált lemezpáncél-töredék közül némelyiket csiholóként is használhatták.

A csákberényi lemezpáncél-töredékek erősen korrodáltak, többségükben töredékesen kerültek napvilágra. A 240. sírban 4 egymásba fűzött vaslamelladarab, szélükön félhold alakú, karéjos vajat, furataikban korrodált borszalak. A 424. férfi sírből törzspáncél maradványai kerültek elő a bal könyök tájékáról. Ezek a vaslamelladarabok alsó sorba illő páncéllemezek lehettek, amelyeket alsó szélük mentén borszalaggal fogták össze. Hasonló darabokat említhetünk a budakalászi 55. páncélos harcos sírjából is.⁶⁰² A 424. sírban a halott férfi könyöke mellé valószínűleg jelképesen helyezték el páncélzatának töredékét.

A 151. sír halottja tarsolyában hordhatta a láncpáncéldarabot. A 364. sír női halottjának mellkasára pedig babonás céllal helyezték a láncpáncéltöredéket. A 299. sírban a bal lábszár mellett, a 413. sírban a bal combcsont fejénél tarsolyban (?) találtak korrodált lemezpáncél-töredéket. Eltemetéskor a 269. és a 331. sír gyermekhalottainak nyakába a páncéldarabokat amulettként fűzhatték fel. A 257a sírba a 13 éves leányt

⁵⁹⁷ CSALLÁNY 1960, 22. Csallány szerint a kercsi, avar és itáliai példányok ilyenek, de a „germán” páncélokra nem jellemző a félhold alakú kiképzés, valójában azonban meroving lamellás páncélok is előfordulnak, pl. Niederstotzingen (PAULSEN 1967, 126, Abb. 62), a délnyugat-németországi és Rajna-vidéki leletekre lásd KORY 2004, 397–398.

⁵⁹⁸ BECKER–RIESCH 2002, 605.

⁵⁹⁹ CSALLÁNY 1972–74, 9.

⁶⁰⁰ BÓNA 1980, 46.

⁶⁰¹ SIMON 1983, 62.

⁶⁰² PÁSZTOR 1995a, 60–61, 75, XIII. t. 3–4.

a testvérével együtt temették el. A sír ékszerei és a páncéltöredékek többféle rituális szokásról tanúskodnak: vasmágiához köthetők a lányka mellett talált páncéldarabok és a két gyermek vas karperecei is. Babonás védőerőt tulajdoníthattak a páncéllemez közé korrodált kék színű fülbevalócsüngőnek, a nagyobb méretű, lapított gömb alakú, tekercselt technikával készült sötétkék gyöngynek, illetve a csecsemő mellett talált szemesgyöngynek is. Hasonló gondolatvilágot tükröz a 331. sír halottjának nyakába felfűzött egy darab szemesgyöngy és páncéllemez-töredék is. A 257a és a 331. sírban eltemetett gyermekek ruházatán talált lemez- és láncpáncéltöredékek ugyanakkor nemcsak a bajelhárítást célozták, hanem egyben közvetlen hozzátartozóiknak a társadalmi és katonai rangját is jelképezhették.⁶⁰³

V.1.8. Fegyverkombinációk

A csákberényi temetőben a közelharc fegyverei nem kerültek elő egy sírból, csak az íjászfelszerelés egyes elemeivel együtt.⁶⁰⁴ Ezek alapján négy nagyobb csoportot különíthetünk el a fegyverkombinációkon belül: I. kard alapú, II. lándzsa alapú, III. balta alapú kombinációkat, és végül IV., a csak íjászfelszerelést tartalmazó sírokat. Az I. kombináció tekinthető a legritkábbnak, mindössze három sír sorolható ide, amelyek közül kettőben nyílcsúcsok is előfordultak. A II. kombinációba a hét lósírból előkerült lándzsa is beletartozik, ezek közül háromban nyílcsúcsot is találtak, ebből kettő esetben a nyílcsúcsok lósírban voltak. A III. kombinációba (öt sír) tartozó balták mellett négy esetben találtak nyílcsúcsokat is. A temetőben a IV. kombináció tekinthető a leggyakoribbnak, 32 sírban íjászfelszerelésen kívül semmilyen más fegyvert nem találtak. Ezek közül hat sírban íjcsont merevítőlemezei is előfordultak, míg a maradék 26 sírből (ebből 17 esetben mindössze egy-egy nyílcsúcs) csak nyílcsúcsok kerültek elő. Az eredményt torzíthatja, hogy a nyílcsúcsok nem feltétlenül fegyvermellékletként kerültek a sírba. Érdekes megfigyelni, hogy íjmerevítések egyáltalán nem kerültek elő közelharci fegyverekkel együtt.

A csákberényi temető sok vonásában más kelet-dunántúli kora avar kori temetőhöz hasonló, ugyanakkor a fegyverzet tekintetében bizonyos különbségek is kimutathatók. A temető területén egyáltalán nem került elő spatha, amely gyakori melléklete a budakalászdunaparti (két sírban), környei (10 sírban), kölkedi A (11 sírban) és B (3 sírban), a Pécs-köztemetői (3 sírban)

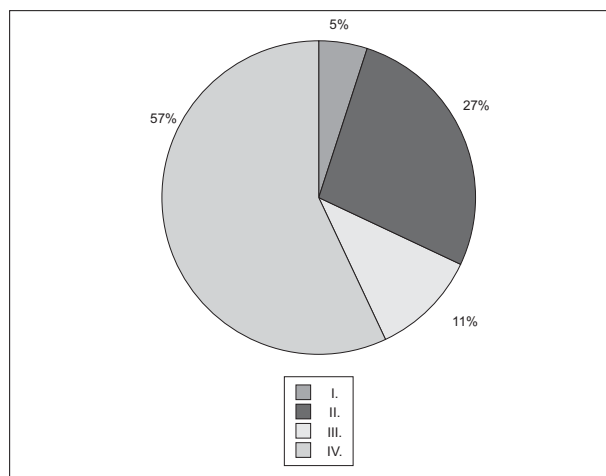

A fegyverkombinációk megoszlása a csákberényi temetőben

és a Szekszárd-Bogyiszlói úti (hat sírban) temetőeknek.⁶⁰⁵ A csákberényi temetőben hiába keressük a pajzsdundorokat is, amelyek a spathákhoz hasonlóan gyakoriak a dunántúli kora avar temetőikben.⁶⁰⁶ A temetőben mindössze egy példány fordul elő a köpűs, levél alakú nyílcsúcsból, amely jóval gyakoribb például a kölkedi A temetőben (17 sírban).⁶⁰⁷

Nem csak az egyes fegyvertípusokban találhatók eltérések, hanem a fegyverkombinációkban is: az említett temetőikben viszonylag gyakori a spatha-lándzsa kombináció (Kölked-Feketekapu A 142, 253, 257. és B 82. sír, Szekszárd-Bogyiszlói út 350.⁶⁰⁸ és 356.⁶⁰⁹ sírok), pajzsdundor-kard (általában spatha) kombináció (Környe 44, 66, 78. és 99. sír; Kölked-Feketekapu B 336. sír) vagy a pajzsdundor-spatha-lándzsa kombináció (Kölked-Feketekapu A 39, 211. és 260. sírok), amelyek a korszak meroving temetőire is jellemzőek. Ezek a fegyverkombinációk azonban a csákberényi temetőben ismeretlenek.

V.1.9. Lovas temetkezések

A feltárások során előkerült lócsontok – három eset (327, 374, 396. sír) kivételével – a naplóban nem kaptak önálló sírszámot. A kutatóárokban való előkerülés sorrendjében, általában az utoljára talált személy sírjához való közelség alapján, annak sírszáma alatt szerepelnek a leírásokban. A pontosabb elhatárolás érdekében – utólag – kiegészítő jelölést alkalmaztunk

⁶⁰³ A gyermeksírok páncélmelléklet-adásáról tett megfigyelésekről bővebben lásd SIMON 1983, 61–63.

⁶⁰⁴ A fegyverkombinációk vizsgálatát befolyásolhatja, hogy a sírok mintegy fele rablott volt.

⁶⁰⁵ A spathákra vonatkozó adatokra lásd Kiss 1992, 65, Liste 1.

⁶⁰⁶ Lásd Kiss 1992, 66, Liste 3.

⁶⁰⁷ A nyílcsúcsstípus további előfordulásaira lásd Kiss 1992, 67, Liste 5.

⁶⁰⁸ ROSNER 1999, Taf. 24.

⁶⁰⁹ ROSNER 1999, Taf. 26.

ezekben az esetekben úgy, hogy az ember sírjánál leírt lótemetkezés „B” jelet kapott. (Egy esetben tettek kivételt, mégpedig a 85. sír leírásánál szereplő lónál, amelyet végül is 86B-vel jelöltünk, mivel lényegesen közelebb volt az utána előkerült 86A sírhoz.)

A temetőre elsősorban az önálló lótemetkezések jellemzőek, ide sorolhatók a 76B, 78B, 89B, 108B, 119B, 228, 232, 245B, 247B, 272B, 327B, 374, 396. sírok, az eltemetett lovak 81%-a.

A kora avar kori lovas temetkezésekkel Némethi Mária és Klima László foglalkozott. Összeállításuk alapján az önálló lósírok elsősorban a Dunántúltra jellemzőek.⁶¹⁰ Hús, zömében dunántúli lelőhelyről ismertettek önálló lósírokat.⁶¹¹ Önálló lósírok nemcsak a Kárpát-medencéből ismertek, hanem rendkívül elterjedtek a Meroving-kori soros temetőkben az 5. század közepétől egészen 700 körül Európában,⁶¹² amely alól csak a Mediterráneum és egyéb korán kereszténnyé vált terület tekinthető kivételnek.⁶¹³ Az önálló lósírok ugyanakkor megtalálhatók a türk kori Belső-Ázsiában is,⁶¹⁴ ugyanakkor a korszak kelet-európai lelőhelyeiről nem ismertek.

Az önálló lósírok esetében az ezekhez tartozó sírok kiválasztása nehézségekbe ütközik. László Gyula elsősorban e sírok egymástól való távolságát vette figyelembe, és ez alapján a lósírok nem kaptak külön számot, hanem a hozzá tartozó lovassírnak a számát kapták meg. A lósírokat „B”-vel jelöltük. Amennyiben az ember és lósírok összetartozásának megállapítása helyes volt, a 108. és a 76. sírokhoz egy-egy gyermek, illetve serdülő (12–15 éves) tartozott. A többi esetben a lovak felnőtt férfiakhoz tartozhattak.

A lovassírokra is találunk példát a temetőben, két sír (141, 150.) tekinthető lovassírnak, mivel ezekben az ember és a lócsontváz közös sírgödörben nyugodott. A lósírok dominanciája a lovassírokhoz képest nem meglepő jelenség: a kelet-dunántúli kora avar temetőkben ez tekinthető általánosnak.

A ló- és lovassírok általánosan megjelenő mellékletei közé tartoznak a lószerszámok és lószerszámveretek. A lovakat általában felszerszámozva temették el. A temetőből két kengyeltípus ismert: az íves, domború talpalójú, hosszú fülű kengyelek (86, 141, 272B, 374, 396, szórványok) és az ívelt talpalójú, hurkos fülű kengyelek (89. sír). A hosszú fülű kengyeleket négyszög átmeteszettű

rúdvasból kovácsolták, válluk általában rombusz átmeteszettű. A talpalót laposra kalapálták, külső felén általában háromszoros hosszanti bordákkal szilárdították. Jó állapotúnak tekinthetők a 141, 272, 374. és a 396. sírok kengyelei, fémmagjuk szinte teljesen megőrződött. Az íves talpalójú, hosszú fülű kengyelek a hosszú életű típusok közé tartoznak, a középvár korig használatban voltak.⁶¹⁵ A hurkos fülű, ívelt talpalójú kengyeleket Kiss Attila a 7. század elejétől a késő avar kor kezdetéig keltezte.⁶¹⁶

A zablák közül előfordulnak egyszerű csikózablák, de megtalálható egy agancsoldalpálcás zablá (210. sír) is. A csikózablák közül a 141. feltűnően aszimmetrikus szájvasú. A kora avar kori zablák aszimmetrikus szájvasára először Csallány Dezső hívta fel a figyelmet,⁶¹⁷ hasonló jelenséget az Altaj vidéki türk zablák esetében is megfigyeltek.⁶¹⁸ A zablá szájvasának aszimmetrikus voltát Dienes István azzal magyarázta, hogy ez lehetővé tette a lovak fél kézzel való irányítását.⁶¹⁹ Az agancsoldalpálcás zablák viszonylag gyakoriak a kora avar temetőkben,⁶²⁰ de megtalálhatók a türk kori Belső-Ázsiában és a honfoglalás kori magyar temetőkben is.

A temetőből többféle lószerszámveretet ismerünk. Előfordulnak félgömbös ezüstlemezből préselt, ólombetétes veretek, lóhere alakú, préselt rojtmintás, ólombetétes veretek és préselt rozetták.

Háromkaréjos, rojtmintás lószerszámveretek is ismertek a temető 119B és 245B sírjából. A típusnak a temetőben két altípusa ismert, a 245B sírban 3 db sima, díszítetlen ezüstlemezből készült, lóhere alakú lószerszámveretet találtak, a 119B sírban pedig 4 db bronzlemezből préselt, rozettás díszű, lóhere alakú lószerszámveret került elő. Ez utóbbi variáns párhuzamai Fönlakról⁶²¹ és Szeghegyről ismertek.⁶²² A lóhere alakú (háromkaréjos), rojtmintás lószerszámveretek gyakoriak a kora avar kori temetőkben.⁶²³ A lóhere alakú, pré-

⁶¹⁰ NÉMETHI-KLIMA 1987–1989, 177.

⁶¹¹ NÉMETHI-KLIMA 1987–1989, 183, 3. kép; kiegészítések Tiszafüred-Majoros, Kölked–Feketekapu A és B temetők.

⁶¹² OEXLE 1984, 122.

⁶¹³ OEXLE 1984, 126. alapján a meroving lósírok elterjedésének nyugati határát a Szajna folyó képezi.

⁶¹⁴ BÓNA 1979, 18. elsősorban tuvai és Altaj-vidéki párhuzamokat idézett a rítusra.

⁶¹⁵ Hasonlóan Kiss 1996a, 242, aki az éremmel datált hosszú fülű kengyeleket összegyűjtve keltezte a tárgy típust. A típus előfordul a gyenesdiási 64. számú II. Constans és IV. Constantinos 654 és 659 között vert konstantinápolyi verésű solidusával keltezett sírban: MÜLLER 1989, Abb. 11/4.

⁶¹⁶ Kiss 1996a, 243.

⁶¹⁷ CSALLÁNY 1958, 71.

⁶¹⁸ KISELJEV 1951, 519.

⁶¹⁹ DIENES 1966, 220.

⁶²⁰ A teljesség igénye nélkül: Budapest XXI. Csepel-Dunai-dűlő (NAGY 1998, Taf. 99/5), Cikó 172. sír (KISS-SOMOGYI 1984, 13. tábla/1), Pókaszeptk 120. sír (SÓS-SALAMON 1995, Pl. XII/2), Szekszárd-Bogyiszlói út 193. sír (ROSNER 1999, Taf. 15/6), Tiszafüred-Majoros 212. és 395. sírok (GARAM 1995, Taf. 175/2. és Taf. 178/1).

⁶²¹ HAMPEL 1900, II. tábla/11; FETTICH 1926b, V. tábla/25.

⁶²² RÁCZ 2004, 56.

⁶²³ A típust többször felgyűjtötték, leletlistájukat lásd KOVRIG 1955a–b; GARAM 1990; BÁLINT 1993, 265, Fundliste 6; RÁCZ 2004, 191–192, 20. lelőhelylista.

selt, rojtmintás veretek használata nem korlátozódik a kora avar korszak elejére, hiszen megtalálható az a középvavar korra datálható gyenesdiási 64. sírban is,⁶²⁴ ez utóbbi azonban már bepödrött végű akantuszindával díszített, amely egy későbbi altípust képvisel.⁶²⁵ Négyzet alakú, rojtmintás veret a 327. sírból került elő.

Félgömb alakú, rozettás, préselt vereteket találtak a temető 141B és 247B sírjában. A félgömb alakú, préselt, sokszirmú virágot mintázó rozettás lószerszámveretek a kora avar kor jellegzetes leletei, a kantárt és a farhámot díszítették.⁶²⁶ A hasonló leletek a kora avar teljes periódusára jellemzőek voltak,⁶²⁷ de megtalálhatók az iváncsai középvavar korra datálható sírban is.⁶²⁸ Félgömb alakú, ólombetétes ezüstlemez veretek kerültek elő a 141B sírből. Az előzőekhez hasonlóan a félgömb alakú, ezüst- vagy bronzlemezről préselt ólombetétes lószerszámveretek is hosszú életű típusnak mondhatók a kora avar korban.⁶²⁹

A veretek elhelyezkedéséről viszonylag keveset tudunk. László Gyula csontvázlappjai alapján a 327. és a 396. sírban a farmatring és a kantár veretekkel díszített volt. Sajnos egyik sír lószerszámveretei sem maradtak fenn, így nincsenek adataink arról, hogy az egyes verettípusok hol helyezkedtek el. A farmatring és a kantár díszítésére más kora avar kori lószerszámról is vannak adataink. A rekonstrukcióra alkalmas leletek közé tartozik a csókai 45. sír,⁶³⁰ a szegvár-sápoldali sír,⁶³¹ de felhasználható a középvavar kori iváncsai sír lószerszáma is,⁶³² ahol a farmatringon két sorban helyezkedtek el a rozettás veretek. A szegvári második ló rajza alapján a lóhere alakú, rojtmintás lószerszámvereteket a kantárzat szíjelosztására használták.⁶³³

A temető 141B és 245B lószírában D alakú, áttört csonttárgyat találtak. Hasonló csonttárgyak rendkívül ritkák az avar kori leletanyagban, párhuzamát a bólyi temető lovassírjából ismerjük.⁶³⁴ Jóval gyakoribbak ugyanakkor

a honfoglalás kori leletanyagban,⁶³⁵ de megtalálhatók a 11–13. századi Moráviában is.⁶³⁶ Hasonló tárgyak Bulgáriában is előfordulnak (Kjulevča 1.⁶³⁷ és 55. sír⁶³⁸). A lelet viszonylag gyakori a türk kori Belső-Ázsiában is, ahol béklyózárként határozták meg a funkcióját.⁶³⁹ A tárgy funkciójának bizonytalanságára Bálint Csanád hívta fel a figyelmet, aki utalt arra, hogy gyakran kengyel közelében kerülnek elő.⁶⁴⁰ A tárggyal megegyező alakú fa és csont béklyózársakat ma is használnak Mongólia területén.⁶⁴¹ A kudyrgői temető 22. sírjából három ilyen csonttárgy ismert,⁶⁴² amely megerősíti azt, hogy legalábbis a belső-ázsiai türk kori példányokat valóban béklyózárként használhatták, hiszen a mai mongol nyűgök (čödör)⁶⁴³ a lovaknak általában három lábát kötötték egymáshoz. Az avar korból mindhárom ismert példány lócsontváz mellől került elő, így valamilyen lószerszámhoz tartozó zárószervezetre gondolhatunk. A honfoglalás kori és moráviai példányok esetében még a lószerszámhoz tartozás is kérdéses.⁶⁴⁴

⁶³⁵ Tiszabездéd-Harangláb-dűlő 7. sír (ISTVÁNOVITS 2003, 211, 206. tábla/6–7: két darab, kengyelekkel. A szerző meghatározása szerint „kengyelszíjat szorító csontpecsek” [jobb kéznél?]), Tiszaezslár-Bashalom D. sír (DIENES 1956, 270, Tabl. LXI/10), Szabadkigyós-Pálliget (BÁLINT 1971, 51, Taf. I/9), Szabolcs-Vontatópart (FODOR 1976, 373, Abb. 3), Szakony 1. sír (DIENES 1966, 232, 134. lj.), Kiszombor E temető (DIENES 1966, 232, 134. lj.). A honfoglalás korban általában egyesével, Dienes szerint a kengyelek felerősítésére szolgált.

⁶³⁶ HRUBY 1957, obr. 3/16, 165: a znojmoi váról (Znojmo-Hrad) a szerző csontgombként határozta meg.

⁶³⁷ VÁŽAROVA 1976, 92, Abb. 47/4.

⁶³⁸ VÁŽAROVA 1979, 20, Abb. 19. f–h. Lásd még FIEDLER 1992, 219–220.

⁶³⁹ Kudyrgo 11. (GAVRILOVA 1965, Tabl. XIX/19.) és 22. sír (GAVRILOVA 1965, Tabl. XXIII/4–6; KENK 1982a, Abb. 24/22–24), Katanda II. 2. (GAVRILOVA 1965, Ris. 9/8) és 5. kurgán (GAVRILOVA 1965, Ris. 8/4–5), Mongun Tajga 58 – D – 41. (GRAČ 1961, 126–127; KENK 1982b, Abb. 19/8), Mongun-Tajga 58-X (KENK 1982b, Abb. 20/16–17), Kokel 13.2 (KENK 1982b, 36–37), Kokel 23.2 (KENK 1982b, Abb. 42/34–35), Hana 1. sír (ERDÉLYI–DORJSÜREN–NAVAN 1967, 354, Fig. 36), Kuraj II. és III. sírcsoport (KISELEV 1951, Tabl. XLVIII/2), Tepsej (ŠAVINOV 2005, 315, Ris. 11/9), Uzuntal (ŠAVINOV 2005, Ris. 8/22), a tárgy használata az ujjur korban is folyamatos volt: Baj-Tajga (ŠAVINOV 2005, 313, Ris. 9/19), Kančaly II. (ŠAVINOV 2005, 315, Ris. 11/15), megtalálható az Altaj-vidéki késői nomádok leletanyagában is: Jelbany-VI. 8. sír (BORODAEV–JEFREMOV–TIŠKIN 2000). Lásd még PLETNEVA 1981, 38, Ris. 19/15, 66–67; KENK 1983, 37. KENK 1982b, 35: béklyózárként határozta meg.

⁶⁴⁰ BÁLINT 1989, 249–250, Abb. 120.

⁶⁴¹ ERDÉLYI 1967, 125–126; BADAMHATAN 1987, 116; BAYARSAIKHAN 2005, 323–324.

⁶⁴² GAVRILOVA 1965, Tabl. XXIII/4–6.

⁶⁴³ A Néprajzi Lexikon meghatározása szerint a nyűg kötélből vagy bőrszíjból (MNL IV. 76), míg a béklyó vasból készült (MNL I. 241).

⁶⁴⁴ Lásd 639. jegyzet.

⁶²⁴ MÜLLER 1989, Abb. 10/1.

⁶²⁵ A háromkaréjos rojtmintás lószerszámveretek legutóbbi gyűjtéséhez és kronológiai elemzéséhez lásd RÁCZ 2004, 56–58, 10. ábra, 10. térkép.

⁶²⁶ BÓNA 1980, 55–60.

⁶²⁷ A szegvár-sápoldali példányok Maurikios Tiberius 584 és 602 közötti veretével együtt kerültek elő (Somogyi 1997, 84).

⁶²⁸ BÓNA 1970, 244, 2. kép, 10. kép: nyeles veretek társaságában a farhámot; legújabb feldolgozásukat, teljes gyűjtésüket és kronológiájukat lásd RÁCZ 2004, 54–55, 19. lelőhelylista.

⁶²⁹ Elterjedésükre lásd BÁLINT 1993, 267, Fundliste 7.

⁶³⁰ LÁSZLÓ 1943, 66–70, 44–46. képek

⁶³¹ BÓNA 1980, 55–62, Abb. 14.

⁶³² BÓNA 1970, 243–244, 255–256, Abb. 1–3.

⁶³³ BÓNA 1970, Abb. 14/3.

⁶³⁴ PAPP 1962, 168–169, IV. tábla/16. Az avar kori példányok gyűjtése és elemzése: CZEGLÉDI 2002, 114–116: ő is elfogadta béklyózárként való meghatározásukat.

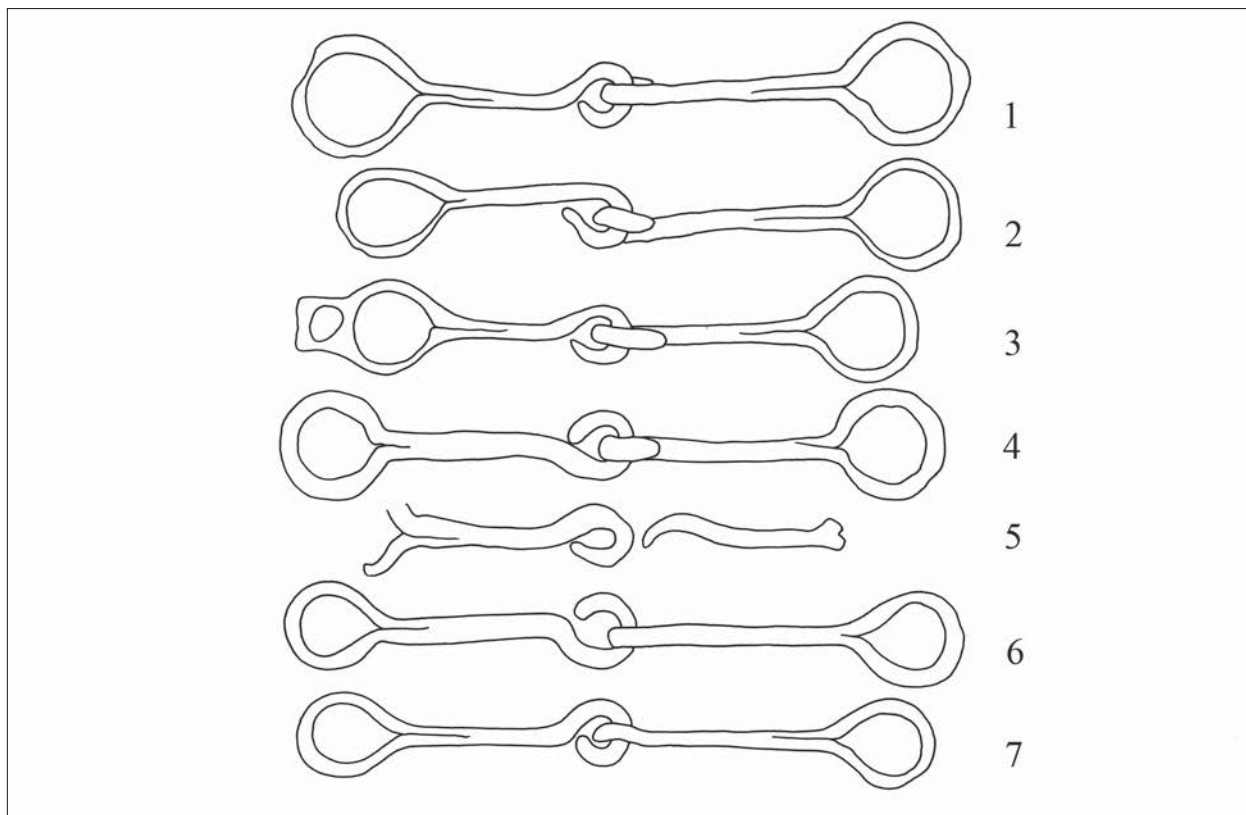

45. ábra. Agancsoldalpálcás, csuklós, karikásvégű vaszablák.
1: 327B sír; 2: 141B sír; 3: 272B sír; 4: 89A sír; 5: 374. sír; 6: 210. sír; 7: szórvány

A karikásvégű zablatagok készítése eltér a többi zabláétól. A szájasat egyetlen 20–25 cm hosszú, 4,5–8 mm vastag kovácsolt vasrúdból hajlították. A csuklós végét vastag gömbölyűre; a szájasrészt éles-szögletesre; a fennmaradó hosszú részt pedig vékony, keskeny csíkká kalapálták. A legömbölyített vastag részből alakították ki a belső – egymásba kapcsolt – csuklókarikát. A szájrész utáni hosszú csíkból egy nagyméretű külső karikát hajlítottak (= külső végkarika), amelynek megmaradt végét a szájasrészhez hajlították vissza és kovácsolták vele össze. A zablaleleteken jól látható a két vaslap illeszkedése. Van, amikor az egész szájas dupla falú, ezért olyan feltűnően vastagok ezek a zablák. A kovácsolt vaszabla könnyű, az igénybevétellel szemben rugalmasabb és tartósabb az öntött zabláknál.

Az egy végkarikás, kéttagú csuklós zablák belső-ázsiai-altáji eredetűek. Megjelenésük a Kr. e. 8–7. századra keltezhető.⁶⁴⁵ Az őskorban használatos psalion a fémszájrész nélküli (zabla) kantárat agancsoldaltag megnevezése. A vaskorban a zabla szájasát bőrhu-

rok, karika, pánt segítségével kötötték be a kantárba; a (kantár)szárat pedig – csatok hiányában – gombfejű kapcsolhoz, kantárszárcsüngőkhöz rögzítették.

Az egy végkarikás, csuklós típusú zablagarnitúra megjelenése és használata a Kárpát-medencében három etnikumhoz köthető:

1. szkíták – az oldaltag anyaga valószínűleg agancs,
2. hunok – az oldaltag vékony fémpálca,⁶⁴⁶
3. korai avarok – az oldaltag agancs.

A korai avarok egy része agancsoldalpálcás zablagarnitúrával érkezett a Kárpát-medencébe, de használatuk nem bizonyult hosszú idejűnek. Az agancsoldaltag nem lehetett tartós elem, kantárhoz csatolása pedig nem volt biztonságos.

Ezt látszik igazolni két megfigyelés is: 1. az agancsoldalpálcák esetleges előfordulása (nem érintve most azt a feltételezést, hogy a temetési ceremóniában résztvevő ló kantáratából kiszedték az agancsoldalta-

⁶⁴⁵ BÓNA 1984, 15; KEMENCZEI 1994.

⁶⁴⁶ BÓNA 1993: Pécs-Úszögpuszta 45. kép; Keszthely 66. kép; Lengyel-tóti 70. kép; Pannonhalma XX. színes tábla; Mert-vye Soli 49. rajz; Beljaus 60. rajz.

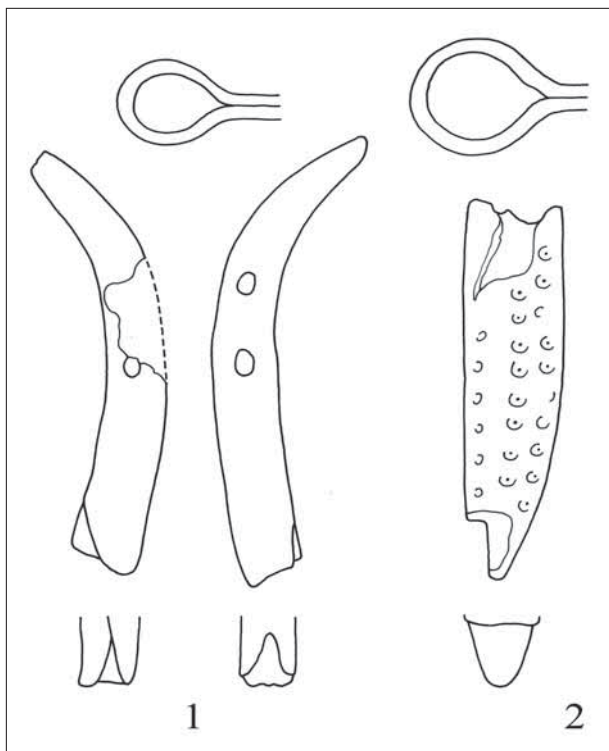

46. ábra. „Szimbolikus lovassír” (210. sír) zablája oldalpálcákkal, szájvas oldalkarikákkal. 1: vékony oldalpálcás garnitúra; 2: vastag oldalpálca töredéke

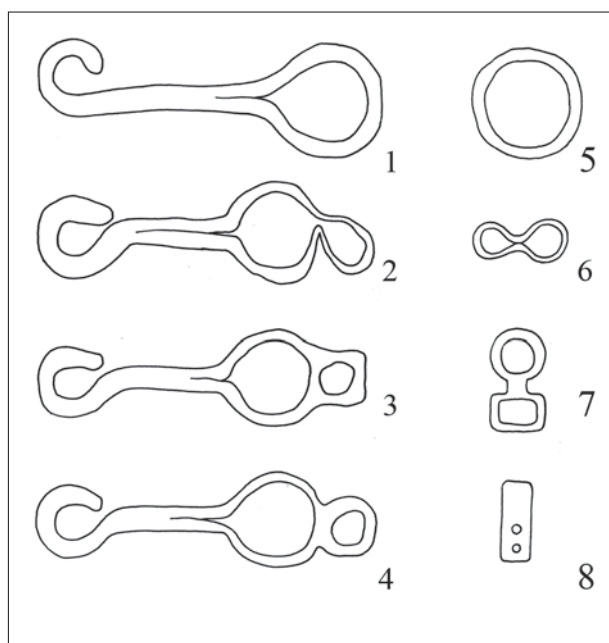

47. ábra. Szájvas oldalkarikák és kantár/szár csatlakozó tagok átalakítása, változatai. 1: egyvégkarikás szájvas; 2: külső karika szűkítése; 3–4: kétvégkarikás szájvas; 5: zablakarika; 6: zablakarika szűkítése; 7: T alakú kantárveret; 8: lemezpánt

got?). Mindössze öt temető egy-egy, illetve egy temető három sírjában volt ez idáig ép vagy töredékes agancsoldaltag; 2. az egy nagy végkarikás szájvas átalakítása kisebb két végkarikássá.

Archaikus típusú kora avar kori zablák agancsoldaltag-leletei:

1) Bóly-Sziebert B sírcsoport, 21. sír – férfi, jelképes lovassír, egy végkarikás szájvas, vékony oldaltaggal.⁶⁴⁷

2) Cikó, 172. sír – férfi lovassír, két végkarikás szájvas, vékony oldaltaggal.⁶⁴⁸

3) Csákberény, 210. sír – férfi, jelképes lovassír, egy végkarikás szájvas, vékony oldaltaggal, egy vastag agancsoldaltag töredéke.

4) Csóka (Čoka, Vajdaság, Szerbia), 45. (+47.) sír – férfi lovassír, egy végkarikás (?) szájvas, Móra F. feljegyzése szerint „faragott csontból való szilánkot látott hozzározdásodva” a töredékes zablához.⁶⁴⁹ A töredékes szájvas szerkezete a publikációból nehezen vehető ki. Az oldalkarika szűk, rajta rozsdacsík található. Ebben a szájvasban nem volt agancsoldaltag. Valószínű, hogy a „hozzározdásodott csontszilánk” a ló felsőállcsontjából származott. A szájvasban vas oldalpálca (mint a Csóka 44. sír zablájánál), vagy kiskarika (pl. Szegvár-Sárpoldal két lovának zablájánál) lehetett.⁶⁵⁰ Így nem tartozhat ebbe a csoportba.

5) Szebény I. 290–292. sír – férfi lovassír, két végkarikás szájvas, vegyes anyagú (agancs, vas), vékony oldaltagokkal.⁶⁵¹ Az A-zabltag vas oldalpálcáját vékony agancsággal (?) pótolták. Az agancsoldaltag töredékes, hiányos.

6) Szekszárd-Bogyiszlói út 193. sír – „lósír”, egy végkarikás szájvas, vékony oldaltagtöredékkel.⁶⁵²

7) Tiszafüred-Majoros – férfi lovassírok:

207. sír – egy végkarikás szájvas, vékony jobb oldali oldaltaggal,⁶⁵³

212. sír – két végkarikás szájvas, vékony oldaltaggal,⁶⁵⁴

395. sír – két végkarikás szájvas, vékony oldaltaggal.⁶⁵⁵

A vastag agancsoldaltagot sérülése vagy törése után nem pótolták másik agancsággal. Ezt látszik igazolni a következő – közvetett – adatok sorozata: A vastag agancsrúd helyére először

⁶⁴⁷ PAPP 1963, 186, XXI. t. 11.

⁶⁴⁸ WOSINSKY 1896, II. 912–913, CCIII. 10.

⁶⁴⁹ KOVRIG–KOREK 1960, 262, 282, CV. t. 3; BÓNA 1979, 22–23.

⁶⁵⁰ KOVRIG–KOREK 1960, Fig. 5, XV. t. 5; BÓNA 1979, 5. kép 8, 10.

⁶⁵¹ GARAM 1975, 89, 93, 104, Fig. 20. 292. 2.

⁶⁵² ROSNER 1977, 84, III. t. 8.

⁶⁵³ GARAM 1987, 68, III. t. 207. 7.

⁶⁵⁴ GARAM 1987, 69, III. t. 212. 2.

⁶⁵⁵ GARAM 1987, 69, VI. t. 395. 1.

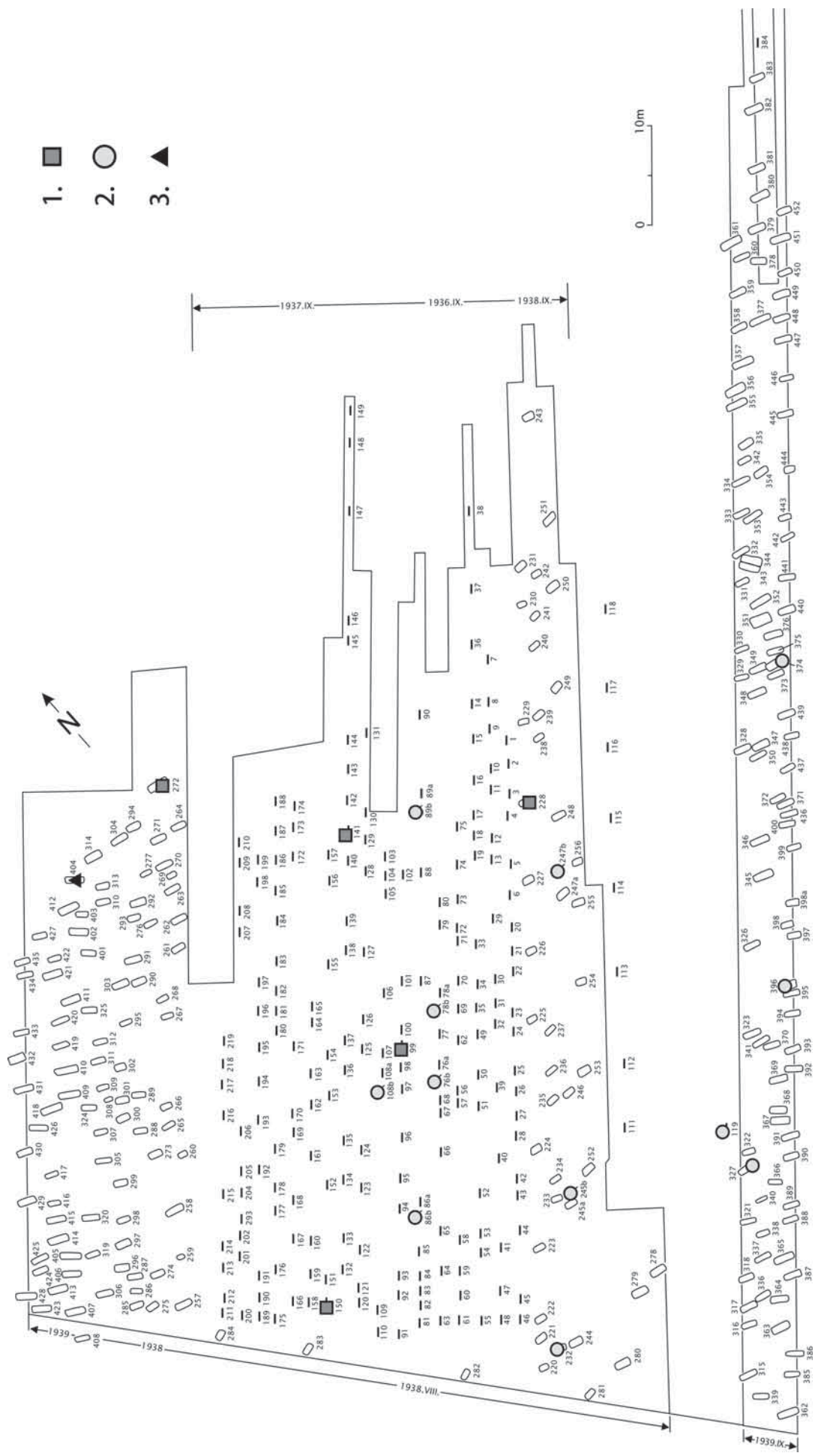

11. térkép. A csákkberény-orondpusztai locus temetkezések. 1: locus sír; 2: lósír; 3: csikófog

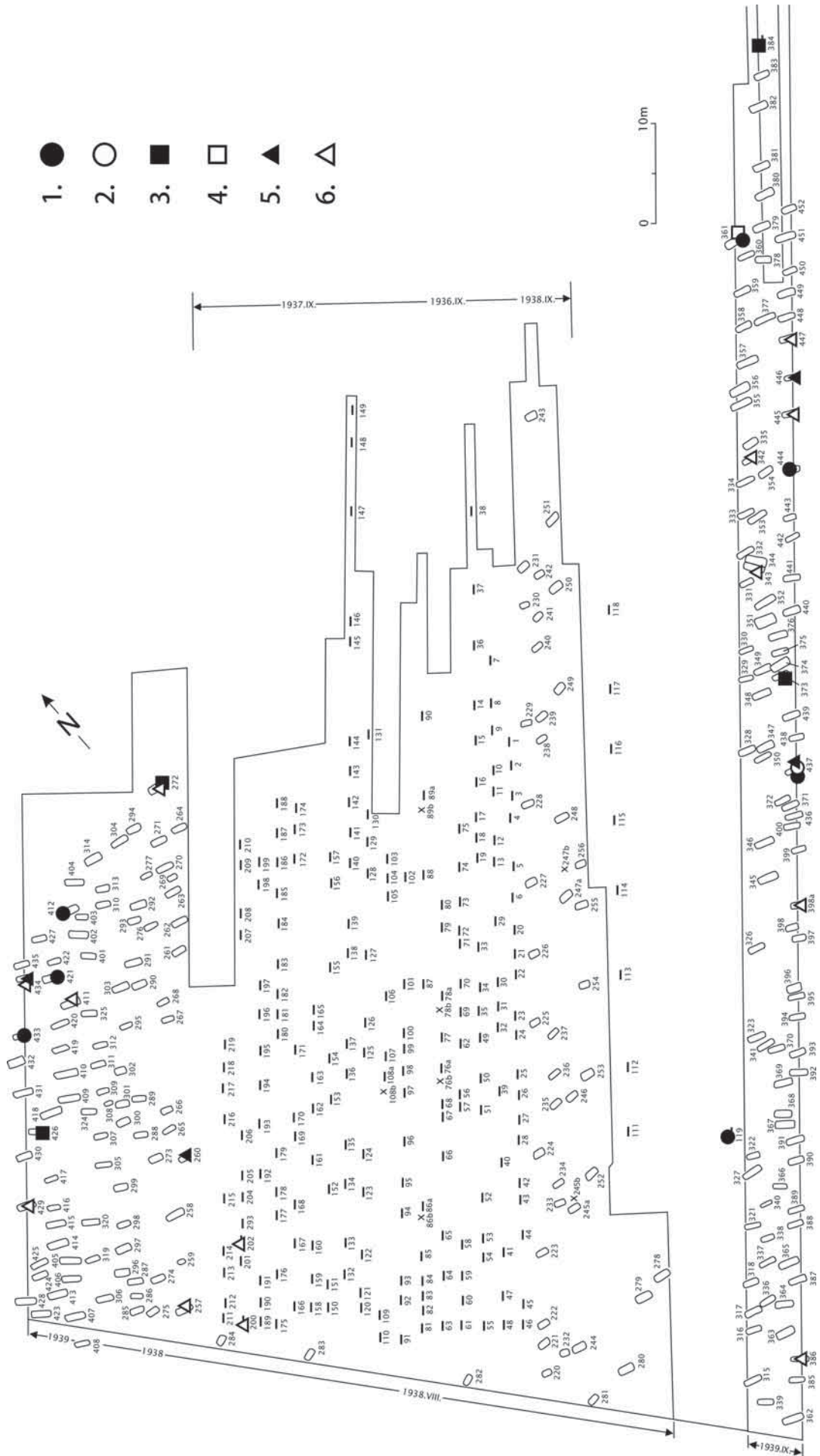

12. térkép. A csákbéreny-orondpusztai temető állatsontleletei. 1. szarvasmarha; 2. sertés; 3. juh; 4. kutya; 5. tojás; 6. állatsont

16. táblázat. Csákberény. Kora avar temető
Agancsoldalpálcás, kéttagú, csuklós, karikásvégű vaszablák méretei (3. ábra, in mm.)

KÉT TAGÚ ZABLA SZÁJVASA											
Méretek	A + B		A–B	külső karika			vastagság		belső karika		–
	legn. hossz	fiziológias hossz	hossz	hossz	szélesség	belső átm.			hossz	szélesség	
	1	2	3–4	5	6	7			8	9	
Sírszám											
327B	190	110	A 98	40	33	25	5.5	5.0	18	18	éles
			B104	40	33	25	6.5	7.0	23	23	éles
210.	188	125	A 98	27	24	18	5.5	6.5	22	22	éles
			B102	30	25	20	5.5	5.0	18	18	éles
89A	186	115	A100	32	30	20	6.0	6.0	20	20	éles
			B 96	33	30	23	6.0	6.0	20	20	éles
Szór.v.	178	110	A 95	30	24	c. 18	5.0		20	18	éles
			B 96	32	25	c. 18					éles
141B	176	110	A 83	28	26	18	6.0	5.0	20	18	éles
			B104	28	30	25	6.0	7.0	22	18	éles
272B	175	95	A 95	40*			5.0	6.0	19	18	éles
			B 91	33	30	22	6.5	8.0	20	20	éles
374.		110	A				5.0	5.0	18	17	éles
78A				33	26						

c: körülbelül,

* az A-szájvas külső vége kétlyukú, a méretei:

Lyuk	hossz	szélesség	belső átm.
belső	23	26	20
külső	15	15	c. 10

- egy nagy zablakarikát (47. ábra 5) raktak, amelyhez közvetlenül vagy lemezpánttal (4. ábra 8) csatlakozott a szár (Szekszárd-Bogyiszlói út 355. sír,⁶⁵⁶ Tiszafüred-Majoros 112. sír);⁶⁵⁷
- a nagyméretű oldalkarikába illesztett zablakarika mozgékonyasága miatt egyrészt nem biztosította a szár folyamatos ráhatását, másrészt sértette (becsíphette) a ló szájszélét. Ennek elkerülése céljából korlátozták a szárcsatlakozó mozgékonyaságát. Vagy a szájvas végkarikáját (pl. Cíkó 552, 555. sír,⁶⁵⁸ 43. ábra 2), vagy a szárkarikát (pl. Csengőd,⁶⁵⁹ 43. ábra 6) nyomták középen össze úgy, hogy az egy „fekvő nyolcas – ∞” formát vegyen fel;

- a továbbiakban a szájvas készítésekor a külső végén már eleve két, azonos síkban lévő, eltérő méretű lyukat alakítottak ki (47. ábra 3–4), hasonlóan a kora avar kori vas oldalpálcás zablakéhoz.

A belső, nagyobb karikába vékony agancs vagy vas oldaltag; a külső, kisebb karikába kiskarika, T alakú (kantár)szárveret (pl. Imrehegy,⁶⁶⁰ 47. ábra 7); vagy lemezpánt (pl. Deszk G. 8. sír?,⁶⁶¹ 47. ábra 8) csatlakozott. A kora avar kori zablakarnitúra-zablatag technikai átalakítása egyben kronológiai trendet is jelezhet.

Az agancsoldaltag alsó vége általában üreges, külső oldala gyakran Γ vagy – fordított – Y alakban kivágtott. A Tiszafüred-Majoros 212. sírban talált, díszített agancsoldaltag alsó végének speciális kialakítása

⁶⁵⁶ ROSNER 1977, IV. t. 7.

⁶⁵⁷ GARAM 1987, Fig. II. 112. 3.

⁶⁵⁸ SOMOGYI 1984, 38. t. 28, 41. t. 18.

⁶⁵⁹ KOVRIG 1945, 2. kép 1.

⁶⁶⁰ H. TÓTH 1988, 43.

⁶⁶¹ CSALLÁNY 1939b, 129, VIII. t. 6.

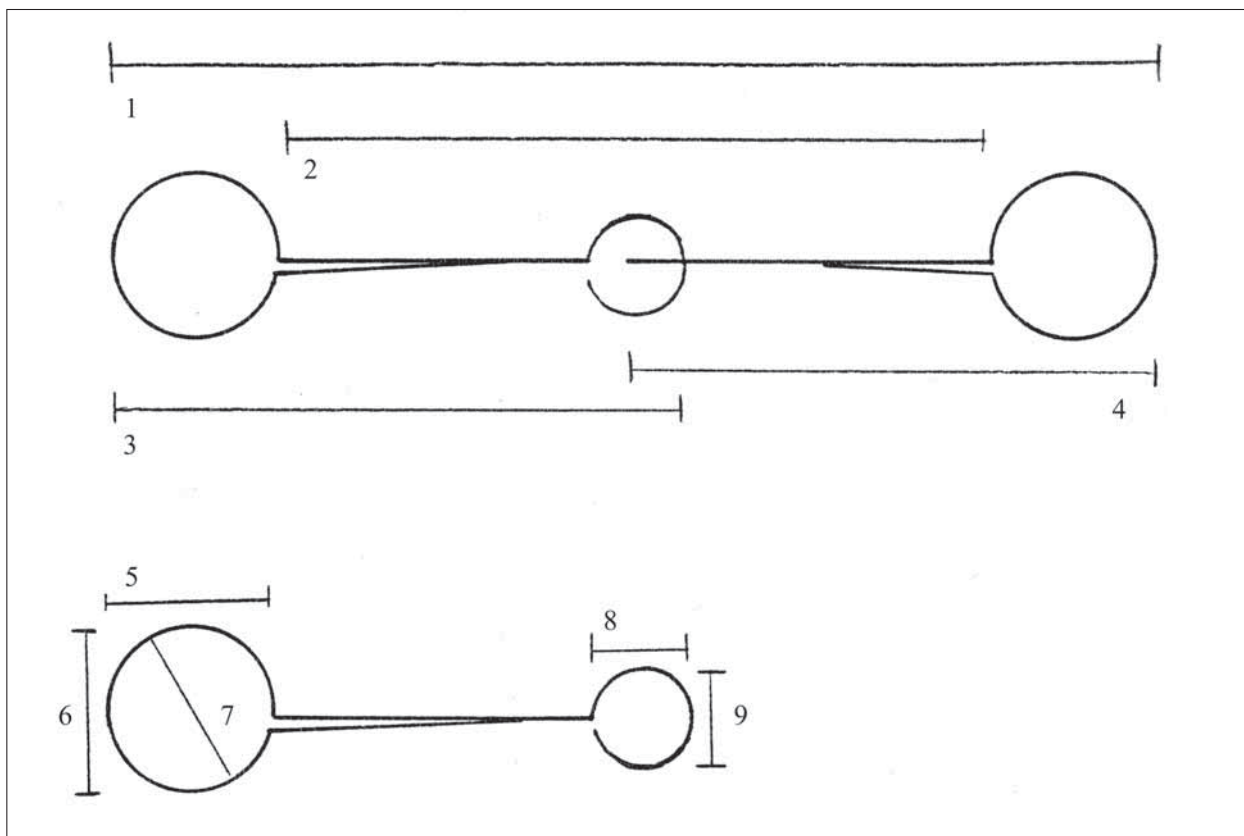

48. ábra. Zablaméreték (A-szájvoas: mindkét végkarika azonos síkban van; B-szájvoas: a belső csukló-karika síkja a külső végkarikától 90 fokban tér el). 1: teljes hosszúság; 2: belső ún. fiziológias hosszúság; 3: A-szájvoas (zablatag) hosszúság; 4: B-szájvoas (zablatag) hosszúság; 5: külső végkarika hosszúság; 6: külső végkarika szélesség; 7: külső végkarika belső átmérő; 8: belső végkarika hosszúság; 9: belső végkarika szélesség

egyértelműen jelzi, hogy abba – a korabeli lóábrázolások tanúsága alapján – csüngő bojt volt illesztve.

Az agancsoldaltag középső furatpárjainak kiszélesítése pedig valószínűsíti, hogy abba bőrszíjhurok kapcsolódott. Ehhez csatolták a pofaszíjat és a (kantár)szárat is, majd később – két végkarikás szájvoas esetében – csak a pofaszíjat. Az első esetben túlzott igénybevételnek volt kitéve az oldaltag csatlakozása. Az agancsoldaltagokba vasfül beillesztésére a kora avar korból nincs adat. A vasfül végeinek agancsba ékelését – úgy tűnik – nem tartották szükségesnek.

V.2.1.4. Kantár

A lovas a lóra lábszárával, a szárákkal és testsúlyával hat. A lábszár hatása előreajtó, a kézzel irányított száré visszatartó hatású, a testsúlyé pedig mindkettőt támogatja. A szárák és a zabla lóra való hatása a szárák fokozott megfeszítéséből és ellazításából áll. Annál

biztosabb és gyorsabb a ráhatás, minél inkább átengedi a ló a lovas kéznek a szájra (foghíjas részre) gyakorolt hatását a tarkón, nyakon és a hátán át a hátulsó lábakig. A ráhatás erősségét a ló érzékenysége, idomítottsága és a kívánt cél határozza meg.⁶⁶² A gyors, mozgékony könnyűlovasság hatékonysága is a lovak idomítottságától függ. Gondoljunk csak arra, hogy a nomád harcmodor alkalmazásakor – pl. nyilazáskor – a lovat csak lábakkal, esetleg hanggal irányították!

A legegyszerűbb kantár tarkó-, pofa-, homlok- és torokszíjből áll. A népvándorlás kori ábrázolásokról ismertek ún. hiányos kantárok, ahol vagy a homlokszíj, vagy a torokszíj hiányzik. Az orrszíj teljessé teszi a kantárat. Feladata kettős: egyrészt rögzíti a pofaszíjat, megakadályozza annak lelógását, lazaságát; másrészt a zabla hatásának egy részét átviszi az orrhátra, az orrcsontokra (48. ábra 1–4). A helyesen felhelyezett

⁶⁶² SCHRIDDE 1986, 16–31, 38–39, 64, 72–77.

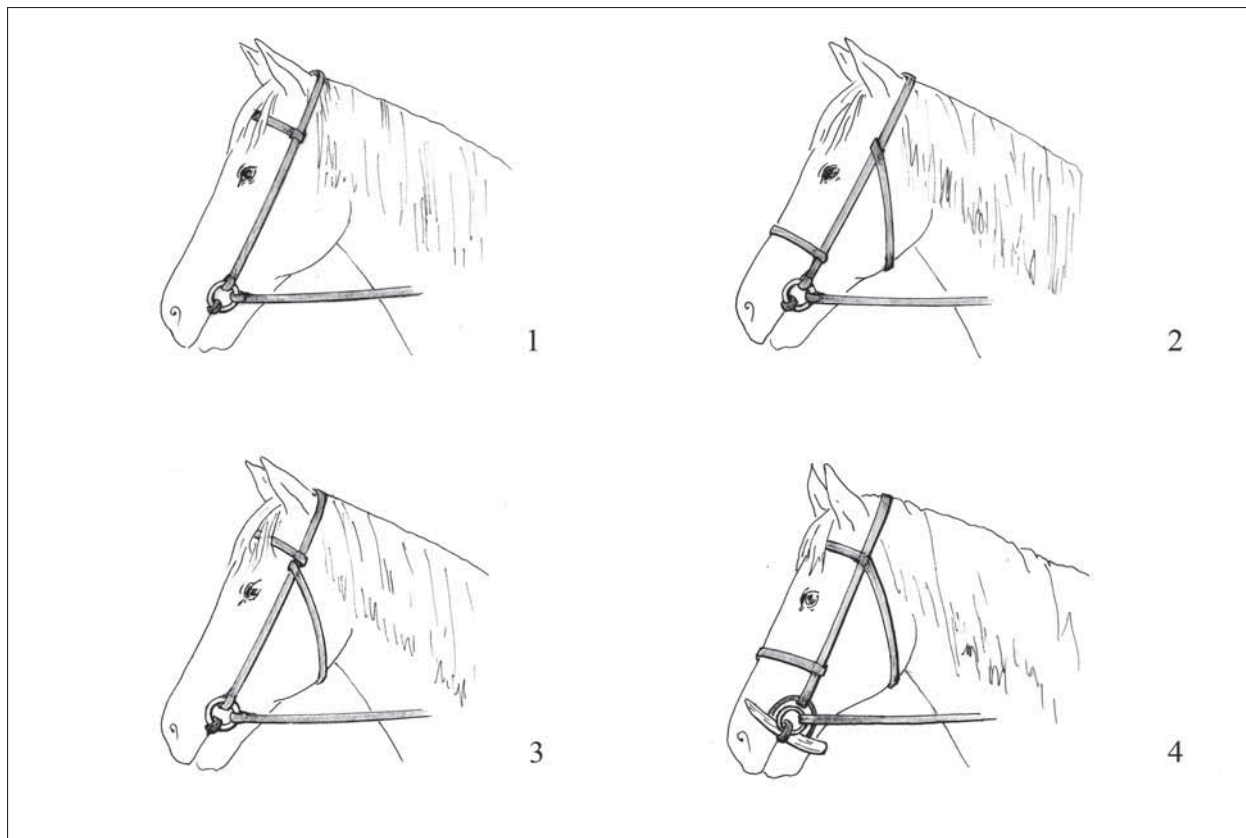

49. ábra. Kantár rekonstrukciók. 1–2. ún. hiányos kantár: 1: pofa-, tarkó-, homlokszíz; 2: pofa-, tarkó-, torok-, orrszíz; 3–4. teljes kantár: 3: orrszíz nélkül; 4: orrszíjjal

kantár esetében a zabla ráfekszik a szájszögletre; azt nem húzza fel, és nem csúszik a metszőfogak irányába. A kora avar korban általános volt az orrszíjas kantár használata, amely a zabla becsatolásával függhet össze. Feltűnő a (kantár)szárak keskenysége, ezt a csatlakozótagok méretei bizonyítják.

Csákberényben a 119B sír kantárzatához egy nagyméretű négyszögletes csengő, a 141B sír kantárzatához pedig egy kötőfékcsontkapocs is tartozott. A csákberényi kantárok – kora avar kori adatok felhasználásával történő – rekonstrukcióit a 49. ábra mutatja be.

V.2.1.5. Nyereg és tartozékai

A lovas biztonságos és kényelmes lovon tartását szolgálja. Részei: nyeregrögzítő heveder, hámok (szügyelő, farhám), lőtakaró (= nyeregtakaró), kengyelpár és málfahavederek. Csákberényben két lovassírban (327B, 396) valószínűsíthető teljes nyeregszerszámzat (17. táblázat). Mindkét sír lováról készített ásatási rajzon (26. ábra 2, 4) megfigyelhető a farhámjelölés: ve-

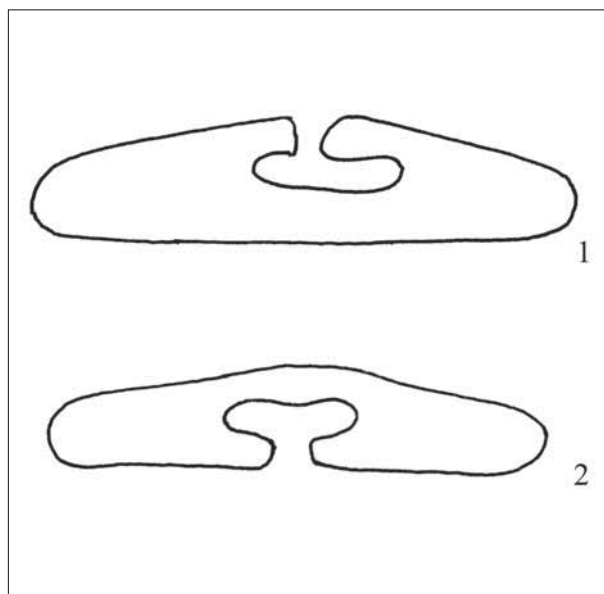

50. ábra. Kötőfék- vagy hevederzáró csontkapocs. 1: 141B sír; 2: 245B sír

retekkel díszítve (a 327B. sírban), illetve veretek nélkül (a 396. sírban). A lovak mellett kengyelek is voltak. Az ásatási jegyzőkönyv még két ló mellékleteként említ hámvereteket (76/2, 245B), de azoknál nem voltak kengyelek.

A ló hátát védte, de díszként is alkalmazták az ún. nyeregtakarót. A kora avar kori pörösi „csontbogozóra” karcolt lóábrázoláson⁶⁶³ 18–19. századi huszár sabrakhoz hasonló takaró látható. A csókai 45. sír lovának kéthevederes nyergelése volt, az egyik a nyeret, a másik a nyeregtakarót szorította le.⁶⁶⁴

17. táblázat. Csákberény, kora avar kori temető.
Nyeregszerszámok előfordulása

Sírok száma	Nyeregszerszámzat	Sírszámok
2 sírban	nyereg, farhám + kengyel	327B, 396.
2 sírban	heveder csat + kengyel	141B, 272B
2 sírban	hám? veretek	76B, 245B
1 sírban	málha/hevedercsontkapocs	245B

V.2.1.6. Kengyelek (51. ábra)

A csákberényi temetőben hét lovas és egy „jelképes” lovassírban, illetve az 1938. évi szórványtelek között volt 2 db kengyel.⁶⁶⁵ Csákberényben a kora avar kori kengyelek két fő típusa fordul elő: egy sírban (89B) hurkos fülű; hét sírban és a szórványok pedig hosszú fülűek voltak (86A, 141B, 272B, 318, 327B, 374, 396).

A kengyelek eltérő méretűek és utólag alakítottak. Az eltérő méretű és alakított kengyelek sírbeli helyzetét Csákberényben nem ismerjük. A hurkos fülű kengyel pár egyenes talpú, eltérő szárú: ívelt és kerek. A hosszúnfülű kengyelek fülkiképzése, struktúrája egységes, a száruk alakja azonban eltérő:

Más ásatásokon megfigyeltek alapján a kengyeleket bőrszíjjal vagy kenderhevederrel csatolták fel. A kengyelek bekötése a fül felett csattal történt.⁶⁶⁶

⁶⁶³ SZEKERES 1957, 232, Fig. 2, 5.

⁶⁶⁴ KOVRIG–KOREK 1960, 281.

⁶⁶⁵ A csákberényi szórvány kengyel pár téves, 219. sírszámmal szerepel: a BRULET et al. 1979, 43.

⁶⁶⁶ Például Bóly-Sziebert-puszta A temető 55, 59, 60. és 63. sírjában kengyelvasak mellett vascsatok (PAPP 1963, 178, 181, 182); a 63. sírban „a csat alsó felületén durva vászon lenyomat” volt megfigyelhető (PAPP 1963, 182). Az MNM Népvándorláskori Gyűjtemény lószerszámzárleteinek megtekintéséért, a dolgozatom elkészítéséhez nyújtott segítségért Garam Évának és Mesterházy Károlynak tartozom köszönettel. A kézirat 1995-ben zárult.

18. táblázat. Csákberény, kora avar kori temető.
Kengyelek típusai és előfordulása.

Kengyel	Sírszám – leletszám
kerek vállú és szárú	86A sír 11.
	272B sír 13–14.
	327B sír 2.
	374. sír 2–3.
	szórvány 10–10a
„alma alakú”, ívelt vállú, kerek szárú	396. sír 1.
	327B sír 1
	141b sír 5.
ívelt vállú, egyenes szárú	318. sír
lapos talpaló	272B sír 14.
	374. sír 3.
	327B sír 1.
	396. sír 1.
	318. sír
	szórvány 10–10a
kerek talpaló	272B sír 13.
	374. sír 2.
	327B sír 2.
	141B sír 5.
	86A sír 11

A kengyelszíjakat ritkán a fülön kiképzett bújtató vagy gyűrű szorította le.

V.2.1.7. Lószerszám tartozék – hevedercsontkapocs (50. ábra)

Agancsszár falából készült „ovális csontléc, hosszúkás nyílással” Csákberényben két sírből került elő (141B, 245B). Általánosan elfogadott vélemény szerint ezek a Magyarországon ritkán előkerülő „csontlécek” „kengyelszíjszorítók”. Ezek a csontkapcsok azonban formailag sem felelnek meg a feltételezett kengyelszíjak leszorításához. Ha ezek a 70–100 mm hosszú, 15–25 mm széles csontlemezek „bújtatóként” kerülnének a kengyelszíjra, azok nem lapulnának a szíjhoz, hanem arra merőlegesen – vízszintesen – állnának, beleakadva a ruházatba, és folyamatosan böknék-szúrnák a ló

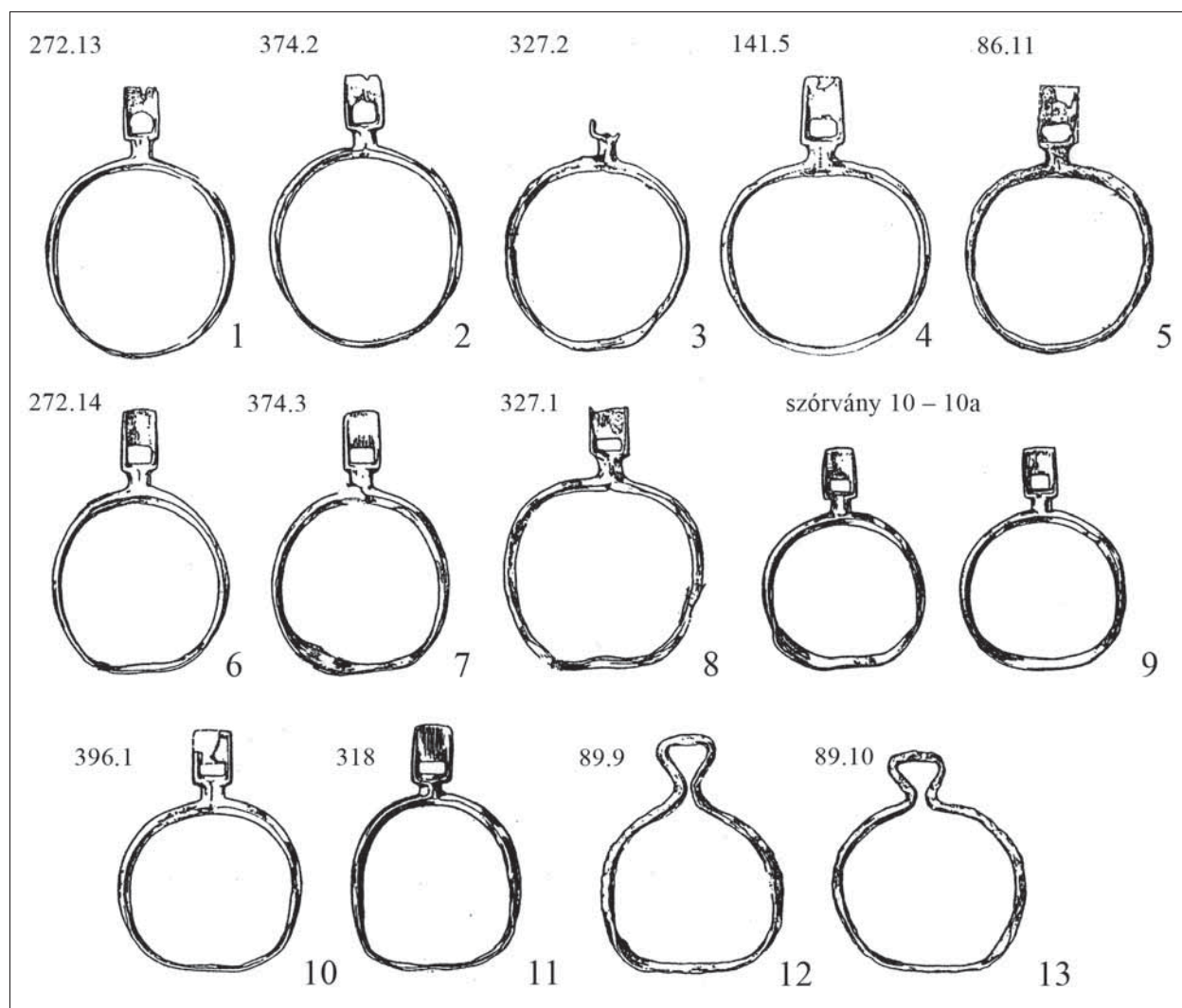

51. ábra. Kengyeltípusok: 1–11: hosszúfülűek; 12–13: hurkosfülűek. Kerek vállú és szárú: 1, 2, 3, 5, 6, 7, 9; ívelt vállú, kerek szárú: 4., 8., 10; ívelt vállú, egyenes szárú: 11; hurkosfülű, ívelt szárú, lapos talpalójú: 12; hurkosfülű, kerek szárú, lapos talpalójú: 13.

oldalát. A lovak mellett a csontkapcsok nem párban, hanem mindig egyedül fordulnak elő.

Csákberényben a csontkapocs kantárat közeléből (141B sír), illetve hámveretekkel együtt (245B sír) került elő. A 245B sírban a bolygatás következtében a ló feje megsemmisült, nem került elő. A sírban a ló post-raniális csontvázán kívül csak egy vaslánda, hámveretek és a csontkapocs volt. Bóly-Sziebert-pusztán A temető 1. sírjában a „csontból faragott szíjelosztó” a ló nyaka alól került elő.⁶⁶⁷

Történeti és gyakorlati analógiák alapján valószínűsíthető, hogy az említett csontlemezek

kötőfék vagy heveder (pl. málhaheveder) záró csontkapcsai voltak.⁶⁶⁸

19. táblázat. A csákberényi csontkapcsok méretei (mm)

Sírszám	Hosszúság	Szélesség	Vastagság	Nyílás hossz.
141B	82	19	4.0	23
245B	77	15	5.0	20

⁶⁶⁸ U. KÓHALMI 1958, 146, 30. ábra 9. A 2 cm-es nyílásban összehúzószáradt keskeny szíj maradványa volt; KIRPICSNIKOV 1973, 78, Fig. 44–45; VAZAROVA 1979, 20–21, Abb. 19. f–g–h. A 21. oldalon Abb. 19. b téves, helyette f.

⁶⁶⁷ PAPP 1963, 169, IV. t. 16.

VI. SZERSZÁMOK ÉS HASZNÁLATI ESZKÖZÖK

VI.1. ÖTVÖS- ÉS KOVÁCSSZERSZÁMOK (Rácz Zsófia)

A Kárpát-medencei avar kultúra egy nem túl népes, ám annál jellegzetesebb és nagy figyelemmel kísért csoportját alkotják azok a temetkezések, amelyek különböző fémműves szerszámokat rejtettek. Ezeket a sírokat a kutatás hagyományosan „ötvös-” és „kovácssír” megnevezéssel illeti. E kifejezések használata elsősorban azokban az esetekben indokolt, amikor az ötvöstárgyak vagy kovácstermékek előállításának folyamatára utaló tárgyak – pl. nyersanyag vagy félkész termékek – is megjelennek a szerszámokon kívül sírmellékletként.⁶⁶⁷ Az „ötvös-” és „kovácssír” határozott elkülönítése nem lehetséges: a szerszámkészletek tanúsága szerint a két mesterség a korai középkorban rendkívül szorosan összefonódott.⁶⁶⁸

Az avar korból eddig 13 olyan sírleletet ismerünk, amely több ötvös- és kovácszserszámot, valamint nyersanyagot, hulladékot, rongtot és félkész tárgyakat tartalmazott, ezek közé tartozik a 369. csákberényi temetkezés.⁶⁶⁹ További 22 sírből csupán egy-két szerszám került elő, ahogy a csákberényi 323. temetkezés-

ből is, ezen kívül ismerünk még 25 szórvány-, részben ismeretlen lelőhelyű szerszámleletet.⁶⁷⁰

Érdekes a szerszámmellékletes sírok időbeli megoszlása: a több szerszámot, egyes esetekben csaknem teljesen tűnő szerszámkészletet rejtő sírok (pl. Mezőbánd 10. sír, Kisújszállás-Nagykert, Kunszentmárton-Habranyi-telep 1. sír, Kölked-Feketekapu B 80. sír) szinte kivétel nélkül a 7. századból valók.⁶⁷¹ A késő avar korban, a 8. században ennek a temetkezési szokásnak nincs többé nyoma, a sírba legfeljebb egy-egy szerszámot – a leggyakrabban kalapácsot – helyeztek, éppen ezért ezek ötvös-/kovácssírként való meghatározása kétséges.⁶⁷² Azt is megállapíthatjuk továbbá, hogy a szerszámmellékelés szokása a Kárpát-medencében az avar kort megelőző és követő időszakokban csaknem teljesen ismeretlen volt.⁶⁷³

VI.1.1. A 323. sír fémműves szerszámai

VI.1.1.1. Kovácsfogó/tűzi fogó

A fogók a fémtárgyak megmunkálása és hevítése során alkalmazott kézi rögzítőeszközök.⁶⁷⁴ Az avar kori fogók zömét (Csákberény, Jutas, Kisújszállás, Kunszentmárton⁶⁷⁵) a római kortól elterjedt, csőrszerűen megnyúló és ellaposodó fejű laposfogók közé sorol-

⁶⁶⁷ Egy másik vélemény szerint a fémműves szerszámokkal gazdagon ellátott kora középkori temetkezések nem elsősorban mesteremberek, hanem magas rangú személyek sírjai voltak, és a szerszámok mint a reprezentáció kellékei, illetve a hatalom jelei kerültek az elhunytak mellé (ARRHENIUS 1993, 195–196; ROTH 1986, 30; TOBIAS 2008, 197, 210–211). Lásd még Rácz 2013. Az európai, illetve mediterráneumi, fémműves szerszámot tartalmazó sírokról összefoglalóan az őskortól a római koron át a kora középkorig lásd TOBIAS 2008.

⁶⁶⁸ Lásd még CSEH 1993. A mezőbándi gepida temető gazdag szerszámmellékletes, 10. sírját a szerző ötvös-kovács temetkezésnek nevezi.

⁶⁶⁹ Aradac-Mečka/Aradka 18. sír (NAĐ 1959, 57), Band/Mezőbánd 10. sír (KOVÁCS 1913, 281–296), Csákberény-Otondpuszta, Merán-föld 369. sír, Felnac/Fönlak (HAMPEL 1900; DÖMÖTÖR 1901), Gátér-Vasútállomás 11. sír (KADA 1905, 368–369), Jutas (Veszprém-Jutas-Seredomb) 166. sír (RHÉ-FETTICH 1931, 32), Kisújszállás-Nagykert (RÁ CZ 2004, 143–148), Klárafalva-B 60. sír (BALOGH 2004; RÁ CZ 2004, 148–151), Kölked-Feketekapu B 80. sír (KISS 1991, 26), Kunszentmárton-Habranyi-telep (Erzsébet u.) 1. sír (Csallány 1933), Rákóczi-falva-Kastélydomb B sír (SELMECZI–MADARAS 1979–80, 146), Szekszárd-Tőszegi-dűlő (publikálatlan, Ódor János Gábor szíves szóbeli közlése nyomán), Tolna-Mözs-Fehérvize-dűlő 69. sír (Novotnik Ádám: *A tolna-mözs-fehérvize-dűlői avar temető*. Diplomamunka. ELTE Budapest 2012; Rácz 2014, 164–166). Összefoglaló katalógusukat lásd Rácz 2014, 143–200. További szerszámmellékletes sírokat tártak fel Mikó-Mikócsa-halom és Békéssámszon kora avar kori lelőhe-

lyeken (publikálatlanok; az ásatók, Balogh Csilla és Rózsa Zoltán szíves szóbeli közlése nyomán).

⁶⁷⁰ Összefoglaló katalógusukat lásd Rácz 2014, 143–200.

⁶⁷¹ Csupán a klárafalvi B temető 60. sírja esetén merült fel a korábbi keltezés lehetősége: öntött Martinovka-típusú (maszkos) övveretei a 6. század második felére keltezhetők (Rácz 2004, 102).

⁶⁷² Az is lehetséges azonban, hogy a csupán kevés szerszámot rejtő késő avar sírok esetén redukált temetkezési szokás kialakulásáról van szó: a korábbi, teljes szerszámkészletek helyett *pars pro toto* került az ötvösök-kovácsok temetkezésébe egy-egy, foglalkozásukra utaló tárgy.

⁶⁷³ A gepida korszakból két lelőhelyről ismerünk ötvös- és kovácszserszámokat: Csongrádról sír-, Malomfalva/Moreștiből településleleteket. A mezőbándi 10. sír, amelyet avar kori gepida temetkezésnek értelmezünk, a 7. század 1. feléből származik (KOVÁCS 1913, 284–296; CSEH 1993, 66–67; TOBIAS 2008, 321–323). A honfoglalás korból nem kerültek elő hasonló jellegű tárgyak.

⁶⁷⁴ BREPOHL 1999, 44–45.

⁶⁷⁵ Lásd 3. jegyzet.

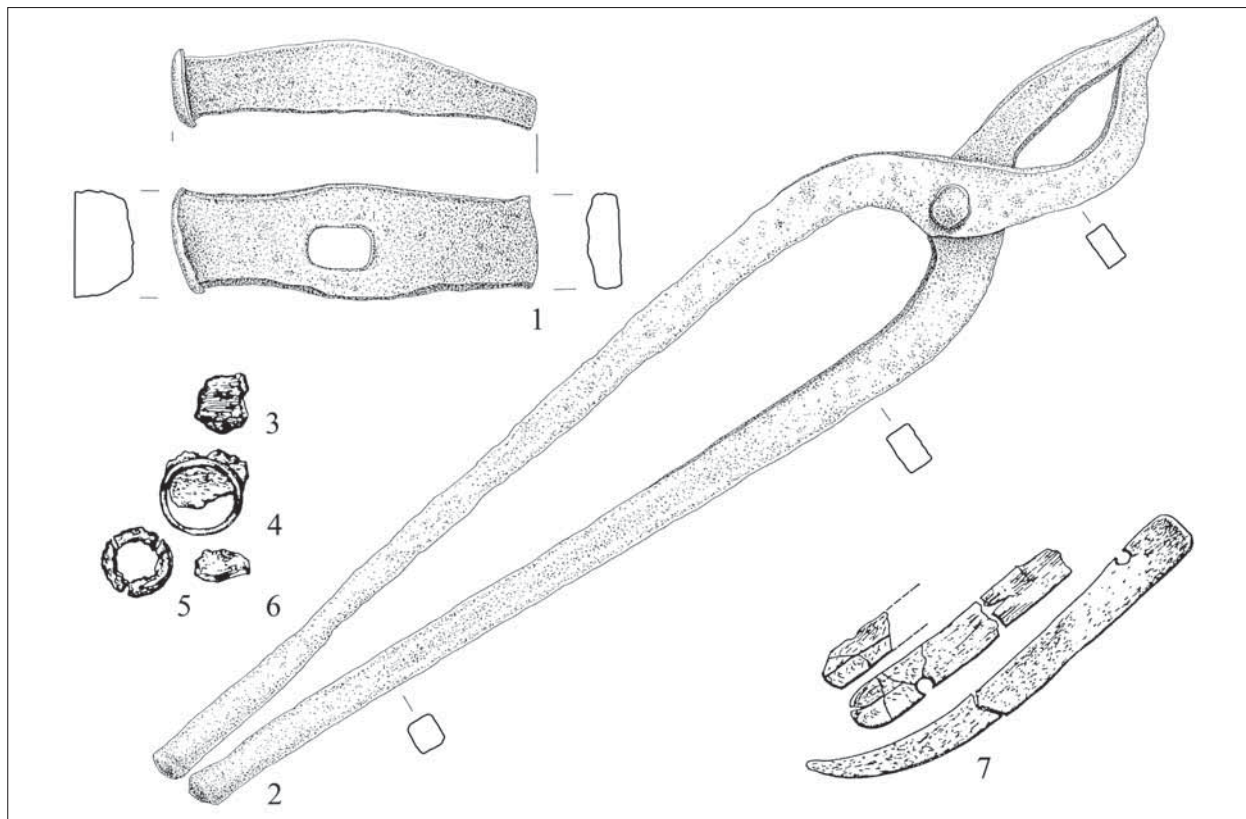

52. ábra. A 323. sír eszközelei. 1: vaskalapács; 2: vasfogó; 3–6: vaskarikák és bőrmaradványok; 7: íjcsontlemezek

hatjuk. Ezek nagyobb, akár 40–50 cm-t is elérő példányai (Csákberény 323. sír, Kölked B 80. sír, Band/Mezőbánd 10. sír) a kovácsfogók vagy tűzi fogók, „melyet az izzó vasnak a tűzből való kivételére és üllőre tartására használtak”.⁶⁷⁶

A csákberényi 323. sír fogójának feje enyhén aszimmetrikus. A „harapós rész” egyik fele ívelt, félhold alakú, a másik az előzőekhez hasonlóan kissé „csőrösen” nyújtott.⁶⁷⁷ Ilyen szerszámokat ismerünk még a brünni langobárd és a hérouville-i frank szerszámlelőhelyes sírből.⁶⁷⁸ Ugyancsak a csákberényi fogó (323. sír) jellegzetessége, hogy szárainak vége gömbösré van kiképezve. Ez valószínűleg annak a késő vaskori, majd a késő római korban a germán népek körében újra felé-

ledő hagyománynak a nyoma, amelynek során a fogók szárainak végét gömbölyűre alakították ki.⁶⁷⁹

VI.1.1.2. Kalapács

A fémműves gyakorlatban előforduló számtalan plasztikus alakító munkához különböző nagyságú és változatos formájú kalapácsokra van szükség: a kalapácsok osztályozása forma és méret alapján történik.⁶⁸⁰ A kalapács test egyik vége a négyzetes vagy téglalap átmetszetű talp, másik vége az él vagy fok. A kora középkorból kizárólag vaskalapácsokat ismerünk. A mai ötvöszakmában használatos ún. félkezes kalapácsok közül a nagyobb méretűek – a műhelymunkának megfelelően – 0,25–2 kg-ot nyomnak, a finomabb munkákhoz, így például a szegecseléshez, 0,1–0,2 kg-os szerszámokat használnak. A kisméretű aranyműves tárgyak alakítására vékonyabb nyelű és kisebb kalapácsok alkalmasak.

⁶⁷⁶ Kovács 1913, 292, 16. kép 9.

⁶⁷⁷ Ez a típus Woltersnél *Glühzange* néven szerepel (WOLTERS 1998).

⁶⁷⁸ WOLTERS 1998, 60. kép 22; DECAENS 1971, 19. kép B2. Talán hasonló lehetett az a kölked-i fogó (?) is, amelyből csak a félhold alakú vaslemez megmaradt, bár a félhold alakú vaslemez megmaradhatna vékony. Ha mégis fogó volt, igen hosszú, 50 cm körüli példány lehetett.

⁶⁷⁹ HENNING 1991, 67.

⁶⁸⁰ FARKAS 1993, 209–214; BREPOHL 1999, 42–43.

A csákberényi 323. sír több mint 12 cm hosszú kalapácsa a nagyméretű, nehéz, kovácsoláshoz használható kalapácsok közé tartozik. Mindössze két ehhez hasonlót ismerünk a 7. századi Kárpát-medencéből: a kölkei kovácssír több mint 1 kg súlyú, 16,5 cm hosszú kalapácsát, valamint a mezőbándi gepida temető 10. sírjának kb. 16 cm-es kalapácsleletét.⁶⁸¹ A három szerszám elsősorban az él kiképzésében tér el egymástól. A csákberényi széles, lapos, a mezőbándi keskeny, szintén ellaposodó, a kölkei elkeskenyedő, hosszúkás fokkal rendelkezik. Amúgy mindhárom „hasábos fejben végződik, s a fej és él a nyélfelőli részen gyöngeszög alatt befelé, egymáshoz hajlik”.⁶⁸²

A római korban terjedt el a korai középkorban is tovább élő, a fentebb tárgyalt kalapácsokon megfigyelhető jellegzetes, csónakszerű kalapácsforma, amelyre a kerek, esetleg ovális nyélluk és a nyélluk körül erőteljesebben vagy kevésbé kiszélesedő, kikerekedő test jellemző.⁶⁸³ A csákberényi kalapácson a nyéllukat lekerekített sarkú téglalap alakúra képezték ki.

VI.1.2. A 369. sír fémműves szerszámjai

VI.1.2.1. Fogó

Az előző sír fogójánál kisebb méretű és rosszabb megtartású rögzítő eszköz. Amúgy ez is a csőrösen nyújtott szájrésztű laposfogók családjába tartozik.

VI.1.2.2. Kalapács

A csákberényi 369. sír kalapácsa hosszú és keskeny, az előző sírétől eltérő formájú, a nyélluk hosszúkás téglalap alakúra van kiképezve. Ez a kalapácsforma a késő La Tène-korban alakult ki, a római kor előtti germán kovácszserszámoknak is sajátja, és a római kori technikai vívmányok és eszközformák átvétele után is tovább élt a germán területeken.⁶⁸⁴

⁶⁸¹ KISS 2001, 26, 25. t. 10; Kovács 1913, 292, 16. kép 1, 1a. Ez utóbbinak a foka azonban nem elkeskenyedő, hanem ellaposodó kis élben végződik.

⁶⁸² Kovács 1913, 292.

⁶⁸³ HENNING 1991, 69. Hasonló kalapácsformával római kori sírkövek ábrázolásain is találkozunk. Pl. GUIRAUD 1993, lásd 2. kép. A bólyi avar temető egyik sírjában látott napvilágot egy keskeny, a nyélluknál igen erőteljesen kiszélesedő kalapács(?) (PAPP 1961, 171), amelynek legjobb Kárpát-medencei párhuzama az örvényesi késő római villából került elő (HENNING 1991, 68, 3. kép).

⁶⁸⁴ HENNING 1991, 68, 71.

VI.1.2.3. Üllő

A meglehetősen változatos formájú kora középkori üllőtípusok⁶⁸⁵ közül az avar koriak – a csákberényi, a kisújszállási és az elveszett kunszentmártoni – azonos formát képviselnek: hosszúkás csonka gúla alakú üllők, amelyek munkafelülete megközelítőleg négyzetes, 4–6 cm oldalhosszúságú. Alsó, keskenyebb végük fatönkbe (szerszámtuskó) vagy kötömbbe volt erősítve. Hasonló méretű és formájú a poysdorfi langobárd és a mezőbándi gepida ötvös-/kovácssírban található üllő is.⁶⁸⁶

VI.1.2.4. Öntőkanál (?)

A kanál alakú fémöntő eszközöknek két alkalmazása lehet: a rúd formájában tárolt nyersanyagot négyzetes formákba öntötték, a lemérendő fémolvadékot pedig teknő alakú kis kanalak segítségével „porciózták ki”.⁶⁸⁷

A csákberényi 369. sír vas öntőkanala meglehetősen egyszerű készítmény: egy vaslemez oldalait felhajlították és ehhez vasnyelet forrasztottak. A kanalas rész törött; eredetileg hosszúkás, az eleje felé elkeskenyedő lehetett. Talán nyersanyagnak a formába öntését végezték vele.

VI.1.2.5. Fenőkövek

Az eredetileg a 369. sírban talált fenőkövek nem lelhetőek fel a csákberényi sírmellékletek közt. Általánosságban elmondhatjuk, hogy az ötvös- és kovácssírrokban lévő kőeszközök egyrészt az éles szerszámok karbantartásánál (fenőkövek), másrészt az ötvöstárgyak utómunkálatainál (csiszolókövek, polírozó szerszámok) voltak nélkülözhetetlenek. A csiszolás tulajdonképpen forgácsoló eljárás, amelynek során az elkészített tárgyak felületét sima, egyenletes finomságúra alakítják. A fényesítés vagy polírozás a csiszolást követő befejező művelet.

A fenő- és csiszolóköveken gyakori jelenség a használat során kialakuló homorú felszín és az éles, hegyes szerszámoktól származó bevágás.⁶⁸⁸

⁶⁸⁵ WOLTERS 1998, 373.

⁶⁸⁶ BENINGER 1966, 177, 6. t. 8; Kovács 1913, 293, 16. kép 10. Az utóbbit azonban a munkafelületének egyik oldaláról induló szarvaszerű nyúlvány a szarvasüllők közé sorolja. Szarvasüllőket már a bronzkorban használtak (WOLTERS 1998, 372), megemlékezik róluk *Theophilus presbiter* is ötvös-tankönyvében (III,5) (BREPOHL 1999), és máig alkalmaznak hasonló eszközöket.

⁶⁸⁷ VIERCK MANUSKRIFT, 203–205.

⁶⁸⁸ A fenő- és csiszolókövek használatának egyik módja szerint a munkadarabot mozgatjuk a lapos kővön – ilyenkor csak az egyik oldal kopik –, a másik esetben a kisebb mé-

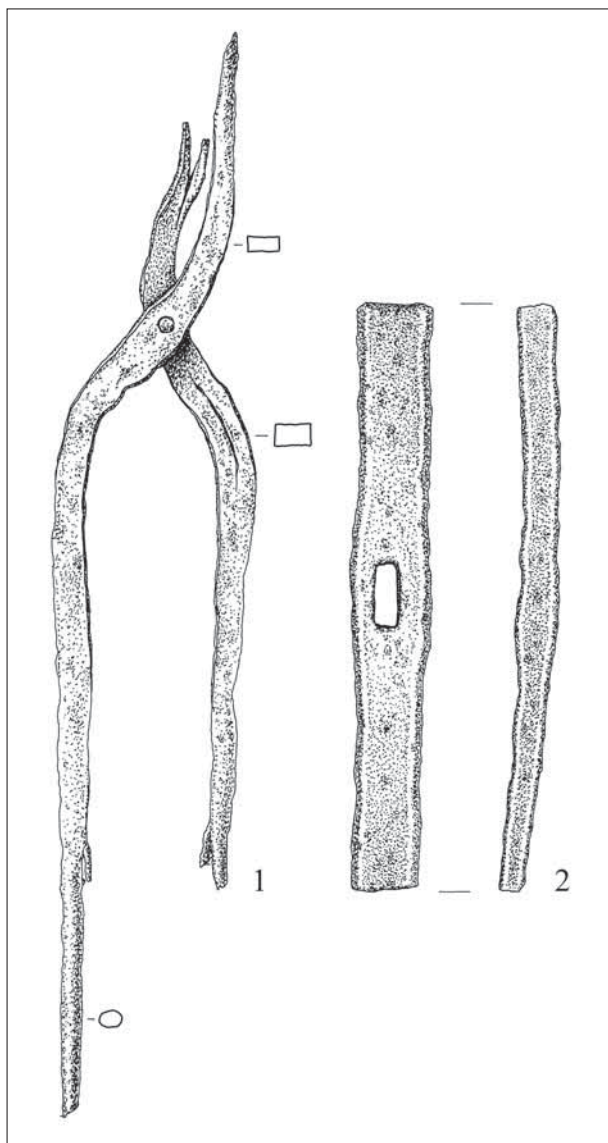

53. ábra. A 369. sír eszközelei. 1: vasfogó; 2: vaskalapács

VI.1.3. Sírszámmal nem azonosítható szerszámok

VI.1.3.1. Vasnyelű kalapács

Egy meglehetősen primitív vasszerszámot szintén kalapácsként azonosíthatunk: a vasrúd végén keresztben áthúzott, téglalap alakú vasdarab mérete egy kisebb kalapácsfejnek felel meg. A szerszámot a rúd meghajlít-

retű követ kézben tartva csiszoljuk a tárgyat. Az utóbbiak, elsősorban homokkőből vagy palából, épp a népvándorlás korban tűntek fel nagyobb számban az ötvösmesterek tulajdonában (WOLTERS 1998, 376).

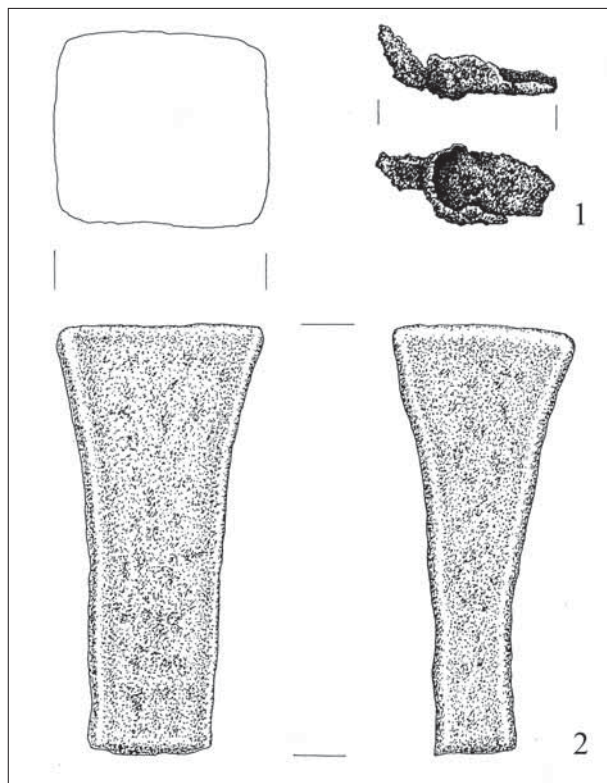

54. ábra. A 369. sír eszközelei. 1: vas öntőkanál(?); 2: üllő

tott végénél fogva, felfüggesztve tárolhatták. A fanyél vassal történő helyettesítésére a tárgy súlyának növelése adhat magyarázatot. Vasnyelű kalapácsokra a vaskori Skandináviából is van példa.⁶⁸⁹ A meghajlított nyél a fenti kalapácsformához hasonlóan valószínűleg germán eredetű jelenség.⁶⁹⁰

VI.1.3.2. Reszelő (?)

Egy téglalap- átmetszetű, elhegyesedő végű vaspálca formája leginkább egy lapos reszelőre emlékeztet,⁶⁹¹ bár a nyélnyúlvány nem különül el élesen. Az élvágások nem vehetők ki, a kérdés eldöntésében röntgenfelvétel segíthet.

VI.1.4. Összegzés

A csákberényi sírszámmellékletes sírokba a temetőkori nem teljes eszközkészletek, „műhelyek”, csupán azoknak egy kiválogatott része került be. A csákbe-

⁶⁸⁹ MÜLLER-WILLE 1979, 153.

⁶⁹⁰ Vö. HENNING 1991, 70, 8. kép.

⁶⁹¹ Vö. a jutasi reszelőkészlettel (RHÉ-FETTICH 1931, 32).

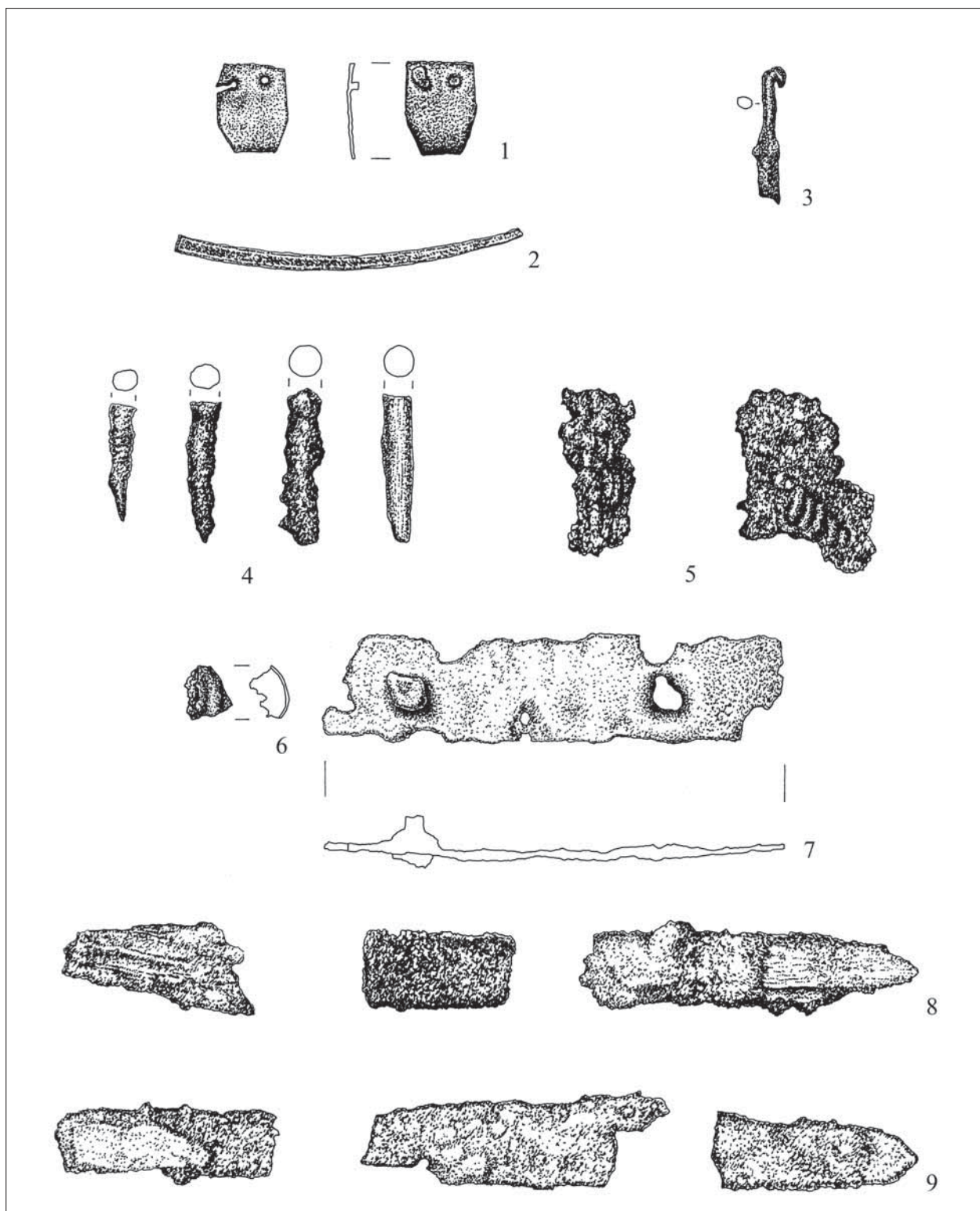

55. ábra. A 369. sír eszközelei. 1: réz lemezveret (faedény verete?); 2: réz lemezpánt (kapszulaveret?); 3: vashorog; 4: vasnyílcsúctöredékek; 5: láncpáncéltöredékek?; 6: ezüstlemeztöredék; 7: vaspánttöredék; 8-9: két vaskés töredékei

rényi 323. temetkezés kizárólag kovácsszerszámokat tartalmazott – nagyméretű kalapácsot és fogót, a mesterség látványos attribútumait. A hasonló összetételű, egy-két-három szerszámból álló sírmelléklet a skandináviai népvándorlás kori temetőkben gyakori, bár az egyértelműen kovácsfelszerelésnek meghatározható együttes ezek közt is ritkaság.⁶⁹²

A 369. sír a jutasi és aradkai avar kori ötvössírokéhoz hasonló méretű vasfogót, üllőt, egy hosszú és lapos, egyedülálló formájú kalapácsot, valamint öntőkanalat tartalmazott. Ezeket egyaránt köthetjük ötvös- és kovácstevékenységhez.

A csákberényi szerszámok fontossága elsősorban abban rejlik, hogy a 323. sír gömbölyű végű kovácsfogója, a 369. sír kalapácsa, valamint a sírszámmal nem azonosítható, hajlított nyelű kalapács mind a kelta–germán formakincs avar kori meglétének a bizonyítéka, ami újabb adatokat szolgáltat a temető erős germán jellegzetességeihez.

Az avar kori ötvösökkel és kovácsokkal kapcsolatban többször is felmerült az a vélemény, hogy az avar társadalom kiemelkedő rangú tagjai voltak. Ennek leghatározottabban Bóna István adott hangot: „Die Goldschmiede selbst (Gátér, Fönlak, Kunszentmárton) wurden – ihrer Herkunft und ihrem hochangesehenem Rang gemäss – mit awarischem Gürtel, in voller Rüstung, stellenweise auch ihren Panzer mit inbegriffen, samt ihrem Pferd bestattet, als Beweis dessen, dass man sie allerdings zur awarischen führenden Schicht zählte.”⁶⁹³

E társadalomtörténeti kérdésekhez hozzászólva, a szóban forgó sírok elhelyezkedése és leletei alapján a következő megjegyzéseket tehetjük.

1) A csákberényi szerszámmellékletes sírok, hasonlóan az aradkai, kölkedi, jutasi, gátéri, valamint az újabban feltárt szekszárd-tószegi-dűlői és tona-mőzsi ötvös- és kovácssírokhoz, nagyobb soros temetőben helyezkedtek el. A Dunántúlról olyan magányos vagy kisebb sírcsoportban elhelyezkedő, lovas-lószerszámos ötvöstemetkezést, mint a kunszentmártoni, kisújszállási, rákóczipfalvi (és valószínűleg a fönlaki), nem ismerünk. A csákberényi szerszámos sírok a nagy temetőn belül egymás közelében feküdtek. Ez alapján elképzelhető, hogy a hasonló módon eltemetett emberek kapcsolatban álltak egymással családjuk, tevékenységük révén.

2) Fegyvereket mindkét csákberényi sír tartalmazott: a 323. sírből íjcsontvégződés, a 369-ből nyílhegyek és talán egy láncpáncél töredékei maradtak ránk. A csákberényi temető, a nagyszámú kirablott sír ellenére is, bővelkedett fegyvermellékletekben (66 temetkezés). Leggyakrabban éppen nyílhegyek (28 temetkezés) és sodronypáncél-töredékek (20 temetkezés) kerültek napvilágra, ez utóbbiak azonban többnyire gyermekek és asszonyok sírjában szerepeltek.⁶⁹⁴ A legelőkelőbbeket azonban a karddal (2 temetkezés) vagy lándzsával (15 temetkezés), lóval eltemetett harcosok között kell keresnünk.⁶⁹⁵

3) Veretes öv vagy arra utaló maradványok (felerősítő kapcsok) több avar kori ötvös- és kovácssírból is előkerültek (Gátér, Jutas, Kisújszállás, Klárafalva, Kölked), de anyagánál vagy egyedi előállításánál fogva értékesebb példány egyikben sem volt. A 323. és 369. csákberényi sírok mellékleteinek teljes leltárát a bolygatottság miatt nem tudjuk hiánytalanul rekonstruálni, mindenesetre veretes öv maradványa egyikből sem ismert. De nem volt ilyen az aradkai ötvössírban, sőt valószínűleg a kunszentmártoni, amúgy ötvöseszközökkel igen gazdagon ellátott temetkezésben sem.

A csákberényi ötvös-/kovácssírokat tehát sem a temetési rítus, sem presztízsz- vagy rangjelzőként számon tartott tárgy nem emeli ki a temető egészéből. Különlegességüket a sírba helyezett néhány kovács- és ötvösszerszám adja. Ezek alapján azonban sem a közösségben betöltött szerepüket (rangjukat), sem működési formájukat (vándorkézművesek?) nem tudjuk rekonstruálni.

A szerszámos sírok antropológiai adatait sajnos nem használhatjuk fel elemzésünkhöz. A régészeti dokumentáció alapján a bolygatott 323. sírből nem csomagoltak el koponyát, az antropológiai elemzés szerint azonban ebben a sírban két férfi is feküdt (323a: 51-57 éves; 323b: 48-80 éves), egyikük kevert europid és mongolid koponyajegyekkel. A 369. sír halottja egy 43-49 éves nő. A régészeti és antropológiai adatok elmentmondásai alapján úgy tűnik, hogy a csákberényi embertani anyag egy része összekeveredhetett.

⁶⁹² MÜLLER-WILLE 1979, 166.

⁶⁹³ BÓNA 1988, 448.

⁶⁹⁴ Ezekben az esetekben nem beszélhetünk fegyvermellékletéről, a láncpáncéltöredékek mint amulettek kerülhettek a sírokba.

⁶⁹⁵ Lásd Csiky Gergely fegyverekről szóló tanulmányát e kötetben.

VI.2. ESZKÖZFÉLELÉSEK

VI.2.1. Tűtartótípusok és varrótüük (Pásztor Adrien)

A csont tűtartók általában nők és leánygyermekek használati eszközei, amelyeket (a 111. és 422. sírban talált csonttárgyat, illetve tömlővéget? nem számolva ide – lásd Vörös István elemzését alább) kilenc sírból említhetünk (60, 242, 309, 314, 320, 349, 411, 442. [507] és 452. [517] sír). Formájuk és díszítettségük szerint háromféle típust különíthetünk el (a 320, 349. és 442. sír tűtartójából csak töredékek maradtak meg):

- 1) közel négyszög átmetszetű, díszítetlen felületű, hosszú csövescsontból faragott: 242. sír;
- 2) kör- vagy közel kör átmetszetű, sima, díszítetlen felületű, hosszú csövescsontból csiszolt: 309, 314. sír;
- 3) esztergált típusú: 60, 320, 349, 411, 442. (507.) és 452. (517.) sír.

E tárgyakat a 314, 452. (507.) bolygatatlan sírok dokumentációi szerint övre fűzve viselték. Ez látható még a 320. női sírban is, ahol a töredékes tűtartót a medence bal szárnyán, egy láncpáncéltöredék közelében lelték. Érdekesség, hogy további négy esetben is láncpáncélcsonomót találtak a tűtartó közelében (60, 320, 349, 411. sír). A feltehetően kabalaként őrizgetett páncéldarabkákat a varróeszközökkel együtt szövet- vagy bőrtársolyban hordozták, mint ahogy azt a 60. feldúlt gyermek sír leleteinek sírbeli helyzete is mutatja.

A 411. sír gyermekkorú halottjának bronz lemezveretes övére fűzték az esztergált csont tűtartót, amelybe egy bőrszíjra vastút is tűztek. A 452. (517.) sírban a varróeszközt a díszítetlen bőrvögre erősítették, amelybe szintén vastút bújattak.

Ívesen meghajlított bronztűt csak a 80. sírből említhetünk. Funkciója különbözik az előzőektől: zsákvarrótű lehetett,⁶⁹⁶ vagy háló varrására is szolgálhatott. Hasonló eszközzel ritkábban találkozhatunk az avar kori temetkezésekben, amelyeket nem csak a nők mellé helyeztek.⁶⁹⁷

A tűtartótípusok alapján a csákberényi síroknál időrendi különbözőséget nem figyelhetünk meg. A kevés datáló értékű leletanyag miatt kronológiailag nehezen behatárolhatók az egyszerű, díszítetlen, veret nélküli övre erősített tűtartók (242, 451, 452. [507.] sír). Az csontból esztergált példányokat pedig a 7. szá-

dad 1. harmadában ovális bronzcsatos övön (60. sír), vagy a 7. század közepén ötgombos fibulával, veretes fakapszulával díszített öltözéken (349. sír), illetve a 7. század 3. harmadában poncolt veretes övfüggővel összefogott ruházaton (411. sír) is viselték. A díszítetlen felületű csöves csontból faragott darabokat szintén nem köthetjük pontos időhatárokhoz. A díszítetlen felületű, kettős ezüstlemezes szíjvégű bőrvögre függesztve ugyanúgy megtalálható (309. sír), mint a 7. század 3. harmadában – 8. század elején eltemetett, nagylemezgömbös ezüstfülbevalóval, ékkövet utánzó trapéz alakúra kivágott lemezgyűrűvel felékszerezett 314. sír női halott viseletében is.

A 257. gyermek sír tűtartóhoz hasonló formájú, esztergált, erősen kopott felületű csontcsövecskéjén vaskorrózió nyomai láthatók. Az esztergált körök közötti üresen hagyott mezőben egy helyen lyukat fúrtak, míg a középső mezőben a furatot csak megkezdték, valószínűleg tarsolyzárónak szánták.⁶⁹⁸ Ezzel ellentétben például a regölyi 71. sír⁶⁹⁹ és a Szebény I. 157. sír⁷⁰⁰ csonttárgyainak végénél látható egy-egy furat felfüggesztés céljából készülhetett, tehát tűtartók lehetnek.

VI.2.1.1. Csont tűtartók (Vörös István)

Csákberényben 11 sírban volt csont tűtartó. Egy kivételével (111) gyermek- vagy női sírokban voltak. Az ismert sírpozíciójú tűtartók közül egy a medence táján (452), kettő a combcsontok között (314, 411), egy pedig a jobb karcsont mellett (422) feküdt. Minden csont tűtartó juhsípcson (tibia) középső (diaphysis) részéből készült. A csont természetes alakjának megfelelően felül háromszög, alul ovális keresztmetszetű. A csont belül üreges. A tűtartók közül 4 db esztergályozott (257, 320, 349, 442), a többi ún. egyszerű formájú (111, 242, 309, 314, 411, 422, 452). A 320. és a 349. töredékes, hiányos (a töredék h. 50, 40 mm); a 411. és a 422. peremtöredékek (az előzőn vasrozsdanyomok, az utóbbin vésett díszítés található). Az esztergályozottak bordás díszítésűek: keskeny bordacsíkok és széles bordasávok váltakoznak. Az egyik egyszerű darab alsó végére keskeny gyűrűket véstek (242). Az ép tűtartók különböző méretűek: 257. sír: 62 mm, 242. sír: 65 mm, 442. sír: 71 mm, 309. sír: 88 mm és a 111. sír: 105 mm hosszú. Az esztergályozott 257. felső széles bordasávja átfúrt.

⁶⁹⁶ Kiss 1996, 263, 261, Abb. 44: 177.

⁶⁹⁷ Kiss 1977. 91–94. sír: 72. t. 91–94, 9; Kiss 1977, Gyód-Mária-hegy 59. sír: Pl. VIII. 59,3.

⁶⁹⁸ TOBIAS 2003, Taf. 34–36.

⁶⁹⁹ Kiss 1984, 67. t. 71. 4.

⁷⁰⁰ GARAM 1975b, Fig. 12, 157. 2.

Rhé Gyula megfigyelése óta a vastúket tartalmazó csonthengerek funkciója ismert.⁷⁰¹ A tűtartók használatát László Gyula rekonstruálta: a vastúket bőr- vagy vászoncsíkba szúrva húzták a csonthengerbe.⁷⁰² Az esztergályozott avar csont tűtartók készítésének technikáját először Erdélyi István tanulmányozta. Egyes rontott bordacsíkok alapján valószínűsíthető, hogy a csontokat megmunkálásuk előtt nem kezelték.⁷⁰³ A csonthengerben – szűk belső méretei miatt – csak 2-3 vastú férhetett el.

VI.2.2. Orsókarikák és orsógombok (Pásztor Adrien)

A különböző anyagú, formájú orsókarikák és orsógombok az avar kori munkaeszközök között a általánosan előforduló tárgyak. Csákberényben 20 esetben említhetők: 72, 103, 172, 208, 223, 230, 240, 251, 263, 296, 310, 314, 343, 352, 371, 407, 409, 411, 414. sír és szórványelet. Anyaguk szerint többségüket agyagból, ritkábban ólomból formálták.

Az agyagból készült eszközök – valószínűleg a használatuk különbözőségéből eredően – eltérő alakúak: 1) lapos, kerek orsókarikák, illetve 2) kettőskúpos alakú orsógombok.

1) Az orsókarikák többnyire vörös vagy vörös-fekete foltos (230. sír) színű, általában homokkal soványított, díszítetlen felületű edények oldalfalából faragottak. Formájuk közel kör átmetszetű és közepükön átfúrtak: 72, 208, 230, 240, 263, 296, 310, 314, 343. sír.

A bolygatatlan sírok szerint többnyire a halott melltájékán (72, 208, 230, 240. sír), ritkábban a bal kéz közelében: bal lábszár külső oldalánál (310. sír), bal kéznél (314. sír) kerültek napvilágra.

2) Kettőskúpos alakú orsógombot 6 temetkezésből említhetünk: 103, 251, 352, 407, 411, 414. sír. Szürkésbarna színű, díszítetlen felületű, bikónikus orsógomb a 407. sírban a halott női váz bal könyöke tájáról került elő. Ugyanilyen példányt töredékesen a 411. bolygatott sírban találtak, ahol egy 7. század utolsó harmadára keltezhető viseletben (vegyes összetételű üveggyöngy nyakláncsal, bronzveretes övfüggővel) eltemetett nő halott nyugodott. A 414. sír orsógombja is hasonló korú, amelyet az elhunyt nő üveggyöngysora keltez szintén a 7. század utolsó harmadára – 8. század elejére. A 251. sír díszítetlen felületű orsógombja pedig a csákberényi temető legfiatalabb temetkezésében került elő, amelyet az ezüst halántékkarikapár és a késői dinnyemag és amfora alakú gyöngyököt is tartalmazó

nyakfűzér keltez a 8. század 2. felére – 9. század 1. harmadára, felére.

A 371. bolygatott sír felnőtt halottjának bal combcsontja mellől szürke színű agyagból formált, párhuzamos vonalpárokkal díszített kettőskúpos orsógomb került elő. Az elhunyt mellett talált vas karperec és ovális alakú vascsat az orsógombbal együtt kevés kronológiai támpontot nyújt, ezért a sírt tágabb időhatárok közé sorolva keltezzük a 7. századra.

Két temetkezésben a kettőskúpos orsógombok tűzdelt díszítésűek: 103, 352. sír. Mindkét esetben nemcsak az orsógombok formája és díszítése hasonló, hanem lemezgömbcsüngős ezüst fülbevalók típusa is, amelyeknek általános divatja végig kísérhető a 7. század első negyedétől a század utolsó negyedéig. A temetőterkép is ezt az időhorizontot bizonyítja, hiszen a 103. sír a temető középső harmadában, a 352. sír pedig az északkeleti részén helyezkedett el.

Az agyag orsókarikát, illetve orsógombot tartalmazó temetkezések a sírmező északnyugati végétől az északi és a keleti sírsorok szélével bezárólag egy íves karéjban sorakoztak. Feltűnő, hogy a temető déli és középső részén egyáltalán nem fordultak elő. Megállapítható, hogy amíg az agyag orsókarikákat zömmel inkább a 7. század folyamán és a század végén – 8. század elején használták, addig az orsógombok nemcsak a 7. században, hanem a késői avar korban is a szövés-fonás munkaeszközei maradtak.

Ólomkarikákat a 138, 155, 172, 223. sírből egy-egy példányt és egy szórványt ismerünk. A 7. század 1. harmada – 2. negyede időszakára keltezhető 172. sír díszítetlen felületű, lapos ólomkarika hasonmásai a 223. sírban és szórványeletben is láthatók. A dokumentáció alapján azonban nem mindig állapítható meg, hogy ezek az ólomból formált karikák mindegyikét munkaeszközként használták-e.

Közismert, hogy az ólomfém, különösen a fehér ólomot a rómaiak rendkívül becsben tartották. Az orvoslásban többek között sebek gyógyítására is használták.⁷⁰⁴ Az avar kori gyöngysorokon ólomból készült gyöngyökkel és a pogány hitvilág szellemiségét hordozó ólomamulett csüngőkkel ritkábban találkozhatunk. A keleti, sztyepei nomád eredetű díszes ólomkarikákat az avar korban talizmánként is viselték. A 6. század 3. harmadából – 7. század 1. harmadából származó 138. fiatal felnőtt sírjának ólomkarika töredékét két szemesgyöngy közé fűzték fel. Legközelebbi kora avar kori párhuzamát a halimbai 15. és a budakalászduna-parti 634. sír emlékganyagából említhetjük.⁷⁰⁵

⁷⁰¹ RHÉ 1924, 36.

⁷⁰² LÁSZLÓ 1941, 189, 2. kép 2a-b.

⁷⁰³ ERDÉLYI 1956, 47, 13. l.; ERDÉLYI 1958, 63.

⁷⁰⁴ Id. PLINIUS (2001) 143–149, XLVII. 156–159.

⁷⁰⁵ VIDA 2002, 181–182, 188, 201, Tal. 6. 4–5.

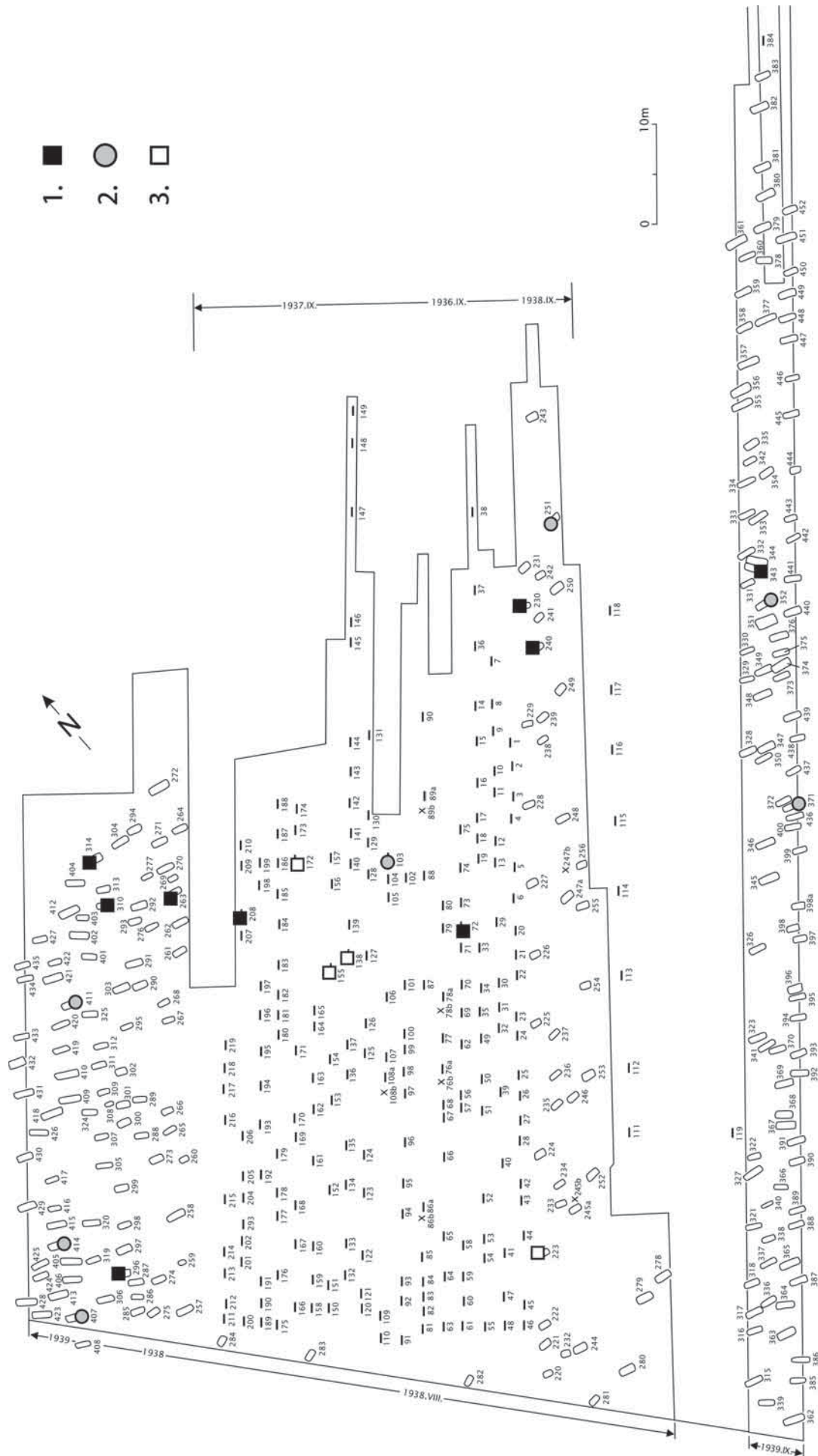



Abb. 57 Rekonstruktionsmöglichkeiten der Hackmesser

VI.2.3. Bárdkések (*Vida Tivadar*)

A tárgyalt bárd-, vágó- vagy törőkések a Meroving-kori Nyugat- és Közép-Európában a nők eszközkészletéhez tartoztak. A magyarországi és a romániai szakirodalomban formai egyezés alapján sokáig tévesen az asztalosok és faragók által használt vonókéssel azonosították, holott az élük nem a belső, hanem a külső oldalon található. Mivel e kések rendszerint a női sírokból kerültek elő, kézenfekvőnek tűnik, hogy valamely női tevékenységgel hozzuk kapcsolatba őket. Kiss Attila meghatározása szerint ezek a kések zöldségfélék darabolására, szeletelésére szolgálhattak.⁷⁰⁶ A frankfurti Nieder-Erlenbach lelőhelyen egy olyan bárdkés került elő, amelynek a külső részén nem volt él.⁷⁰⁷ Feltételezve, hogy nem félkész példányt tettek sírba, ez a vastag él inkább törésre, zúzásra lehetett alkalmas. Margarete Dohrn-Ihmig ezért feltételezte, hogy az eszközt len és kender törésére használták. A csákberényi erősen oxidálódott töredékek alapján nehéz lenne kizárólagosan a konyhai daraboló bárdkés vagy kendertörő kés feltételezés mellett állást foglalni. Az esetek többségében úgy tűnik, hogy ezeknek

a késeknek határozott külső éle volt, amely arra utal, hogy inkább darabolásra, szeletelésre használták.

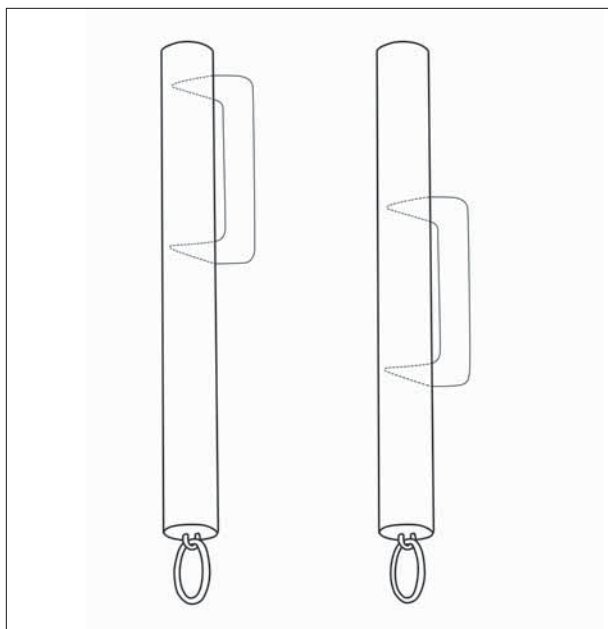
Kiss Attila gyűjtése bizonyítja, hogy a bárdkések a Kárpát-medencében a 6. századi gepida sírokból kerültek elő a Tisza és a Maros vidékén, valamint az avar korban, a 7. században ugyancsak a Maros vidékén, valamint az egykori Pannónia területén.⁷⁰⁸ Okkal feltételezte, hogy a bárdkések használatának és eltemetésének szokása az avar korban a helyi germán kultúrájú lakosságra utal. Minden okunk megvan tehát arra, hogy csákberényi előfordulásukat is ebben a szellemenben értékelhessük.

VI.2.4. Csont tarsolyrészek (*Vörös István*)

Az emberi váz dereka táján előforduló csont tarsolyrészek közül három sírban volt tarsolyzáró csontlemez (218, 421, 422), egyben pedig tarsolyzáró csontcső (409), és kettő sírban volt tarsolyszáj-merevítő csontléc is (222, 421).

VI.2.4.1. Tarsolyzáró

A lapos tarsolyzáró csontlemezt szarvasmarha-lapockacsontból (scapulából) készítették. A csontlemezt a lapocka széles részéből úgy vágta ki, hogy a lapocka tövise (spina scapulae) hosszirányban középre kerüljön. Az \perp keresztmetszetű csontlemez kiemelkedő felső nyúlványát (a lapockatövist) több helyen átfúrták. A külső lapos felületét gyakran díszítik (pl. 218, 421). A kettétörve előkerült 421. lemeznek ma már csak az egyik fele van meg.

20. táblázat. Csákberény, kora avar kori temető. A tarsolyzáró csontlemezek méretei (mm)

Sírszám	Hosszúság	Szélesség	Vastagság
218.	53	27	
421.		25	
422.	67	29/30	15

Az esztergályozott hengeres csontcső (409. sír) juh-sípcsont (tibia) középső (diaphysis) részéből készült. Mindkét típus három helyen van átfúrva, a középső lyuk környéke kopottabb.

VI.2.4.2. Tarsolyszáj-merevítő

A merevítő csontlécet szarvasmarha bordafalából készítették. Mindkét csákberényi csontléc törött és hiányos.

⁷⁰⁶ Kiss 1992, 54.

⁷⁰⁷ A leletegyüttes rekonstrukciója a Museum für Vor- und Frühgeschichte, Frankfurt kiállításán látható. A lelőhelyről eddig csak előzetes közlemény jelent meg. DOHRN-IHMIG 1989.

⁷⁰⁸ Kiss 1992, 54, 74, Liste 15. és 16.

nyos. A 222. sírból való töredék h. 60 mm, sz. 14,5 mm, az ép, lekerekített végétől 15 mm-re átfúrt. A 421. sír fonatos díszítésű átfúrt csontléctöredék h. 50 mm, sz. 17,5 mm. Teljes tarsoly-csontgarnitúra – záró- és me-revítőlemezek – csak egy sírban volt (421). A tarsoly csontrészeinek helyzetét és funkcióját László Gyula állapította meg.⁷⁰⁹

VI.2.5. Csont botvégek (Vörös István)

A csákberényi temetőben három sírban volt csont botvég (80, 343, 421). A 80. sír lelete elveszett. A másik két botvég női sírban volt: a hason (343), illetve a jobb lábfej mellett (421) került elő. Az *agancstőből faragott csontgömbök* nem egyformák: a 343. felfelé elkeskenyedő – körte alakú (átm. 40, magassága 40 mm), a 421. lapos gömb alakú (átm. 48, magassága 36 mm). Közepük hosszirányban átfúrva. A csontgömbök felső részén a furat átm. 15 mm, az alsó részén a furat széles kúpalakban kiszélesedik. Ide csatlakozott, támaszkodott a vastag botvég, amelynek vékony (15 mm átm.) csapjára húzták a csontgömböt. A csont botvégek mindkét nem sírjaiban előfordulnak. Az esztergályozott, elkeskenyedő végén csappal/nyakkal rendelkező átfúrt botvégek Csákberényben nem fordultak elő. Ezek – gyakran a csuklóhoz hurokkal erősíthető – rövid nyélhez; a nagyobb csontgömbök hosszú rúdhoz tartozhattak. A csontgömbök rögzítéséhez vaséket is használtak. A farúd csapjára húzott botvéget felülről ékelték be. Erre utaló vasékmaradványok ismertek Dévaványa 145. sírjából⁷¹⁰ és Jánoshida 145. sírjából.⁷¹¹ Mindkettő férfi sír.

Az avar kori csontmegmunkálással először foglalkozó Erdélyi István a csontgömböket korbács- vagy ostornyél tartozékának határozta meg. Feltételezte, hogy a csontgömb akadályozta meg a korbács vagy ostor kicsúszását a kézbe.⁷¹² A magyar néprajzi anyagban ilyen gömb ostorvég nincs. Ez csak feltörhette volna használója kezét. A karikás ostorok nyelének fogóvége hosszú. Ennek méretét a tenyér szélessége határozta meg. A csontnyelű karikás ostor fogóvége szarvasmarha hosszú lábközépcsontjaiból (metatarsus) készültek.⁷¹³ Úgy tűnik, hogy a csontgömbös ostor vagy korbács az újkori anyagban hiányzik.

VI.2.6. „Csontbogozók” (Vörös István)

Az „*agancsbogozó, csontbogozó, bogozó*” gyűjtőfogalomba a régészeti szakirodalom négyféle eltérő, felhasználásuk miatt különböző módon elkészített eszközt sorol. Az „*agancsbogozók, csontbogozók*” értelmezésekor, használatuk megállapításakor a kutatók nincsenek könnyű helyzetben. A gímszarvasagancs felépítése, ágainak (bogainak) alakja, formája fajspecifikus. A Kárpát-medencében a gímszarvasagancsról levágott ívelt ágvégek – ha csak az elmúlt 10 000 évet vesszük figyelembe – minden régészeti és történeti korszakban mindmáig folyamatosan előfordulnak. Ha csak az ívelt agancság formáját vesszük figyelembe, és nem a kidolgozásuk különbözőségét, azok lehetséges funkcióját, akkor az éppen vizsgált agancságeszközt formailag bármilyen funkciójú csoportba sorolhatjuk tényleges rendeltetésüktől függetlenül. Ebben az esetben időben és térben korlátlan lehetőségeink vannak az „analógiák” mechanikus keresésére és azok megtalálására is. Az elmondottakkal épp ellentétes, de ugyanúgy téves következtetéshez vezetett az a szemlélet is, amely szerint egy tárgy értelmezésekor nem a formai hasonlóságot, megfelelést vették figyelembe, hanem egy feltételezett tevékenység elvégzéséhez, funkciójához „kerestek” eszközöket. Így történhetett meg például, hogy az első jóakarátú, de naiv magyarázat szerint a – csak harminc évvel később (!) megfejtett íjborító⁷¹⁴ – csontlemezek tímár és takács eszközök voltak.⁷¹⁵ Valóban ezekkel a csontlapokkal is lehetett például bőröket vakarni, simítani, de nem tették. A tímár és takács eszközök formailag is eltérnek a népvándorlás kori csonteszközöktől. Az agancságvégekből készített eszközök alakja tehát azonos, de kidolgozásuk, végső formájuk alapvetően különböznek egymástól. Erdélyi István a „bogozóknak” két típusát különböztette meg: a komplikáltat és az egyszerűt.⁷¹⁶

A „*csontbogozó*” gyűjtőfogalomba három agancsból és egy ló- (laterális) kapocscsontból (metapodium 2/4) készített eszköz tartozik:

A) tompa végű – ívelt agancságvégből készült:

I. típus – közepén átfúrt, felső részén kivájt eszköz,

II. típus – belül üreges, végén – átellenben – átfúrt, ritkán furat nélküli eszköz,

III. típus – végig tömör, végén átfúrt, ritkán furat nélküli eszköz;

B) hegyes végű – ló kapocscsontból készült:

IV. típus – tömör, alsó vége túhegyes, felső vége gyakran átfúrt eszköz.

⁷⁰⁹ LÁSZLÓ 1942, 22–23, 1. kép, V. t. 16a–b.

⁷¹⁰ KOVRIG 1975, 138, 146, Fig. 9. 145. 1–1a.

⁷¹¹ ERDÉLYI 1958, 28, XXVIII. t. 7.

⁷¹² ERDÉLYI 1956, 49, 1. kép; ERDÉLYI 1958, 49–50.

⁷¹³ GYÖRFFY é. n. (1934), 108, 272. kép.

⁷¹⁴ CS. SEBESTYÉN 1932.

⁷¹⁵ ÉBER 1902, 245; BIBÓ-BIGE 1902, 408–410.

⁷¹⁶ ERDÉLYI 1958, 68.

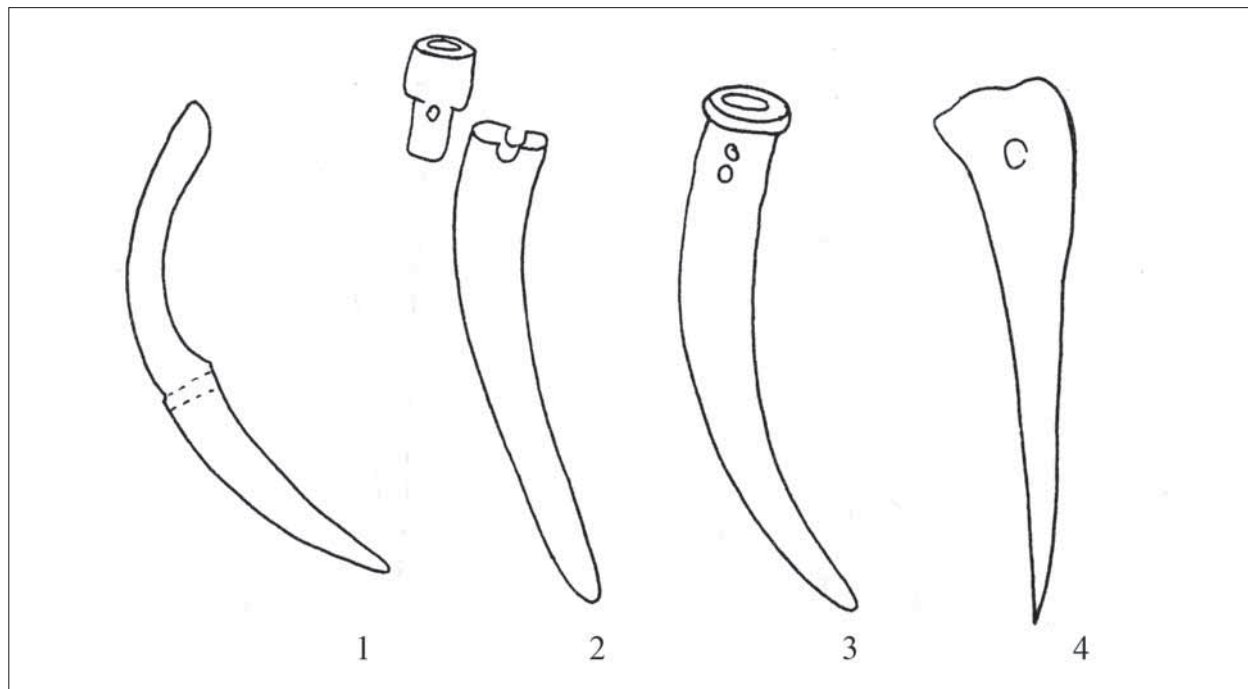

58. ábra. Agancsból és lókapocscsontból (*metapodium*) készített eszközök. 1: „csontbogozó” (I. típus), Csákberény 111. sír; 2: agancstok (II. típus), Alattján-Tulát 101. sír; 3: csonttőr (III. típus), Szentés-Kaján 258. sír; 4: csontár (IV. típus), Alattján-Tulát szörvény

I. típus – középen átfúrt, felső részén kivájt ívelt agancseszköz (58. ábra 1).

Az eszköz közepén – az agancság ívének sugár irányában – egy, ritkán két lyuk található. Az elhegyesedő vége tömör, csúcsa az agancságak természetes kopásának megfelelően változó. Alakított, díszített darabokon ritkán elhegyesedő. Az agancság alsó vastagabb fele hengeresen kifúrt, belső (homorú) fala pedig ívelten kivájt. A hengeres furat tompa vége vagy túlnyúlik a középső furaton, vagy előtte ér véget. Az eszköz felülete általában – a természetes ágformának megfelelően – kerek, ritkán szögletesre faragott. A domború felülete, oldala gyakran díszített. Az általános díszítő motívumokon kívül állatokat, vadászjeleneteket karcoltak rájuk: pl. Alpár,⁷¹⁷ Pécs⁷¹⁸ és a Sirmium közeli Mandjelos (Szerbia)⁷¹⁹ agancseszközén. Az I. típusú agancseszköz rendeltetésére több elképzelés született:

- „takács és tímár eszköz” (1902), Abony 30. sír és a szabadkai sír leletei.⁷²⁰

- „pásztorkezéség, agancsból készült bogozó” (1942), Kiskőrös-Pohibuj-Mackó „A” sír lelete.⁷²¹ László Gyula átvette a Szabó Kálmán által meghatározott, a pásztoroknál is használatos „bogozó” szerszám fogalmát.⁷²² Azonban mindkettőjük figyelmét elkerülte, hogy mind a Szabó Kálmán publikálta pásztorkezéségek (Kocsér 11. századi agancseszköz és a 15–16. századi lókapocscsontok!),⁷²³ mind a Magyarország Néprajza II. kötetének hivatkozott ábráin⁷²⁴ szereplő csonteszközök alapvetően különböznek a középen átfúrt, felső részén kivájt eszközöktől.
- „pásztorkezéség, bogozó” (1955), Alpár és Pécs figurális díszítésű leletei.⁷²⁵ László Gyula az csonteszköz alkalmazási lehetőségét kiszélesíti, amikor megjegyzi: „Biztosan többféle dologra is használták [...], de [...] szíjak csomóinak és bogjainak kioldására

„fonalvezető?” lehetőséget (KRALOVÁNSZKY 1963, 166, 2. lj., 5. kép 2).

⁷²¹ LÁSZLÓ 1942, 16, V. t. 1.

⁷²² LÁSZLÓ 1940, 91, 2. lj.

⁷²³ SZABÓ 1938, 30–31, 80. ábra, 122, 572–573. ábra.

⁷²⁴ LÁSZLÓ 1940, 94, 6. lj.-ben hivatkozás *A Magyarország Néprajza* II. k. 1091. és 1092. képeire. Viski é. n. (1934) 308, 1091. ábra pipaszurkáló; 1092. ábra csonttőr ózágancsból (T). Csonttőr = lyukasztószerszám.

⁷²⁵ LÁSZLÓ 1955, Fig. 41, Pl. XXV. 1–1a, 156, Fig. 42, Pl. XXV. 2–2a.

⁷¹⁷ LÁSZLÓ 1955, Fig. 41, 155, Pl. XXV. 1–1a.

⁷¹⁸ LÁSZLÓ 1955, 156, Fig. 42, Pl. XXV. 2–2a.

⁷¹⁹ ERCEGOVIC-PAVLOVIC 1975, Fig. 2, Pl. II.

⁷²⁰ ÉBER 1902; BIBÓ-BIGE 1902. Cáfolata Cs. SEBESTYÉN 1932. Legutóbb Kralovánszky A. elevenítette fel alkalmazására a

mindenképpen használták.”⁷²⁶ László Gyula nem fogadta el Csallány Dezső azon véleményét, hogy ezek a „bogozók” íjfelajzó szerszámok voltak.⁷²⁷ Csallány Dezső azonban nem ezekre, hanem a végig tömör, ún. III. típusú eszközökre feltételezte, hogy íjinstrumentumok voltak.⁷²⁸

- „íjbogozó” (1977), Gyöngy-Vásártér út 65.(?), 169. és 176. sír leletei.⁷²⁹

Az I. típusú agancseszköz valódi funkciója mindmáig nem ismert. Ami valószínűsíthető, az az, hogy az eszköz átfúrt, és az alsó vájt végébe egy másik – fából, bőrből (?) készített – tagot helyezhettek. A középső lyuk nem csak az agancseszköz felfüggesztésére, hanem a másik tag bekötésére is szolgálhatott. Ha ez a munkahipotézis igaz, akkor az ívelt agancsvég nem önálló eszköz, hanem egy – ma még – ismeretlen rendeltetésű eszközgarnitúra megmaradt csúcsi vége. Az I. típusú eszköz dominánsan férfi sírokban az íj közeléből kerül elő, de megtalálható a deréktájon, sőt női sírokban is.

II. típus – Belül üreges, végén átfúrt, ritkán furat nélküli, ívelt agancseszköz – *agancstok* (58. ábra 2).

Különböző méretű agancsból készült agancstok, rövidebb, hosszabb belső üreggel. Felső széles pereméhez közel – átellenesen – két vagy több lyuk található. Az agancstok zárása fa- vagy agancsdugóval történhetett. Ez utóbbi esetben a dugó csapját is átfúrták: pl. az alattán-tuláti 101. sír lelete.⁷³⁰ Az agancstokban por- vagy kenőcs-halmazállapotú anyagot, illetve vaseszközt tarthattak. Az alattán-tuláti 560. sír leleténél az agancsdugó belső csövében maradt meg „in situ” egy rövid vaseszköz;⁷³¹ a Szirák 58. sír leletében pedig az agancstokban volt „in situ” még a vasár maradványa.⁷³² Az agancstok felületét gyakran díszítették, leg híresebb darabjaira vadászjelenetet (Jutas 125. sír),⁷³³ illetve korhú ember- és lóalakokat (Nosza-Pörös)⁷³⁴ karcoltak. A II. típusú agancseszköz – agancstok – rendeltetésére több elképzelés született. Általánosan elfogadott vélemény szerint „bogozó”.

- „agancstok” (1942), Homokmégy-Halom 102. sír lelete. Agancsból készült kenőcstartó (?).⁷³⁵
- „hangszer, fuvola” (1977) – Caričin grad (Szer

III. típus – Végig tömör, vastagabb végén átfúrt, ritkán furat nélküli ívelt agancseszköz – „csonttőr – *agancstőr*” (58. kép 3.).

Különböző méretű agancsból készült „agancseszköz”. Vannak közöttük egyszerű és gondosan megmunkált darabok is. Ez utóbbiak legmívesebb darabjai az alattán-tuláti 106. sír⁷³⁶ és a szentes-kajáni 258. sír⁷³⁷ „csonttőre”. Mindkettő feje alatt egy vagy két lyuk; a gondosan faragott fej végében középen szintén keskeny furat található.

Ez a III. típusú agancseszköz tekinthető az egyik valódi házieszköznek, pásztorkésztségnek. Annak ellenére, hogy a csonttőr csúcsa nem hegyes, például tímárolt bőrök lyuktágítására is használhatták. A III. típusú agancseszköz rendeltetésére több elképzelés született, általánosan elfogadott vélemény szerint „bogozó”.

- a nyíl ellövésekor visszacsapó ideg ütését felfogó „karvédő csont” (1939), Szentes-Derekegyháza; fej alatt átfúrt tömör agancsból;⁷³⁸ íjfelajzó, illetve hurokkiemelő eszköz (Kiszombor O 1. sír hiányos agancsból).⁷³⁹ Tévedésből sorolták a „honfoglaló” (= avar kori) sírok „pásztor szíjjártókésztségei” közé az ún. *szarutőröket* is.⁷⁴⁰ Ez annak lehet a következménye, hogy a *szarvasagancsot*, illetve a *tülkösszarvúak* (vagy „üresszarvúak”) *szarvát* összetévesztették. A korai régészeti szakirodalomban e két fogalmat gyakran összekeverték. Másrészt a felületes szemlélőnek az agancseszköz rajza kísértetiesen hasonlít, csaknem megegyezik a fával bélelt borjú-, illetve a kecskeszarvak elnagyolt ábráival. Magyarországon a közelmúltban, Erdélyben pedig ma is használják a borjú- és kecskeszarvlyukasztókat.⁷⁴¹

⁷²⁶ LÁSZLÓ 1955, 155.

⁷²⁷ LÁSZLÓ 1955, 155.

⁷²⁸ CSALLÁNY 1939b, 123–125, 149, V. t. 6.

⁷²⁹ ROSNER 1972, 65. sír 98, 169. sír 165, 176. sír 171. A Szekszárd-Bogyiszlói út 785. sír agancstörredéke (1977, XI. t. 15.) nem tartozik ebbe a kategóriába.

⁷³⁰ KOVRIG 1963, 17, IX. 101. 33, LXXIV. t. 1.

⁷³¹ KOVRIG 1963, 50, XXXVI. 560. 31, LXXIV. t. 3–3a.

⁷³² HAMPEL 1905, II. 92–93, 58. sír 5.

⁷³³ LÁSZLÓ 1955, 157, Fig. 43, Pl. XXV. 3–3a.

⁷³⁴ SZEKERES 1957, Fig. 2, 4–5.

⁷³⁵ LÁSZLÓ 1942, 16., 2. kép A–B., VI. t. 4.

⁷³⁶ KOVRIG 1963, 18, X. 106. 11, LXXIV. t. 2.

⁷³⁷ KOREK 1943, 30, XXIII. t. 27; MADARAS 1991, 69, 25. t. 258. 1.

⁷³⁸ Cs. SEBESTYÉN 1932, 190-re hivatkozva CSALLÁNY 1939a, 116, I. t. B, 7.

⁷³⁹ CSALLÁNY 1939b, 123–125, 149, V. t. 6.

⁷⁴⁰ MADARASSY 1906, 86–78, 2. ábra.

⁷⁴¹ Kós 1979, 79–80, 113. ábra b, c, 115. ábra a, b.

IV. típus – lókapocscsontból (mp2–4) készült, tömör, alsó vége tűhegyes, felső vége gyakran átfúrt csonteszköz – *csontár* (58. ábra 4).

Avar korból ismert csontár Dvinska Nová Ves 427/A sír (Szlovákia),⁷⁴² alattán-tuláti szórvány⁷⁴³ és Szentes-Kaján 367. sír⁷⁴⁴ leleteként. Az alföldi 15–16. századi leleteket Szabó Kálmán közölte.⁷⁴⁵ Ugyanilyen csontárák ismertek a néprajzi anyagokból is.⁷⁴⁶

A Kárpát-medencében a „csontbogozók” I. típusa kizárólag a kora avar kori leletanyagban fordul elő. Az agancstok (II. típus) és a csonttőr (III. típus) elterjedését még fel kell térképezni. A „csontbogozók” elterjedéséhez felsorolt keleti⁷⁴⁷ adatok és a balkáni párhuzamok⁷⁴⁸ nem tartoznak a bogozók tárgykörébe. A bogozók „szó szerinti” használata a népvándorlás korában nehezen értelmezhető. Nem valószínű, hogy a nomád gazdálkodású és harcmódorú avarság úgy csomózta volna össze lovai szíjazatát, köteleit, hogy azokat tompa végű eszközökkel kellett volna „kibogozni”. A bórszíjakat csatokkal, csontkapcsokkal; a kötélzetet – a későbbi nevükön ismert – ún. kunkötéssel rögzíthették.

A csákberényi temetőben 6 sírből ismert „csontbogozó”.⁷⁴⁹ Az I. típusba tartoznak a 61, 111. és a 279. töredék; II. típusú a 387; és III. típusú (?) a 272A töredék. A 61. eszköz közepén két lyuk található, amelyet úgy fúrtak át, hogy a két külső oldali lyukbemenet a belső – kivájt – részben egymásba torkollik.

21. táblázat. Csákberény, kora avar kori temető. „Csontbogozók” méretei (mm)

Sírszám / Típus	Külső ív hossz.	Bázisvastagság	Csúcs-hossz	Lyukszélesség
61. I.	145	18	56	2
111. I.	160	18	80	1
279. I.			65	1
387. II.	220	27		
272A III?	c. 160			

Az I. típusú eszközök közül a 61. a jobb felső karnál, a 111. a jobb vállnál, illetve a III. típusú(?) 272A töredék a mell-váll tájon feküdtek, minden esetben íjcsontlemezekkel együtt. Az I. típusú 279. töredék a jobb oldali medencecsont szárnyon, a II. típusú 387. agancstok a jobb oldali alkar alatt volt.

⁷⁴² EISNER 1952, 98, Obr. 37. 7.

⁷⁴³ KOVRIG 1963, 60, XLIV. 46, LXXIII. 6. (a képalírásban tévesen: 71. sír).

⁷⁴⁴ KOREK 1943, 43, XXXIV. t. 70; MADARAS 1991, 70, 39. t. 367. 4.

⁷⁴⁵ SZABÓ 1938, 122, 572–573. ábra.

⁷⁴⁶ MADARASSY 1906, 86, 1. ábra; GYÖRFFY é. n. (1934) 111, 284. ábra (tévesen: lószerszámsallang); KÓS 1979, 79, 98. ábra b, d.

⁷⁴⁷ ERDÉLYI 1982, 201.

⁷⁴⁸ BÁLINT 1995, 268, 445. lj.

⁷⁴⁹ A csákberényi temető „csontbogozói” közül kettőt először Fettich Nándor közölt (FETTICH 1965): 61. sír Abb. 75. 11; 111. sír Abb. 175. 13–13a. Az Abb. 171. 2–3. tárgy (11. sír) nem csákberényi, hanem a Várpalota-Szűcs-fatelep (= Gimnázium) temetőből származik (BÓNA 1971, 51).

VII. EDÉNYEK (Vida Tivadar)

VII.1. KORONGOLT EDÉNYEK

A csákberényi temető sírjainak negyedrésztében (25%) volt kerámia, amelynek egyharmada korongolt (33%), kétharmada pedig korong használata nélkül (66%) készült. A temetőben egyetlen lassúkorongon készült edény került elő a késő avar kori temetőrészen. Az újabb kutatások alapján ma már nem kétkedhetünk abban, hogy a korongolatlan edényeket éppen úgy használták a mindennapi életben is, és ezért nem tarthatók pusztán a temetkezés céljára készített kerámiának.⁷⁵⁰ A korongolt edények között szinte valamennyi kora avar kori gyorskorongolt típus előfordul, és feltűnő a 7. század végétől tömegesen használt lassú- vagy kézikorongolt kerámia hiánya.

VII.1.1. Bepecsételt kerámia (IA típus: 33, 40. sírok)

A 33. sír edénye egy kiöntőcsöves korsó, amelynek nyakrésze kissé mélyített, vállán S alakú bepecsételés fut körbe (IA/g altípus).⁷⁵¹ Teste erősen öblös, peremén fedőtartó belső ív. A 40. sírban talált edény kisméretű, a középvonal alatt hasasodó összeszűkülő szájú bögre, amelynek pereme majdnem egyenes, kihajlása alig észre vehető (IA/c1 variáns). Mindkét edény nyakrésze egyenesen elsimított, és a 6. századi kerámiára jellemző módon néhány milliméterrel bemélyített.

A 33. sír edényének S alakú bepecsételése mind a langobárd, mind pedig a kora avar időszakban gyakori.⁷⁵² A 40. sír kis edényére azonban olyan egyedi mintát pecsételtek, amely sem a 6. században, sem pedig a kora avar korban a Kárpát-medencében máshol nem fordul elő. A lecsapott vállon átlós legyezőminta bepecsételés fut körbe, alatta jobbra-balra ívelő, valamint egyenes, tulajdonképpen bepecsételést imitáló, körbefutó, elhúzott fésűs beböködés látható. Bepecsételésre és fésűs díszítés együttes alkalmazására csak a kora avar korból ismerünk példát (Környe 97,

98. sírok). A kiöntőcsöves edény formája inkább mutat rokonságot a kora avar kori szürkekerámia hasonló edényeivel, semmint a langobárd kori vagy gepida kori bepecsételt kiöntőcsöves edényekkel.

A csákberényi temetőben előkerült bepecsételt edények jól beilleszthetők kora avar bepecsételt kerámiáról kialakított formai rendszerbe,⁷⁵³ hiszen részleteikben utalnak még a helyi 6. századi langobárd és gepida kori Kárpát-medencei bepecsételt edényekre, és azok továbbfejlődött változatának tekinthetők.⁷⁵⁴ Az edények formája, díszítése, anyagkidolgozása már az önálló kora avar kori fazekesség jele, amely azonban a helyi kerámiakészítési hagyományok, a gyártás szervezetének továbbélésére utal.⁷⁵⁵ E 6. századi, meroving hagyományokat közvetítő kézműves réteg hatása csak a kora avar kor első felében érezhető, később jelenléte visszaszorul és a 7. század közepétől figyelhető meg az egységesedő avar kori anyagi kultúra kialakulása.

VII.1.2. Szürkekerámia (IB csoport: 45, 117, 172, 175, 315, 384, 412. sírok)

A csákberényi temető szürke edényei közül csak egyetlen sorolható a korai, az ún. szemcsés szürkekerámia csoportjába (IB1). A 175. sír edénye (IB1/h) meglepő hűséggel őrzi a 6. századi körte alakú edények formáját. Pereme rövid, lekerekített, nyakán keskeny borda fut körbe, az edény legnagyobb kihasasodása az alsó negyedben mérhető. Hasonlóan edények találhatóak a Dunántúlon a környei,⁷⁵⁶ a budakalászi⁷⁵⁷ temetőkben és Erdélyben Marosveresmarton

⁷⁵⁰ BÓNA 1973; BÁLINT 1991; VIDA 1999.

⁷⁵¹ A csákberényi temető edényeit a továbbiakban a doktori disszertációmban a 7. századi kerámia egészére kidolgozott rendszernek megfelelően tárgyalom: VIDA 1999.

⁷⁵² Vö. Kiss 1992, 114–115, 19–20. táblázat.

⁷⁵³ VIDA 1999, 35, Abb. 1. A bepecsételt kerámia formai rendszerre a Szekszárd-Bogyiszlói úti, a Kölked-Fekete kapu A és B temetők, valamint a kölkedi telep edényei alapján tovább bővíthető (Kiss 1996, 251–252; Rosner 1999, 134–136; Kiss 2001, 194, 198, 210, 251, 327, 349, 351, 364, 372, 376, 378, 380; Hajnal 2005, 437–480).

⁷⁵⁴ BÓNA 1968, 277–279; Kiss 1979, 185–191; Kiss 1988, 173–194; Kiss 1992, 35–194.

⁷⁵⁵ VIDA 1999, 33–42.

⁷⁵⁶ Környe 2, 42, 89, 99, 119, 120, 152. sírok edényei.

⁷⁵⁷ VIDA 1999

(Vereşmort)⁷⁵⁸ és Mezőbándon (Band).⁷⁵⁹ A szemcsés anyagú kerámia között nagy számban találunk körte formájú, alul vagy középen hasasodó, enyhén ívelt nyakú, kiugró vállú edényeket, amelyeknél a váll és a nyak között mély ív fut körbe. E csoport edényeinél, akárcsak a bepecsételt kerámia esetében is, a 6. századi, langobárd vagy gepida fazekas hagyományok továbbélésével számolhatunk.

A finoman iszapolt szürke edények IB2 csoportjához a temetőből hat edény tartozik. Az IB2/d korai típusba a 45, 117, 172. sírokból származó, mély nyakívú, a középvonalnál vagy az alatt hasasodó edények sorolhatók.⁷⁶⁰ E típus csak a Dunántúlon, illetve a Dunával határos kelet-pannóniai területeken terjedt el a kora avar kor első évtizedeiben. A finoman iszapolt kerámiánál csak ennél a csoportnál figyelhető meg a 6. századi kerámiára jellemző formai részletek továbbélése (mély nyakív, kihasasodás a középvonalnál vagy az alatt). A 117. sírból származó edény oldalán végigfutó homorú sáv az avar kori kerámiában más esetekben nem fordul elő. A 315. sír kiöntőcsöves edénye általánosan elterjedt típus, gömbös teste inkább a kora avar kor második felére, a 7. század második vagy harmadik negyedére keltezi.

A 384, 412. sírokból finoman iszapolt szürke fazekak voltak, amelyek a finoman iszapolt szürkekerámia IB2/g6 variánsához tartoznak, mert széles szájmérvével és a fedőtartó belső peremívvel rendelkeznek.

Formai szempontból a szürkekerámia edényei között kell tárgyalnunk a 111. sír korsóját, amely valaha kiöntőcsöves edény lehetett, de sérülése miatt kiegészítése bizonytalan. Finom iszapolása, perem- és fülkiképzése, hasas, gömbölyded formája, hullámvonal-díszítése a szürkekerámia kiöntőcsöves típusával egyezik meg, de az égetés során nem épült be szén az edény falába, ezért világos-barnászínű lett.⁷⁶¹

VII.1.3. Feketekerámia (IC1 típus: 183. sír)

A temetőben egyetlen fekete színű kerámia került elő (IC1/d3 variáns).⁷⁶² Az alsó harmadban hasasodó, egyenesen levágott aljú edény pereme letörött, oldalán fülre utaló nyom látható. Díszítése az e típusra jellemző fésűs hullámvonalköteg mellett vízszintes vonalkötegekből is áll, amelyek között az avar kori

edény díszítő művészetben egyedülálló módon fésűs cikkcakk vonal látható.

A 6. században a fazekak, bögrék és palackok esetében általánosan elterjedt alul hasasodó formát az IC1/c-d típusú palackoknál figyelhetjük meg. Alul hasasodó füles korsók ismertek langobárd (Hegykőről, Szentendréről) és gepida (Szentés-Berekhat, Békésszentandrás, Kiszombor B 50. sír, Szőreg) lelőhelyekről. Az alul hasas edények igen elterjedtek besimított díszítéssel a 7. századi észak-itáliai langobárd kerámiaanyagban,⁷⁶³ és hasonló formák a 6–7. században alamann, frank temetőben is jelentkeznek.⁷⁶⁴ A feketekerámia antik előzmények után germán hatásra terjedt el az avar kor elején, a típus pannóniai gyökereire mutat elterjedése is a Dunántúl keleti felében, illetve a Duna keleti oldalán.⁷⁶⁵

VII.1.4. A „csákberényi csoport” (IB csoport: 22, 50, 55, 71, 121, 133, 138, 159, 185, 399, 438. sírok)

A „csákberényi csoport” edényeinek technológiai és tipológiai vonásai késő antik hagyományokat mutatnak. Ennek az ÉK-Pannóniában elterjedt csoportnak az elnevezését az indokolja, hogy az edények 70%-a (11 edény) a csákberényi temetőből került elő.⁷⁶⁶

Valamennyi edény gyorsan forgó korongon gyártott, igen finoman iszapolt és kidolgozott agyagból készült. Homokkal, finoman őrölt meszes zúzalékkal és apró kerámiatörmelékkel (d: 0,1–0,3 cm) kis mértékben soványították. Az edényeket egyenletesen, keményre égették. Az oxidált égetés eredményeként színük okkersárga és vörösesbarna,⁷⁶⁷ és ugyanilyen törésfelületük színe is, ez egyenletes, jó minőségű kiégetésükre vall. Teljesen sima felületüket néha finom agyagbevonat fedi, és helyenként apró lyukacsok borítják. Egyes daraboknál gyenge polírozás figyelhető meg. Az edények vékony falúak, jól korongoltak. Testük öblös, a legnagyobb kiszélesedésük a középvonalnál mérhető. Aljukat vagy egyenesen levágták, vagy gyűrűs talpat képeztek ki.

Technológiai szempontból a csoport kerámiája minőségileg a késő római, kora bizánci fazekasság termékeivel vehető össze. A mesterek tehát sorozatban gyártottak kialakult, jól ismert típusokat. A csákberényi

⁷⁵⁸ ROSKA 1934, Abb. 2/B.

⁷⁵⁹ KOVÁCS 1913, 54. kép 12.

⁷⁶⁰ VIDA 1999, 45–63.

⁷⁶¹ VIDA 1999, 45–63.

⁷⁶² VIDA 1999, 63–73.

⁷⁶³ Az alul hasasodó forma mind a germán, mind pedig a késő antik jellegű kerámiában megtalálható: VON HESSEN 1968, Taf. 13–19; BALDASSARE 1967, 147, Abb. 14, 162, Abb. 49.

⁷⁶⁴ HÜBENER 1969, Taf. 168, 169; MÜLLER 1976, 117, Taf. 14A/1; AMENT 1976, Taf. 102/4, Taf. 103/2–4.

⁷⁶⁵ VIDA 1999, 63–73.

⁷⁶⁶ VIDA 1999, 74–83.

⁷⁶⁷ MUNSELL 1975.

nyi csoporthoz tartozó kerámia öt temetőből, 50 km-es körzeten belül került elő (Budakalász, Csákberény, Oroszlány, Tatabánya, Várpalota), és egyetlen helyi műhely tevékenységéhez köthető.

A csoportban az egyetlen valódi antik, provinciális római eredetű edényforma az oinochoe (ID/f típus). Hasonló formák előfordulnak a nyugat-európai germán, az itáliai langobárd, valamint a balkáni-bizánci és a krími késő antik fazekastermek között.⁷⁶⁸ Az antik előzmények egyenes folytatását jelentik a csákberényi csoport palackjai (ID/e típus).⁷⁶⁹ A talpas tál formáját tekintve elsősorban a római dörzstálakhoz és füstölőedényekhez áll közel, és a tokodi⁷⁷⁰ és leányfalusi⁷⁷¹ késő antik szürkekerámia között található jó párhuzamai (ID/d típus). Az ID/a2 típus formai analógiáit megtaláljuk a késő római sigilláták között, és a késő római konyhai kerámiában is. Az ID/b típusú bögre pereme és gyűrűs talpkiképzése,⁷⁷² a korsóknál és a palackoknál előforduló tagolt perem szintén a késő antik fazekassághoz visszavezethető elem.⁷⁷³ A felsorolt archaikus vonások a 6–7. századi kora bizánci kerámián már csak ritkán fordulnak elő ilyen egységesen, ezért a csákberényi csoport esetében közvetlen helyi késő antik forrásra utalnak. A csoport egységes, díszítése, sőt a díszítés elhelyezésének módja is gyakoribb a késő antik kerámia esetében (Tokod, Leányfalu).⁷⁷⁴ Két vonal-hullámvonal köteggel díszített palack ismert a kölked-feketekapui telepről is.⁷⁷⁵

A csákberényi típusú kerámia a 6–7. századi Kárpát-medencében a fazekasság magas színvonalú terméke, amely helyi antik hagyományokra épül.⁷⁷⁶ E kerámia párhuzamai megtalálhatók a pannóniai késő antik, a szerémségi gepida, a balkáni-bizánci és az itáliai 6–7. századi kerámiaanyagban.

VII.1.5. Amfora (IF/b4 variáns: 333. sír)

A csákberényi amforát anélkül is kora bizáncinak tartotta a kutatás egy része, hogy közelebbi analógiája ismert lett volna.⁷⁷⁷ Fettich N. az amfora eredetét az avar korban továbbélő római hagyományokkal magyarázta.⁷⁷⁸ Újabbán a csákberényi amfora jó párhuzama, egy téglavörös korongolt edény szarmata szórványleletek társaságában került múzeumba.⁷⁷⁹ Ezek alapján feltételezzük, hogy a csákberényi amfora olyan késő római vagy késő szarmata termék, amelynek pontos gyártási helyét és idejét egyelőre nem tudjuk meghatározni. Az avar kori kora bizánci típusú amforák száma a kölkedi telepről jelentősen megnövekedett.⁷⁸⁰ Az amforáknak az avar kori településterületről korong használata nélkül készült analógiái is előkerültek.⁷⁸¹

A kora avar kori bepecsételt edények, a csákberényi csoporthoz tartozó edények, valamint az egyetlen feketekerámia mind a temető közepén, illetve délkeleti részén helyezkednek el. E korai edénytípusok elterjedése azt mutatja, hogy itt kezdhették el – feltehetően több (családi?) csoportban – használni a temetőt (14. térkép).

⁷⁶⁸ VON HESSEN 1966, 16–17. Taf. 10. és 11; LJUBENOVA 1981, 139, Obr. 53; KUZMANOV 1985, 81, K57 és K61 típus; BALDASSARE 1967, 141–185; BASS 1982, 168, Fig. 8–10; JAKOBSON 1979, 61. Ris. 33; BARANOV 1990, 24. Ris. 7.

⁷⁶⁹ BÓNIS 1942, T. XV/3–7; KUZMANOV 1985, 76–83.

⁷⁷⁰ TOKOD 1981, 107. Abb. 15/1–3.

⁷⁷¹ OTTOMÁNYI 1991, T. 10/47, 50.

⁷⁷² BÓNIS 1942, T. XXV–XXXI.

⁷⁷³ A tagolt peremkiképzésre jó analógiákat találunk a tokodi temetőben (Tokod 1981, 95. Abb. 3/1–9, 99. Abb. 7/1–9, 220. Abb. 39.); Csákváron (BARKÓCZI–SALAMON 1971, Abb. 15/2, Taf. XXVI/2) és Ságváron (OTTOMÁNYI 1982, Taf. 8/14a) és BÓNIS 1942, T. VII/2, T. XI/7, 8.

⁷⁷⁴ Bulgária (KUZMANOV 1985, T. 20/K53, T. 21/K64, T. 32/65; Ajdna: METERC 1981, Taf. 1/1, Taf. 2/6, 8; Ipotest-Cîndesti: DOLINESCU-FERCHE 1984, 136, Fig. 11/9, 11, Fig. 12/4; Sadovec: KUZMANOV 1992, Taf. 70/3, Taf. 72/5.

⁷⁷⁵ HAJNAL 2005, 445, 5. kép/b3.

⁷⁷⁶ VIDA 1999, 74–83.

⁷⁷⁷ TETTAMANTI 1980, 159.

⁷⁷⁸ FETTICH 1965, 111.

⁷⁷⁹ A hasonlóan törött amfora Tiszaburáról került elő: VADAY 1989, 272, T. 104/5.

⁷⁸⁰ HAJNAL 2005, 439–438–442, 1. kép.

⁷⁸¹ VIDA 1999, III C1/d típus.

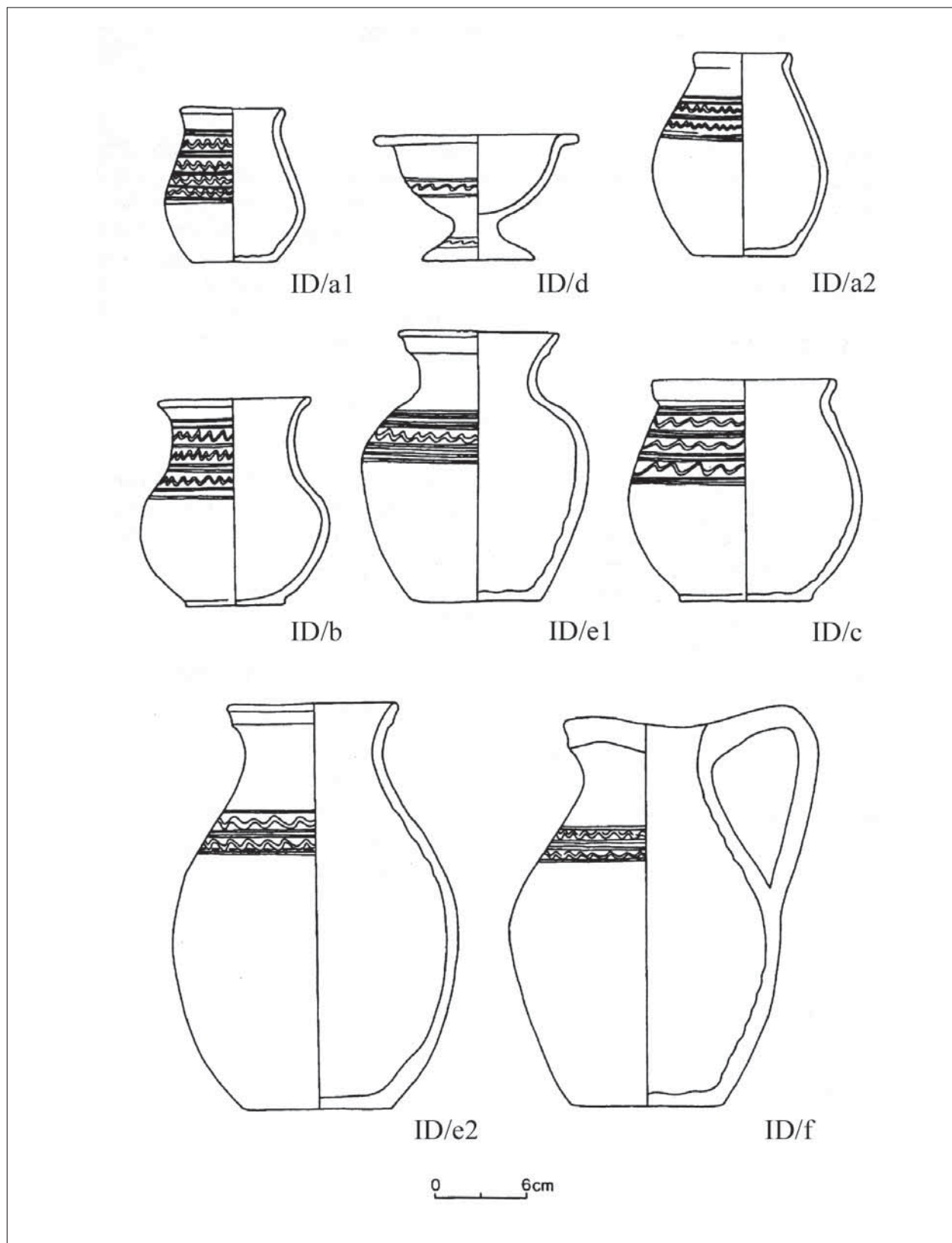

59. ábra. A „Csákberény-csoport” edénytípusai (Dukay Bernadett rajza)

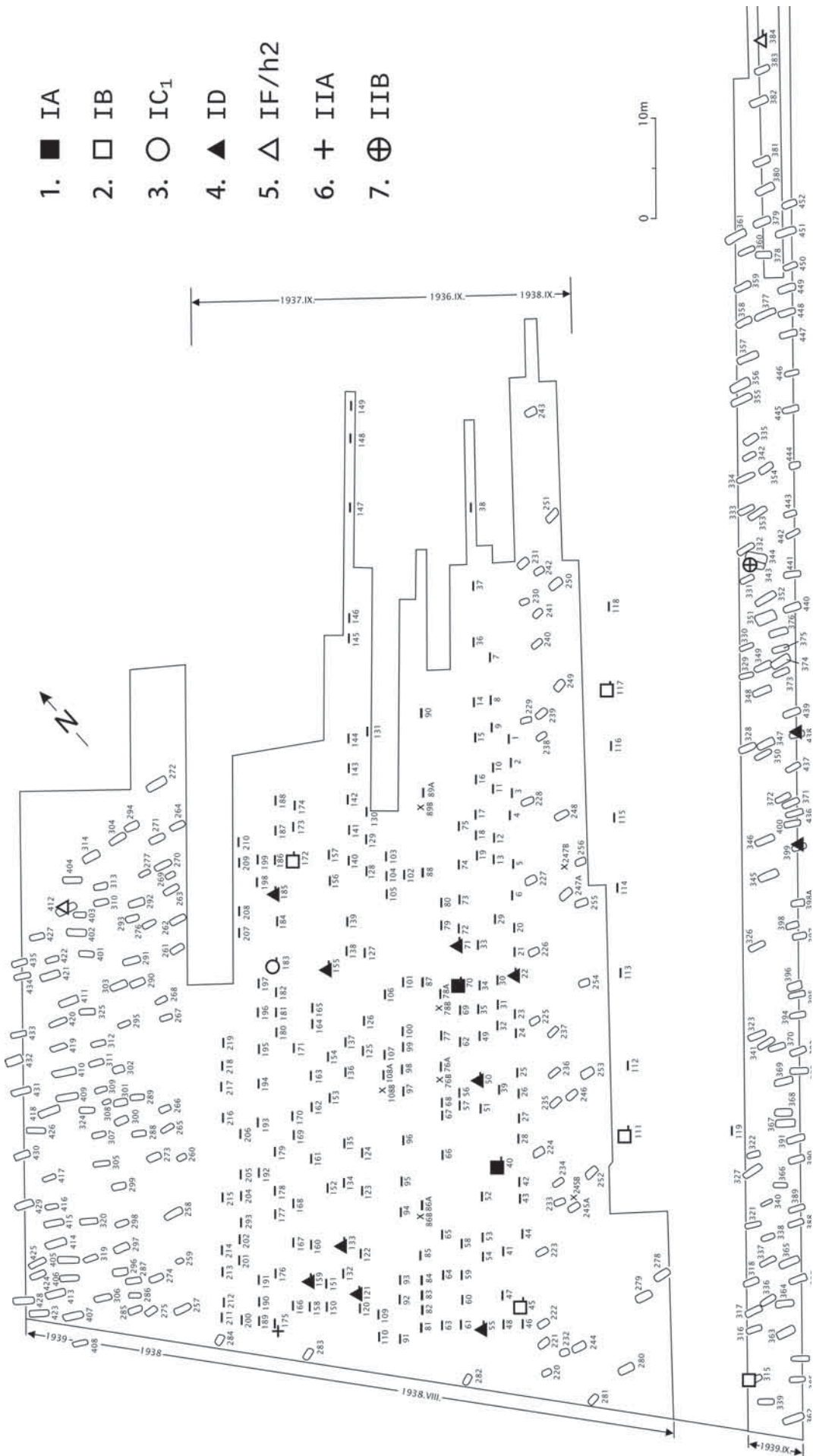

14. térkép. A csákbérenyi temető kerámiafajtaelterjedési térképe. 1: bepecsételt kerámia; 2: szűrkekerámia; 3: feketekerámia; 4: csákbérenyi típusú csoport; 5: amfora; 6: lassúkorongolt IIA-csoport; 7: lassúkorongolt IIB-csoport

VII.2. KÉZZEL FORMÁLT EDÉNYEK

VII.2.1. Gyűrűfüles edények (III C1/d típus: 244, 350. sírok)

Az erősen hasas, gyűrűfüles edények jellegzetessége, hogy a fül a nyakmélyedésből indul, és a vállhoz csatlakozik. E korszakat hasas formájuk és fülképzésük miatt különböztetjük meg a megnyúlt idomú füles edényektől (IIIC1/c). A Kárpát-medencéből Csákberényből, Várpalotáról és Kajárpéc-Pokolfa lelőhelyekről ismerünk hasonlókat. Megkülönböztetjük ezt a típust a test középvonalához csatlakozó kis gyűrűfülrel ellátott edényektől is, amelyek a sztyeppén elterjedt türk kori fémedények formáit utánozzák. Mindegyik korszak korongolatlan, közepesen iszapolt és kidolgozott anyagú, felületük, horpadásos, vékony agyagmáz (slip) fedí. A 244. sírból származó edény száját lóherelevél-formájúra képezték ki, amely a helyi késő antik vagy inkább a csákberényi típusú palackok hatására utalhat.

VII.2.2. Kétfülű edények (IIIC2/b típus: 13a, 350. sírok)

Ezt a formát a nemzetközi szakirodalomban „amfora alakú” edénynek nevezik.⁷⁸² Az avar kori korongolatlan sírkerámiából mindössze négy edényt sorolhatunk ebbe a típusba (Csákberény 13; Abony 104. és 105. sírok; Szegvár-Szőlőkalja). A IIIC2/b1 típus antik formára vezethető vissza, és előképei származhatnak a Balkánról, a Pontus-vidékről, de számításba vehetjük a Kárpát-medencébe jutott bizánci amforákat is.⁷⁸³

VII.2.3. Prágai jellegű kerámia (IE típus: 34, 35. sírok)

A két egyenes peremű, díszítetlen edény formailag a prágai típusú kerámiához áll közel. Szerencsésebb azonban a „prágai jellegű” kerámia” elnevezés használata, mert nem hamvasztásos temetkezésből kerültek elő, hanem minden esetben a csontváz mellett voltak a sírban, és étel-, illetve italáldozat tárolására szolgáltak. E kerámiatípus a Dunától nyugatra, az egykori Pannónia területén található meg, és formailag helyi 6. századi, langobárd kori germán előzményekre vezethető vissza (szvéb fazekak). A szláv hamvasztásos temetkezésekből előkerülő prágai típusú kerámiát a Kárpát-medence belső területeiről nem, csak Szlovákia⁷⁸⁴ és Erdély⁷⁸⁵ területéről ismerünk. A „prágai jellegű” kerámia az avar korban a temetők legkorábbi részében

található meg, és a 6. század végére és a 7. század első felére keltezhető (Budakalász, Cserkút, Kehida), mint a Nagykanizsa-Inkey-kápolna telepen talált hasonló kerámia.⁷⁸⁶

VII.2.4. Korongolatlan fazekak és bögrék (III D csoport)

Ezeket az edényeket eddig összefoglalóan a „nomád kerámia” elnevezés alatt tárgyalta a kutatás, és a díszített peremű edények kivételével még részletesen nem foglalkozott velük.⁷⁸⁷ A vizsgált csoportban nagy számban találunk olyan edényeket, amelyek formailag sem korhoz, sem etnikumhoz, sem földrajzi régióhoz nem köthetők szorosabban, mert olyan egyszerű formák, amelyeket az egyszerű korongolatlan kerámiát készítő háziipar bárhol előállíthatott.

VII.2.5. Díszített peremű edények (III D1 típus)

(IIID1/a1: 4, 55, 157, 170, 280, 308, 354; IIID1/a2: 12, 40, 43, 161, 224; IIID1/a3: 8, 13, 32, 44 ; IIID1/b1: 97, 136, 138, 350; IIID1/b2: 335; IIID1/c: 10; 293; IIID1/d: 63; IIID1/e1: 31, 144, 216, 240, 439; IIID1/e2: 338; IIID1/g: 399, 446.)

A csákberényi temető kerámiájának helyi kapcsolatokkal nem magyarázható részét képezik a díszített peremű edények, amelyek az avarok betelepítése után nagy számban jelentek meg a Kárpát-medencében. Közöttük háromféle díszítést különböztethetünk meg, a perem ujjal történő benyomkodását, ferde bevagdosását vagy azon csavart zsinórdíszes minta kialakítását. A perem díszítésének szokása gyakran meghatározott edényformákkal társul, ezért indokolt, hogy a kutatásban kialakult hagyománynak megfelelően külön csoportba soroljuk és külön vizsgáljuk azokat.⁷⁸⁸ A perem díszítése elsősorban a kelet-európai nomád népek kerámiájára jellemző,⁷⁸⁹ ennek analógiáit a közelmúltban tárta fel a kutatás (Bogačovka 9. kurgán 5. sír, Hristoforovka 7. kurgán 7. sír, Natašino, Tmutarakan, Vasilevka).⁷⁹⁰ Az ázsiai és dél-szibériai nomád temetkezésekben kevés hasonló módon díszített edényt találunk.⁷⁹¹

Az csákberényi díszített peremű edények formailag több csoportra oszthatók, amelyek az időrend

⁷⁸² FIEDLER 1992, 137, Abb. 31.

⁷⁸³ VIDA 1999, 90–93.

⁷⁸⁴ NEVIZÁNSKY 1984, 189–192.

⁷⁸⁵ BÓNA 1987, 177–185.

⁷⁸⁶ SZÓKE 1997.

⁷⁸⁷ BÓNA 1973, 78.

⁷⁸⁸ BÁLINT 1991, 43.

⁷⁸⁹ BÓNA 1973, 77–78; VIDA 1999, 138–143.

⁷⁹⁰ VIDA 1999, 138–143.

⁷⁹¹ BÓNA 1973, 78.

szempontjából is osztályozhatók. A IIID1/a, g, f típusokhoz tartozó edények közeli párhuzamait tárták fel a kelet-európai sztyeppén 5–7. századi nomád temetkezésekből. A Fekete-tenger, a Krím és a Volga vidékére lokalizált nomád törzsek is igen kedvelték ezt a formát, kerámiájuk döntő többségében díszített peremű. A IIID1/a, g, f altípusú edények Kárpát-medencei változatai még őrzik a sztyepei formai hagyományokat, de megfigyelhető a díszített peremű edények helyi típusainak a kialakulása is (IIID1/b, c, d, e altípusok), valamint a korongolt fazekak és bögrék formáinak utánzása. A perem díszítésének szokása folytatódik a középvár korban, és a késő avar korban ismét gyakoribbá vált. Megállapíthatjuk, hogy az edények peremének ujbenyomkodással történő díszítése a kelet-európai nomád népek nyugatra vándorlásával terjed el nagyobb számban a Kárpát-medencében.⁷⁹²

VII.2.6. A kihasasodó edények (IIID2 alcsoport)

(IIID2/a: 69, 108, 355, 358; IIID2/b1: 73, 119, 138, 156; IIID2/b2: 186; IIID2/c: 338; IIID2/d1: 266; IIID2/d2: 11, 255. sírok)

A kihasasodó, összeszűkülő szájú, korongolatlan edényeket a kutatás a nomád kerámiához sorolta, mert párhuzamai mind a kelet-európai sztyeppén, mind pedig a közép-ázsiai nomád kerámiában megtalálhatók. Felmerül azonban a kérdés, hogy a langobárd kori alul kihasasodó edények nem lehettek-e hatással a csákberényi temető esetében az edényformák kialakulására.

VII. 2.7. Megnyúlt idomú, középen hasasodó edények (III D3 alcsoport)

(IIID3/a: 192. sír; IIID3/b: 193. sír)

A 192. és 193. sírokból előkerült edények pereme rövid, kismértékben kihajló, gyengén profilált. Az edények legnagyobb kiszélesedése a felső harmadban mérhető, alul összeszűkülnek. E típusba kevés edény sorolható az avar településterületen, de azok egyaránt megtalálhatók a Dunántúlon és Tiszántúlon is.⁷⁹³

VII.2.8. Rövid tölcseres peremű edények (IIID5 csoport)

(IIID5/a1: 437. sír; IIID5/c1: 90. sír; IIID5/c2: 102. sír; IIID5/b: 30, 202. sírok)

A rövid vagy közepesen hosszú tölcseres peremű edények keleti sztyepei analógiái azt mutatják, hogy

ez az edénytípus is a nomád hagyományokat követi a Kárpát-medencében.⁷⁹⁴

VII.2.9. Felső harmadban hasasodó, enyhén ívelt peremű edények (IIID6 csoport)

(IIID6/a alcsoport: 162, 208, 342. sírok; IIID6/b alcsoport: 21. sír)

A megnyúlt idomú, a felső harmadban kihasasodó edények kis számban fordulnak elő az avar kori korongolatlan kerámiában. Rövid, kissé kihajló, gyengén profilált peremű, kismértékben kiszélesedő formának egy hosszabb nyakívú, zömökebb (a) és egy rövid nyakívú, megnyúltabb (b) típusát határozhatjuk meg. A IIID6 típusnál a felső harmadban kihasasodó forma a korongolatlan kerámiában kelet-európai jellegzetesség, ami a kisszámú, igénytelen megmunkálású avar kori edény esetében is megfigyelhető.⁷⁹⁵

VII.2.10. Közepesen hosszú, kihajló peremű, magas edények (III D10 csoport)

(IIID10/a típus: 276. sír; IIID10/b2 altípus: 198, 337. sírok)

Ebbe a csoportba a közepesen hosszú, kihajló peremű magas edények tartoznak. Az IIID10/a típus teste gömbös formájú, a legnagyobb kiszélesedése a közép-vonalnál mérhető. A IIID10/b2 típusba magas vállas edényeket soroltunk, amelyek legnagyobb kiszélesedése a felső harmadban mérhető. Ezeket a formákat feltehetően a helyi korongolt kerámiák utánzásával állították elő, előfordulásuk a kora és középvár korban nem gyakori; leginkább az egykori Pannónia területére jellemzők.⁷⁹⁶

Összefoglalva a csákberényi temető korongolatlan kerámiájának sajátosságait, megállapítható, hogy nagy számban jelen vannak a sztyepei nomád kapcsolatokra utaló edények, de ezek mellett előfordulnak helyi származású formák is. A 21. és a 244. sírokból származó edények lóhere formájú szájkiképzése antik hatásra utal, és antik fazekakat utánozhatnak a felső harmadban kihasasodó, rövid kihajló peremű edények is. Ugyanakkor nem kerültek elő a IIID9 és a IIID7 alcsoportokba tartozó edények, amelyek helyi pannóniai származású kerámiákhoz köthetők. A csákberényi temetőből több sírból kerültek elő formailag jellegtelen edények, leginkább kis poharak (57, 144, 190, 230, 248, 249, 260, 367, 337. sírok).

⁷⁹⁴ VIDA 1999, 145.

⁷⁹⁵ VIDA 1999, 145.

⁷⁹⁶ A Krím-félsziget telepein hasonló formájú, a korongolt kerámiát utánzó edények találhatóak: BARANOV 1990a, 26, 28, Taf. I/6,12.

⁷⁹² RUTKOVSKAJA 1979, 342; SOMOGYI 1987, 149; BÁLINT 1991, 43.

⁷⁹³ VIDA 1999, 143–144.

VIII. AZ EMBERTANI HAGYATÉK (Éry Kinga)

VIII.1. BEVEZETÉS (15. térkép)

A 6–7. századi csákberény-orondpusztai embertani leletekről Tóth Tibor 1962-ben részletes tanulmányt írt.⁷⁹⁷ A csontmaradványok újra való vizsgálata két okból látszott indokoltnak: egyrészt mert egyes, főleg töredékes koponyák kimaradtak az elemzésből, másrészt mert a vázcsontok tanulmányozása nem történt meg. Tóth mindössze 29, közte egy serdülőkorú egyén

koponyaleletét ismertette, a meglévő csontmaradványok ugyanakkor 74 személytől valók. Már most előre kell azonban bocsájtanom, hogy bár az ismételt vizsgálattal a mintáról szóló ismereteink kétségtelenül bővültek, a belőlük levont végkövetkeztetések lényegében megegyeznek azzal, amelyet Tóth Tibor róluk megállapított.⁷⁹⁸

VIII.2. ANYAG ÉS MÓDSZER

A csákberényi temető 1935-ben megfigyelt, majd 1936–1939 között kétharmad részt feltárt 460–480 sírjából mindössze 74 egyén többnyire rossz megtartású csontvázlelete ismeretes, noha az ásatási napló tanúsága szerint, főként 1938-tól, jóval több csontváz került a sírokból kiemelésre.

Súlyosbítja a helyzetet, hogy a csontmaradványok első leltározása eléggé sommás volt, több csontváz ugyanis azonos számot kapott. A sírszám gyakran csak a csontra hurkolt és onnan könnyen leeső kis papírkorongról olvasható le, és ha összehasonlítjuk a sírleírásokat a tényleges csontanyaggal, gyakran észlelni ellentmondást; nem bizonyos tehát egy-egy csontváz

adott sírhoz tartozása. Mivel a ránk maradt csontvázak csak kis részét alkotják a feltárt egyéneknek, az embertani minta nem az egyedekről vagy régészetileg körülírt csoportokról, hanem csupán az anyag összességéről tud – a részarányhoz mért érvénnyel – tájékoztatást adni.

A temetőben feltárt többszáz sírből megőrzött 74 egyén jórészt a felnőttekre korlátozódott, a maradványok között ugyanis mindössze öt idősebb korú gyermek csontváza található. A felnőttek között 37 a férfi és 32 a nő.⁷⁹⁹ A csontvázleletek a székesfehérvári Szent István Király Múzeum gyűjteményében vannak 70.1.1–70.1.72. leltári szám alatt.

VIII.3. EREDMÉNYEK

VIII.3.1. Demográfiai jellemzők

Figyelembe véve, hogy a ránk maradt csontvázleletek legjobb esetben is a feltárt sírok csupán mintegy 15 százalékát képviselik, aligha várható, hogy azok a népesség hajdanvolt halandósági viszonyait hűen tükrözzék. Mégis, valamennyi korcsoportú érték egyöntetű abban, hogy a 40 év alatt elhunyt felnőttek között több a nő, és a 40 év felett elhunytak között több a férfi; lehetséges tehát, hogy a nők életreménye a férfiakénál kedvezőtlenebb volt.

VIII.3.2. Méret és alak szerinti sajátosságok

A koponyák méretértékei és formai sajátosságai a férfiak és a nők többnyire egységes megjelenésére utalnak. Különbségek az alábbi esetekben észlelhetők: a koponya basion-bregma magasságában, amely a nők esetében közép magas, a férfiak esetében alacsony, a felsőarc és az orr esetében, amely a férfiaknál magasabb, az arcprofil és az orrkiugrási szög esetében, amely a férfiaknál nagyobb. Különbség mutatkozik a felülnézeti koponyaforma esetében is, amely a férfiak

⁷⁹⁷ TÓTH 1962a.

⁷⁹⁸ A tanulmány első közlése: ÉRY 2001.

⁷⁹⁹ Tóth Tibor meghatározásaival ellentétben, nőnek minősítettem a 347, 350 és 364. halottakat, valamint a 70.1.1. leltári számú szórványként talált koponyát.

nál legtöbbször pentagonoromboid, a nőknél ovoid, a nyakszirtprofil esetében, amely a férfiaknál többnyire csak mérsékelten, a nőknél azonban kifejezetten ívelt, végül az orrprofil tekintetében, amely a férfiaknál leginkább egyenes, a nőknél inkább homorú. A csákberényi felnőtt népesség koponyája mindezek alapján a következőkkel jellemezhető.

Koponyájuk középhosszú, középszéles (*mesokran*) és mérsékelten alacsony. Homlokuk mérsékelten hátrafutó, a nyakszirt mérsékelten vagy kifejezetten ívelt. Aaz arcváz közép magas, középszéles, az orrgyök közép mély, az orrprofil egyenes vagy homorú. Az orrtövis (*spina nasalis anterior*) mérsékelten fejlett még a férfiaknál is! Gyakori az *alveolaris prognathia*, a *fossa canina* többnyire közép mély vagy mély.

Vázcsontjaik vonatkozásában leginkább a testmagasság érdemel figyelmet, amelynek átlagértéke mindkét nemnél nagyközepes. Mindazonáltal a méretek osztályeloszlása szerint a férfiak között megfigyelhető egy közepes vagy annál alacsonyabb termetű csoport is, a nők között azonban nem, a nők termete tehát összességét tekintve is viszonylag magasabb a férfiakénál.

A taxonómiai hovatartozás szempontjából megítélhető 11 férfi közül kilenc az europid nagyraszba sorolható, míg a 323b és a 331. egyéneken europid és mongolid elemek keveredése észlelhető. A 12 vizsgálható nő közül nyolc sorolható az europidok közé, míg a 317b, 363, 390 és 407. egyén az europomongolidok közé. Valamennyi kevert típusú egyénről elmondható, hogy mongolid részarányuk alárendelt. Általánosságban a hosszú (*dolichokran*) koponyaforma a két nem között 41-42 százalékos gyakoriságú, a közepes (*mesokran*) koponyaforma a nőknél, a rövid (*brachykran*) koponyaforma a férfiaknál gyakoribb.

VIII.3.3. Rendellenességek, kóros elváltozások

A csontanyag töredékessége és kis esetszáma miatt csupán néhány anatómiai variáció és fejlődési rendellenesség rendszeres megfigyelésére volt lehetőség. A számba vettek közül említésre érdemesnek a *canalis intraclavicularis* előfordulása mutatkozik, amely a férfiak 3,8 százalékos gyakoriságával alacsonynak, a nők 9,7 százalékos gyakoriságával magasnak tűnik néhány más sorozathoz viszonyítva. A csontanyag mennyiségi és minőségi jellemzői a kóros elváltozások vonatkozásában csupán a néhány észlelt, illetve fennmaradt jelenség felsorolását teszi lehetővé.

Törés utáni gyógyult állapot észlelhető a 397. férfi jobb ulnájának distalis végén, valamint a 436. nő jobb tibiján és fibuláján középtájt; a törésvégék egymásra

csúsztatva forrtak össze. *Spondylosis* – esetenként csőrképződést és csigolyatesti torzulást is okozva – a 116. és 141. férfi, valamint a 386. nő megmaradt ágyékcsigolyáin figyelhető meg. Valószínűleg gyulladásból eredő elváltozás a 440. férfi jobb combcsontjának fején és a jobb oldali medencecsont ízületi vápájában mutató lyukacsosság és peremképződés. Izomsérülés következménye a 344. férfi jobb combcsontján hátul, a *linea aspera* mentén létrejött 30 mm hosszú és kb. 9 mm magas csonttaraj. És végül talán fejlődési rendellenességnek minősíthető a 433. nő esete, akinél a jobb combcsonton a *tuberculum majus* területe be van süppedve. A süppedt felületen és környékén kórfolyamat nyoma nem észlelhető, s a bal combcsonton hasonló elváltozás nincs. A fogazati károsodások közül a caries számba vétele, a kevés megmaradt fog miatt, nem látszott megbízhatónak. Az életben kihullott fogak gyakorisága a férfiak között 10,2% (420/43), a nők között 7,7% (416/32). A fogazati fejlődési rendellenessége a 407. nő esetében észlelhető, akinek bal alsó második metszőfoga hiányzik, azaz ki sem bújott. Említésre érdemes még a 437., 23–40 éves nő esete, akinek alsó jobb oldali 5. maradó foga helyén megmaradt az 5. tejfog.

VIII.3.4. A népesség párhuzamai

A vizsgálatokban a 4–5. századi késő római kori népességet Kelet-Dunántúlról való, egymáshoz hasonló sorozatok egyesített mintája, az 5–6. századi germán (langobárd) népességet három sorozat, a 6–8. századi avar kori népességet 30 sorozat képviseli, utóbbiak közül kihagyva néhány hangsúlyosabb mongolid részarányú mintát. Csákberény esetleges germán kapcsolatainak felderítése érdekében Nyugat-Európa néhány 4–8. századi germán (alemann, burgund, frank, szász) mintája is az összehasonlítás részét képezte.

Csákberény-Orondpuszta népessége szempontjából a talált párhuzamok mindenképp azt jelzik, hogy a mai Csákberény térségében több nemzedéken át élt népesség közé beépült a vidék továbbélő késő római lakossága. Hogy azonban a késő római kori leszármazottakon kívül más elemek is alkották a csákberényi népességet, igazolja azon jelentős termetbeli különbség, amely az alacsony késő római koriak és a nagyközepes-magas csákberényiek között fennáll; valószínűsíti továbbá az a tény, hogy Siófok-Kiliti és a késő római kori népesség között nincs szignifikáns hasonlóság. A Csákberény és Siófok népessége közötti hasonlóság, amely egyébként mindkettejük magas termetében is kifejeződik, alighanem a közös „avar” örökségben gyökerezik. Itt kell megjegyezni, hogy Suskoviccs Csilla 1993-ban a siófok-kiliti leletek

közzétételekor már felfigyelt annak hasonlóságára Csákberény-Orondpusztára, noha csupán Tóth kisebb esetszámú adataival számolt.

Csákberény párhuzamainak vizsgálatok az avar kori Szébeny I. mintájával való hasonlóság kérdését is szemügyre kell vennünk, ezt ugyanis Tóth Tibor koponyajelzők és arclapossági méretek alapján valószínűsítette. A jelen vizsgálatból Szébeny kimaradt, ugyanis egyik átlagértéke, még a nők adatainak bevonásával is csupán 5 esetből áll. Ha azonban – ennek ellenére – kiszámítjuk a két sorozat közötti távolságot, megerősíthetjük Tóth idevonatkozó véleményét, Csákberény és Szébeny között ugyanis, a Penrose-módszer szerint is szignifikáns hasonlóság mutatkozik. Ha pedig ezek után kiszámítjuk Szébeny és a késő római kori minta közötti távolságot, ez is szignifikánsan kicsinek bizonyul, nincs ugyanakkor szignifikáns hasonlóság Szébeny és Siófok-Kiliti között. Amennyiben tehát hitelesnek fogadjuk el a szébenyi átlagértékek tanúságát, jogosnak látszik feltételezni, hogy a Csákberény

és Szébeny közötti hasonlóság elsősorban a mindkét népességben jelen lévő, késő római kori eredetű, bennszülött népességtől eredhet.

A csákberényi és szébenyi minta elemzése ilyen formán részleteiben is megerősíti a magunk azon korábbi megfigyelését, miszerint Kelet-Dunántúl késő római kori népessége (egy Baranya megyei kis széria,⁸⁰⁰ Tác-Margittelep⁸⁰¹ és Tokod,⁸⁰²) valamint Kelet-Dunántúl avar kori népessége között (Csákberény, Előszállás, Kékesd, Siófok-Kiliti,⁸⁰³ Szébeny⁸⁰⁴ és Szekszárd-Palánk összevont adatai szerint) szignifikáns hasonlóság, tehát biológiai kontinuitás áll fenn.

Végezetül érinteni kell a csákberényi népességben netán jelen levő germán elemek kérdését, de csak mint olyant, amelyet a lehetőségek közül – a megmaradt koponyaleletek szerint – ki lehet zárni. A vizsgálatra alkalmas három Kárpát-medencei és nyolc nyugat-európai germán sorozat, valamint Csákberény-Orondpuszta között jelentős embertani különbségek vannak.

VIII.4. ÖSSZEFOGLALÁS

A Csákberény-Orondpuszta lelőhelyen kétharmad részt feltárt 6–7. századi temető 460–480 sírjából 74 egyén hiányos, töredékes csontmaradványa maradt ránk. Taxonómiai szempontból e töredék népesség háromnegyed részét europid, egynegyed részét europomongolid típusúak alkották. Az egyének zöme többnyire hosszú, kisebbrészt rövid koponyájú volt, nagyközepes-magas termettel. A csákberény-orondpuszta mintában kimutatható a környék korábbi, késő római népességének jelenléte, ugyanakkor a hazai és nyugat-európai germán sorozatoktól különbözött.

A 30, illetve 31 vizsgált avar kori sorozat közül Csákberényhez hasonlónak csupán Siófok-Kiliti és (valószínűleg) Szébeny I. mintája mutatkozott. Mivel nemcsak Csákberény, hanem Szébeny népessége is hasonlatos a késő római kori lakosságra, ez ismételtén alátámasztja annak valószínűségét, hogy Kelet-Dunántúl térségének avar kori népességében jelen van ugyanezen vidék késő római kori, továbbélő lakossága.

⁸⁰⁰ TÓTH 1962b; WENGER 1968.

⁸⁰¹ ÉRY 2000.

⁸⁰² ÉRY 1981.

⁸⁰³ SUSKOVICS 1993.

⁸⁰⁴ TÓTH 1961.

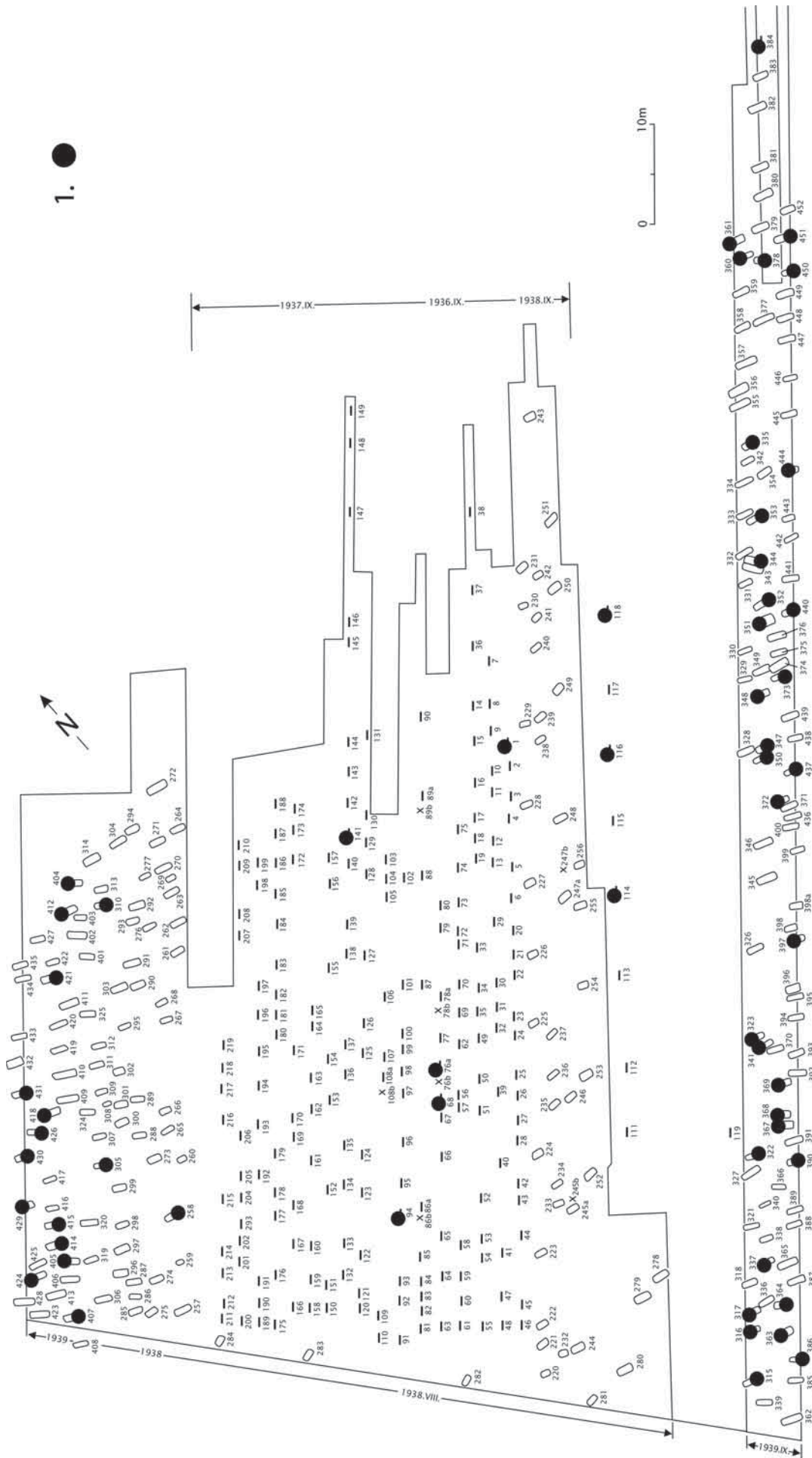

15. térkép. A csákbérenyi temető embertani szempontból elemezhető sírjai.

IX. A CSÁKBERÉNYI AVAR KORI NÉPESSÉG ETNOKULTURÁLIS KÉPE (Vida Tivadar)

A csákberényi temetőt használó közösség kulturális és etnikus csoportjainak meghatározása a temetkezési szokások és a leletanyag kapcsolatrendszerének feltáráásával, összehasonlító módszer alkalmazásával végezhető el. Szakítanunk kell azzal a korábbi felfogással, amely az egyes tárgyakkal etnikus jelentést tulajdonított,⁸⁰⁵ amint az a korábbi kutatásban éppen a csákberényi temetővel kapcsolatban László Gyula, Fettich Nándor, Kiss Attila műveiben megfigyelhető. A kulturális vonások és hagyományok meghatározását a temetkezési szokások, a viselet, a szellemi kultúra, a technológiai ismeretek, a díszítőművészet együttes elemzése és tanulságainak levonása alapján tartjuk lehetségesnek. E különböző hagyományok változó mértékben kötődnek a hatalmat megjelenítő személyek csoportjához, akikhez szituatív módon különböző eredetű csoportok és személyek csatlakoztak.

A 451 síros csákberényi avar kori soros szerkezetű temető feltárt területén a temető használatának kezdetén a legkorábbi sírok több helyen, csoportokban elkülönülve jelennek meg, és az így kialakult csoportokhoz illeszkednek az időben későbbi temetkezések. Mindez arra mutat, hogy az itt élt közösség kis társadalmi egységei (családok?) a temető területén egymástól kisebb távolságra kezdtek el temetkezni, ahol aztán ezen „alapító sírok” köré helyezett temetkezések idővel összeértek, így a temető soros szerkezetűvé vált. A feltárt temetőrészen a sírcsoportok négy zónában figyelhetők meg.

A csákberényi temető legkorábbi keltezésű sírcsoportjaiban a hatalmi reprezentáció a keleti sztyeppe nomád férfiak sírjaihoz köthető (76, 86, 108, 89, 141, 150, 289, 327, 365, 374, 387. és 395. sírok). Nem találunk a temetőben meroving típusú fegyverövvel és fegyverekkel eltemetett férfiakat, mint a szekszárdi, a zamárdi vagy a budakalászi temetőkben.⁸⁰⁶ A korai időszak kronológiája azonban leginkább a női temetkezések alapján határozható meg, amelyek leletanyagát a helyi meroving hagyományokra visszavezethető övfűgők és a romanizáltakra utaló fibula- és tűviselet határozza meg.

A csákberényi temető legkorábbi időrendi fázisában, az 568–617. század fordulója között a korai sírok az egész temető területén több zónában is előkerültek. A temető

északkeleti felső részén (I. zóna) három, a 6. század utolsó harmadában induló korai sírcsoport figyelhető meg, amelyek az avar kor első harmadára, az 568–600 közötti időszakra keltezhetők. E korai csoportba sorolhatók a 293, a 309. és a 311. sírok nagygömbcsüngős fülbevalói. A 285. sírban pedig a nagygömbcsüngős fülbevaló mellett volt egy kora avar kor kori fémveretes fakapszula is.⁸⁰⁷ A 294. sírban áttört, a karikától külön álló, háromszög alakú, bronz csattest vagy ellenveret került elő. A 310. sír csatja a bizánci csatok Schulze-Dörrlamm-féle D-35-ös típusának vas változata, a 6. század második felére vagy végére keltezhető.⁸⁰⁸ A 298. sírban eltemetett nő nyakában gyöngysor, mellkasán viseleti helyzetben, ép tűvel rendelkező provinciális római ezüst lófibula volt, és a karján pedig a romanizáltak viseletére jellemző módon egyszerű bronz karperecet viselt. Feltűnő, hogy e sír körül számos, nem bolygatott, szegényes leletanyagot tartalmazó sír helyezkedik el (291, 296, 297, 298, 300. sírok), amelyek esetében a mellékletek hiánya utalhat alacsony társadalmi helyzetű személyekre, de a mellékletnélküliség jellemző lehet a korabeli helyi eredetű romanizált kultúrájú egyénekre is.⁸⁰⁹

A csákberényi temető középső részén (a II. és a III. zónában) csak a sírok egymáshoz való viszonyát ismerjük, ezért itt a sírcsoportok felismerése nehezebb. A 6. század utolsó negyedére keltezhető az 55. sír leletegyüttesében a díszfüggő poncolt nagyszíjvége, a gömbcsüngős fülbevalók, a gyöngysor⁸¹⁰ és a 60. sír bizánci típusú, poncolt díszű csatja.⁸¹¹ Az 55. sírban együtt fordul elő egy meroving típusú (gepida hagyományokra visszavezethető) poncolt díszfüggő, valamint a késő antik szokás szerint a mellkason ruhakapcsolóként viselt stílustű. A 100. és a 104. sírokat ugyancsak nagygömbcsüngős fülbevalók keltezik a kora avar kor elejére. A 172. sír Martinovka-típusú fibulája és az ujjas fibula (ez utóbbi a 349. sírből is ismert) nem Kárpát-medencei készítmény, hanem mindkettő a közvetlen kelet-európai kapcsolatok tanúja, ezek vagy vándorkézművesek termékei, vagy a személyes mobilitás

⁸⁰⁷ VIDA 1995, 219–290.

⁸⁰⁸ SCHULZE-DÖRRLAMM 2009, 221–224.

⁸⁰⁹ BIERBRAUER 2003.

⁸¹⁰ HEINRICH-TAMÁSKA 2006, 579–581.

⁸¹¹ SCHULZE-DÖRRLAMM 2009, 189, Abb. 167.

⁸⁰⁵ BRATHER 2004; FEHR 2010.

⁸⁰⁶ VIDA 2008, 18–31.

következtében, a bevándorlókkal együtt kerültek ide.⁸¹² Valószínű, hogy ezek a fibulák a keleti eredetű férfiakkal együtt betelepülő nők csoportjára utalnak. A temető III. sávjában e korai horizonthoz tartozik a 67. sír is, amelyben az eltemetett mellkasán a romanizáltakra utaló viseleti helyzetben ép tűvel rendelkező provinciális római, ezüst madárfibula és gömbcsüngős fülbevaló volt.

A csákerényi temető délnyugati részén (a IV. zónában) a legkorábbi fázisára a 119A sír női díszfüggőjének poncolt díszű és áttört veretei és szíjvége utalnak, valamint a nagygömbcsüngős fülbevalók a 341. és 367. női sírokban. A korai fázishoz sorolhatók továbbá a díszítetlen, lemezes szíjvégekből, illetve kerek félkörös fejű szegecsekből álló övgarnitúrák a 387. és 395. férfi sírokban is. A 352. sírban talált töredékes nyugati frank (neustrasiái) típusú csat női sírban volt egy a kora avar kor elejére keltezhető gömbcsüngős fülbevalóval együtt. A temető e korai sírcsoportjaiban hiányoznak a meroving típusú három- és négytagú övgarnitúrák és a kora bizánci soktagú övgarnitúrák tartalmazó férfi sírok.

A csákerényi temető korai fázisában előkerült leletek másik csoportja időben nem sorolható be a 6. század utolsó negyedére, mert használatuk változatlanul a 7. század első harmadában is megfigyelhető. Mindenekelőtt a férfi sírok esetében a díszítetlen lemezes kis- és nagyszíjvégekből és kerek fejű szögecsekből álló, avar típusú övgarnitúrák hosszabb ideig voltak használatban, és rendszerint a nomád hagyományokat mutató sírokban kerültek elő,⁸¹³ amelyek nemcsak a 6. század végére, hanem a 7. század első harmadára is keltezhetőek (86, 90, 95, 141, 387, 315, és 395. sírok).⁸¹⁴ A 7. század első harmadában használt sima lemezes övgarnitúrákra utalnak a 10. és 69. sírokban található merevítő, szegecsek és a 22. sír rozettás tegezveretei is, amelyek az avar kor eleje óta használt együttesekben fordulnak elő.

A csákerényi temető középső sávjában a női sírokban igen változatos a közepesen viselt díszfüggők technológiája, formája és díszítése. A változatosságuk a gepida korra emlékeztető bepecsételt díszű öntött bronzveretekről és szíjvégektől való eltávolodásra, az előképek átalakulására utalnak. A 133. sír díszfüggőjének préselt veretei nem a szokásos poncolt díszítést mutatják, hanem egy késő an-

tik technikát, az ékvésést utánozzák, sőt a zsarníros szíjvég egymás mellé helyezett kerek poncai pedig inkább fonatmintára utalnak. A 154. sír díszfüggő garnitúrája ugyancsak nem szokványos, mert a zsarníros szíjvégen a félkör alakú poncok a teljes felületet befedik, a téglalap alakú lemezes veretekre pedig keresztet poncoltak. A női sírok esetében tehát a gepida kori hagyományokat követő női övfűggők általános elterjedése, a veretek formájának és díszítésének átalakulása segít a kulturális változások ütemének és fázisainak meghatározásában. A női övfűggők formai és díszítésbeli hagyományainak átalakulása amellet, hogy a helyi kézműipari lehetőségek függvényében tükrözi a divatot, a megrendelők ízlését, tehetőségét, valamint a helyi technológiai színvonalat, egyben az időrendi különbségekre is utal.

A csákerényi közösség második generációja (7. század első harmada) elsősorban a férfi sírokban talált övgarnitúrák változása, fejlődése alapján határozható meg. A 7. század elején jelentek meg ugyanis a legkorábbi időrendi fázisban létrejött sírokhoz illeszkedve a soktagú kora bizánci övgarnitúrák korai típusai. Pajzs alakú, pont-vessző díszes, bronz övgarnitúra volt a temető 1. és 14. sírjaiban⁸¹⁵, kettőspajzs alakú veret a 201. sírban, és erre az időre keltezhető a 18. sír felhúzott gömbös fülbevalója is.⁸¹⁶ A 61. sír álcsatos övgarnitúrája Martinovka-típusú szíjvéggel együtt került elő, és a 7. század első harmadára keltezhető a 214. sírből származó töredékes övveret is,⁸¹⁷ valamint a 186. sír övének T alakú verete, préselt lemezes szíjvégei és kerek szegecsei. A 7. század első harmadára keltezhető a 253. sír profilált oldalú Martinovka-típusú szíjvégei és a 215. sír Siracusa-típusú bronzcsatja is.⁸¹⁸ A 412. sír csatja egyedi forma, amely azonban leginkább a Balgota-típusú csat helyi változatának tekinthető.⁸¹⁹ A 211. sír kettőspajzs alakú verete a pont-vessző díszes csoportba tartozik, a kisméretű, gyöngysorkeretes övveretet Martinovka-típusú ívelt vonalas minta díszíti. A 278. sír leletegyüttesében az álcsatos övveretek együtt fordulnak elő pont-vessző mintás kettőspajzs alakú veretekkel, amely a gyöngysor-kereteléses álcsatos övek korábbi keltezésének lehetőségére utal.⁸²⁰

Nem hiányoznak a 7. század elejéről a Meroving-kori ornamentikát mutató tárgyak sem, mert a 283. sír maszkos, közepesen keresztdíszes, fogazott II. állatstílussal díszített korongfibulája gömbcsüngős fülbevalóval együtt került elő.⁸²¹ A 348. sírből származó fogazott, geometrikus

⁸¹² PEKARSKAJA–KIDD 1994, Kat. Nr. 37. 38; KISS 1996, 200–201, 490, Taf. 76,6.

⁸¹³ Lásd Szegvár, Nyíregyháza: GARAM 1992, 154, 170–171.

⁸¹⁴ A hasonló övgarnitúrákat a környei temető esetében Max Martin a 2. formai csoportba (FG2) sorolta, de véleményem szerint ezek egy időben fordulnak elő az 1. formai csoportba tartozó (FG1) meroving jellegű háromtagú veretekkel. A két csoport között valójában csak a megjelenésben megmutató alapvető kulturális különbség mutatható ki, de ez még nem zárja ki az egyidejűséget, amelyet a temetőtérkép elemzése is alátámaszt (MARTIN 1990).

⁸¹⁵ GARAM 2001, 119–124.

⁸¹⁶ KISS 1983, 109, 6. kép.

⁸¹⁷ SOMOGYI 1987; BALOGH 2004.

⁸¹⁸ D12 típus: SCHULZE-DÖRRLAMM 2009, 171–179.

⁸¹⁹ D9 változata: SCHULZE-DÖRRLAMM 2009, 164–166.

⁸²⁰ BALOGH–WICKER 2012, 572–575.

⁸²¹ HEINRICH-TAMÁSKA 2006, 579–581.

mintájú övfüggőveret ugyancsak a 7. század első harmadára keltezhető. A csákberényi közösségben a 7. század első harmadában – úgy, mint az Avar Kaganátusban máshol is – a kora bizánci soktagú öv fokozatos elterjedésével egységessé válik a férfiak reprezentációja. Csákberényben nem találunk meroving típusú fegyverövet és övgarnitúrát, ugyanakkor folyamatos a díszítetlen, avar típusú lemezes övkészletek használata. Még a 7. század első harmadában is jól elkülöníthetők a kora avar társadalmat alkotó egyik csoport meroving és a másik csoport romanizált hagyományai. Nyitva marad a kérdés, hogy a nyilvánvaló kulturális identitás ezekben az esetekben tükröz-e, és ha igen, milyen mértékben etnikus identitást?

A temető használatának harmadik szakaszát (7. század második harmada) a soktagú, címerpajzs alakú veretekkel díszített, kora bizánci típusú övgarnitúrák második generációja határozza meg.⁸²² Ide tartozik a 215. sír Pancsova-típusú szíjvége és a 11, 28. és 111. sírok maszkrázolásos övgarnitúrái.⁸²³ Ennek megfelelően a 262. sír arcbrázolásos veretei a 7. század második harmadára kelteznek a vele együtt talált fából esztergált, fémveretes kapszulát is. A legújabb kutatások szerint is a 7. század 2. negyedére/harmadára keltezhető a 278. sír gyöngysorkeretes álcsatos övgarnitúrája,⁸²⁴ és gyöngysorkeretes, pajzs alakú övveret volt a 77. és a 280. sírokban is. A pontcolt nagyszíjvég ellenére is a 7. század középső harmadára keltezhető a 176. sír préselt, kettőspajzs alakú veretei a velük együtt előkerült kis hengerpalástcsüngős fülbevalók miatt.

A 356. sírban a női díszfüggő zsarníros szerkezetű, gyöngysorkeretes szíjvégének ornamentikája a Kunágotya–Mersin-típusú középmedalionos szíjvégekre emlékeztet. Habár a 397. sír pontcolt csuklós szíjvége korábbi keltezésre utal, mégis a fogazott állatstílussal díszített veretek az övfüggőt inkább a 7. század második harmadára kelteznek.⁸²⁵ Ennek a keltezésnek nem mondanak ellent a leletegyüttesben talált pont-vessző mintás övgarnitúrák sem. Hasonlóan ítéltető meg a 411. sír övfüggője is, amelyben alapvetően megtörik az övfüggőkre jellemző leletegyüttes formai hagyományai, mert a négyszögletes veretek helyett a pontcolt díszű, zsarníros nagyszíjvég mellett három pontkördíszes, bizánci típusú kisszíjvég volt. Sokkal nehezebb a 284. sír női díszfüggőjének keltezése, mert sem díszítetlen zsarníros nagyszíjvége, sem szokatlan préselt gyöngysordíszes négyszögletes veretei nem korjelzőek. Ebben az esetben a megszokott formáktól és díszítéstől való eltérés helyi fejlődésnek tekinthető, és kronológiai jelentőséget mutat. Ebben az együttesben

az álcsatok formáját idéző csat és a gyöngysordíszes veretek utalnak a 7. század második harmadára. Ugyancsak a 7. század középső harmadára keltezhető a 421. sír soktagú, tausirosított, rövid címerpajzs alakú övvereti is.⁸²⁶ A 76. lovassírban az egyszerű, kettősfonatmintás szíjvégek a 7. század második harmadára keltezhetőek.

A temetőben kisszámú a 7. század utolsó harmadára – 8. század elejére keltezhető jelenségek és leletek csoportja, amelyek a temető keleti és az északnyugati széléin jelennek meg. Sőt a változások inkább a 7. század harmadik negyedére keltezhetőek, mert a temetőben nem találunk klasszikus középvavari fonatmintás övgarnitúrákat, mint például a Szekszárd-Bogyiszlói úti temető esetében, amely arra utal, hogy a csákberényi temető közösségét a 7. század utolsó harmadában bekövetkezett változások nem érintették. A 409. sír széles kisszíjvégeket, ékköbeteítéses vereteket, illetve maszkos kisszíjvégeket tartalmazó övgarnitúrája már a 7. század közepétől megjelenik, erre a korszakra keltezhető a 408. sír kerek lemezekkel díszített szíjvége is.⁸²⁷ A 343. sír vonal- és hullámvonalalköteggel díszített, lassúkorongolt edénye ugyancsak a 7. század utolsó harmadára keltezhető.⁸²⁸ Az eddig feltárt temetőrészen csupán három sír leletanyaga keltezhető egyértelműen a 7. század végére, esetleg a 8. század elejére. A 118. sírban medvét ábrázoló öntött bronz szíjvég volt, amelynek párhuzama a tiszafüredi temetőből ismert.⁸²⁹ Erre az időszakra keltezhető a 251. sír S végű hajkarikái, valamint a 243. sír ovális fülbevalókarikái is.

A temető használata időrendi szakaszainak ismeretében rekonstruálható a csákberényi közösség létrejöttének és átalakulásának folyamata. A csákberényi temető kiásott területén kis csoportokban figyelhető meg a legkorábbi, az avar kor első harmadára keltezhető temetkezések. Mindez arra mutat, hogy a temetőt kis családi közösségek nyitották egyenletesen szétszórva egy nagyobb területen és idővel az eredetileg elkülönült sírcsoportok összenőttek, és a temető soros rendszerűvé vált. A temető területén a betelepülők és a helyi népesség különböző kulturális és etnikus hagyományra utaló leletanyagai arra mutatnak, hogy az egyes sírcsoportokat a politikai hatalmat gyakorló, betelepült avarok együtt, egy időben alapították a helyi népességgel. A csákberényi temetőben nem alakultak ki önálló etnikus és kulturális csoportok, az új, kora avar kori közösségben nem különíthetők el a helyi romanizáltak vagy a germán eredetű népesség, mert ezek lassan összeolvadva együtt képezték a kora avar kor új népességét.

⁸²² GARAM 2001, 130–157; VIDA 2015, 313–327.

⁸²³ GARAM 2001, 130–133; NAGY 2002, 153–178.

⁸²⁴ TOMKA 2012, 501–519.

⁸²⁵ HEINRICH-TAMÁSKA 2006, 579–581.

⁸²⁶ HEINRICH-TAMÁSKA 2005, 40, Abb. 19–19A.

⁸²⁷ SZENTHE 2012, 521–550.

⁸²⁸ VIDA 1999, 110.

⁸²⁹ GARAM 1995, 135–136, Taf. 154.1149/5a, Taf. 210.3; FANCSALSZKY 2000, 296.

Ez a folyamat tükröződik az anyagi kultúra fokozatos egységesülésében, az ékszerek és viseleti elemek, a mindennapi tárgyak átalakulásában, amelyek már az új, avar kori közösség dinamikus belső fejlődését és kapcsolatrendszerét mutatják.

Összehasonlítva a kölkedi és zamárdi temetőkkal, a csákberényi temetőben feltűnően nagy számban kerültek elő a helyi romanizált népeiségre jellemző tárgytípusok (pl. karperecek, gyűrűk, állat alakú fibulák, stílustűk). A karkötőket gyakran párban viselték, és előfordulnak a vasból készült példányok (45, 60, 216, 257, 265, 362. sír). A bronz karkötők között vannak állatfejes és kiszélesedő végű, jellegzetes késő antik típusok. A temetőben a romanizáltakra utaló temetkezési szokások is megjelentek, a női sírokban az agyag orsógombokat nem az övfüggőre illesztették, mint a germánok, hanem a mellkasra helyezték (13, 72, 172, 208, 230, 240, 251, 314. sírok).⁸³⁰

A csákberényi temető korai időszakában a budakalászi, a zamárdi és különösen a kölkedi temetőkkal való összevetésben meglepően kisszámú a meroving kulturális jellegű leletegyüttes. A temetőben nincs egyetlen meroving típusú derék- vagy fegyverövrrel eltemetett férfi, és egyáltalán nem fordulnak elő a Meroving-kori germánok által szívesen viselt lábszíjgarnitúrák, csatok és szíjvégek. Sőt a meroving kulturális eredetű díszfüggők között sincs egyetlen formailag és a díszítés tekintetében is egységes stílusú garnitúra. Mindez azt jelenti, hogy a díszfüggők megrendelői és előállítói ugyan átvették a meroving eredetű divatot, de már nem követték a gepida kortól folyamatos hagyományokat, a viselet helyi hatások alatt fejlődött tovább. A 133. sír övfüggőjének préselt vereteit késő római technikára, ékvésésre emlékeztető motívum díszíti, és a zsanéros nagyszíjvég kétsoros, kerek poncolása fonatmintára emlékeztet, ezért stilisztikailag keltezhető a 7. század második harmadára. A 154. sír övfüggőjének díszítése nem a megszokott méretű nagy ívű félponcokból áll, a függő veretei sem megnyúlt téglalap alakúak, rajtuk keresztdíszítés látható, akárcsak a 178. sír övfüggőjének veretein.

A csákberényi női temetkezések esetében a viseleti módok kombinálódása jelzi a kulturális keveredés és egységesülés folyamatát. A kisszámú romanizált viseletre utaló leletegyüttesben mellű, római fibulák, gúlacsüngős fülbevaló, vas és bronz karkötők találhatók meg. Mellű egy esetben fordul elő karkötőkkel és poncolt díszű övfüggővel együtt (55. sír). A meroving kulturális közegre utal a 283. sír mellkason viselt korongfibuláján a II. állatstílus ornamentikája, és több esetben a meroving típusú poncolt vagy fogazott díszű övfüggők amulettkapszulával és bárdkéssel együtt kerültek elő. Számos sírban azon-

ban a meroving és a romanizált hagyományok együtt fordulnak elő, így jelezve a kulturális átalakulás folyamatát és dinamikáját.

A temető markáns késő antik jellegzetessége egy sztenderdizálódott formákkal és díszítéssel rendelkező kerámiacsoport, amely a kutatásban a „csákberényi csoport” elnevezést kapta. Az edények a temető legkorábbi sírcsoportjaiban fordulnak elő (II. és III. zóna). E késő antik kerámiacsoport helyi előzmények nélkül jelent meg a 6. században, és ebben a formai összetételben párhuzamai a balkáni-bizánci területeken sem ismertek. Mivel a csoport egyes példányai késő római formákat mutatnak, ezért feltehetően valamely helyi, romanizált hagyományokat felélesztő mesterhez köthető, de az sem zárható ki, hogy a mester az avar kor elején a balkáni provinciális bizánci népeiséggel együtt érkezett a Kárpát-medencébe.

A temető területén azonban egységesen oszlanak el a politikai hatalom birtokosainak keleti nomád jellegű fegyveres és lovas temetkezései. A csákberényi temetőt, a feltárt rész tanúsága szerint az avar kor legelején nyitották, és benne már a kezdetektől jelen voltak a sztyeppei nomád eredetű új vezetőréteg képviselői. Ebben a temetőben nem található meroving típusú fegyveres férfi sírok, nincs a temetőben egyetlen spathát vagy pajzsot tartalmazó sír. A közösség rituális szokásait, a reprezentációs kultúrát és ennek megfelelően az anyagi kultúrát is az avar vezetőréteg határozta meg. Egyre szélesebb körben terjedtek el az avar hagyományok. A temetőben húsz sírban találtak sodronypáncél-töredékeket, nyolc sírban pedig páncéllamellákat, és ez jelzi a mentalitás átalakulását, az új elit életmódjához igazodó szokások kialakulását. A barbarizálódás folyamatát jelzi a korongolatlan kerámiák számának megnövekedése is a temetőben.

A temetkezési szokások és a leletanyag arra mutat, hogy a sztyeppei vezetőréteg mellett a csákberényi közösséget elsősorban a helyi, a romanizált hagyományokat őrző alaplakosság alkotta. Erre utalnak az antropológiai vizsgálatok eredményei is, hiszen a vizsgált esetek (74 váz = 15%) háromnegyed részét europid, egynegyed részét europomongolid személyek képviselik. A csákberény-orondpuszta antropológiai mintában kimutatható a terület korábbi, késő római eredetű népeiségének jelenléte. Mindezt megerősíti, hogy ez az embertani anyag ugyanakkor különbözik a Kárpát-medencei és a nyugat-európai germán sorozatoktól is. Mindez taxonómiai szempontból alátámasztja annak valószínűségét, hogy Csákberény térségének avar kori népeiségében jelen volt a késő római kortól továbbélő lakosság is.⁸³¹

⁸³⁰ RETTNER 2002, 272–281.

⁸³¹ TÓTH 1962 521–549; ÉRY 2001, 37–60.

KÉPTÁBLÁK

1-42. TÁBLA. A SÍRLELETEK RAJZAI

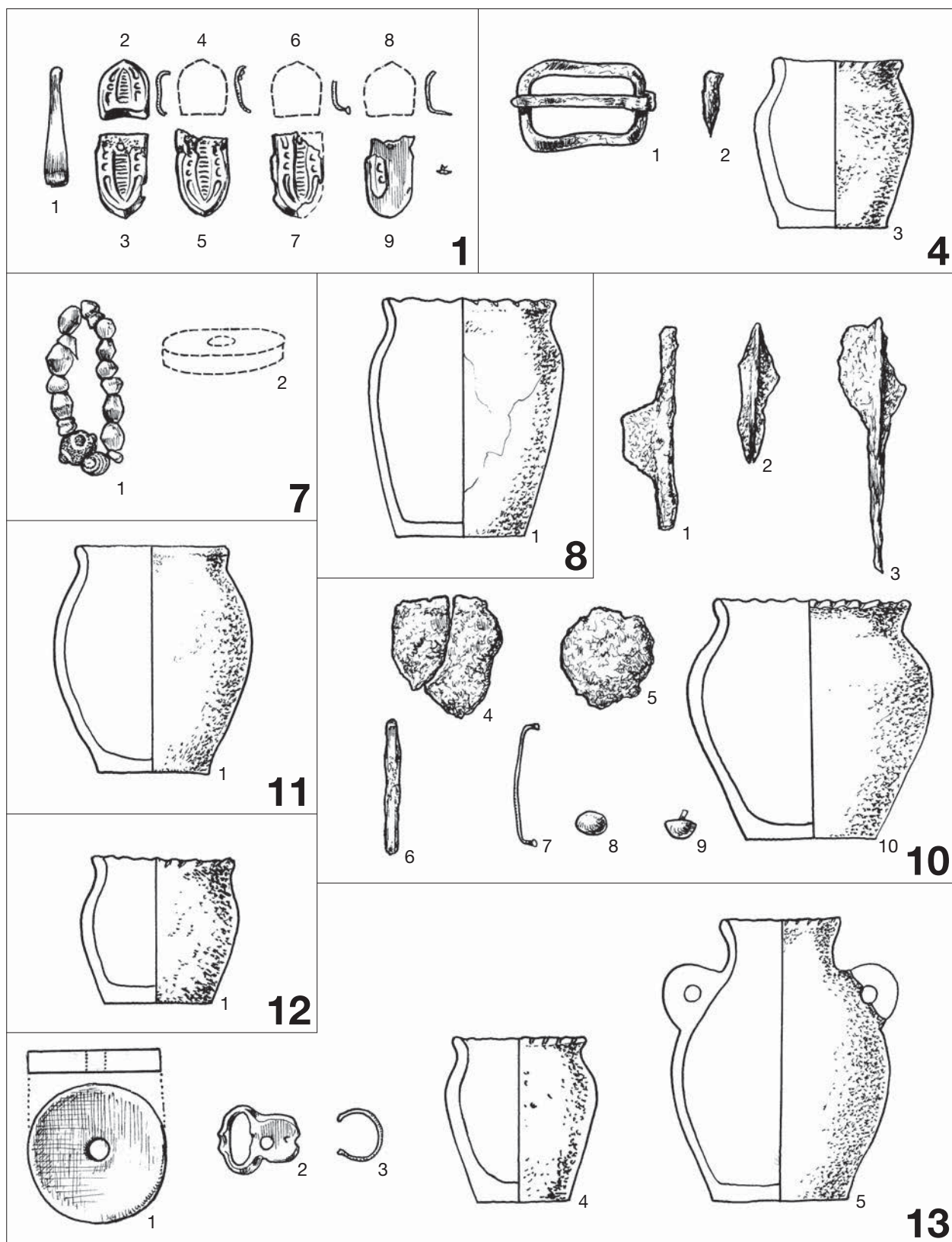

1. tábla. Csákberény-Orondpusztai: 1, 4, 7, 8, 10, 11, 12, 13. sír

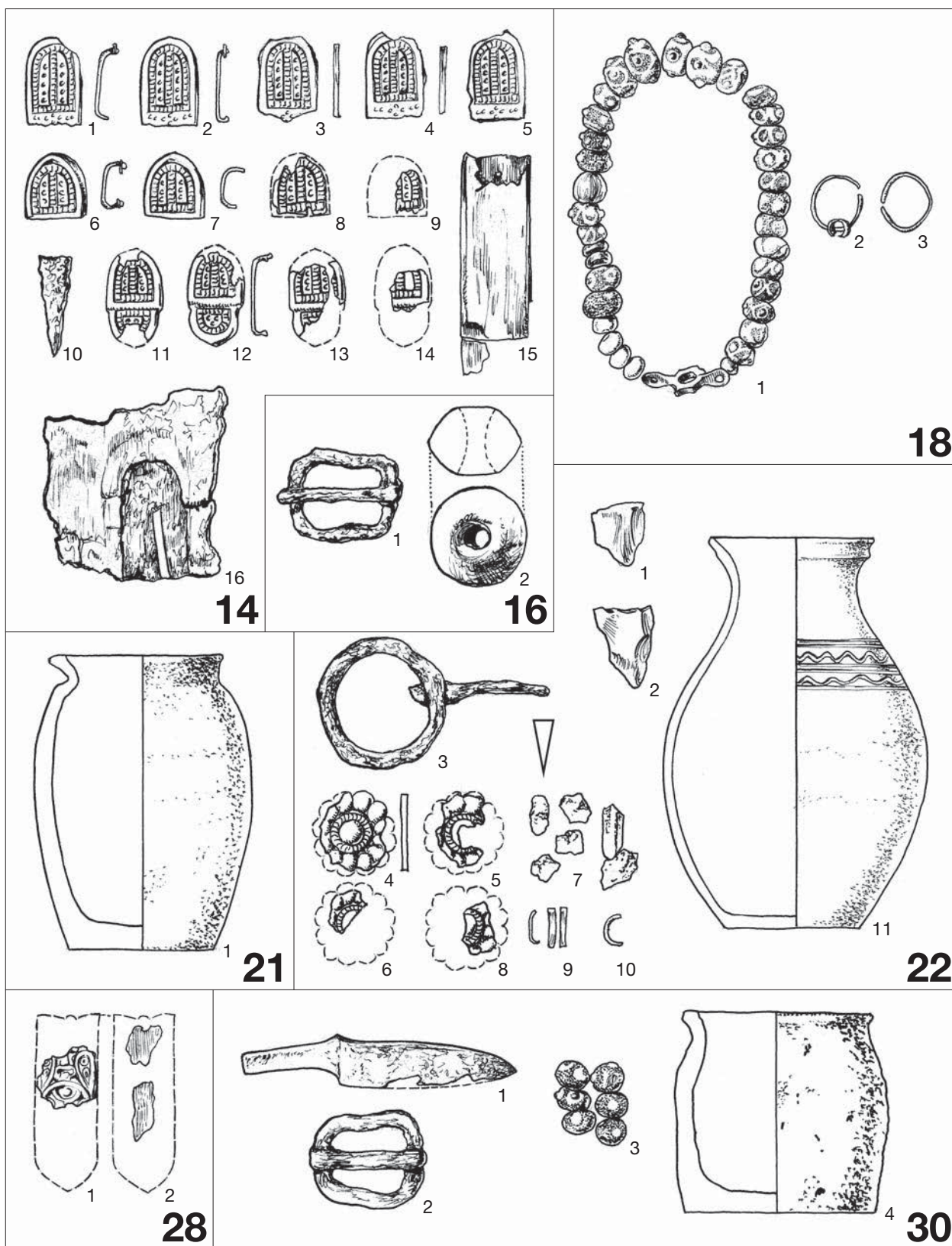

2. tábla. Csákberény-Orondpuszta: 14, 16, 18, 21, 22, 28, 30. sír

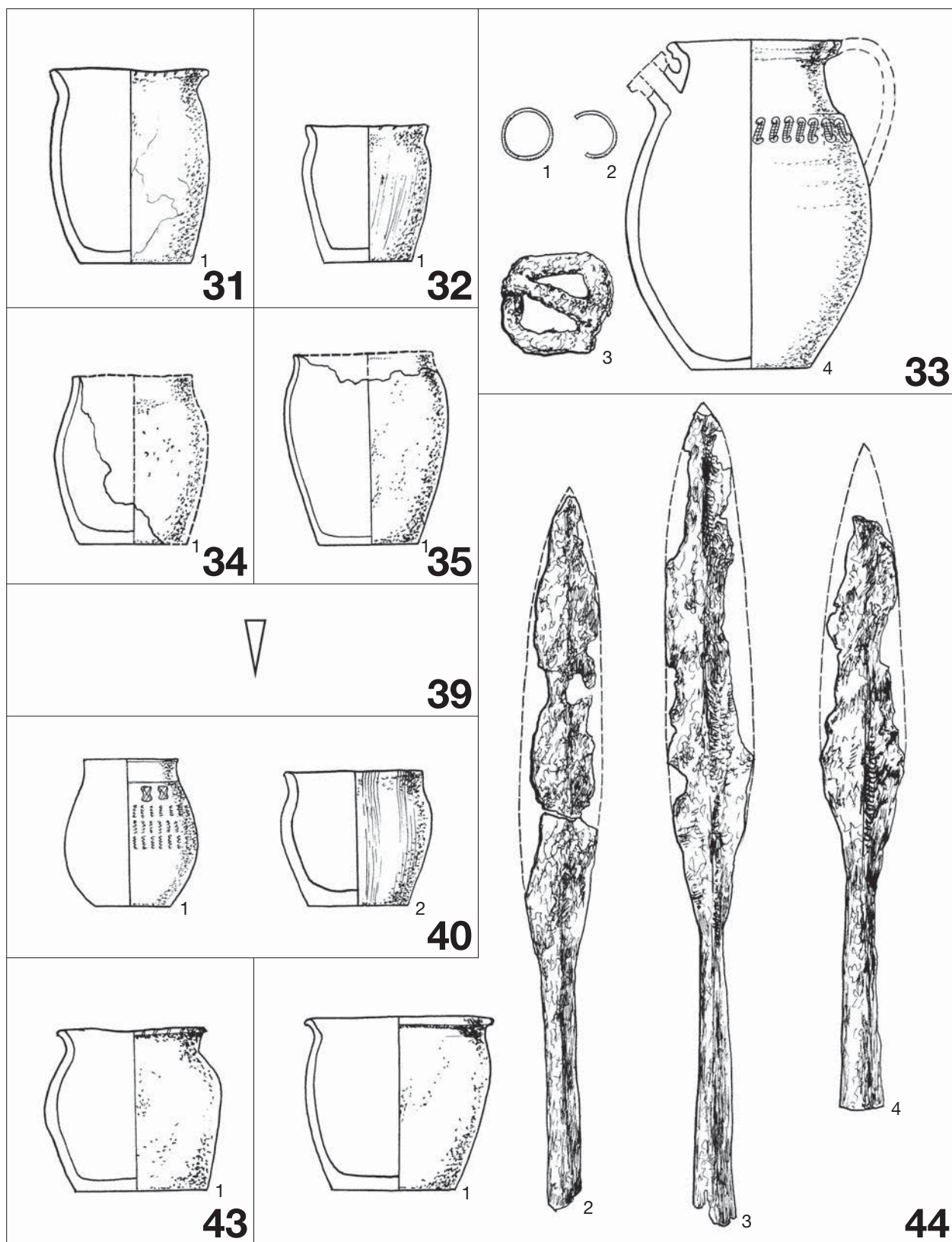

3. tábla. Csákberény-Orondpusztá: 31, 32, 33, 34, 35, 39, 40, 43, 44. sír

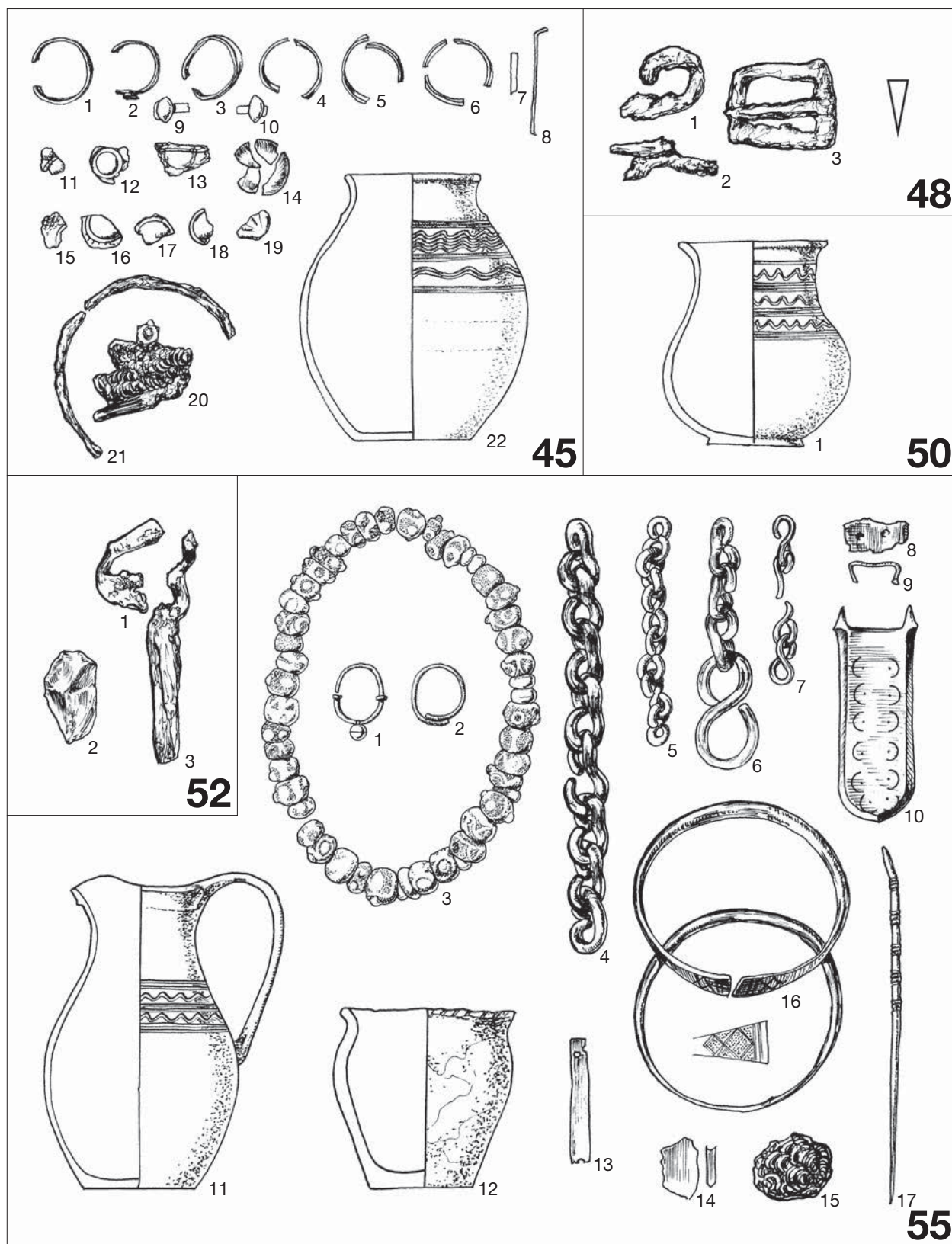

4. tábla. Csákberény-Orondpuszta: 45, 48, 50, 52, 55. sír

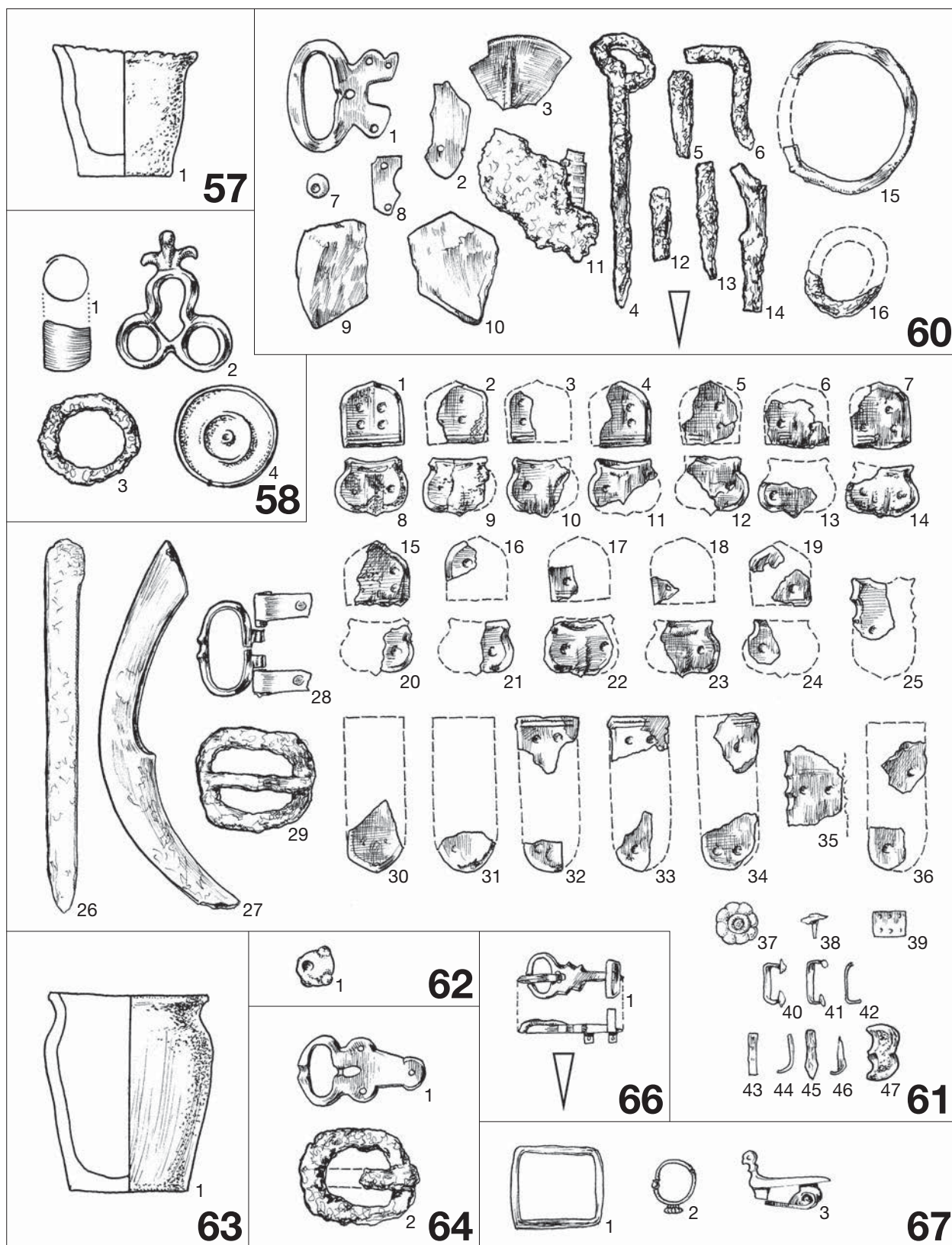

5. tábla. Csákberény-Orondpusztá: 57, 58, 60, 61, 62, 63, 64, 66, 67. sír

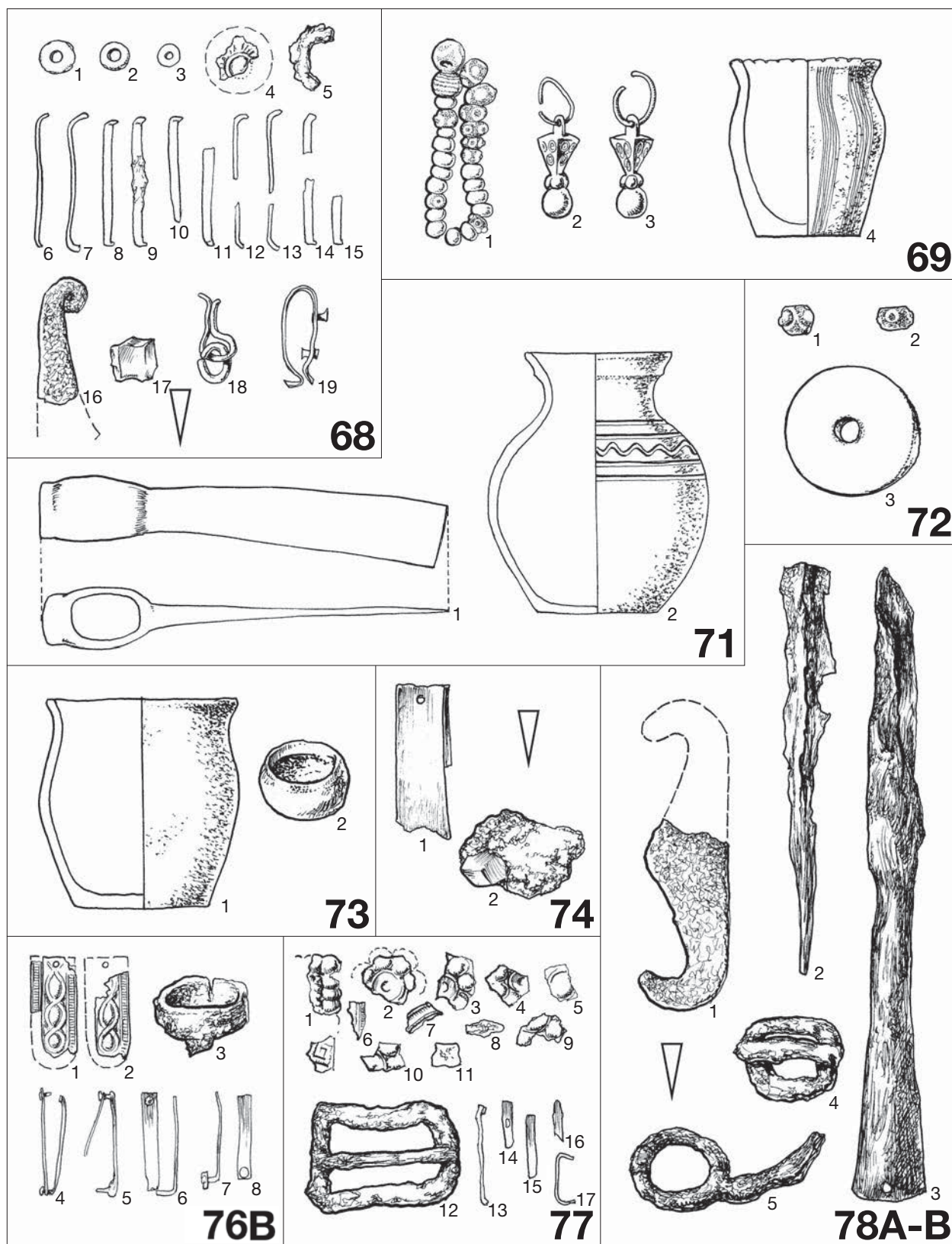

6. tábla. Csákerény-Orondpusztá: Grüber 68, 69, 71, 72, 73, 74, 76B, 77, 78A-B sír

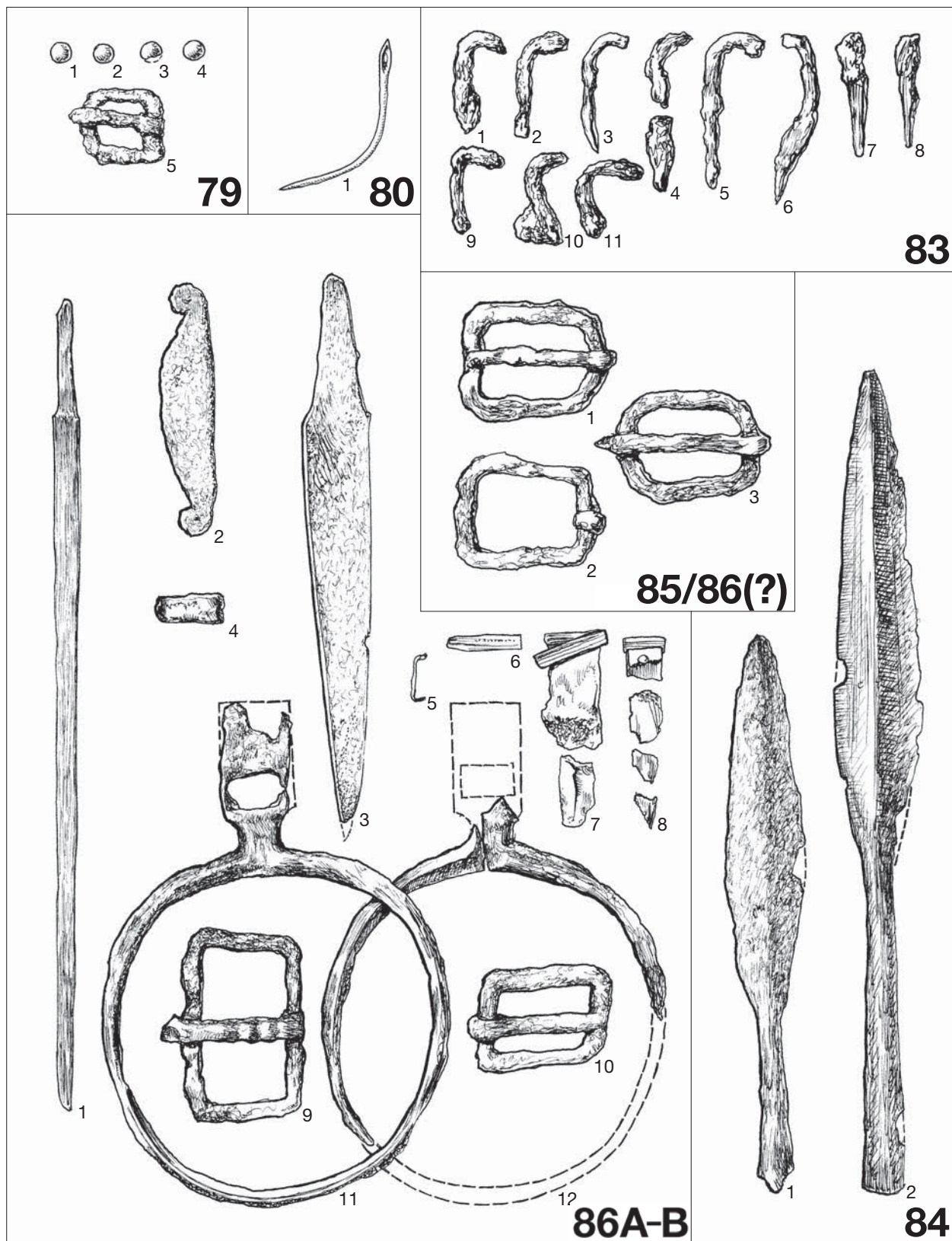

7. tábla. Csákberény-Orondpusztá: 79, 80, 83, 84, 85/86 (?), 86A–B sír

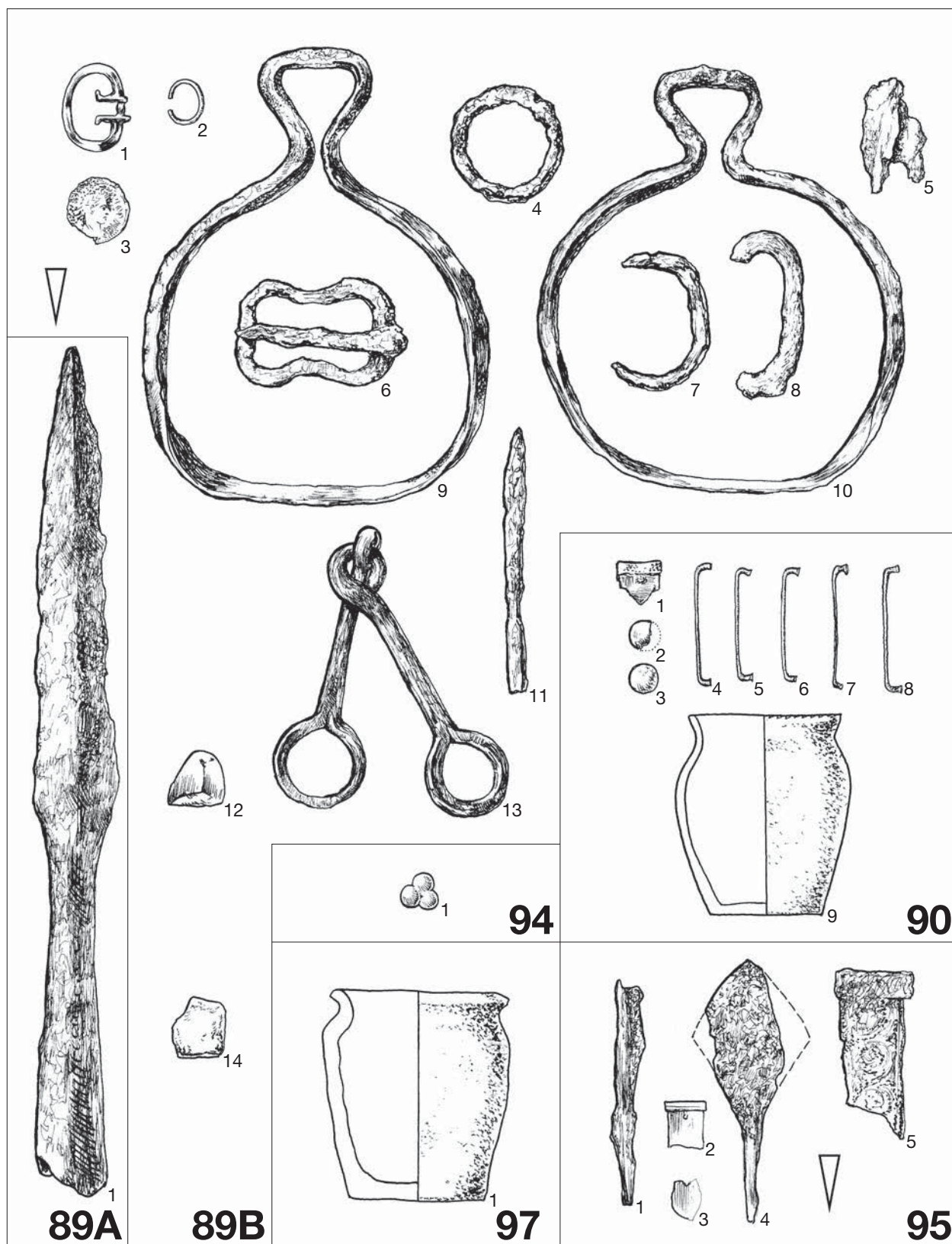

8. tábla. Csákberény-Orondpusztá: 85A, 89B, 90, 94, 95, 97. sír

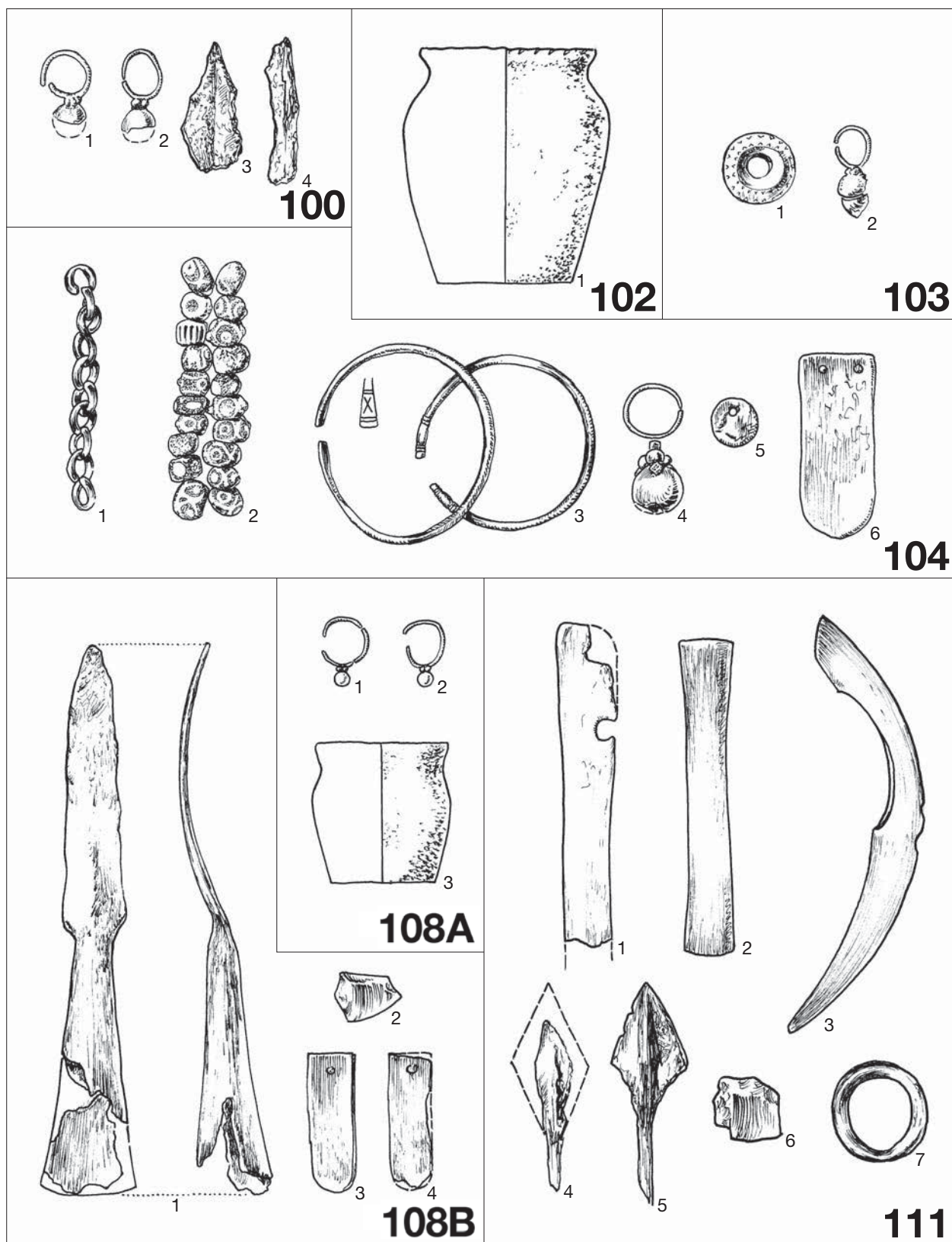

9. tábla. Csákberény-Orondpusztá: 100, 102, 103, 104, 108/A, 108/B, 111. sír

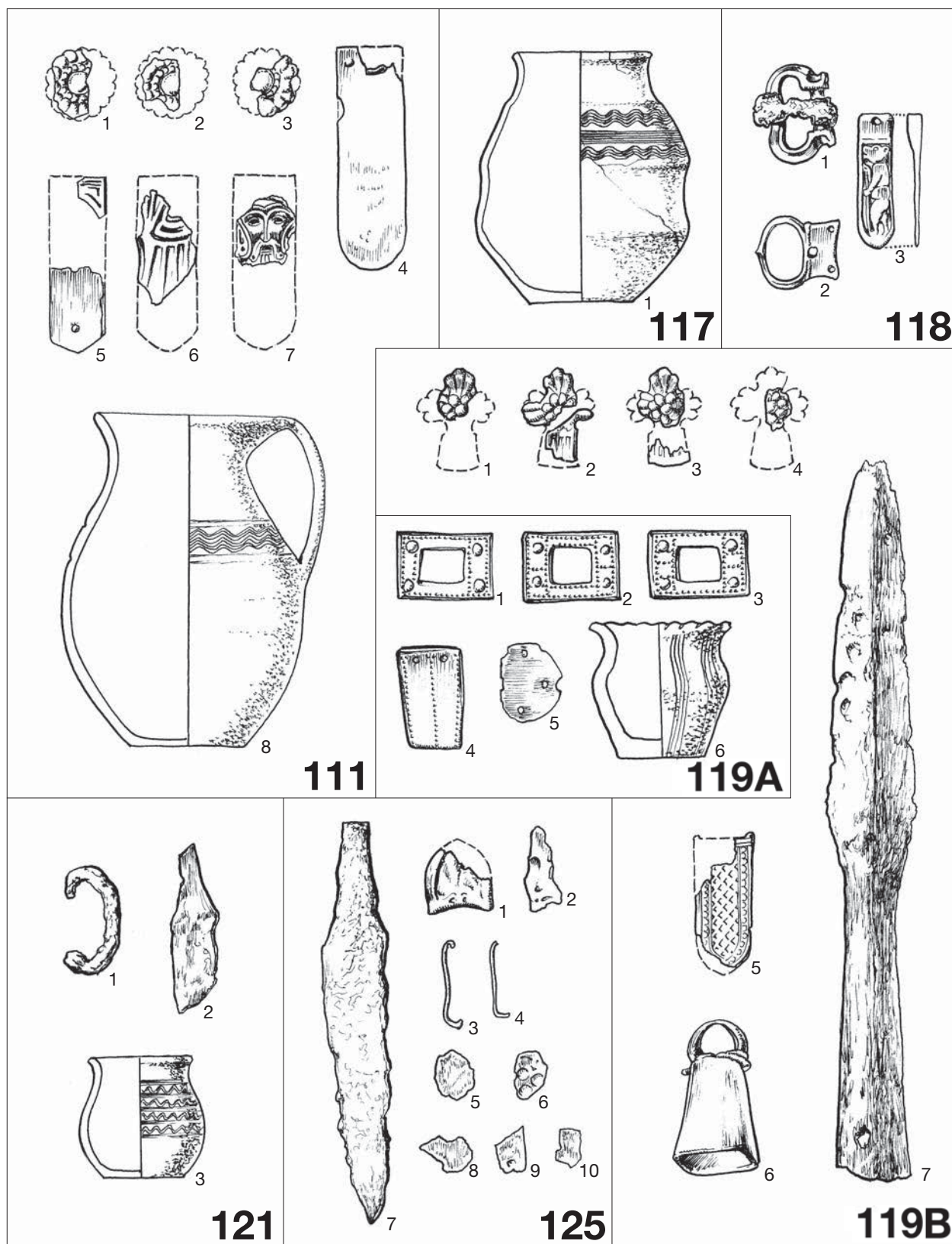

10. tábla. Csákberény-Orondpuszta: 111, 117, 118, 119/A, 119B, 121, 125. sír

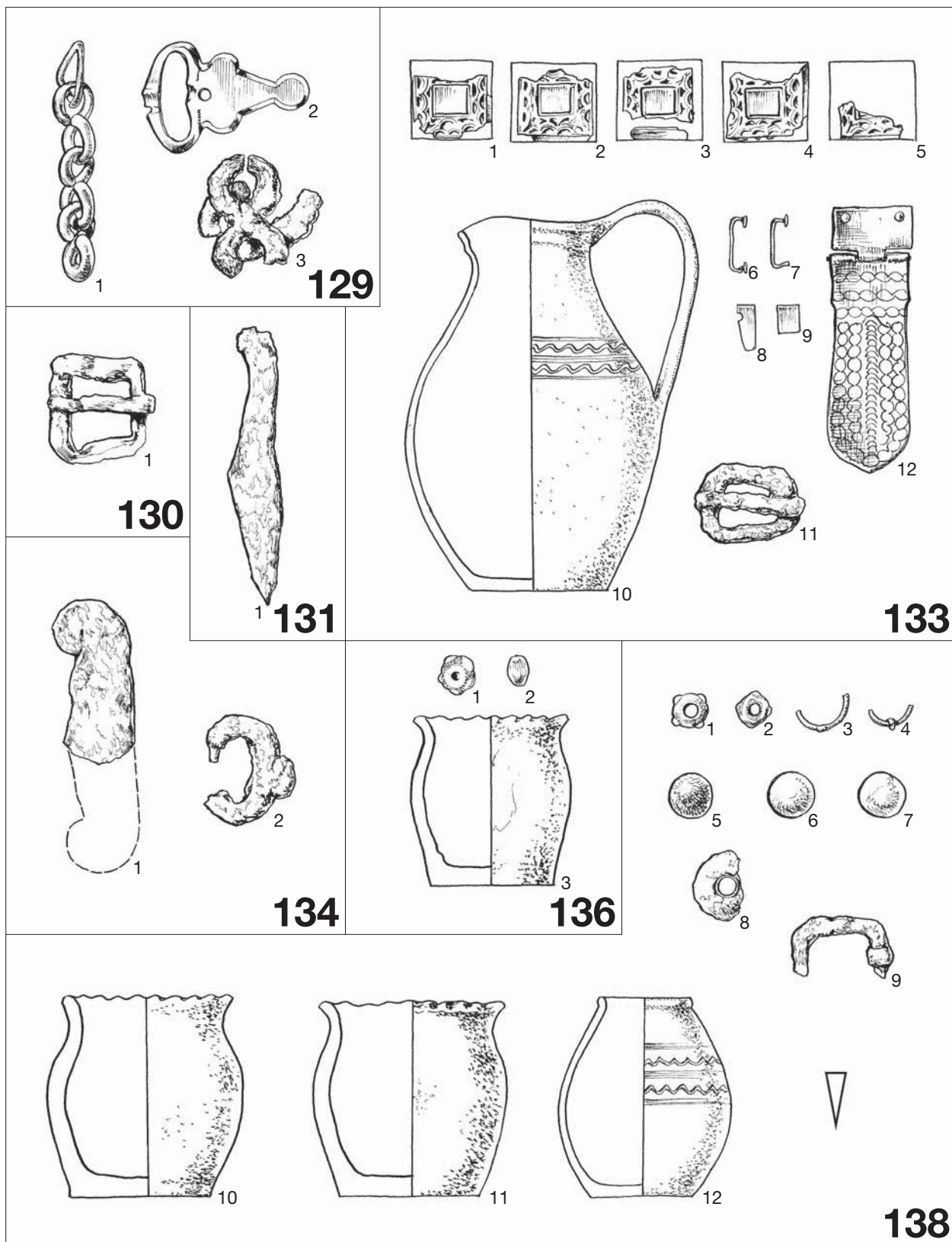

11. tábla. Csákberény-Orondpuszta: 129, 130, 131, 133, 134, 136, 138. sír

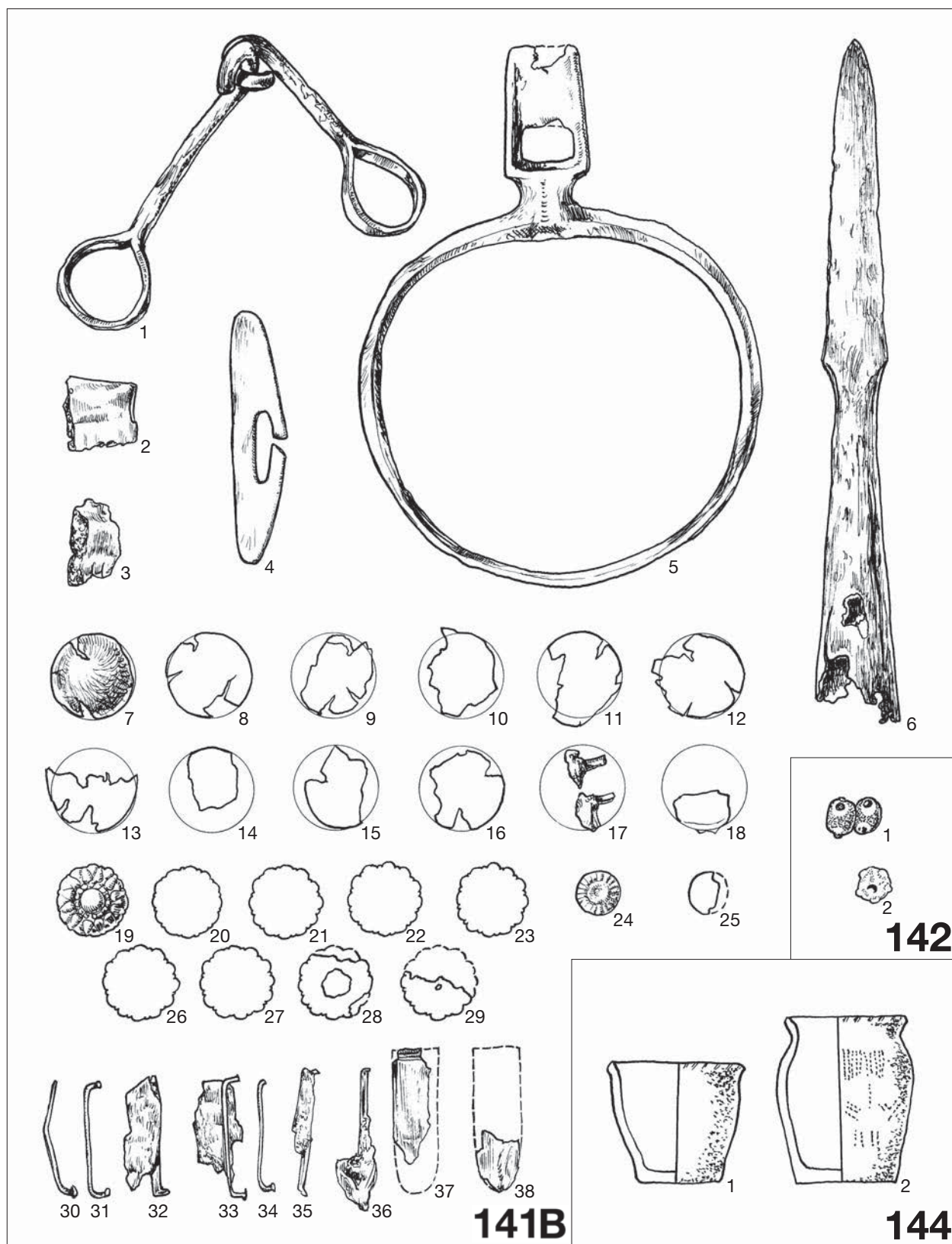

12. tábla. Csákberény-Orondpuszta: 141B, 142, 144. sír

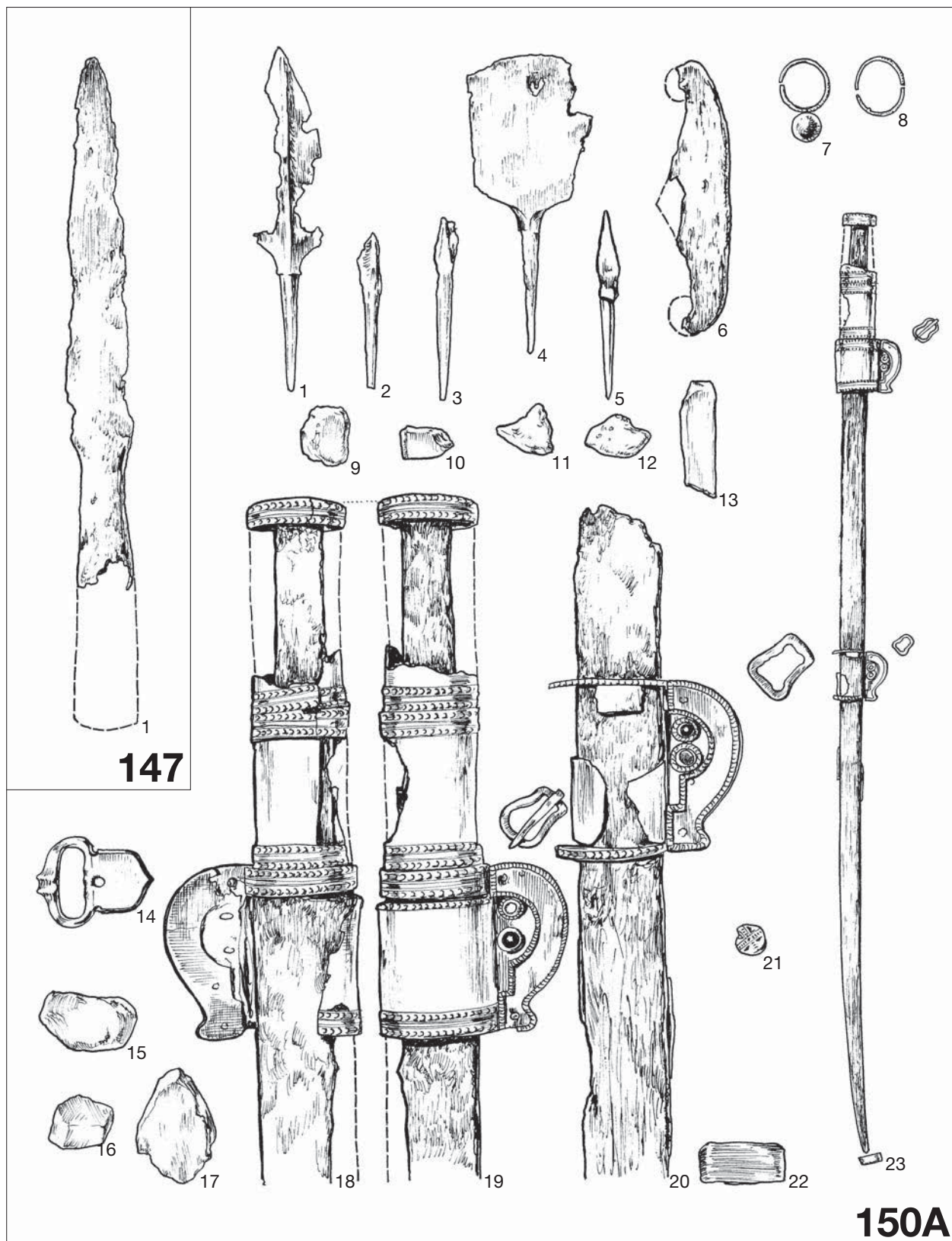

13. tábla. Csákberény-Orondpuszta: 147, 150A sír

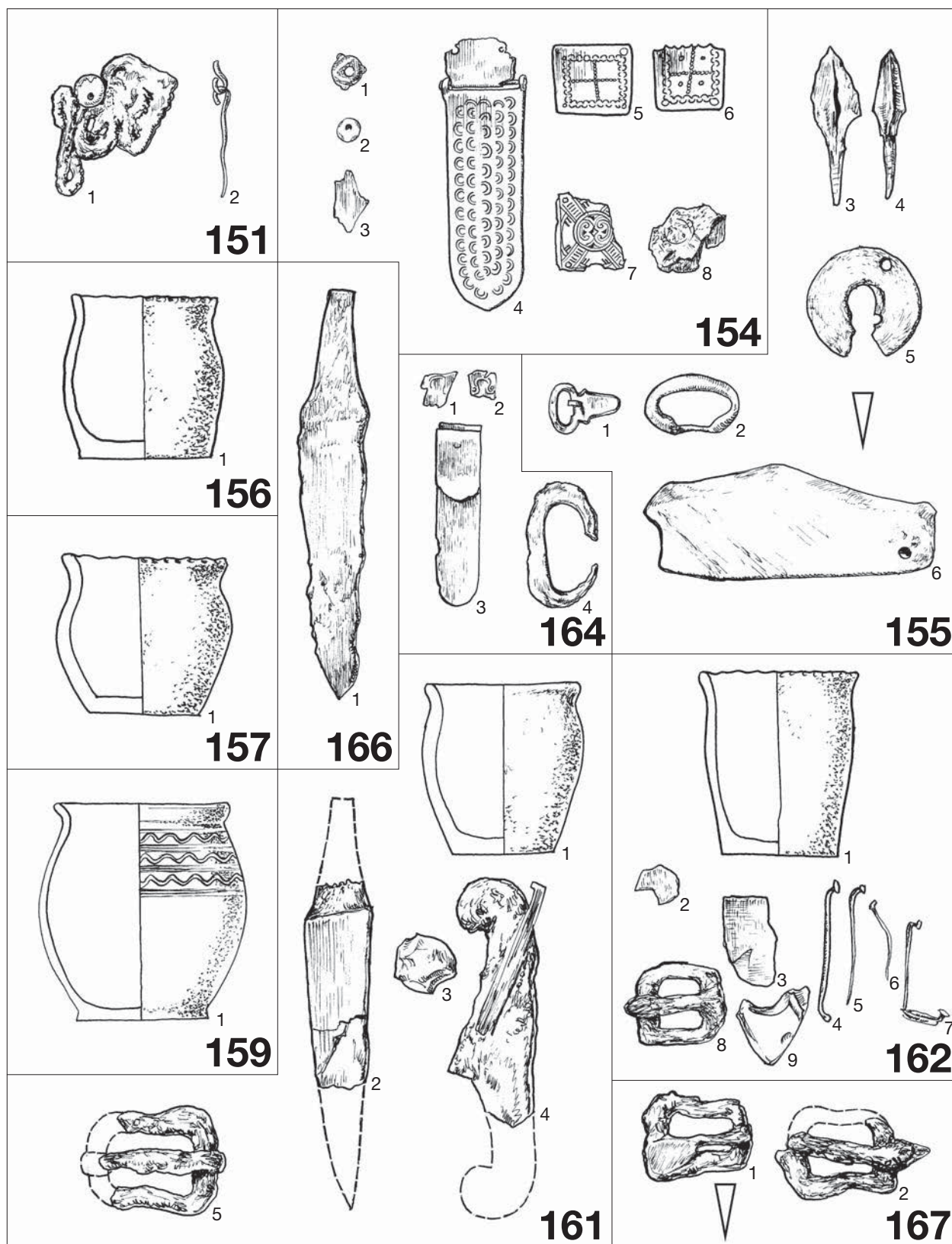

14. tábla. Csákberény-Orondpuszta: 151, 154, 155, 156, 157, 159, 161, 162, 164, 166, 167. sír

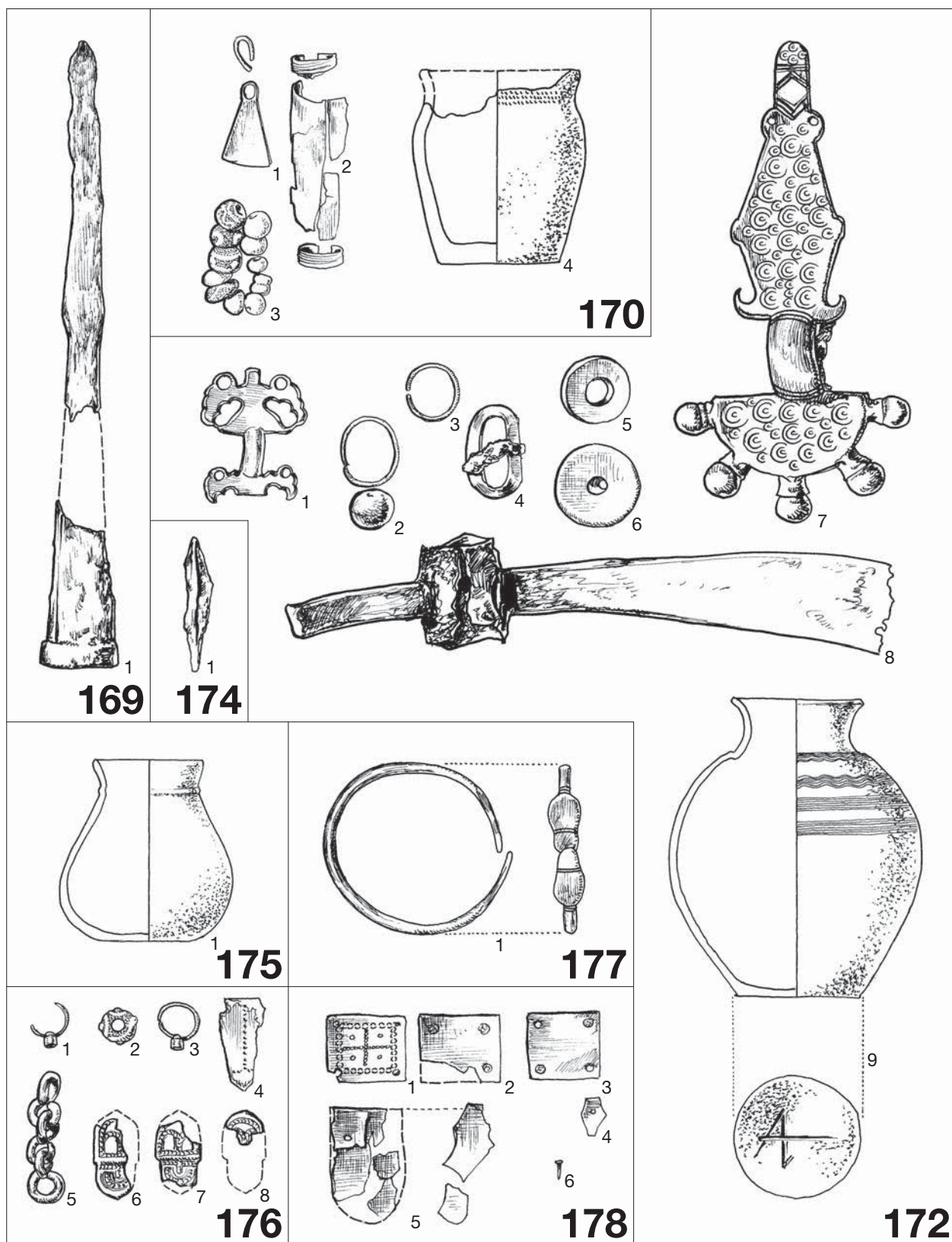

15. tábla. Csákberény-Orondpusztá: 169, 170, 172, 174, 175, 176, 178. sír

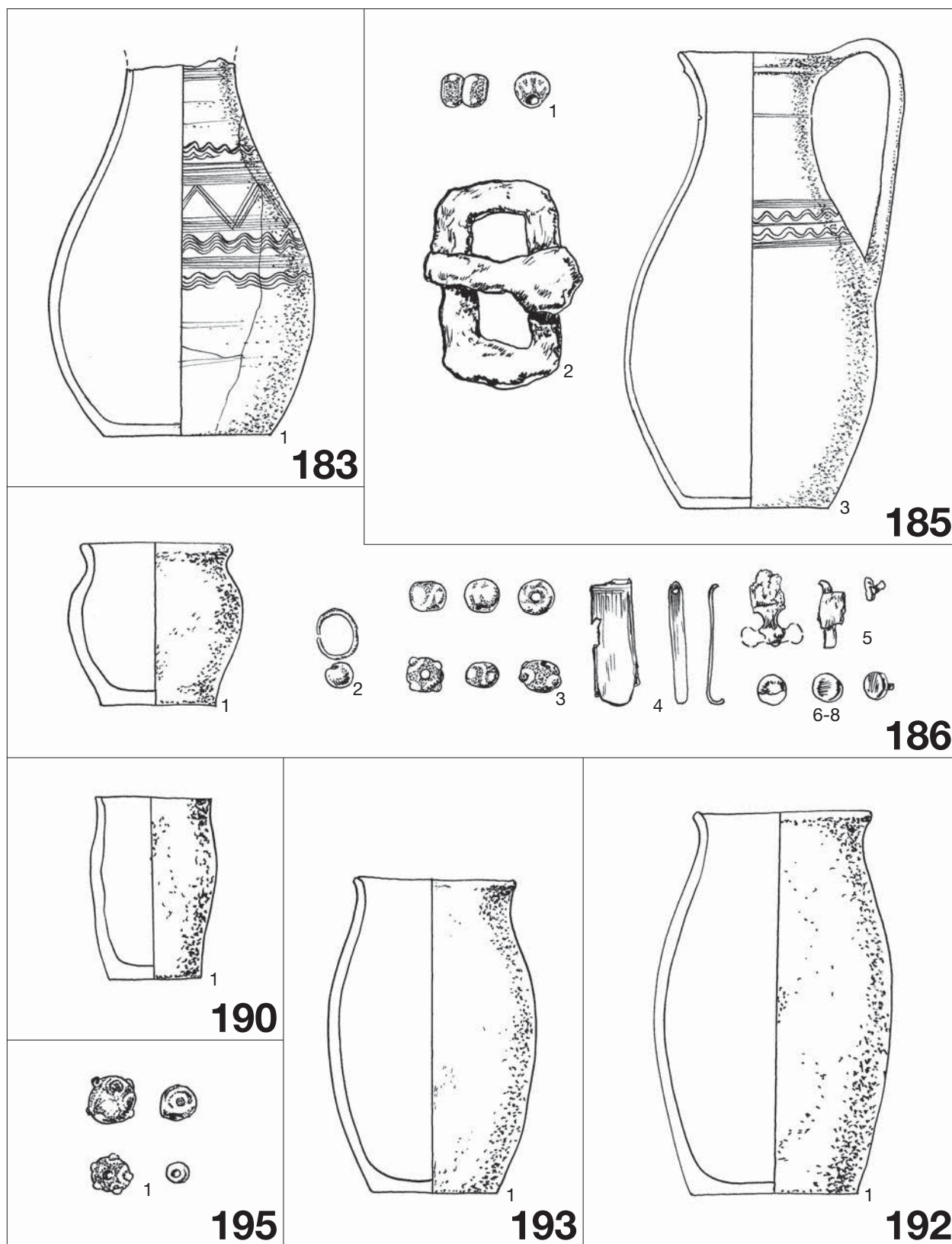

16. tábla. Csákberény-Orondpuszta: 183, 185, 186, 190, 092, 193, 195. sír

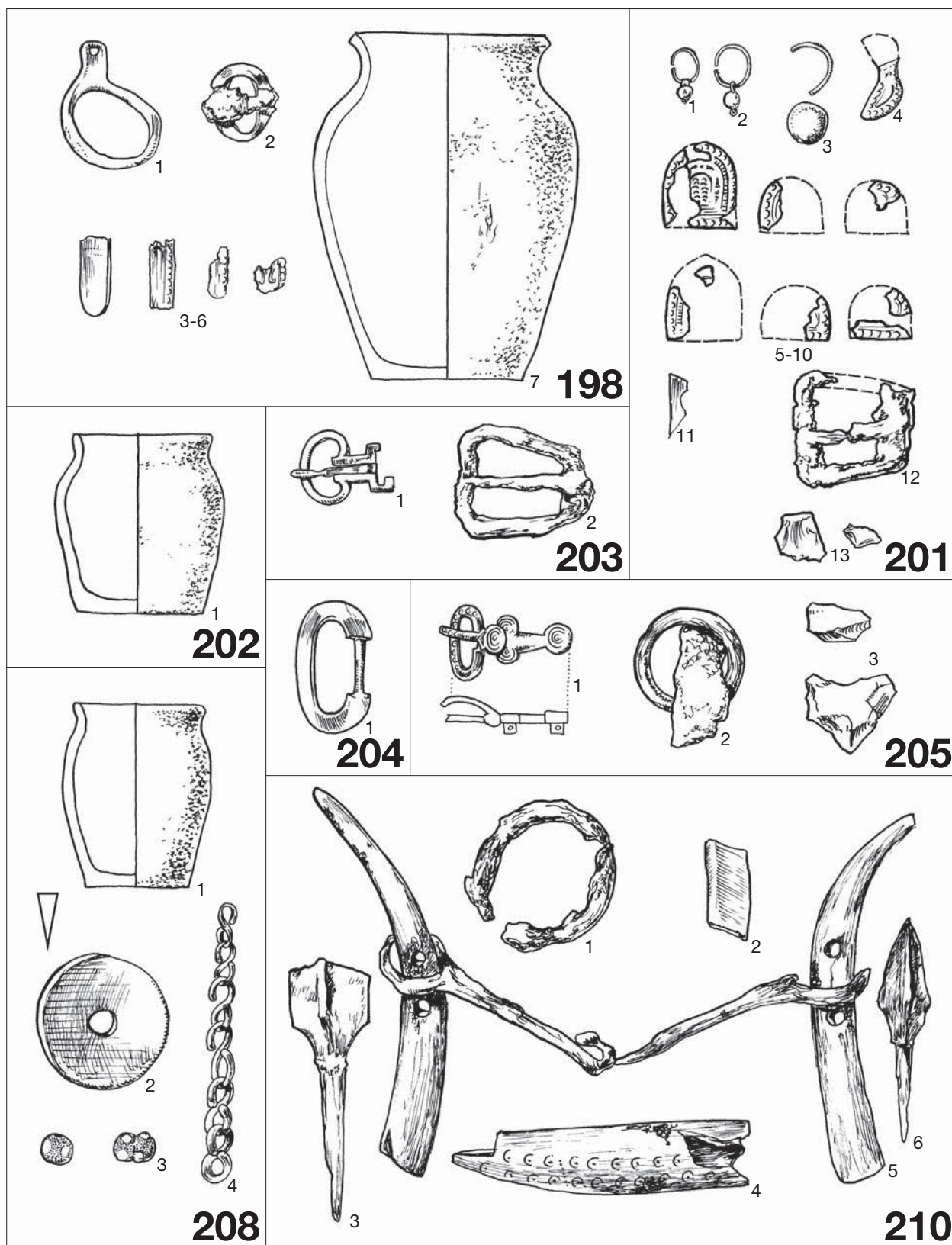

17. tábla. Csákbérény-Orondpuszta: 198, 201, 212, 203, 204, 205, 208, 210. sír

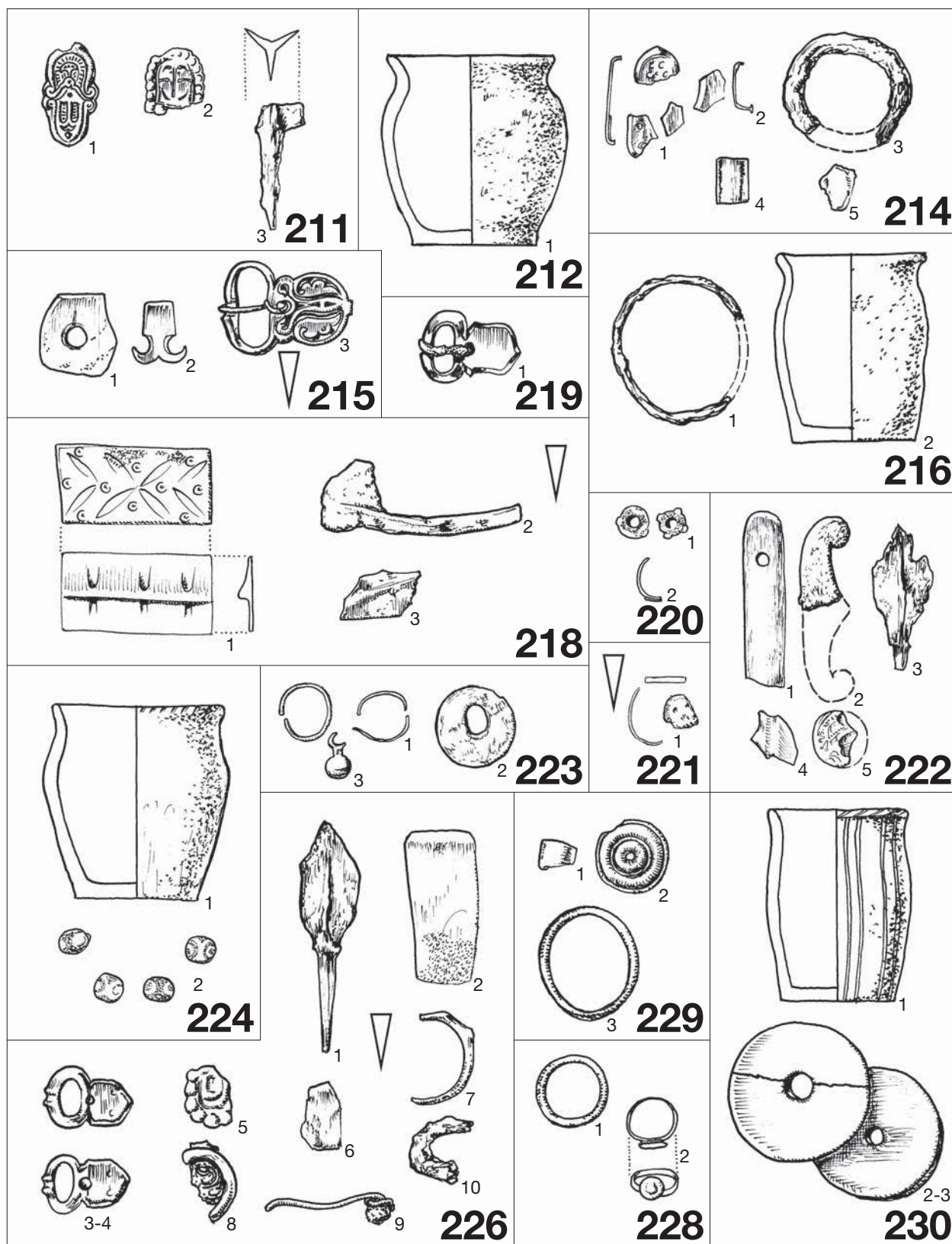

18. tábla. Csákberény-Orondpusztá: 212, 214, 215, 216, 218, 219, 220, 221, 222, 223, 224, 226, 228, 229, 230. sír

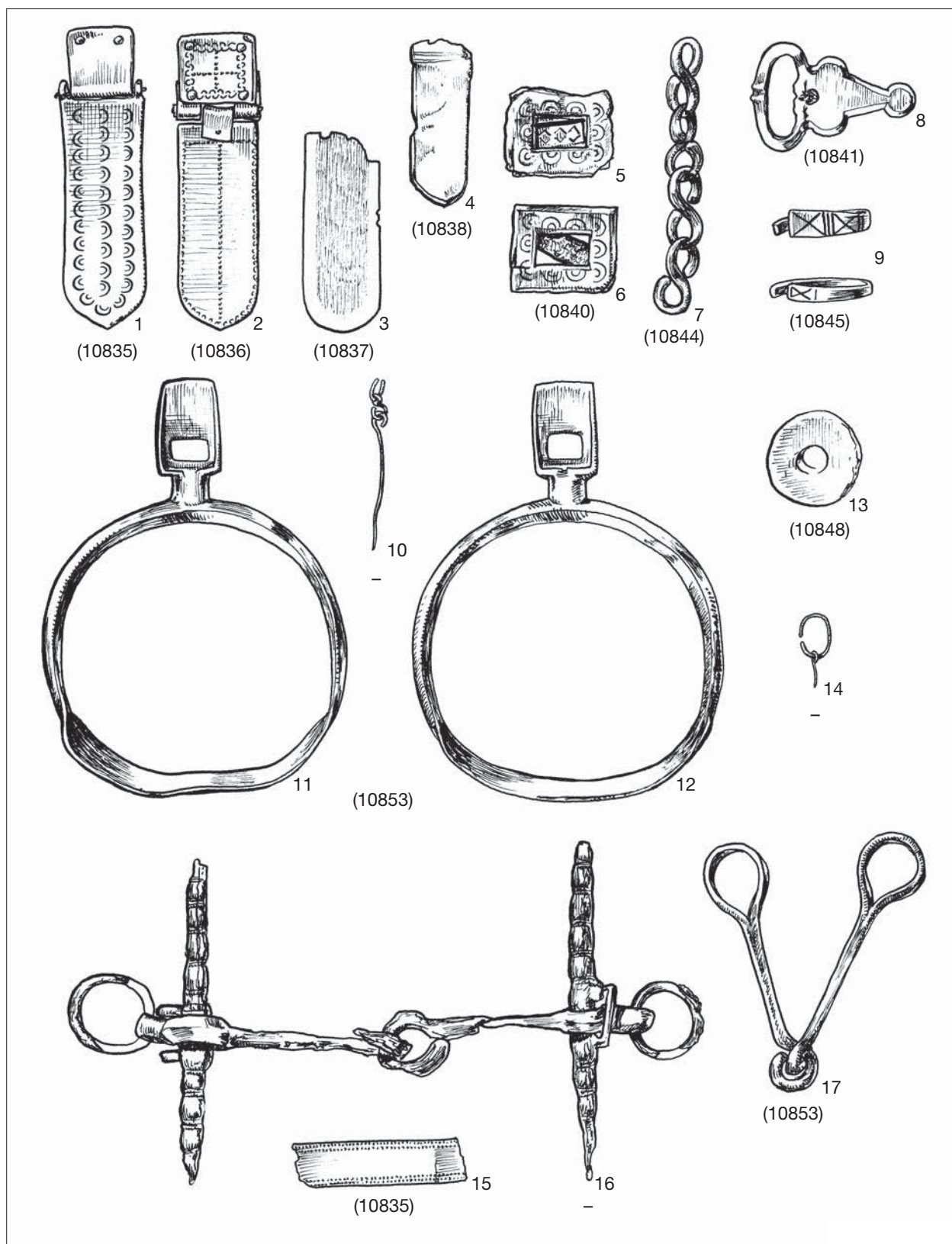

19. tábla. Csákberény-Orondpuszta: szóróányleletek

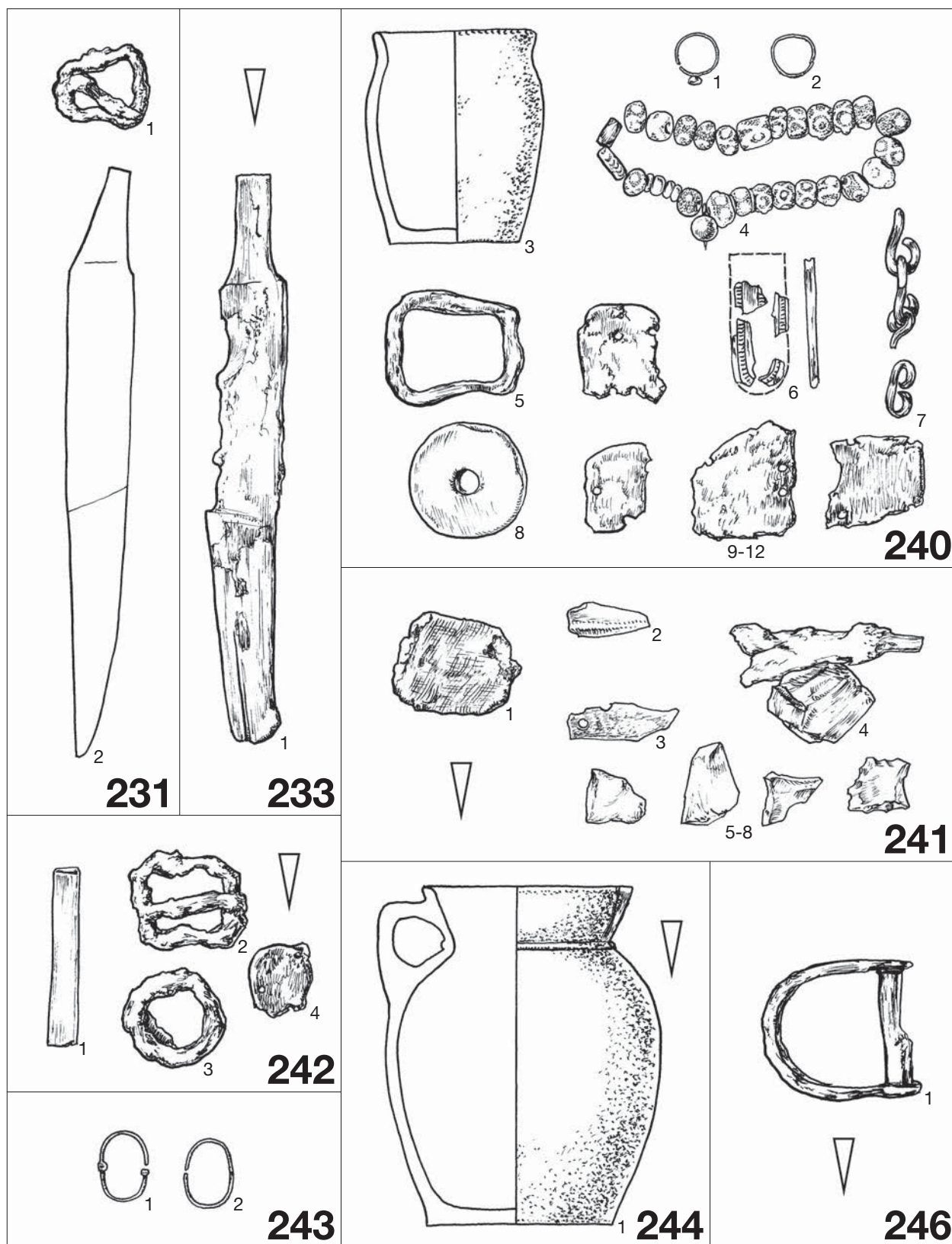

20. tábla. Csákberény-Orondpuszta: 231, 233, 240, 241, 242, 243, 244, 246. sír

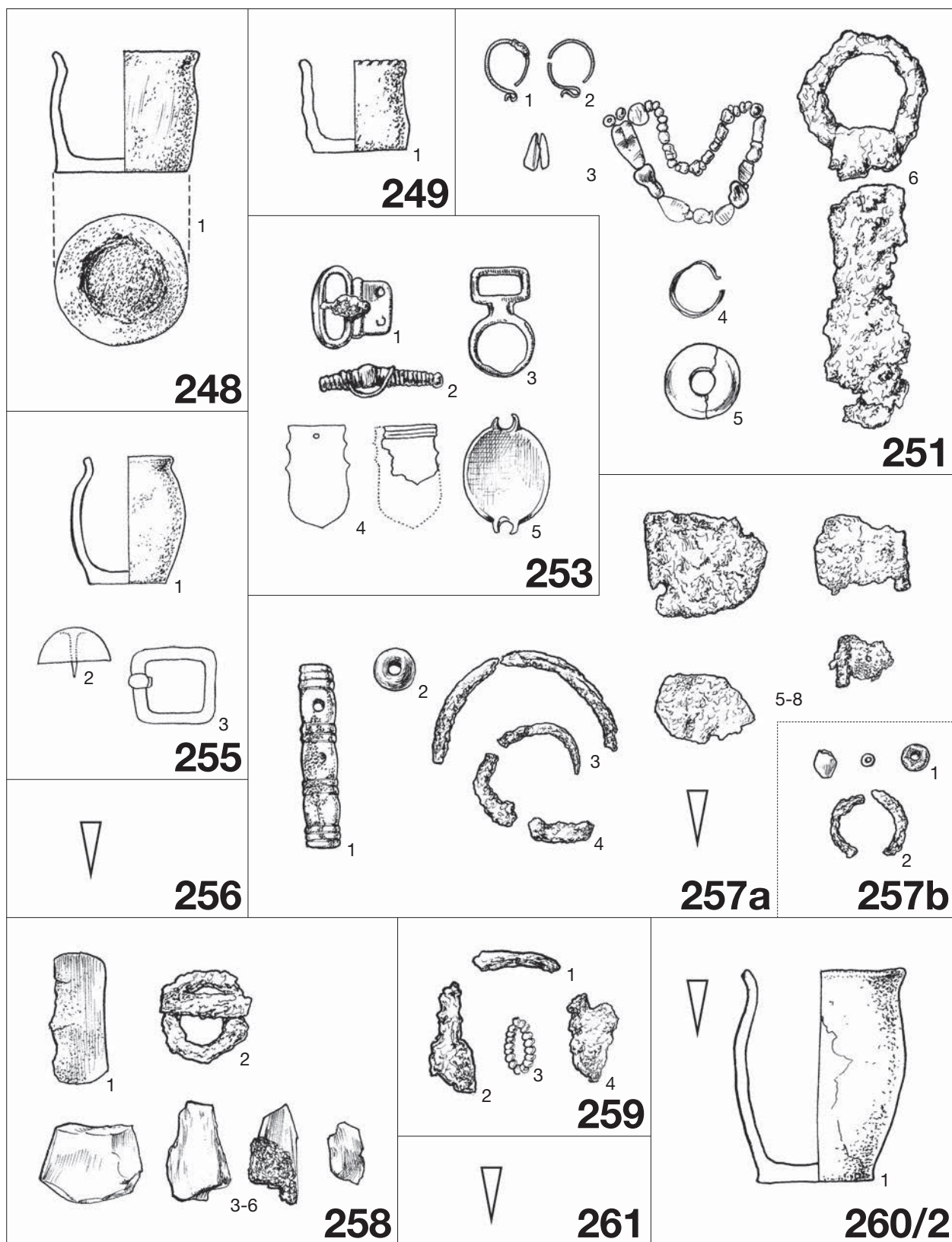

21. tábla. Csákbérény-Orondpusztá: 248, 249, 251, 253, 255, 256, 257a, 257b, 258, 259, 260/2, 261. sír

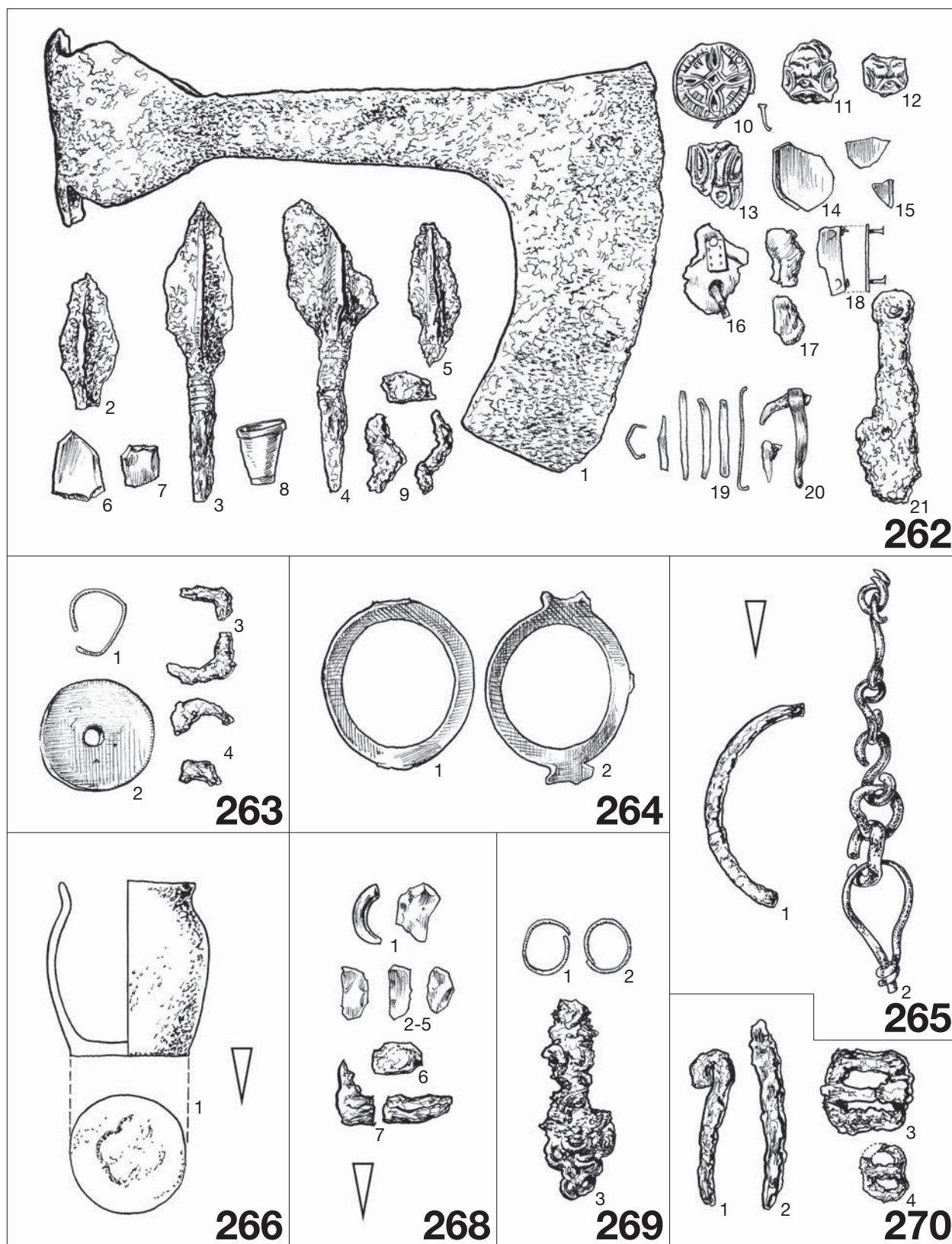

22. tábla. Csákberény-Orondpuszta: 262, 263, 264, 265, 266, 268, 269, 270. sír

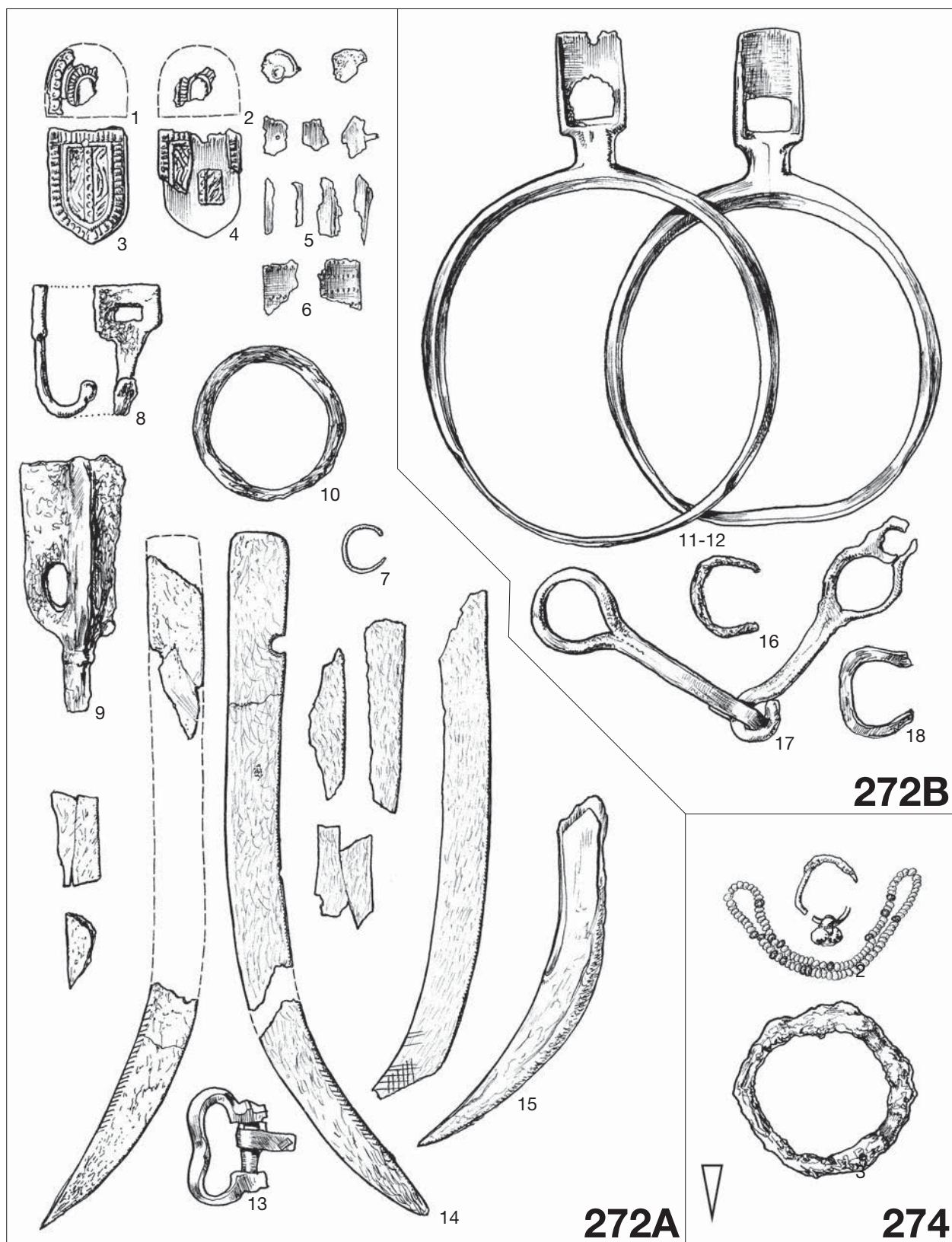

23. tábla. Csákerény-Oronpuszta: 272A, 272B, 274. sír

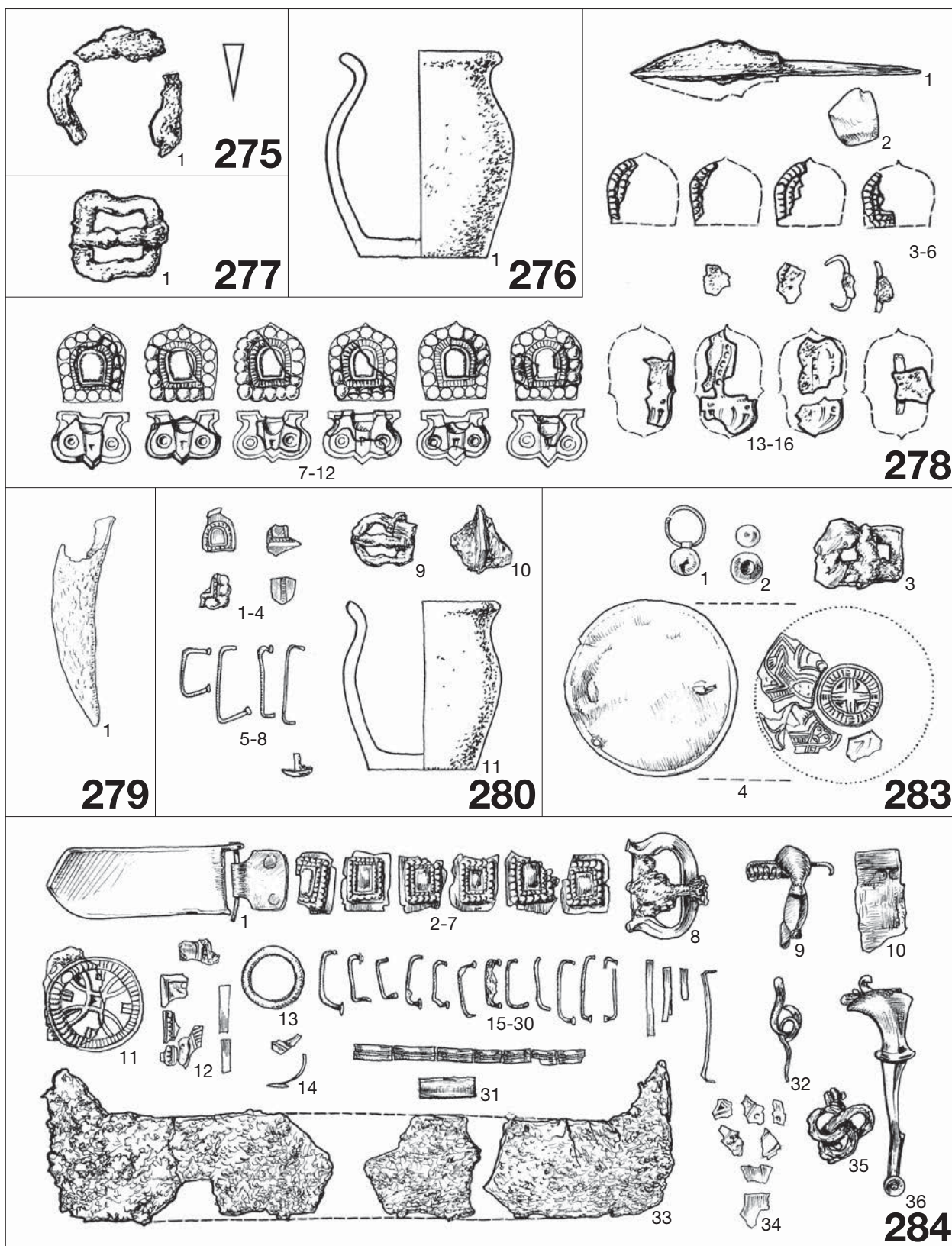

24. tábla. Csákberény-Orondpusztá: 275, 276, 277, 278, 279, 280, 283, 284. sír

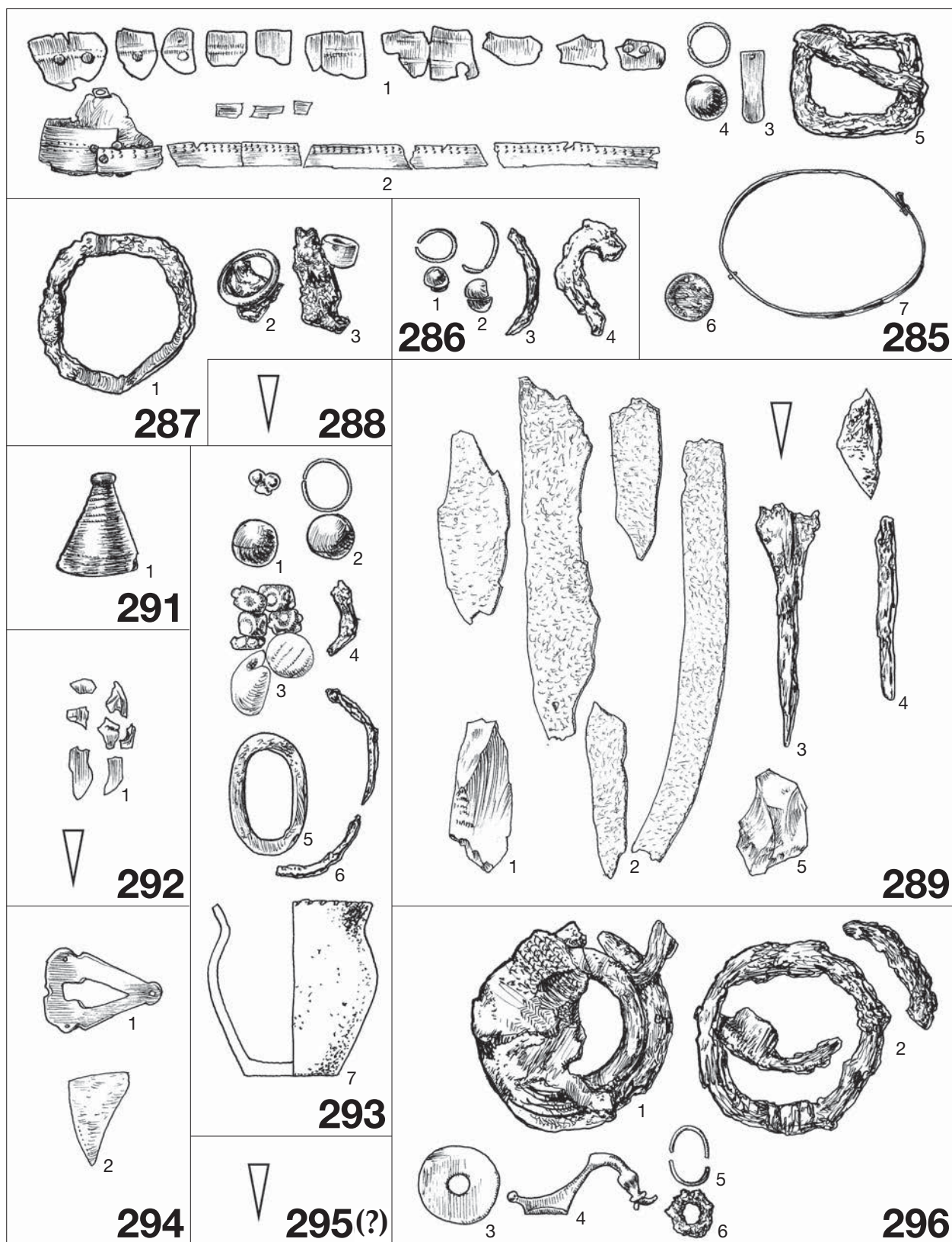

25. tábla. Csákberény-Orondpusztá: 285, 286, 287, 288, 289, 291, 292, 293, 294, 295(?), 296. sír

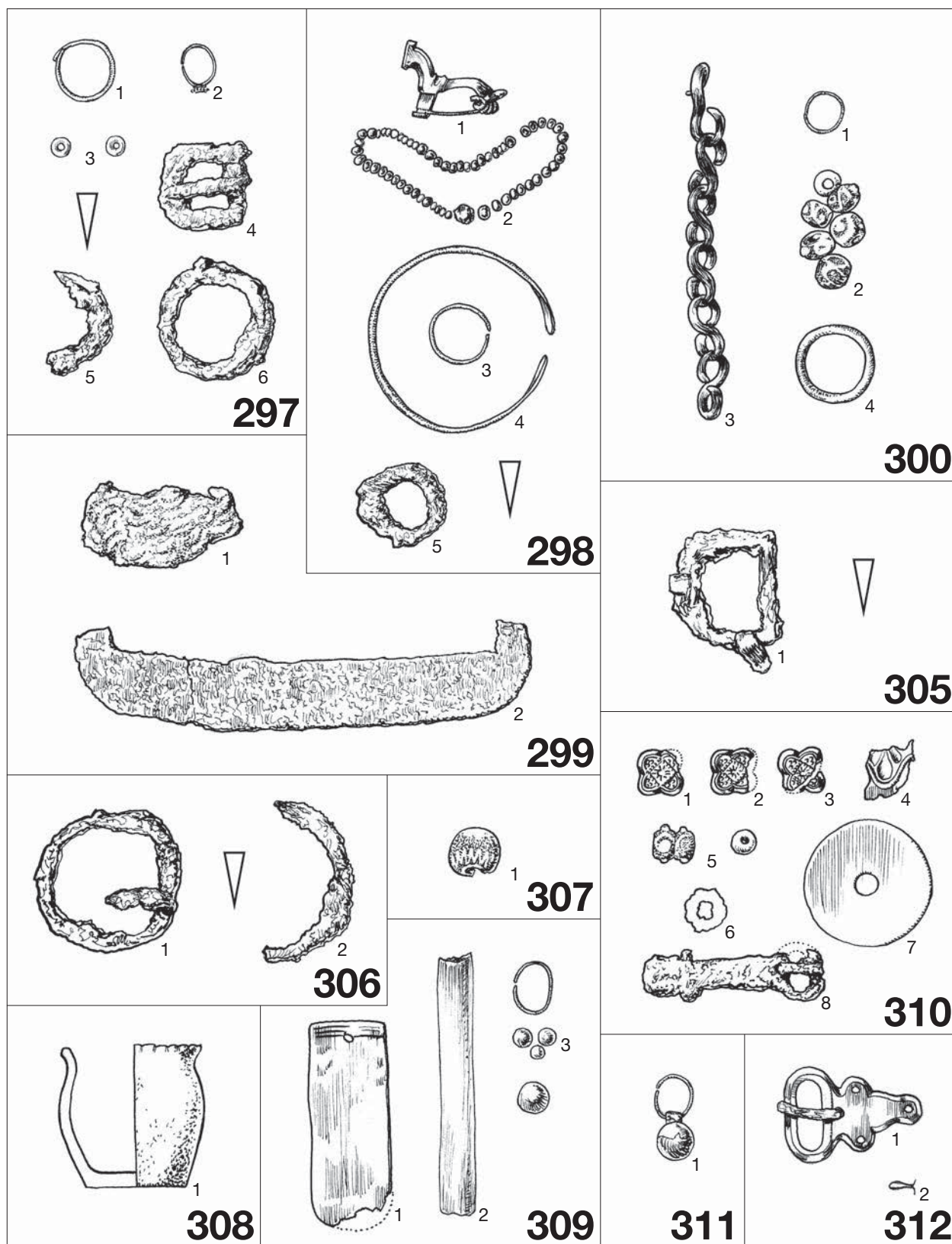

26. tábla. Csákberény-Orondpuszta: 297, 298, 299, 300, 305, 306, 307, 308, 309, 310, 311, 312. sír

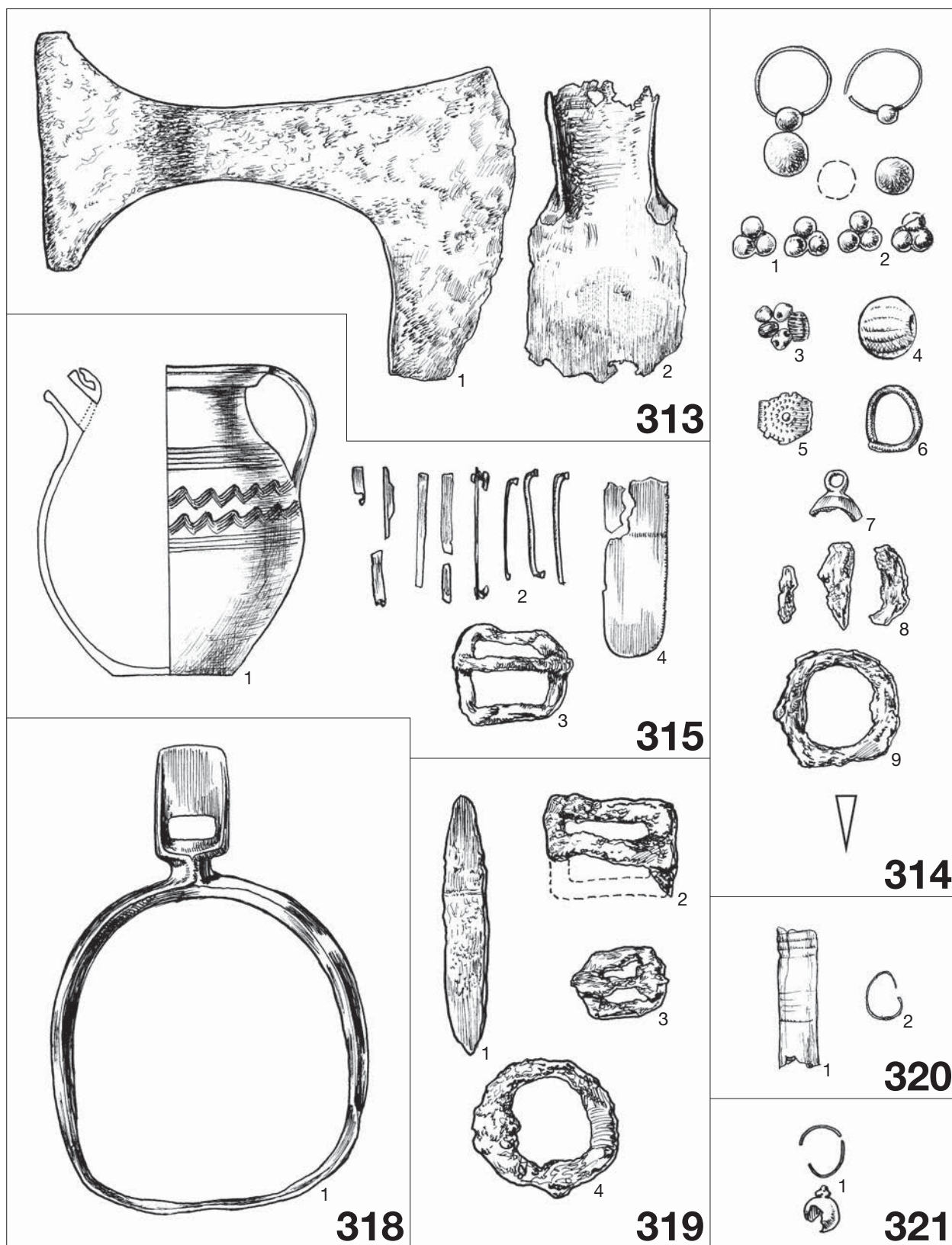

27. tábla. Csákberény-Orondpusztá: 313, 314, 315, 318, 319, 320, 321. sír

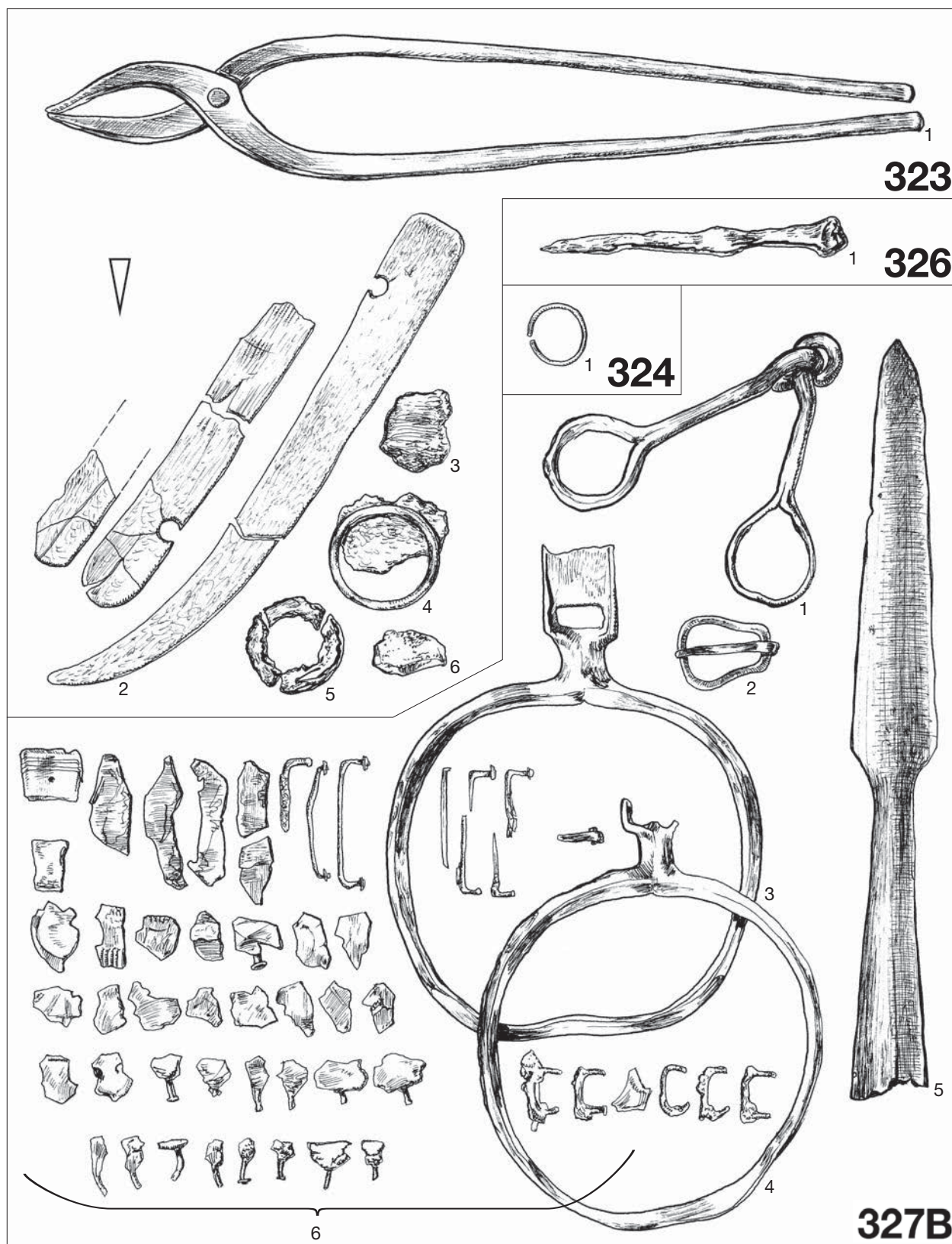

28. tábla. Csákberény-Orondpuszta: 323, 324, 326, 327B sír

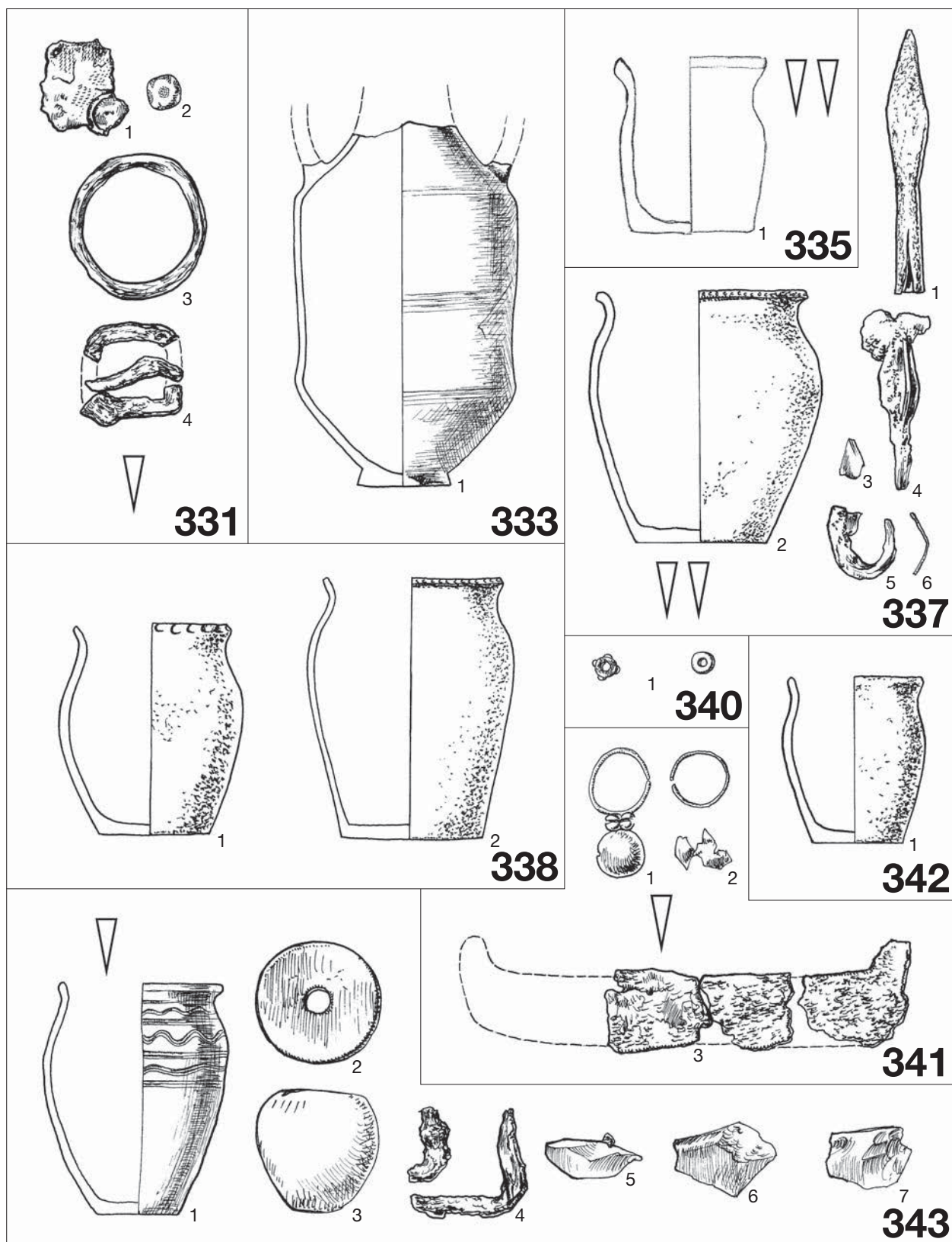

29. tábla. Csákberény-Orondpuszta: 331, 333, 335, 337, 338, 340, 341, 342, 343. sír

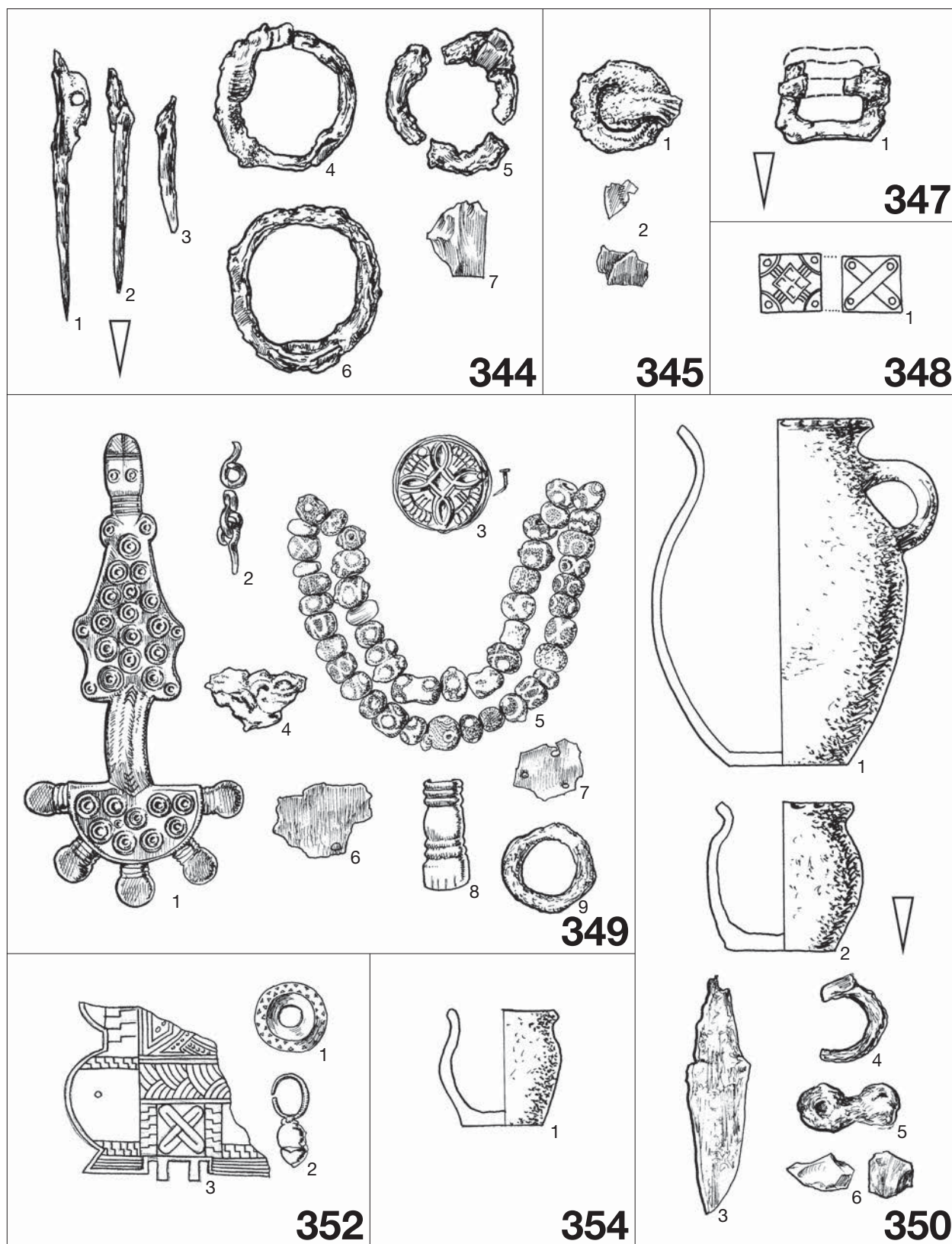

30. tábla. Csákberény-Orondpuszta: 344, 345, 347, 348, 349, 352, 354, 350. sír

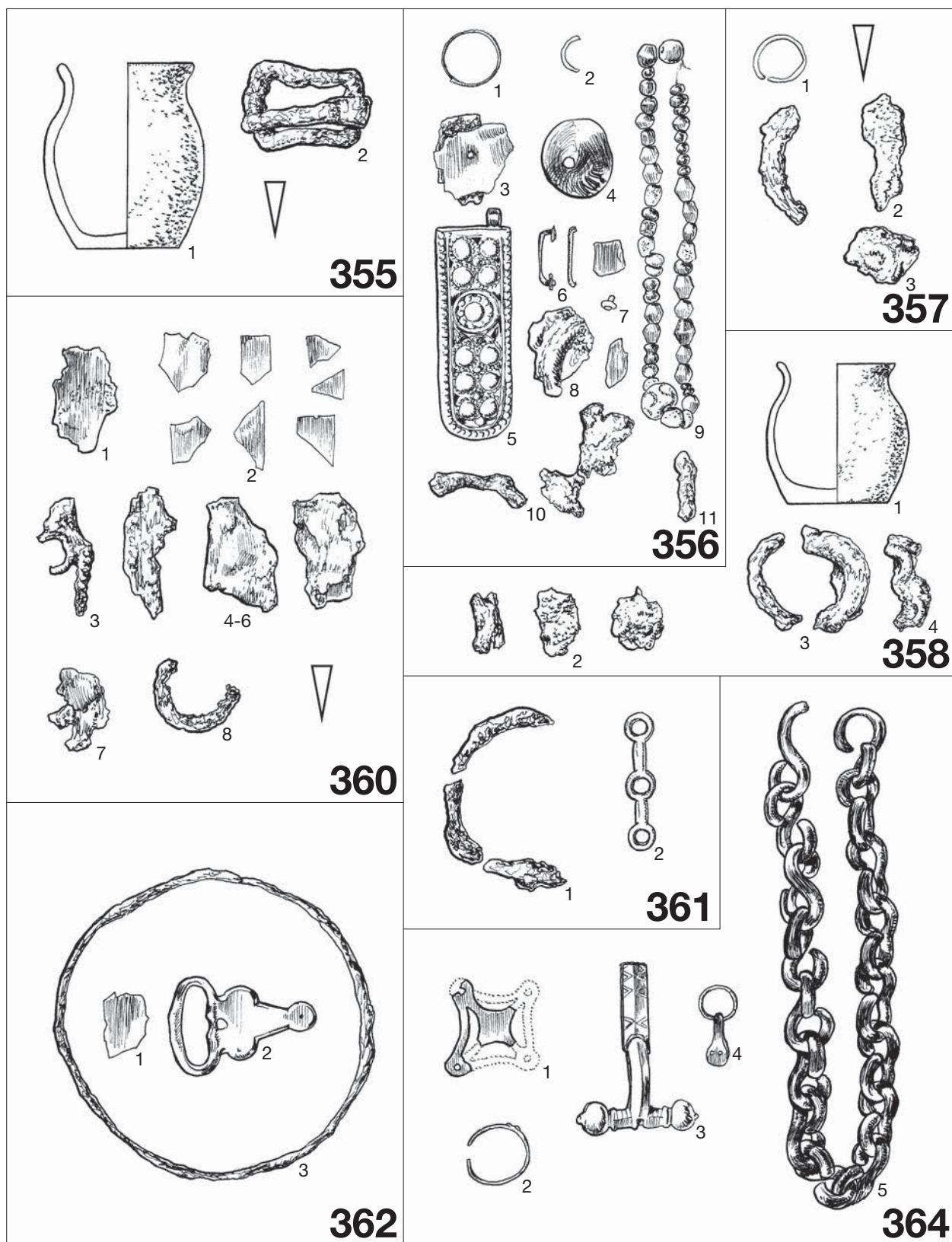

31. tábla. Csákberény-Orondpuszta: 355, 356, 357, 358, 360, 361, 362, 364. sír

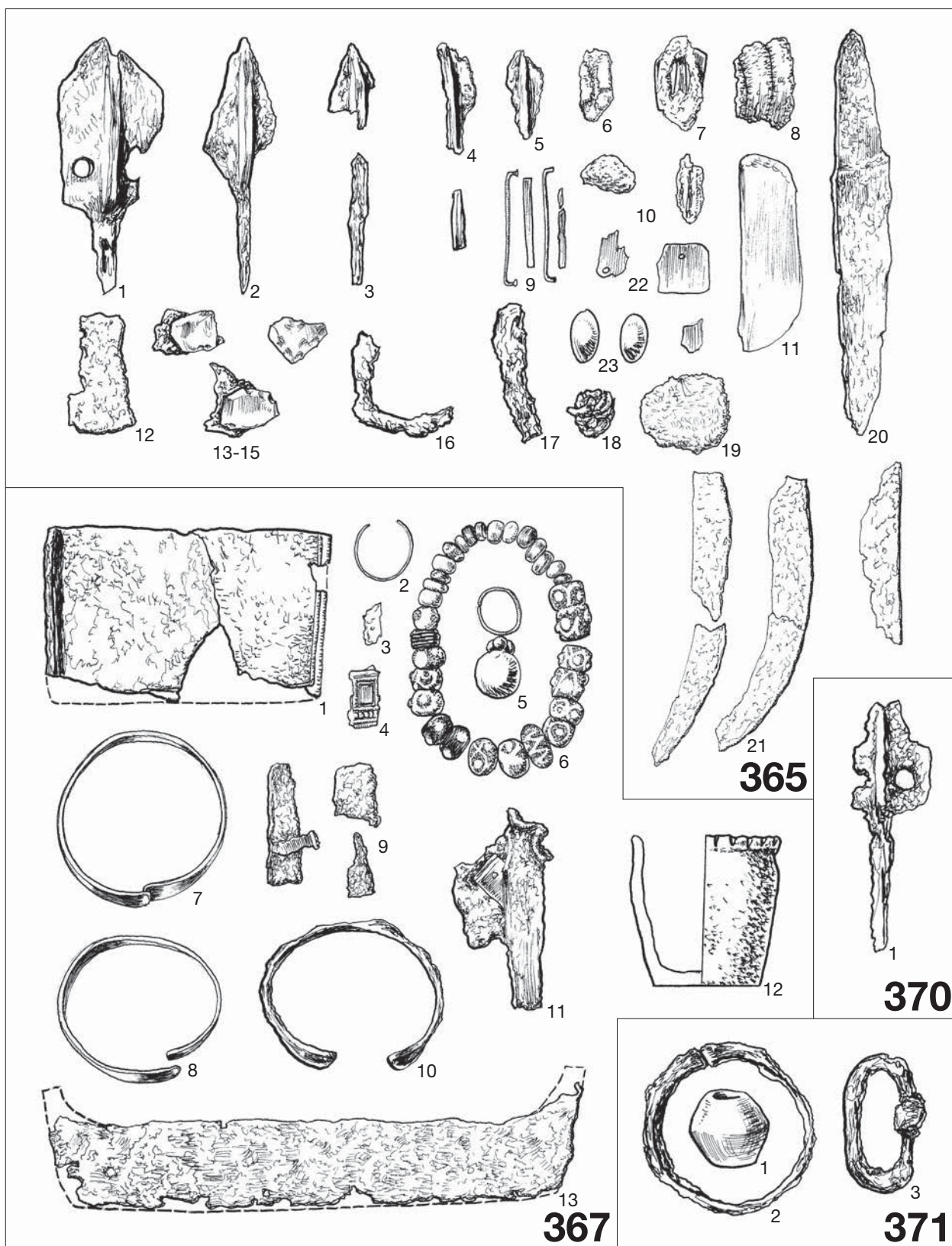

32. tábla. Csákerény-Orondpuszta: 365, 367, 370, 371. sír

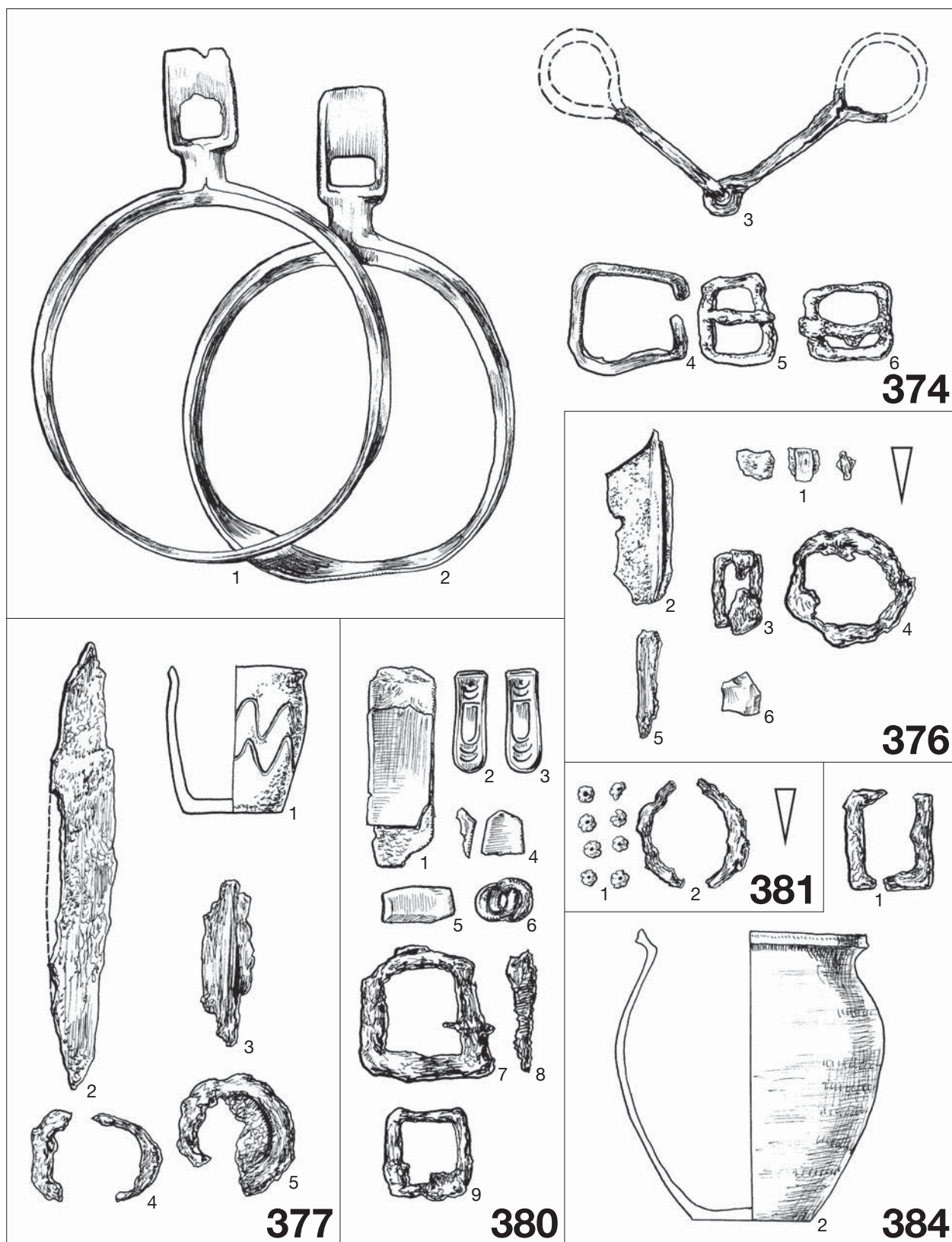

33. tábla. Csákberény-Orondpuszta: 374, 376, 377, 380, 381, 384. sír

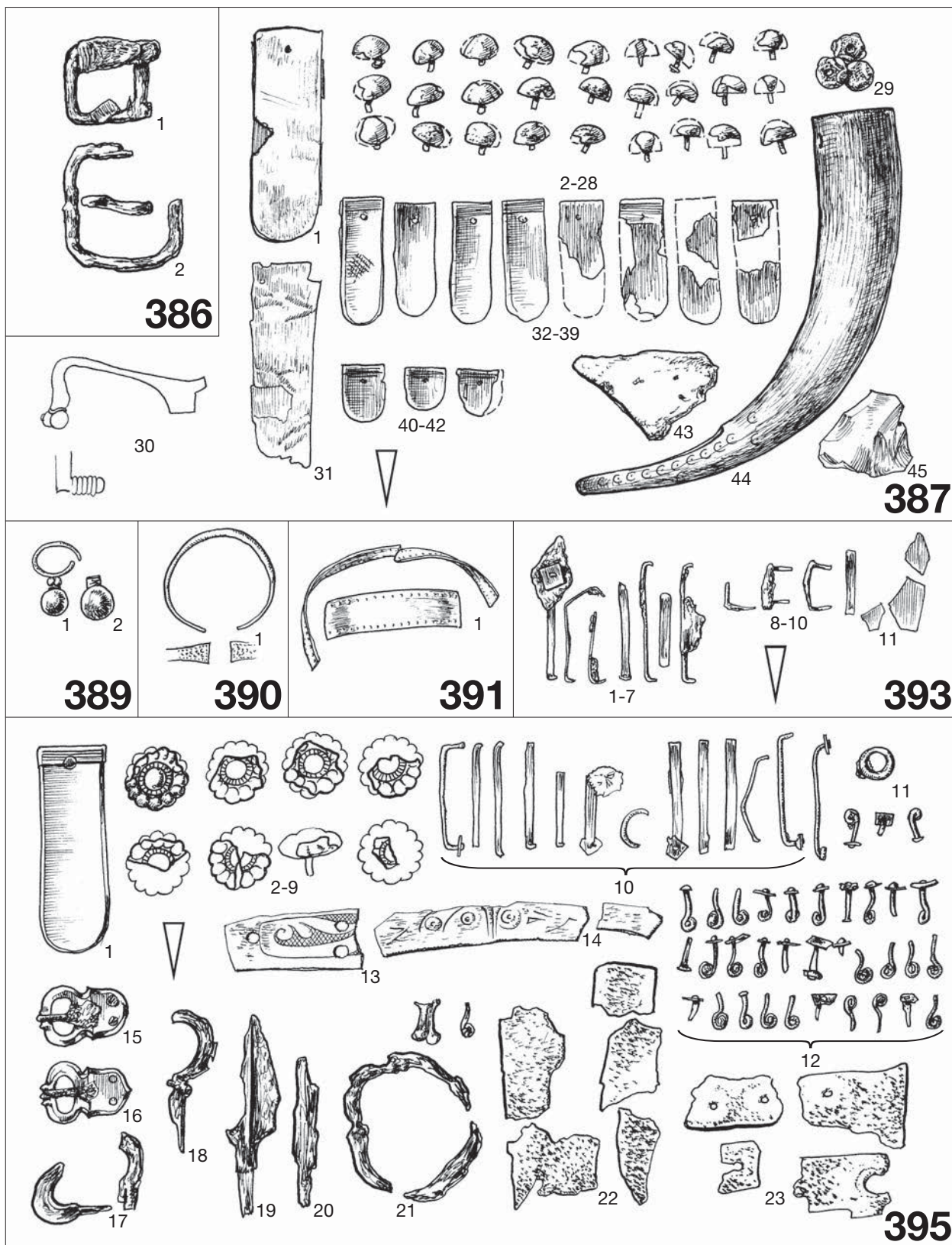

34. tábla. Csákberény-Orondpuszta: 386, 387, 389, 390, 391, 393, 395. sír

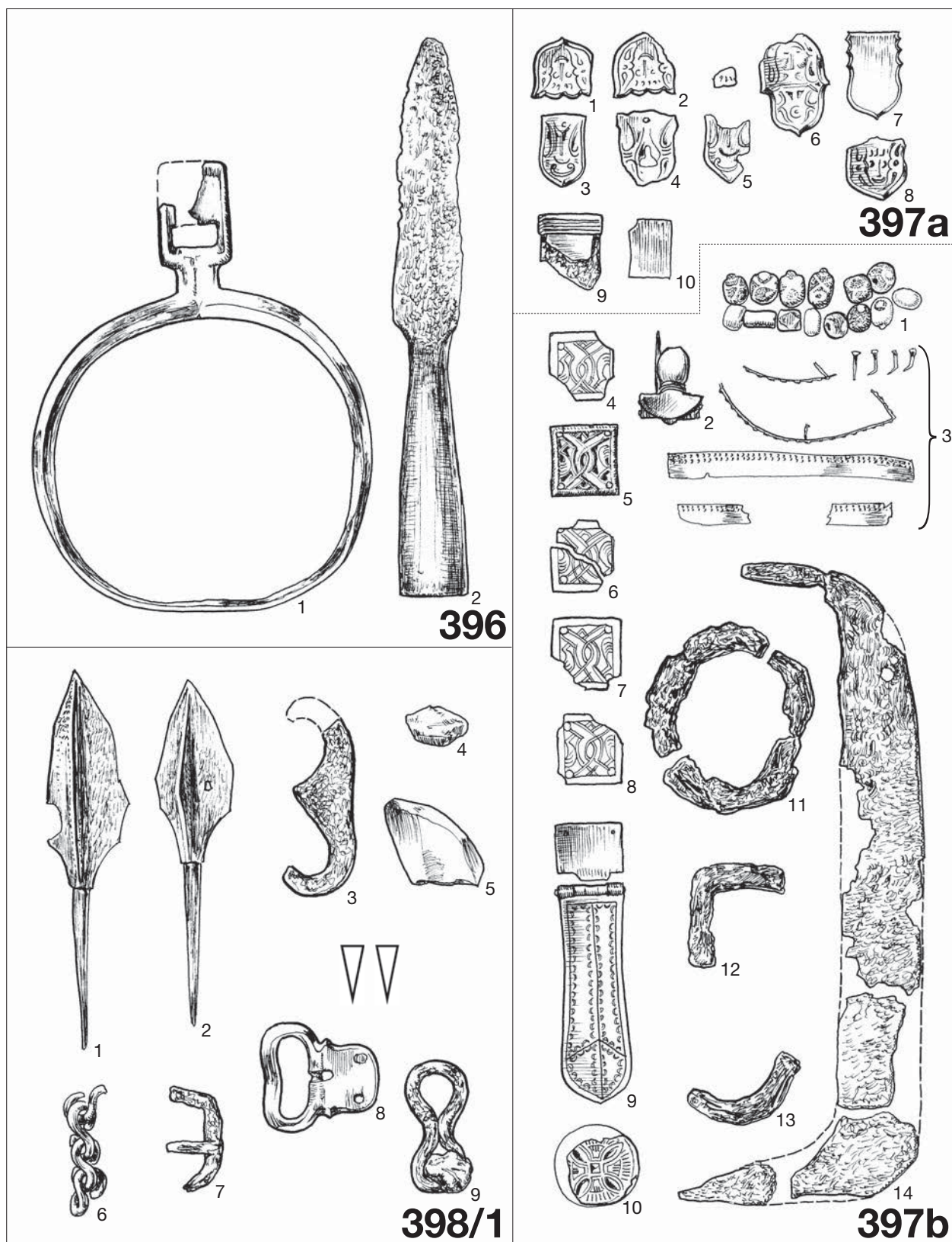

35. tábla. Csákberény-Orondpuszta: 396, 397a, 397b, 398/1. sír

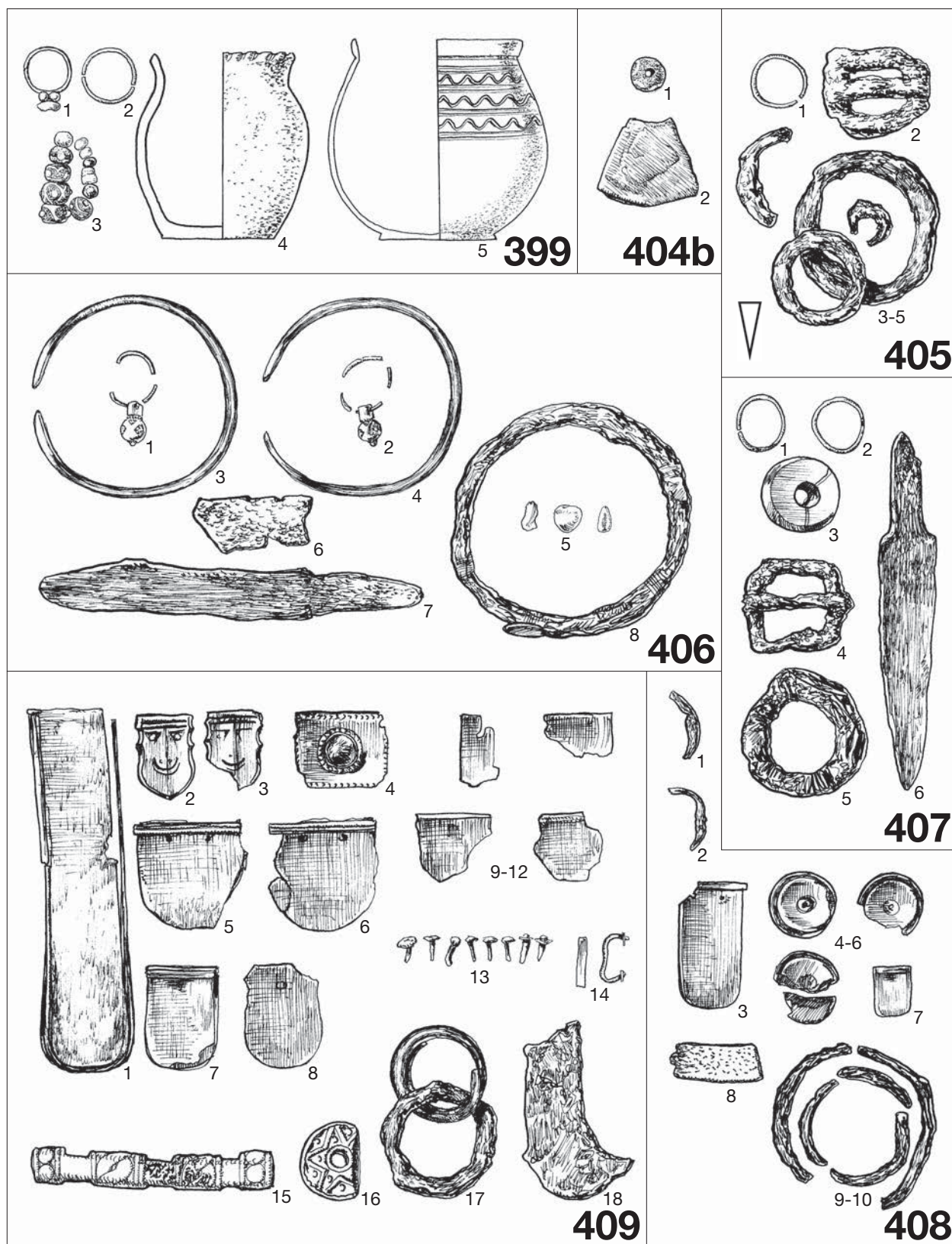

36. tábla. Csákberény-Orondpuszta: 399, 404b, 405, 406, 407, 408, 409. sír

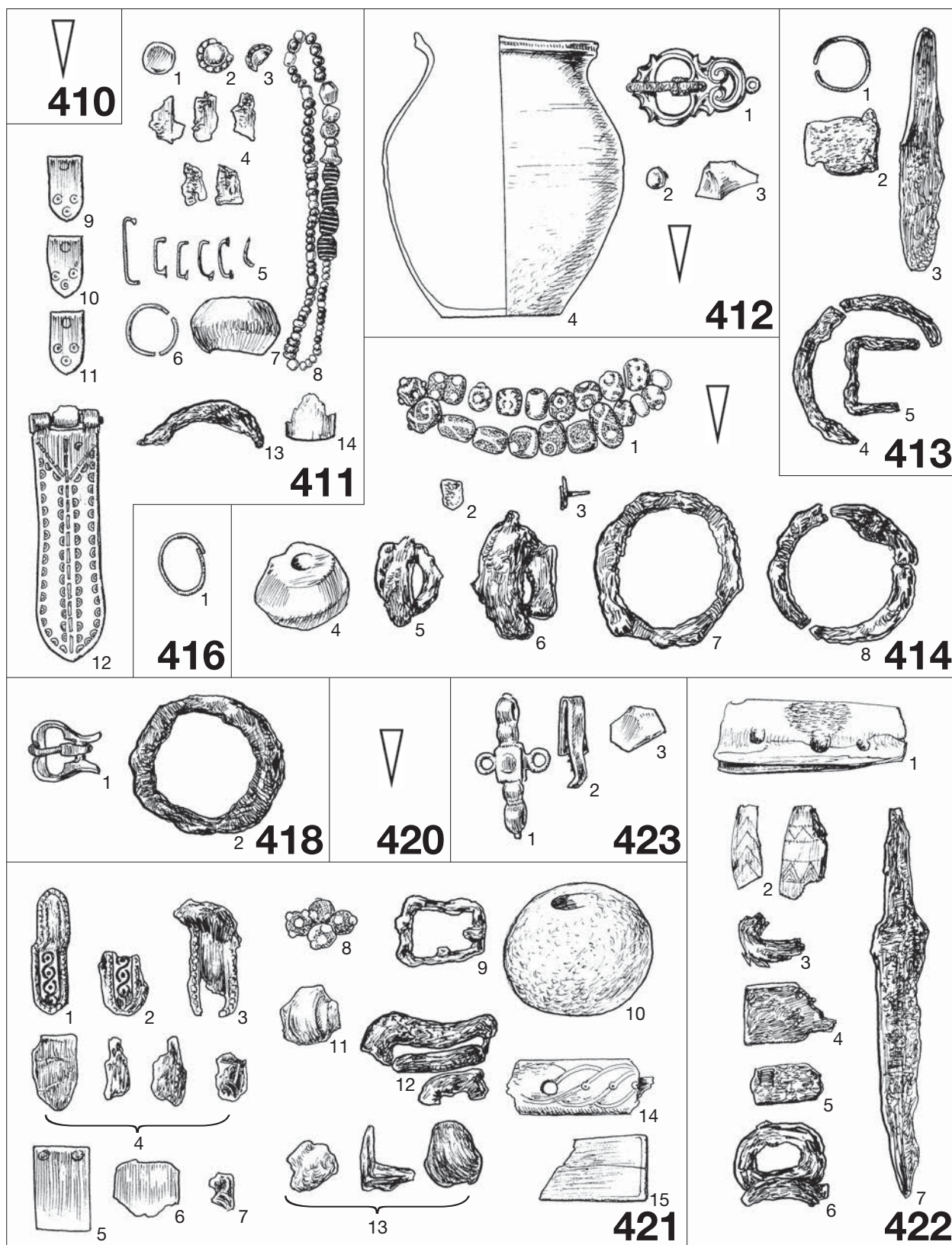

37. tábla. Csákberény-Orondpusztá: 401, 411, 412, 413, 414, 416, 418, 420, 421, 422, 423. sír

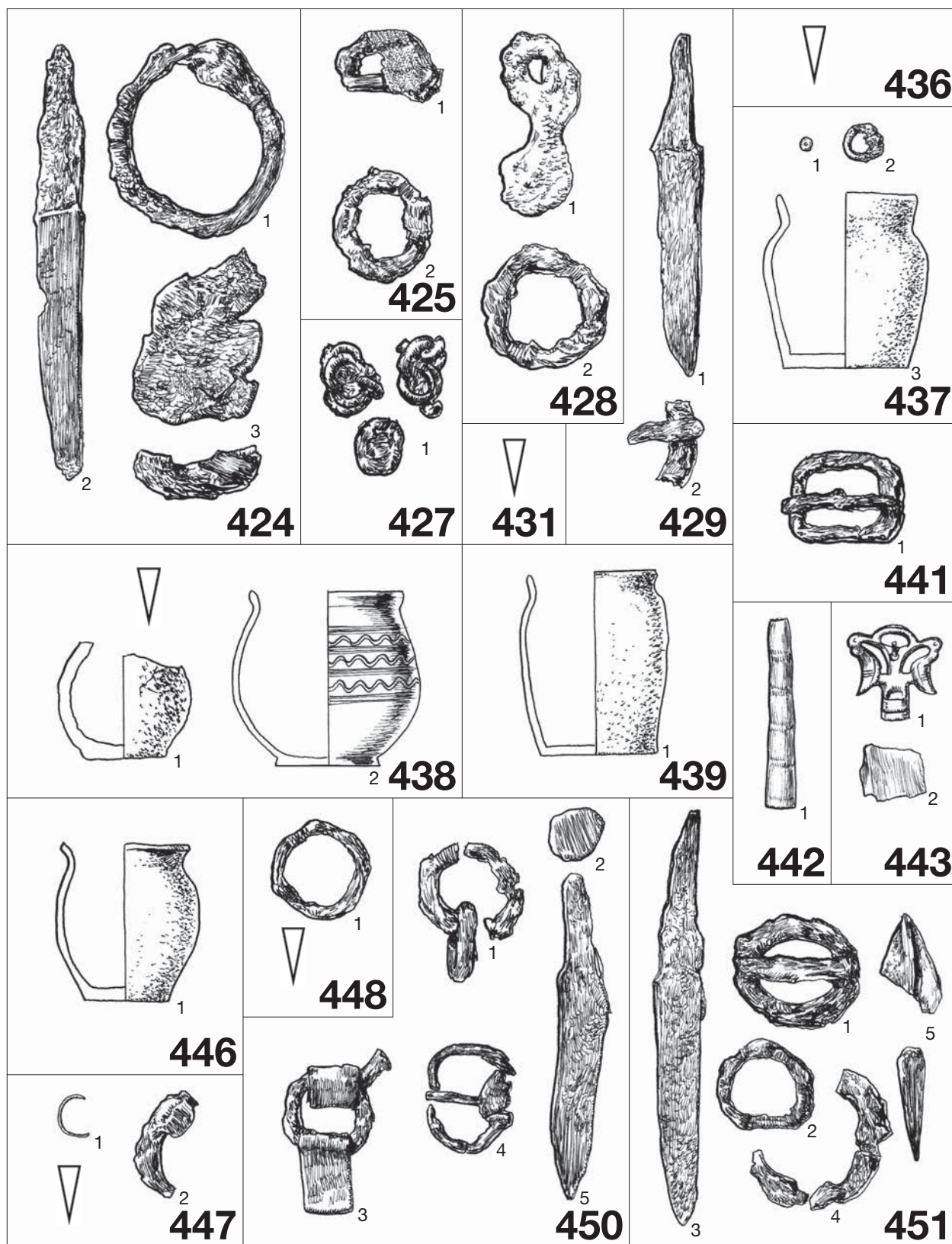

38 tábla. Csákberény-Orondpuszta: 424, 425, 427, 428, 429, 431, 436, 437, 438, 439, 441, 442, 443, 446, 447, 448, 450, 451. sír

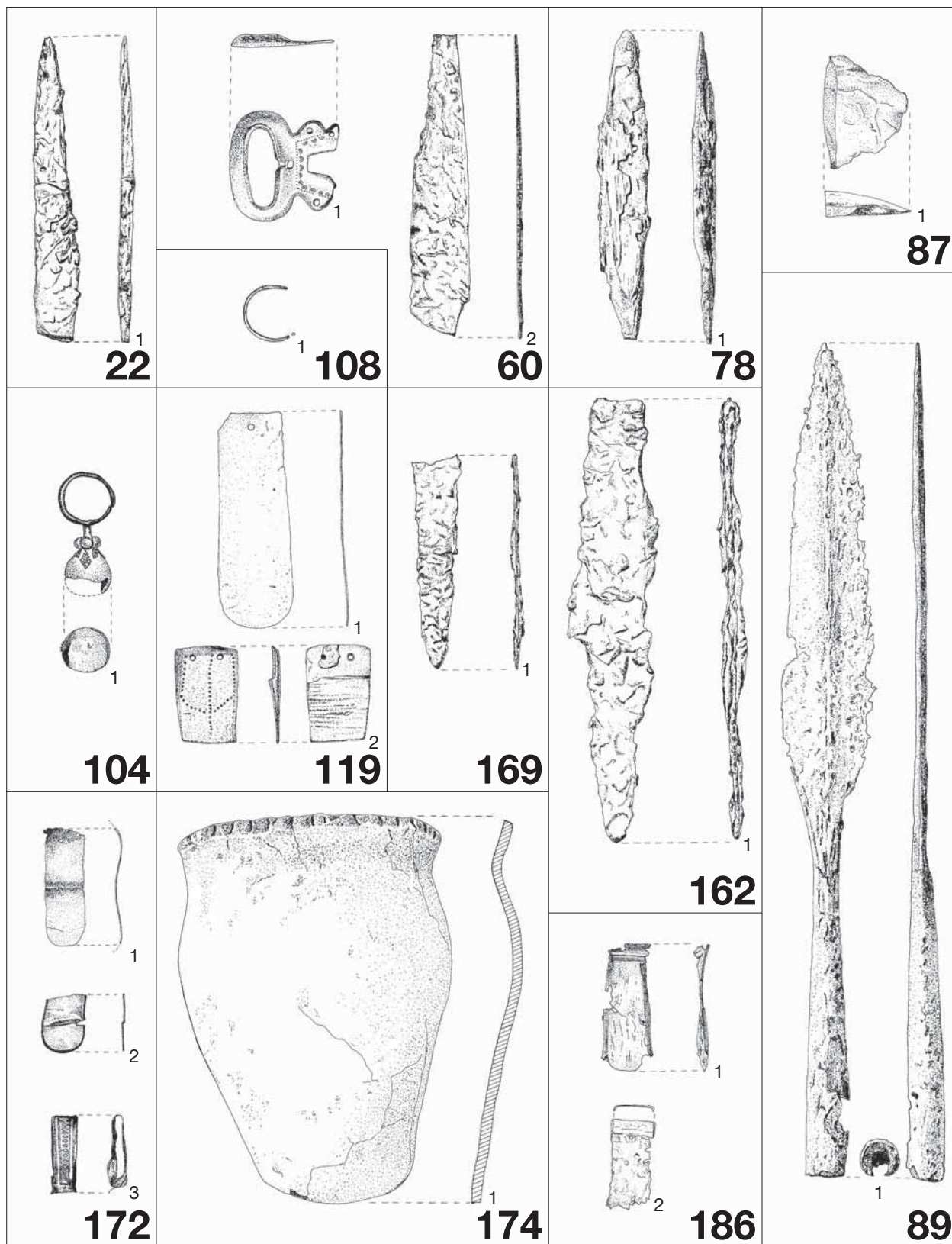

39. tábla. Csákberény-Orondpusztai: 22, 60, 78, 87, 89, 104, 108, 119, 162, 169, 172, 174, 186. sír

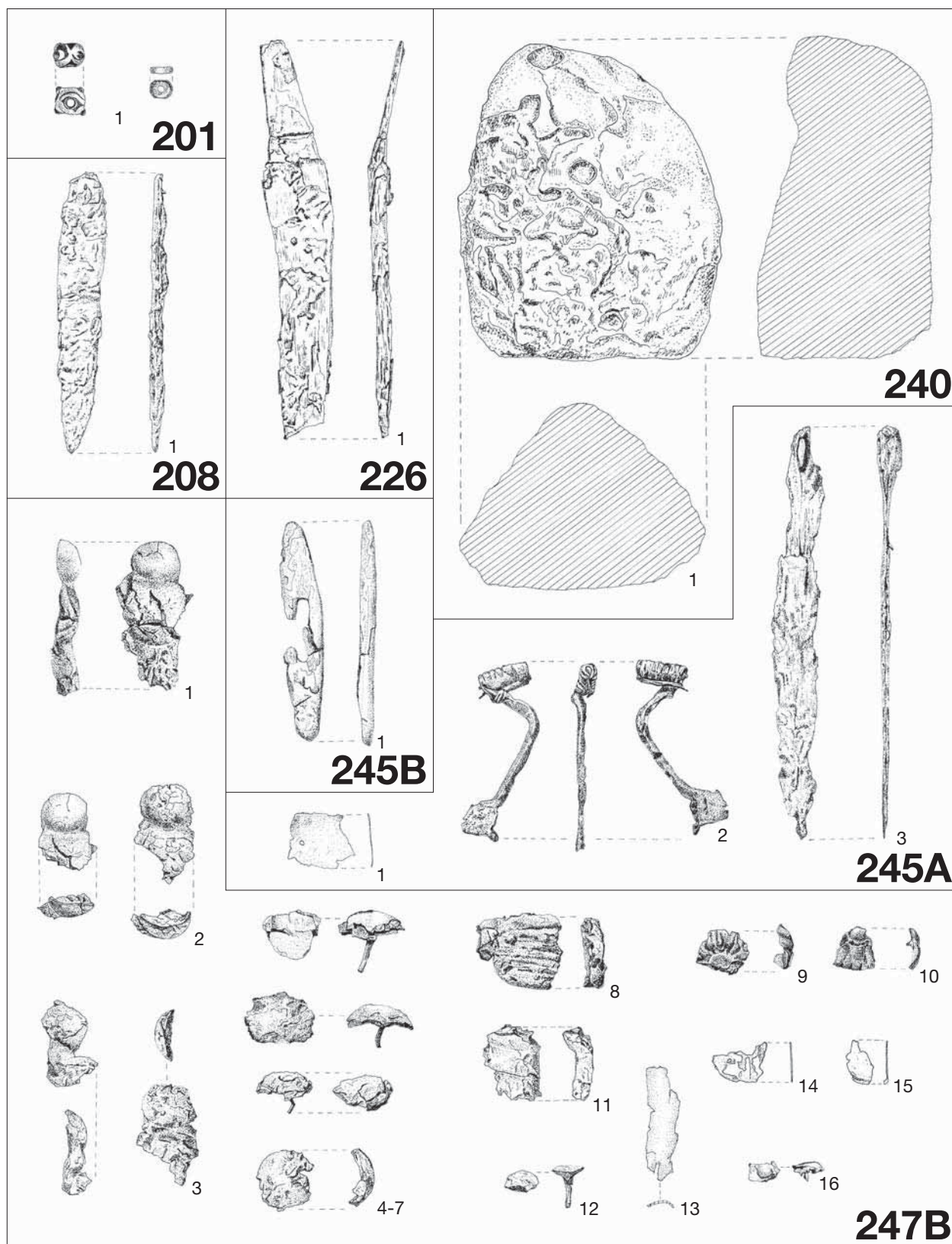

40. tábla. Csákberény-Orondpusztá: 201, 208, 226, 240, 245A, 245B, 247B sír

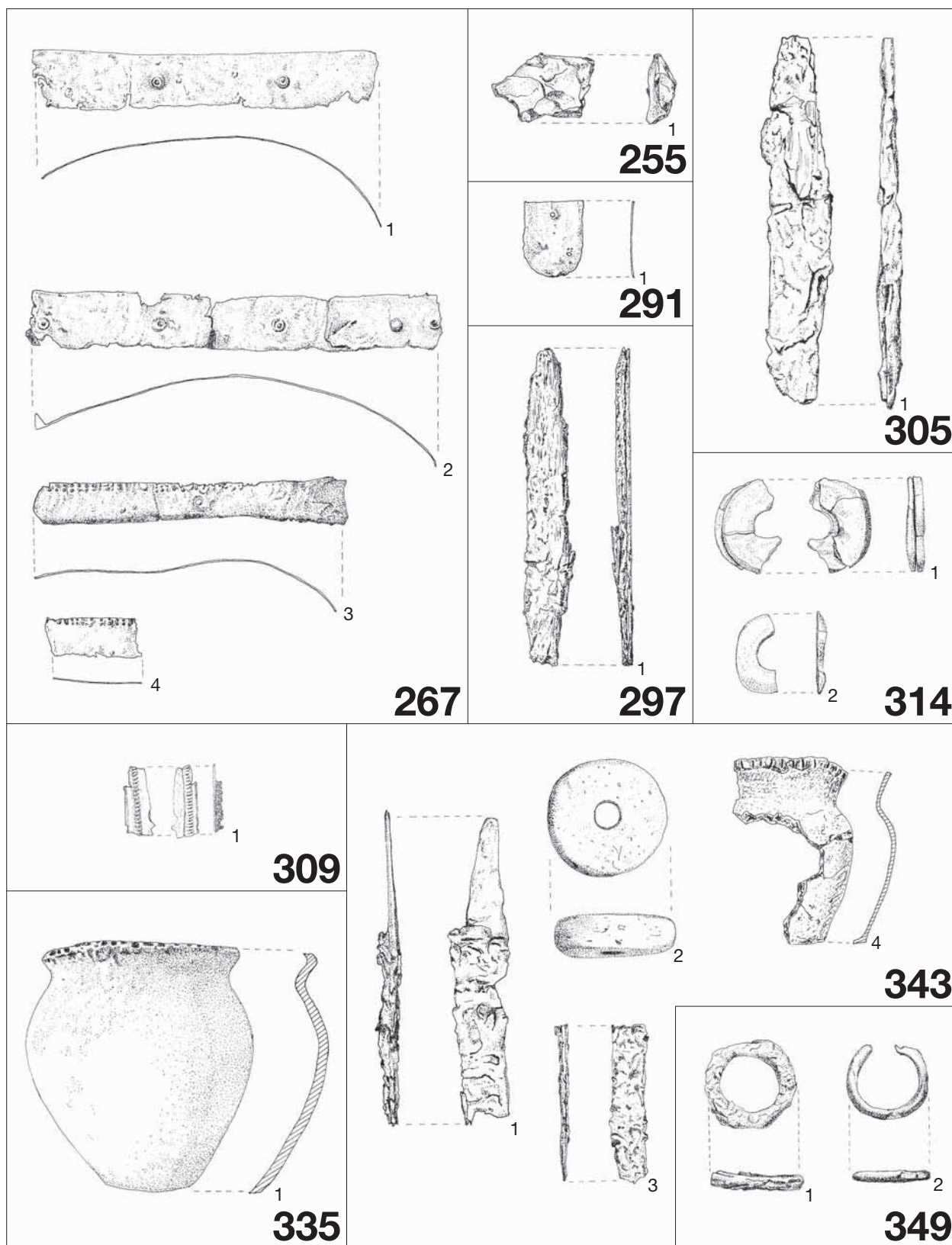

41. tábla. Csákberény-Orondpuszta: 255, 267, 291, 297, 305, 309, 314, 335, 343, 349. sír

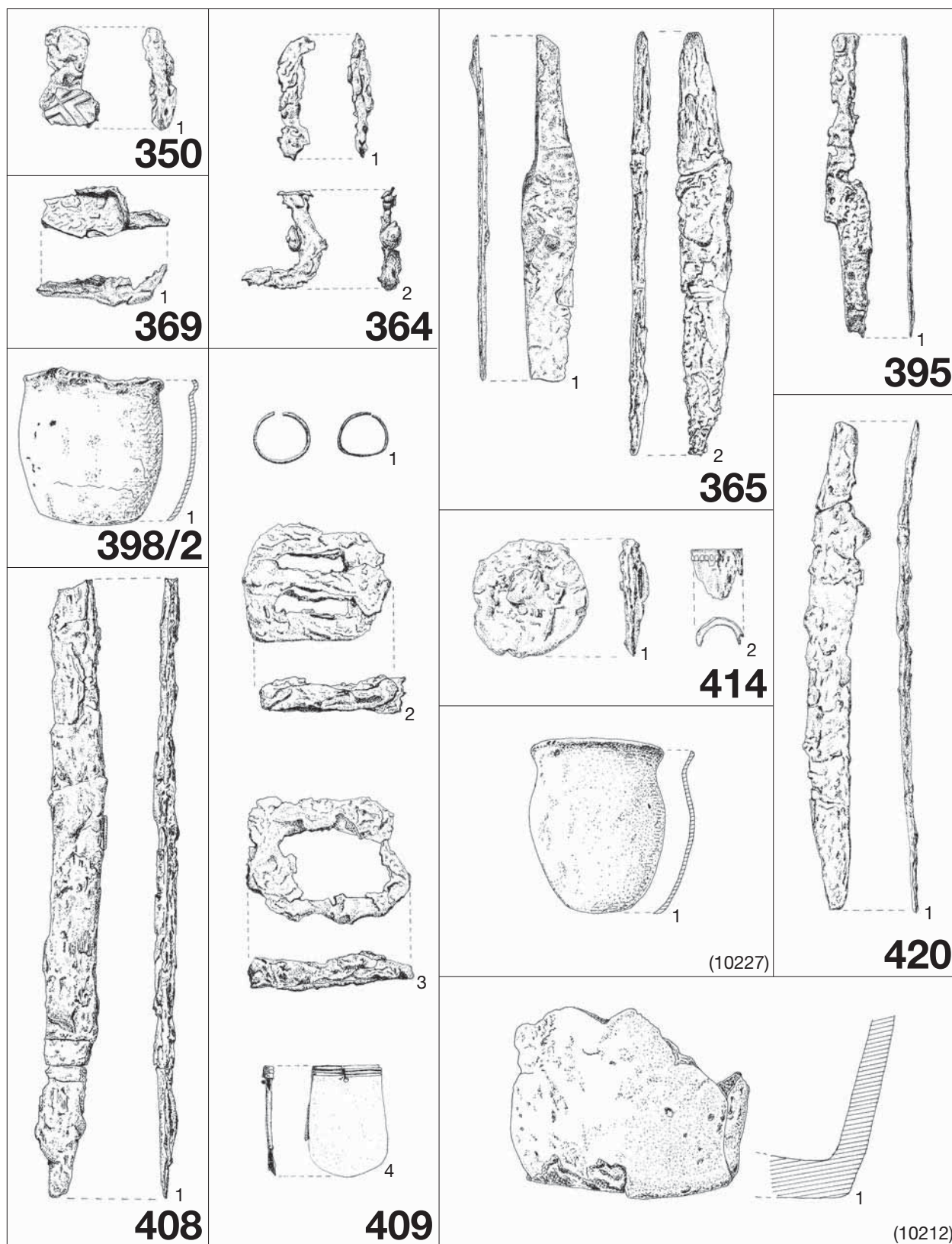

42. tábla. Csákberény-Orondpuszta: 350, 364, 365, 369, 392/2, 408, 409, 411, 420. sír, Ltsz. sz. 10227, 10212.

43–139. TÁBLA. A SÍRLELETEK FOTÓI



43. tábla. Csákbéreny-Orondpusztá: 1, 7, 13, 14. sír

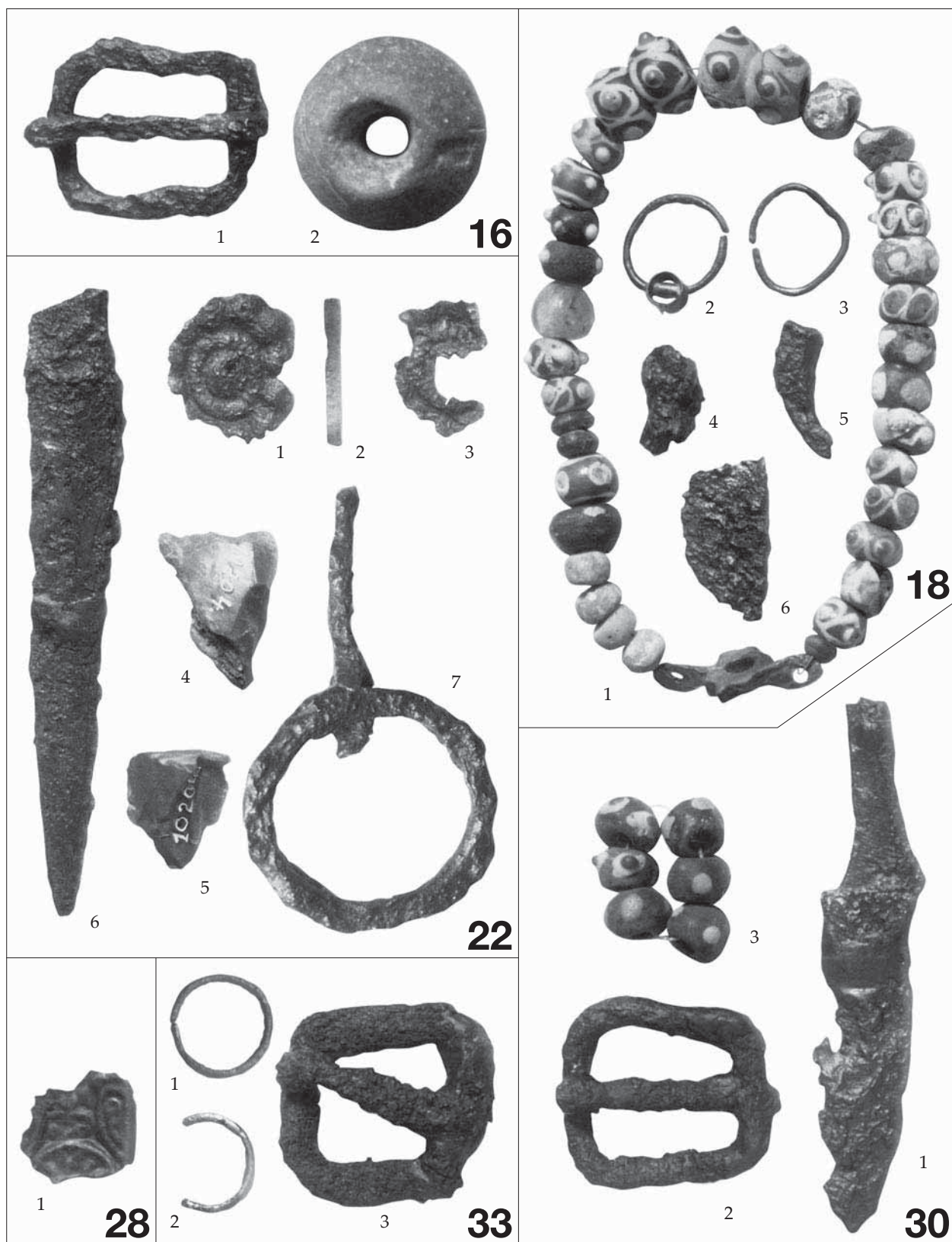

44. tábla. Csákberény-Orondpuszta: 16, 18, 22, 28, 30, 33. sír



44

45. tábla. Csákberény-Orondpuszta: 44. sír



46. tábla. Csákberény-Orondpusztá: 45, 48, 58. sír

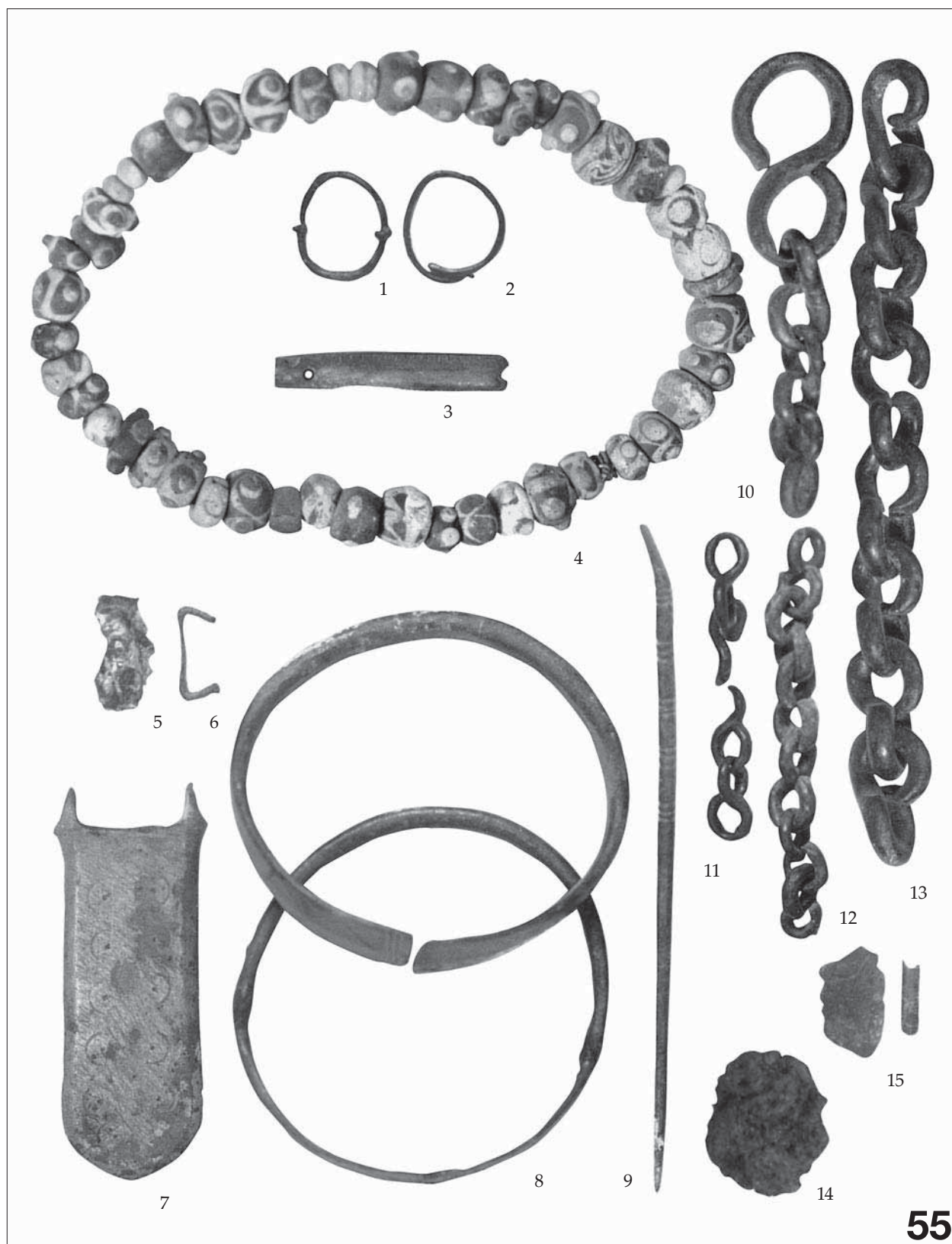

55

47. tábla. Csákberény-Orondpuszta: 55. sír



48. tábla. Csákberény-Orondpuszta: 60. sír

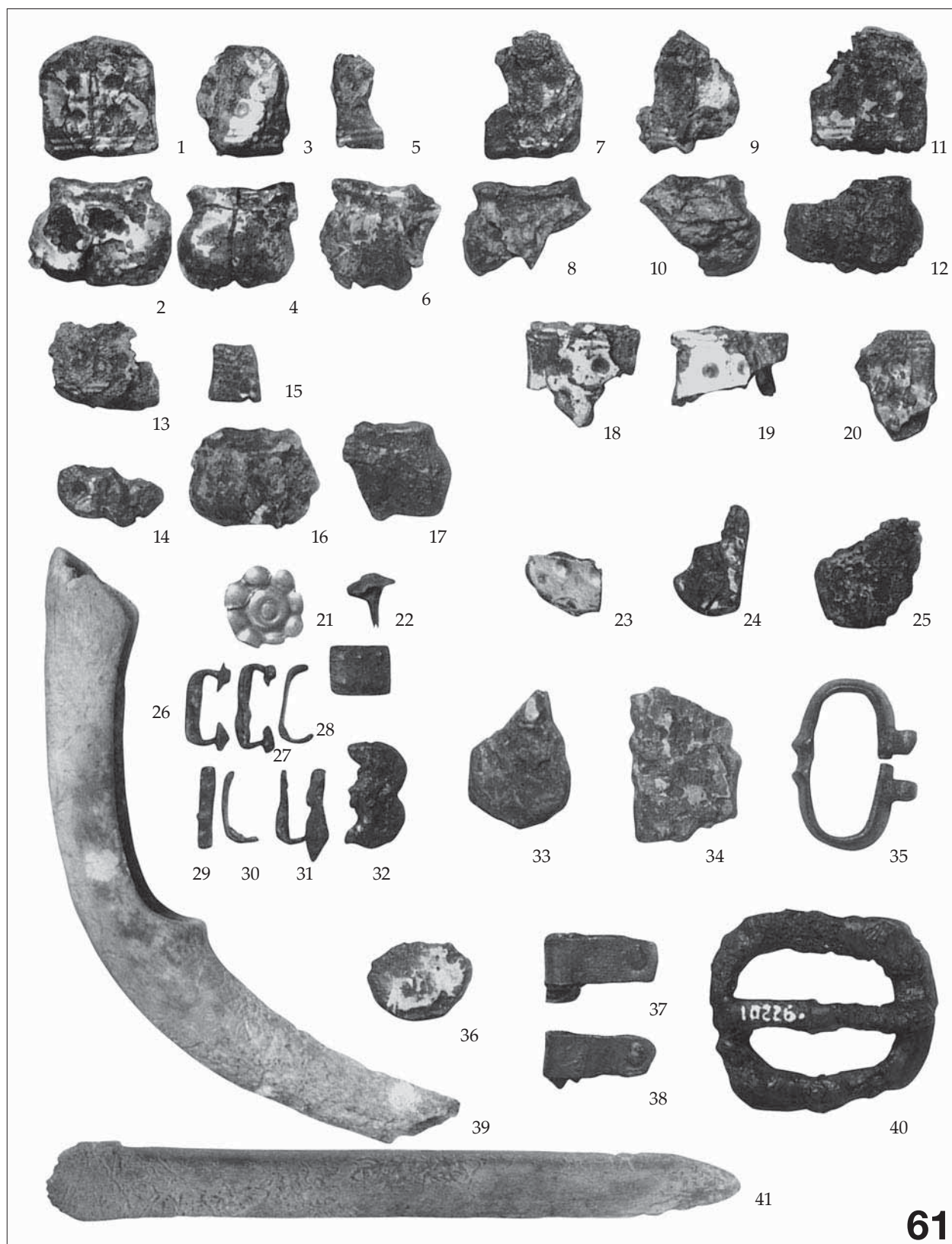

49. tábla. Csákberény-Orondpuszta: 61. sír

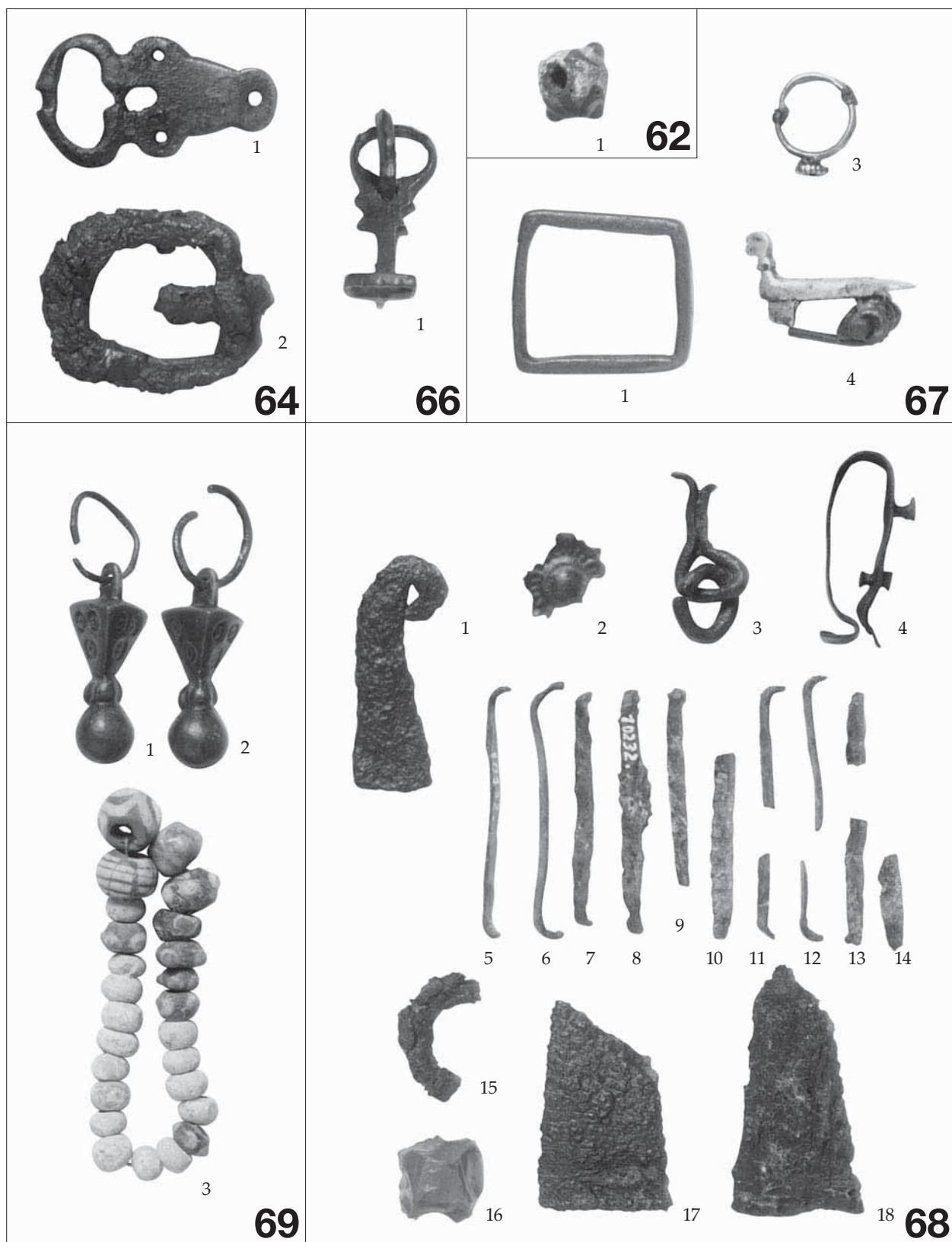

50 tábla. Csákberény-Orondpusztai: 62, 64, 66, 67, 68, 69. sír

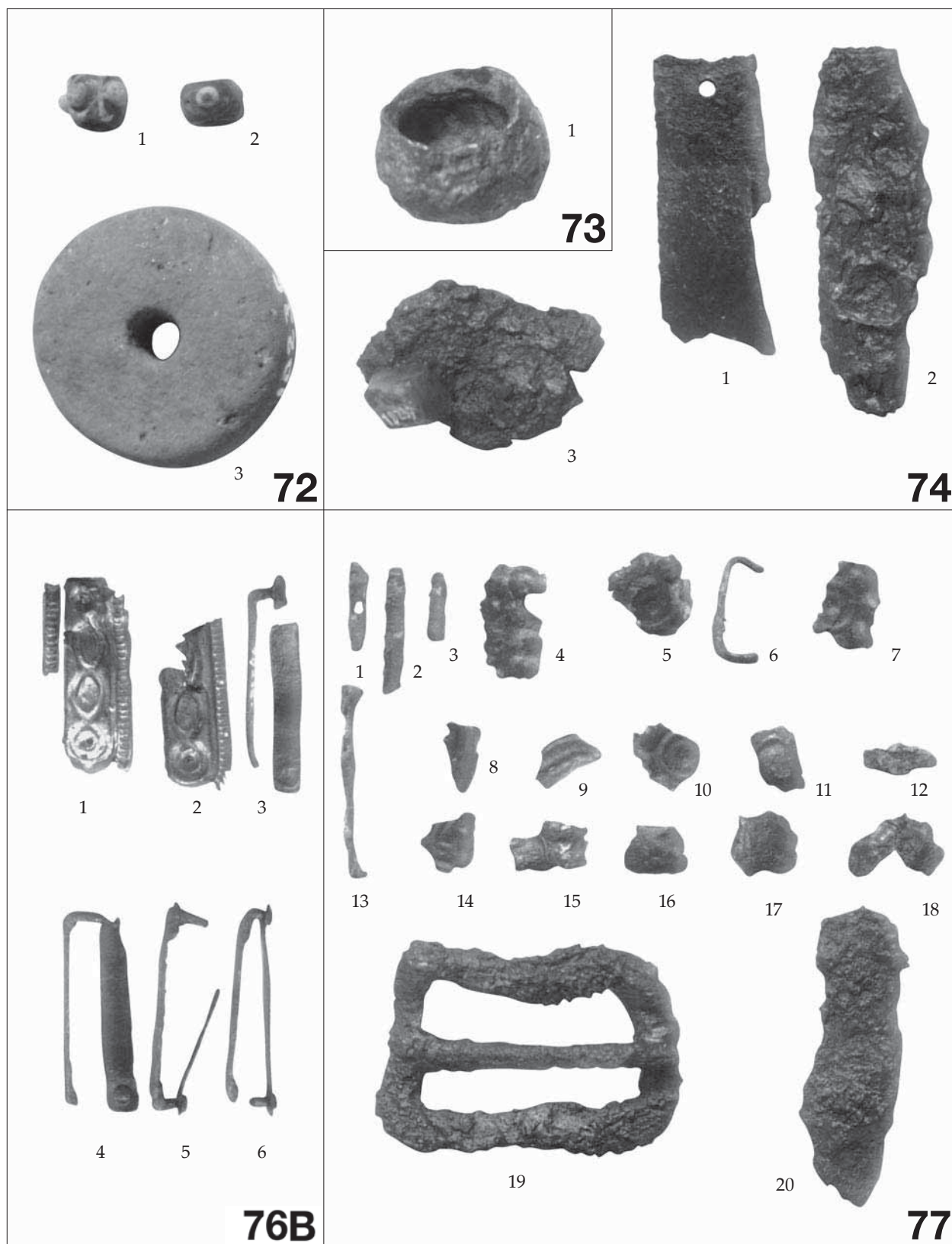

51. tábla. Csákberény-Orondpuszta: 72, 73, 74, 76B, 77. sír



52. tábla. Csákberény-Orondpuszta: 78/A-B, 79, 80, 85/86. (?) sír



53. tábla. Csákberény-Orondpuszta: 86A-B sír

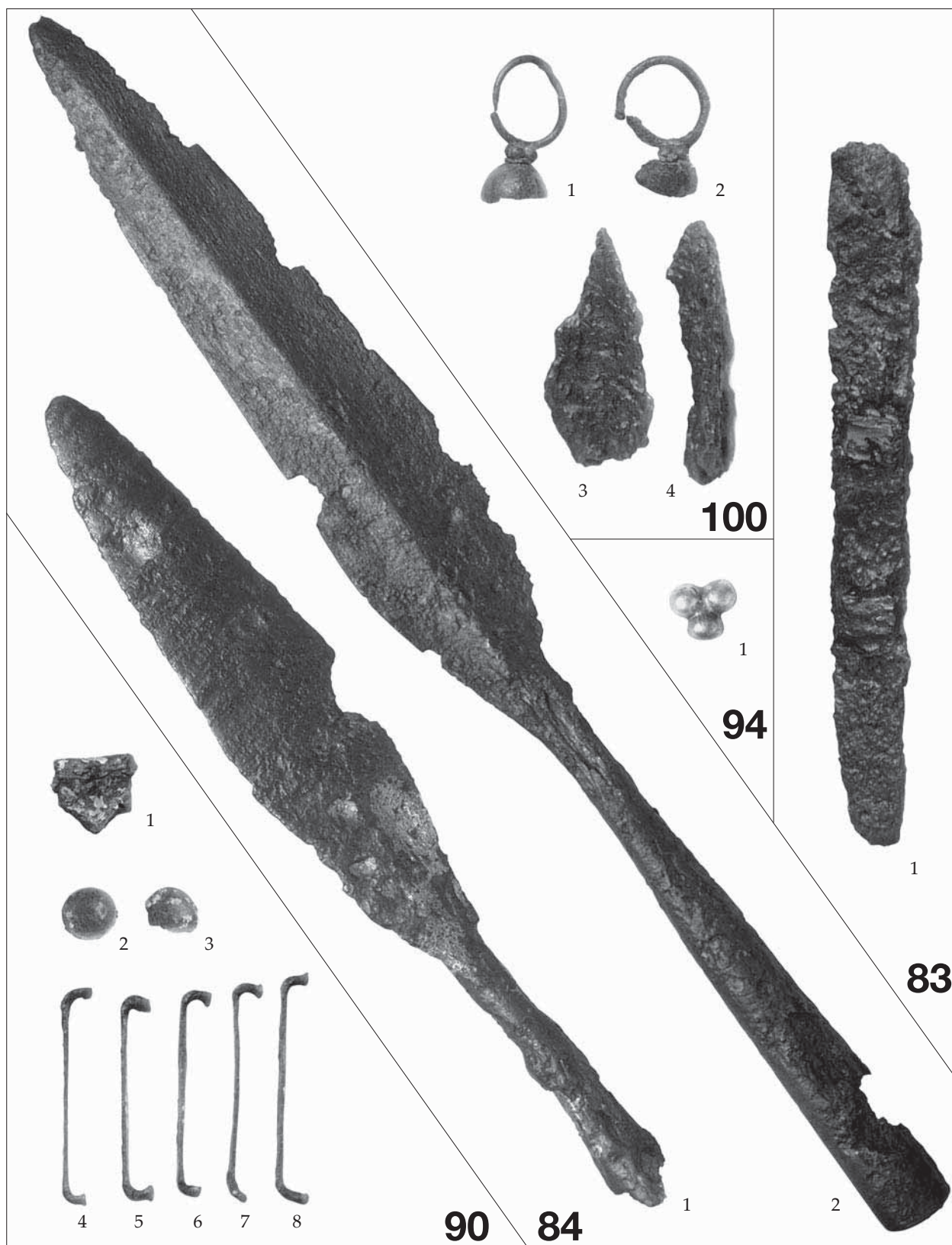

54. tábla. Csákberény-Orondpuszta: 83, 84, 90, 94, 100. sír

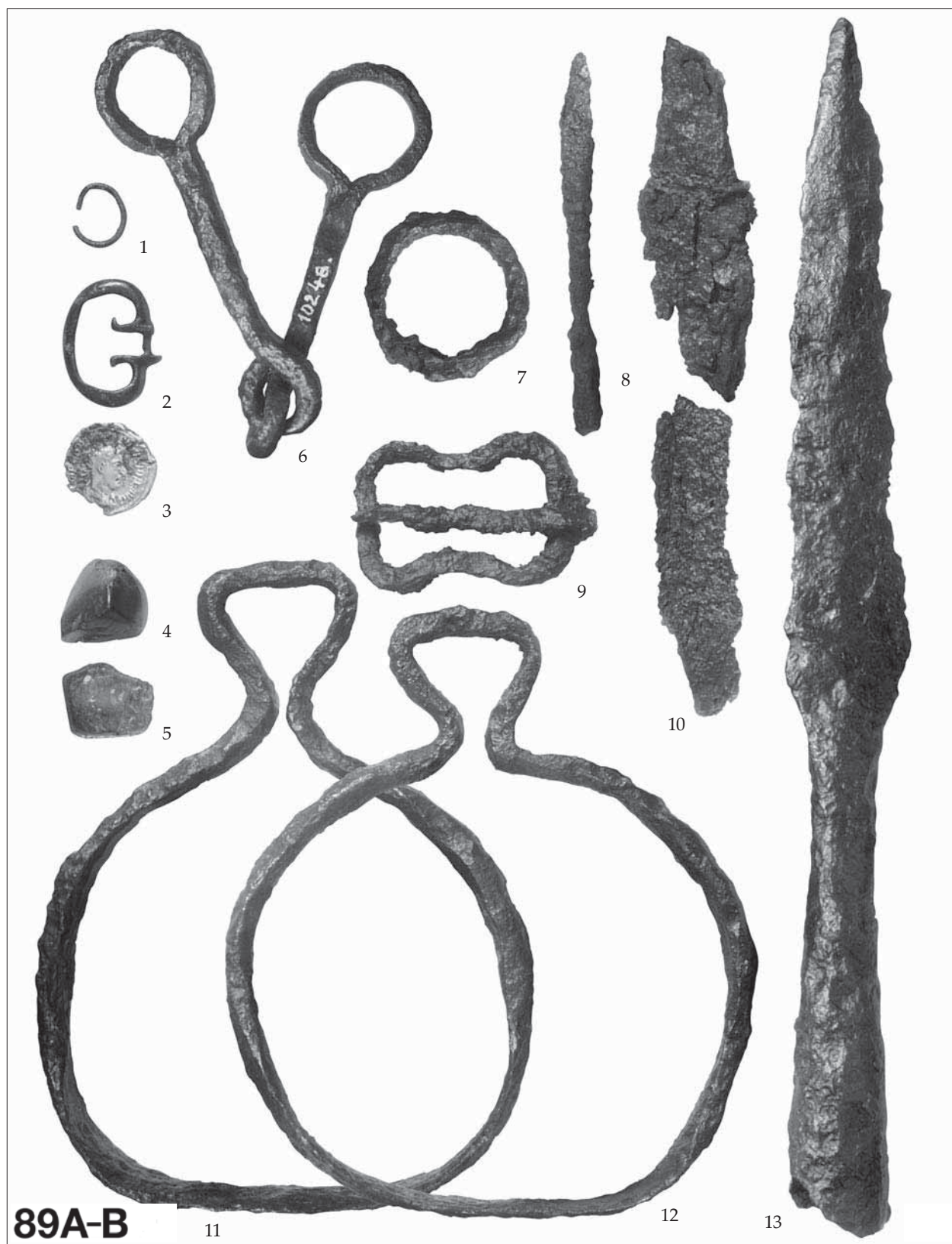

55. tábla. Csákberény-Orondpuszta: 89A-B sír

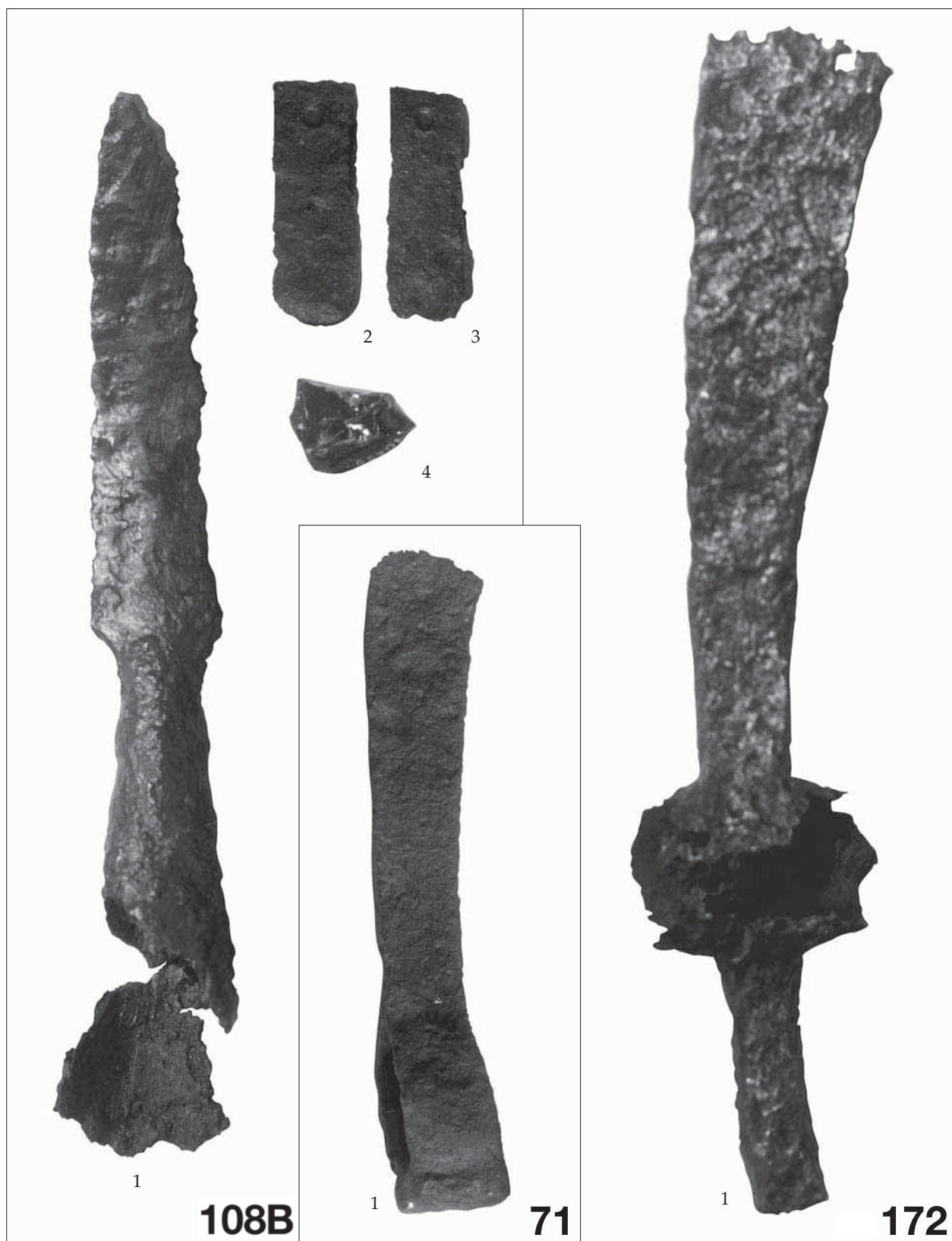

56. tábla. Csákberény-Orondpusztai: 71, 172, 108B sír

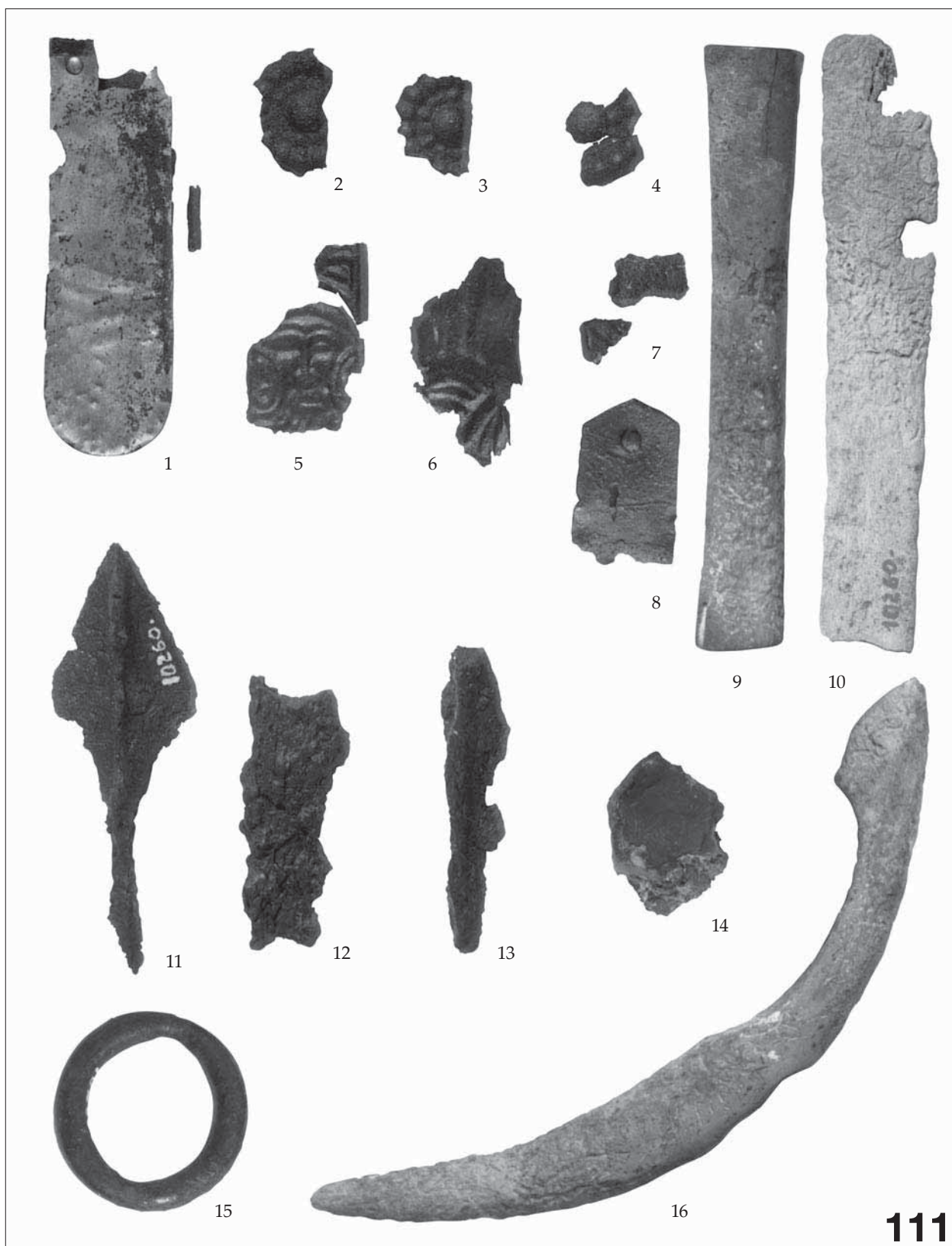

57. tábla. Csákbéreny-Orondpusztá: 111. sír

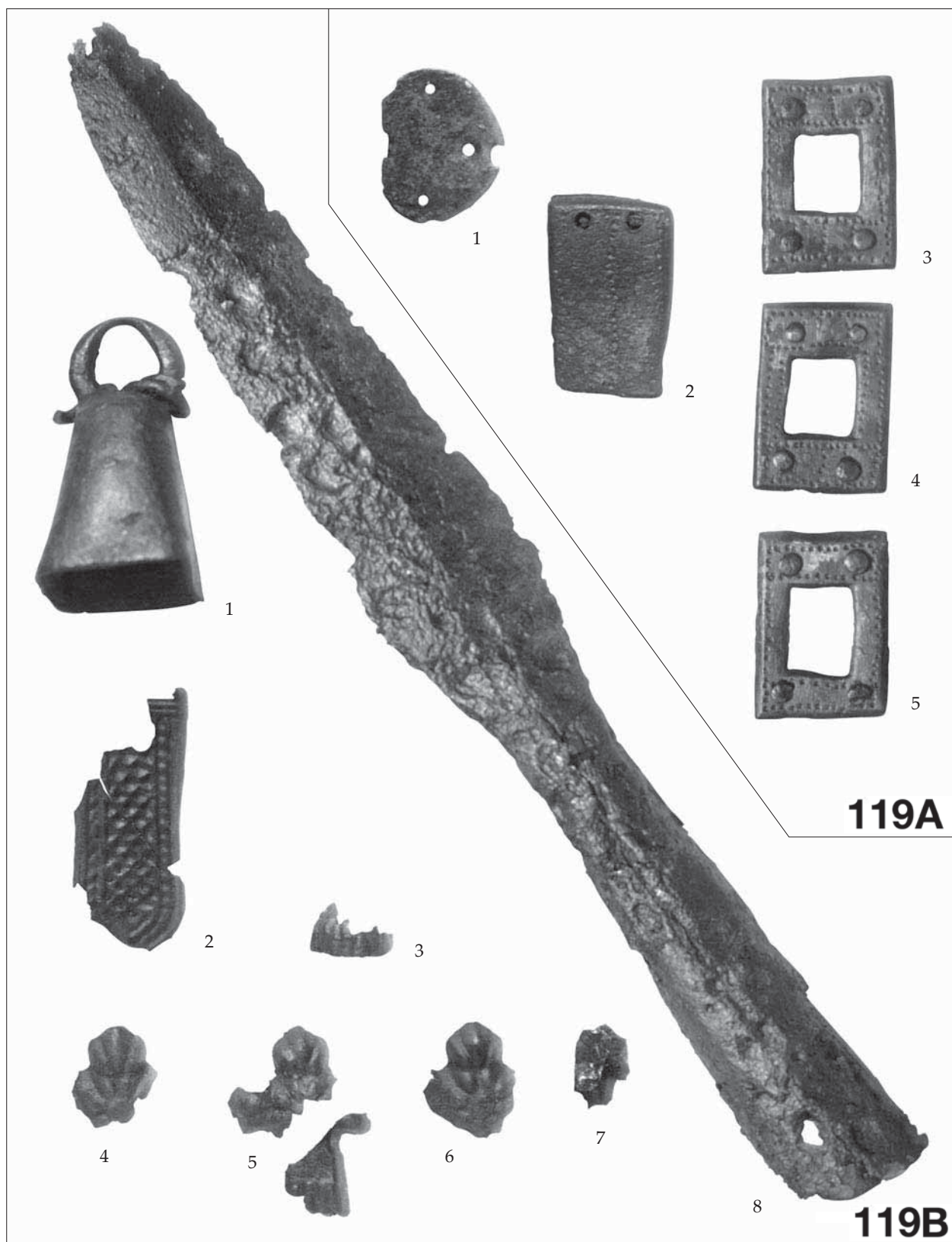

58. tábla. Csákberény-Orondpuszta: 119A, 119B sír

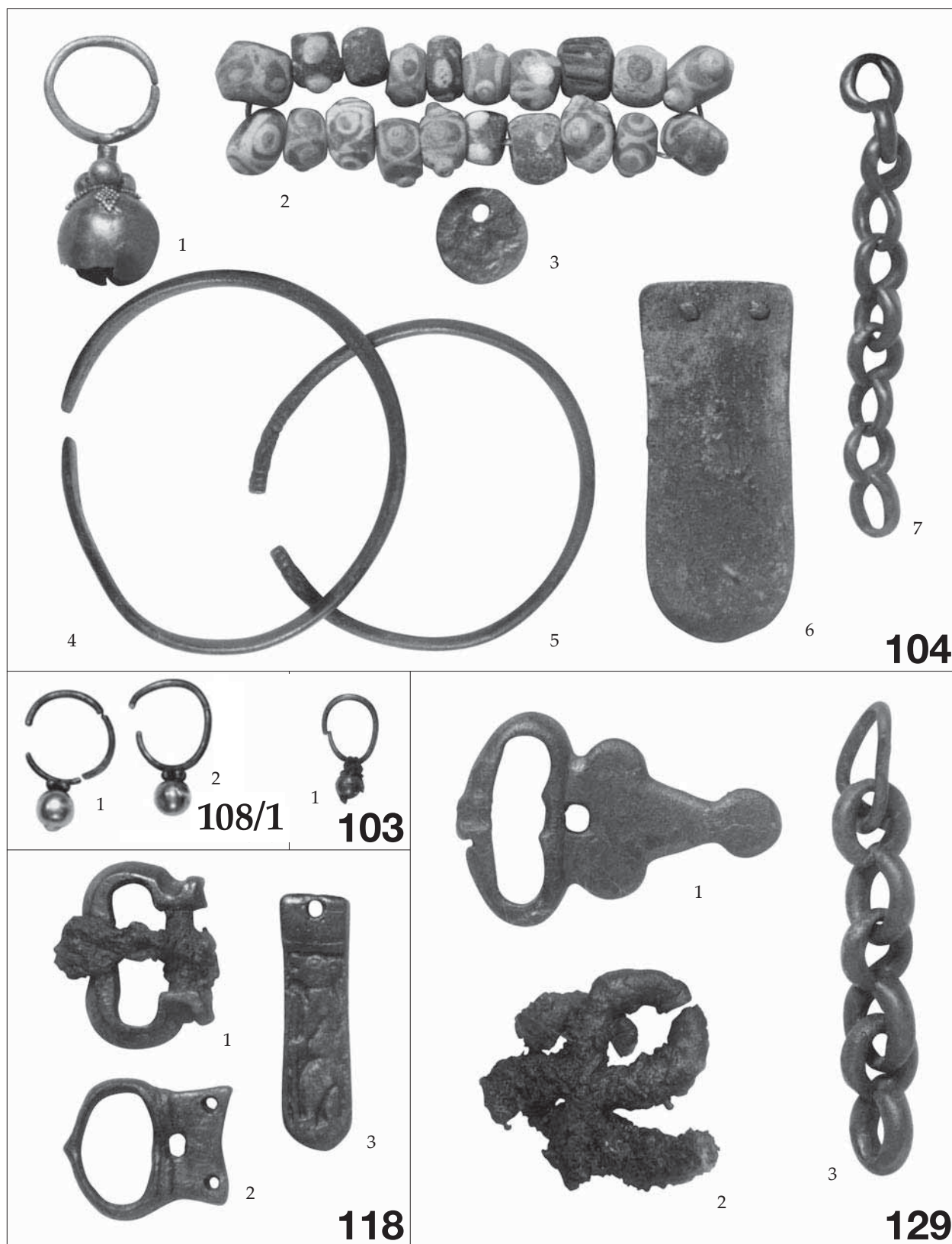

59. tábla. Csákberény-Orondpuszta: 103, 104, 108/1, 118, 129. sír

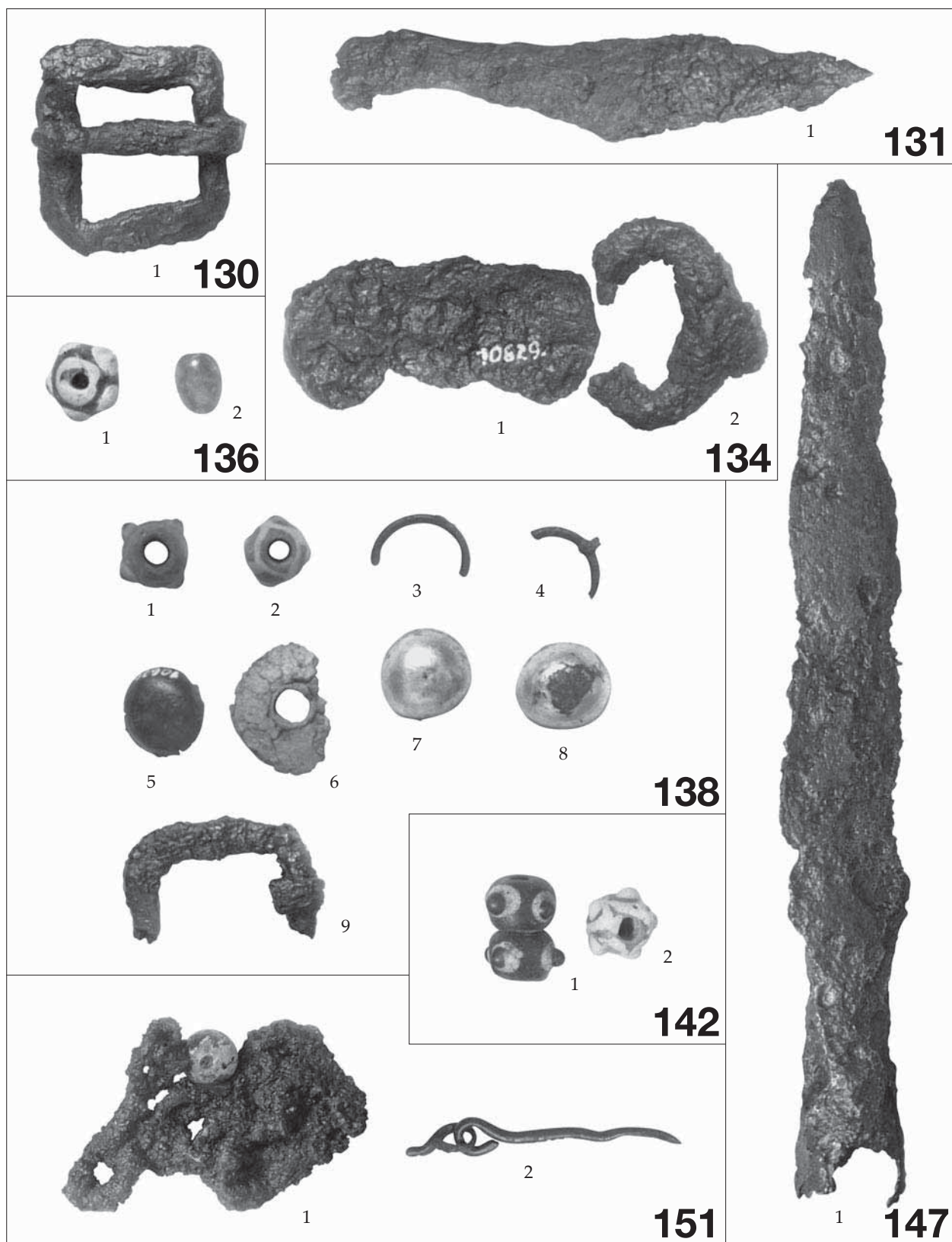

60. tábla. Csákberény-Orondpuszta: 130, 131, 134, 136, 138, 142, 147, 151. sír

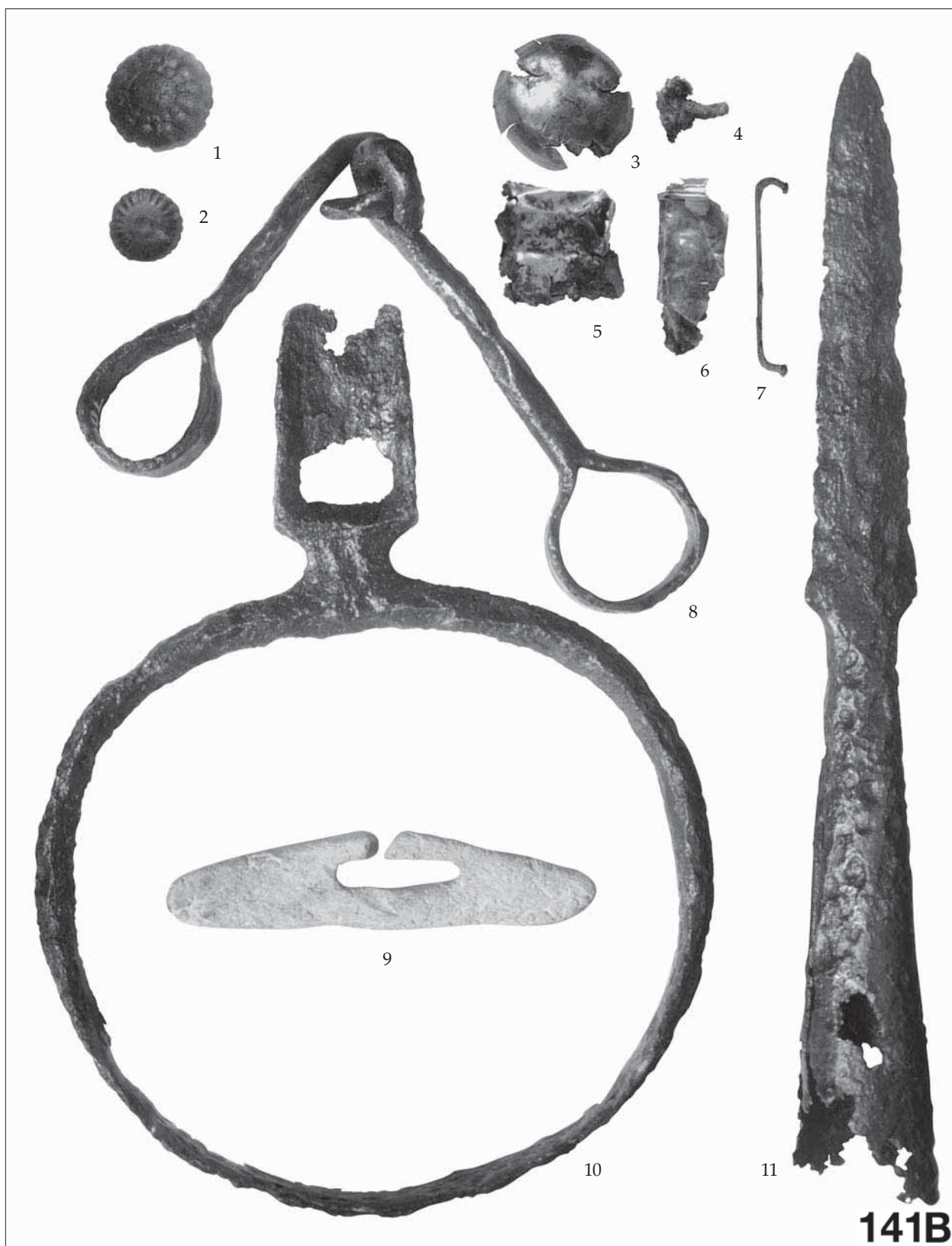

61. tábla. Csákberény-Orondpusztá: 141B sír

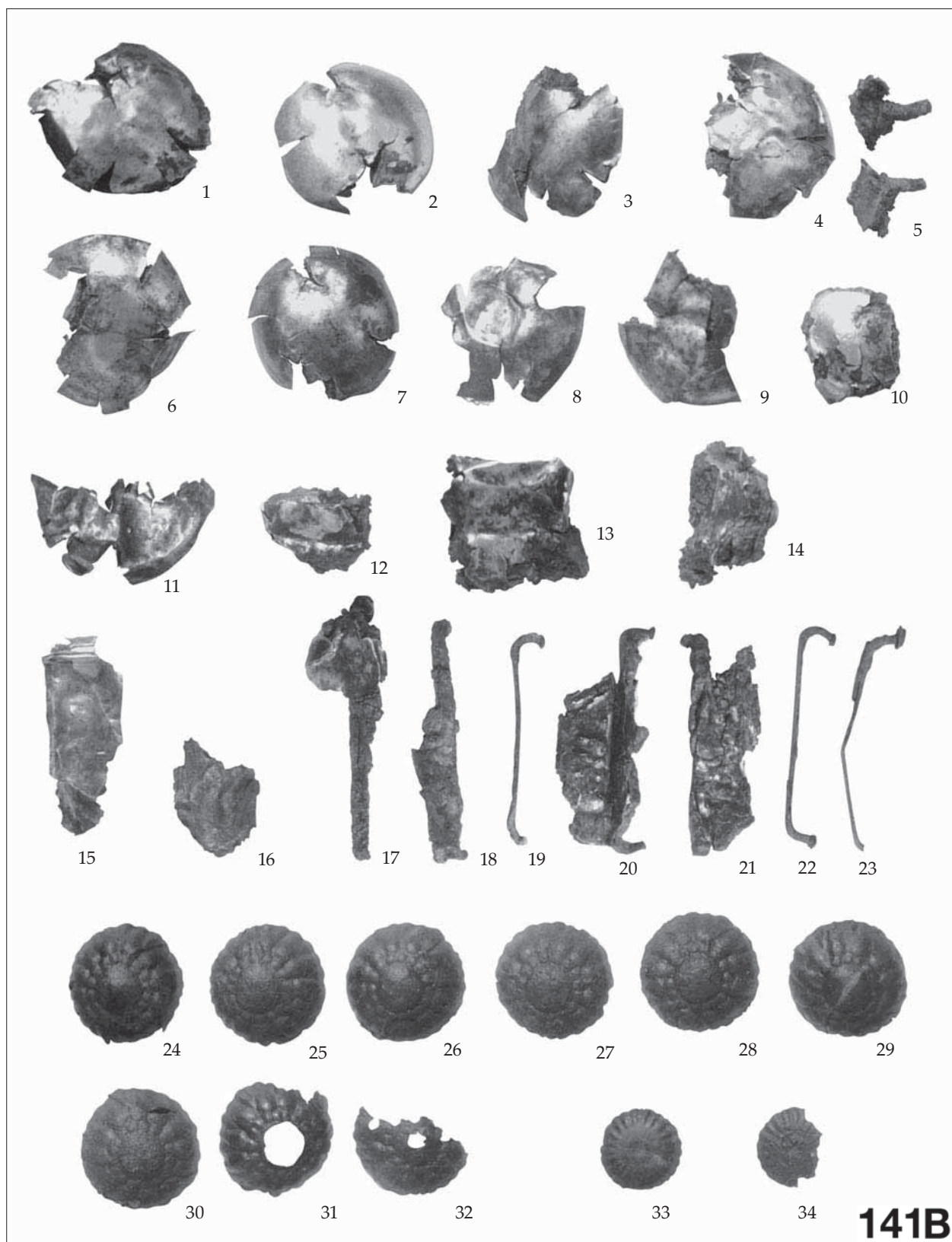

62. tábla. Csákberény-Orondpuszta: 141B sír

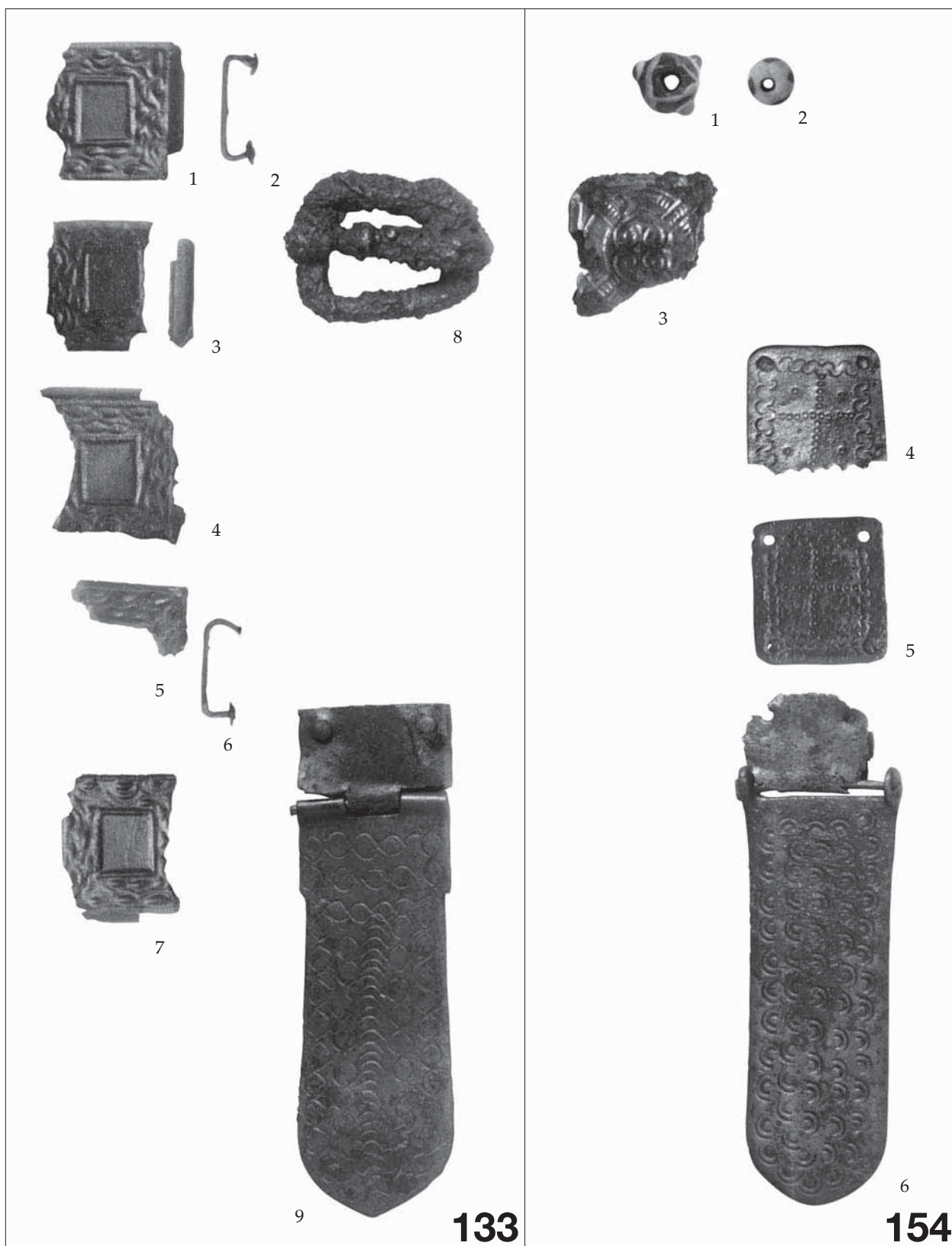

63. tábla. Csákberény-Orondpuszta: 133, 154. sír

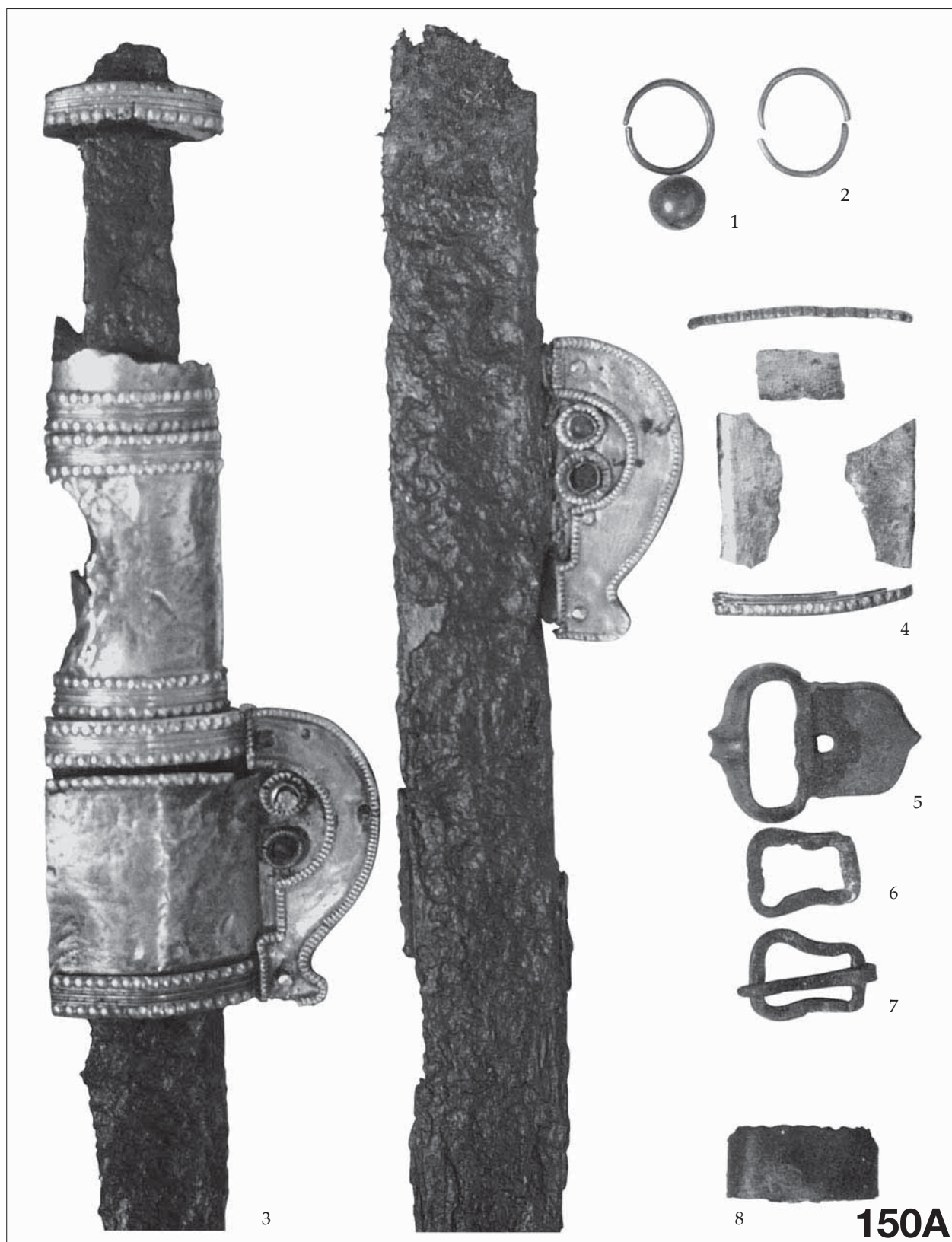

64. tábla. Csákberény-Orondpuszta: 150A sír

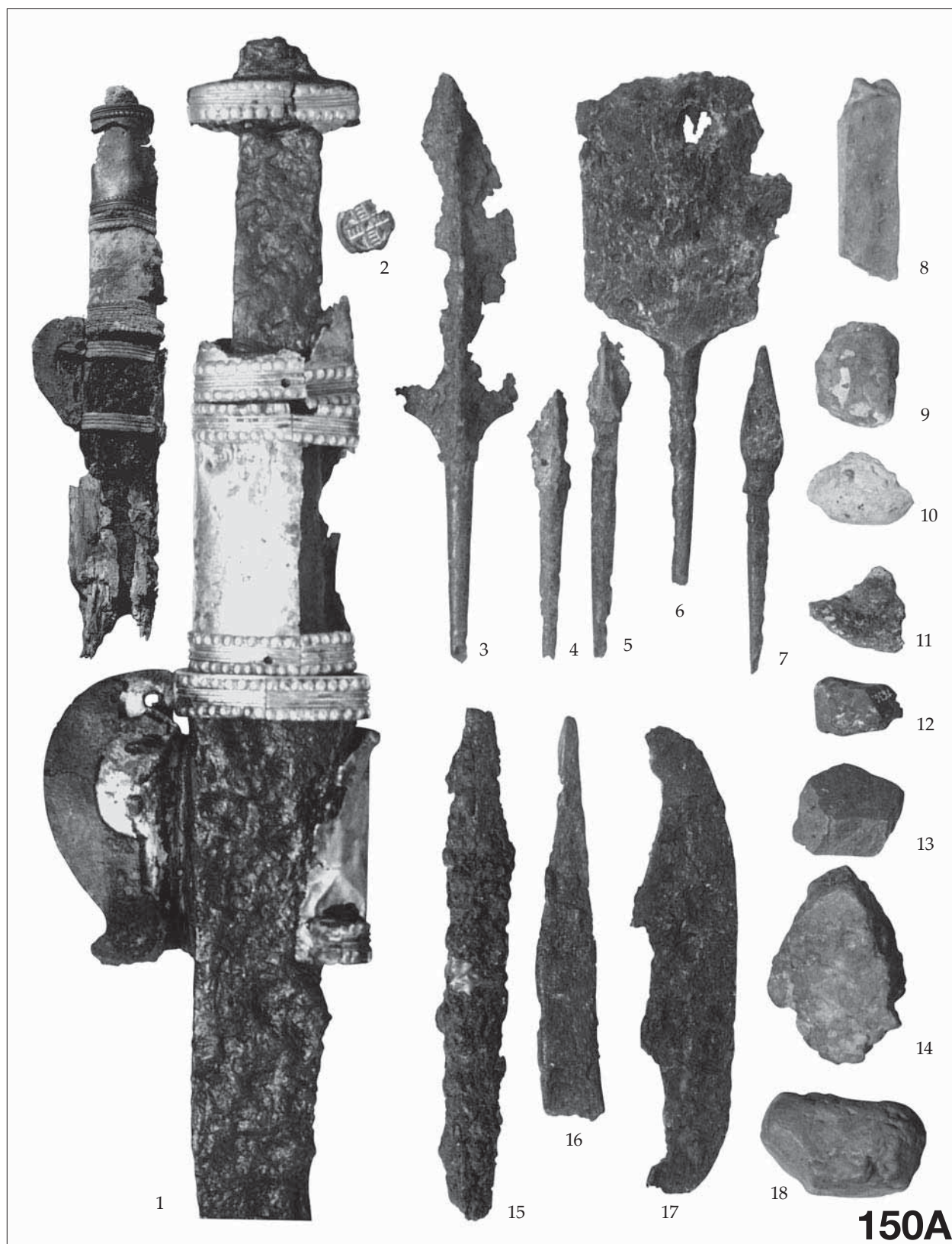

65. tábla. Csákberény-Orondpusztai: 150A sír

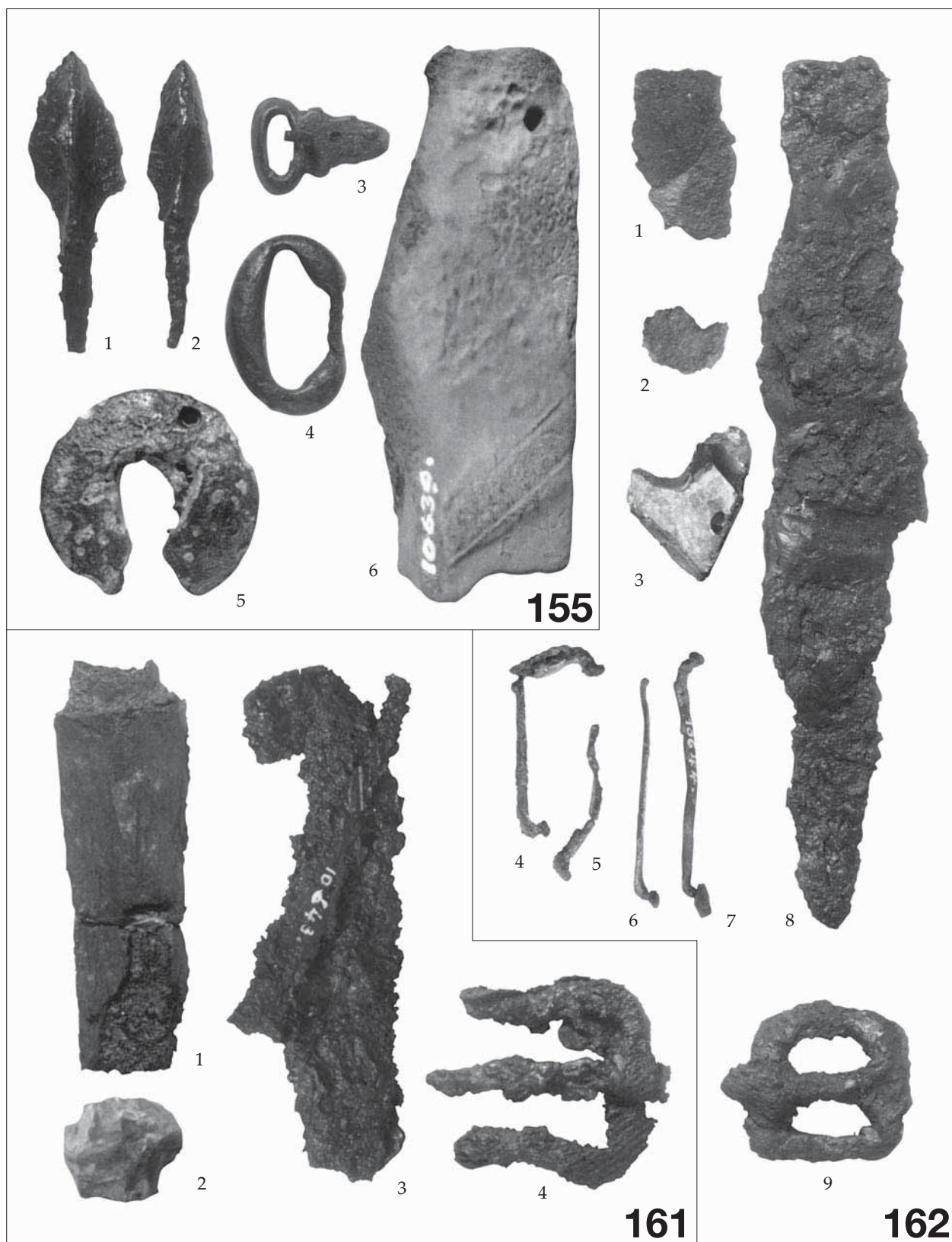

66. tábla. Csákerény-Orondpusztai: 155, 161, 162. sír

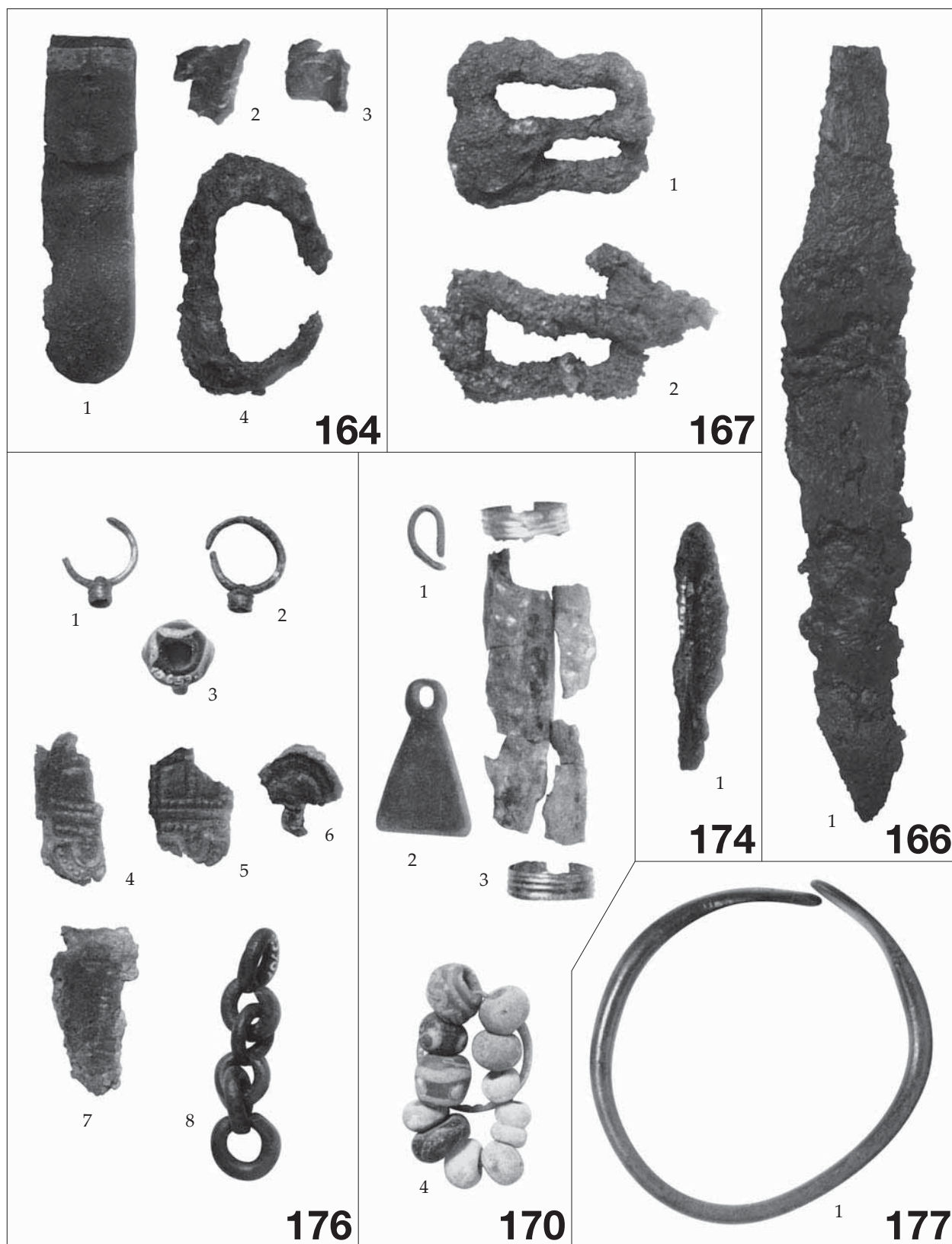

67. tábla. Csákberény-Orondpuszta: 164, 166, 167, 170, 174, 176, 177. sír

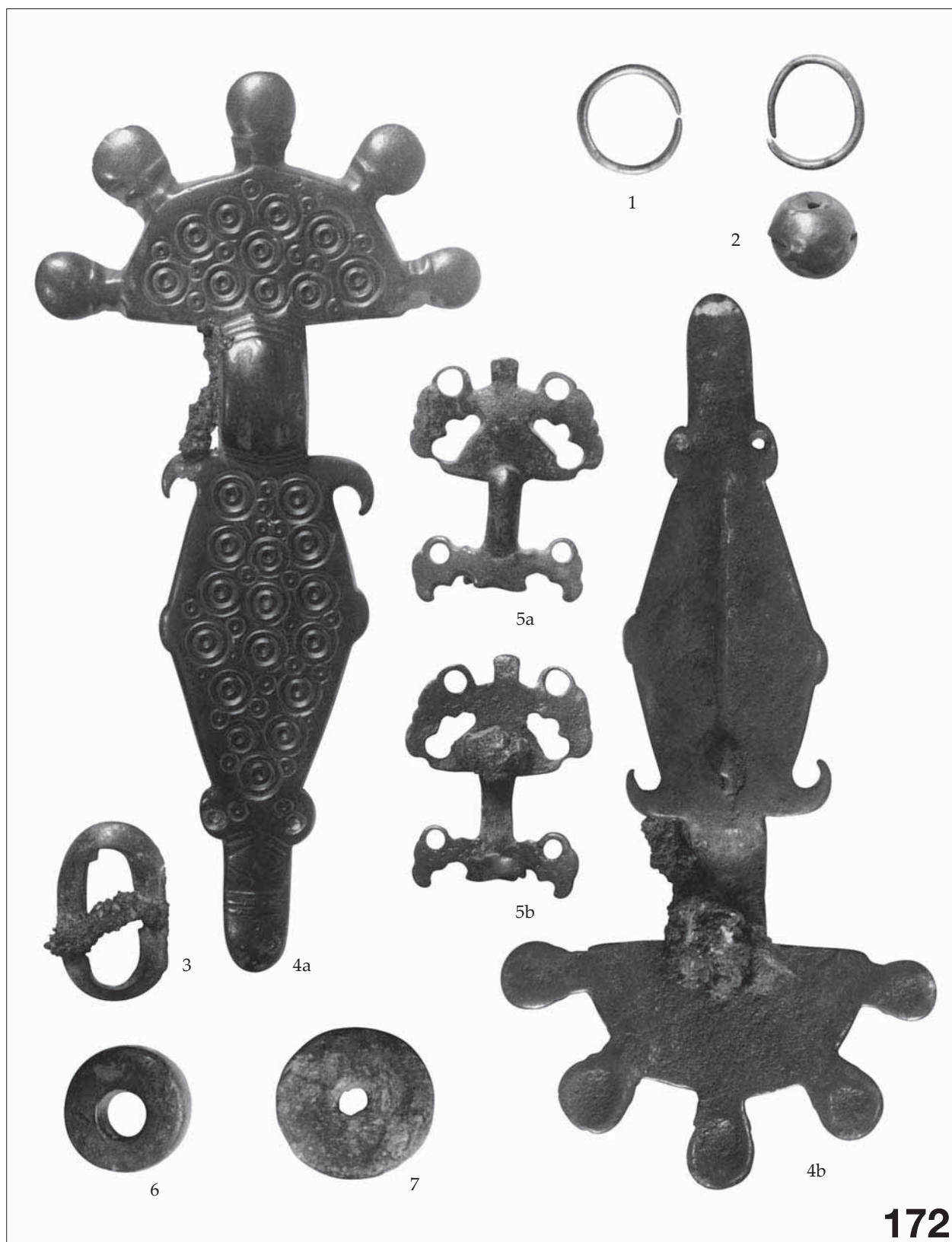

68. tábla. Csákberény-Orondpuszta: 172. sír



69. tábla. Csákberény-Orondpuszta: 178, 185, 186, 195, 198. sír

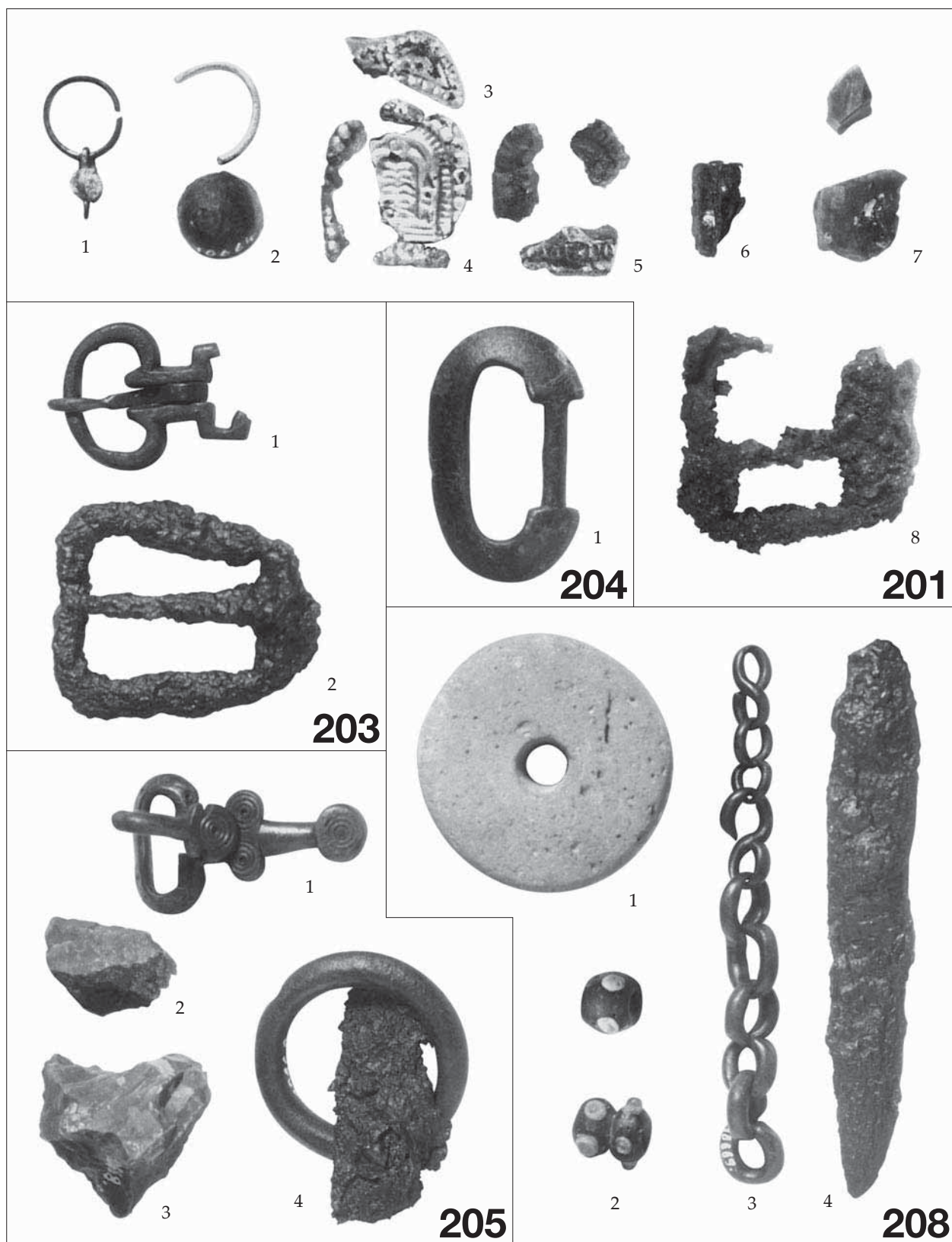

70. tábla. Csákberény-Orondpusztai: 201, 203, 204, 205, 208. sír



71. tábla. Csákberény-Orondpuszta: 210. sír

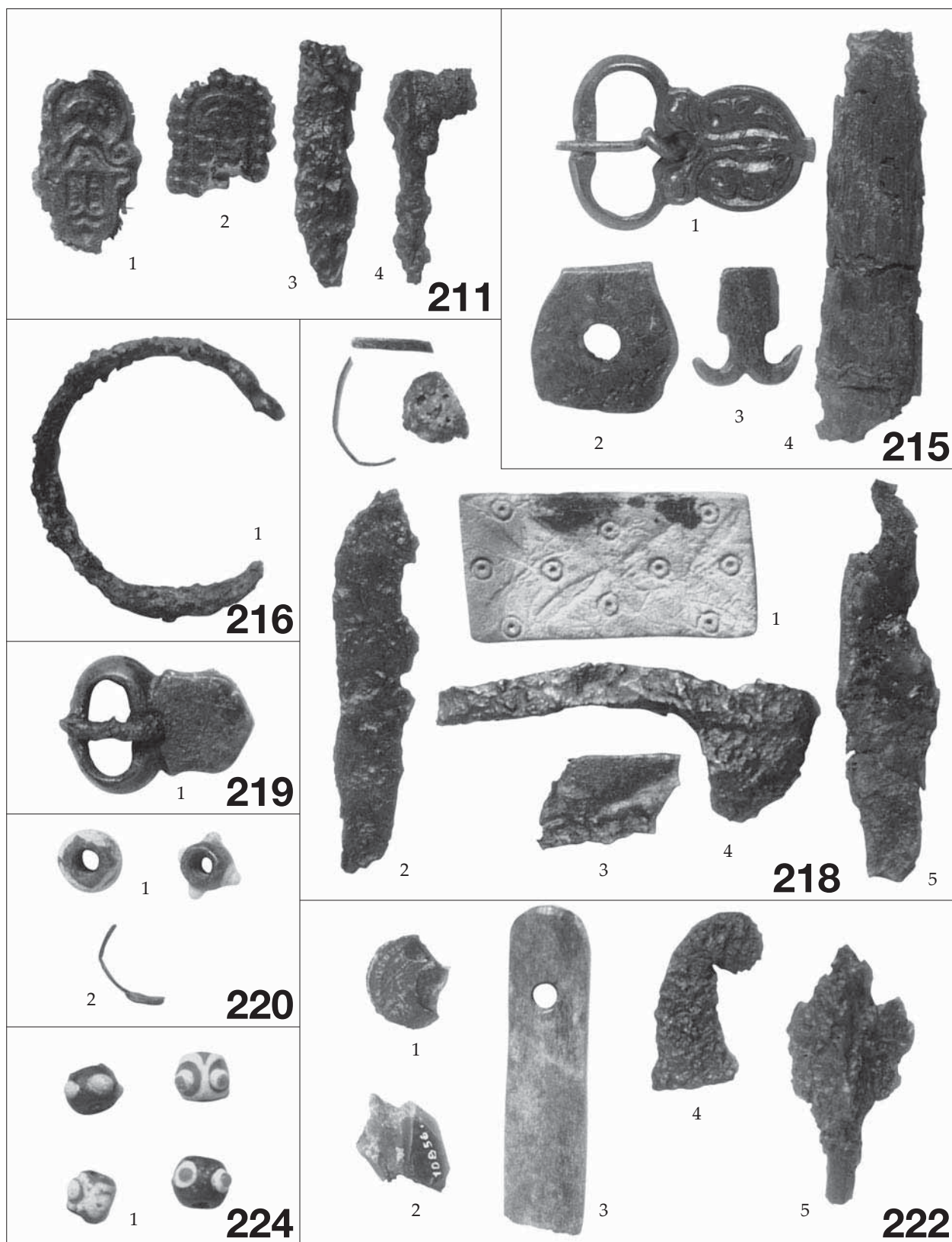

72. tábla. Csákberény-Orondpusztá: 211, 215, 216, 218, 219, 220, 222, 224. sír

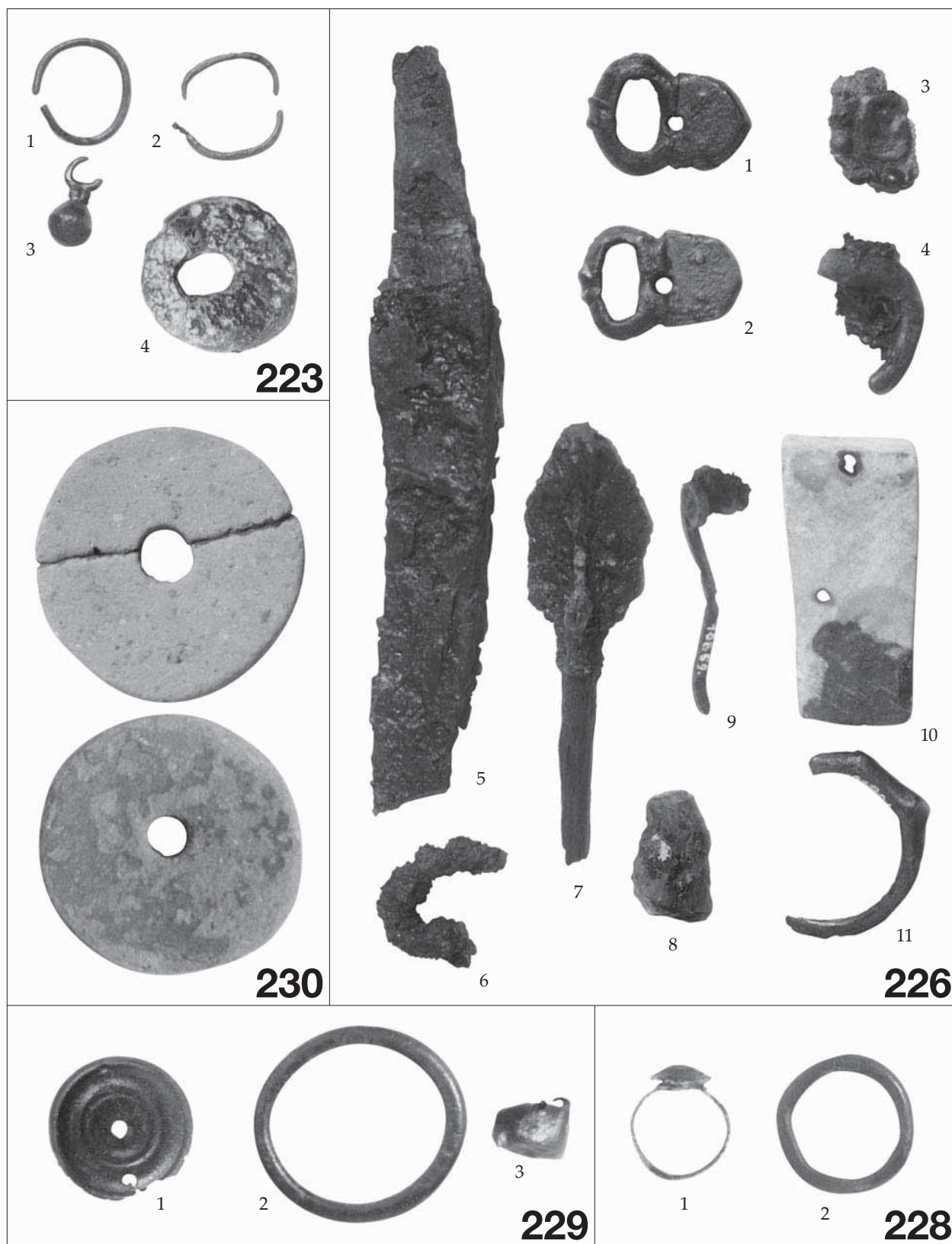

73. tábla. Csákberény-Orondpuszta: 223, 226, 228, 229, 230. sír

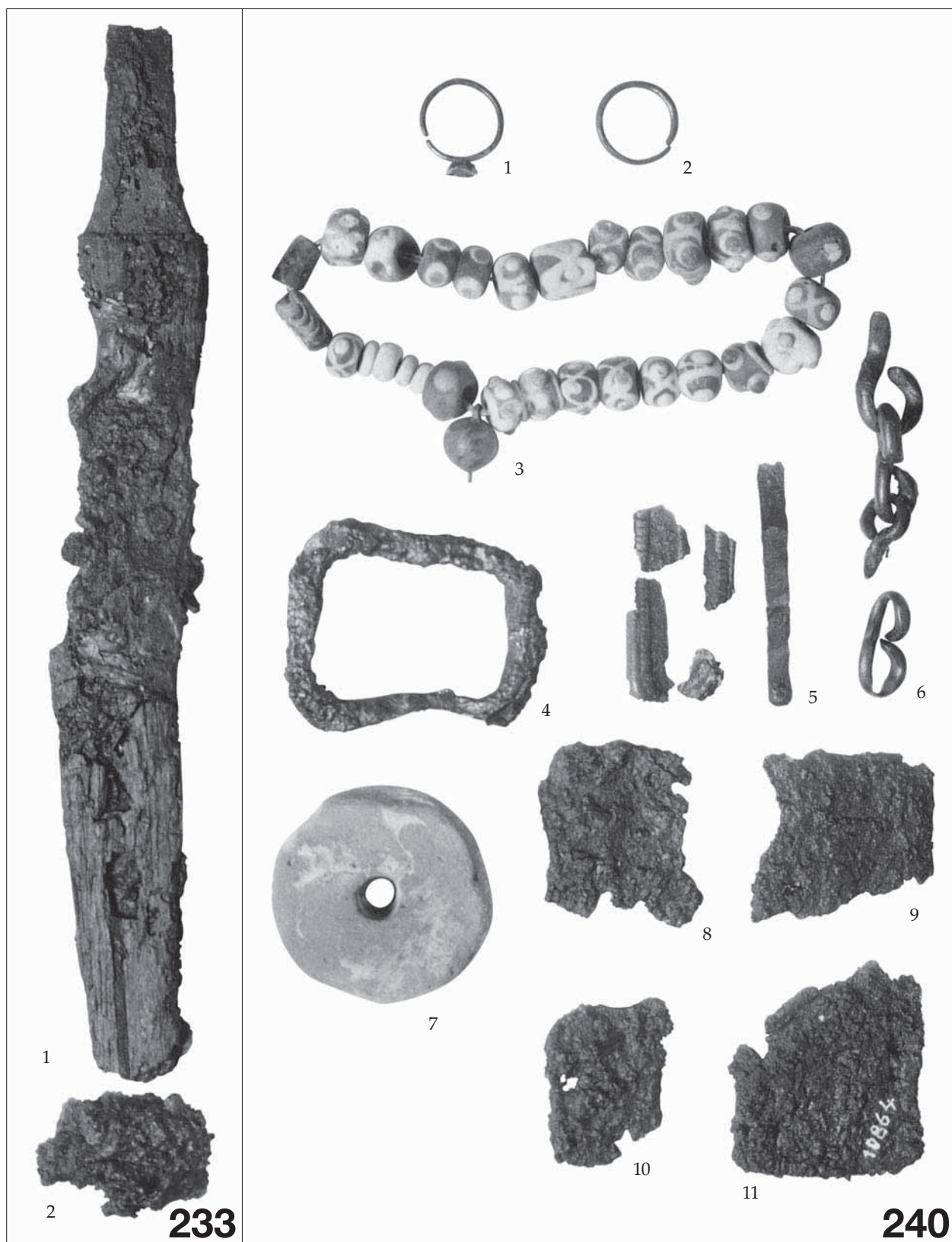

74. tábla. Csákberény-Orondpuszta: 233, 240. sír



75. tábla. Csákberény-Orondpuszta: 241. sír

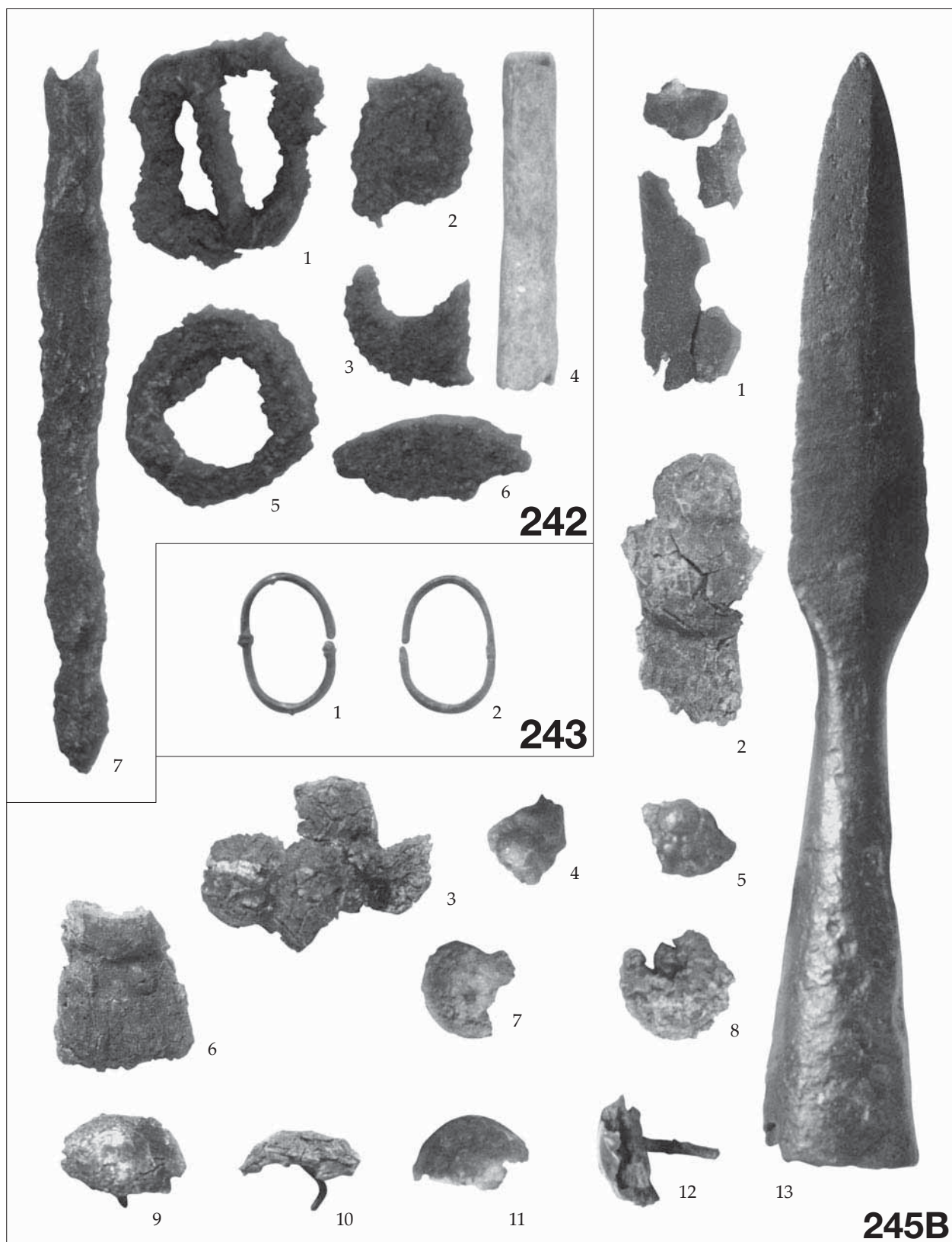

76 tábla. Csákberény-Orondpuszta: 242, 243, 245B sír

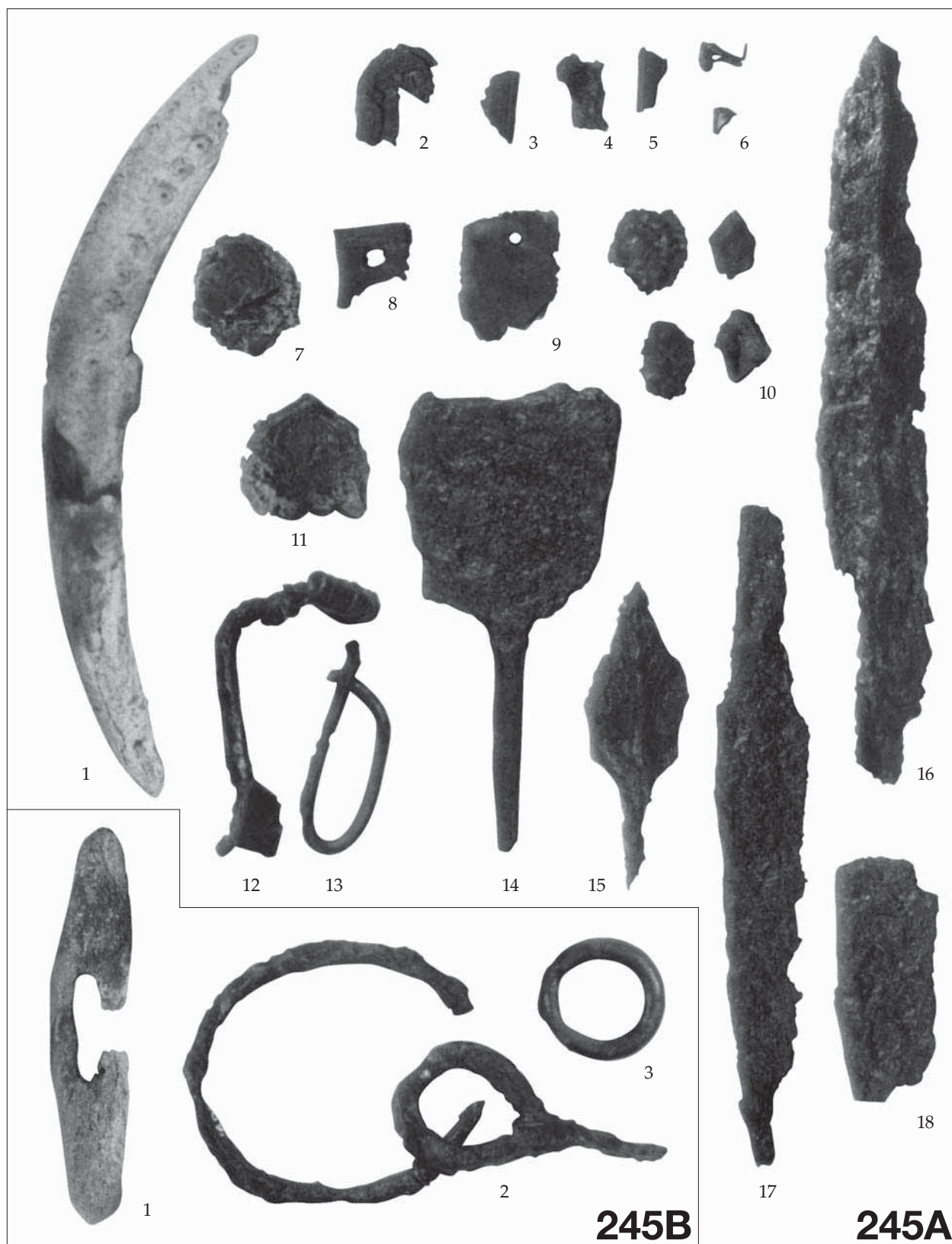

77. tábla. Csákerény-Orondpuszta: 245A, 245B sír

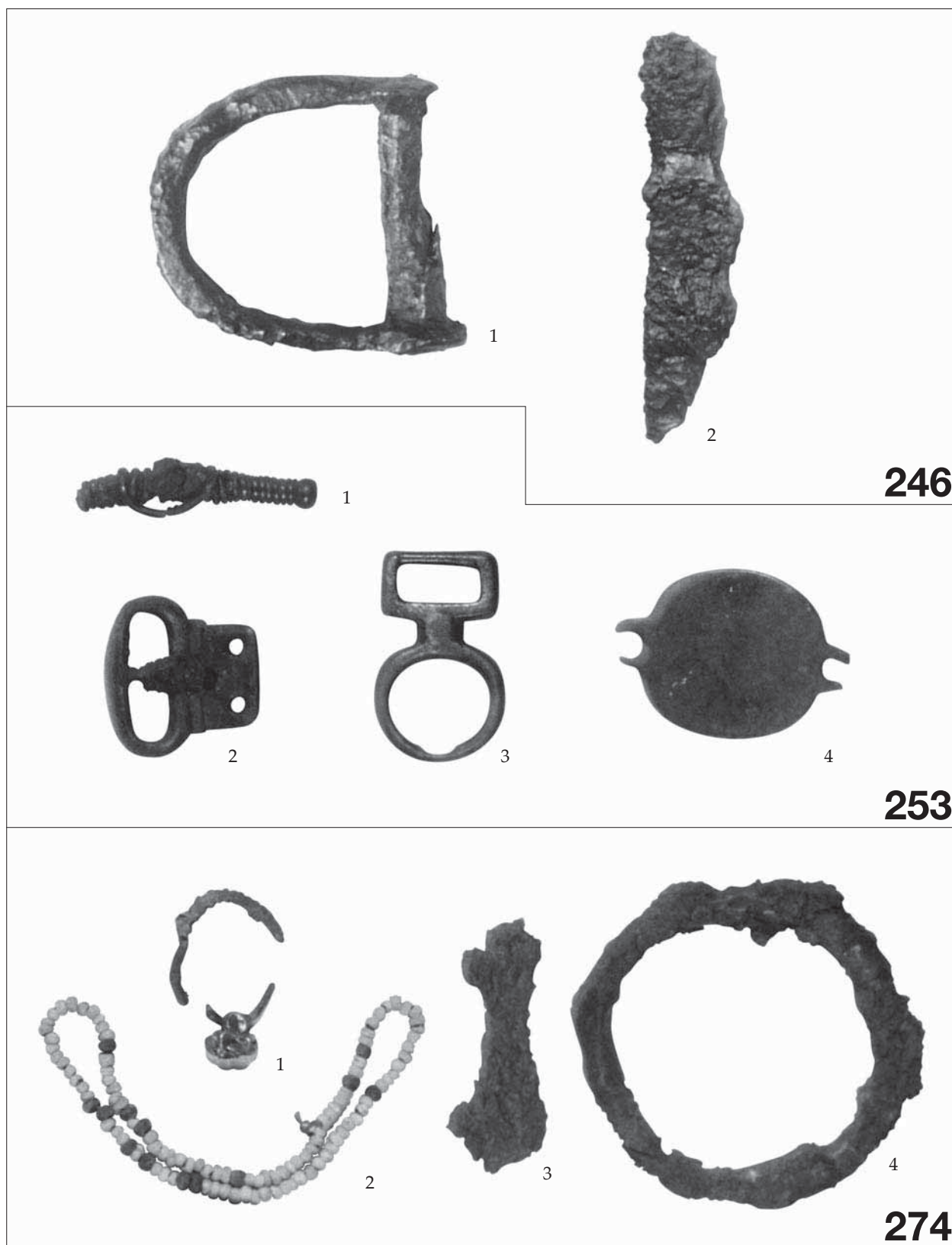

78. tábla. Csákberény-Orondpuszta: 246, 253, 274. sír



79. tábla. Csákberény-Orondpuszta: 251, 258, 259, 260. sír



80. tábla. Csákberény-Orondpuszta: 262. sír

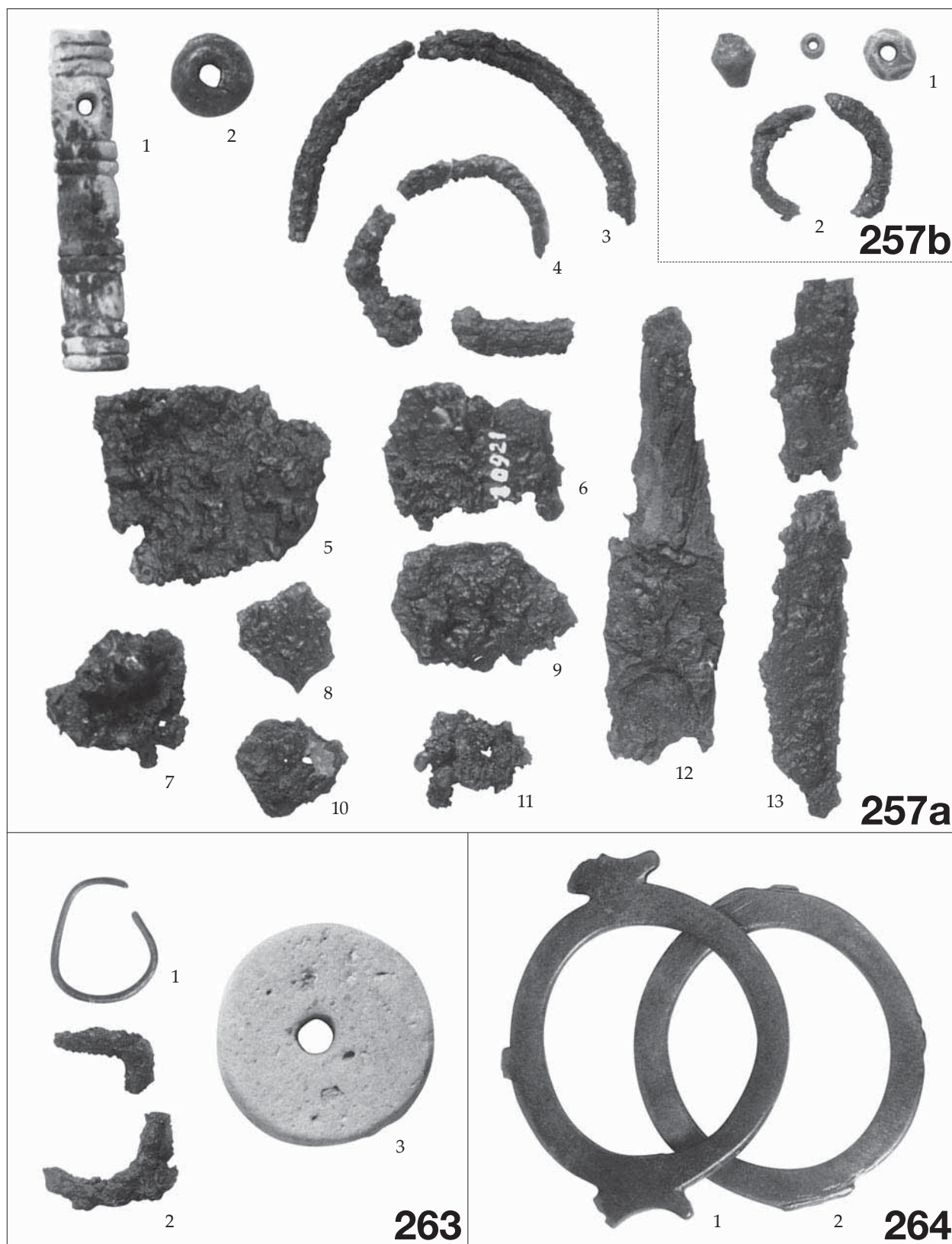

81. tábla. Csákberény-Orondpusztá: 257a, 257b, 263, 264. sír

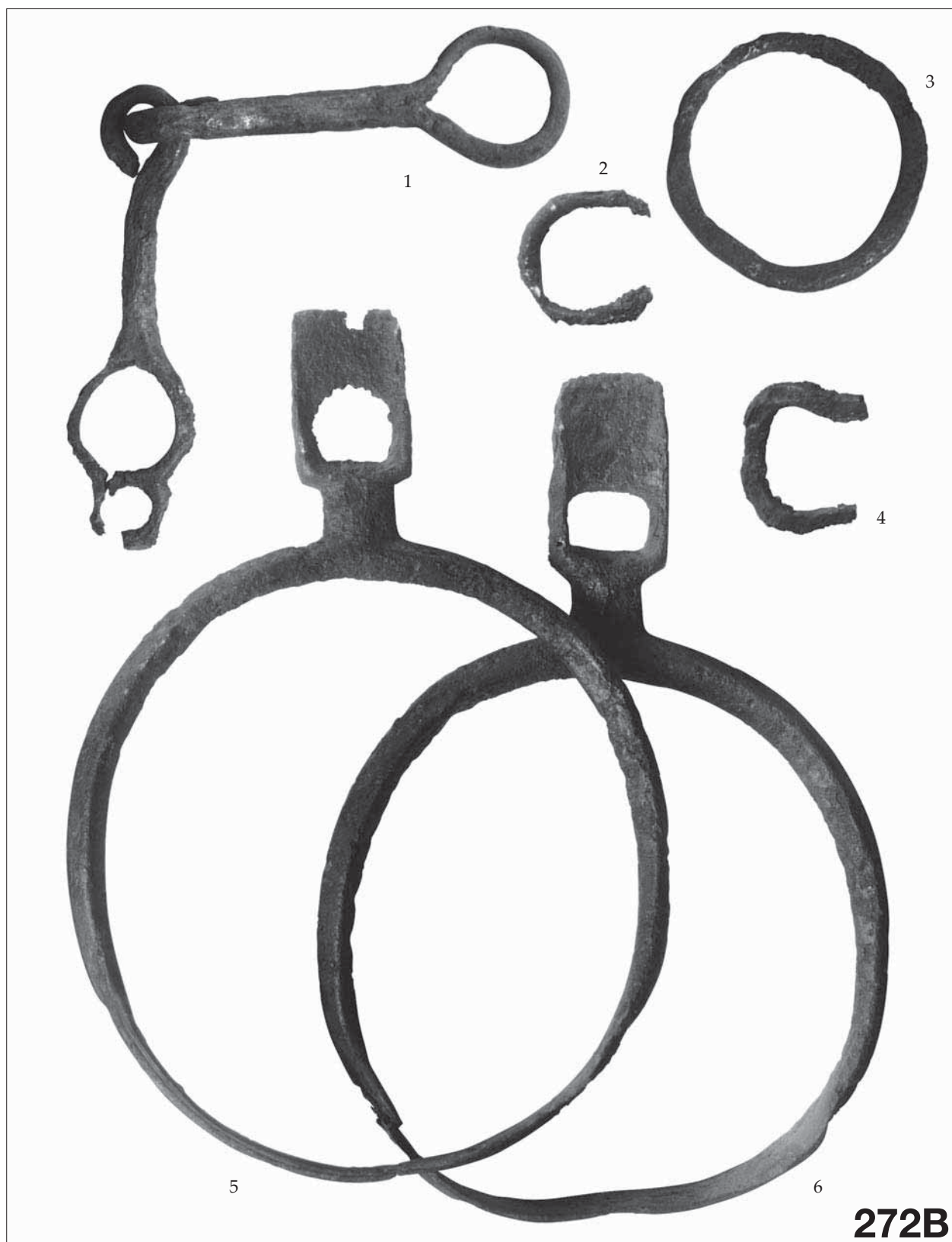

82. tábla. Csákberény-Orondpuszta: 272B sír



83. tábla. Csákberény-Orondpuszta: 272A sír

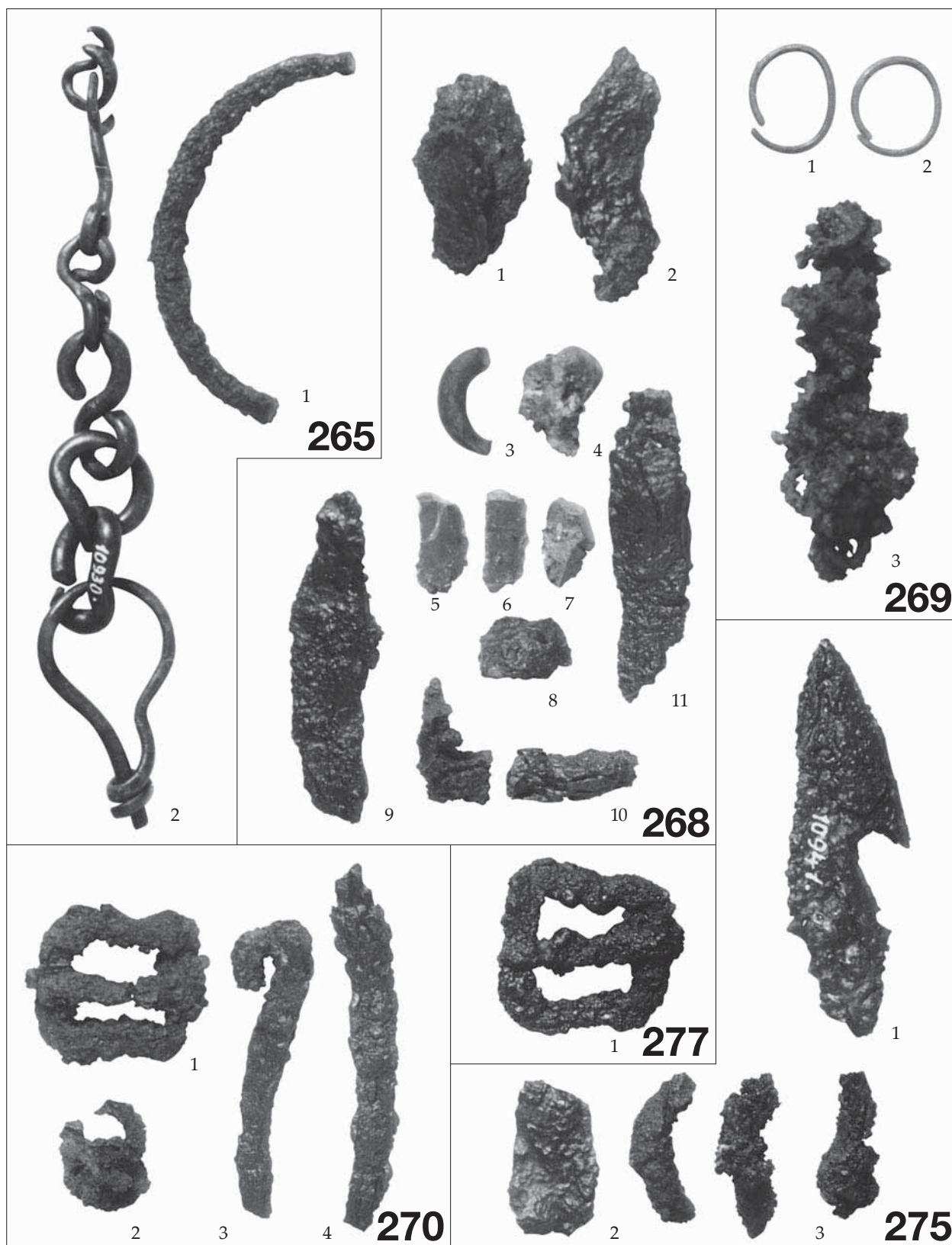

84. tábla. Csákberény-Orondpusztá: 265, 268, 269, 270, 275, 277. sír

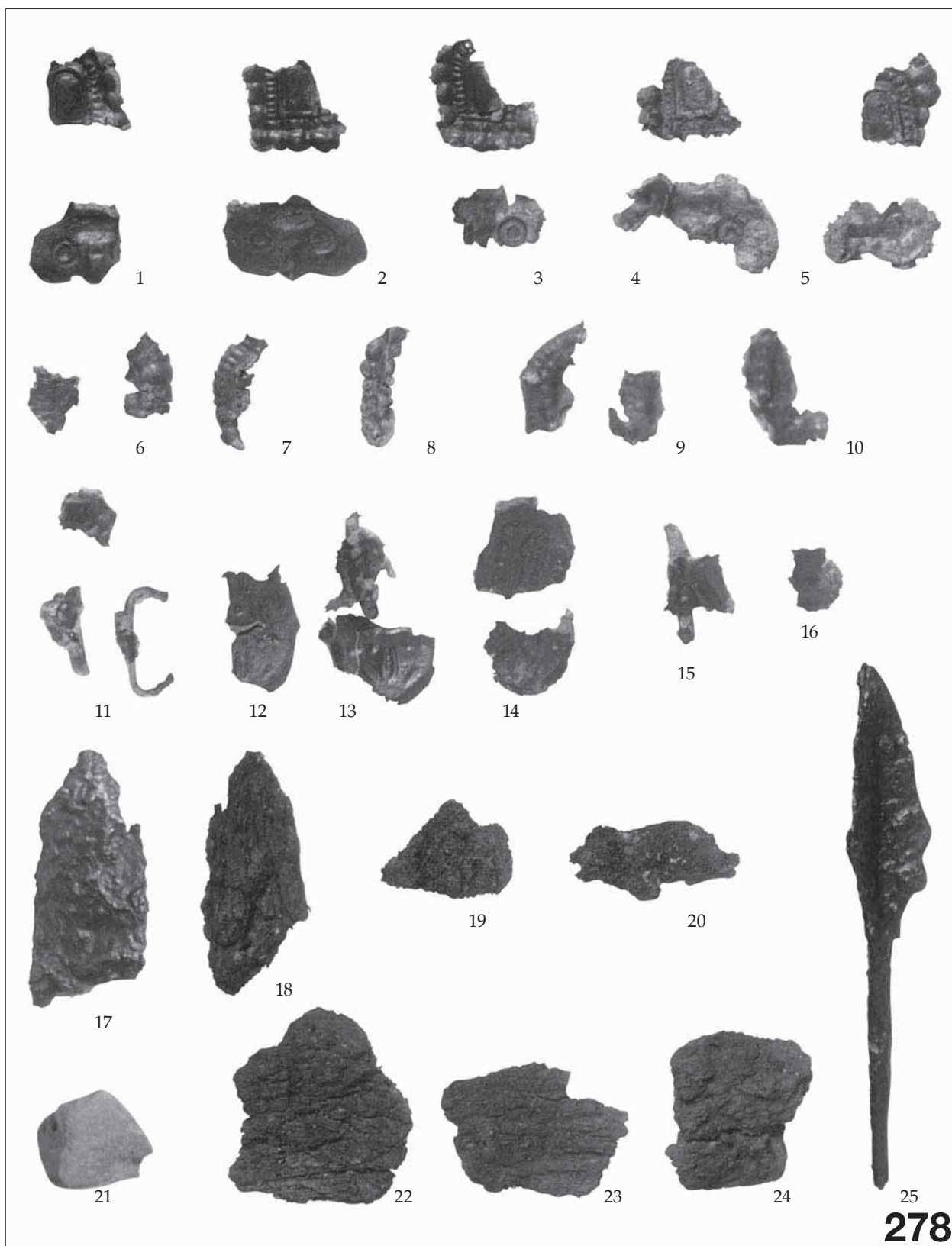

85. tábla. Csákberény-Orondpuszta: 278. sír



86. tábla. Csákberény-Orondpuszta: 284. sír



284

87. tábla. Csákberény-Orondpuszta: 284. sír

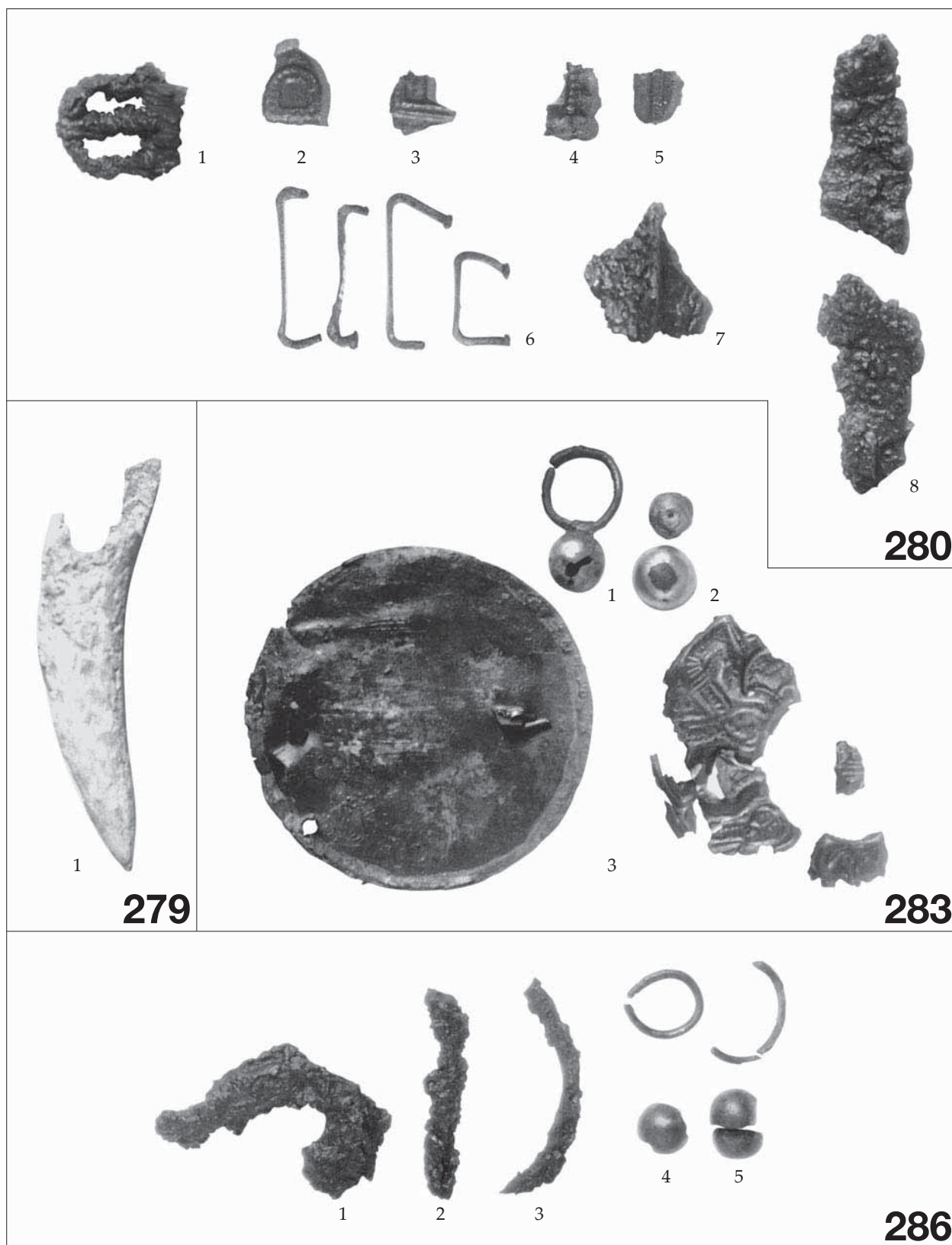

88 tábla. Csákberény-Orondpusztá: 279, 280, 283, 286. sír



89. tábla. Csákberény-Orondpuszta: 285. sír

285

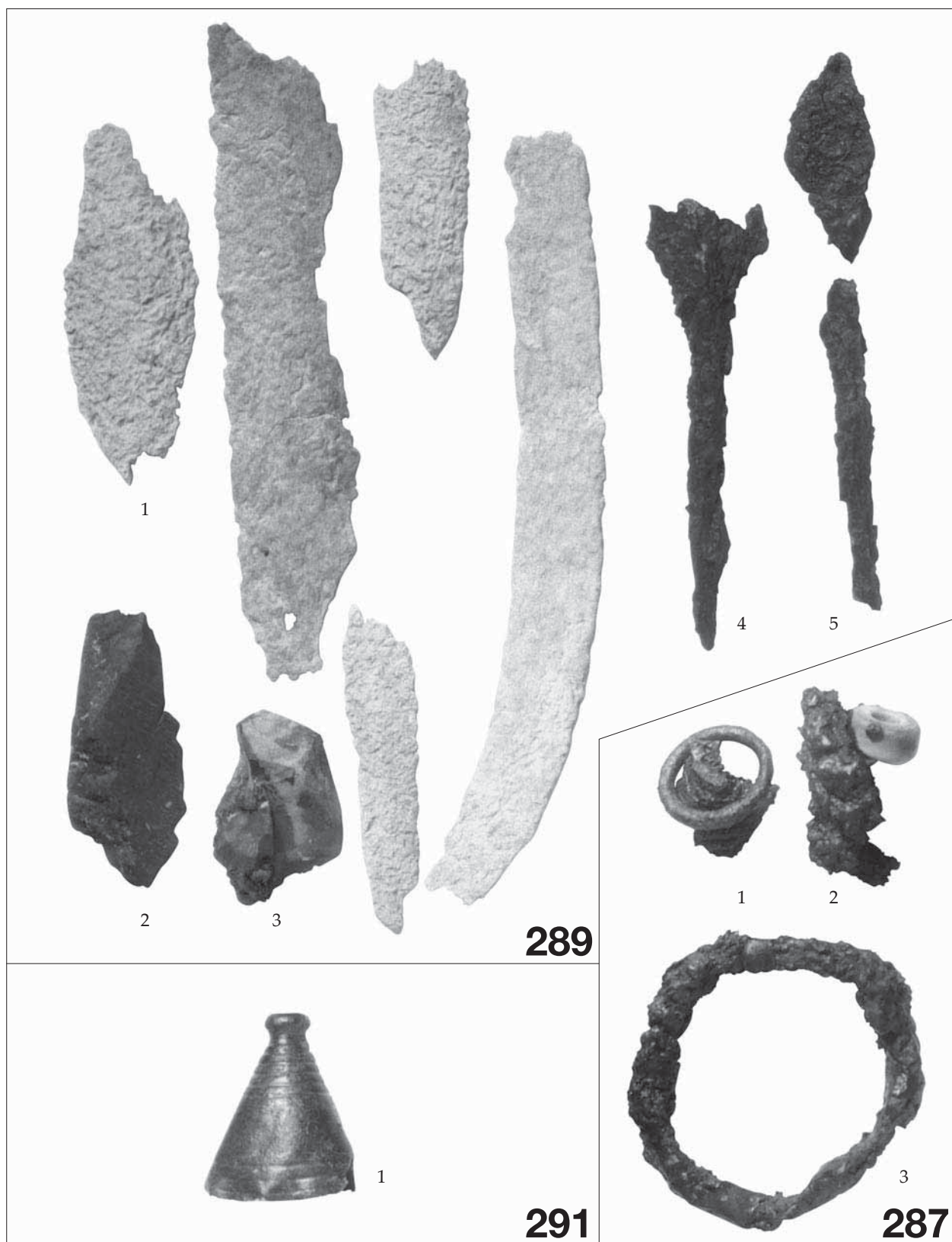

90 tábla. Csákberény-Orondpuszta: 287, 289, 291. sír

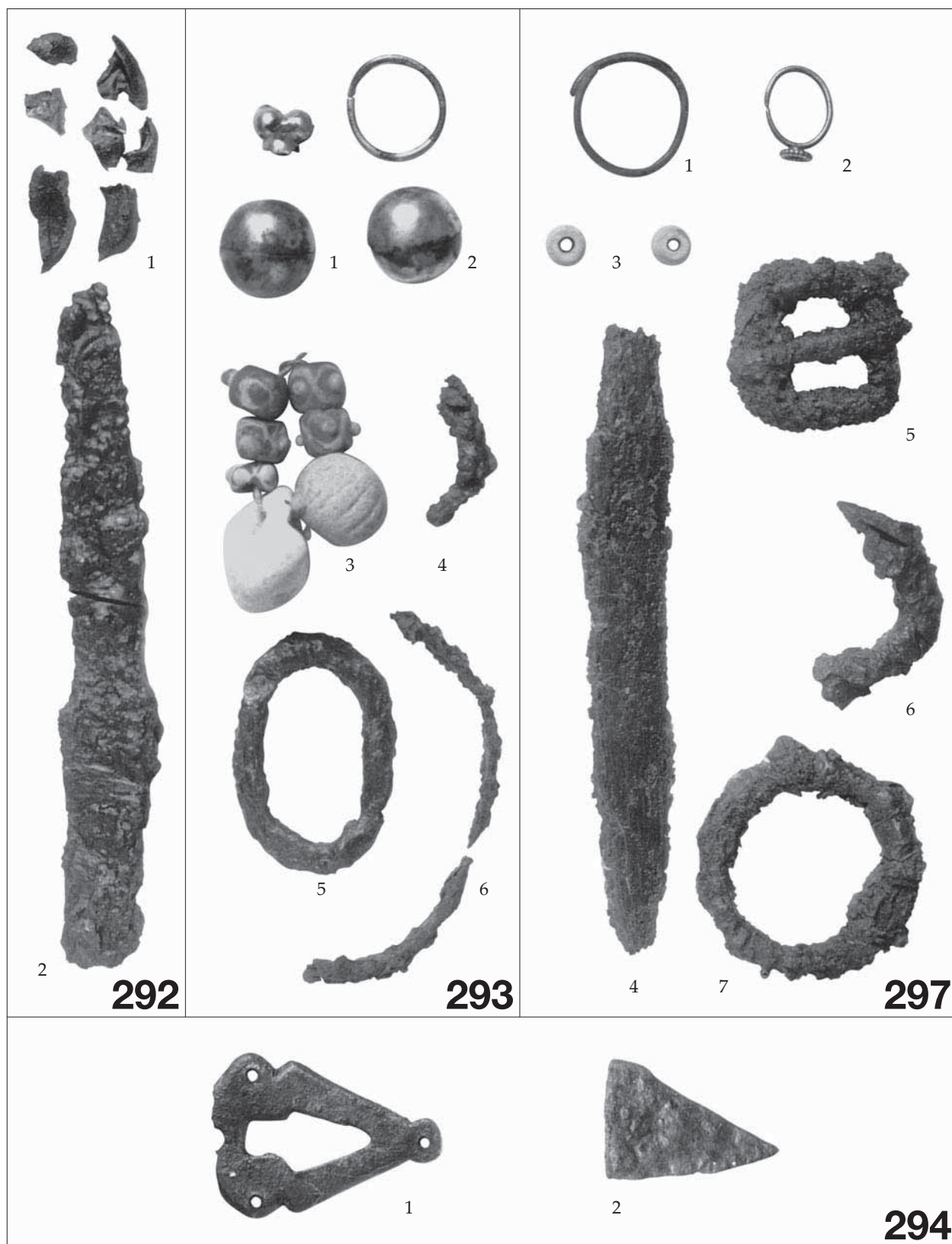

91. tábla. Csákberény-Orondpuszta: 292, 293, 294, 297. sír



296

92. tábla. Csákberény-Orondpuszta: 296. sír

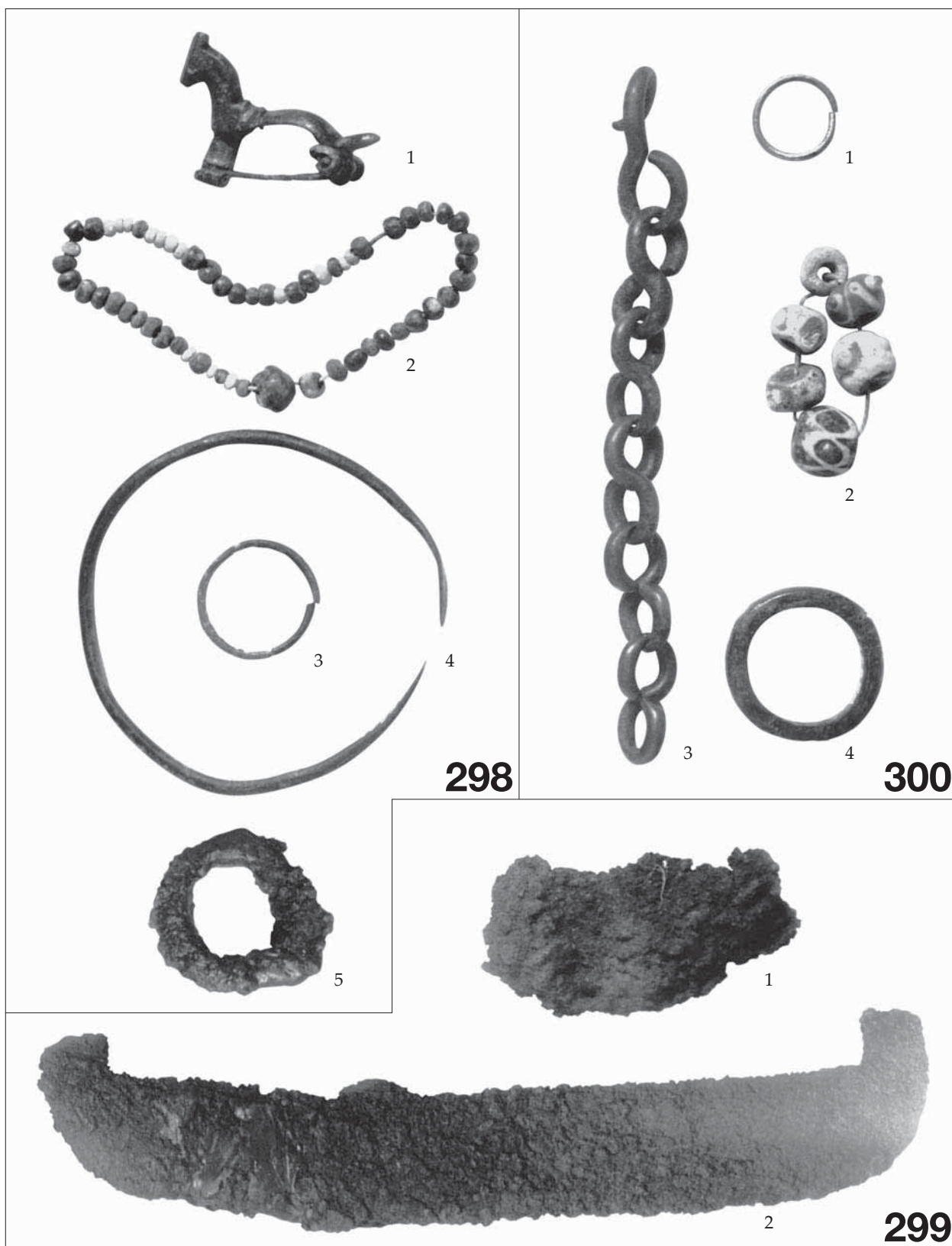

93. tábla. Csákberény-Orondpuszta: 298, 299, 300. sír

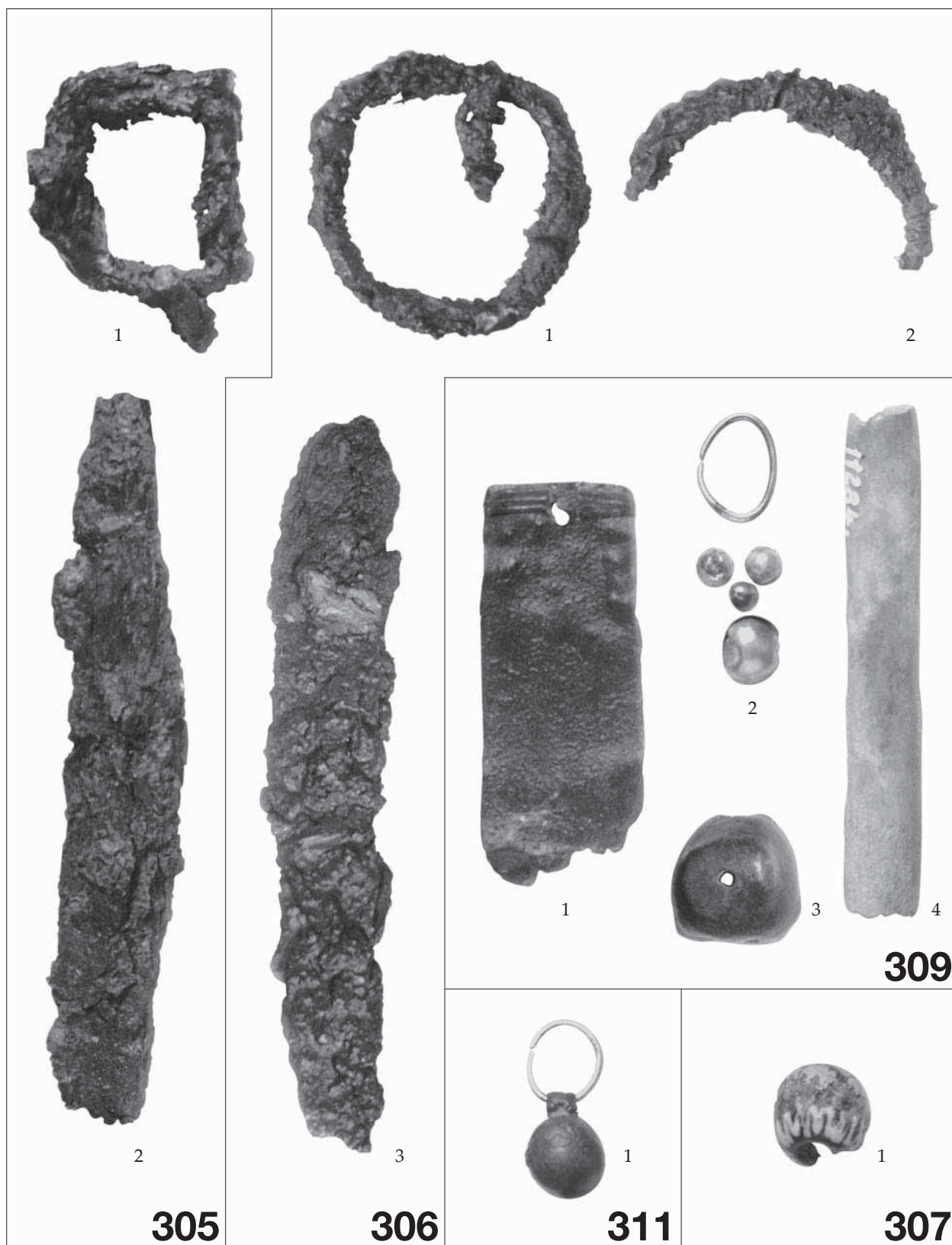

94. tábla. Csákberény-Orondpuszta: 305, 306, 307, 309, 311. sír

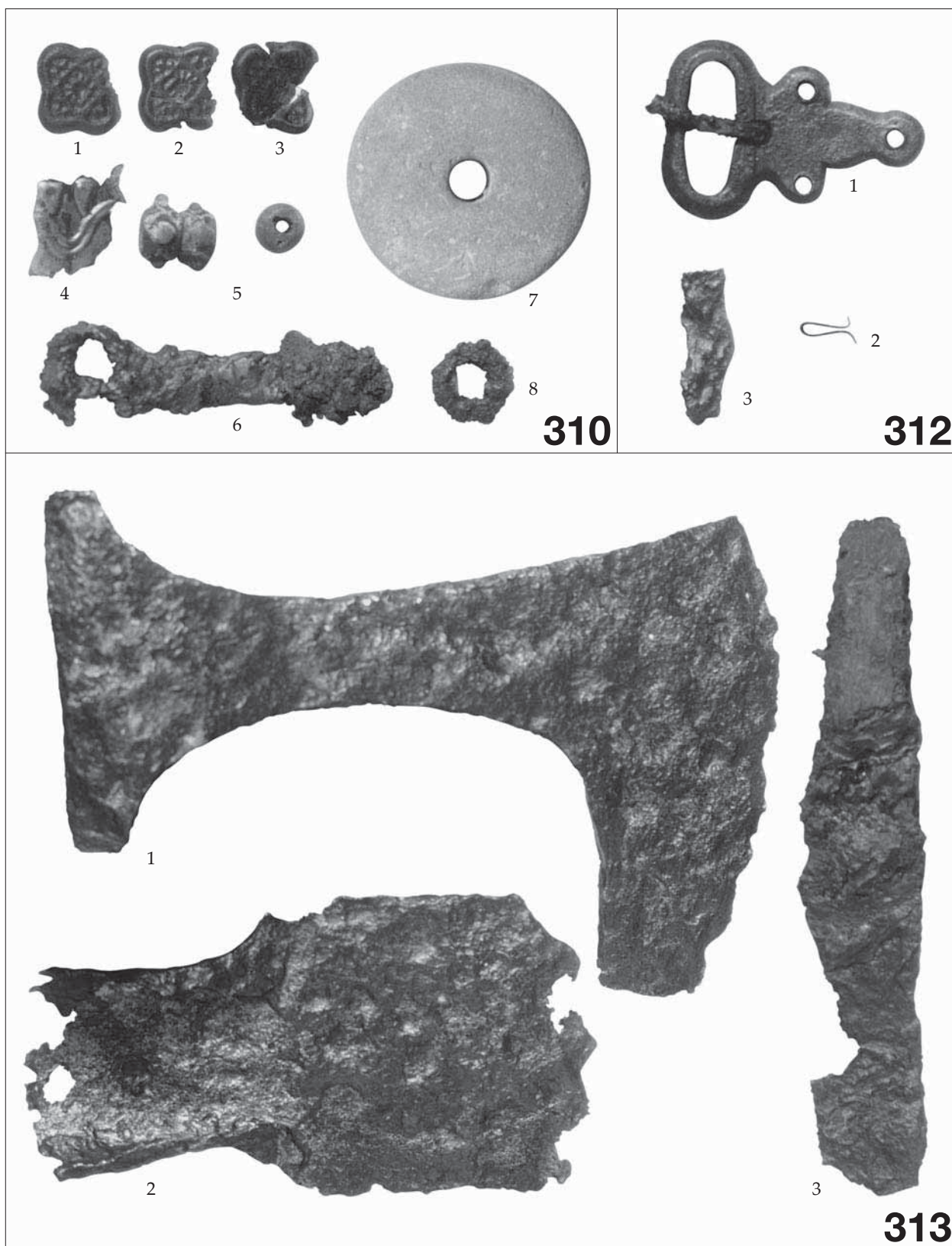

95. tábla. Csákberény-Orondpuszta: 310, 312, 313. sír

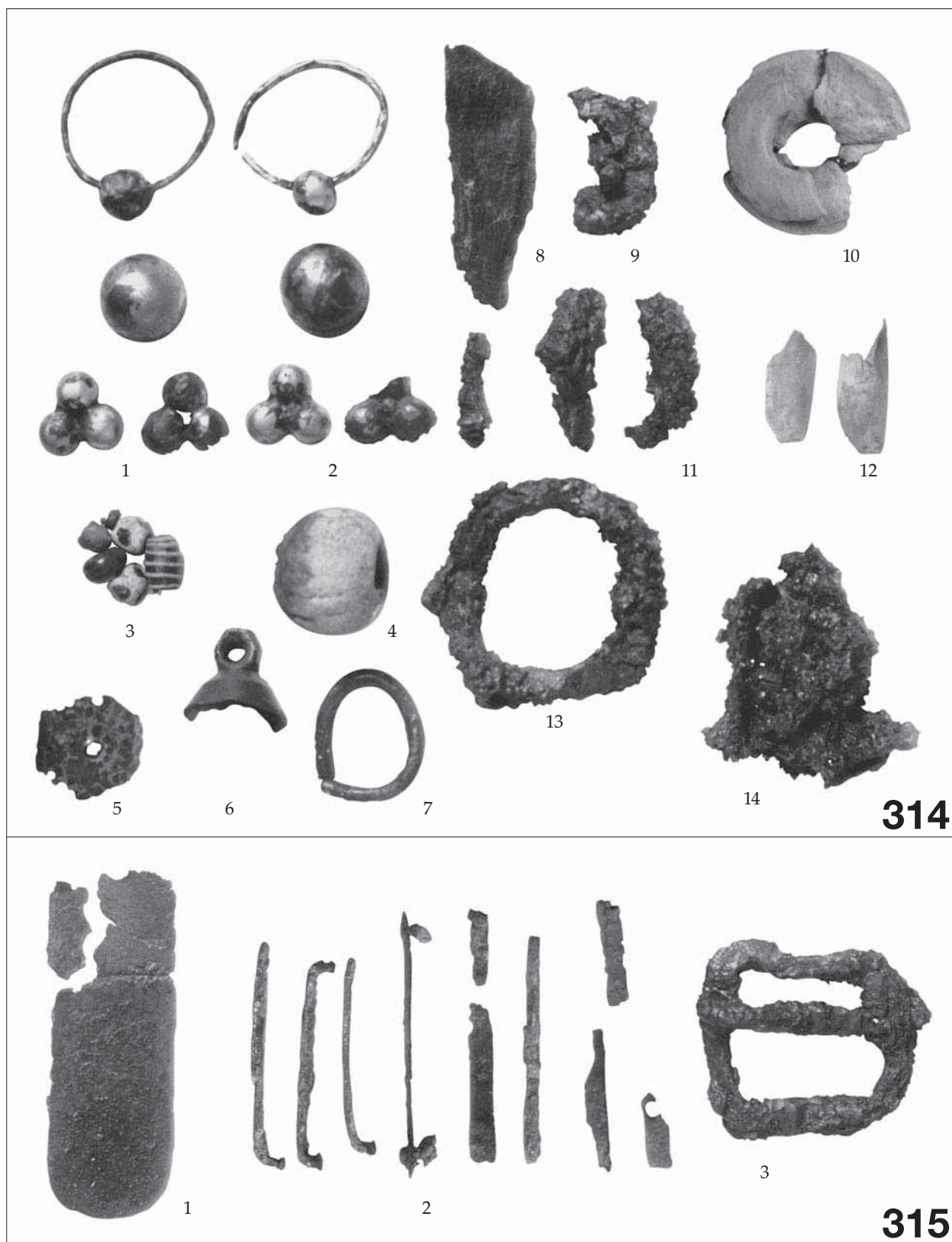

96. tábla. Csákberény-Orondpuszta: 314, 315. sír



97. tábla. Csákberény-Orondpuszta: 318, 319, 320, 321. sír

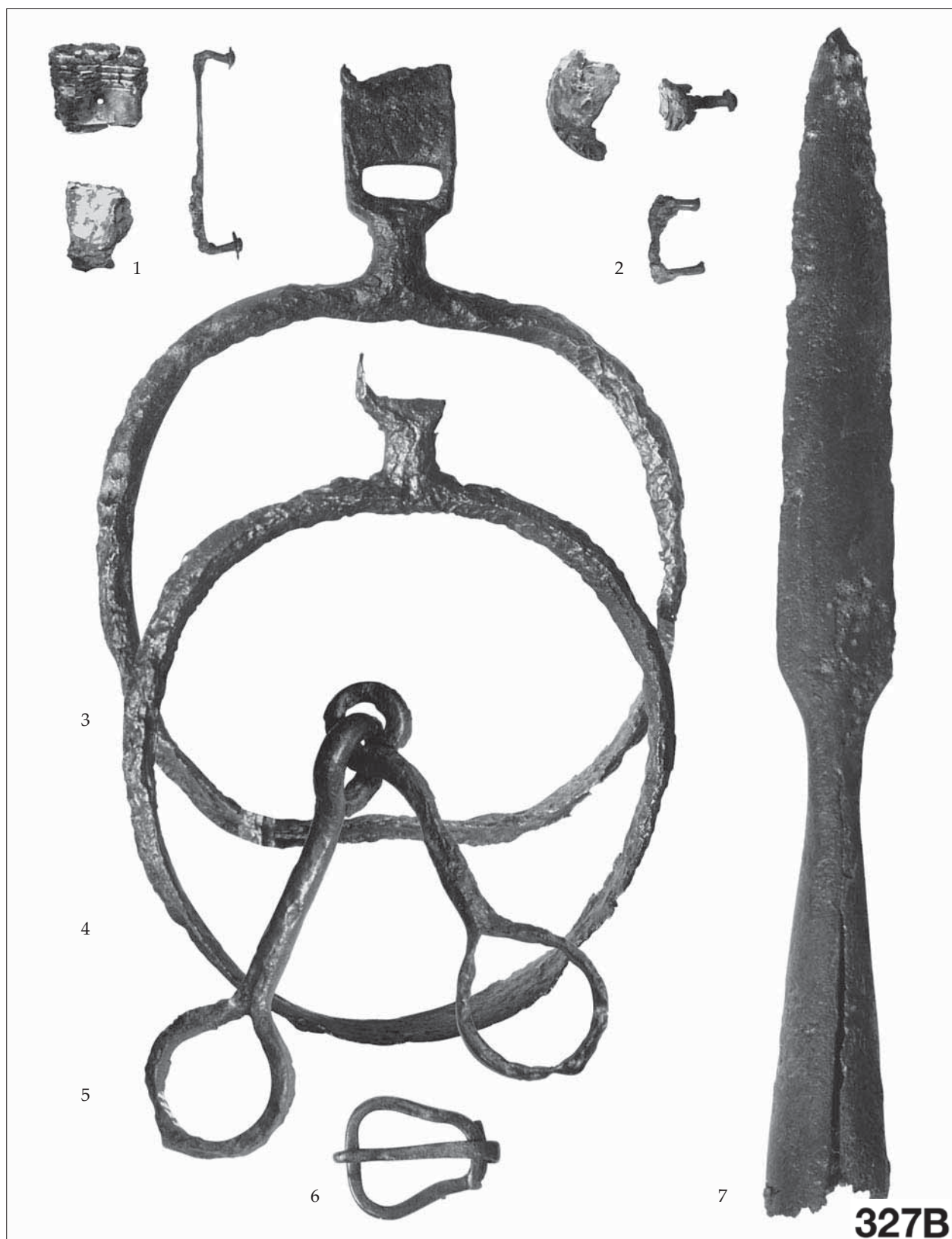

98. tábla. Csákberény-Orondpuszta: 327B sír

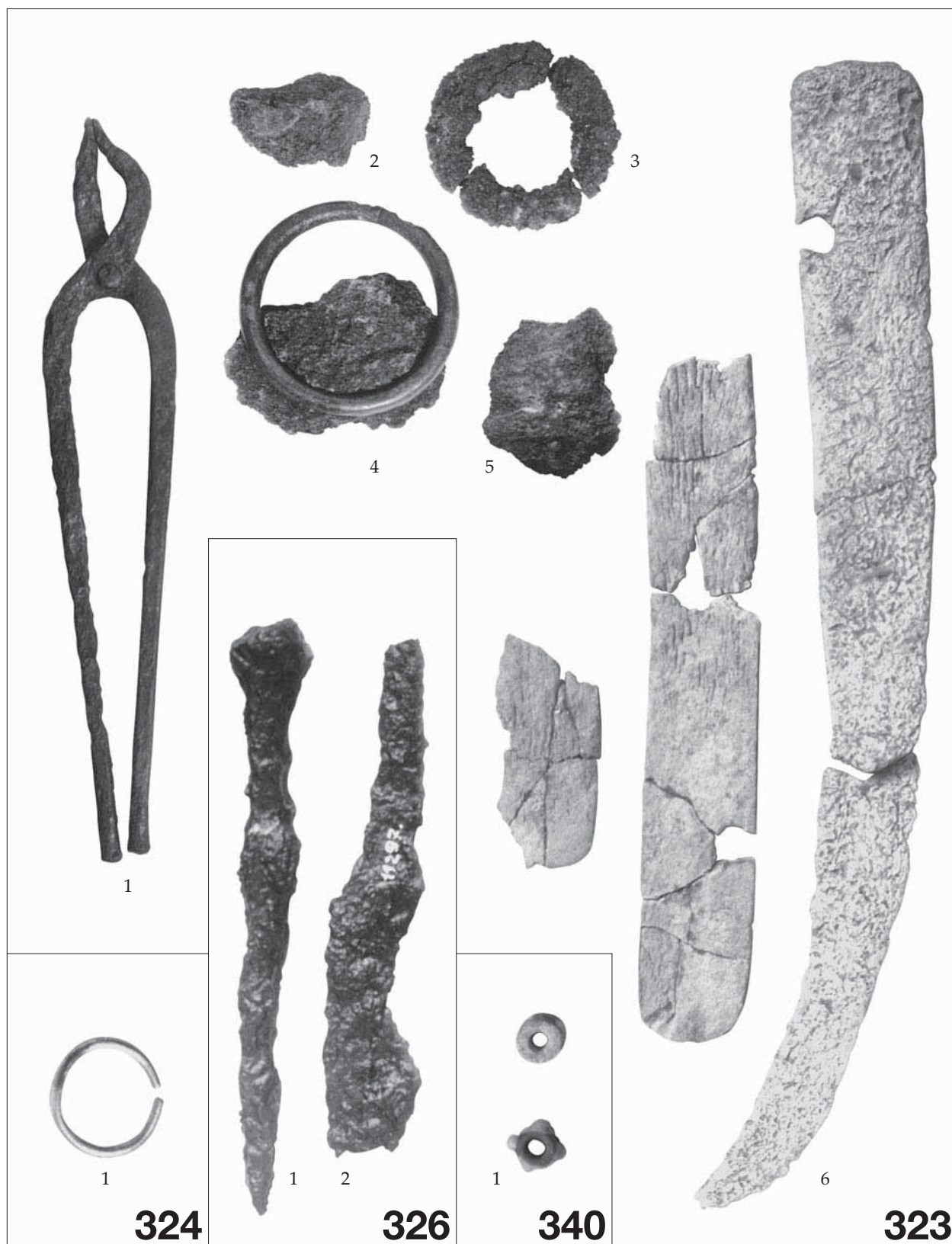

99. tábla. Csákberény-Orondpuszta: 323, 324, 326, 340. sír

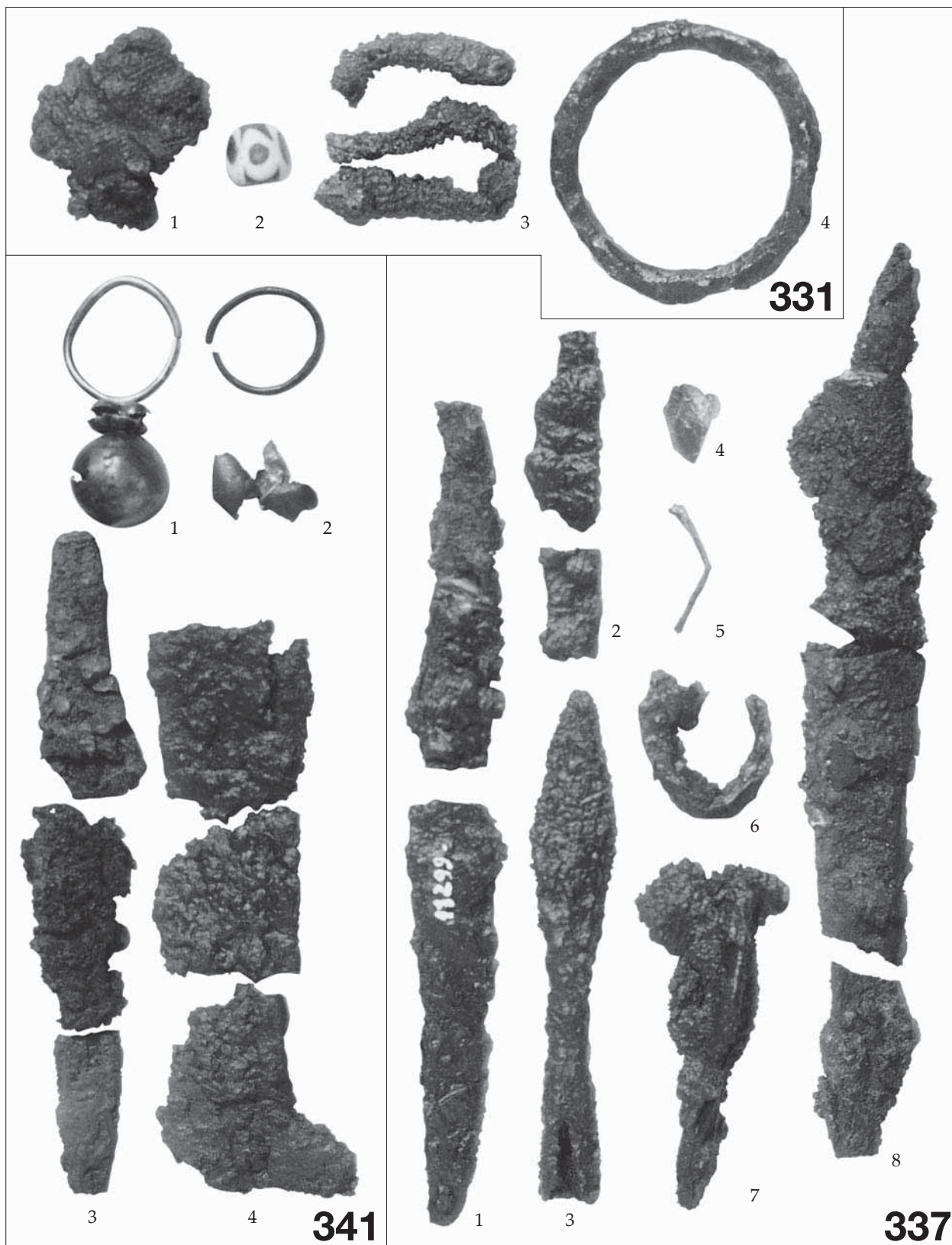

100. tábla. Csákbérény-Orondpusztá: 331, 337, 341. sír



101. tábla. Csákberény-Orondpusztai: 343, 344. sír



349

102. tábla. Csákberény-Orondpusztá: 349. sír



102a tábla. Csákberény-Orondpuszta: 349. sír

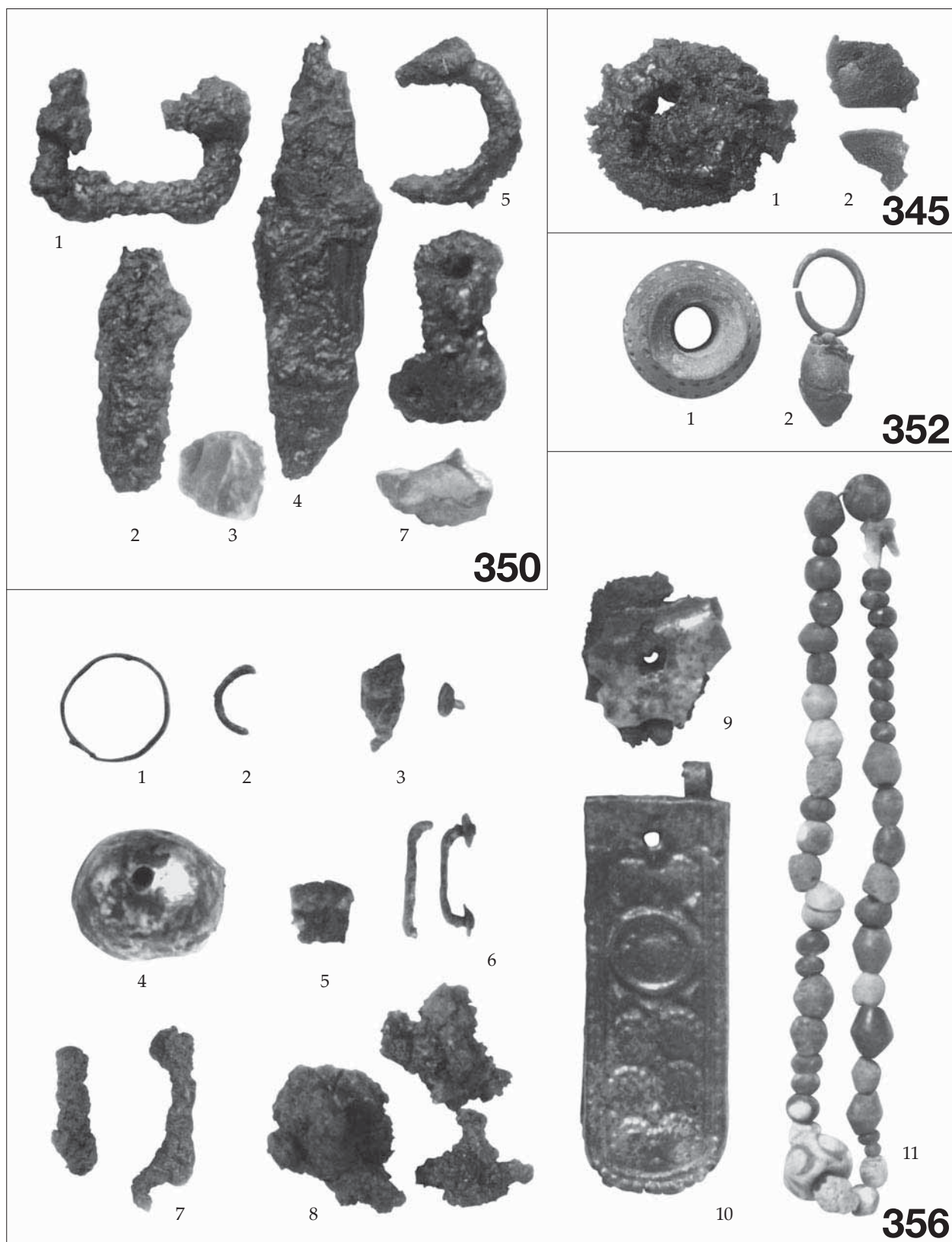

103. tábla. Csákberény-Orondpuszta: 345, 350, 352, 356. sír

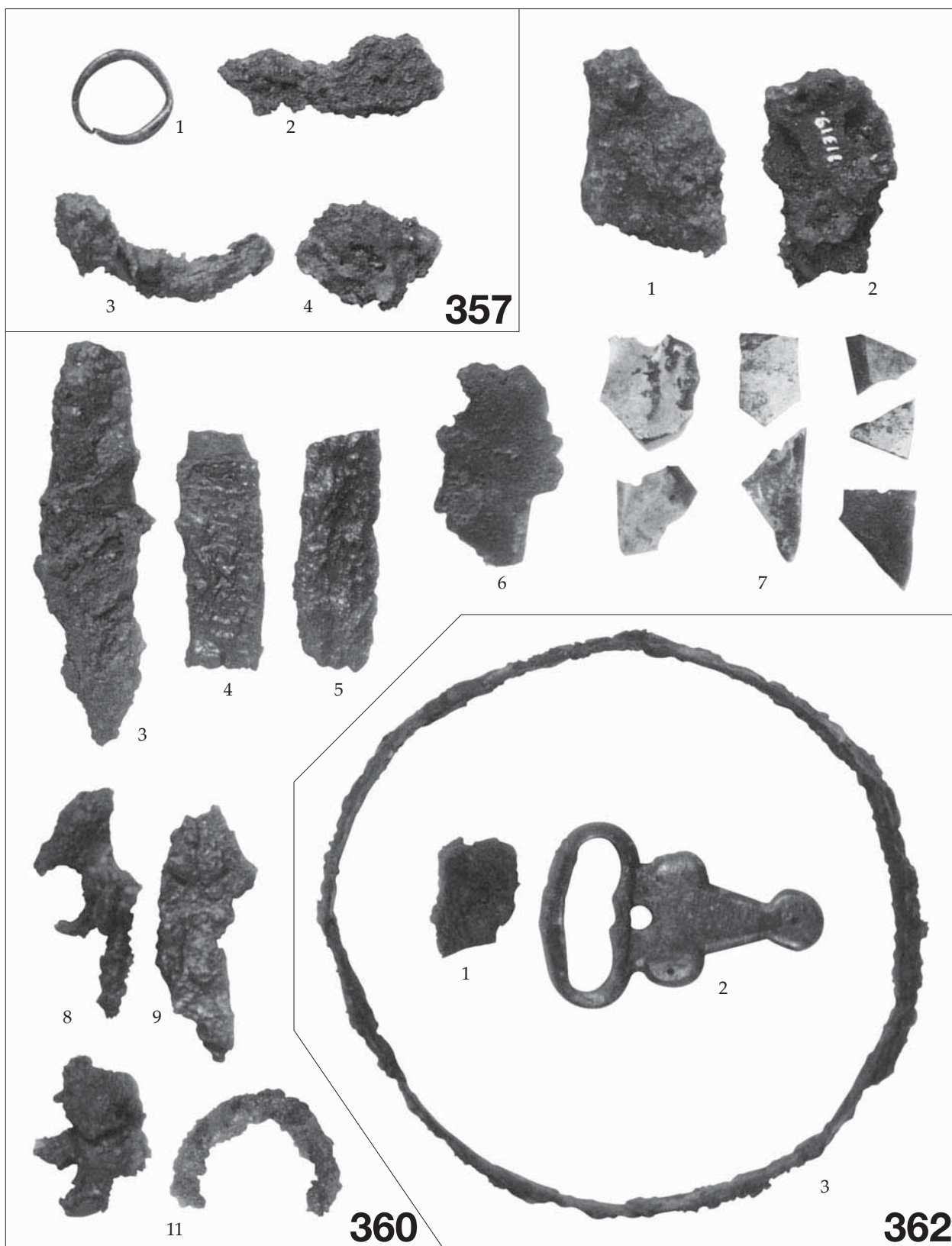

104. tábla. Csákberény-Orondpuszta: 357, 360, 362. sír

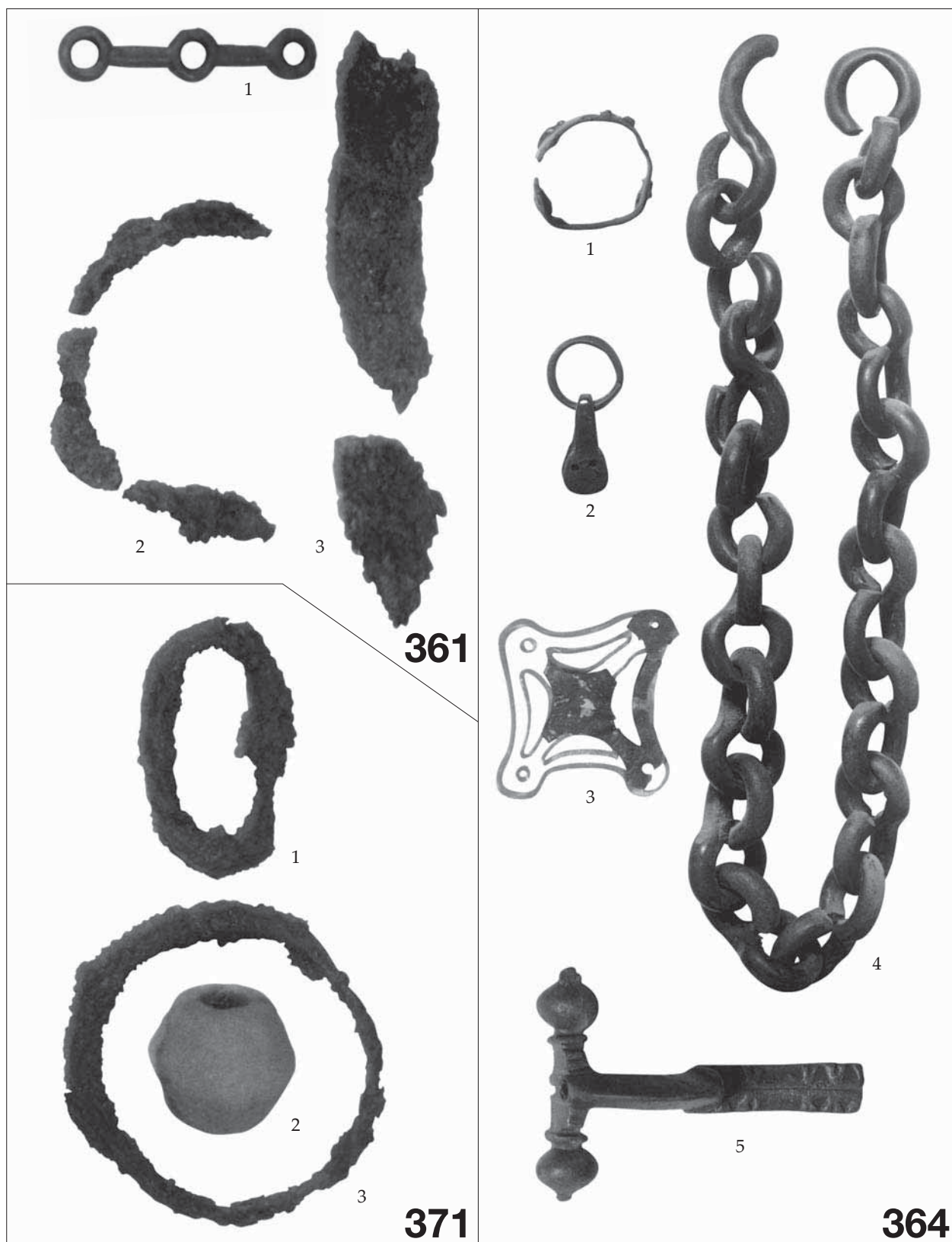

105. tábla. Csákberény-Orondpusztai: 361, 364, 371. sír



106. tábla. Csákberény-Orondpuszta: 365. sír

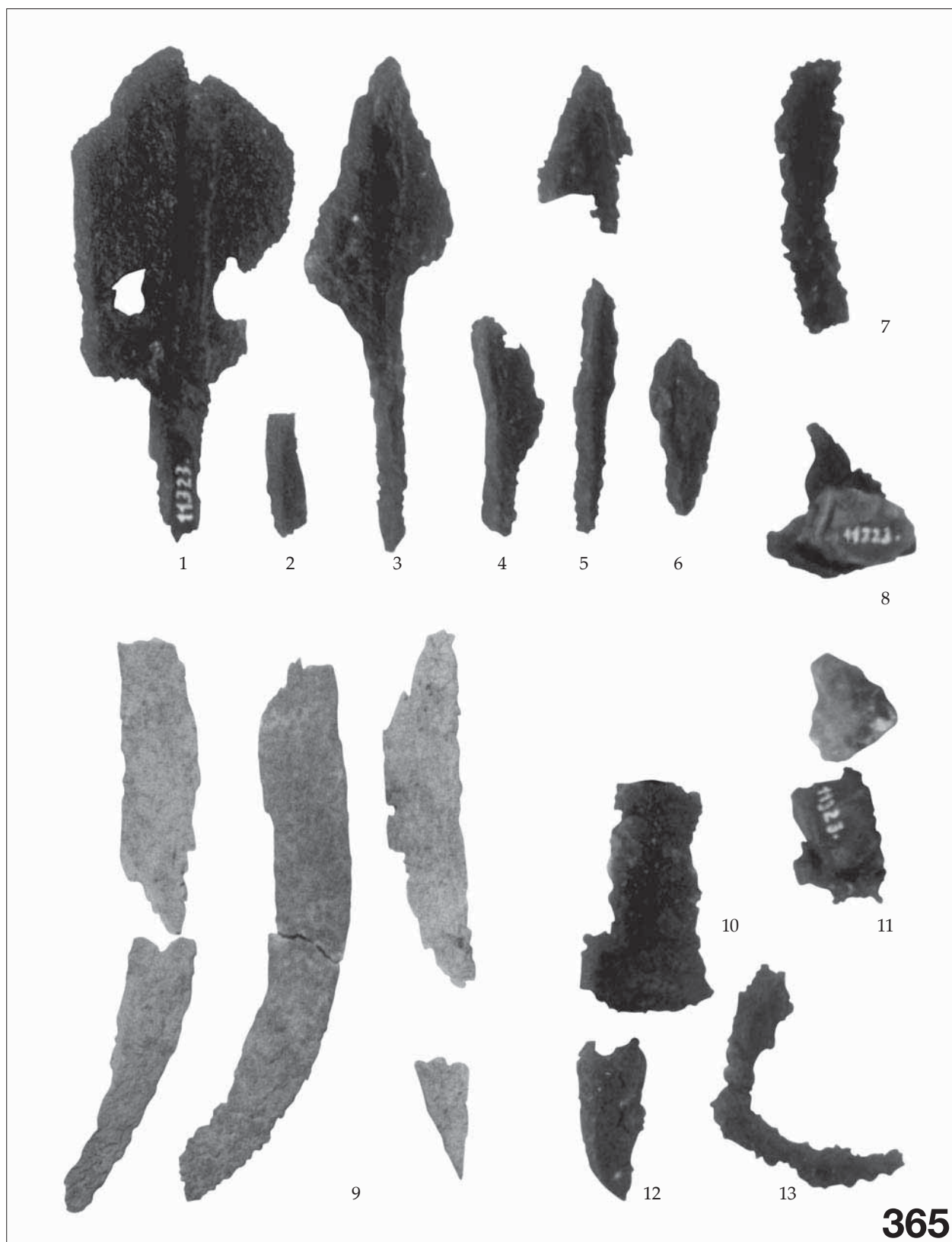

107. tábla. Csákberény-Orondpusztá: 365. sír



108. tábla. Csákberény-Orondpuszta: 367. sír

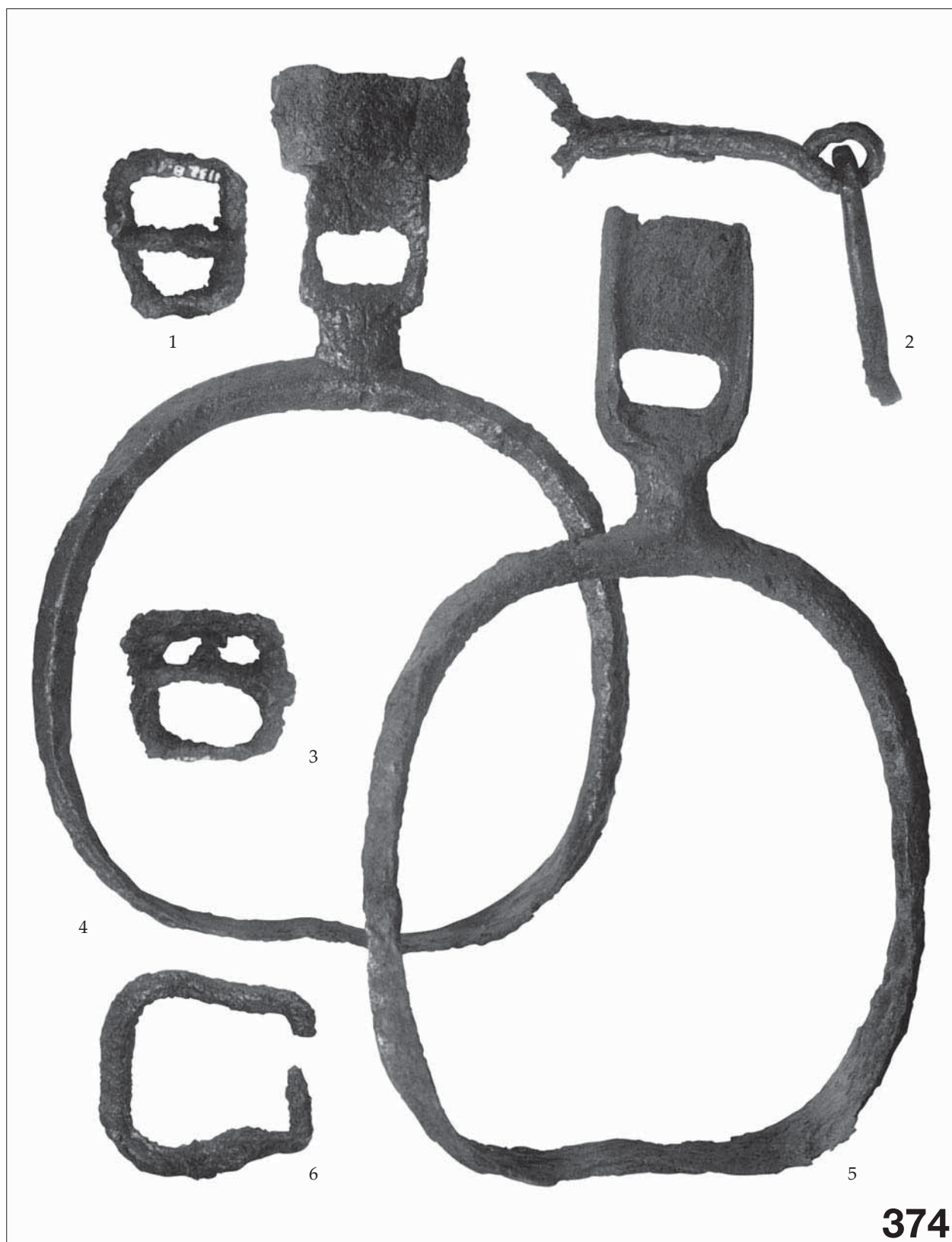

109. tábla. Csákberény-Orondpusztai 374. sír

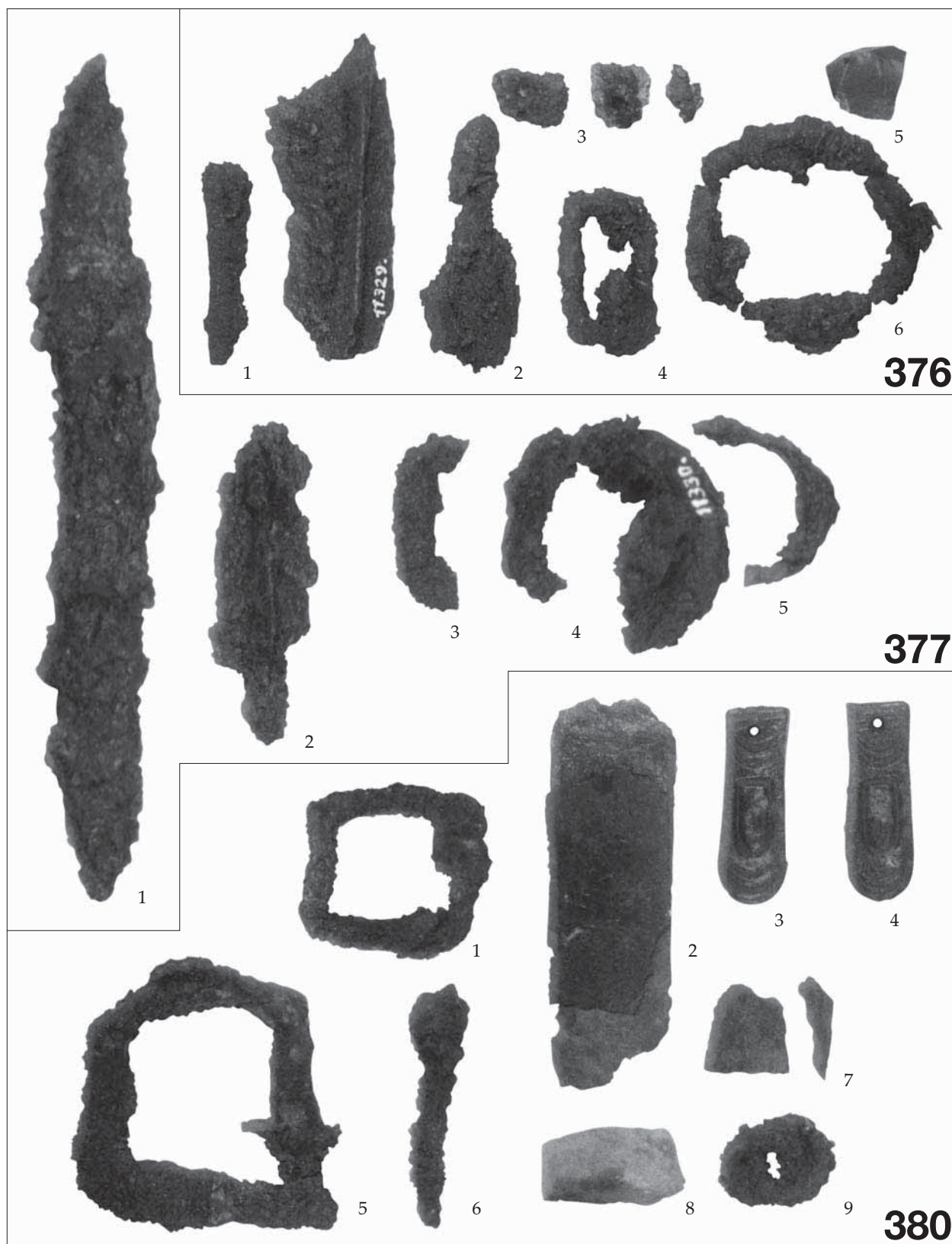

110. tábla. Csákberény-Orondpuszta: 376, 377, 380. sír

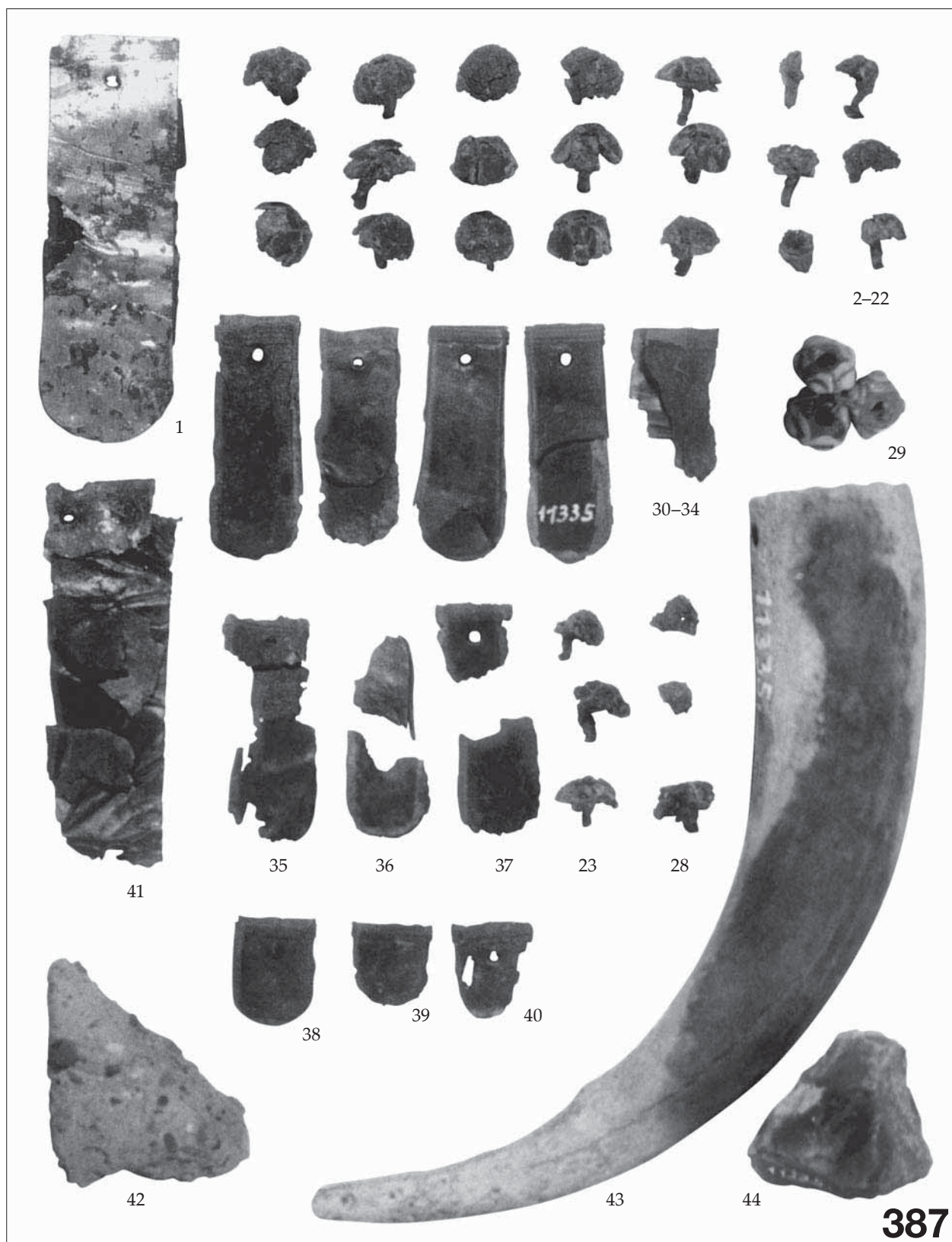

111. tábla. Csákbéreny-Orondpusztai: 387. sír

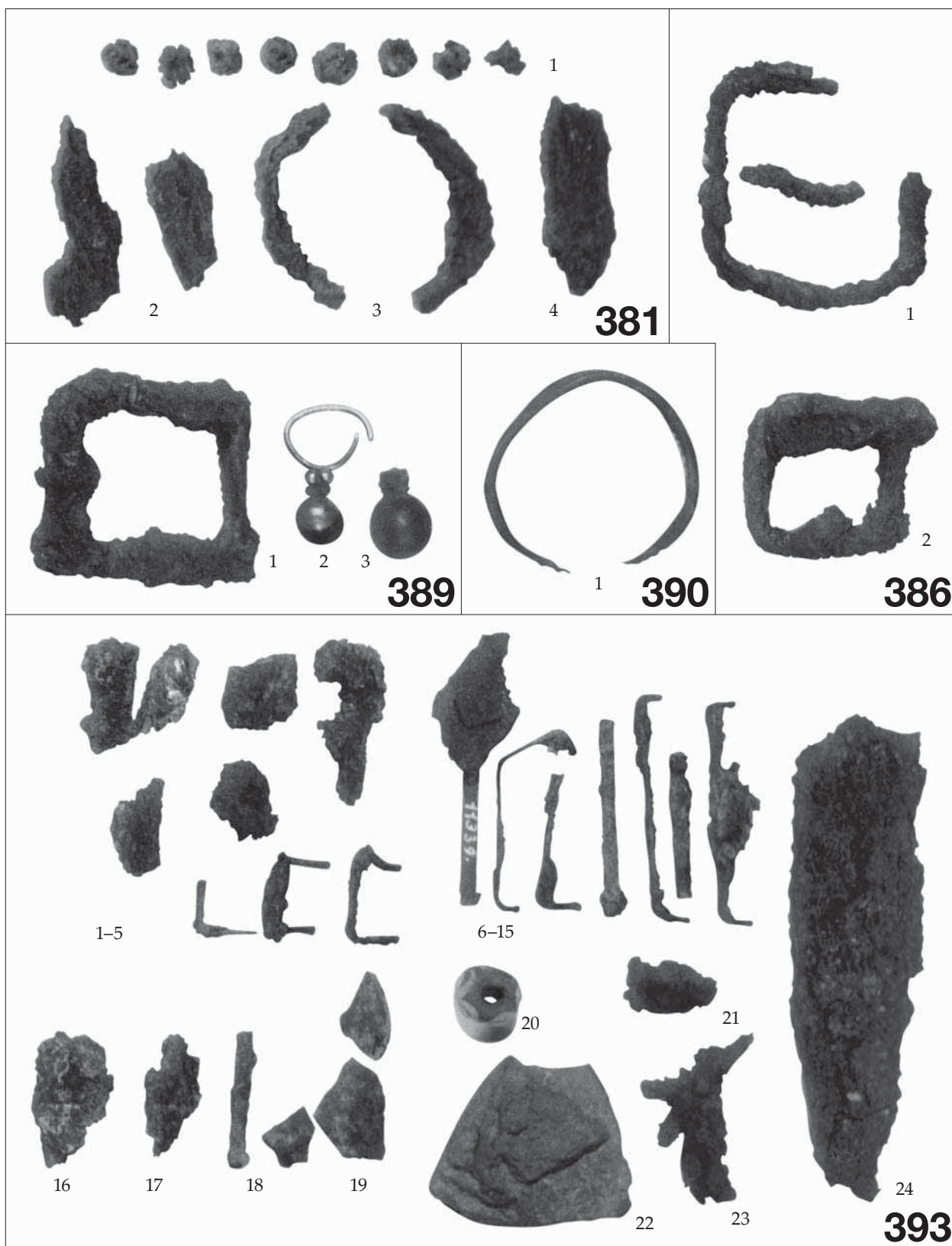

112. tábla. Csákberény-Orondpuszta: 381, 386, 389, 390, 393. sír

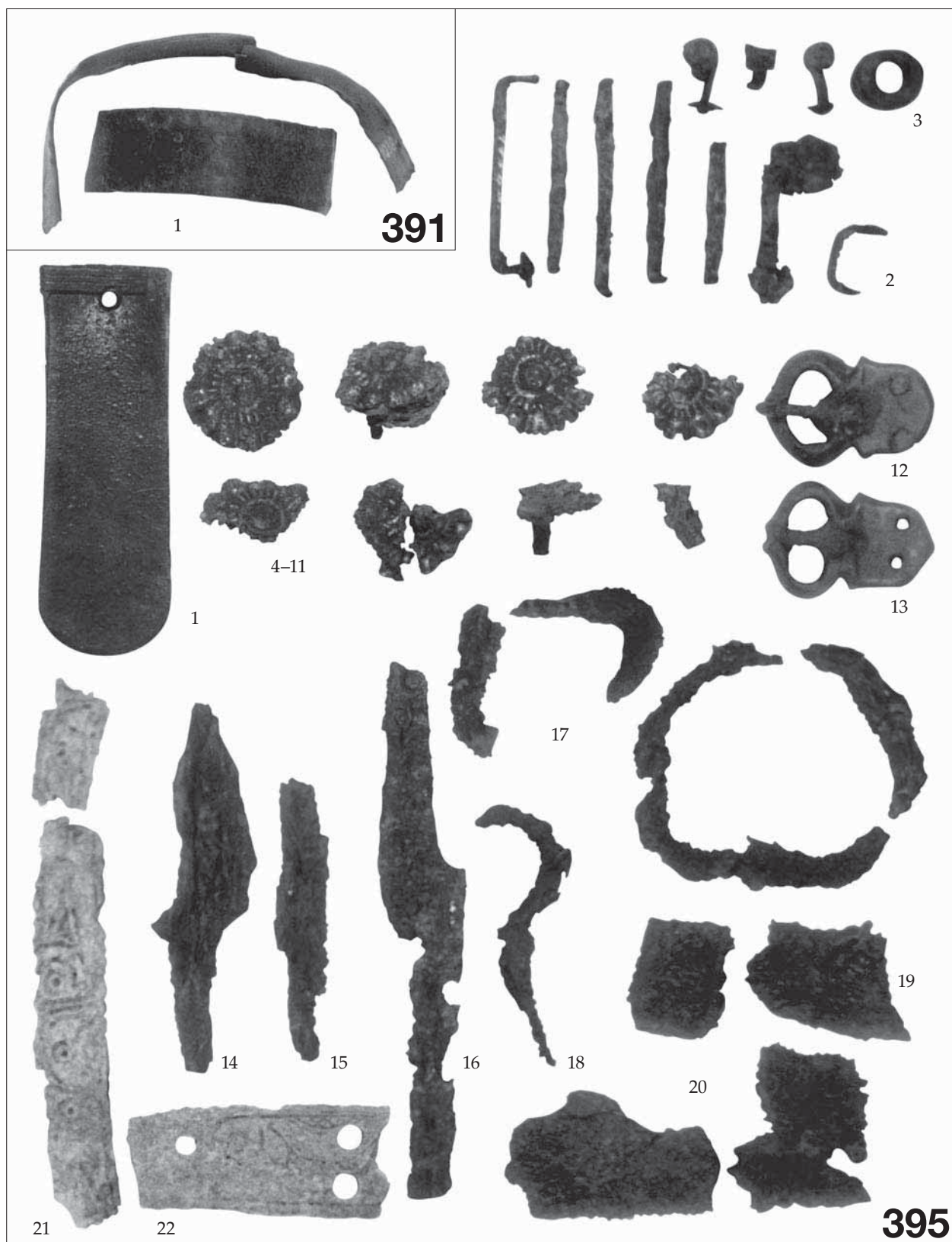

113. tábla. Csákberény-Orondpuszta: 391, 395. sír

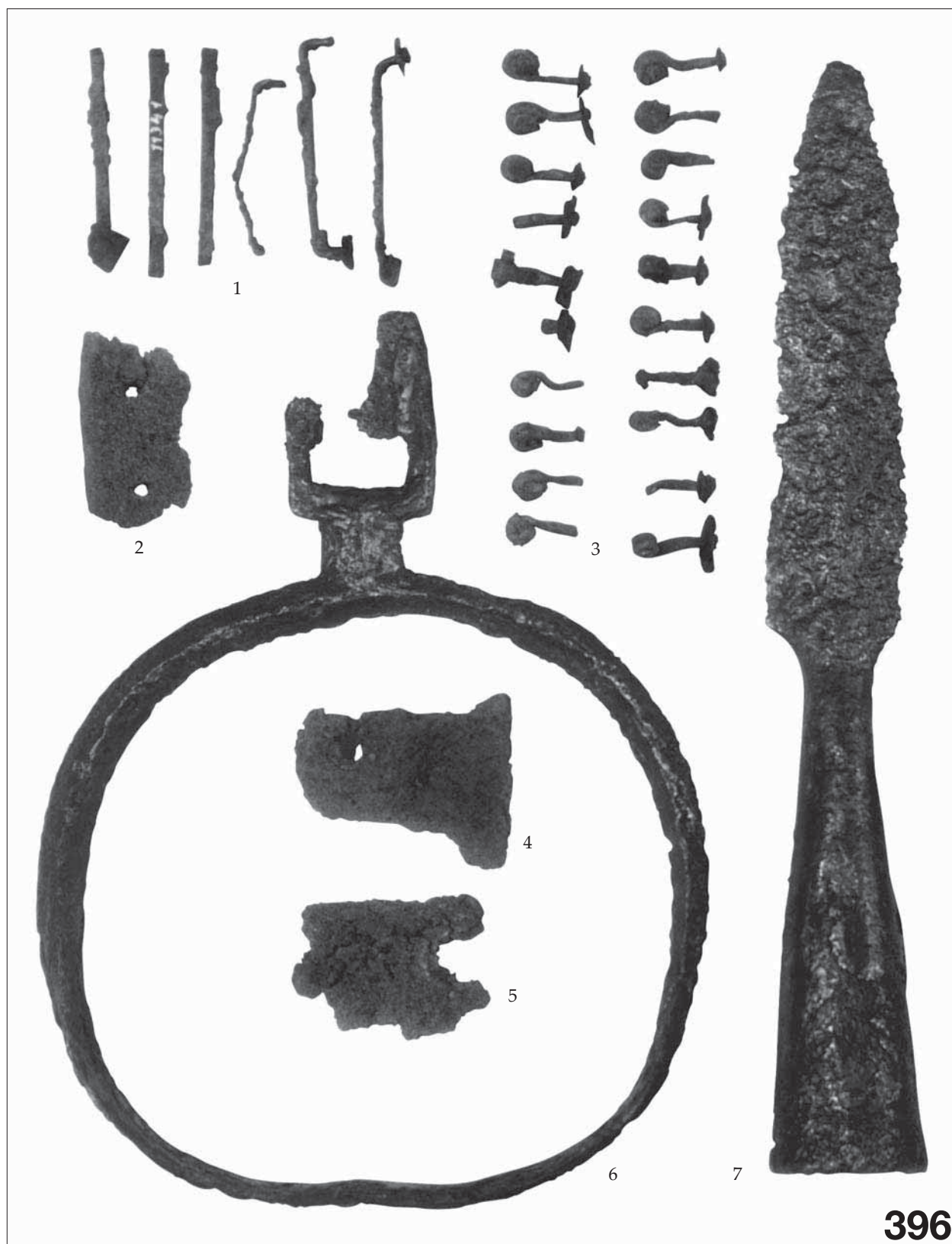

114. tábla. Csákberény-Orondpuszta: 396. sír

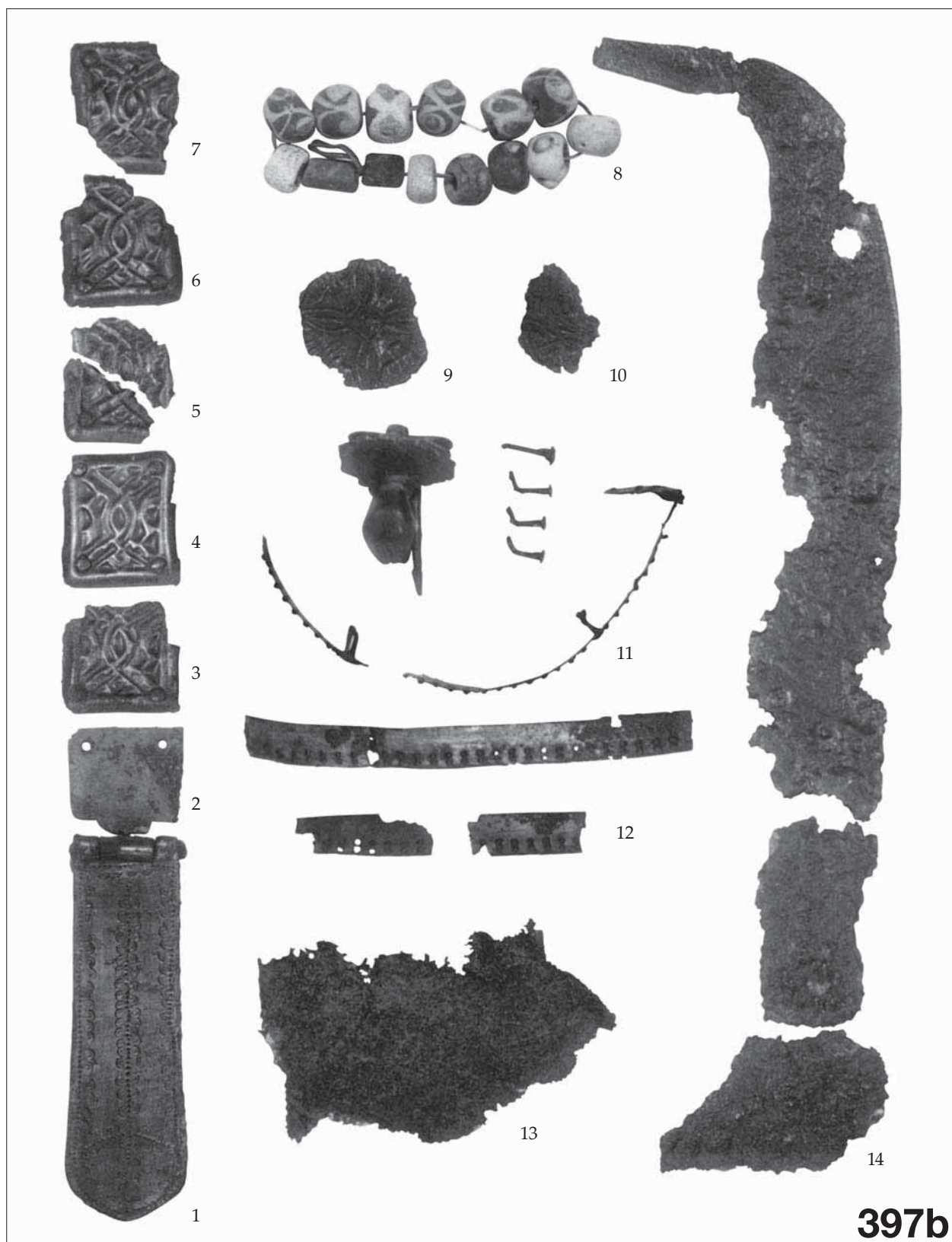

397b

115. tábla. Csákberény-Orondpuszta: 397b sír

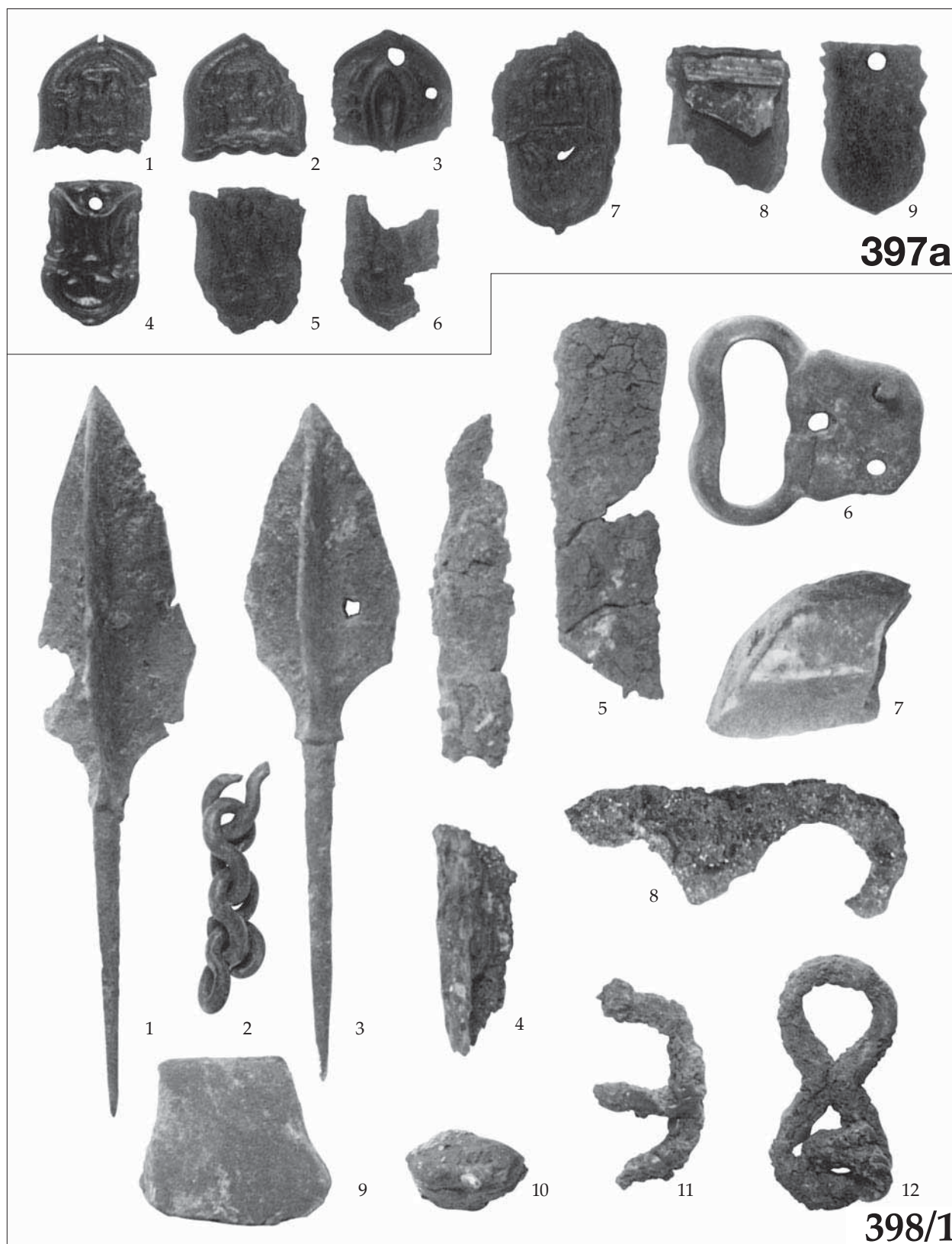

116. tábla. Csákbérény-Orondpuszta: 397a, 398/1. sír

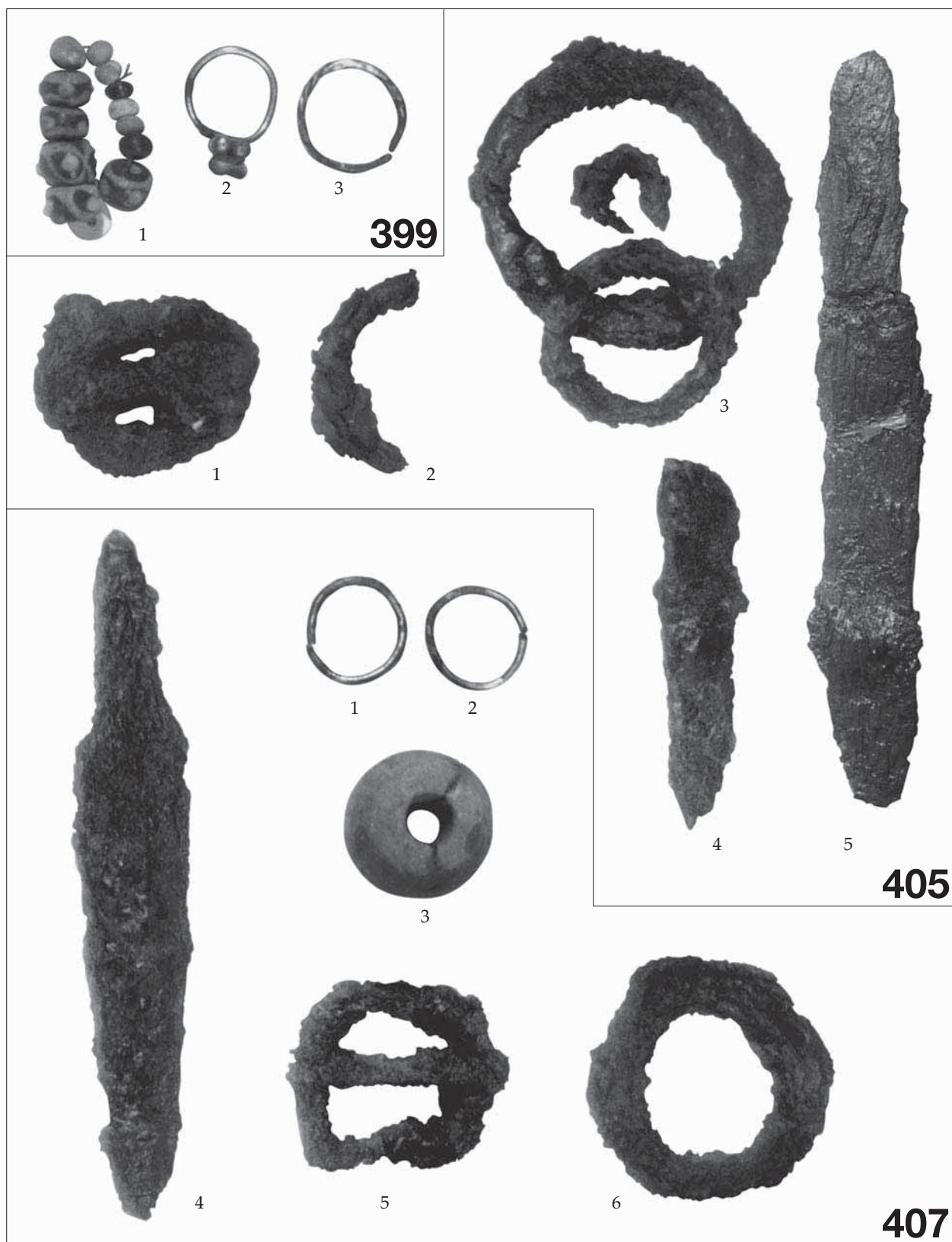

117. tábla. Csákberény-Orondpusztai: 399, 405, 407. sír

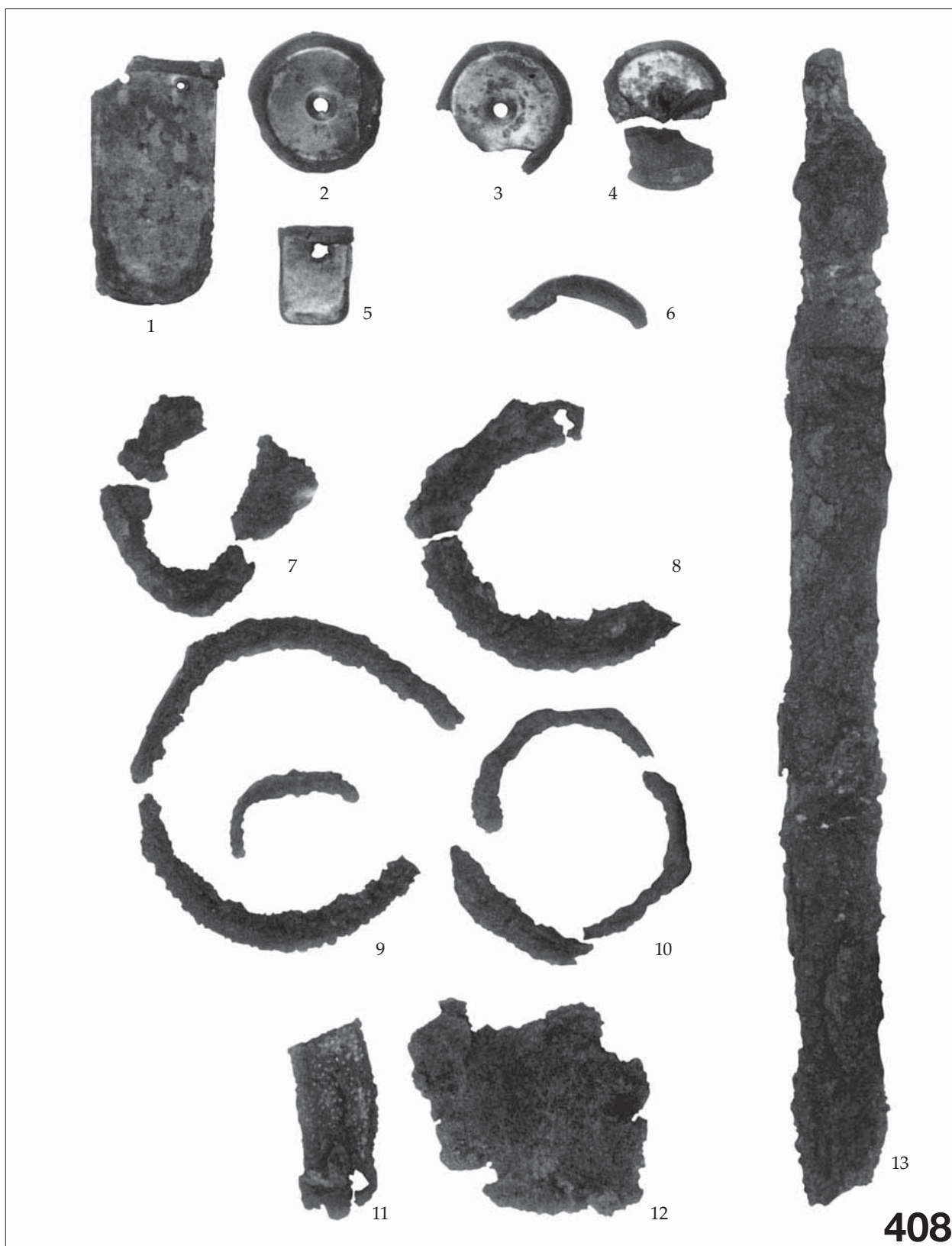

118. tábla. Csákberény-Orondpuszta: 408. sír



119. tábla. Csákberény-Orondpuszta: 406, 412. sír

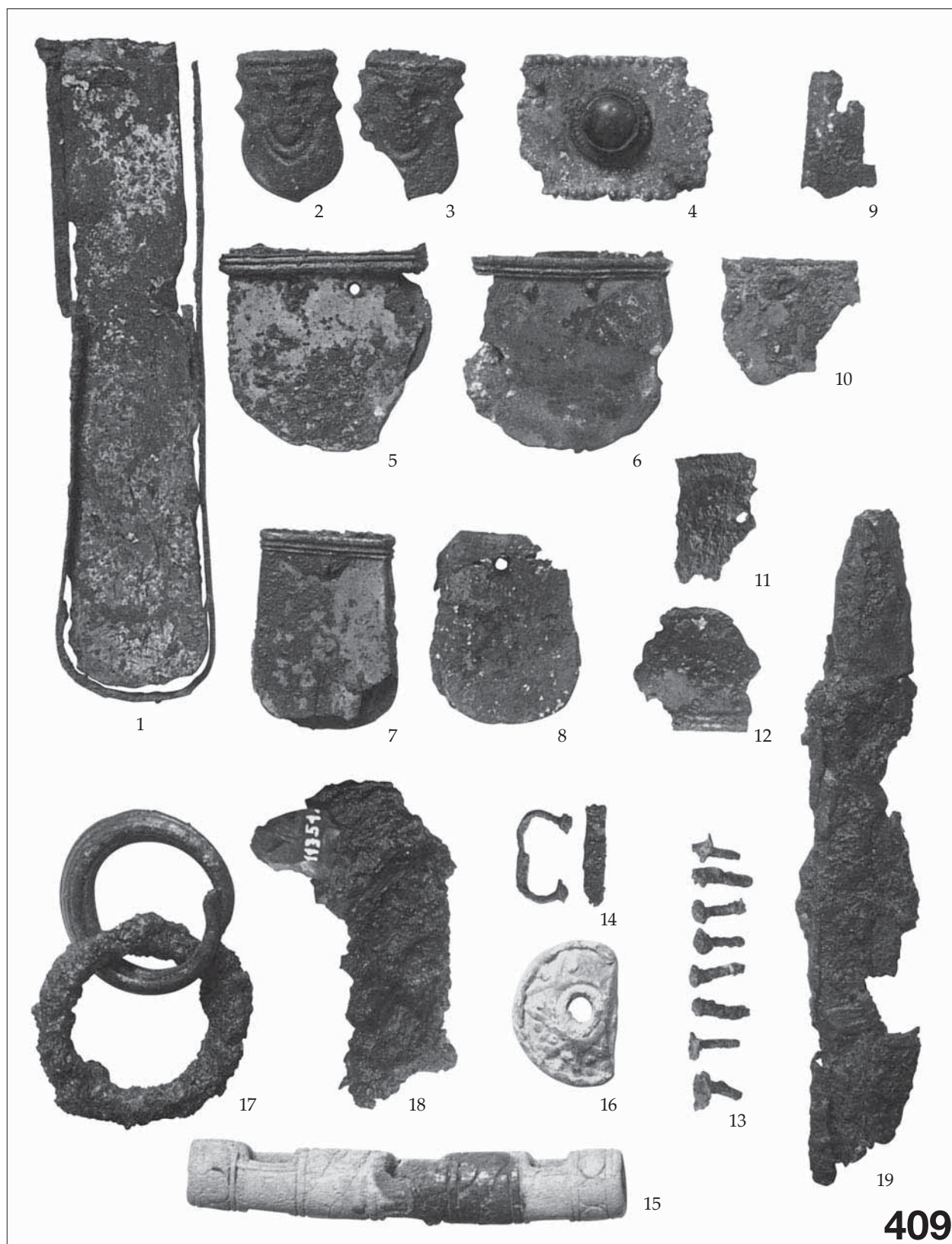

120. tábla. Csákberény-Orondpuszta: 409. sír

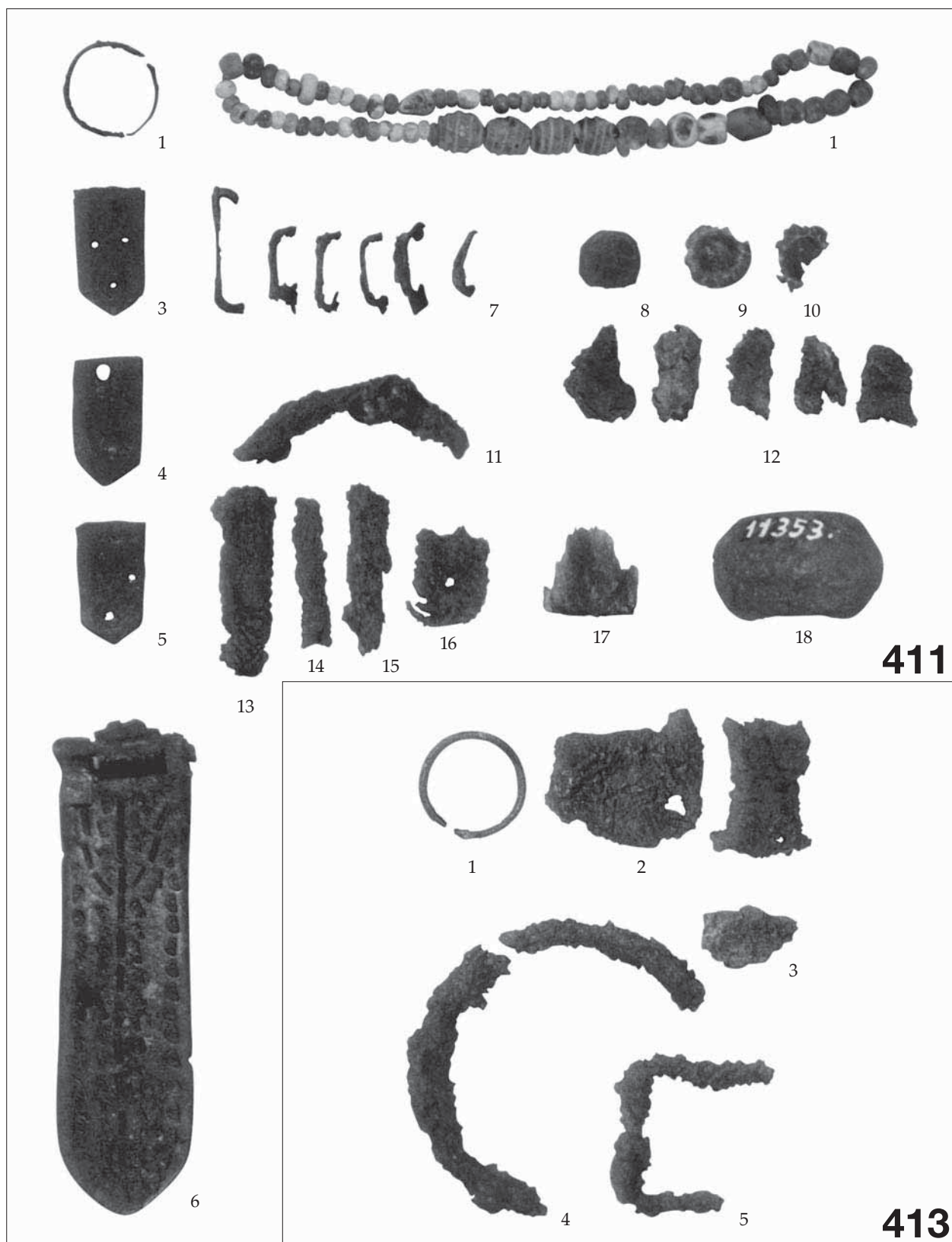

121. tábla. Csákberény-Orondpuszta: 411, 413. sír

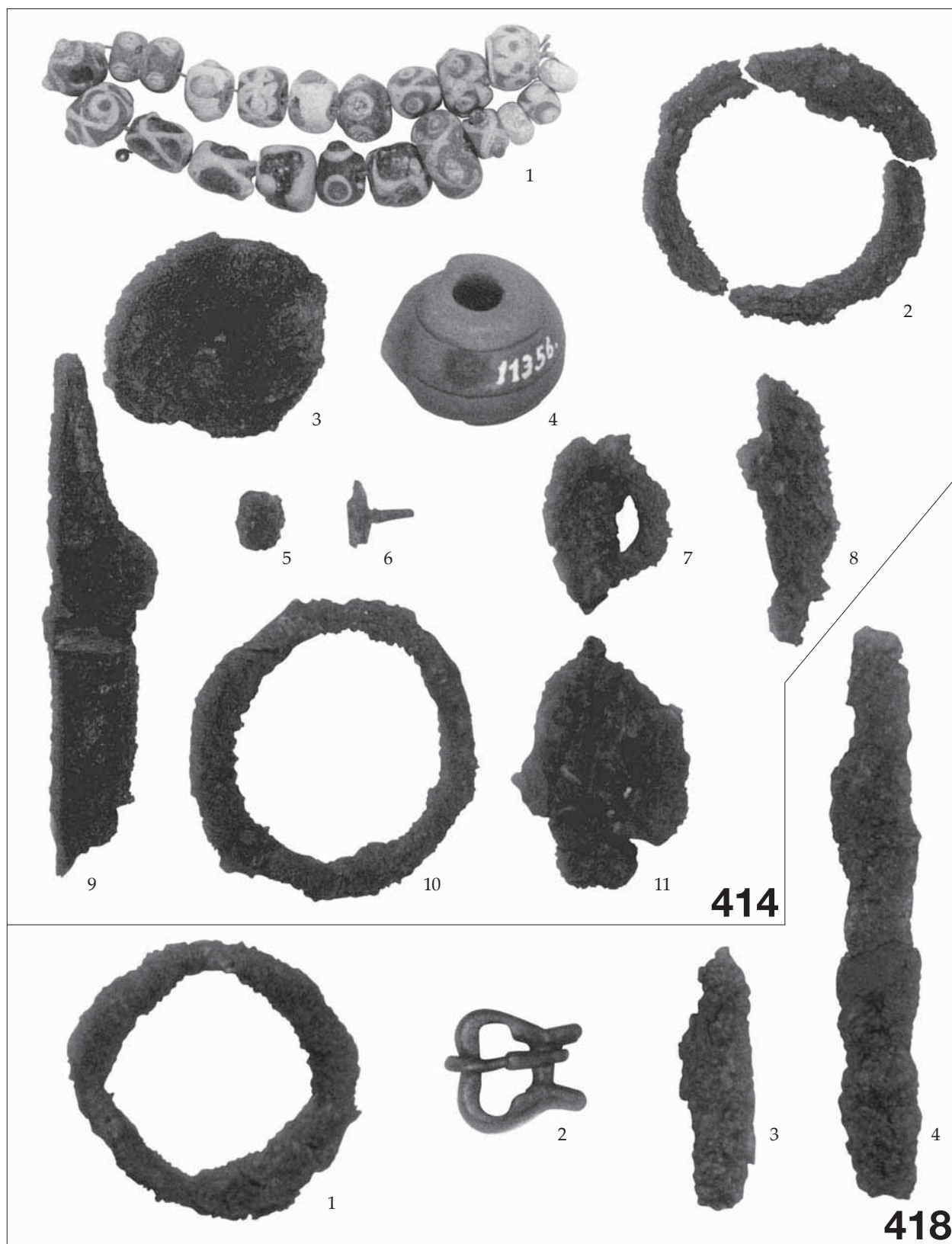

122. tábla. Csákberény-Orondpuszta: 414, 418. sír

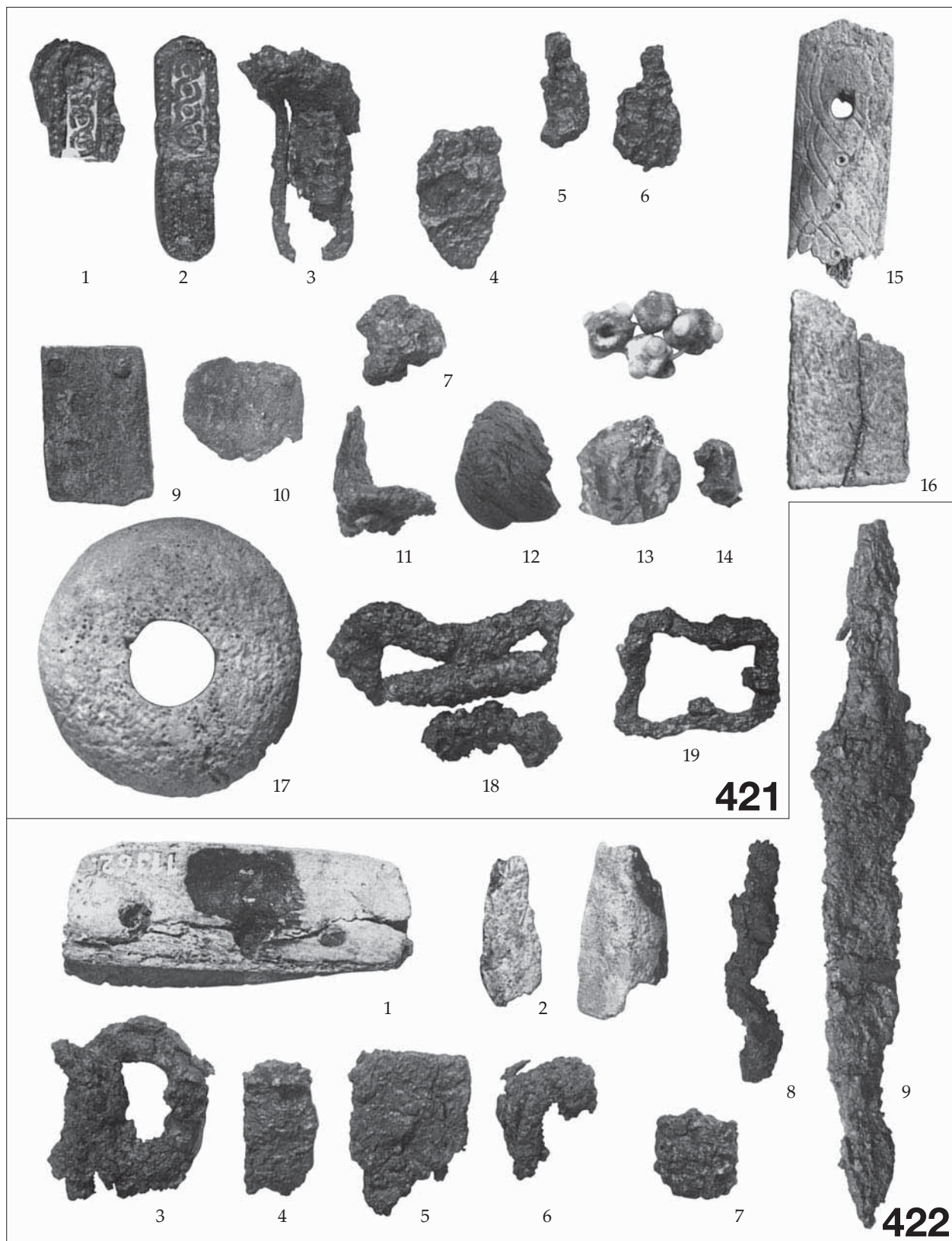

123. tábla. Csákberény-Orondpuszta: 421, 422. sír

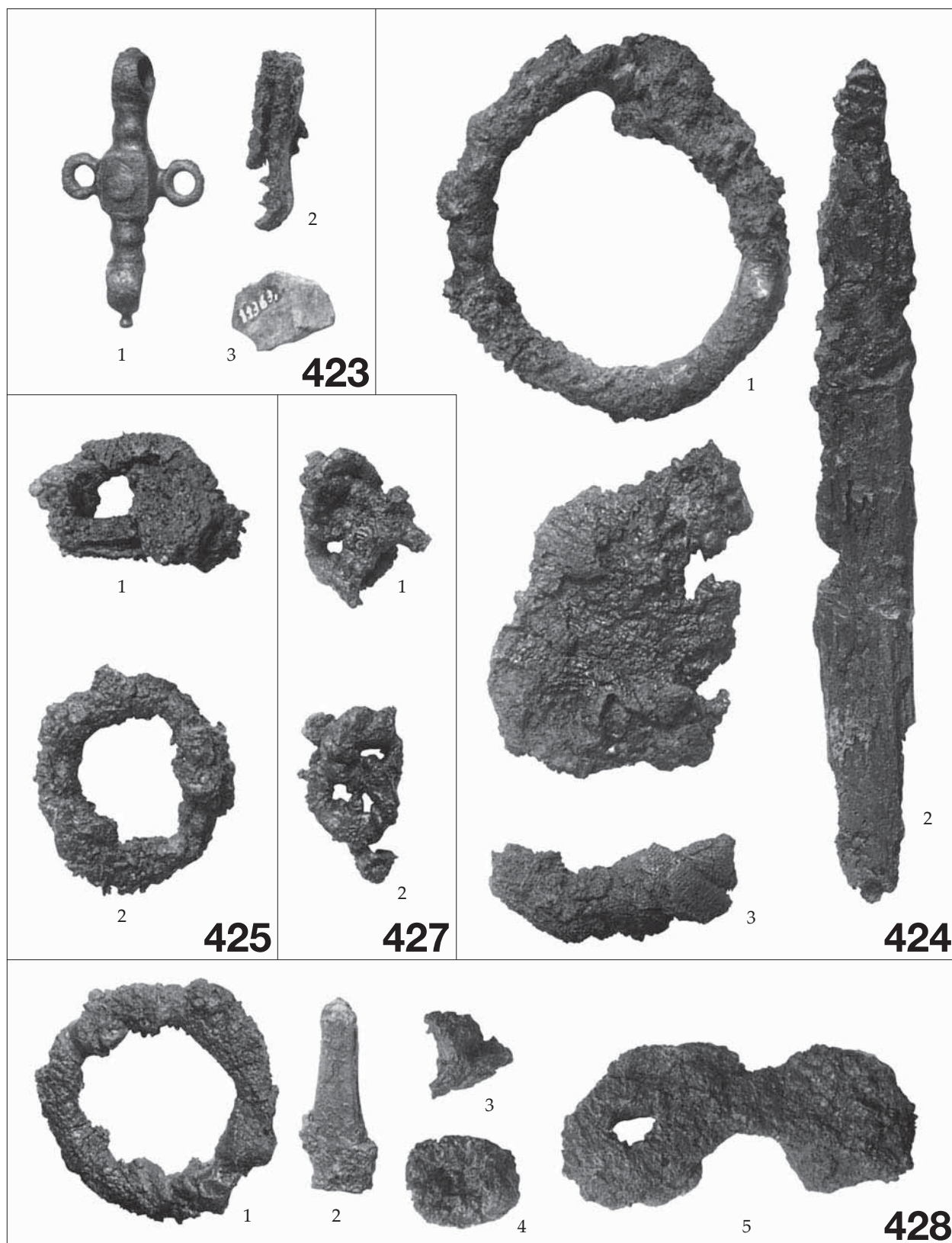

124. tábla. Csákberény-Orondpuszta: 423, 424, 425, 427, 428. sír

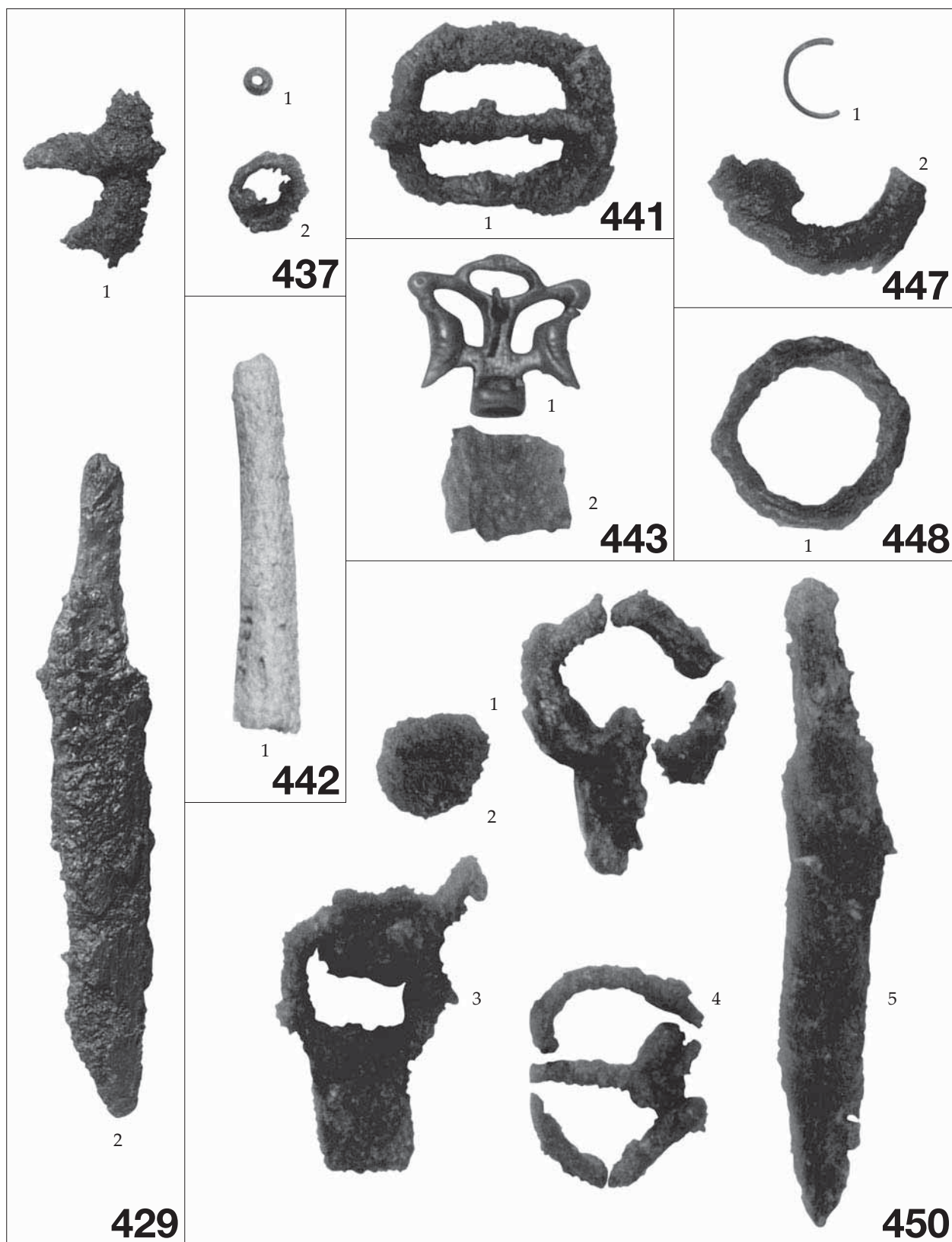

125. tábla. Csákberény-Orondpusztá: 429, 437, 441, 442, 443, 447, 448, 450. sír



451

126. tábla. Csákberény-Orondpuszta: 451. sír



127. tábla. Csákberény-Orondpuszta: 86, 150A sár

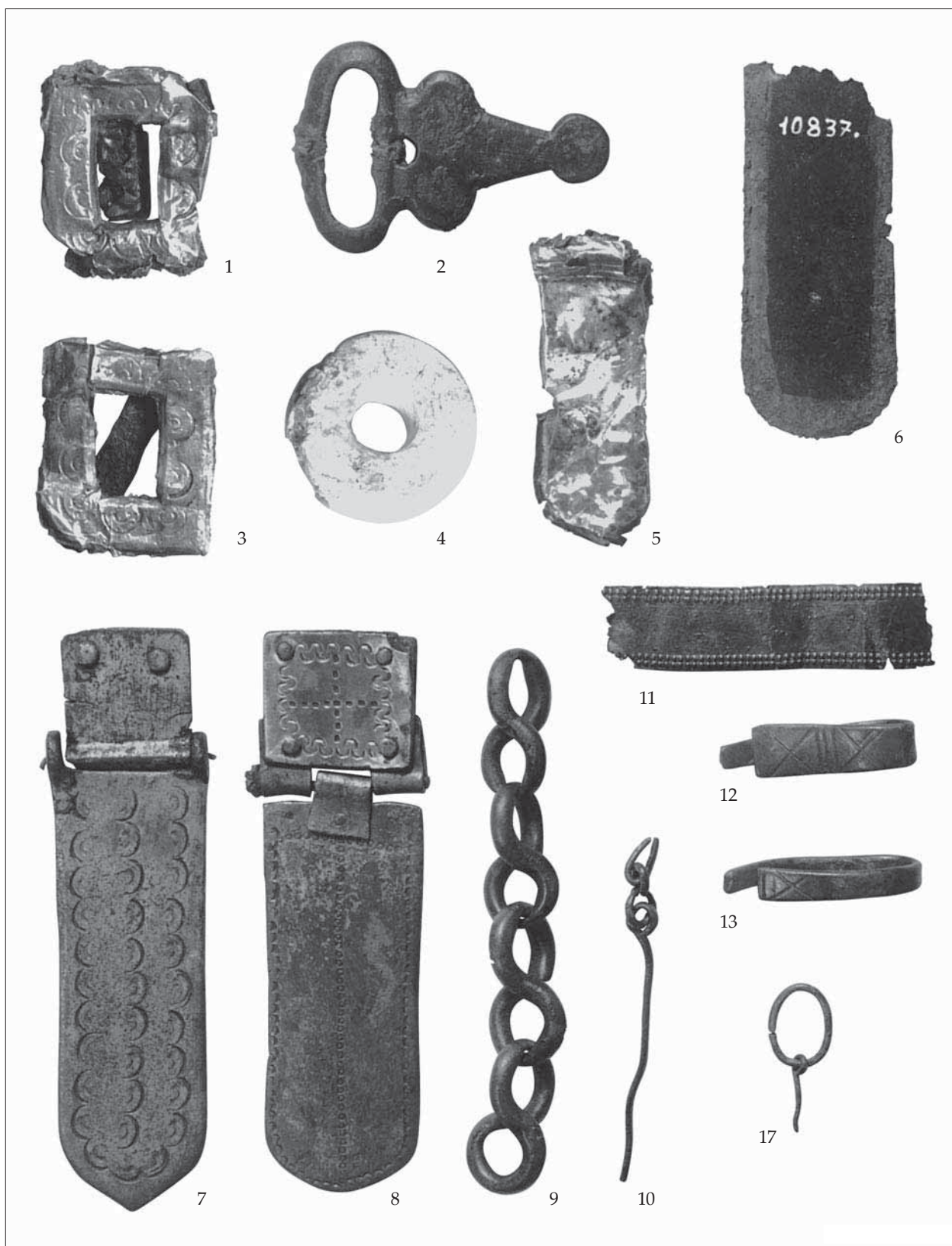

128. képtábla. Csákberény-Orondpuszta: szórványleletek



129. képtábla. Csákberény-Orondpuszta: szórányleletek



130. képtábla. Csákberény-Orondpuszta: szórványleletek



131. képtábla. Csákberény-Orondpuszta: szóróányletek

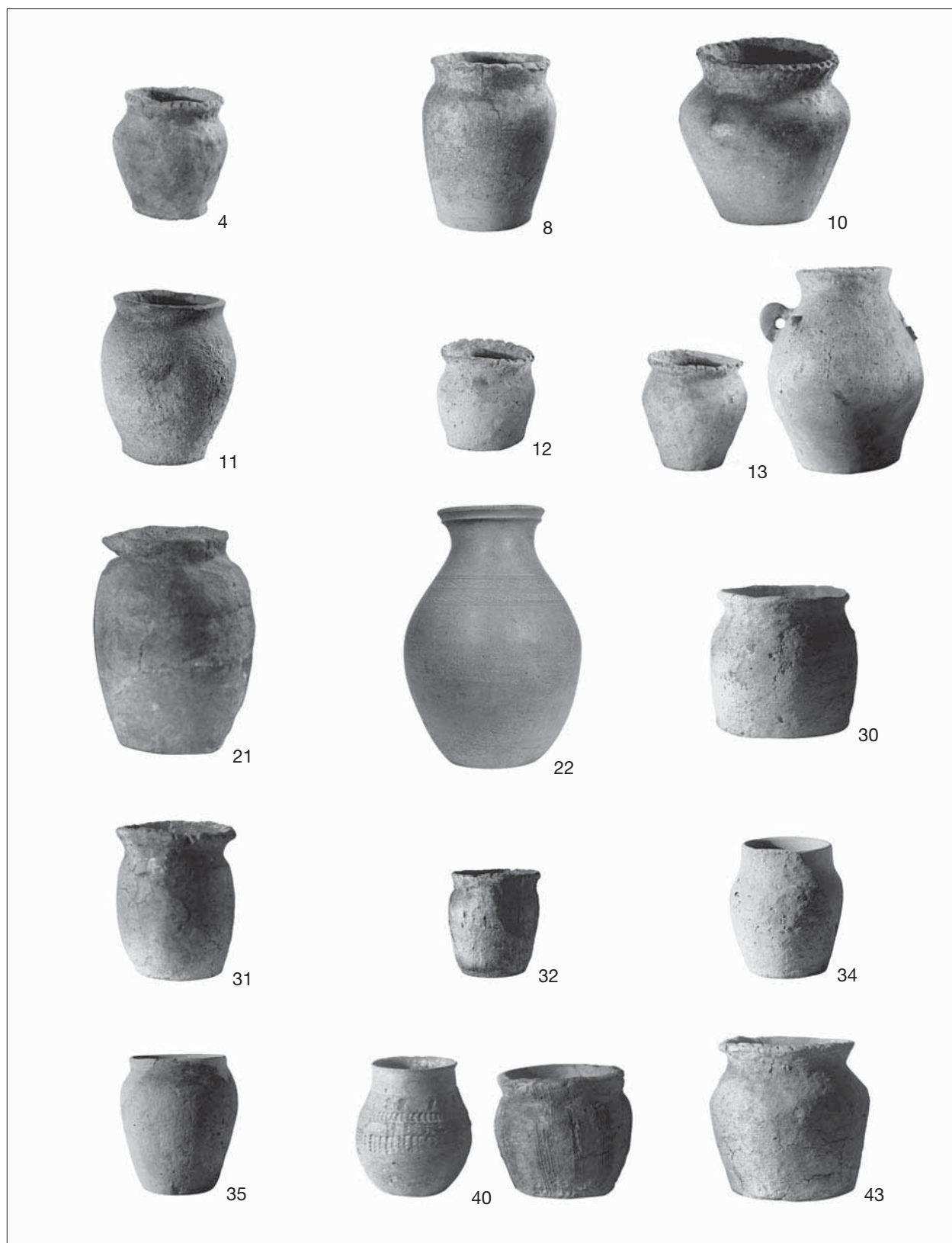

132. képtábla. Csákberény-Orondpusztai síredények: 4, 8, 10, 11, 12, 13, 21, 22, 30, 31, 32, 34, 35, 40, 43. sír

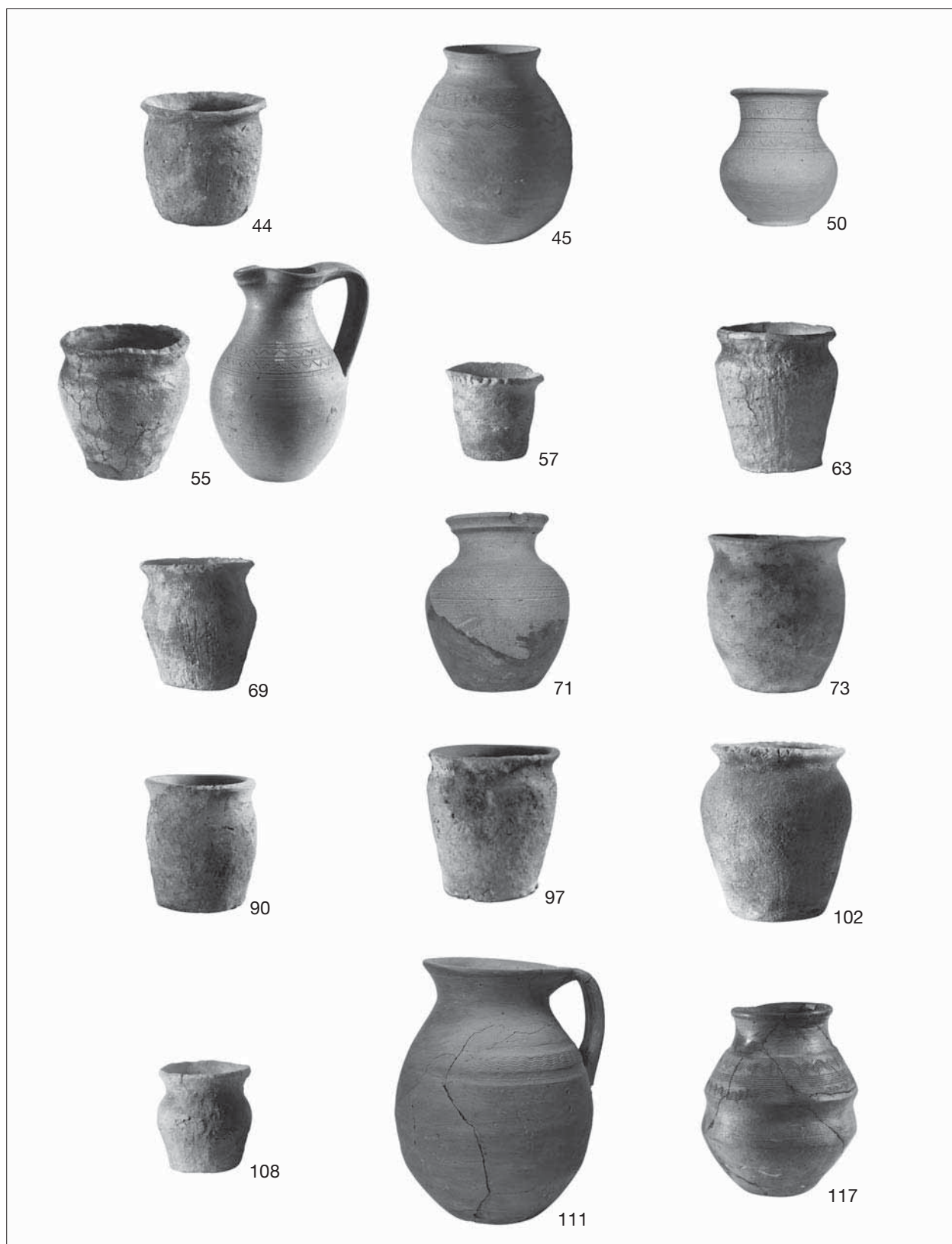

133. képtábla. Csákberény-Orondpuszta síredények: 44, 50, 55, 57, 63, 69, 71, 73, 90, 97, 102, 108, 111, 117. sír

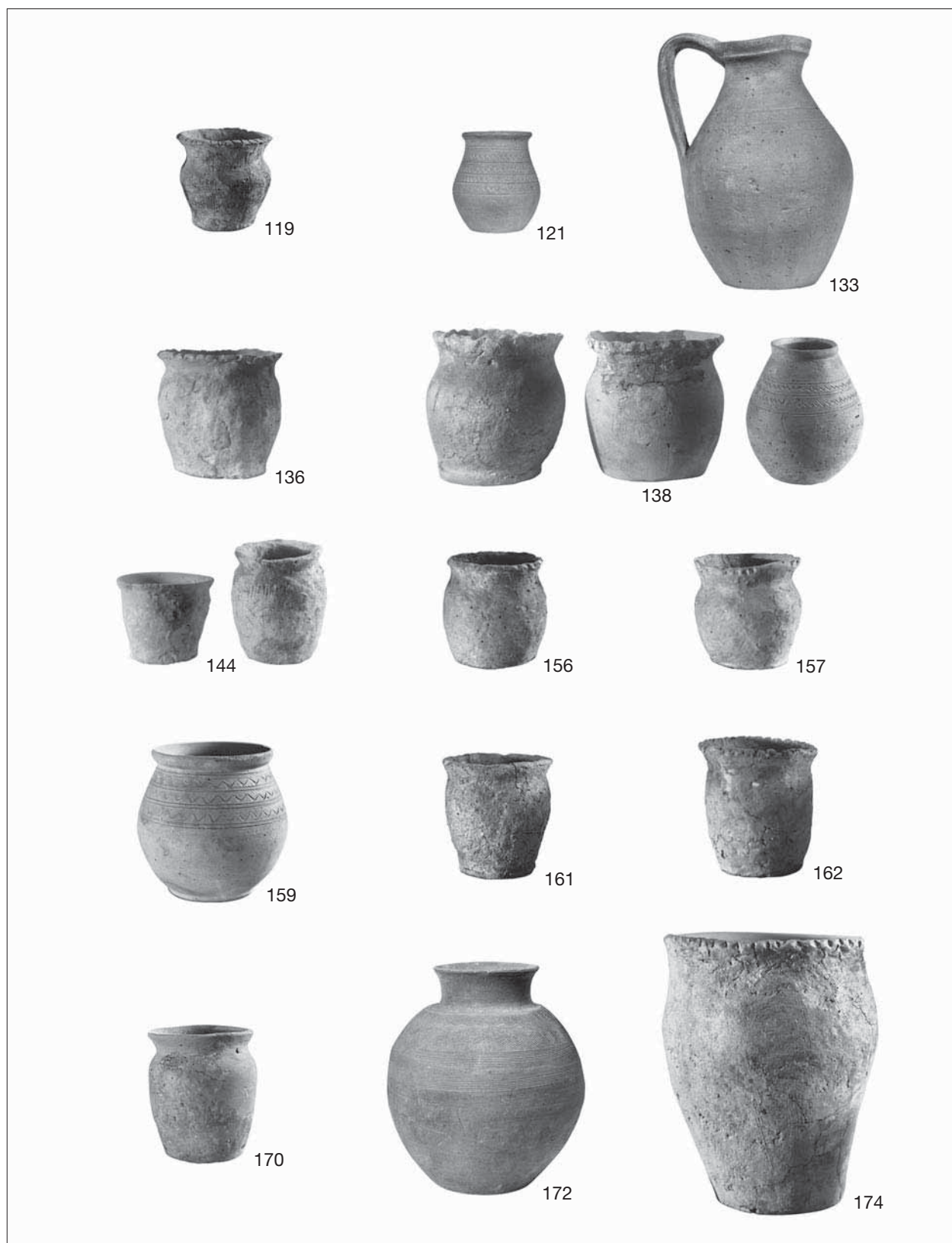

134. képtábla. Csákberény-Orondpuszta síredények: 119, 121, 133, 136, 138, 144, 156, 157, 159, 161, 162, 170, 172, 174. sír

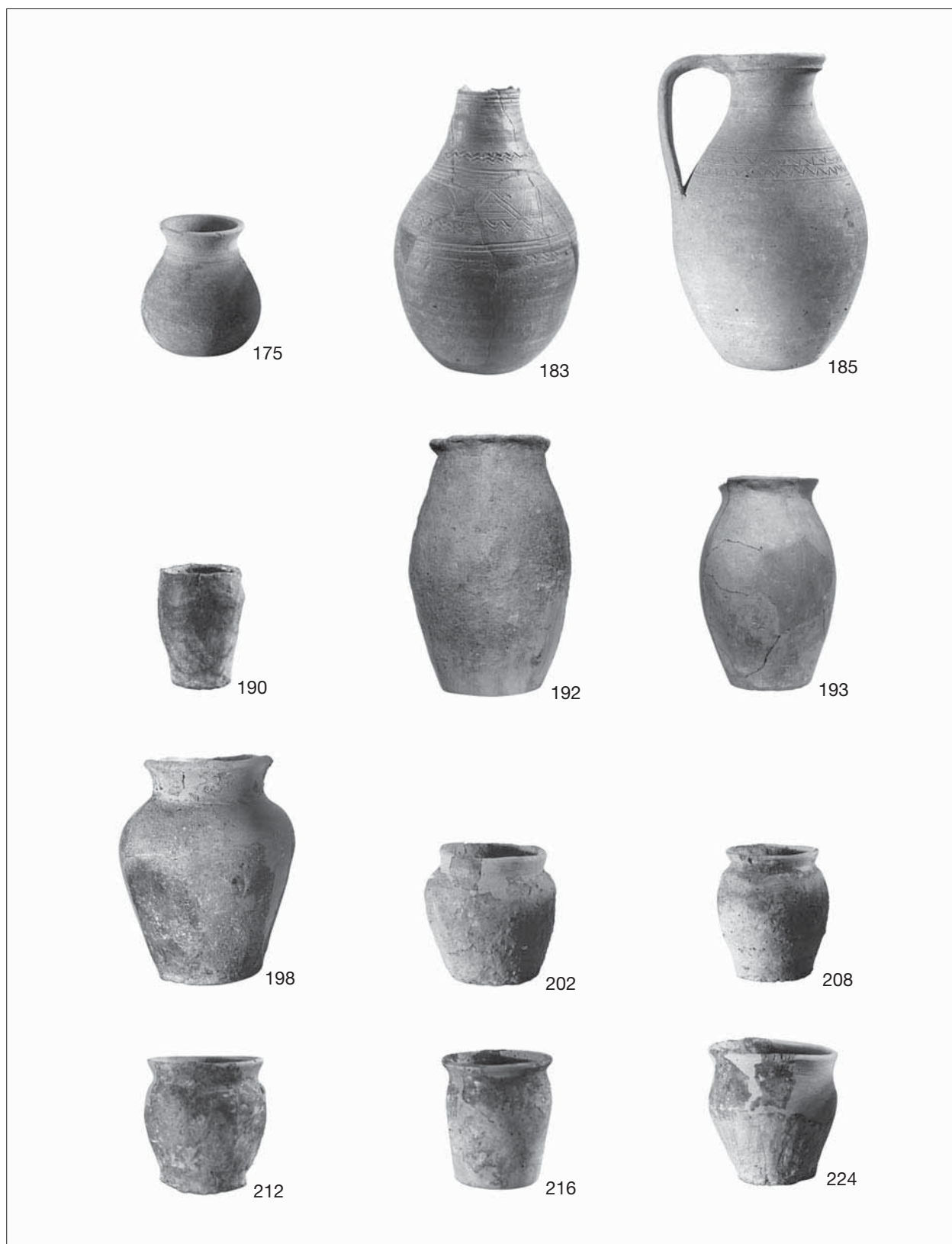

135. képtábla. Csákberény-Orondpuszta síredények: 175, 183, 185, 190, 192, 193, 198, 202, 208, 212, 216, 224. sír

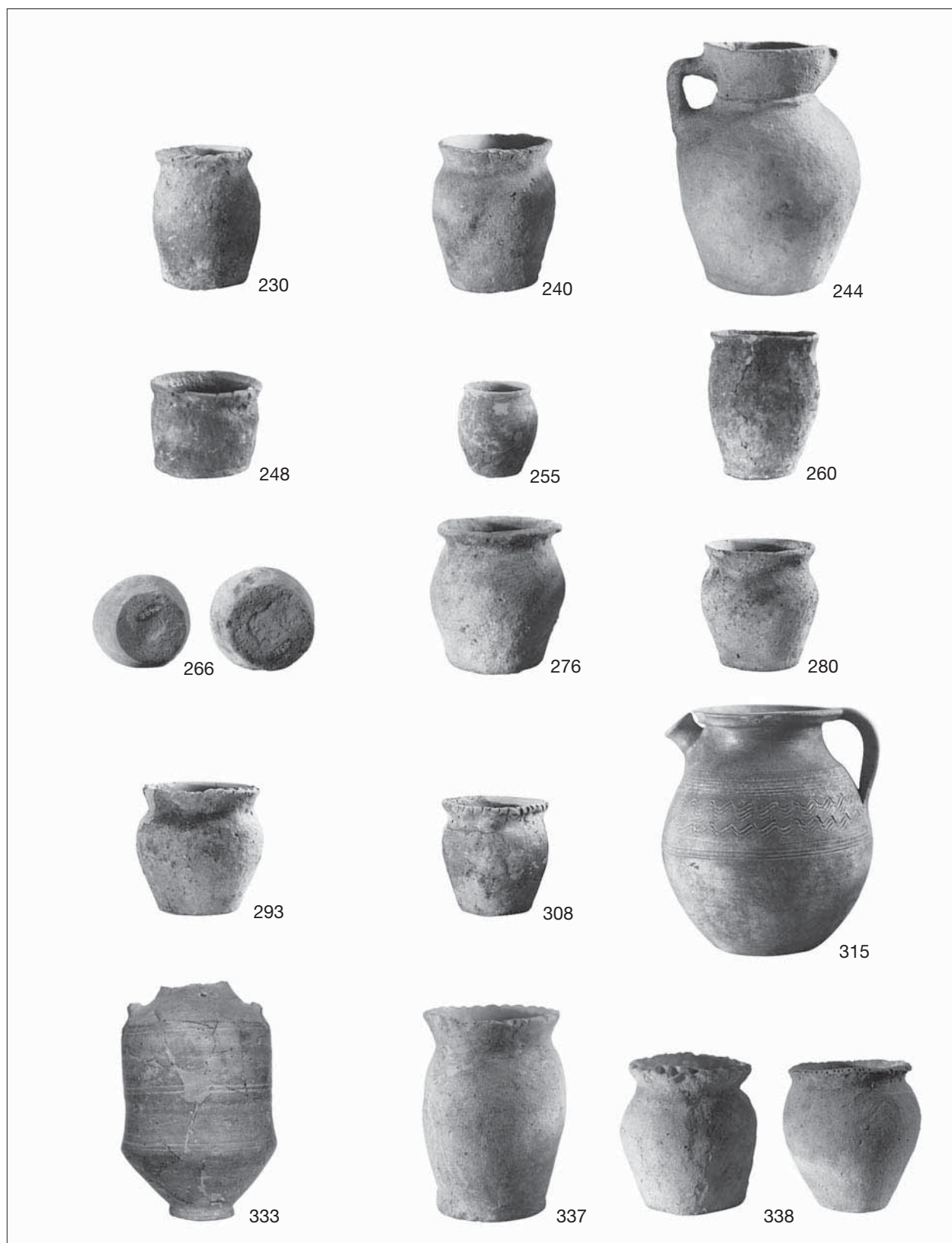

136. képtábla. Csákberény-Orondpuszta síredények: 230, 240, 244, 248, 255, 260, 266, 276, 280, 293, 308, 315, 333, 337, 338. sír

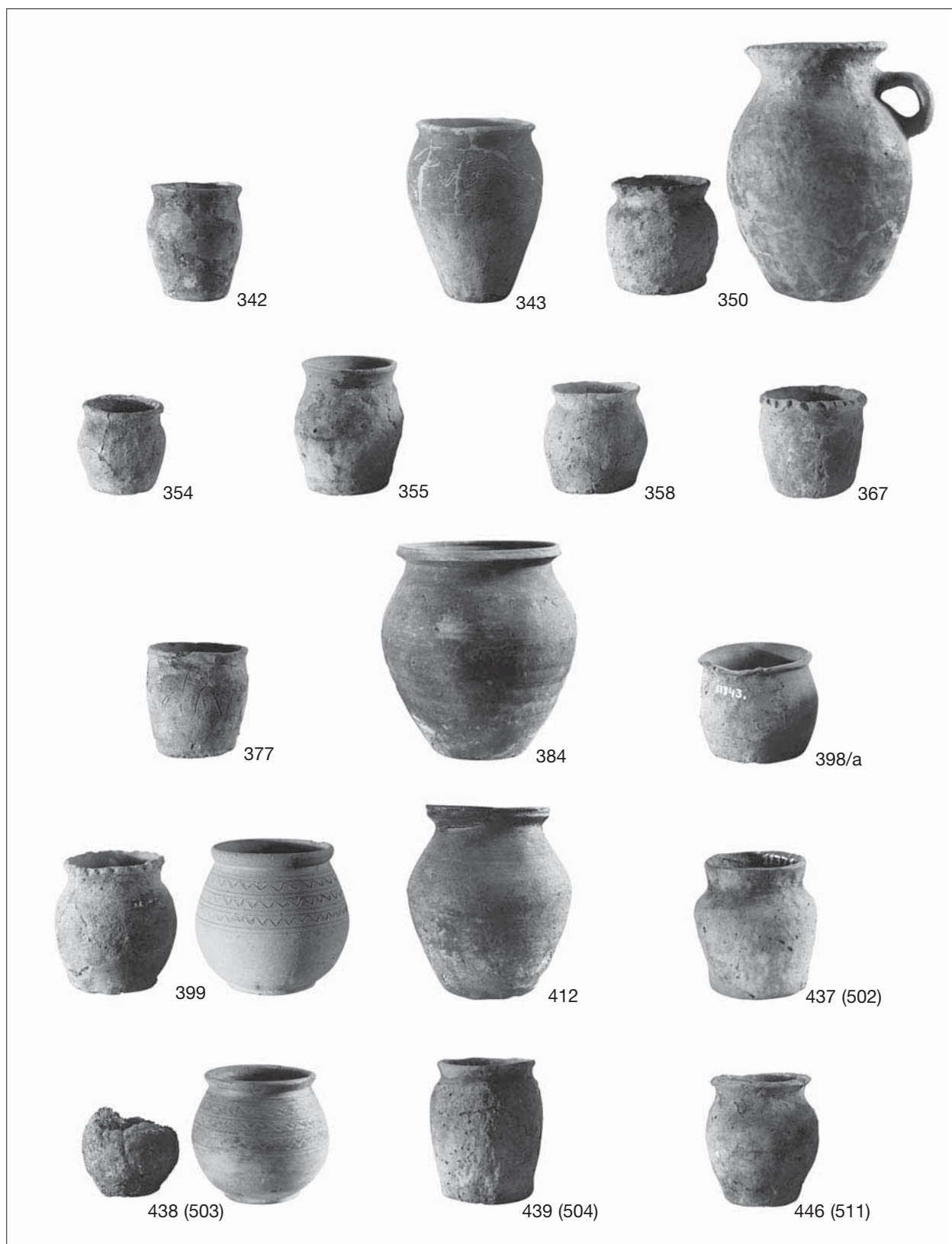

137. képtábla. Csákberény-Orondpuszta síredények: 342, 343, 350, 354, 355, 358, 367, 377, 384, 398a, 399, 412, 437(502), 438(503), 439(504), 446(511). sír



138. képtábla. Csákberény-Orondpuszta: szórvány edények

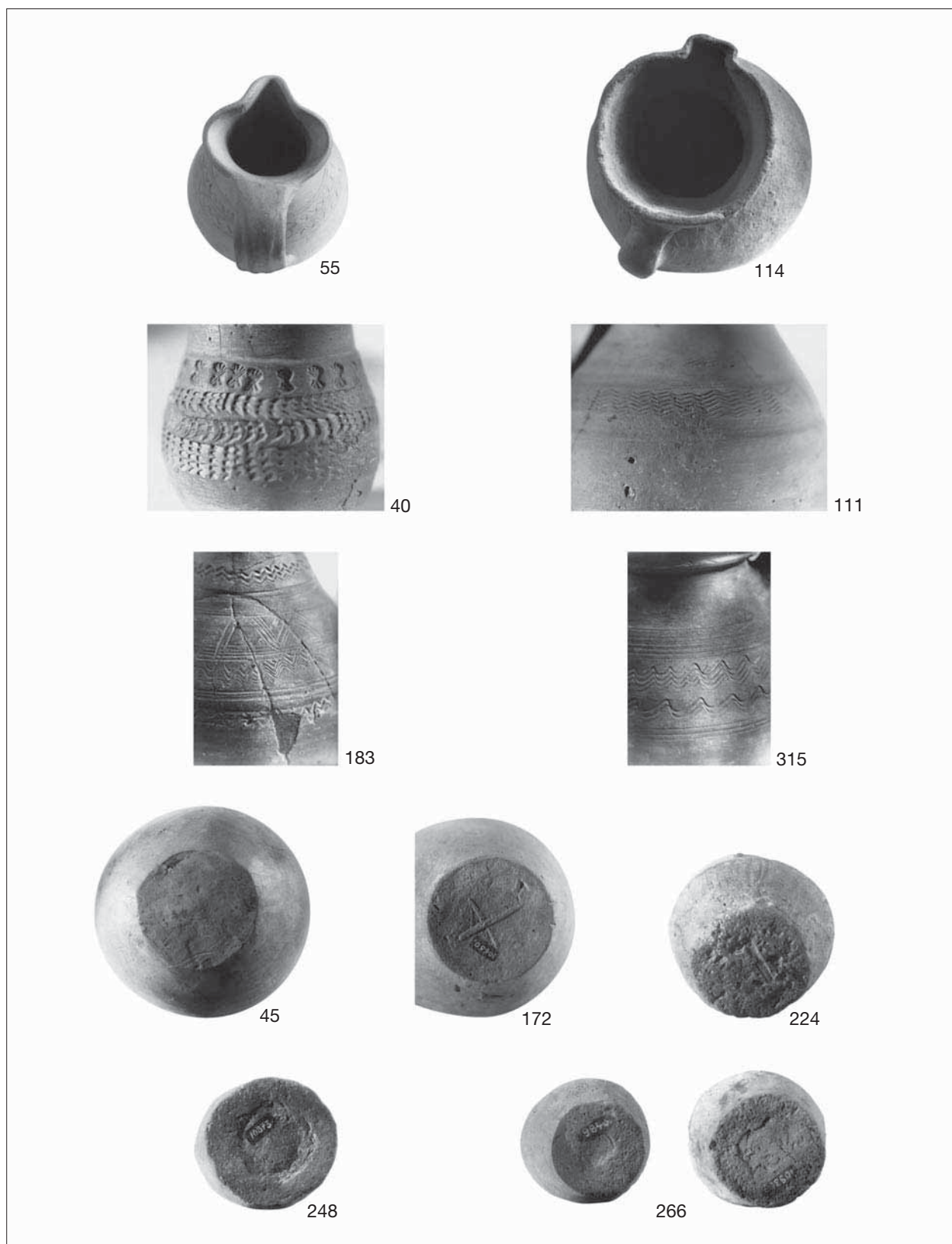

139. képtábla. Csákberény-Orondpusztai edényrészletek: 55, 114, 40, 111, 183, 315, 45, 172, 224, 248, 266. sír

IRODALOM

- AIBABIN 1988 AIBABIN, A. I., Chronologija palčatych i zoomorfnyh fibul dneprovskogo tipa iz Kríma. In: Trudy v Meždunarodnogó kongressa archeologov slavistov T. IV. Kijev 1988, 5–8.
- ALEKSEJEVA 1978 ALEKSEJEVA, E. M., Antičnyje busi Severnovo Pričernomorja. Archeologija SSSR 1–12, Moskva 1978.
- AMBROZ 1986 AMBROZ, A. K., Kinžaly VI – VIII. vv. s dvumja vystupami na nožnach. Sovetskaja Arheologija 4 (1986) 53–73.
- ANDERS–BALOGH–TÜRK 2014 ANDERS A. – Balogh Cs. – Türk A. (szerk.), Avarok pusztái. Régészeti tanulmányok Lőrinczy Gábor 60. születésnapjára. Avarum Solitudines. Archaeological studies presented to Gábor Lőrinczy on his sixtieth birthday. Opitz Archaeologica 6. Budapest 2014.
- ARRHENIUS 1993 ARRHENIUS, B., The Drocksjö find. Goldsmith's tools found in a grave in northern Sweden. In: Ch. Eluère (ed.), Outils et ateliers d'orfèvres des temps anciens. Saint-Germain-en-Laye 1993, 191–196.
- AUFLEGER 1997 AUFLEGER, M., Tierdarstellungen in der Kleinkunst der Merowingerzeit im westlichen Frankenreich. Archäologische Schriften (Institut für Vor- und Frühgeschichte der Johannes Gutenberg-Universität) 6. Mainz 1997.
- BACHOFEN 1978 BACHOFEN, J. J., A mítosz és az ősi társadalom. Válogatott írások. Budapest 1978.
- BADAMHATAN 1987 BADAMHATAN, S. (Hrsg.), Ugsaatnij züj. I. Ulaanbaatar 1978.
- BALASSA 2001 BALASSA I., László Gyula életútja. In: BALASSA–LÁSZLÓ 2001, 9–135.
- BALASSA–LÁSZLÓ 2001 BALASSA I. – LÁSZLÓ E. (szerk.), László Gyula (1910–1998) emlékkönyv. Budapest, 2001.
- BALDASSARE 1967 BALDASSARE, I., Le ceramiche delle necropoli longobarde di Nocera Umbra e Castel Trosino. Alto Medioevo 1 (1967) 141–185.
- BÁLINT 1971 BÁLINT Cs., X. századi temető a szabadkígyósi-pálligeti táblában. (Tenth century cemetery in the Pál liget plot of Szabadkígyós.) BMMK 1 (1971) 49–88.
- BÁLINT 1981 BÁLINT, Cs., Über einige östliche Beziehungen der Frühawarenzeit (568 – circa 670/680). MittArchInst 10 (1980/81) 131–146, 393–394.
- BÁLINT 1989 BÁLINT, Cs., Die Archäologie der Steppe. Steppenvölker zwischen Volga und Donau vom 6. bis zum 10. Jahrhundert. Wien–Köln 1989.
- BÁLINT 1990 BÁLINT Cs., Régészeti jegyzetek a VI–VII. századi avarok keleti kapcsolatairól. SzMMÉ VII (1990) 87–121.
- BÁLINT 1992 BÁLINT, Cs., Kontakte zwischen Iran, Byzanz und der Steppe. Das Grab von Üč Tepe (Sowj. Azerbajdžan) und der beschlagverzierte Gürtel im 6. und 7. Jahrhundert. In: DAIM 1992, 309–496.
- BÁLINT 1993 BÁLINT, Cs., Probleme der archäologischen Forschung zur awarischen Landnahme. In: Ausgewählte Probleme europäischer Landnahmen des Früh- und Hochmittelalters. Methodische Grundlagendiskussion im Grenzbereich zwischen Archäologie und Geschichte. Teil I. Sigmaringen 1993, 195–273.
- BÁLINT 1995 BÁLINT Cs., Kelet, a korai avarok és Bizánc kapcsolatai. Régészeti tanulmányok. Magyar Őstörténeti Könyvtár 8. Szeged 1995.
- BÁLINT 2000 BÁLINT, Cs. (Hrsg.), Kontakte zwischen Iran, Byzanz und der Steppe in 6.–7. Jh. VariaArchHung 9. Budapest–Napoli–Roma 2000.
- BÁLINT 2010 BÁLINT, Cs., Avar Goldsmiths' Work from the Perspective of Cultural History. In: ENTWISTLE–ADAMS 2010, 146–160.
- BÁLINT 2012 BÁLINT Cs., Az avar kori ötvösség technikai és kultúrtörténeti aspektusai. In: VIDA 2012, 311–318.
- BÁLINT 1989 BÁLINT S., Karácsony, húsvét, pünkösöd. A nagyünnepek hazai és közép-európai hagyományvilágából. Budapest 1989.

- BALOGH 2000 BALOGH Cs., Az avar kori préselt, lemezes boglárók. (Die awarenzeitliche gepreßten blechernen Agraffen) MFMÉ – StudArch VI (2000) 219–235.
- BALOGH 2004 BALOGH Cs., Martinovka-típusú övgarnitúra Kecelről. A Kárpát-medencei maszkos veretek tipokronológiája (Gürtelgarnitur des Typs Martinovka von Kecel. Die Typochronologie der Maskenbeschlüge des Karpatenbeckens). MFMÉ – StudArch X (2004) 241–303.
- BALOGH–FISCHL 2010 BALOGH Cs. – FISCHL K., (szerk.) Felgyő, Ürmös-tanya. Bronzkori és avar kori leletek László Gyula felgyői ásátásának anyagából. MFMÉ – MA 1. Szeged 2010.
- BALOGH–KÓHEGYI 2001 BALOGH Cs. – KÓHEGYI M., Fajszt környéki avar kori temetők II. Kora avar kori sírok Fajszt–Garadombon. (Awarenzeitliche Gräberfelder in der Umgebung von Fajszt II. Frühawarenzeitliche Gräber von Fajszt–Garadomb.) MFMÉ – StudArch VII (2001) 333–363.
- BALOGH–WICKER 2012 BALOGH Cs. – WICKER E., Avar nemzetségtípusú sírja Petőfiszállás határából. Das awarenzeitliche Sippenhäuptlingsgrab von Petőfiszállás. In: VIDA 2012, 551–582.
- BARANOV 1990 BARANOV, I. A., Tavrika v epochu rannego srednevekovja. Kiev 1990.
- BARANOV 1990a BARANOV, I. A., Die Keramik der Saltovo-Majaki-Kultur in der Krim. VariaArchHung III. (1990) 23–45.
- BÁRDOS 1992 BÁRDOS E., „Kopt” bronzedény a zamárdi avar temetőből. (Eine im awarischen Friedhof von Zamárdi gefundene koptische Schüssel.) SMK 9 (1992) 3–40.
- BÁRDOS 1998 BÁRDOS E., A Kárpát-medence legnagyobb avarkori temetője. Válogatás a zamárdi avar temető restaurált leleteiből. Kaposvár 1998.
- BÁRDOS 2000 BÁRDOS, E., La necropoli àvara di Zamárdi. In: Arslan, E. A. – Buora, M. (red.), L'oro degli avari – Popolo delle steppe in Europa. – Castello di Udine 28. novembre 2000 – 18. marzo 2001. Udine 2000, 76–141.
- BARKÓCZI 1968 BARKÓCZI, L., A 6th Century Cemetery from Keszthely-Fenekpuszta. ActaArchHung 20 (1968) 275–311.
- BARKÓCZI 1993 BARKÓCZI L., Megjegyzések Valeria 4–6. századi történetéhez II. Hiányos hagymafejes fibulák és ruhatúk. BudRég 30 (1993) 327–350.
- BARKÓCZI–SALAMON 1971 BARKÓCZI, L. – SALAMON, Á., Bestattungen von Csákvár aus dem Ende des 4. Jh. Alba Regia 1971, 35–80.
- BASS 1982 BASS, G. F., The pottery. In: Yassi Ada. A Seventh-Century Byzantine Shipwreck. Texas A&M University Press 1982, 155–158.
- BAYARSAIKHAN 2005 BAYARSAIKHAN, B., Travelling by Mongolian horse. Ulaanbaatar 2005.
- BECKER–RIESCH 2002 BECKER, K. – RIESCH, H., Untersuchungen zu Metallurgie und Effizienz merowingerzeitlicher Lamellerpanzer. ArchKorr 32 (2002) 597–606.
- BENDE–LŐRINCZY–SZALONTAI 2000 BENDE L. – LŐRINCZY G. – SZALONTAI Cs. (szerk.), Hadak útján. A népvándorlás kor fiatal kutatóinak 10. konferenciája. Domaszék, 1999. szeptember 27–30. Szeged 2000.
- BENINGER 1966 BENINGER, E., Der Langobardenfriedhof von Poysdorf, Nö. ArchAustriaca 40 (1966) 167–187.
- BERTÓK–VISY 1997 BERTÓK, G. – VISY, Zs., Bildkatalog (Ungarn). In: OEXLE 1997, 141–163.
- BIALEKOVÁ 1968 BIALEKOVÁ, D., Zur Frage der grauen Keramik aus Gräberfeldern der Awarenzeit im Karpatenbecken. SlovArch 16 (1968) 206–227.
- BIALEKOVÁ–ZÁBOJNÍK 1996 BIALEKOVÁ, D. – ZÁBOJNÍK, J. (Hrsg.), Etnische und kulturelle Verhältnisse an der mittleren Donau vom 6. bis zum 11. Jahrhundert: Symposium, Nitra 6. bis 10. November 1994. Nitra 1996.
- BIBÓ-BIGE 1902 BIBÓ-BIGE Gy., Népvándorláskori takácseszközökről. ArchÉrt 22 (1902) 408–410.
- BIERBRAUER 1987 BIERBRAUER, V., Invillino–Ibilio in Friaul. I. Münchner Beiträge zur Vor- und Frühgeschichte 33. München 1987.
- BIERBRAUER 2003 BIERBRAUER, V., Romanen, In: Reallexikon der Germanischen Altertumskunde 25 (2003) 210–242.
- BOBRINSKOJ 1914 BOBRINSKOJ, A., Pereščepinskij klad. Materialy i issledovanija po Archeologii Rossii 34 (1914) 111–120.
- BÓNA 1956 BÓNA, I., Die Langobarden in Ungarn. ActaArchHung 7 (1956) 183–244.
- BÓNA 1957 BÓNA I., Az úrbőpuszta avar temető. (Le cimetiére avar de Úrbőpuszta) ArchÉrt 84 (1957) 155–174.

- BÓNA 1963 BÓNA, I., Beiträge zu den ethnischen Verhältnissen des 6.–7. Jahrhunderts in Westungarn. *Alba Regia* 2–3 (1961–62) [1963] 49–68.
- BÓNA 1968a BÓNA I., Magyarország településtörténetének vázlata az V–VII. században és a dunaújvárosi avar telep. *DissArch* 9 (1968) 21–32.
- BÓNA 1968b BÓNA, I., Über einen archäologischen Beweis des langobardisch-slawisch-awarischen Zusammenlebens. *Studijne Zvesti* 16 (1968) 35–44.
- BÓNA 1970 BÓNA I., Avar lovassír Iváncsáról. *ArchÉrt* 97 (1970) 243–261.
- BÓNA 1970–1971 BÓNA, I., Langobarden in Ungarn. Aus Ergebnissen von zwölf Forschungsjahren. *Arheološki Vestnik* 21/22 (1970–1971) 45–72.
- BÓNA 1971a BÓNA I., A népvándorlás kora Fejér megyében. *Fejér Megye Története I. Székesfehérvár 1971.*
- BÓNA 1971b BÓNA, I., Eine Vierteljahrhundert Völkerwanderungszeitforschung in Ungarn. *ActaArchHung* 23 (1971) 265–336.
- BÓNA 1973 BÓNA I., VII. századi avar települések és Árpád-kori magyar falu Dunaújvárosban. (Awarische Siedlungen aus dem 7. Jahrhundert und ein ungarisches Dorf aus der Árpádenzeit (11.–13. Jh.) in Dunaújváros.) *FontArchHung*. Budapest 1973.
- BÓNA 1976 BÓNA, I., Der Anbruch des Mittelalters. Gepiden und Langobarden im Karpatenbecken. Budapest 1976.
- BÓNA 1979 BÓNA I., A Szegvár–sárpoldali lovassír. Adatok a korai avar temetkezési szokásokhoz. (Das Reitergrab von Szegvár–Sárpoldal. Beiträge zu den frühawarischen Bestattungssitten) *ArchÉrt* 97 (1979) 3–32.
- BÓNA 1980 BÓNA, I., Studien zum frühawarischen Reitergrab von Szegvár. *ActaArchHung* 32 (1980) 31–95.
- BÓNA 1982–1983 BÓNA I., A XIX. század nagy avar leletei. (Die großen Awarenfunde des 19. Jahrhunderts.) *SzMMÉ* 1982–1983, 81–160.
- BÓNA 1984 BÓNA I., Wosinsky Mór és temetői. *DissPann* III. 2 (1984) 9–26.
- BÓNA 1986 BÓNA I., Az avarok. In: KÖPECZI B. (szerk.), Magyarország története. (Geschichte Ungarns) Budapest 1986, 310–345.
- BÓNA 1988 BÓNA, I., Die Geschichte der Awaren im Lichte der Archäologischen Quellen. In: *Popoli delle Steppe: Unni, Avari, Ungari. Settimane di studio del Centro italiano di studi sull'alto medioevo* 35. Spoleto 1988, 437–463.
- BÓNA 1990 BÓNA, I., Beiträge zum asiatischen Ursprung der awarenzeitlichen partiellen Pferdebestattungen. *WMMÉ* 15 (1990) 113–124.
- BÓNA 1993 BÓNA I., A hunok és nagykirályaik. Budapest 1993.
- BÓNA 2002 BÓNA I., Kisköre–Pap tanya (Kom. Heves). In: BÓNA–NAGY 2002.
- BÓNA–NAGY 2002 BÓNA, I.–NAGY, M., Gepidische Gräberfelder am Theissgebiet. I. *Monumenta Germanorum Archaeologica Hungariae*. Budapest 2002.
- BÓNIS 1942 BÓNIS É., A császárkori edényművesség termékei Pannóniában I. *DissPann* II. 20. Budapest 1942.
- BÖKÖNYI 1955 BÖKÖNYI, S., Examen des os d'animaux découverts au cimetière avar de Kiskörös–Városalatt. In: *LÁSZLÓ* 1955, 211–216.
- BÖKÖNYI 1964 BÖKÖNYI S., A bolyi avar kori temető állatmaradványai. (Untersuchungen der Tierknochenfunde des Gräberfeldes von Boly-Sziebert-puszta) *JPMÉ* 1963 (1964) 91–112.
- BÖKÖNYI 1973 BÖKÖNYI S., A temető állatcsont- anyagának vizsgálata. In: TÖRÖK Gy, Sopronkőhida IX. századi temetője. *FontesArchHung*. Budapest 1973, 117–130.
- BRATHER 2004 BRATHER, S., Ethnische Interpretationen in der frühgeschichtlichen Archäologie, Grundlagen und Alternativen. *RGA, Ergänzungsbände* 42. Berlin–New York 2004, 390–396.
- BREPOHL 1999 BREPOHL, E., Theophilus Presbyter und das mittelalterliche Kunsthandwerk. Bd. 2. *Goldschmiedekunst*. Köln 1999.
- BRODAEV–JEFREMOV–TIŠKIN 2000 BRODAEV, V. B. – JEFREMOV, S. A. – TIŠKIN, A. A., Zachoroneniya pervoj poloviny II. tys.v punkte Bližnie Elbany–VI. Drevnosti Altaja 2000. (<http://e-lib.gasu.ru/archive/2000/05/14.html>)
- BRULET ET AL. 1979 BRULET ET AL., A népvándorlás kora Belgiumban (Wallónie) és Magyarországon. *Szent István Király Múzeum Közleményei D sorozat* 127. (1979) 1–59.

- BRULET–MOUREAU 1979 BRULET, R. – MOUREAU, G., La nécropole mérovingienne «En Village» a Braives. Louvain-La-Neuve 1979.
- ČILINSKÁ 1975 ČILINSKÁ, Z., Frauenschmuck aus dem 7–8. Jahrhundert im Karpatenbecken. SlovArch 23 (1975) 63–96.
- COMŞA 1973 COMŞA, M., Die Slawen im karpatisch-donauländischen Raum im 6.–7. Jahrhundert. Zeitschrift für Archäologie 7 (1973) 197–228
- CURTA 2001 CURTA, F., The Making of the Slavs. History and Archaeology of the Lower Danube region, c. 500–700. Cambridge 2001.
- CURTA 2005 CURTA, F., Female Dress and ‘Slavic’ Bow Fibulae in Greece. Hesperia 74 (2005) 101–146.
- CURTA 2008 CURTA, F., The earliest Avar-age stirrups, or the “stirrup controversy” revisited. In: CURTA–KOVALEV 2008, 297–326.
- CURTA 2011 CURTA, F., Žensina iz Dančen ili k voprosu o fibulah tipa II C po Verneru. O femeie din Dănceni sau despre fibulele de tip II C după Werner. Tyragetia V [XX] 2011, 153–192.
- CURTA 2012 CURTA, F., The Jägala fibula revisited, or remarks on Werner Class II D. Estonian Journal of Archaeology 16/1 (2012) 26–69.
- CURTA–GÂNDILA 2011 CURTA, F. – GÂNDILA, A., Too Much Typology, Too Little History: A Critical Approach to the Classification and Interpretation of Cast Fibulae with Bent Stem. Archaeologia Bulgarica XV, 3 (2011) 51–81.
- CURTA–KOVALEV 2008 CURTA, F. – KOVALEV, R. (eds.), The Other Europe in the Middle Ages. Avars, Bulgars, Khazars, and Cumans. East Central and Eastern Europe in the Middle Ages, 450–1450. Vol. 2. Leiden–Boston 2008.
- CZEGLÉDI 2002 CZEGLÉDI E., Avar kori csontművesség a Dunántúlon. Szakdolgozat (kézirat). Budapest 2002.
- CSALLÁNY 1933 CSALLÁNY D., A kunszentmártoni avarkori ötvössír. (Goldschmiedegrab aus der Awarenzeit von Kunszentmárton, Ungarn). Szentés 1933.
- CSALLÁNY 1939a CSALLÁNY D., A Szentés–derekegyházi népvándorláskori sírlelet. FolArch I–II. (1939) 116–120.
- CSALLÁNY 1939b CSALLÁNY D., Kora-avarkori sírleletek. FolArch I–II. (1939) 121–155.
- CSALLÁNY 1953 CSALLÁNY D., A bácsújfalusi avarkori hamvasztásos lelet. Adatok a kuturgur-bolgárok (hunok) temetési szokásához és régészeti hagyatékához. (Trouvaille d’objets incinérés de l’époque avar à Bácsújfalu. Contributions à l’étude des rites funéraires et au legs archéologique des Koutourgours-Bulgares, Huns). ArchÉrt 80 (1953) 133–141.
- CSALLÁNY 1954 CSALLÁNY, D., Pamjatniki vizantijskogo metallobrabatyvajučego iskusstva I. Les monuments de l’industrie byzantine des métaux I. ActaArchHung II (1954) 311–348.
- CSALLÁNY 1954a CSALLÁNY D., A bizánci fémművesség emlékei. AntTan I (1954) 1–3. 101–128.
- CSALLÁNY 1956 CSALLÁNY, D., Archäologische Denkmäler der Awarenzeit in Mitteleuropa. Schrifttum und Fundorte. Budapest 1956.
- CSALLÁNY 1956a CSALLÁNY, D., Pamjatniki vizantinijskogo metallobrabatyvajučego iskusstva II. Les monuments de l’industrie byzantine des métaux II. ActaArchHung IV (1956) 261–291.
- CSALLÁNY 1957 CSALLÁNY D., A bizánci fémművesség emlékei II. AntTan IV (1957) 3–4. 250–274.
- CSALLÁNY 1960 CSALLÁNY D., Szabolcs-Szatmár megye avar leletei. JAMÉ 1 (1958) [1960] 31–83.
- CSALLÁNY 1961 CSALLÁNY, D., Archäologische Denkmäler der Gepiden im Mitteldonaubecken (454–568. u. Z.) Budapest, ArchHung 38, 1961.
- CSALLÁNY 1962 CSALLÁNY, D., Byzantinische Schnallen und Gürtelbeschläge mit Maskenmuster. ActaArchHung X (1962) 55–77.
- CSALLÁNY 1963 CSALLÁNY D., A kuturgur-bolgárok (hunok) régészeti hagyatékának meghatározása. Die Bestimmung der archäologischen Hinterlassenschaft der Kuturgur-Bulgaren (Hunnen). ArchÉrt 90 (1963) 21–38.
- CSALLÁNY 1972 CSALLÁNY D., Avar kori páncélok a Kárpát-medencében I. (Die Panzer der Awarenzeit im Karpatenbecken (1. Teil.)) JAMÉ 12–14 (1969–1971) [1972] 7–44.
- CSALLÁNY 1974 CSALLÁNY D., Avarkori páncélok a Kárpát-medencében (2. rész) (Die Panzer der Awarenzeit im Karpatenbecken (2. Teil.)) JAMÉ 15–17 (1972–74) [1982] 5–35.

- CSÁNKI 1897 CsÁNKI D., Magyarország történeti földrajza a Hunyadiak korában III. Budapest 1897.
- CSEH 1993 CSEH J., Gepida kovácsmesterség. In: BÓNA I. – CSEH J. – NAGY M. – TOMKA P. – TÓTH Á., Hunok – Gepidák – Langobardok. Magyar Őstörténeti Könyvtár 6. Szeged 1993, 66–67.
- CSERMÉNYI–LAKAT 1998 CSERMÉNYI V. – LAKAT É. (szerk.), 125 év – 125 tárgy. Válogatás a Fejér megyei Múzeumok gyűjteményeiből. Szent István Király Múzeum Közleményei D. sorozat 268 (1998).
- CSIKY 2006 CSIKY, G., Ranne-avarskie kop'ja. In: Trudy meždunarodnoj naučno-praktičeskoj konferencii „Central'naja Azija i Kazachstan: istoki tjurkskoj civilizacii” 25–26 maja, 2006 god. Taraz 2006, 158–163.
- CSIKY 2007 CSIKY G., A kora avar lándzsák tipológiája. (Die Typologie der frühawarenzeitlichen Lanzenspitzen.) ArchÉrt 132 (2007) 305–323.
- CSIKY 2009 CSIKY G., Az avar kori szúró- és vágófegyverek. Osztályozás–tipológia–kronológia–technológia. PhD disszertáció (kézirat). Budapest 2009.
- CSIKY 2011 CSIKY, G., Armament and Society in the Mirror of the Avar Archaeology. The Transdanubia-Phenomenon Revisited. Studia Universitatis Cibinensis. Series Historica Suppl. No. 1 (2011) 9–34.
- CSIKY 2012 CSIKY G., Fegyverzet és társadalom az avar régészet tükrében: a dunántúli germán kontinuitás kérdése. (The Question of German Continuity in Transdanubia: The Confession of Weapon Combinations.) In: PETKES 2012, 109–120.
- DAIM 1977 DAIM, F., Zur Geschichte und archäologischen Hinterlassenschaft der Awaren. In: Katalog der „Awaren“ Ausstellung: Ausgrabungen „Goldene Stiege“. Mödling 1977, 7–16.
- DAIM 1992 DAIM, F. (Hrsg.), Awarenforschungen I–II. Studien zur Archäologie der Awaren 4. Wien 1992.
- DAIM 2003 DAIM, F., Avars and Avar archaeology. An introduction. In: GOETZ–JARNUT–POHL 2003, 463–570.
- DAIM–LIPPERT 1984 DAIM, F. – LIPPERT, A., Das Awarische Gräberfeld von Sommerein am Leithagebirge. Studien zur Archäologie der Awaren I. Wien 1984.
- DAIM–MEHOFER 2003 DAIM, F. – MEHOFER, M., Poysdorf. RGA² 23. Berlin–New York 2003, 327–331.
- DECAENS 1971 DECAENS, J., Un Nouveau Cimetière Du Haut Ma En Normandie, Hérouvillette (CALVADOS). Arch. Médiévale 1 (1971) 1–125.
- DIENES 1956 DIENES, I., Un cimetière de Hongrois conquérants à Bashalom. ActaArchHung 7 (1956) 245–280.
- DIENES 1966 DIENES I., A honfoglaló magyarok lószerszámának néhány tanulsága. (Quelques enseignements tirés de l'harnachement des montures des Hongrois conquérants) ArchÉrt 93 (1966) 208–234.
- DISTELBERGER 2004 DISTELBERGER, A., Österreichs Awarinnen. Frauen aus Gräbern des 7. und 8. Jahrhunderts. Archäologische Forschungen in Niederösterreich. Hrsg. v. E. Lauer-mann – W. Rosner. St. Pölten 2004.
- DOBIAT 2005 DOBIAT, C. (Hrsg.), Reliquiae gentium. Randen 2005.
- DOBOS 2013 DOBOS A., Gepidák vagy avarok? Az erdélyi kora avar kori soros temetők kutatásának kérdéseiről. Gepids or Avars? (Problems Related to the Research of the Row-Grave Cemeteries from the Early Avar Period in Transylvania.) Dolgozatok az Erdélyi Múzeum Érem- és Régiségtárából, Új Sorozat, 6–7 (2011–2012) (2013) 93–119.
- DOLINESCU-FERCHE 1984 DOLINESCU-FERCHE, S., La cultura „Ipotești-Ciurel-Cîndești” V–VIIe siècles. Dacia 28 (1984) 117–147.
- DOPPELFELD 1960 DOPPELFELD, O., Das fränkische Frauengrab unter dem Chor des Kölner Domes. Germania 38 (1960) 110.
- DORMUTH 1935 DORMUTH Á., Népvándorláskori temető nyomai Csákberény mellett. Székesfehérvári Szemle V (1935) 86–87.
- DORMUTH 1937 DORMUTH Á., Közgyűlés. Székesfehérvári Szemle VII (1937) 72–74.
- DORMUTH 1938 DORMUTH Á., Választmányi gyűlés. Székesfehérvári Szemle VIII (1938) 93–94.

- DOHRN-IHMIG 1989 DOHRN-IHMIG, M., Nieder-Erlenbach, Stadt Frankfurt am Main. Grabfunde des späten 6. bis 8. Jahrhundert. Ein merowingisches Gräberfeld mit Pferde- und Hundebestattungen. Arch. Denkmäler in Hessen 78. Wiesbaden 1989.
- DÖMÖTÖR 1901 DÖMÖTÖR L., Újabb lemezajtoló bronzminták Fönlakról [Temes m.]. ArchÉrt 1 (1901) 62–66.
- W. DÖRFLER 1895 WISLOCKINÉ DÖRFLER A., Kakas, tyúk és a tojás a magyar néphitben. Ethnografia 6 (1895) 205–213.
- DÖRGES 1960 DÖRGES, H., Zu einer Trensform der Reihengräberzeit und die Datierung des Grabes von Zierzow, Kr. Ludwigslust. Arbeits- und Forschungsberichte zur sächsischen Bodendenkmalpflege 8 (1960) 350–400.
- DUBIN 1990 DUBIN, L. S., Alle Perlen dieser Welt. Eine Kulturgeschichte des Perlenschmucks. DuMont 1990.
- DUMÉZIL 1986 DUMÉZIL, G., Mítosz és eposz. Tanulmányok. Budapest 1986.
- DÜBNER-MANTHEY 1987 B. DÜBNER-MANTHEY, B., Die Gürtelgehänge als Träger von Kleingeräten, Amuletten und Anhängern symbolischer Bedeutung im Rahmen der frühmittelalterlichen Frauentracht. Archäologische Untersuchungen zu einem charakteristischen Bestandteil der weiblichen Tracht. Dissertation. Berlin 1987, 129–136.
- EISNER 1952 EISNER, J., Devinska Nová Ves. Bratislava 1952.
- ENTWISTLE-ADAMS 2010 ENTWISTLE, C. – ADAMS, N. (eds.), 'Intelligible Beauty' Recent Research on Byzantine Jewellery. British Museum Research Publication 178. London 2010.
- ERCEGOVIĆ-PAVLOVIĆ 1975 ERCEGOVIĆ-PAVLOVIĆ, S., Avarski konjanički grob iz Mandjelosa. Starinar 24–25 (1973–1974) Beograd 1975, 107–113.
- ERDÉLYI 1956 ERDÉLYI I., Az avarkori csontmeg munkálás néhány kérdéséről. ArchÉrt 83 (1956) 46–50.
- ERDÉLYI 1958 ERDÉLYI I., A jánoshidai avarkori temető. RégFüz II. 1. (1958) 1–77.
- ERDÉLYI 1967 ERDÉLYI I., Néprajzi jegyzetek Észak-Mongóliából. Ethnographia 78/1 (1967) 122–126.
- ERDÉLYI 1982 ERDÉLYI I., Az avarság és kelet a régészeti források tükrében. Budapest 1982.
- ERDÉLYI-DORJSÜREN-NAVAN 1967 ERDÉLYI, I. – Dorjsüren, T. – Navan, D., Results of the Mongolian-Hungarian archaeological expeditions 1961–1964. ActaArchHung 19 (1967) 335–370.
- ERDÉLYI-NÉMETH 1969 ERDÉLYI I. – Németh P., A várpalota-gimnáziumi avar temető. (A Bakonyi Múzeum avarkori leletanyagának ismertetése I.) VMMK 8 (1969) 167–198.
- ÉBER 1902 ÉBER, L. Abonyi sírleletek a régibb középkorból (Pest m.) ArchÉrt 22 (1902) 241–263.
- ÉRY 1968 ÉRY, K., Reconstruction on the tenth Century Population of Sárbogárd on the Basis of Archaeological and Anthropological Data. (A sárbogárdi X. századi közösség rekonstrukciója régészeti és embertani adatok alapján.) Alba Regia 8–9 (1967–1968) 93–147.
- ÉRY 1982 ÉRY K., Újabb összehasonlító statisztikai vizsgálatok a Kárpát-medence 6–12. századi népességének embertanához. (Comparative statistical studies on the physical anthropology of the Carpathian basin population between the 6–12th centuries.) VMMK 16 (1982) 35–85.
- ÉRY 1983 ÉRY, K., Comparative statistical studies on the physical anthropology of the Carpathian basin population between the 6–12th centuries A. D. Alba Regia 20 (1980) [1983] 89–141.
- ÉRY 1994 ÉRY K., Kora avar kori népesség csontmaradványai Balatonfűzfő határából. (In Balatonfűzfő gefundene Knochenreste einer Bevölkerungsgruppe aus der frühawarischen Zeit.) VMMK 19–20 (1993–1994) 251–275.
- ÉRY 2001 ÉRY, K., Further investigations on an Early Avar Period population at Csákberény-Orondpuszta. Alba Regia 30 (2000) [2001] 37–61.
- FANCSALSZKY 2000 FANCSALSZKY G., Állat- és emberábrázolás a késő avar kori öntött bronz övvereteken (1993–1999). (Tier- und Menschendarstellungen auf den spätawarenzeitlichen gegossenenen bronzenen Gürtelbeschlügen, 1993–1999). In: BENDE-LŐRINCZY-SZALONTAI 2000, 285–310.
- FANCSALSZKY 2007 FANCSALSZKY G., Állat- és emberábrázolás a késő avar kori öntött bronz övvereteken. (Tier- und Menschendarstellungen auf den spätawarenzeitlichen gegossenenen bronzenen Gürtelbeschlügen.) Opitz Archaeologica 1. Budapest 2007.

- FARKAS 1993 FARKAS L., Ötvös-szakmai ismeretek I. Budapest 1993.
- FEHÉR-ÉRY-KRALOVÁNSZKY 1962 FEHÉR G. – ÉRY K. – KRALOVÁNSZKY A., A Közép-Duna medence magyar honfoglalás és kora Árpád-kori sírleletei. Régészeti Tanulmányok I. Budapest 1962.
- FEHR 2010 FEHR, H., Germanen und Romanen im Merowingerreich. Frühgeschichtliche Archäologie zwischen Wissenschaft und Zeitgeschehen. Ergänzungsbände zum RGA 68. De Gruyter 2010.
- FETTICH 1926a FETTICH, N., Garnitures de fourreaux du sabres du temps des Avars en Hongrie. Arethuse 1926.
- FETTICH 1926b FETTICH N., Az avarkori műipar Magyarországon. Das Kunstgewerbe der Avarzeit in Ungarn. ArchHung I. Budapest 1926.
- FETTICH 1943a FETTICH N., Győr története a tizenharmadik század közepéig. Régészeti emlékek. Harmadik kötet: Győr a népvándorlaskorban. Győr 1943.
- FETTICH 1943b FETTICH N., A népi és kulturális kontinuitás a Kárpát-medencében a régészeti adatok alapján. (Völkische und kulturelle Kontinuität im Karpatenbecken auf Grund archäologischer Quellen.) Budapest 1943, 1–47.
- FETTICH 1958 FETTICH N., A regósénekekről. (Über die Regós-Lieder.) Ethnographia 69 (1958) 352–380.
- FETTICH 1963 FETTICH, N., Symbolischer Gürtel aus der Avarzeit (Fund von Bilisics). (Az avarkori jelképes övről (Bilisicsi lelet).) MFMÉ 1963, 61–89.
- FETTICH 1964 FETTICH N., A jutasi temető revíziója. (Die Revision des Gräberfeldes von Jutas.) VMMK 2 (1964) 79–118.
- FETTICH 1965 FETTICH, N., Das avarzeitliche Gräberfeld von Pilismarót-Basaharc. StudArch III Budapest 1965.
- FIEDLER 1992 FIEDLER, U., Studien zu Gräberfeldern des 6. bis 9. Jahrhunderts an der unteren Donau. Universitätsforschungen zur prähistorischen Archäologie 11. Berlin 1992.
- FIEDLER 1996 FIEDLER, U., Die Slawen im Bulgarenreich und im Avarenkhanat. Versuch eines Vergleichs. In: BIALEKOVÁ-ZÁBOJNÍK 1996, 195–214.
- FITZ 1994 FITZ J., Lencsés József restaurátor (1902–1993). Múzeumi Hírlevél XV (1994) 4, 48.
- FODOR 1976 FODOR, I., Die Ausgrabungen am Szabolcs-Vontatópart und in Szabolcs-Kisfalud. ActaArchHung 28 (1976) 371–382.
- FODOR 2001 FODOR I., László Gyula, a régész. In: BALASSA-LÁSZLÓ 2001, 147–270.
- FODOR-RÉVÉSZ-WOLF 1996 FODOR I. – RÉVÉSZ L. – WOLF M., Honfoglaláskori magyarság. Kiállítási katalógus, MNM Budapest 1996. március 16 – december 31. Budapest 1996.
- FODOR-VIDA 2013 FODOR L. – VIDA T., Kora avar kori temetőrészlet Szihalom-Budaszög-ről. (Section of an early Avar period cemetery at Szihalom-Budaszög.) ArchÉrt 138 (2013) 157–173.
- FÓRIZS-PÁSZTOR-NAGY-TÓTH 2001 FÓRIZS I. – PÁSZTOR A. – NAGY G. – TÓTH M., Avar és szarmata gyöngyök Csongrád megyéből. Az anyaguk is különbözik vagy csak a típusuk? (Avar and Sarmatian glass beads from the Csongrád county, Hungary. Only the style is different or the material as well?) WMMK 23 (2001) 69–88.
- FÓTHI 1991 FÓTHI E., A Kárpát-medence avar korának összehasonlító embertani vizsgálata. (Avar period comparative anthropological analysis in the Carpathian-Basin.) MFMÉ 1984/85–2 (1991) 483–501.
- FREEDEN 1991 FREEDEN, U. von, Avarische Funde in Süddeutschland? JRGZM 38 (1991) 593–627.
- FREEDEN-WIECZOREK 1997 FREEDEN, U. – WIECZOREK, A. (Hrsg.), Perlen. Archäologie, Techniken, Analysen. Akten des Internationalen Perlensymposiums in Mannheim vom 11. bis 14. November 1994. Bonn 1997.
- FREY 2006 FREY, A., Gürtelschnallen westlicher Herkunft im östlichen Frankenreich. Untersuchungen zum Westimport im 6. und 7. Jh. Monographien des Römisch-Germanischen Zentralmuseums 66. Mainz 2006.
- FRIESINGER-DAIM 1990 FRIESINGER, H. – DAIM, F. (Hrsg.), Typen der Ethnogenese unter besonderer Berücksichtigung der Bayern, Teil 2. Berichte des Symposiums der Kommission für Frühmittelalterforschung, 27. bis 30. Oktober 1986, Stift Zwettl, Niederösterreich. Wien 1990.
- FUSEK 2004 FUSEK, G., Zbornik na počest' Dariny Bialekovej. Archaeologica Slovaca Monographiae VII. Nitra 2004.

- FÜLÖP 1977 FÜLÖP Gy., A bakonycsernyei avarkori temető. IKMK D. sorozat. 115. szám. Székesfehérvár 1977.
- FÜLÖP 1981 FÜLÖP Gy., Avarkori kemence Káloz–Nagyhöröcsökön. *Awarenzeitliche Backofen von Káloz–Nagyhöröcsök*. *Alba Regia* 19 (1979) [1981] 251–258.
- FÜLÖP 1984 FÜLÖP Gy., Újabb avar kori temetők Fejér megyében. *Alba Regia* 21 (1984) 255–259.
- FÜLÖP 1984a FÜLÖP Gy., Fejér megye az avar korban. A dunaujvárosi avar telep és temető. Régészeti kutatások a Dunántúlon 3. IKMK D. sorozat 158. szám. Székesfehérvár 1984.
- FÜLÖP 1998 FÜLÖP Gy., Avar kori ezüstveretes vaskard. In: CSERMÉNYI–LAKAT 1998, 65.
- GÁLL–SZENTHE–TÓTH 2015 GÁLL E. – SZENTHE G. – TÓTH E., Kiss Attila emlékezete. Kiss Attila bibliográfiája. *ComArchHung* 2014 (2015) 5–18.
- GARAM 1972 GARAM É., Avar temetők Andocson. (Avar cemeteries at Andocs.) *FolArch* XXIII (1972) 129–183.
- GARAM 1975 GARAM, É., The Szebény I–III. Cemetery. In: GARAM et al 1975, 49–156.
- GARAM 1976 GARAM É., Adatok a középvavarkor és az avar fejedelmi sírok régészeti és történeti kérdéseihez. (Zu den archäologischen und historischen Fragen der mittleren Awarenzeit und der awarischen Fürstengräber.) *FolArch* XXVII (1976) 129–147.
- GARAM 1979 GARAM, É., Das awarenzeitliche Gräberfeld von Kisköre. *FontArchHung*. Budapest 1979.
- GARAM 1983 GARAM, É., Über die frühawarischen Gräber von Zsámbok. *FolArch* 34 (1983) 139–156.
- GARAM 1984 GARAM, É., Spätawarenzeitliche Goldgegenstände in Ungarischen Nationalmuseum. Későavar kori aranytárgyak a Magyar Nemzeti Múzeum Népvándorlás kori Gyűjteményében. *FolArch* 35 (1984) 87–110.
- GARAM 1987 GARAM, É., Pferdegräber der awarenzeitlichen Gräberfeldes in Tiszafüred. Angaben der spätawarenzeitlichen Pferdebestatungen. *Alba Regia* 23 (1987) 65–125.
- GARAM 1990 GARAM, É., Bemerkungen zum ältesten Fundmaterial der Awarenzeit. In: FRIESINGER–DAIM 1990, 253–272.
- GARAM 1991a GARAM, É., Die awarenzeitlichen Funde aus Ungarn im Römisch-Germanischen Zentralmuseum. Kataloge vor- und frühgeschichtlicher Altertümer. Bd. 25. Bonn 1991.
- GARAM 1991b GARAM É., A Tizsakécske–óbögi avarkori sírok. Adatok az avarkori szablyákhoz és az egyenes, egyélű kardokhoz. (Awarenzeitliche Gräber von Tizsakécske–Öbög. Angaben zu den Säbeln und zu den Geraden, Einschneidigen Schwertern der Awarenzeit) *ComArchHung* 1991, 129–166.
- GARAM 1992 GARAM, É., Die münzdatierte Gräber der Awarenzeit. In: DAIM 1992, 135–250.
- GARAM 1993 GARAM, É., Katalog der awarenzeitlichen Goldgegenstände und der Fundstücke aus den Fürstengräbern im Ungarischen Nationalmuseum. *Catalogi Musei Nationalis Hungarici. Seria Archeologica I*. Budapest 1993.
- GARAM 1993a GARAM, É., Die awarenzeitlichen Scheibenfibel. *ComArchHung* 1993, 99–134.
- GARAM 1994–1995 GARAM É., A dunapentelei avar kori sírok katalógusa. (Katalog der awarenzeitlichen Gräber in Dunapentele.) *ArchÉrt* 121–122 (1994–1995) 131–154.
- GARAM 1995 GARAM, É., Das awarenzeitliche Gräberfeld von Tiszafüred. *Cemeteries of the Avar Period (567–829) in Hungary*. Vol. 3. Budapest 1995.
- GARAM 1999–2000 GARAM, É., Gürtelverzierungen byzantinischen Typs im Karpatenbecken des 6–7. Jahrhunderts. *ActaArchHung* 51 (1999–2000) 379–391.
- GARAM 2000 GARAM, É., Über die Beziehung der byzantinischen Goldschnallen und der awarenzeitlichen Pseudoschnallen. In: BÁLINT 2000, 215–227.
- GARAM 2001 GARAM, É., Funde byzantinischer Herkunft in der Awarenzeit vom Ende des 6. bis zum Ende des 7. Jahrhunderts. *Monumenta Avarorum Archaeologica* 5. Budapest 2001.
- GARAM 2002a GARAM É. (szerk.), *Az avarok aranya. A nagyszentmiklósi kincs*. Főszerk.: Kovács T. Budapest 2002.
- GARAM 2002b GARAM, É., Ketten und Schüssel in der Frühawarenzeit. *ComArchHung* 2002, 153–176.
- GARAM 2003 GARAM É., Avarkori fibulák. (Awarenzeitliche Fibeln.) *ArchÉrt* 128 (2003) 95–123.

- GARAM 2004 GARAM É., Az avar kori kengyelfibulákról. In: FUSEK 2004, 91–99.
- GARAM 2005 GARAM É., Avar kori nemzetségfő sírja Maglódon. (Das awarenzeitliche Sippenhäuptlingsgrab von Maglód.) *ComArchHung* 2005, 407–436.
- GARAM 2006 GARAM É., Virágos palmetták és félpalmetták. Adatok az adai ezüsttálka keletkezéséhez. *Arrabona* 44/1 (2006) 151–164.
- GARAM 2010 GARAM, É., Kugeln–Kapseln–Taschen–Scheiben in awarenzeitlichen Gräbern. *Bayerische Vorgeschichtsblätter* 75 (2010) 148–167.
- GARAM 2011 GARAM, É., Gehängegürteltracht der awarenzeitlichen Frauen im 6.–8. Jahrhundert. (Az avar kori nők csüngős övű viselete a 6–8. században.) *ArchÉrt* 136 (2011) 63–93.
- GARAM ET AL. 1975 GARAM, É. – KOVRIG, I. – SZABÓ, J. Gy. – TÖRÖK, Gy., Avar finds in the Hungarian National Museum. Vol I. Budapest 1975.
- GAVRILOVA 1965 GAVRILOVA, A. A., Mogil'nik Kudyрге kak istočnik po istorii altajskih plemen. Moskva 1965.
- GAVRITUCHIN 1991 GAVRITUCHIN, I. O., Pal'čatye fibuly pražskich pamjatnikov podnestrov'ja. In: *Drevnosti Severnogo Kavkaza i Pričernomorja*. Moskva 1991, 127–142.
- GAVRITUCHIN 1996 GAVRITUCHIN, I. O., Fibuly. In: I. O. GAVRITUCHIN – A. M. OBLOMSKIJ: Gaponovskij klad i ego kul'turno-istoričeskij kontekst. *Ranneslavjanskij mir* 3. Moskva 1996, 36–38.
- GAVRITUCHIN–ŠČEGLOVA 1996 GAVRITUCHIN, I. O. – ŠČEGLOVA, O. A., Komplektnost klada i rekonstrukcija garnitur. Gruppy dneprovskich kladov. In: I. O. GAVRITUCHIN – A. M. OBLOMSKIJ: Gaponovskij klad i ego kul'turno-istoričeskij kontekst. *Ranneslavjanskij mir* 3. Moskva 1996, 47–57.
- GENTHON 1959 GENTHON I., Magyarország művészeti emlékei I. Dunántúl. Budapest 1959.
- GOETZ–JARNUT–POHL 2003 GOETZ, H. W. – JARNUT, J. – POHL, W. (eds.), *Regna and Gentes. The Relationship between Late Antique and Early Medieval Peoples and Kingdoms in the Transformation of the Roman World*. Leiden–Boston 2003.
- GRAČ 1961 GRAČ, A. D., Arheologičeskie raskopki v Mongun-Tajge i issledovanija v Central'noj Tuve. *Trudy Tuvynskoj Kompleksnoj Arheologičeskoj Ekspedicii*. I. (1961)
- GRÜNEWALD 1988 GRÜNEWALD, CHR., Das alamanische Gräberfeld von Unterthürheim, Bayerisch-Schwaben. *Materialhefte zur Bayerischen Vorgeschichte* 59 (1988) 108–126.
- GSCHWANTLER–WINTER 1994 GSCHWANTLER, K. – WINTER, H., Feinschmiedehandwerk im österreichischen Teil der Avaria. *Römisches Österreich* 19–20 (1991–92) [1994] 105–121.
- GUIRAUD 1993 GUIRAUD, H., Les orfèvres en Gaule à l'époque romaine. In: *Outils et ateliers d'orfèvres des temps anciens*. Saint-Germain-en-Laye 1993, 77–84.
- GYÖRFFY 1934 GYÖRFFY I., Gazdálkodás. In: *A magyarság néprajza* II. Budapest 1934, 15–273.
- GYÖRFFY 1987 GYÖRFFY Gy., Az Árpád-kori Magyarország történeti földrajza II. Budapest, 1987.
- H. GYÜRKI 1963 H. GYÜRKI, K., Die St. Georg-Kapelle in der Burg von Veszprém. *ActaArchHung* 15 (1963) 341–408.
- HAJNAL 2003 HAJNAL Zs., Mécsesek a kölked–feketekapui avar telepről. (Öllampen aus der Awarensiedlung Kölked–Feketekapu.) *ArchÉrt* 128 (2003) 177–209.
- HAJNAL 2005 HAJNAL Zs., Késő antik kerámia a Kölked–Feketekapui avar kori telepről. (Keramik spätantiken Charakters aus der awarenzeitlichen Siedlung Kölked–Feketekapu.) *ComArchHung*. 2005, 437–480.
- HAJNAL 2013 HAJNAL Zs., Kora avar kori pecsételt díszű kerámia Kölkeden. (Frühawarenzeitliche stempelverzierte Keramik in Kölked.) *ArchÉrt* 138 (2013) 175–211.
- HAMPEL 1900 HAMPEL J., Újabb hazai leletek az avar uralom korából. *ArchÉrt* 20 (1900) 97–125.
- HAMPEL 1903 HAMPEL J., A m. n. múzeumi régiségosztály gyarapodása az 1903. évben. *ArchÉrt* 23 (1903) 425–445.
- HAMPEL 1905 HAMPEL, J., Alterthümer des frühen Mittelalters in Ungarn. I–III. Braunschweig 1905.
- HÄNSEL 1987 HÄNSEL, B. (Hrsg.), *Die Völker Südosteuropas im 6. bis 8. Jahrhundert*. Südosteuropa-Jahrbuch 17. München–Berlin, 1987.
- HARALAMBIEVA 1993 HARALAMBIEVA, A., Bügelfibeln aus dem 7. Jh. südlich der Donau. In: *Actes du XII^e Congrès International des Sciences Préhistoriques et Protohistoriques* 4. Hg. J. Pavúk. Bratislava 1993, 25–32.

- HARDT–HEINRICH-TAMÁSKA 2013 HARDT, M. – HEINRICH-TAMÁSKA, O. (Hrsg.), Macht des Goldes, Gold der Macht: Herrschafts- und Jenseitsrepräsentation zwischen Antike und Frühmittelalter im mittleren Donauraum; Akten des 23. Internationalen Symposiums der Grundprobleme der Frühgeschichtlichen Entwicklung im Mittleren Donauraum, Tengelic, 16.–19. 11. 2011. Weinstadt 2013.
- HARHOIU 2001 HARHOIU, R., Archäologische Kulturgruppen des 6.–7. Jahrhunderts in Siebenbürgen. Forschungsgeschichtliche Überlegungen. *SlovArch* 37 (2001) 139–163.
- HASELOFF 1981 HASELOFF, G., Die germanische Tierornamentik der Völkerwanderungszeit. Vorge-schichtliche Forschungen 17. Berlin–New York 1981.
- HATHÁZI 1991 HATHÁZI, G., Das Gräberfeld eines rumänischen Weilers von Perkáta. Vorbericht über die Grabungen 1986–88. *MFME* 1984/85–2 (1991) 651–674.
- HEINRICH-TAMÁSKA 2002 HEINRICH-TAMÁSKA O., Megjegyzések a kora avar kori ötvösművészethez a fo-gazással díszített leletek kapcsán. (Bemerkungen zur Feinschmiedetechnik der Frühawarenzeit am Beispiel der zahnschnittverzierten Fundstücke.) *MFME* – *StudArch* VIII (2002) 245–282.
- HEINRICH-TAMÁSKA 2005a HEINRICH-TAMÁSKA O., További adatok a fogazással díszített leletek készíti mó-djához: a konstrukció. (Weitere Angaben zur Herstellungstechnik der Zahnschnitt-verzierten Fundstücke: die Konstruktion.) *MFME* – *StudArch* XI (2005) 147–188.
- HEINRICH-TAMÁSKA 2005b Studien zu den awarenzeitlichen Tauschierarbeiten. Monographien zur Frühge-schichte und Mittelalterarchäologie 11. Innsbruck 2005.
- HEINRICH-TAMÁSKA 2006a HEINRICH-TAMÁSKA, O., Tier- und Zahnschnittornamentik im awarenzeitlichen Karpatenbecken. Bericht der Römisch-Germanischen Kommission 87 (2006) 505–655.
- HEINRICH-TAMÁSKA 2006b HEINRICH-TAMÁSKA, O., Die Stein- und Glasinkrustationskunst des 6. und 7. Jahr-hunderts im Karpatenbecken. *Monumenta Avarorum Archaeologica* 8. Budapest 2006.
- HEINRICH-TAMÁSKA 2008 HEINRICH-TAMÁSKA, O., Avar-age metalworking technologies in the Carpathian Basin (sixth to eighth century). In: CURTA–KOVALEV 2008, 237–261.
- HEINRICH-TAMÁSKA 2011a HEINRICH-TAMÁSKA, O., Frühe „Awarinnen“ und späte „Germaninnen“? Bemerkungen zur Interpretation reicher Frauengräber der Frühawarenzeit. In: QUAST 2011, 89–110.
- HEINRICH-TAMÁSKA 2011b HEINRICH-TAMÁSKA, O. (Hrsg.), Keszthely–Fenekpuszta im Kontext spätantiker Kontinuitätsforschung zwischen Noricum und Moesia. *Castellum Pannonicum Pelsonense* Vol. 2. Budapest–Leipzig–Keszthely–Rahden 2011.
- HEINRICH-TAMÁSKA–HEROLD –STRAUB–VIDA 2015 HEINRICH-TAMÁSKA, O. – Herold, H. – Straub, P. – Vida, T. (Hrsg.), *Castellum, civitas, urbs*. Zentren und Eliten im frühmittelalterlichen Ostmitteleuropa. *Centres and Elites in Early Medieval East-Central Europe. Castellum Pannonicum Pelsonense* Vol. 6. Rahden 2015.
- HEKLER 1909 HEKLER A., Avar kori sírok Dunapentelén. *ArchÉrt* 29 (1909) 103.
- HENNING 1991 HENNING, J., Schmiedegräber nördlich der Alpen. Germanisches Handwerk zwi-schen keltischer Tradition und römischem Einfluß. *Saalburg Jahrbuch* 46 (1991) 65–82.
- VON HESSEN 1968 VON HESSEN, O., Die langobardische Keramik aus Italien. Wiesbaden 1968.
- HOPPÁL 1984 HOPPÁL M. (szerk.), *Nyelv, mítosz, kultúra*. Budapest 1984.
- HORVÁTH 1935 HORVÁTH T., Az üllői és kiskőrösi avar temető (Die awarischen Gräberfelder von Üllő und Kiskőrös). *Archeologia Hungarica* 19. Budapest 1935.
- HORVÁTH 1991 HORVÁTH M. A., Adalékok az avar tegezöv viseletéhez. *MFME* 2 (1991) 205–219.
- B. HORVÁTH 2006 B. HORVÁTH J. (összeállította), Bóna István irodalmi munkássága. *ArchÉrt* 131 (2006) 256–266.
- HRUBÝ 1957 HRUBÝ, V., Slovanské kostěné předmety a jejich výroba na Moravě. *PamArch* 48 (1957) 118–212.
- HUNYADI 1957 HUNYADI I., Kelták a Kárpát-medencében. *RégFüz* 2. Budapest 1957.
- HUSZÁR 1954 HUSZÁR, L., Das Münzmaterial in den Funden der Völkerwanderungszeit im mitt-leren Donaubecken. *ActaArchHung* 5 (1954) 61–109.
- HÜBENER 1980 HÜBENER, W., Eine Studie zu den Beilwaffen der Merowingerzeit. *ZAM* 8 (1980) 65–127.

- IBLER 1992 IBLER, U., Pannonische Gürtelschallen des späten 6. und 7. Jahrhunderts. *Archeoloski vestnik* 43 (1992) 135–148.
- ILON 2008 ILON G. (ed.), Régészeti nyomozások Magyarországon. Budapest 2008.
- ISTVÁNOVITS 2003 ISTVÁNOVITS E., A Rétköz honfoglalás és Árpád-kori emlékanyaga. (Das landnahme- und arpadenzeitliche Nachlassmaterial des Rétköz) Régészeti gyűjtemények Nyíregyházán 2. Magyarország honfoglalás és Árpád-kori sírleletei 4. Nyíregyháza 2003.
- IVANOV 1984a IVANOV, V. V., Etimológia és szövegkonstrukció. In: HOPPÁL 1984, 81–106.
- IVANOV 1984b IVANOV, V. V., Jegyzetek a római és az indoeurópai mitológia tipológiai és történeti-összehasonlító kutatásához. In: HOPPÁL 1984, 132–166.
- IVANOV 1984c IVANOV, V. V., A ló és a fa – kísérlet ősi indiai rituális mitológiai jelképek megfjtésére. In: HOPPÁL 1984, 167–212.
- JAKAB 1975 JAKAB B., Avarkori sírok tojáshéjleleteinek tanúságtétele. *MFMÉ* 1974–75. I. (1975) 327–342.
- JAKAB 1978 JAKAB B., fosszilis avar- és középkori tojáshéjleletek összehasonlító vizsgálata. *MFMÉ* 1976–77. I (1978) 41–48.
- JAKAB 1979 JAKAB, B., Vergleichende Analyse der anlässlich von Ausgrabungen in Ungarn freigelegten Eiserschalenfunde. *ActaArchHung* 31 (1979) 147–162.
- JAKOBSON 1970 JAKOBSON, A. L., Rannesrednevekove sel'skie poselenija jugo-zapadnoj Tavriki. *MIA* 168 (1970)
- JAKOBSON 1979 JAKOBSON, A. L., Keramika i keramičeskoe proizvodstvo srednevekovej Tavriki. Leningrad 1979.
- JAMES 1977 JAMES, E., The merovingian archaeology of South-West Gaul. II. Catalogues and Bibliography. *BAR Suppl. Ser. 25/II*. Oxford 1977.
- JOTOV 2004 JOTOV, V., Vāorāženieto i snarjaženieto ot bālgarskoto srednevekovie (VII–XI vek). Varna 2004.
- JUHÁSZ 1973 JUHÁSZ I., Néhány Békés megyei avarkori leletről. (Some Avar Age Finds in the County of Békés.) *BMMK* 2 (1973) 99–115.
- KADA 1905 KADA E., Gátéri (kun-kisszállási) temető a régibb középkorból. I. közl. *ArchÉrt* 25 (1905) 360–384.
- KADA 1906 KADA E., Gátéri (kun-kisszállási) temető a régibb középkorból. *ArchÉrt* 26 (1906) 135–155., 207–221.
- KALMÁR 1943 KALMÁR J., Népvándorláskori akasztóhorgok és veretek. (Metall-Haken und Beschläge der ungarländischen Völkerwanderungszeit.) *ArchÉrt* 55 (1943) 149–159.
- KALMÁR 1945 KALMÁR J., Az avar nyílhegy. (Die Typen der awarischen Pfeilspitzen.) *ArchÉrt* 57–58 (1945) 149–159.
- KALMÁR 1952 KALMÁR J., Számszerj-felhúzó horgok a XV. századból. *ArchÉrt* 79 (1952) 67–68.
- KATSOUGIANNOPOULOU 1999 KATSOUGIANNOPOULOU, K., Studien zu Ost- und Südosteuropäischen Bügelfibeln. Dissertationsschrift 1999.
- KEMENCZEI 1994 KEMENCZEI, T., Hungarian Early Iron Age Metal Finds and their Relation to the Steppes. In: GENITO, BR. (ed.), The archaeology of the steppes. Methods and strategies. Papers from the International Symposium held in Naples 9–12. november 1992. Naples 1994, 591–618.
- KENK 1982a KENK, R., Früh- und hochmittelalterliche Gräber von Kudyrge im Altai. *AVA Materialien* 3. München 1982.
- KENK 1982b KENK, R., Frühmittelalterliche Gräber aus West-Tuva. *AVA-Materialien* 4. München 1982.
- KIRPIČNIKOV 1973 KIRPIČNIKOV, A. H., Snarjaženie vsadnika i verchovogo konja na Rusi IX–XIII. vv. *Arheologija SSSR* E1–36. Leningrad 1973.
- KISELJEV 1951 KISELJEV, S. V., Drevnjaja istorija Južnoj Sibiri. Moskva 1951.
- KISS 1962 KISS A., Az avar kori fegyverzet kérdéseihöz. A tiszavárkonyi avarkori temető-részlet. Egyetemi szakdolgozat (kézirat). Budapest 1962.
- KISS 1963 KISS A., Az avarkori lovas-temetkezés szokásának vizsgálata. (Über das Brauchtum der awarenzeitlichen Reiterbestattungen.) *JPMÉ* 1962 (1963) 153–162.
- KISS 1964 KISS, A., Das langobardische Gräberfeld von Mohács. *JPMÉ* 1964, 96–126.

- Kiss 1966 Kiss A., Pannonia római kori lakossága népvándorláskori helybenmaradásának kérdéséhez. Zur Frage des Fortlebens der römerzeitlichen Bevölkerung von Pannonien in der Völkerwanderungszeit. JPMÉ 10 (1965) 1966, 81–123.
- Kiss 1968a Kiss A., Die Stellung der Keszthely-Kultur in der Frage der römischen Kontinuität Pannoniens. (A Keszthely-kultúra helye a pannoniai római kontinuitás kérdésében.) JPMÉ 1967 (1968) 49–59.
- Kiss 1968b Kiss A., A Keszthely-kultúra helye a pannoniai római kontinuitás kérdésében. (Die Stellung der Keszthely-Kultur in der Frage der römischen Kontinuität Pannoniens.) ArchÉrt 95 (1968) 93–101.
- Kiss 1977a Kiss A., Avar Cemeteries in County Baranya. Cemeteries of the Avar Period (567–829) in Hungary 2. Budapest 1977.
- Kiss 1977b Kiss A., Das Gräberfeld und die Siedlung der awarenzeitlichen germanischen Bevölkerung von Kölked. FolArch 30 (1979) 185–191.
- Kiss 1983 Kiss A., Baranya megye X–XI. századi sírleletei. Magyarország honfoglalás és kora Árpád-kori temetőinek leletanyaga 1. Budapest 1983.
- Kiss 1984 Kiss A., Die Keramik aus dem awarenzeitlichen Gräberfeld A von Kölked–Feketekapu, Ungarn. ArchAustriaca 68 (1984) 325–338.
- Kiss 1987 Kiss A., Das Weiterleben der Gepiden in der Awarzeit. In: HÄNSEL 1987, 187–218.
- Kiss 1988 Kiss A., Előzetes jelentés (II.) a Kölked–Feketekapui avarkori település és temetők ásatásáról. FolArch 39 (1988) 173–194.
- Kiss 1991 Kiss A., Zur Zeitstellung des „Münzdatierten“ awarischen Fürstengrabes von Kunágota. JPMÉ 36 (1991) 74–76.
- Kiss 1992 Kiss A., Germanen im awarenzeitlichen Karpatenbecken. In: DAIM 1992, 35–134.
- Kiss 1994–1995 Kiss A., A kunbábonyi 1. kora-avar vezéri sír leleteinek belső összefüggései. A leletanyag csoportosítása. (Die inneren Zusammenhänge der Funde des Grabes 1, des frühawarischen Fürstengrabes von Kunbábony. Gruppierung des Fundstoffes.) ComArchHung 1994–1995, 267–284.
- Kiss 1995 Kiss A., Tanulmányok a kora avar kori kunbábonyi vezérsírról. (Studien zum Fürstengrab von Kunbábony aus der Frühawarenzeit.) MFMÉ – StudArch I. (1995) 131–149.
- Kiss 1996a Kiss A., Das awarenzeitlich gepidische Gräberfeld von Kölked–Feketekapu A. Monographien zur Frühgeschichte und Mittelalterarchäologie 2. Studien zur Archäologie der Awaren 5. Innsbruck 1996.
- Kiss 1996b Kiss A., Az avar kori tegezkek csontlemezeinek kronológiájához. (Zur Chronologie der Beinbeschläge der awarenzeitlichen Köcher.) ArchÉrt 123–124 (1996) 75–84.
- Kiss 1996c Kiss A., 'In terra nummus' – A Kárpát-medence avar kori kereskedelmi külkapcsolatainak vázlatja a régészeti és numizmatikai leletek tükrében. ('In terra nummus' – Die Skizze der Handelsbeziehungen des Karpatenbeckens in der Awarzeit im Spiegel der numismatischen und archäologischen Quellen.) MFMÉ – StudArch II (1996) 221–245.
- Kiss 2000 Kiss A., Die Frage Weiterlebens der Gepiden. Neue Entwicklung nach dem Abschluss des Manuskripts (1992) der 'Monographie Kölked-Feketekapu A'. ActaArchHung 51 (1999/2000) 359–365.
- Kiss 2001 Kiss A., Die awarenzeitlichen Gräberfelder von Kölked-Feketekapu B. Teil I–II. Mit Beiträgen von Max Martin, István Vörös. Monumenta Avarorum Archaeologica. Hrsg.: Garam, É. – Vida, T. Budapest 2001.
- Kiss 1984a Kiss G., A závodi temető. Das Gräberfeld von Závod. In: Kiss–Somogyi 1984, 161–178.
- Kiss 1984b Kiss G., Funde der Awarzeit aus Ungarn in Wiener Museen. 1. Funde aus der Umgebung von Keszthely. ArchAustriaca 68 (1984) 161–201.
- Kiss P. 2010 Kiss P. A., A gepidák avar kori továbbélésének vizsgálatáról. In: G. TÓTH–SZABÓ 2010, 119–134.
- Kiss P. 2014 Kiss P. A., „...ut strenui viri...” A gepidák Kárpát-medencei története. PhD-disszertáció (kézirat). Szeged 2014.
- Kiss–SOMOGYI 1984 Kiss G. – SOMOGYI, P., Tolna megyei avar temetők. DissPann III/2. Budapest 1984.

- KLEIN-PFEUFFER 1993 KLEIN-PFEUFFER, M., Merowingerzeitliche Fibeln und Anhänger aus Pressblech. Marburger Studien zur Vor- und Frühgeschichte 14. Marburg 1993.
- KLJAŠTORNYJ–SAVINOV 2005 KLJAŠTORNYJ, S. G. – SAVINOV, D. G., Stepnye imperii drevnej Evrazii. S. Peterburg 2005.
- KOCH 1999 KOCH, A., Zum Prunkdolch von Kyerim-no, Kyôngju (Südkorea). ArchKorr 29 (1999) 407–423.
- KOCH 1967 KOCH, R., Bodenfunde der Völkerwanderungszeit aus dem Main-Tauber-Gebiet. Germanische Denkmäler der Völkerwanderungszeit A 8. De Gruyter 1967.
- KOCH 1969 KOCH, R., Katalog Esslingen. Die vor- und frühgeschichtlichen Funde im Heimatsmuseum. II. Die merowingische Funde. Stuttgart 1969.
- KOCH 1985 KOCH, R., Die Tracht der Alamannen in der Spätantike. In: Aufstieg und Niedergang der römischen Welt II.3 (1985) 516–537.
- KOCH 1960 KOCH, U., Die Grabfunde der Merowingerzeit aus dem Donautal und Regensburg. Germanische Denkmäler der Völkerwanderungszeit Serie A. Band X. Berlin 1960.
- KOCH 1977 KOCH, U., Das Reihengräberfeld von Schretzheim. Teil 1. Germanische Denkmäler der Völkerwanderungszeit Serie A. Band XIII. Berlin 1977.
- KOCH 1990 KOCH, U., Das fränkische Gräberfeld von Klepsau im Hohenlohekreis. Forschungen und Berichte zur Vor- und Frühgeschichte in Baden-Württemberg 38. Stuttgart 1990.
- KOCH 2001 KOCH, U., Das alamannisch-fränkische Gräberfeld bei Pleidelsheim. Forschungen und Berichte zur Vor- und Frühgeschichte in Baden-Württemberg 60. Stuttgart 2001.
- KOMAR 2006a KOMAR, A. V., Pereščepinskij kompleks v kontekste osnovnyh problem istorii i kul'tury kočevnikov Vostočnoj Evropy VII – nač. VIII. v. In: Stepi Evropy v epohu srednevekov'ja. Tom 5. Chazarskoe vremja. Sbornik naučnyh rabot. Doneck 2006, 7–244.
- KOMAR 2006b KOMAR, A. V., Pogrebenija kočevnikov VI–VII. vv. iz Severo-zapadnogo Priazov'ja. In: Stepi Evropy v epohu srednevekov'ja. Tom 5. Chazarskoe vremja. Sbornik naučnyh rabot. Doneck 2006, 244–375.
- KONDIĆ–POPOVIĆ 1977 KONDIĆ, V. – POPOVIĆ, V., Caricin grad. Utvrđeno naselje u vizantijskom Iliriku. Katalog. Galerija Srpske Akademije Nauka i Umjetnosti 33. Beograd 1977.
- KOREK 1943 KOREK J., A Szentés-kajáni avar temető. Dolgozatok 19 (1943) 1–129.
- KORY 2004 KORY, R., Schuppen- und Lamellenpanzer. In: RGA 27 (2004) 375–403.
- KÓS 1979 Kós K., Eszköz, munka, néphagyomány. Dolgozatok a munka néprajza köréből. Bukarest 1979.
- KOVÁCS 1913 KOVÁCS I., A mezőbándi ásátások (Les fouillages de Mezőbánd). Dolgozatok az Erdélyi Múzeum Érem- és Régiségtárából 4 (1913) 265–429.
- KOVÁCS 1981 KOVÁCS, L., Der landnahmezeitliche ungarische Grabfund von Hajdúböszörmény–Erdős tanya. Angaben zur Verbreitung der Hohlbeile der Awaren- und Landnahmezeit. ActaArchHung 33 (1981) 81–103.
- KOVÁCS 1983 KOVÁCS L., A Hajdúböszörmény–Erdős tanyai honfoglaló magyar sírlelet. Adatok az avar és a honfoglalás kori szaluk elterjedéséhez. (Der landnahmezeitliche ungarische Grabfund von Hajdúböszörmény–Erdős tanya. Angaben zur Verbreitung der Hohlbeile in der Awaren- und Landnahmezeit.) HajdMÉ 5 (1984) 19–54.
- KOVÁCS 2001 KOVÁCS F., A szárazdi avar leletek. (Die awarischen Funde von Szárazdi.) ComArchHung 2001, 183–215.
- KOVRIG 1945 KOVRIG I., Avar lószerszámveretek Csengődről (Pest megye). Magyar Múzeum 1945. Október. Budapest 1945, 10–13.
- KOVRIG 1955a KOVRIG I., Adatok az avar megszállás kérdéséhez. ArchÉrt 82 (1955) 30–44.
- KOVRIG 1955b KOVRIG, I., Contributions au probleme de l'occupation de la Hongrie par les Avars. ActaArchHung 6 (1955) 163–192.
- KOVRIG 1957 KOVRIG I., Kora avar sírok Törökbálintról. (Deux tombes avares de Törökbálint). FolArch 9 (1957) 119–133.

- KOVRIK 1960 KOVRIK I., Újabb kutatások a keszthelyi avar kori temetőben. (Neue Forschungen im frühmittelalterlichen Gräberfeld von Keszthely). ArchÉrt 87 (1960) 136–169.
- KOVRIK 1963 KOVRIK, I., Das awarenzeitliche Gräberfeld von Alattyán. ArchHung 40. Budapest 1963.
- KOVRIK 1975 KOVRIK, I., The Dévaványa Cemetery. In: GARAM et al. 1975, 121–155.
- KOVRIK–KOREK 1960 KOVRIK, I. – KOREK, J., Le cimetière de l'époque avare de Csóka (Čoka). ActaArchHung 12 (1960) 257–297.
- U. KÓHALMI 1972 U. KÓHALMI K., A steppék nomádja lóháton, fegyverben. Kőrösi Csoma Kiskönyvtár 12. Budapest 1972.
- KÖLTŐ 1988 KÖLTŐ L., Kereki–Homokbánya. RégFüz Ser. 1. No. 41. (1988) 52–53.
- KÖLTŐ 1991 KÖLTŐ L., A Kéthely–melegoldali Keszthely-kultúras temető. (Előzetes jelentés). Ein Gräberfeld der Keszthely-Kultur von Kéthely–Melegoldal (Vorbericht). MFMÉ 1984/85–2. (1991) 171–185.
- KÖLTŐ 1995 KÖLTŐ L. (szerk.), A népvándorláskor fiatal kutatói 5. találkozásának előadásai: 1994. szeptember 27–29. Szenna. SMK XI (1995)
- KÖLTŐ 2005 KÖLTŐ L., Előzetes jelentés a Kereki homokbányában feltárt avar temetőről. ZM 14 (2005) 215–231.
- KÓSZEGI 1988 KÓSZEGI F., A Dunántúl története a későbronzkorban. Budapest 1988.
- KRALOVÁNSZKY 1963 KRALOVÁNSZKY A., A Balinka–Mecsér pusztai avarkori sírok. Alba Regia 2–3 (1961–62) [1963] 166–172.
- KRALOVÁNSZKY 1992 KRALOVÁNSZKY A., A hajdúdorogi VII. századi avar temető. (Előzetes ismertetés). (A 7th Century Avar Cemetery from Hajdúdorog.) DDMÉ 1989–1990 (1992) 117–139.
- KULCSÁR 1992 KULCSÁR, V., A Kárpát-medencei szarmata Barbaricum temetkezési rítusa. Kandidátusi értekezés (kézirat). Budapest 1993.
- KUZMINA 1977 KUZMINA, E. E., Rasprostranenie konevodstva i kulta konja u iranojazychnykh plemen Srednej Azii drugich narodov Starogo sveta. In: Srednaja Azija i srednevekovje. Moskva 1977, 28–52.
- KUZMANOV 1985 KUZMANOV, G., Rannovizantijska keramika ot Trakija i Dakija. (IV – načaloto na VII v.) Razkopki i proučivanija XIII (1985)
- KUZMANOV 1992 KUZMANOV G., Die lokale Gefässkeramik. In: S. UENZE: Die spätantike Befestigung von Sadovec. (Bulgarien) Ergebnisse der Deutsch-Bulgarisch-Österreichischen Ausgrabungen 1934–37. Münchener Beiträge zur Vor- und Frühgeschichte 43. München 1992.
- LADENBAUER-OREL 1960 LADENBAUER-OREL, H., Linz-Zizlau. Das baierische Gräberfeld an der Traunmündung. Wien–München 1960.
- LÁSZLÓ 1940 LÁSZLÓ Gy., Avarkori pásztorkezseink. ArchÉrt III. 1. (1940) 91–98.
- LÁSZLÓ 1941 LÁSZLÓ Gy., Adatok az avarság néprajzához. ArchÉrt III. 2. (1941) 175–204.
- LÁSZLÓ 1942 LÁSZLÓ Gy., Adatok az avarság néprajzához IV. In: Gerevich-Emlékkönyv. Budapest 1942, 16–24.
- LÁSZLÓ 1943a LÁSZLÓ Gy., A koroncói lelet és a honfoglaló magyarok nyerge. Der Grabfund von Koroncó und der altungarische Sattel. ArchHung 27. Budapest 1943.
- LÁSZLÓ 1943b LÁSZLÓ Gy., A honfoglaló magyarok művészete Erdélyben. Kolozsvár 1943.
- LÁSZLÓ 1944 LÁSZLÓ Gy., A honfoglaló magyar nép élete. Budapest 1944.
- LÁSZLÓ 1955 LÁSZLÓ, Gy., Études archéologiques sur l'histoire de la société des avars. ArchHung 34. Budapest 1955.
- LÁSZLÓ 1959 LÁSZLÓ Gy., Bevezetés a régészetbe (kézirat). Budapest 1959.
- LÁSZLÓ 1970 LÁSZLÓ Gy., A „kettős honfoglalás”-ról. Über die „doppelte Landnahme” der Ungarn. ArchÉrt 97 (1970) 161–190.
- LÁSZLÓ 1971 LÁSZLÓ Gy., Magyarok és szlávok. Ungarn und Slawen. MFMÉ 1971, 281–294.
- LÁSZLÓ 1972 LÁSZLÓ Gy., Fettich Nándor emlékezete, 1900–1971. Cumania 1 (1972) 231–232.
- LÁSZLÓ 1977 LÁSZLÓ Gy., A népvándorlás lovas- népeinek ősvallása. Régészeti tanulmányok 1977, 125–170.
- LÁSZLÓ 1980 LÁSZLÓ Gy., Régészeti levelek. Tanítványaimnak, egyetemi éveim emlékére. Szolnok 1980.

- LÁSZLÓ 2015 LÁSZLÓ, Gy.: Das awarenzeitliche Gräberfeld von Csákberény-Orondpuszta“. Budapest 2015.
- LICHTNECKERT 1893 LICHTNECKERT J., Kőkori leletek Fejérmegyében. A fejérmegyei és Székesfejérvár város történelmi és régészeti egyesület évkönyve az 1893. évre. Székesfejérvár 1893, 285–287.
- LICHTNECKERT 1894 LICHTNECKERT J., Két ismeretlen római telepről Fejér megyében. ArchÉrt 14 (1894) 167–169.
- LIPTÁK 1970 LIPTÁK, P., A critical review of paleoanthropological studies of the Avars in Hungary. Acta Biologica Szegediensis 16 (1970) 117–127.
- LONGOBARDI I LONGOBARDI. Ed.: G. C. Menis. Milano 1990.
- LOVÁSZ 1992 LOVÁSZ E., Adatok Észak-Magyarország római kori történetéhez. (Neue Angaben zur römerzeitlichen Geschichte Nordungarns.) JAMÉ 30–32 (1987–1989) [1992] 31–47.
- LÓRINCZY 1992 LÓRINCZY, G., Vorläufiger Bericht über die Freilegung des Gräberfeldes aus dem 6.–7. Jahrhundert in Szegvár–Oromdúló. (Weitere Daten zur Interpretierung und Bewertung der partiellen Tierbestattungen in der frühen Awarenzeit). ComArchHung 1992, 81–124.
- LÓRINCZY 1994 LÓRINCZY G., Megjegyzések a kora avar kori temetkezési szokásokhoz (A fülkesíros temetkezés). In: A kőkortól a középkorig. Tanulmányok Trogmayer Ottó 60. születésnapjára. Szeged 1994, 311–335.
- LÓRINCZY–STRAUB 2004 LÓRINCZY G. – STRAUB P., Újabb adatok az avar kori szűrőkanalak értékeléséhez II. (Neue Angaben zur Bewertung der awarenzeitlichen Sieblöffel II.) MFMÉ – StudArch X (2004) 305–337.
- LÓRINCZY–STRAUB 2005a LÓRINCZY G. – STRAUB P., Újabb adatok az avar kori szűrőkanalak értékeléséhez III. (Neue Angaben zur Bewertung der awarenzeitlichen Sieblöffel III.) MFMÉ – StudArch XI (2005) 127–145.
- LÓRINCZY–STRAUB 2005b LÓRINCZY G. – STRAUB P., Alpi típusú övgarnitúra a szegvár–oromdúlói 81. sírból. (Alpine-type belt set from Szegvár–Oromdúló, grave 81.) ZM 14 (2005) 137–167.
- MADARAS 1991 MADARAS L., A Szentés–kajáni temető és néprajzi vonatkozásai. Folklor és Etnográfia 57. Debrecen 1991.
- MADARAS 1994 MADARAS, L. (Hrsg.), Das awarenzeitliche Gräberfeld von Jászapáti. Das awarische Corpus II. Debrecen–Budapest 1994.
- MADARAS 1995 MADARAS, L., The Szeged–Fehértó “A” and “B” Cemeteries. Das Awarische Corpus. Avar Corpus Füzetek. Beihefte III. Debrecen–Budapest 1995.
- MADARASSY 1906 MADARASSY L., Alföldi pásztorok szíjjártó készsége. Néprajzi Értesítő VII (1906) 85–90.
- MAHLER 1907 MAHLER E., Pannoniai feliratos emlékek (Második közlemény). ArchÉrt 27 (1907) 231–247.
- MÁLYUSZ 1951 MÁLYUSZ E., Zsigmond-kori Oklevéltár I. Budapest 1951.
- MARCSIK 2010 MARCSIK A., Felgyő, Ürmös-tanya avar kori temető humán csontvázaradványai. (The human skeletal remains from the Avar cemetery at Felgyő.) In: BALOGH–FISCHL 2010, 383–392.
- MAROSI 1912 MAROSI A., A székesfehérvári Múzeum őskori gyűjteménye. Múzeumi és Könyvtári Értesítő 6 (1912) (18–19.) XX–XX.
- MAROSI 1922 MAROSI A., Székesfehérvár honfoglaláskori temetői. ArchÉrt 39 (1920–1922) 24–41.
- MAROSI 1924 MAROSI A., A fejérmegyei Sárrét őskori telepei. Fejér megyei Napló 1924. április 20., 5.
- MAROSI 1934 MAROSI A., Csákberényben római alapfalakat ástak ki. Székesfehérvári Szemle 1934. IV. 96.
- MAROSI–DORMUTH 1935 MAROSI A. – DORMUTH Á., Választmányi ülések. Székesfehérvári Szemle V (1935) III–IV. 104.
- MAROSI–FETTICH 1936 MAROSI A. – FETTICH N., Dunapentelei avar sírleletek. (Trouvailles avares de Dunapentele.) ArchHung XVIII. Budapest 1936.
- MARTIN 1989 MARTIN, M., Awarische und germanische Funde in Männergräbern von Linz-Zizlau und Környe. Ein Beitrag zur Chronologie der Awarenzeit. WMMÉ XV (1989) 65–90.

- MARTIN 1991 MARTIN, M., Zur frühmittelalterlichen Gürteltracht der Frau in der Burgundia, Francia und Aquitania. In: Art des invasions en Hongrie et en Wallonie. (Kongress Mariemont 1979.) Monographies du Musée Royal de Mariemont 6 (1991) 31–84.
- MARTIN 1996 MARTIN, M., Tauschierte Gürtelgarnituren und -beschläge des frühen Mittelalters im Karpatenbecken und ihre Träger. In: BIALEKOVÁ-ZÁBOJNÍK 1996, 63–74.
- MATOLCSI 1968 MATOLCSI J., Avarkori háziállatok maradványai Gyenesdiáson. (Überreste von Haustieren aus dem Zeitalter der Awaren in Gyenesdiás.) MMMK 1967–68 (1968) 85–124.
- MATOLCSI 1970 MATOLCSI, J., Historische Erforschung der Körpergröße des Rindes auf Grund von ungarischem Knochenmaterial. Zeitschrift für Tierzüchtung und Züchtungsbiologie 87 (1970) 89–137.
- MENGARELLI 1902 MENGARELLI, G., La Necropoli barbarica di Castel Trosino presso Ascoli Piceno. Mont. Ant. dei Lincei 12 (1902)
- MENGHIN 1985 MENGHIN, W., Die Langobarden: Archäologie und Geschichte. Stuttgart 1985.
- MÉRI 1941 MÉRI I., Eltemetett lókoponya Füzesabonyban. FolArch. III–IV (1941) 148–149.
- MESTERHÁZY 1987 MESTERHÁZY K., Korai avar részleges lovastemetkezések Ártándról és Bihar-keresztesről. (Frühawarische partielle Pferdebestattungen aus Ártand und Bihar-keresztes.) FolArch 38 (1987) 219–242.
- MESTERHÁZY 1994 MESTERHÁZY K., Tegez és taktika a honfoglaló magyaroknál. Századok 128/2 (1994) 320–334.
- METERC 1981 METERC, J., Slučajne najdbe z Ajdne. Arheološki Vestnik XXXII (1981) 405–416.
- MICHAILOV 1977 MICHAILOV, St., Die Bügelfibeln in Bulgarien und Ihre historische Interpretation. In: Archäologie als Geschichtswissenschaft. Festschrift. K. H. Otto. Berlin 1977, 317–327.
- MILOSEVIĆ 1989 MILOSEVIĆ, A., Komanski elementi i pitanje kasnoantičkog kontinuiteta u materialnoj kulturi ranosrednjovjekovne Dalmacije. Diadora 11 (1989) 347–356.
- MITSCHA-MÄRHEIM 1957 MITSCHA-MÄRHEIM, H., Der Awarenfriedhof von Leithaprodersdorf. Wissenschaftliche Arbeiten aus dem Burgenland Heft 17. Eisenstadt 1957.
- MNL Magyar Néprajzi Lexikon. Főszerk.: Ortutay Gyula. Budapest 1977. (IV. 1981)
- MÓRA 1932 MÓRA F., Néprajzi vonatkozások szegedvidéki népvándorláskori és korai magyar leletekben. Ethnographia 43 (1932) 54–68.
- MÓRA 1982 MÓRA F., Sokféle. Utazás a föld-alatti Magyarországon. Budapest 1982.
- MUNDELL-MANGO 1994 MUNDELL-MANGO, M., Die drei byzantinischen Silbergefäße und der Löffel. In: PEKARSKAJA-KIDD 1994, 36–42.
- MUNSELL 1975 MUNSELL, G., Soil Color Charts. Baltimore, Maryland 1975.
- MÜLLER 1976 MÜLLER, H. F., Das alamannische Gräberfeld von Hemmingen. Forschungen und Berichte zur Vor- und Frühgeschichte in Baden-Württemberg 7. Stuttgart 1976.
- MÜLLER 1989 MÜLLER, R., Vorbericht über die Freilegung des Grabes eines hohen Militärs aus der Mittelawarenzeit in Gyenesdiás. ComArchHung 1989, 141–164.
- MÜLLER 1999 MÜLLER R., Sági Károly temetőfeltárása a Keszthely–fenékpusztai erőd déli fala előtt (1963–1967). ZM 9 (1999) 153–179.
- MÜLLER 2010 MÜLLER, R., Die Gräberfelder vor der Südmauer der Befestigung von Keszthely–Fenékpuszta. Mit Beiträgen von Erzsébet Fóthi, Ágnes Kustár, Adrien Pásztor, Katalin T. Rendes. Castellum Pannonicum Pelsonense Vol. 1. Budapest–Leipzig–Keszthely 2010.
- MÜLLER 2014 MÜLLER, R., Die Gräberfelder von Keszthely–Fenékpuszta, Ödenkirche-Flur. Mit Beiträgen von Zsolt Bendő, Orsolya Heinrich-Tamáská, Eszter Horváth, Katalin Kirinó, Balázs Gusztáv Mende, Adrien Pásztor, Katalin Targubáné Rendes und Gábor A. Tóth. Castellum Pannonicum Pelsonense Vol. 5. Budapest–Leipzig–Keszthely–Rahden/Westf. 2014.
- MÜLLER-WILLE 1971 MÜLLER-WILLE, M., Pferdegrab und Pferdeopfer im frühen Mittelalter. Berichten van de Rijksdienst voor het Oudheidkundig Bodemonerzoek 20–21 (1971) 119–248.
- MÜLLER-WILLE 1979 MÜLLER-WILLE, M., Das frühmittelalterliche Schmied im Spiegel skandinavischer Grabfunde. Frühmittelalterliche Studien 13 (1979) 127–201.

- NAD 1959 NAD, A., Nekropola kod Aradca iz ranog sredneg veka (Die Necropole bei Aradac aus dem frühen Mittelalter). Rad Vojvodanskih Muz. 8 (1959) 45–102.
- NAGY 2003 B. NAGY K., A Székkutas–kápolnadúlói avar temető. MFMÉ – MA I. Szeged 2003.
- NAGY 1979 NAGY L., A tűzikutya és holdidol kérdése magyarországi leletek alapján. (Zur Feuerbock- und Mondidolfrage aufgrund der ungarländische Funde.) VMMK 14 (1979) 19–73.
- NAGY 1973 NAGY M., A Fehérvári úti avar temető. (The Avar cemetery of Budapest–Fehérvári út.) BudRég 23 (1973) 59–87.
- NAGY 1985 NAGY M., A gepida királyság. In: Nagy I. (szerk.), Hódmezővásárhely története I. Hódmezővásárhely 1984, 225–227.
- NAGY 1988 NAGY, M., Frühawarenzeitliche Grabfunde aus Budapest. Bemerkungen zur awarenzeitlichen Tierornamentik. In: Popoli delle Steppe: Unni, Avari, Ungari. Settimane di studio del Centro italiano di studi sull'alto medioevo 35. Spoleto, 1988. 373–407.
- NAGY 1992 NAGY M., Kora avar kori sírleletek Budapestről. Megjegyzések az avar kori állatornamentikához. ArchÉrt 119 (1992) 15–42.
- NAGY 1998 NAGY, M., Awarzenzeitliche Gräberfelder im Stadtgebiet von Budapest I–II. Monumenta Avarorum Archaeologica 2. Budapest 1998.
- NAGY 1999 NAGY M., Ornamenta Avarica II. A fonatornamentika. Ornamenta Avarica II. Die Flechtbandornamentik. MFMÉ – StudArch V (1999) 279–316.
- NAGY 2002 NAGY, M., Synkretistische Elemente in der frühawarenzeitlichen Ornamentik. Zur Frage der awarenzeitlichen Variante de Motivs „Maske bzw. Menschengesicht zwischen zwei Tieren“. ZM 11 (2002) 153–178.
- NAGY 2004 NAGY M., A hódmezővásárhely–kishomoki gepida temető (elemzés). (Das gepidische Gräberfeld von Hódmezővásárhely–Kishomok (Analyse).) MFMÉ – StudArch X (2004) 129–239.
- NAGY 2007 NAGY M., Állatábrázolások és az I. germán állatstílus a Közép-Duna-vidéken (Kr. u. 3–6. század). (Tierdarstellungen und der germanische Tierstil I im Gebiet der Mittleren Donau (3.–6. Jahrhundert n. Chr.)) Monumenta Germanorum Archaeologica Hungariae Vol. 5. Budapest 2007.
- NAGY–SZULOVSKY 2009 NAGY Z. – SZULOVSKY J. (szerk.), A vasművesség évezredei a Kárpát-medencében. Szombathely 2009.
- NEMESKÉRI 1950 NEMESKÉRI J., Az országos természettudományi múzeum és a múzeumok és emlékek országos központja felügyelete alá tartozó jelentősebb vidéki múzeumok történeti embertani leletanyaga. ArchÉrt 77 (1950) 101–105.
- NEMESKÉRI 1955 NEMESKÉRI, J., Études anthropologique des squelettes du clan princiere avar découverts au cimetièrre de Kiskőrös–Vágóhíd. In: LÁSZLÓ 1955, 189–210.
- NÉMETHI–KLIMA 1989 NÉMETHI M. – KLIMA L., Kora avar kori lovas temetkezések. JAMÉ 30–32 (1987–89) [1992] 173–244.
- ÓDOR–RÁCZ 2011 ÓDOR J. G. – RÁCZ Zs., Szerszámmellékletes temetkezés a Szekszárd–tőszegi-dűlői avar temetőből (Ein Grab mit Werkzeugbeigaben aus dem awarenzeitlichen Gräberfeld von Szekszárd–Tőszegi-dűlő). MFMÉ 12 (2011) 245–255.
- OEXLE 1984 OEXLE, J., Merowingerzeitliche Pferdebestattungen – Opfer oder Beigaben? Frühmittelalterliche Studien 18 (1984) 122–172.
- OEXLE 1997 OEXLE, J. (Hrsg.), Aus der Luft – Bilder unserer Geschichte. Luftbildarchäologie in Zentraleuropa. (Történelmünk képei madártávlatból – A légi régészet Közép-Európában.) Landesamt für Archäologie. Dresden 1997.
- OLLDAG 1994 OLLDAG, I. E., Glasperler i danske fund fra romersk jernalder. Aarbøger for Nordisk Oldkyndighed og Historie. København 1992, 193–280.
- ORMÁNDY 1995 ORMÁNDY J., Granulációs díszítés avar kori tárgyakon. Gula- és lemezc süngős arany fülbevalók. (Awarzenzeitliche Gegenstände mit Granulationsverzierung. Goldene Ohrgehänge mit Pyramiden- und Kugelhänger.) MFMÉ – StudArch I (1995) 151–164.
- OTTOMÁNYI 1982 OTTOMÁNYI, K., Fragen der spätrömischen eingeläteten Keramik in Pannonien. DissArch II. 10. Budapest 1982.

- PAPP 1963 PAPP L., A bolyi avarkori temető. (Der awarenzeitliche Friedhof von Boly) JMPÉ 1962 (1963) 163–193.
- PAPP 1964 PAPP L.: A nagyharsányi avar kori temető. (Das awarenzeitliche Gräberfeld von Nagyharsány) JPMÉ 8 (1963) 1964, 113–141.
- PAPUC 1987 PAPUC, G., Eine Digitalfibel von Tropaeum Traiani und einige Betrachtungen, die Fiebeln dieser Art betreffend. Pontica 20 (1987) 207–216.
- PASTEINER 1939 PASTEINER I., A közgyűjtemények országos főfelügyelőjének felügyelete alatt álló közgyűjtemények működése 1938-ban. Magyar Könyvszemle 1939. II. 123–135.
- PÁSZTOR 1986 PÁSZTOR A., Adatok a közép-avarkori ékszerek kérdéséhez. (K voproszju ob ukrascsenyijah szrednyeavarszkovo perioda. Beiträge zur Frage der mittelawarenzeitlichen Schmucke) ArchÉrt 113 (1986) 113–134.
- PÁSZTOR 1991 PÁSZTOR A., A nagyharsányi avarkori temető értékelése. (An evaluation to the burial place of Avar age at Nagyharsány, Hungary) JPMÉ 35 (1990) 1991, 77–97.
- PÁSZTOR 1995 PÁSZTOR A., A kora és közép avar kori gyöngyök és a bizánci éremleletes sírok kronológiai kapcsolata (Die chronologische Beziehung der Perlen und byzantinische Münzen führenden früh- und mittelawarenzeitlichen Gräber) SMK 11 (1995) 69–92.
- PÁSZTOR 1995A PÁSZTOR A., Újabb adatok a kora avar páncélviselet kérdésköréhez. (Neuere Angaben zum Fragenkreis der frühawarenzeitlichen Rüstungen.) Altum Castrum 4 (1995) 58–78.
- PÁSZTOR 1996A PÁSZTOR A., A magyarországi kora és közép avar kori gyöngyök tipológiai vizsgálata. (Typologische Untersuchung der früh- und mittelawarischen Perlen aus Ungarn.) MFMÉ – StudArch II (1996) 195–220.
- PÁSZTOR 1996B PÁSZTOR A., A Csákberény–orondpusztai avar kori temető gyöngyleteinek tipokronológiai vizsgálata. The typonchronological examination of the Bead finds of the Csákberény–Orondpuszta Cemetery from the Avar period. Savaria Pars Archeologica 22:3 (1992–1995) 1996, 37–83.
- PÁSZTOR 1997A PÁSZTOR A., A tiszavasvári–koldusdombi avar kori temető gyöngyleteiről. (Über die Perlenfunde des awarenzeitlichen Gräberfeldes von Tiszavasvári–Koldusdomb.) JAMÉ XXXVII–XXXVIII (1995–1996) [1997] 189–203.
- PÁSZTOR 1997B PÁSZTOR A., Typologische Untersuchung der früh- und mittelawarenzeitlichen Perlen aus Ungarn (A typological analysis of beads of the Early and Middle Avar period from Hungary) Perlen. Archäologie, Techniken, Analysen. Hrsg.: von Freedten, U. – Wiczorek, A. Bonn 1997, 213–230.
- PÁSZTOR 2000 PÁSZTOR A., A Szegvár–oromdűlői avar kori temető gyöngyleteinek tipológiai vizsgálata. Előadás (kézirat). A Népvándorlásokor Fiatal Kutatóinak XIII. összejövetele Székesfehérvár, 2000. szeptember 22–24.
- PÁSZTOR 2001A PÁSZTOR A., A budakalászi avar kori lakosság etnokulturális kapcsolatai. (Die ethnokulturellen Beziehungen der awarischen Bevölkerung von Budakalász.) WMMÉ 23 (2001) 91–105.
- PÁSZTOR 2001B PÁSZTOR A., A Szekszárd–Bogyiszló úti avar kori temető gyöngyletei. (Die Perlenfunde des Gräberfeldes an der Strasse Szekszárd Bogyiszló.) WMMÉ 23 (2001) 115–160.
- PÁSZTOR 2003 PÁSZTOR A., A Székkutas–kápolnadűlői avar kori temető gyöngyletei. (Die Perlen des awarenzeitlichen Gräberfeldes von Székkutas–Kápolnadűlő). In: BENDE L. – LŐRINCZY G. (szerk.): K. B. Nagy: A Székkutas–kápolnadűlői avar temető. MFMÉ – MA 1. Szeged 2003, 331–370.
- PÁSZTOR 2006 PÁSZTOR A., Awarzeitliche Perlentracht in Szegvár I. Die Perlenfunde des awarenzeitlichen Gräberfeldes von Szegvár–Szőlőkalja. In: BENDE L. – LŐRINCZY G.: A Szegvár Szőlőkalja avarkori temetője. MFMÉ – MA 2. Szeged 2006.
- PÁSZTOR 2008A PÁSZTOR A., Gyöngyöm, gyöngyöm... A kora és közép avar kori gyöngyviselet – avagy amit a magyarországi avar kori gyöngyletek elemzéseiből megtudhatunk. In: ILON 2008, 199–212.

- PÁSZTOR 2008B PÁSZTOR, A., Ergebnisse der typochronologischen Untersuchung awarenzeitlicher Perlenfunde in Ungarn – Perlenrucht in der Früh- und Mittelawarenzeit. *Antaeus* 29–30 (2008) 307–324.
- PÁSZTOR 2010 PÁSZTOR, A., Die Perlenfunde aus den Gräbern der Keszthely-Kultur in der Nekropole vor der Südmauer der Befestigung von Keszthely-Fenekpuszta. In: MÜLLER 2010, 349–362.
- PÁSZTOR 2011A PÁSZTOR, A., Die Perlenfunde aus dem Gräberfeld Keszthely-Fenekpuszta, Horreum. In: HEINRICH-TAMÁSKA 2011b, 438–442.
- PÁSZTOR 2011B PÁSZTOR, A., A Keszthely-Fenekpuszta Horreum melletti temető gyöngyleteiről. (Perlenfunde aus dem Horreum-Gräberfeld Keszthely-Fenekpuszta.) *StudArch* 12 (2011) 235–244.
- PÁSZTOR 2012 PÁSZTOR, A., Lesencetomaj-Piroskereszt avar kori temető 39. sírjának gyöngysora. Die Perlenkette aus Grab 39 des awarenzeitlichen Gräberfeldes von Lesencetomaj-Piroskereszt. In: VIDA 2012, 477–488.
- PÁSZTOR 2014a PÁSZTOR, A., Gyöngyleletek a szegvár-romdűlői avar kori temető szűrőkanalas sírjaiban. Beads from the burials with strainer-spoons of the Avar period cemetery at Szegvár-Oromdűlő. In: ANDERS-BALOGH-TÜRK 2014, 291–312.
- PÁSZTOR 2014b PÁSZTOR, A., Perlenfunde aus dem frühawarenzeitlichen Gräberfeld von Keszthely-Fenekpuszta, Ödenkirche-Flur. In: MÜLLER 2014, 257–310.
- PÁSZTOR-RÓZSA-SZATMÁRINÉ BAKONYI 2013 PÁSZTOR, A. – RÓZSA, Z. – SZATMÁRINÉ BAKONYI, E., Kora avar kori sírok Orosháza-Bónumból II. *Mozaikok* 10 (2014) 3–13.
- PÁSZTOR-SIMON 2007 PÁSZTOR, A. – SIMON, L., Az avarok emlékei Pest megyében. In: *Pest megye monográfiája I/1*. Budapest 2007, 397–440.
- PÁSZTOR-VIDA 1993 PÁSZTOR, A. – VIDA, T., Bizánci éremletes sír Budakalászlóról. (Grave from Budakalász with a Byzantine Coin Find) *Studia Comitatus* 22 (1993) 241–253.
- PAULI 1978 PAULI, L., Heidnisches und Christliches im frühmittelalterlichen Bayern. *Bayerische Vorgeschichtsblätter* 43 (1978) 147–157.
- PAULSEN 1967 PAULSEN, P., Alemannische Adelsgräber von Niederstotzingen (Kreis Heidenheim). Veröffentlichungen des Staatlichen Amtes für Denkmalpflege Stuttgart. Reihe A, Heft 12. Stuttgart 1967.
- PEKARSKAJA-KIDD 1994 PEKARSKAJA, L. V. – KIDD, D., Der Silberschatz von Martynovka (Ukraina) aus dem 6. und 7. Jahrhundert. Innsbruck 1994.
- PETKES 2012 PETKES, Zs. (szerk.), Hadak útján XX. Népvándorlásokor Fialat Kutatóinak XX. Összejövetele, Budapest–Szigethalom, 2010. október 28–30. Budapest 2012.
- PETRE 1966 PETRE, A., Contribuția atelierelor romano-bizantine la geneza unor tipuri de fibule „digitate” din veacurile VI–VII e. n. *Studii și cercetări de istorie veche și arheologie* 17 (1966) 255–276.
- PETRES-FITZ 1956 PETRES, É. – FITZ, J., Fejér megye rövid története I. A legrégebbi időktől a honfoglalás koráig. István Király Múzeum Közleményei B. 3. Székesfehérvár 1956.
- F. PETRESS 1968 F. PETRESS, É., Zum Problem der gestempelten La Tène-zeitlichen Schwerter. – A bélyeges La Tène-kardok problémájához. *Alba Regia* 8–9 (1967–68) 1968, 35–42.
- PINTÉR-NAGY 2014 PINTÉR-NAGY, K., A hunok és az avarok fegyverzete, harcmódora az írott források alapján. Phd-értekezés (kézirat). Szeged 2014.
- PITON 1993 PITON, D., Vendeuil-Caply. *Nord-Ouest Archéologie* 5. Berck-Sur-Mer 1993.
- PLETNEVA 1963 PLETNEVA, S. A., Srednevekovaja keramika Tamanskogo gorodišča. In: *Keramika i steklo drevnej Tmutarakani*. Red. B. A. Rybakov. Moskva 1963, XX–XX.
- PLETNEVA 1981 PLETNEVA, S. A. (red.): *Stepi Evrazii v epochu srednevekov’ja*. Moskva 1981.
- PREDA 1980 PREDA, C., *CALLATIS Necropola romano-bizantina*. Bukarest 1980.
- POPOVIĆ 1978 POPOVIĆ, V., Le descente des Koutrigurs, des Slaves et des Avars vers la mer égee: le témoignage de l’Archéologie. *Comptes Rendus* 1978, 434–435, 441–442, 647.
- QUAST 2009 QUAST, D. (ed.), *Foreigners in Early Medieval Mobility*, Monogr. RGZM 78. Mainz 2009.
- QUAST 2011 QUAST, D. (Hrsg.), *Eliten in der Frühgeschichte. Female Elites in Protohistoric Europe*. Internationale Tagung vom 13. bis zum 14. Juni 2008 im RGZM im Rahmen des Forschungsschwerpunktes „Eliten”. Mainz 2011.

- RÁCZ 2004 RÁCZ Zs., Az avar kori ötvössírok. Doktori disszertáció (kézirat). Budapest 2004.
- RÁCZ 2009 RÁCZ Zs., Avar kori ötvös- és kovácsszerszámok (Smith and goldsmith tools from the Avar period). In: NAGY Z. – SZULOVSKY J. (szerk.), A vasművesség évezredei a Kárpát-medencében (Thousands of Years of Ironcrafts in the Carpathian Basin) Szombathely 2009, 67–96.
- RÁCZ 2012 RÁCZ Zs., Emberalakos kistárgyak az avar korból. Anthropomorphe Kleinfunde aus der Awarenzeit. In: VIDA 2012, 409–436.
- RÁCZ 2013 RÁCZ, Zs., Sind Goldschmiede in den „Goldschmiedegräbern“ der Awarenzeit bestattet? In: M. HARDT – O. HEINRICH-TAMASKA (Hrsg.), Macht des Goldes, Gold der Macht. Herrschafts- und Jenseitsrepräsentation zwischen Antike und Frühmittelalter im mittleren Donauraum. Forschungen zu Spätantike und Mittelalter 2. Weinstadt 2013, 285–303.
- RÁCZ 2014 RÁCZ, Zs., Die Goldschmiedegräber der Awarenzeit. Monographien des Römisch-Germanischen Zentralmuseums Band 116. Mainz 2014.
- RACZKY-VIDA 2006 RACZKY P. – VIDA T., Bóna István (1930–2001). ArchÉrt 131 (2006) 249–255.
- VON REITZENSTEIN 1984 VON REITZENSTEIN, D., In: H. ROTH – E. WAMERS (Hrsg.), Hessen im Frühmittelalter. Archäologie und Kunst. Ausstellungskatalog. Sigmaringen 1984, 272–273.
- VON REITZENSTEIN 1991 VON REITZENSTEIN, D., Privatreliquiare des frühen Mittelalters. Kleine Schr. aus dem Vorges. Seminar der Philips-Universität Marburg, Marburg 1991.
- REJHOLCOVÁ 1995 REJHOLCOVÁ, M., Pohrebisko v Čakajovciach (9.–12. storočie) Katalog. Nitra 1995.
- REPNIKOV 1906 REPNIKOV, N. I., Nekotorye mogil'niki oblasti krimskih gotov. Izv. Imperatorskoj Arheologiceskoj Komissii 19 (1906) 1–80.
- RETTNER 2002 RETTNER, A., 402, 431, 476... und dann? Archäologische Hinweise zum Fortleben romanischer Bevölkerung im frühmittelalterlichen Südbayern. In: Neue Forschungen zur römischen Besiedlung zwischen Oberrhein und Enns. Kolloquium Rosenheim 14.–16. Juni 2000. München 2002, 267–285.
- RHÉ 1924 RHÉ Gy., Veszpémvármegyei avar emlékek. Veszprém 1924.
- RHÉ-FETTICH 1931 RHÉ, Gy. – FETTICH, N., Jutas und Öskü. Zwei Gräberfelder aus der Völkerwanderungszeit in Ungarn. Skythica 4. Prag 1931.
- RIEMER 1995 RIEMER, E., Byzantinische Gürtelschnallen aus der Sammlung Diergardt im Römisch-Germanischen Museum Köln. Kölner Jahrbuch 28 (1995) 777–809.
- RIPOLL 1985 RIPOLL, G., La necropolis visigoda de el Carpio de Tajo (Toledo). Excav. Arqueológicas en Espana. Madrid 1985.
- ROEDIGER 1903a ROEDIGER L., Ásatásainkról. BTTÉ XIX (1903) 143–149.
- ROEDIGER 1903b ROEDIGER L., Koraközépkori lovas sírletről Szeghegyen (Bács-Bodrog m.) ArchÉrt 23 (1903) 272–276.
- RÓHEIM 1925 RÓHEIM G., Magyar néphit és népszokások. Budapest 1925.
- ROTH 1973 ROTH, H., Ornamentik der Langobarden in Italien. Antiquitas 15. Bonn 1973.
- ROTH 1986 ROTH, H., Kunst und Handwerk im frühen Mittelalter. Archäologische Zeugnisse von Childerich I. bis zu Karl dem Großen. Stuttgart 1986.
- ROSKA 1934 ROSKA, M., Das gepidische Gräberfeld von Vereşmort–Marosveresmart (Turda–Tordaaanyos, Siebenbürgen) Germania 18 (1934)
- ROSNER 1970 ROSNER Gy., Újabb adatok Tolna megye avar kori történetének kutatásához. BÁMÉ 1 (1970) 40–95.
- ROSNER 1971 ROSNER, Gy., Die Fragen der Schmuckkeramik der frühen Awarenzeit. Acta Antiqua et Archaeologica 14 (1971) 95–104.
- ROSNER 1972 ROSNER Gy., Előzetes jelentés a Gyönk–Vásártér úti avar temető feltárásáról II. BÁMÉ II–III. (1971–72) 1972, 85–221.
- ROSNER 1977 ROSNER Gy., A Szekszárd–Bogyiszlói úti avar temető ló- és lovastemetkezései. BÁMÉ 6–7. (1975–76) [1977] 79–109.
- ROSNER1999 ROSNER, Gy., Das awarenzeitliche Gräberfeld in Szekszárd–Bogyiszlói Strasse. Monumenta Avarorum Archaeologica 3. Budapest 1999.
- RUNIČ 1957 RUNIČ, A. P., Skal'nye zachoroneniya v okrestnostjach Kislovodska. Sovetskaja Arheologija 2 (1957) 172–174.

- RUTKOVSKAJA 1979 RUTKOVSKAJA, L. M., Arheologičeskie pamjatniki IV–VI vv. v rajone Kremenčugskogo morja (Ukraina). *SovArch* 27 (1979) 313–361.
- SALAMON 1966 SALAMON Á., Az V. századi és az avarkori régészeti anyag lyukkartonra alkalmazott jelrendszere. *ArchÉrt* 93 (1966) 284–290.
- SALAMON 1969 SALAMON, Á., Über die ethnischen und historischen Beziehungen des Gräberfeldes von Környe (VI. Jh.). *ActaArchHung* 21 (1969) 273–297.
- SALAMON 1995 SALAMON, Á., The Szeged–Makkoserdő Cemetery. In: *Das Awarische Corpus. Avar Corpus Füzetek. Beihefte IV. Debrecen–Budapest 1995*, 109–207.
- SALAMON–ERDÉLYI 1971 SALAMON, Á. – ERDÉLYI, I., Das völkerwanderungszeitliche Gräberfeld von Környe. *StudArch* V. Budapest 1971.
- SALAMON ET AL. 1977 DUMA Gy. – RAVASZ Cs. – SALAMON Á., Adatok a későantik színesgyöngyök készítéséhez. *ArchÉrt* 104 (1977) 235–245.
- SALIN 1956 SALIN, E., *La civilisation Mérovingienne* 4. Paris 1956, 112–118.
- SAVINOV 2005 SAVINOV, D. G., Drevnetjurkskie plemena v zerkale archeologii. In: *KIJAŠTORNYJ–SAVINOV 2005*, 183–343.
- SCHAFFHAUSEN 1968 SCHAFFHAUSEN, H., Über germanische Grabstätten am Rhein. *Bonner Jahrbücher* 44/45 (1868) 135–149.
- SHELLHAS 1994 SCHELLHAS, U., Amulettkapsel und Brustschmuck – Neue Beobachtungen zur rheinhessischen Frauenkleidung des 7. Jahrhunderts. *Mainzer Archäologische Zeitschrift* 1 (1994) 73–155.
- SCHILLING 2009 SCHILLING, L., An Avar-Period Germanic Brooch from TÁC–FÖVENYPUSZTA. In: *QUAST 2009*, 261–271.
- SCHRIDDE 1986 SCHRIDDE, H., *Irányelvek a lovaglás és hajtás számára I.* Budapest 1986.
- SCHULZE-DÖRRLAMM 2002 SCHULZE-DÖRRLAMM, M., Byzantinische Gürtelschnallen und Gürtelbeschläge im Römisch-Germanischen Zentralmuseum. Teil I. Die Schnallen ohne Beschläg und mit festem Beschläg des 5. bis 7. Jahrhunderts. *Kataloge Vor- und Frühgeschichtlicher Altertümer*, Bd. 30. Mainz, 2002.
- SCHULZE-DÖRRLAMM 2006 SCHULZE-DÖRRLAMM, M., Awarische Einflüsse auf Bewaffnung und Kampftechnik des ostfränkischen Heeres in der Zeit um 600? In: *Mode, M. – Tubach, J. (Hrsg.): Arms and Armour as indicator of Cultural Transfer. Wiesbaden 2006*, 485–508.
- SEBESTYÉN 1932 Cs. SEBESTYÉN K., „A sagittis Hungarorum ...” A magyarok íjja és nyila. *Dolgozatok VIII* (1932) 167–226.
- SELMECZI–MADARAS 1980 SELMECZI L. – MADARAS L., Avarkori és X–XII. századi magyar köznépi sírok Rákóczi falván (Avar and X–XIIth century Hungarian commoner graves at Rákóczi falva). *SzMMÉ* (1979–80) 141–172.
- SIMON 1983 SIMON L., Nagykőrös és környéke avarkori topográfiája. A nagykőrösi avar fejedelmi kard. (Topography of Nagykőrös and its environs in the Avar Period. The avar princely sword from Nagykőrös) Nagykőrös 1983.
- SIMON 1991a SIMON L., Korai avar kardok. Frühawarische Schwerter. *StudCom* 22 (1991) 263–346.
- SIMON 1991b SIMON L., A tápéi korai avar kard. *MFMÉ* 1991/92, 31–35.
- SIMON 1993a SIMON L., Adatok a szablyák kialakulásáról. *HOMÉ* 30–31, 171–194.
- SIMON 1993b SIMON L., Kópakolásos temetkezések a biatorbágyi avar temetőben (előzetes jelentés). *Bestattungen mit Steinsetzung im awarischen Gräberfeld von Biatorbágy. HOMÉ* 30–31 (1993) 141–170.
- SIMONYI 1959 SIMONYI, D., Die Bulgaren des 5. Jahrhunderts im Karpatenbecken. *ActaArchHung* 10 (1957) 1959, 227–250.
- SMILENKO 1965 SMILENKO, A. T., *Glodos'ki skarby.* Kiev 1965.
- SMILENKO 1975 SMILENKO, A. T., *Slov'jani ta ih susidi v stepnovomu Podniprov'i (II–XIII st.)*, Kiev 1975.
- SOLYMOSSY 1929 SOLYMOSSY S., Magyar ősvallási elemek népmeséinkben. *Ethnographia* 40 (1929) 133–152.
- SOMOGYI 1984 SOMOGYI P., A cikói temető. *DissPann* III. 2. Budapest 1984, 37–101.
- SOMOGYI 1987 SOMOGYI, P., Typologie, Chronologie und Herkunft der Maskenbeschläge. Zu den archäologischen Hinterlassenschaften osteuropäischer Reiterhirten aus der pontischen Steppe im 6. Jahrhundert. *ArchAustriaca* 71 (1987) 121–154.

- SOMOGYI 1997 SOMOGYI, P., Byzantinische Fundmünzen der Awarenzeit. Monographien zur Frühgeschichte und Mittelalterarchäologie 5. Innsbruck 1997.
- SOMOGYVÁRI–SZÉKELY 2009 SOMOGYVÁRI Á. – V. SZÉKELY Gy. (szerk.), „In terra quondam Avarorum...” Ünnepi tanulmányok H. Tóth Elvira 80. születésnapjára. Archaeologia Cumanica 2. Kecskemét 2009.
- Sós 1961 Cs. Sós Á., Újabb avarkori leletek Csepel-szigetről. (Neuere awarenzeitliche Funde auf der Csepel-Insel) ArchÉrt 88/2 (1961) 32–51.
- Sós 1963 Cs. Sós, Á., Bemerkungen zur Frage des archäologischen Nachlasses der awarenzeitlichen Slawen in Ungarn. Slavia Antiqua 10 (1963) 301–329.
- Sós 1973 Cs. Sós Á., Jelentés a pókaszeptki ásításokról (Report on excavations at Pókaszeptk). ArchÉrt 100 (1973) 66–77.
- Sós 1978 Cs. Sós, Á., Frühmittelalterliche Brandbestattung mit Feinwaage in Pókaszeptk. SlovArch 26 (1978) 423–430.
- SÓS–SALAMON 1995 Cs. Sós, Á. – SALAMON, Á., Cemeteries of the Early Middle Ages (6th–9th Centuries A.D.) at Pókaszeptk. Budapest 1995.
- STADLER 2005 STADLER, P., Quantitative Studien zur Archäologie der Awaren I. Mitteilungen der Prähistorischen Kommission Band 60. Wien 2005.
- STEIN 1968 STEIN, F., Awarisch-merowingische Beziehungen, ein Beitrag zur absoluten Chronologie der awarenzeitlichen Funde. (Symposium über die Besiedlung des Karpatenbeckens im VII–VIII. Jahrhundert.) ŠtudZvesti 16 (1968) 233–244.
- STRAUB 1997 STRAUB P., Avar kori tegezdzsítő csontlemezek. Motívumtipológia és kronológia. Awarenzeitliche Beinplatten als Verzierungen von Köchern. Typologie der Motive und Chronologie. MFMÉ – StudArch III (1997) 117–151.
- STRAUB 2002 STRAUB, P., Eine frühawarenzeitliche Taubenfibel mit christlichem Symbol von Keszthely–Fenekpuszta. Keresztény szimbólumos kora avar kori galambfibula Keszthely–Fenekpusztáról. ZM 11 (2002) 103–111.
- SZABÓ 1965 SZABÓ J. Gy., Az egri múzeum avakori emlékének I. Koraaavarkori sírleletek Tarnaméráról. (Der awarenzeitliche Fundbestand des Museums von Eger I. Frühawarenzeitliche Grabfunde aus Tarnaméra) EMÉ 3 (1965) 29–71.
- SZABÓ 1975 SZABÓ, J. Gy., The Pilismarót Cemetery. In: GARAM et al. 1975, 241–282.
- SZABÓ 1981 SZABÓ J. Gy., A Mátra-vidéki avarkori temetők állatsont leleteinek néhány tanulsága. SzMMÉ 1981, 65–70.
- SZABÓ 1938 SZABÓ K., Az alföldi magyar nép művelődéstörténeti emlékei. Bibliotheca Humanitatis Historica III. Budapest 1938.
- SZALONTAI 1995 SZALONTAI Cs., Avar kori lelőhelyek és leletek Mindszentről. Awarenzeitliche Fundorte und Funde in Mindszent. MFMÉ – StudArch I (1995) 183–209.
- SZATMÁRI 1980 SZATMÁRI, S., Das Gräberfeld von Oroszlány und seine Stelle in der frühawarenzeitlichen Metallkunst. ActaArchHung 32 (1980) 97–116.
- SZATMÁRI 1983 SZATMÁRI S., Avar temető és telepásatás Tatabánya–Alsógalla mellett. SzMMÉ (1982–83) 1985, 67–79.
- SZEKERES 1957 SZEKERES, L., Jedan interesanten nalaz iz ranog srednjeg veka iz Nose. Rad Vojvodanskih Muzeja. Novi Sad 1957, 231–236.
- SZENTHE 2012 SZENTHE G., 7. századi ezüst lemezes övgarnitúrák. Adatok az ezüst lemezből készült, sima felületű övveretek elterjedéséhez. (Gürtelgarnituren des 7. Jahrhunderts aus Silberblech. Angaben zur Verbreitung der Gürtelbeschläge aus flachem Silberblech.) In: VIDA 2012, 521–550.
- SZENTHE 2013 SZENTHE, G., Connections between the Mediterranean and the Carpathian Basin in the 8th century A.D. on the hinged strap-ends of the Late Avar Period. Acta Archaeologica Carpathica 48 (2013) 195–225.
- SZENTPÉTERI 1991 SZENTPÉTERI J., Késő avar kori lovas temetkezések Vörsön (Somogy megye). (Die spätawarenzeitlichen Reitergräber von Vörs (Komitat Somogy).) MFMÉ 1984/85. 2. (1991) 266–276.
- SZENTPÉTERI 1993a SZENTPÉTERI J., Kígyómotívum a griffes-indás népesség hagyatékában. (Das Schlangensmotiv in der Hinterlassenschaft des Greifen-Ranken-Ethnikums.) HOMÉ XXX–XXXI/2 (1993) 230–231.

- SZENTPÉTERI 1993b SZENTPÉTERI, J., Archäologische Studien zur Schicht der Waffenträger des Awarentums im Karpatenbecken I. Die waffenkundliche Hinterlassenschaft des awarischen Reiches. *ActaArchHung* 45 (1993) 165–246.
- SZENTPÉTERI 1994 SZENTPÉTERI, J., Archäologische Studien zur Schicht der Waffenträger des Awarentums im Karpatenbecken II. Die gesellschaftliche Schichtung des awarenzeitlichen Heeres. *ActaArchHung* 46 (1994) 231–306.
- SZENTPÉTERI 1995 SZENTPÉTERI J., *Cartographia avarica. Térképészeti észrevételek ADAM-tól Bajánig.* (*Cartographia avarica. Kartographische Bemerkungen von ADAM bis Bajan.*) In: *Költő* 1995, 239–254.
- SZENTPÉTERI 1996 SZENTPÉTERI, J., *Cartographia avarica. Kartographische Bemerkungen von ADAM bis Bajan.* In: *BIALEKOVÁ–ZÁBOJNÍK* 1996, 151–165.
- SZENTPÉTERI 2002 SZENTPÉTERI, J. (Hrsg.), *Archäologische Denkmäler der Awarenzeit in Mitteleuropa. VariaArchHung XIII/1–2.* Budapest 2002.
- SZENTPÉTERI 2009 SZENTPÉTERI J., A Barbaricumból Pannoniába: germán katonai segédnépek a korai Avar Kaganátus központjában. From the Barbaricum to Pannonia. Germanic military auxiliary people in the centre of the Avarian Khaganate. In: *SOMOGYVÁRI–SZÉKELY* 2009, 235–252.
- SZENTPÉTERI 2014 SZENTPÉTERI, J. (Hrsg.), *Archäologische Denkmäler der Awarenzeit in Mitteleuropa (ADAM):* <http://arpad.btk.mta.hu/adatbazisaink.html>
- SZMONIEWSKI 2008 SZMONIEWSKI, B. Sz., Two worlds, one hoard: what do metal finds from the forest-steppe belt speak about? In: *CURTA–KOVALEV* 2008, 263–296.
- SZÓKE 1979 SZÓKE, B. M., Zur Problematik des Bestattungsritus mit verstümmelten Rinderschädel des Typs von Sopronkőhida. *ActaArchHung* 31 (1979) 51–103.
- SZÓKE 1992a SZÓKE, B. M., Die Beziehungen zwischen dem oberen Donautal und Westungarn in der ersten Hälfte des 9. Jahrhunderts (Frauentrachtzubehör und Schmuck) In: *DAIM* 1992, 841–968.
- SZÓKE 1992b SZÓKE B. M., 7. és 9. századi településmaradványok Nagykanizsán. (Siedlungsreste aus dem 7. und 9. Jh. in Nagykanizsa (SW-Ungarn).) *ZM* 4 (1992) 129–167.
- SZÓKE 1996 SZÓKE B. M., Az avar kor vége. In: *Költő L. – VÁNDOR L.* (szerk.), *Évezredek üzenete a láp világából (Régészeti kutatások a Kis-Balaton területén 1979–1992).* Kaposvár–Zalaegerszeg 1996, 108–113.
- T. SZÓNYI–TOMKA 1985 T. SZÓNYI E. – TOMKA P., Gyórszentiván–Söprőshegy: későrómai és kora Árpád-kori temető. (Spätromisches und Früharpadenzeitliches Gräberfeld von Gyórszentiván–Söprőshegy.) *ComArchHung* 1985, 97–123.
- SZÜCSI 2012 SZÜCSI F., A kora és közép avar kori balták és fokosok. (Axes and hammer axes in the early and middle Avar Period.) In: *PETKES* 2012, 121–137.
- SZÜCSI 2014 SZÜCSI F., Avar kori balták, bárdok, szekercék és fokosok. Baltafélék a 6–8. századi Kárpát-medencében. (Awarenzeitliche Streitäxte und Beile. Äxte im 6–8. Jahrhundert aus dem Karpatenbecken. Axes and hammer axes in the Avar period. Axes in the 6–8. century in the Carpathian Basin.) *Alba Regia* 42 (2013–2014) 113–186.
- TEMPELMANN–MĄCZYŃSKA 1985 TEMPELMANN–MĄCZYŃSKA, M., *Die Perlen der römischen Kaiserzeit und der frühen Phase der Völkerwanderungszeit im mitteleuropäischen Barbaricum.* Mainz 1985.
- TETTAMANTI 1975 TETTAMANTI S., Temetkezési szokások a X–XI. században a Kárpát-medencében. *StudCom* 3 (1975) 79–123.
- TETTAMANTI 1980 TETTAMANTI, S., Der awarische Grabfund von Dány. *ActaArchHung* 32 (1980) 153–160.
- THEODOR 1992 THEODOR, G. D., Fibule „digitate” din secolele VI–VII in spatiul carpatodunareno-pontic. *Arheologia Moldavei* 15 (1992) 119–152.
- TOBIAS 2003 TOBIAS, B., *Awarenzeitliche Tascheninhalte und Gürtelgehänge im Karpatenbecken.* Diplomarbeit (Manuskript). Wien 2003.
- TOBIAS 2011 TOBIAS B., Avar kori tarsolyzárók a Kárpát-medencében. (Awarenzeitliche Taschenverschlüsse im Karpatenbecken.) *MFMÉ – StudArch* 12 (2011) 277–312.
- TOBIAS Manuskript TOBIAS, B., *Frühmittelalterliche Gräber mit Beigabe von Schmiedewerkzeugen.* Dissertation (Manuskript). Wien 2008.

- TOKOD 1981 Die spätrömische Festung und das Gräberfeld von Tokod. Hrsg.: Mócsy, A. Budapest 1981.
- TOMKA 1969a TOMKA P., A Sopron-présháztelepi IX. századi temető. *Arrabona* 11 (1969) 59–91.
- TOMKA 1969b TOMKA P., Hores burials among the Mongolians. *ActaArchHung* 21 (1969) 149–154.
- TOMKA 1973 TOMKA P., A környei avar kori temető történeti értékeléséhez. *Antik Tanulmányok* 20 (1973) 227–231.
- TOMKA 2009 TOMKA P., Ménfőcsanak–Bevásárlóközpont (Metro) 552. sír – a „lovashalász”, avagy az interpretáció határai. Ménfőcsanak–Einkaufszentrum (Metro), Grab 552. Der „berittene Fischer” oder die Grenze der Interpretation. In: SOMOGVÁRI–SZÉKELY 2009, 253–270.
- TOMKA 2012 TOMKA P., A Bagyog–Gyűrhegyi 2. (kora avar kori) sír revíziója. In: VIDA 2012, 501–519.
- H. TÓTH 1972 H. TÓTH, E., Preliminary Account of the Avar Princely Find at Kunbábony – Előzetes jelentés a kunbábonyi avar fejedelmi leletről. *Cumania* I (1972) 143–168.
- H. TÓTH 1980 H. TÓTH, E., Frühawarenzeitlicher Grabfund in Kecskemét, Sallaistrasse. *ActaArchHung* 32 (1980) 117–152.
- H. TÓTH 1981 H. TÓTH E.: A Kecskemét-Sallai úti avar sírlelet. *SzMMÉ* 1981, 11–33.
- H. TÓTH 1984 H. TÓTH E., Korai avar vezetőréteg családi temetője a kunbábonyi kagán szállásterületén. *Múzeumi kutatások Bács-Kiskun megyében* 1984, 10–20.
- H. TÓTH 1988 H. TÓTH E., Népvándorlásokor. In: HORVÁTH A. – H. TÓTH E. – V. SZÉKELY Gy., *Elődeink a Duna-Tisza közén. A Kiskunság és környéke története a régészeti leletek tükrében.* Kecskemét 1988, 30–56.
- H. TÓTH – HORVÁTH 1992 H. TÓTH, E. – HORVÁTH, A., Kunbábony. Das Grab eines Awarenkhagans. *Kecskemét* 1992.
- G. TÓTH–SZABÓ 2010 G. TÓTH P. – SZABÓ P. (szerk.), *Középkortörténeti tanulmányok 6. A VI. Medieviztika PhD-konferencia (Szeged, 2009. június 4–5.) előadásai.* Szeged 2010.
- TÓTH 1962 TÓTH, T., Le cimetiére de Csákberény provenant des débuts de l'époque avare (VI^e et VII^e siècles). *Annales Historico-Naturales Musei Nationalis Hungarici* 54 (1962) 521–549.
- TÓTH 1967 TÓTH T., Észak-Dunántúl avarkori népességének embertani problémái. Les problèmes anthropologiques de la population avare de la Transdanubie du nord. *Arrabona* 9 (1967) 55–65.
- TÓTH 1971 TÓTH, T., The cemetery of Környe (6th–7th C.) (A paleoanthropological sketch). In: SALAMON–ERDÉLYI 1971, 153–184.
- TÖRÖK 1962 TÖRÖK Gy., Pogány kultusz emléke a sopronkőhidai temetőben. *FolArch* 14 (1962) 83–93.
- TÖRÖK 1973 TÖRÖK Gy., Sopronkőhida IX. századi temetője. *FontArchHung.* Budapest 1973.
- UJVÁRY 1969 UJVÁRY Z., Az agrárkultusz kutatása a magyar és az európai folklórban. *Műveltség és Hagyomány* 11 (1969)
- VADAY 1989 VADAY, A. H., Die sarmatischen Denkmäler des Komitats Szolnok. *Anteus* 17–18 (1989) 9–351.
- VAGALINSKI 1994 VAGALINSKI, Lj., Zur Frage der ethnischen Herkunft der späten Strahlenfibeln (Finger oder Bügelfibeln) aus dem Karpatenbecken (6.–7. Jh.) *Zeitschrift für Archäologie* 28 (1994) 261–305.
- VARSIK 1992 VARSIK, V., Byzantinische Gürtelschnallen im mittleren und unteren Donauraum im 6. und 7. Jahrhundert. *SlovArch* XL (1992) 77–106.
- VASS 1989 VASS E., Források a székesfehéri szandzsákság történetéhez 1543–1688. *Fejér Megyei Történeti Évkönyv* 19 (1989) 69–200.
- VĀŽAROVA 1976 VĀŽAROVA, Ž. N., Slajvani i Prabalgari (po dannu na nekropolite ot VI–XI. v. na teritorijata na Bălgarija). *Sofia* 1976.
- VĀŽAROVA 1979 VĀŽAROVA, Ž. N., Zur Frage der Ethnogenese und der materiellen Kultur des bulgarischen Volkes. (Zwei Nekropolen aus Nordostbulgarien). In: *Culture et art en Bulgarie médiévale (VIII^e–XIV^e s.).* *Isvestija Arch. Inst. Sofia* 35 (1979) 5–30.

- VÉKONY 1974 VÉKONY G., A koraavarkori keramikatípusok történeti topográfiájához. Zur geschichtlichen Topographie der frühawarenzeitlichen Keramiktypen. *ArchÉrt* 101 (1974) 211–234.
- VIDA 1995 VIDA, T., Frühmittelalterliche scheiben- und kugelförmige Amulettkapseln zwischen Kaukasus, Kastilien und Picardie. *BRGK* 76 (1995) 219–290.
- VIDA 1996 VIDA, T., Bemerkungen zur awarenzeitlichen Frauentracht. In: BIALEKOVÁ–ZÁBOJNÍK 1996, 107–124.
- VIDA 1997 VIDA, T., Viel pin or dress pin. Data to the question of Avar period pin-wearing. *Antaeus* 24 (1997) 563–574, 811–815.
- VIDA 1999 VIDA, T., Die awarenzeitliche Keramik I. Früh- und Mittelawarenzeit, 6./7. Jh. *VariArchHung* 8. Berlin–Budapest 1999.
- VIDA 2000 VIDA, T., Die Ziergehänge der awarenzeitlichen Frauen im Karpatenbecken. *ActaArchHung* 51 (2000–2001) 368–377.
- VIDA 2002 VIDA, T., Heidnische und christliche Elemente der awarenzeitlichen Glaubenswelt, Amulette in der Awarzeit. (Pogány és keresztény elemek az avarkori hitvilágban, avarkori amulettek.) *ZM* 11 (2002) 179–209.
- VIDA 2003a VIDA T., A korai és középv avar kor (568–7/8. század fordulója). In: *Visy* 2003a, 302–308.
- VIDA 2003b VIDA, T., The Early and Middle Avar Period (568–turn of the 7th–8th centuries). In: *Visy* 2003b, 302–307.
- VIDA 2005a VIDA, T., Einzeln getragene germanische Scheibenfibel im Karpatenbecken. In: *DOBIAT* 2005, 429–440.
- VIDA 2005b VIDA T., Az avar kori meroving típusú korongfibulák. *WMMÉ* 27 (2005) 81–94.
- VIDA 2008 VIDA, T., Conflict and coexistence: the local population of the Carpathian Basin under Avar rule (sixth to seventh century). In: *CURTA–KOVALEV* 2008, 13–46.
- VIDA 2009 VIDA, T., Local and Foreign Romans ? The Problem of the Late Antique Population of the 6th–7th Centuries AD in Pannonia. In: *QUAST, D.* (ed.) *Foreigners in Early medieval Europe. Thirteenth International Studies on Early Medieval Mobility.* Mainz 2009, 233–260.
- VIDA 2012 VIDA T. (szerk.), *Thesaurus Avarorum. Régészeti tanulmányok Garam Éva tiszteletére.* Archaeological Studies in Honour of Eva Garam. Budapest 2012.
- VIDA 2015 VIDA, T., Zur Frage des gelben Tafelgeschirrs der frühmittelalterlichen Eliten im mittleren Donauraum. On the question of yellow tableware among the Early Medieval elites of the Middle Danube region. In: *HEINRICH–TAMÁSKA–HEROLD–STRAUB–VIDA* 2015, 313–327.
- VIDA–VÖLLING 2000 VIDA, T. – Völling, T., Das slawische Brandgräberfeld von Olympia. *Archäologie in Eurasien* 9. Rahden 2000.
- VIERCK MANUSKRIFT VIERCK, H., *Schmiedegräber der Awarzeit.* (Manuskript)
- VINSKI 1974 VINSKI, Z., Kasnoanticki starosjedioci u salonitanskoj regiji prema archeoloskoj ostavstini predslavenskog supstrata. (Die altsässige Bevölkerung der Spätantike im salonitanischen Bereich gemäss der archäologischen Hinterlassenschaft des voroslavischen Substrats.) *Vjesnik za Archeologiju i Historiju Dalmatinsku* LXXIX (1967) 1974, 5–86.
- VISKI 1934 VISKI K., *Díszítőművészet.* In: *A Magyarság néprajza* II. Budapest 1934, 274–395.
- VISY 2003a VISY Zs. (szerk.), *Magyar régészet az ezredfordulón.* Budapest 2003.
- VISY 2003b VISY, Zs. (Editor-in-Chief), *Hungarian Archaeology at The Turn of The Millennium.* Budapest 2003.
- VÖRÖS 1988 VÖRÖS, I., Knochenfunde aus dem 9–12. Jh. auf der Insel Kövecses von Mosaburg–Zalavár. In: Cs. Sós Á., *Zalavár–Kövecses Ausgrabungen 1976–78.* *RégFüz* Ser. II. No. 24. (1984) 1988, 111–137.
- VÖRÖS 1990 VÖRÖS I., Kutyaáldozatok és kutyatemetkezések a középkori Magyarországon I. (Dog sacrifices and burials in Medieval Hungary I.) *FolArch* 41 (1990) 117–145.
- VÖRÖS 1991a VÖRÖS I., Kutyaáldozatok és kutyatemetkezések a középkori Magyarországon II. (Dog sacrifices and burials in Medieval Hungary II.) *FolArch* 42 (1991) 179–196.

- VÖRÖS 1991b VÖRÖS, I., Die Tierknochenfunde der Siedlung. In: BÁLINT, Cs., Die spätavarenzeitliche Siedlung von Eperjes (Kom..Csongrád) *VariaArchHung.* Budapest 1991, 89–96.
- WACHA 1977 WACHA, G., Tiere und Tierhaltung in der Stadt sowie im Wohnbereich des spätmittelalterlichen Menschen und ihre Darstellung in der bildenden Kunst. In: *Das Leben in des Spätmittelalters. Internat. Kongr. Krems and der Donau 20. bis 23. September 1976. Österreichische Akad. d. Wiss. Phil.-Hist. Klasse Sitzungsberichte, 325. Bd., Veröffentlichungen des Inst. f. Mittelalterliche Realienkunde Österreichs Nr. 2. Wien 1977, 229–260.*
- WEIDEMANN 1977 WEIDEMANN, M., Reliquie und Eulogie. Zur Begriffsbestimmung geweihter Gegenstände in der fränkischen Kirchenlehre des 6. Jahrhunderts. In: WERNER, J. (Hrsg.), *Die Ausgrabungen in St. Ulrich und Afra in Augsburg 1961–1968. München 1977, 353–398.*
- WEIDEMANN 1982 WEIDEMANN, M., *Kulturgeschichte der Merowingerzeit nach den Werken Gregors von Tours. RGZM Monographien 3. Bonn 1982.*
- WERNER 1950 WERNER, J., *Slawische Bügelfibeln des 7. Jahrhunderts. Reinecke Festschrift. Mainz 1950, 150–172.*
- WERNER 1955 WERNER, J., *Byzantinische Gürtelschnallen des 6. und 7. Jahrhunderts aus der Sammlung Diergardt. Kölner Jahrbuch für Vor- und Frühgeschichte 1 (1955) 36–48.*
- WERNER 1988 WERNER, J., *Dancený und Brangstrup. Untersuchungen zur Cernjáchov-Kultur zwischen Sereth und Dnestr und zu den ‚Reichtumzentren‘ zu Fünen. Bonner Jahrbücher 188 (1988) 241–286.*
- WHITBY–WHITBY 1986 WHITBY, M., and M., *The History of Theophylact Simocatta. An English Translation with Introduction and Notes. Oxford 1986.*
- WOLTERS 1998 WOLTERS, J., *Goldschmied, Goldschmiedekunst. RGA² 12. Berlin–New York 1998, 362–386.*
- WOSINSKY 1896 WOSINSKY M., *Tolnavármegye története. I. rész, II. köt. Budapest 1896, 515–1055.*
- ZÁBOJNIK 1989 ZÁBOJNIK, J., *Zur Frage der Kontakte der nördlichen Peripherie des awarischen Kaganats mit den westlichen Gebieten. (International Conference on Early Middle Ages) WMMÉ XV (1989) 103–111.*
- ZÁSTEROVÁ 1971 ZÁSTEROVÁ, B., *Les Avars et les Slaves dans la Tactique de Maurice. Prague 1971.*
- ZEISS 1934 ZEISS, H., *Die Grabfunde aus dem spanischen Westgotenreich. Germ. Denkmäler Völkerwanderungszeit 1. Berlin 1934.*

RÖVIDÍTÉSJEGYZÉK

ActaArchHung	Acta Archaeologica Academiae Scientiarum Hungaricae, Budapest
Antaeus	Antaeus. Communicationes ex Instituto Archaeologico Academiae Scientiarum Hungaricae, Budapest
ArchAustriaca	Archaeologia Austriaca. Beiträge zur Paläanthropologie, Ur- und Frühgeschichte Österreichs. Wien
ArchÉrt	Archeológiai Értesítő, Budapest
ArchHung	Archaeologia Hungarica, Budapest
ArchKorr	Archäologisches Korrespondenzblatt, Mainz
AVA Materialien	Materialien zur Allgemeinen und Vergleichenden Archäologie
BÁMÉ	A Béri Balogh Ádám Múzeum Évkönyve, Szekszárd
BRGK	Bericht der Römisch-Germanischen Kommission, Darmstadt
BMMK	A Békés Megyei Múzeumok Közleményei, Békéscsaba
BTTE	A Bács-Bodrog vármegyei Történeti Társulat Évkönyve, Zombor
BudRég	Budapest Régiségei. A Budapesti Történeti Múzeum Évkönyve, Budapest
ComArchHung	Communicationes Archaeologicae Hungariae, Budapest
DDMÉ	A Debreceni Déri Múzeum Évkönyve, Debrecen
DissArch	Dissertationes Archaeologicae. Ex Instituto Archaeologico Universitatis de Rolando Eötvös Nollinatae, Budapest
DissPann	Dissertationes Pannonicae, Budapest
EMÉ	Az Egri Múzeum Évkönyve, Eger
FolArch	Folia Archaeologica. Annales Musei Nationalis Hungarici, Budapest
FontArchHung	Fontes Archaeologici Hungariae, Budapest
HajdMÉ	A Hajdúsági Múzeum Évkönyve, Hajdúböszörmény
HOMÉ	A Herman Ottó Múzeum Évkönyve, Miskolc
JRGZM	Jahrbuch des Römisch-Germanischen Zentralmuseums Mainz, Mainz
JAMÉ	A Jósza András Múzeum Évkönyve, Nyíregyháza
JPMÉ	A Janus Pannonius Múzeum Évkönyve, Pécs
MFME – MA	A Móra Ferenc Múzeum Évkönyve – Monographia Archaeologica, Szeged
MFME – StudArch	A Móra Ferenc Múzeum Évkönyve – Studia Archaeologia, Szeged
MIA	Materialy i issledovanija po archeologii SSSR, Moskva
MitArchInst	Mitteilungen des Archäologischen Instituts der Ungarischen Akademie der Wissenschaften
MMMK	A Magyar Mezőgazdasági Múzeum Közleményei, Budapest
PamArch	Památky Archeologické, Praha
RégFüz	Régészeti Füzetek, Budapest
RGA	Reallexikon der Germanischen Altertumskunde, Berlin – New York
SlovArch	Slovenská Archeológia, Nitra
SMK	A Somogyi Múzeumok Közleményei, Kaposvár
SovArch	Sovetskaja Archeologija, Moskva
StudArch	Studia Archeologica, Budapest
StudCom	Studia Comitatus. Tanulmányok Pest megye múzeumaiból, Szentendre
ŠtudZvesti	Študijne zvesti, Nitra
SzMMÉ	A Szolnok Megyei Múzeumok Évkönyve, Szolnok
VariaArchHung	Varia Archaeologica Hungarica, Budapest
VMMK	A Veszprém Megyei Múzeumok Közleményei, Veszprém
WMMÉ	A Wosinsky Mór Megyei Múzeum Évkönyve, Szekszárd
ZAM	Zeitschrift für Archäologie des Mittelalters, Freiburg
ZM	Zalai Múzeum, Zalaegerszeg

FÜGGELÉK (Szentpéteri József)

KÉPESLAP LÁSZLÓ GYULA HAGYATÉKÁBÓL

László Zoltán édesapja és nagyapja, idősb László Gyula hagyatékát rendezve 2016 novemberében fedezte fel azt a képeslapot, amelyet László Gyula (Gyulus) és felesége, Vidra Mária (Marica) aláírásával küldtek az akkor a Remetekertvárosban lakó szülőknek (60–61. ábra).

A lapon a csákberényi postahivatal bélyegzőjének lenyomata ugyan kissé hiányos, de könnyen kiegészíthető: „CSÁKBERÉNY 938 UG 31” (olvasata: 1938. aug. 31.).

*Nagyságos László Gyula urnak
Remetekertváros-Széphalomtelep
Kazinczy u. 57. (Pest m.)*

Édes Szüleink!

Tegnap érkeztünk le ide ragyogó szép időben, a mai esős nap azonban elrontja az első benyomás kedvességét. Édesapám meggyógyult-e már? Nem hiszem, hogy választ kaphatnék úgy sem kérdésemre, mert szombat este – teroünk szerint – Pesten leszünk. Kezeiket csókolja

Gyulus és Marica

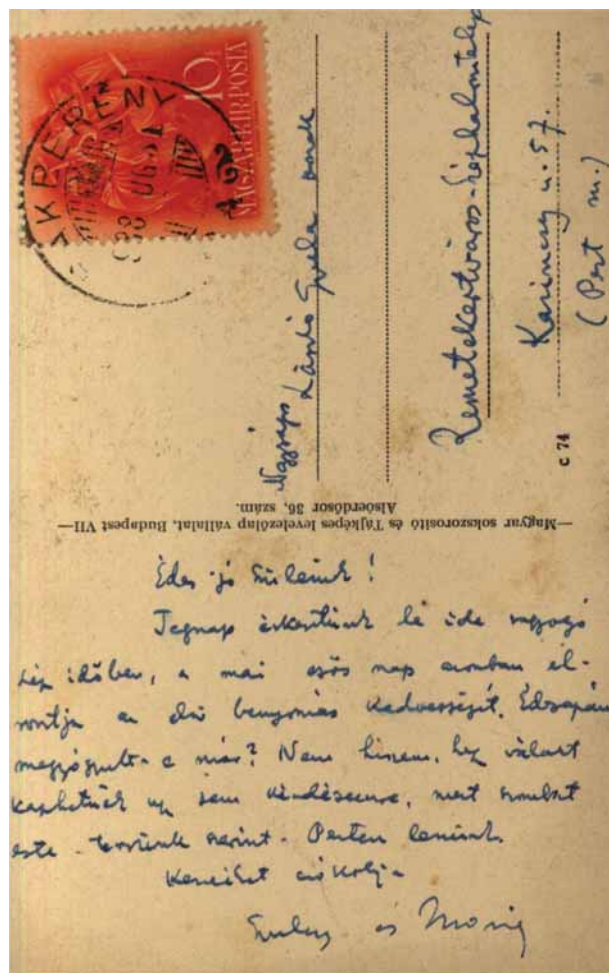

60–61. ábra. László Gyula és felesége, Vidra Mária képeslapja

Marosi Arnold naplójából tudjuk, hogy „1938. aug. 23 – szeptember 3-ig dr. László Gyula, [a] M. N. Múzeum őre vezette az ásatásokat.”⁸³¹ Ezek szerint az általa irányított feltárás első hetét (1938. augusztus 23-tól) követően szintén kedden érkezett meg feleségével, Vidra Máriával együtt Csákberényre; és szombatra (1938. szeptember 3-ra) tervezték, hogy hazamennek (Remetekertváros akkor még Pest megyéhez tartozott, ma Pesthidegkút néven Budapest II. kerületének része).

A kevés ránk maradt helyszíni feljegyzés egyike a csákberényi ásatási napló 84. lapja (62. ábra), mely pontosan erről az 1938. szeptember 2. utáni időszakról tanúskodik. A kisméretű papírlap nem csupán László Gyula jellegzetes, apróbetűs jegyzeteit mutatja, hanem éppen ahhoz az esethez szolgál adalékkul, amikor a fiatal muzeológust időlegesen felmentették ásatásvezetői megbízatása alól.

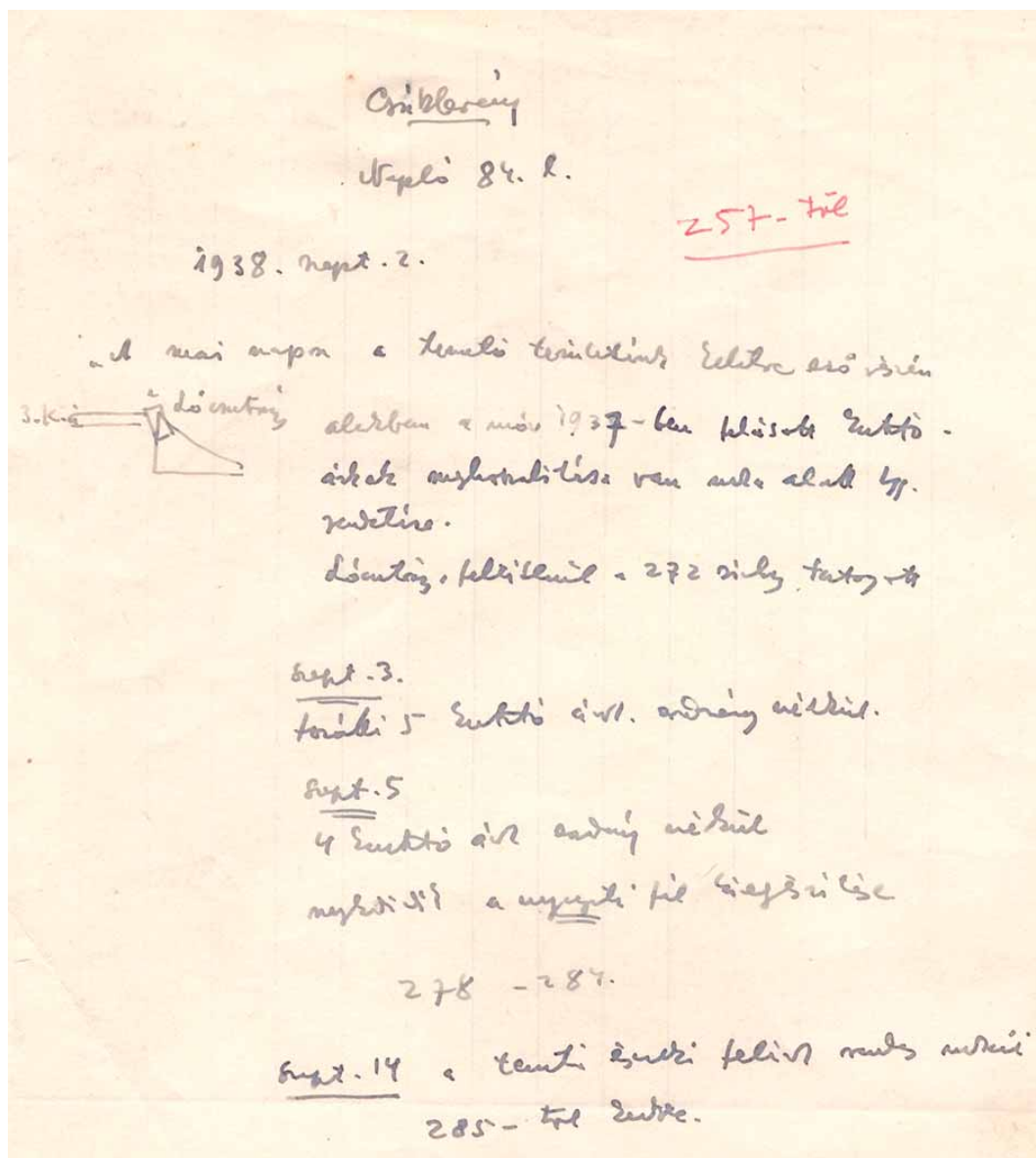

62. ábra. A csákberényi ásatási napló 84. lapja László Gyula kézírásával (1938. szeptember 2–14.)

⁸³¹ A pályakezdő László Gyula múzeumi karrierjéről Fodor 2001, kinevezési okmányai a 157–158. oldalakon.

A MAGYAR NYELVŰ KÖTET MEGJELENÉSÉRŐL

Ez a könyv eredetileg a nemzetközi népvándorlások-kutatás hagyományos nyelvén, németül jelent meg, majd egy a mai világban oly ritka és nemes felajánlás révén a helyi lakosság – és ez által az avar korszak iránt érdeklődő teljes hazai nagyközönség – immár az anyanyelvén olvashat. Köszönet illeti mindenekelőtt *dr. Vécsei László* polgármester urat és Csákberény Község Önkormányzatát, hogy önzetlen támogatásukkal biztosították a magyar kiadás anyagi feltételeit. Külön megtiszteltetés számunkra, hogy művünk a nagy hagyományokra visszatekintő székesfehérvári Szent István Király Múzeum Közleményei sorozat részeként jelenhetett meg.

Töretlenül bízunk abban is, és erőnk szerint mindent meg fogunk tenni érte, hogy az orondpusztai határban a második világháború következtében 1939-ben megszakadt régészeti feltárás folytatódjék, és reményeink szerint a magunk korszerű eszközeivel és módszereivel ki tudjuk majd egészíteni azt a képet, amelyet az egykori birtokos gróf Merán család támogatásával jeles muzeológus elődeink, Marosi Arnold, Dormuth Árpád és László Gyula munkatársaik segítségével elértek, és amellyel nemzeti múltunk és kulturális örökségünk egy jelentős részét e lelőhelyen feltárták és megőrizték számunkra.



63. ábra. Erős szélben készült robothelikopteres légi felvétel a csákberény-orondpusztai lelőhelyről
Fotó: Jászai Balázs, 2008. február 8.



64. ábra. A csákberény-orondpusztai avar kori temető helyszíne.
Fotó: Szentpéteri József, 2008. február 8.

Felelős kiadó:
Kulcsár Mihály múzeumigazgató
Szent István Király Múzeum

Nyomdai előkészítés:
Martin Opitz Kiadó, Budapest
Felelős vezető: dr. Tóth Csaba

Készült 300 példányban

Nyomdai munkák: Prime Rate Kft.
Felelős vezető:
dr. Tomcsányi Péter