

## Izvještaj o radu zemaljskoga povjerenstva za očuvanje umjetnih i historičkih spomenika u kraljevina Hrvatskoj i Slavoniji u godini 1911.

### I.

Otkako se osjeća, da su spomenici prošlih vjekova više nego suvišni teret, otkako se uvidjelo, da su ovi na oko često i neznatni ostaci važni svjedoci kulturnih prilika proživjelih vremena, da ti nijemi ostaci i te kako glasno mogu da zbore o prošlim dnevima, pa da prkoseć vremenu vežu prošlost sa sadašnjošću, te joj mogu biti i vodičem, od tada se prestalo s uobičajenim uništavanjem i razaranjem spomenika. U svim ih kulturnim zemljama pravom smatraju mjerilom za visinu razvitka, što se je dosegno u prošlosti, tako te se i u samoj brizi za spomenike očituje kulturno stanje pojedinih naroda: čim su napredniji, tim brižnije čuvaju svoje spomenike, smišljajuć sredstva, kako bi im produžili opstanak na dugi niz godina. Tako je i kod pojedinaca i kod cijelih naroda: primitivan se čovjek tek brine za sadašnjost, on ne zna za prošlost i ne haje za nju, a budućnosti se tek boji, ne pomišljajuć, da je prošlost rodila sadašnjost a ova stvara budućnost. Povijesti je pak ljudskoj namijenjen zadatak, da stojeć nekako povrh vremena i prošlost i sadašnjost i budućnost sapinje u jednu cjelinu. Njeni su glasnici spomenici.

Istina je, da se nikada ne će nijedno djelo ljudskih ruku sačuvati za sve vjekove: što je u vremenu nastalo, mora u vremenu i proći, tek se može iz pijeteta opstanak kojega proizvoda ljudskoga uma, ljudskoga rada i mara za neko vrijeme produžiti. Nu i osjećaj se pijeteta nalazi tek kod prosvijetljenih pojedinaca i tek kod naprednih naroda; badava ćeš za njim tragati u zaostalim niskim narodima. Nu ovaj pijetet prema domrim spomenicima nikada se ne protivi životu: zatraži li istinska potreba života odstranjenje kojega spomenika, prošlost će svakako uzmaknuti pred jačom sadašnjošću. Ali ne rijetko je prošlost jača od bučne sadašnjosti . . .! Samo mora sadašnjost na mjesto uklonjenih spomenika postaviti svoja djela jednake ili veće vrijednosti, inače ne može biti napretka, ne može biti ni ustrajanja na dokućenoj visini. Ako igdje, tu vrijedi: Stillstand ist Rückschritt.

Svjesno i nesvjesno sklonule su ovake misli već prije u drugim zemljama vlasti, te su počele pomišljati na stvaranje institucija, kojima bi povjerile brigu nad spomenicima. Pa kako je svaka vlast suviše usko privezana uz sadašnjost, tako da joj ponestaje pogled u prošlost, te previdi vez prošlosti i sadašnjosti, stvorile su se posvuda takove institucije kao pomoćni, savjetni organi vlasti, koja preuzimlje tek

eksekutivu. Nu slaba je korist od svih takvih institucija, dok se ne ispune oni preduvjeti, koji su prije navedeni i dok se i u najširim slojevima, ne tek kod naprednijih pojedinaca ne pobudi i uzdrži spoznaja o vrijednosti spomenika. I najširi slojevi moraju da očute pijetet prema ostacima prošlosti ili se barem mora pomišljati, da će se ovaj pijetet pobuditi moći, inače ne ima ni zakonodavca ni zakona, koji bi zaštitio spomenike, dok ih sam narod ne štiti. Pa kako je već rečeno, da je taj osjećaj karakteristično obilježje naprednoga i prosvijetljenoga naroda, mogu institucije za čuvanje spomenika samo u onakim narodima postojati, koji su daleko naprijed pokročili. Zar je tek slučajno bilo, da se u nas u ono doba, koje zovemo doba preporoda, prvi put našao oveći skup ljudi, koji su sasvim ispravno shvatili vrijednost spomenika i pokušali, da veliku masu osvoje za svoje zamisli. Prvi se put tada pokušalo sačuvati spomenike, dakako drugim načinom prema drugom vremenu, drugom shvaćanju. Zar nije već golem napredak činjenica, da je pred kratko vrijeme zemlja kupila Cetinograd, te nastoji da ga svim sredstvima sačuva, dok je taj isti Cetinograd pred nekoliko decenija prodan seljaku da ga razruši. Uz to zemlja sama stvara sada instituciju, da se već vrlo prorijeđeni spomenici sačuvaju. Nije tek slučajno bilo, da se ljubav prema spomenicima prošlosti pobudila baš u onim posljednjim decenijama XIX. vijeka, kada je na oko materijalističko shvaćanje svemoćno zavladao, jer se nekako instinktivno zapazilo, da nije tek puki slučaj, da su baš oni narodi, koji su u svim granama znanja i umijenja gorostasno naprijed pokročili, da su baš ti narodi sačuvali i najveći broj spomenika svoje prošlosti, te ih štite i paze. Ta ni u ovim narodima nije velika masa puka ni svjesna bila, da su njihovi spomenici svjedoci, koji im potvrđuju, da su prošli u svom razvitku one faze, koje moraju svi narodi da prođu, dok će da dođu do one visine kulture, do koje su se oni vinuli. Pa tako je već sam broj sačuvanih spomenika mjerilo kulturne visine pojedinih naroda. Da, pokazuju na Ameriku, zemlju gigantskoga napretka, koja ne ima svojih spomenika, zemlju za koju Goethe reče: Amerika, 'du hast es besser, als unser Kontinent der alte, hast keine verfallenen Schlösser und keine Basalte! Pa baš ova Amerika, sa svojim amerikanizmom, dokaz je, da su usprkos često citiranih riječi velikoga pjesnika prijašnji navodi istinski. Jer cijela je kultura Amerike nastavak evropskoga kulturnoga rada, rezultanta nastojanja Engleza, Francuza, Španjolaca, Holandeza, Nijemaca itd., koji je pod onim uvjetima stvorio veliku danas osebuju američku kulturu. Ma da Američani imadu i u svojoj zemlji obilje zanimljivih spomenika, ti su za nje slabe vrijednosti, oni čeznu za evropskim spomenicima, pa nije tek posljedica ogromnoga bogatstva Američana, što odvoze u masama dragocjene uspomene evropske prošlosti u svoje krajeve, nije jamačno tek bolesna zamisao objesna čovjeka gavana želja, da spase sve spomenike otoka Philae, te ih otme razornim valovima Nila i odveze preko oceana u svoju postojbinu!

Stupajući nakon kratkoga opstanka prvi put u svijet, hrvatsko će povjerenstvo za očuvanje spomenika opravdati svoj opstanak. Ono znade, da će dosta nepovjerenja i nepouzdanja i u vlastitom domu naći, potpuno si je svjesno, da će još mnogo vode Savom proteći, dok se postigne onaj cilj, koji se polučiti i hoće i mora.

Razmatranja će ova dostajati, da razjasne svakomu zadatak ovoga povjerenstva i razjasne put, kojim će da pođe, da stigne k cilju. U samom naslovu rečeno je, da mu je zadaća čuvanje spomenika. Nu ta je riječ „čuvanje“ tek riječ i ništa više; svako će si pojam k toj riječi na svoj način stvoriti. Nu jedno je sveta

istina: mi moramo prije svega tek naše spomenike upoznati, pa tada i druge s njima upoznati. To je prvi dio zadatka, a poluči li se tu uspjeh, učinjeno je već time mnogo za samo čuvanje spomenika. Usprkos znatnoga rada jednoga Kukuljevića, Lopašića, Sabljara i nekolicine drugih — kako je neznatan broj važnih spomenika, koji su uopće poznati, a kako je tek sasvim neznatan broj onih, koji su potanje ispitani. Cijelim krajevima slabo je tko prolazio, pa zar je čudo, da je baš nepoznavanje spomenika skrivilo mnogima preranu propast. Žalibože promašilo se je za ovaj rad ono vrijeme, dok su još spomenici u većem broju i bolje sačuvani postojali. A kako čovjek tek za ono mari, što zna i pozna, prva je dužnost ovom povjerenstvu, da upozna šire slojeve sa spomenicima. Ali to nije tek posao od juče: generacije će tu morati brižno raditi, dok se bar donekle prikučimo cilju. Ta već je ogroman posao, za koji nedostaje jedan ljudski vijek, da se posabere ono malo sačuvanih vijesti o spomenicima, da se izvade podaci iz arkiva, teško pristupnih djela i časopisa, kojim važnost zamire za dan dva, te su radovi u njima ne rijetko za uvijek izgubljeni. Pa još je jedna zapreka ovom nastojanju: u nas ne ima tradicije. O velikim i lijepim spomenicima ne zna okolni svijet više ništa, ne rijetko je i samoga naziva nestalo, a što je u narodu preostalo, to su kojekakove pričice, s kojima se po svim krajevima Evrope podjednako sastajemo. Još će se daleko manje znati o vlasnicima, ma da su to bili nekad moćni rodovi, koji su silno utjecali na život naroda! Pa kada je sudbina htjela, da je i pisanih spomenika nestalo — a to se je u metežu prošlih vremena i te kako često zbilo — što preostaje još osim onoga, što spomenik sam priča? Nu nije svakomu dano da razumije taj govor, ne iziskuje se zato samo znanja već i srca i osjećaja za svoju prošlost, a dok u pitanjima, koja se tiču naših spomenika odlučivahu ljudi, kojima je sve naše tuđe bilo i tuđe ostalo, koji i ne mogoše i ne htjedoše da razumiju, što spomenici govore: može li itko i pomisliti na uspješno čuvanje spomenika.

Na žalost se ovo pomanjkanje tradicije opaža ne samo u onim dijelovima naše domovine, u koje je došlo sasvim novo žiteljstvo, kojemu su naravno svi ovi spomenici skroz na skroz tuđi, već i u onima, gdje od nepametara obitava isti narod do današnjega dana. Kao da je značajka blizoga istoka i u nas južnih Slavena: slabo se pamti i brzo se zaboravlja.

Uspije li povjerenstvo u tom, da proširi poznavanje spomenika, učinilo je vrlo mnogo i za sačuvanje njihovo. Nije zadaća njegova, da krpa i opravlja ostanke prošlih dana (bit će i takovih slučajeva iznimice), kako su to zatražila i neka naša javna glasila. Mi ne imamo za to nužnih milijuna, pa sve da ih imamo, morali bi ih u druge svrhe upotrijebiti. Zadatak je povjerenstva, da pokaže put, kojim će se u svakom pojedinom slučaju morati udariti, da se spomenik doista sačuva i dostojno uzdrži. Jer nije ni onomu, koji je niz godina posvetio izučavanju spomenika, lako, da za svaki slučaj nađe valjan način sačuvanja, a još će manje to moći učiniti onaj, koji se nikada tim zamršenim pitanjima ni pozabavio nije. Tako je za pravo zadatak povjerenstva dvojak: ispitivanje i čuvanje spomenika. Bečka se centralna komisija, koja već šezdeset godina postoji, tako i razvijala, kako joj i sam naslov veli. Iz „Zentralkommission für Erforschung und Erhaltung der Denkmale“ nastao je, kada je prvi dio zadaće u glavnom ispunjen bio, nov institut, koji se sada zove: Zentralkommission für Denkmalpflege. Ovo je organički razvoj, koji će i hrvatsko povjerenstvo morati da prođe.

Kada si je tako hrvatsko povjerenstvo odredilo zadatak i način, kojim će svoje ciljeve da poluči, pomislilo je, da si u svim slojevima inteligentnoga pučanstva nađe suradnike. To bi imali biti ugledne osobe svakoga zvanja u svim dijelovima naše zemlje, koji bi jedno aktivnim radom a drugo svojim uglednim položajem pomogli spomenike čuvati. U srpnju 1911. imenovana su konservatorima povjerenstva slijedeća gospoda:

Nikola Abaffy, evangelički župnik i senior u Neudorfu.

Dr. Giga Avakumović, odvjetnik u Zemunu.

Stjepan pl. Belošević, kr. veliki župan u Varaždinu.

Dr. Dimitrija Branković, arhimandrit i narodni zastupnik u Beočinu.

Antun Bukvić, tehnički savjetnik i predstojnik riječko - mjerničkoga ureda u Sisku.

Vjekoslav Celestin, gimnazijski profesor i kustos gradskoga muzeja u Osijeku.

Gustav Fleischer, ravnatelj realne gimnazije u Bjelovaru.

Robert Frangeš, profesor kr. zemaljske obrtne škole u Zagrebu.

Radoslav Franjetić, kr. kotarski inženir u Đakovu.

Dr. Fran Gundrum, gradski fizik u Križevcu.

Dr. Ljudevit Harazim, kr. kotarski liječnik u Đurđevcu.

Janko Holjac, načelnik grada Zagreba.

Dr. Aleksa Ivić, narodni zastupnik u Buđanovcima.

Aladar grof Janković, tajni savjetnik i komornik u Cabuni.

Julije Janković, gimnazijski profesor u Varaždinu.

Julije Kempf, ravnajući učitelj u Požegi.

Hinko grof Khuen-Belasi, komornik i vlastelin u Nuštru.

Ivan Kostrenčić, umirovljeni sveučilišni knjižničar u Crkvenici.

Marcel Kussevich, umirovljeni tehnički savjetnik u Velikoj Mlaci.

Filip Lukas, gimnazijski profesor u Sušaku.

Dr. Teodor grof Pejacsevich, tajni savjetnik i komornik, vlastelin u Našicama.

Dr. Lovro Radičević, kanonik i narodni zastupnik u Zagrebu.

Dimitrija Ruvarac, knjižničar na patrijaršijskom dvoru u Karlovcima.

Dr. Adolf Scherzer, kr. kotarski liječnik u Senju.

Edo Schön, profesor zemaljske obrtne škole u Zagrebu.

Na prijedlog povjerenstva imenovani su nadalje u prosincu 1911. konzervatorima:

Josip Ams, gimnazijski profesor u Vinkovcima.

Bela pl. Csikos Sessia, profesor umjetničke škole u Zagrebu.

Radoslav Grujić, profesor u realnoj gimnaziji u Bjelovaru.

Dr. Ljudevit Josipović, komes turopoljski.

Dr. Nikola Radojčić, gimnazijski profesor u Karlovcima.

Prva je briga povjerenstva, da se stvori arhiv naših spomenika, u kojem bi i historik i geograf i graditelj i slikar našao u svako doba sve, što se odnosi na naše spomenike. Tu bi se skupile sve vijesti o našim starinama, sve publikacije, koje se na nje odnose, nacrti, slike, fotografije i karte, a to drži povjerenstvo tim nužnijim, jer je svaki studij spomenika nemoguć, dok se dostatan materijal ne sa-

bere; ta često će jedino moguće sredstvo sačuvanja biti to, da se barem u nacrtima i slikama fiksira koji spomenik, koji se nikako spasti ne može. Susretljivošću ravnateljstva arheološkoga odjela narodnoga muzeja i zemaljskoga arkiva, te nekih pojedinaca pribralo se već danas nakon godine dana dosta materijala, nu uza sve to tu su tek počeci, jer manjkaju često pomagala i za upoznavanje važnijih spomenika. Nu kako se je pretraživanjem naročito bečkih knjižnica i ratnoga arkiva naišlo na mnogo lijepih dokumenata, postoji opravdana nada, da će se nastavljanjem toga pretraživanja i od drugdje obilje materijala pribirati. Kako nadalje i samo povjerenstvo daje važnije spomenike potanko snimati, moći će se za par godina arkiv spomenika prilično upotpuniti, pogotovo ako se i privatnici odluče, da ustupe svoje dokumente povjerenstvu na upotrebu.

Kako je crkva već od vijekova posjednica i čuvarica brojnih važnih spomenika, pa kako je tuđinska industrija upravo nemilice provalila u naše crkve, da svojom sajamskom robom zamijeni dragocjene crkvene spomenike, šteteći za ogromne svote i domaći obrt i trgovinu, pozvalo je povjerenstvo zastupnike interesiranih umjetnika i obrtnika, te je, saslušavši njihove izvode, zamolilo kr. zemaljsku vladu i preuzvišenoga g. nadbiskupa, da izdadu shodne odredbe. Ali i opet znade povjerenstvo dobro, da će i odredbe slabo pomoći, ako odlučujući faktori ne upoznadu vrijednosti njima na čuvanje povjerenih stvari. Na posebnu predstavku, kojom se povjerenstvo obratilo na sve naše biskupe i episkope odgovorio je preuzv. g. nadbiskup-koadjutor lijepom okružnicom (u dijecezanskom listu komad III. od g. 1911.) i obrekao svaku potporu nesebičnom nastojanju povjerenstva, a kako je doskora svoje obećanje i održao, vidjet će se u prikazu rada za sačuvanje crkve u Prozorju. Malo kasnije je naliku okružnicu izdao i presvijetli g. senjski biskup, a presv. g. biskup križevački smjesta je blagohotno uzvratio zamolbu povjerenstva, dok se od drugih strana još očekuje odgovor.

Povjerenstvo je po uzoru bečke komisije izradilo uputu za konzervatore i poslovni red, da se odrede dužnosti i prava članova i odredi njihov djelokrug; taj je poslovni red preuzvišeni g. ban potvrdio otpisom od 24. lipnja 1911. br. 12.896.

Nije se zaboravilo ni na to, kako bi se posebnim zakonom (§ 16. statuta) zaštitili spomenici. Nu kako se tomu hoće potanjega poznavanja spomenika, a za to treba dulje vremena, pa kako se nijedan tuđi zakon ne može naprosto na naše prilike primijeniti, moći će se na stvaranje prijedloga za spomenuti zakon tek kasnije pomišljati. Za sad će povjerenstvo pripaziti, da se već postojeće naredbe za zaštitu spomenika ne mimoilaze.

Koji su temeljni principi, kojih se kani povjerenstvo u svom radu držati, pokazat će se u prikazima pojedinih slučajeva; glavni je tek nazor, da se posvuda pazi na konserviranje, a nikad ne može biti mjesta neistinskom kakom rekonstruiranju i lažnom imitiranju.

## II.

### **Inventarizacija spomenika.**

Povjerenstvo je, smatrajuć inventarizaciju spomenika najboljim sredstvom, da se pobudi interes za spomenike, odlučilo, da se što prije otpočne s tim radom.

Trebalo bi sada precizirati pojam spomenika, jer se pod tim nazivom mo-

raju razumijevati najraznoličniji predmeti, a to se može sa nekoliko riječi jedva učiniti. Mi moramo svaki predmet bitno vezan o život i rad minulih generacija, što su na ovom tlu prebivali, smatrati spomenikom; svaki predmet, koji nam može barem nešto o tim iščezlim pokoljenjima kazati. Pa tako se ostaci drevnih građevina, koji su budi za obranu budi za stanovanje ili za jedno i drugo služili, ostaci hramova, crkava, samostana; stara groblja i grobovi; oružje i oruđe, odijelo; djela umjetnosti i pisani spomenici i t. d. moraju smatrati spomenicima. Dakako, teško je odrediti vrijeme, koje mora proći, da koji predmet postane spomenikom. Prije se pomišljalo, da nakon dva ljudska vijeka (60 god.) predmet dobiva karakter spomenika, nu u novije se vrijeme odustalo od takvoga fiksiranja vremena, te se prepušta osjećaju, da se prema važnosti predmeta odluči, kada se nešto ima smatrati spomenikom, pa tim u neku ruku postane dobrom cijeloga naroda.

Glavni grad Zagreb zaslužuje dakako najveću pažnju već poradi toga, što u novije doba mora neke spomenike u brzo ukloniti, te će cijeli dijelovi grada doskora sasvim izmijeniti lice. A u samom Zagrebu zavrijedila je ponajpače starodrevna stolna crkva potanji prikaz stanja u sadašnjosti i prošlosti; njena bogata riznica, pristupna tek rijetkim pojedincima, ima se cijelom narodu barem u slikama i opisima pokazati.

Istodobno ima se početi i s pregledavanjem spomenika u pojedinim krajevima Hrvatske i Slavonije. Odabrala se za početak županija varaždinska i to ne bez razloga. I za pregledavanje potrebne su znatne predradnje, koje su za varaždinsku županiju već donekle barem učinjene. Ta županija graniči sa Štajerskom, otkud je sigurno mnogo utjecaja k nama došlo, pa je velik dio te županije, Zagorje, oduvijek činio nekako kulturno zaseban kraj, koji je u mnogom taj zasebni karakter i do danas zadržao. Uz to se baš u Zagorju najjače opažaju promjenjene gospodarske prilike, a ta je promjena ugrozila mnoge spomenike, koje je zagorsko plemstvo ostavilo, kad je primorano novim prilikama, kojim se prilagoditi nije moglo, uzmaklo. Seljački je svijet pomalo stekao dobra plemstva, ali, zaokupljen teškom brigom za svakdašnji kruh u onom prenapućenom kraju, ne može da očuva preuzete spomenike.

U drugim su zemljama već odavna s uspjehom počeli s inventiranjem spomenika, pa su svi ti inventari po sličnim načelima sastavljeni. Naročito treba istaknuti inventarizaciju u Češkoj, gdje je već trećina zemlje ispitana i prikazana, a treba je istaknuti i zato, jer se je tamo s najmanjim sredstvima najveći uspjeh postigao. Nu mi ne možemo ni jednoga sličnoga podhvata imitirati, već s toga razloga, što je u drugim krajevima kud i kamo veći broj onih, koji poznaju značenje spomenika. Ne možemo ih imitirati i zato, jer u nas manjkaju nužne predradnje, naročito monografije o spomenicima. Mi nijesmo imali sreće, da imademo Valvasora, Meriana i Vischera, koji su već pred dvjesta godina u više manje uspjelim slikama i opisima cijele zemlje prikazali; ta do nedavna nismo do Valvasorove slike nikake druge slike Zagreba poznavali.

Tako je odlučeno, da se g. 1911. pregledaju kotari Klanjec i Pregrada, te se unesu u inventar spomenici prehistorijskoga, rimskoga i sredovječnoga doba i najglavniji novoga vremena sve do potkraj XVIII. vijeka, i to tako, da se važniji odmah detaljno snime i opišu. Pri tom se valja osvrutati i na kraj, u kojem se spomenici nalaze, a ne smiju se smetnuti s vida ni karakteristične drvene građevine seljačkoga puka.

## III.

**Spomenici kotara Klanjec i Pregrada.**

Rijeka Sutla bila je kroz dugo vremena ne samo politička već i kulturna granica, a to je ona i danas. Čim pređeš rijeku, opazit ćeš i nehotice, da su tamo sasvim drukčiji ljudi, drukčije kuće, drukčije obrađena polja, a taj neobični kontrast povećava se, kad zamislimo, da tamo prebiva srodan slovenski svijet.

U ovim se krajevima nije zapravo nijedno oveće mjesto razvilo, ta i najveća su tek neznatna trgovišta. A tako je moralo biti već u davno vrijeme. Sva današnja važnija mjesta spominju se kao takova već u srednjem vijeku. Čini se, da to nije samo posljedica humovitoga terena, već da odgovara ovaka naseoba i prirodi žitelja samih<sup>1</sup>. Ni u rimsko doba nije bilo ovdje jamačno ni jednoga ovećega mjesta i nitko ni ne misli ovdje koje veće rimsko mjesto lokalizovati. A feudalnom srednjem vijeku, pa i novijem je vremenu ta naseoba i te kako prijala: nigdje nije razvitak ovećega mjesta priječio, da se raširi na daleko gospodstvo nekoliko gradova (burga) u onom kraju.

Spomenika iz prehistorijskoga doba poznajemo u ovim predjelima tek vrlo malo, dok nam je iz drugih krajeva Zagorja poznata sva sila doslije još slabo ispitanih nalazišta. Kod Klanjca naišlo se na ostatke neolitskoga doba, a najzanimljiviji je nahodaj učinjen kod Miljane, gdje se otkrio skupni nalaz iz bronsanoga doba sa karakterističnim komadima kelta, mačeva i obiljem radnoga materijala. Danas se taj nahodaj nalazi u vlastelina Jägera u Miljani.

Rimljani nisu dakako ni ovaj kraj zapustili; ta onuda je prolazila pogranična cesta. Kod Klanjca leže tik uz Sutlu na štajerskoj strani ostanci rimskoga logorišta, nedaleko Maloga Tabora nad Sutlom, na Breznoj gori otkopao je pokojni barun Kavanagh ostatke rimske utvrde, te je pribrao nešto rimskih novaca i uresnih komada, naročito mnogo fibula. Nedaleko Vinagore u Maloj gori otkrio se rimski grob iz drugoga vijeka poslije Isusa. To bi bili svi dosele poznati rimski spomenici iz onoga kraja<sup>2</sup>.

U srednjem se vijeku, koji je ostavio znatne spomenike, ovi krajevi razmjerno kasno spominju, mnogo kasnije od zemalja na suprotnoj obali Sutle, koje su se nalazile u vlasti moćnih biskupa krčkih. Od sredovječnih gradova nalazimo kod nas Vrbovec, Mali Tabor, Veliki Tabor, Cesargrad i podalje od Sutle Kostel. Nije tek slučajno, da su se ovim gradovima baš nasuprot postavili Rogatac, Podčetertek (Windisch-Landsberg) i Kunšperg.

O Vrbovcu ne ima se mnogo šta reći. Na oniskom se brežuljku razabiru tek slabi ostanci zidova, zarašteni gustom šumom, nu i ti neznatni ostanci pokazuju, da je to bio sredovječni grad, nikako rimska utvrda. Stara gradska crkvice sv. Vida stoji još i danas. Bio je važan grad. 1267. spominje se comes de Vrbovch, 1269. archidiaconatus de Vrbovch — taj je naziv arkiđakonata ostao do danas. Oblast je gradska sezala do Sutle i do Pregrade. Nu već g. 1397. spominje se castrum Orboch *tunc exactum*, a 1463. *abolitum* castrum Wrbowcz, 1497. montem Wrbowcz desertum,

<sup>1</sup> Klaić: Sutla. Hrv. Kolo 1910 str. 120 i d.

<sup>2</sup> Hoffiller: Vjesnik hrv. arheol. društva. N. ser. IX str. 194.

in quo castrum olim Werbowcz exstasse dicitur. 1524. prešao je naziv Vrbovec na mali Tabor: Kys Tabor, alio nomine Vrbowcz<sup>1</sup>. O crkvi sv. Vida kasnije.

Najveći je sredovječni grad u ovim stranama bezuvjetno Cesargrad, jamačno jedan od najvećih gradova u svoj našoj domovini.

#### Cesargrad. (Sl. 53—56).

Tamo, gdje su se brda s ove i one strane Sutli tako primakla, da jedva dostaje mjesta za rijeku Sutlu, dižu se na Cesarskoj gori s lijeva silne ruševine Cesargrada, a na suprotnoj strani ruševine Kunšperga (sl. 57). Već sam prvi pogled na oba grada pokazuje, da su to dvije sasvim raznolike građevine, nastale u razno doba, učinjene prema raznim životnim prilikama. Kunšperg se spominje u ispra-

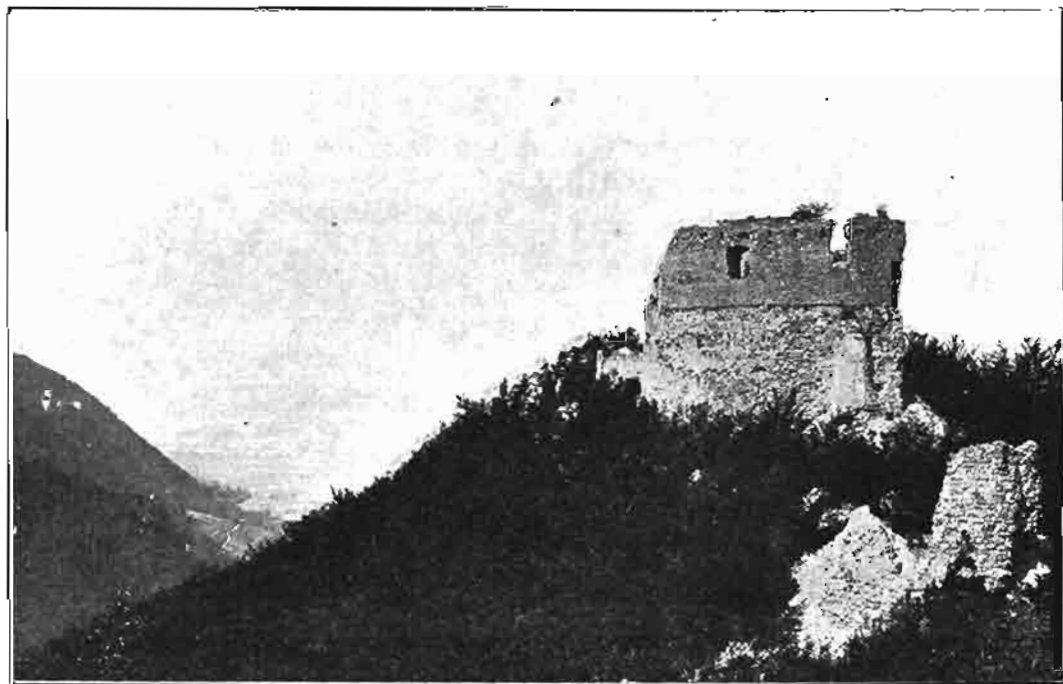

Sl. 53. Cesargrad. Pogled na gornji dio grada s istočne strane.

vama već u drugoj polovini XII. vijeka kao svojina plemića od Kunšperga, kletvenika biskupa krčkih. Kasnije je (1395.) vlasnost Hermana Celjskoga, a još kasniji su mu gospodari bili Erdödy, pa Tattenbach. Danas je svojina kneza Windischgrätza.

To je tipični grad s glavnim braničem (berchfritom): na najvišem mjestu klisure sazidan je jak četverouglat toranj (u koji se danas više ne može ući), donekle zaseban dio grada, oko kojega se prilegle na uzanom prostoru ostale građevine, koje su služile lih za prebivanje. Glavni branič određen je i građen ponajčešće lih za borbu, za obranu, pa je rijetko služio i stalnom prebivanju. Karakteristična stiješnjenost

<sup>1</sup> Klaić: Vjesnik hrv. arheol. društva. N. ser. X  
str. 19—20.



ovakih gradova razumljiva je, kad se pomisli, da je grad morala da brani razmjerno malobrojna čeljad.

Cesargrad se u svem razlikuje od svoga susjeda. Prvi put se spominje g. 1399., kada ga Sigismund dariva Hermanu Celjskom. Važniji događaji ne vežu se uz ime ovoga grada do seljačke bune g. 1573. Po izumrcu Celjskih zadobi grad Andrija Paumkircher i zadrži ga do svoje smrti, ma da su u to vrijeme i drugi dobili darovnice za Cesargrad (među ovima i Ivan Korvin). Paumkircher ostavi grad Tomi Bakoczju a po ovom zagospodova imanjem i gradom obitelj Erdödy de Monyorokerek (Eberau), kojoj su potomci sve do najnovijega vremena posjed zadržali. Za seljačke je bune g. 1573. postradao i Cesargrad, pa je početkom XVII. vijeka sasvim napušten<sup>1</sup>.



Sl. 54. Cesargrad. Pogled na razvaline sa sjeverne strane.

Badava ćemo pitati izvore, kad je grad sazidan? Svakako barem za pol stoljeća prije nego se u izvorima spominje. I samo je ime Cesargrad zagonetno: sigurno nije tako prozvan, što ga je koji cesar gradio; ta mi imademo i više, dosta neznatnih gradova u svoj zemlji, koji se zovu Carigrad. Nije nevjerovatno, da je to ime od prkosa protiv Kunšperga, Königsberga, Kraljevca. Nu i to je ime očito krivom etimologijom nastalo: vrlo je vjerojatno ovaj naziv srodan sa nazivom Kuna gora kod Pregrade.

Na slici Vischerovoj (Topographia Styriae 1682.; priopćena u Hrv. Kolu 1910. str. 124.) prikazana su oba grada: Kunšperg vrlo točno, dok nacrt Cesargrada tek u glavnom odgovara istini. Već se i na toj slici razabire sasvim drugi karakter grada: Kunšperg nepravilan, stiješnjen oko glavnoga braniča, Cesargrad prostran, pravilno ograđen zidom, učvršćen okruglim kulama. Pa dok smo vidjeli u prvom gradu kao najvažniji dio glavni branič, Cesargrad ga nema. Mi ćemo vidjeti, da je taj tip gradova u Zagorju ponajčešće zastupan. Došlo je drugo doba,

<sup>1</sup> Laszowski: Hrv. povj. gradjevine I. 79.

kad glavnoga braniča više nije trebalo, kad je broj branitelja postao tako znatan, da glavni branič nije nikakve svrhe imao, pogotovo kad se upotrebom teškoga topništva sasvim promijenio i način ratovanja i način gradnje. Sada je trebalo mnogo prostora za nužni veći broj ratnika.

Da dopremo do najvišeg dijela grada, — to su ruševine, koje se jedine razabiru iz daleka, — poći nam je laganim usponom do ulazne kule S., gdje se jednim pogledom možemo uvjeriti, da se tek vrlo malen dio ruševine iz podalgjega vidi. Kroz ulaznu četverouglatu kulu S, koja se još u svom sastavu prilično dobro sačuvala, vode široka vrata, nu puteljak skreće tik uz vanjski zid, jer je nutarnjost kule sva zatrpána kamenjem. Tek pomnim pretraživanjem gúste šikare opazit ćemo,



Sl. 55. Cesargrad. Ulaz u gornji dio grada (F).

kako se prema zapadu pruža do grabe T-T spojní zid od S prema kuli A, od kojega se danas samo tragovi razabiru. Prostor između kule S i grabe TT jest posve ravan, svakako vrlo neugodan vlasniku grada, jer bi protivnik, kad bi dopro ovamo, mogao za dalji nasrtaj prikupiti oveći broj vojnika tik pred gradom. Zato i jest iskopana široka graba TT, da odijeli gornji, glavni dio grada od ovog neugodnog proplanka i otešća nepozvanim pristup do glavnog dijela. Kosina te grabe prema istoku bila je izzidana. Na jugu i sjeveru zatvarali su grabu jaki zidovi; sjeverni O-O se dobro sačuavao, južni se barem u tragovima razabire. Prestupivši dakle grabom stojimo na prilično ravnom prostoru: u pozadini uzvisuje se razmjerno neznatno hrid, a na njoj je glavni dio grada sazidan. Nu i onaj nešto niži prostor uokolo tog gornjeg grada nije bio bez građevina, a nije ni sad bez njihovih ostataka. Odmah uz grabu stoji vrlo loše sačuvana okrugla kula A, uz koju se mora i sad prolaziti, kako se valjda

od vjkada prolaziti moralo. Baš je značajno, da stari graditelji nisu namjerice nikad više proširivali puta no što je skroz nužno bilo, kako se to osobito dobro zapaža kod puta, što vodi na pr. na grad Okić. Tako je i tu zakrčila vanredno masivno građena kula A gotovo sasvim put prema gornjem gradu, a zid DD protegnuo se sve do rondela E (sa tri velike strijelnice), koji je gornjem gradu dograđen. Dalje se vidi u tom nižem prostoru oko gornjeg grada ruševina prizemlja velike zgrade B, koja je prema slici Vischerovoj bila sazidana barem na dva kata. Ne znamo pravo, čemu je ta zgrada služila, ne vidimo više pravog spoja sa gornjim gradom, ne znamo, kako je bila spojena sa kulom kod H, jer bi prema Vischerovoj slici očekivali ovdje barem tragove okruglih kula, kojih danas nema. Jedno je sigurno: glavni branič (berchfrit) to nije, a nije ni mogao biti već poradi položaja na najmanje napadaju izvrgnutom mjestu. Jaki zid C prema sjeveru štitio je tu zgradu; tragovi drugih

zgrada i zidova opažaju se između C i kule A, nu to je sve tako fragmentarno, da se ni opsežnijim otkapanjem neće više odrediti moći ni svrha ni opseg tih građevina. Najvjerojatnije je, da je zgrada B bila određena za redovno prebivanje, kad se povećao broj stanovnika u gradu, za koje je u gornjem dijelu jedino u prostoru K bilo mjesta za obitavanje.

Kad minemo kulu A, pa tridesetak koraka naprijed pokročimo, stojimo pred glavnim gornjim dijelom grada. Na sam živ kamen postavio je svoje zidove. Pa kakove zidove! Pred nama je nepravilno polukružni zid, u temelju mjestimice i 7 m debeo! Ulaza s ove strane nema; taj je zgodno smješten tako, da je valjalo proći uz sjev. stranu grada do F, pa se kod 7 ulazilo u nutarnost gradsku. Stanemo li opet pred grad, vidjet ćemo tek dva otvora u prvom spratu: u onom na desno bio je nekada prozor svetišta gradske kapelice. Još u prvom je spratu zid tako debeo, da je cijelo svetište našlo u njem mjesta. Jasni tragovi pokazuju, da je barem još jedan sprat postojao, a nema sumnje, da je i pod prvim spratom postojala nekaka prigradnja, jer je pod oštro markiranom linijom zid silno razderan, a opažaju se i otvori, gdje su prije balvani bili umetnuti.

Zadimo u unutarnjost gornjega grada: kroz F naći ćemo se u pustom dvorištu G, gdje je nekad postojala cisterna. Na stijeni 2 opažamo ostatke stubišta iz H do prvoga sprata

nad ulazom F. Kasno prizidana četverouglasta kula H zadržala je u donjem prostoru svod, dok koničke prostorije na suprotnoj strani LMN imaju tek tragove nekadašnjega svoda. K je očito zgrada za prebivanje. Tu nije ni bilo svodova, već su nausko porredane grede dijelile spratove. Fragmentarno sačuvani zid RR vodi do kule H zatvarajući prostor JJ; iza kule H razabiru se danas tek slabi tragovi daljem zidu prema B. U prostoru N u prvom je spratu kapela okrenuta svetištem k istoku. Još se razabiru tragovi konzola u svetištu, a u kutu kod 1 sačuvala se jedna čitava

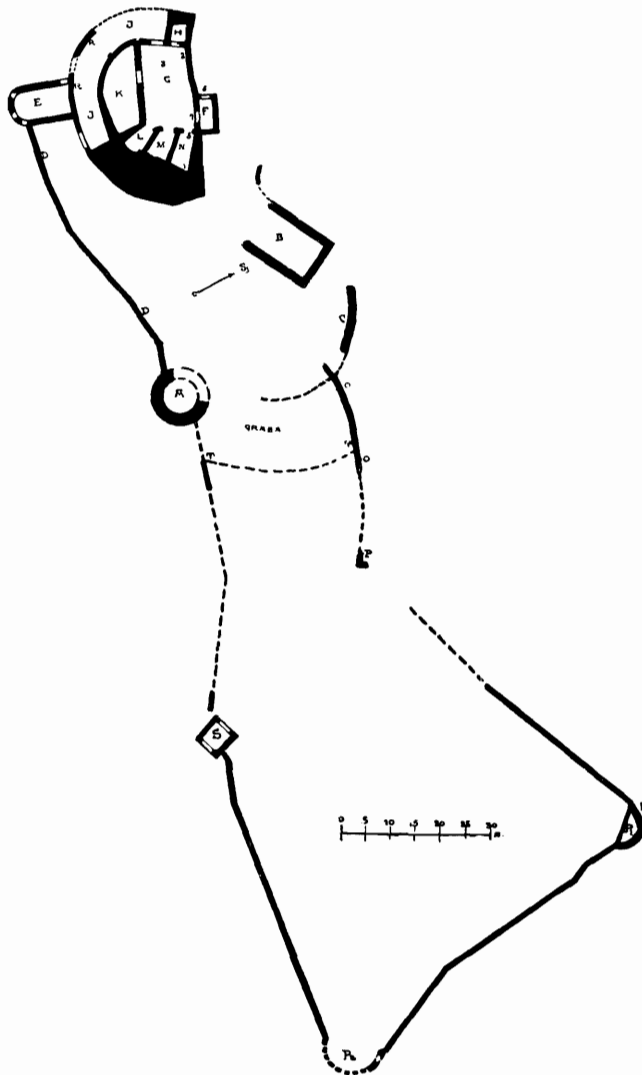

Sl. 56. Cesargrad. Položajni nacrt ruševina.

kasnogotska konzola iz pješčenjaka. U zidu 1—5 u prvom spratu dva su velika gotska prozora kapele prema sjeveru.

Dodemo li u prostoriju L, opazit ćemo u prednjem zidu stubište u sad posve iščezli drugi sprat. Debljina je zida i tu golema: još ovdje u prvom je spratu zid preko 4·50 m debeo. Nu provirimo li kroz onaj veliki otvor u prvom spratu, razumjet ćemo, da je to očito pojačanje zida bilo nužno, jer se baš nasuprot grada diže uzvisina. Na obje krajne točke te usvisine  $P_1$  i  $P_2$  sazidan je kasnije po jedan branič i spojen sa ulaznom kulom odnosno s okolnim zidom, koji se od  $P_1$  vraća do zgrade B. U vrijeme prije upotrebe topništva nije ta uzvisina nasuprot grada mnogo smetala, jer je dosta udaljena, a za obranu grada dostajala je graba. Nu to se sasvim promijenilo, kad je s novim vremenom došlo novo oružje: sada je valjalo ne samo pojačati prednju stijenu do neobične (u nas jedine) debljine od preko 6 m, već je

valjalo sav ogromni prostor zajedno s opasnim uzvisinama opasati zidom i združiti s ostalim gradom.

Mi si možemo razvoj Cesargrada, promotrivši poziciju grada i karakter ruševina, predočiti ovako: Najstariji je gornji dio grada, koji je svojim povišenim položajem bio dostatno utvrđen, a nije bio isprva veći od drugih zagorskih gradova na pr. Lobora, Belca, Oštrca. Od toga su se sačuvali okolni zidovi dvorišta i prostorije u K. Druga epoha je ona, u kojoj su se sazidali presvođeni prostori LMN, pojačao golemi prednji zid (tu je sasvim drugi materijal zidova), sazidala kapelica

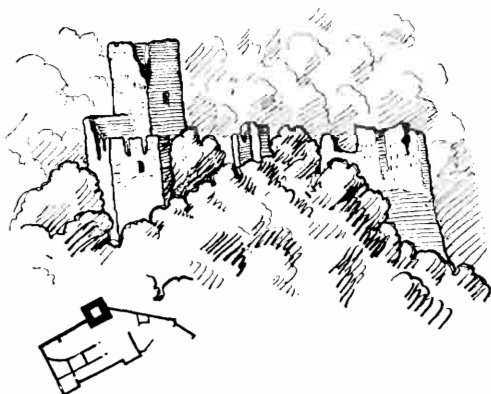

Sl. 57. Kunšperg. Pogled na gradinu sa Cesargrada.

u M, kula A, zgrada B, rondel E a valjda i kula H. Konačno su na suprotnom opasnom visu podignuta dva braniča (sjeverni  $P_1$  na živoj stijeni) i zidovima s gradom spojeni, te sazidana ulazna kula sa širokim vratima. Tada je opet upotrebljen sasna drugi smeđi kamen za gradnju, a i dosta ciglje. Donekle nam oni slabi ostaci kasnogotskih konzola pokazuju vrijeme, kada su se te promjene zbile. One gotske forme spadaju pod kraj XV. vijeka, a to i jest vrijeme, kada se posvuda mijenjali gradovi prema zahtjevima novoga doba. Kunšperg je zadržao svoj prvotni oblik gotovo posvema: sam lokalitet nije dopuštao, da se ikake nove utvrde prizidu.

Cesargrad je ovdje zato podrobnije prikazan, jer se baš tu može razvitak ratnoga graditeljstva najbolje promatrati.

#### Kostelgrad. (Sl. 58 i 59).

Nikako nije vjerojatno, da je Kostel u ikakoj vezi sa rimskim razdobljem. Naziv Kostel jamačno je tek samo srodan sa riječju castellum i ništa više. Nije ni vjerojatno, da je Kostel sazidan za češkoga kralja Otakara, ma da je kostel danas još u češkom jeziku oznaka za (isprva očito utvrđenu) crkvu. Kostel je pravi sredovječni grad, koji se g. 1334. prvi put spominje u zborniku Ivana arcidjaka goričkoga. G. 1398. dobiše i ovaj grad grofovi Celjski, a po izumrcu ove silne obi-

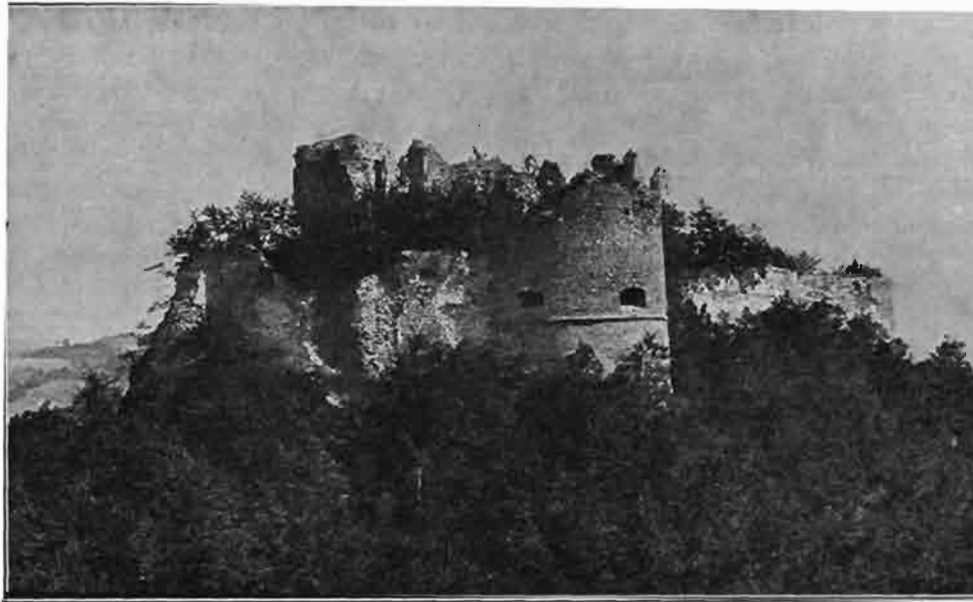

Sl. 58. Ruševine Kostelgrada sa zapada.

telji zaposjedne ga Vitovec sa svojim sinovima, kojima je kralj Matija radi nevjere grad oduzeo, da ga dađe svome sinu Ivanu Korvinu. Juraj Brandenburški dobi s udovom Korvinovom i grad Kostel, pa ga proda Keglevićima (1523.), koji su u njem s kratkim prekidom ostali do propasti njegove<sup>1</sup>.

Kao što Cesargrad stoji za obranu na ulazu u Sutlin tjesnac Zelenjak, tako je Kostel branič uzane doline Sutinsko prema Pregradi. Oba su grada morala nastati u isto doba, oba su imala katkada i iste gospodare. Ni jedan ni drugi nema branič kule (berchfrita). Položaj je Kostela zgodniji: podigao se na visini, koju nijedan drugi vis ne nadmašuje. Nezgodan je tek proplanak pod gradom prema zapadu, nu čvrst je zid tu bio dostatna obrana, jer je taj proplanak znatno niži. K sjeveru je samo stijenje, koje ne dopušta pristupa.

Grad je vrlo loše sačuvan, pogotovo se je istočna strana do ulaza sasvim srušila niz dol. Put do grada vodi uz platno na južnoj strani, a poprijekom se zidom kk pristup otežavao. Kuća K, uz koju je bio jedini ulaz u nutarnji grad,

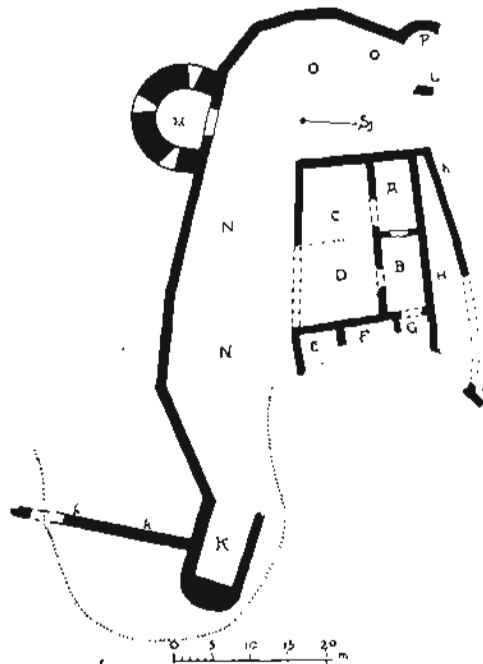

Sl. 59. Tloris Kostelgradskih ruševina.

<sup>1</sup> Laszowski: Hrv. povj. gradevine. I. 19.

sasvim se je priudmila formi živca kamena, na kojem je sazidana. D je dvorište (sa cisternom kod C), oko kojega se poredale zgrade za stanovanje; od tih je još ponajbolje sačuvana prostorija A, gdje je još ostao trag kamina, i B, koje su još zidom hh zaštićene. Od građevina u prostoru OO sačuvalo se tek par skroz neznatnih ostataka. Znatno kasnije sagrađena kula M najbo'je je sačuvana, a bila je određena za teške topove, za koje su opredijeljene sačuvane tri goleme strijelnice. U mnogom podsjeća Kostel po svojoj razdiobi na gornji dio Cesargrada.

Na malom je prozoru grada našao Kukuljević (Natpisi 99) zabilježenu g. 1530. gotskim pismenima. Sada kao da toga napisa više nema.

#### Veliki Tabor. (Sl. 60—72).

U Hrvatskoj se je sasvim neznatan broj gradova srednjega vijeka bolje sačuvao. Veliki se je Tabor jamačno najbolje održao, pa ako i nije ni on u svom prvotnom obliku sačuvan, opet se najlakše razabire sav njegov sastav. Već je prije bilo požaliti, što nam kod ocrtavanja gradova manjkaju gotovo sve vijesti o gradnji



Sl. 60. Veliki Tabor. Grad s južne strane.

i graditeljima, pa kud i kamo više moramo požaliti, da ni o Velikom Taboru nije preostala ni jedna vijest, koja bi se odnosila na njegov postanak i njegov građevni razvitak. Možda će se na ta pitanja naći odgovora, kada se pretraži sav arhiv Malog Tabora, kupljen za zemaljski arhiv od pokojnoga baruna Kavanagha.

Nu ne samo da je to najbolje sačuvani hrvatski grad, on je bez sumnje i naš najljepši profani građevni spomenik iz davnih dana. Postavljen na hrbat ne visokoga, danas dijelom ošumljenoga brijega, svijetli se i sjaji na daleko, te podaje sa svih strana lijepu sliku sa svojim raznolikim kulama, kojim gornji spratovi na

vijencu kamenih konzola počivaju, a sredina se grada pomalja tek najvišim dijelom iz ovoga sklopa građevina.

Porodica je Ratkaja<sup>1</sup> dobila taj grad g. 1502. od Ivana Korvina, pa ga je zadržala do izumrća g. 1793., kad si ga je komora prisvojila. Kralj Franjo II. podari ga ministru Thugutu, nu kasnije postade opet svojinom komore, pa financijskoga erara, od koga su ga današnji vlasnici braća Grünwald prekupili. Posjed se grada rasparcelovao, te je tek nešto zemljišta uz grad preostalo.



Sl. 61. Veliki Tabor. Ulaz u grad.



Sl. 62. Veliki Tabor. Istočni dio grada.

Velikotaborski grad morao je već i prije g. 1502. postojati, pa je vjerojatno, da je ovakov, kakov je, nastao u drugoj polovini XV. vijeka. Nije nemoguće, da je tu već i prije stajala kakova utvrda, na što upućuje prastari naziv Vingrad, koji ni danas nije sasvim zaboravljen. Ime Tabor je na daleko u svim slavenskim zemljama raširen naziv za utvrđeni kraj. I u hrvatskim stranama dolazi počesto, pa i u zemljama, gdje je slavenski živalj uzmaknuo, zadržao se taj naziv: ta u samom Beču vidimo još ulicu Am Tabor. U mađarskom se jeziku zove vojskovođa tábornok. Valvasor je (I. 539) odredio znamenovanje tih tabora u Kranjskoj, gdje se tim imenom označuju

<sup>1</sup> O podrijetlu porodice Ratkaja, od kojih su se mnogi u Hrvatskoj istakli, sr. Laszowskovu raspravu u „Prosvjeti“ g. 1895. str. 146, 176.

mjesta, na kojima je podignuta utvrda, da se u slučaju nužde u nj može spasiti svijet iz okolice sa svojim imanjem.

Već se po svem njegovom sastavu jasno vidi, da Veliki Tabor nije više u svem pravi sredovječni burg, nego prelaz k dvorovima XVI. vijeka. Cijeli je hrbat brijega obzidan razmjerno dosta slabim zidom. Na zapadnoj je strani još i sada glavni ulaz; dakako kod tog ulaza nema više sada nikakvih utvrda. Na suprotnoj strani toga obzidanoga prostora smješten je sam grad, a cijeli prostor unutar okolnih zidova danas je sasvim prazan; tek je u jugozapadnom kutu ugrađen branič za teške topove a u sredini uz južni zid prislonile se staje. Okolni zidovi su mjestimice već u veoma trošnom stanju.

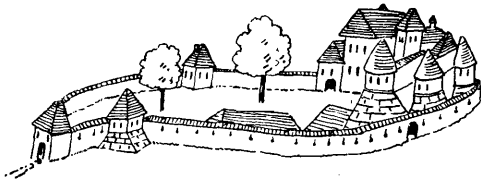

Sl. 63. Stara slika Velikoga Tabora iz g. 1782.

Ulazi se u grad kod *a*. Nad vratima razabire se još grb Ratkaja (zdenac sa kolotutom) i drugi jedan sasvim izlizani grb (na lijevo). Po svem sudeć, morao je od iskona ovdje biti ulaz, ma da je ova ulazna partija najviše pregrađivana, tako da su i sama velika vrata kod *a* i široki prozor nad njom očito kasnije načinjeni. Ulaz je izvrsno smješten i dobro zaštićen jakom kulom *E*. Ušavši u prostor *A*, pre-

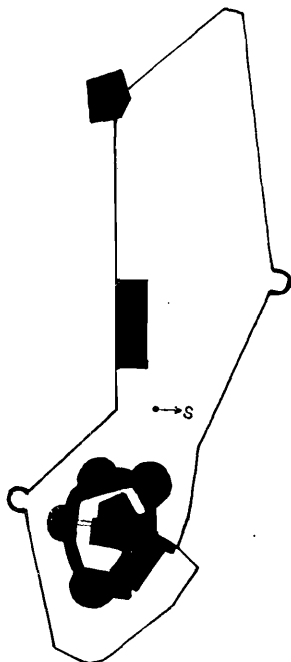

Sl. 64. Veliki Tabor. Položajni nacrt.

svoden lijepim svodom iz XVII. vijeka, možemo na desno skrenuti u prostoriju *K*, koja ovakova nije prvotno postojala, a očito je služila kao stan za vratara i čuvare. Tek kad smo minuli i prostor *A*<sub>1</sub>, stojimo pred velikim ulazom kod *B*, kojemu kameni vratni obrub pokazuje karakteristični gotski rez. U prvom spratu ulaznoga dijela tri su oveće odaje: nad samim ulazom kuhinja (kasni svod), u koju se ulazi gotskim vratima, i do nje druge dvije prostorije također sa kasnim svodovima. Nu oveći opet kasnogotski prozori prema sjevernoj strani vjerojatno su na svom starom mjestu. U kutu između okrugle kule *H* i ulaznoga dijela ukrpan je dio *J*, kojemu su zidovi tek prislonjeni uz staro zide. U prizemlje te prikarpine ne može se unići; u prvom i drugom je spratu tu po jedna prostorija. Tradicija tvrdi, da je tu u odaji u drugom spratu svršila život Veronika Desinička. U cijelom drugom spratu ulaznoga trakta jedan je jedini prostor a prostrane strijelnice na sjeveru i zapadu pokazuju njenu svrhu. U ovom se dijelu upotrebilo vrlo mnogo ciglje, osobito u gornjim dijelovima, tako te i sam materijal svjedoči, da su se tu tijekom vremena tako opsežne promjene zbile, da si ne možemo nikako stvoriti slike prvotnoga stanja ulaznoga dijela grada, koji je očito bio mnogo niži a možda i nešto kraći.

Kroz ulaz *B*, do kojega je mračna izba *L*, stupa se u dvorište grada, usrijed kojega stoji čvrsta peterokutna građevina, okrenuta šiljatim kutom prema zapadu. Nu to nije nikakova glavna kula (berchfrit), nego je u svim dijelovima samo za stanovanje određena prostorija, koja za obranu nema ništa izim dvije tri strijelnice. Lijeva je strana šilja neobično jaka. Vanredno čvrsto presvođeni podrum rasvijetljen je



slabo sa tri omanja prozora, koji su mogli služiti i kao strijelnice. Vrlo velika (gotska) vrata vode u podrum, usred kojega je čvrst stup, na koji se naslanja svodovlje. Danas je peterokutnik vezan zidovima prostorija *K* i *L* sa sjevernim okolnim zidovima u ova tri sprata, dok nekad u gornjim spratovima nije nikako bio spojen sa susjednim zgradama. To dokazuje na sjevernoj strani u drugom katu zazidani prozor, koji ima isti kasnogotski okvir, kao u oba donja sprata peterokutnika. Taj je središnji dio grada bio prvotno sazidan samo na dva sprata, a tek je kasnije u doba

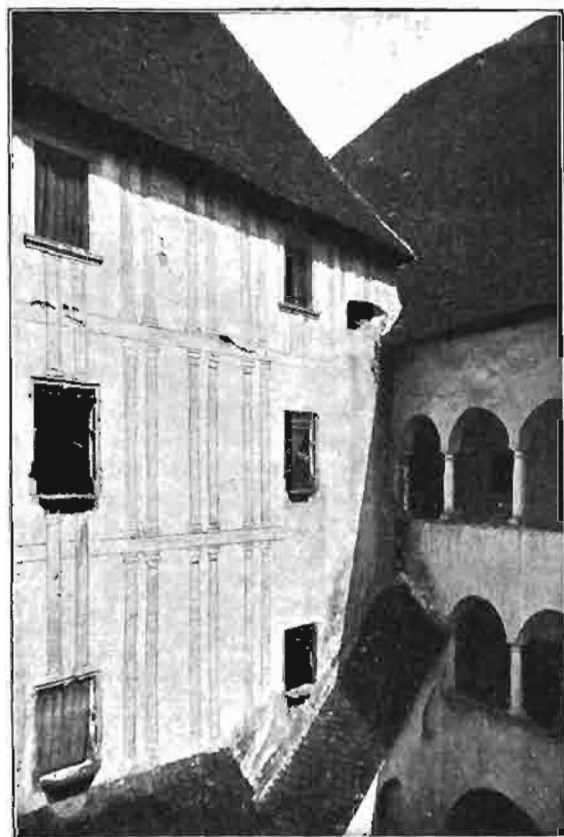

Sl. 65. Veliki Tabor. Pogled na istočni zid peterokutne kule.

renesance dobio treći sprat sa renesanskim prozorima. Pa još i nakon toga povišenja morao je ulazni dio  $A A_1$  biti za jedan sprat niži. U kutu, gdje se sastavlja peterokutnik sa okolnim zidovima, nalazi se strijelnica za topove, usječena u stijenu drugoga kata, tako da sada smjera na vlastiti krov.

Do jedinoga ulaza u unutrinu peterokutnika na južnoj strani (a i to nije prvotni ulaz) vodi kasnije sagrađeno, danas trošno stubište. Hodnik na luk vodi sada od ulaza do južne kule s kapelom. Nutarnost prvoga sprata razdijeljena je na četiri prostorije. Na desno iz 2 vode kasnogotska vrata u prostor 4, koji je do danas sačuvao svoj drveni strop. Kod 5 prizidan je doksat (Erker) kroz prvi i drugi sprat sa prostranim prednjim gotskim prozorima i malenim (kasnije zazidanim) postranim prozorčićima. Taj je doksat mogao imati onda samo smisla, dok je pred njim stajao nizak zid, koji nije priječio vidika. Kod 6 je kamin iz novijega vremena. Postrance je unj ugrađen gotski profilovan kamen prozornog okvira. Pro-

storija 7, u koju vode stara gvozdена vrata kod 8, presvođena je u kasnije doba; sve ostale prostorije imaju drvene stropove na valjda još prvotnom gredištu. U prostoru 9 su stube u drugi sprat, u kojem se nalaze analogne prostorije kao i dolje. Sve je zapušteno i ruševno. Ona prostorija nad 2 ima još sačuvane dijelove drvenoga stropa, a i u stubištu bio je takov strop ukrašen papirnatim tapetama sa likom andeoske glave i neke vrsti meandra. Nu prvotno nije ovdje stubište bilo zamišljeno: veliki, već prije spomenuti gotski uokvireni, sada zazidani prozor, pokazuje to očito.

U trećem su spratu peterokutnika sada samo tri prostorije. Najveća je negda morala tako pregrađena biti, da je šiljati kut peterokutnika služio kao kapelica. Stijene obaju velikih prozora šilja urešene su barbarskim slikarijama XVII. vijeka, od kojih

jedna prikazuje navještenje Marijino. Vanjski zidovi peterokutnika, barem na južnoj i istočnoj strani, bili su urešeni naslikanim stupovima, postavljenim u redove dva po dva. Naslikane poprečne grede u pojedinim spratovima rastavljaju te redove stupova. Na istočnoj strani još su vrlo dobro sačuvani.

Ovu su stranu smatrali uopće važnijom, jer je ona pripadala istočnomu dijelu dvorišta, koje je kao jedna cjelina ljepše uređeno. Tri strane toga dvorišta zatvaraju ovdje kolonade, kako ih od XVII. vijeka osobito u zagorskim gradovima često nalazimo, dok u zapadnom dijelu dvorišta, gdje je dubok bunar s izvrsnom vodom, tih galerija nema.



Sl. 66. Veliki Tabor. Prednji dio dvorišta.

dalje do kule *G*, u kojoj je u dva gornja sprata smještena kapela sv. Petra. Karakter konzola je već ponešto drukčiji, a opet su sasvim drukčije konzole same kule *G*, zida do velike kule *H* i ove kule *H*. Ove dvije kule i zid među njima više su za cijeli sprat od zapadnih dijelova, pa i vijenac konzola ovija se kod kule *H* tek nad prvim spratom. U prizemlju te kule nalazimo tri velike strijelnice za topove (kod zapadnih kula ih nema). Dvije zanimljive strijelnice za manje oružje nalaze se na kuli *E* i u zidu između *E* i *F*. Jedna je uzani prorez kroz zid, a dolje se u koso u zid urezana proširuje. Druga je poznata forma *Maulscharte*. U prvom spratu ove polukule dvije su prostrane odaje; prozori zapadne odaje smješteni su u doksatima, koji počivaju na tri lijepo urešene konzole. Cijela ova preudesba u prostrane sobe i dogradnja doksata tek je iz kasnijega doba.

Drveni tornjić metnut je nad kapelu u XIX. vijeku. Kapela je u tornju *G* uređena kasno. Još se sačuvala mensa ol-



Sl. 67. Klesarski znakovi na kuli *E* u Velikom Taboru.

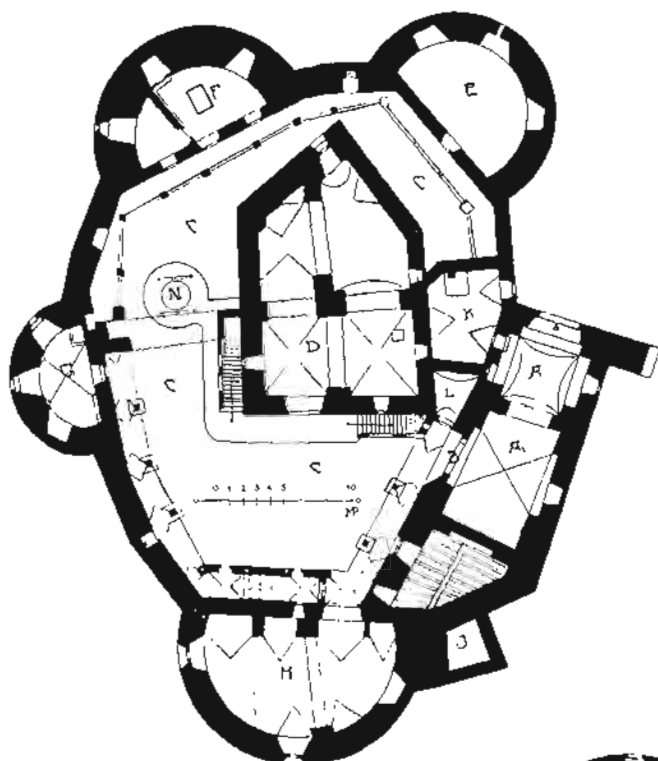

Sl. 68. Veliki Tabor.  
Tloris prizemlja.

dio svakako je za jedan sprat niži a možda i znatno kraći. K jugu i istoku došajao je isprva zid, jer je tu bio pristup gradu teži. Nu kad se uskoro pokazalo, da je i ta strana slabo zaštićena, podignute su kule *G* i *H*. Ova potonja od početka je bila određena za teške topove, kako to dokazuju velike strijelnice, kojih na ostalim polukružnim kulama nema. Kako je međutim i nutarnji peterokutnik povišen za jedan sprat, podignute su i ove kule *G* i *H* za jedan sprat više a isto tako i zid među njima. Sve su ove građevine imale prvotno tek obrambenu svrhu. Ulazni dio grada nije još imao drugoga kata.

tara, još su na vratima ostaci starih slikarija XVIII. vijeka. Možda nije presmjelo, ako se ustvrdi, da se ta uredba zbilja koncem XVII. vijeka. Zvono kapele prenešeno je u Poljanu, a kasnije prodano u Ivanić kod Desinića, gdje se i sada nalazi. Napis veli, da je lijevano g. 1697.

Po svem mogli bi si ovako stvoriti vjerojatnu sliku razvoja grada: Isprva stoji peterokutnik na dva sprata, kojemu su prema zapadu okrenute stijene šilja neobično jake. Kako je na suprotnoj strani gradskog dvorišta bio glavni ulaz, podignute su za obranu peterokutnika dvije kule *E* i *F*, da se zapadni dio što više utvrdi. Ulaz je u grad kod *C*, ulazni

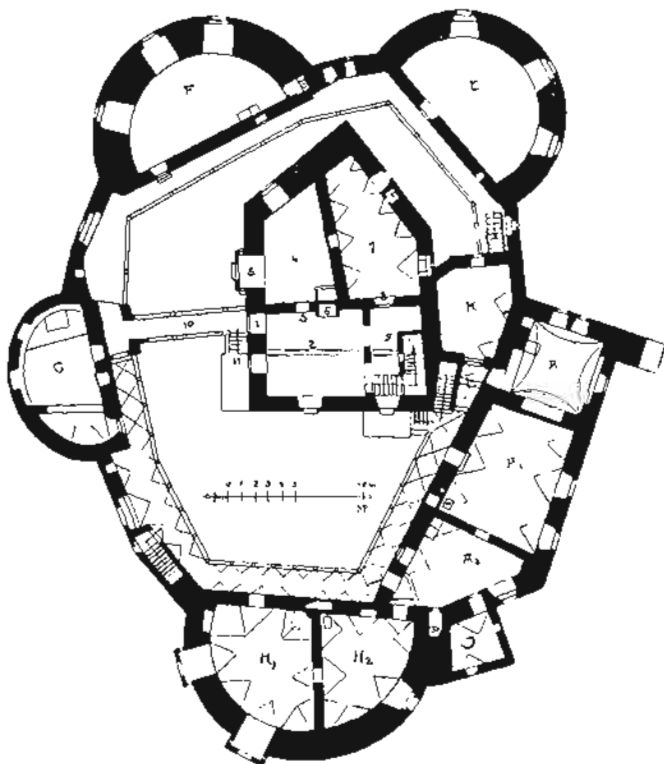

Sl. 69. Veliki Tabor. Tloris prvog sprata.

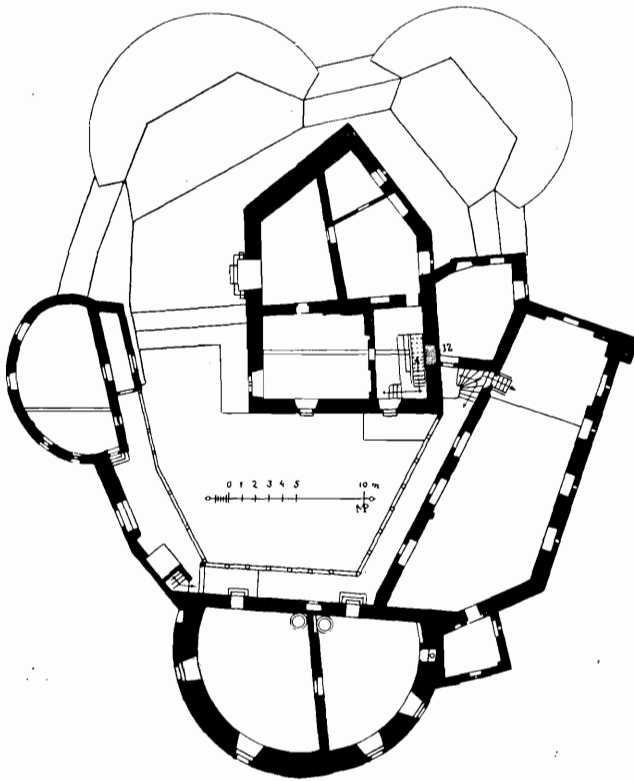

Sl. 70. Veliki Tabor. Tloris drugog sprata.

Krovište grada je dobro sačuvano, tako da bi se mogao grad u sadanjem, žalibože već dosta trošnom stanju ipak duže vremena uzdržati. Nu to krovište nije staro, tek ga je financijski erar dao gotovo sasvim obnoviti. Prvotni je krov morao biti sasvim drukčiji, vjerojatno je, da su bar kule *E* i *F* imale i krunište, iza kojega se tek krov dizao. Nu sačuvano nije ništa od toga.

Na rodoslovju Ratkaja (danas u arheološkom odjelu narodnoga muzeja u Zagrebu) iz g. 1792. priopćena je slika grada, kako je izgledao na koncu XVIII. vijeka. To je dosta nezgrapna slikarija, koja je saču-

Kasnije je preuređeno dvorište a i prostorije u okolnim kulama priuđene približno onako, kakove su sada: grad se pomalo pretvorio u dvor. Zato i nije nastao posebni dvor, kakov nalazimo u blizini drugih sredovječnih gradova. Ovdje su se prostorije, određene isprva za borbu i obranu, mogle potpuno prirediti za gospodski stan, a to je i učinjeno tako, da je od prijašnjeg uređenja nestalo razmjerno mnogo toga: ta i velike su topovske strijelnice na kuli *H* zazidane.

Još bi valjalo spomenuti i onaj većinom od ciglje sazidani peterostrani bastijon blizu zapadnoga ulaza. Taj je još prilično dobro uščuvan, a bio je određen za obranu pristupa do glavnoga ulaza. Tim se dijelom primaknuo razvoj grada do tvrđave.

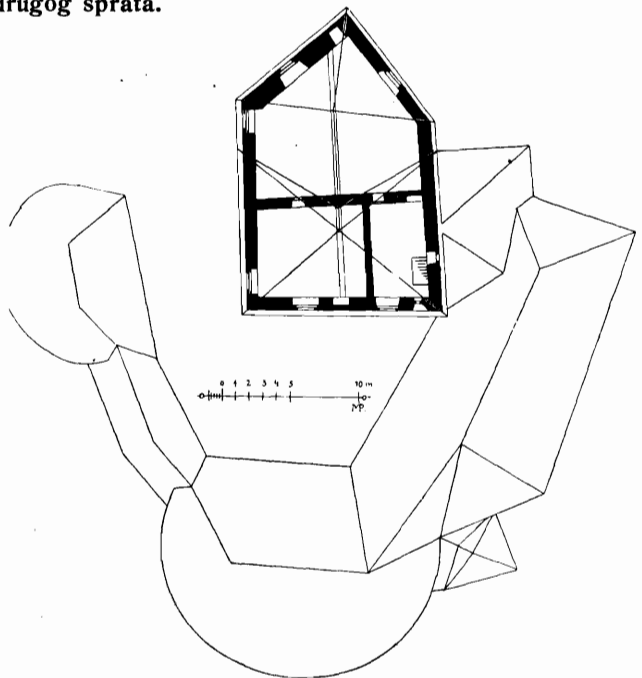

Sl. 71. Veliki Tabor. Tloris trećeg sprata.

vala nacrt ulaza sa nestalim utvrđama. Ratkaji nisu bili podrijetlom Hrvati, nu mnogobrojni članovi (naročito poznati historik Ratkaj) privrijedili su mnogo za Hrvatsku. Pa ako i nisu imena članova toga roda svetinja cijeloga naroda, ipak su Ratkaji zaslužili, da im se grad, lijep spomenik iz davnih vremena, brižno sačuva i za poznija pokoljenja.

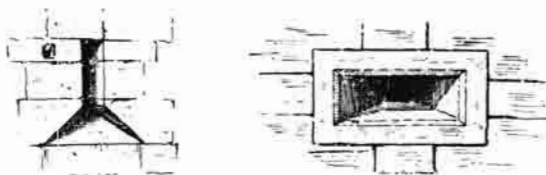

Sl. 72. Veliki Tabor. Dvije strijelnice za manje strijelno oružje.

### Mali Tabor. (Sl. 73 i 74).

Nedaleko Prišlinske crkve stoji još i danas nastavani Mali Tabor. Isprave ga spominju ranije od Velikoga Tabora: 1497. dariva Ivan Korvin Nikoli Kotviću od Holdendorffa pristojališta toga grada. Grad je sam bio svojina Ivaniša Korvina, a po njegovoj ga smrti dobi njegova udova, koja ga donese kao miraz Jurju Brandenburškom. G. 1524. proda



Sl. 73. Mali Tabor.

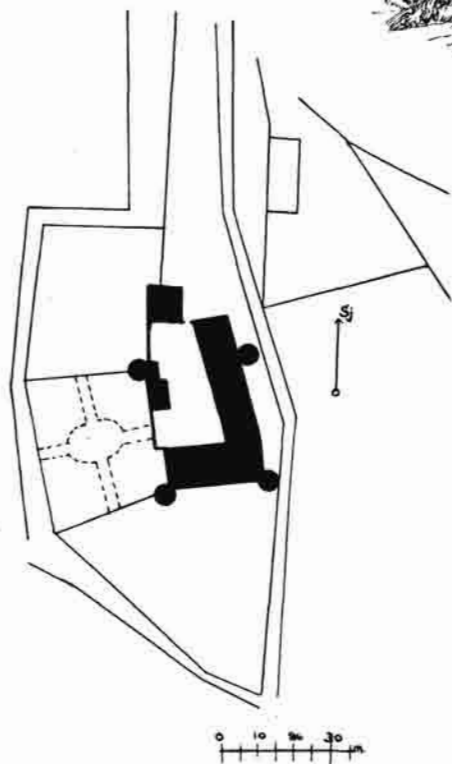

Sl. 74. Tloris grada Maloga Tabora.

ga ovaj Ladislavu Ratkaju za 3500 for., pa je u posjedu Ratkaja ostao do g. 1793., kada je taj rod izumro. Samo neko vrijeme (poslije g. 1726.) preuze zagrebački kaptol imanje za 22.000 for. u zakup. Barun Jos. Wintershoffen baštini kao nećak posljednjega Ratkaja grad, a po njem dođe u ruke sadašnjih vlasnika baruna Kavanagh.

Ovo nikada nije ni bio pravi sredovječni grad. Ono, što je do danas preostalo, nije sačuvalo ništa od građevine određene za borbu, te se čini, da je to utvrđeni refugium, gdje se nije nikad ni pomišljalo na ozbiljnu borbu. Svi su zidovi nerazmjerno slabi, građeni većinom od ciglje. Grad se smjestio na položitom ravnjaku, te ima oblik pravokutnika, kojemu je na svakom uglu po jedna okrugla kula prizidana. Kasnije je prema sjeveru produžen, a do ulaza na desno sazidana je neka zgrada za obranu. Istočno je krilo sazidano tek u XIX. vijeku. U nutarnjim prostorijama nema više ništa, što bi podsjećalo na prijašnje stanje grada.

### Dvorovi. (Sl. 75—81).

Kroz stoljeća živjeli su stari gradovi, pozidani na vršcima bregova, ali napokon je i njihova zadaća bila sasvim ispunjena, te su se redom napuštali. U prikazu sredovječnih gradova nastojalo se pokazati razvoj tih građevina, prouzročen u prvom redu razvojem oružja a i promjenom svih životnih prilika. Ponestalo je razloga da se ziđu gradovi na nepristupnim ili vrlo teško pristupnim bregovima: dok su Kunšperg i Cesargrad i Kostel još na vrhu poviših bregova, već je Veliki Tabor sagrađen tek na tjemenu oniskoga brežuljka, do kojega se lako dolazi, a Mali Tabor leži na skroz u ravnici. Vidjelo se, kako se Cesargrad pa i Kostel prilagodili novom vremenu: prvi je imao prostora za opsežne gradnje, da uzmgone i novim ratnim



Sl. 75. Novi dvori kod Klanjca sa sjevera.

sredstvima odolijevati. Nu dalje se nisu mogli razvijati već radi nepovoljna položaja, a napose Kostel radi stiješnjenja prostora. Veliki Tabor mogao se i dalje razviti, te se po malo pretvorio u dvor, jer mu je to i sama gradnja a i pristupni položaj dozvolio.

Pod kraj XVI. vijeka ne stanuje se više na uzvisinama; plemstvo gradi nove stanove u lako pristupnoj ravnici, većinom u blizini gradova, prijašnjih centara svojih prostranih dobara. Novi se gradovi (burgi) od početka XVI. vijeka više i ne grade.

Karakteristika dvora za razliku od grada sastoji u tome, što se pri gradnji dvora za pravo ni ne misli više na obranu, dok je to kod gradova bila baš glavna svrha. Dok su burgi stiješnjeni, dvorovi rasiplju prostorom, stvaraju nevjerojatno velik broj odaja, mjesto uzanih prozorčića upotrebljavaju graditelji obilje velikih prozora. Oko tih građevina sade se često veliki parkovi, sve od želje, da se gospodski dvori što više odijele od svijeta, naročito od bližih mjesta.

Tako su i hrvatski zagorski dvorovi postali, a to im je i skrivilo, da će im uskoro nestati traga, dok će od njihovih preda gradova preostati barem znatne ruševine. Na žalost ne ima nikakva sredstva, koje bi te spomenike spasilo, te će im često jedino ostati spomen u slikama i nacrtima. Jer vrijeme nije zaostalo: nestalo je feu-

dalnoga doba gospodstva plemenitaša, njihov je posjed pomalo prešao u ruke seljaštva, a dvorovi, nekada središta ogromnih imanja, danas su potpuno suvišni i neupotrebivi. Već se odavna primijetilo, da se ove građevine, u glavnom određene za jednu osobu ili jednu obitelj, ne dadu nikakvim pregradnjama učiniti prikladnima za moderne zahtjeve. To i je glavni uzrok njihova propadanja, a drugi je njihova gospodska osamljenost. Dvorovi u blizini mjesta još bi se dali spasti, ali tih je vanredno malo, a što će komu građevina kilometre udaljena od najbližega mjesta? I njihova ogromnost postala je uzrokom njihove propasti: u onim krajevima se ne bi ni znalo, što će se s tim ogromnim brojem prostoriya? Tek naivni čovjek može pomišljati, da se tu stvore fabrike, škole ili uredi: za te su svrhe dvorovi potpuno nepodesni, kako se pokazalo tamo, gdje se to pokušalo. Oni ne spadaju u demokratsko doba, pa kad je plemstvo,



Sl. 76. Novi dvorl. Dvorište sa galerijama.



Sl. 77. Novi dvorl. Ulaz u grad.

prije čvršće vezano uz svoja dobra, ostavilo svoja gnijezda, nema sredstava za njihovo uzdržavanje. To se može požaliti, jer kako mu drago, plemstvo je moglo jedino ovake spomenike ostaviti, dok seljački svijet, stekavši komadićke prije ogromnih imanja, ne može ni pomisliti na uzdržavanje ovih građevina. A uzdržavanje dvorova poput Novih dvora, sjajnoga Lobora ili Klenovnika, stoji nevjerojatne svote, koje nitko namaknuti ne može.

Povijest ovih dvorova povijest je brzoga zamiranja. Može se ustvrditi, da su gradovi, ma da su nikli prema jednakim zahtjevima, ipak naskroz različni, a ovi su dvorovi posvema nalični jedan drugomu, te nije potrebno sve potanko opisivati. U gustom gmlju, okruženi jablanima i crnogoricom, stoje danas kao na smrt osuđeni. Nedaleko Klanjca uz cestu u Veliko Trgovište stoji Hruševac, u svem slika propaloga dvora. Vanredno lijepa prostrana kuća na kat, s balkonom nad ulazom, sa

zabatom na krovu, sa trošnim zidovima, strunulim krovom, pokvarenim, dijelom otpalim prozorima, s ostacima nekadanjega maloga parka. To je danas propali dvor. U prostranom stubištu prazne niše: figura je davno već nestalo. Sobe sve svodene, svodovi urešeni štukom. Pa ono par ljudi, što još tu prebiva, zavlaci se i sakriva, kao da osjeća, da i oni pripadaju već drugom vremenu.

Hruševac je samo malen dvorac. Kud i kamo impozantniji su Novi dvori (sl. 75

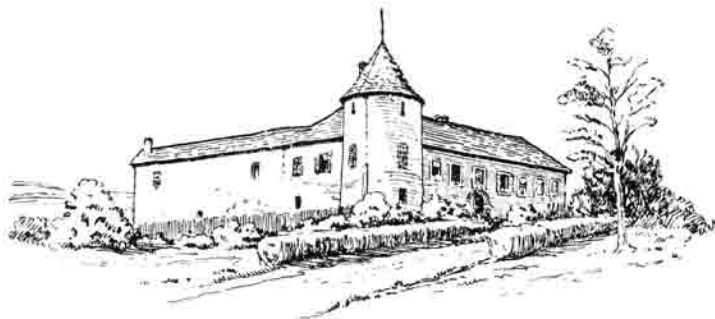

Sl. 78. Grad Gorica kod Pregrade.

sjeverne strane teškim je svodom pokriven, vanjskim i — iščezlim — nutarnjim dvjema zatvoren. U tom se sjevernom krilu niže soba do sobe, puste i prazne. Izvana je donji sprat urešen velikim kvadrima u žbuki, kojima su rubovi crnilom označeni.

Stupiv u dvorište, zapaziti ćemo, da dvor zapravo nije nikad dozidan bio; južna je strana tek prikarpina. Na sjevernoj strani vide se poznate galerije; još stoje

lukovi na stupovima u prvom spratu; prizemno su neukusno zazidani. U istočnom krilu prebiva sadašnji vlasnik, dok je u zapadno krilo ugrađena kasnije barokno svodena, danas potpuno prazna kapelica sa zvonikom podignutim g. 1812. U tom je krilu i smrtna soba pjesnika Mihanovića. Zidovi su ispucani, sve je puno krša i zapušteno. Nu Erdödyjevi su htjeli, da barem nekako i svoj dvor učine utvrdom: na četiri ugla postavili su po jedan okrugli toranj, ali ti nijesu od prvoga časa imali prave svrhe, kao ni ona dva, smještena podalje od dvora prema istoku, kojih odavna već nema. Ljetos se sjeverozapadni toranj srušio od ostarjelosti i nemara. Na jugozapadnom umetnuta je ploča, kojoj napis glasi: F. F. 1641. ILLVSTRISSIMVS DMNVS. COMES EMERICVS ERDÖDY.

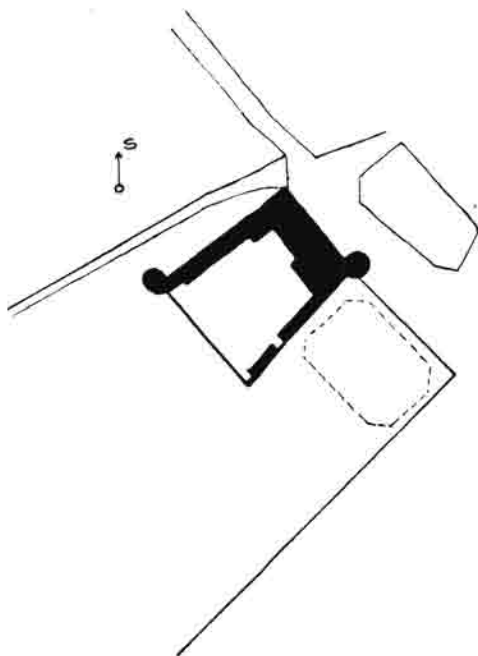

Sl. 79. Plan grada Gorice kod Pregrade.

Kako ovaj dvor još i sada u svojoj svojoj trošnosti pruža lijepu sliku sa zapadne strane, vidi se iz priložene slike 75. Impozantna je i ogromna žitnica sa svojom jednostavnom arhitekturom.



O drugom dvorcu Erdödyjanskom Radakovu, uz koji bilježi stara karta „capella antiqua“, ne može se ništa više reći. Već je g. 1562. postojao i bio sijelo bana Petra Erdeda, a došao sam baš u čas, kada se je rušio i donji sprat grada.

O ostalim se dvorovima može reći gotovo isto. Tek je Miljana sačuvala barem slikarije u nekim sobama (iz XVIII. vijeka) i lijepu baroknu peć. Kako su Erdödy morali sazidati Nove dvore, s istih su razloga morali Keglevići sazidati sebi grad u ravnici: Goricu (Sl. 78—80). Dapače još i prije, jer se Kostel nije dao nikako proširiti. Danas Keglevići više nisu u Gorici, a grad se znatno promijenio, ako će se vjerovati slici iz Patačićeva kodeksa u sveučilišnoj knjižnici u Zagrebu. Tek je lijevo od ulaza, nad kojim još postoji grb Keglevića, preostala jedna kula sa strijelnicama, dok je iznutra tek niz većinom moderno uredenih soba. Po spomenutoj slici bila je



Sl. 80. Grad Gorica po slici u djelu: „Status familiae Patachich“, od g. 1790.

Gorica velika gospodska kuća na 2 sprata, okružena naokolo uzanim zgradama spojenim mostom u prvom katu sa srednjom sada iščezlom zgradom. Na svakom je uglu stajala jedna okrugla kula.

Dok je Gorica sačuvala bar trag starijega stanja, Dubrava je doduše zadržala toranj, nu sasvim se modernizovala. Naivni napis lijepo redena dvorca veli, da je sagrađen g. 1321.

U grad Bežanec zbog odsutnosti vlasnika baruna Ottenfelsa nisam dospio. Izvana je ogromni pravokutnik s velikim brojem prozora, a mali tornjić s urom uspomena je na drevne tornjeve. Nespretnost masivnoga monotonoga zida sklonula je graditelja, da barem na jednoj strani učini otvorene loggie, ostaviv središte masivno. Očito se to uradilo u tridesetim godinama XIX. vijeka.

Vlasništvo je baruna Ottenfelsa i Horvacka (sl. 81), dvorac osuđen na propast, otkako je sav okolni posjed rasparceliran. I svojom veličinom i rasporedom posve

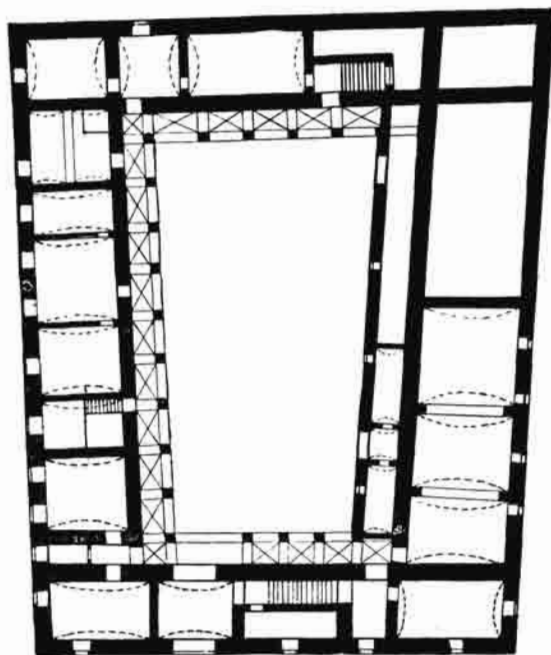

Sl. 81. Tloris grada Horvacke.

kamena. Poređe kod Maloga Tabora i Lupinjak obični su dvorci, koji nemaju ništa značajna.

je srodan Novim dvorima, tek ne ima više ni onih okruglih tornjeva, koji su još nekako imali zadatak, da učine grad tobože za obranu podesnim. Nad velikim ulazom nalazi se grb Erdödy-Bakačev sa godinom postanja: PALFI DE ERDEÖD ME FECIT MDCXI.

Opet su pred nama teška vrata sasvim nalična onim u Novim dvorima. Pročelje je čist zid bez ikakva dijeljenja. Dvorište opet zatvoreno galerijom na sve četiri strane. Opet niz vrlo udobnih, malne posve praznih soba; u jednoj je lijep portret člana Ratkajske familije (graditelj Palfi imao je jednu Ratkajevu za ženu). U nekoliko sobama stanuje još upravitelj; nekad lijepi park potpuno je podivljao, a gospodarske su zgrade već dijelom i porušene.

Klemenovo je iščezlo ne-tragom. Od Sečenj grada kod Smrdećih Toplica blizu Tuhlja nema ni

## Crkvene starine.

Upoznavši spomenike profane arhitekture prošlih vjekova, svrnut nam se na crkvene spomenike. Nije se ni tu mnogo održalo iz starijega doba, gotovo ništa, a i ono malo, što još stoji, jedva zavrijeđuje potanijega opisa.

Kako je bila uređena crkva u srednjem vijeku, najbolje kaže popis od g. 1334. i onaj od g. 1501.<sup>1</sup> K prepozituri zagrebačkoj spadale su oba puta crkve u Pregradi i Kostelu, nabrojene među onima pod b): item ecclesie de Zagoria. Pod arkidjakonatu de Vrbouch spada g. 1334. ecclesia sancti Georgii de Zothla (Desinić), sancte Katherine in metis (Sela Zagorska), sancti Viti sub castro Vrbouch (sv. Vid kod Taborskoga), a popisivač dodaje: Plures de nouo poterunt fabricari. G. 1501. spadaju pod taj arkidjakonatu: Jezero (Veliko Trgovište), s. Katherine i Thwhel (Tuhelj).

Danas se na tom teritoriju nalaze ove župe:

U arkidjakonatu Urboc, distriktu Tuhelj: 1. Erpenje (Hum), 2. Klanjec, 3. Kraljevec na Sutli, 4. Krajska Ves (Luka), 5. Rozgo, 6. Sela Zagorska, 7. Trgovišće Veliko (Jezero), 8. Tuhelj. U distriktu Taborskom: 9. Desinić, 10. Kostel, 11. Poljana, 12. Pregrada, 13. Prišlin, 14. Taborsko, 15. Vinagora, dok 16. župa

<sup>1</sup> Starine IV. str. 205, 229.

Krapinske Toplice spada u distrikt krapinski arhidjkonata zagorskoga. U svem dakle 16 župa, pa bi se moglo barem koji važniji spomenik očekivati. Međutim se očekivanje jedva ispunilo; tek se ostaci ostataka sačuvali. Naročito bi se moglo pomišljati da se uz grad Kostel, pa uz Cesargrad podigla i znatnija crkva, nu na žalost nema ni tu nikakvoga važnijega crkvenoga spomenika iz prošlih vremena.

Od starih se župa sve sačuvala: Pregrada, Kostel, Desinić, Sela Zagorska, Jezero (Veliko Trgovišće), Tuhelj (i Krapinske Toplice), sačuvala se i nekadašnja župna crkva sv. Vida uz grad Vrbovec, pa i ona u Rozgi, koja se spominje već g. 1574. Nu od starih građevnih spomenika tek su tragovi preostali.

1. Obidemo li župe počevši od međe kotara uz Sutlu, dolazimo najprije u Rozgu. U popisu od g. 1501. još nema te župe; g. 1574. postoji već u arhidjkonatu Urbocz, pleb. s. Annae in Ruzko. To bi imala biti crkva, koja spada Cesargradu, koju vizite redom navode kao s. Anna sub Csaszarvar. Vizita od g. 1639. spominje urednu crkvu, u župi bilo je šest kapela od drva: \*sv. Helene, sv. Trojstva, \*sv. Petra, sv. Josipa, \*sv. Bartolomeja i sv. Vida. Od ovih su zvjezdicom označene već davno iščezle. Drvena je kapela sv. Trojstva zamijenjena zidanom crkvom; to je današnja župna crkva u Kraljevcu, kojoj spada sada i kapela sv. Josipa, dok ona sv. Vida u Merenju postoji oštećena od groma.

Crkva u Rozgi obična je barokna građevina, sasvim novo opravljena i sa modernim slikama urešena. Od staroga uređaja nema ništa, nego se ističu banalni svetački likovi tirolske fabrikacije. Od posuda je crkvenoga spomena vrijedan kalež bez zapisa, očito iz početka XVII. vijeka, sa kupom, kako je nalazimo kod gotskih kaleža, jakim čvorom (nodus) i prikovanim posrebrnim uresima. I monstranca je dosta ukusno djelo iz početka XVIII. vijeka, barokna, bez kasnijega pretrpavanja. Kraj okvira za hostiju dobro je izrađen lik Marije i Josipa, u medaljonu glava trpećeg Isusa, a pod okvirom drže dva anđela rubac Veronikin.

Dva su zvona starija. Manje (visoko 49, šir. 50 cm) nosi napis: JOANN. RISER FVDIT ME ZAGRABLÆ 1768., veće (61 × 72) NICOLAVS VRBANVS BOSET CILEÆ EM (!) FVDIT ANNO 1689. Izim napisa nemaju zvona nikaka osobita ukrasa.

Kud i kamo zanimljiviji od crkve je župni stan od drva (sl. 82), koji će se doskora zamijeniti zidanim župnim stanom. To je tip drvene boljarske kuće zagorske, kakovih je već vrlo malo. Pred kućom je drven hodnik. U gornjem spratu su odaje za stanovanje.



Sl. 82. Župni stan u Rozgi.

2. Župna crkva u Kraljevcu slaba je gradnja, veoma oštećena od potresa. Nema ništa spomena vrijedna. Nad ulazom je napis: DOMVS DEI — ET PORTA COELI — CVRA PAROCHI PA. PO — LACHNIK AC LARGITATE — PAROCHI-ANORVM SVR — EXIT ANNO DOM. 1836. Župa je od g. 1780.

3. Klanječka je župa povjerena Franjevcima. Tu je već prije postojala crkva u Franjevacu obljubljen svecu sv. Leonarda, a g. 1628. darovaše Sigismund Erdödy i brat mu Nikola tu crkvu s grobljem definatoru franjevačkom Mihajlu Kumoru. Iz XVII. je vijeka i samostan i crkva. Građevine sasvim po određenoj shemi:

uz prostranu trokrlnu se zgradu prislonila barokna crkva sa dvije pobočne kapele. U rakama počivaju članovi porodice Erdödy: sam osnivač ban Sigismund († 1639.), Emerik Erdödy († 1690.), Franjo Erdödy († 1694.), Nikola IV. Erdödy († 1706.), Elizabeta Erdödy rod. Rakoczy († 1707.), Karlo Erdödy († 1793.). Crkvu je posvetio biskup P. Petretić g. 1663. Od g. 1789. franjevci su i župnici.

Sama crkva islikana je brojnim, upravo nemogućim modernim slikarijama, a pretjerana pozlata čini ju vrlo neukusnom. Od starijih spomena vrijednih stvari spomenuti je posudicu za sv. vodu uz sakristiju, koju drži dosta primitivno izrađena ruka. Najbolji je predmet u crkvi klupa s desna oltaru, izrađena polovicom XVIII. vijeka, sa intarzijom od drva. Očito je i na lijevoj strani postojala nalika klupa, koje danas više nema. Toj klupi odgovaraju vanredno lijepi i veliki ormari u sakristiji, u kojim ćemo uzalud tražiti iole znatniji komad crkvenoga posuda. Prava je umjetnina veliki drveni, finim srebrnim ornamentima okovani križ (sl. 83), poklon Gabr. Ant. Erdöda iz g. 1715., sa umjetnički izrađenim corpusom. Votivni zapis glasi: S. Antonio de Padua Clanity venerato obtulit Gabr. Antonius e comitibus Erdödy de Monyorokerek, Dei et apple Sedis gratia Eppus. Agriensis, Comitūm Heves et exterioris Szolnok supremus eorundemque nec non Montis Claudy et comtus Varasdinensis Perpetuus Comes, Abbas S. Georgy de Jak, S. C. R. Mattis Consiliarius A. 1715.



Sl. 83. Klanjec. Srebrnom okovani križ u samostanu iz g. 1725.

Nad ulazom u samostan su grbovi Erdödyja i rodbinskih familija s napisom: Fundatores.

3. Luka (Krajska Ves), župa od 1789. ima novu, poslije požara od g. 1857. sazidanu crkvu u pseudogotskom slogu. Zanimljiva je u toj župi starinska drvena kapela Žejinec, koja potječe valjda još iz XVII. vijeka.

4. i 5. V. Trgovište ima novu crkvu sazidanu g. 1876. Nu ta prastara župa imala je prije svoju crkvu na nedalekom brijegu, gdje se i danas nalazi potpuno opravljena, dok od blize kapele sv. Antuna (još na Beyschlagovoj karti) nema više ništa; tek se mjesto njeno razabire. Kapela, koje spominju većinom stare vi-

zite (naročito ona od g. 1687.), skoro je sasvim nestalo: ona sv. 3 kralja pretvorena je u župnu crkvu današnje župe Erpenje (Hum). Crkva sv. Jurja (sl. 84 i 85) na brijegu Jezero kasnogotska je građevina, na kojoj se je još sačuvao slučajem otkriven kasnogotski prozor. Nad iščezlim oltarom Isusovim stajao je napis s grbom Emerika Gjüre Erdödyja iz g. 1719., smješten sada na oltaru B. D. Marije Sniježne. Crkva ima dva vrlo lijepa starija kaleža (sl. 86) i baroknu monstrancu. Od četiri zvona jedno je iz g. 1793. sa napisom: FVSA ZAGRABIÆ ANTONIO SIFRER 1793.

6. U Selima Zagorskim na Sutli već je g. 1334. postojala župa, nu od stare se crkve nije ništa sačuvalo. Sadašnja je slabašna kasna barokna građevina, u kojoj do kićenoga ciborija nema ništa iole vrijednijega. Od zvona jedno je iz XVIII. vijeka s napisom FRANZ KEISSER in CILLI HAT MICH GEGOSSEN ANNO 1781. Tu je nekad imao posjed zagrebački biskup Galliuiff; na balkonu njegova doma još stoji njegov grb. Od prijašnjih se utvrda nije ništa sačuvalo.



Sl. 84. Jezero. Prijašnja župna crkva.

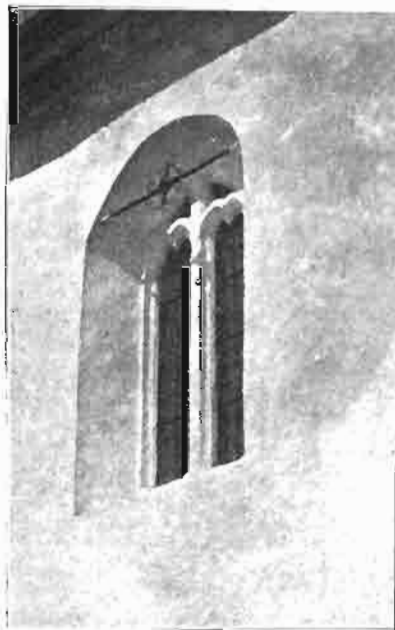

Sl. 85. Jezero. Novo otkriven prozor stare župne crkve.

K ovoj župi spada i oveća kapelica sv. Ivana u zaselku Ivaniću tik do Desinića. Već je u vizitaciji od g. 1639. spomenuta, g. 1686. cijelo joj je već svetište svodeno; zvonik je sazidan g. 1694., kada je i nov tabulatum u ladu postavljen. Za glavni kamen gotskoga svetišta pokazuje glavu starca, očito Boga oca. Ima tri zvona. Jedno je novo, drugo ima zapis: SANCTA MARIA ORA PRO NOBIS † ANNO 1760 GASPAR BALTHASAR SCHNEIDER ME FVDIT. Treće je iz grada Velikoga Tabora s napisom: † SANCTA MARIA ORA PRO NOBIS ANNO 1696. Pred crkvom stoji na kamenom stupu starinski kameni križ neobična oblika bez napisa.

7. Ni u baroknoj crkvi župe Poljana (od g. 1788.), posvećenoj sv. Ani, nije

se sačuvao nijedan vrijedniji komad; tek je spomena vrijedno zvono: JOH. STEINMETZ ME FVDIT. CILLEAE ANNO 1799. Začudno je koliko zvona imadu i manje kapelice. Kapelica Marije Magdalene župe Poljanska ima 4 zvona, od kojih su tri sa napisima. Prvo: SANCTA MARIA MAGDALENA ORA PRO NOBIS ANNO 1656. To je zvono urešeno lijepim reljefom raspetoga Isusa. Napis drugog zvona glasi: SANCTA MARIA, MATER DEI ORA PRO NOBIS ANNO 1767.; dolje: GASPAR BALTHASAR SCHNEIDER ME FVDIT. Treće: SANCTA MARIA MATER DEI ORA PRO NOBIS — CONRADVS SCHNEIDER CILLIAE ME FVDIT 1712.

8. Desinić (Desinche) stara je župa, kojoj je crkva posvećena sv. Jurju, a spominje se već 1334.: eccl. s. Georgii de Zothla. Stare crkve, koju je g. 1688. posvetio biskup Aleks. Ignj. Mikulić, nema više, nu poznamo ju još iz starih fotografija. Svojom vanredno visokom kapom na tornju pokazivala je već na susjedstvo Štajerske. Nova crkva sagrađena je tako, da su se neki dijelovi te stare crkve ugradili u novu, nu žalibože ne baš sretno. Potanko su i stara i nova crkva opisane u



Sl. 86. Jezero. Dva kaleža iz stare župne crkve.



Sl. 87. Monstranca u župnoj crkvi u Desiniću.

„Viestima društva inženira i arhitekta“ g. 1903. br. 4., gdje su i svi važniji nacrti priloženi. Jedva dograđeni zvonik uništila je doskora vatra i nestalo je tako starih zvonova. Prije g. 1639. imala je ova crkva tabulatum pictum. Iz ove crkve, u kojoj spominje vizita od g. 1639. tri srebrena kaleža, potječe stari misal, koji se čuva u

Zagrebu. Te je godine načinjena i osebujna monstranca od srebra (sl. 87), po svoj prilici rad domaćega majstora, koji je i renesansne i gotske motive upotrijebio za ukras svoga djela. Ispred spremišta za svetotajstvo izrađena je surova prikaza sv. Jurja, koji ubija zmaja. Svakako originalna radnja. Napis T. R. P. T. F. D. P. 1639. ne da se protumačiti. Osim toga ima crkva tri bolja barokna kaleža. Kako se starije misno ruho u ovom kraju inače nije gotovo nikako sačuvalo, spomenuti je vrlo bogato zlatom vezenu kazulu od jelenje kože iz konca XVIII. vijeka.

U crkvi je nadgrobni spomenik Petra II. Ratkaja (sl. 88), koji je navodno početkom XIX. vijeka donešen iz Velikoga Tabora. Prikazuje krupna bradata čovjeka u teškom oklopu, oboružana mačem i buzdovanom. Napis je priopćen kod Kukuljevića str. 33. Petar Ratkaj umro je (Starine XIX. 49) u ve-



Sl. 88. Nadgrobni spomenik Petra II. Ratkaja u župnoj crkvi u Desiniću.



Sl. 89. Kip Marije s Isusom na raskršću kod Desinića.

ljači 1586., bio je zapovjednik nad 50 konjanika u Gradcu i po svjedočanstvu Vida Haleka znamenita osoba u Hrvatskoj. Navodi Kukuljevićevi o njemu nisu ispravni.

Spomenute g. 1639. imala je crkva u Desiniću 7 kapela: ona u Vinagori postala je župnom crkvom, dok ona sv. Mihajla u Sopotu ne pripada više ovoj župi. Danas nema ni jedne do priručne kapelice uz župni stan iz početka XIX. vijeka.

Na putu prema Pregradi nalazi se dobro sačuvani kip Marije s Isusom (sl. 89) na kapitelu kratkoga stupa, pod kojim je kapelica. Drugdje su ovakovi spomenici često na raskršćima puteva, ali ih kod nas ima razmjerno malo. U klanječkom i pregradskom kotaru jedan je još ispod crkve u Taborskom a drugi prama crkvi u Prišlinu; oba su označena godinom 1612. Onaj u Taborskom jednostavan je stup sa nelijepim likom Marijinim, dok je onaj u Prišlinu učinjen malom kapelicom.



Sl. 90. Župna crkva u Vinagori.

9. G. 1870. osnovana je župa u Vinagori, kojoj se crkva (sl. 90) ističe prekrasnim položajem visoko na brijegu. Crkva je vrlo površno sazidana barokna građevina, sa dolje četverostranim, gore osmerostranim zvonikom sa lijepom baroknom kapom. Crkva je poput proštenjarskih crkava XVIII. vijeka opasana cincurom, kojoj su u uglove sprijeda ugrađena dva tornjića pred crkvenim portalom. U crkvi je zavjetna slika, koja prikazuje seljake u sad već iščezloj narodnoj nošnji i dobar portret biskupa senjskoga Adama Ratkaja, sina Sigismunda Ratkaja († 1699). Taj je g. 1706. bio opat B. D. M. de valle Paradisi a g. 1712: biskup senjski, gdje je uspješno ustao protiv šizme u Lici i Krbavi. Kasnije ode na svoje imanje Stenjevec, gdje je i umro g. 1718.<sup>1</sup> Portret je načinjen g. 1713.

Od tri zvona s napisima zanimljivo je prvo, koje je zvonoljevac originalno uresio, utisnuvši u kalup okosnicu lista, tako da danas taj list resi u reliefu zvono. Napis mu glasi: JESVS NAZARENVS REX IVDAEORVM — ANNO

1773 CASPAR BALTHASAR SCHNEIDER CILLIAE ME FVDIT. Drugo također iz Celja ima napis: MARIA MATER DEI ORA PRO NOBIS. CONRADVS SCHNEIDER FVDIT ME CILLIAE ANNO 1716. Treće je iz Ljubljane: DNI JESV CHRISTI. ZV LAYBACH GOSS MICH ELIAS SAMBRACKH A. D. 1607.

Na kapelici sv. Mihalja u selu Sopote donji je dio zvonika od vanredno fino izrađenih kvadra sastavljen. Čini se, da je to najstariji dio te kapele. Od tri zvona jedno je iz XVIII. vijeka iz tvornice Balt. Schneidera u Celju.

10. Kostelska se župa sv. Emerika spominje također već g. 1334., nu sadašnja je crkva neukusna građevina XIX. vijeka, smještena ispod građine dosta neumjesno u ovaj slikoviti kraj. Za staru crkvu veli vizita od g. 1639., da je bila

<sup>1</sup> Laszowski: Prosvjeta 1895 str. 240.



postrana i dobro pokrita *cum tabulatu antiquo*. Ima zvono iz g. 1697. sa napisom: AVS DEM FEIR PIN ICH GFOSSEN 1597.

Nedaleko župne crkve stoji skroz zapuštena kapelica trpećega Isusa (sl. 91). Koliko je nezgodna građevina župne crkve, toliko je skladna i u svoj svojoj trošnosti ova kapela, koju je po napisu nad originalnim portalom sazidao neznani majstor g. 1800. Do okrugle glavne lađe prislanja se zvonik s jedne a svetište s druge strane. Žalibože nema sredstava, da se ova skroz originalna kapelica od propasti spasi.

11. Crkvu sv. Petra u Prišlinu, spominje vizita od g. 1639. kao kapelu Marije Taborske. Bila je zidana te joj je g. 1700. nova kapela prizidana. Današnja nova crkva djelo je XIX. vijeka, ali da je tu drevna crkva postojala, svjedoči zvono XV. vijeka s napisom gotskim pismenima (sl. 92): SI DEVS † PRO NOBIS — QVIS † CONTRA † NOS † MCCCCXXIII. Na batu zabilježena je godina 1766. Druga dva zvana salio je Ant. Fiel u Varaždinu 1825. i 1834.

12. Najviše je iz prošlih dana sačuvala župna crkva u Tuhlju (sl. 93 i 94). Istina u popisu od g. 1334. još je ne nalazimo, nu svakako je u XV. vijeku morala postojati, jer su i neki dijelovi današnje crkve iz toga doba. Crkva je gotska: svetište je sačuvalo još i stari gotski svod, prozori su svi bez mrežišta. Uz sakristiju prizidana je kasnije na lijevo sakristija. Glavna lađa je mnogo pretrpila od potresa, pa je vrlo mnogo restaurirana. Potporni pilovi unutar crkve sazidani su uz zid crkve, te noseć svodove stvaraju male pokrajne kapelice. Zvonik je kasno uzidan, barokno pokriven, sa pseudo-



Sl. 91. Kapelica nedaleko župne crkve u Kostelu.

**+SI+DEVS+†PRO+NOBIS—QVIS+CONTRA+†NOS+†MCCCC**

**XXIII**

Sl. 92. Napis na starom zvonu crkve u Prišlinu.

gotskim portalom, koji vodi do lijepih gvozdениh vrata iz g. 1805. (sl. 95). Na desnoj strani glavne lađe postran je ulaz. Crkvice, smještena u nizinu pod brijeg, neobično je vlažna, te se od moderne slikarije već slabo što i razabire. Barokni oltari spomena su vrijedni radi svoje neobično surove izradbe.

Crkva ima nekoliko lijepih baroknih kaleža. Najljepši (sl. 96) je iz početka XVII. vijeka sa votivnim zapisom: BEATAE · MARIE · VIRGINI · IN · THUHAL · OBLA-

TVS · anno domini 1616. Srebrni ornamenti podnožja izrezani su i prikovani uz podnožje; nodus je splošten. Lijep je i ciborij (sl. 97). Ornamenti pokrovca i stalka su čakanovani. Napis sastoji iz samih slova: H. C. F. A. R. D. G. P. P. T. V. A. V. P. E. T. B. V. M. A. D. 1690. za koje se naslućuje, da označuju: Hunc calicem fecit admodum reverendus dominus Georgius Prekrit, parochus parochiae Tuhalensis vice archidiaconus Urbocensis . . . . .

Zvona su nespretno obješana, te se napisi teško čitaju. Jedno nosi napis: JESV FILI DEI VNI MISERERE NOBIS a. D. 1636. MICHAEL MEN . . . . . ME FECIT; drugo je lijevano g. 1737. u Zagrebu, a od napisa na trećem može se tek konac pročitati . . . . . DOMINE ET NE DESOLETVR TERRA. ANNO 1667.

Bliza kapela sv. Josipa sa velikim zvonom iz g. 1830. zanimljiva je stoga, što je prizidana uz toranj, koji je već prije postojao, dok je neznatna kapelica sv. Križa spomena vrijedna tek stoga, što je ulaz probijen kroz svetište, dok je uz stari ulaz danas smješten oltar.

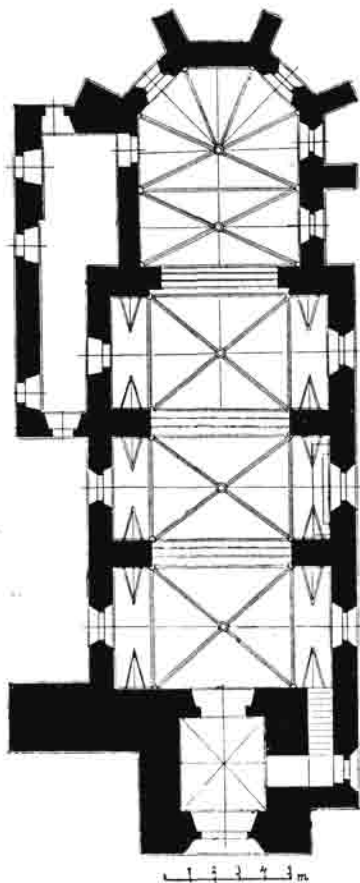

Sl. 93. Tloris župne crkve u Tuhlju.



Sl. 94. Svetište crkve u Tuhlju.

13. Kasnogotska župna crkva B. D. Marije (sl. 98 i 99) u Taborском (opć. Hum na Sutli) jamačno je najljepša od svih doslije spomenutih crkvenih građevina. Smještena na brijegu u prekrasnom kraju tik do Rogaca, sa osebujnim brdom sv. Donata u pozadini, ističe se već iz daleka. Pristup do nje olakšan je nadkrivenim stubištem sa postranim masivnim stupovima. Ovo je bila isprva filijalna crkva, dok je župna bila sadašnja kapela sv. Vida u blizom Klenovcu; nu i onda se čuvalo u Taborском svetotajstvo. Lijevu kapelu sv. Josipa dao je g. 1687. sazidati Sigismund Ratkaj, dok je suprotna sv. Ivana sagrađena tek g. 1739. U svetištu bila je kripta porodice Ratkaj, u lađi župnička i ona porodica Benčić i Vukmanić. Zvonik je sagrađen kasnije,

a pokriven je ljepušnom baroknom kapom. Crkva je kasnogotska građevina sa zvjezdastim svodom, kojemu rebra počivaju na priprosto izrađenim stupovima. Od crkvenoga posuda spomena je vrijedan kalež iz g. 1752. urešen (nepoznatim) grbom i barokna monstranca sa njemačkim zapisom u tri dijela :

HIER	WEL	DIE
IST DAS	ICHSHIN	SINDdeR
LAMGOTES	NIMBT	WELT

(Hier ist das Lamm Gottes, welches hin nimmt die Sünden der Welt).



Sl. 95. Željezna vrata župne crkve u Tuhlju.

I u gornjem je dijelu zapis u tri dijela :

JeSuS	Der	EIN
VON NA	IVD	XIN
ZARETH	EN	IG

(Jesus von Nazareth, der Juden ein Kinig).

Od 5 zvona (tri su iz 19. vijeka) jedno je iz g. 1650. s napisom: IESVS SALVS VERA VITA RESVRECTIO MISERERE NOSTRI ANNO 1650., dok drugo ima tri zapisa; gore: SCHANTA (!) MARIA MATER DEI ORA PRO NOBIS, dolje: CONRADVS SCHNEIDER ME FVDIT ANNO 1747. a u sredini: B. V. M. IN COELO ASSVMPT.Æ DE KYSTHABOR PAROCHIAE S. A. R. D. C. S. P. L.

Ovoj župi pripada kapela sv. Ivana u Lastinama. G. 1639. bila je zapuštena, pa je gener. dom. Zuirchich novu obećao i valjda 1644. i načinio, kako je napisano nad ulazom u kapelu. U ovoj kapelici, sa visokom šiljastom kapom na tornju, nalazi se sada stari oltar župne crkve, gotovo najbolji u ova dva kotara.

Već se spominjuć grad Vrbovac spomenula i kapela Sv. Vida u Klenovcu.



Sl. 96. Kalež župne crkve u Tuhlju iz g. 1616. Sl. 97. Ciborij crkve u Tuhlju iz g. 1690.

G. 1696. navodi se ruševno svetište, pa je starješina Iv. Kecur obrekao, da će novo načiniti, koje se g. 1700. i sagradilo. Crkvice je to gotska, svetište je sada zatvoreno sa dvije stranice, tako da svršava šiljem. Taj je završetak svetišta neobično rijedak. U crkvi je zvono bez napisa, valjkaste forme. Dok su kasnije zvona šira nego viša, stara su ili podjednakih izmjera ili im je visina nešto veća od širine.

14. I pregradska je župa vrlo stara te se spominje već g. 1334. Nu crkva je današnja (sl. 100) novogradnja iz g. 1818., kako napis nad ulazom svjedoči. Stara je crkva Pregradska (1639.) bila svodena, imala je 3 oltara, zidano pjevalište i drven zvonik sa tri zvona. Nu nova crkva u Pregradi zaslužuje svakako, da se ubroji među rijetke

naše spomenike. U ono teško doba smogla su se sredstva, da se podigne najveća zagorska crkva, u koju su jedino mogli stare orgulje zagrebačke stolne crkve prenijeti, gdje se i sada nalaze. Glavna je lađa visokim kubetom natkrivena, pa je graditelj umjeo da tu stvori doista dostojanstvenu prostoriju. Dva tornja postavljena su uz ulaz, nad kojim je izvrsno sačuvana freskoslika. Crkva je građena u prelaznom slogu svoga vremena, kada su nemirne barokne forme već potpuno iščezle, pa ih je svuda linija nadomještala. Svakako je građevina vrijedna, da se potanko snimi.

Grobnu ploču Gorupa i šnjom sduženu Simona Keglevića (sl. 101) prikazao je Kukuljević u Natpisima str. 188.



Sl. 98. Župna crkva u Taborskom.

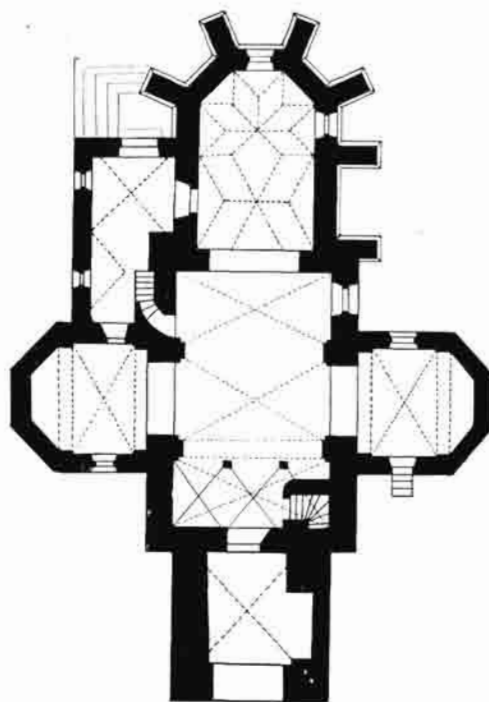

Sl. 99. Tloris župne crkve u Taborskom.

Na Kuni gori nad Pregradom nalaze se ostaci dviju kapela, koje su još g. 1801. postojale, jer ih nalazimo na karti Beyschlagovoj. Za jednu se barem dade ustanoviti, da je bila gotska, oko 16 m dugačka a oko 7 m široka, dok se od druge tek neznatni ostaci vide.

15. Crkva u Krapinskim Toplicama nekusna je građevina, koja je početkom XIX. vijeka ponovno sazidana na ruševinama stare crkve. Nad portalom je napisano:

Sepulta Ruinis Antiqua  
Pia Parochi Populique mei Largitate  
Jam nova resurgo. Anno 1829.

Nutarnjost crkve nije bolja od vanjštine. Crkveno je posuđe bolje. Monstranca naliči onoj u Desiniću. Na jednom boljem baroknom kaležu ima zapis C P. TC. FC. 1747 P. G. S. R sa markom C. P. Najbolje je izrađen pacifikal.

Od kapela zavrijedila je spomen -ona sv. Marije Magdalene, valjda iz XVII. vijeka. Skroman kalež ima napis: Calix Capp. Sa Nc Tae M. Ma Gdal. AN. DM. 1690, a jedno od dvaju zvona: SOLI DEO GLORIA ANNO 1652.

Dok su sredovječni spomenici profanoga graditeljstva u ovim krajevima Zagorja znatni, crkveni su nerazmjerno slabi. Tek je crkva u Tuhlju, Taborskom i Jezeru sačuvala ponešto sredovječnoga;



Sl. 100. Župna crkva u Pregradi.

ostalo su sve kasnije građevine bez veće vrijednosti. Nije se našao ni jedan bolji oltar, ni jedna važnija slika, tek rijetki komadi starijega misnoga ruha. Baroknoga crkvenoga posuda ima prilično mnogo, nu starijega nema: ni jedan se gotski komad nije sačuvaio. Kalež u Tuhlju, monstranca u Desiniću, ciborij u Tuhlju, križ u Klanjcu, najvrijedniji su komadi. Zvona su većinom u XVIII. vijeku nabavljena u Celju, jedno tek potječe iz XV. vijeka (Prišlin), jedno iz XVI. (Kostel), a nekoliko ih je iz XVII. vijeka. Starije od svih bit će zvono u kapeli sv. Vida kod Klenovca.

Nadgrobnih spomenika ima u crkvi Desiničkoj (Petar Ratkaj) i u Pregradskoj (Gorup i Simon Keglević). Spomenici u drugim crkvama iz novijega su vremena te nemaju nikakve umjetničke vrijednosti. Jedino bi valjalo ovdje istaći divot lijes S. Erdödyja u grobnici franjevačke crkve u Klanjcu.

Preko Sutle nalazi se lijep crkveni spomenik, hrvatski doduše, nu na štajerskom tlu. Tu je postojao prostrani grad Olimje,<sup>1</sup> građen u četverokut sa okruglom kulom u svakom uglu (sl. 102). Nad ulazom, do kojega se dolazilo diživim mostom, zabilježena je g. 1550., nu grad se već g. 1404. spominje. Protonotar Ivan Zakmardi de Dijankovec<sup>2</sup> podigao je tu pavlinski samostan za hrvatske Pavline g. 1662. Par godina kasnije prizidana je na zapadnoj strani crkva, koja i sada postoji (1675.). G. 1782. prestade

<sup>1</sup> Orožen: Das Dekanat Drachenburg. 1887 str. 508.

<sup>2</sup> Dr. K. Horvat u Radu 160 str. 97.

ovaj manastir; danas su dva krila nekadašnjega grada porušena a crkva je postala župnom. Crkva je prostrana građevina, kojoj je svetište ravnim zidom završeno. Cijela je barokno svodena a ima jednu pobočnu kapelu. Od sedam oltara najvažniji je glavni, koji se u tri odjela diže do visokoga svoda. Svaki je odjel razdijeljen stupovima u tri dijela, oko kojih se ovijaju prebogato pozlaćeni barokni ornamenti. U pojedinim su razdjelcima figure, u onom drugoga sprata u sredini slika. Ma da i jest vanredno kićen, ipak se ne javlja neugodni osjećaj prenatrpanosti<sup>1</sup>. Crkva je g. 1740. izslikana; žalibože su slikarije u glavnoj lađi kasnije premazane krečom. Nu ono, što je preostalo u pobočnoj lađi (sl. 103) i u svetištu, pokazuje, da su tu radili Pavlini umjetnici isto onako kao što su i u Lepoglavi uresili crkvu bujnim slikarijama. Možda su i bili isti pavlinski slikari. Pa ma da to i nisu umjetnine prvoga reda, ipak stoje, zadržavši još danas i sav sjaj svojih boja, i vještačkim crtanjem figura i dobrom kompozicijom daleko nad slikarijama, kojima su ostale susjedne crkve u našim stranama izmaljane. Naročito se to osjeća, kada se u istoj crkvi nađu djela staroga i novoga slikara na pr. u crkvi na Trškom vrhu, gdje je ponutrina urešena od majstora XVIII. vijeka, dok su bezbrojne žalosne slikarije u cincturi gotovo poldrug stoljeća kasnije načinjene. To je očit nazadak. A tko se pozabavi ostacima slikarija hrvatskih Pavlina, toga pravoga gospodskoga reda, morat će skrenuti i u Olimje, da prouči i ove uspomene žalibože dokinutog reda.



Sl. 103. Nadgrobna ploča Sim. Keglevića i Gorupa u crkvi u Pregradi.



Sl. 102. Nekadašnji pavlinski samostan u Olimju.

<sup>1</sup> Čini se, da su se Pavlini u Olimju bavili izradbom oltara. Tako se čita, da je g. 1690. kupio Juraj Prekrit, župnik Tuheljski (koji je valjda dao načiniti onaj lijepi ciborij u Tuhlju)

od Pavlina u Olimju oltar za 100 imperijala za crkvu u Selima, gdje je neko vrijeme Pavlin upravljao župom.



Sl. 103. Olimje. Dio slikarija na stropu pobočne kapele.

#### IV.

U slijedećim će se prikazima pokazati nastojanje povjerenstva oko sačuvanja, dotično valjana konserviranja nekih spomenika. Radi se o pojedinim slučajevima, koji su tijekom g. 1911. povjerenstvu predloženi bili.

##### 1. Križevac. Crkva sv. Križa (sl. 104—107).

O toj su crkvi pisali Fr. Rački: Skok u Križevce i župna crkva sv. Križa (Vijenac 1876) i Iv. Tkalčić: Blagoslov i obnova stare župne crkve sv. Križa u Križevcima (Kat. list 1883. 20. IX.). O njoj govore i vizitacije, a stariji se nacrti te crkve nalaze u rukopisu u dvorskoj knjižnici u Beču br. 8609, 13. i na bakrorezu XVIII. v.

Crkva je sv. Križa gotska građevina, očito negda bez tornja. Svetište ima prvotni gotski svod na dva polja, rebra svodovlja počivaju na konzolama, od kojih jedna ima ljudski lik, a suprotna lik neke nemani. Svetište je završeno sa tri stranice osmerokuta. Otpornjaci vani odgovaraju točno rebrima svodovlja u nutrašnjosti crkve. Na istočnoj i južnoj strani ima svetište 4 dvočlana gotska prozora, ali se je tek na jednom sačuvao srednji stupac. Kako risarija iz g. 1881. pokazuje, ti su prozori bili zazidani, a to je dao valjda veliki župan Otto Sermage g. 1848. načiniti. Na nutarnjoj sjevernoj strani svetišta ima arhitektonski uokvirena dovratnica, na kojoj je uklesana godina 1498. Tu su nekada bila vrata, koja su vodila u danas iščezlu sakristiju, što se je otkapanjem potvrdilo. Nu ta godina ne mora biti oznaka godine, u kojoj je samo svetište građeno; ono može i iz ranijega vremena potjecati. Na južnoj stijeni svetišta uokvirena je udubina kasnogotskih oblika, jamačno određena za pontifikalni stolac.

Lada nema izvana potpornjaka. Već to upućuje, da je tu morao biti prije ravan drveni strop, pa to potvrđuje i nalaz na samoj građi: nutarnja se je žbuka u podkrovlju gotovo do visine krovnih greda sačuvala, dapače su ostali i neki drveni klinovi (Mauerdübel), na kojima je vjerojatno bio pričvršćen okvir drvenoga stropa.



To je bila tipična forma naših starih gotških crkvice, kako se to često može vidjeti. U lađi su otkrivena tri gotška prozora, koja sežu daleko nad kasnije ugrađeni barokni svod lađe. Valjda je drveni strop (*tabulatum pictum*) kasnije strunuo, pa ga je valjalo zamijeniti novim. Majstor je dobio nalog, da presvodi lađu, te je to učinio, presvodivši je na 4 polja, radi kojih su unutar crkve uzidani pilovi i provedene jake željezne spone u glavnim lukovima. To je presvodenje moralo dakako prouzrokovati, te su sada previsoki gotški prozori zazidani, pa niži barokni načinjeni. Taj se proces može opaziti kod mnogih drugih crkava u Hrvatskoj. Mjesto triju gotških prozora učinjena su sada 4 barokna. Stari gotški postrani ulaz nalazi se pod drugim novim prozorom; forme toga ulaza nisu iste gotške kao one kod



Sl. 104. Križevac. Crkva sv. Križa prije restauracije.  
(Na lađi su otkriveni tragovi prijašnjih gotških prozora.)

svetišta. Na suprotnoj je strani bila kasno prigradna kapela sv. Josipa; otkrio se dapače luk, gdje je bio ulaz u tu kapelu. Navodno je i tu kapelu veliki župan Oto Sermage dao g. 1848. porušiti. Ugao sjeverne lađe neobično je nespretnim, danas trošnim otpornjakom pojačan.

Iz lađe vodi i danas gotški vratni otvor u prolaz kroz toranj. Vrlo je vjerojatno, da je tu u samoj lađi bio glavni ulaz u crkvu i da su tu bila prvotna crkvena vrata, jer se još i sada vide babcu za vratnice. Spomenuti je još pjevalište, koje je kasno na tri luka ugrađeno, pa se u gotovu crkvu nelijepo uturnulo.

Toranj je prigradnja iz kasnijega doba, učinjena u dva maha. Dolnji je dio mogao nastati g. 1643., koja je godina na tornju i ubilježena, gornji g. 1740., kada se je učinila renovacija.

Krovište je iz novijega vremena; očiti znaci pokazuju, da je prijašnje krovište bilo znatno strmije. Nad lađom je krovište još dobro uzdržano, nad svetištem je mnogo slabije. Krov tornja, niska piramida, sada je posvema trošan.

Crkva je jednostavno obijeljena. Do g. 1883. služila je koječemu; te je godine opet uspostavljena, pa se tada namjeriše na dvije slike na stijeni svetišta. Jedna je navodno prikazivala uskrsnuće Isusovo (u gornjem dijelu) sa dva anđela. Dolje je bio biskup i uz njega djakon s otvorenom knjigom, u kojoj je zapisano bilo: Jesu Christe, fili dei, miserere mei! Na desno je bio lik kralja s krunom na glavi. Druga je slika prikazivala raspetoga Isusa. Kako su slike bile već vrlo trošne, dao ih je inžinir Lypold premazati. Glavni je oltar dao načiniti Ivan Zakmardi de Dijankovec iz finoga mramora za stolnu crkvu zagrebačku. Kada su tamo uklonili stare oltare, dopremljen je ovaj u Križevac.



Sl. 105. Križevac. Crkva sv. Križa sa zazidanim prozorima svetišta.  
Po nacrtu Milana Sunka.

Za potvrdu u ovom prikazu navedenih činjenica sadašnjega stanja crkve vrijede i bilješke iz starih vizitacija. Da je još g. 1706. bila lađa pokrivena drvenim stropom, svjedoči vizita te godine: . . . cujus corpus tabulato picto cohonestatur, sanctuarium vero sub fornice. G. 1720. crkva je već presvođena: „extra moenia sita ad orientem, ac tota sub fornice, cujus pavimentum ex lateribus est; penes sacristiam cathedra murata ad occidentem . . . supra portam occidentalem habet chorum muratum, in quo organum sat magnum et clarum . . . estque sub arcu

sanctuarij crux magna in trabe posita . . Crypta una in ecclesia habetur et haec in sanctuario existens ac deserviens pro parcho loci . . .“ Iz vizite od g. 1726.: in hac ecclesia a septentrione versus portam minorem perforato pariete exstructa est capella S. Josephi cum quattuor fenestris, quorum duae sunt oblongae.

Zastupstvo grada Križevca sa načelnikom drom. Pomperom zauzelo se, da se taj spomenik sačuva. Znatnim troškovima dadoše učiniti nekolike nacрте, te ih predložiše povjerenstvu. Nu kako je većina nacрта htjela iz ove skromne crkvice učiniti katedralu u malom, mogao se ozbiljno uzeti u obzir tek nacrt arhitekta Podhorskoga, koji je on bio označio slovom C.

Spomenulo se, da su se pretragom otkrila tri poveća gotska prozora na ladi i dva manja. Zašto su se morali zazidati, reklo se naprijed. Otkrili su se i tragovi stare sakristije i mjesto, gdje je postojala kapela sv. Josipa.

Kako je crkva u glavnim dijelovima u skroz dobrom stanju, pa kako se i najpomnijom restauracijom često uništava ona osobita patina, kojom je vrijeme obilježilo starinu, bilo bi najzgodnije, da se u građevnom sastavu ništa ne mijenja; tek trošni krov zvonika imao bi se novim zamijeniti, stari krov cijele crkve temeljito opraviti i svi zidovi urediti. Taj bi način konserviranja bio i najjeftiniji i najviše bi odgovarao shvaćanju vremena. Temeljni zahtjev današnjega shvaćanja jest taj, da se ostavi kod svake građevine sve, kako je tijekom vremena nastalo, izuzevši dakako neukusne prikorpine, koje se moraju odstraniti. Zato i

jest povjerenstvo, pristajući uz ovaj logički zahtjev, moralo biti protiv svakoga rušenja baroknoga (naskroz zdravoga) svoda u ladi crkve. Htjelo se to učiniti tobože stilu za volju, jer da barokni svod u gotsku crkvu ne spada. Nu trebalo bi, da zagovaratelji te osnove pomisle, da je stil tek pojam nečesa, što nije za uvijek nepromjenljivo. Naprotiv: stil se svaki neprestano mienja i razvija, pa dobiva taj naziv tek onda, kada mijenjanje, razvijanje prestane. Pod stilom razumijeva se sve ono, po čem se karakter kojega doba određuje: pa se taj podjednako očituje u svem mišljenju i čućenju, u književnosti, znanosti i svoj umjetnosti a najvidljivije u graditeljskoj umjetnosti. Kako se sve to mijenja, mora se i „stil“ promijeniti, to jest novo doba donijet će nov izražaj za nove misli. Pa kako bi nemoguće bilo, da mi danas mislimo, osjećamo, pišemo, slikamo kao u davno, recimo gotsko doba, kako

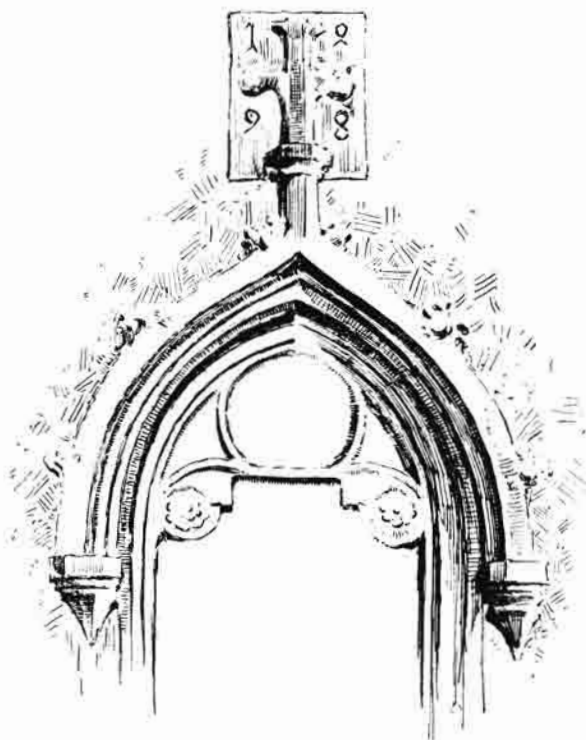

Sl. 106. Križevac. Crkva Sv. Križa.

Vratni okvir ulaza iz svetišta u (nestalu) sakristiju.

bi smiješno bilo, da se odijevamo poput ljudi u XIII. vijeku, tako je i nemoguće, da mi gradimo onako, kako su davna pokoljenja gradila. Baš nemoguće, jer sve da učinimo i najbolju kopiju koje recimo gotske građevine, ipak bi ona nosila znakove i sadašnjega vremena, pa bi tako bilo, kao da k starom kostimu upotrebimo moderni šešir!

Ovo poimanje promjenljivosti stila i osjećaj, da je vrijeme dužno, da sebi nađe svoj vlastiti izražaj i u graditeljstvu, imali su — možda i nesvjesno — oni, koji su u XVIII. vijeku dali crkvu svoditi. Majstor, koji je svodio lađu ove crkve, vidio je jamačno bar ostatke staroga tabulatuma, pa je ipak svodio prema svom vremenu barokno, a nije htio učiniti gotsko svodovlje, jer je osjećao, da mora graditi onako, kako njegovo vrijeme zahtijeva, a ne kako se je prije stotine godina radilo. Prema tomu bila bi skupocjena neistina, kad bi se čvrsti barokni svod rušio,



Sl. 107. Konzole u svetištu crkve Sv. Križa u Križevcu.

pa tabulatam umetao, za koji nitko ne zna, kakov je bio. A svaka je neistina u graditeljstvu tim neugodnija, što ostaje za daleka vremena. Istina je, da je barokni majstor morao gotske prozore žrtvovati, da uzmogne barokni svod izvesti. Opet se za volju jedinstvenosti „stila“ zahtijevalo otvorenje tih prozora, koji nisu bili ničim ukrašeni. Ali se zaboravlja, da jedinstvenosti ne može biti, kada se radi o gradnji, koja vijekove traje. Zar je možda graditelj recimo crkve u Strassburgu nastavljajući romansku gradnju, za volju „jedinstvenosti stila“ gradio dalje romanski? Ili onaj, koji je nastavio romansku katedralu sv. Stjepana u Beču? Ne, oni su gradili dalje gotski, pa su baš tim stvorili jedinstvenost gradnje a ne kamenu maskeradu. Ta do danas se nije još nitko našao, tko bi se usudio za volju te umišljene jedinstvenosti stila zahtijevati, da se na pr. romanski portal stolne crkve u Beču zamijeni gotskim!

Držeć se ovih nazora, koji su po svem kulturnom svijetu postali svojinom najširih inteligentnih krugova, nije povjerenstvo moglo nikako na to pristati, da se makne barokni svod, pa otvore od istinske nužde zatvoreni prozori. Svetište se ne treba nikako mijenjati. Zvonik je doista nerazmjernan, pa se može u jednostavnim

oblicima dograditi; stari prozori imaju svoju formu zadržati. Krov se može učiniti strmijim. Potrebno to baš nije, tek je nužna izmjena krovnoga drva nad svetištem.

Konačno se zahtijevalo, da se prigradi portal zvoniku. Neima nikaka razloga da se to ne prihvati: izgradnja se crkve time samo nastavlja. Na pitanje o „stilu“, u kojem se mora taj portal graditi, nije teško odgovoriti, ako se glavni princip ne smetne s uma. Svetište pokazuje, da je u gotsko doba građeno, lada da je u barokno presvođena, onda mora biti i gradnja današnjega doba u formama današnjega doba izvedena. To je barem na skroz jasno i logički nužno. Dakako, da se mora od graditelja, koji mora biti *umjetnik*, tražiti, da te forme dovede u sklad sa postojećim formama, tako da se stvori jedinstvenost građevine. Zato je povjerenstvo i prihvatilo nacrt arhitekta Podhorskoga, zahtijevajući samo prema jednostavnoj crkvi jednostavniji portal. Dakako, da je povjerenstvo odlučno protiv onakoga nacrt, koji ruši svod, pa meće izvana otpornjake, gdje ih nije nikada bilo i nikada trebalo. Čemu umetati gotske prozore u moderni toranj? Dakako da ima arhitekt u svakom slučaju sam dokazati, da li je doista umjetnik graditelj, koji će moći da stvori odgovarajuće forme, ili tek samo običan čovjek koji zide, što mu pada časom na pamet.

Povjerenstvu je u tom pitanju bio rad znatno olakšan tim, što je gradsko zastupstvo križevačko sa velikim razumijevanjem stvari prihvatilo načela, koje je povjerenstvo istaknulo, te je kr. zemaljska vlada uskoro mogla izdati odluku o dozvoli uređenja crkve, koja je povjerenstvo posve zadovoljila.

## 2. Obnova župne crkve u Remetincu kod Novoga Marofa. (Sl. 108—112).

U veljači 1911. pozvalo je predsjedništvo kr. zemaljske vlade ovo povjerenstvo, da se izjavi o namjeravanim popravcima crkve u Remetincu. U to je vrijeme restauracija same građevine bila malne već sasvim dovršena, tek su se konačne nuzgredne radnje imale obaviti. Nu kako se radilo i o popravku odnosno izmjeni dijelova namještaja, pobrinulo se povjerenstvo, da se stanje tih dijelova, pa stanje još neopravljenoga zvonika ispita.

Povijest crkve nije poznata, tek se malo koja vijest o njoj sačuvala. Očito je to



Sl. 108. Župna crkva u Remetincu.

bila samostanska crkva, nu za koji je red građena, ne zna se, a već se to odavna nije znalo. Tomo Kovačević spominje (u rukopisu o hrvatskim samostanima, u ark. jugosl.

akademije), da je to bio templarski samostan, a poslije templara da ga je dobio red franjevački. Franjevci su ga doista posjedovali. 22. lipnja 1556. piše kralj Ferdinand Kristoforu Baćanu, da su mu se franjevci potužili, jer da je on oteo sve dragocjenosti, koje su iz sedam franjevačkih samostana tamo pohranjene a na tisuće vrijedne bile (Kovachich M. G. Monumenta diplomatica Batthyanaiana). 19. kolovoza 1552. javlja kralj, da je odredio, da se u taj samostan metne neka posada, a to se i zbilo, jer je u kolovozu 1577. bilo u Remetincu 50 haramija. (Lopašić: Acta conf. I 35). Turci su samostan i samostansku crkvu pretvorili u ruševinu, te je tek Adam Batthyani, posjednik blizoga Grebengrada g. 1639. opet doveo franjevce, a grof Gjuro Erdödy sa suprugom Jelisavom rod. Batthyan opravio je samostan g. 1646., tako da je g. 1657. bio sasvim uređen. (Iz zapisaka u franjev. arhivu u Zagrebu). Franjevci otaše u Remetincu do g. 1790.

Svakako je samostan u vezi s blizim Grebengradom. Tradicija hoće, da ga je Herman Celjski sazidao, nu to je malo vjerojatno. Istina, zaglavno je kamenje u svetištu urešeno sa tri grba: grbom grofova Celjskih, koji je ujedno i grb Jana Vitovca, gospodara Grebengrada, grbom Hermanfija de Gereben, i grbom Batthyanijevim, pa je očito da su ove tri obitelji u vezi s gradnjom crkve, nu u kakovoj, ne može se za sada još reći.

Crkva je gotska građevina; njena 17 m dugačka i 10·70 široka lađa prevođena je prilično lijepo izvedenim mrežastim svodom na tri polja. Rebra svodova počivaju na polustupovima; na rebrima nad pjevalištem našli su se klesarski znakovi, a nije isključeno, da ih ima i na ostalim rebrima. Razmjerno niski triumfalni luk dijeli lađu od za 2 stube povišenoga svetišta. Svetište (dulj. 13·50 m, šir. 7 m, vis. 8·55 m) je nadsvodeno mrežastim svodom, bogatijim od onoga u lađi; rebra svodovlja počivaju na konzolama. Ali ovaj svod nije prvotni svod svetišta: nutarnja razdioba pokazuje četiri polja, dok bi po otpornjacima na južnoj strani crkve imali očekivati samo tri polja. Pod krovijem se još vide očiti tragovi prijašnjega svoda: na svakoj su strani samo po tri luka svoda. Samo tri zaglavna kamena u svetištu imaju grbove, te stoga nije nemoguće, da su oni postojali već u prvobitnom svodu. Po tom svemu moramo zaključiti, da je u gotsko doba svetište dva put svodeno, na što i lošije izvedeno zide upućuje. To se sudara i s vijestima, koje su o toj crkvi do nas doprle: . . . propter Turcicam depopulationem derelictus (conventus Remeticensis), mansit exinde plus quam annis nonaginta desolatus, absque *tecto et fornicibus*. (Kovačević, rukopis). Tragovi velikoga požara opazaju se i sada u zidu tornja. Vjerojatno je, da je ovaj kasniji svod nastao prije g. 1657., kada se spominje, da je zapuštena crkva bila popravljena<sup>1</sup>.

Na desnoj je strani lađe prizidana kapela Patačićeva, posvećena sv. Antunu, u kojoj su nekoji članovi te odlične hrvatske porodice našli svoj vječni pokoj. Sazidao je kapelu Baltazar Patačić († 1719.) i dao urediti bujnim dobro uzdržanim štukoornamentima, koji se ovijaju oko brojnih medaljona. U ovim su bili prikazani prizori iz sv. pisma, nu nesretna ruka neuka čovjeka dala je većinu medaljona žutom bojom premazati. Cijelu pozadinu kapele ispunja veliki barokni oltar, koji još i sada vanredno djeluje svojim lijepim formama, ma da je prvotna boja premazana zdvojnomo

<sup>1</sup> Po ovoj se vijesti (*fornicibus*) čini, da je i svod u lađi kasniji, nu zato se ne nalazi u

gradnji potvrde. Kovačević tvrdi, da je već veće drveće u crkvi izraslo bilo.

šarolijom. U stijene te kapele umetnute su nadgrobne ploče Baltazara i Bartola Patačića sa grbovima te obitelji. Priopćio ih je Kukuljević (Natpisi str. 200). U grobnici, koju pokriva kamen s teško čitljivim, surovo izrađenim napisom, nalazi se navodno pet lijesova, od kojih je jedan od bakra.

Iz svetišta ulazi se s lijeva u sakristiju, a iz ove dolazi se u toranj, koji još nije restauriran. Dolnji je dio tornja stara građevina, gornji je kasnije od drugačijega materijala sa drugačijim prozorima izveden. U starijem donjem, od vanredno čvrstoga kamena tesanca izvedenom dijelu opažaju se znakovi velike vatre. Toranj pokriva barokna kapa; u njegovom krovu ima nekoliko natrulih greda. Materijal, koji se je za gradnju crkve upotrebljavao, vrlo je lijepo tesan kamen: to je upravo gospodska građevina. U kasnije opravljanim dijelovima nalazi se i kamenje sa strijelnicama. Jak zid, nekada sav strijelnicama providen, opasuje crkvu i samostan, koji je danas župni stan. Na starijem bakrorezu iz XVIII. vijeka vidi se crkva u glavnom ovako, kako je danas. Sasvim je nestalo jednokatne zgrade, smještene lijevo od ulaza, a porušen je i poprečni zid od svetišta prema okolnom zidu. Toranj je bio pokriven jedno-

stavnom piramidom a na vršku mu je stajao gvozdeni lik Marije s djetetom, koji se i sada na tavanu nalazi. Baroknih dveri, kojima se ulazilo u predvorje, danas više nema.

Nutarnji namještaj lađe sastoji od dva oltara prilično jednostavnih nu dosta ukusnih oblika. Do nešto oštećene barokne propovjedaonice na lijevoj strani lađe

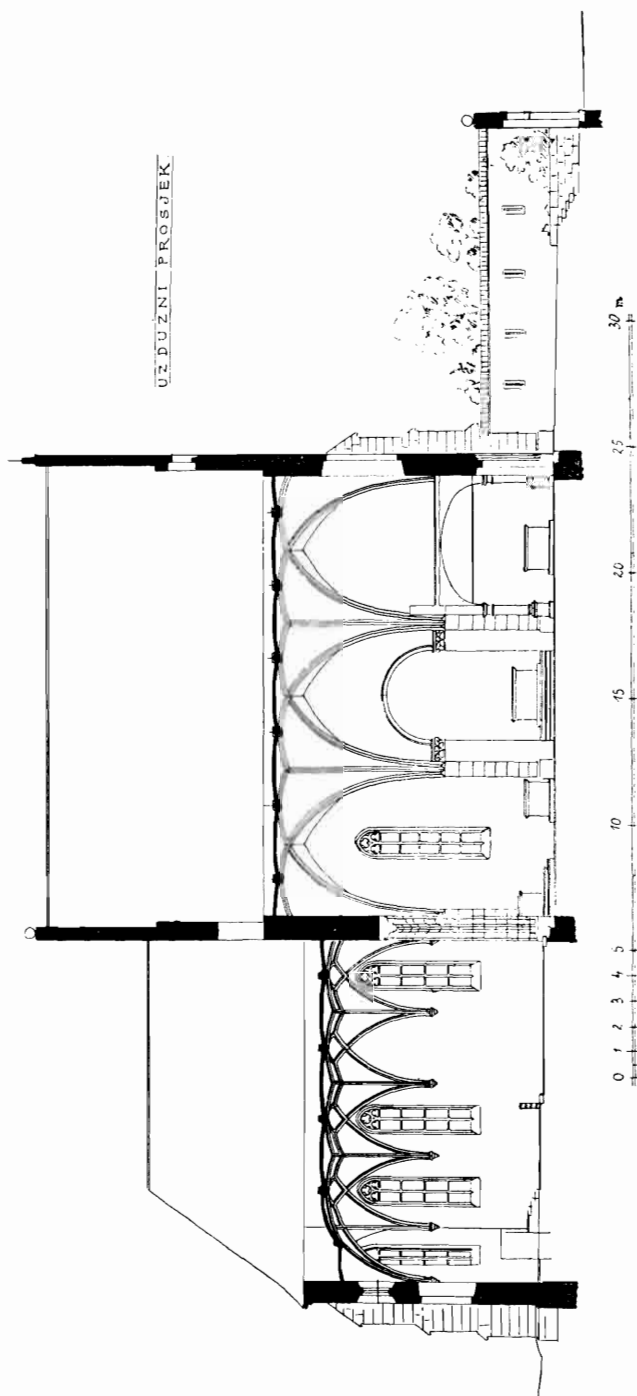

Sl. 109. Uzdužni prosjek crkve u Remetincu.

svoj Hrvatskoj. Lijevi i desni dio toga oltara razdijeljen je na 4 pojasa: u gornjem i donjem smješten je kip po jednoga evanđeliste i po jednoga crkvenoga oca, u ostala dva po tri svete, svega 20 figura. Sveci su svi oštro karakterizovani, svete ponešto šablonski prikazane. Bogato pozlaćena pozadina urešena je urezanim ornamentima. Djelo kasne gotike, očevidno južnonjemačke proveniencije. Taj oltar bit će napose prikazan, kako ta u nas rijetka umjetnina zaslužuje.

Zidovi lađe bili su urešeni i slikarijama, nu jer su bile trošne „morale su se premazati“. Svakako odaje ovaj nazor o konserviranju slikarija, kako se slabo umije cijeliti starija umjetnina, koja je za kulturno stanje svoga doba često vrlo karakteristična. Danas je crkva izmazana zelenom bojom, kamena su rebra obijeljena, a lijevo od glavnoga oltara probijen je prozor, kojemu je mrežište (Masswerk) načinjeno od cementa. Možda je — kako se tvrdi — tu doista prije i postojao prozor, nu onaj, koji ga je dao sazidati, sigurno je znao, zašto to čini.

Kako je restauracija ove crkve bila gotovo dokrajčena, povjerenstvo je tek upozorilo, da se kod analognih slučajeva ne bi rebra bijelila, jer kamen samo gubi, ako mu se poda sasvim suvišni pokrov boje. Suvišno je bito otvarati prozor s lijeve strane oltara, jer je očito bio zazidan radi toga, što s te strane udaraju oborine.

Kr. zemaljska vlada dala je za crkvu u Remetincu, kojoj je ona kolatorom, kod jednoga zagrebačkoga stolara načiniti oltar u t. zv. gotskom slogu. Stariji oltar morao se je ukloniti s onoga mjesta, kamo je bio postavljen, a da je tamo i spadao, pokazuje se na prvi pogled slike iz vremena, kada je još na starom mjestu stajao. Nu morao je van, jer se je mislilo, da je tobože opravdano, da u gotsku crkvu treba postaviti gotski oltar, pa za volju ovako nesretne ideje morao se je pravi gotski oltar iz crkve maknuti. Ta zlosretna ideja o nekakom nužnom jedinstvu sloga uništila je u Hrvatskoj već veoma mnoge spomenike, pa bi bilo poželjno, da se odsele barem više pazi na onaj mali broj, što je još preostao. U naprednijim je narodima ovakovo krivo mišljenje već izgubilo svoju moć, dapače su i obični ljudi uvidjeli suvišnost te umišljene jedinstvenosti i spoznali, „da svaka lijepa stvar može i tamo postojati, gdje nije sve u onom stilu, u kojem je ona načinjena.“ Bilo je sličnih pokušaja i



Sl. 111. Svetište crkve u Remetincu  
(sa starim žrtvenikom).



drugdje: predložili su, da valja barokne oltare izbaciti iz gotske crkve sv. Stjepana u Beču. Nu kada su htjeli početi s poslom uvidješe, da su ti barokni oltari tako svezani s gotskom crkvom, da se ne dadu nikakim tobože gotskim nadomjestiti. U jednoj drugoj romanskoj baroknim namještajem uređenoj crkvi postavili su romanski žrtvenik, tobože „jedinostvenosti“ radi, a kad tamo taj oltar jedini ne pristaje nikako u tu crkvu. Dozvolom kr. zemaljske vlade prenešen je stari oltar u Zagreb, gdje se je



Sl. 112. Propovjedaonica u župnoj crkvi u Remetincu. (Na oko sasvim ruševina).

srednji gotski dio očistio od boje, kojom su lica bila namazana, pa je danas ured arheološkoga odjela narodnoga muzeja u Zagrebu. Pri tom se pokazalo, da je taj dio oltara bio dosta zdrav, tako da bi dobro prepariran mogao još i više stoljeća na svom mjestu postojati. Prigovorit će tko, da ne bi bilo napretka, kada bi se samo staro čuvalo. Ali napredak sastoji u tom, da se na mjesto staroga bolje novo stvori, a ni najveći neprijatelj starina ne će moći ustvrditi, da je današnji oltar ma u čem bolji od prijašnjega. Crkva je svakako izgubila vrijedan jedan spomenik.

Zlosretni zahtjev regotizacije nije se protezao samo na taj oltar, već je trebalo i toranj pokriti kapom gotske forme. Svakomu, tko malo ta pitanja prouči, mora postati jasno, da svako doba svoje biće izražuje na svoj način, a tek znanost to zove stilom. Upotrebljavanje oblika nekoga doba u vrijeme, kada oni nijesu više izražajem bića vremena, znači imitiranje i maskerađu. Graditelj baroknoga doba posve je korektno toranj baroknom kapom pokrio, a sadašnjost bi koraknula natrag, kada

bi se tu sada pravio gotski krov. Zato i jeste povjerenstvo pravom bilo protiv onake restauracije tornja, po kojoj bi se barokni prozori na tornju pretvorili u gotske, kada nikada nisu ni bili gotski, a to bi bila neistina, dok je modernom konserviranju spomenika zadaća, da nastoji oko očuvanja istinskoga stanja spomenika. Zato je povjerenstvo predložilo, da se toranj tako restaurira, da se sadašnja forma pridrži, truli dijelovi krovništva izmijene a prozori ostave u sadašnjim oblicima. Zidove treba učvrstiti i prema potrebi ožbukati; čvrsti kameni materijal ne smije se suviše ožbukati. Taj jedini korektni put restauracije ujedno je i najjeftiniji.

Oltar u Patačićevoj kapeli, doista je trošan i zahtijeva opsežnih popravaka. Nu te mora vanredno vješt stolar izvesti, koji će stare dijelove učvrstiti, a one, koje treba svakako ukloniti, morat će novima zamijeniti. Ali i ti imaju biti u najjednostavnijim oblicima izvedeni i imaju biti u potpunom skladu sa postojećim dijelovima.

Ma da je taj oltar mnogo trošniji od uklonjenoga glavnoga oltara, ne može se nikako pomišljati na to, da se ukloni. On je s kapelom, za koju i u koju je građen, tako tijesno vezan, da bi ga smjelo zamijeniti samo remek djelo kojega dobrog umjetnika. A zamijeniti ga onakovim, kakov je novi tobože gotski glavni oltar, značilo bi bez nužde uništiti vrlo lijepo zavjetno djelo uglednoga člana odlične hrvatske porodice, a uništio bi se i lijepi dojam, što ga čini ta doista jedinstveno rađena kapela.

Propovjedaonica (sl. 112) potječe iz g. 1708., te čini na laika dojam ruševnosti. Nu malo poblizim razgledanjem doći će i laik do uvjerenja, da je to tek vrlo rasklimana propovjedaonica. Treba samo ruke vješta stolara, koji će u brzo propovjedaonicu učiniti upotrebivom; tek će izgubljene dijelove zamijeniti letvicama, ne mećući na nje nikakvih ornamenata.

I štukoornamente u Patačićevoj kapeli valja pomno restaurirati, razmjerno neznatne pukotine zatvoriti, sve dobro očistiti, a kada se to dogotovi, mogu se pre-mazani medaljoni lako otvoriti, da ih umjetnik opravi<sup>1</sup>. Kako ima vanredno malo slikarija na stijenama u Hrvatskoj, to bi bilo vrlo poželjno, da se svako slikanje lađe u crkvi u Remetincu odgodi, dok se stare slikarije ne otkriju i dok se ne vidi, mogu li se konservirati. Konačno je povjerenstvo preporučilo, da se za crkvu nabave primjerene orgulje.

Prozorje kod Dugogasela. Nekadašnja župna crkva sv. Martina.  
(Sl. 113—115).

Nekako nemilice prati zlosretna sudbina ovu drevnu crkvu. Sagrađena na prekrasnoj točki bijeli se na daleko, te se od zagrebačkoga Cmroka može za lijepih dana sasna jasno razabrati. Od iskona je tu čovjek živio i okolni vinogradi saču-

vali su još tragove kulture iz kamenoga doba. Nu kada se sagrađila u ravnici željeznička pruga, pošla je cesta u Zagreb, koja je prije uzvisinom mimo crkve prolazila, u nizinu, pa je razumljivo nastojanje, da se i crkva prenese u Dugoselo, koje je pol sata udaljeno. Crkva bude proglašena tobože ruševnom, pa se dolje sagrađila nova crkva dugoselska.

Okolno se žiteljstvo

opiralo, sluteći, da crkva nije baš tako ruševna, kako su to neki htjeli da prikažu, koji su navodno i malo umjetnim načinom proizveli tu ruševnost.



Sl. 113. Nekadašnja župna crkva sv. Martina u Prozorju kod Dugogasela.

<sup>1</sup> Međutim se to i zbililo, pa se pokazalo, da dva medaljona nijesu nikada bila urešena slikarijama.

I tako je već određeno bilo, da se zbog „ruševnosti“ crkva ima porušiti; dapače i kamen crkve već je bio poraspoklanjan. Nu s tom je ruševnošću kao svuda tako i ovdje bila malo teška stvar, jer ako i laik, pogledavši onu trošnost i zapuštenost, vjeruje u ruševnost, stručnjak će u 90 slučajeva od sto drukčije suditi. Povjerenstvo za očuvanje spomenika dalo je tu na smrt osuđenu crkvu ponovno stručnjački pregledati, pa se uvjerilo, da ta crkva nije ni sada, kada je već desetak godina prepuštena svojoj sudbini, kada kiša i snijeg prođire u zide i razara ga, da ta crkva nije u svojoj jezgri ni sada ruševna, a kamo li da bi to bila onda, kada su je takovom proglasili. Ona je doista zapuštena, trošni krovovi su najviše skrivili, da je do tobožnje ruševnosti došlo, kako se najjasnije razabire u kapeli sv. Barbare, gdje je voda cureć iz sastavka krovova u zid uništila komad zida. Pa i ta kapela dala bi se vrlo malenim troškom popraviti.

Crkva u Prozorju nije veličajna građevina, ali je spomen davnih dana. Očito je ona sačuvala uspomenu na crkvu sv. Martina, koju je g. 1209. poklonio kralj Andrija templarima (božjacima), po kojima je ostalo ime susjednoj Božjakovini. Na crkvi pokazuje se rad mnogih generacija; osobito jasno vidi se na njoj razvitak crkvenoga graditeljstva. Isprva je ova gotška crkva bila bez tornja, kako je to vrlo obično bivalo. Cijela je crkva — i svetište, koje završava sa tri stranice nepravilnika — bila pokrivena ravnim drvenim stropom, koji se je u barokno doba zamijenio svodovljem. Još se i danas vide grede krova, u koji su bile uložene grede stropa. A kako je svod niži od stropa, sačuvali se između krovnih greda i sadanjega stropa znatni tragovi fresko slikarija, kojima je crkva bila nekada urešena. Nisu to umjetnine prve vrste, ali su ipak rijetki ostaci stare crkvene slikarije. Da su te slikarije tu bile dulje vremena prije svodenja, dokazuje činjenica, da su ovi ostaci po više puta obijeljeni. Najbolje je

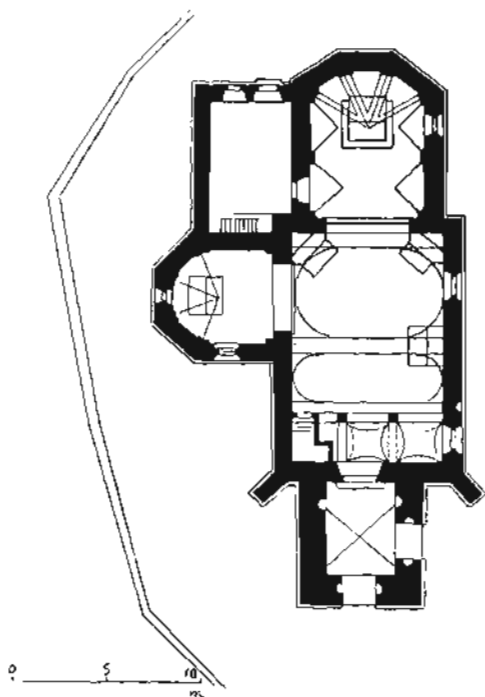

Sl. 114. Tloris crkve sv. Martina u Prozorju.

sačuvan prizor, gdje Juda ljubi Isusa. Kao u sv. Križu u Križevcima, morali su se i ovdje učiniti novi barokni prozori. Kakovi su prije bili, ne zna se, tek se može naslućivati, da je ona niša u vanjskom zidu crkve, u kojoj i sada stoji drevni drveni kip sv. Martina, za pravo ostatak staroga gotškoga prozora.

Ulazeć kroz toranj prolazi se ispod kasnoga pjevališta i dolazi u lađu, gdje još stoje tri mense oltara; glavni je oltar bio u svetištu. Ispod sunčane ure nalazi se zazidan gotški vratni okvir prijašnjega pobočnoga ulaza. Lijevo je prizidana kapela sv. Barbare, najtrošnji dio crkve, nu i ta se dade s malim troškom opraviti, jer još nije ruševna. Svetište nema otpornjaka. Na stijeni između svetišta i lađe nalazi se i danas dobro sačuvana propovjedaonica, na desnom zidu svetišta ormarić

za spremanje sprava za krštenje, i do njega opet zazidani izlaz. Uz glavni je oltar sada otvorena raka, a u njoj otvoreni lijesovi s ostacima pokojnika.

Sakristija je vrlo zapuštena, nu glavni su zidovi i tu čvrsti. Svodovi u ladi i svetištu još su posvema jaki, ma da je preko 10 godina curila voda na nje! Tu nema ruševnosti ni traga. Zvonik, prizidan u XVIII. vijeku, mnogo je stradao od potresa, a i onda, kada su probijali svodove, da uzmognu zvona spustiti. Oko crkve je terasa, uokvirena vanredno čvrstim i lijepo građenim zidom od tesana kamena 90 m unaokolo. Crkva u Prozorju postaje tim zanimljivijom, što ima u susjednim Brckovljanima družicu, sadašnju župnu crkvu. Ta crkva ima gotovo sasvim jednak tloris, tek je svetište presvođeno teškim gotičkim svodom, kojemu rebra počivaju na konzolama skroz neobična oblika. Vanjskih potpornjaka nema.

Sve ove činjenice ponukaše povjerenstvo, da se zauzme za spas te tuđom krivnjom zapuštene crkve. Povjerenstvo je zatražilo, da se obustavi dozvola za rušenje crkve, a očekujući pravom povoljno rješenje, htjede prije svega okrpati krov, da se uzmogne pristupiti restauraciji. Dalo je učiniti i troškovnik, te se ustanovilo, da bi svota od 2000 kruna dostajala, da se od te tobožnje ruševine učini opet kapela, tim više što i svijet u okolici još i danas želi svoju crkvu zadržati. Ta bi svota dostajala, da se opravi kapela sv. Barbare, porušeni dio zida sazida, nutarnjost crkve i sakristije opravi i barem jedan oltar iznova postavi, jer su stari razvučeni kojekuda. Presvijetli g. nadbiskup koadjutor dozvolio je iz dijecezanske zaklade svotu od 910 kruna, za najnužnije opravke, pa da se oduži, preuzelo je povjerenstvo iznimno i izvedbu radnja. Nu kada su radnici popravljali krov, zapriječi to vlastelin grof Janko Drašković, načiniвши povjerenstvu parnicu radi smetanja posjeda, jer da su radnici nanosili štetu slažući materijal na travniku oko crkve, koji je on uzeo u zakup. Parnica je svršila nagodom, te je povjerenstvo dalo zamoliti g. grofa, da bi dozvolio daljnji rad, koji mu faktično ne bi mogao nanijeti nikakve štete. Kako se od gosp. grofa nije mogao dobiti nikakav odgovor, to je povjerenstvo za sada moralo napustiti svako nastojanje oko sačuvanja toga građevnoga spomenika.



Sl. 115. Svetište crkve sv. Martina u Prozorju. (Na lijevo otvorena grobnica.)

### Frankopanski gradovi.

Usprkos svemu razaranju i ljudi i vremena ostalo je još dosta uspomena na silni rod Frankopana: u svim primorskim stranama nalaze se ostaci njihovih gradova, koji bi zavrijedili svakako veću pažnju no što su je doživjeli. Bilo bi vrijedno sve te ostatke ujedno prikazati, da se barem tako njihova uspomena sačuva, kada već potomčad nije ni voljna ni kadra, da ih drukčije uzdrži. Ljetos je došao red na gradove u Novom, Grobniku, Bosiljevu, da se tobože sačuvaju, a župna crkva u Modrušu opravi. Pogledajmo redom, što se kanilo počinuti.

Usried mjesta Novoga u Vinodolu nalazi se stari kaštel Frankopana (sl. 116 i 117), danas općinski ured. Još g. 1858., kada se je obavljala katastralna izmjera, bio je grad prilično dobro sačuvan. Jugozapadni je ugao bio učvršćen jakim okruglom, posvema zdravom kulom, koju su porušili a da se ne vidi baš nikakova korist od toga postupka. Na suprotnoj strani stoji čvrst četverouglati toranj, pa i njega su nemilo iznakazili probivši upravo ružne prozore u stari zid i razdijelivši toranj u spratove, u koje se danas zavlače beskućnici. Zapadno je krilo pretvoreno u školu, a sada je zatražila općina potporu, da može preostali dio pregraditi u stanove. Po svršenom tehničaru dala je općina izraditi nacрте za tu pregradnju. Postavimo li tloris toga projekta na tloris grada, vidjet ćemo, da od *staroga grada ne bi ostao ni kamen na kamenu*, do jedinoga četverouglatoga tornja „kvadrata“. Pa kada bi to barem bila



Sl. 116. Frankopanski grad u Novom.

pristojna zgrada! Ali prema spomenutom nacrtu imala bi na mjestu drevnoga grada nastati nevjerojatna kasarna, koja bi na pročelju nosila kao za ruglo napis „Kastel“!

Povjerenstvo se je stoga odlučno izjavilo protiv ovakovoga uništavanja još dobro sačuvanoga, tek veoma zanemarenoga grada, pa je predložilo, da se općina primora, neka si gdjeod drugdje hoće podigne pristojne stanove, a novac, koji bi valjalo potrošiti na rušenje staroga grada, neka se potroši na opravak, pa će se ovako važan spomenik sačuvati.

Izaslanici povjerenstva pregledali su a dijelom i snimili i druge spomenike u Novom i oko njega: crkvu sv. Trojice, negdašnju pavlinsku crkvu na groblju, nekada zadužbinu Frankopana, pa crkvu u Ledenicama, koje su sve tri presvođene bačvastim gotskim svodom. Pregledali su i stolnu crkvu biskupa Modruških u Novome i njenu zanimljivu i bogatu zbirku crkvenoga posuđa, pa Bribir i Grižane.

Posebним će prikazom objelodaniti ove zanimljive spomenike, kojima se priključuje sasvim osebujni grad Lopar.

U isto se vrijeme radilo i o popravku gotovo sasvim osamljena župnoga stana (sl. 118) pod gradom Modrušem. Od silnoga je ovoga grada još dosta preostalo: pod njim su ostaci nekada stolne crkve sv. Marka, a podalje ruševine crkve sv. Duha. Sve troje je vrijedno potanjega istraživanja. Za župni stan tvrdi tradicija, da je ostatak nekadašnje biskupije, nu to ne će odgovarati istini; možda taj stan tek stoji na mjestu biskupskoga dvora. Kako je kraj izvrnut buri, spojili su u XIX. vijeku crkvu sa župnim stanom, a sada bi se po osnovi za pregradnju ta logički nužna sveza između crkve i župnoga stana imala odstraniti, da se na to mjesto postave zahodi. Povjerenstvo je upozorilo, da bi ovakovo rušenje i mijenjanje bilo ne samo neukusno već i znatno skuplje, pa da će dostajati, da se cijela građevina dobro opravi i čvrstim materijalom pokrije.

Općina Grobnik zamolila je potporu, da opravi trošne zidove još razmjerno dobro sačuvanoga frankopanskoga grada, u kojem je smješteno općinsko poglavarstvo. Naumilo se izmazati zidove cementnim mazom. Na osnovu izvještaja izaslanika preporučilo je povjerenstvo, da se ne dozvoli skupo i skroz suvišno nakazivanje zidova omazivanjem s cementom (tako je već jedan dio grada doista iskvaren), već da je sasvim dostatno, da se sljubnice spretno izmažu a poispadalo kamenje uzida. Isto je tako suvišno poravnati zidove i pokrivati ih cementnim pločama, jer se sasvim gubi karakter staroga grada, tako da se mora pomišljati, da ta građevina nije uopće ni dovršena. Zidovi neka se zaliju dobrim zgodno obojenim cementom u onoj formi, kako su sada, a ne da se stvara skroz neistinita slika.

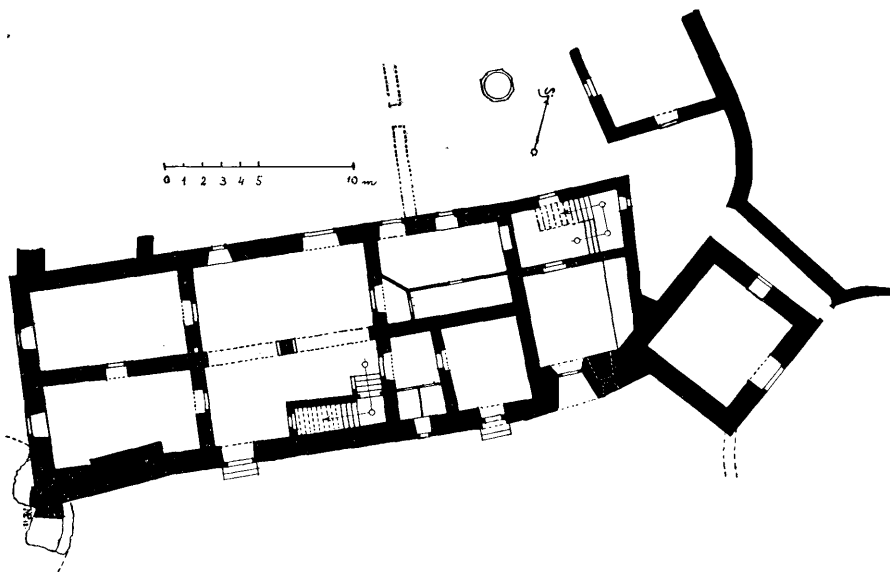

Sl. 117. Tloris grada u Novom.

Grad u Bosiljevu je g. 1820. dospio u ruke maršala Nugenta, koji ga je dao po nazorima onoga doba restaurirati. Ta restauracija pokazuje, kako je svaka restauracija, kojom se kani obnoviti ono, što je prije postojalo, sasvim nemogući pothvat. Maršal je bio uvjeren, da je posve vjerno obnovio grad, ali je samo sazio nešto, čega nikada nigdje nije bilo, niti je moglo biti. Tek su neki dijelovi zadržali prvotni izgled za obranu spremna sredovječnoga grada. Sada je grad opet promijenio vlasnika, koji ga daje ogromnim troškom preudesiti. Ma da građevni red i posebna naredba kr. zemaljske vlade od 31. I. 1895. br. 1615., izdana baš za zaštitu zrinsko-frankopanskih gradova, naročito zahtijevaju, da se naumljene preinake moraju prijaviti oblasti, u tom se slučaju to nije učinilo. Tako je grad posve izmijenjen, raspored sada brojnijih soba je drukčiji, pa kako će izgledati sjeverna strana, koja je jedina dosele zadržala lik pravoga burga, može si svako zamisliti, kada se i na gradsku kapelu, pokritu strmim krovom, meće ravna terasa! Bosiljevo je sada gotovo sasvim izgubilo i ono malo, što mu je tijekom vremena preostalo, pa je postao obični ljetnikovac i ništa više. Nu da se barem zadrži uspomena na sadašnje stanje grada, pribavilo je povjerenstvo sve točne nacрте grada prije ove t. zv. restauracije

i dala je i sâm grad stručnjački pregledati. Kako se je ovdje mimoišlo gore spomenutu naredbu kr. zemaljske vlade, vlada je cirkularom na sve podređene upravne oblasti ponovno na nju upozorila.

Povjerenstvo je dalo pregledati i grad Ozalj, da se upozna sadašnje građevno stanje toga na daleko proslavljenoga grada. Žalibože je stanje ovoga Zrinskovoga grada takovo, da bi se morale ogromne svote uložiti,



Sl. 118. Župni stan u Modrušu.

grada do kapele zadržao svoj prvotni lik ili barem sačuvao nešto od prijašnjega stanja. Kako sada žalibože nema izgleda, da bi se nužna svota za opravak mogla pribaviti, ne preostaje ništa drugo, nego pripaziti, da se grad, u kojem je smještena škola i općinski ured, u sadašnjem stanju uzdrži, dok se pruži mogućnost, da se dostojno opravi. Povjerenstvo će se pobrinuti, da se i taj spomenik potpuno snimi i u skoro vrijeme sa frankopanskim gradovima prikaže hrvatskomu narodu.

Žalibože je stanje ovoga Zrinskovoga grada takovo, da bi se morale ogromne svote uložiti, da se taj spomenik, koji je od burga barem dosta znatan dio sačuvao, a od kasnijih pregradnja, koje su ga pretvorile u dvor, gotovo sve, iole opravi. Sadašnji ga vlasnik knez Thurn i Taxis u Regensburgu tek za nuždu opravlja, silne prostorije posvema su opustjele. Od g. 1873. grad je mnogo toga izgubio; baš karakteristični dijelovi, kojima se polazi u nutarnjost, iščezli su, tako da je danas tek stup, na kojem most počiva, žitnica sa zapisom Nikole Zrinskoga i dio

#### Drvene crkve u Erdovcu, Brestu i Velikoj Mlaki.

Jedno 7 km zapadno od Križevca nalazi se na groblju kod Erdovca drvena kapela sv. Katarine. Nije to grandiozan spomenik graditeljstva od drva, kako ih ima u istočnim krajevima austrijskim, ali je dostatan pogled na sliku crkvice (sl. 119), da se uvidi, kako se u toj crkvi više umjetnosti odaje nego u mnogim tobože znatnijim građevinama. U nas je drvena građa služila često iza odlaska Turaka, da se brzo nadomjesti nešto, što su oni uništili. Osobito u ravnici, gdje je bilo obilje izvrsne hrastovine, razvila se ta vrst arhitekture do veće savršenosti, a koliko je tih spomenika još preostalo, vidi se po prikazima J. Barléa u Povijesti turopoljskih župa. Ove građevine nijesu baš tako kratkovjeke; mnoge će u zgodnim prilikama proživjeti stoljeća, nu nastupi li trošnost cijele građe, teško se može pomišljati na popravak.

I crkva u Erdovcu osudena je na propast: već su joj nasuprot sazidali novu crkvu od čvršćega materijala. Namjeravalo se neke predmete iz stare prenijeti u tu novu kapelicu, eventualno i drveni strop urešen slikarijama sačuvati, a dosadašnja

crkva „neka kao slikovita razvalina još dugi niz godina dekorira groblje u Erdovcu“. Pomno ispitivanje stanja crkve, pokazalo je, da nije nužno stvarati slikovite dekoracije za groblje. Grada je naskroz dobra, đapače vrlo dobra. Već smo vidjeli, kako je opravdana skepsa, kada se govori o ruševnosti starih građevina. I sami smo bili svjedoci, kako je golem napor bio nuždan, da se tobože trošna Bakačeva kula sretno dotuče. Za ovu kapelicu tvrdi već vizita od 14. III. 1706., da je posve trošna, a ona to nije još ni danas. U Bosni se osobito često viđaju tobože trošne velike drvene građevine, koje u toj „trošnosti“ postoje već stoljeća. Crkva u Erdovcu je vlažna, jer se rijetko kada upotrebljava, pa su gdjekoji predmeti doista ugroženi. Na



Sl. 119. Drvena kapela na groblju u Erdovcu.

prijedlog povjerenstva odredila je kr. zemaljska vlada, da se crkvica nema porušiti, već novim krovom pokriti i najnužniji popravci učiniti a neki ugroženi predmeti da se imaju predati arheološkom odjelu narodnoga muzeja, a patronatski stolac muzeju za obrt i umjetnost u Zagrebu. Ostalo sve ima ostati netaknuto.

Drvena je crkva u Brestu kod Petrinje doista već ruševna, te se ne može spasiti. Povjerenstvo je izaslalo svoga člana arhitekta, te je ovaj spomenik potpuno snimljen za eventualnu publikaciju o hrvatskim drvenim građevinama.

Povodom naumljena restauriranja drvene crkvice u Velikoj Mlaci u Turo-polju izaslalo je povjerenstvo također stručnjaka, da se i ta crkvica arhitektonski snimi.

#### S a m o b o r.

Malo mjesta u svoj Hrvatskoj posjeduje u takovoj blizini tako slikovitu ruševinu kakova je ona u Samoboru. Samoborski je grad mnogo proživio, mnogo se



na njem u raznim vjekovima gradilo i mijenjalo, pa su od svih tih promjena ostali tragovi do današnjega dana. Nekolicina mladih Samoboraca dala se u najnovije doba požrtvovno na posao, da vrlo trošne dijelove svoga grada opravi, pa se tim povodom obratila i na povjerenstvo za očuvanje spomenika. Povjerenstvo im je iznimice dozvolilo iz svoje dotacije 300 kruna pripomoći, stavivši kod provođenja opravaka ove zahtjeve: Ruševina ima ostati ruševinom, bez nužde ne smije se ništa prizidivati, već valja samo trošne zidove učvrstiti. Mora li se što nova sazidati, ima to nositi karakter novoga zida; maskiranja tu ne smije biti. Gornji se kraj zidova ima u sadašnjoj formi učvrstiti; dakako da najprije moraju i donji dijelovi biti spretno popravljani. Kako se je namjeravalo na nekim dijelovima postaviti krov, upozorilo je povjerenstvo interesente, da bi se vidljivim krovom, makar na ikojem dijelu grada, posve uništio vanredni dojam ove ruševine. Hoće li se pod svaku cijenu učiniti soba za muzej samoborskih starina, neka se postavi unutar zidova, dakako tako, da oborine lako mogu otjecati i da ne kvare zidova. Vrata se mogu načiniti od nužde, da se nepozvanim zabrani ulaz u grad. Nu najglavnije je, da se nikakove suvišne novogradnje ne izvode. O radu ima se povjerenstvo izvijestiti.

Povjerenstvu je poslovođa podnio izvještaj o pregledavanju spomenika u Srijemu, kamo je kao član povjerenstva za znanstveno proučavanje Srijema pošao. Pregledao je staru krasnu crkvu i grad u Moroviću, Berkasovo, crkvu u Šaregradu te grad i crkvu u Iloku. Ovdje je stara crkva u novije doba poput zagrebačke katedrale tako restaurirana, da ne ima sa starom gotovo ništa zajedničkoga. Pri tom su zanimljivi kapiteli povraćeni, a da se više nisu uzidali. Povjerenstvo je te kapitеле dalo prenijeti u arheološki odjel narodnoga muzeja u Zagrebu, tako da je ovdje malo ne sve, što je od prijašnje crkve još preostalo, pohranjeno.

Iskustvo je pokazalo, da je rimskih spomenika naročito u krajevima, koji leže više na strani, nestalo netragom. Povjerenstvo je zamolilo kr. županijsku oblast u Zagrebu za dozvolu, da se jedan zanimiv takav kameni spomenik s napisom, uzidan u zgradu pučke škole u Boviću, izvadi i prenese u Zagreb, što je i učinjeno. Tom je prilikom pregledao izaslanik i ostatke blizoga Kirin grada. Cijeli bi taj lijepi kraj zavrijedio potanje ispitivanje, jer su tamo u predtursko doba boravile važne domaće porodice, a sigurno i ostavile znatnijih tragova.

Povjerenstvu je zahvalno spomenuti one, koji su mu nastojanje olakšali, a nijesu još spomenuti. Presv. g. grof Miroslav Kulmer obrekao je kapitel s Medvedgrada pokloniti i dopremiti u narodni muzej, da se valjda jedini uresni dio veoma razvaljenoga grada sačuva. Konservator prof. Radoslav Grujić poslao je opširni izvještaj o svojim nalazima, koji će mnogo poslužiti, kada se bude poradilo oko njemu na brigu predanih spomenika. Konservator savjetnik Ant. Bukvić pomogao je svojim revnim nastojanjem, da se je iz Kupe spasilo obilje dragocjenih predmeta za narodni muzej, a konservator Jos. Ams, profesor u Vinkovcima izvješćivao je o nahodajima u onim krajevima.

Kako se povjerenstvo trudi, da sastavi točnu kartu svih gradova i gradina, svih nalazišta starina od predhistorijskoga doba dalje, obratilo se na neke šumare i učitelje, da mu označe njima poznate lokalitete. Uspjeh nije na žalost bio osobit. Zato se povjerenstvo ovdje odužuje zahvalom g. šumaru H. Begni u Garešnici i šumaru

u Orijevcu Zvon. Neferoviću. Prvi je označio njemu poznate lokalitete uz Ilovu, a drugi one u krajevima oko Orijevca. Možda će ponovni apel imati bolji uspjeh. I među veleč. svećenstvom našlo je povjerenstvo mnogo pomagača, naročito je neobično revno i marno radio g. kapelan u Maču Vjek. Noršić, da olakša rad izaslanika ovoga povjerenstva, a uz to je i sam poradio oko upoznavanja spomenika u svom kraju.

U svom prvom prikazu pokazalo je povjerenstvo, da ima u svojoj zemlji još razmjerno dosta lijepih i zanimljivih spomenika, ali je i pokazalo, da gotovo posvuda vlada ravnodušnost i nehaj, taj najgori protivnik njihov. Nekoji prikazi su zato ispali oveći, da se pobudi poznavanje sačuvanih nam ostataka, koje smo dužni daljim generacijama sačuvati. A povjerenstvo se nada, da će se poznavanjem tih spomenika pobuditi i mar za nje i želja za sačuvanjem njihovim, a to će više vrijediti od svih zakona, koji bi se za njihovu zaštitu mogli izdati. Da se ne će bez borbe moći proći, o tome nije povjerenstvo ni časa dvojilo, ali će ono borbu poduzimati i većom nadom u uspjeh, ako mu bude krug prijatelja u svim društvenim slojevima što veći. A to i jeste iskrena želja povjerenstva za očuvanje spomenika!<sup>1</sup>

**Đ. Szabo.**

<sup>1</sup> Tlocrte sl. 68–71, 114 i 117 snimio je član povjerenstva arh. M. Pilar, slike 57, 73 i 78

načinjene su po crtežima konservatora dra. B. Šeno e.