

Zorislav Horvat

Ministarstvo kulture
Uprava za zaštitu kulturne baštine -
Konzervatorski odjel u Zagrebu
HR - 10000 Zagreb, Mesnička 49

Izvorni znanstveni članak • Original Scientific Paper
UDK • UDC 728.8.05 (427.5)"11/14"

Rukopis primljen • Manuscript Received: 03.05.1998.
Članak prihvaćen • Article Accepted: 09.12.1998.

Ulazi u burgove 12 - 15. stoljeća**Gates in 12th-15th Century Burgs****Ključne riječi • Key words**

Hrvatska
srednjovjekovna arh.
stari gradovi
ulazi
utvrde

Croatia
medieval architecture
castles
gates
fortifications

Sažetak • Abstract

Najosjetljiviji dio burga bio je ulaz, pa se o njemu vodila posebna briga. Ulaz je bio nad terenom ili je kopan jarak pred njim, a ulazilo se preko mosta koji je u jednom svom dijelu bio pokretan. Ulaz je štićen s vrha zidina odnosno s branič-kule ili je pak bila izvedena posebna ulazna kula. Pokretni su mostovi dizani lancem ili drvenim polugama. Ulaz je zatvaran drvenim zaokretnim krilima i okomito posmičnom rešetkom. Do danas je ostalo sačuvano vrlo malo ulaza, a od opreme ulaza – pokretnih mostova, vratnih krila i sl., nije ostalo gotovo ništa.

The most vulnerable part of a burg was its gate, and special attention was paid to it. The gate was placed on higher ground or fronted by a ditch and approached across a drawbridge. It was guarded from the walls or the keep, or had a special gatehouse. Chains or wooden levers were used to raise the drawbridge, and a hinged wooden door and portcullis closed the entrance. Very few gates have been preserved, and almost no drawbridges, doors and so on.

1. Uvod / Introduction

Najosjetljiviji dio svakog burga bio je ulaz, pa se zato vodila posebna briga o njegovoj postavi i zaštiti od mogućega izravnog napada. Tijekom 12-15. st., kad se burgovi grade, primjenjivano je nekoliko načina zaštite ulaza, no čini se da je osnovna ideja bila izdizanje ulaza nad okolni teren. Isti se učinak postizao kopanjem jarka pred ulazom, naročito na ravnijim terenima. Starija gradišta 10 - 11. st., većinom s drvenim objektima, imaju dosta složene ulaze, s više prokopa, nasipa, obilazaka te drvenih zapreka i prilaznih putova.¹ Ta se tradicija složenih ulaza možda nazire u gradnji stražarnica - barbakana pred ulazima u poznatije burgove 13. st. Krajem 13. st. mijenja se koncepcija obrane ulaza, a ulazi se brane na druge načine.

Slaba sačuvanost naših burgova uglavnom nam ne daje dovoljno podataka o njihovoj opremljenosti i načina uporabe, što se osobito odnosi na način dizanja pokretnog mosta i okomito posmične rešetke te načina zatvaranja - zaključavanja vrata. S obzirom na množinu burgova sagrađenih tijekom 12 - 15. st. sačuvano je tek neznatan postotak njih. Nama danas preostaje da po tom malom postotku bolje ili slabije sačuvanih ulaza nešto zaključimo, no to ne mogu biti definitivni i sigurni zaključci, niti će dati potpunu sliku. Ovaj je članak, dakle, samo pokušaj davanja pregleda stanja i mogućnosti prema bolje i slabije sačuvanim primjerima burgova kontinentalne Hrvatske.²

Složenost izvedbe ulaza u neki burg nije ovisila samo o dobu nastanka već i o željama investitora, znanju i podrijetlu arhitekta, položaju burga i sl.

No nekoliko se elemenata u načinu ulaženja u burg i u obrani ulaza primjenjuje stalno, uz prilagodbu pojedinim prilikama. To su:

1. dugački prilazni put uz zidine,
2. izdizanje ulaza nad okoliš,
3. kopanje jarka pred ulazom,
4. pokretni most,
5. lomljenje ulaznog puta,
6. okomito posmična rešetka,
7. gradnja kule nad ulazom ili uz njega,
8. stražarnica-barbakan pred ulazom,
9. "vučja jama" u ulaznom prostoru,
10. zatvaranje ulaza jakim zaokretnim krilima.

Usto, ulaze u burgove prema nekim njihovim osnovnim obilježjima možemo podijeliti na:

1. jednostavne ulaze u burgove, s pokretnim mostom ili bez njega,
2. ulaze uz branič-kulu, s pokretnim mostom ili bez njega,
3. zaklonjene ulaze,
4. ulaze kroz kule različitih visina, s pokretnim mostom ili bez njega,
5. ulaze između dvije kule,
6. ulaze preko posebne utvrde - stražarnice, barbakana - i s dva mosta.

Sama se ulazna vrata kao arhetip sastoje od kamenog okvira, ravnoga, segmentnog, polukružnog ili šiljastog nadvoja, te niše straga, gotovo uvijek segmentnog nadvoja. Nadvoj niše je segmentni jer su takvi ulazi obično većih raspona te ih je teško svladati ravnom gredom. Osim toga, to najbolje odgovara otvaranju krila vrata. Krilo vrata u dubokoj bi niši svojim srednjim dijelom udaralo u pete npr. polukružnog ili šiljastog nadvoja.

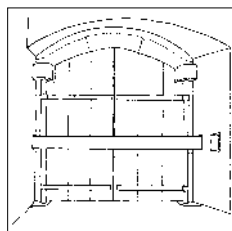

SL. 1. Ribnik, burg, unutrašnja strana drugih vrata ulaza u burg (krila vrata i poprečna greda su pretpostavljeni)

Cртеж • Drawing by Z. Horvat

FG. 1. Ribnik, burg, second door of the gate (the door wings and crossbeam are assumed)

¹ Poznati bijelovarski istraživač bilogorskih i podravskih gradilišta i gradina ubicirao ih je priličan broj (Budrovec, Cepelovac, Bakva, Stari Gradac itd.), većinom na nizinskim položajima, okruženih s više nasipa i opkopa te s dobro branjenim ulazima (Lovrenčević, 1985: 170; Lovrenčević, 1989: 147).

² Ovaj članak ne obuhvaća ulaze u branič-kule jer će oni biti obrađeni kao posebna tema.

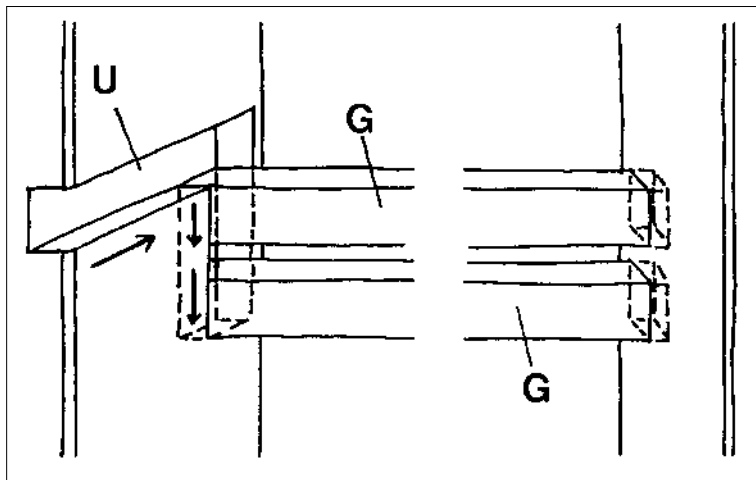

SL. 2. Utori u rupama za ulaganje poprečne grede kojom su se utvrđivala zatvorena krila vrata (Pazin, kaštel):
G - drvena gređa,
U - utor

Crtež • Drawing by
Z. Horvat

FG. 2. Grooves in the holes for the cross-beam used to secure to door (Pazin, tower),
G - wooden crossbeam,
U - groove

Svijetle veličine ulaza poznate su nam s nekoliko objekata:

- Velika	285 cm i 106 cm	
- Samobor	196 cm	
- Zrin	oko 240 cm i oko 80-85 cm	
- Kostajnica	250 cm i 85 cm	v = 316 cm i 180 cm
- Brinje	oko 220 cm	
- Ribnik	207 cm (prvi ulaz)	v = 290 cm
	207 cm (drugi ulaz)	v = 240 cm.

Kameni je okvir ulaza većinom pravokutnog presjeka, a tek se od kraja 14. i s početka 15. st. i profilira, bilo samo kao skošenje, bilo pak malo složenijim oblikom.

Otvor ulaza u burgove zatvaran je jednim ili dvama krilima, ovisno o namjeni i širini ulaza (kolni, osobni). Nije sačuvano nijedno krilo iz tog razdoblja, no pretpostavljamo da se nisu odviše razlikovala od onih s početka 16. st.: izvana su krila vjerojatno bila oplaćena željeznim pločama, a straga je bilo poduhvaćeno drvenom gredom koja se ulagala u za to isklesane utore ili se horizontalno posmicala u rovu u debljini zida (sl. 1, 2). Krila su se okretala oko drvenih stožera utaknutih u rupe u kamenu, s gornje strane u nadvoju, a dolje u podu (sl. 1, 3). Kakva su bila ostala učvršćivanja vrata – reze, zasuni, brave i sl. te je li postojala brava s "gradskim ključem" – nije poznato, kao ni to kako su ti elementi mogli izgledati.

Spomenimo još jedan sitan detalj: u špaleti vrata nalazimo ponegdje jednu omanju nišu, veličine 30-40 x 30-40 cm, dubine 20 cm (Ribnik, Bedemgrad) koja je mogla služiti za odlaganje svijeće ili fenjera ili kakve druge svjetiljke noću, prilikom otvaranja vrata (sl. 1).³

Kao sljedeći element osiguranja – zatvaranja ulaza u burgove, treba navesti pokretni, podizni most. On je u dignutom položaju dosjedao u svoju plitku nišu u zidu oko ulaznih vrata kako se ne bi mogao izmaknuti pri izravnom napadu neprijatelja (sl. 4). Na donjoj strani most je bio postavljen na dva ležaja u kojima se okretao prilikom dizanja i spuštanja (sl. 5). Ti su ležajevi bili izvedeni kao kamene konzole s polukružnim udubljenjima za drveni stožer oko kojeg se most okretao. Most je dizan potezanjem jednog ili dvaju lanaca, ovisno o veličini mosta, i njihovim

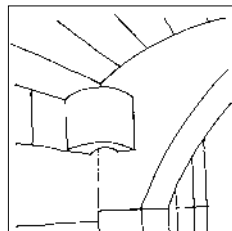

SL. 3. Brinje, ulazna kula burga, gornji kameni ležaj stožera, oko kojih je zaokretano krilo vrata

Crtež • Drawing by
Z. Horvat

FG. 3. Brinje, burg, towergate, upper stone bearing for the shaft around which the door turned

³ Na dvokrillnim vratima ta je mala niša smještena uz krilo koje se otvaralo kao drugo, pa i nije zaklanjalo rasvjetu.

SL. 4. Profilacije kamenih

okvira ulaza u burgove:

- A - Zrin (nacrtano prema sačuvanom kolobranu)
- B - Ribnik, prvobitni ulaz, danas zazidan, prva vrata
- C - Ribnik, prvobitni ulaz, druga vrata (točkasto označena okomito posmična rešetka)
- C1 - Ribnik, prvobitni ulaz, druga vrata, profilacija nadvoja
- D - Pazin, Kaštel, prva vrata; rasterom je označen položaj dignutoga pokretnog mosta
- E - Pazin, Kaštel, druga vrata
- F - Brinje, ulazna kula; točkasto je označena okomito posmična rešetka

Crtež • Drawing by Z. Horvat

FG. 4. Profile of some stone door jambs in burgs:

- A - Zrin (drawn according to preserved guard-stone)
- B - Ribnik, original gate, today walled up, first door
- C - Ribnik, original gate, second door (portcullis shown with dots)
- C1 - Ribnik, original gate, second door, lintel profile
- D - Pazin, tower, first door; the position of the raised drawbridge shown cross hatched
- E - Pazin, tower, second door
- F - Brinje, gatehouse; portcullis shown with dots

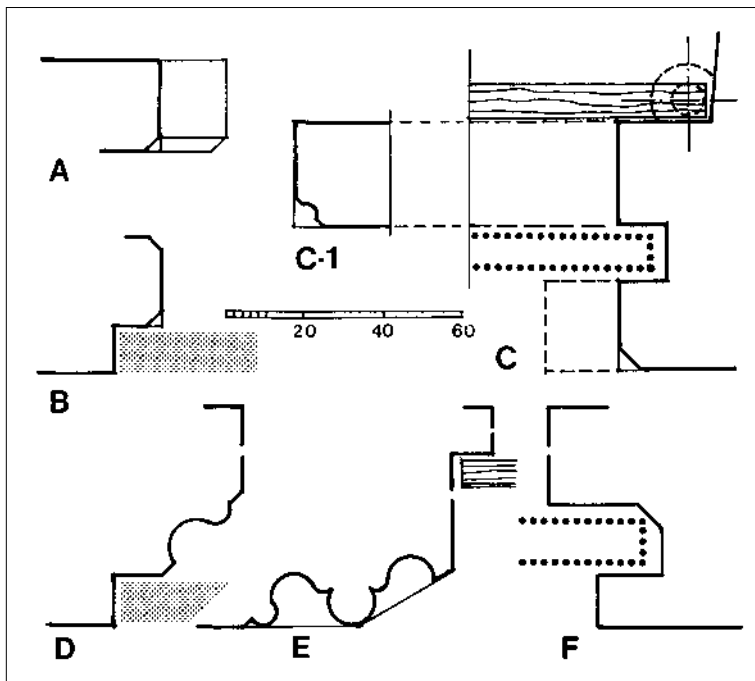

SL. 5. Ležaji stožera pokretnih mostova:

- A - Jelengrad, burg (nacrtan je samo bokocrt jer je konzolni ležaj oštećen te ga nije bilo moguće snimiti u cijelosti)
- B - Kostajnica, ulazna kula nad Unom, tlocrt i bokocrt ležaja stožera (prema podacima D. Miletića)
- C - Kostajnica, aksonometrija ležaja stožera pod B

Crtež • Drawing by Z. Horvat

FG. 5. Bearings of drawbridge shafts:

- A - Jelengrad, burg (only the side view is shown because the console bearing is damaged and it was not possible to show it all)
- B - Kostajnica, gatehouse above the river Una, ground plan and side view of shaft bearing (according to data of D. Miletić)
- C - Kostajnica, axonometric projection of shaft bearing in B

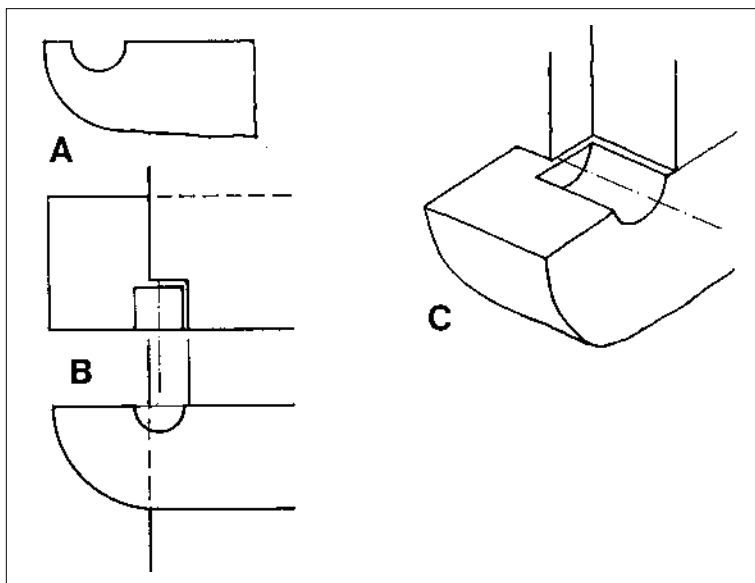

namotavanjem na vitlo u ulaznom prostoru ili iznad njega. Veći su mostovi mogli biti prilično opterećenje, tako da je u nekim situacijama dodavan protuuteg radi njegova lakšeg i bržeg dizanja. Izvođena su dva tipa mostova:

- oni koji su se dizali pomoću lanca, eventualno s protuutegom nekoga sofisticiranog oblika⁴ (sl. 6. A, 7);
- pokretni mostovi što su se dizali polugama – gredama⁵. Prema

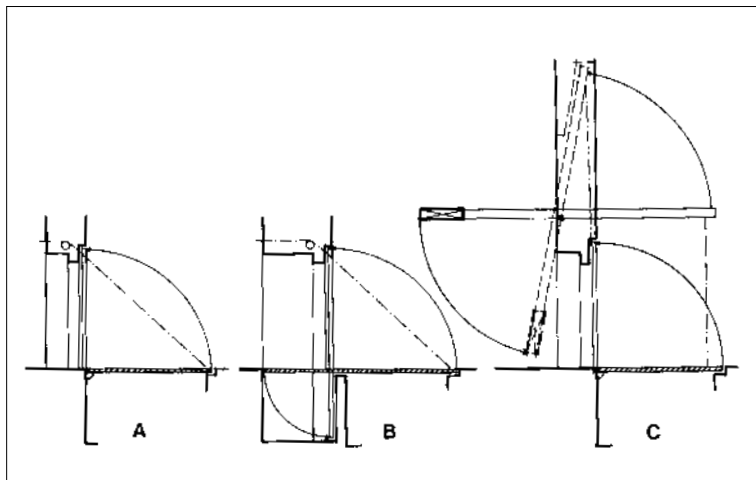

SL. 6. Shematski prikaz sustava pokretnih mostova:

A - jednostavni način dizanja mosta
 B - pokretni most s "vučjom jamom" (dio mosta iznad "vučje jame" istodobno služi kao protutež)
 C - dizanje pokretnog mosta polugama (đermom), s protutezima

Crtež • Drawing by Z. Horvat

FG. 6. Schematic presentation of drawbridge systems

A - simple way of raising the bridge
 B - drawbridge with a "wolf's pit" (the part of the bridge above the "wolf's pit" also serves as a counter weight)
 C - raising the drawbridge using levers and counter weights

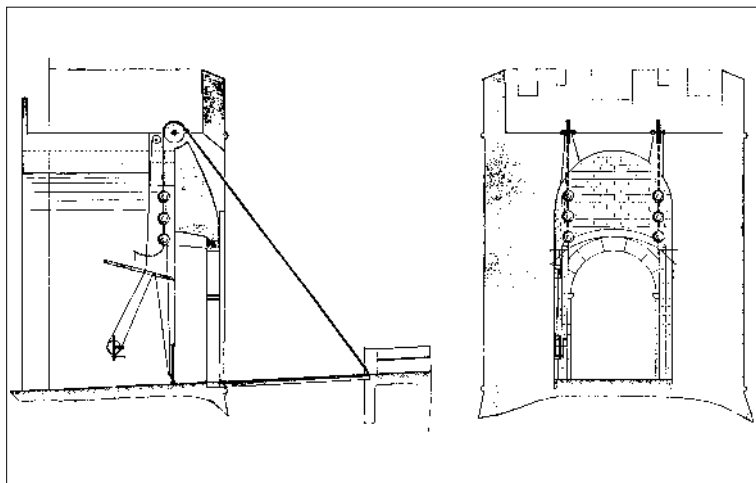

SL. 7. Dubrovnik, vrata od Ploča, poprečni i uzdužni presjek

Crtež • Drawing by prema: L. Beritić, *Utvrdnja grada Dubrovnika*

FG. 7. Dubrovnik, Ploče Gate, cross and longitudinal section

tragovima u zidu, pokretni su mostovi u *Ribniku* i *Pazinu* podizani na taj način (sl. 6. C). O samom mehanizmu nije nam poznato baš ništa, iako nam predstojeća istraživanja na burgu Ribniku pokraj Karlovca mogu pomoći u razjašnjavanju nepoznatoga;

– podvrsta mosta bila je ona s "vučjom jamom" na unutrašnjoj strani ulaza (sl. 6. B). Takav je bio ulaz u *Bedemgrad*, a možda i u *Gračanicu* te u *Susedgrad*.

Raspon mosta iznosio je oko 10 stopa = 325 cm (Ribnik kod Karlovca), kako se može pretpostaviti po niši za dignuti most, no bilo je i mostova većih raspona.

Samo u nekoliko burgova ugrađena je okomito posmična rešetka na ulazu (*Brinje*, *Ribnik* kod Karlovca, *Varaždin*). Čini se da je ta rešetka služila za vrlo brzo zatvaranje ulaza u burg, valjda pri iznenadnim prepadima neprijatelja. Prekrasan primjer takve rešetke bila je ona na ulazu u *Varaždin*, no kako nam danas nije jasno je li riječ o ulazu u kaštel knezova Celjskih uz varaždinsku varoš ili pak u samu varoš, spomenut je tek kao usporedni primjer⁶. Okomito posmične rešetke bile su ugrađene i na ulazima u neke

4 Kako u kontinentalnom dijelu Hrvatske nije sačuvan nijedan primjer bilo kakva načina dizanja pokretnog mosta, može nam pomoći crtež iz Beritićeve knjige o utvrdama grada Dubrovnika (sl. 7) (L. Beritić, 1955: slike na str. 56. i 57).

5 Usporedimo to s đermom slavonskih bunara.

6 Z. Horvat, 1995: 318 – 320.

SL. 8. Ozalj, burg, prvobitni ulaz ispod "Babonićeve" branič-kule, nađen pri iskopavanju 1992:

T - tlocrt, P - presjek

Crtež • Drawing by Z. Horvat prema D. Lapajne, L. Čučković

FG. 8. Ozalj, burg, original gate under the Babonić Keep, discovered during excavations in 1992:

T - ground plan, P - section

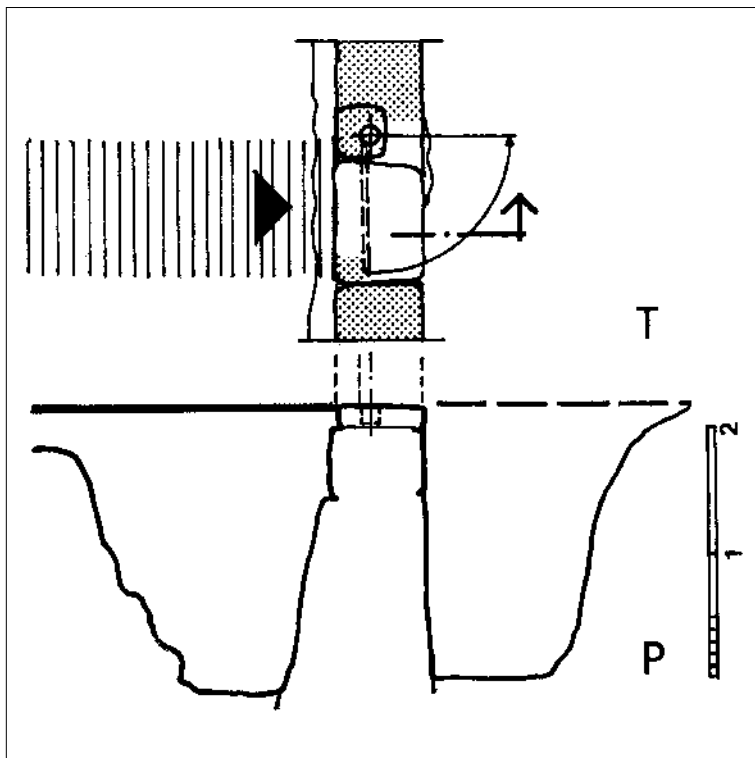

SL. 9. Zrin, burg, shematski prikaz razvoja ulaza u burg do početka 16. st.

Crtež • Drawing by Z. Horvat

FG. 9. Zrin, burg, schematic presentation of the development of the burg gate until the beginning of the 16th c.

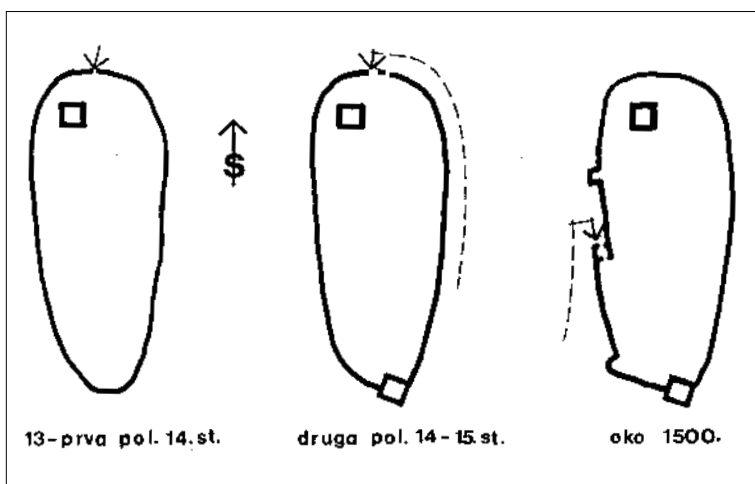

branič-kule, što se može zaključiti po oskudnim tragovima (Dobra kuća, Gora ?), no oni su zasebna tema.

Sam mehanizam dizanja i obaranja okomito posmične rešetke potpuno nam je nepoznat, tako da možemo pretpostaviti kako su dizane pomoću vitla.⁷

Valja još dodati da je vjerojatno postojalo nekakvo dodatno osiguranje od neželjenog dizanja rešetke kad bi joj se neprijatelj približio.

7 O. Piper, 1967:308, sl. 234.

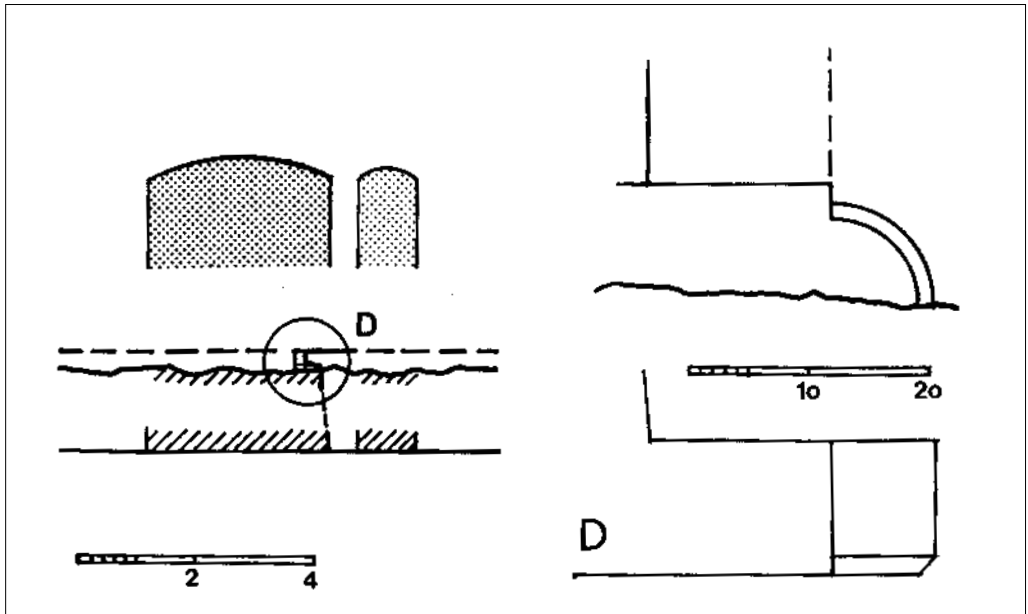

2. Ulazi kao jednostavni otvori u zidinama, s mostom ili bez mosta pred njima / Entrances as Simple Openings in the Walls, with or without a Bridge

Kako se danas može zaključiti, sačuvano je nekoliko takvih ulaza, s pokretnim mostom ili bez njega, no najčešće uzdignutih nad okolni teren.

■ Vjerojatno je najstariji poznati ulaz onaj u burg *Ozalj*, što su ga nedavno iskopali arheolozi D. Lapajne i L. Čučković.⁸ Kako se prema nalazima može zaključiti, bio je to jednostavan otvor u tankom zidu, bez ikakvih posebnih dodataka; svijetla mu je širina bila tek 80 cm. Ono što nam je nepoznato, a nekad je moralo postojati, jest prilaz Ozlju te prijelaz preko velike grabe koja i danas postoji.

Zid u kojemu su ta vrata otvorena bio je male debljine – 74 cm. Sačuvan je tek prag te donji ležaj stožera vratnih krila, ali nije sačuvana nijedna druga pojedinost koja bi govorila o pokretnome mostu ili bilo kakvome mostu koji je postojao (sl. 8). Tragovi na mjestu ugradbe okvira vrata daju podatke o njihovoj širini koja iznosi jedva 80 cm, što ostavlja otvorenim pitanje ulaska konja i tereta, pa i njihova smještaja izvan burga. Zid s tim vratima pregrađuje prostor između romaničke, "Babonićeve" branič-kule i strmine nad Kupom, gdje još nije postojao palas Nikole IV. Zrinskog, i to točno po sredini škrape među živim stijenama. Jama ispred ulaza široka je 120-150 cm, a duboka do 200 cm, pa se čini da je morao postojati nekakav most preko tog prirodnog jarka koji je otežavao prilaz, a olakšavao obranu. Jama na unutrašnjoj strani bila je zasuta ili je bila uređena kao "vučja jama". Krilo vrata zaokretalo se oko stožera kojemu je donji ležaj bio upušten u kameni prag. To pretpostavlja da je stožer vrata i na gornjoj strani bio ugrađen u kamen nadvratnika, za što imamo potvrde u nekim drugim ulazima 14 – 15. st.

SL. 10. Zrin, burg, zazidani ulaz iz 14. st.: D – jedina sačuvana pojedinost starog ulaza – kolobran

Crtež • Drawing by Z. Horvat

FG. 10. Zrin, burg, gate walled up in the 14th c.: D – the only preserved detail of the old gate – guard-stone

⁸ Nalazi su prikazani na prigodnim izložbama u muzeju u Ozlju 1992. i u Arheološkom muzeju u Zagrebu 1994 (Čučković, 1992: 49 – 51).

SL. 12. Komić, Karlovića dvori, burg, tlocrt najvišeg dijela burga: pretpostavlja se da je postojala drvena konstrukcija sa stubama:
K - branič-kula,
U - drvena ulazna konstrukcija,
Z - ostaci čatrnje

Crtež • Drawing by
Z. Horvat

FG. 12. Komić, Karlovića dvori, burg, ground plan of the highest part of the burg: it is assumed to have had a wooden structure with stairs:
K - keep,
U - wooden entrance structure,
Z - remains of water reservoir

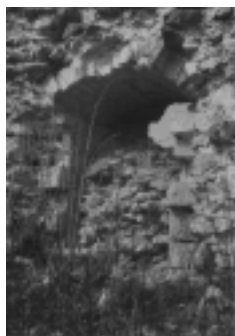
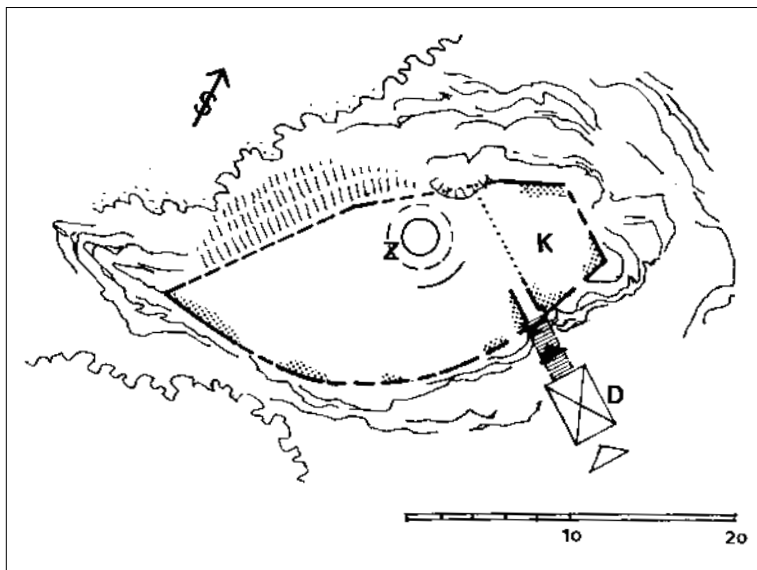

SL. 11. Slunj, burg, niša prvobitnog ulaza u burg, kasnije zazidana

Fotografija • Photo by
Z. Horvat

FG. 11. Slunj, burg, niche in the original gate, later walled up

Na današnjem stupnju istraživanja naših burgova nije još jasno u kojem je dobu sagrađena "Babonićeva" kula i taj ulaz ispod nje: očito je "Babonićeva" kula branila ulaz u stari Ozalj, no ulaz bi mogao biti stariji od kule.⁹ Izlizanost praga vrata govori o dugotrajnoj uporabi starog ulaza u Ozalj. Taj se burg tijekom stoljeća razvijao i dograđivao, no, uvjetno rečeno, gotički ulaz nije sačuvan. Današnji ulaz, koji je u potpunosti sačuvan, sagrađen je 1599, a djelo je Jurja Zrinskog,¹⁰ dakle potječe iz kasnijeg doba, pa ga ovom prilikom nećemo razmatrati.

■ *Zrin* je u svojoj povijesti više puta mijenjao koncepciju obrane, kao i mjesto ulaza.¹¹ Čini se da je najstariji ulaz bio na njegovoj sjevernoj strani, izveden prvi put još u romaničko doba (12 – 13. st.?) i pregrađen u 14. st. (sl. 9). Danas je taj ulaz zazidan, a prilikom zazidavanja izvođeni su njegovi kameni okviri (sl. 10). Ulaz se sastojao od dva otvora – za pješake i za kola (odnosno za konjanike i tovarne konje?), širine niša 100 i 300 cm (sl. 10). Gotovo do samog ulaza vodio je podzidani prilazni put uz zidine Zrina, pa je burg mogao biti branjen s vrha zidina na istočnoj strani. Teren ispred samog ulaza strm je i stjenovit te je očito na tome mjestu nekada postojao podest na drvenoj konstrukciji, a vjerojatno i pokretni mostovi za pješake i konjanike. Od samog kamenog okvira većeg ulaza ostao je tek kolobran, sve je ostalo nestalo, "oljušteno". Način izrade kolobrana, bez obzira na to koliko jednostavna pojedinost bio, pripada već dobu razvijene gotičke arhitekture 14. st. i kasnije.

■ Na južnoj strani burga *Samobora* nazire se nekakav zazidani otvor nekada šiljastog nadvoja, ondje gdje je tijekom 18. st. dozidana tzv. Ajtićeva kuća. Ta je prigradnja potpuno sakrila prvobitnu situaciju burga, grabu i prilazni put s juga. S obzirom na prvo spominjanje *Samobora* u 13. st., vjerojatno je tu bio prvobitni ulaz, koji je kasnije zatvoren i zamijenjen novim na sjevernoj strani burga *Samobora*. Mi danas tek možemo pretpostaviti da je na južnoj strani bio ulaz u burg 13. st., s grabom i, možda, pokretnim mostom preko nje. Širina svijetlog otvora

⁹ Debljinu zidova od približno 74 cm nalazimo na najstarijim zidinama Okića – dijelu burga iz 12. st., sazidanim na živim stijena-ma i bez branič-kule.

¹⁰ Kruhek, 1993: 232- 233.

¹¹ Horvat, 1998.

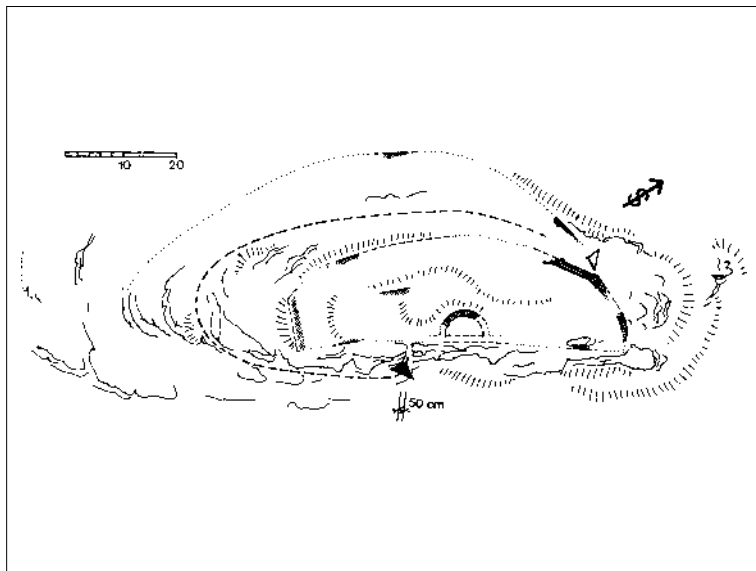

SL. 13. Podlapčec, burg, obratiti pozornost na dugu pristupnu stazu koja završava pod branič-kulom; ulazilo se kroz procijep u živoj stijeni

Crtež • Drawing by Z. Horvat

FG. 13. Podlapčec, burg; observe the second approach path that ends under the keep; the burg was entered through a passage carved in bedrock

ulaza iznosila je 196 cm, tj. 6 stopa, a niša vrata, s obzirom na kasnije pregradnje, više nije vidljiva.

■ U unutrašnjosti burga *Slunja*, na njegovoj sjevernoj strani nazire se oveća niša segmentnog nadvoja (sl. 11). Na vanjskoj je strani u kasnijim pregradnjama izvađen kameni okvir tog ulaza i zazidan u njegovu nišu.¹² Niša se nalazila u visini prvog kata, tj. bila je neznatno uzdignuta nad okolni teren. Možemo pretpostaviti da se u burg nekada ulazilo preko nekakve drvene ili zidane konstrukcije i mosta, no je li on bio pokretan, o tome nema tragova. S unutrašnje se strane zida nalazio poseban ulazni prostor kojemu tek naziremo tragove.

Relativno uska niša ulaza znači da su se izvan burga, u njegovoj neposrednoj blizini, sigurno nalazile pomoćne zgrade za smještaj konja i, općenito, zgrade gospodarske namjene. Sve to – organizaciju života jednog burga 15. st. – promijenili su uvjeti života u ratovima s Turcima sredinom 16. st. i burg je bio temeljito pregrađen.

3. Ulazi uz branič-kule / Gates beside Keeps

To je vjerojatno bio jedan od češćih načina ulaženja u burgove, naročito tijekom druge polovice 13. st., bar koliko se danas može zaključiti po situacijama na terenu. Na prostorima srednjovjekovne Hrvatske u to je doba, bez obzira na to koliko je malo ziđa sačuvano, razvidno da se ulaz nalazio uz branič-kulu kao npr. na *Vitunju*, *Počitelju*, *Mrsinu*, *Podlapčecu*, *Buškoj Ostrovici*, *Komiću*, *Mogoriću*. Burgovi su većinom smješteni na kamene vrhove – žive stijene strmih strana koje su same po sebi bile utvrde. Prilaz do njih bio je moguć samo s jedne strane, po stazi često uklesanoj u živu stijenu (*Buška Ostrovica*). Pred samim je ulazom bila, kako se za poneki burg može zaključiti – graba, iskopana ili prirodna, preko koje je morao biti most (*Mrsin*).

■ *Komić* je izniman po svom položaju: osim što se nalazio na vrhu vrlo visokog, čunjastog brijega, sam je vrh imao gotovo okomite

¹² Kruhek-Horvat, 1993: 30.

SL. 14. Buška Ostrovica, burg, prilazna staza djelomično je uklesana u živu stijenu: S - stube u živoj stijeni, O - oko-mita strmina, K - branič-kula

Crtež • Drawing by Z. Horvat

FG. 14. Buška Ostrovica, burg: the approach path is partly carved into bedrock: S - stairs carved in bedrock, O - vertical side, K - keep

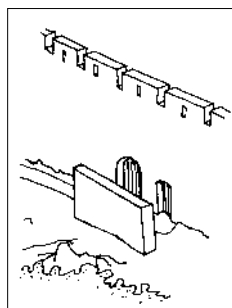
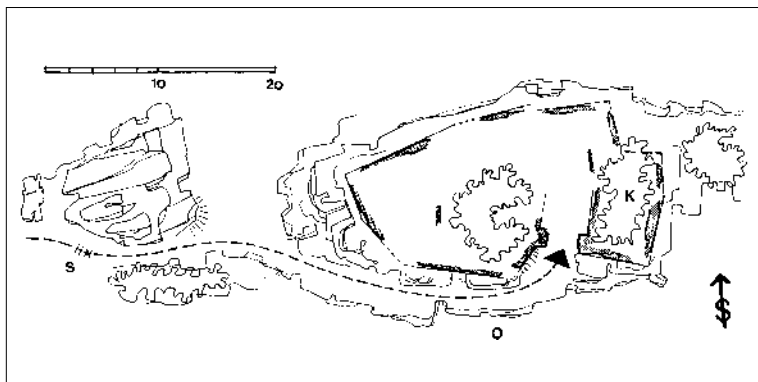

SL. 15. Velika kod Požege, burg, zaštićeni ulaz (rekonstrukcija)

Crtež • Drawing by Z. Horvat

FG. 15. Velika near Požega, burg: protected gate (reconstruction)

litice, bez mogućnosti jednostavnog pristupa (sl. 12). Ispod jugoistočne strane tog vrha prostire se još posebno utvrđen donji dio burga prilično velike površine.¹³

Do najvišeg se dijela burga Komića danas može stići penjanjem po stijinama, što graniči s alpinizmom. Ulaz u taj dio burga bio je širok samo 110 cm, otvoren nad strminom od dvadesetak metara: tu se nekada morala nalaziti drvena konstrukcija sa stubištem, vjerojatno spojena s najvišim dijelom burga Komića pokretnim mostom. Uz sam je ulaz bila sagrađena branič-kula, iz koje se moglo nadzirati ulaženje.

■ Na kamenim su gromadama bili još izgrađeni burgovi *Mogorić, Krbava, Bilaj, Barlete, Ostrovica Lička* i *Buška* te još neki, s vjerojatno slično riješenim ulazima. Oni su danas jako razgrađeni, tako da bi do prave istine možda došli samo arheološkim iskopavanjima.

■ *Podlapčec* je malo drukčiji od Komića i Kurjaka: polukružna je branič-kula smještena na rub kamene strmine, a okružen je zidinama bez kula (sl. 13). Burgu se prilazilo dugačkim putem kroz donji dio grada, zatim po rubu sjeverne strmine, uskom stazom. Samo su vrata bila uz branič-kulu, a prilazilo im se kroz procijep u živoj stijeni, širok jedva 50 cm! Kakva su bila sama vrata, danas nam nije poznato. Uskoća prilaza gornjem dijelu burga govori da su gospodarske i razne pomoćne zgrade morale biti u donjem dijelu burga. Čovjek se, međutim, ne može oteti dojmu da je možda još negdje postojao neki pomoćni ulaz za mirno doba, jer je ulaz nad strminom ipak bio odviše izložen vremenskim neprikladima. No kako je to bilo izvedeno – ne možemo znati bez arheoloških istraživanja.

■ *Buška* je *Ostrovica* smještena uvrh kamene gromade, s prilaznim putem i stubama, mjestimično uklesanim u živu stijenu. Staza koja omogućuje samo promet pješaka prolazi najprije uz strme stijene, a zatim uz zidine *Ostrovice*, sve do zaklonjena ulaza uz koji se nekada uzdizala branič-kula¹⁴ (sl. 14). Iako je tlocrt *Buške Ostrovice* još naizgled romanički, osiguranje ulaza je sofisticirano i vjerojatno pripada kasnijoj fazi gradnje burgova 14. st. Danas nije razvidno je li se u samu *Bušku Ostrovicu* ulazilo preko pokretnog mosta ili drukčije. Za smještaj konja i gospodarske potrebe morale su postojati neke zgrade, vjerojatno drvene, negdje na ravnijem dijelu prilaza *Ostrovici*.

¹³ Kruhek, 1997: 111-113.

¹⁴ Gušić, 1973: 35.

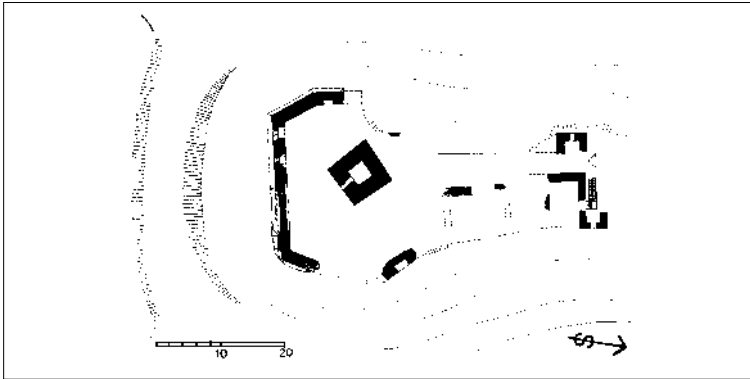

SL. 16. Stupčanica, burg, ulaz, prilazne su stube pretpostavljene

Crtež • Drawing by
Z. Horvat

FG. 16. Stupčanica, burg, gate: approach stairs are assumed

4. Zaklonjeni ulazi / Sheltered Gates

Vrata nekih burgova zaštićena su dodatnim zidovima pred njima kako bi se spriječio izravan udar na njih. Time se istodobno postiže i lomljenje prilaznog puta i onemogućuje zaletavanje – juriš na vrata odnosno primjena "ovna" za njihovo razvaljivanje.

■ Vrlo jednostavan primjer takvog tipa ulaza jest onaj na burgu *Velikoj* kod Požege, na kojemu je dvostruki ulaz – kolni i za pješake – zaštićen samostojećim zidom.¹⁵ Pri napadu vrata su branjena s kruništa nad njima (sl. 15).

■ Na *Stupčanici*¹⁶ je pješački ulaz na prvom katu bio zaštićen na sličan način kao u *Velikoj*, no još je više uzidan, a sam je ulaz bio povišen (sl. 16). Čini se da je uz taj ulaz postojao, ili je bio naknadno izveden, i kolni ulaz na razini terena.

■ Ulaz u *Viškovce*, također nedaleko od Požege, bio je zaštićen naknadno, najvjerojatnije ubrzo nakon gradnje burga, prizidavanjem posebnoga ulaznog prostora. U taj se prostor ulazilo sasvim uz zidine, tako da je *Viškovce* bilo moguće braniti s kruništa na zidinama. Budući da je ulaz bio jednokatna građevina pod krovom, očito se ulazilo u zamračeni prostor, što je mogla biti ozbiljna zapreka za napadača. Iz tog se ulaznog prostora ulazilo u burg u kutu najudaljenijem od prvog ulaza, što je vjerojatno bila dodatna prepreka za možebitnog neprijatelja koji se uspio probiti kroz prva vrata.¹⁷

■ Ulaz u burg *Grebengrad* danas je zazidan, vjerojatno zbog promjene strukture života u 15. st., a bio je izveden kao masivni portal, šticećen s obližnjih zidina i s vrha portala. Ulaz je bio dodatno otežan i dubokom grabom preko koje je morao voditi most, pokretan u dijelu pred samim ulazom. Iako taj ulaz ima sa strana masivne zidove, čini se da on nije kula. Možda su masivni zidovi nekada imali nadvoj s braništem za nadzor i obranu prilaza, no toga više nema, nestalo je. Napomenimo da se *Grebengrad* spominje od 13. st. te da njegov zazidani ulaz može potjecati iz tog doba.¹⁸

■ *Počitelj* je kao kraljevski burg¹⁹ s kraja 13. st. imao najveću branič-kulu na prostoru srednjovjekovne Hrvatske, pa i Slavonije. Karakterističan je smještaj branič-kule na najviši položaj na stijeni, s vanjskim prostorom za ulaz, okruženim branič-kulom i zidinama te, vjerojatno, ulaznom kulom (sl. 17). S obzirom na strmstog tog predjela, ulazjenje je bilo

¹⁵ Horvat, 1974: 35 – 39; Horvat, 1996/1: 181 – 182.

¹⁶ Szabo, 1920: 109– 110.

¹⁷ Vidjeti tlocrt burga *Viškovca* u članku: Horvat, 1/1996:184, sl. 13.

¹⁸ Szabo, 1920: 80 -82.

¹⁹ Klaić, 1976: 378.

Karakteristično je da madžarsko-hrvatski kralj Bela IV. uzima *Počitelj*, a za uzvrat daje neke druge posjede. Bela IV. ondje očito gradi novi burg radi bolje organizacije tog dijela kraljevstva te kao pribežište u slučaju neke nove provale neprijatelja.

SL. 17. Počitelj, burg ugarsko-hrvatskog kralja Bele IV; pretpostavljen je mogući ulaz, no vrata nisu sačuvana

Crtež • Drawing by Z. Horvat

FG. 17. Počitelj, burg of King Bela IV of Hungary-Croatia; a possible gate is assumed, but the door has not been preserved

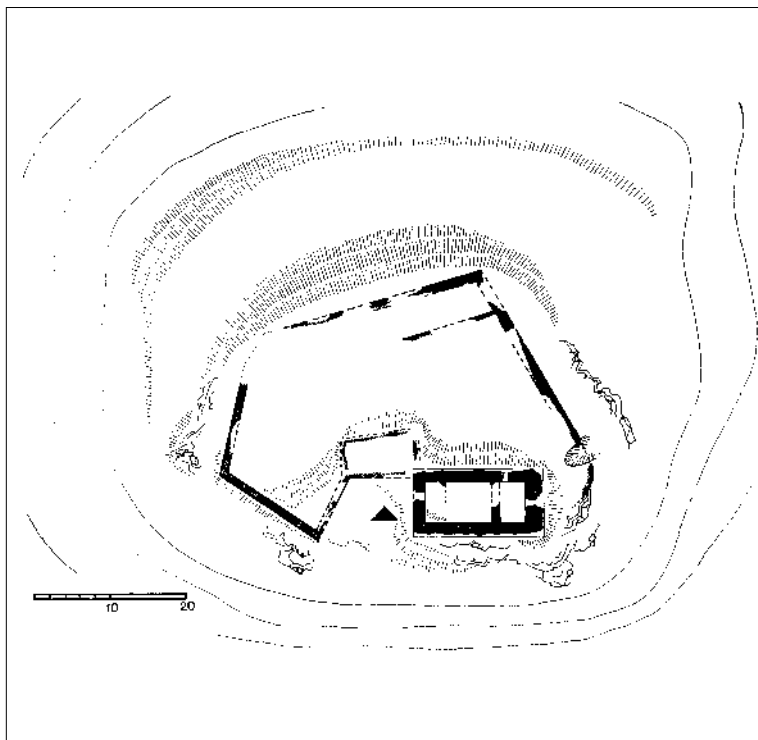

SL. 18. Komić, Karlovića dvori, burg, potpuni tlocrt burga; vjerojatni je ulaz bio štićen bočnim zidovima

Izvor • Source
Henneberg-Ilakovac:
Planoteka Uprave za
zaštitu kulturne baštine
Ministarstva kulture
Republike Hrvatske u
Zagrebu

FG. 18. Komić, Karlovića dvori, burg: the complete ground plan of the burg: the probable gate was protected by side walls

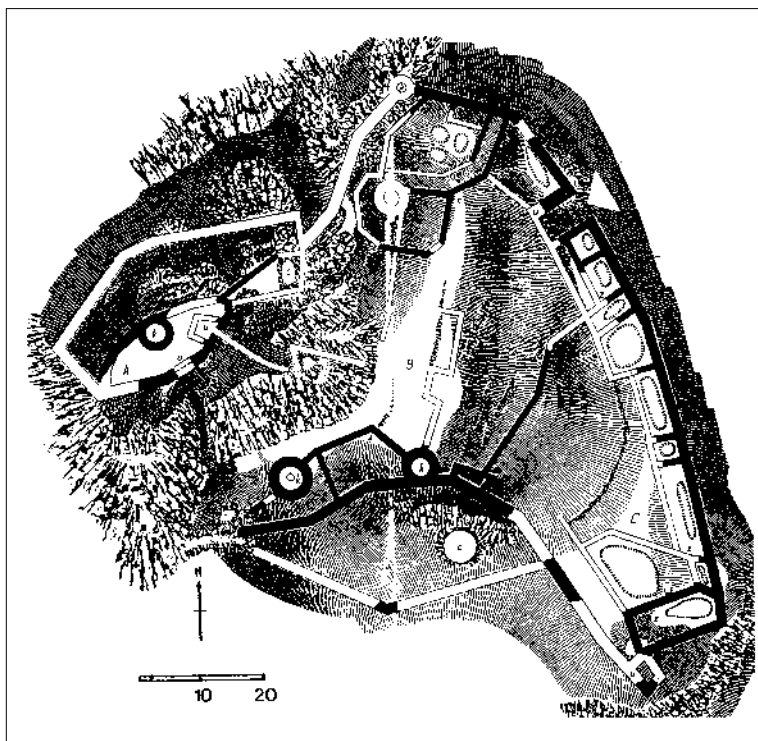



19

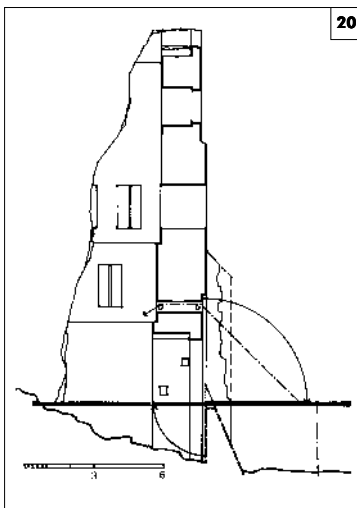

20

SL. 19. Bedemgrad, burg, ulazna kula

Fotografija • Photo by Gj. Szabo, 1935., Fototeka Uprave za zaštitu kulturne baštine Ministarstva kulture Republike Hrvatske u Zagrebu

FG. 19. Bedemgrad, burg, gatehouse

SL. 20. Bedemgrad, burg, ulazna kula, presjek (shematski je ucrtan pokretni most s "vučjom jamom")

Crtež • Drawing by Z. Horvat

FG. 20. Bedemgrad, burg, gatehouse: section - schematically shown drawbridge with "wolf's pit"

moгуće samo preko nekakve drvene konstrukcije branjene okolnim zidom. No sam otvor ulaza nije saчуvan.

■ Donji ulaz u burg *Komić* knezova Krbavskih bio je uvуčen tako da je bio zaštićen kao kod para kula (sl. 18). Ulazilo se vjerojatno preko pokretnog mosta i kroz povišeni ulaz. Može se pretpostaviti da su se u bočnim zidovima nalazile odgovarajuće strijelnice, a i maši-kula nad samim vratima. Donji dio Komića vjerojatno je nastao nešto kasnije od visokog dijela, tj. tijekom 14. i 15. st.

5. Ulaz kroz ulaznu kulu / Gates with Gatehouses

Ulazne su se kule počele graditi kasnije, tijekom 14. st., te su trebale biti djelotvorna zaštita ulaza. Te su kule uvijek providene pokretnim mostom, osim na *Brinju*, gdje nije iskopana graba, pa je okomoto posmična rešetka bila dodatno osiguranje od iznenadnog napada.

■ Možda najstariji primjer ulazne kule nalazimo na *Bedemgradu* nedaleko od Našica.²⁰ Zidana je vrlo kvalitetno, klesancima (sl. 19). Sam je Bedemgrad bio smješten na prilično zaravnjenu terenu, okružen opkopom, približno kružnog tlocrta, no vrlo ga je malo saчуvano. Iznimka je sama branič-kula, koja je saчуvana u visini šest etaža (prizemlje + 5 katova, sl. 20), međutim dvorišnog zida više nema, pa je kula s te strane po cijeloj visini otvorena. Zidana je klesancima ili lomljencem, a mjestimično je rabljena opeka dimenzija 6,5-7 x 10,5 x 25,5 cm.

Ulazni je prostor zauzimalo prizemlje i prvi kat, a vrata su se protezala kroz obje etaže. Za dizanje mosta služili su parovi kolotura na vanjskoj i unutrašnjoj strani zida, čija su mjesta još vidljiva, no kotači su nestali. Okvir vrata čine klesanci, danas prilično oštećeni, dok je kamena greda koja je služila kao nadvoj razbijena. Niša ulaznih vrata presvođena je segmetnim nadvojem od opeka. Ulaz je izvana bio naglašen kontraforima, danas također prilično oštećenima. Zid prizemnog dijela pročelja bio je skošen. Posebnost tog ulaza je "vučja jama", što znači da je pokretni most premošćivao ne samo opkop ispred kule već i jamu u samom prostoru kule (sl. 20, 21. A). "Vučja jama" bila je dodatno osiguranje

20 Horvat, 1977: 7-11.

SL. 21. Tlocrt ulaznih kula nekih burgova:

- A – Bedemgrad
B – Gračanica
C – Brinje

Crtež • Drawing by
Z. Horvat

FG. 21. Ground plans of gatehouses in some burgs:

- A - Bedemgrad
B - Gračanica
C - Brinje

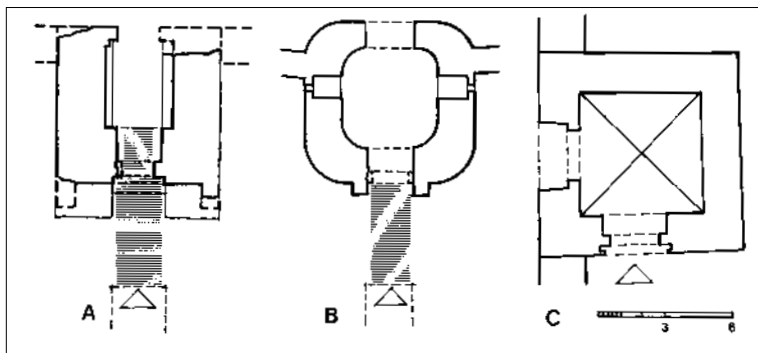
**SL. 22. Gračanica, burg, ulazna kula**

Fotografija • Photo by
Z. Horvat, 1971.

FG. 22. Gračanica, burg, gatehouse

za slučaj probijanja dignutoga pokretnog mosta i vrata iza njega. Zidovi od drugoga do četvrtog kata provideni su strijelnicama klinastog tlocrta, tako prostranim da se naoružani čovjek mogao komotno u njih smjestiti - visina im je 180 cm - i odande djelovati. Zidovi kule postupno se stanjuju prema vrhu; međukatna je konstrukcija bila drvena. Na unutrašnjoj se strani kule naziru ostaci okvira unutrašnjih vrata s kolobranom.

U Bedemgradu se očito ulazilo preko mosta čiji je dio uz kulu bio pokretan. Pokretni se most mora spuštati na posebnu drvenu konstrukciju na sredini opkopa.

Posjed Našice početkom 13. st. drži Julia de genere Khán, koji tijekom prve polovice 13. st. daje templarima dio tog posjeda i gradi im samostan i crkvu, vjerojatno današnju kapelu sv. Martina. Početkom 14. st. u cijelom se Europi ukida templarski red: to je razlog da ugarsko-hrvatski kralj Karlo daje Aleksandru de genere Aba 1310. Našice, a 1312. posjed sv. Martin, uz dozvolu da tu sagradi kastrum.²¹ Pretpostavimo da je taj kastrum, za koji je kralj Karlo dao dozvolu, i sagrađen te da je to Bedemgrad.

Na ulaznoj je kuli Bedemgrada iznimna pojava – strijelnica po cijeloj visini kule iz kojih se moglo djelovati i bočno, tj. tangencijalno na obrambene zidine. Na većini naših fortifikacija 13. st., bar koliko se danas može zaključiti, ulaz se branio s vrha zidina, iza kruništa, te s vrha branič-kula.²² Obrana zaprečnom vatrom iz kula u našim se krajevima pojavljuje mnogo kasnije, pa je ulazna kugla Bedemgrada izvanredan primjer naprednijeg načina obrane uobičajenoga na zapadu, pa i u Svetoj zemlji.²³

■ Ulazna kula burga *Gračanice* nedaleko od Nove Gradiške svojom koncepcijom podsjeća na Bedemgrad, no od njega se znatno razlikuje izvedbom.²⁴ (sl. 21., 22). Prije svega, ulazna je kula zaobljenih uglova, građena je kamenom lomljenikom i, na kraju, nema strijelnice već su to vjerojatno – samostrelnice, što govori o njezinu nešto kasnijem nastanku, tj. u 15. st. Ulazna kula Gračanice imala je također "vučju jamu", koja je danas većim dijelom zasuta, te još dvije etaže iznad ulaza. Pokretni je most u dignutom položaju bio smješten u nišu, koju su dodatno još zaštićivala dva "kontrafora". Trag ziđa na vanjskoj strani opkopa, uz nasip, govori da se ondje nekada nalazila stražarnica, odnosno uređeni obrambeni pristup. Kameni okvir ulaza nažalost nije sačuvan, no ostao je na svome mjestu gornji kameni ležaj stožera vrata.

■ *Kostajnica* na otoku rijeke Une bila je istodobno utvrđeni prijelaz preko rijeke, s mostom preko kojeg se ulazilo i prolazilo

21 Horvat, 1977: 8-9.

22 Horvat, 1996/a: 197.

23 Fedden-Thompson, 1975: 48.

24 Zanimljivo je da o tom burgu nema nikakvih povijesnih podataka, čak ni podataka o tome kako je u srednjem vijeku nazivan! (Jančula, 1980: 83.)

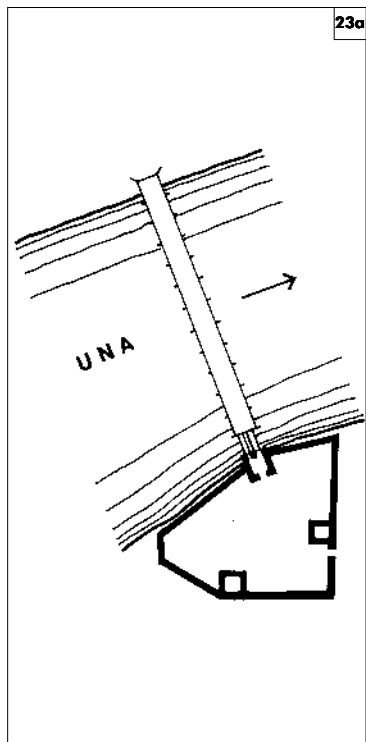

23a

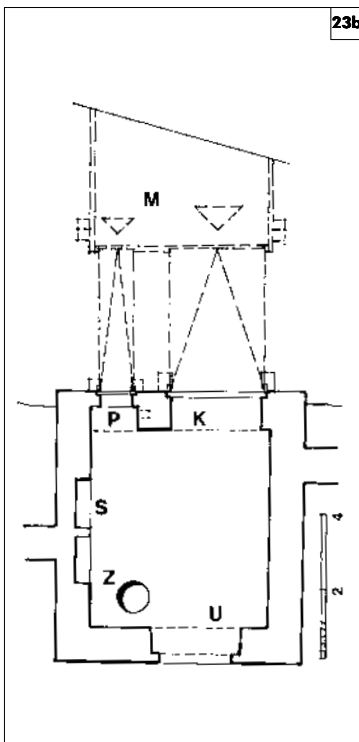

23b

Sl. 23. Kostajnica, burg:

a - shematski prikaz položaja burga uz rijeku Unu i mosta preko nje;
 b - ulazna kula, tlocrt pretpostavljenoga prvobitnog stanja
 M - most preko Une
 K - ulaz za konjanike i kola
 P - ulaz za pješake
 S - sedilija
 U - unutrašnja vrata
 Z - zdenac

Crtež • Drawing by Z. Horvat, prema D. Miletić

FG. 23. Kostajnica, burg
 a - schematic presentation of the burg's position beside the river Una and the bridge across the river;
 b - gatehouse, ground plan of assumed original appearance
 M - bridge across the Una
 K - gates for riders and carriages
 P - gate for pedestrians
 S - sedile
 U - inner door
 Z - well

kroz ulaznu kulu u burg i zatim dalje na drugu stranu, vjerojatno uz plaćanje mostarine. Uređivanje Staroga grada u *Kostajnici* prije 10 – 20 godina i popratna istraživanja otkrila su da je kvadratna kula nad Unom imala dvostruki ulaz, za pješake i za konjanike (kola?), te da je tu bio prijelaz i most preko rijeke²⁵ (sl. 23, 24). Sudeći po tragovima, taj ulaz nije bio dugo u uporabi jer se zbog lošeg temeljenja zid kule prema Uni jako nagnuo. Glavni je ulaz bio visok – viši od 3 m – i segmentnog nadvoja. Na vanjskoj je strani nađen ležaj stožera oko kojeg se okretao pokretni most (sl. 23. B)

Most preko Une bio je drven, kakav je bio još prije tridesetak godina, iako to materijalno nije bio onaj stari most. Tijekom vremena on je mijenjan i premještan, a neko je vrijeme bio u turskim rukama.

Nasuprot ulazu, na unutrašnjoj su se strani ulazne kule nalazila samo jedna vrata za izlaz, šiljastog nadvoja. U samom prostoru kostajničke kule bile su još dvije niše s kamenim klupama te kamenom obzidani zdenac, naknadno zatrpan.²⁶ Zbog statičke destabilizacije kula je na sjevernoj i istočnoj strani bila podzidana i iznutra, a veći ulazni otvor zazidan; manji, onaj za pješake, bio je i kasnije u uporabi sudeći po jakoj izlzanosti praga.

Kostajnička je ulazna kula sagrađena tijekom 14. st., što se može zaključiti po nekim stilskim pojedinostima.

Svijetla veličina većeg otvora, 250 x 316 cm, koji je izveden i bez praga, govori o strukturi prometa; taj je otvor očito bio predviđen za promet kola, tovarnih konja i konjanika.²⁷

■ *Šaregrad* je smješten na uzvisini nad Dunavom, okružen dubokim opkopom (sl. 25). Strana grada nad Dunavom nije sačuvana –

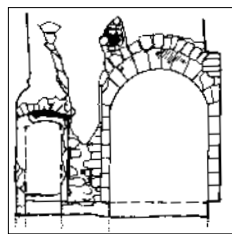

Sl. 24. Kostajnica, burg, poprečni presjek i pogled na unutrašnju stranu dvostrukog ulaza

Crtež • Drawing by Z. Horvat prema: Miletić, 1978-1979.

FG. 24. Kostajnica, burg, cross section and inside view of the double gate

25 Istraživanja je vodio D. Miletić iz Hrvatskoga restauratorskog zavoda, a objavljena su u njegovu članku (Miletić, 1978-79: 272-273.).

26 Miletić, 1978-79: 259.

27 Miletić, 1978-79: 269; Neufert, 1970:316 (visina jača na konju je 240-250 cm).

SL. 25. Šarengrad, burg, ulazna kula; obratiti pozornost na temeljne zidove ulaznog preprostora, vjerojatno s "vučjom jamom"

Fotografija • Photo by Nepoznati autor, 1900. g., Fototeka Uprave za zaštitu kulturne baštine Ministarstva kulture Republike Hrvatske, Zagreb

FG. 25. Šarengrad, burg; gatehouse: observe the foundation walls of the area outside the gate, probably with a "wolf's pit"



SL. 26. Brinje, burg, pogled na ulaznu branič-kulu i kapelu. Ulazna kula još ima cijelo pročelje

Crtež • Drawing by Nepoznati autor, oko 1895., Fototeka Uprave za zaštitu kulturne baštine Ministarstva kulture Republike Hrvatske, Zagreb

FG. 26. Brinje, burg: view of the barbican and chapel about 1895, when the barbican still had an intact facade



SL. 27. Brinje, burg, tlocrt današnjeg stanja

Crtež • Drawing by Z. Horvat

FG. 27. Brinje, burg, ground plan of present condition

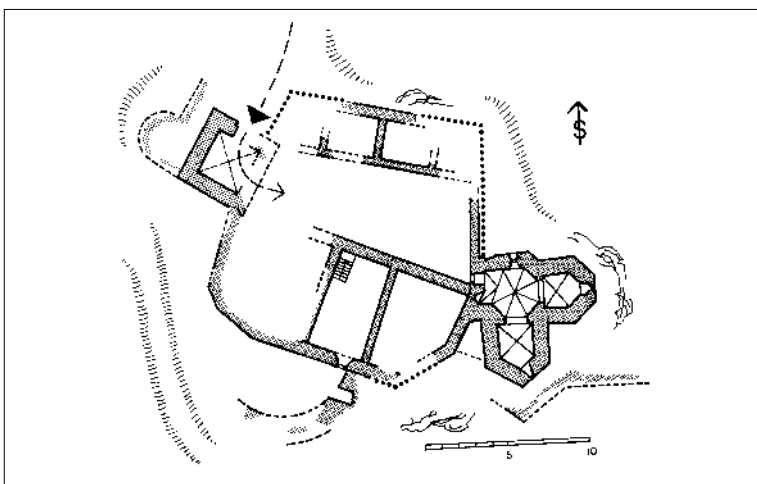



SL. 28. Ribnik, burg, pogled na prvobitni ulaz; lijevo uz njega je branič-kula, kasnije snižena

Fotografija • Photo by V. Bradač, 1953, Fototeka Uprave za zaštitu kulturne baštine Ministarstva kulture Republike Hrvatske, Zagreb

FG. 28. Ribnik, burg, view of the original gate: flanked on the left with the barbican, later lowered

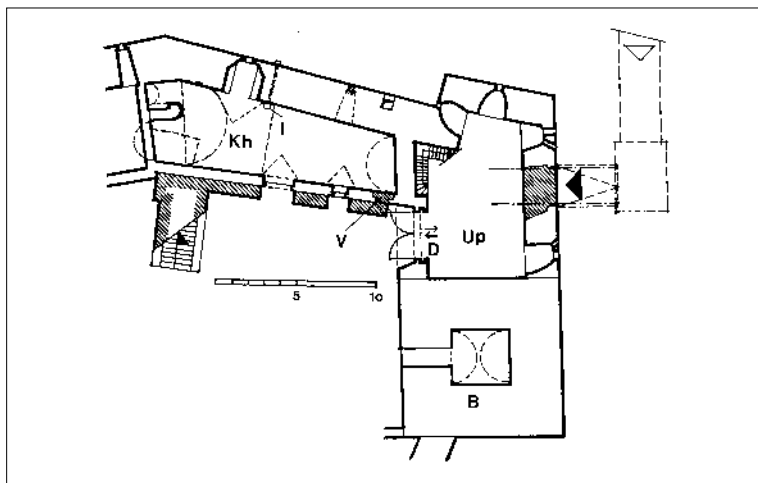

SL. 29. Ribnik, burg, zazidani ulaz u burg s okolnim objektima; most pred ulazom je pretpostavljen:

Up - ulazni prostor
B - branič-kula
Kh - kuhinja (?)
V - zazidana vrata
D - druga ulazna vrata

Crtež • Drawing by Z. Horvat

FG. 29. Ribnik, burg, walled in gate with surrounding structures; the bridge in front of the entrance is assumed

Up - entrance area
B - barbican
Kh - kitchen (?)
V - walled up door
D - second walled up door

odronila se u Dunav, no to nije bitno za naša razmatranja. Ulazna je kula sagrađena oko 1400. g.²⁸ i to opekama, s detaljima od kamena. Ispred te kule bio je prizidan pretprostor, vjerojatno s "vučjom jamom" i pokretnim mostom. Koliko se po tragovima na ulaznom pročelju ulazne kule može vidjeti, pretprostor nije bio pokriven krovom. Nisu sačuvani nikakvi detalji ulaza: okviri vrata, konzole stožera mosta i sl.

■ Burg u *Brinju* gradio je početkom 15. st. Nikola IV. Krčki, prvi koji se prozvao Frankopanom. Bila je to za ono vrijeme najsvremenija građevina, prije svega namijenjena ugodnom i reprezentativnom stanovanju, naravno, prema običajima onog doba. Branič-kula bila je istodobno i ulazna kula burga (sl. 26, 27), s bogato izvedenim klesanim pojedinostima. Zbog kamenitog terena, a možda, još više, zbog stambene namjene burga nije izvedena graba niti pokretni most. Taj uobičajeni srednjovjekovni uređaj bio je nadoknađen okomito posmičnom rešetkom, od koje su ostali tragovi utora u kamenom okviru te niša iznad vrata (sl. 4. F). Put ulaska u burg bio je lomljen u samoj kuli.²⁹ Prizemlje, prvi i drugi kat

²⁸ V. i Z. Karač, 1986: 20 - 21.

²⁹ Treba naglasiti da je ulaz kroz kulu pod pravim kutom bio određen statički problem koji nisu znali riješiti svi graditelji tog doba, te valjda zato takve ulaze ne nalazimo na starijim burgovima.

SL. 30. Ribnik, burg,
ulazna vrata prema
dvorištu:

Z - pogled izvana
U - pogled iznutra
P - presjek
s - kameni ležaji stožera
zaokretnih krila vrata
n - niša za odlaganje
svijeće ili fenjera

Crtež • Drawing by
Z. Horvat

FG. 30. Ribnik, burg,
door leading to
courtyard

Z - view from the outside
U - view from the inside
P - section
s - stone shaft bearings
for the hinged door wings
n - niche for placing a
candle or lantern

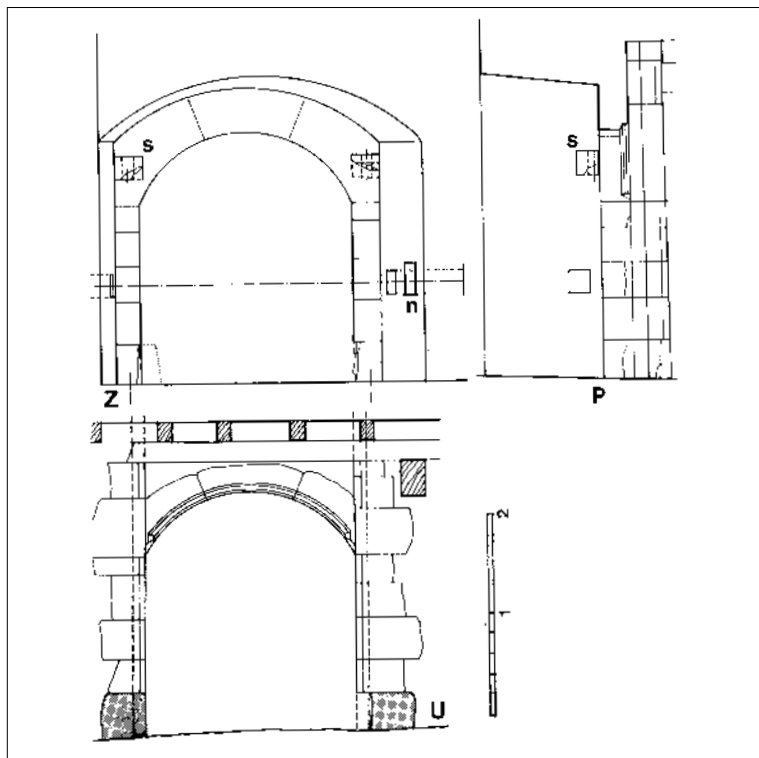

bili su presvođeni gotičkim svodovima s rebrima, dok je treći kat vjerojatno nekada imao ravan strop.³⁰ Tlocrt ulazne branič-kule bio je nepravilan: nijedna stranica ulaznog prostora nije bila jednaka jer su se međusobno razlikovale za 10, 20 i 30 cm³¹ (sl. 21. C). Kula je zidana priklesanim kamenom, lijepo izravnanih redova, u donjem dijelu čvrstim kamenom-vapnencem, gore sedrom. Treba napomenuti da je sedra rabljena i za izradu pojedinosti (rebara, konzola svodova, doprozornika, okvira vrata), a posljedica toga je bilo znatnije oštećenje tih elemenata tijekom vremena. Na unutrašnjoj je strani bio prolaz u dvorište, a iznad njega oveli prozor šiljastog nadvoja, dok je stubište bilo ugrađeno u debljinu zida, što je uvelike oslabilo zide i bilo uzrokom rušenja kule na toj strani.

Kao što je već spomenuto, čini se da se nepostojanje grabe ni pokretnog mosta pokušalo nadomjestiti ugradbom okomito posmične rešetke. Iza rešetke, vrata su zatvarana zaokretnim krilima, a svijetla je širina vrata bila oko 220 cm. Pokretnom se rešetkom s obzirom na njezinu visinu najvjerojatnije upravljalo s drugog kata.

■ Ulaz u burg *Ribnik* kraj Karlovca vrlo je sofisticirano izveden, prigrađen uz kvadratnu branič-kulu, kvalitetno izveden, i, što je najvažnije, relativno dobro sačuvan, iako zazidan³² (sl. 28, 29). Taj prvobitni ulaz u Ribnik bio je u razini prizemlja, neznatno iznad razine vode okolnog ribnjaka-bare, što je moglo biti razlogom da je u 16 – 17. st. izveden novi ulaz na razini prvog kata.

Stari je prilazni put vjerojatno bio izveden na drvenim pilotima kao paserela, s podestom, a možda i s drvenom stražarnicom pred ulazom. Ulazilo se preko pokretnog mosta koji se dizao

30 Z. Horvat, 1984-85: 41.

31 Z. Horvat, 1984-85: 41.

32 S. Gvozdanović, 1962: 42-51.; Z. Horvat, 1973-74: 23.



SL. 31. Pazin, Kaštel, ulazno pročelje

Fotografija • Photo by Fototeka Uprave za zaštitu kulturne baštine Ministarstva kulture Republike Hrvatske, Konzervatorski odjel u Rijeci

FG. 31. Pazin, tower, entrance facade

sustavom đerma, tj. pomoću drvenih poluga koje su na unutrašnjoj strani imale protutege (sl. 6. C). Nad ulazom su u zidu i danas sačuvani tragovi utora za smještaj drvenih greda – poluga đerma kojima se dizao most (sl. 28). Skora istraživanja i uređenje Ribnika trebali bi dati bolji uvid u zazidane detalje ulaza i pokretni most. Iza pokretnoga mosta bila su dvokrilna zaokretna vrata, a zatim oveci ulazni prostor iz kojeg se kroz još jedna vrata izlazilo u dvorište (sl. 30). Ta druga vrata imala su i okomito posmičnu rešetku te zaokretna krila u niši na vanjskoj, dvorišnoj strani ulaza. Iz ulaznog se prostora stubištem penjalo na prvi kat, s kojeg se očito upravljalo dizanjem i spuštanjem mosta i rešetke te kontrolirao ulaz (sl. 29). U prizemlju ulaznog prostora nalazile su se i četiri samostrelnice, od kojih su dvije bile usmjerene na prilaz mostu. Na prvom katu bili su prozori za nadgledanje prilaza, još nekoliko otvora za djelovanje samostrelom (?) te otvori za kosi hitac, možda i izljevi za lijevanje vrelog ulja i sl.

Na kraju spomenimo grb kneza Bernardina Frankopana nad ulazom, naglašen kamenim okvirom (sl. 28). Nekada su grbovi vlasnika burgova bili česti ukras nad ulazima u burgove, no nije ih mnogo sačuvano, kao ni ulaza.

■ *Pazinski kaštel* – u svojoj jezgri srednjovjekovni burg na rubu Pazinske jame – ima relativno dobro sačuvan ulaz, iako ne i pokretni most. Graba pred ulazom je zasuta. Prema tragovima nad ulaznim vratima, most je dizan pomoću đerma (sl. 31). Iza tih vrata nalazio se ulazni prostor, a zatim se ulazni put lomio pod pravim kutom i kroz druga vrata izlazilo u dvorište. Druga su vrata bila dvokrilna, s vratnom nišom na dvorišnoj strani. U ulaznom se

SL. 32. Čakovec, burg, ulaz između dvije kule; burgu se prilazilo drvenom paserelom preko vode. Kasnije su na tom mjestu Zrinski sagradili bastion.

Crtež • Drawing by Z. Horvat prema nacrtu arheoloških nalaza T. Lolić

FG. 32. Čakovec, burg, entrance flanked by two towers; the burg was approached across a wooden *paserala* across water. Later the Zrinskis built a bastion on that site

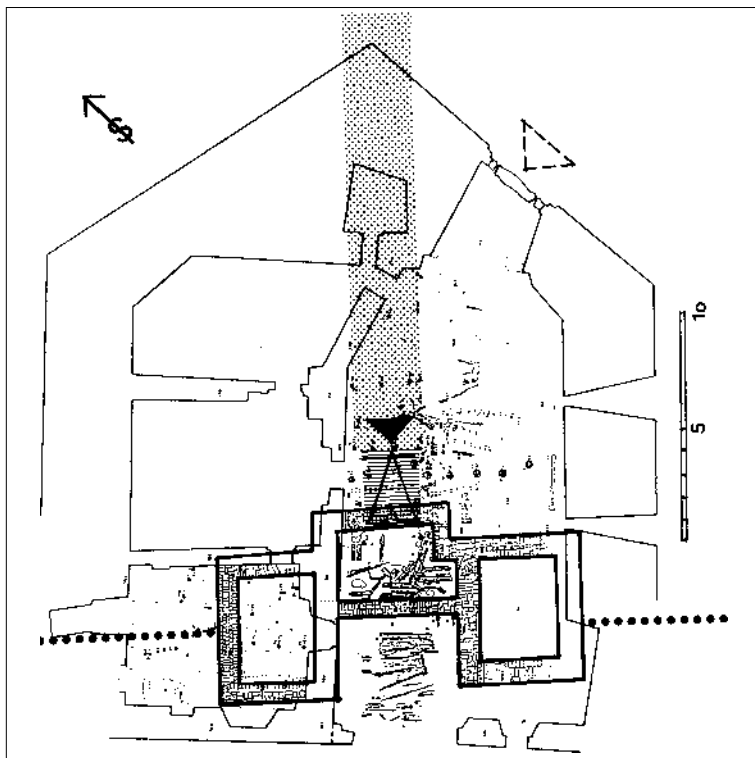

SL. 33. Krapina, burg, shematski prikaz stanja burga 13 - 14. st.; desno dolje je burg knezova Celjskih, 15. st.

Crtež • Drawing by Z. Horvat prema studiji o revitalizaciji burga Krapine skupine autora

FG. 33. Krapina, burg, schematic presentation of the state of the burg in the 13th-14th c.; lower right is the burg of the Counts of Celje from the 15th c.

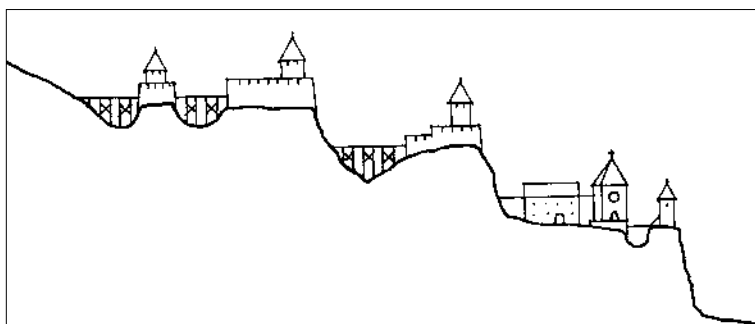

33 C. de Franceschi, 1953: 182; Z. Horvat, 1996: 52.

34 Istraživanja su vodili arheolozi A. Vekić i T. Lolić iz Uprave za zaštitu kulturne baštine, Konzervatorski odjel Zagreb, J. Vidović, iz Muzeja Međimurja u Čakovcu, te arhitektica K. Petrić, također iz Konzervatorskog odjela Zagreb, (T. Lolić, A. Vekić, S. Olić, 1993: 22).

Nacrt iskopavanja kojim se autor ovog članka koristio crtala je T. Lolić, a objavljen je u članku J. Vidovića, 1996:152.

prostoru nalazila kamena dvostruka sedilija te nekakav prozor, bogatije profiliran. Kameni okviri obaju ulaza bili su profilirani (sl. 4. D, E), kao i okvir sedilije.

Pročeljni zid iznad ulaza u Pazin bio je ukrašen sa šest kamenih ploča s grbovima Austrije te nekih istarskih plemića.³³

6. Ulazi između dvije kule / Gates Flanked by Towers

■ Poznat nam je samo jedan takav ulaz na našim burgovima, i to u Čakovcu. Nedavna arheološka iskopavanja u prostoru ulaznog bastiona otkrila su stariji ulaz takvog tipa, zidan opekama³⁴ (sl. 32). Osim zidova dviju kula i omanjega ulaznog prostora, nađeni su ostaci drvenih pilota koji su nosili paserelu do pred ulaz. Iako gornji dio ulaza između dviju pravokutnih kula nije sačuvan, vjerojatno je

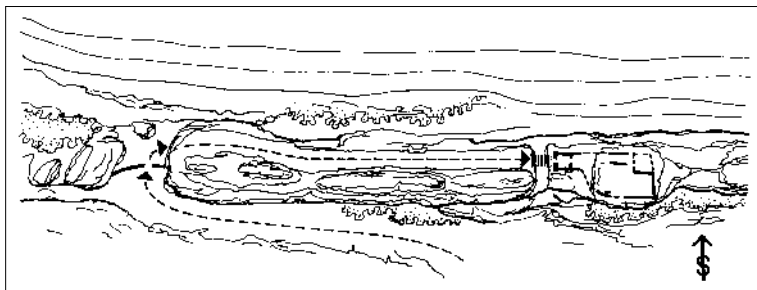

SL. 34. Mali Kalnik, burg, situacija. Crtkanom je linijom prikazan prilazni put burgu.

Crtež • Drawing by Z. Horvat

FG. 34. Mali Kalnik, burg, situation. The approach to the burg is hatched



SL. 35. Mali Kalnik, burg, opći pogled. Lijevo se nazire strma prilazna rampa i ulaz (U), dok je sam burg sasvim desno (K).

Fotografija • Photo by Nepoznati autor, oko 1900., Fototeka Uprave za zaštitu kulturne baštine Ministarstva kulture Republike Hrvatske, Zagrebu

FG. 35. Mali Kalnik, burg, general view: about 1900. On the left is a steep approach ramp and the gate (U), while the burg itself is on the far right (K)

paserela bila spojena na ulazni prostor pokretnim mostom. U samom su ulaznom prostoru nađeni tragovi drvenih dasaka, tako da se može pretpostaviti da je u njemu bila "vučja jama". Prema mišljenju arheologinje Tanje Lolić, čini se da su te ulazne kule, kao i sam ulaz, bili interpolirani u ogradu od palisada jer nikakvi tragovi zidina lijevo i desno od kula nisu nađeni.

7. Ulazi s posebnom utvrdom (barbakanom) / Gates with a Special Fortification (Barbican)

Neki poznatiji burgovi u našim kontinentalnim krajevima 13 – 14. st. bili su locirani na izduljeni greben s posebnom predutvrdom, odvojeni prokopom i mostom prema okolici odnosno prema burgu (npr. *Krapina*, *Steničnjak*, *M. Kalnik*, *Jelengrad*, *Komogovina*, *Obrovac na Uni*, *Trušćak na Žumberku* itd.).

■ Kraljevski burg *Krapina* bio je smješten na grebenu, koji se spuštao prema jugu. Na terenu se na samom grebenu uočavaju tri pozicije, međusobno odvojene dubokim prokopima, kao tri odvojene fortifikacijske jedinice (sl. 33). Prvobitni je prilaz bio sa sjevera, tako da se najprije prilazilo na površinom najmanju poziciju, koja je mogla služiti kao ulazna utvrda, barbakan. Tlocrtno je imala oblik pravokutnika, što se prepoznaje po još vidljivim tragovima zida. Ta predutvrda, barbakan, morala je biti mostovima povezana na obje strane. Prokop među njima prilično je dubine i širine, a buduća arheološka iskapanja trebaju dati točne podatke o situaciji na terenu.³⁵

Treća je krapinska pozicija površinom malo manja, možda namijenjena osobnoj sigurnosti vlasnika Krapine, no ona je tijekom 15. st. preuzela

³⁵ Istraživanja je vodio Ž. Tomičić iz Instituta za arheologiju iz Zagreba, uz sudjelovanje B. Graljuka, o čemu je bila postavljena izložba na krapinskom Starom gradu 1994.

SL. 36. Mali Kalnik, ulazna kula.

Fotografija • Photo by G. Szabo, 1915., Fototeka Uprave za zaštitu kulturne baštine Ministarstva kulture Republike Hrvatske, Zagreb

FG. 36. Mali Kalnik, entrance, barbican



vodeći položaj: dvije sjevernije pozicije su napuštene, a knezovi Celjski, koji dobivaju Krapinu i županiju zagorsku 1399, grade novu palaču, popratne objekte i novi ulaz s juga, iz naselja Krapine.

■ Čini se da se ulaz s barbakanom nekada nalazio i pred burgom *Steničnjakom* knezova Babonića, smješten na izduljeni greben u smjeru sjever – jug. Na obje se strane burga – sjevernoj i južnoj – nalaze odvojeni humci, no čini se da je važniji onaj na južnoj strani, s izrazitim tragovima zida. Na toj se strani nalazilo i naselje – varoš steničnjački, sa župnom crkvom sv. Marije te franjevačkim samostanom Majke Božje od Sedam Žalosti. Sve je to danas u arheološkom stadiju, pod zemljom i zaraslo u šikaru, no sadržaj Steničnjaka u srednjem vijeku bio je takav da je sigurno kako se pod zemljom kriju mnoga iznenađenja.³⁶

Burg Steničnjak osnovali su i dulje vremena držali knezovi Babonići te se vjerojatno njima treba pripisati osnivanje tog burga u 12. st., a vjerojatno i ulaz u burg preko barbakana.

■ *Malom Kalniku* – omanjem burgu na istaknutom stjenovitom položaju – moglo se prići samo strmim putem ispod okomitih stijena (sl. 34). Ulaz se nalazio u procijepu među živim stijenama pregrađenim zidom (sl. 35). Vrata nisu sačuvana, no bila su povišena, a ulazilo se, valjda, drvenim stubama. Dalje je put vodio

³⁶ R. Lopašić, 1895: 268 – 271. Steničnjak se prvi put spominje 1299. g., no hrvatski kroničar 16. st. Ivan Tomašević zabilježio je da je Steničnjak građen 1105 (str. 217).

još jednim drvenim stubama, a zatim ravnim putem duž kamenog grebena. Taj je zaravnjeni dio grebena s obzirom na svoju širinu od 3 – 4 m mogao poslužiti i za smještaj pomoćnih, vjerojatno drvenih, zgrada. Osim toga, vrh je grebena imao oblik braništa, te je mogao služiti i za obranu prilazne rampe. Nakon 50 – 60 m put i greben presijeca graba pred ulaznom kulom samog burga (sl. 36). Ta je graba djelomično umjetna i očito je nekada bila premoštena pokretnim mostom koji se spuštao iz ulazne kule. Sam je burg imao relativno malu površinu, zgusnuta tlocrta i s povišenjem nad ulaznom kulom. Najviši dio burga – prema zapisima naših starijih istraživača – imao je obilježja gotike 15. st.: Gj. Szabo spominje prozore s kamenim šprljcima koji se u nas pojavljuju od približno 1400. g.³⁷ Očito je taj romanički burg tijekom vremena pregrađivan, da bi ga na kraju posljednji vlasnici napustili i sagradili dvorac Gornju Rijeku u dolini ispod Kalnika.³⁸

■ Izraziti srednjovjekovni burg *Okić*, smješten na živoj stijeni okomitih litica, imao je prvi ulaz dolje, pod stijenama, udaljen stotinjak metara od glavnog ulaza. I njemu se prilazilo uskom stazom ispod stijena, s mjestimično uklesanim stubama u živoj stijeni. Prilazni se put mogao braniti sa strmih stijena ispod burga. Ni donji ni gornji ulaz u *Okić* nisu sačuvani.

8. Zaključak / Conclusion

Ulazi u burgove uvijek su bili osobito dobro zaštićeni i uređeni, a izvođeni su kao branjeni prilazni putovi, ili su branjeni pomoću zemljanih i vodenih zapreka, nasipa, opkopa, vodenih tokova. Malokad ulaz nije bio podignut nad ulazni teren ili je pak teren pred samim ulazom na umjetan način snižen – prokopom, grabom.

Pokretni je most bio drven, a dizan je lancem koji se u prostoru s druge strane ulaza namotavao na vitlo ili je pak dizan drvenim polugama s protuutegom. Otvor vrata iza pokretnog mosta zatvarao je masivnim zaokretnim krilima s jednim ili dva krila, ovisno o širini ulaza. U nekim je burgovima ugrađivana okomito posmična rešetka kojom se ulaz trenutačno zatvarao, no najčešće su je imali burgovi bez pokretnog mosta.

Sam ulaz bio je branjen kruništem nad njim, blizinom branič-kule ili pak posebnom ulaznom kulom, manje ili veće visine.

Zanimljivo da su stariji burgovi, oni iz 13. i s početka 14. st., imali bolje zaštićene prilaze prirodnim zaprekama i samim položajem burga. Kasnije se obrana ulaza usredotočuje na sama vrata i pribjegava se raznim sofisticiranim načinima njihova zatvaranja i osiguranja. Također postoji znatna razlika između burgova 13. st. u Hrvatskoj u zaleđu Velebita i onih u Slavoniji.

Hrvatski burgovi u zaleđu Velebita koriste se, već po tradiciji župnih utvrda, istaknutim stjenovitim vrhovima okomitih litica koje su same po sebi bile utvrda. Ulazi su izvođeni kao posebne drvene konstrukcije sa stubama ili su pak urezani u živoj stijeni. Slavonska gradilišta i burgovi, s obzirom na kvalitetu okolnog terena, više su okrenuti zemljanim utvrdama i dodatnim drvenim zaprekama. U Slavoniji su relativno malobrojne utvrde građene na živim stijenama jer su one rijetke, a odgovaraju ranijem razdoblju gradnje burgova. Tek se tijekom 14. te u 15. st. izjednačuju koncepcije ulaza u burgove Slavonije i Hrvatske već zbog promjene načina fortificiranja, a još više zbog sve jačih međusobnih veza.

■

37 Gj. Szabo, 1920: 83-84.

38 J. Buturac, 1979: 21 - 29. Posjed Mali Kalnik spominje se prvi put 1240. g., a "castrum Minor Kemlek" 1334. To, naravno, ne isključuje postojanje kastruma na tome mjestu i otprilike.

Literatura • Bibliography

1. **Beritić, L.** (1955), *Utvrdjenja grada Dubrovnika*, Zagreb
2. **Buturac, J.** (1979), *Povijest Gornje Rijeke*, Križevci
3. **Čučković, L.** (1992), *Zaštitna arheološka iskapanja u Ozlju*, "Obavijesti Hrvatskog arheološkog društva", 3: 49 - 51, Zagreb
4. **Fedden-Thompson, J.** (1975), *Crusader Castles*, London
5. **de Franceschi, C.** (1953), *Storia documentata della Contea di Pisino*, "Atti e memorie della Societa istriana", X - XI della Nuova serie, Venezia
6. **Gušić, B.** (1973), *Naseljenje Like do Turaka*, *Lika u prošlosti i sadašnjosti*, Zbornik Historijskog arhiva Karlovcu, 5: 13 - 61, Karlovac
7. **Gvozdanović, S.** (1962), *Stari grad Ribnik*, "Bulletin", JAZU (HAZU), 16 - 17: 42 - 51, Zagreb
8. **Horvat, Z.** (1973 - 1974), *Stari grad Ribnik*, "Peristil", 16 - 17: 23 - 34, Zagreb
9. **Horvat, Z.** (1974), *Tvrđi grad Velika*, "Vijesti muzealaca i konzervatora", 3 - 4: 35 - 39, Zagreb
10. **Horvat, Z.** (1977), *Bedemgrad - Našice*, "Vijesti muzealaca i konzervatora", 4: 7 - 16, Zagreb
11. **Horvat, Z.** (1984 - 1985), *Burg u Brinju i njegova kapela*, "Peristil", 27 - 28: 41 - 87, Zagreb
12. **Horvat, Z.** (1995), *Neki pomoćni prostori u starim gradovima kontinentalne Hrvatske*, "Prostor", 3(1): 299 - 322, Zagreb
13. **Horvat, Z.** (1996a), *Zidine i braništa na utvrdama kontinentalne Hrvatske 12 - 15. st.*, "Prostor", 4(1): 175 - 200, Zagreb
14. **Horvat, Z.** (1996b), *Heraldički štitovi u gotičkoj arhitekturi kontinentalne Hrvatske*, Društvo povjesničara umjetnosti, Zagreb
15. **Horvat, Z.** (1998), *Stari Zrin*, Zrinski zbornik, 2:75-104, Zagreb
16. **Jančula, J.** (1980), *Povijest Cernika*, Cernik
17. **Karač, V. i Z.** (1986), *O istraživanjima utvrde Šaregrad*, "Vijesti muzealaca i konzervatora", 3 - 4: 20 - 21, Zagreb
18. **Klaić, N.** (1986), *Povijest Hrvata u razvijenom srednjem vijeku*, Zagreb
19. **Kruhek, M.** (1993), *Graditeljska baština karlovačkog Pokuplja*, Karlovac
20. **Kruhek, M.** (1997), *Topografija krbavske spomeničke baštine*, Zbornik Krbavska bitka i njezine posljedice: 99 - 129, Zagreb
21. **Kruhek, M., Horvat, Z.** (1993), *Stari grad Slunj*, Mala biblioteka "Godišnjaka zaštite spomenika kulture Hrvatske", Zagreb
22. **Lopašić, R.** (1895), *Okolice i Korane*, Zagreb
23. **Lolić, T., Vekić, A., Olić, S.** (1993), *Izveštaj o arheološkim iskopavanjima u Čakovcu, provedenim u 1992. godini na lokalitetu Stari grad*, "Muzejski vjesnik", 16: 21 - 23, Bjelovar
24. **Lovrenčević, Z.** (1985), *Srednjovjekovne gradine u podravskoj regiji*, "Podravski zbornik": 168 - 199
25. **Lovrenčević, Z.** (1989), *Srednjovjekovne gradine na Bilogori*, "Izdavanja Hrvatskog arheološkog društva", 14:139 - 166, Zagreb
26. **Miletić, D.** (1978 - 1979), *Istraživanja u Starom gradu u Hrvatskoj Kostajnici*, "Godišnjak zaštite spomenika kulture Hrvatske", 4 - 5: 249 - 274, Zagreb
27. **Neufert, E.** (1970), *Bauentwurfslehre*, München
28. **Piper, O.** (1967), *Burgenkunde*, München
29. **Szabo, Gj.** (1920), *Srednjovjekni gradovi u Hrvatskoj i Slavoniji*, Zagreb
30. **Vidović, J.** (1996), *Stoljeća čakovečke utvrde*, Zbornik Ljudi uz Muru: 143 - 162, Murska Sobota

Summary • Sažetak**Gates in 12th-15th Century Burgs**

Gates were always specially protected and designed, built as guarded approaches, deafened by earth and water, scarps, counterscarps, moats. Only rarely was the gate not raised above the surrounding ground or approached across a moat dug in front of it.

The drawbridge was wooden and raised by a chain that wound around a windlass on the inside of the gate, or by wooden levers with a counter weight. The opening behind the drawbridge was guarded by a massive hinged door with one or two wings, depending on its width. In some cases there was also a portcullis, but these were usually used when there was no drawbridge.

The gate itself was defended from battlements above it, the proximity of the keep, or from a special high or low gatehouse or barbican.

It is interesting that older burgs, built in the 13th or the early 14th c., placed greater reliance on natural obstacles and the position of the burg defending its approach. Later defense concentrated on guarding the gate itself, using various sophisticated ways of closing and protecting it. There is also a great difference between 13th c. burgs in Croatia, in the Velebit hinterland, and in Slavonia.

In the tradition of county fortifications, Croatian burgs in the Velebit hinterland were built on prominent rocky peaks with vertical sides, which were a fortification in themselves. The gates were self-standing wooden structures with stairs or were carved into bedrock. Because of the quality of the surrounding landscape, Slavonian castles and burgs concentrated more on earth fortifications and additional wooden obstacles. In Slavonia there are relatively few fortifications built in bedrock because such positions are rare and correspond with older burgs. It was not until the 14th and 15th c. that burg gates in Slavonia and Croatia became the same because of changes in fortification design, and even more because of increasing links between these regions.

Zorislav Horvat

Biografija • Biography

Dr. sc. **Zorislav Horvat**, dipl. ing. arh. (1937), viši znanstveni suradnik. Nekoliko je godina radio kao aktivni projektant, a sada je zaposlen na mjestu konzervatora - višeg savjetnika pri Upravi za zaštitu kulturne baštine Ministarstva kulture. Tijekom dugogodišnjeg znanstvenog bavljenja poviješću hrvatske arhitekture objavio je tri knjige i veći broj članaka, uglavnom posvećenih nepoznatim primjerima našega gotičkoga fortifikacijskog i sakralnog graditeljstva. Vodio je obnove najsloženijih spomeničkih sklopova na području kontinentalne Hrvatske.

Dr. **Zorislav Horvat**, Ph. D., Arch. Eng. (1937), senior research associate. He spent several years actively working as a designer, now works as conservator - senior advisor in the Administration for the Protection of the Cultural Heritage of the Ministry of Culture. During many years of research into the history of Croatian architecture he has published three books and many papers, mostly on unknown Croatian Gothic fortification and church architecture. He has headed the renovation of the most complex monumental structures in continental Croatia.

PROSTOR

ISSN 1330-0652
CODEN PORREV
UDK • UDC 71/72

GOD. • VOL. 6(1998)
BR. • NO. 1-2(15-16)
STR. • PAG. 1-108
ZAGREB, 1998.

siječanj-prosinac*January-December

Z. Horvat: Ulazi u burgove 12 - 15. st. ...

Pag. 41-66