

JULIET LORENA PELÁEZ HERRERA
Cód. 1301118

“Artículo presentado como trabajo final de Especialización en Gerencia Integral de Proyectos”

TUTOR

Ing. Guillermo Roa Rodríguez, MSc

Ingeniero en Mecatrónica - Universidad Militar Nueva Granada
Especialista en Gerencia de proyectos de la Universidad Nueva Granada
Magíster en Ingeniería Mecatrónica de la Universidad Nueva Granada
Coordinador Especialización en Gerencia Integral de Proyectos y
Maestría en Gerencia de Proyectos de la Universidad Militar Nueva Granada
PRINCE2 Foundation Certificate in Project Managment
Professional Scrum Master PSM I
guillermo.roa@unimilitar.edu.co



ESPECIALIZACIÓN EN GERENCIA INTEGRAL DE PROYECTOS
UNIVERSIDAD MILITAR NUEVA GRANADA
FACULTAD DE INGENIERÍA
JUNIO 2016

ESTUDIO DE VIABILIDAD PARA LA CREACIÓN DE EMPRESA DE SERVICIOS TEMPORALES BAJO METODOLOGIA PMI

Feasibility study for the creation of temporary services company under PMI methodology

Juliet Lorena Peláez Herrera
Profesional en Ingeniera Industrial.
Universidad Manuela Beltrán.
Bogotá, Colombia
juliser1810@gmail.com

RESUMEN

Este artículo presenta el estudio de viabilidad para la creación de empresa de servicios temporales bajo la metodología PMI, donde actualmente se presenta la problemática en las empresas no están interesadas en dedicarles el tiempo necesario por la misma periodicidad en que el cargo debe cambiar con el tiempo; dado lo anterior se realiza el estudio con el fin de abarcar las necesidades no solo de lo que buscan las empresas si no también el que buscan las personas que aplican a este tipo de contratos y bajo el perfil que tienen en su hoja de vida, con el fin de generar empleo y satisfacción entre las partes. Una realizados los pasos y la descripción de cada una de las actividades y desarrollos que se deben implementar se puede evidenciar que cada una de las funciones a desarrollar dependen una de otra, por lo cual es importante definir los tiempos de ejecución que cumplan con los parámetros establecidos dentro de la organización y de acuerdo a los contrato firmados con los clientes. A través de la implementación de la empresa de servicios temporales, es posible obtener una temporal mejor estructurada, viable y donde no solo se permite el crecimiento organizacional si no de cada una de las personas que la conforman; dentro de este proyecto se vela por la organización y por las personas que lo constituyen generando fidelidad y compromisos con la organización.

Palabras Clave: Alcance, Necesidades, Tiempo, Funciones, Crecimiento, Compromiso.

ABSTRACT

This paper presents the feasibility study for the creation of temporary services company under the PMI methodology, where currently the problem occurs in companies are not interested in devote the time required for the same frequency that the charge should change over time ; Given the above the study was performed in order to cover the needs not only of what they look for companies but also the seeking people who apply to these contracts and low profile they have on their resume, with in order to generate employment and satisfaction of the parties. A performing steps and description of each of the activities and developments to be implemented can show that each of the functions to be performed depend on each other, so it is important to define the runtimes that meet the parameters established within the organization and according to the contract signed with customers. Through the implementation of temporary services company, you may get a better structured, viable and where organizational growth not only allowed temporary if not each of the people who make it; within this project it oversees the organization and the people who are creating loyalty and commitment to the organization.

Keywords: Outreach, Needs Time, Functions, Growth, Commitment.

INTRODUCCIÓN

Una de las metodologías que actualmente se utilizan y están dentro de la creación de las empresas de servicios temporales es la norma ISO 21500 la cual se puede obtener una guía para la gestión de proyectos en cualquier tipo de empresa, independientemente de su complejidad, tamaño o duración. Igualmente, proporciona los conceptos y procesos necesarios para la formación de buenas prácticas en la gestión de un proyecto [1]. La herramienta OPM 3 que permite evaluar el proyecto en cuanto a su madurez frente a las demás organizaciones y al interior de ella, permitiendo a través de las buenas prácticas la creación de un plan de mejora que permita el logro del proyecto y así mismo el retorno a la inversión. Dentro de esta herramienta se pueden encontrar métodos y herramientas que faciliten la evaluación del proyecto, identificación de deficiencias, conocimientos acerca de la gerencia de proyectos en la organización [2]. La metodología PRINCE2 donde se trabaja el proyecto por fases lo cual permite el control eficiente de los recursos y el control periódico durante el proyecto, en el cual se centra en la obtención de resultados concretos y planificación de las actividades que se pueden llevar a cabo para una mejora continua [3].

Una de las herramientas y metodologías que se implementa en el proyecto es la guía del PMBOK la cual proporciona las pautas para la dirección de proyectos, describe normas, métodos, procesos y prácticas establecidos en un proyecto; obteniendo así la dirección del proyecto, los procesos relacionados y el ciclo de vida de un proyecto. De las cuales hacen parte los conceptos como la Gestión del Alcance en la que se define y controla los procesos que se deben incluir y los que no se deben incluir en el proyecto, lo cual garantiza y completa el proyecto con éxito. Se incluyen los siguientes procesos: Planificar la gestión del alcance, recopilar requisitos, definir el alcance, crear el EDT/WBS, validar el alcance y controlar el alcance [4]. La Gestión de Tiempos que define los procesos requeridos que gestionan la terminación en plazo del proyecto. Se incluyen los siguientes procesos: Planificar la gestión del cronograma, definir las actividades, secuenciar las actividades, estimar los recursos y duración de las actividades, desarrollar y controlar el cronograma [5]. La Gestión de Costos que trabaja los procesos que completan el proyecto dentro del presupuesto aprobado. Se incluyen los siguientes procesos: Planificar la gestión de los costos, estimar los costos, determinar el presupuesto y controlar los costos [6]. El Estudio de Viabilidad en el cual se determina a través de la recopilación, análisis y evaluación de diferentes tipos de información si se debe establecer o no una empresa que conlleve riesgos económicos. Demostrando la viabilidad del negocio y estimar el posible rendimiento o ganancia económica de una iniciativa empresarial [7].

Dado el contexto socioeconómico sobre el cual atraviesa la economía del país y el desempleo que genera el mismo, se debe sumar el hecho que las empresas están creando cargos transitorios los cuales disminuyen considerablemente el valor de la mano de obra y pérdida de tiempo en todo el proceso que conlleva a la firma del contrato.

De igual manera, los cargos que solo se contratan por ciertas temporadas, por vacaciones, por licencias, por reemplazos o simplemente porque son personas que no

cuentan con experiencia o con la edad propicia para el cargo, son procesos de los cuales las empresas no están interesadas en dedicarles el tiempo necesario por la misma periodicidad en que el cargo debe cambiar con el tiempo.

A lo anterior, se debe sumar que existen personas que por ritmo de vida en el que se encuentran, por querer adquirir experiencia en varios sectores del área laboral o simplemente por generar ingresos adicionales les parece correcto y viable tener este tipo de contratos los cuales se adaptan a entorno de vida que les satisface sus necesidades.

A los patrones globalizados, que actualmente rigen los cánones de relaciones no solo de producción, comercialización y administración, se suma la exigencia a las economías en vía de desarrollo o emergentes como las temporales, establecer modelos que minimicen costos, maximicen tiempos y mejoren los procesos internos de las empresas y la economía en general.

Adicionalmente a los procesos de mejora continua y establecimiento de modelos de gestión y desarrollo globales, se demanda cada vez con más fuerza la especialización de la mano de obra y el mejoramiento de las condiciones socioeconómicas de los trabajadores por medio de relaciones laborales cada vez más dadas a un mutuo beneficio entre las empresas y sus colaboradores. Mutuo beneficio que debe estar enmarcado por el crecimiento de las empresas, los individuos y el país; y que demarca la necesidad de tener siempre bajo la lupa la fluctuación de la economía colombiana a través de los índices de inflación, desempleo, crecimiento económico, devaluación de la moneda, tasas de interés, precio de la divisa, etc.

Todos estos conceptos se convierten en un reto, no solo para el estado colombiano en el establecimiento de políticas públicas acordes a cada indicador de la economía y su estabilidad, sino como mencionaba en un comienzo también para las empresas y sus relaciones de producción, comercialización y administración y sus relaciones laborales. Relaciones laborales que teniendo en cuenta la naturaleza misma de nuestra economía y sus fluctuaciones ya citadas, se hacen imposibles de establecer como permanentes para atender necesidades transitorias, que requiere trabajadores temporales y especializados para desarrollarlo.

Es ahí donde, en economías en vías de desarrollo como las temporales, aparecen en el escenario de las relaciones laborales las empresas de servicios temporales, dado a que tanto el sector público como el privado han descubierto que es completamente antieconómico atender cargas transitorias o temporales de trabajo causadas por distintos factores, con vinculaciones permanentes que afectan directamente los costos de las empresas y los tiempos productivos, en realizar tareas de selección de dicho personal, realizar la vinculación y finalmente conllevan a pérdida de tiempo y oportunidades.

El minimizar costos de cada uno de los procesos de las empresas influye en beneficios para los consumidores y el general a la economía y el crecimiento del país frente a su capacidad competitiva en el exterior. El establecimiento de relaciones laborales acordes a las necesidades del mercado y con beneficios bilaterales influye a su vez en el mejoramiento de la calidad de vida de la población evitando la informalidad y la inestabilidad.

Tener empresa en Colombia es todo un reto, teniendo en cuenta el régimen tributario, la carga prestacional, los índices macro y micro económicos permanentemente fluctuantes y cambiantes, se podría afirmar que este paradigma es una realidad, pero solo al que se enfrenta al deseo mismo de nadar contra la corriente y demostrar que el futuro y el crecimiento del país está en manos de quienes deseen emprender esta batalla reconocerán en su esfuerzo la satisfacción personal de lograrlo o por lo menos haberlo intentado.

Por las razones expuestas anteriormente, se debe realizar el estudio de la viabilidad de crear una empresa de servicios temporales los cuales abarquen las necesidades no solo de lo que buscan las empresas si no también el que buscan las personas que aplican a este tipo de contratos y bajo el perfil que tienen en su hoja de vida, con el fin de generar empleo y satisfacción entre las partes.

La creación de la empresa temporal con metodología PMI se crea con el fin de aplicar los conceptos adquiridos en cada una de las materias recibidas de la especialización, estableciendo las bases con las cuales se pueda estructurar la empresa aplicando conceptos del PMI que generen innovación y diferenciación entre las demás temporales ya creadas.

Se identifica y proyecta la creación de la empresa temporal con metodología PMI, estableciendo los parámetros y metodologías adecuadas que permitan el crecimiento y posicionamiento en el ambiente empresarial del país; con el fin de encaminar relaciones laborales productivas y el aprovechamiento de la actualidad económica y financiera del país, con esto se lleva a plantear el proyecto de la creación de una empresa de servicios temporales, pensando en que la intervención de dichos modelos de servicios mejoran no solo la gestión de las empresas con las que a futuro pueda generar alianzas estratégicas, sino como un proyecto que tiene vínculo directo con las relaciones humanas y el compromiso social que mejora la calidad de vida de las personas.

1. MATERIALES Y MÉTODOS

1.1.1.1. Estudio de Marco legal para la Empresa de Servicios Temporales

Dado el contexto socioeconómico sobre el cual atraviesa la economía del país y el desempleo que genera el mismo, se debe realizar una retroalimentación de cada uno de los códigos y regímenes que se llevan en Colombia para las empresas temporales, con el fin de conocer cada una de las normas y como lograr crear la empresa temporal con la más alta calidad y bajo las normas establecidas por el país.

1.1.1.2. Código para la Empresa de Servicios Temporales

De acuerdo al análisis y el estudio del documento del código sustantivo del trabajo "Adoptado por el Decreto Ley 2663 del 5 de agosto de 1950", los capítulos descritos en el documento deben ser contemplados en las empresas de servicios temporales para cada uno de los trabajadores que realicen labores en o para una organización.

Se deben incluir cada uno de los artículos del documento, los cuales describen de manera general la igualdad, el derecho al trabajo, las obligaciones o deberes del trabajo, la no discriminación de los trabajadores y describe el manejo del trabajo con cada uno de los servidores tanto públicos como privados, el manejo de los contratos para personas independientes y sus obligaciones o deberes.

Se tienen en cuenta aspectos específicos como lo son de qué trata un contrato, como debe estar contemplado, de qué forma se lleva un contrato, los puntos mínimos que se deben trabajar dentro del contrato con el fin de que este sea válido, específico y claro para cada una de las partes; las obligaciones, deberes y derechos que existen tanto para los trabajadores y empleadores en cada uno de los ambientes de trabajo para cualquier tipo de trabajo y empresa en la que se desarrolle.

1.1.1.3. Registros de entidades regulatorias para la Empresa de Servicios Temporales

Dada la naturaleza jurídica propia de este tipo de empresas, la documentación requerida para registrar las empresas temporales son: se debe remitir una carta a la Dirección Territorial del Ministerio de la Protección Social del domicilio principal solicitando autorización de funcionamiento de este tipo de empresas y adjuntado los documentos de: Escritura pública de constitución, certificado de existencia, representación legal (expedido por la Cámara de Comercio), balances, copia de los extractos bancarios, reglamento del trabajo, formatos de los contratos de trabajo, póliza de garantía que deberá constituirse por un año en cuantía no inferior a quinientas veces (500) el SMLV de acuerdo a los parámetros establecidos los cuales la cuantía depende de la cantidad de trabajadores.

1.1.1.4. Régimen tributario para la Empresa de Servicios Temporales

Realizando el estudio y análisis del régimen tributario que aplica para las empresas temporales en Colombia y adicional que actualmente es un ejemplo de inestabilidad jurídica son pocas las normas fiscales que acompañan a este tipo de empresas bajo la situación actual de la legislación; las empresas temporales deben cumplir con las siguientes obligaciones tributarias: Obligación de solicitar un NIT, impuesto sobre la renta, impuesto sobre las ventas, responsable de IVA, impuesto de timbre, agente de retención del impuesto sobre la renta, información a las autoridades tributarias, régimen de facturación, régimen contable.

1.1.1.5. Determinar procesos operativos para la Empresa de Servicios Temporales

Se realiza la creación y determinación de los procesos operativos estandarizados y confiables que permitan eficiencia en cada una de las áreas de las empresas temporales, logrando el crecimiento no solo de la empresa temporal sino también de las personas que trabajan en ella, brindando un crecimiento personal, profesional y laboral que con lleva a nuevas y mejores ideas en las empresas de servicios temporales.

La determinación de procesos operativos debe girar siempre al cliente y nicho de mercado en el cual se va a desarrollar la empresa, llegando siempre a cumplir el alcance del convenio del cliente y la empresa de servicios temporales generando fidelización y eficiencia en cada actividad desarrollada en el contrato, paralelamente se desarrolla mercadeo voz a voz el cual reconoce y genera nuevos contratos para la Temporal. (Ver Tabla 1)

Tabla 1. Gestión de Procesos

Tipos de procesos



Fuente. <http://www.gestion-calidad.com/gestion-procesos.html>

1.1.1.6. Diseño de la metodología para la Empresa de Servicios Temporales

De acuerdo a los antecedentes analizados y al estudio de marco legal que se deben tener en cuenta en las empresas de servicios temporales, se plantea un modelo que permita la eficacia, eficiencia de las temporales frente a cada uno

de los clientes, generando una diferenciación en las empresas temporales ya creadas actualmente y bajo la metodología PMI, lo que permitirá una evaluación más detallada de cada una de las actividades y poder determinar mejoras focalizadas en los cuellos de botella o deficiencias que surjan durante el desarrollo y trabajo de las empresas de servicios temporales en el mercado.

Dado lo anterior se tendrá en cuenta: El alcance de la metodología, las actividades a desarrollar para la viabilidad de las empresas temporales, los tiempos en las cuales se debe desarrollar cada una de las actividades, los recursos que se deben implementar para la viabilidad de las empresas temporales, los entregables que se deben tener en cuenta en cada una de las actividades a desarrollar, determinar las precedencias en cada una de las actividades y durante el desarrollo de la viabilidad, desarrollar las rutas críticas y holguras que puedan surgir durante el estudio de viabilidad, finalmente el flujo grama que se determinara durante la viabilidad para la creación de servicios temporales.

1.1.1.7. Gestión del alcance para la Empresa de Servicios Temporales

El alcance de esta nueva metodología en las empresas de servicios temporales, es la propuesta no solo de abarcar las necesidades del cliente y satisfacer cada una de ellas, si no que dado que también se trabaja con el fin de buscar empleo a las personas que lo necesitan y que lo desean, es también velar por el bienestar de los asociados y empleados que hacen parte de la organización; manejando el lema de “Si cuidas a tus empleados, ellos cuidaran de tus clientes”; lo cual permite la eficiencia y eficacia en cada una de las actividades a desarrollar y la satisfacción de trabajar y hacer parte de la empresas de servicios temporales bajo la metodología PMI.

En esta metodología se trabajaran las actividades internas y externas que harán parte de la empresa, los tiempos que cada uno de las actividades incurrirán en el desarrollo de las empresas de servicios temporales, la asignación de los recursos en cada una de las áreas principales y que hacen parte indispensable del proyecto, el diseño de los entregables que permiten el cumplimiento y ejecución del proyecto en el entorno teniendo en cuenta cada una de las etapas legales y jurídicas que lo conforman; se deben abarcar todas las precedencias, etapas y sucesos principales que puedan ocurrir o que hagan parte del proyecto y que por alguna circunstancia puedan atrasar las actividades a desarrollar dentro de la empresa de servicios temporales llegando con ello a realizar el flujo grama que permita la evaluación de estos cuellos de botella y tener un plan de trabajo para cada uno de los inconvenientes que pueden suceder en el desarrollo de cada una, lo anterior, con el fin de mitigar o eliminar funciones innecesarias y que puedan ser sustituidas o absorbidas por actividades mayores que si deban y tengan que estar dentro del desarrollo de las empresas temporales.

1.1.1.8. Diseño de actividades para la Empresa de Servicios Temporales

Las actividades a desarrollar en las empresas temporales, teniendo en cuenta que se debe realizar el estudio y análisis en cada una de sus fases con el fin de generar como resultado la viabilidad para la creación de una empresa de servicios temporales bajo la metodología PMI, estas se definen de acuerdo a los establecido por la ley, la estructura y áreas que deben conformar las empresas de servicios temporales y los entregables que deben conformar cada una de las etapas del proyecto.

Primero se debe realizar la identificación de cada una de las áreas que conforma la empresa de servicios temporales, donde se encuentra la planeación y estructura de la organización en cada una de sus fases, estableciendo el esquema organizacional de la empresa; las áreas creadas deben tener las funciones delegadas y desarrolladas encaminadas a la meta y alcance de la organización, en el cual no solo se deben plasmar las actividades que la empresa considera necesarias para cumplir cada una de las metas si no también teniendo en cuenta el crecimiento de los empleados, el cual genera compromiso con la organización, creatividad en el desarrollo y ejecución de las actividades asignadas, eficacia y eficiencia en los empleados.

Se cuenta con el área administrativa de la organización la cual está conformada por personas capacitadas y tecnológas en el área; las cuales se encargan de la atención al público, recibir y clasificar los documentos de acuerdo al tema o área al que se debe entregar, atención telefónica y notificación a las demás áreas de las personas que llegan a la organización con un fin. Se realizara capacitación de manejo de personal, atención al cliente y clasificación de la documentación con el fin de mejorar el servicio, calidad y funcionamiento de las demás áreas que se presta dentro de la empresa de servicios temporales.

Se cuenta con personal que sea idóneo y está capacitado para elaborar las pruebas de acuerdo al perfil buscado por el cliente, realizar las pruebas de elección de acuerdo al perfil definido por el cliente, calificar las pruebas y tener la capacidad de elección para escoger el personal idóneo y que cumpla con cada una de las características solicitadas; a estas personas se les brindara capacitaciones y talleres de crecimiento profesional y laboral que permita adquirir más conocimientos que lo lleven cada vez a escoger el personal idóneo y generar confianza y fidelidad en los clientes de la organización, teniendo como objetivo el cumplimiento y satisfacción de la solicitud del cliente.

Se cuenta con el área de sistemas, la cual está en la función de actualizar la organización y cada uno de sus procesos a la actualidad, con el fin de contar con la tecnología de punta que permita mejores procesos, en menores tiempos y con alta calidad lo cual genera estatus en la organización y resultados en los tiempos esperados por el cliente; de igual manera mantendrá la página de la organización actualizada y con una navegación rápida lo cal permite al cliente

conocer a fondo y cada uno de los procesos de la organización lo cual facilita el conocimiento y navegación en la organización.

Se cuenta con el área de contratación de las personas que queden seleccionadas por parte de la organización, las cuales estarán realizando el contacto del personal seleccionado de acuerdo a la evaluación y resultados de la organización y el cliente que lo está solicitando, programar la entrevista, brindar la orientación, aclaración y capacitación de como de se debe presentar con el cliente; no solo brindando el personal capacitado si no orientado a la meta y alcance de la empresa con el fin de generar no solo un empalme de la función de la organización si no familiarizarse y generar as confianza del personal seleccionado con el cliente.

Se cuenta con el área de seguimiento y capacitación del personal contratado por cada uno de los cliente, con el fin de generar encuestas de satisfacción tanto para el cliente como para el personal contratado por la organización, capacitaciones en las funciones en las cuales se esté desempeñando la persona, motivaciones y espacios de esparcimiento que permitan y satisfagan el bienestar de las persona lo que con lleva a que las labores las desempeñe de una mejor manera, con mayor empeño y creatividad de hacer cada vez las cosas mejor; generando alegría de trabajar con el cliente y la organización que lo contrato, lo que con lleva a mejor resultados y un óptimo rendimiento.

De igual manera, cada una de las áreas debe generar informes y entregables mensuales los cuales permiten ver la organización de la Temporal, el movimiento mensual en cada una de las áreas, la contratación que se genera y el indicador en cada uno de los seguimientos al personal contrato como a los clientes que hacen parte de la organización y los cuales son el complemento de la empresa de servicios temporales; con estos entregables no solo se permite observar el crecimiento al interior si no el crecimiento con las demás entidades que van encaminadas hacia el mismo cliente; permitiendo generar y crear un mejor valor agregado y una fidelización en el mercado y en el cliente tanto interno como externo y que a la fecha no se haya podido alcanzar, permite generar nuevas metas y visualizar los clientes que por alguna razón todavía no tiene un contrato con la empresa de servicios temporales.

1.1.1.9. Estructura de Descomposición de Trabajo para la Empresa de Servicios Temporales

Una vez diseñada las actividades se crea la EDT que permite visualizar de una mejor manera las actividades a desarrollar y los entregables que se pueden generar en cada una de ellas.

Tabla 2. Estructura de Descomposición de Trabajo para la Empresa de Servicios Temporales bajo la Metodología PMI

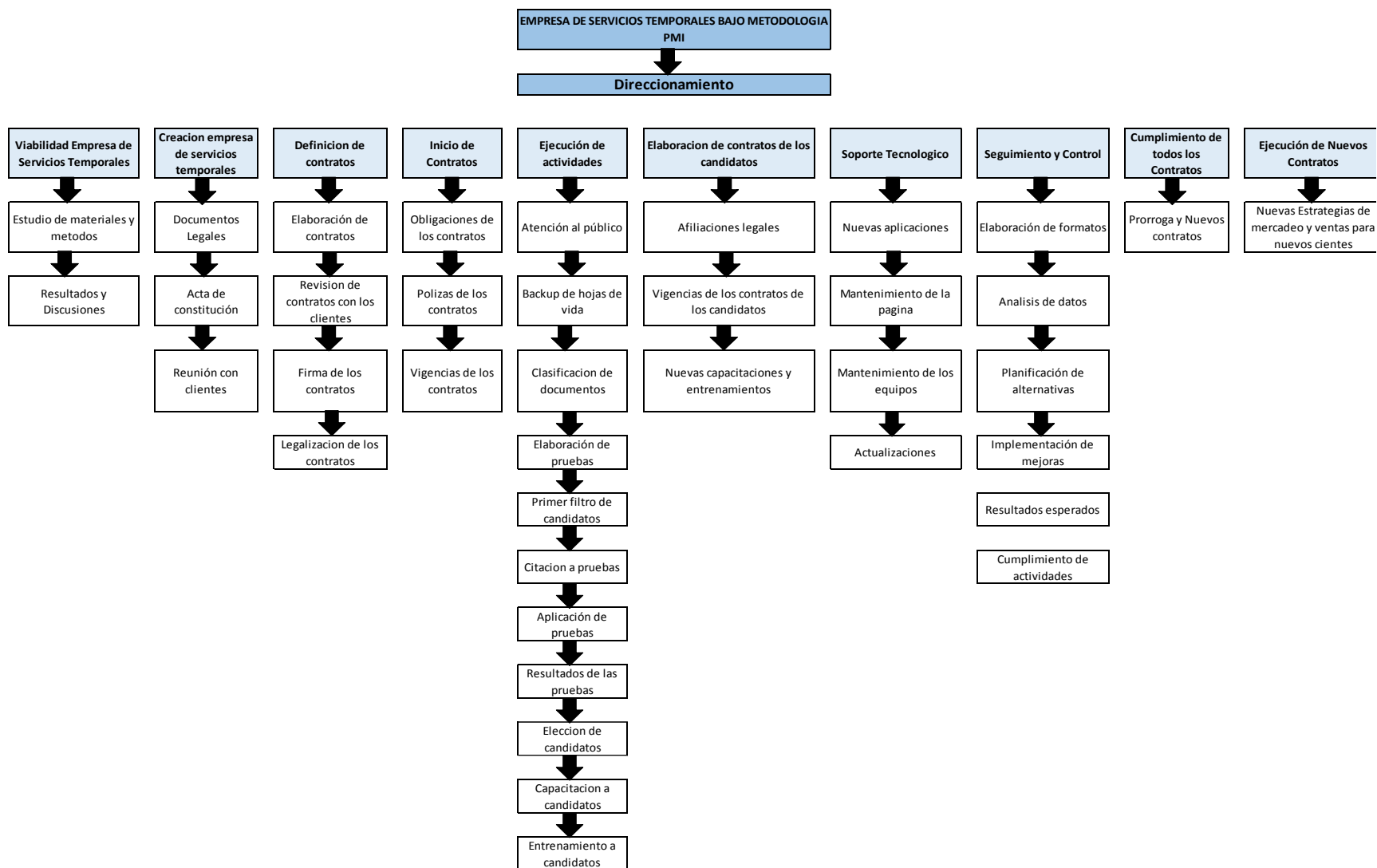

Dentro de la estructura descomposición de actividades se pueden observar cada una de las funciones y del desarrollo al interior de la empresa de servicios temporales, con el fin de cumplir cada una de las actividades y funciones por funcionarios los cuales van hacia el alcance de la empresa de servicios temporales con metodología PMI.

1.1.2. Gestión de tiempo para la Empresa de Servicios Temporales Bajo la Metodología PMI

Cada una de las actividades a desarrollar dentro de las Temporales debe estar encaminadas hacia el alcance de la organización, teniendo como prioridad la entrega de cada una de las actividades en el menor tiempo posible con los estándares de calidad y cumplimiento en cada una de las solicitudes del cliente y de las políticas internas de eficiencia y eficacia de cada una de las actividades; cumpliendo y satisfaciendo las necesidades de cliente en los tiempos estipulados entre ambas partes.

Algunas de las actividades descritas dependen de la finalización de la actividad anterior, como existen otras actividades y entregables que son totalmente independientes una de otra; este tipo de actividades se presentan de acuerdo a la responsabilidad de cada una de ellas frente a la tarea que se desarrolla para cumplir con la meta y el alcance de la Temporal con cada uno de sus clientes.

Para las empresas Temporales es indispensable definir los tiempos de cada una de las actividades a desarrollar para el cumplimiento en cada uno de los contratos pactados con sus clientes; dado que generando un control interno de cada una de las actividades y así poder generar planes de acción tanto en el desarrollo como en el tiempo que gasta la actividad que mejoren la entrega y la eficiencia y eficacia de contratar el personal idóneo y generar una organización interna y externa que no solo evidencie el cumplimiento en las necesidades del cliente si no también una Temporal posicionada y con los más altos estándares de calidad.

1.1.2.1. Asignación de Tiempos para la Empresa de Servicios Temporales Bajo la Metodología PMI (%)

Se deben establecer las políticas, los procedimientos y tener la documentación necesaria para planificar, desarrollar, gestionar, ejecutar y controlar el cronograma del proyecto. Uno de los beneficios de esta asignación de tiempos es que proporciona guía y dirección sobre cómo se puede gestionar el cronograma del proyecto a lo largo del mismo.

Teniendo en cuenta que las actividades a desarrollar dentro de la Temporal empiezan también desde su constitución se deben tener contempladas dentro del cronograma de actividades la creación y documentación que se debe tener en cuenta para la constitución y desarrollo de la organización dentro del mercado Colombiano, lo cual también genera tiempo y dinero que hacen parte del cronograma de estudio de viabilidad para la creación de la empresa de servicios Temporales bajo la metodología PMI.

Se debe tener previsto un plan de acción o alternativa en el alguna actividad a desarrollar genera más tiempo de previsto teniendo como resultado demora en los entregables al cliente, lo que paralelamente puede ocasionar cumplir con los tiempos establecidos dentro del contrato firmado; siendo así que el cronograma permite evaluar y evidenciar los puntos críticos y los riesgos que pueden ocasionarse antes, durante y después de cada actividad a desarrollar.

Dentro de cada actividad se manejaran los tiempos adecuados para su desarrollo y ejecución; en los cuales ciertas actividades son independientes una de la otra.

Se debe realizar el estudio de la viabilidad donde se desarrollan todos los supuestos y riesgos positivos y negativos en los cuales se incurre dentro de la se empresa de servicios temporales y toda su jerarquización la cual tiene una duración del 33% (6 meses) el cual incurre fuera del tiempo de la ejecución, es decir, se toma este tiempo únicamente como estudio del proyecto teniendo como 1era base que el tiempo del proyecto es de un 1 año y medio teniendo en cuenta que los 6 primeros meses hacen parte del estudio de viabilidad.

Se ejecutan todos los procedimientos legales y jurídicos que con llevan a la creación y constitución de la organización dentro del sector laboral donde se estima una duración de 8% (mes y medio) y en el cual se deben estimar todos los temas jurídicos y tener presente que en caso de incumplir con algunos de los términos pactados se debe poder asumir las consecuencias jurídicas las cuales se deben evitar y tener en cuenta en cada una de las actividades a desarrollar.

Se planifican y desarrollan los contratos a trabajar dentro de la empresa, el cual se estima una duración de 5% (1 mes) en el cual se desarrollaran los formatos únicos de contrato con cada cliente, la revisión de cada uno de ellos, la firma y legalización de cada contrato y de cada función a desarrollar de acuerdo a las necesidades del cliente y alcance de la organización, donde las dos partes deben estar encaminadas hacia un mismo fin.

Una vez se firman los contratos se estima una duración de 5% (1 mes) donde se estima entrar en vigencia en el contrato, la elaboración, revisión y forma de los contratos donde se realiza el pago de las pólizas y el acta de inicio del contrato con el cual entran en vigencia los contratos.

Realizados los contratos y paralelamente al inicio de los contratos se realiza la ejecución de actividades donde se estima una duración de 33% (6 meses) donde se desarrollaran las actividades como atención al público, la elaboración de las pruebas a los candidatos, capacitaciones y elección de los candidatos donde no solo se deben realizar las pruebas adecuadas si no también evaluar los beneficios que se tendrán para cada uno de ellos obteniendo como resultado el buen desarrollo de las actividades en cada una de los clientes, la satisfacción del personal y la fidelidad con la empresa de servicios temporales.

Se debe desarrollar y elaborar los contratos del personal seleccionado para cada una de las empresas y de acuerdo a las condiciones del contrato firmado con ellos el cual se estima una duración del 3% (0,5 mes) para el desarrollo de estas actividades.

El área de tecnología desarrolla la página de la empresa de servicios temporales la cual se estima una duración del 3% (0,5 mes) donde se desarrolla la actualización de la plataforma y todo lo que se deriva de esta para tenerla actualizada y con la calidad que permite no solo una página actualizada al día a día si no también cambios e imagen que permite la atracción de más clientes del mercado.

Durante toda la ejecución de las actividades se debe realizar seguimiento y control sobre cada ejecución en el cual se estima una duración del 5% (1 mes) donde se evidencia mejoras en cada uno de los procesos que permitan la eficiencia y eficacia en cada una de las actividades y así mismo la optimización de los tiempo y el poder realizar más actividades que permitan el crecimiento organización, personal, laboral y profesional tanto de la organización como de cada una de las personas que la conforman.

Se debe realizar seguimiento a cada uno de los contratos realizados en el cual se estima una duración del 3% (0,5 mes) donde se debe velar por el cumplimiento de los contratos tanto internos como externos, la vigilancia a las fechas de vencimiento con el fin de renovarlos y generar nuevos contratos.

Tabla 3. Asignación de Tiempos para la Empresa de Servicios Temporales Bajo la Metodología PMI (%)

ID	ACTIVIDADES	DÍAS
A	Viabilidad Empresa de Servicios Temporales.	33%
B C D E	Creacion empresa de servicios temporales. Documentos Legales, Acta de constitución, Reunión con clientes.	8%
F G H I J	Definicion de contratos. Elaboración de contratos, Revision de contratos con los clientes, Firma de los contratos, Legalizacion de los contratos.	5%
K L M N	Inicio de Contratos. Obligaciones de los contratos, Polizas de los contratos, Vigencias de los contratos.	5%
O P Q R S T U V W X Y Z	Ejecución de actividades. Atención al público, Backup de hojas de vida, Clasificacion de documentos, Elaboración de pruebas, Primer filtro de candidatos, Citacion a pruebas, Aplicación de pruebas, Resultados de las pruebas, Eleccion de candidatos, Capacitacion a candidatos, Entrenamiento a candidatos.	33%
AA BB CC DD	Elaboracion de contratos de los candidatos. Afiliaciones legales, Vigencias de los contratos de los candidatos, Nuevas capacitaciones y entrenamientos.	3%
EE FF GG HH II	Soporte Tecnologico. Nuevas aplicaciones, Mantenimiento de la pagina, Mantenimiento de los equipos, Actualizaciones.	3%
JJ KK LL MM NN OO PP	Seguimiento y Control. Elaboración de formatos, Analisis de datos, Planificación de alternativas, Implementación de mejoras, Resultados esperados, Cumplimiento de actividades.	5%
QQ	Cumplimiento de todos los Contratos.	3%

1.1.2.2. Asignación de recursos para la Empresa de Servicios Temporales Bajo la Metodología PMI (talento humano \$)

Se implementa la asignación de recursos con el fin de poder observar las funciones de cada uno de los cargos creados en la empresa de servicios temporales bajo la metodología PMI y de acuerdo a sus funciones la responsabilidad y recurso asignado; se debe aclarar que los recursos varían de acuerdo al IPC de cada año y una vez se pueda evidencia la estabilidad y crecimiento de la organización los salarios de los cargos incrementaran.

De igual manera se observa el tiempo estimado por cada una de las actividades y funciones que debe ejecutar cada responsable en la organización siempre encaminados hacia el alcance de la empresa de servicios bajo la metodología PMI y pensando en el crecimiento de la empresa y de las personas que la conforman, generando compromiso y crecimiento en la organización.

Tabla 4. Asignación de recursos para la Empresa de Servicios Temporales Bajo la Metodología PMI (talento humano \$)

Id	Nombre de Actividad	Duración	Responsable	Recurso
1	Viabilidad Empresa de Servicios Temporales	180 días	Gerente	\$ 1.500.000
2	Creacion empresa de servicios temporales	45 días		
2.1	Documentos Legales	15 días	Abogado	\$ 700.000
2.2	Acta de constitución	15 días	Gerente	\$ 1.500.000
2.3	Reunión con clientes	15 días		
3	Definición de contratos de los clientes	30 días		
3.1	Elaboración de contratos	8 días	Gerente	\$ 1.500.000
3.2	Revisión de contratos con los clientes	10 días		
3.4	Firma de los contratos	6 días		
3.5	Legalización de los contratos	6 días		
4	Inicio de Contratos de los clientes	30 días		
4.1	Obligaciones de los contratos	8 días	Abogado	\$ 700.000
4.2	Polizas de los contratos	8 días		
4.3	Vigencias de los contratos	14 días		
5	Ejecución de actividades	180 días		
5.1	Atención al público	30 días	Asistente Administrativa	\$ 700.000
5.2	Backup de hojas de vida	20 días		
5.3	Clasificación de documentos	10 días		
5.4	Elaboración de pruebas	20 días	Recursos Humanos	\$ 700.000
5.5	Primer filtro de candidatos	10 días		
5.6	Citación a pruebas	10 días		
5.7	Aplicación de pruebas	10 días		
5.8	Resultados de las pruebas	10 días		
5.9	Elección de candidatos	10 días		
5.10	Capacitación a candidatos	25 días		
5.11	Entrenamiento a candidatos	25 días		
6	Elaboración de contratos de los candidatos	15 días		
6.1	Afiliaciones legales	2 días	Recursos Humanos	\$ 700.000
6.2	Vigencias de los contratos de los candidatos	3 días		
6.3	Nuevas capacitaciones y entrenamientos	10 días		
7	Soporte Tecnológico	15 días		
7.1	Nuevas aplicaciones	5 días	Tecnico en Sistemas	\$ 700.000
7.2	Mantenimiento de la pagina	2 días		
7.3	Mantenimiento de los equipos	2 días		
7.4	Actualizaciones	6 días		
8	Seguimiento y Control	30 días		
8.1	Elaboración de formatos	2 días	Recursos Humanos	\$ 700.000
8.2	Análisis de datos	10 días		
8.3	Planificación de alternativas	5 días	Gerente	\$ 1.500.000
8.4	Implementación de mejoras	5 días		
8.5	Resultados esperados	3 días		
8.6	Cumplimiento de actividades	5 días		
9	Cumplimiento de todos los Contratos	15 días	Abogado	\$ 700.000

1.1.2.3. Diseño de entregables para la Empresa de Servicios Temporales bajo la Metodología PMI

Desarrolladas e implementadas cada uno de los cargos y funciones a desempeñar se deben realizar cada uno de los entregables de acuerdo al responsable y sus funciones a desempeñar dentro de la empresa de servicios temporales; estos entregables nos permiten soportar cada una de las funciones

y evidenciar las posibles inconsistencias que se están presentando y que están ocasionando inconvenientes y demoras en el desarrollo de cada actividad, lo que puede ocasionar retrasos en la entrega de resultados y por lo tanto no cumplir las necesidades del cliente en el tiempo solicitado o esperado.

Tabla 5. Diseño de entregables para la Empresa de Servicios Temporales bajo la Metodología PMI

Id	Nombre de Actividad	Entregable	Responsable
1	Viabilidad Empresa de Servicios Temporales	Estudio detallado de cada una de las funciones, desarrollo de actividades, estados financieros, resultados esperados.	Gerente
2	Creacion empresa de servicios temporales		
2.1	Documentos Legales	Soportes de los documentos necesarios y obligatorios para la creación de la empresa de servicios temporales bajo la metodología PMI.	Abogado
2.2	Acta de constitución	Soportes y elaboración de los documentos legales necesarios para la creación de la empresa de servicios temporales bajo la metodología PMI.	Gerente
2.3	Reunión con clientes		
3	Definición de contratos de los clientes		
3.1	Elaboración de contratos	Informes y soportes de los contratos realizados con los clientes, obligaciones y cumplimientos que se deben realizar para que el contrato sea cumplido en su totalidad y sin ningún inconveniente.	Gerente
3.2	Revisión de contratos con los clientes		
3.4	Firma de los contratos		
3.5	Legalización de los contratos		
4	Inicio de Contratos de los clientes		
4.1	Obligaciones de los contratos	Soportes de los documentos y firmas de los contratos y pólizas aceptados por ambas partes.	Abogado
4.2	Pólizas de los contratos		
4.3	Vigencias de los contratos		
5	Ejecución de actividades		
5.1	Atención al público	Informes y entrega de formatos donde se observa el desarrollo, cumplimiento y mejoras que se deben realizar durante las funciones.	Asistente Administrativa
5.2	Backup de hojas de vida		
5.3	Clasificación de documentos		
5.4	Elaboración de pruebas	Soportes y formatos elaborados para las pruebas de acuerdo a cada perfil necesitado por los clientes, informe de las pruebas realizadas y resultados analizados para la elección de los candidatos.	Recursos Humanos
5.5	Primer filtro de candidatos		
5.6	Citación a pruebas		
5.7	Aplicación de pruebas		
5.8	Resultados de las pruebas		
5.9	Elección de candidatos		
5.10	Capacitación a candidatos	Informes detallado de las capacitaciones y resultados de los candidatos a estos desarrollos para realizar el contrato óptimo y eficaz para el cliente.	
5.11	Entrenamiento a candidatos		
6	Elaboración de contratos de los candidatos		
6.1	Afiliaciones legales	Soportes de los documentos y firmas de los contratos y pólizas aceptados por ambas partes.	Recursos Humanos
6.2	Vigencias de los contratos de los candidatos		
6.3	Nuevas capacitaciones y entrenamientos		
7	Soporte Tecnológico		
7.1	Nuevas aplicaciones	Informes de las funciones desarrolladas durante la ejecución de sus funciones, análisis de los inconvenientes y posibles soluciones a ellas.	Técnico en Sistemas
7.2	Mantenimiento de la página		
7.3	Mantenimiento de los equipos		
7.4	Actualizaciones		
8	Seguimiento y Control		
8.1	Elaboración de formatos	Formatos y análisis de los resultados del seguimiento y control a cada una de las funciones desarrolladas.	Recursos Humanos
8.2	Análisis de datos		
8.3	Planificación de alternativas		
8.4	Implementación de mejoras	Informe y soportes de nuevas alternativas y estrategias a implementar para la eficiencia, eficacia y cumplimiento en cada una de las funciones de la organización.	Gerente
8.5	Resultados esperados		
8.6	Cumplimiento de actividades		
9	Cumplimiento de todos los Contratos		

1.1.2.4. Diagrama de precedencias y ruta crítica para la Empresa de Servicios Temporales bajo la Metodología PMI (holguras)

Una vez se realiza la asignación de tiempos y la estructura de descomposición de actividades de la empresa de servicios temporales bajo la metodología PMI, con el diagrama de precedencias se pueden representar las actividades en orden de ejecución, identificando la actividad principal y de las cuales dependen de una actividad anterior, llegando al final de cada fase y de la ejecución de la última actividad.

Figura 1. Diagrama de precedencias para la Empresa de Servicios Temporales bajo Metodología PMI

ACTIVIDAD	NOMBRE	PRECEDENCIA	TIEMPO ESTIMADO
Viabilidad Empresa de Servicios Temporales	A		180
Creacion empresa de servicios temporales	B	A	45
Definicion de contratos	C	A,B	30
Inicio de Contratos	D	B,C	30
Ejecución de actividades	E	D	180
Elaboracion de contratos de los candidatos	F	E	15
Soporte Tecnologico	G	A,B	15
Seguimiento y Control	H	E	30
Cumplimiento a los Contratos con los Clientes	I	D	15

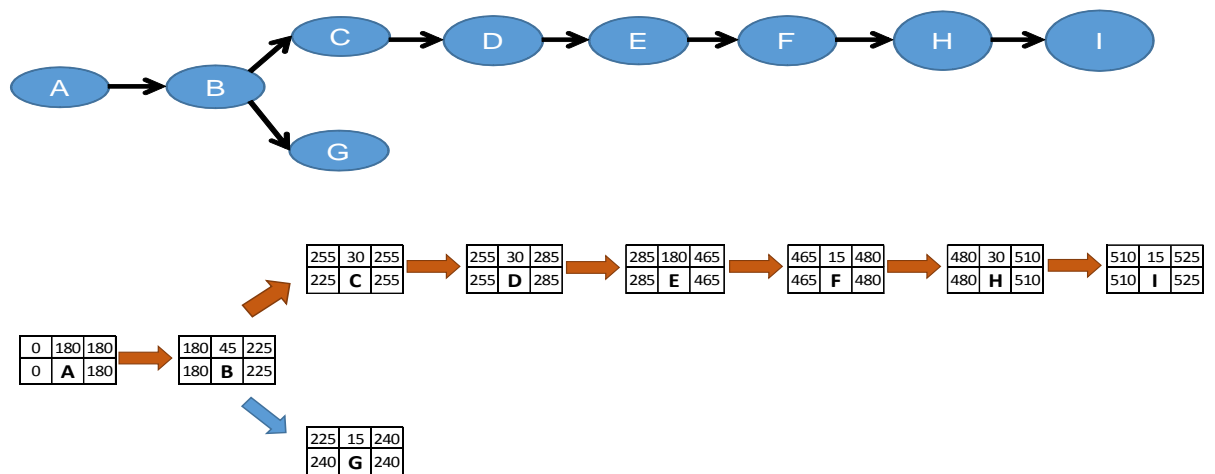

Como se puede observar en la figura 1, la ruta crítica la cual está resaltada con flechas naranjas representa las principales funciones las cuales la empresa de servicios temporales está conformada durante la ejecución en el horizonte del proyecto. La Ruta Crítica está conformada por la actividad A (Viabilidad Empresa de Servicios Temporales), B (Creación empresa de servicios temporales), C (Definición de contratos de los clientes), D (Inicio de Contratos de los clientes), E (Ejecución de actividades), F (Elaboración de contratos de los candidatos), H (Seguimiento y Control), I (Cumplimiento de todos los Contratos), A – B – C – D – E – F – H – I.

1.1.2.5. Obtención de la metodología para la Empresa de Servicios Temporales bajo la Metodología PMI (flujo grama)

Una vez realizadas las actividades, el tiempo estimado por cada uno de ellas se puede observar el orden cronológico en el cual se debe desempeñar cada una de las funciones y en el caso en el cual no se cumpla una de ellas como se puede observar en la Ruta Critica retrasaría y generaría demoras entre una actividad y la otra; por lo tanto es muy importante tener y cumplir muy bien los tiempos de cada una de ellas con el fin de no generar retrasos en la ejecución de las funciones y generar inconformidad por parte del cliente y hasta la pérdida del contrato por no tener un plan de contingencia y una solución frente a estos cuellos de botella que se puede generar entre una actividad y otra en la empresa de servicios temporales bajo la metodología PMI.

Figura 2. Obtención de la Metodología para la Empresa de Servicios Temporales bajo la Metodología PMI (Flujo Grama)

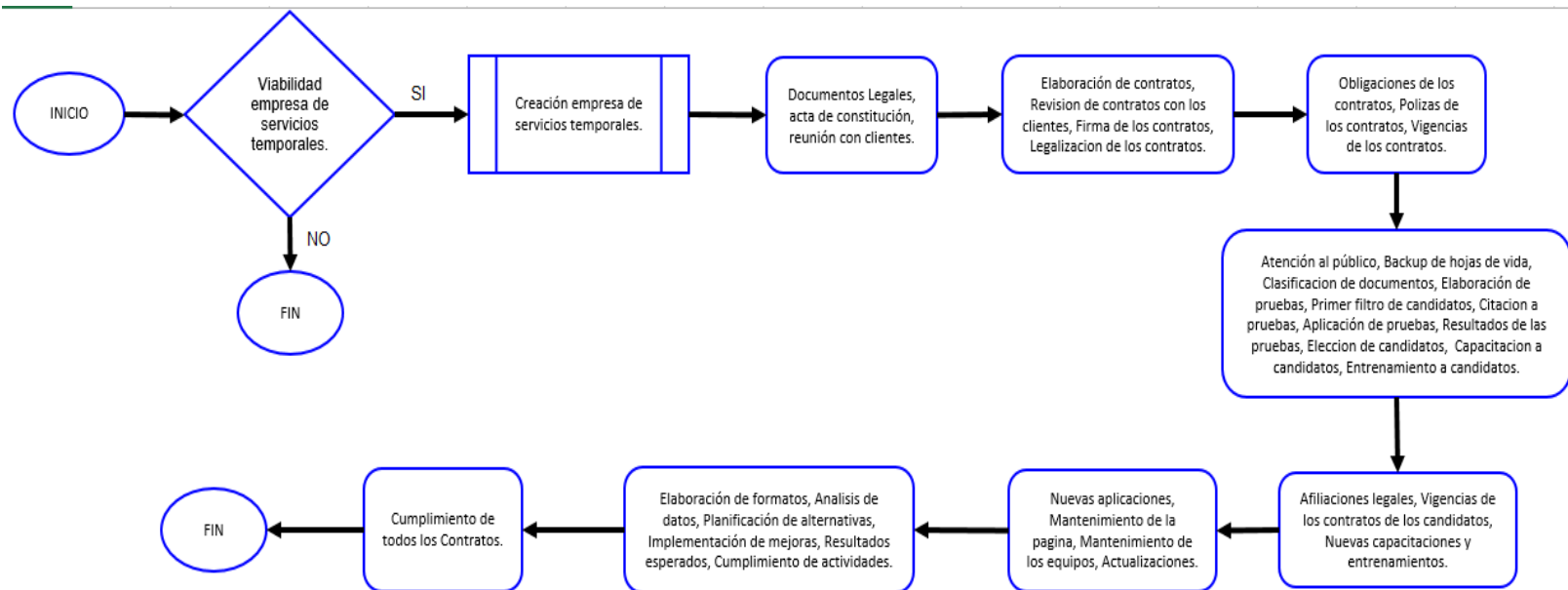

2. RESULTADOS Y DISCUSIONES

2.1. Estudio de viabilidad para la Empresa de Servicios Temporales bajo la Metodología PMI

Una vez desarrolladas todas las actividades y ejecuciones del proyecto, se realiza el estudio financiero de cada una de las variables con el fin de poder determinar la viabilidad del proyecto de acuerdo a cada función desempeñada en la organización y dentro del tiempo mínimo el cual permite observar el crecimiento en el horizonte de la empresa de servicios temporales en los primeros 5 años.

2.1.1. Viabilidad Financiera para la Empresa de Servicios Temporales bajo la Metodología PMI

Dentro del estudio de viabilidad desarrollado se estimó una proyección a 5 años donde se observara la rentabilidad y si el crear una empresa de servicios temporales bajo metodología PMI genera crecimiento para la organización y logra en 5 años generar estabilidad con el fin de generar crecimiento a futuro y generación de empleo para las personas que por alguna razón no han podido o no han sido contratados por las empresas existentes.

Se puede observar que para el primer año de la empresa se estima contratar 50 personas generando un crecimiento en el segundo año del 5% de las personas contratadas, en el 3 año un crecimiento del 10% de las personas contratadas, en el 4 año un crecimiento del 20% del personal contratado y para el 5 año un crecimiento del 45% de las personas contratadas en la empresa de servicios temporales bajo la metodología PMI permitiendo el crecimiento del personal contratado y generando un índice de empleo positivo y en crecimiento frente al mercado laboral.

La rotación de cuentas por cobrar a las empresas con las que se establezca un contrato va hacer de 30 días candelario, lo cual permite tener un flujo de caja estable para poder realizar los pagos en las fechas establecidas y cumpliendo así con cada una de las obligaciones de la empresa con los clientes, personas contratadas y empleador que laboran con la organización; teniendo siempre como prioridad el cumplimiento tanto de las obligaciones, compromisos, pagos a los empleados y contratados y satisfaciendo las necesidades como una sociedad y no como individuo.

También se puede evidenciar el sueldo de los empleados y los gastos que la empresa de servicios temporales obtendrá en el horizonte de su ejecución y como año tras año se genera el incremento de cada uno de los conceptos que la conforman.

Tabla 6. Viabilidad Financiera para la Empresa de Servicios Temporales bajo la Metodología PMI

EMPRESA DE SERVICIOS TEMPORALES

DATOS DE ENTRADA		Año 0	Año 1	Año 2	Año 3	Año 4	Año 5	Año 2	Año 3	Año 4	Año 5
OPERACIÓN											
Volumen de personal contratado	Un		50	63	88	138	250	25%	40%	57%	82%
Introducción			20,00%	25,00%	35,00%	55,00%	100,00%				
Precio por persona contratada	Un		1.202.000	1.248.878	1.292.589	1.341.707	1.398.059				
Rotacion CXC	Días		30	30	30	30	30				
Compra MP + Insumos	Días		0	0	0	0	0				
Incremento real	Anual		0,00%	0,00%	0,00%	0,00%	0,00%				
Rotacion IFMP + Insumos	Días		0	0	0	0	0				
Rotacion CXP MP + Insumos	Días		0	0	0	0	0				
Numero de operarios	Un		0	0	0	0	0				
Sueldo básico operarios	Mes		0	0	0	0	0				
Sueldo básico supervisor	Mes		0	0	0	0	0				
CIF	Mes		0	0	0	0	0				
Rotación IFPT	Días		0	0	0	0	0				
Sueldo básico gerente	Mes		1.500.000	1.558.500	1.613.048	1.674.343	1.744.666				
Sueldo básico asistentes	Mes		700.000	727.300	752.756	781.360	814.177				
Factor prestacional			42,38%	42,38%	42,38%	42,38%	42,38%				
Gastos generales de admon	Mes		2.000.000	2.078.000	2.150.730	2.232.458	2.326.221				
Gastos de constitución y preoperativos			5.000.000	0	0	0	0				
Gastos de ventas - comercialización			10,00%	10,00%	15,00%	15,00%	20,00%				
Gastos de ventas - publicidad	Anual		2.500.000	2.597.500	2.688.413	2.790.572	2.907.776				
ICA			0,97%	0,97%	0,97%	0,97%	0,97%				
Registro de la marca			0	0	0	0	0				
Inflación			3,90%	3,50%	3,80%	4,20%	4,00%				
Tasa fiscal - Tx			34,00%	34,00%	34,00%	34,00%	34,00%				

INVERSION								
Maquinaria y equipo	Global	0						
Recuperacion maquinaria y equipo							0	
Equipo de computo	Global	14.000.000						
Muebles y enseres	Global	8.000.000						
Recuperacion muebles y enseres							4.000.000	
Dep maquinaria, equipo, muebles y enseres	Años	10						
Dep equipo de computo	Años	5						
Cargo al costo - Depreciación		70,00%						
Cargo al gasto - Depreciación		30,00%						
Inversión en Capital de Trabajo		0						
FINANCIACION								
Costo de oportunidad		15,00%						
Capital (aporte de los accionistas)		22.000.000						
Monto Crédito		0,00%						
Monto Crédito		0						
Plazo	Años	0						
Tasa de Interes	NAMV	13,00%						
Cuotas (abono a capital + intereses)		uniformes vencidas cada mes						
Reserva Legal		10,00%	10,00%	10,00%	10,00%	10,00%	10,00%	

Retención en la fuente (si=1;no=0)	0
------------------------------------	---

EMPRESA DE SERVICIOS TEMPORALES

PROYECCIONES	Año 0	Año 1	Año 2	Año 3	Año 4	Año 5
Ingresos						
Volumen de personal contratado		50	63	88	138	250
Precio por persona contratada		1.202.000	1.248.878	1.292.589	1.341.707	1.398.059
Ingresos		60.100.000	78.054.875	113.101.514	184.484.726	349.514.700
CXC		5.008.333	6.504.573	9.425.126	15.373.727	29.126.225
Ingreso en efectivo		55.091.667	76.558.635	110.180.961	178.536.125	335.762.202

Costos						
Inventarios PT (un)						
II PT		0	0	0	0	0
Producción		50	63	88	138	250
IF PT		0	0	0	0	0
Inventario Mp + Insumos (un)						
II MP		0	0	0	0	0
Compras		50	63	88	138	250
IF MP		0	0	0	0	0
Costo Unitario MP + Insumos		0	0	0	0	0
Inventario Mp + Insumos (\$)						
II MP		0	0	0	0	0
Compras		0	0	0	0	0
IF MP		0	0	0	0	0
Costo materia prima + insumos		0	0	0	0	0
MOD						
Sueldo básico operarios		0	0	0	0	0
Factor prestacional		0	0	0	0	0
Nómina operarios		0	0	0	0	0
CIF						
Supervisor		0	0	0	0	0
Factor prestacional		0	0	0	0	0
Nómina supervisor		0	0	0	0	0
Gasto CIF		0	0	0	0	0
Depreciación maquinaria y equipo		0	0	0	0	0
Depreciación equipo cómputo		1.960.000	1.960.000	1.960.000	1.960.000	1.960.000
Depreciación muebles y enseres		560.000	560.000	560.000	560.000	560.000
CIF totales		2.520.000	2.520.000	2.520.000	2.520.000	2.520.000

COSTO DE PRODUCCIÓN		2.520.000	2.520.000	2.520.000	2.520.000	2.520.000
Costo Producción Unitario		50.400	40.320	28.800	18.327	10.080
Inventarios PT (\$)						
II PT		0	0	0	0	0
Producción		2.520.000	2.520.000	2.520.000	2.520.000	2.520.000
IF PT		0	0	0	0	0
COSTO DE VENTAS		2.520.000	2.520.000	2.520.000	2.520.000	2.520.000
Gastos Admón						
Sueldo Gerente		18.000.000	18.702.000	19.356.570	20.092.120	20.935.989
Factor prestacional		7.628.400	7.925.908	8.203.314	8.515.040	8.872.672
Sueldo asistente		8.400.000	8.727.600	9.033.066	9.376.323	9.770.128
Factor prestacional		3.559.920	3.698.757	3.828.213	3.973.685	4.140.580
Nómina Admón		37.588.320	39.054.264	40.421.164	41.957.168	43.719.369
Gastos generales		24.000.000	24.936.000	25.808.760	26.789.493	27.914.652
Gastos de constitución y preoperativos		5.000.000	0	0	0	0
ICA		580.566	754.010	1.092.561	1.782.122	3.376.312
Depreciación equipo cómputo		840.000	840.000	840.000	840.000	840.000
Depreciación muebles y enseres		240.000	240.000	240.000	240.000	240.000
TOTAL GASTOS ADMÓN		68.248.886	65.824.275	68.402.484	71.608.783	76.090.333
Gastos de Ventas						
Gasto fijo		2.500.000	2.597.500	2.688.413	2.790.572	2.907.776
Gasto variable		6.010.000	7.805.488	16.965.227	27.672.709	69.902.940
Registro de la marca		0	0	0	0	0
TOTAL GASTO VENTAS		8.510.000	10.402.988	19.653.640	30.463.281	72.810.716

Consideraciones de caja						
Compras						
Compras		0	0	0	0	0
CXP		0	0	0	0	0
Compras en efectivo		0	0	0	0	0
ICA						
ICA		580.566	754.010	1.092.561	1.782.122	3.376.312
ICA por pagar		96.761	125.668	182.093	297.020	562.719
ICA en efectivo		483.805	725.103	1.036.136	1.667.195	3.110.614
Cesantias e intereses						
Operarios						
Cesantias		0	0	0	0	0
Intereses		0	0	0	0	0
Suma		0	0	0	0	0
Supervisor						
Cesantias		0	0	0	0	0
Intereses		0	0	0	0	0
Suma		0	0	0	0	0
Gerente						
Cesantias		1.500.000	1.558.500	1.613.048	1.674.343	1.744.666
Intereses		180.000	187.020	193.566	200.921	209.360
Suma		1.680.000	1.745.520	1.806.613	1.875.265	1.954.026
Asistente						
Cesantias		700.000	727.300	752.756	781.360	814.177
Intereses		84.000	87.276	90.331	93.763	97.701
Suma		784.000	814.576	843.086	875.123	911.879
Obligaciones laborales		2.464.000	2.560.096	2.649.699	2.750.388	2.865.904
Tabla de amortización						
Saldo inicial	0	0	0	0	0	
Abono a k		0	0	0		
Intereses		0	0	0		
Cuota		0	0	0	0	
Saldo final	0	0	0	0	0	

EMPRESA DE SERVICIOS TEMPORALES
ESTADOS FINANCIEROS
ESTADO DE RESULTADOS

	Año 0	Año 1	Año 2	Año 3	Año 4	Año 5
Ingresos		60.100.000	78.054.875	113.101.514	184.484.726	349.514.700
Costos		2.520.000	2.520.000	2.520.000	2.520.000	2.520.000
Gastos		76.758.886	76.227.262	88.056.124	102.072.064	148.901.049
Utilidad Operacional		-19.178.886	-692.387	22.525.390	79.892.662	198.093.651
Gastos financieros		0	0	0	0	0
Utilidad antes de impuestos		-19.178.886	-692.387	22.525.390	79.892.662	198.093.651
Impuesto de renta		224.400	26.486	7.658.633	27.163.505	67.351.841
Utilidad Neta		-19.403.286	-718.874	14.866.757	52.729.157	130.741.810
Reserva legal		0	0	1.486.676	5.272.916	13.074.181

BALANCE GENERAL

	Año 0	Año 1	Año 2	Año 3	Año 4	Año 5
ACTIVOS	22.000.000	5.381.875	4.590.091	27.235.023	99.684.668	270.996.029
Activos corrientes	0	-13.018.125	-10.209.909	16.035.023	92.084.668	266.996.029
Disponibles	0	-18.026.458	-16.714.482	6.609.897	76.710.941	237.869.804
Cuentas x cobrar		5.008.333	6.504.573	9.425.126	15.373.727	29.126.225
Inventarios		0	0	0	0	0
IFMP + insumos		0	0	0	0	0
IFPT		0	0	0	0	0
Activos Fijos	22.000.000	18.400.000	14.800.000	11.200.000	7.600.000	4.000.000
Maquinaria y equipo	0	0	0	0	0	0
Depreciacion acumulada		0	0	0	0	0
Equipo de computo	14.000.000	14.000.000	14.000.000	14.000.000	14.000.000	14.000.000
Depreciacion acumulada		2.200.000	4.400.000	6.600.000	8.800.000	11.000.000
Muebles y enseres	8.000.000	8.000.000	8.000.000	8.000.000	8.000.000	8.000.000
Depreciacion acumulada		1.400.000	2.800.000	4.200.000	5.600.000	7.000.000

PASIVOS	0	2.785.161	2.712.251	10.490.425	30.210.913	70.780.464
Pasivo corrientes	0	2.785.161	2.712.251	10.490.425	30.210.913	70.780.464
Obligaciones fin corrientes	0	0	0	0	0	0
Proveedores		0	0	0	0	0
Obligaciones laborales		2.464.000	2.560.096	2.649.699	2.750.388	2.865.904
Obligaciones fiscales		321.161	152.155	7.840.726	27.460.526	67.914.560
Renta por pagar		224.400	26.486	7.658.633	27.163.505	67.351.841
ICA por pagar		96.761	125.668	182.093	297.020	562.719
Pasivos a Largo Plazo	0	0	0	0	0	0
Obligaciones financieras a largo plazo	0	0	0	0	0	0
PATRIMONIO	22.000.000	2.596.714	1.877.840	16.744.598	69.473.755	200.215.565
Capital	22.000.000	22.000.000	22.000.000	22.000.000	22.000.000	22.000.000
Reserva legal		0	0	1.486.676	6.759.591	19.833.772
Utilidad del ejercicio		-19.403.286	-718.874	13.380.082	47.456.241	117.667.629
Utilidad del ejercicio años anteriores		0	-19.403.286	-20.122.160	-6.742.078	40.714.163
Verificacion	0	0	0	0	0	0
FLUJO DE CAJA - EFECTIVO						
Operación	0	-18.026.458	1.311.977	23.324.379	70.101.044	161.158.863
Ingresos	0	55.091.667	76.558.635	110.180.961	178.536.125	335.762.202
Ventas		55.091.667	76.558.635	110.180.961	178.536.125	335.762.202
Egresos	0	73.118.125	75.246.659	86.856.582	108.435.081	174.603.339
Compras		0	0	0	0	0
MOD		0	0	0	0	0
Supervisor		0	0	0	0	0
Gastos CIF		0	0	0	0	0
Nomina administrativa		35.124.320	38.958.168	40.331.560	41.856.479	43.603.853
Gastos generales		24.000.000	24.936.000	25.808.760	26.789.493	27.914.652
Gastos de constitución y preoperativos		5.000.000	0	0	0	0
Ventas fijos		2.500.000	2.597.500	2.688.413	2.790.572	2.907.776
Ventas variable		6.010.000	7.805.488	16.965.227	27.672.709	69.902.940
Registro de la marca		0	0	0	0	0
ICA		483.805	725.103	1.036.136	1.667.195	3.110.614
Impuestos de renta		0	224.400	26.486	7.658.633	27.163.505

Inversion	-22.000.000					
Egresos	22.000.000					
Maquinaria y equipo	0					
Equipo de computo	14.000.000					
Muebles y enseres	8.000.000					
Financiación	22.000.000	0	0	0	0	0
Ingresos	22.000.000	0	0	0	0	0
Aportes de socios	22.000.000					
Desembolso del credito	0					
Egresos	0	0	0	0	0	0
Abono a capital		0	0	0	0	0
Intereses		0	0	0	0	0
Dividendos						
Saldo del periodo	0	-18.026.458	1.311.977	23.324.379	70.101.044	161.158.863
Saldo acumulado	0	-18.026.458	-16.714.482	6.609.897	76.710.941	237.869.804
Saldo mínimo de caja	0	0	0	0	0	0
<i>Depende del proyecto</i>						

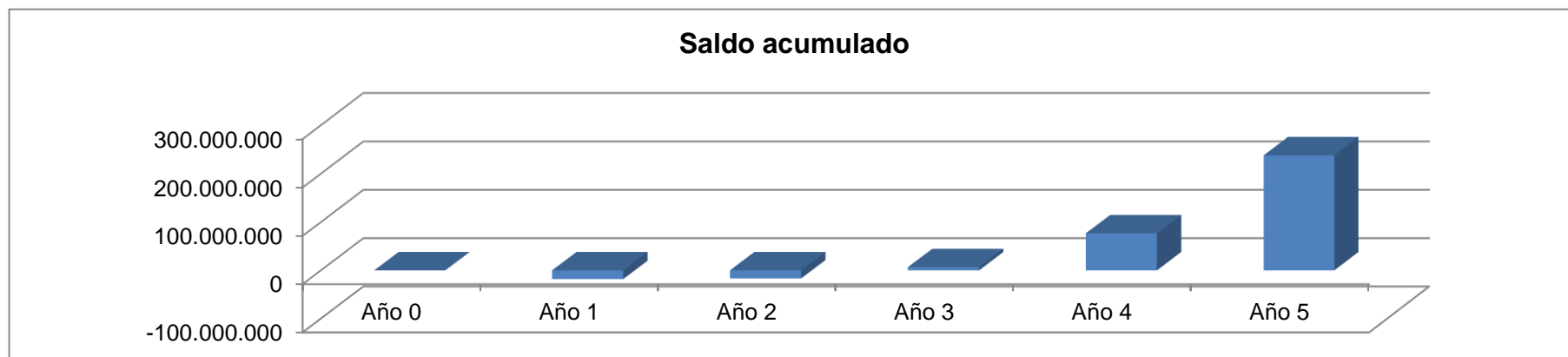

EMPRESA DE SERVICIOS TEMPORALES
FACTOR PRESTACIONAL VIGENTE

	Total	Efectivo	CXP	
	42,38%	20,54%	21,83%	
Prestacional Sociales	21,83%	0,00%	21,83%	
Cesantías	8,33%	0,00%	8,33%	
Intereses de Cesantías	1,00%	0,00%	1,00%	
Prima	4,17%	0,00%	4,17%	
Vacaciones	8,33%	0,00%	8,33%	
Seguridad Social	16,54%	16,54%	0,00%	
Pensiones	12,00%	12,00%	0,00%	<i>Total 16,00%</i>
Salud	0,00%	0,00%	0,00%	<i>Total 12,50%</i>
Riesgo Profesional	4,54%	4,54%	0,00%	
Parafiscales	4,00%	4,00%	0,00%	
Caja de compensación	4,00%	4,00%	0,00%	
ICBF	0,00%	0,00%	0,00%	
Sena	0,00%	0,00%	0,00%	

EMPRESA DE SERVICIOS TEMPORALES

Calculo del impuesto de la renta

Horizonte de la empresa	Año 0	Año 1	Año 2	Año 3	Año 4	Año 5
UAI		-19.178.886	-692.387	22.525.390	79.892.662	198.093.651
Renta presuntiva		660.000	77.901	56.335	502.338	2.084.213
Tasa		3%	3%	3%	3%	3%
Patrimonio	22.000.000	2.596.714	1.877.840	16.744.598	69.473.755	200.215.565
Base		660.000	77.901	22.525.390	79.892.662	198.093.651
Impuesto de renta		224.400	26.486	7.658.633	27.163.505	67.351.841

EMPRESA DE SERVICIOS TEMPORALES**Indicadores Financieros**

	Año 0	Año 1	Año 2	Año 3	Año 4	Año 5
Ingresos		60.100.000	78.054.875	113.101.514	184.484.726	349.514.700
Utilidad operacional		-19.178.886	-692.387	22.525.390	79.892.662	198.093.651
Utilidad neta		-19.403.286	-718.874	14.866.757	52.729.157	130.741.810
Activos	22.000.000	5.381.875	4.590.091	27.235.023	99.684.668	270.996.029
Patrimonio	22.000.000	2.596.714	1.877.840	16.744.598	69.473.755	200.215.565
Margen		-31,91%	-0,89%	19,92%	43,31%	56,68%
Rotación		11,17	17,01	4,15	1,85	1,29
Rentabilidad oper. antes de impuestos		-356,36%	-15,08%	82,71%	80,15%	73,10%
Margen		-32,29%	-0,92%	13,14%	28,58%	37,41%
Rotación		23,14	41,57	6,75	2,66	1,75
Rentabilidad accionistas		-747,22%	-38,28%	88,79%	75,90%	65,30%
Crecimiento en los ingresos			29,88%	44,90%	63,11%	89,45%
Estructura de capital	0,00%	0,00%	0,00%	0,00%	0,00%	0,00%
Cobertura de los intereses		-16,80	-0,47	10,48	22,79	29,83
Utilidad operacional		-19.178.886	-692.387	22.525.390	79.892.662	198.093.651
Gastos financieros		1.141.900	1.483.043	2.148.929	3.505.210	6.640.779
Cobertura del pago de cdto		#jDIV/0!	#jDIV/0!	#jDIV/0!		
EBITDA		0	0	0	0	0
Gastos financieros + abonos a k		0	0	0	0	0

Dentro de la financiación de la empresa de servicios temporales se necesita un inversión inicial de 30'000.000 millones de pesos los cuales no van a ser financiados a través de ninguna entidad, lo anterior dado que se cuenta con el capital en efectivo para conformar la empresa desde el comienzo de su ejecución; actualmente se cuenta con un efectivo de 50'000.000 los cuales son usados dentro de los 2 primeros años con los cuales la empresa tendrá gastos que asumir una vez se establezca y genere crecimiento la organización en su interior.

Dentro de la empresa no se generara depreciación de maquinaria y equipo dado que no se trabajan con estas herramientas, tendrá depreciación de muebles y computo dado que son las herramientas principales y fundamentales para el funcionamiento de cada una de las actividades que van encaminadas al alcance de la organización.

A lo largo del horizonte de la ejecución del proyecto se puede observar que se incrementan los ingresos, costos, gastos y demás variables que se calculan dentro del estudio financiero; que como se puede evidenciar se suplen año tras año generando en el 3 año una utilidad neta positiva en donde se deduce que a lo largo del proyecto de cumple con el crecimiento esperado generando utilidad y crecimiento en la organización cumplimiento con el costo de oportunidad que se necesita para que la empresa sea viable.

Dentro del estudio financiero se genera en los 2 primeros años de ejecución de la empresa de servicios temporales una rentabilidad operacional antes de impuestos negativa lo cual va acorde a los gastos que se generaran dentro de estos años; sin embargo, desde el 3 año en adelante esta variable es positiva para la organización y disminuye de un año a otro; lo cual es positivo y óptimo para la empresa.

Igualmente la rentabilidad de los accionistas tendrán una pérdida en los 2 primeros años los cuales se recuperan en los 3 siguientes años de manera creciente de tal manera que se recupere la inversión en los demás años generando no solo la recuperación de la inversión si no también generar utilidad y crecimiento en la inversión y en la organización.

Los gastos financieros se mantienen de tal manera que se cubren de un año a otro sin generar un alto déficit entre un año y otro, lo que con lleva a que no se generen altos gastos de un año a otro.

3. CONCLUSIONES

Teniendo en cuenta la viabilidad para la creación de empresa de servicios temporales bajo la metodología PMI, el cual inicialmente se evidencia la importancia de definir cada una de las actividades a desarrollar en la empresa lo que permite crear el flujo de proceso y el cronograma de las actividades a desarrollar de acuerdo a la función que debe desempeñar cada empleado en la organización; esta definición permite evaluar el tiempo en el cual se debe desempeñar cada una de las actividades con el fin de cumplir con el alcance de la empresa de servicios temporales bajo la metodología PMI y paralelamente cumplir con lo establecido en cada uno de los contratos firmados con los clientes.

El cumplir con cada una de las actividades y obligaciones permite fidelización en los clientes y generación de publicidad voz a voz, por lo tanto genera crecimiento y generación de nuevos contratos permitiendo la estabilidad y utilidad positiva año tras años permitiendo la globalización de la empresa y el poder abarcar en el mercado laboral que hoy en día se encuentra.

La creación de la empresa de servicios temporales bajo la metodología PMI no solo genera crecimiento para las personas que la conforman si no adicional a esto genera un beneficio y bienestar en las personas contratadas por la organización, dado que se brinda empleo para las personas que lo están buscando, lo necesitan y que realmente tienen deseos de crecer laboralmente para tener o brindar una mejor calidad de vida para ellos y para quienes los rodean.

La empresa de servicios temporales bajo la metodología PMI es viable crearla dado que es cierto que los dos primeros años son difíciles y no generar utilidad para la organización con los cuales se puede disminuir si se genera una restricción en los gastos; es cierto que a partir del 3 año mejorara la rentabilidad, utilidad y recuperación de los accionistas generando ajustes en los salarios de los empleados lo cual genera motivación y compromiso por parte de cada uno de ellos con la organización.

REFERENCIAS BIBLIOGRAFICAS

[1] C/ Claudio Coello, 92 28006 Madrid. © Asociación Española para la Calidad (AEC) 2016. En: <http://www.aec.es/web/guest/centro-conocimiento/norma-iso-21500>.

[2] PPMC Consultores Internacionales Ltda. servicios@ppmci.com. En: <http://ppmci.com/projectmanagement/226/herramienta-opm3.html>.

[3] copyright (c) all rights reserved. Design: e-one.En: <http://www.qrpinternational.es/index/prince-2/what-is-prince2>

[4] Project Management Institute. (2013). Guía de los fundamentos para la dirección de proyectos (Guía del PMBOK) – Quinta edición, Pág. 105 - 139.

[5] Project Management Institute. (2013). Guía de los fundamentos para la dirección de proyectos (Guía del PMBOK) – Quinta edición, Pág. 141 - 190.

[6] Project Management Institute. (2013). Guía de los fundamentos para la dirección de proyectos (Guía del PMBOK) – Quinta edición, Pág. 227 - 252.

[7] Project Management Institute. (2013). Guía de los fundamentos para la dirección de proyectos (Guía del PMBOK) – Quinta edición, Pág. 255 - 284.