



Bagella, Stefania (2003) *Tipologia dei materiali protostorici dalla tomba di giganti Iloi 2 (Sedilo-OR)*.
Antichità sarde, Vol. 4.1 , p. 150-233, 62 tavole.

<http://eprints.uniss.it/5979/>

SEDILO. I MATERIALI ARCHEOLOGICI
TOMO IV/1 (SEDILO 7)

LA TOMBA DI GIGANTI 2 DI ILOI (SEDILO-OR)

a cura di *Giuseppa Tanda*

Con testi di

Stefania Bagella, Anna Depalmas, Paolo Mulè,
Ottaviana Soddu, Giuseppa Tanda

Ricerche condotte con i finanziamenti del C.N.R. (Progetto Strategico Beni Culturali, Progetto Finalizzato Beni Culturali), della Regione Autonoma Sardegna, dell'Università degli Studi di Sassari e dell'Amministrazione Comunale di Sedilo (OR)

ANTICHITÀ SARDE. Studi e Ricerche

Redazione e amministrazione

DIPARTIMENTO DI SCIENZE UMANISTICHE E DELL'ANTICHITÀ

Piazza Conte di Moriana, 8 - Tel. 079. 229694 - 079.229698

07100 SASSARI

Comitato scientifico

PREISTORIA E PROTOSTORIA DELLA SARDEGNA

Enrico Atzeni (Università di Cagliari)

Ercole Contu (Università di Sassari)

Vincenzo Santoni (Soprintendenza Archeologica per le province di Cagliari e Oristano)

PROTOSTORIA

Gian Luigi Carancini (Università di Perugia)

PALETOLOGIA

Alberto Cazzella (Università di Roma "La Sapienza")

PALEONTOLOGIA UMANA

Carlo Tozzi (Università di Pisa), *Franco Germanà* (Università di Sassari)

PALEOBOTANICA

Maria Follieri (Università di Roma "La Sapienza")

ARTE PREISTORICA

Emanuel Anati (Università di Lecce)

Direttore

Giuseppa Tanda

Comitato di redazione

Stefania Bagella, Anna Depalmas, Amilcare Gallo, Sara Mameli, Giuseppina Marras,

Maria Grazia Melis, Giovanna Maria Meloni,

Segretario di redazione

Amilcare Gallo

© Università degli Studi di Sassari - 2003

Coordinamento editoriale

Salvatore Ligios

Realizzazione

Soter editrice, Villanova Monteleone

Stampa

Stampacolor, Muros

Stefania Bagella

7. Tipologia dei materiali protostorici dalla tomba di giganti Iloi 2 (Sedilo-OR)

Si presenta qui la classificazione tipologica dei materiali protostorici rinvenuti presso la tomba di giganti di Iloi 2 – Sedilo (OR) nel corso delle campagne di scavo 1987-1990²³³.

Tenendo come riferimento esperienze metodologiche ormai ampiamente sperimentate e acquisite a livello nazionale²³⁴ e rielaborate in anni recenti secondo le necessità e le caratteristiche della produzione nuragica²³⁵ si procede all'analisi dello specifico contesto, a carattere funerario e che riflette una lunga frequentazione del monumento e delle sue adiacenze.

Le classi in cui il materiale è organizzato sono ventuno; per la ceramica si procede dalle forme aperte alle forme chiuse e dalle semplici alle complesse (classi 1-11), seguono i fondi (12), gli elementi di prensione (13-16), i frammenti che presentino motivi decorativi (17), la ceramica non vascolare (18), la litica (19), il bronzo (20) e l'ambra (21).

Si tratta di poco più di 1200 elementi disegnati il cui stato di notevole frammentarietà ha imposto che i campi di variabilità dei tipi fossero definiti in misura piuttosto ampia, volta ad includere il maggior numero di elementi.

Ciononostante sono molti i frammenti che sfuggono a un preciso inquadramento, come gli orli di forme indeterminate (1-11), in numero di oltre duecento, o gli orli genericamente attribuibili alla classe dei tegami (1), frammenti di due o più tipi simili (es. incerti 2b-2c) o anche molto differenti (fondi 12 con motivo decorativo 17o o anche 17p, dubitativamente interpretabili come orli di vasi a tesa interna 9r), o il cui campo di variabilità sia particolarmente ampio (9c). Per intere classi ci si è basati in larga misura sulle caratteristiche degli orli, come nel caso delle olle (9) e dei vasi a collo (10). Lo stato di frammentarietà e la prudenza hanno consigliato di collocare tra le forme gerarchicamente più semplici e pertanto più inclusive elementi potenzialmente importanti dal punto di vista cronologico e culturale.

All'interno di ogni sigla alfanumerica, in genere composta da due o tre elementi, in sequenza, l'insieme superiore, indicato dal numero (1-21) è riferito alla classe, la lettera identifica il tipo, il numero romano la varietà. Il raro ricorso (solo nel caso del tipo 1b) a un quarto riferimento, ancora una lettera minuscola, è relativo a sottovarietà scarsamente definibili.

²³³ Ringrazio la prof. Giuseppa Tanda per avermi affidato questo studio e per i consigli, Anna Depalmas e Maria Grazia Melis per le conversazioni e i suggerimenti, Gavino Manca per il costante aiuto e Sara Mameli per la generosa disponibilità.

²³⁴ Peroni 1994.

²³⁵ Bagella, Depalmas, Manunza, Marras, Sebis 1999; Campus, Leonelli 2000.

Il numero totale di tipi e varietà distinguibili è di 209, tra forme aperte (classi 1-8), ampiamente preponderanti, con 94 tipi e varietà, forme chiuse (classi 9-11), 37 tipi e varietà, fondi (classe 12, 7 tipi o gruppi) anse e prese (classi 13-14, 12 tipi o gruppi), bugne e cordoni (classi 15-16, 11 tipi o varietà) motivi decorativi (classe 17, 30 tipi o varietà), ceramica non vascolare (classe 18, 3 tipi), litica (classe 19, 4 tipi) manufatti in bronzo (classe 20, 10 tipi o varietà) o in ambra (classe 21, un gruppo con singoli elementi aventi differenti caratteristiche).

1 Tegami

Pur trattandosi di fogge piuttosto semplici, la classe dei tegami presenta campi di variabilità particolarmente ampi.

1a

Spiane o tegami molto bassi, breve parete appena rilevata e inclinata, labbro assottigliato o arrotondato, Tav. 1.

US 3: cat. 2, 3. US 5: cat. 122, attribuzione incerta: cat.121. US 5,1: cat. 892.

1b

Tegami troncoconici bassi, orlo abbastanza inclinato verso l'esterno, labbro appiattito o leggermente convesso. Il tipo, da considerarsi più propriamente un gruppo, non permette ulteriori suddivisioni a causa dello stato eccessivamente frammentario dei materiali che vi sono attribuiti.

Varietà I: labbro arrotondato.

a: orlo sviluppato molto inclinato, grandi dimensioni, Tav. 1.

US 5: cat. 123, 124.

b: orlo mediamente sviluppato ed inclinato, grandi dimensioni (?), Tav. 1.

US 3: cat. 4. US 15: cat. 1107, 1108.

c: piccole dimensioni, Tav. 2.

US 5: cat. 125-129. US 9: cat. 960. US 15: cat. 1109.

Varietà II: labbro appiattito, orlo non molto inclinato, più o meno sviluppato, Tav. 2.

US 5: cat. 130, 131, attribuzione incerta: cat. 132,133. US 9: cat. 961, 962.

Varietà III: orlo prominente, superiormente appiattito, Tav. 2.

US 3: cat. 5. US 5: cat. 134.

1c

Tegami troncoconici bassi, orlo a profilo esternamente concavo, piuttosto inclinato verso l'esterno.

Varietà I: orlo poco sviluppato, grandi dimensioni, Tav. 3.

US 3: cat. 6. US 5: cat. 135, 137, 138, attribuzione incerta: cat. 136. US 9: cat. 963.

Varietà II: orlo mediamente sviluppato, dimensioni medio-piccole, Tav. 3.

US 3: cat. 7. US 5: cat. 139-142.

Varietà III: orlo distinto, vasca convessa. Foro passante. Probabile "coppa di cottura", Tav. 3.

US 5: cat. 143.

1d

Tegami troncoconici di media profondità, orlo quasi rettilineo, labbro assottigliato, piccole dimensioni.

Varietà I: profilo esterno rettilineo. Forma complessiva molto aperta, Tav. 4.

US 8: cat. 952.

Varietà II: profilo esterno leggermente concavo. Forma complessiva un po' più profonda della precedente, Tav. 4.

US 5: cat. 144.

1e

Tegami troncoconici di media profondità, profilo delle pareti leggermente concavo o ad andamento appena sinuoso, orlo leggermente prominente.

Varietà I: pareti abbastanza inclinate, labbro assottigliato o leggermente appiattito, Tav. 4.

US 3: cat. 8. US 5: cat. 145-150. US 15: cat. 1110.

Varietà II: pareti quasi verticali, labbro appiattito, Tav. 4.

US 5: cat. 151-154.

1f

Tegami troncoconici di media profondità, pareti mediamente inclinate, rettilinee o appena concave, orlo prominente, fondo leggermente profilato, piccole dimensioni; forma particolarmente curata, Tav. 5.

US 5: cat. 155, 156.

1g

Tegami troncoconici abbastanza profondi, pareti più o meno inclinate, profilo da leggermente concavo a leggermente convesso, labbro appiattito, dimensioni medio-grandi, Tav. 5.

US 5: cat. 157-161.

1h

Tegami abbastanza profondi, pareti non molto inclinate, profilo da leggermente concavo a leggermente convesso, orlo molto prominente, superiormente appiattito; tipo eterogeneo, Tav. 6.

US 3: cat. 9. US 5: cat. 162-168. US 7,2: cat. 937. US 16: cat. 1212.

1i

Tegami troncoconici profondi, pareti poco inclinate.

Varietà I: con motivo decorativo a cerchielli impressi 17u, Tav. 6.

US 3: cat. 10, 11. US 5: cat. 169-172.

Varietà II: inornato, Tav. 7.

US 5: cat. 173, 174. US 15: cat. 1111.

1l

Tegami a profilo convesso, bassi.

Varietà I: labbro appiattito, Tav. 7.

US 5: cat. 175-178.

Varietà II: labbro arrotondato, Tav. 7.

US 5: cat. 179, 180. US 9: cat. 964.

1m

Tegami arrotondati, di media profondità, dimensioni medio-piccole

Varietà I: profilo moderatamente convesso, labbro arrotondato, Tav. 8.

US 5: cat. 181-183. US 9: cat. 965, 966. US 15: cat. 1112.

Varietà II: profilo accentuatamente convesso, labbro appiattito, Tav. 8.

US 5: cat. 184. US 15: cat. 1113, 1114.

1

Tegami, orli generici, Tav. 8.

US 3: cat. 12. US 5: cat. 185-191. US 9: cat. 967, 968. US 12: cat. 1106. US 15: cat. 1115-1117.

2 Scodelle troncoconiche

2a

Scodelle troncoconiche molto basse, labbro assottigliato, fondo piatto; piccole dimensioni, Tav. 9.

US 5: cat. 192 (con ansa 13c), 193, 194.

2b

Scodelle troncoconiche basse, labbro arrotondato.

Varietà I: medie dimensioni, Tav. 9.

US 5 cat. 195-197. US 9: cat. 969.

Varietà II: piccole dimensioni, Tav. 9.

US 5: cat. 198-201. US 5,1: cat. 893.

2c

Scodelle troncoconiche basse, labbro assottigliato, fondo leggermente profilato, concavo; piccole dimensioni, Tav. 9.

US 3: cat. 13. US 5: cat. 202 (con fondo 12g), 203.

2d

Scodelle troncoconiche basse, labbro prominente o ingrossato esternamente, medie dimensioni; ampia variabilità, Tav. 9.

US 5: cat. 204-207. US 9: cat. 970-973. US 15: cat. 1118, 1119.

2e

Scodelle troncoconiche basse.

Varietà I: labbro appiattito, Tav. 10.

US 5: cat. 208-212.

Varietà II: accenno di orlo espanso verso l'esterno, Tav. 10.

US 3: cat. 14, 15. US 5: cat. 213.

2f

Scodelle troncoconiche di media profondità, labbro arrotondato.

Varietà I: medie dimensioni, Tav. 10.

US 5: cat. 214-218. US 9: cat. 974, 975. US 16: cat. 1213.

Varietà II: piccole dimensioni, Tav. 10.

US 3: cat. 16. US 5: cat. 219-222. US 6,2: cat. 923. US 15: cat. 1120-1123.

2g

Scodelle troncoconiche di media profondità, labbro leggermente assottigliato, profilo rettilineo o leggermente convesso, Tav. 11.

US 3: cat. 17. US 5: cat. 223-226, 229-234, 227, 228 con attacco di ansa.

2h

Scodelle troncoconiche di media profondità, profilo delle pareti rettilineo, labbro appiattito, Tav. 12.

US 3: cat. 18-20. US 5: cat. 235-239, 241-248, attribuzione incerta: cat. 240. US 9: cat. 976-979. US 15: cat. 1124.

2i

Scodelle troncoconiche di media profondità, profilo delle pareti rettilineo o appena concavo, labbro tagliato obliquamente verso l'esterno, Tav. 12.

US 5: cat. 249-252. US 15: cat. 1125.

2l

Scodelle troncoconiche di media profondità, profilo delle pareti rettilineo, breve orlo prominente verso l'esterno.

Varietà I: orlo leggermente prominente, labbro arrotondato, Tav. 13.

US 5: cat. 253-259. US 9: cat. 980, 981. US 15: cat. 1126-1128.

Varietà II: orlo leggermente prominente, labbro appiattito, Tav. 13.

US 5: cat. 260-263. US 15: cat. 1129.

Varietà III: orlo prominente, labbro appiattito, Tav. 13.

US 5: cat. 264 (con motivo decorativo 16aVI), 265-268, variante con orlo appena prominente, labbro ingrossato (con motivo decorativo 16aI): cat. 269.

2m

Scodelle troncoconiche profonde, profilo delle pareti leggermente convesso, labbro arrotondato.

Varietà I: medie dimensioni, Tav. 14.

US 5: cat. 270-272.

Varietà II: piccole dimensioni, Tav. 14.

US 5: cat. 273-276. US 9: cat. 982. US 15: cat. 11.

2n

Scodelle troncoconiche profonde, profilo delle pareti leggermente convesso, labbro, Tav. 14.

US 3: cat. 23, 24. US 5: cat. 277-282. US 5,1: cat. 894. US 9: cat. 983. US 15: cat. 1131.

2o

Scodelle troncoconiche abbastanza profonde, profilo delle pareti da rettilineo a leggermente convesso, orlo prominente.

Varietà I: piccole dimensioni, orlo sottile e piuttosto prominente, Tav. 15.

US 5: cat. 283, 284. US 9: cat. 984.

Varietà II: grandi dimensioni, orlo non molto sviluppato, maggiore articolazione della forma complessiva, Tav. 15.

US 5: cat. 285-287, 289, attribuzione incerta: cat.288.

2p

Scodelle troncoconiche molto profonde, profilo delle pareti da rettilineo a leggermente convesso, tipo molto eterogeneo, Tav. 15.

US 2: cat. 1. US 5: cat. 290-293. US 9: cat. 985. US 15: cat. 1132, 1133.

2q

Scodella troncoconica profonda, profilo delle pareti leggermente concavo, Tav. 16.

US 5: cat. 295 (con motivo decorativo 16aI), 296, attribuzione incerta: cat. 294 (con foro passante, potrebbe trattarsi di un coperchio di vaso alistello interno 9r).
US 8: cat. 953.

3 Scodelle arrotondate

3a

Scodelle arrotondate molto basse, labbro arrotondato, piccole dimensioni, Tav. 16.

US 3: cat. 25. US 5: cat. 297, 298, 299(con ansa 13c), 300, 301.

3b

Scodelle arrotondate basse, labbro arrotondato o leggermente assottigliato, tipo eterogeneo, Tav. 16.

US 5: cat. 302-305, attribuzione incerta: cat. 306. US 9: cat. 986.

3c

Scodelle arrotondate basse, labbro arrotondato, restringimento della parte inferiore della vasca, Tav. 16.

US 5: cat. 312. US 7,1: cat. 932. US 9: cat. 988 (con attacco di ansa), 989, attribuzione incerta: 990.

Attribuzione incerta 3b-3c, Tav. 17.

US 3: cat. 26-28. US 5: cat. 307-311. US 9: cat. 987.

3d

Scodelle arrotondate di media profondità, labbro leggermente assottigliato, Tav. 17.

US 5: cat. 313, 314.

3e

Scodelle arrotondate profonde, labbro arrotondato, Tav. 17.

US 5: cat. 315-318. US 15: cat. 1134.

3f

Scodelle arrotondate pressoché cilindriche, discontinuità nella parete con accenno di bassa carena, Tav. 17.

US 5: cat. 319. US 8: cat. 954, 955. US 9: cat. 991.

3g

Scodelle arrotondate con breve orlo ingrossato prominente.

Varietà I: pareti inclinate, media profondità, Tav. 18.

US 5: cat. 320-323. US 9: cat. 992.

Varietà II: pareti poco inclinate, abbastanza profonde, Tav. 18.

US 5: cat. 324-326. US 15: cat. 1136-1136.

Varietà III: pareti poco inclinate, molto profonde, Tav. 18.

US 5: cat. 327.

3h

Scodelle a calotta di sfera basse, labbro arrotondato leggermente appiattito, Tav. 18.

US 5: cat. 328, 329. US 15: cat. 1137.

3i

Scodelle a calotta di sfera, poco profonde, labbro assottigliato, parete sottile; tipo di fattura particolarmente accurata, Tav. 18.

US 3: cat. 29, 30. US 5: cat. 330-338.

3l

Scodelle a calotta abbastanza profonde, orlo ingrossato, labbro appiattito, concavità interna sotto l'orlo.

Varietà I: concavità interna poco accentuata, Tav. 19.

US 3: cat. 31. US 5: cat. 339-345.

Varietà II: concavità interna accentuata, profilo sinuoso, Tav. 19.

US 5: cat. 346, 347. US 9: cat. 993.

3m

Scodelle emisferiche, labbro arrotondato, forma complessiva piuttosto regolare, Tav. 19.

US 5: cat. 348-353.

4 Scodelle a orlo rientrante

4a

Scodelle a orlo lievemente rientrante, poco profonde, profilo con convessità regolare, Tav. 20.

US 5: cat. 354, 355. US 15: cat. 1138.

4b

Scodelle a orlo rientrante, media profondità, orlo molto sviluppato ed inclinato, forma larga e schiacciata, Tav. 20.

US 5: cat. 356, 357. US 7,2: cat. 938.

4c

Scodelle a orlo rientrante, profonde, orlo abbastanza inclinato, determinante una netta discontinuità nel profilo leggermente angolare.

Varietà I: orlo non molto sviluppato, Tav. 20.

US 5: cat. 358, 359.

Varietà II: orlo molto sviluppato, Tav. 20.

US 5,1: cat. 895.

5 Ciotole a profilo sinuoso

5a

Ciotole a profilo appena sinuoso, basse, labbro arrotondato o leggermente assottigliato, Tav. 21.

US 3: cat. 32. US 5: cat. 360-362.

5b

Ciotole a profilo leggermente sinuoso, poco profonde, orlo appena accennato, labbro, Tav. 21.

US 5: cat. 364, 366, 367, attribuzione incerta: cat. 365, variante con labbro assottigliato: cat. 363. US 6: cat. 919, 920. US 7,1: cat. 933. US 9: cat. 994, 996, attribuzione incerta: 995.

5c

Ciotole a profilo sinuoso, media profondità, labbro arrotondato o leggermente appiattito.

Varietà I: orlo abbastanza sviluppato e inclinato, Tav. 21.

US 8: cat. 956.

Varietà II: orlo poco sviluppato e inclinato, Tav. 21.

US 5: cat. 368-372.

5d

Ciotole a profilo leggermente sinuoso, orlo ingrossato, prominente, labbro superiormente appiattito, esternamente arrotondato o assottigliato, Tav. 22.

US 5: cat. 373, 374. US 9: cat. 997, 998.

5e

Ciotole a profilo internamente sinuoso ed esternamente arrotondato, concavità interna sotto l'orlo, labbro arrotondato, Tav. 22.

US 5: cat. 375, 376.

6 Ciotole arrotondate

6a

Ciotole con corpo arrotondato ampio e schiacciato e orlo pressoché verticale o appena inclinato verso l'esterno; massima espansione alla vasca, Tav. 21.

US 5: cat. 377-380. US 5,1: cat. 896.

6b

Ciotole con corpo arrotondato, molto aperte, orlo svasato sviluppato e poco incli-

nato, non distinto; massima espansione all'orlo, Tav. 23.

US 5: cat. 382-384, attribuzione incerta: cat. 381.

6c

Ciotole con corpo arrotondato, molto aperte, breve orlo svasato ingrossato, Tav. 23.

US 5: cat. 385.

7 Ciotole carenate

7a

Ciotole con carena arrotondata, basse, diametro all'orlo leggermente maggiore del diametro alla carena, carena alta, costituita da un ingrossamento del profilo esterno della parete, profilo interno curvilineo o appena sinuoso, Tav. 23.

US 5: cat. 386-389, 391 attribuzione incerta: cat. 390

7b

Ciotole di media profondità, diametro all'orlo maggiore del diametro alla carena; carena media, parete concava.

Varietà I: labbro arrotondato, carena arrotondata, Tav. 24.

US 5: cat. 392-394, 396, attribuzione incerta: cat. 395. US 8: cat. 957 (con motivo decorativo 16aV).

Varietà II: labbro assottigliato, carena leggermente spigolosa, Tav. 24.

US 5: cat. 398, 399, variante con diametro all'orlo leggermente maggiore del diametro alla carena: cat. 397.

Varietà III: forma molto bassa e aperta, carena arrotondata appena accennata, Tav. 24.

US 5: cat. 400.

7c

Ciotola con carena arrotondata, abbastanza profonda, diametro all'orlo quasi uguale al diametro alla carena; carena medio-alta, parete verticale, orlo, Tav. 24.

US 5: cat. 401.

7d

Ciotole carenate con diametro all'orlo maggiore del diametro alla carena, profilo interno pressoché rettilineo, profilo esterno spigoloso, carena ingrossata, orlo distinto leggermente svasato, Tav. 25.

US 5: cat. 403-405, variante con sottile parete sviluppata: cat. 402.

7e

Ciotole carenate con diametro all'orlo poco maggiore del diametro alla carena, parete quasi verticale, forma bassa e poco articolata, Tav. 25.

US 5: cat. 406, 407. US 15: cat. 1139.

7f

Ciotole carenate con diametro all'orlo maggiore del diametro alla carena, carena medio-bassa, parete concava, orlo svasato sviluppato.

Varietà I: ansa a nastro 13c impostata dall'orlo alla vasca, Tav. 25.

US 5: cat. 408, 409, attribuzione incerta: cat. 410.

Varietà II: bugna conica 15a sulla massima espansione, Tav. 26.

US 5: cat. 411, variante di piccole dimensioni, con orlo non svasato: cat. 412.

7g

Ciotole carenate con diametro all'orlo molto maggiore del diametro alla carena, forma complessiva bassa e piuttosto aperta, parete concava, fondo piatto, Tav. 26.

US 5: cat. 413-419, 420 (con attacco di ansa 13h), 421. US 8: cat. 958.

7h

Ciotole carenate con diametro all'orlo pressoché uguale al diametro alla carena, labbro arrotondato o assottigliato; forma poco profonda, di piccole dimensioni, carena poco spigolosa, Tav. 26.

US 3: cat. 33. US 5: cat. 423, 424, variante con profilo interno rettilineo: cat. 422.

7i

Ciotole carenate con diametro all'orlo pressoché uguale al diametro alla carena, carena media, parete rettilinea sviluppata, concavità interna in corrispondenza della carena, Tav. 27.

US 5: cat. 425-427. US 6,2: cat. 924. US 9: cat. 999. US 15: cat. 1140, 1141.

7l

Ciotole carenate con diametro all'orlo pressoché uguale o poco superiore al diametro alla carena, parete rettilinea o leggermente concava, carena media, labbro assottigliato, Tav. 27.

US 5: cat. 429-433, variante: cat. 428. US 15: cat. 1142.

7m

Ciotole carenate profonde con diametro all'orlo pressoché uguale al diametro alla carena, alta parete concava, Tav. 28.

US 5: cat. 434-436.

7n

Ciotole carenate di media profondità con diametro all'orlo poco minore del diametro alla carena, carena medio-bassa, parete poco rientrante ad andamento rettilineo, Tav. 28.

US 5: cat. 437-440. US 9: cat. 1000, 1001.

7o

Ciotole carenate di media profondità con diametro all'orlo minore del diametro alla carena, carena media poco spigolosa, parete poco rientrante leggermente concava, Tav. 28.

US 5: cat. 441. US 15: cat. 1143, con ansa 13b.

7p

Ciotole carenate con diametro all'orlo minore del diametro alla carena, carena alta, ingrossata e accentuatamente sporgente, parete abbastanza rientrante, Tav. 29.

US 5: cat. 442, 443.

7q

Ciotole carenate di media profondità con diametro all'orlo minore del diametro alla

carena, carena medio-alta, non molto accentuata, parete poco rientrante, Tav. 29.

US 5: cat. 444. US 9: cat. 1002.

7r

Ciotole carenate basse con diametro all'orlo minore del diametro alla carena, carena media, parete poco rientrante concava, labbro arrotondato, Tav. 29.

US 5: cat. 445.

7s

Ciotole carenate di media profondità con diametro all'orlo minore del diametro alla carena, carena media molto accentuata, profilo interno sinuoso, parete abbastanza inclinata, orlo svasato assottigliato, Tav. 29.

US 5: cat. 446, 447.

7t

Ciotole carenate con diametro all'orlo minore del diametro alla carena, carena molto alta ingrossata, parete molto inclinata, orlo svasato, Tav. 29.

US 3: cat. 34. US 9: attribuzione incerta: cat. 1003.

8 Tazze

8a

Tazze troncoconiche non molto profonde, orlo leggermente rientrante o tagliato obliquamente, ansa o presa impostata sull'orlo o poco al di sotto di esso, Tav. 30.

US 5: cat. 448 (con ansa 13b), 449 (con attacco di ansa 13h), 450 (con ansa 13g, motivo decorativo 17y), 451 (con attacco di ansa 13h), 452.

8b

Tazza troncoconica con attacco di ansa a bastoncino sopraelevato 13h, media profondità, labbro appiattito, piccole dimensioni, Tav. 30.

US 5: cat. 453.

9 Olle

9a

Olletta con parete verticale, labbro appiattito, fondo leggermente convesso, due prese simmetriche 14aIV; unicum miniaturistico, Tav. 30.

US 5: cat. 454.

9b

Olle ovoidi poco profonde con parete pressoché verticale, orlo appena rientrante, Tav. 30.

US 15: cat. 1144, 1145.

9c

Olle ovoidi con profilo rettilineo o appena convesso, lievemente inclinata, labbro

arrotondato, assottigliato o appiattito. Tipo costituito da un raggruppamento di orli abbastanza eterogenei, Tav. 31.

US 3: cat. 35. US 5: cat. 455-459, 460 (con motivo decorativo 17u), 461-474. US 5,1: cat. 897. US 7: cat. 930. US 9: cat. 1004.

9d

Olle ovoidi o vasi a collo con parete superiormente lievemente concava, abbastanza, Tav. 31.

US 3: cat. 36, 37. US 5: cat. 475. US 5,1: cat. 898. US 9: cat. 1005, 1006.

9e

Olle ovoidi con parete convessa, rientrante.

Varietà I: parete abbastanza rientrante, labbro arrotondato o lievemente assottigliato, Tav. 31

US 5: cat. 476, 477. US 15: cat. 1146.

Varietà II: parete molto rientrante, labbro appena appiattito, obliquo, Tav. 32.

US 5: cat. 478, 479. US 9: cat. 1007. US 15: cat. 1147, 1148.

9f

Olle ovoidi con parete molto rientrante, concavità sotto l'orlo, labbro appiattito.

Varietà I: parete ad andamento rettilineo, leggera concavità sotto, Tav. 32.

US 5: cat. 480.

Varietà II: parete ad andamento convesso, accentuata concavità sotto l'orlo, Tav. 32.

US 5: cat. 481.

9g

Olle ovoidi con labbro tagliato obliquamente.

Varietà I: parete appena inclinata, quasi rettilinea, Tav. 32.

US 3: cat. 38, (con motivo decorativo 17u), 39. US 5: cat. 482, 483.

Varietà II: parete mediamente inclinata, lievemente convessa, Tav. 32.

US 3: cat. 40. US 5: cat. 484. US 5,1: cat. 899.

Varietà III: parete molto inclinata, pressochè rettilinea, con discontinuità del profilo interno, Tav. 33.

US 3: cat. 41. US 5: cat. 485. US 9: cat. 1008, 1009.

Varietà IV: parete poco inclinata con leggera concavità esterna, Tav. 33.

US 3: cat. 42. US 5: cat. 486-488.

9h

Olla ovoide schiacciata o globulare con parete molto inclinata, accenno di spalla, labbro tagliato obliquamente, Tav. 33.

US 5: cat. 489.

9i

Olle ovoidi con parete a profilo rettilineo o appena convesso, orlo accennato, spesso ingrossato o leggermente svasato, labbro arrotondato, Tav. 33.

US 5: cat. 490-496. US 5,1: cat. 900. US 15: cat. 1149, 1150.

9l

Olle ovoidi con parete rettilinea o appena concava, abbastanza inclinata, breve orlo

svasato, labbro arrotondato, Tav. 34.

US 5: cat. 497, 499, 500, variante: cat. 498. US 15: cat. 1151-1153.

9m

Olle ovoidi con parete rettilinea o appena concava, poco inclinata, orlo distinto da spigolo interno arrotondato, labbro arrotondato, Tav. 34.

US 3: cat. 43, attribuzione incerta: cat. 44. US 5: cat. 501, 502. US 15: cat. 1154.

9n

Olla ovoide con breve spalla arrotondata, orlo distinto appena svasato, non molto sviluppato, labbro assottigliato, Tav. 34.

US 5: cat. 503.

9o

Olla ovoide con parete rettilinea non molto inclinata, orlo ingrossato sviluppato, verticale, distinto da spigolo interno, Tav. 34.

US 5: cat. 504.

9p

Olle con orlo distinto molto ingrossato e labbro appiattito

Varietà I: orlo a sezione trapezoidale, labbro appena appiattito, attacco di parete verticale, Tav. 35.

US 15: cat. 1155.

Varietà II: orlo a sezione triangolare, ingrossato esternamente e internamente, labbro decisamente appiattito, attacco di parete verticale, Tav. 35.

US 5: cat. 505. US 15: cat. 1156.

Varietà III: orlo a sezione triangolare arrotondata, labbro appena appiattito, attacco di parete molto inclinata a profilo convesso, Tav. 35.

US 5: cat. 506-508. US 15: cat. 1157.

Varietà IV: orlo a sezione triangolare, ingrossato esternamente, labbro decisamente appiattito, attacco di parete poco inclinata, Tav. 35.

US 5: cat. 509, 510. US 5,1: cat. 901, con motivo decorativo 17a.

Varietà V: orlo a sezione triangolare molto schiacciata, attacco di parete quasi orizzontale, Tav. 35.

US 5: cat. 511-513. US 15: cat. 1158.

9q

Olla con orlo a tesa interna mediamente sviluppato, attacco di parete verticale, Tav. 36.

US 15: cat. 1159.

Incerta attribuzione come orli di vaso a tesa interna dei seguenti frammenti: US5, con motivo decorativo 17o: cat. 861, 862. US 9, con motivo decorativo 17p: 1094, 1095.

9r

Vasi a listello interno, di varie forme.

Varietà I: Unicum, con breve orlo distinto, parete rettilinea abbastanza inclinata, listello interno forato, Tav. 36.

US 3: cat. 45.

Varietà II: Unicum, con parete verticale, motivo decorativo 17u, Tav. 36.

US 5: cat. 514.

Varietà III: Unicum, con breve colletto e spalla orizzontale, Tav. 36.

US 5: cat. 515.

Varietà IV: Unicum, con parete inclinata e orlo tendenzialmente verticale, motivo decorativo 17 g, Tav. 36.

US 5: cat. 516.

Il frammento di orlo con foro passante cat. 294, attribuito dubitativamente al tipo 2q, potrebbe essere un frammento di coperchio o piastra per vaso a listello interno.

10 Vasi a collo

10a

Vasi a brevissimo colletto, spalla pressoché orizzontale, gruppo molto eterogeneo.

Varietà I: Orlo ingrossato a sezione quadrangolare, labbro appiattito, attacco di parete orizzontale, Tav. 36.

US 5: cat. 519.

Varietà II: Breve orlo verticale, labbro arrotondato, spalla orizzontale a profilo rettilineo, attacco di ansa a nastro 13, leggermente sopraelevata, Tav. 37.

US 5: cat. 520.

Varietà III: Orlo verticale abbastanza sviluppato, ingrossato, labbro arrotondato, spalla orizzontale a profilo convesso, Tav. 37.

US 5: cat. 521.

Varietà IV: breve orlo verticale, labbro assottigliato, spalla molto inclinata superiormente appena concava, andamento irregolare, Tav. 37.

US 5: cat. 522.

10b

Vasi a colletto verticale o appena inclinato verso l'esterno, più o meno sviluppato, spalla orizzontale o molto inclinata, labbro arrotondato o leggermente appiattito; raggruppamento eterogeneo, Tav. 37.

US 3: cat. 46. US 5: cat. 523-532. US 9: cat. 1010.

10c

Vasi a collo troncoconico medio-alto, labbro leggermente appiattito, pareti variamente inclinate, Tav. 38.

US 5: cat. 533-535. US 5,1: cat. 902. US 9: cat. 1011.

10d

Vasi a collo troncoconico, pareti inclinate, orlo più o meno svasato, labbro leggermente assottigliato, Tav. 38.

US 5: cat. 536-538. US 9: cat. 1012.

10e

Vaso ad alto collo pressoché cilindrico, orlo svasato, Tav. 38.

US 5: cat. 518, attribuzione incerta per le piccole dimensioni: cat.517.

11 Vasi carenati

11a

Parete ad andamento concavo, carena spigolosa, breve orlo verticale, labbro arrotondato, fondo piatto. Ricostruzione, Tav. 39.

US 5: cat. 539. US 15: cat. 1160.

11b

Parete ad andamento convesso, carena poco accentuata, fondo piatto, Tav. 39.

US 5: cat. 540. US 9: cat. 1013.

12 Fondi

12a

Fondo piatto con attacco di pareti con andamento convesso (presente anche su varie forme ricostruibili), Tav. 40.

US 5: cat. 685-711. US 5,1: cat. 911. US 15: cat. 1171-1178.

12b

Fondo piatto con attacco di pareti con andamento appena concavo (presente anche su varie forme ricostruibili), Tav. 41.

US 5: cat. 712-722. US 15: cat. 1179.

12c

Fondo piatto leggermente profilato, Tav. 41.

US 3: cat. 72. US 5: cat. 723, 724. US 9: cat. 1047. US 15: cat. 1180, 1181.

12d

Fondo profilato, Tav. 41.

US 5: cat. 725-727.

12e

Fondo convesso su peducci; unicum, Tav. 42.

US 5: cat. 728.

12f

Fondo piatto decorato sulla faccia interna, su molti frammenti di tegami con motivi decorativi 17.

12g

Fondo concavo, unicum (su scodella 2c), Tav. 9.

US 5: cat. 202.

13 Anse

13a

Ansa a nastro a profilo angolare, Tav. 42.

US 5: cat. 729, 730. US 5,1: cat. 912, con motivo decorativo 17w.

13b

Ansa a nastro a profilo arrotondato, Tav. 42.

US 5: cat. 731-733. US 9: cat. 1048.

13c

Ansa a nastro a profilo ovale, Tav. 43.

US 5: cat. 734-738.

13d

Ansa a gomito rovescio, Tav. 43.

US 10: cat. 1103.

13e

Ansa a nastro insellato, Tav. 43.

US 3: cat. 73, 74. US 5: cat. 739. US 15: cat. 1182, 1183.

13f

Ansa a nastro stretto, con fori espansi, Tav. 44.

US 3: cat. 75. US 5: cat. 740, 741.

13g

Ansa a nastro ingrossato con larghi e profondi punti impressi a sezione triangolare, Tav. 44.

US 3: cat. 76-78 (con motivo decorativo 17yI). US 5: cat. 742 (con motivo decorativo 17yI), 743. US 9: cat. 1049 (con motivo decorativo 17yII). US 15: cat. 1184 (con motivo decorativo 17yII).

13h

Ansa a bastoncino, Tav. 44.

US 3: cat. 79, 80. US 5: cat. 744, 745. US 9: cat. 1050.

13i

Ansa a maniglia orizzontale, Tav. 44.

US 5: cat. 746-748.

13

Frammenti generici di ansa, Tavv. 45-47.

US 3: cat. 81-87. US 5: cat. 749-780. US 5,1: cat. 913. US 6: cat. 921. US 6,2: cat. 928. US 9: cat. 1051-1062. US 15: cat. 1185-1193.

14 Prese

14a

Presa a linguetta orizzontale o appena inclinata.

Varietà I: non molto sviluppata, Tav. 47.

US 3: cat. 88-91. US 5: cat. 781-783. US 5,1: cat. 914. US 6: cat. 922. US 9: cat. 1063, 1064. US 15: cat. 1194-1197.

Varietà II: sviluppata, Tav. 48.

US 3: cat. 92.

Varietà III: forata trasversalmente, Tav. 48.

US 3: cat. 93. US 5: cat. 784. US 9: cat. 1065, 1066.

Varietà IV: forata longitudinalmente, Tav. 48.

US 5: cat. 454.

14b

Preso trapezoidale schiacciata, Tav. 48.

US 5: cat. 785.

15 Bugne

15a

Bugna conica, Tav. 48.

US 5: cat. 786, 787-794, variante, due bugne coniche affiancate: cat. 788. US 9: cat. 1067-1069. US 15: cat. 1198.

15b

Bugna allungata a sezione triangolare, Tav. 48.

US 15: cat. 1199.

16 Cordoni

16a

Cordoni rettilinei.

Varietà I: orizzontali singoli, Tav. 49.

US 5: cat. 295 (su scodella 2q), 269 (su scodella 2lIII) 795-800. US 5,1: attribuzione incerta: cat. 915.

Varietà II: orizzontale doppio, Tav. 49.

US 5: cat. 801.

Varietà III: angolare, Tav. 49.

US 15: cat. 1200.

Varietà IV: complesso, Tav. 49.

US 5: cat. 802.

Varietà V: verticale a sezione triangolare, espanso nella parte inferiore, Tav. 24.

US 8: cat. 957 (su ciotola carenata 7bI).

Varietà VI: verticale costituito da sequenza di bugne coniche, Tav. 13.

US 5: cat. 264 (su scodella 2lIII).

16b

Cordoni curvilinei.

Varietà I: semplice, Tav. 49.

US 5: cat. 803. US 5,1: cat. 916.

Varietà II: complesso, con bugnetta, Tav. 49.

US 5: cat. 804.

16c

Cordone costituito dall'ingrossamento della parete, Tav. 49.

US 3: cat. 94. US 9: attribuzione incerta: cat. 1070.

17 Motivi decorativi

17a

Punti impressi sparsi o su linee irregolari, sulla faccia esterna di pareti di forme chiuse e più raramente su fondi di tegami, Tav. 50.

US 3: cat. 95-97. US 5: cat. 805 (su fondo 12f) -816. US 9: cat. 1071-1080, 1081 (su fondo 12f), 1082-1084. US 15: cat. 1201-1203.

17b

Una o due linee di punti impressi a pettine o meno.

Varietà I: una linea regolare, Tav. 51.

US 5,1: cat. 917. US 15: cat. 1204.

Varietà II: una linea irregolare, Tav. 51.

US 5: cat. 817.

Varietà III: due linee regolari, Tav. 51.

US 3: cat. 98. US 5: cat. 818, 819

Varietà IV: due linee irregolari, Tav. 51.

US 5: cat. 820 (fondo 12f), 821, faccia interna di orlo di forma aperta.

17c

Una linea di punti impressi a zig zag, generalmente su orli di forme aperte, Tav. 51.

US 3: cat. 99, 100. US 5: cat. 822, 823.

17d

Linee ortogonali di punti impressi, Tav. 51.

US 3: cat. 101 (fondo 12f, faccia esterna). US 5: cat. 824.

17e

Linee di impressioni non parallele, sulla faccia esterna di parete, Tav. 51.

US 3: cat. 102.

17f

Linee impresse a pettine parallele non continue, Tav. 52.

US 3: cat. 103. US 5: cat. 825 (fondo 12f).

17g

Motivo a linee parallele di impressioni a pettine che descrivono motivi rettilinei semplici, sulla faccia interna di fondi di tegami o su pareti di forme chiuse, Tav. 52.

US 3: cat. 104, 105 (su fondo 12g), 106. US 5: cat. 826-832, 834-839, 841-845, su fondo 12f: 833, 840. US 9: cat. 1085-1088. US 15: cat. 1205-1207.

17h

Motivo a linee parallele di impressioni a pettine che descrivono motivi rettilinei complessi, sulla faccia interna di fondi di tegami, Tav. 53.

US 3: cat. 107, su fondo 12g. US 5: cat. 853, su fondo 12f: 846-852.

17i

Motivo a linee parallele di impressioni a pettine che descrivono motivi complessi retto-curvilinei, sulla faccia interna di fondi di tegami, Tav. 53.

US 5: cat. 854, 855, fondi 12f.

17l

Linee concentriche di punti impressi, Tav. 53.

US 5: cat. 856, 857(su fondo 12f).

17m

Motivo metopale delimitato da una linea di punti, sulla faccia esterna di parete di collo troncoconico, Tav. 53.

US 3: cat. 108.

17n

Motivo metopale delimitato parzialmente da una solcatura, sulla faccia esterna di parete di collo troncoconico, Tav. 53.

US 5: cat. 858, 859.

17o

Motivo metopale costituito da punti impressi o linee irregolari delimitate da solcature, sulla faccia esterna di parete, Tav. 54.

US 3: cat. 109. US 5: cat. 860; attribuzione incerta: su fondo 12b, ma dubitativamente da intendersi come vaso a tesa interna 9q: 861, 862. US 9: cat. 1089-1091.

17p

Motivo metopale costituito da linee parallele di punti impressi delimitati da solcature, generalmente sulla faccia esterna di pareti di forme chiuse, Tav. 54.

US 3: cat. 110, 111. US 5: cat. 863-871. US 9: cat. 1092, 1093, 1096, attribuzione incerta, dubitativamente da intendersi come vaso a tesa interna 9q: 1094 (su fondo 12d), 1095. US 15: cat. 1208-1210.

17q

Decorazione metopale non marginata da un lato e marginata da solcature dall'altro, Tav. 54.

US 3: cat. 112.

17r

Punti impressi sparsi e solcatura, sulla faccia esterna di pareti di forme chiuse, Tav. 54.

US 3: cat. 113, 114.

17s

Linee di punti impressi e linee incise, Tav. 55.

US 3: cat. 115, su fondo 12b, faccia esterna. US 5: cat. 872, su parete. US 5,1: cat. 918, su faccia esterna di parete di collo troncoconico.

17t

Motivo a linee di impressioni a pettine e largo cerchiello impresso, su faccia interna di fondi di tegami.

Varietà I: linee plurime, parallele, che creano un motivo rettangolare, Tav. 55.

US 5: cat. 873, 874.

Varietà II: linea singola, angolare, Tav. 55.

US 3: cat. 116.

17u

Cerchielli impressi, su fondi e, Tav. 55.

US 3: cat. 117. US 5: cat. 875-877.

17v

Solcature singole o parallele.

Varietà I: solcature singole, Tav. 55.

US 5: cat. 878, attribuzione incerta: 879. US 9: cat. 1097.

Varietà II: solcature parallele eseguite a pettine strisciato, Tav. 55.

US 3: cat. 118, su fondo 12b. US 5: cat. 880.

17w

Striature (su ansa 13a), Tav. 42.

US 5,1: cat. 912.

17z

Linee graffite, Tav. 55.

US 5: cat. 881.

17y

Punti impressi a sezione triangolare

Varietà I: punti impressi a sezione triangolare, su ansa 13g, Tav. 44.

US 3: cat. 76-78. US 5: cat. 742.

Varietà II: punti impressi a sezione triangolare e brevi solcature oblique, su ansa 13g

US 9: cat. 1049, Tav. 44.

Varietà III: punti impressi a sezione triangolare e solcatura parallela al bordo, Tav. 44.

US 15: cat. 1184.

18 Ceramica non vascolare

18a

Fusaiola biconica, Tav. 56.

US 15: cat. 1211.

18b

Rocchetto o manico con breve foro, Tav. 56.

US 9: cat. 1098.

18c

Oggetto subglobulare, Tav. 56.

US 5: cat. 882.

19 Litica

19a

Punta di freccia pedunculata, in ossidiana, Tav. 56.

US 3: cat. 119.

19b

Oggetto oblungo in basalto compatto, levigato, Tav. 56.

US 5: cat. 883.

19c

Oggetto subglobulare in calcare, Tav. 56.

US 9: cat. 1099.

19d

“Microbetili” in basalto poroso, Tav. 56.

US 5: cat. 884, 885. US 9: cat. 1100-1102.

20 Metallo (bronzo)

20a

Armi.

Gruppo I: pugnale a base semplice, Tav. 57.

US 7,2: cat. 944, 945. US 11: cat. 1105.

Gruppo II: pugnale a base semplice, Tav. 57.

US 7,2(?): cat. 942.

Gruppo III: frammenti di spade, Tav. 57.

US 5: cat. 887. “camera”: 1214, 1215.

20b

Monili, elementi di vestiario.

Gruppo I: anelli, Tav. 57.

US 7,2: cat. 943. US 10: cat. 1104.

Gruppo II: spirali, Tav. 57.

US 7,2: cat. 944, 945. US 11: cat. 1105.

Gruppo III: oggetto subcilindrico, Tav. 57.

US 7,2: cat. 946.

Gruppo IV: vago (?) subcilindrico, Tav. 57.

US 7,2: cat. 947.

Gruppo V: frammenti di elementi curvilinei, a sezione circolare, Tav. 57.

US 6,2: cat. 929. US 7,2: cat. 948, 949.

Gruppo VI: anello schiacciato con due appendici a globetto, Tav. 57.

US 7,2: cat. 950.

Gruppo VII: verghetta a sezione quadrangolare, Tav. 57.

US 3: cat. 120.

21 Ambra

21a

Vaghi di collana di varia forma, Tav. 57.

US 5: cat. 888-891. US 7,2: cat. 951.

Orli indeterminati riferibili ad una delle forme 1-11

Rimangono fuori dalla tipologia oltre duecento orli, genericamente attribuibili alle classi 1-11, Tavv. 58-62.

US 3: cat. 47-71. US 5: cat. 541-684. US 5,1: cat. 903-910. US 6,2: cat. 925-927. US 7: cat. 931. US 7,1: cat. 934-936. US 7,2: cat. 939-941. US 8: cat. 959. US 9: cat. 1014-1046. US 15: cat. 1161-1175.

1 a

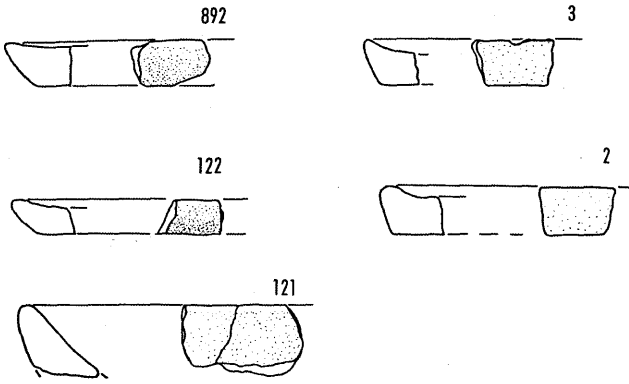

1 b I a

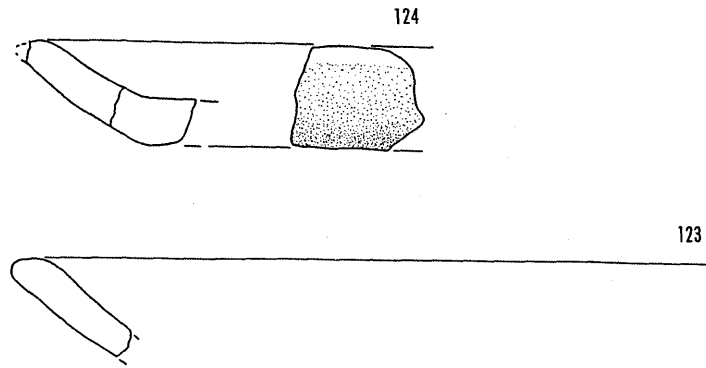

1 b I b

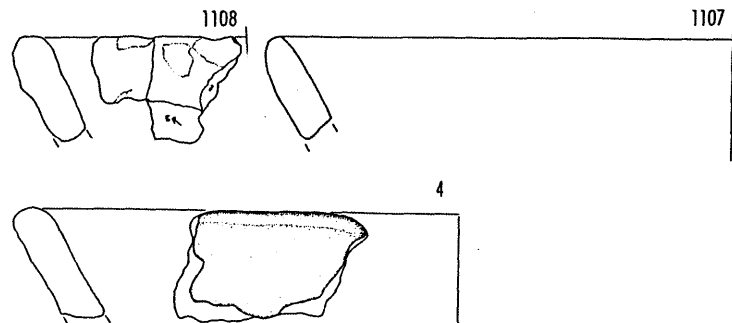

1 b I c

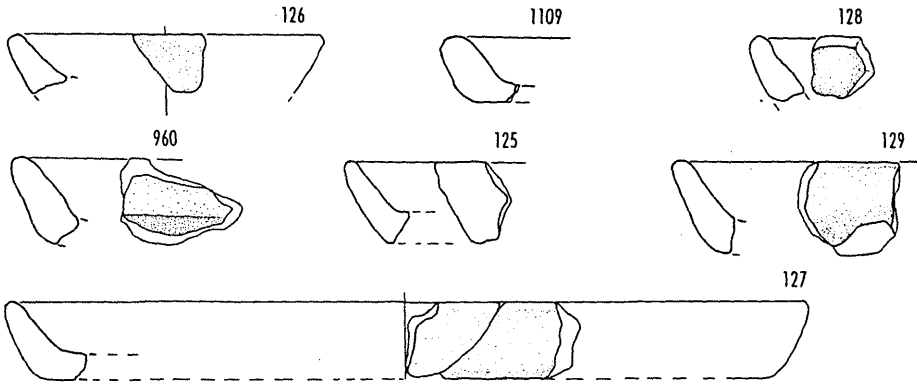

1 b II

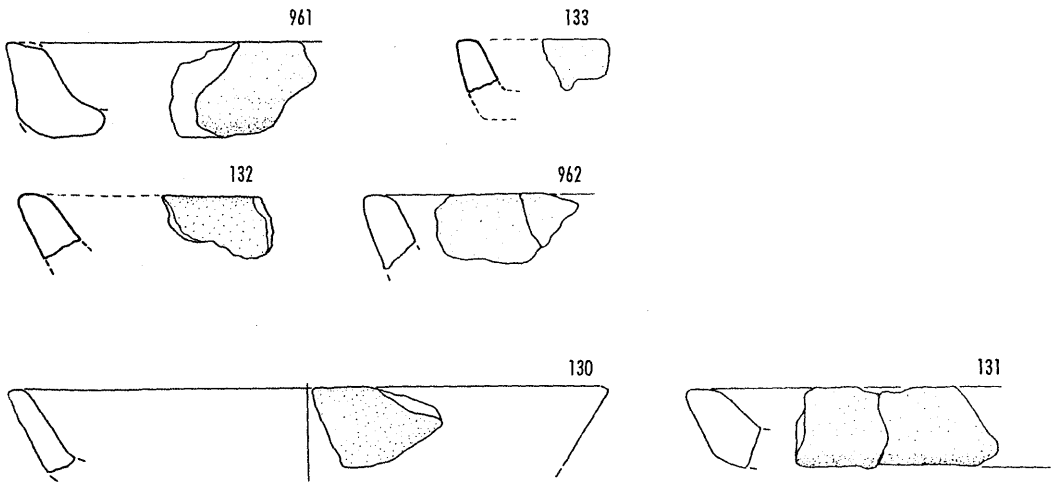

1 b III

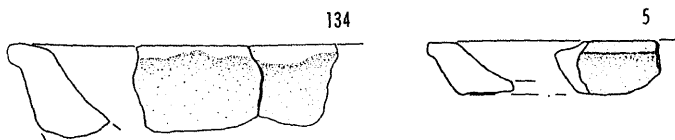

1 c I

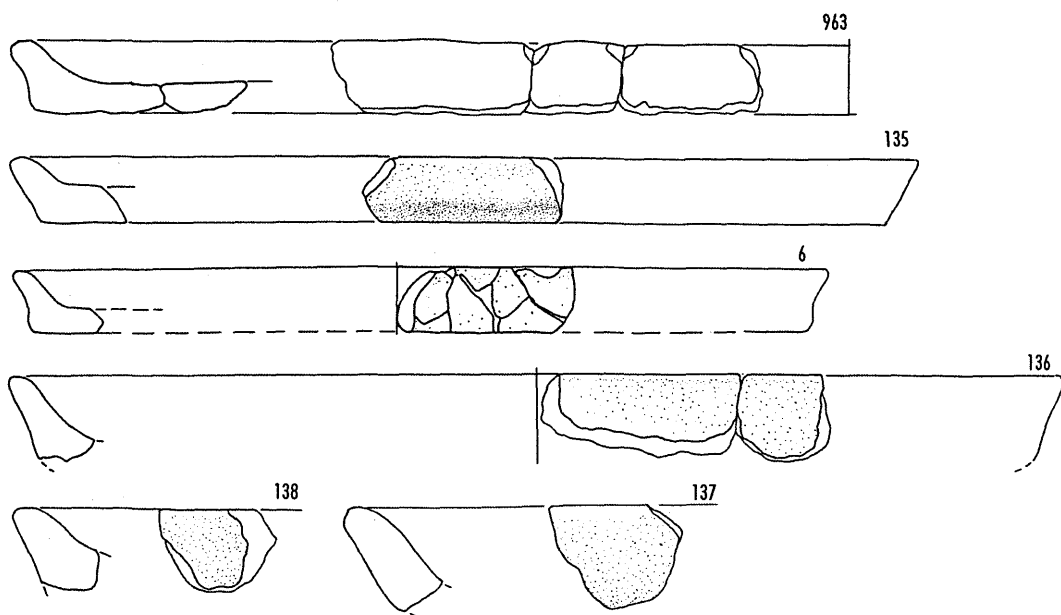

1 c II

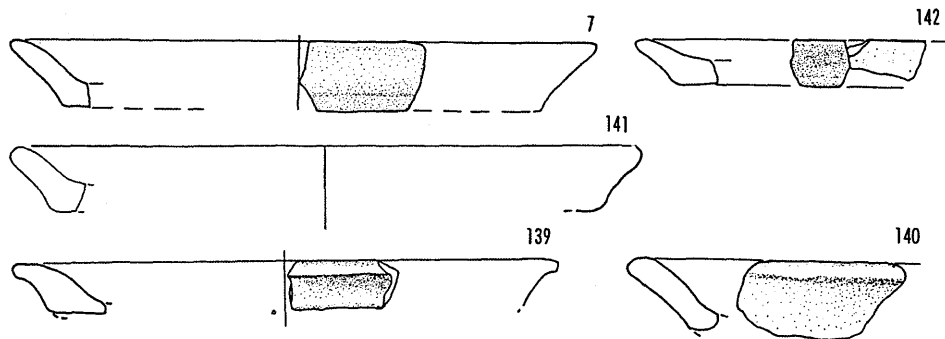

1 c III

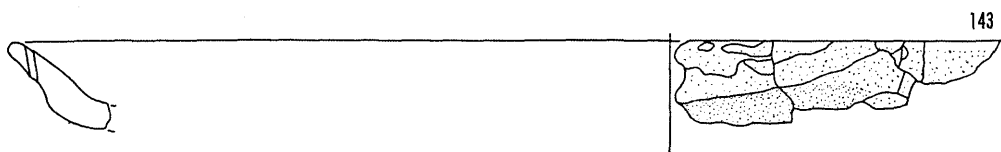

1 d I

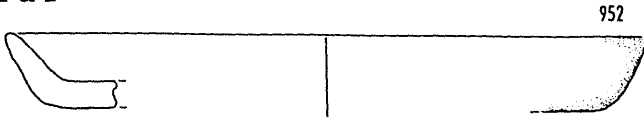

1 d II

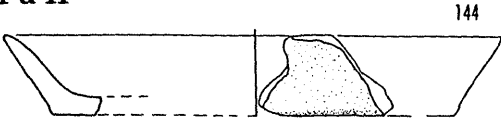

1 e I

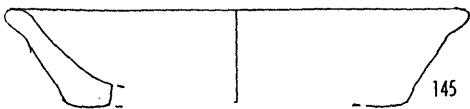
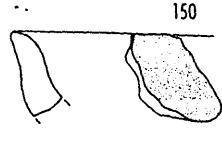
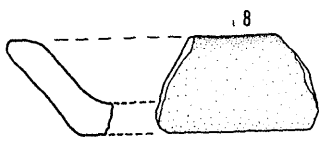
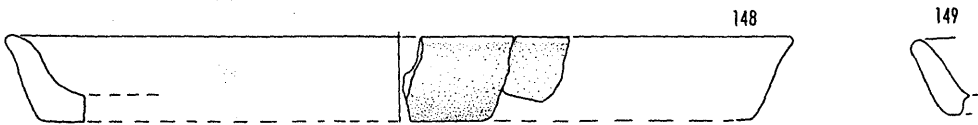
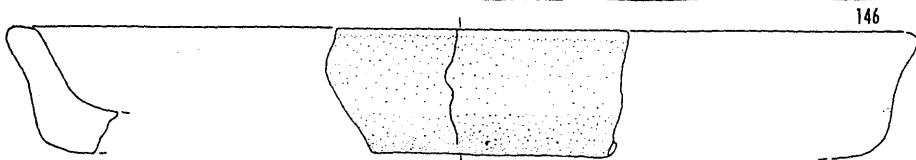
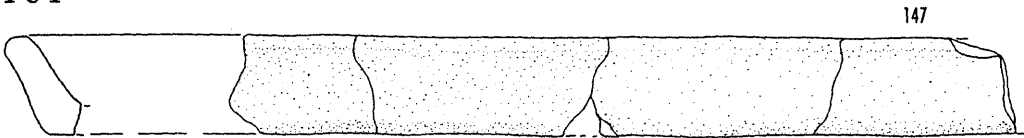

1 e II

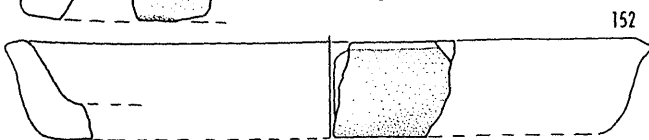
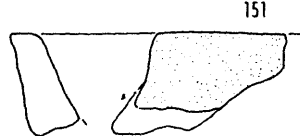
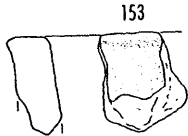
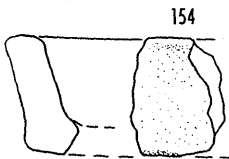

1 f



1 g

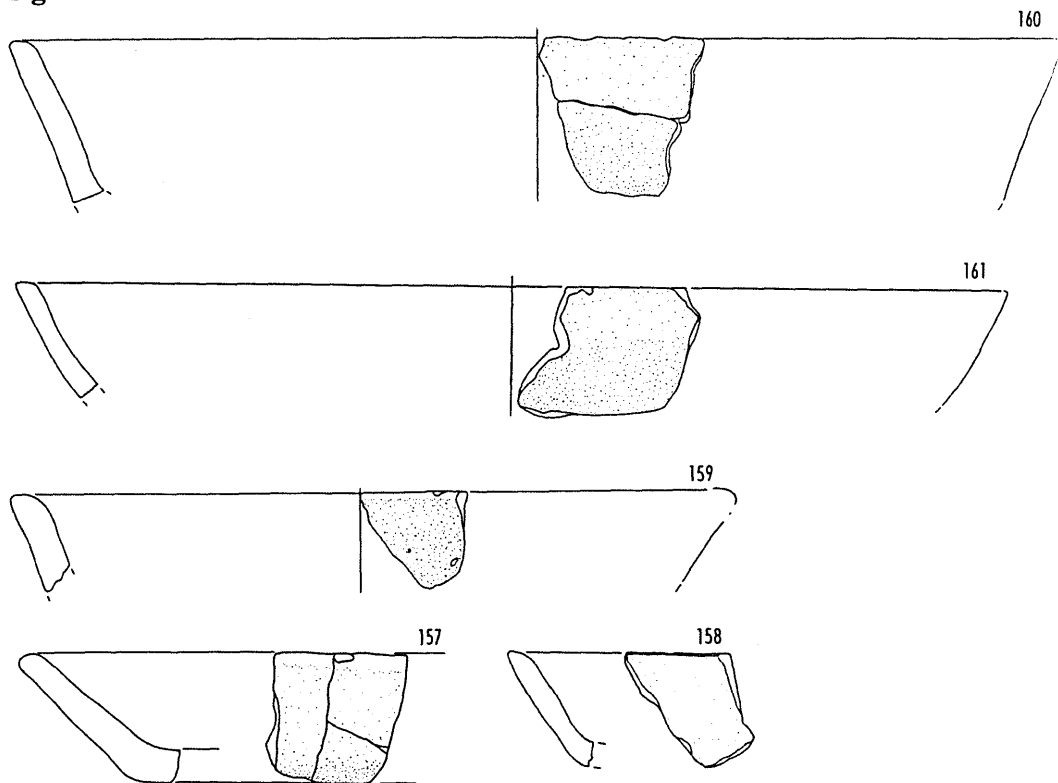

1 h

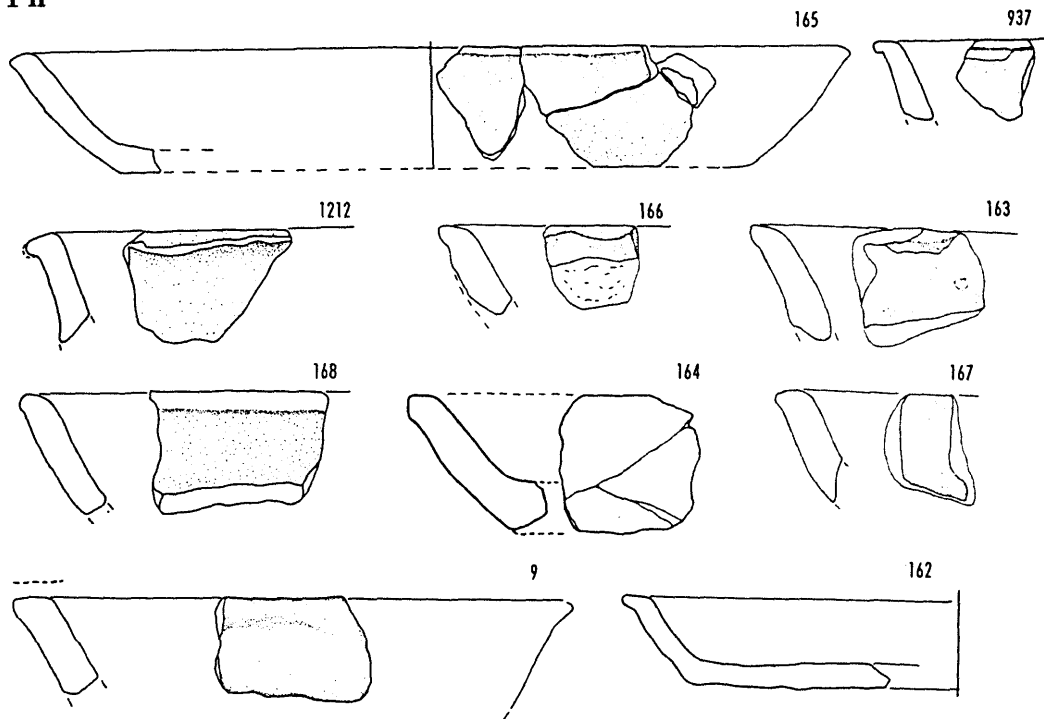

1 i I

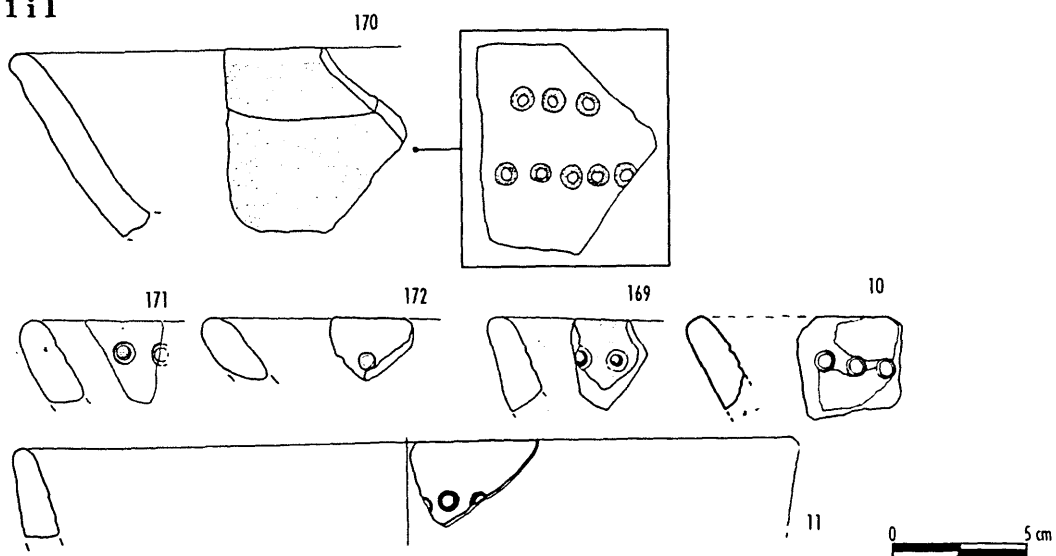

1 i II

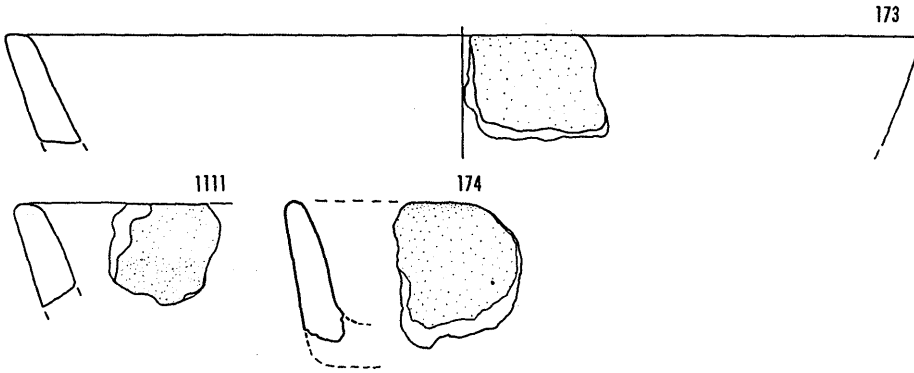

1 II

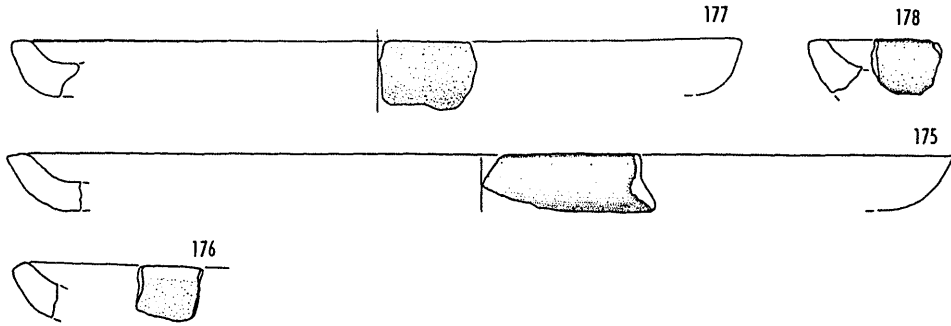

1 II

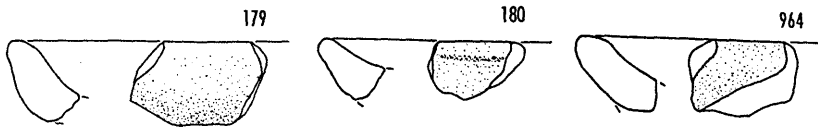

1 m I

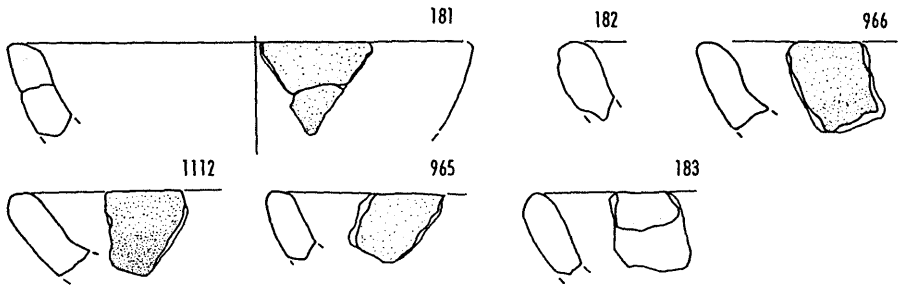

1 m II

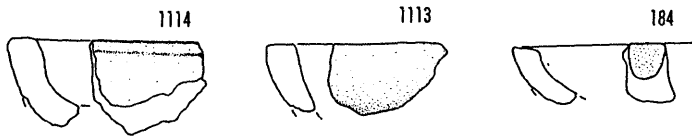

1

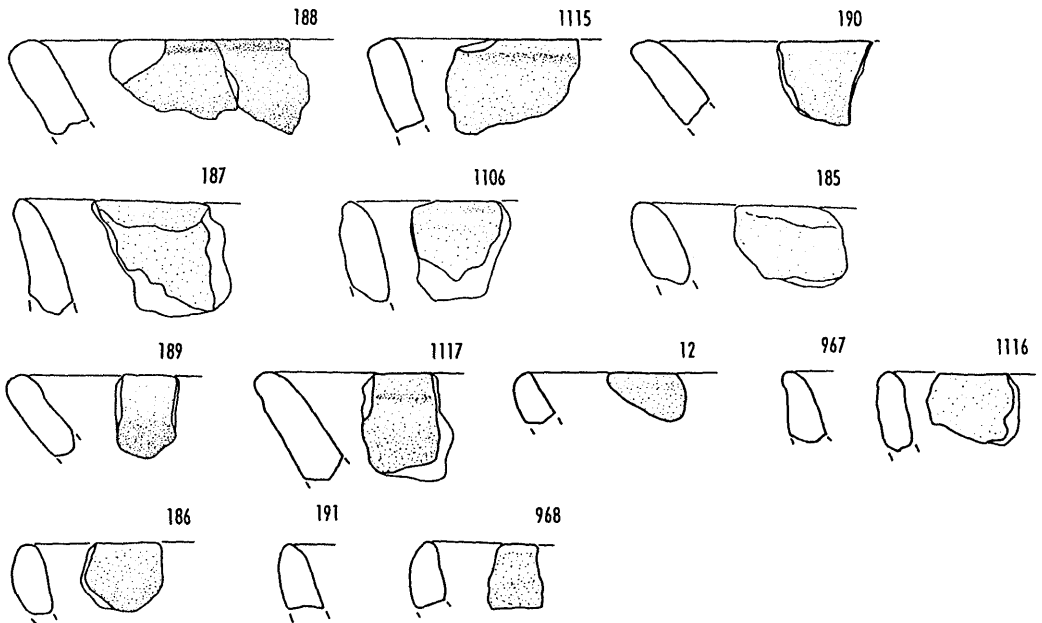

2 a

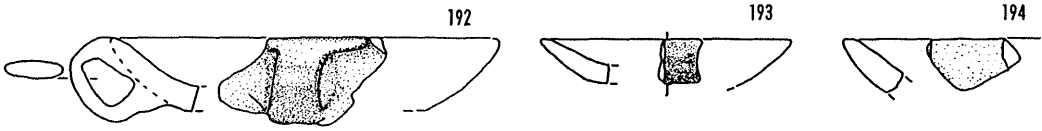

2 b I

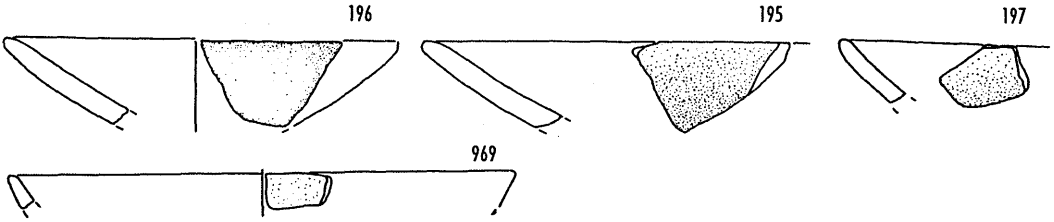

2 b II



2 c



2 d

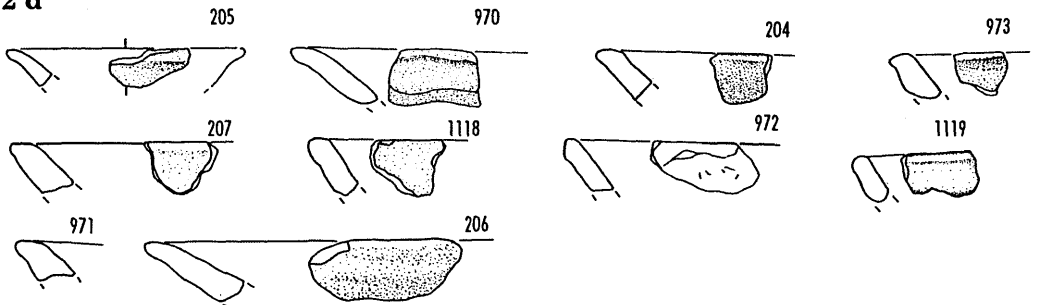

2 e I

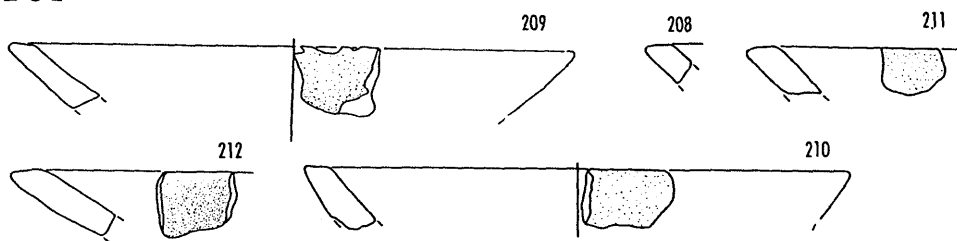

2 e II



2 f I

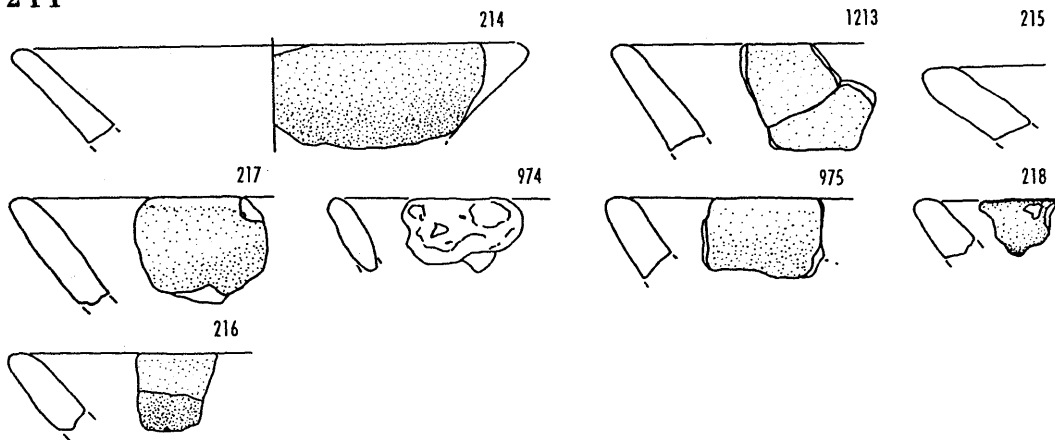

2 f II

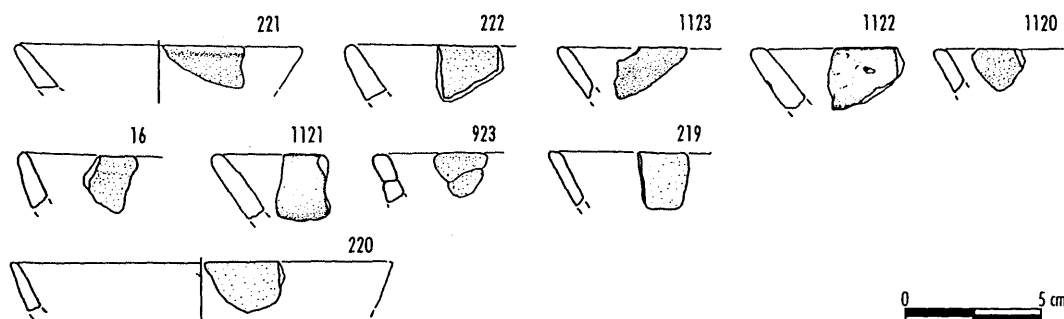

2 g

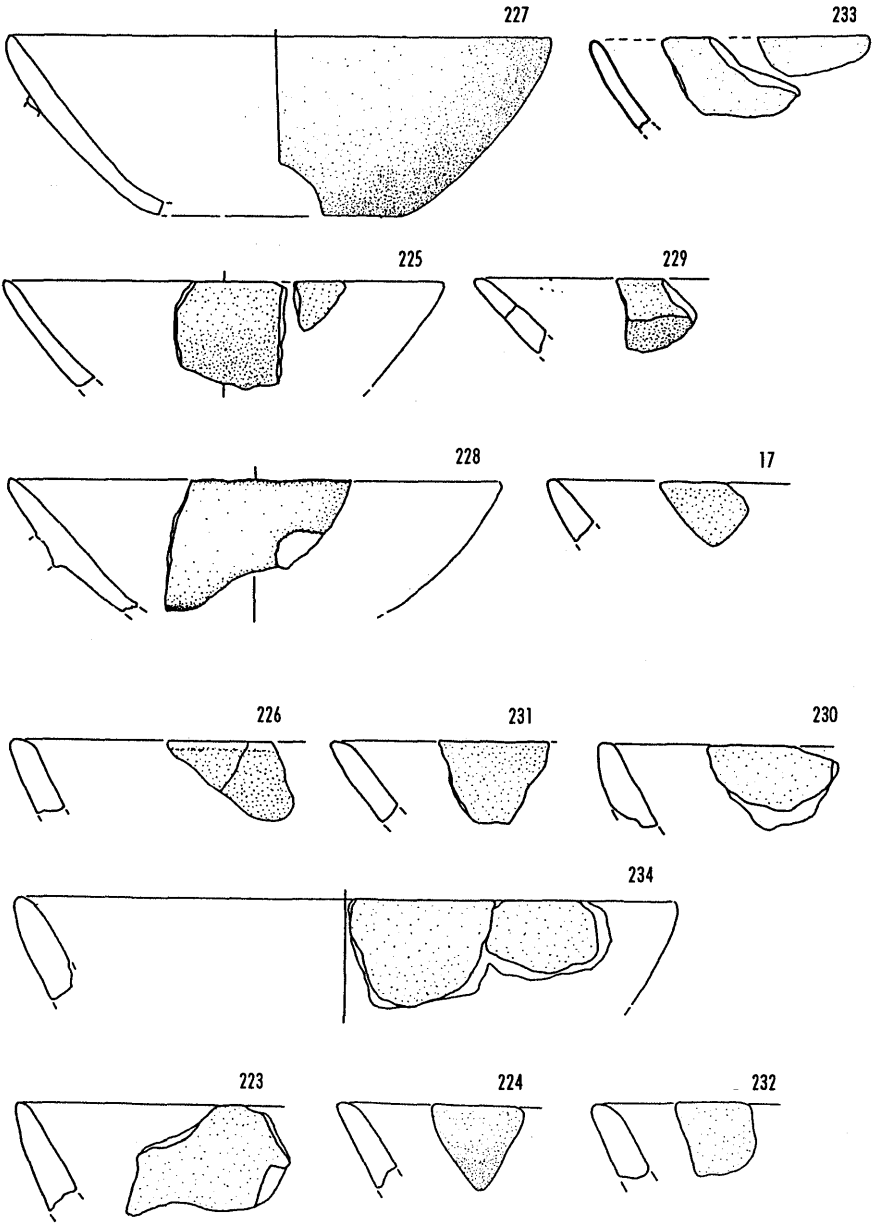

2 h

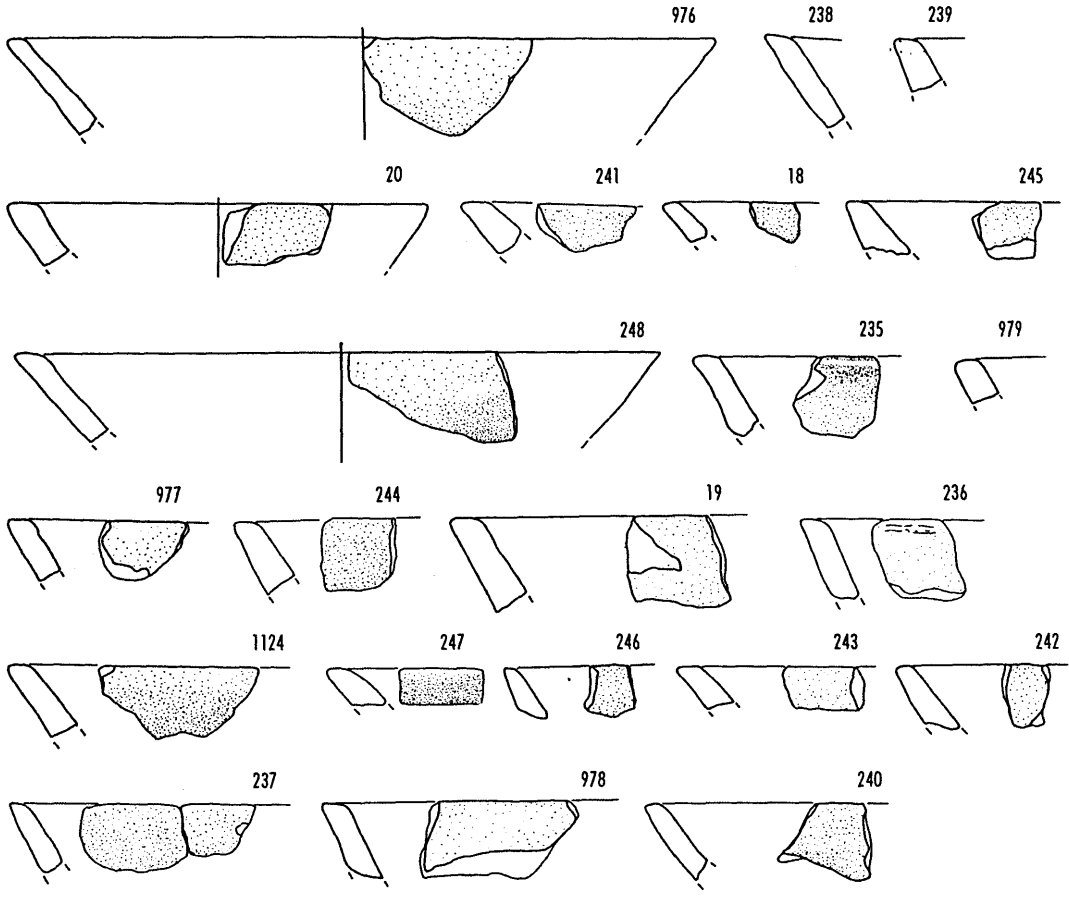

2 i

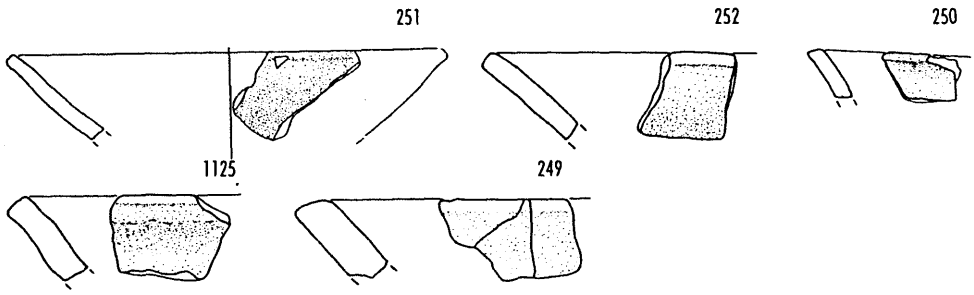

21 I

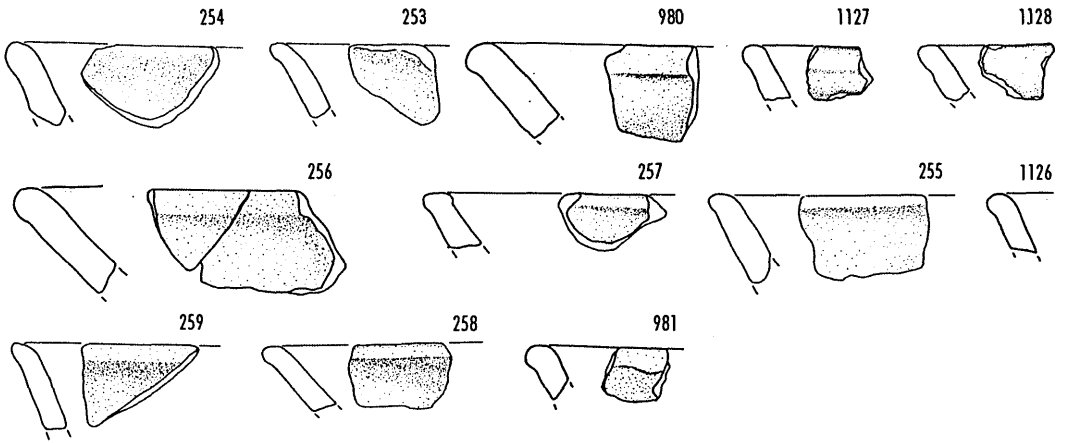

21 II

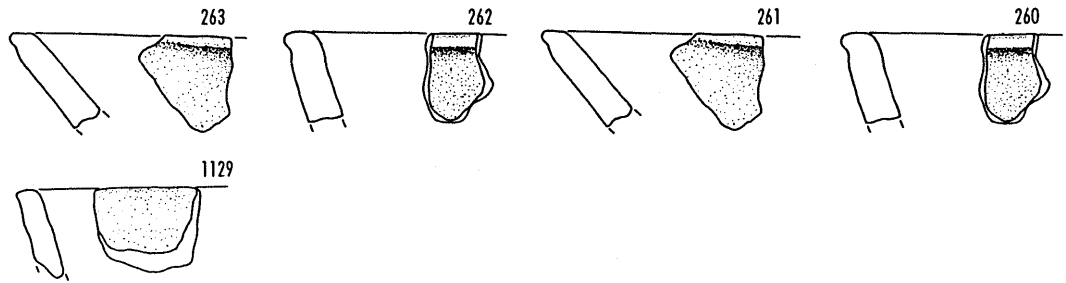

21 III

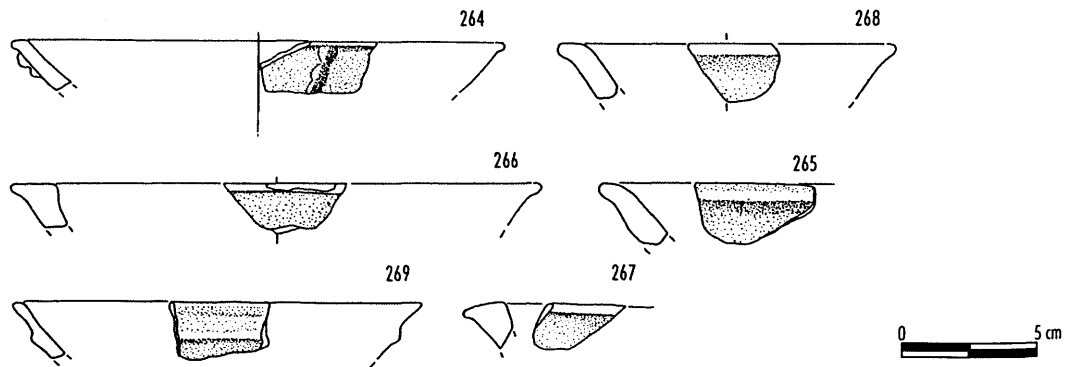

2 m I

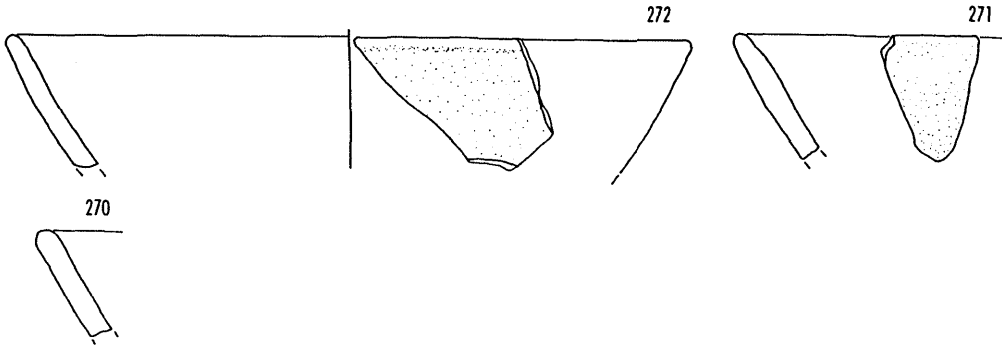

2 m II

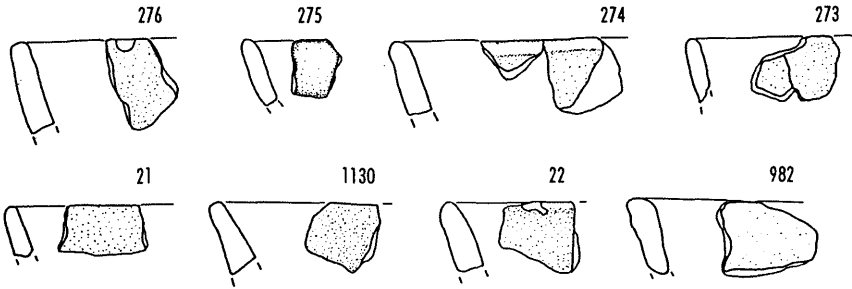

2 n

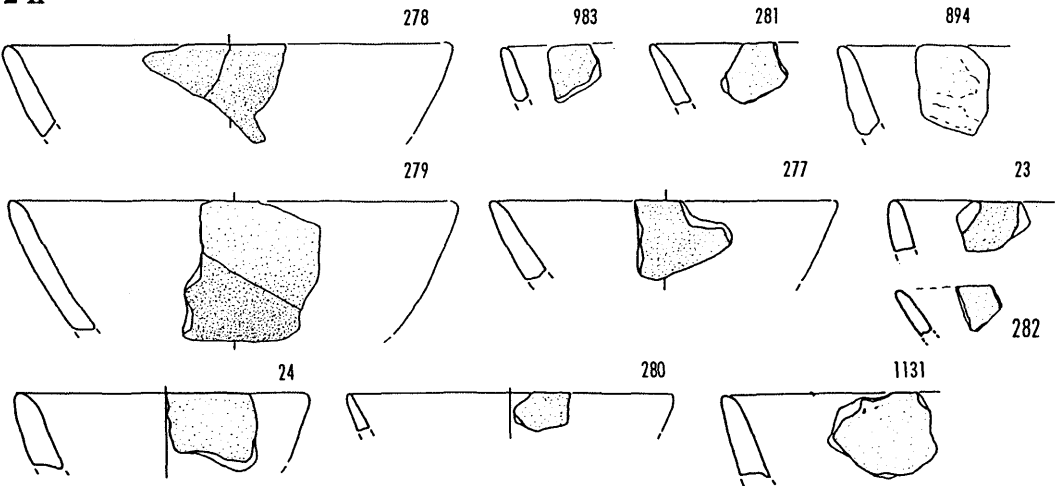

2 o I

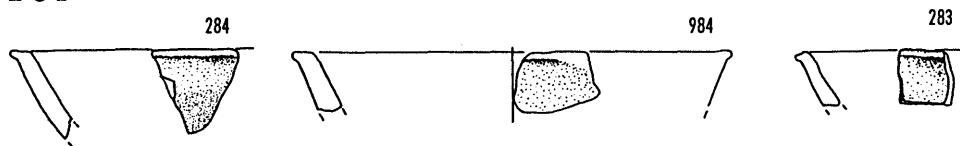

2 o II

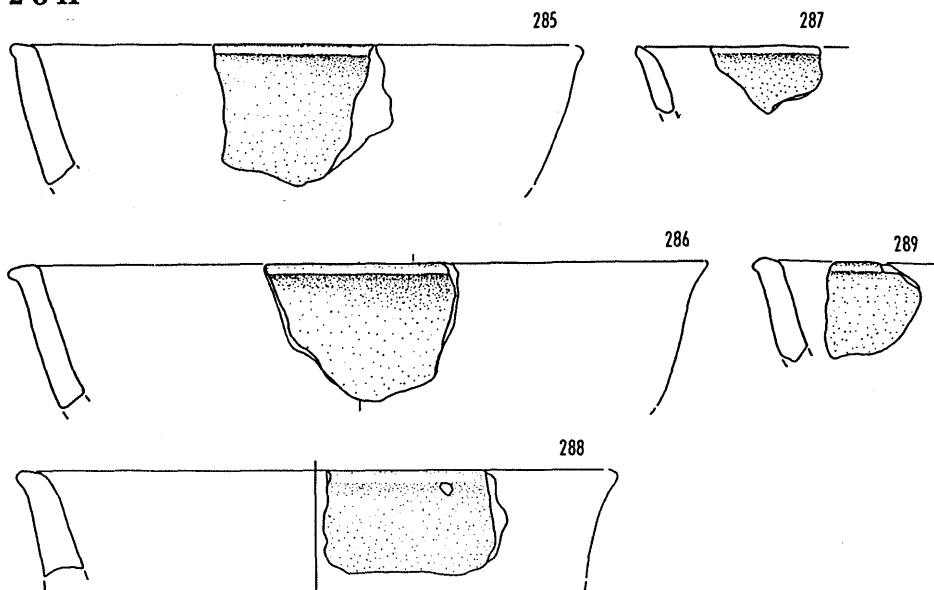

2 p

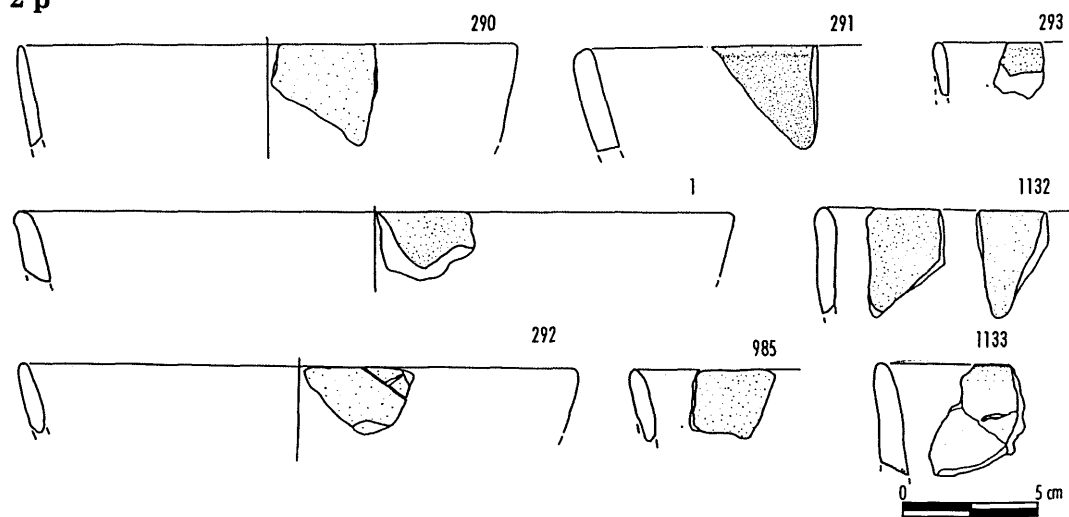

2 q

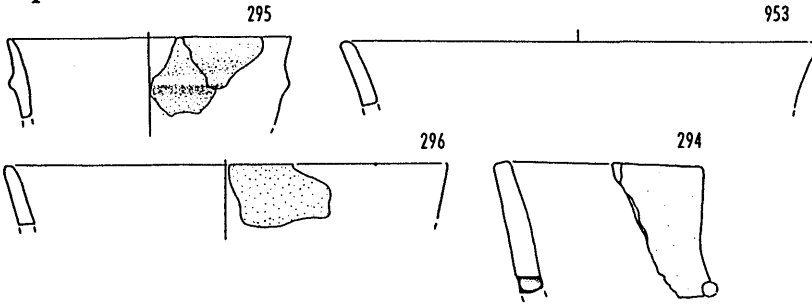

3 a

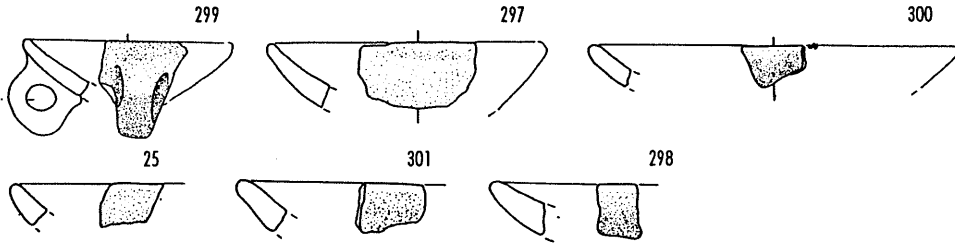

3 b

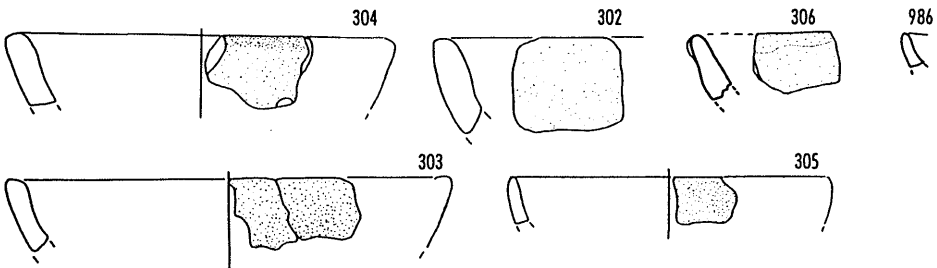

3 c

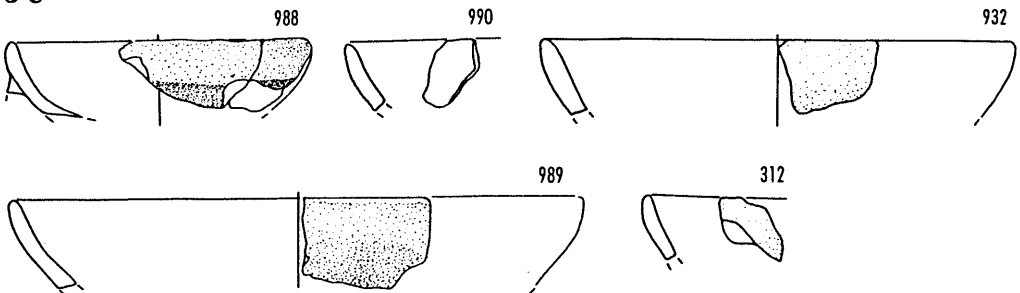

3 b - 3 c

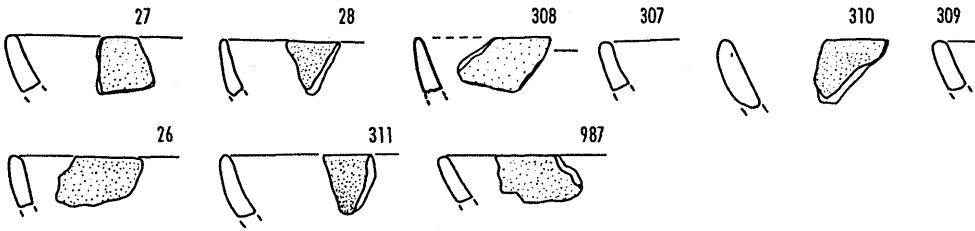

3 d

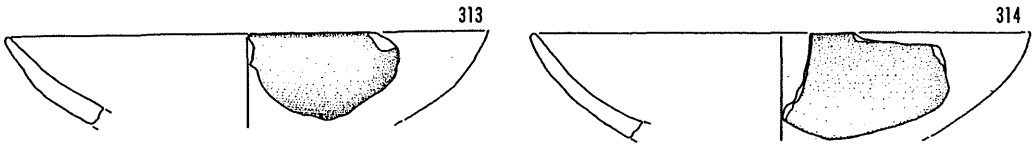

3 e

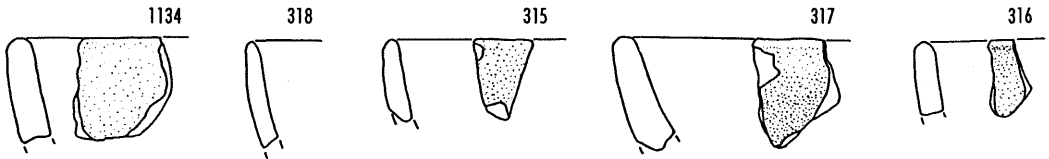

3 f

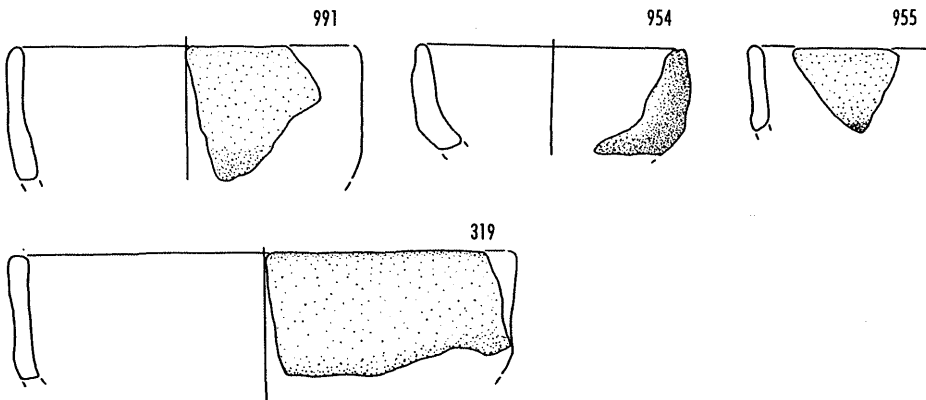

3 g I

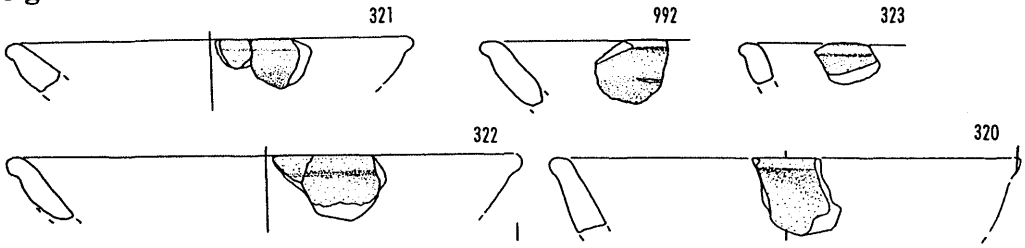

3 g II

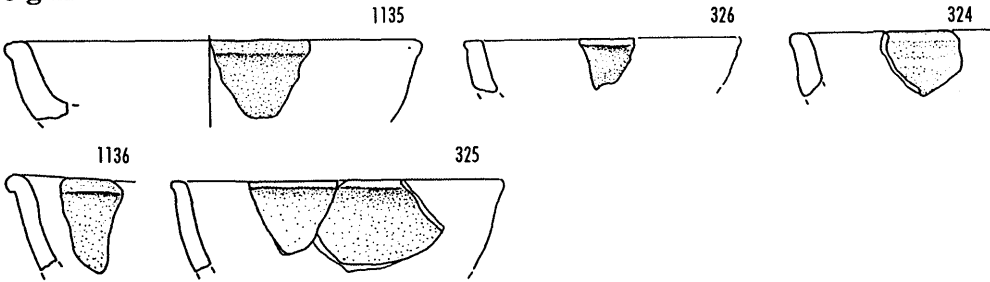

3 g III

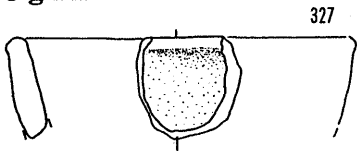

3 h

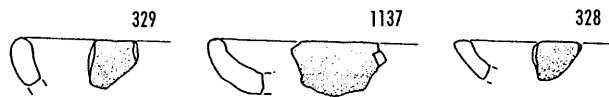

3 i

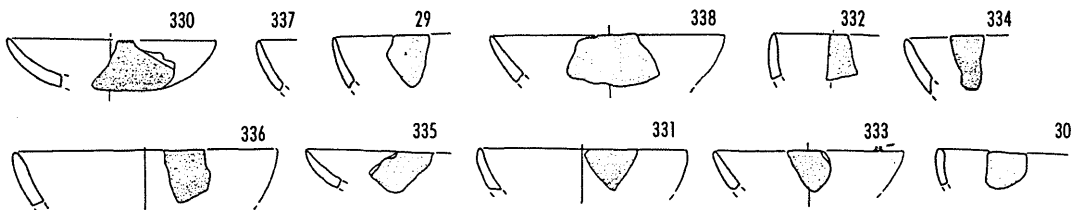

31 I

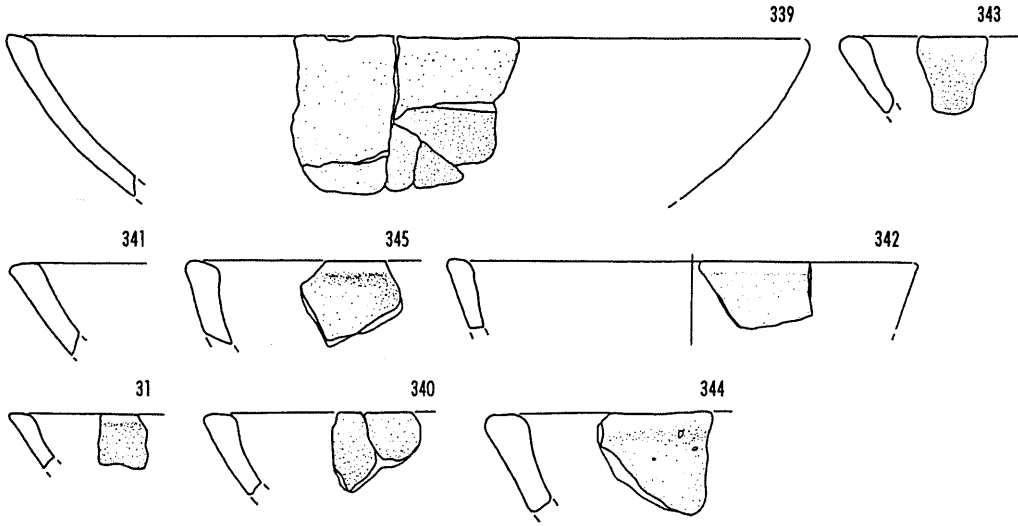

31 II

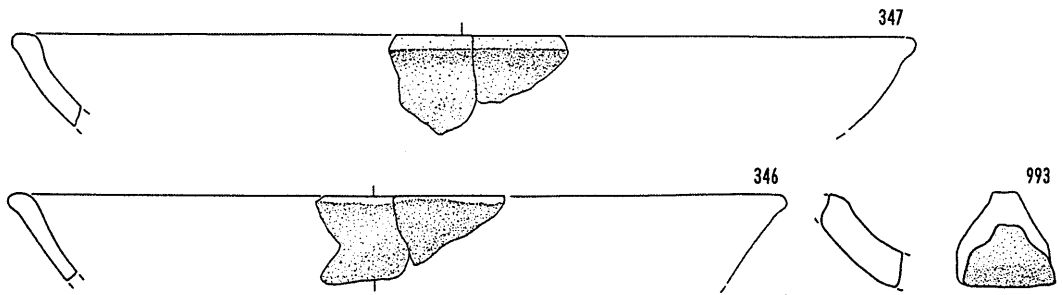

3 m

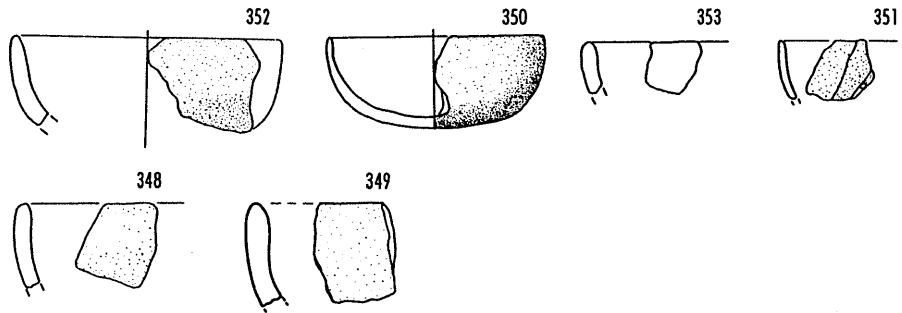

4 a

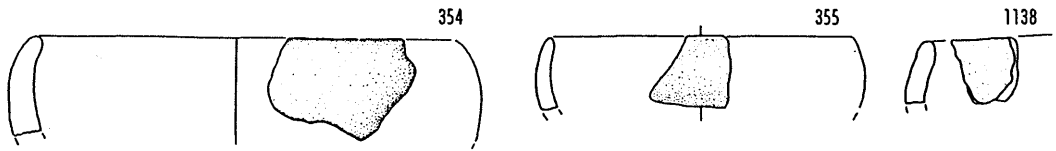

4 b

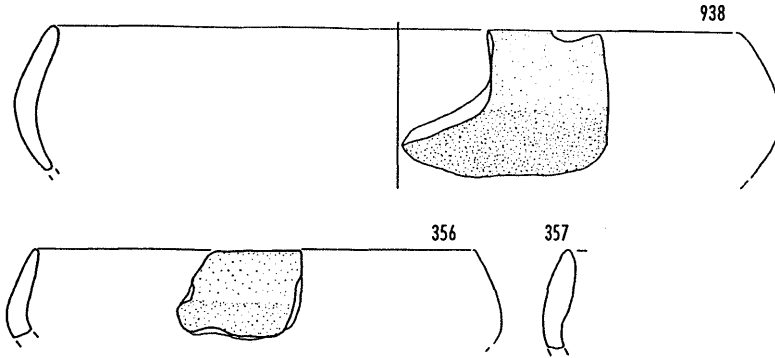

4 c I

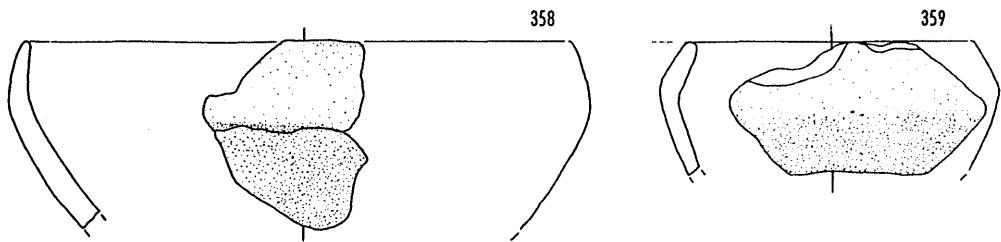

4 c II

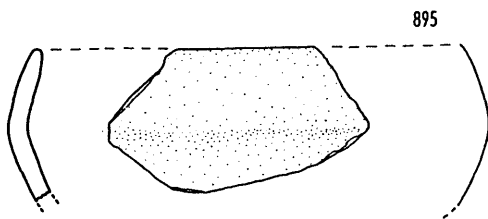

5 a

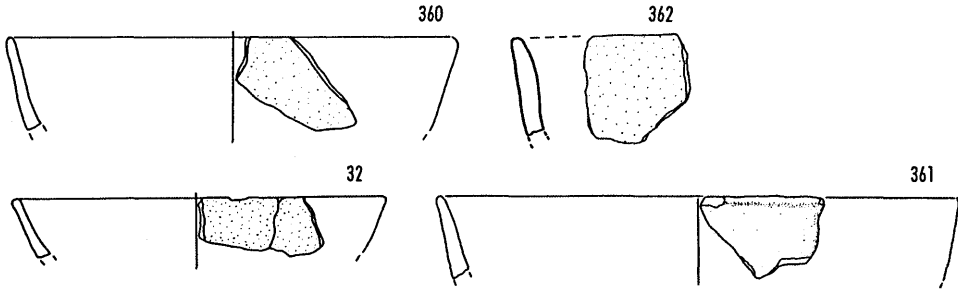

5 b

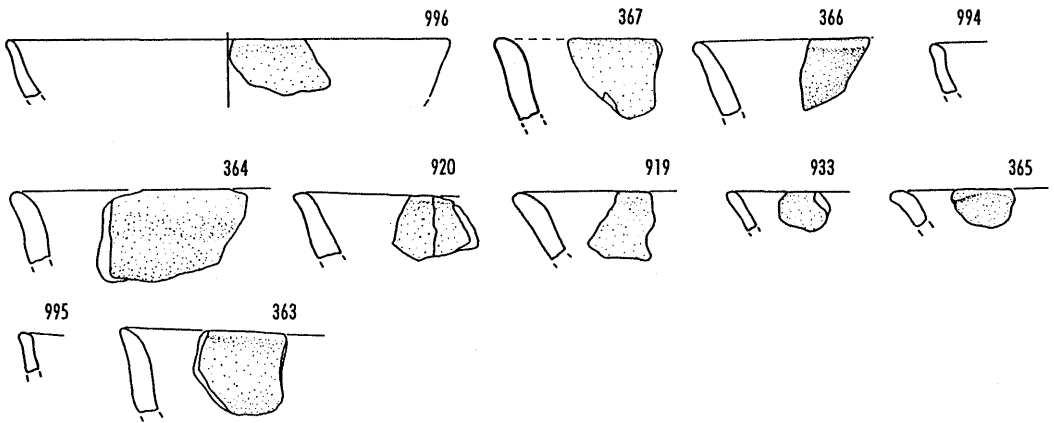

5 c I

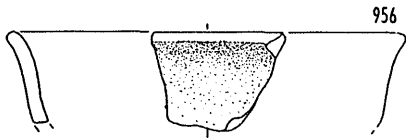

5 c II

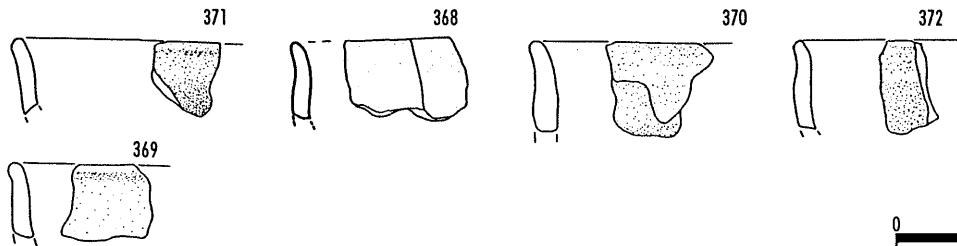

5 d

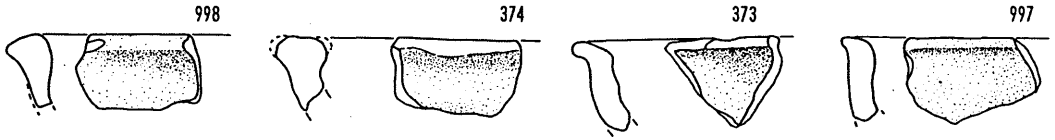

5 e

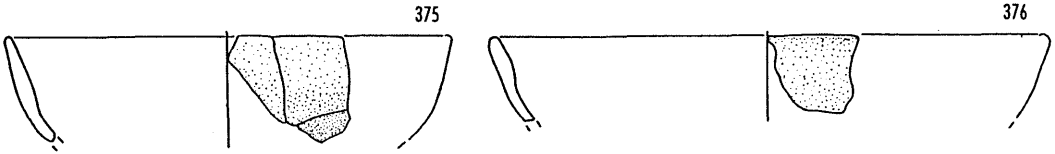

6 a

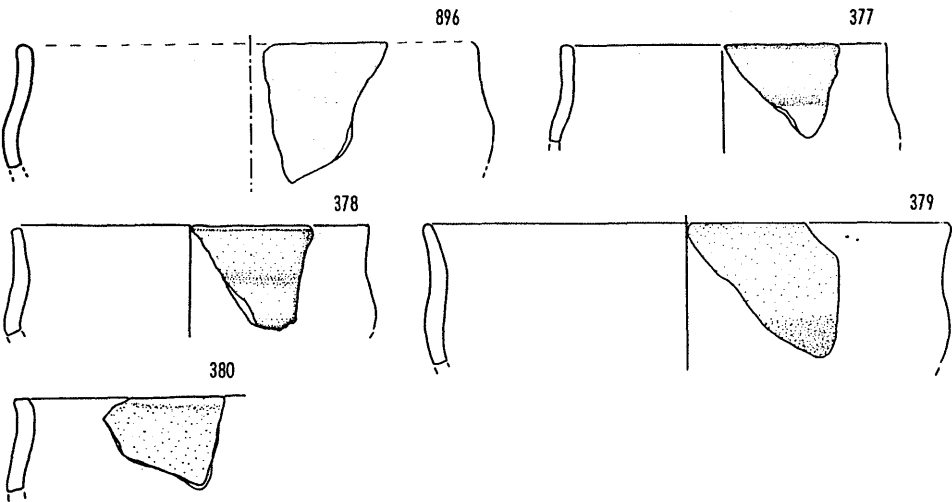

6 b

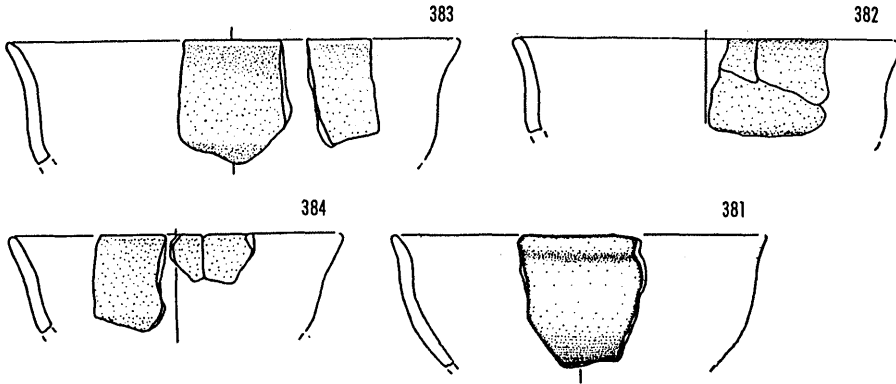

6 c

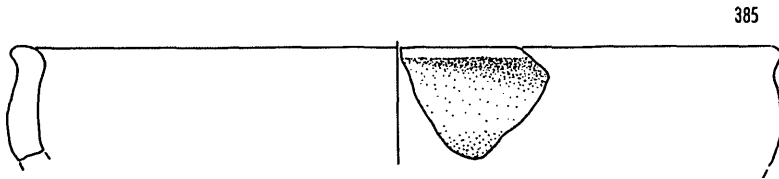

7 a

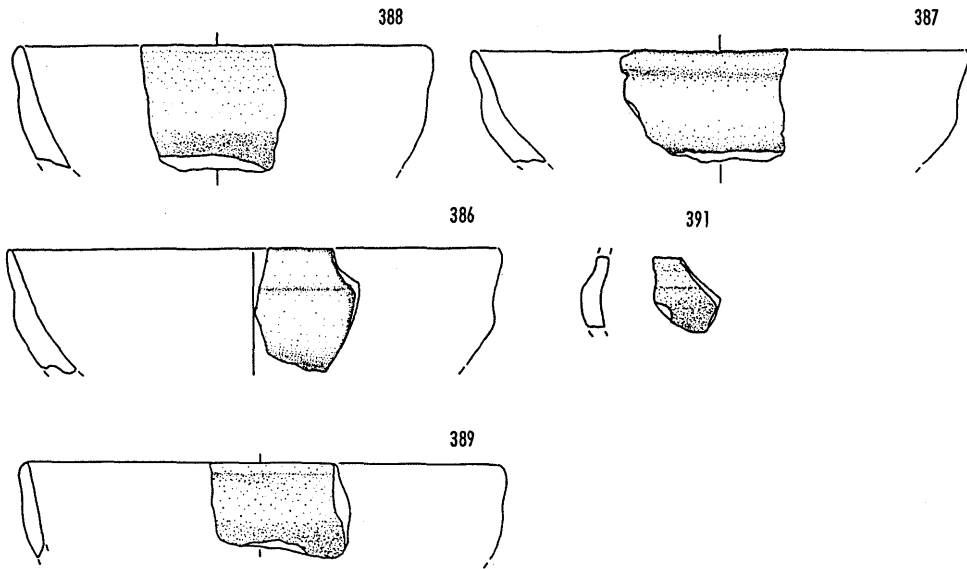

7 b I

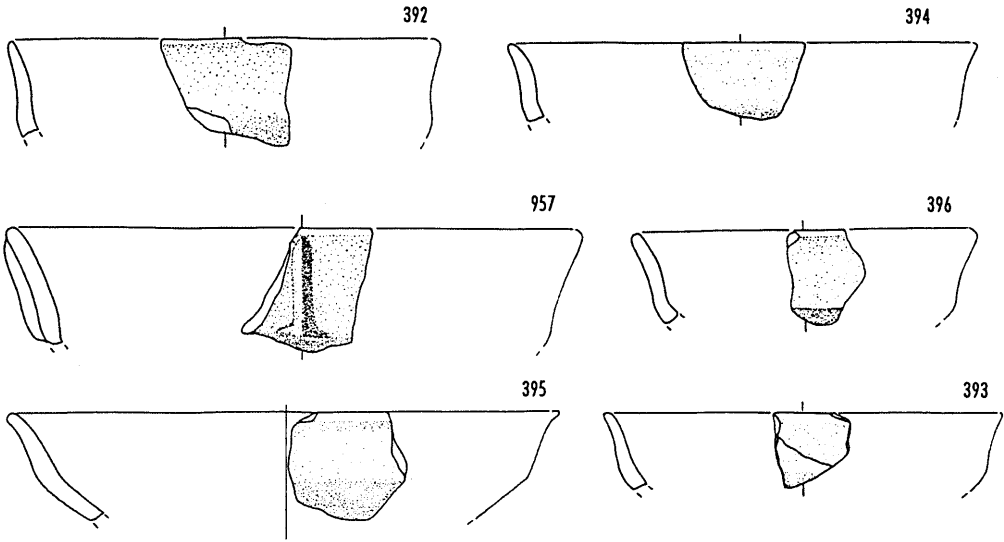

7 b II

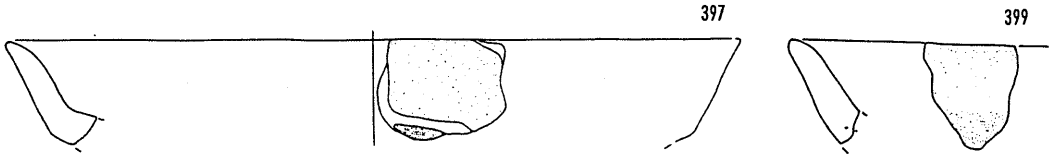

7 b III

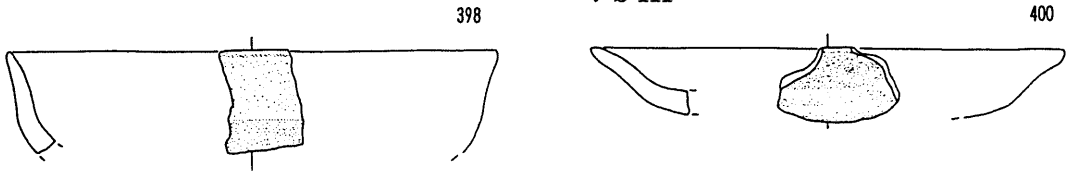

7 c

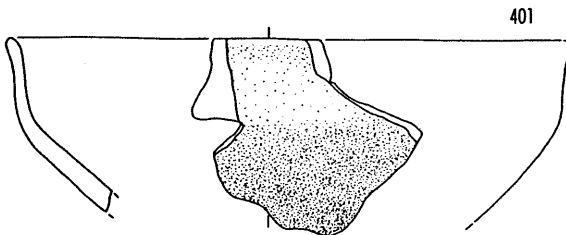

7 d

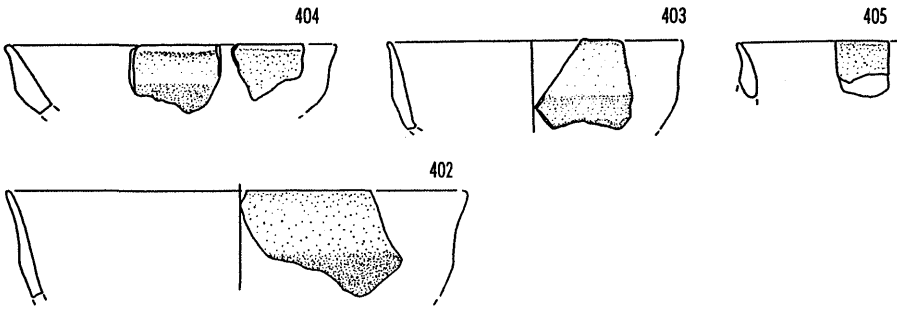

7 e

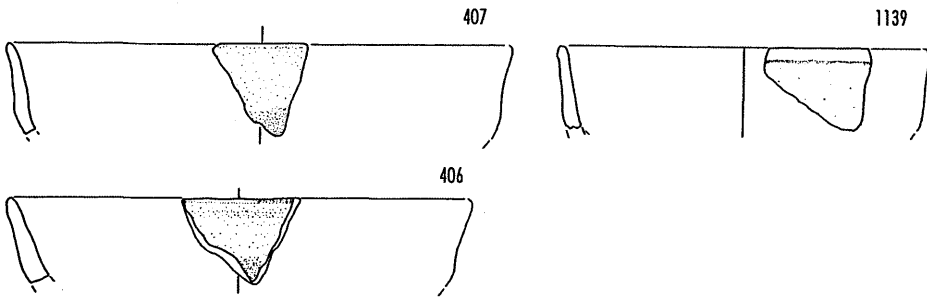

7 f I

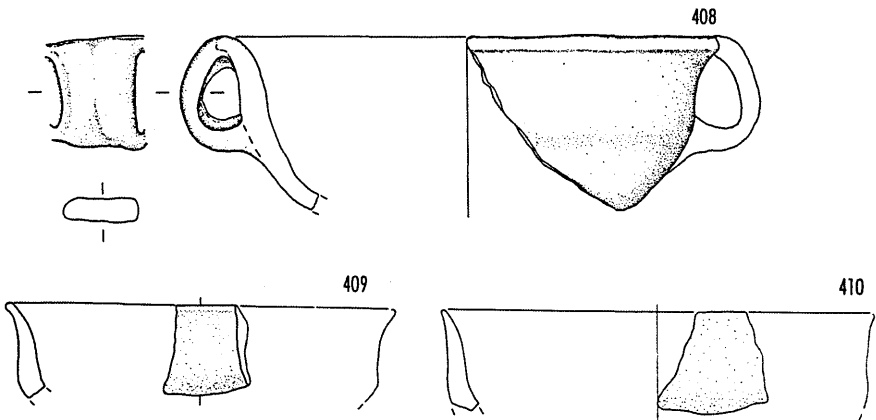

7 f II

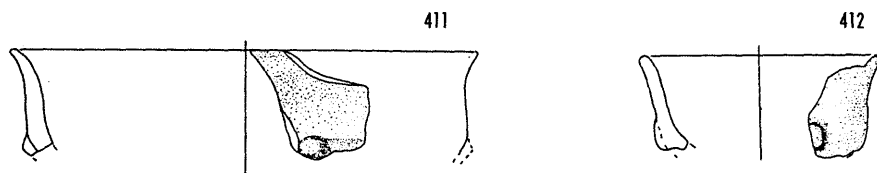

7 g

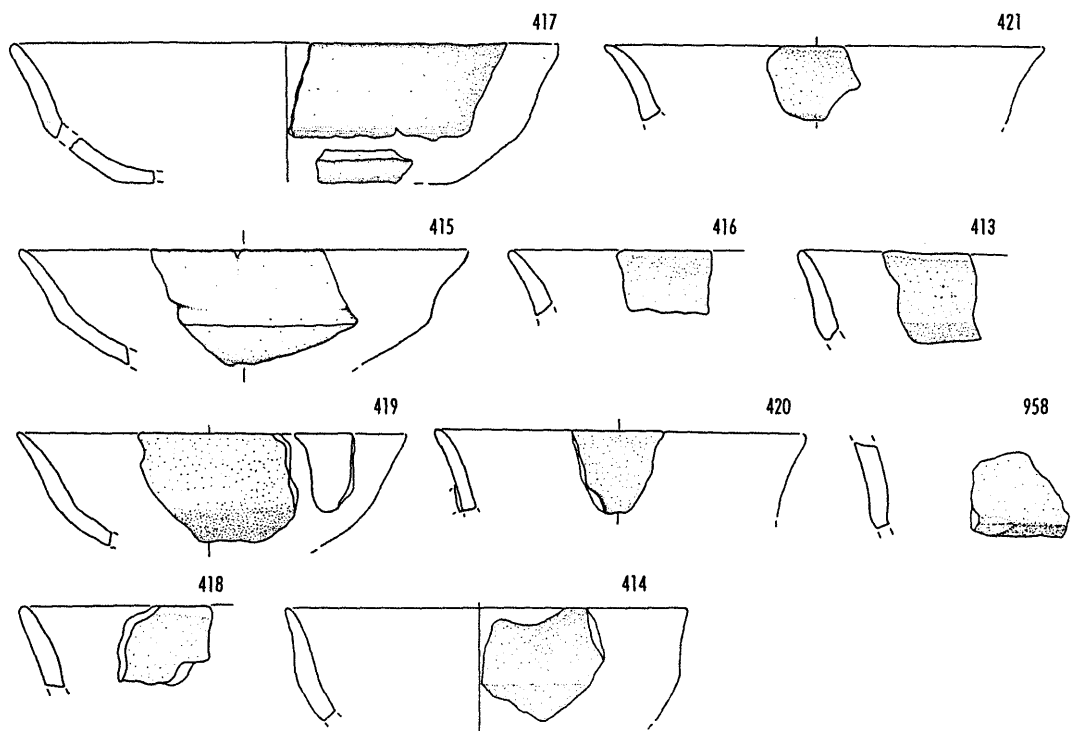

7 h

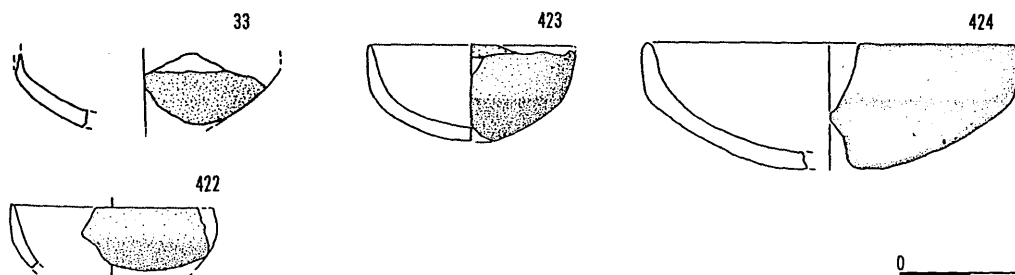

7 i

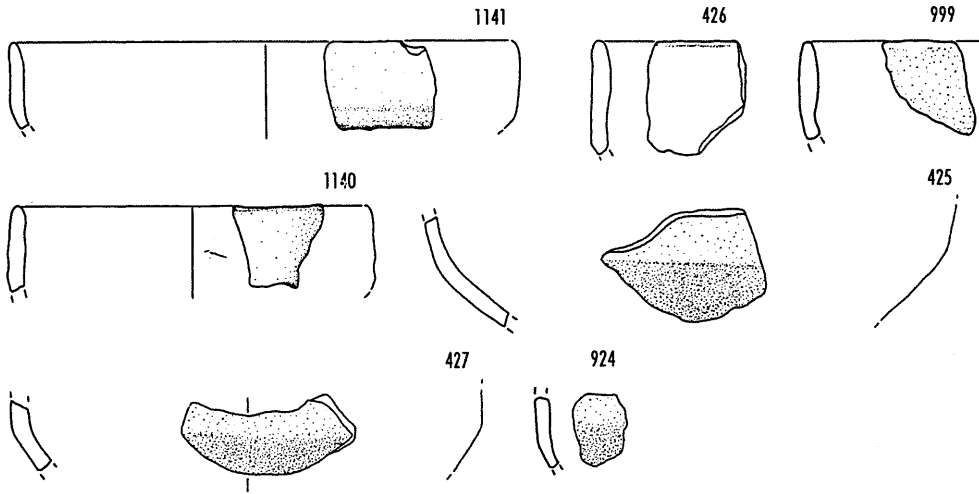

7 l

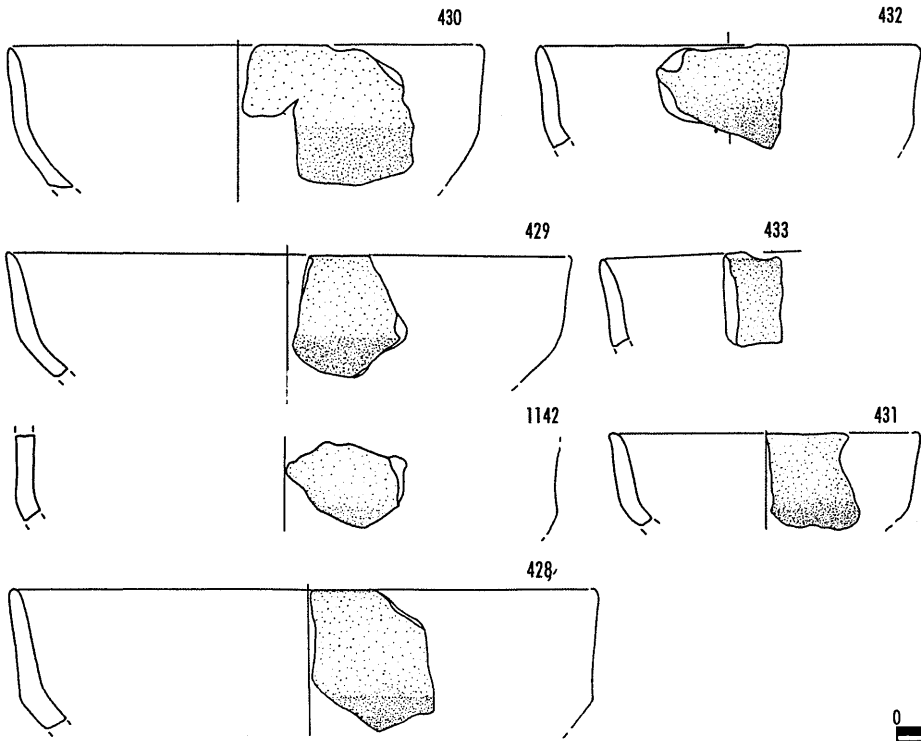

7 m

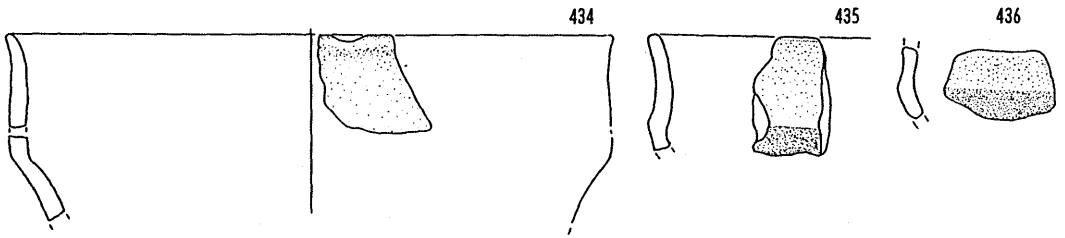

7 n

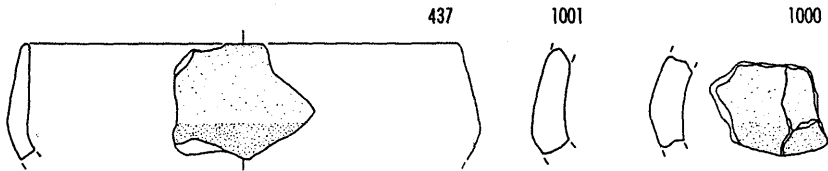
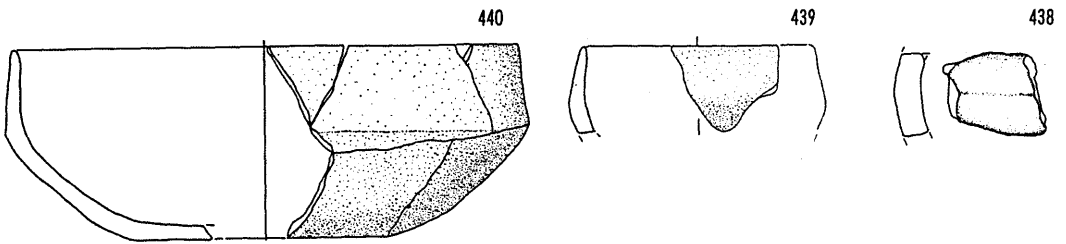

7 o

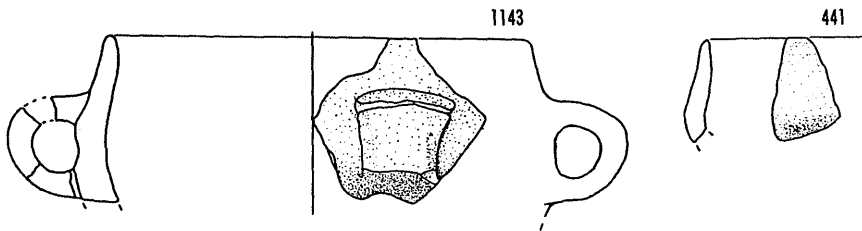

7 p

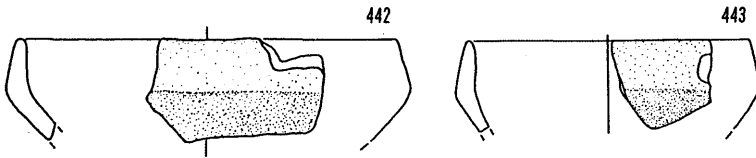

7 q

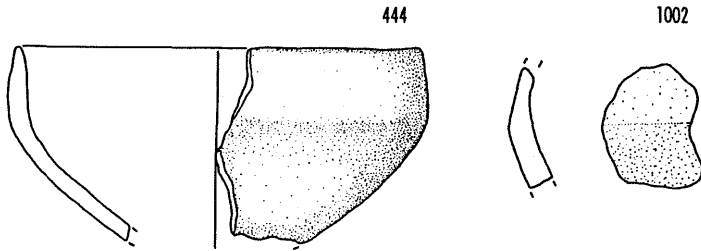

7 r

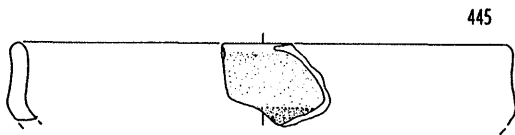

7 s

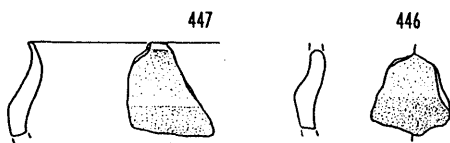

7 t

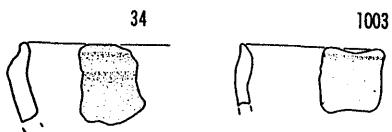

8 a

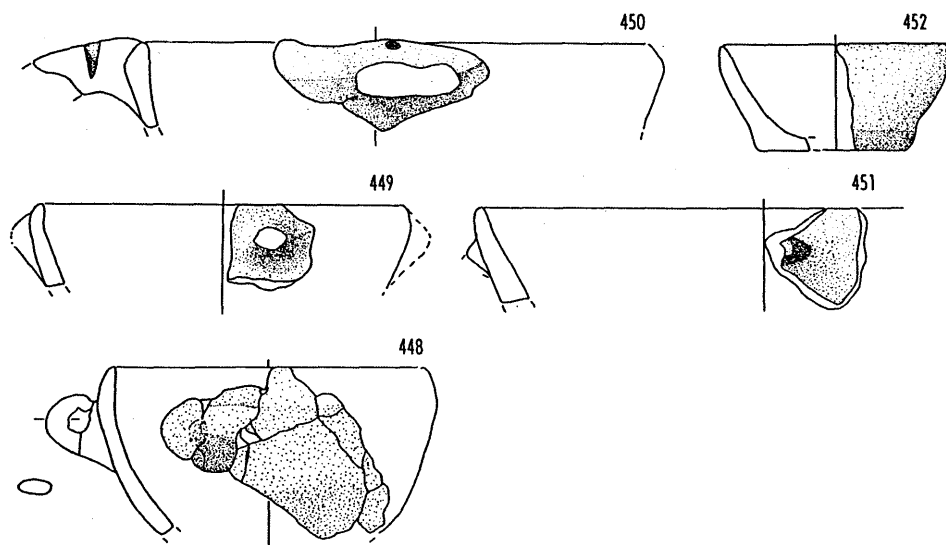

8 b

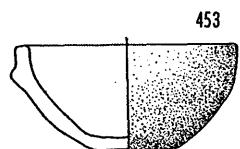

9 a

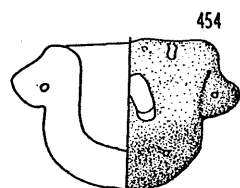

9 b

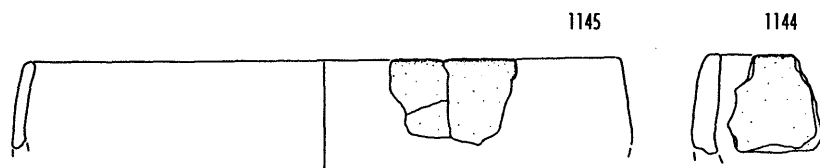

9 c

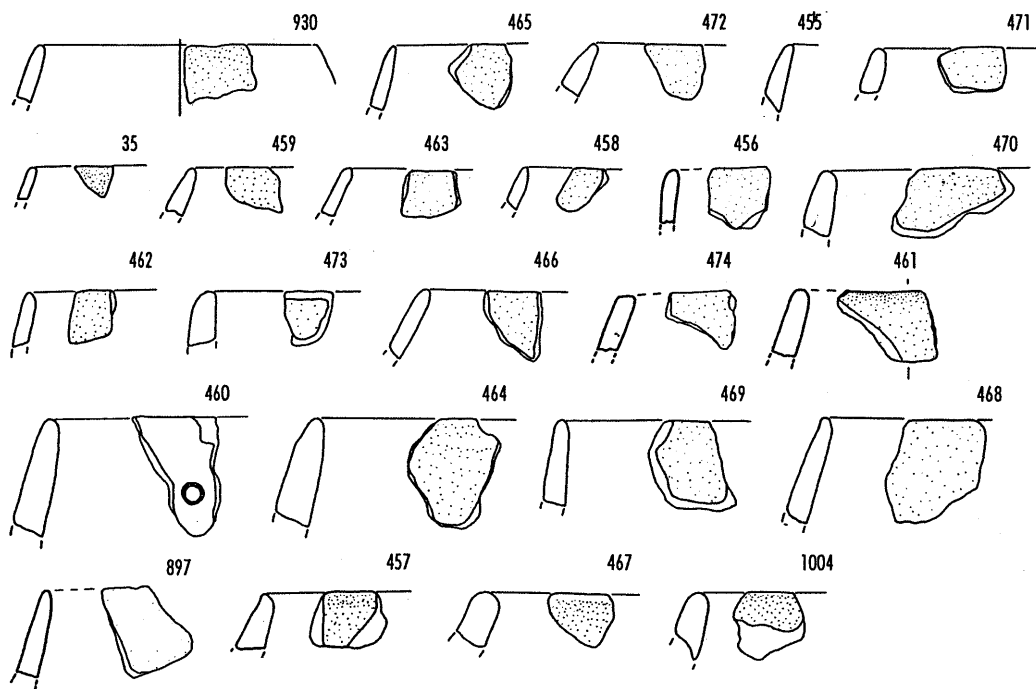

9 d

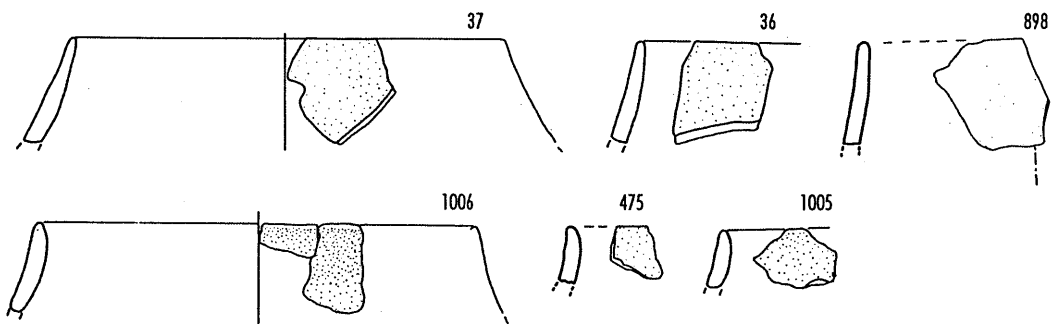

9 e I

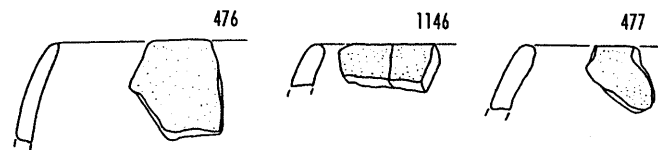

9 e II

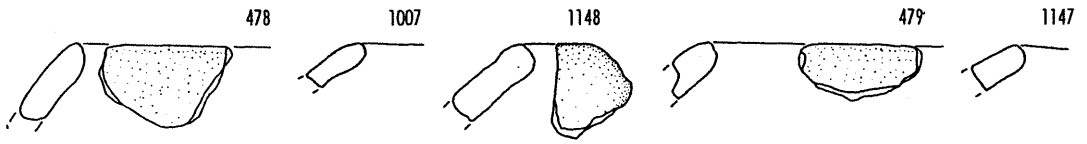

9 f I

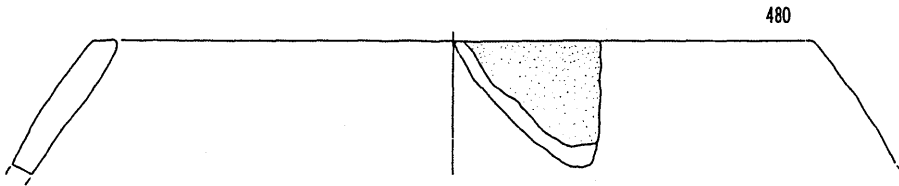

9 f II

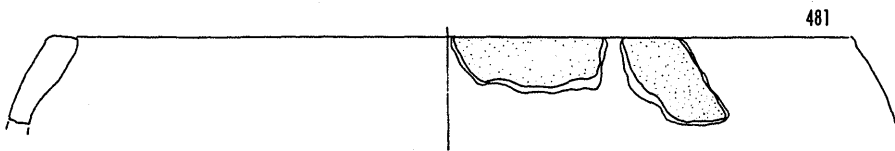

9 g I

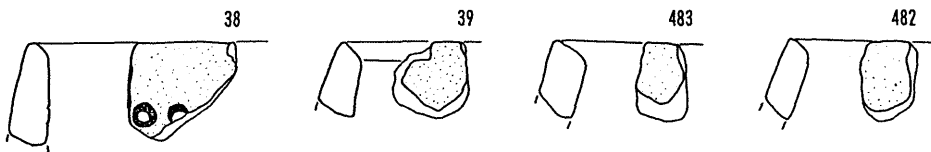

9 g II

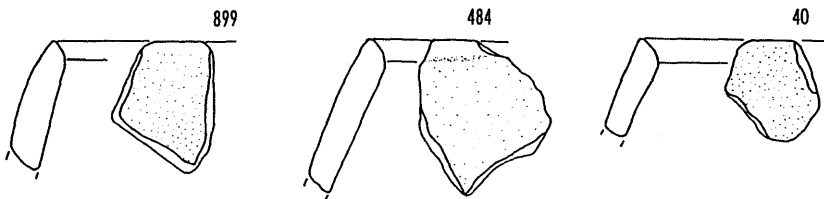

9 g III

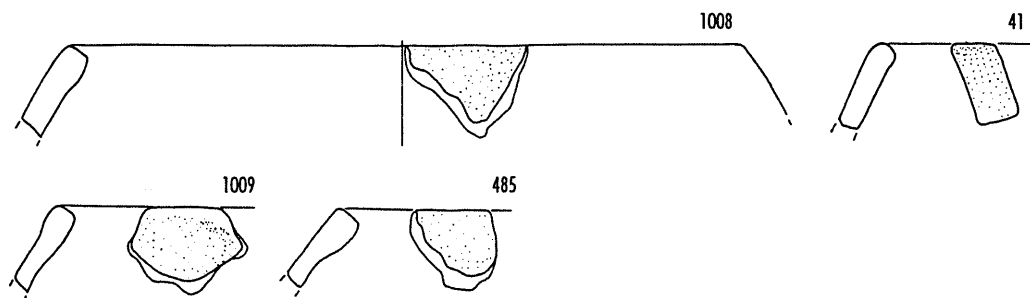

9 g IV

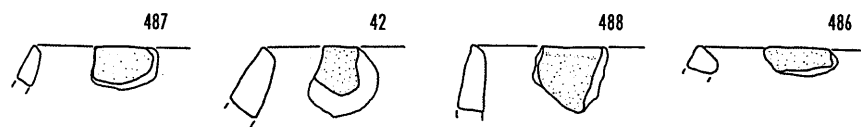

9 h

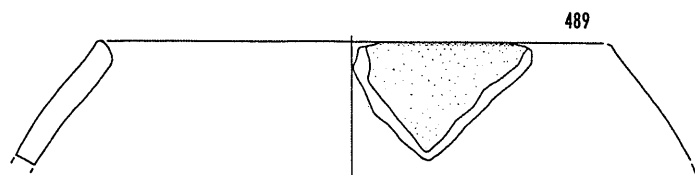

9 i

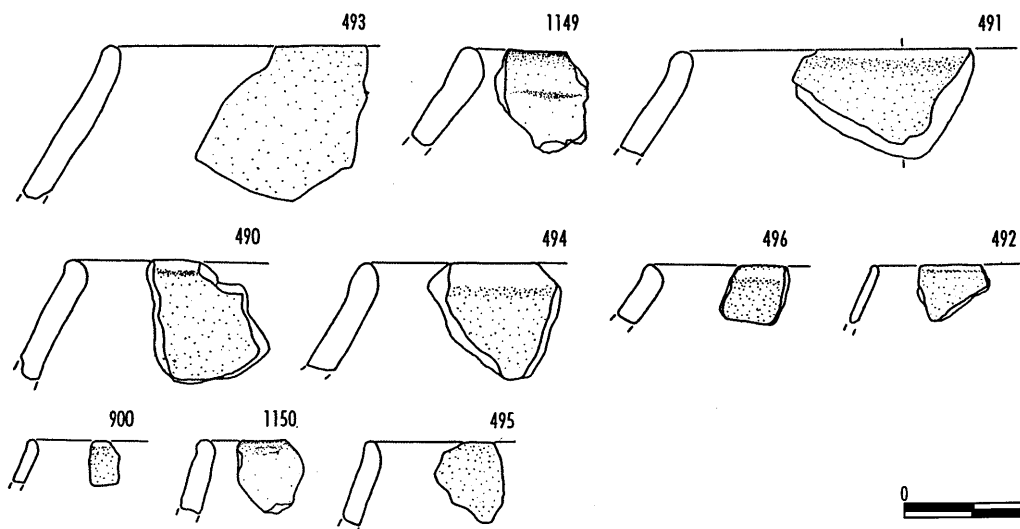

9 l

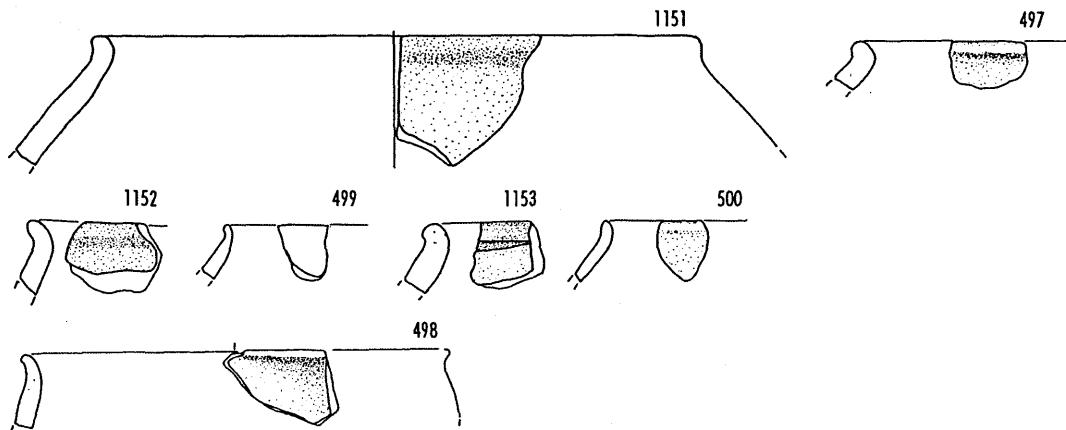

9 m

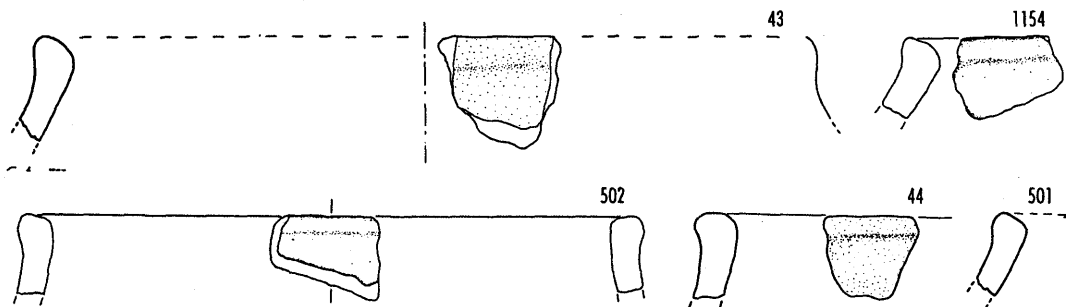

9 n

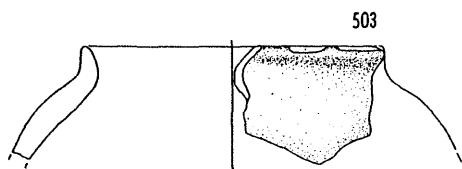

9 o

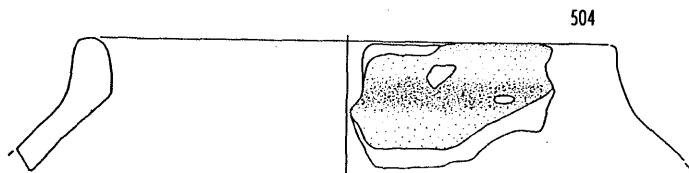

9 p I

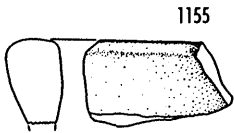

9 p II

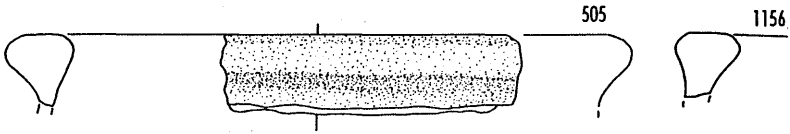

9 p III

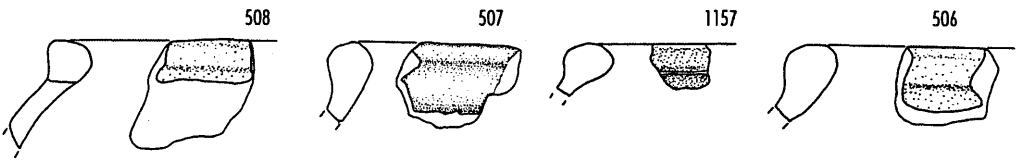

9 p IV

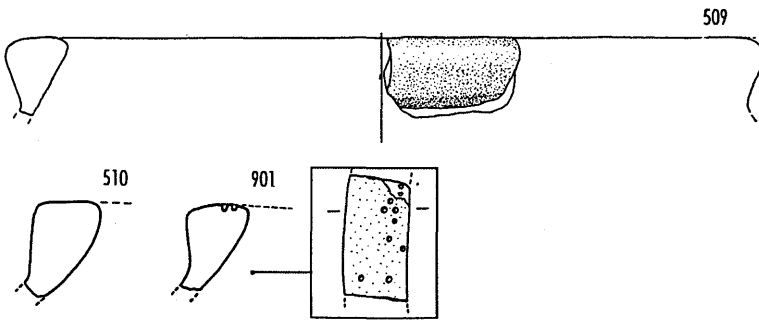

9 p V

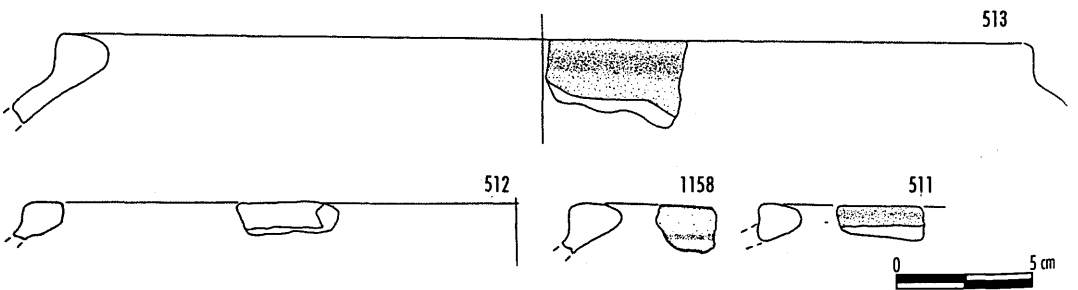

9 q

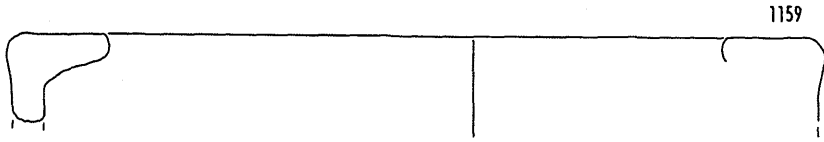

9 r I

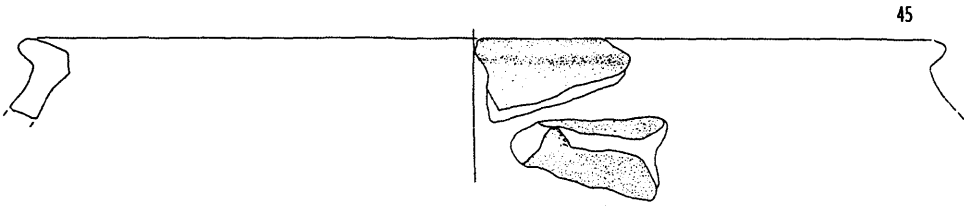

9 r II

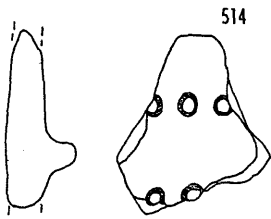

9 r III

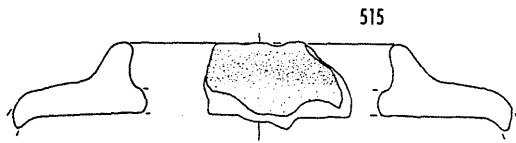

9 r IV



10 a I

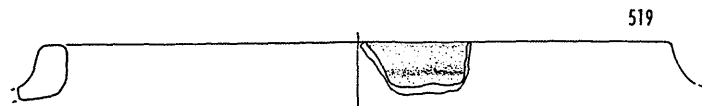

10 a II

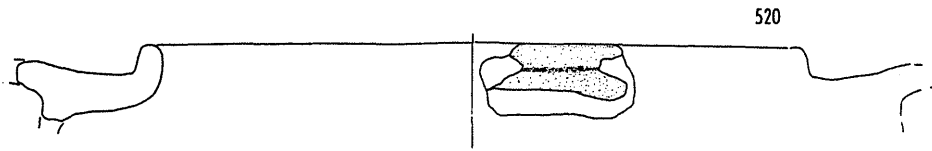

10 a III

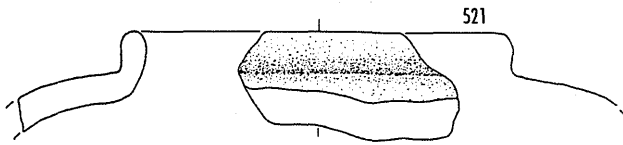

10 a IV

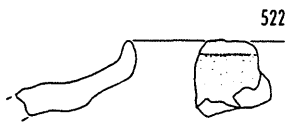

10 b

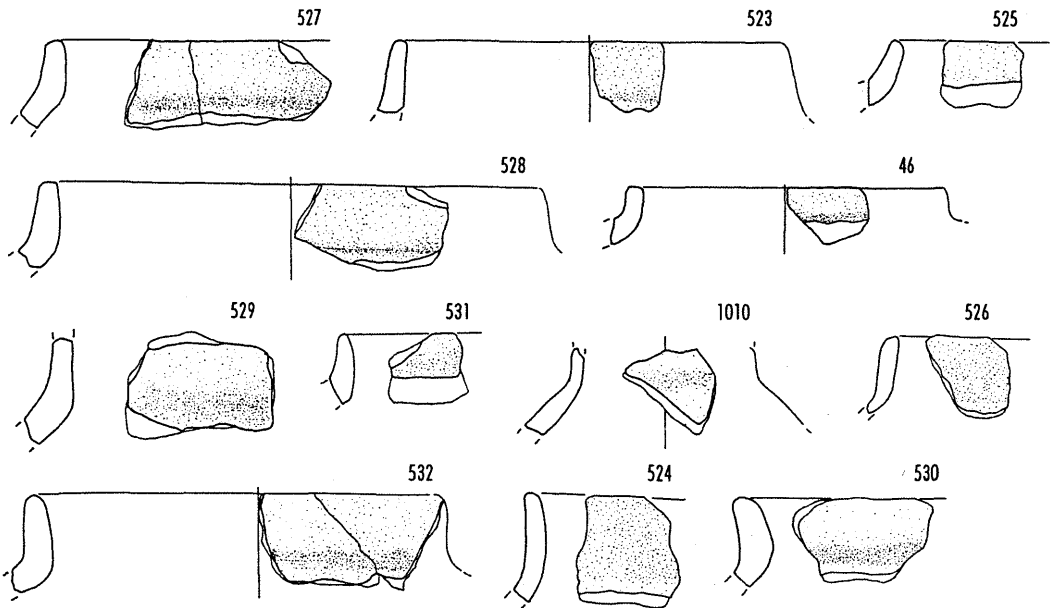

10 c

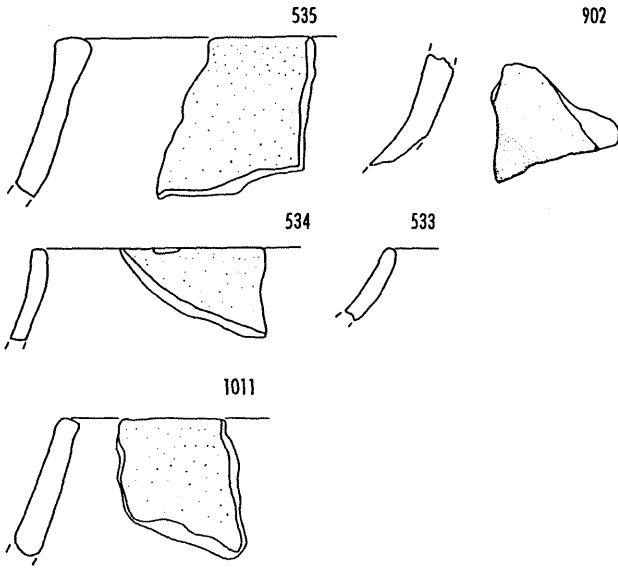

10 d

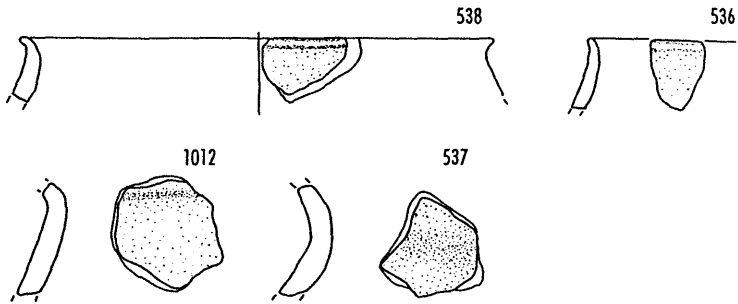

10 e

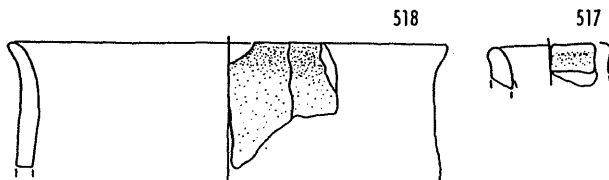

11 a

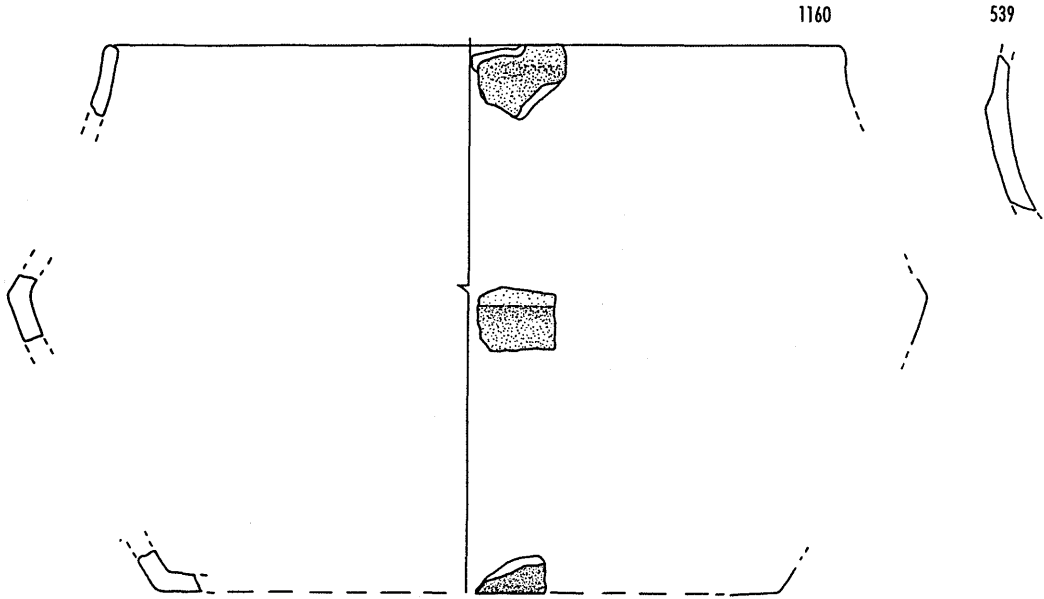

11 b

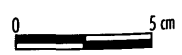
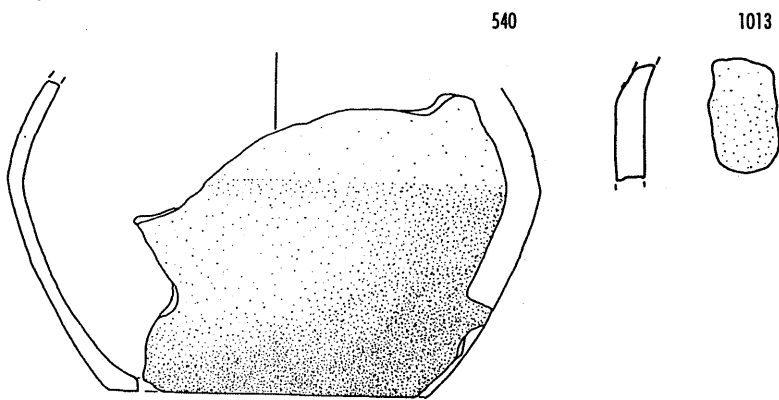

12 a

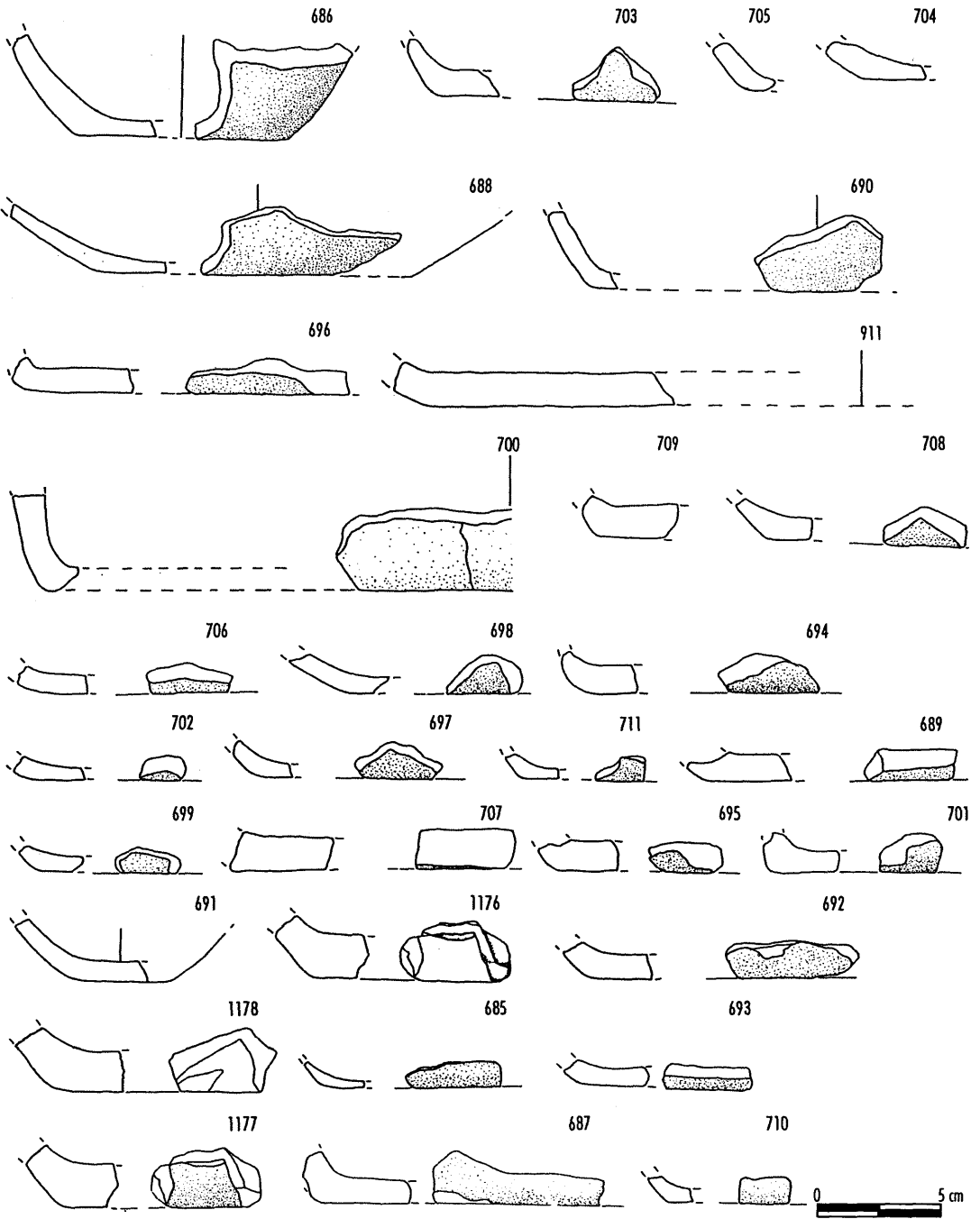

12 b

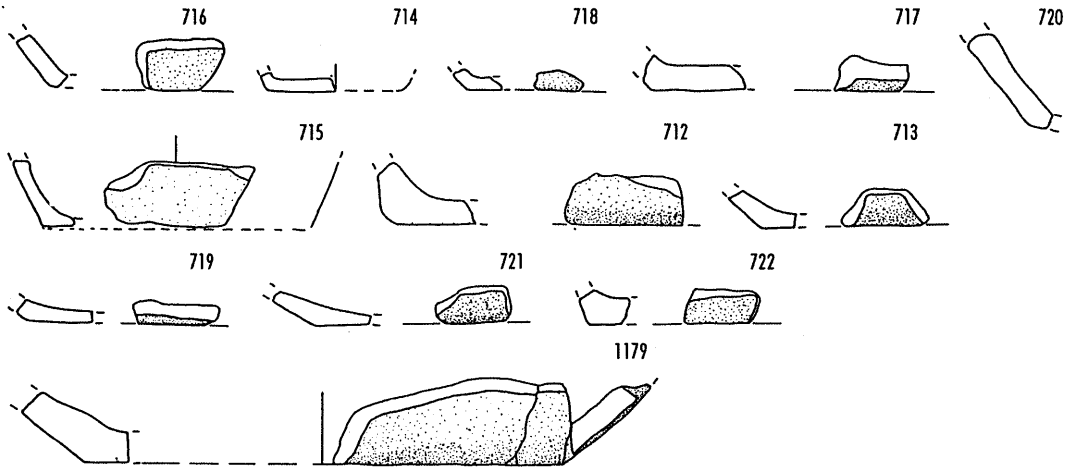

12 c

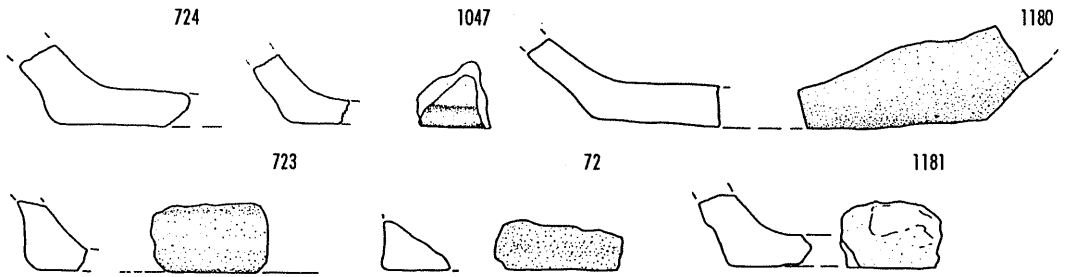

12 d

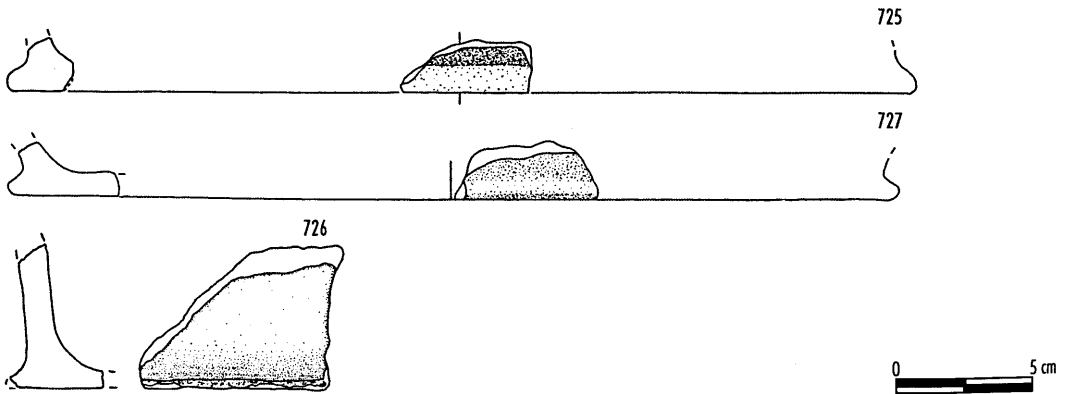

12 e

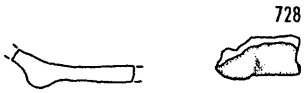

13 a

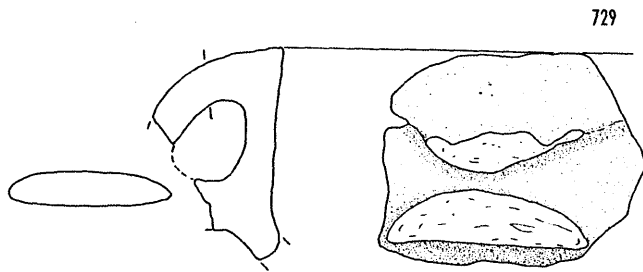
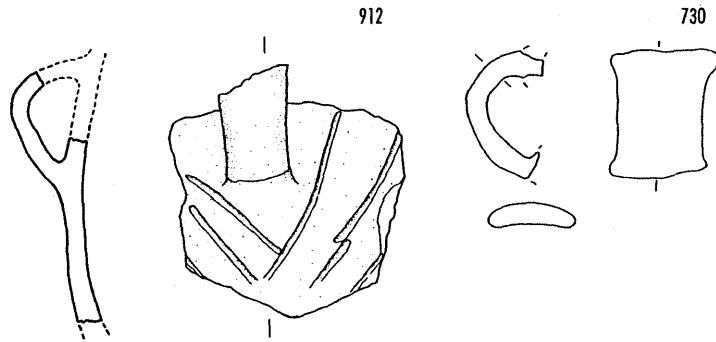

13 b

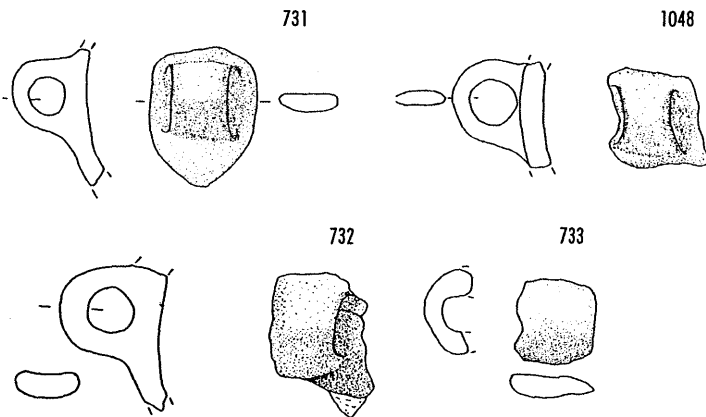

13 c

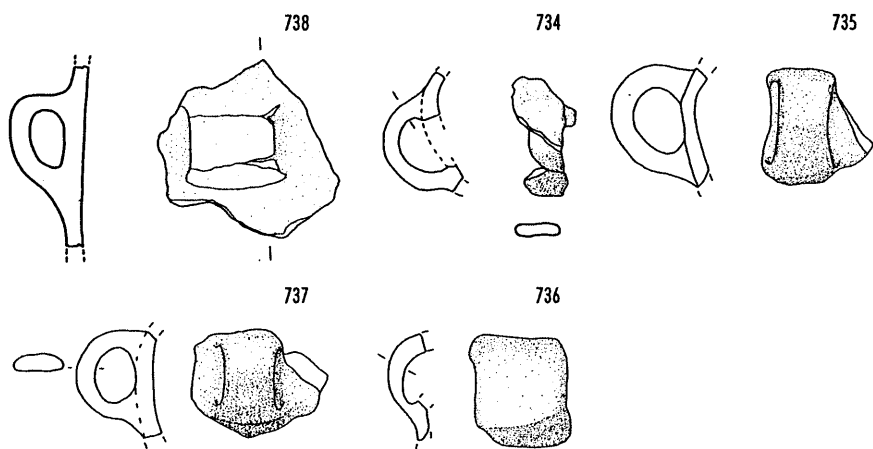

13 d

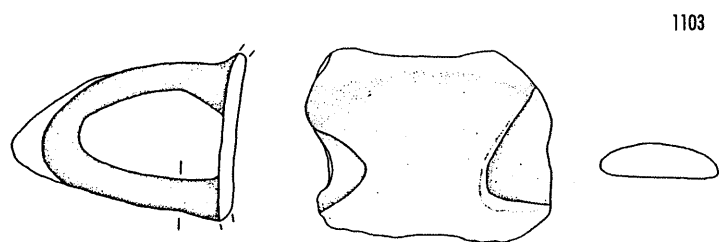

13 e

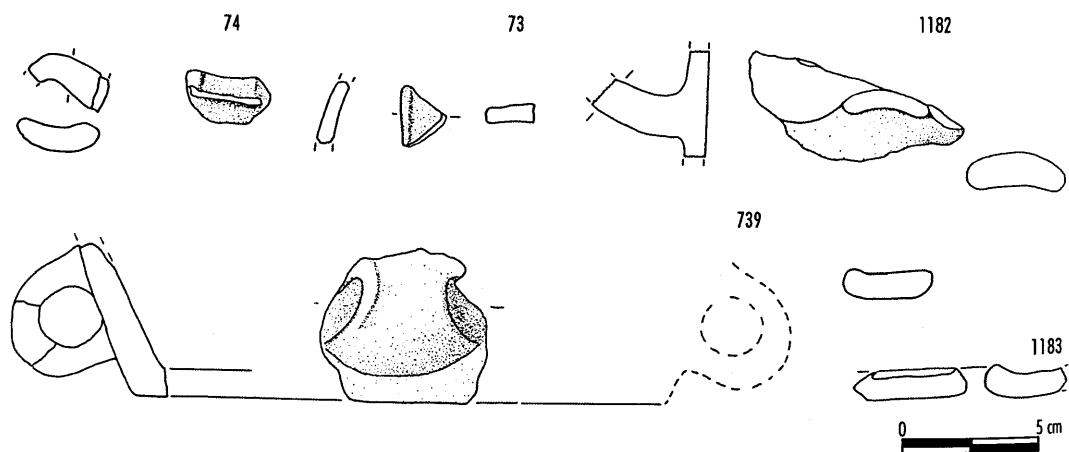

13 f

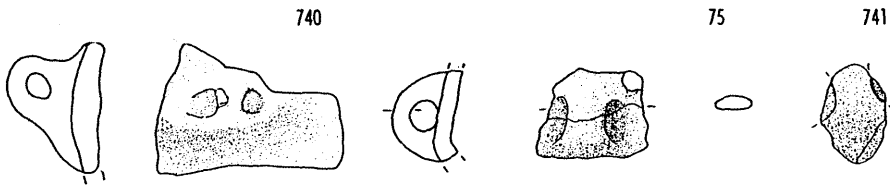

13 g

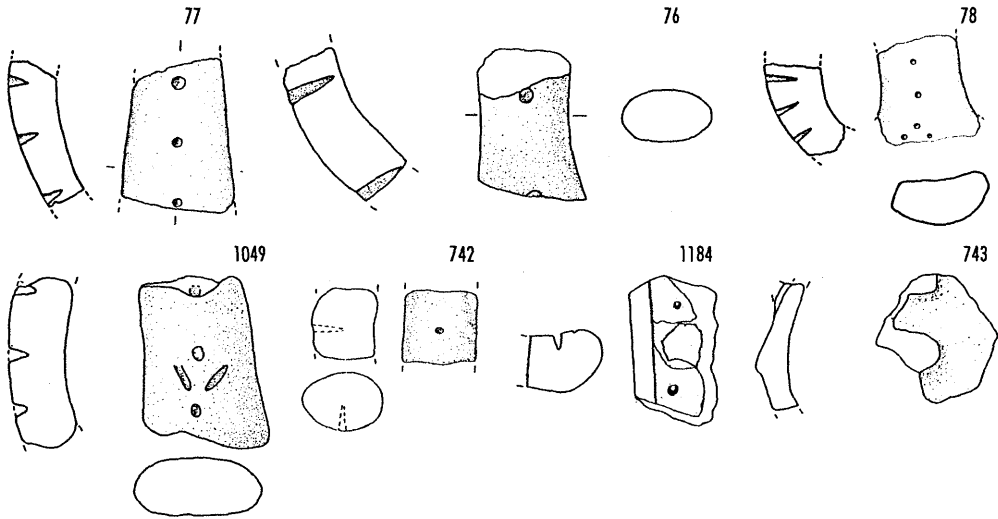

13 h

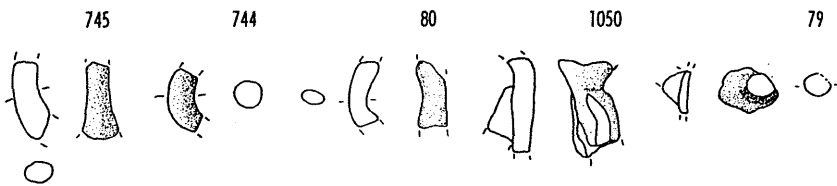

13 i

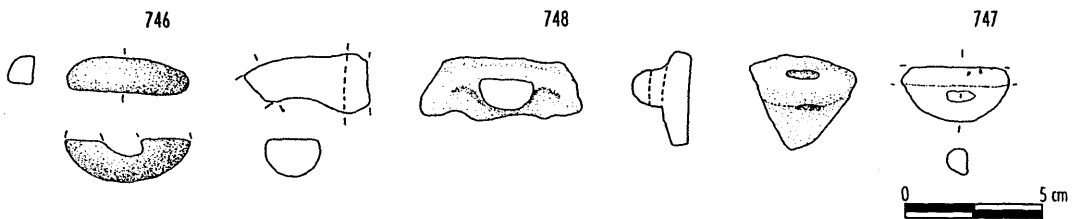

13

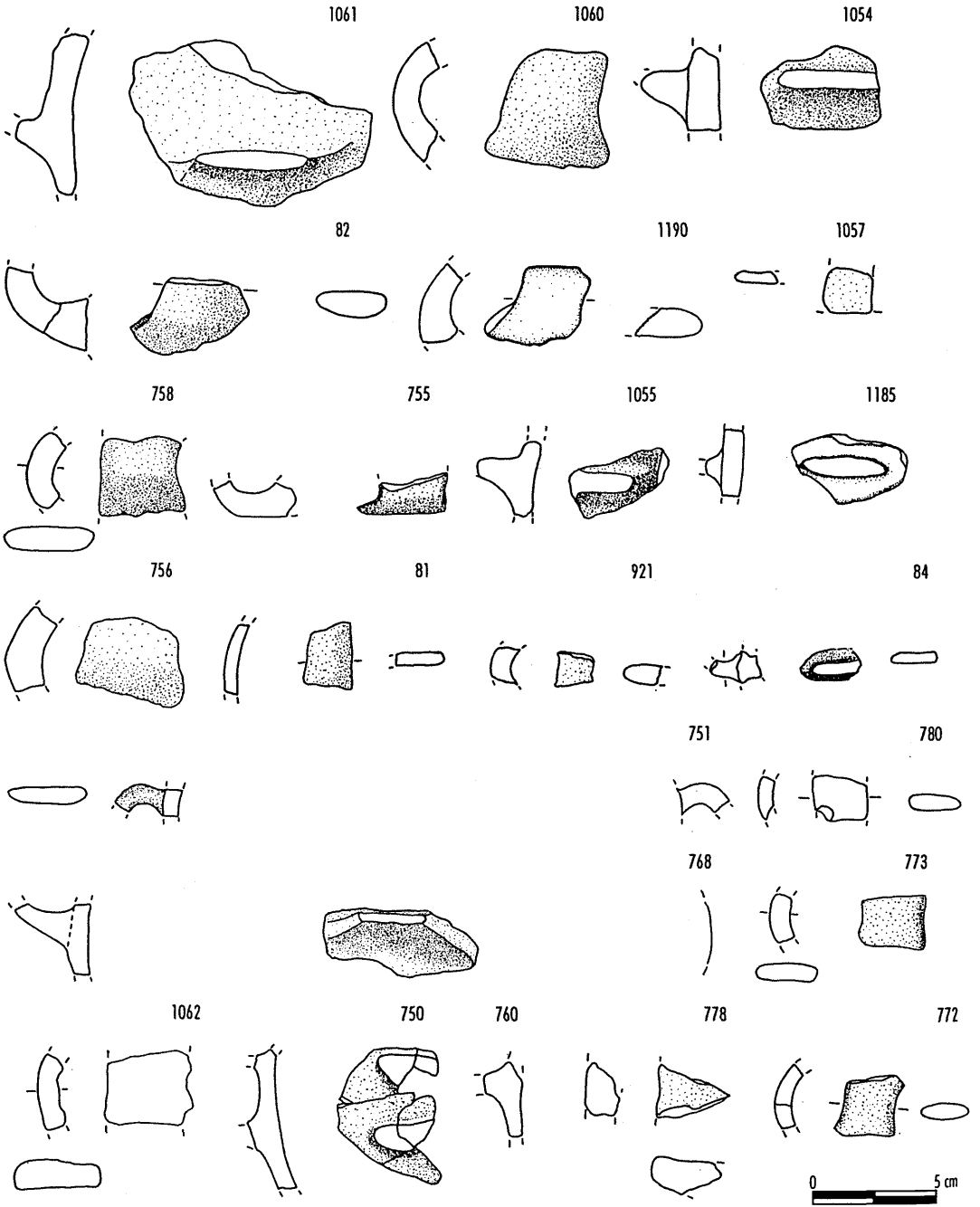

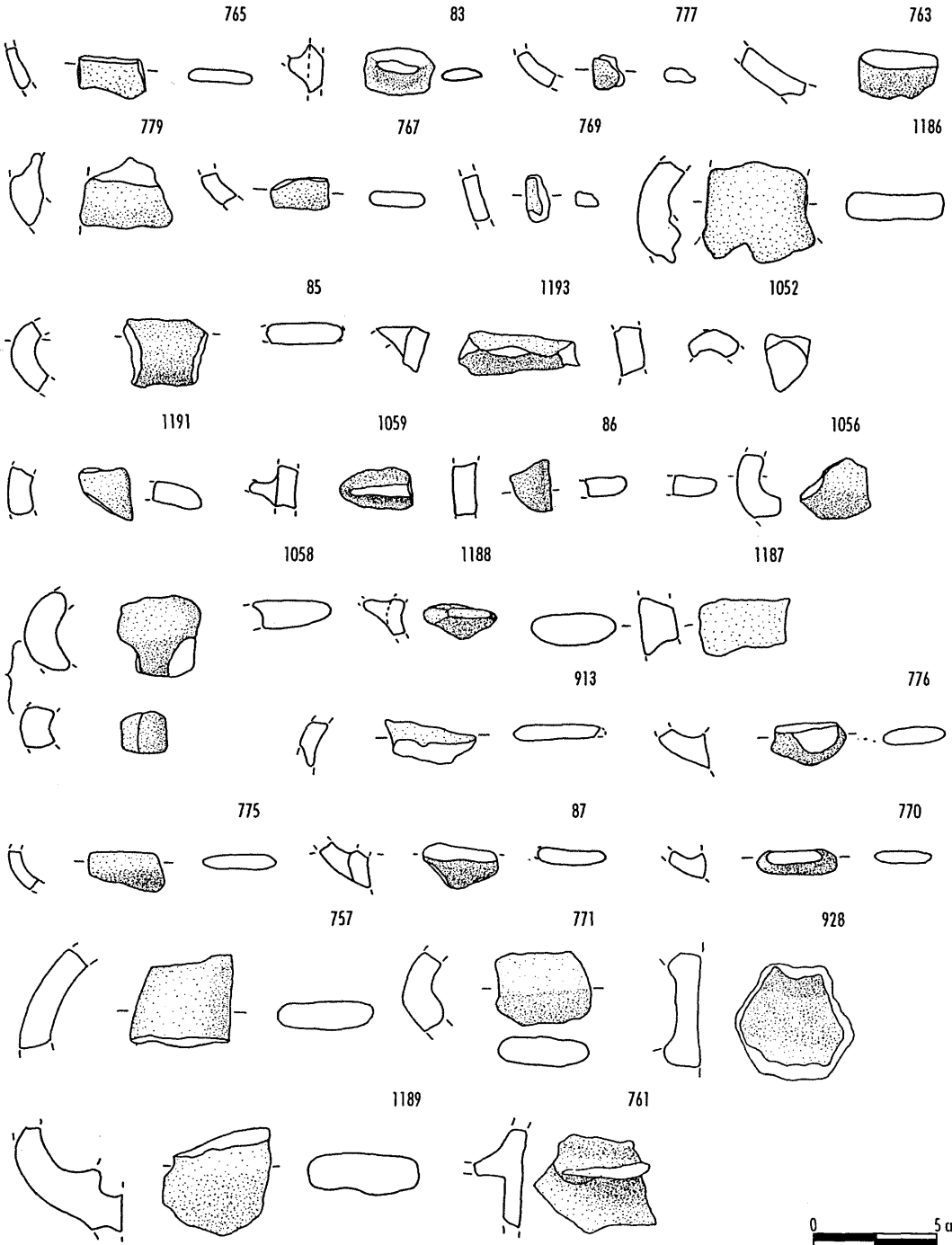

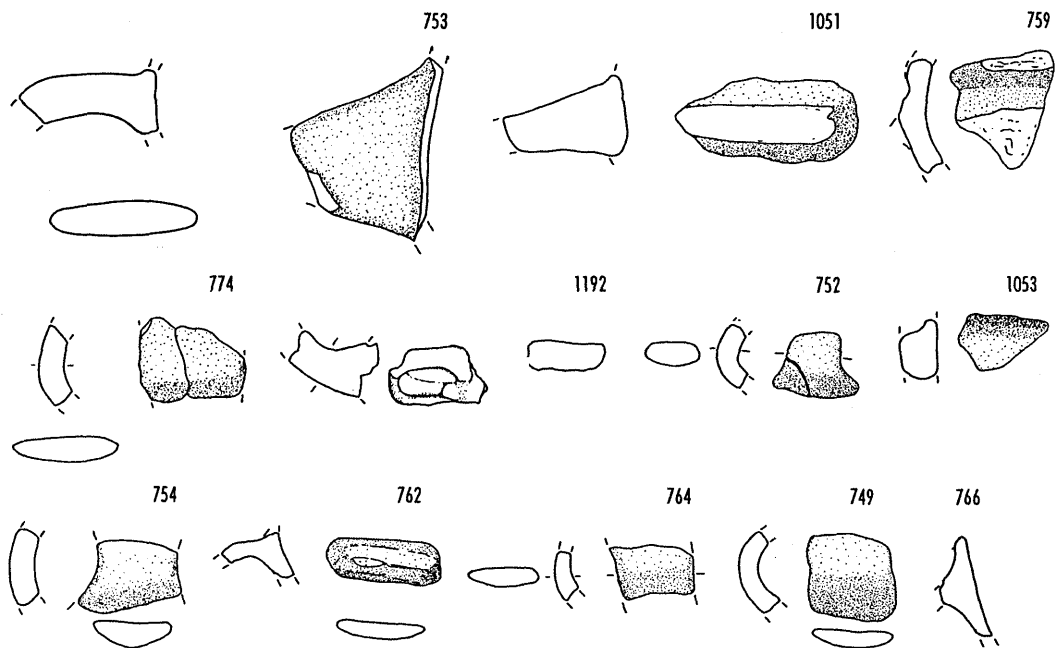

14 a I

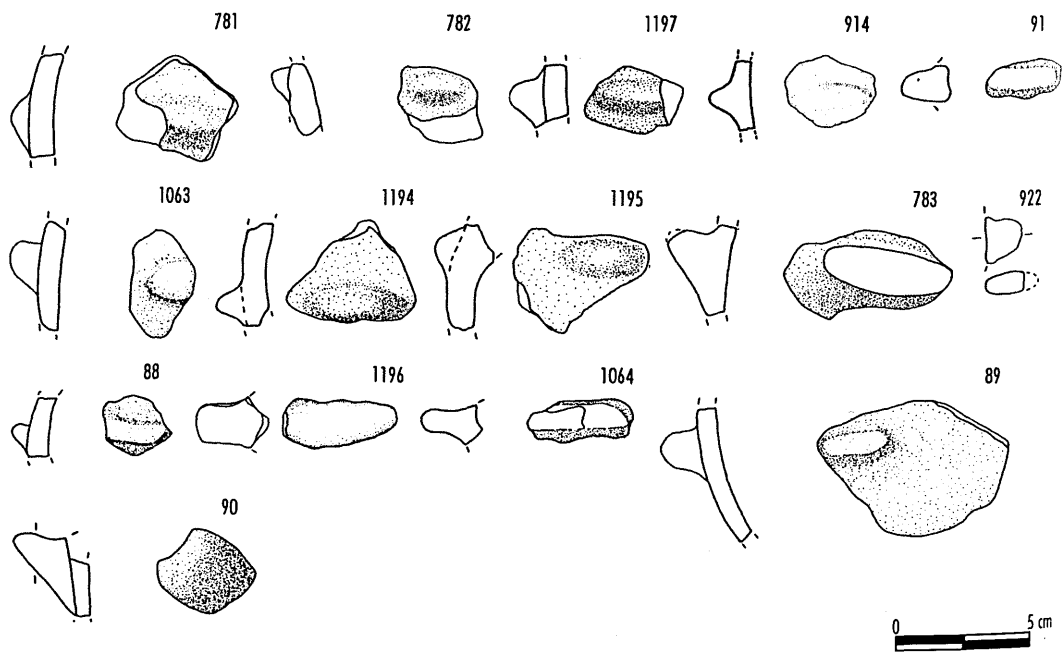

14 a II



14 a III

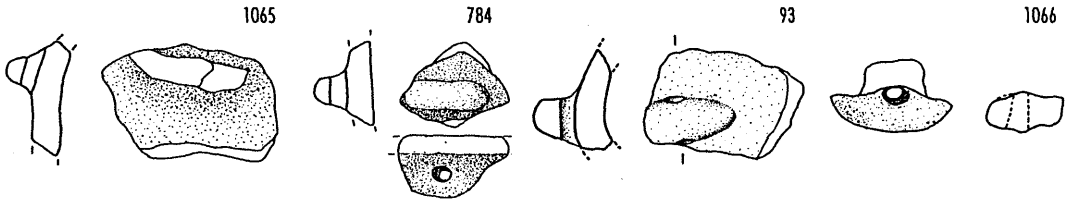

14 b

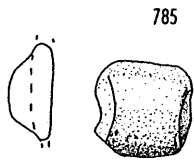

15 a

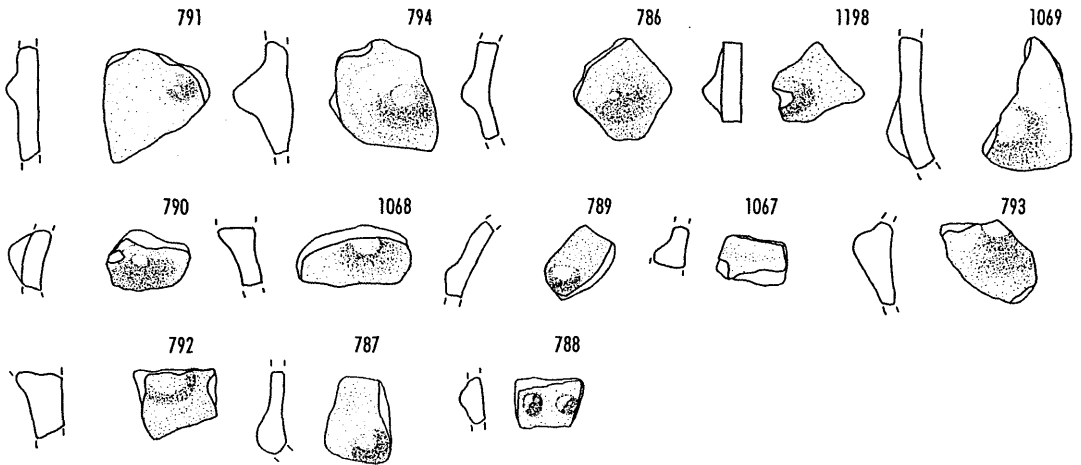

15 b

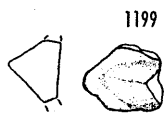

16 a I

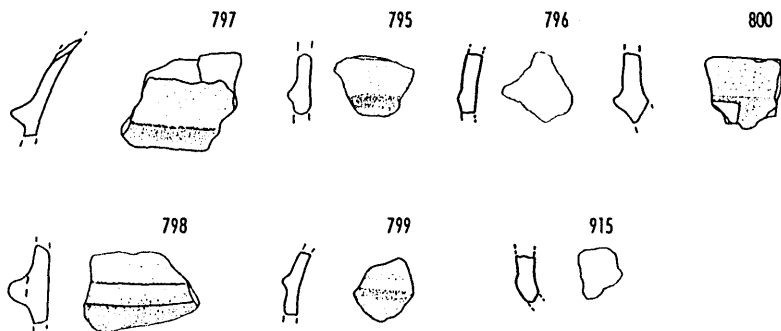

16 a II

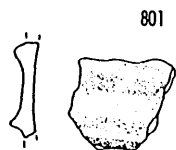

16 a III

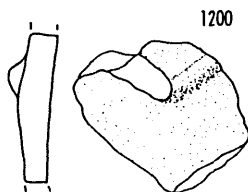

16 a IV

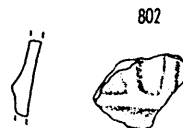

16 b I

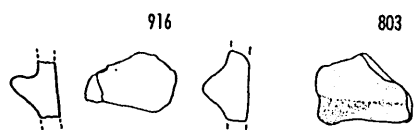

16 b II

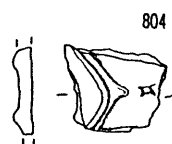

16 c

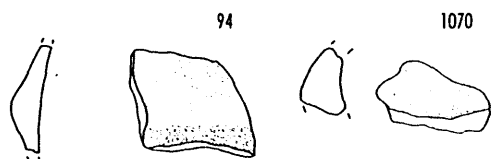

17 a

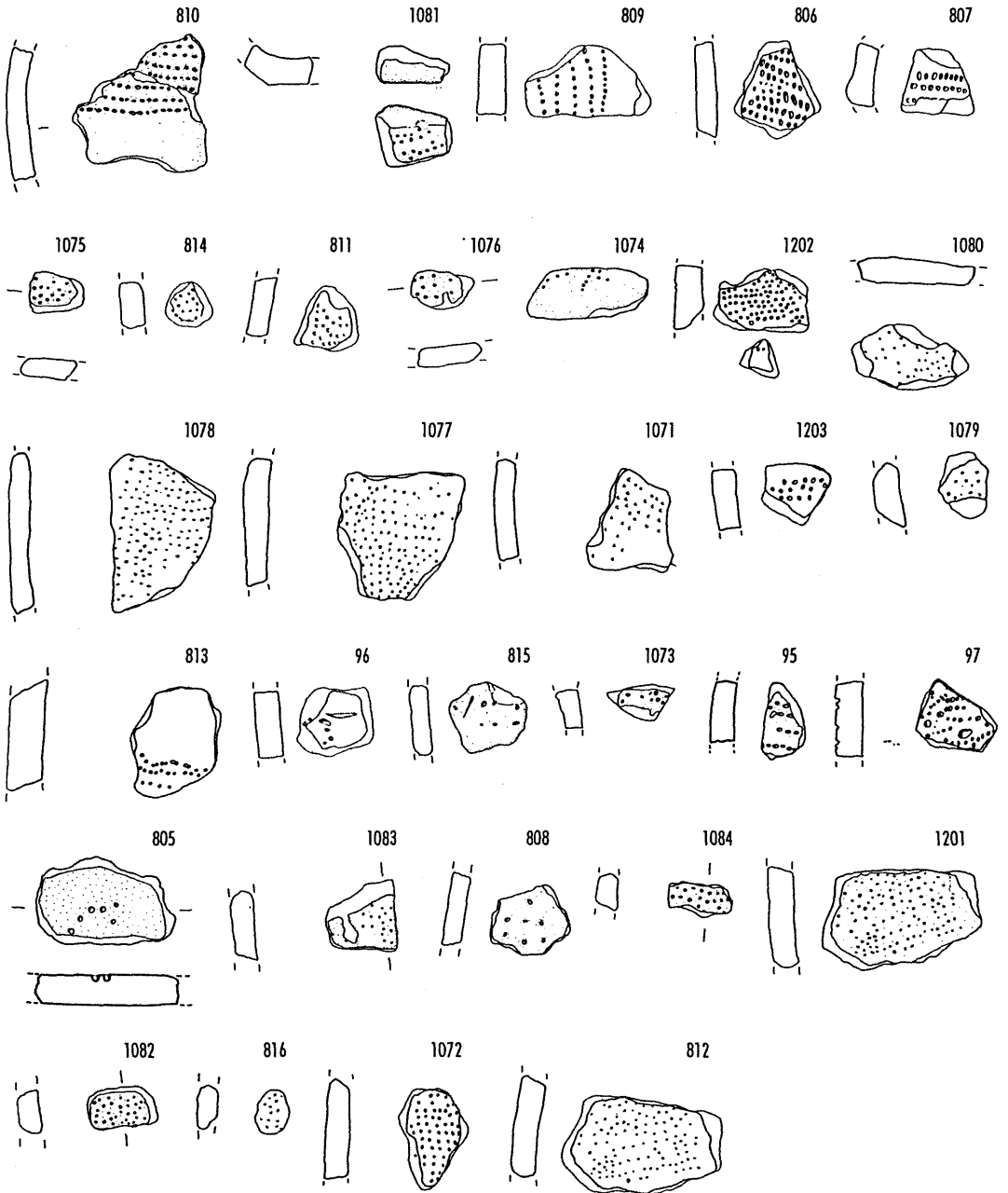

17 b I

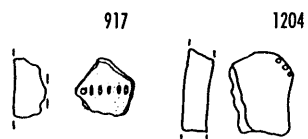

17 b II



17 b III



17 b IV

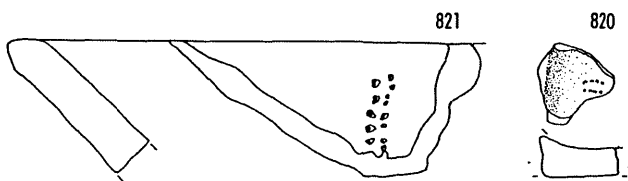

17 c

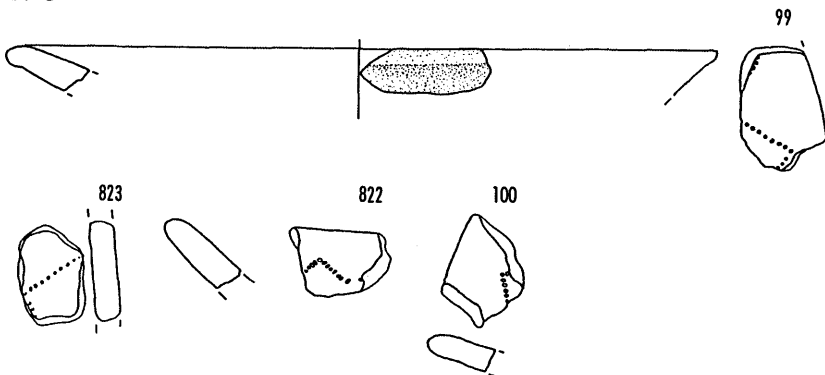

17 d

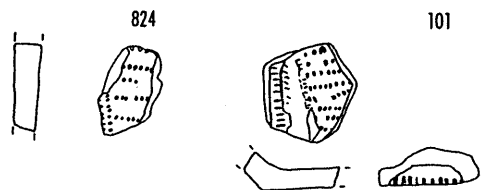

17 e

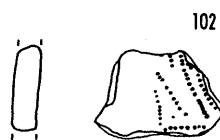

17 f

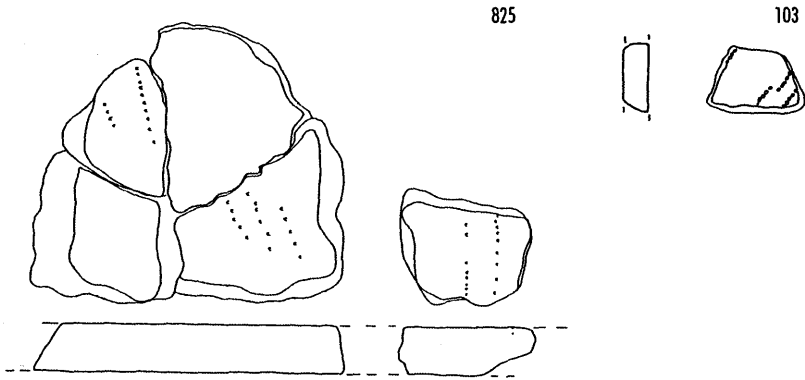

17 g

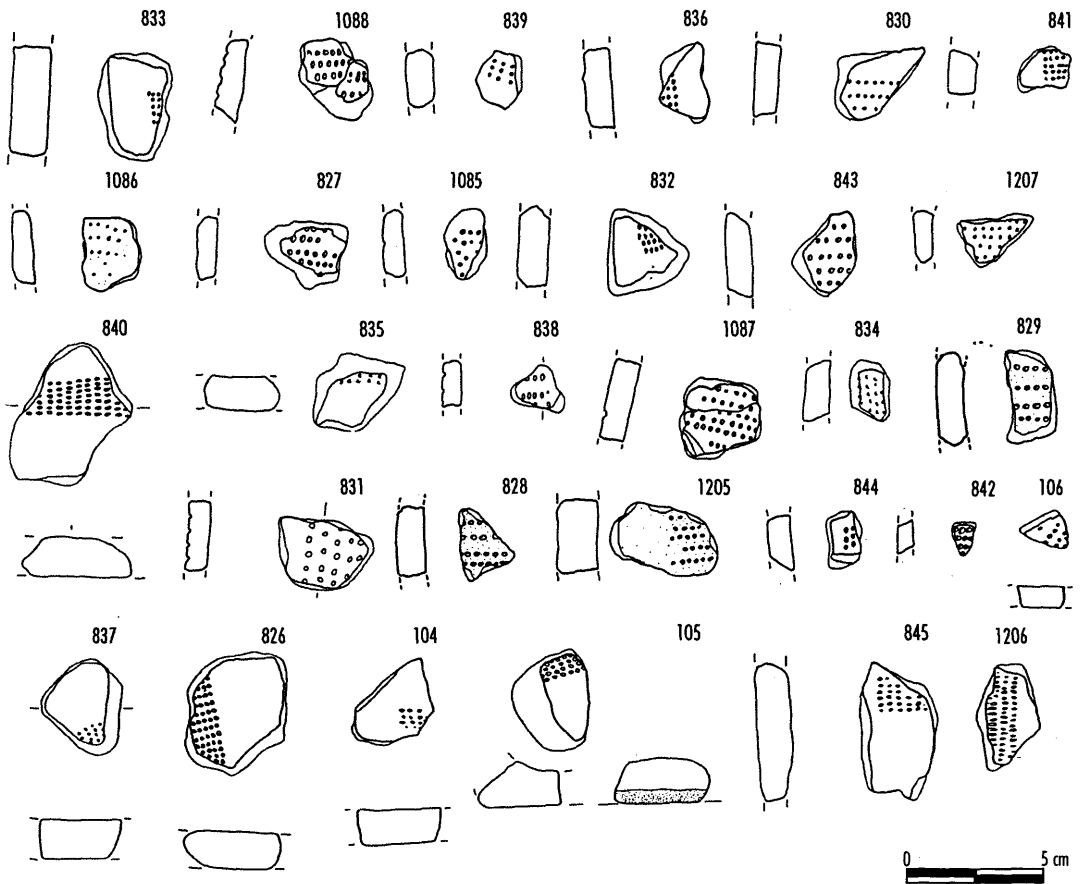

17 h

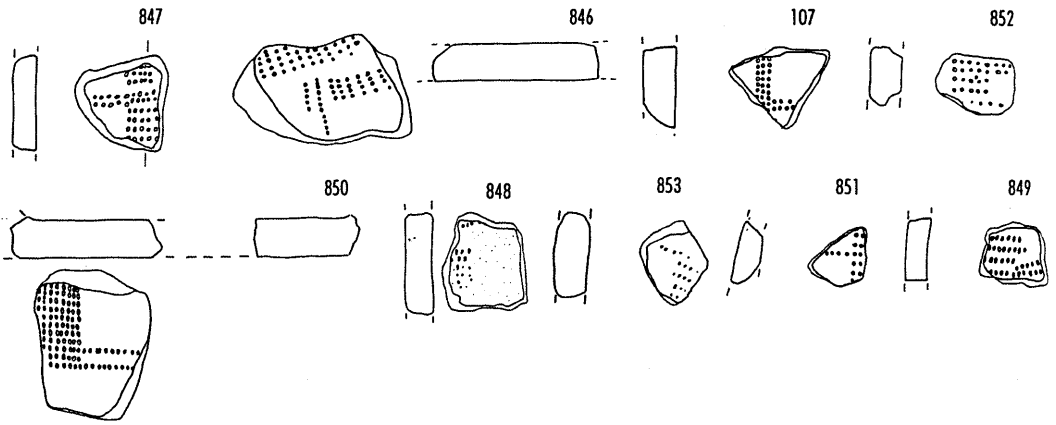

17 i

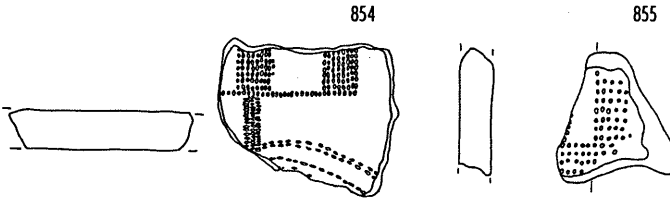

17 l

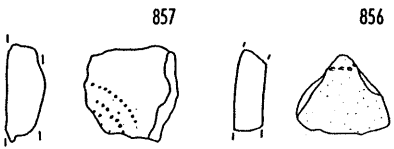

17 m

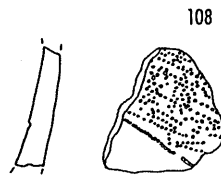

17 n

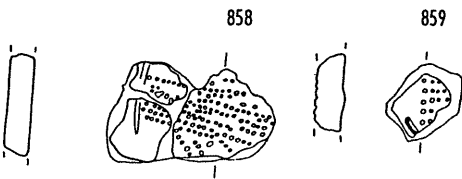

17 o

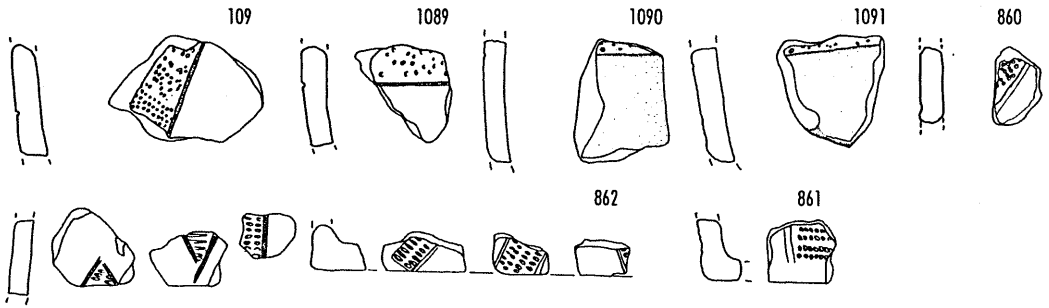

17 p

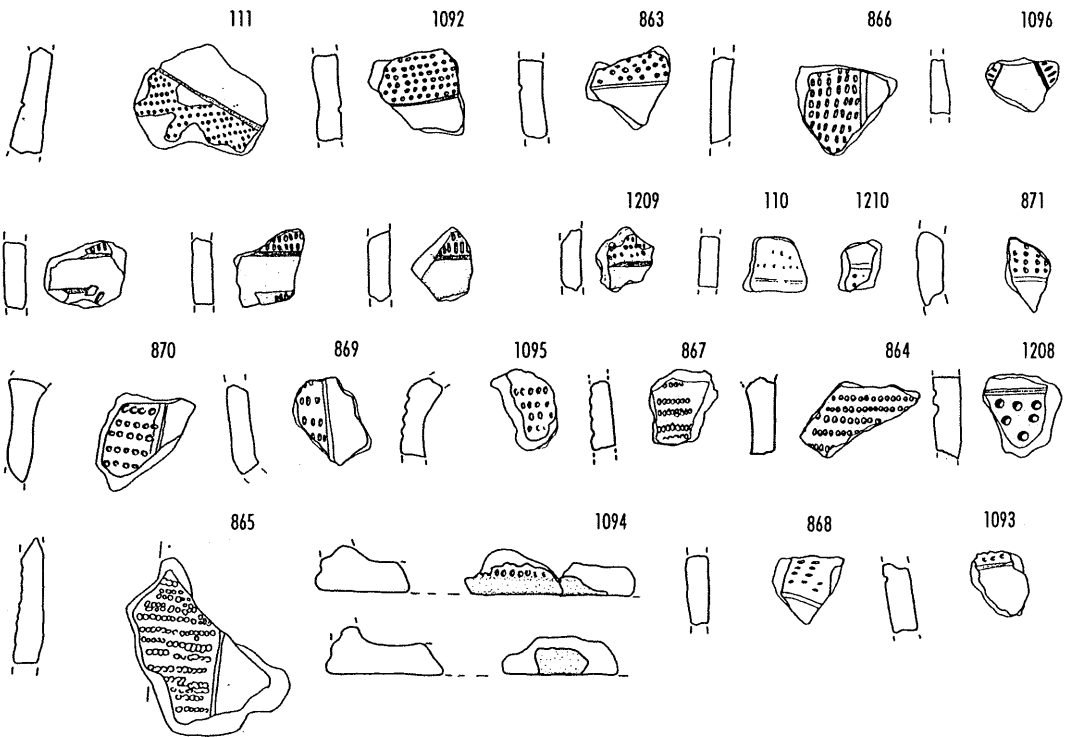

17 q

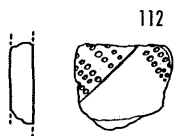

17 r

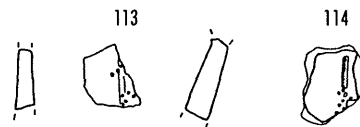

17 s

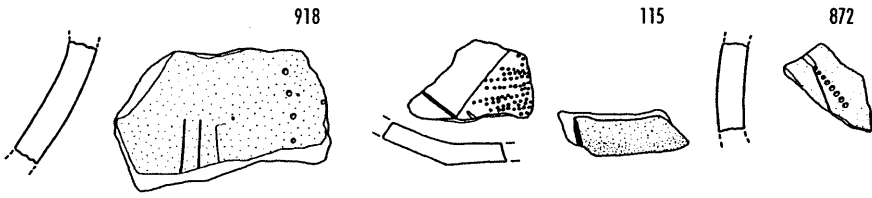

17 t I



17 t II

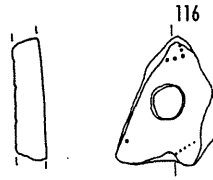

17 u

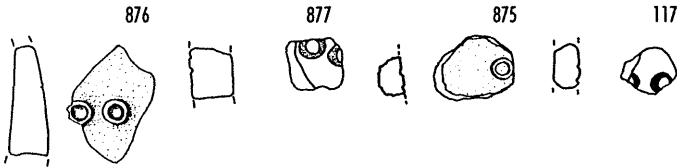

17 v I

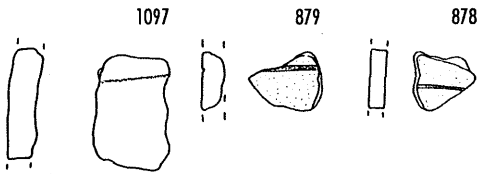

17 v II

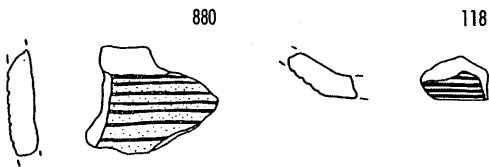

17 z

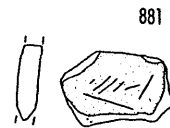

18 a

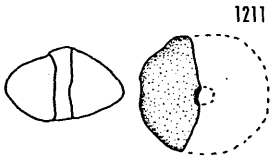

1211

18 b

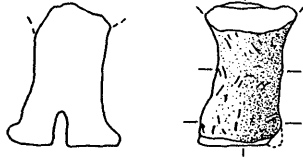

1098



18 c



882

19 a

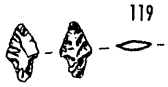

119

19 b

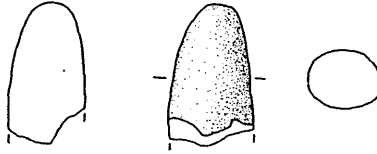

883

19 c



1099

19 d

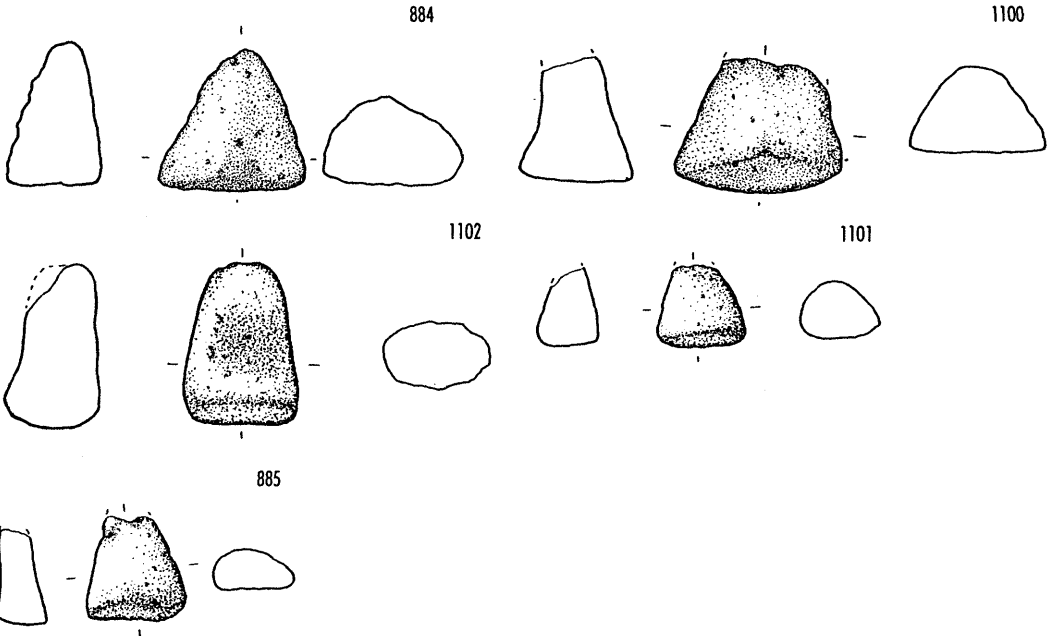

20 a I

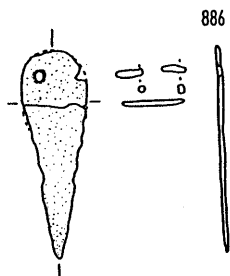

20 a II

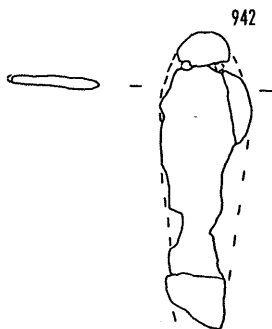

20 a III

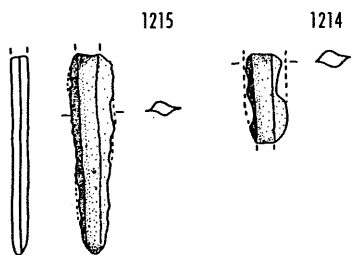

20 b I

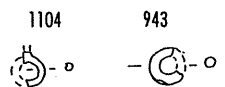

20 b II

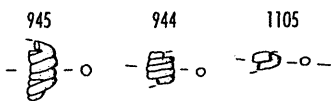

20 b III

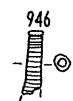

20 b IV

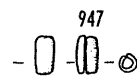

20 b V



20 b VI

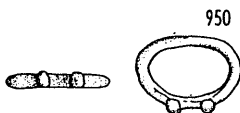

20 b VII

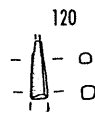

21 a

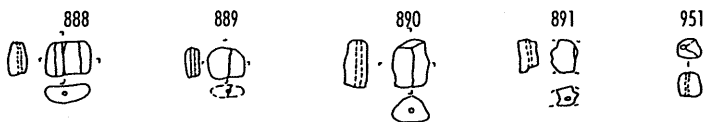

1-11

